



HAMMOCK / HÄNGEMATTE / HAMAC

(GB) (IE) (NI) (MT)

HAMMOCK

Assembly, operating and safety instructions

(DE) (AT) (BE) (CH)

HÄNGEMATTE

Montage-, Bedienungs- und Sicherheitshinweise

(FR) (BE) (CH)

HAMAC

Instructions de montage, d'utilisation et consignes de sécurité

(NL) (BE)

HANGMAT

Montage-, bedienings- en veiligheidsinstructies

(IT) (CH) (MT)

AMACA

Istruzioni di montaggio, d'uso e di sicurezza

(ES)

HAMACA

Instrucciones de montaje, utilización y advertencias de seguridad

(PT)

CAMA DE REDE

Instruções de montagem, funcionamento e segurança

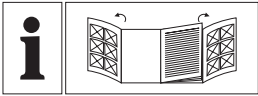

GB/IE/NL/MT	Assembly, operating and safety instructions	Page	5
DE/AT/BE/CH	Montage-, Bedienungs- und Sicherheitshinweise	Seite	8
FR/BE/CH	Instructions de montage, d'utilisation et consignes de sécurité	Page	11
NL/BE	Montage-, bedienings- en veiligheidsinstructies	Pagina	15
IT/CH/MT	Istruzioni di montaggio, d'uso e di sicurezza	Pagina	18
ES	Instrucciones de montaje, utilización y advertencias de seguridad	Página	21
PT	Instruções de montagem, funcionamento e segurança	Página	24

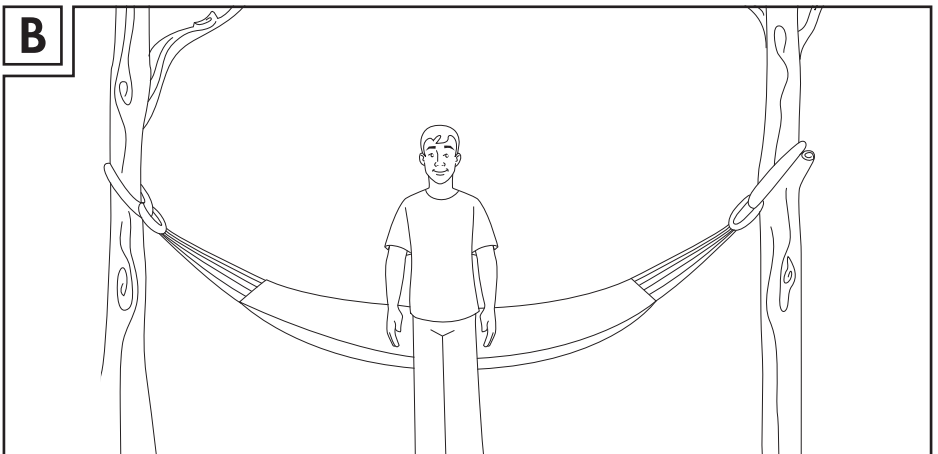
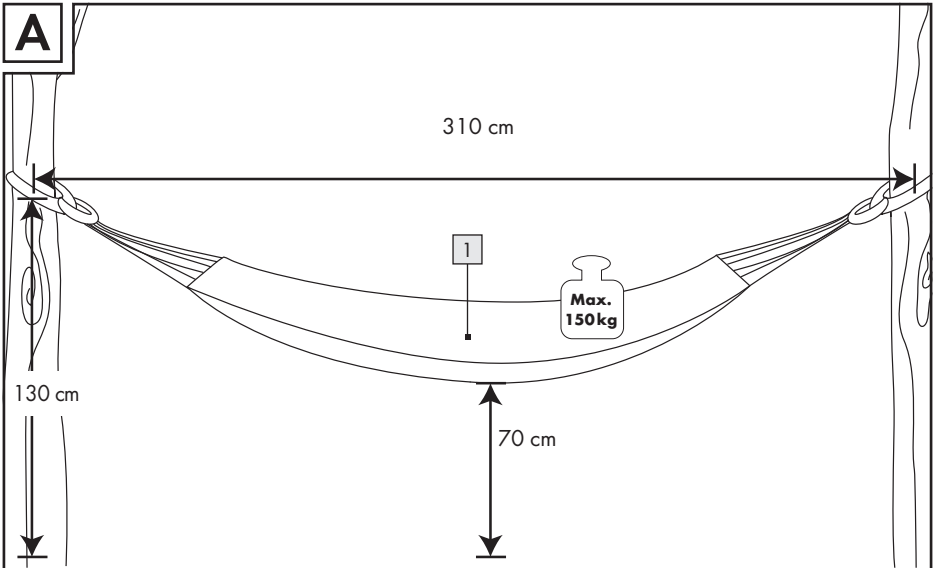
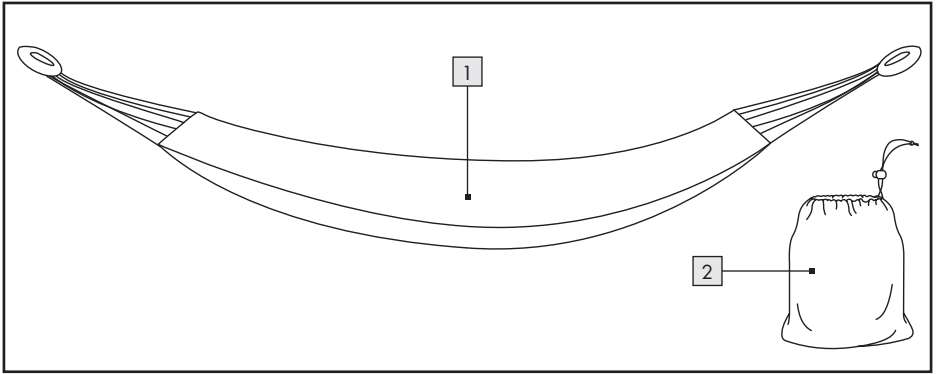

C

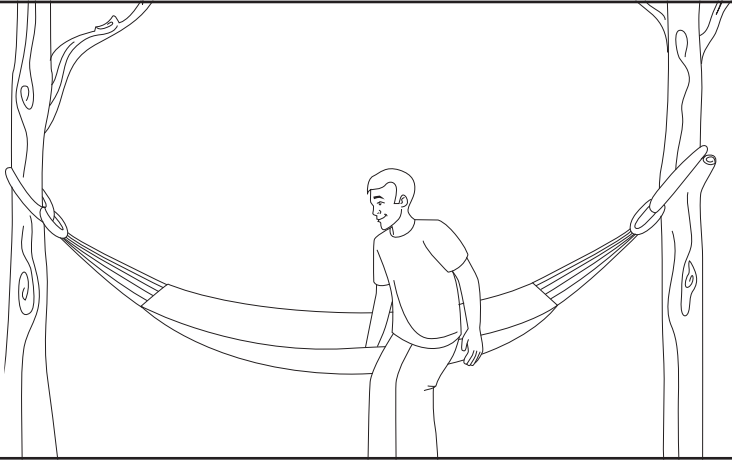

D

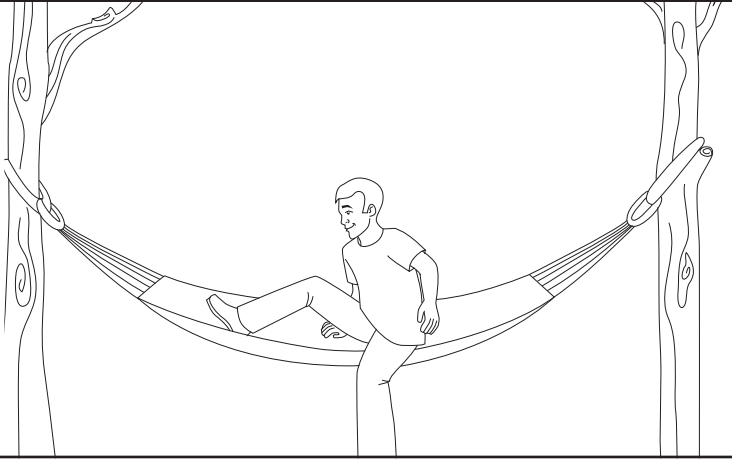

E

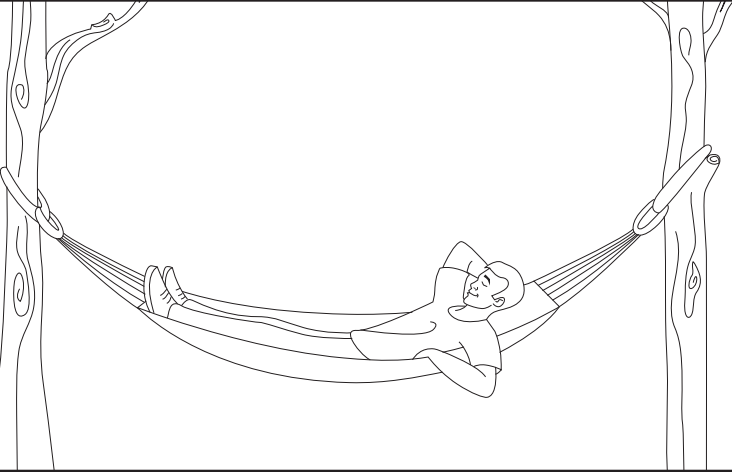

List of pictograms used

■	Safety information
□	Instructions for use

HAMMOCK

● Introduction

We congratulate you on the purchase of your new product. You have chosen a high quality product. Familiarise yourself with the product before using it for the first time. In addition, please carefully refer to the operating instructions and the safety advice below. Only use the product as instructed and only for the indicated field of application. Keep these instructions in a safe place. If you pass the product on to anyone else, please ensure that you also pass on all the documentation with it.

You can download and view this and numerous other manuals at www.lidl-service.com. By scanning the QR code, you will be taken straight to the Lidl service website (www.lidl-service.com) where you can open your instruction manual by entering the article number (IAN) 507865_2507.

● Intended use

This hammock is suitable as a lying surface for adults and youngsters age 12 years and up. The maximum weight capacity is 150 kg. This product is intended for personal use only, not for commercial use.

● Description of parts

- 1 x Hammock
- 1 x Cloth bag

● Technical data

Max. load: 150 kg
Dimensions: 310 x 100 cm (L x W)
Lying area: 200 x 100 cm (L x W)
Weight: 1 kg



Safety notice

PLEASE READ THE INSTRUCTIONS PRIOR TO USE! PLEASE KEEP THE INSTRUCTIONS IN A SAFE LOCATION!

- Only use the hammock with the components described in these instructions and only use for its intended purpose.

⚠ CAUTION! RISK OF INJURY! KEEP OUT OF THE REACH OF CHILDREN. THIS ITEM IS NOT A TOY!

-  **DANGER TO LIFE AND RISK OF INJURY FOR INFANTS AND CHILDREN!** Never leave children

unsupervised with the packaging material and product. Danger of suffocation. Always keep children away from the product.

- Be sure to observe the maximum weight capacity for safe mounting.
- RISK OF INJURY!** Do not place hard or pointed objects under the hammock.
- Product must not be placed on / over hard ground (e.g. tiles, concrete, plaster).
- Prior to each use, check that the product is correctly mounted, inspect the hammock for wear and friction damage to the surface of the ropes and any connectors. Never use a damaged hammock.
- The hammock should not be used if the cover is torn.
- Have another person help you with getting on and off the hammock.
- Never use the hammock as a swing. Maximum oscillating range: 15 °!
- RISK OF INJURY!** Do not sit on or jump into the hammock with a jolt.

- No liability is assumed for accidents due to improper use and failure to observe these safety instructions.
- Assembly should always be carried out by adults.
- Please ensure that the article is not used as a swing, climbing frame, or gym apparatus. Do not stand in the hammock, do not climb in feet first, and do not put your head through the hanging ropes.

● **Assembly**

Note: The hammock must only be assembled by adults. Danger when mounted incorrectly.

- Only use suitable stands or suspension elements for the suspension of this product.
- Please make sure that the suspension attachment was installed correctly, it is checked for wear and tear regularly, and replaced if necessary.
- The attachment of this product can also be carried out using ropes on a tree or beams or using hooks on a wall.
- The suspension cords must run in a straight line and may not be twisted or knotted because this can lead to an overloading of the individual cords.

Note: The material stretches by 5–10 % when in use, adjust the suspension accordingly.

- The suspension cords should be secured at a height of approx. 130 cm. The distance between both points of attachment should be approx. 310 cm. The hammock is suspended approx. 70 cm above the ground.
- If trees or walls are farther apart, the hammock can be extended using cords or chains. The suspension point must then be positioned higher accordingly.

- Check that the suspension lugs on the left and right are at the same height.
- If the sag point, i.e. the lowest point, of the hammock is at the level of your knees, you have found the correct suspension height.

● **Use**

IMPORTANT!

- Get help from a second person when getting into and out of the hammock in order to minimise the risk of falling out.
- Always check that the hammock has been hung correctly before using it.

Getting in and out of the hammock without the aid of a second person:

1. Stand close to the middle of the hammock (see fig. B).
2. Balance the hammock with one hand (see fig. C).
3. Sit on the hammock carefully first with one leg and balance the hammock with one hand (see fig. D).
4. Slowly lie down fully in the hammock (see fig. E). Lie down in the hammock in a relaxed state.

● **Cleaning and maintenance**

- Clean the hammock only with warm water.
- Protect the hammock from extreme weather.
- Protect the hammock from continued exposure to direct sunlight.

● **Storage**

Following use, the cleaned and dried hammock may be rolled up and stored in a storage bag or the original packaging.

- Be sure to let the hammock dry completely prior to storage.
- Keep the hammock in an airy, dry and cool location.
- **ATTENTION!** Keep away from fire.

● **Disposal**

The packaging is made entirely of recyclable materials, which you may dispose of at local recycling facilities.

Contact your local refuse disposal authority for more details of how to dispose of your worn-out product.



The product incl. accessories, manual and packaging materials are recyclable and are subject to extended producer responsibility. Dispose them separately, following the illustrated Info-tri (sorting information), for better waste treatment.

The Triman logo is valid in France only.

● **Warranty**

The product has been manufactured to strict quality guidelines and meticulously examined before delivery. In the event of material or manufacturing defects you have legal rights against the retailer of this product. Your legal rights are not limited in any way by our warranty detailed below.

The warranty for this product is 3 years from the date of purchase. The warranty period begins on the date of purchase. Keep the original sales receipt in a safe location as this document is required as proof of purchase.

Any damage or defects already present at the time of purchase must be reported without delay after unpacking the product.

Should the product show any fault in materials or manufacture within 3 years from the date of purchase, we will repair or replace it – at our choice – free of charge to you. The warranty period is not extended as a result of a claim being granted. This also applies to replaced and repaired parts.

This warranty becomes void if the product has been damaged, or used or maintained improperly.

The warranty covers material or manufacturing defects. This warranty does not cover product parts subject to normal wear and tear, thus considered consumables (e.g. batteries, rechargeable batteries, tubes, cartridges), nor damage to fragile parts, e.g. switches or glass parts.

Warranty claim procedure

To ensure quick processing of your case, please observe the following instructions:

Please have the till receipt and the item number (IAN 507865_2507) available as proof of purchase.

You will find the item number on the rating plate, an engraving, on the front page of the instructions for use (bottom left), or as a sticker on the rear or bottom of the product.

If functional or other defects occur, please contact the service department listed either by telephone or by e-mail.

You can return a defective product to us free of charge to the service address that will be provided to you. Ensure that you enclose the proof of purchase (till receipt) and information about what the defect is and when it occurred.

Service

(GB) Service Great Britain

Tel.: 0800 404 7657

E-Mail: owim@lidl.co.uk

(IE) Service Ireland

Tel.: 1800 101010

E-Mail: owim@lidl.ie

(NI) Service Northern Ireland

E-Mail: owim@lidl.ie

(MT) Service Malta

Tel.: 80062230

E-Mail: owim@lidl.com.mt

Legende der verwendeten Piktogramme

■	Sicherheitshinweise
□	Handlungsanweisungen

HÄNGEMATTE

● Einleitung

Wir beglückwünschen Sie zum Kauf Ihres neuen Produkts. Sie haben sich damit für ein hochwertiges Produkt entschieden. Machen Sie sich vor der ersten Inbetriebnahme mit dem Produkt vertraut. Lesen Sie hierzu aufmerksam die nachfolgende Bedienungsanleitung und die Sicherheitshinweise. Benutzen Sie das Produkt nur wie beschrieben und für die angegebenen Einsatzbereiche. Bewahren Sie diese Anleitung an einem sicheren Ort auf. Händigen Sie alle Unterlagen bei Weitergabe des Produktes an Dritte mit aus.

Sie können dieses und zahlreiche andere Handbücher unter www.lidl-service.com herunterladen und ansehen. Durch Scannen des QR-Codes werden Sie direkt auf die Lidl-Service-Website (www.lidl-service.com) weitergeleitet, wo Sie durch Eingabe der Artikelnummer (IAN) 507865_2507 Ihre Bedienungsanleitung öffnen können.

● Bestimmungsgemäßer Gebrauch

Diese Hängeliege ist als Liegefläche für Erwachsene und Jugendliche ab 12 Jahren geeignet. Sie hält eine Belastung von maximal 150 kg. Das Produkt ist nur zur Eigenanwendung, nicht für den kommerziellen Gebrauch vorgesehen.

● Teilebeschreibung

- 1 x Hängematte
- 1 x Stofftasche

● Technische Daten

Max. Belastung: 150 kg
Maße: 310 x 100 cm (L x W)
Liegefläche: 200 x 100 cm (L x W)
Gewicht: 1 kg



Sicherheitshinweise

VOR GEBRAUCH BITTE DIE
BEDIENUNGSANLEITUNG LESEN!
BEDIENUNGSANLEITUNG BITTE SORGFÄLTIG
AUFBEWAHREN!

- Verwenden Sie die Hängeliege nur mit den in dieser Anleitung beschriebenen Bauteilen und führen Sie sie allein ihrem bestimmungsgemäßen Gebrauch zu.

**⚠ VORSICHT! VERLETZUNGSGEFAHR!
NICHT IN DIE HÄNDE VON KINDERN
KOMMEN LASSEN. DIESER ARTIKEL IST
KEIN SPIELZEUG!**

-  **LEBENS- UND UNFALLGEFAHREN FÜR KLEINKINDER UND KINDER!**

Lassen Sie Kinder niemals unbeaufsichtigt mit Verpackungsmaterial und Produkt. Andernfalls besteht Lebensgefahr durch Erstickung. Halten Sie Kinder stets vom Produkt fern.

- Beachten Sie die zugelassene Höchstbelastung für eine sichere Anbringung.
- **VERLETZUNGSGEFAHR!** Stellen Sie keine harten oder spitzen Gegenstände unter der Hängeliege ab.
- Das Produkt darf nicht auf / über harten Böden (z. B. Fliesen, Beton, Pflaster, ...) verwendet werden.
- Überprüfen Sie die Hängeliege vor jedem Gebrauch, ob sie korrekt befestigt ist sowie auf Verschleiß und Beschädigungen an den Reibflächen der Seile und an allen Verbindungsteilen. Benutzen Sie Ihre Hängeliege niemals, wenn Sie Beschädigungen feststellen.
- Die Hängeliege darf nicht benutzt werden, wenn der Bezug gerissen ist.
- Lassen Sie sich von einer zweiten Person beim Ein- und Ausstieg aus der Hängeliege helfen.
- Benutzen Sie die Hängeliege auf keinen Fall als Schaukel. Maximaler Schwingbereich: 15 °!
- **VERLETZUNGSGEFAHR!** Setzen Sie sich oder springen Sie nicht ruckartig in die Hängeliege.

- Für Unfälle, die durch die unsachgemäße Handhabung und Nichtbeachtung dieser Sicherheitshinweise entstehen können, wird keinerlei Verantwortung übernommen.
- Die Montage sollte immer von Erwachsenen durchgeführt werden.
- Bitte stellen Sie sicher, dass der Artikel nicht als Schaukel, Kletterrahmen oder Fitnessgerät verwendet wird.
Stehen Sie nicht auf der Hängeliege, steigen Sie nicht zuerst mit den Füßen ein und stecken Sie Ihren Kopf nicht durch die Aufhängungsseile.

● **Montage**

Hinweis: Die Hängeliege darf nur von Erwachsenen montiert werden. Gefahr bei falscher Montage.

- Verwenden Sie zum Aufhängen nur für dieses Produkt geeignete Gestelle oder Aufhängevorrichtungen.
- Achten Sie darauf, dass die Aufhängevorrichtungen korrekt angebracht wurden und überprüfen Sie diese regelmäßig auf Abnutzungserscheinungen. Ersetzen Sie sie, wenn nötig.
- Sie können dieses Produkt auch mit Seilen an zwei Bäumen bzw. Balken sowie mit Haken an zwei Wänden befestigen.
- Die Stricke dürfen nicht verdreht oder verknotet sein. Dies könnte zu einer übermäßigen Belastung einzelner Stricke führen.

Hinweis: Das Material dehnt sich bei Belastung um 5 bis 10 % aus. Berücksichtigen Sie dies, wenn Sie das Produkt aufhängen.

- Bringen Sie die Haltestricke in einer Höhe von ca. 130 cm an. Die beiden Befestigungspunkte sollten ca. 310 cm auseinander liegen. Dann befindet sich das Produkt in einer Höhe von ca. 70 cm über dem Boden.
- Wenn die Bäume oder Wände, an denen das Produkt befestigt werden soll, weiter als 310 cm auseinander liegen, kann es mit der Hilfe von Stricken oder Ketten verlängert werden. In diesem Fall müssen die Befestigungspunkte entsprechend höher gewählt werden.

- Stellen Sie sicher, dass die Aufhängeösen links und rechts auf derselben Höhe sind.
- Ist der Durchhängepunkt, also der tiefste Punkt, der Hängematte auf Höhe Ihrer Knie, haben Sie die richtige Aufhängehöhe gefunden.

● **Gebrauch**

WICHTIG!

- Lassen Sie sich von einer zweiten Person beim Ein- und Ausstieg aus der Hängeliege helfen, um das Risiko des Herausfallens zu minimieren.
- Überprüfen Sie stets vor jedem Gebrauch, dass die Hängeliege richtig aufgehängt worden ist.

Ein- und Aussteigen aus der Hängeliege ohne die Hilfe einer zweiten Person:

1. Stehen Sie mittig vor der Hängeliege (siehe Abb. B).
2. Halten Sie mit einer Hand auf der Hängeliege das Gleichgewicht (siehe Abb. C).
3. Setzen Sie sich vorsichtig zuerst mit einem Bein auf die Hängeliege und halten Sie mit einer Hand das Gleichgewicht (siehe Abb. D).
4. Legen Sie sich langsam auf die Hängeliege (siehe Abb. E). Begeben Sie sich stets in eine für Sie angenehme Liegeposition.

● **Reinigung und Pflege**

- Reinigen Sie die Hängeliege nur mit warmem Wasser.
- Schützen Sie die Hängeliege vor extremen Wittereinflüssen.
- Schützen Sie die Hängeliege vor dauerhafter, direkter Sonneneinstrahlung.

● **Aufbewahrung**

Nach Gebrauch kann die gereinigte und trockene Hängeliege zusammengerollt in einer Aufbewahrungstasche oder in der Originalverpackung aufbewahrt werden.

- Lassen Sie die Hängeliege unbedingt vor dem Verstauen trocknen.
- Bewahren Sie die Hängeliege an einem luftigen, trockenen und kühlen Ort auf.
- **ACHTUNG!** Von Feuer fernhalten.

● Entsorgung

Die Verpackung besteht aus umweltfreundlichen Materialien, die Sie über die örtlichen Recyclingstellen entsorgen können.

Möglichkeiten zur Entsorgung des ausgedienten Produkts erfahren Sie bei Ihrer Gemeinde- oder Stadtverwaltung.



Das Produkt inkl. Zubehör, die Anleitung und die Verpackungsmaterialien sind recyclebar und unterliegen einer erweiterten Herstellerverantwortung.

Entsorgen Sie diese getrennt, den abgebildeten Info-tri (Sortierinformation) folgend, für eine bessere Abfallbehandlung.

Das Triman-Logo gilt nur für Frankreich.

● Garantie

Das Produkt wurde nach strengen Qualitätsrichtlinien hergestellt und vor der Auslieferung sorgfältig geprüft. Im Falle von Material- oder Herstellungsfehlern haben Sie gegenüber dem Verkäufer des Produkts gesetzliche Rechte. Ihre gesetzlichen Rechte werden in keiner Weise durch unsere unten aufgeführte Garantie eingeschränkt.

Die Garantie für dieses Produkt beträgt 3 Jahre ab Kaufdatum. Die Garantiezeit beginnt mit dem Kaufdatum. Bewahren Sie den Originalkaufbeleg an einem sicheren Ort auf, da dieses Dokument als Nachweis des Kaufs erforderlich ist.

Alle Schäden oder Mängel, die bereits zum Zeitpunkt des Kaufs vorhanden sind, müssen unverzüglich nach dem Auspacken des Produkts gemeldet werden.

Sollte das Produkt innerhalb von 3 Jahren ab Kaufdatum einen Material- oder Herstellungsfehler aufweisen, werden wir es – nach unserer Wahl – kostenlos für Sie reparieren oder ersetzen.

Die Garantiezeit verlängert sich durch einen stattgegebenen Gewährleistungsanspruch nicht. Dies gilt auch für ersetzte und reparierte Teile.

Diese Garantie erlischt, wenn das Produkt beschädigt oder unsachgemäß verwendet oder gewartet wurde.

Die Garantie deckt Material- und Herstellungsfehler ab. Diese Garantie erstreckt sich weder auf Produktteile, die normalem Verschleiß unterliegen, und somit als Verschleißteile gelten (z. B. Batterien, Akkus, Schläuche, Farbpatronen), noch auf Schäden an zerbrechlichen Teilen, z. B. Schalter oder Teile aus Glas.

Abwicklung im Garantiefall

Um eine schnelle Bearbeitung Ihres Anliegens zu gewährleisten, folgen Sie bitte den folgenden Hinweisen:

Bitte halten Sie für alle Anfragen den Kassenbon und die Artikelnummer (IAN 507865_2507) als Nachweis für den Kauf bereit.

Die Artikelnummer entnehmen Sie bitte dem Typenschild, einer Gravur, auf dem Titelblatt Ihrer Bedienungsanleitung (unten links) oder als Aufkleber auf der Rück- oder Unterseite des Produkts.

Sollten Funktionsfehler oder sonstige Mängel auftreten, kontaktieren Sie zunächst die nachfolgend benannte Serviceabteilung telefonisch oder per E-Mail.

Ein als defekt erfasstes Produkt können Sie dann unter Beifügung des Kaufbelegs (Kassenbon) und der Angabe, worin der Mangel besteht und wann er aufgetreten ist, für Sie portofrei an die Ihnen mitgeteilte Service-Anschrift übersenden.

Service

DE Service Deutschland

Tel.: 0800 5435 111

E-Mail: owim@lidl.de

AT Service Österreich

Tel.: 0800 447744

E-Mail: owim@lidl.at

BE Service Belgien

Tél.: 0800 12089

E-Mail: owim@lidl.be

CH Service Schweiz

Tel.: 0800 56 44 33

E-Mail: owim@lidl.ch

Légende des pictogrammes utilisés

■	Consignes de sécurité
□	Instructions de manipulation

HAMAC

● Introduction

Nous vous félicitons pour l'achat de votre nouveau produit. Vous avez opté pour un produit de grande qualité. Avant la première mise en service, vous devez vous familiariser avec toutes les fonctions du produit. Veuillez lire attentivement le mode d'emploi ci-dessous et les consignes de sécurité. N'utilisez le produit que pour l'usage décrit et les domaines d'application cités. Conserver ces instructions dans un lieu sûr. Si vous donnez le produit à des tiers, remettez-leur également la totalité des documents.

Vous pouvez télécharger et consulter ce manuel ainsi que de nombreux autres sur le site www.lidl-service.com. En scannant le code QR, vous serez directement redirigé vers le site du service Lidl (www.lidl-service.com), où vous pourrez ouvrir votre manuel d'instructions en saisissant le numéro d'article (IAN) 507865_2507.

● Utilisation conforme aux prescriptions

Ce hamac, fabriqué pour s'y allonger, convient à des adultes et adolescents âgés de plus de 12 ans. Il supporte une charge maximale de 150 kg. Le produit est uniquement destiné à un usage domestique privé, il n'est pas prévu pour une utilisation commerciale.

● Description des pièces

- 1 x Hamac
- 2 x Sac en tissu

● Données techniques

Charge maximale : 150 kg
Dimensions : 310 x 100 cm (L x l)
Surface du hamac : 200 x 100 cm (L x l)
Poids : 1 kg



Consignes de sécurité

AVANT TOUTE UTILISATION, PRIÈRE DE LIRE LES INSTRUCTIONS DU MODE D'EMPLOI ! VEUILLEZ CONSERVER SOIGNEUSEMENT LE MODE D'EMPLOI !

- N'utilisez le hamac qu'avec les pièces décrites dans ce mode d'emploi et destinez-le uniquement à l'usage auquel il est destiné.
- ▲ **PRUDENCE ! RISQUE DE BLESSURES ! À CONSERVER HORS DE LA PORTÉE DES ENFANTS. CET ARTICLE N'EST PAS UN JOUET !**
- **RISQUES MORTELS ET D'ACCIDENT POUR LES NOURRISSONS ET LES ENFANTS !** Ne laissez jamais des enfants sans surveillance avec des matériaux d'emballage et le produit. Dans le cas contraire, il y a risque de mort par étouffement. Maintenez toujours le produit hors de la portée d'enfants.
- Respectez la charge maximale autorisée pour obtenir une fixation sûre.
- **RISQUE DE BLESSURES !** Ne placez pas d'objets durs ou pointus sous le hamac.
- Le produit ne doit pas être utilisé sur des/au-dessus de sols durs (par ex. carrelage, béton, pavés...).
- Avant chaque utilisation, vérifiez que le hamac est correctement fixé et qu'il n'y a pas d'usure ou de dégâts sur les surfaces de frottement des cordes et sur toutes les pièces de raccords. Si vous découvrez le moindre dégât, n'utilisez plus le hamac.
- Le hamac ne doit pas être utilisé si la toile est déchirée.
- Demandez à une deuxième personne de vous aider à monter et à descendre du hamac.
- N'utilisez en aucun cas le hamac comme balançoire. Angle de balancement maximal : 15°!
- **RISQUE DE BLESSURES !** Ne vous asseyez pas brusquement sur le hamac ou ne vous élancez pas brutalement vers l'arrière pour en sortir.

- Pour les accidents provoqués par une mauvaise manipulation et le non-respect de ces consignes de sécurité, aucune responsabilité n'est assumée.
- Le montage devrait être toujours effectué par des adultes.
- Veuillez vous assurer que l'article n'est pas utilisé comme balançoire, objet d'escalade ou appareil de fitness.
Ne vous tenez pas debout sur le hamac, ne montez pas en premier avec vos pieds et ne passez pas votre tête dans les cordes de suspension.

● Montage

Remarque : Le hamac ne doit être monté que par des adultes. Danger en cas de montage incorrect.

- Choisissez pour le suspendre seulement des endroits qui conviennent à ce produit ou des dispositifs de suspension adaptés.
 - Veillez à ce que les dispositifs de suspension soient correctement installés et vérifiez régulièrement qu'ils ne présentent pas de signes d'usure. Remplacez-les si nécessaire.
 - Vous pouvez également fixer ce produit à deux arbres ou poutres à l'aide de cordes ou à deux murs à l'aide de crochets.
 - Les cordes ne doivent pas être tordues ou nouées. Cela pourrait entraîner une charge excessive sur certains endroits des cordes.
- Remarque :** Le matériau s'étire de 5 à 10 % sous l'effet de la charge. Tenez-en compte lorsque vous aurez à suspendre le produit.
- Fixez les cordes de maintien à une hauteur d'environ 130 cm. Les deux points de fixation doivent être distants d'environ 310 cm. Le produit se trouvera alors à une hauteur d'environ 70 cm du sol.
 - Si les arbres ou les murs sur lesquels le produit doit être fixé sont distants de plus de 310 cm, la distance peut être couverte à l'aide de cordes ou de chaînes. Dans ce cas, les points de fixation doivent donc être choisis plus haut.
 - Assurez-vous que les œillets de suspension à gauche comme à droite sont à la même hauteur.

- Si le point de suspension, c'est-à-dire le point le plus bas, du hamac est à la hauteur de vos genoux, vous avez trouvé la bonne hauteur d'installation.

● Utilisation

IMPORTANT !

- Afin de minimiser le risque de chute, demandez à une deuxième personne de vous aider à monter et à descendre du hamac.
- Avant chaque utilisation, vérifiez toujours que le hamac a été correctement installé et suspendu.

Monter et descendre du hamac sans l'aide d'une deuxième personne :

1. Tenez-vous au milieu devant le hamac (voir ill. B).
2. Gardez votre équilibre en positionnant une main sur le hamac (voir ill. C).
3. Placez-vous prudemment, d'abord avec une jambe sur le hamac et maintenez l'équilibre avec une main (voir ill. D).
4. Allongez-vous lentement sur le hamac (voir ill. E). Placez-vous toujours dans une position couchée qui sera confortable pour vous.

● Nettoyage et entretien

- Nettoyez le hamac uniquement à l'eau chaude.
- Protégez le hamac des fortes intempéries.
- Protégez le hamac d'une exposition directe et permanente aux rayons du soleil.

● Rangement

Après utilisation, le hamac nettoyé et sec peut être rangé enroulé dans un sac ou dans son emballage d'origine.

- Cependant, laissez impérativement sécher le hamac avant de le ranger.
- Conservez le hamac dans un endroit aéré, sec et frais.
- **ATTENTION !** À conserver hors de la portée de tout feu !

● **Mise au rebut**

L'emballage se compose de matières recyclables pouvant être mises au rebut dans les déchetteries locales.

Votre mairie ou votre municipalité vous renseigneront sur les possibilités de mise au rebut des produits usagés.



Le produit ainsi que les accessoires et les matériaux d'emballage sont recyclables et relèvent de la responsabilité élargie du producteur. Éliminez-les séparément, en suivant l'Info-tri illustrée, dans l'intérêt d'un meilleur traitement des déchets.

Le logo Triman n'est valable qu'en France.

● **Garantie**

Article L217-16 du Code de la consommation

Lorsque l'acheteur demande au vendeur, pendant le cours de la garantie commerciale qui lui a été consentie lors de l'acquisition ou de la réparation d'un bien meuble, une remise en état couverte par la garantie, toute période d'immobilisation d'au moins sept jours vient s'ajouter à la durée de la garantie qui restait à courir. Cette période court à compter de la demande d'intervention de l'acheteur ou de la mise à disposition pour réparation du bien en cause, si cette mise à disposition est postérieure à la demande d'intervention.

Indépendamment de la garantie commerciale souscrite, le vendeur reste tenu des défauts de conformité du bien et des vices rédhibitoires dans les conditions prévues aux articles L217-4 à L217-13 du Code de la consommation et aux articles 1641 à 1648 et 2232 du Code Civil.

Article L217-4 du Code de la consommation

Le vendeur livre un bien conforme au contrat et répond des défauts de conformité existant lors de la délivrance.

Il répond également des défauts de conformité résultant de l'emballage, des instructions de montage ou de l'installation lorsque celle-ci a été mise à sa charge par le contrat ou a été réalisée sous sa responsabilité.

Article L217-5 du Code de la consommation

Le bien est conforme au contrat :

- 1° S'il est propre à l'usage habituellement attendu d'un bien semblable et, le cas échéant :
 - s'il correspond à la description donnée par le vendeur et possède les qualités que celui-ci a présentées à l'acheteur sous forme d'échantillon ou de modèle ;
 - s'il présente les qualités qu'un acheteur peut légitimement attendre eu égard aux déclarations publiques faites par le vendeur, par le producteur ou par son représentant, notamment dans la publicité ou l'étiquetage ;
- 2° Ou s'il présente les caractéristiques définies d'un commun accord par les parties ou être propre à tout usage spécial recherché par l'acheteur, porté à la connaissance du vendeur et que ce dernier a accepté.

Article L217-12 du Code de la consommation

L'action résultant du défaut de conformité se prescrit par deux ans à compter de la délivrance du bien.

Article 1641 du Code civil

Le vendeur est tenu de la garantie à raison des défauts cachés de la chose vendue qui la rendent impropre à l'usage auquel on la destine, ou qui diminuent tellement cet usage que l'acheteur ne l'aurait pas acquise, ou n'en aurait donné qu'un moindre prix, s'il les avait connus.

Article 1648 1er alinéa du Code civil

L'action résultant des vices rédhibitoires doit être intentée par l'acquéreur dans un délai de deux ans à compter de la découverte du vice.

Les pièces détachées indispensables à l'utilisation du produit sont disponibles pendant la durée de la garantie du produit.

Le produit a été fabriqué selon des critères de qualité stricts, et contrôlé consciencieusement avant sa livraison. En cas de défaut de matériau ou de fabrication, vous avez des droits légaux vis-à-vis du vendeur du produit. Vos droits légaux ne sont en aucun cas limités par notre garantie mentionnée ci-dessous.

La garantie de ce produit est de 3 ans à partir de la date d'achat. La période de garantie commence à la date d'achat. Conservez l'original de la preuve d'achat dans un endroit sûr car ce document est nécessaire pour prouver l'achat.

Tout dommage ou défaut déjà présent au moment de l'achat doit être signalé immédiatement après le déballage du produit.

Si le produit présente un défaut de matériau ou de fabrication dans les 3 ans qui suivent la date d'achat, nous le réparerons ou le remplacerons - à notre choix - gratuitement pour vous. La période de garantie n'est pas prolongée par une demande de garantie acceptée. Cette mesure s'applique également pour les pièces remplacées et réparées.

Cette garantie est annulée si le produit a été endommagé ou utilisé ou entretenu de manière incorrecte.

La garantie couvre les défauts de matériels et de fabrication. Cette garantie ne couvre pas les pièces du produit soumises à une usure normale, et qui sont donc considérées comme des pièces d'usure (par exemple les piles, les piles rechargeables, tuyaux, les cartouches d'encre), ni les dommages aux pièces fragiles, par exemple les interrupteurs ou les pièces en verre.

Faire valoir sa garantie

Pour garantir la rapidité d'exécution de la procédure de garantie, veuillez respecter les indications suivantes :

Veillez conserver le ticket de caisse et la référence du produit (IAN 507865_2507) à titre de preuve d'achat pour toute demande.

Le numéro de référence de l'article est indiqué sur la plaque d'identification, gravé sur la page de titre de votre manuel (en bas à gauche) ou sur un autocollant apposé sur la face arrière ou inférieure du produit.

En cas de dysfonctionnement du produit, ou de tout autre défaut, contactez en premier lieu le service après-vente par téléphone ou par e-mail aux coordonnées indiquées ci-dessous.

Vous pouvez alors envoyer franco de port tout produit considéré comme défectueux au service clientèle indiqué, accompagné de la preuve d'achat (ticket de caisse) et d'une description écrite du défaut avec mention de sa date d'apparition.

Service après-vente

(FR) Service après-vente France

Tél.: 0800 919 270

E-Mail: owim@lidl.fr

(BE) Service après-vente Belgique

Tél.: 0800 12089

E-Mail: owim@lidl.be

(CH) Service après-vente Suisse

Tél.: 0800 56 44 33

E-Mail: owim@lidl.ch

Overzicht gebruikte pictogrammen	
■	Veiligheidstips
□	Aanwijzingen voor het gebruik

HANGMAT

● Inleiding

Hartelijk gefeliciteerd met de aankoop van uw nieuwe product. U hebt voor een hoogwaardig product gekozen. Maak u voor de eerste ingebruikname vertrouwd met het product. Lees hiervoor aandachtig de volgende gebruiksaanwijzing en de veiligheidsvoorschriften. Gebruik het product alleen zoals beschreven en voor de aangegeven toepassingsgebieden. Bewaar deze gebruiksaanwijzing op een veilige plek. Geef, wanneer u het product doorgeeft aan derden, ook alle documenten mee.

Je kunt deze en vele andere handleidingen downloaden en bekijken op www.lidl-service.com. Door de QR-code te scannen, kom je meteen op de Lidl service website (www.lidl-service.com) waar je jouw gebruiksaanwijzing kunt openen door het artikelnummer (IAN) 507865_2507 in te voeren.

● Beoogd gebruik

Dit hangende ligbed is geschikt als ligplaats voor volwassenen en adolescenten vanaf 12 jaar. Hij heeft een maximale belasting van 150 kg. Het product is alleen bedoeld voor eigen gebruik, niet voor commerciële doeleinden.

● Onderdelenbeschrijving

- 1 1x Hangmat
- 2 1x Stoffen tas

● Technische gegevens

Max. belasting: 150 kg
 Afmetingen: 310 x 100 cm (L x B)
 Ligplaats: 200 x 100 cm (L x B)
 Gewicht: 1 kg



Veiligheidstips

VOOR GEBRUIK DE GEBRUIKSAANWIJZING GOED LEZEN! GEBRUIKSAANWIJZING ZORGVULDIG BEWAREN!

- Gebruik het hangende ligbed alleen met de onderdelen die in deze handleiding worden beschreven en gebruik deze uitsluitend voor het beoogde doel.

⚠️ VOORZICHTIG! GEVAAR VOOR VERWONDINGEN! UIT HANDEN VAN KINDEREN HOUDEN. DIT ARTIKEL IS GEEN SPEELGOED!



LEVENSGEVAAR EN GEVAAR VOOR ONGEVALLEN VOOR (KLEINE) KINDEREN! Laat

kinderen nooit zonder toezicht alleen met het verpakkingsmateriaal of het product. Anders bestaat het risico op overlijden door verstikking. Houd kinderen steeds uit de buurt van het product.

- Houd u aan de maximaal toegestane belasting voor een veilige installatie.
- **GEVAAR VOOR VERWONDINGEN!** Plaats geen harde of puntige voorwerpen onder het hangende ligbed.
- Het product mag niet op/boven harde vloeren (bijv. tegels, beton, bestrating, ...) worden gebruikt.
- Controleer vóór elk gebruik of het hangende ligbed goed is bevestigd en of deze niet versleten of beschadigd is op de frictieoppervlakken van de touwen en op alle verbindingsonderdelen. Gebruik het hangende ligbed nooit als u beschadigingen constateert.
- Het hangende ligbed mag niet worden gebruikt als de overtrek is gescheurd.
- Laat een tweede persoon u helpen in en uit het hangende ligbed te komen.
- Gebruik het hangende ligbed onder geen beding als schommel. Maximaal schommelbereik: 15 °!
- **GEVAAR VOOR VERWONDINGEN!** Ga niet zitten en spring niet schokkerig in het hangende ligbed.

- Er wordt geen verantwoordelijkheid genomen voor ongevallen die het gevolg kunnen zijn van onjuiste hantering en niet-naleving van deze veiligheidstips.
- De montage moet altijd door volwassenen worden uitgevoerd.
- Zorg ervoor dat het artikel niet wordt gebruikt als schommel, klimframe of fitnessapparatuur. Ga niet op het hangende ligbed staan, ga niet eerst met uw voeten naar binnen en steek uw hoofd niet door de touwen van de ophanging.

● **Montage**

Tip: Het hangende ligbed mag alleen door volwassenen worden gemonteerd. Gevaar bij onjuiste montage.

- Gebruik voor het ophangen alleen rekken of ophanginrichtingen die geschikt zijn voor dit product.
- Zorg ervoor dat de ophanginrichtingen correct zijn gemonteerd en controleer ze regelmatig op tekenen van slijtage. Vervang ze indien nodig.
- U kunt dit product ook met touwen aan twee bomen of balken en met haken aan twee muren bevestigen.
- De touwen mogen niet verdraaid of geknoopt zijn. Dit kan leiden tot overmatige belasting van afzonderlijke touwen.

Tip: Het materiaal zet bij belasting 5 tot 10 % uit. Houd hier rekening mee wanneer u het product ophangt.

- Bevestig de touwen op een hoogte van ca. 130 cm. De twee bevestigingspunten moeten ca. 310 cm uit elkaar liggen. Dan bevindt het product zich op een hoogte van ca. 70 cm boven de vloer.
- Als de bomen of wanden waaraan het product moet worden bevestigd meer dan 310 cm uit elkaar liggen, kunt u het met behulp van touwen of kettingen verlengen. In dat geval moeten de bevestigingspunten dienovereenkomstig worden verhoogd.
- Zorg ervoor dat de linker en rechter ophangogen zich op dezelfde hoogte bevinden.

- Als het doorhangpunt, d.w.z. het laagste punt, van de hangmat zich op het niveau van uw knieën bevindt, hebt u de juiste ophanghoogte gevonden.

● **Gebruik**

BELANGRIJK!

- Laat een tweede persoon u helpen in en uit het hangende ligbed te komen om het risico van er uit vallen te beperken.
- Controleer voor elk gebruik altijd of het hangende ligbed goed is opgehangen.

Op en van het hangende ligbed stappen zonder hulp van een tweede persoon:

1. Ga in het midden voor het hangende ligbed staan (zie afb. B).
2. Houd u zich met één hand op het hangende ligbed in evenwicht (zie afb. C).
3. Ga voorzichtig met één been eerst op het hangende ligbed zitten en houd u met één hand in evenwicht (zie afb. D).
4. Ga langzaam op het hangende ligbed liggen (zie afb. E). Ga altijd naar een voor u comfortabele liggende positie.

● **Schoonmaken en onderhoud**

- Maak het hangende ligbed alleen schoon met warm water.
- Bescherm het hangende ligbed tegen extreme weersomstandigheden.
- Bescherm het hangende ligbed tegen continu direct zonlicht.

● **Opbergen**

Na gebruik kan het gereinigde en droge hangende ligbed opgerold worden opgeborgen in een opbergzak of in de originele verpakking.

- Het is van essentieel belang dat u het hangende ligbed laat drogen voordat u deze opbergt.
- Bewaar het hangende ligbed op een luchtige, droge en schone plaats.
- **OPGELET!** Uit de buurt van vuur houden.

● Afvoer

De verpakking bestaat uit milieuvriendelijke grondstoffen die u via de plaatselijke recyclingcontainers kunt afvoeren.

Informatie over de mogelijkheden om het uitgediende product na gebruik te verwijderen, verstrekt uw gemeentelijke overheid.



Het product, waaronder het toebehoren, en de verpakkingsmaterialen kunnen worden gerecycled en zijn onderhevig aan een uitgebreide verantwoordelijkheid van de fabrikant.

Gooi ze apart weg, overeenkomstig de aangegeven Info-tri (informatie over afvalscheiding), voor een beter afvalbeheer.

Het Triman-logo geldt alleen voor Frankrijk.

● Garantie

Het product werd volgens strenge kwaliteitsrichtlijnen gemaakt en voor de uitlevering zorgvuldig gecontroleerd. In geval van materiaal- of fabricagefouten hebt u tegenover de verkoper van het product wettelijke rechten. Uw wettelijke rechten worden op geen enkele manier door onze hieronder vermelde garantie beperkt.

De garantie voor dit product bedraagt 3 jaar vanaf aankoopdatum. De garantieperiode gaat in op de datum van aankoop. Bewaar het originele bewijs van aankoop op een veilige plek aangezien dit document nodig is als bewijs.

Alle beschadigingen of gebreken die reeds op het moment van aankoop aanwezig zijn, moeten meteen na het uitpakken van het product worden gemeld.

Mocht het product binnen 3 jaar na aankoopdatum een materiaal- of fabricagefout vertonen, zullen wij het - naar onze keuze - gratis voor u repareren of vervangen. De garantieperiode wordt door een plaatsgevonden garantieverlening niet verlengd. Dit geldt ook voor vervangen en gerepareerde onderdelen.

Deze garantie vervalt als het product werd beschadigd of onjuist is gebruikt of onderhouden.

De garantie dekt materiaal- en fabricagefouten af. Deze garantie dekt geen productonderdelen die aan normale slijtage onderhevig zijn en daarom als verbruiksartikelen worden beschouwd (bv. batterijen, oplaadbare batterijen, slangen, inktpatronen), noch dekt zij schade aan breekbare onderdelen, bv. schakelaars of onderdelen die van glas zijn gemaakt.

Afwikkeling in geval van garantie

Om een snelle afhandeling van uw reclamatie te waarborgen dient u de volgende instructies in acht te nemen:

Houd bij alle vragen alstublieft de kassabon en het artikelnummer (IAN 507865_2507) als bewijs van aankoop bij de hand.

Het artikelnummer vindt u op de typeplaat, ingegraveerd, op het titelblad van uw handleiding (linksonder) of als sticker op de achter- of onderzijde.

Wanneer er storingen in de werking of andere gebreken optreden, dient u eerst telefonisch of per e-mail contact met de onderstaande serviceafdeling op te nemen.

Een als defect geregistreerd product kunt u dan samen met uw aankoopbewijs (kassabon) en vermelding van de concrete schade alsmede het tijdstip van optreden voor u franco aan het u meegeedeelde servicepunt verzenden.

Service

(NL) Service Nederland
Tel.: 0800 0249630

E-Mail: owim@lidl.nl

(BE) Service België
Tel.: 0800 12089

E-Mail: owim@lidl.be

Legenda Dei Pittogrammi Utilizzati

■	Istruzioni di sicurezza
□	Istruzioni

AMACA

● Introduzione

Congratulazioni per l'acquisto del vostro nuovo prodotto. Con esso avete optato per un prodotto di qualità. Familiarizzare con il prodotto prima di metterlo in funzione per la prima volta. A tale scopo, leggere attentamente le seguenti istruzioni d'uso e le avvertenze di sicurezza. Utilizzare il prodotto solo come descritto e per i campi di applicazione indicati. Conservare queste istruzioni in un luogo sicuro. Consegnare tutta la documentazione in caso di cessione del prodotto a terzi.

Puoi scaricare e visualizzare questo e numerosi altri manuali sul sito www.lidl-service.com. Scansionando del codice QR, verrai reindirizzato subito al sito web dell'assistenza di Lidl (www.lidl-service.com) dove potrai aprire il tuo manuale di istruzioni per l'uso inserendo il codice prodotto (IAN) 507865_2507.

● Uso previsto

Questo lettino sospeso è adatto come superficie di appoggio per adulti e adolescenti a partire dai 12 anni. Può sopportare un carico massimo di 150 kg. L'utilizzo prodotto è previsto solo per uso personale, e non è idoneo per uso commerciale.

● Descrizione dei componenti

- 1 x Amaca
- 1 x Borsa in tessuto

● Dati tecnici

Carico massimo: 150 kg
Dimensioni: 310 x 100 cm (L x P)
Superficie di appoggio: 200 x 100 cm (L x P)
Peso: 1 kg



Istruzioni di sicurezza

LEGGERE IL MANUALE DI ISTRUZIONI PRIMA DELL'USO! CONSERVARE CON CURA IL MANUALE DI ISTRUZIONI!

- Utilizzare il lettino sospeso solo con i componenti descritti in queste istruzioni e solo per lo scopo previsto.

⚠ CAUTELA! PERICOLO DI LESIONI! TENERE FUORI DALLA PORTATA DEI BAMBINI. QUESTO ARTICOLO NON È UN GIOCATTOLO!

-  **PERICOLO PER L'INCOLUMITÀ DEI BAMBINI!** Non lasciare mai i bambini senza supervisione in

presenza del materiale di imballaggio e del prodotto. In caso contrario, sussiste il pericolo di morte per soffocamento. Tenere i bambini sempre lontani dal prodotto.

- Rispettare il carico massimo approvato per un fissaggio sicuro.
- **PERICOLO DI LESIONI!** Non collocare oggetti duri o appuntiti sotto il lettino sospeso.
- Il prodotto non deve essere utilizzato su / sopra pavimenti duri (ad es. piastrelle, calcestruzzo, pavimentazione, ...).
- Prima di ogni utilizzo, verificare il corretto fissaggio del lettino sospeso e l'assenza di usura e danni alle superfici di attrito delle funi e a tutte le parti di collegamento. Non utilizzare mai il lettino sospeso se si notano danni.
- Il lettino sospeso non deve essere utilizzato se il rivestimento è strappato.
- Farsi aiutare da una seconda persona a salire e scendere dal lettino sospeso.
- Non utilizzare mai il lettino sospeso come altalena. Gamma massima di oscillazione: 15 °!
- **PERICOLO DI LESIONI!** Non sedersi o saltare sul lettino sospeso in modo brusco.
- Si declina ogni responsabilità per gli incidenti che possono verificarsi a causa di un uso improprio e della mancata osservanza di queste istruzioni di sicurezza.

- Il montaggio deve essere sempre eseguito da persone adulte.
- Assicurarsi che l'articolo non venga utilizzato come altalena, struttura per arrampicata o attrezzatura per il fitness.
Non stare in piedi sul lettino sospeso, non salire prima con i piedi e non far passare la testa attraverso le corde di sospensione.

● Montaggio

Indicazione: Il lettino sospeso può essere montato solo dagli adulti. Pericolo in caso di montaggio errato.

- Per la sospensione, utilizzare solo telai o dispositivi di sospensione adatti a questo prodotto.
- Assicurarsi che i dispositivi di sospensione siano stati montati correttamente e controllare regolarmente che non presentino segni di usura. Se necessario, sostituirli.
- È inoltre possibile fissare il prodotto a due alberi o travi con corde e a due pareti con ganci.
- Le corde non devono essere attorcigliate o annodate. Ciò potrebbe comportare una sollecitazione eccessiva delle singole corde.

Indicazione: Il materiale si espande del 5-10 % sotto carico. Tenerne conto quando si appende il prodotto.

- Fissare le corde di supporto a un'altezza di circa 130 cm. I due punti di fissaggio devono essere distanti circa 310 cm. Quindi il prodotto si trova ad un'altezza di circa 70 cm dal pavimento.
- Se gli alberi o le pareti a cui il prodotto va fissato sono più distanti di 310 cm, è possibile allungarlo con l'aiuto di corde o catene. In questo caso, i punti di fissaggio devono essere scelti corrispondentemente più alti.
- Assicurarsi che gli occhielli di sospensione a sinistra e a destra siano alla stessa altezza.
- Se il punto di cedimento, cioè il punto più basso, dell'amaca si trova all'altezza delle proprie ginocchia, si è trovata la giusta altezza di sospensione.

● Utilizzo

IMPORTANTE!

- Farsi aiutare da una seconda persona a salire e scendere dal lettino sospeso per ridurre al minimo il rischio di caduta.
- Controllare sempre che il lettino sospeso sia stato appeso correttamente prima di ogni utilizzo.

Salire e scendere dal lettino sospeso senza l'aiuto di una seconda persona:

1. Posizionarsi al centro del lettino sospeso (vedi Fig. B).
2. Mantenere l'equilibrio sul lettino sospeso con una mano (vedi Fig. C).
3. Sedersi con cautela sul lettino sospeso prima con una gamba sola e mantenere l'equilibrio con una mano (vedi Fig. D).
4. Sdraiarsi lentamente sul lettino sospeso (vedi Fig. E). Assumere sempre una posizione di sdraio comoda per l'utente.

● Pulizia e manutenzione

- Pulire il lettino sospeso solo con acqua calda.
- Proteggere il lettino sospeso da condizioni atmosferiche estreme.
- Proteggere il lettino sospeso dalla luce solare diretta e permanente.

● Conservazione

Dopo l'uso, il lettino sospeso pulito e asciutto può essere riposto arrotolato in una borsa o nella confezione originale.

- Assicurarsi che il lettino sospeso si asciughi prima di riporlo.
- Conservare il lettino sospeso in un luogo arieggiato, asciutto e fresco.
- **ATTENZIONE!** Tenere lontano dal fuoco.

● Smaltimento

L'imballaggio è composto da materiali ecologici che possono essere smaltiti presso i siti di raccolta locali per il riciclo.

È possibile informarsi circa le possibilità di smaltimento del prodotto usato presso l'amministrazione comunale o cittadina.



Il prodotto, i suoi accessori e i materiali di imballaggio sono riciclabili e soggetti alla responsabilità estesa del produttore. Per un migliore trattamento dei rifiuti, smaltirli separatamente seguendo i diversi simboli della raccolta differenziata.

Il logo Triman è valido solamente per la Francia.

● **Garanzia**

Il prodotto è stato fabbricato accuratamente secondo severe direttive di qualità ed è stato controllato meticolosamente prima della consegna. In caso di difetti di materiale o fabbricazione l'acquirente può far valere diritti legali nei confronti del venditore. La nostra garanzia sotto riportata non costituisce alcun limite ai diritti legali dell'acquirente.

Questo prodotto è garantito per 3 anni con decorrenza dalla data di acquisto. La garanzia decorre dalla data d'acquisto. Conservare lo scontrino originale in un posto sicuro perché questo documento viene richiesto come prova dell'avvenuto acquisto.

Tutti i danni o difetti presenti già al momento dell'acquisto devono essere comunicati subito dopo l'apertura della confezione.

Se entro 3 anni dalla data di acquisto di questo prodotto si rileva un difetto di materiale o di fabbricazione, noi procederemo, a nostra discrezione, alla riparazione o sostituzione gratuita del prodotto o al rimborso del prezzo di acquisto. Un eventuale intervento in garanzia non prolunga né rinnova il periodo di garanzia stesso. Ciò vale anche per le parti sostituite e riparate.

Questa garanzia decade in caso di danneggiamento oppure uso o manutenzione impropri del prodotto.

La prestazione in garanzia vale per difetti del materiale o di fabbricazione. Questa garanzia non si estende a componenti del prodotto esposti a normale logorio, che possono pertanto essere considerati come componenti soggetti a usura (esempio capacità della batteria, calcificazione, lampade, pneumatici, filtri, spazzole...). La garanzia non si estende altresì a danni che si verificano su componenti delicati (esempio interruttori, batterie, parti realizzate in vetro, schermi, accessori vari) nonché danni derivanti dal trasporto o altri incidenti.

Gestione dei casi in garanzia

Per garantire un rapido disbrigo delle proprie pratiche, seguire le istruzioni seguenti:

Per ogni richiesta si prega di conservare lo scontrino e il codice dell'articolo (IAN 507865_2507) come prova d'acquisto. Il numero d'articolo può essere dedotto dalla targhetta, da un'incisione, dal frontespizio delle istruzioni (in basso a sinistra) oppure dall'adesivo applicato sul retro o sul lato inferiore.

In caso di disfunzioni o avarie, contattare innanzitutto i partner di assistenza elencati di seguito telefonicamente oppure via e-mail. Si può inviare il prodotto ritenuto difettoso all'indirizzo del centro di assistenza indicato con spedizione esente da affrancatura, completo del documento di acquisto (scontrino) e della descrizione del difetto, specificando anche quando tale difetto si è verificato.

Assistenza

IT Assistenza Italia
Tel.: 800781188
E-Mail: owim@idil.it

CH Assistenza Svizzera
Tel.: 0800 56 44 33
E-Mail: owim@idil.ch

MT Assistenza Malta
Tel.: 80062230
E-Mail: owim@idil.com.mt

Legenda de los pictogramas utilizados

■	Indicaciones de seguridad
□	Instrucciones

HAMACA

● Introducción

Enhorabuena por la adquisición de su nuevo producto. Ha elegido un producto de alta calidad. Familiarícese con el producto antes de la primera puesta en funcionamiento. Lea detenidamente el siguiente manual de instrucciones y las indicaciones de seguridad. Utilice el producto únicamente como se describe a continuación y para las aplicaciones indicadas. Guarde estas instrucciones en un lugar seguro. En caso de transferir el producto a terceros, entregue también todos los documentos correspondientes.

Puede descargar y ver este y muchos otros manuales en www.lidl-service.com. Escaneando el código QR accederá directamente a la página web de servicio de Lidl (www.lidl-service.com), donde puede abrir su manual de instrucciones introduciendo el número de artículo (IAN) 507865_2507.

● Uso conforme a lo previsto

Esta hamaca es adecuada como superficie de descanso para adultos y chicos a partir de los 12 años. Tiene una capacidad de carga máxima de 150 kg. El producto está destinado únicamente al uso personal, no al uso comercial.

● Descripción de las piezas

- 1 x Hamaca
- 1 x Bolsa de tela

● Datos técnicos

Carga máx.:	150 kg
Dimensiones:	310 x 100 cm (largo x ancho)
Superficie de descanso:	200 x 100 cm (largo x ancho)
Peso:	1 kg



Indicaciones de seguridad

¡LEA ATENTAMENTE EL MANUAL DE INSTRUCCIONES ANTES DEL USO! ¡GUARDE CUIDADOSAMENTE EL MANUAL DE INSTRUCCIONES!

- Utilice solo las piezas descritas en este manual para instalar la hamaca y úsela únicamente para el fin previsto.

⚠ ¡CUIDADO! ¡PELIGRO DE LESIONES! MANTÉNGALO FUERA DEL ALCANCE DE LOS NIÑOS. ¡ESTE ARTÍCULO NO ES NINGÚN JUGUETE!

-  **¡PELIGRO DE MUERTE O ACCIDENTES EN BEBÉS Y NIÑOS!** Nunca deje a los niños

solos con el material de embalaje y el producto. En caso contrario se corre un peligro de muerte por asfixia. Mantenga siempre el producto fuera del alcance de los niños.

- Para instalarla con seguridad, tenga en cuenta la capacidad de carga máxima permitida.
- **¡PELIGRO DE LESIONES!** No coloque ningún objeto duro o afilado debajo de la hamaca.
- El producto no debe utilizarse en contacto con o sobre suelos duros, por ejemplo: baldosas, hormigón, pavimento, etc.
- Revise la hamaca antes de cada uso comprobando si está firmemente instalada y si tiene signos de desgaste o daños en la superficie de contacto de las cuerdas y en todos sus puntos de unión. Nunca utilice su hamaca si detecta cualquier tipo de daño.
- La hamaca no debe usarse si su recubrimiento está desgarrado.
- Pida la ayuda de una persona para subirse y bajarse de la hamaca.
- En ningún caso utilice la hamaca para columpiarse. Recorrido de balanceo máximo: 15°!
- **¡PELIGRO DE LESIONES!** No se suba bruscamente a la hamaca, ni salte para arrojarse sobre ella.

- No asumimos ninguna responsabilidad en absoluto por accidentes causados por el manejo incorrecto y el incumplimiento de estas indicaciones de seguridad.
 - La instalación de la hamaca debe ser realizada siempre por personas adultas.
 - Asegúrese de que este artículo no se utilice como columpio ni como una ayuda para llegar a un lugar situado a mayor altura ni como equipo de gimnasia.
- Nunca se ponga de pie sobre la hamaca ni se suba a ella poniendo primero los pies ni meta su cabeza entre las cuerdas de suspensión.

● **Montaje**

Nota: La hamaca solo puede ser instalada por personas adultas. Peligro por instalación inadecuada.

- Para colgar este producto utilice únicamente soportes y dispositivos de suspensión apropiados.
 - Asegúrese de que los dispositivos de suspensión queden correctamente instalados y revíselos regularmente para detectar signos de desgaste. Sustitúyalos, en caso necesario.
 - También puede sujetar este producto atando las cuerdas a dos árboles o vigas, así como puede sujetarlo firmemente con ganchos a dos paredes.
 - Las cuerdas no deben estar retorcidas ni anudadas. Esto podría provocar una carga excesiva en alguna de las cuerdas.
- Nota:** Con carga, el material de la hamaca se expande entre un 5 y un 10 %. Tenga en cuenta esta información al colgar el producto.
- Ate las cuerdas de sujeción a una altura aproximada de 130 cm. Ambos puntos de sujeción deberían quedar separados aprox. 310 cm. De ese modo, el producto se encontrará a una altura aproximada de 70 cm sobre el suelo.
 - Si los árboles o paredes en los cuales desea atar el producto están separados por una distancia superior a 310 cm, puede alargar el producto utilizando otras cuerdas o cadenas. En ese caso, los puntos de fijación deberían situarse a mayor altura, según corresponda.

- Compruebe que las anillas de suspensión a la izquierda y a la derecha quedan a la misma altura.
- Si el punto de pando, es decir, el punto más bajo de la hamaca, está a la altura de su rodilla, ha encontrado la altura correcta para colgar la hamaca.

● **Uso**

¡IMPORTANTE!

- Para evitar el riesgo de caída, pida la ayuda de una persona para subirse y bajarse de la hamaca.
- Antes de cada uso, compruebe que la hamaca está suspendida correctamente.

Subirse y bajarse de la hamaca sin la ayuda de una persona:

1. Póngase de pie en medio de la hamaca (véase la Fig. B).
2. Ponga una mano en la hamaca para mantener el equilibrio (véase la Fig. C).
3. Suba primero cuidadosamente una pierna poniéndola sobre la hamaca y mantenga el equilibrio con una mano (véase la Fig. D).
4. Tiéndase lentamente sobre la hamaca (véase la Fig. E). Adopte siempre una posición acostada que le resulte cómoda.

● **Limpieza y cuidado**

- Limpie la hamaca únicamente con agua tibia.
- Proteja la hamaca de condiciones meteorológicas extremas.
- Proteja la hamaca de la radiación solar directa y permanente.

● **Almacenamiento**

Tras su uso, la hamaca debe limpiarse y estar seca antes de enrollarla y guardarla en una bolsa de almacenamiento o en su embalaje original.

- Es imprescindible que la hamaca esté completamente seca antes de guardarla.
- Guarde la hamaca en un lugar bien ventilado, seco y fresco.
- **¡ATENCIÓN!** Mantener el producto alejado del fuego.

● **Eliminación**

El embalaje está compuesto por materiales no contaminantes que pueden ser desechados en el centro de reciclaje local.

Para obtener información sobre las posibilidades de desecho del producto al final de su vida útil, acuda a la administración de su comunidad o ciudad.



El producto, incluidos los accesorios, y el material de embalaje son reciclables y están sujetos a la responsabilidad extendida del fabricante. Deséchelos por separado siguiendo la información ilustrada de recogida selectiva para un mejor tratamiento de los residuos.

El logotipo Triman se aplica solo para Francia.

● **Garantía**

El producto ha sido fabricado según normas de calidad exigentes y ha sido probado minuciosamente antes de la entrega. En caso de fallos de material o de fabricación, dispone de derechos legales frente al vendedor del producto. Nuestra garantía mencionada a continuación no restringe sus derechos legales de ningún modo.

La garantía para este producto es de 3 años a partir de la fecha de compra. La garantía empieza el día de la fecha de compra. Conserve el justificante de compra original en un lugar seguro, ya que este documento es necesario para demostrar la compra.

Todos los daños o defectos ya presente en el momento de la compra deben informarse inmediatamente tras desembalar el producto.

Si el producto presenta defectos de material o fabricación en los 3 años a partir de la fecha de compra, lo repararemos o sustituiremos, según nuestra elección, gratuitamente para usted. El período de garantía no se extiende por una reclamación de garantía aprobada. Esto también es aplicable a las piezas sustituidas y reparadas.

La garantía pierde su validez si el producto se daña o se utiliza o mantiene de forma inadecuada.

La garantía cubre defectos de material y fabricación. Esta garantía no cubre las piezas del producto sujetas a un uso y desgaste normal y, por lo tanto, consideradas piezas de desgaste (por ej. pilas, baterías, mangueras, cartuchos de tinta) ni los daños a las piezas frágiles, por ej. interruptores o piezas de cristal.

Tramitación de la garantía

Para garantizar una rápida tramitación de su consulta, tenga en cuenta las siguientes indicaciones:

Para realizar cualquier consulta, tenga a mano el recibo y el número de artículo (IAN 507865_2507) como justificante de compra.

Encontrará el número de artículo en una inscripción de la placa indentificativa, en la portada de las instrucciones (abajo a la izquierda) o en una pegatina en la parte posterior o inferior. Si el producto fallase o presentase algún defecto, póngase primero en contacto con el departamento de asistencia indicado, ya sea por teléfono o correo electrónico.

Puede enviarnos el producto defectuoso libre de franqueo adjuntando el recibo de compra (tícket de compra) e indicando dónde está y cuándo ha ocurrido el fallo a la dirección de asistencia que le indicamos.

Asistencia

ES Asistencia en España

Tel.: 900984989

E-Mail: owim@lidl.es

Legenda dos pictogramas utilizados

■	Instruções de segurança
□	Instruções de manuseamento

CAMA DE REDE

● Introdução

Damos-lhe os parabéns pela aquisição do seu novo produto. Acabou de adquirir um produto de grande qualidade. Familiarize-se com o aparelho antes da primeira colocação em funcionamento. Para tal, leia atentamente este manual de instruções e as indicações de segurança. Utilize o produto apenas como descrito e para as áreas de aplicação indicadas. Armazene este manual em um lugar seguro. Se entregar este produto a terceiros, entregue também todos os documentos.

Pode descarregar e visualizar este e muitos outros manuais em www.lidl-service.com. Ao digitalizar o código QR, será direcionado diretamente para o site de assistência da Lidl (www.lidl-service.com), onde poderá abrir o manual de instruções introduzindo o número do artigo (IAN) 507865_2507.

● Utilização adequada

Esta rede trata-se de uma área de descanso para adultos e jovens a partir dos 12 anos. Suporta uma carga máxima de 150 kg. O produto serve apenas para utilização pessoal e não serve para utilização comercial.

● Descrição das peças

- 1 x Rede
- 2 x Bolsa de tecido

● Dados técnicos

Carga máxima: 150 kg
Dimensões: 310 x 100 cm (C x L)
Área de repouso: 200 x 100 cm (C x L)
Peso: 1 kg



Instruções de segurança

ANTES DA UTILIZAÇÃO LEIA O MANUAL DE INSTRUÇÕES! GUARDE CUIDADOSAMENTE O MANUAL DE INSTRUÇÕES!

- Utilize a área de repouso apenas com os componentes descritos neste manual e utilize-a exclusivamente para a finalidade prevista.

⚠ CUIDADO! RISCO DE FERIMENTOS! NÃO DEIXAR NAS MÃOS DE CRIANÇAS. ESTE ARTIGO NÃO É NENHUM BRINQUEDO!

- **PERIGO DE MORTE E DE ACIDENTE PARA CRIANÇAS E BEBÉS!** Não deixe crianças

sozinhas com o material da embalagem nem com o produto. Caso contrário, há perigo de morte por asfixia. Mantenha as crianças sempre afastadas do produto.

- Respeite a carga máxima permitida para uma fixação segura.
- **RISCO DE FERIMENTOS!** Não coloque objetos duros ou pontiagudos debaixo da rede.
- O produto não pode ser utilizado sobre/por cima de pavimentos (p. ex. ladrilhos, betão, calçadas, ...).
- Antes de cada utilização, verifique se a rede foi fixada corretamente e se apresenta desgaste nas superfícies de atrito das cordas e nas peças de ligação. Nunca utilize a rede se esta apresentar danos.
- A rede não pode ser utilizada, caso o revestimento esteja rasgado.
- Uma segunda pessoa deverá ajudar o utilizador a subir e descer da rede.
- Nunca use a rede como um baloiço. Área máxima de balanço: 15 °!
- **RISCO DE FERIMENTOS!** Nunca se sente ou salte para a rede bruscamente.

- Não assumimos qualquer responsabilidade por acidentes provocados pelo manuseamento incorreto e pela inobservância destas instruções de segurança.
- A montagem deve ser sempre realizada por adultos.
- Certifique-se de que o artigo não é utilizado como baloiço, estrutura de escalada ou aparelho de fitness.
Não se coloque de pé sobre a rede, não coloque os pés primeiro ao subir para a mesma e não coloque a cabeça entre as cordas de suspensão.

● **Montagem**

Nota: A rede deve ser montada apenas por adultos. Perigo devido a montagem incorreta.

- Para a suspensão, utilize apenas suportes ou dispositivos de suspensão adequados para este produto.
- Certifique-se de que os dispositivos de suspensão foram instalados corretamente e verifique regularmente se apresentam sinais de desgaste. Substitua-os quando necessário.
- Pode fixar este produto em duas árvores ou traves utilizando cordas ou em duas paredes utilizando ganchos.
- As cordas não devem ser rodadas nem atadas. Isto poderia causar a carga excessiva de cordas individuais.

Nota: O material expande-se 5 a 10 % quando com carga. Tenha esta informação em consideração ao suspender o produto.

- As cordas de suspensão deve ser instaladas a uma altura de aprox. 130 cm. Ambos os pontos de fixação deve estar a uma distância de aprox. 310 cm. Em seguida, instale o produto a uma altura de 70 cm do chão.
- Se desejar fixar o produto em árvores ou paredes que estejam afastadas mais de 310 cm, poderá prolongar o produto com a ajuda de cordas ou correntes. Neste caso, os pontos de fixação devem ser mais elevados.

- Certifique-se que os olhais de suspensão à direita e à esquerda têm a mesma altura.
- Se o ponto de passagem, isto é, o ponto mais baixo, da rede estiver ao nível do joelho, esta é a altura de suspensão correta.

● **Utilização**

IMPORTANTE!

- Uma segunda pessoa deverá ajudar o utilizador a subir e descer da rede para minimizar o risco de queda.
- Antes de cada utilização, verifique sempre se a rede foi suspensa corretamente.

Subir e descer da rede sem a ajuda de uma segunda pessoa:

1. Coloque-se junto ao centro da rede (ver fig. B).
2. Mantenha o equilíbrio colocando uma mão sobre a rede (ver fig. C).
3. Sente-se cuidadosamente, começando por colocar uma perna sobre a rede, mantendo o equilíbrio com uma mão (ver fig. D).
4. Deite-se lentamente na rede (ver fig. E). Coloque-se sempre numa posição de descanso confortável para si.

● **Limpeza e manutenção**

- Limpe a rede apenas com água quente.
- Proteja a rede de condições meteorológicas extremas.
- Proteja a rede contra a luz solar direta constante.

● **Conservação**

Após a utilização, a rede limpa e seca pode ser enrolada e armazenada numa bolsa de armazenamento ou na embalagem original.

- A rede deve ser sempre seca antes do armazenamento.
- Guarde a rede num local arejada, seco e fresco.
- **ATENÇÃO!** Manter afastado do fogo.

● **Eliminação**

A embalagem é feita de materiais não poluentes que podem ser eliminados nos contentores de reciclagem locais.

As possibilidades de reciclagem dos artigos utilizados poderão ser averiguadas no seu Município ou Câmara Municipal.



O produto, incluindo os acessórios e materiais de embalagem, são recicláveis e estão sujeitos a uma responsabilidade alargada do fabricante. Elimine-os separadamente, seguindo as informações-tri (informações de triagem) ilustradas, para um melhor tratamento dos resíduos.

O logotipo Triman somente vale para a França.

● **Garantia**

O produto foi fabricado de acordo com diretrizes de qualidade rigorosas e cuidadosamente testado antes da entrega. Em caso de defeitos materiais ou de fabrico, tem direitos legais contra o vendedor do produto. Os seus direitos legais não são limitados de forma alguma pela nossa garantia abaixo apresentada.

A garantia para este produto é de 3 anos a partir da data de compra. O período de garantia começa na data da compra. Guarde o recibo de compra original num local seguro, pois este documento é exigido como prova de compra.

Quaisquer danos ou defeitos já presentes no momento da compra devem ser comunicados imediatamente após a desembalagem do produto.

No caso de o produto apresentar um defeito de material ou de fabrico dentro de 3 anos a partir da data de compra, repará-lo-emos ou substituí-lo-emos gratuitamente, à nossa critério. O período de garantia não pode ser prolongado por uma reclamação de garantia concedida. Isto também se aplica às peças substituídas e reparadas.

Esta garantia é nula se o produto tiver sido danificado ou utilizado ou mantido de forma inadequada.

A garantia cobre defeitos de material e de fabrico. Esta garantia não cobre peças do produto sujeitas a desgaste normal e, portanto, consideradas peças consumíveis (por ex., baterias, baterias recarregáveis, mangueiras, cartuchos de tinta), nem cobre danos em peças frágeis, por ex., interruptores ou peças feitas em vidro.

Com a troca do aparelho, de acordo com DL 67/2003, o tempo de garantia se inicia novamente.

Procedimento no caso de ativação da garantia

De forma a garantir um rápido processamento do seu pedido, solicitamos as seguintes indicações:

Para qualquer questão, guarde o talão de compra e o número de artigo (IAN 507865_2507) como comprovativo da mesma.

Podes ver o número do artigo na placa de identificação, gravura, na folha título do manual (em baixo esquerda) ou no adesivo na lado de baixo ou de trás.

Caso erros de função ou outras falhas ocorram, entre em contato primeiramente com o seguinte departamento de serviço por telefone ou e-mail. Um produto identificado como falho, pode ser enviado gratuitamente para o endereço de serviço anexando o comprovativo de compra (nota) e a indicação da falha e quando ela ocorreu.

Assistência Técnica

PT Serviço Portugal

Tel.: 800849000

E-Mail: owim@idl.pt

OWIM GmbH & Co. KG

Stiftsbergstraße 1
74167 Neckarsulm
GERMANY

Model No.: HG06076B / HG06076D

Version: 12/2025

IAN 507865_2507

