



HEISSKLEBEPISTOLE / HOT GLUE GUN / PISTOLET À COLLE PHP 500 E3

(DE) (AT) (CH)

HEISSKLEBEPISTOLE

Originalbetriebsanleitung

(FR) (BE)

PISTOLET À COLLE

Traduction des instructions d'origine

(PL)

PISTOLET DO KLEJENIA NA GORĄCO

Tłumaczenie oryginalnej instrukcji obsługi

(SK)

LEPIACA PIŠTOĽ

Preklad originálneho návodu na obsluhu

(GB) (IE)

HOT GLUE GUN

Translation of the original instructions

(NL) (BE)

LIJMPISTOOL

Vertaling van de originele gebruiksaanwijzing

(CZ)

TAVNÁ LEPÍCÍ PISTOLE

Překlad originálního provozního návodu

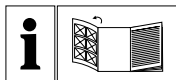

DE AT CH

Klappen Sie vor dem Lesen die Seite mit den Abbildungen aus und machen Sie sich anschließend mit allen Funktionen des Gerätes vertraut.

GB IE

Before reading, unfold the page containing the illustrations and familiarise yourself with all functions of the device.

FR BE

Avant de lire le mode d'emploi, ouvrez la page contenant les illustrations et familiarisez-vous ensuite avec toutes les fonctions de l'appareil.

NL BE

Vouw vóór het lezen de pagina met de afbeeldingen open en maak u vertrouwd met alle functies van het apparaat.

PL

Przed przeczytaniem proszę rozłożyć stronę z ilustracjami, a następnie proszę zapoznać się z wszystkimi funkcjami urządzenia.

CZ

Před čtením si otevřete stranu s obrázky a potom se seznámte se všemi funkcemi přístroje.

SK

Pred čítaním si odklopte stranu s obrázkami a potom sa oboznámte so všetkými funkciami prístroja.

DE/AT/CH	Originalbetriebsanleitung	Seite	1
GB/IE	Translation of the original instructions	Page	7
FR/BE	Traduction des instructions d'origine	Page	13
NL/BE	Vertaling van de originele gebruiksaanwijzing	Pagina	21
PL	Tłumaczenie oryginalnej instrukcji obsługi	Strona	27
CZ	Překlad originálního provozního návodu	Strana	33
SK	Preklad originálneho návodu na obsluhu	Strana	39

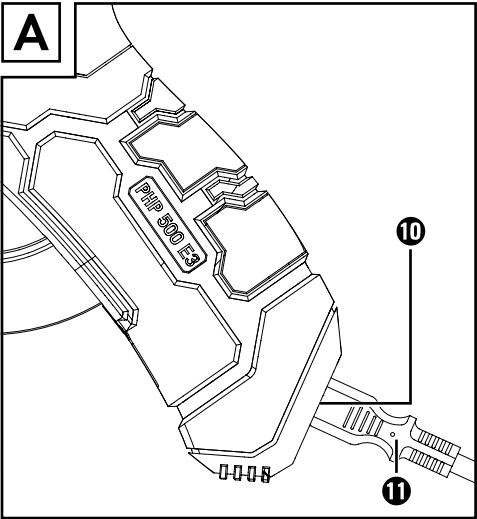
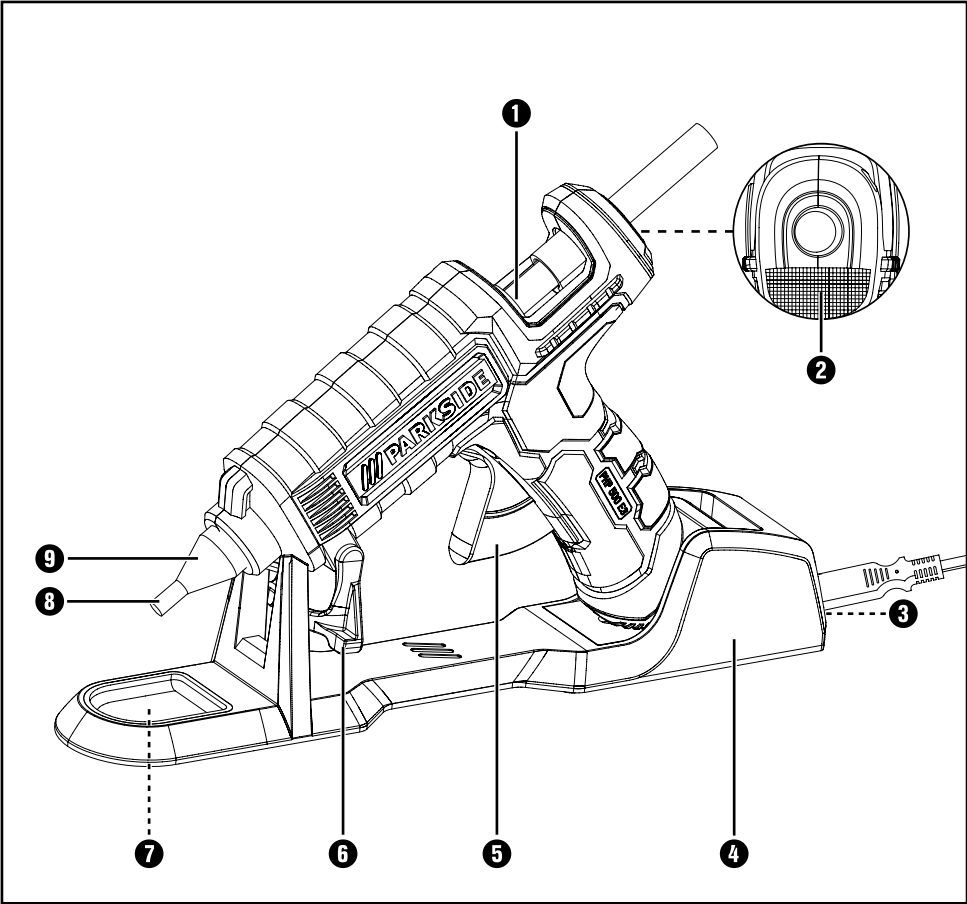

Inhaltsverzeichnis

Einleitung	2
Bestimmungsgemäßer Gebrauch.....	2
Ausstattung.....	2
Lieferumfang.....	2
Technische Daten.....	2
Allgemeine Sicherheitshinweise für elektrische Geräte für den Hausgebrauch	2
Ergänzende Sicherheitshinweise für Heißklebepistole.....	3
Bedienung	3
Vor der Inbetriebnahme.....	3
Inbetriebnahme.....	3
Wartung und Reinigung	4
Entsorgung	4
Garantie der Kompernaß Handels GmbH	5
Service	6
Importeur	6
Original-Konformitätserklärung	6

HEISSKLEBPISTOLE PHP 500 E3

Einleitung

Wir beglückwünschen Sie zum Kauf Ihres neuen Gerätes. Sie haben sich damit für ein hochwertiges Produkt entschieden. Die Bedienungsanleitung ist Teil dieses Produkts. Sie enthält wichtige Hinweise für Sicherheit, Gebrauch und Entsorgung. Machen Sie sich vor der Benutzung des Produkts mit allen Bedien- und Sicherheitshinweisen vertraut. Benutzen Sie das Produkt nur wie beschrieben und für die angegebenen Einsatzbereiche. Händigen Sie alle Unterlagen bei Weitergabe des Produkts an Dritte mit aus.

Bestimmungsgemäßer Gebrauch

Das Gerät ist zum Verkleben von Holz, Karton, Verpackungen, PVC, Teppich, Dichtungen, Kunststoff, Leder, Keramik, Glas und Gewebe mit Schmelzkleber geeignet. Das zu klebende Material muss sauber, trocken und fettfrei sein. Jede andere Verwendung oder Veränderung des Gerätes gilt als nicht bestimmungsgemäß und birgt erhebliche Unfallgefahren. Für aus bestimmungswidriger Verwendung entstandene Schäden übernimmt der Hersteller keine Haftung. Das Gerät ist nicht für den gewerblichen Einsatz bestimmt.

Ausstattung

- ➊ Vorschubkanal
- ➋ Kontrollanzeige für Netzanschluss
- ➌ Netzanschluss Ladestation
- ➍ Ladestation mit Gerätehalter
- ➎ Vorschubbügel
- ➏ Plastik-Aufstellbügel
- ➐ Tropfschale
- ➑ Düse
- ➒ Hiitzeschutzmantel der Düse
- ➓ Netzanschluss Klebepistole
- ➑ Netzanschluss Klebepistole
- ➒ Netzanschluss Klebepistole
- ➓ Netzanschluss Klebepistole

Lieferumfang

- 1 Heißklebepistole
- 1 Ladestation mit Gerätehalter
- 1 Netzkabel
- 1 Plastik-Aufstellbügel
- 3 Klebestifte
- 1 Tragekoffer
- 1 Bedienungsanleitung

Technische Daten

Bemessungsspannung	230 V ~, 50 Hz (Wechselstrom)
Bemessungsaufnahme	25 W (bei Inbetriebnahme 500 W)
Aufheizzeit	ca. 5 Min.
Schutzklasse	II/□ (Doppelisolierung)



Allgemeine Sicherheitshinweise für elektrische Geräte für den Hausgebrauch

⚠️ WARNUNG!

- Lesen Sie alle Sicherheitshinweise und Anweisungen. Versäumnisse bei der Einhaltung der Sicherheitshinweise und Anweisungen können elektrischen Schlag, Brand und/oder schwere Verletzungen verursachen.

Bewahren Sie alle Sicherheitshinweise und Anweisungen für die Zukunft auf.

- Dieses Gerät kann von Kindern ab 8 Jahren und darüber sowie von Personen mit verringerten physischen, sensorischen oder mentalen Fähigkeiten oder Mangel an Erfahrung und Wissen benutzt werden, wenn sie beaufsichtigt oder bezüglich des sicheren Gebrauchs des Gerätes unterwiesen wurden und die daraus resultierenden

Gefahren verstehen. Kinder dürfen nicht mit dem Gerät spielen. Reinigung und Benutzer-Wartung dürfen nicht von Kindern ohne Beaufsichtigung durchgeführt werden.

- Wenn die Netzanschlussleitung dieses Gerätes beschädigt wird, muss sie durch den Hersteller oder seinen Kundendienst oder eine ähnlich qualifizierte Person ersetzt werden, um Gefährdungen zu vermeiden.

Ergänzende Sicherheitshinweise für Heißklebepistole

- Kinder sollten beaufsichtigt werden, um sicher zu stellen, dass sie nicht mit dem Gerät spielen.
- **ACHTUNG!** Dieses Gerät muss auf seinen Aufstellbügel aufgelegt werden, wenn es nicht in Gebrauch ist.
- Halten Sie das Gerät von Regen oder Nässe fern. Das Eindringen von Wasser in ein Elektrogerät erhöht das Risiko eines elektrischen Schlages.
- Zweckentfremden Sie das Kabel nicht um das Gerät zu tragen, aufzuhängen oder um den Stecker aus der Steckdose zu ziehen. Halten Sie das Kabel fern von Hitze, Öl, scharfen Kanten. Wird bei der Arbeit das Netzkabel beschädigt, oder durchtrennt, Kabel nicht berühren, sondern sofort den Netzstecker ziehen. Beschädigte oder verwickelte Kabel erhöhen das Risiko eines elektrischen Schlages.
- Nur zur Verwendung in geschlossenen Räumen.
- Bei Arbeitspausen von mehr als 30 Minuten, den Netzstecker ziehen.
- Das Gerät nach Gebrauch und vor der Aufbewahrung, komplett abkühlen lassen.
- Bearbeiten Sie kein asbesthaltiges Material.
-  Vermeiden Sie Verletzungs- und Brandgefahr sowie Gesundheitsgefährdungen: **VERBRENNUNGSGEFAHR!** Der Kleber und die Düse werden über 200 °C heiß. Fassen Sie die Düse oder den Kleber nicht an. Lassen Sie den heißen Kleber nicht auf Personen oder Tiere gelangen.

- Bei Hautkontakt sofort die Stelle einige Minuten unter einen kalten Wasserstrahl halten. Versuchen Sie nicht den Klebstoff von der Haut zu entfernen.
- Führen Sie das Netzkabel immer nach hinten vom Gerät weg.
-  Ziehen Sie den Klebestift nicht zurück! Schneiden Sie ihn ab, um das Gerät im Tragekoffer zu lagern.

Bedienung

Vor der Inbetriebnahme

Klebestellen vorbereiten

- Verwenden Sie keine brennbaren Lösungsmittel zum Reinigen der Klebestellen.
- Die Umgebungstemperatur und die zu klebenden Materialien dürfen nicht kälter als +5 °C und nicht wärmer als +50 °C sein.
- Klebestellen müssen sauber, trocken und fettfrei sein.
- ◆ Rauen Sie glatte Oberflächen vor dem Kleben an.
- ◆ Wärmen Sie schnell abkühlende Materialien wie z.B. Stahl zur besseren Klebhaftung etwas an.

Inbetriebnahme

Kabelgebunden arbeiten

- ◆ Verbinden Sie das Netzkabel **1** mit dem Netzanschluss der Klebepistole **10** (siehe Abb. A). Stecken Sie den Netzstecker in die Steckdose. Die Kontrollanzeige für Netzanschluss **2** leuchtet.
- ◆ Klappen Sie den Plastik-Aufstellbügel **6** vor. Stellen Sie das Gerät ab.
- ◆ Schieben Sie eine Klebepatrone in den Vorschubkanal **1**.
- ◆ Lassen Sie das Gerät ca. 5 Minuten aufheizen. Das Gerät ist nun betriebsbereit.

Kabellos arbeiten

- ◆ Verbinden Sie das Netzkabel ❶ mit dem Netzanschluss der Ladestation ❸. Stecken Sie den Netzstecker in die Steckdose.
- ◆ Stecken Sie die Heißklebepistole in die Ladestation ❹. Die Kontrollanzeige für Netzanschluss ❷ leuchtet.
- ◆ Schieben Sie eine Klebpatrone in den Vorschubkanal ❶.
- ◆ Lassen Sie das Gerät ca. 5 Minuten aufheizen. Das Gerät ist nun betriebsbereit.
- ◆ Wiederholen Sie die Aufheizphase bei schwer gängigem oder zäh flüssigem Klebstoffaustritt.

Kleben

- ◆ Drücken Sie den Vorschubbügel ❺, um den Fluss des Klebers den Anforderungen entsprechend zu regulieren.
- ◆ Tragen Sie den Kleber punktförmig auf. Tragen Sie bei flexiblen Materialien wie z. B. Textilien den Kleber in Zickzacklinien auf.
- ◆ Drücken Sie die beiden zu verklebenden Werkstücke nach dem Auftragen des Klebers sofort für ca. 30 Sekunden zusammen. Die Klebestelle ist nach ca. 5 Minuten belastbar.
- ◆ Stellen Sie die Klebepistole zwischen Arbeitsunterbrechungen auf dem Plastik-Aufstellbügel ❻ ab oder setzen Sie sie in die Ladestation ❹ ein.
- ◆ Entfernen Sie etwaige Kleberreste nach dem Erkalten mit einem scharfen Messer. Klebestellen lassen sich durch Erhitzen wieder lösen.

Gerät ausschalten

- ◆ Ziehen Sie den Netzstecker aus der Steckdose.

Wartung und Reinigung



WARNUNG! ZIEHEN SIE VOR ALLEN REINIGUNGSARBEITEN DEN NETZ-STECKER AUS DER STECKDOSE.

- Die Heißklebepistole ist wartungsfrei.
- Halten Sie das Gerät stets sauber und trocken.
- Es dürfen keine Flüssigkeiten in das Innere des Gerätes gelangen. Verwenden Sie zum Reinigen des Gehäuses ein Tuch. Verwenden Sie niemals Benzin, Lösungsmittel oder Reiniger, die Kunststoff angreifen.

Entsorgung



Die Verpackung besteht aus umweltfreundlichen Materialien, die Sie über die örtlichen Recyclingstellen entsorgen können.



Werfen Sie Elektrowerkzeuge nicht in den Hausmüll!

Gemäß Europäischer Richtlinie 2012/19/EU müssen verbrauchte

Elektrogeräte getrennt gesammelt und einer umweltgerechten Wiederverwertung zugeführt werden.

Möglichkeiten zur Entsorgung des ausgedienten Gerätes erfahren Sie bei Ihrer Gemeinde- oder Stadtverwaltung.



Entsorgen Sie die Verpackung umweltgerecht. Beachten Sie die Kennzeichnung auf den verschiedenen Verpackungsmaterialien und trennen Sie diese gegebenenfalls gesondert. Die Verpackungsmaterialien sind gekennzeichnet mit Abkürzungen (a) und Ziffern (b) mit folgender Bedeutung: 1–7: Kunststoffe, 20–22: Papier und Pappe, 80–98: Verbundstoffe.



Möglichkeiten zur Entsorgung des ausgedienten Produkts erfahren Sie bei Ihrer Gemeinde- oder Stadtverwaltung.



Das Produkt ist recycelbar, unterliegt einer erweiterten Herstellerverantwortung und wird getrennt gesammelt.

Garantie der Kompernaß Handels GmbH

Sehr geehrte Kundin, sehr geehrter Kunde,

Sie erhalten auf dieses Gerät 3 Jahre Garantie ab Kaufdatum. Im Falle von Mängeln dieses Produkts stehen Ihnen gegen den Verkäufer des Produkts gesetzliche Rechte zu. Diese gesetzlichen Rechte werden durch unsere im Folgenden dargestellte Garantie nicht eingeschränkt.

Garantiebedingungen

Die Garantiefrist beginnt mit dem Kaufdatum. Bitte bewahren Sie den Kassenbon gut auf. Dieser wird als Nachweis für den Kauf benötigt.

Tritt innerhalb von drei Jahren ab dem Kaufdatum dieses Produkts ein Material- oder Fabrikationsfehler auf, wird das Produkt von uns – nach unserer Wahl – für Sie kostenlos repariert, ersetzt oder der Kaufpreis erstattet. Diese Garantieleistung setzt voraus, dass innerhalb der Dreijahresfrist das defekte Gerät und der Kaufbeleg (Kassenbon) vorgelegt und schriftlich kurz beschrieben wird, worin der Mangel besteht und wann er aufgetreten ist.

Wenn der Defekt von unserer Garantie gedeckt ist, erhalten Sie das reparierte oder ein neues Produkt zurück. Mit Reparatur oder Austausch des Produkts beginnt kein neuer Garantiezeitraum.

Garantiezeit und gesetzliche Mängelansprüche

Die Garantiezeit wird durch die Gewährleistung nicht verlängert. Dies gilt auch für ersetzte und reparierte Teile. Eventuell schon beim Kauf vorhandene Schäden und Mängel müssen sofort nach dem Auspacken gemeldet werden. Nach Ablauf der Garantiezeit anfallende Reparaturen sind kostenpflichtig.

Garantieumfang

Das Gerät wurde nach strengen Qualitätsrichtlinien sorgfältig produziert und vor Auslieferung gewissenhaft geprüft.

Die Garantieleistung gilt für Material- oder Fabrikationsfehler. Diese Garantie erstreckt sich nicht auf Produktteile, die normaler Abnutzung ausgesetzt sind und daher als Verschleißteile angesehen werden können oder für Beschädigungen an zerbrechlichen Teilen, z. B. Schalter, Akkus oder Teile, die aus Glas gefertigt sind.

Diese Garantie verfällt, wenn das Produkt beschädigt, nicht sachgemäß benutzt oder gewartet wurde. Für eine sachgemäße Benutzung des Produkts sind alle in der Bedienungsanleitung aufgeführten Anweisungen genau einzuhalten. Verwendungszwecke und Handlungen, von denen in der Bedienungsanleitung abgeraten oder vor denen gewarnt wird, sind unbedingt zu vermeiden.

Das Produkt ist nur für den privaten und nicht für den gewerblichen Gebrauch bestimmt. Bei missbräuchlicher und unsachgemäßer Behandlung, Gewaltanwendung und bei Eingriffen, die nicht von unserer autorisierten Serviceneiederlassung vorgenommen wurden, erlischt die Garantie.

Garantiezeit gilt nicht bei

- normaler Abnutzung der Akkukapazität
- gewerblichen Gebrauch des Produktes
- Beschädigung oder Veränderung des Produktes durch den Kunden
- Missachtung der Sicherheits- und Wartungsvorschriften, Bedienungsfehler
- Schäden durch Elementarereignisse

Abwicklung im Garantiefall

Um eine schnelle Bearbeitung Ihres Anliegens zu gewährleisten, folgen Sie bitte den folgenden Hinweisen:

- Bitte halten Sie für alle Anfragen den Kassenbon und die Artikelnummer (z. B. IAN 123456) als Nachweis für den Kauf bereit.
- Die Artikelnummer entnehmen Sie bitte dem Typenschild am Produkt, einer Gravur am Produkt, dem Titelblatt der Bedienungsanleitung (unten links) oder dem Aufkleber auf der Rück- oder Unterseite des Produktes.
- Sollten Funktionsfehler oder sonstige Mängel auftreten, kontaktieren Sie zunächst die nachfolgend benannte Serviceabteilung **telefonisch** oder per **E-Mail**.
- Ein als defekt erfasstes Produkt können Sie dann unter Beifügung des Kaufbelegs (Kassenbon) und der Angabe, worin der Mangel besteht und wann er aufgetreten ist, für Sie portofrei an die Ihnen mitgeteilte Serviceanschrift übersenden.



Auf www.lidl-service.com können Sie diese und viele weitere Handbücher, Produktvideos und Installationssoftware herunterladen.

Mit diesem QR-Code gelangen Sie direkt auf die Lidl-Service-Seite (www.lidl-service.com) und können mittels der Eingabe der Artikelnummer (IAN) 123456 Ihre Bedienungsanleitung öffnen.

Service

DE Service Deutschland

Tel.: 0800 5435 111 (kostenfrei aus dem dt. Festnetz/Mobilfunknetz)
E-Mail: kompennass@lidl.de

AT Service Österreich

Tel.: 0820 201 222 (0,15 EUR/Min.)
E-Mail: kompennass@lidl.at

CH Service Schweiz

Tel.: 0842 665566 (0,08 CHF/Min., Mobilfunk max. 0,40 CHF/Min.)
E-Mail: kompennass@lidl.ch

IAN 328264_2001

Importeur

Bitte beachten Sie, dass die folgende Anschrift keine Serviceanschrift ist. Kontaktieren Sie zunächst die benannte Servicestelle.

KOMPERNASS HANDELS GMBH
BURGSTRASSE 21
44867 BOCHUM
DEUTSCHLAND
www.kompennass.com

Original-Konformitäts- erklärung

Wir, KOMPERNASS HANDELS GMBH, Dokumentenverantwortlicher: Herr Semi Uguzlu, BURGSTR. 21, 44867 BOCHUM, Deutschland, erklären hiermit, dass dieses Produkt mit den folgenden Normen, normativen Dokumenten und EG-Richtlinien übereinstimmt:

EG-Niederspannungsrichtlinie (2014/35/EU)

Elektromagnetische Verträglichkeit (2014/30/EU)

RoHS Richtlinie (2011/65/EU)*

* Die alleinige Verantwortung für die Ausstellung dieser Konformitätserklärung trägt der Hersteller. Der oben beschriebene Gegenstand der Erklärung erfüllt die Vorschriften der Richtlinie 2011/65/EU des Europäischen Parlaments und des Rates vom 8. Juni 2011 zur Beschränkung der Verwendung bestimmter gefährlicher Stoffe in Elektro- und Elektronikgeräten.

Angewandte harmonisierte Normen

EN 60335-2-45:2002/A2:2012

EN 60335-1:2012/A13:2017

EN 62233:2008

EN 55014-1:2017

EN 55014-2:2015

EN 61000-3-2:2014

EN 61000-3-3:2013

EN 50581:2012

Typ/Gerätebezeichnung

Heißklebepistole PHP 500 E3

Herstellungsjahr: 04–2020

Seriennummer: IAN 328264_2001

Bochum, 12.05.2020



Semi Uguzlu
- Qualitätsmanager -

Technische Änderungen im Sinne der Weiterentwicklung sind vorbehalten.

Contents

Introduction	8
Intended use.....	8
Features.....	8
Package contents.....	8
Technical details.....	8
General Safety Warnings for Power Tools in Household Use	9
Additional safety instructions for glue guns	9
Operation	9
Before use	9
Using the appliance	10
Maintenance and cleaning	10
Disposal	10
Kompernass Handels GmbH warranty	11
Service	12
Importer	12
Translation of the original Conformity Declaration	12

HOT GLUE GUN PHP 500 E3

Introduction

Congratulations on the purchase of your new appliance. You have selected a high-quality product. The operating instructions are part of this product. They contain important information about safety, usage and disposal. Before using the product, please familiarise yourself with all operating and safety instructions. Use the product only as described and for the range of applications specified. Please also pass these operating instructions on to any future owner.

Intended use

This appliance is intended for gluing wood, cardboard, packaging, PVC, carpet, seals, plastics, leather, ceramics, glass and fabric with hot-melt adhesive. The material to be glued must be clean, dry and free of grease. Any other usage or modification to the appliance is deemed to be improper and carries a significant risk of accidents. The manufacturer accepts no responsibility for damage(s) attributable to misuse. The appliance is not intended for commercial use.

Features

- 1 Feeder shaft
- 2 Control lamp for the mains connection
- 3 Mains connection charger
- 4 Charger with appliance cradle
- 5 Trigger
- 6 Plastic stand
- 7 Drip tray
- 8 Nozzle
- 9 Thermal protection for nozzle
- 10 Mains connection glue gun
- 11 Power cable

Package contents

- 1 hot glue gun
- 1 charger with appliance cradle
- 1 mains cable
- 1 plastic stand
- 3 glue sticks
- 1 carrying case
- 1 set of operating instructions

Technical details

Rated voltage	230V ~, 50 Hz (alternating current)
Rated power consumption	25 W (starting at 500 W)
Heating time	approx. 5 min.
Protection class	II/□ (double shielded)



General Safety Warnings for Power Tools in Household Use

⚠ WARNING!



- ▶ Read all safety warnings and all instructions. Failure to follow the warnings and instructions may result in electric shock, fire and/or serious injury.

Save all warnings and instructions for future reference.

- This appliance may be used by children aged 8 years and above and by persons with limited physical, sensory or mental capabilities or lack of experience and knowledge, provided that they are under supervision or have been told how to use the appliance safely and are aware of the potential risks. Children must not play with the appliance. Cleaning and user maintenance tasks may not be carried out by children unless they are supervised.
- To avoid potential risks, damaged mains cables should be replaced by the manufacturer, their customer service department or a similarly qualified person.

Additional safety instructions for glue guns

- Children should be supervised to ensure that they do not play with the appliance.
- CAUTION! This appliance must be placed on its stand when not in use.
- Always protect the appliance from rain and moisture. Water entering a power tool will increase the risk of electric shock.

- Do not misuse the power cord, e.g. to carry or hang up the appliance, or to pull the plug from the socket. Keep cord away from heat, oil, sharp edges or moving parts. If the power cord is damaged or severed during work, do not touch the cord but rather pull out the power plug. Damaged or entangled cords increase the risk of electric shock.
- Only for indoor use.
- If you take a break of longer than 30 minutes, pull out the power plug.
- Allow the appliance to cool completely after use and before storage.
- Do not work on any material containing asbestos.
-  Avoid the risk of injury or fire as well as health risks: RISK OF BURNS! The adhesive and the nozzle reach a temperature of around 200°C. Do not touch the nozzle or the glue. Do not allow hot glue to come into contact with people or animals. In case of contact with skin, rinse the affected part in cold running water for a few minutes. Do not attempt to remove the adhesive from the skin.
- Always route the power cable towards the rear, away from the appliance.
-  Do not pull back the glue stick! Cut it off to store the device in the carrying case.

Operation

Before use

Preparing the surfaces to be glued

- Do not use flammable solvents to clean the surfaces to be glued.
- The ambient temperature and the materials to be bonded may not be colder than 5°C and not warmer than 50°C.
- The area to be glued must be clean, dry and free of grease.
- ◆ Smooth surfaces should be roughened before gluing.
- ◆ Quick-cooling materials such as steel should be warmed a little to facilitate adhesion.

Using the appliance

Mains operation

- ◆ Connect the power cable **11** to the mains connection of the glue gun **10** (see fig. A). Insert the power plug into the socket. The control lamp for the mains connection **2** lights up.
- ◆ Fold down the plastic stand **6**. Put down the appliance.
- ◆ Push a glue stick into the feeder shaft **1**.
- ◆ Allow the appliance to heat up for about 5 minutes. The appliance is now ready for use.

Cordless operation

- ◆ Connect the power cable **11** to the mains connection of the charger **3**. Insert the power plug into the socket.
- ◆ Place the glue gun into the charger **4**. The control lamp for the mains connection **2** lights up.
- ◆ Push a glue stick into the feeder shaft **1**.
- ◆ Allow the appliance to heat up for about 5 minutes. The appliance is now ready for use.
- ◆ Repeat the heating phase if the glue is still too thick or viscous.

Gluing

- ◆ Pull the trigger **5** to control the flow of glue in accordance with your requirements.
- ◆ Apply the glue in spots. For flexible materials, such as textiles, apply the glue in zigzag lines.
- ◆ Press the two workpieces to be bonded together immediately after applying the glue and hold for about 30 seconds. The glued bond is ready after about 5 minutes.
- ◆ During breaks in work, put the glue gun down on the plastic stand **6** or replace it in the charger **4**.
- ◆ Remove any glue residue after it has cooled down with a sharp knife. Bonded joints can be released by heating.

Switching the appliance off

- ◆ Unplug the appliance from the mains socket.

Maintenance and cleaning



WARNING! ALWAYS REMOVE THE POWER PLUG FROM THE POWER SOCKET BEFORE CLEANING THE APPLIANCE.

- The glue gun is maintenance free.
- Keep the appliance clean and dry at all times.
- Never permit liquids to enter inside the appliance. Use a cloth to clean the housing. Never use petrol, solvents or cleansers which can damage plastic.

Disposal



The packaging is made from environmentally friendly material and can be disposed of at your local recycling plant.



Do not dispose of power tools in your normal domestic waste!

As required by European Guideline 2012/19/EU, worn-out electrical appliances must be collected separately and fed into an environmentally compatible recycling process.

Your local community or municipal authorities can provide information on how to dispose of the worn-out appliance.



Dispose of the packaging in an environmentally friendly manner. Note the labelling on the packaging and separate the packaging material components for disposal if necessary. The packaging material is labelled with abbreviations (a) and numbers (b) with the following meanings: 1–7: plastics, 20–22: paper and cardboard, 80–98: composites.



Your local community or municipal authorities can provide information on how to dispose of the worn-out product.



The product is recyclable, subject to extended producer responsibility and is collected separately.

Kompernass Handels GmbH warranty

Dear Customer,

This appliance has a 3-year warranty valid from the date of purchase. If this product has any faults, you, the buyer, have certain statutory rights. Your statutory rights are not restricted in any way by the warranty described below.

Warranty conditions

The warranty period starts on the date of purchase. Please keep your receipt in a safe place. This will be required as proof of purchase.

If any material or manufacturing fault occurs within three years of the date of purchase of the product, we will either repair or replace the product for you or refund the purchase price (at our discretion). This warranty service requires that you present the defective appliance and the proof of purchase (receipt) within the three-year warranty period, along with a brief written description of the fault and of when it occurred.

If the defect is covered by the warranty, your product will either be repaired or replaced by us. The repair or replacement of a product does not signify the beginning of a new warranty period.

Warranty period and statutory claims for defects

The warranty period is not prolonged by repairs effected under the warranty. This also applies to replaced and repaired components. Any damage and defects present at the time of purchase must be reported immediately after unpacking. Repairs carried out after expiry of the warranty period shall be subject to a fee.

Scope of the warranty

This appliance has been manufactured in accordance with strict quality guidelines and inspected meticulously prior to delivery.

The warranty covers material faults or production faults. The warranty does not extend to product parts subject to normal wear and tear or to fragile parts which could be considered as consumable parts such as switches, batteries or parts made of glass.

The warranty does not apply if the product has been damaged, improperly used or improperly maintained. The directions in the operating instructions for the product regarding proper use of the product are to be strictly followed. Uses and actions that are discouraged in the operating instructions or which are warned against must be avoided.

This product is intended solely for private use and not for commercial purposes. The warranty shall be deemed void in cases of misuse or improper handling, use of force and modifications / repairs which have not been carried out by one of our authorised Service centres.

The warranty period does not apply to

- Normal reduction of the battery capacity over time
- Commercial use of the product
- Damage to or alteration of the product by the customer
- Non-compliance with safety and maintenance instructions, operating errors
- Damage caused by natural hazards

Warranty claim procedure

To ensure quick processing of your case, please observe the following instructions:

- Please have the till receipt and the item number (e.g. IAN 12345) available as proof of purchase.
- You will find the item number on the type plate on the product, an engraving on the product, on the front page of the operating instructions (below left) or on the sticker on the rear or bottom of the product.
- If functional or other defects occur, please contact the service department listed either by **telephone** or by **e-mail**.
- You can return a defective product to us free of charge to the service address that will be provided to you. Ensure that you enclose the proof of purchase (till receipt) and information about what the defect is and when it occurred.



You can download these instructions along with many other manuals, product videos and installation software at www.lidl-service.com.

This QR code will take you directly to the Lidl service page (www.lidl-service.com) where you can open your operating instructions by entering the item number (IAN) 123456.

Service

GB Service Great Britain

Tel.: 0800 404 7657

E-Mail: kompennass@lidl.co.uk

IE Service Ireland

Tel.: 1890 930 034

(0,08 EUR/Min., (peak))

(0,06 EUR/Min., (off peak))

E-Mail: kompennass@lidl.ie

IAN 328264_2001

Importer

Please note that the following address is not the service address. Please use the service address provided in the operating instructions.

KOMPENASS HANDELS GMBH

BURGSTRASSE 21

44867 BOCHUM

GERMANY

www.kompennass.com

Translation of the original Conformity Declaration

We, KOMPENASS HANDELS GMBH, documents officer: Mr. Semi Uguzlu, BURGSTR. 21, 44867 BOCHUM, Germany, hereby declare that this product complies with the following standards, normative documents and the EC directives:

EC Low Voltage Directive (2014/35/EU)

EMC (Electromagnetic Compatibility)
(2014/30/EU)

RoHS Directive (2011/65/EU)*

* The manufacturer bears the full responsibility for compliance with this conformity declaration. The object of the declaration described above complies with the requirements of the Directive 2011/65/EU of the European Parliament and Council of 8 June 2011 on the limitations of use of certain dangerous substances in electrical and electronic appliances.

Applied harmonised standards

EN 60335-2-45:2002/A2:2012

EN 60335-1:2012/A13:2017

EN 62233:2008

EN 55014-1:2017

EN 55014-2:2015

EN 61000-3-2:2014

EN 61000-3-3:2013

EN 50581:2012

Type/Appliance designation

Hot gun PHP 500 E3

Year of manufacture: 04-2020

Serial number: IAN 328264_2001

Bochum, 12/05/2020



Semi Uguzlu
- Quality Manager -

The right to effect technical changes in the context of further development is reserved.

Table des matières

Introduction	14
Utilisation conforme à l'usage prévu	14
Équipement	14
Matériel livré	14
Caractéristiques techniques	14
Consignes de sécurité générales pour les appareils électrique destinés à un usage domestique	14
Consignes de sécurité complémentaires pour pistolets à colle chaude	15
Utilisation	15
Avant la mise en service	15
Mise en service	15
Entretien et nettoyage	16
Élimination	16
Garantie pour Kompernass Handels GmbH pour la Belgique	17
Garantie pour Kompernass Handels GmbH pour la France	18
Service après-vente	20
Importateur	20
Traduction de la déclaration de conformité originale	20

PISTOLET À COLLE PHP 500 E3

Introduction

Nous vous félicitons pour l'achat de votre nouvel appareil. Vous venez ainsi d'opter pour un produit de grande qualité. Le mode d'emploi fait partie de ce produit. Il contient des remarques importantes concernant la sécurité, l'usage et la mise au rebut. Avant d'utiliser le produit, veuillez vous familiariser avec toutes les consignes d'utilisation et de sécurité. N'utilisez le produit que conformément aux consignes et pour les domaines d'utilisation prévus. Si vous cédez le produit à un tiers, remettez-lui également tous les documents.

Utilisation conforme à l'usage prévu

L'appareil est conçu pour coller bois, carton, emballages, PVC, tapis, joints, plastique, cuir, céramique, verre et tissu avec de la colle thermofusible. Le matériau à coller doit être propre, sec et exempt de graisse. Toute utilisation autre ou modification de l'appareil est considérée comme non conforme et s'accompagne de risques d'accident non négligeables. Le fabricant n'assume aucune responsabilité pour les dommages résultant d'une utilisation non conforme à l'usage prévu. L'outil n'est pas conçu pour un usage professionnel.

Équipement

- ❶ Canal d'avancée
- ❷ Témoin de raccordement au secteur
- ❸ Branchement secteur station de recharge
- ❹ Station de recharge avec support d'appareil
- ❺ Gâchette
- ❻ Étrier d'appui en plastique
- ❼ Bac récupérateur
- ❽ Buse
- ❾ Gaine de protection thermique de la buse
- ❿ Branchement secteur pistolet à colle
- ⓫ Cordon d'alimentation

Matériel livré

- 1 pistolet à colle
- 1 station de recharge avec support d'appareil
- 1 cordon d'alimentation
- 1 étrier d'appui en plastique
- 3 bâtons de colle
- 1 mallette de transport
- 1 mode d'emploi

Caractéristiques techniques

Tension nominale	230 V ~, 50 Hz (Courant alternatif)
Puissance nominale absorbée	25 W (lors de la mise en service : 500 W)
Temps de chauffe	env. 5 min.
Classe de protection	II/□ (double isolation)



Consignes de sécurité générales pour les appareils électrique destinés à un usage domestique

⚠ AVERTISSEMENT !

- Lire tous les avertissements de sécurité et toutes les instructions. Ne pas suivre les avertissements et instructions peut donner lieu à un choc électrique, un incendie et/ou une blessure sérieuse.

Conservé tous les avertissements et toutes les instructions pour pouvoir s'y reporter ultérieurement.



- Cet appareil peut être utilisé par des enfants à partir de 8 ans et par des personnes ayant des capacités physiques, sensorielles ou mentales réduites ou disposant de peu d'expérience et/ou de connaissances, à condition qu'ils soient surveillés ou qu'ils aient été initiés à l'utilisation

sécurisée de l'appareil et qu'ils aient compris les dangers en résultant. Les enfants ne doivent pas jouer avec l'appareil. Le nettoyage et la maintenance utilisateur ne doivent pas être réalisés par des enfants s'ils ne sont pas surveillés.

- Si le cordon d'alimentation de l'appareil est endommagé, il doit être remplacé par le fabricant, son service après-vente ou une personne de qualification similaire afin d'éviter tout risque.

Consignes de sécurité complémentaires pour pistolets à colle chaude

- Les enfants doivent être surveillés afin d'éviter qu'ils ne jouent avec l'appareil.
- ATTENTION ! Cet outil doit être posé sur son étrier lorsqu'il n'est pas utilisé.
- Maintenez l'appareil à l'abri de la pluie et de l'humidité. La pénétration d'eau à l'intérieur d'un outil augmentera le risque de choc électrique.
- Ne pas utiliser le cordon à des fins autres que celles prévues (par exemple pour transporter l'appareil, le suspendre, ou en tirant le cordon pour débrancher la fiche de la prise secteur). Maintenez le cordon à l'écart de la chaleur, de l'huile, d'arêtes vives. Si le cordon secteur est endommagé ou sectionné durant le travail, ne pas le toucher, mais débrancher immédiatement la fiche secteur. Des cordons endommagés ou emmêlés augmentent le risque de choc électrique.
- Appareil à utiliser uniquement dans des locaux fermés.
- Si les pauses de travail dépassent 30 minutes, débrancher la fiche secteur.
- Après avoir utilisé l'appareil et avant de le ranger, le laisser entièrement refroidir.
- Ne traitez jamais de matériaux contenant de l'amiante.

-  Évitez tout risque de blessure et d'incendie ainsi que des risques pour la santé : RISQUE DE BRÛLURE ! La température de la colle et de la buse dépasse les 200 °C. Ne touchez ni la buse ni la colle. Ne laissez pas entrer la colle chaude en contact avec des personnes ou des animaux. En cas de contact cutané, maintenir immédiatement l'endroit concerné quelques minutes sous un jet d'eau froide. N'essayez pas de retirer la colle de la peau.
- Toujours acheminer le cordon secteur de l'appareil vers l'arrière.
-  Ne retirez pas le bâton de colle ! Coupez-le pour stocker l'appareil dans la mallette de transport.

Utilisation

Avant la mise en service

Préparer les surfaces de collage

- Ne pas utiliser de solvant liquide combustible pour nettoyer les surfaces de collage.
- La température ambiante et celle des matériaux à coller ne doivent être ni inférieures à +5 °C ni supérieures à +50°C.
- Les surfaces de collage doivent être propres, sèches et exemptes de graisse.
- ◆ Rendez les surfaces lisses rugueuses avant le collage.
- ◆ Réchauffez les matériaux à refroidissement rapide comme par ex. l'acier pour une meilleure adhérence.

Mise en service

Travailler avec le cordon branché

- ◆ Reliez le cordon d'alimentation ① et la fiche mâle du pistolet à colle ⑩ (voir fig A). Introduisez la fiche mâle du cordon d'alimentation dans la prise secteur. Le témoin de raccordement au secteur ② est allumé.
- ◆ Tirez l'étrier plastique ⑥ pour le déplier. Posez l'appareil.

- ◆ Glissez une cartouche de colle dans le canal d'avancée ①.
- ◆ Faites chauffer l'appareil pendant env. 5 minutes. L'appareil est maintenant prêt à être utilisé.

Travailler sans cordon

- ◆ Reliez le cordon d'alimentation ① et la fiche mâle de la station de recharge ③. Introduisez la fiche mâle du cordon d'alimentation dans la prise secteur.
- ◆ Placez le pistolet à colle chaude dans la station de recharge ④. Le témoin de raccordement au secteur ② est allumé.
- ◆ Glissez une cartouche de colle dans le canal d'avancée ①.
- ◆ Faites chauffer l'appareil pendant env. 5 minutes. L'appareil est maintenant prêt à être utilisé.
- ◆ Répétez la phase de chauffe si la gâchette fait résistance ou si la colle sort épaisse.

Coller

- ◆ Appuyez sur la gâchette ⑤ pour réguler le flux de colle en fonction des besoins.
- ◆ Appliquez la colle sous forme de points. Sur les matériaux flexibles, comme les textiles par ex., appliquez la colle en lignes en zigzag.
- ◆ Après l'application de la colle, appuyez immédiatement pendant 30 secondes environ sur les deux pièces à coller. La surface collée peut être utilisée au bout de 5 minutes environ.
- ◆ Durant les pauses de travail, posez le pistolet à colle sur l'étrier plastique ⑥ ou placez-le dans la station de recharge ④.
- ◆ Après le refroidissement, éliminez les résidus de colle avec un couteau pointu. Les surfaces collées peuvent être décollées sous l'effet de la chaleur.

Éteindre l'appareil

- ◆ Débranchez la fiche secteur de la prise.

Entretien et nettoyage



AVERTISSEMENT ! RETIREZ LA FICHE DE LA PRISE AVANT TOUS TRAVAUX DE NETTOYAGE.

- Le pistolet à colle chaude ne nécessite aucune maintenance.
- Conservez toujours l'appareil propre et sec.
- Aucun liquide ne doit pénétrer à l'intérieur de l'appareil. Utilisez un chiffon pour nettoyer le boîtier. N'utilisez jamais d'essence, de solvant ou de nettoyeur qui attaquent le plastique.

Élimination



L'emballage est constitué de matériaux écologiques que vous pouvez recycler par le biais des services de recyclage locaux.



Ne jetez pas les outils électriques dans les ordures ménagères !

Conformément à la Directive européenne 2012/19/EU, les appareils électroniques usagés doivent être collectés séparément et valorisés dans le respect de l'environnement.

Renseignez-vous auprès de votre mairie ou des services de votre commune pour connaître les possibilités de mise au rebut de votre appareil usagé.



Recyclez l'emballage d'une manière respectueuse de l'environnement. Observez le marquage sur les différents matériaux d'emballage et triez-les séparément si nécessaire. Les matériaux d'emballage sont repérés par des abréviations (a) et des numéros (b) qui ont la signification suivante : 1-7 : Plastiques, 20-22 : Papier et carton, 80-98 : Matériaux composites.



Renseignez-vous auprès de votre commune ou des services administratifs de votre ville pour connaître les possibilités de recyclage du produit usagé.



Le produit recyclable doit être trié ou rapporté dans un point de collecte pour être recyclé.

Garantie pour Kompernass Handels GmbH pour la Belgique

Chère cliente, cher client,

Cet appareil est garanti 3 ans à partir de la date d'achat. Si ce produit venait à présenter des vices, vous disposez de droits légaux face au vendeur de ce produit. Vos droits légaux ne sont pas restreints par notre garantie présentée ci-dessous.

Conditions de garantie

La période de garantie débute à la date d'achat. Veuillez bien conserver le ticket de caisse. Celui-ci servira de preuve d'achat.

Si dans un délai de trois ans suivant la date d'achat de ce produit, un vice de matériel ou de fabrication venait à apparaître, le produit sera réparé, remplacé gratuitement par nos soins ou le prix d'achat remboursé, selon notre choix. Cette prestation sous garantie nécessite, dans le délai de trois ans, la présentation de l'appareil défectueux et du justificatif d'achat (ticket de caisse) ainsi que la description brève du vice et du moment de son apparition.

Si le vice est couvert par notre garantie, vous recevrez le produit réparé ou un nouveau produit en retour. Aucune nouvelle période de garantie ne débute avec la réparation ou l'échange du produit.

Période de garantie et réclamation légale pour vices cachés

L'exercice de la garantie ne prolonge pas la période de garantie. Cette disposition s'applique également aux pièces remplacées ou réparées. Les dommages et vices éventuellement déjà présents à l'achat doivent être signalés immédiatement après le déballage. Toute réparation survenant après la période sous garantie fera l'objet d'une facturation.

Étendue de la garantie

L'appareil a été fabriqué avec soin conformément à des directives de qualité strictes et consciencieusement contrôlé avant sa livraison.

La prestation de la garantie s'applique aux vices de matériel et de fabrication. Cette garantie ne s'étend pas aux pièces du produit qui sont exposées à une usure normale et peuvent de ce fait être considérées comme pièces d'usure, ni aux détériorations de pièces fragiles, par ex. interrupteurs, batteries ou pièces en verre.

Cette garantie devient caduque si le produit est détérioré, utilisé ou entretenu de manière non conforme. Toutes les instructions listées dans le manuel d'utilisation doivent être exactement respectées pour une utilisation conforme du produit. Des buts d'utilisation et actions qui sont déconseillés dans le manuel d'utilisation, ou dont vous êtes avertis doivent également être évités.

Le produit est uniquement destiné à un usage privé et ne convient pas à un usage professionnel. La garantie est annulée en cas d'entretien incorrect et inapproprié, d'usage de la force et en cas d'intervention non réalisée par notre centre de service après-vente agréé.

La période de garantie ne s'applique pas dans les cas suivants

- usure normale de la capacité de l'accu
- utilisation commerciale du produit
- détérioration ou modification du produit par le client
- non-respect des consignes de sécurité et de maintenance, erreur d'utilisation
- dommages causés par des événements élémentaires

Procédure en cas de garantie

Afin de garantir un traitement rapide de votre demande, veuillez suivre les indications suivantes :

- Veuillez avoir à portée de main pour toutes questions le ticket de caisse et la référence article (par ex. IAN 12345) en tant que justificatif de votre achat.
- Vous trouverez la référence sur la plaque signalétique sur le produit, une gravure sur le produit, sur la page de garde du mode d'emploi (en bas à gauche) ou sur l'autocollant au dos ou sur le dessous du produit.
- Si des erreurs de fonctionnement ou d'autres vices venaient à apparaître, veuillez d'abord contacter le département service clientèle cité ci-dessous par **téléphone** ou par **e-mail**.
- Vous pouvez ensuite retourner un produit enregistré comme étant défectueux en joignant le ticket de caisse et en indiquant en quoi consiste le vice et quand il est survenu, sans devoir l'affranchir à l'adresse de service après-vente communiquée.



Sur www.lidl-service.com, vous pourrez télécharger ce mode d'emploi et de nombreux autres manuels, vidéos produit et logiciels d'installation.

Grâce à ce code QR, vous arriverez directement sur le site Lidl service après-vente (www.lidl-service.com) et vous pourrez ouvrir votre mode d'emploi en saisissant votre référence (IAN) 123456.

Garantie pour Kompernass Handels GmbH pour la France

Chère cliente, cher client,

Cet appareil est garanti 3 ans à partir de la date d'achat. Si ce produit venait à présenter des vices, vous disposez de droits légaux face au vendeur de ce produit. Vos droits légaux ne sont pas restreints par notre garantie présentée ci-dessous.

Conditions de garantie

La période de garantie débute à la date d'achat. Veuillez bien conserver le ticket de caisse. Celui-ci servira de preuve d'achat.

Si dans un délai de trois ans suivant la date d'achat de ce produit, un vice de matériel ou de fabrication venait à apparaître, le produit sera réparé, remplacé gratuitement par nos soins ou le prix d'achat remboursé, selon notre choix. Cette prestation sous garantie nécessite, dans le délai de trois ans, la présentation de l'appareil défectueux et du justificatif d'achat (ticket de caisse) ainsi que la description brève du vice et du moment de son apparition.

Si le vice est couvert par notre garantie, vous recevrez le produit réparé ou un nouveau produit en retour. Aucune nouvelle période de garantie ne débute avec la réparation ou l'échange du produit.

Période de garantie et réclamation légale pour vices cachés

L'exercice de la garantie ne prolonge pas la période de garantie. Cette disposition s'applique également aux pièces remplacées ou réparées. Les dommages et vices éventuellement déjà présents à l'achat doivent être signalés immédiatement après le déballage. Toute réparation survenant après la période sous garantie fera l'objet d'une facturation.

Étendue de la garantie

L'appareil a été fabriqué avec soin conformément à des directives de qualité strictes et consciencieusement contrôlé avant sa livraison.

La prestation de la garantie s'applique aux vices de matériel et de fabrication. Cette garantie ne s'étend pas aux pièces du produit qui sont exposées à une usure normale et peuvent de ce fait être considérées comme pièces d'usure, ni aux détériorations de pièces fragiles, par ex. interrupteurs, batteries ou pièces en verre.

Cette garantie devient caduque si le produit est détérioré, utilisé ou entretenu de manière non conforme. Toutes les instructions listées dans le manuel d'utilisation doivent être exactement respectées pour une utilisation conforme du produit. Des buts d'utilisation et actions qui sont déconseillés dans le manuel d'utilisation, ou dont vous êtes avertis doivent également être évités.

Le produit est uniquement destiné à un usage privé et ne convient pas à un usage professionnel. La garantie est annulée en cas d'entretien incorrect et inapproprié, d'usage de la force et en cas d'intervention non réalisée par notre centre de service après-vente agréé.

Article L217-16 du Code de la consommation

Lorsque l'acheteur demande au vendeur, pendant le cours de la garantie commerciale qui lui a été consentie lors de l'acquisition ou de la réparation d'un bien meuble, une remise en état couverte par la garantie, toute période d'immobilisation d'au moins sept jours vient s'ajouter à la durée de la garantie qui restait à courir. Cette période court à compter de la demande d'intervention de l'acheteur ou de la mise à disposition pour réparation du bien en cause, si cette mise à disposition est postérieure à la demande d'intervention.

Indépendamment de la garantie commerciale souscrite, le vendeur reste tenu des défauts de conformité du bien et des vices rédhibitoires dans les conditions prévues aux articles L217-4 à L217-13 du Code de la consommation et aux articles 1641 à 1648 et 2232 du Code Civil.

Article L217-4 du Code de la consommation

Le vendeur livre un bien conforme au contrat et répond des défauts de conformité existant lors de la délivrance. Il répond également des défauts de conformité résultant de l'emballage, des instructions de montage ou de l'installation lorsque celle-ci a été mise à sa charge par le contrat ou a été réalisée sous sa responsabilité.

Article L217-5 du Code de la consommation

Le bien est conforme au contrat :

- 1° S'il est propre à l'usage habituellement attendu d'un bien semblable et, le cas échéant :
 - s'il correspond à la description donnée par le vendeur et posséder les qualités que celui-ci a présentées à l'acheteur sous forme d'échantillon ou de modèle ;
 - s'il présente les qualités qu'un acheteur peut légitimement attendre eu égard aux déclarations publiques faites par le vendeur, par le producteur ou par son représentant, notamment dans la publicité ou l'étiquetage ;
- 2° Ou s'il présente les caractéristiques définies d'un commun accord par les parties ou être propre à tout usage spécial recherché par l'acheteur, porté à la connaissance du vendeur et que ce dernier a accepté.

Article L217-12 du Code de la consommation

L'action résultant du défaut de conformité se prescrit par deux ans à compter de la délivrance du bien.

Article 1641 du Code civil

Le vendeur est tenu de la garantie à raison des défauts cachés de la chose vendue qui la rendent impropre à l'usage auquel on la destine, ou qui diminuent tellement cet usage que l'acheteur ne l'aurait pas acquise, ou n'en aurait donné qu'un moindre prix, s'il les avait connus.

Article 1648 1er alinéa du Code civil

L'action résultant des vices rédhibitoires doit être intentée par l'acquéreur dans un délai de deux ans à compter de la découverte du vice.

Les pièces détachées indispensables à l'utilisation du produit sont disponibles pendant la durée de la garantie du produit.

La période de garantie ne s'applique pas dans les cas suivants

- usure normale de la capacité de l'accu
- utilisation commerciale du produit
- détérioration ou modification du produit par le client
- non-respect des consignes de sécurité et de maintenance, erreur d'utilisation
- dommages causés par des événements élémentaires

Procédure en cas de garantie

Afin de garantir un traitement rapide de votre demande, veuillez suivre les indications suivantes :

- Veuillez avoir à portée de main pour toutes questions le ticket de caisse et la référence article (par ex. IAN 12345) en tant que justificatif de votre achat.
- Vous trouverez la référence sur la plaque signalétique sur le produit, une gravure sur le produit, sur la page de garde du mode d'emploi (en bas à gauche) ou sur l'autocollant au dos ou sur le dessous du produit.
- Si des erreurs de fonctionnement ou d'autres vices venaient à apparaître, veuillez d'abord contacter le département service clientèle cité ci-dessous par **téléphone** ou par **e-mail**.
- Vous pouvez ensuite retourner un produit enregistré comme étant défectueux en joignant le ticket de caisse et en indiquant en quoi consiste le vice et quand il est survenu, sans devoir l'affranchir à l'adresse de service après-vente communiquée.



Sur www.lidl-service.com, vous pourrez télécharger ce mode d'emploi et de nombreux autres manuels, vidéos produit et logiciels d'installation.

Grâce à ce code QR, vous arriverez directement sur le site Lidl service après-vente (www.lidl-service.com) et vous pourrez ouvrir votre mode d'emploi en saisissant votre référence (IAN) 123456.

Service après-vente

FR Service France
Tel.: 0800 919270
E-Mail: kompernass@lidl.fr

BE Service Belgique
Tel.: 070 270 171 (0,15 EUR/Min.)
E-Mail: kompernass@lidl.be

IAN 328264_2001

Importateur

Veuillez tenir compte du fait que l'adresse suivante n'est pas une adresse de service après-vente.

Veuillez d'abord contacter le service mentionné.

KOMPERNASS HANDELS GMBH
BURGSTRASSE 21
44867 BOCHUM
ALLEMAGNE
www.kompernass.com

Traduction de la déclaration de conformité originale

Nous soussignés, KOMPERNASS HANDELS GMBH, responsable du document : M. Semi Uguzlu, BURGSTR. 21, 44867 BOCHUM, Allemagne, déclarons par la présente que ce produit est conforme aux normes, documents normatifs et directives CE suivants :

Directive européenne sur les basses tensions
(2014/35/EU)

Compatibilité électromagnétique (2014/30/EU)

Directive RoHS (2011/65/EU)*

* La seule responsabilité pour l'établissement de cette déclaration de conformité incombe au fabricant. L'objet de la déclaration décrit ci-dessus répond aux prescriptions de la directive 2011/65/EU du Parlement européen et du Conseil en date du 8 juin 2011 visant la restriction de l'utilisation de certaines substances dangereuses dans les appareils électriques et électroniques.

Normes harmonisées appliquées

EN 60335-2-45:2002/A2:2012

EN 60335-1:2012/A13:2017

EN 62233:2008

EN 55014-1:2017

EN 55014-2:2015

EN 61000-3-2:2014

EN 61000-3-3:2013

EN 50581:2012

Type/Désignation de l'appareil

Pistolet à colle PHP 500 E3

Année de fabrication : 04-2020

Numéro de série : IAN 328264_2001

Bochum, le 12/05/2020



Semi Uguzlu
- Responsable qualité -

Sous réserve de modifications techniques
à des fins de perfectionnement.

Inhoud

Inleiding	22
Gebruik in overeenstemming met bestemming	22
Uitrusting	22
Inhoud van het pakket	22
Technische gegevens	22
Algemene veiligheidsvoorschriften voor elektrische apparaten voor huishoudelijk gebruik	22
Aanvullende veiligheidsvoorschriften voor lijmpistolen	23
Bediening	23
Vóór de ingebruikname	23
Ingebruikname	23
Onderhoud en reiniging	24
Afvoeren	24
Garantie van Kompernaß Handels GmbH	25
Service	26
Importeur	26
Vertaling van de oorspronkelijke conformiteitsverklaring	26

LIJMPISTOOL PHP 500 E3

Inleiding

Hartelijk gefeliciteerd met de aankoop van uw nieuwe apparaat. U hebt hiermee gekozen voor een hoogwaardig product. De gebruiksaanwijzing maakt deel uit van dit product. Deze bevat belangrijke aanwijzingen voor veiligheid, gebruik en afvoeren. Lees alle bedienings- en veiligheidsaanwijzingen voordat u het product in gebruik neemt. Gebruik het product uitsluitend op de voorgeschreven wijze en voor de aangegeven doeleinden. Geef alle documenten mee als u het product doorgeeft aan een derde.

Gebruik in overeenstemming met bestemming

Het apparaat is geschikt voor het met smeltlijm lijmen van hout, karton, verpakkingen, pvc, tapijt, afdichtingen, kunststof, leer, keramiek, glas en weefsel. Het te lijmen materiaal moet schoon, droog en vetvrij zijn. Elk ander gebruik of elke wijziging van het apparaat geldt als niet in overeenstemming met de bestemming en brengt ernstig gevaar voor ongelukken met zich mee. De fabrikant aanvaardt geen enkele aansprakelijkheid voor schade die voortvloeit uit gebruik in strijd met de bestemming. Het apparaat is niet bestemd voor bedrijfsmatig of commercieel gebruik.

Uitrusting

- 1 Toevoerkanaal
- 2 Controle-indicatie voor netaansluiting
- 3 Netaansluiting oplader
- 4 Oplader met apparaathouder
- 5 Toevoerknop
- 6 Plastic opstelbeugel
- 7 Druppelbak
- 8 Spuitmond
- 9 Hitteschild van de spuitmond
- 10 Netaansluiting lijmpistool
- 11 Netsnoer

Inhoud van het pakket

- 1 lijmpistool
- 1 oplader met apparaathouder
- 1 netsnoer
- 1 plastic opstelbeugel
- 3 lijmpatronen
- 1 koffer
- 1 gebruiksaanwijzing

Technische gegevens

Maximale spanning	230 V ~, 50 Hz (wisselstroom)
Nominaal vermogen	25 W (in werking 500 W)
Opwarmtijd	ca. 5 min.
Beschermingsklasse	II/□ (dubbel geïsoleerd)



Algemene veiligheidsvoorschriften voor elektrische apparaten voor huishoudelijk gebruik

WAARSCHUWING!

- Lees alle veiligheidsinstructies en aanwijzingen. Het niet naleven van de veiligheidsvoorschriften en aanwijzingen kan elektrische schokken, brand en/of ernstig letsel veroorzaken.

Bewaar alle veiligheidsinstructies en aanwijzingen voor toekomstig gebruik.

- Dit apparaat mag worden gebruikt door kinderen vanaf 8 jaar en door personen met beperkte fysieke, zintuiglijke of geestelijke vermogens of gebrek aan ervaring of kennis, mits ze onder toezicht staan of over het veilige gebruik van het apparaat zijn geïnstrueerd en de daaruit resulterende gevaren hebben begrepen. Kinderen mogen niet met

het apparaat spelen. Kinderen mogen zonder toezicht geen reiniging en gebruikersonderhoud uitvoeren.

- Wanneer het netsnoer van dit apparaat beschadigd raakt, moet het worden vervangen door de fabrikant of de klantendienst van de fabrikant of een persoon met vergelijkbare kwalificaties, om risico's te vermijden.

Aanvullende veiligheidsvoorschriften voor lijmpistolen

- Bij kinderen is supervisie noodzakelijk om ervoor te zorgen dat ze niet met het apparaat spelen.
- LET OP! Dit apparaat moet op zijn opstelbeugel worden gelegd wanneer het niet in gebruik is.
- Houd het apparaat uit de buurt van regen en vocht. Als er water in een elektrisch apparaat binnendringt, bestaat er een verhoogde kans op een elektrische schok.
- Gebruik het snoer niet voor een ander doel, bijvoorbeeld om het apparaat te dragen, op te hangen of om de stekker uit het stopcontact te trekken. Houd het snoer uit de buurt van hitte, olie en scherpe randen. Raak het snoer niet aan als het tijdens het werk beschadigd raakt of wordt doorgesneden, maar haal onmiddellijk de stekker uit het stopcontact. Beschadigde of verwarde snoeren verhogen de kans op een elektrische schok.
- Alleen voor gebruik in gesloten ruimtes.
- Haal bij werkpauzes van meer dan 30 minuten de stekker uit het stopcontact.
- Laat het apparaat na gebruik en voordat u het opbergt volledig afkoelen.
- Verwerk geen asbesthoudend materiaal.
-  Voorkom letsel- en brandgevaar en gezondheidsrisico's: **VERBRANDINGS-GEVAAR!** De lijm en de spuitmond worden tot meer dan 200 °C verhit. Raak de spuitmond of de lijm niet aan. Laat de hete lijm niet op personen of dieren terechtkomen. Houd bij contact met de huid de betroffen plek onmiddellijk enkele minuten onder een koude waterstraal. Probeer niet de lijm van de huid te verwijderen.

- Leid het snoer altijd naar achteren en weg van het apparaat vandaan.
-  Trek de lijmstift niet terug!
Schakel het uit om het apparaat op te bergen in de draagtas.

Bediening

Vóór de ingebruikname

Lijmvlakken voorbereiden

- Gebruik geen brandbare oplosmiddelen voor het reinigen van de lijmvlakken.
- De temperatuur van de omgeving en van de te lijmen materialen mag niet lager dan +5 °C en niet hoger dan +50 °C zijn.
- Lijmvlakken moeten schoon, droog en vetvrij zijn.
- ◆ Ruw gladde oppervlakken op voordat u gaat lijmen.
- ◆ Warm snel afkoelende materialen zoals staal een beetje op voor een betere hechting van de lijm.

Ingebruikname

Werken met netsnoer

- ◆ Verbind het netsnoer **1** met de netaansluiting van het lijmpistool **10** (zie afb. A). Steek de stekker in het stopcontact. De controle-indicatie voor netaansluiting **2** brandt.
- ◆ Klap de plastic opstelbeugel **6** uit. Leg het apparaat neer.
- ◆ Schuif een lijmpatroon in het toevoerkanal **1**.
- ◆ Laat het apparaat ca. 5 minuten heet worden. Nu is het apparaat gereed voor gebruik.

Werken zonder netsnoer

- ◆ Verbind het netsnoer **1** met de netaansluiting van de oplader **3**. Steek de stekker in het stopcontact.
- ◆ Plaats het lijmpistool op de oplader **4**. De controle-indicatie voor netaansluiting **2** brandt.
- ◆ Schuif een lijmpatroon in het toevoerkanal **1**.
- ◆ Laat het apparaat ca. 5 minuten heet worden. Nu is het apparaat gereed voor gebruik.
- ◆ Herhaal de opwarmfase als de lijm moeilijk uit de spuitmond komt of niet vloeibaar genoeg is.

Lijmen

- ◆ Druk op de toeveerknop **5** om de lijmtoevoer te regelen in overeenstemming met wat voor het lijmen vereist is.
- ◆ Breng de lijm aan in de vorm van punten. Breng bij flexibele materialen zoals textiel de lijm aan in zigzaglijnen.
- ◆ Druk de beide te lijmen werkstukken na het aanbrengen van de lijm onmiddellijk ca. 30 seconden lang samen. De verlijming is na ca. 5 minuten belastbaar.
- ◆ Leg het lijmpistool bij werkonderbrekingen op de plastic opstelbeugel **6** of plaats het in de oplader **4**.
- ◆ Verwijder eventuele lijmresten na het afkoelen met een scherp mes. Lijmvlakken kunnen weer worden losgemaakt door ze te verhitten.

Apparaat uitschakelen

- ◆ Haal de stekker uit het stopcontact.

Onderhoud en reiniging



WAARSCHUWING! HAAL VOOR ALLE SCHOONMAAKWERKZAAMHEDEN DE STEKKER UIT HET STOPCONTACT.

- Het lijmpistool is onderhoudsvrij.
- Houd het apparaat altijd schoon en droog.
- Er mogen geen vloeistoffen binnendringen in het apparaat. Gebruik een doek om de behuizing schoon te maken. Gebruik nooit benzine, oplosmiddelen of schoonmaakmiddelen die kunststof aantasten.

Afvoeren



De verpakking bestaat uit milieuvriendelijke materialen, die u via de plaatselijke recyclepunten kunt afvoeren.



Deponeer elektrische apparaten niet bij het huisvuil!

Conform de Europese richtlijn 2012/19/EU moet afgedankte elektrische apparatuur gescheiden ingezameld en op een milieuvriendelijke wijze gerecycled worden.

Informatie over mogelijkheden voor het afvoeren van het afgedankte apparaat krijgt u bij uw gemeentereinigingsdienst.

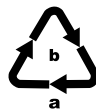

Voer de verpakking af overeenkomstig de milieuvorschriften. Let op de aanduiding op de verschillende verpakkingsmaterialen en voer ze zo nodig gescheiden af. De verpakkingsmaterialen zijn voorzien van afkortingen (a) en cijfers (b) met de volgende betekenis: 1-7: kunststoffen, 20-22: papier en karton, 80-98: composietmaterialen.



Meer informatie over het afvoeren van het afgedankte product kunt u inwinnen bij de gemeentereiniging.



Het product is recycleerbaar; er is een uitgebreide producentenverantwoordelijkheid op van toepassing en het afval wordt gescheiden ingezameld.

Garantie van Kompersnaß Handels GmbH

Geachte klant,

U hebt op dit apparaat 3 jaar garantie vanaf de aankoopdatum. In geval van gebreken in dit product hebt u wettelijke rechten tegenover de verkoper van het product. Deze wettelijke rechten worden door onze hierna beschreven garantie niet beperkt.

Garantievoorwaarden

De garantieperiode geldt vanaf de datum van aankoop. Bewaar de kassabon zorgvuldig. U hebt hem nodig als bewijs van aankoop.

Als er binnen drie jaar vanaf de aankoopdatum van dit product een materiaal- of fabricagefout optreedt, wordt - naar onze keuze - het product door ons kosteloos gerepareerd of vervangen of wordt de koopprijs terugbetaald. Voorwaarde voor deze garantie is dat het defecte apparaat en het aankoopbewijs (kassabon) binnen de termijn van drie jaar worden overlegd en dat kort wordt omschreven waaruit het gebrek bestaat en wanneer het is opgetreden.

Wanneer het defect door onze garantie wordt gedekt, krijgt u het gerepareerde product of een nieuw product retour. Met de reparatie of vervanging van het product begint er geen nieuwe garantieperiode.

Garantieperiode en wettelijke aanspraken bij gebreken

De garantieperiode wordt door deze waarborg niet verlengd. Dat geldt ook voor vervangen en gerepareerde onderdelen. Eventueel al bij aankoop aanwezige schade en gebreken moeten meteen na het uitpakken worden gemeld. Voor reparaties na afloop van de garantieperiode worden kosten in rekening gebracht.

Garantieomvang

Het apparaat is op basis van strenge kwaliteitsnormen met de grootst mogelijke zorg vervaardigd en voorafgaand aan de levering nauwkeurig gecontroleerd.

De garantie geldt voor materiaal- of fabricagefouten. Deze garantie geldt niet voor productonderdelen die onderhevig zijn aan normale slijtage en die daarom als slijtonderdelen worden beschouwd, of voor schade aan breekbare onderdelen zoals schakelaars, accu's of onderdelen die van glas zijn gemaakt.

Deze garantie vervalt wanneer het product is beschadigd, ondeskundig is gebruikt of is gerepareerd. Voor deskundig gebruik van het product moeten alle in de gebruiksaanwijzing beschreven aanwijzingen precies worden opgevolgd. Gebruiksdoeleinden en handelingen die in de gebruiksaanwijzing worden afgeraden of waarvoor wordt gewaarschuwd, moeten beslist worden vermeden.

Het product is uitsluitend bestemd voor privégebruik en niet voor bedrijfsmatige doeleinden. Bij verkeerd gebruik en ondeskundige behandeling, bij gebruik van geweld en bij reparaties die niet door ons erkend servicefiliaal zijn uitgevoerd, vervalt de garantie.

Garantieperiode geldt niet bij

- normale afname van de accucapaciteit
- commercieel/bedrijfsmatig gebruik van het product
- beschadiging of modificatie van het product door de klant
- niet-naleving van de veiligheids- en onderhoudsvorschriften, bedieningsfouten
- schade door natuurrampen

Afhandeling bij een garantiekwestie

Voor een snelle afhandeling van uw aanvraag neemt u de volgende aanwijzingen in acht:

- Houd voor alle aanvragen de kassabon en het artikelnummer (bijv. IAN 12345) als aankoopbewijs bij de hand.
- Het artikelnummer vindt u op het typeplaatje van het product, op het product gegraveerd, op de titelpagina van de gebruiksaanwijzing (links-onder) of op de sticker op de achter- of onderkant van het product.

- Als er fouten in de werking of andere gebreken optreden, neemt u eerst contact op met de hierna genoemde serviceafdeling, **telefonisch** of **via e-mail**.
- Een als defect geregistreerd product kunt u dan zonder portokosten naar het aan u doorgegeven serviceadres sturen. Voeg het aankoopbewijs (kassabon) bij en vermeld waaruit het gebrek bestaat en wanneer het is opgetreden.



Op www.lidl-service.com kunt u deze en vele andere handleidingen, productvideo's en installatiesoftware downloaden.

Met deze QR-code gaat u direct naar de website van Lidl Service (www.lidl-service.com) en kunt u met het invoeren van het artikelnummer (IAN) 123456 de gebruiksaanwijzing openen.

Service

NL Service Nederland

Tel.: 0900 0400223 (0,10 EUR/Min.)

E-Mail: kompernass@lidl.nl

BE Service België

Tel.: 070 270 171 (0,15 EUR/Min.)

E-Mail: kompernass@lidl.be

IAN 328264_2001

Importeur

Let op: het volgende adres is geen serviceadres. Neem eerst contact op met het opgegeven serviceadres.

KOMPERNASS HANDELS GMBH

BURGSTRASSE 21

44867 BOCHUM

DUITSLAND

www.kompernass.com

Vertaling van de oorspronkelijke conformiteitsverklaring

Wij, KOMPERNASS HANDELS GMBH, documentverantwoordelijke persoon: de heer Semi Uguzlu, BURGSTR. 21, 44867 BOCHUM, Duitsland, verklaren hierbij dat dit product voldoet aan de volgende normen, normatieve documenten en EU-richtlijnen:

EU-laagspanningsrichtlijn (2014/35/EU)

Elektromagnetische compatibiliteit (2014/30/EU)

RoHS-richtlijn (2011/65/EU)*

* De volledige verantwoordelijkheid voor het afgeven van deze conformiteitsverklaring ligt bij de fabrikant. Het hierboven beschreven object van de verklaring voldoet aan de voorschriften van de Richtlijn 2011/65/EU van het Europees Parlement en de Raad van 8 juni 2011 aangaande de beperking van het gebruik van bepaalde gevaarlijke stoffen in elektrische en elektronische apparaten.

Toegepaste geharmoniseerde normen

EN 60335-2-45:2002/A2:2012

EN 60335-1:2012/A13:2017

EN 62233:2008

EN 55014-1:2017

EN 55014-2:2015

EN 61000-3-2:2014

EN 61000-3-3:2013

EN 50581:2012

Type/apparaatbeschrijving

Lijmpistool PHP 500 E3

Productiejaar: 04-2020

Serienummer: IAN 328264_2001

Bochum, 12-05-2020



Semi Uguzlu
- Kwaliteitsmanager -

Technische wijzigingen vanwege verdere ontwikkeling voorbehouden.

Spis treści

Wstęp	28
Użytkowanie zgodne z przeznaczeniem	28
Wyposażenie	28
Zakres dostawy	28
Dane techniczne	28
Ogólne wskazówki bezpieczeństwa dla urządzeń elektrycznych do użytku domowego	28
Uzupełniające wskazówki bezpieczeństwa dotyczące pistoletu do klejenia na gorąco	29
Obsługa	29
Przed uruchomieniem	29
Uruchomienie	29
Konserwacja i czyszczenie	30
Utylizacja	30
Gwarancja Kompernaß Handels GmbH	31
Serwis	32
Importer	32
Tłumaczenie oryginalnej deklaracji zgodności	32

PISTOLET DO KLEJENIA NA GORAÇO PHP 500 E3

Wstęp

Gratulujemy zakupu nowego urządzenia. Wybrany produkt charakteryzuje się wysoką jakością. Instrukcja obsługi stanowi część niniejszego produktu. Zawiera ona ważne informacje na temat bezpieczeństwa, użytkowania i usuwania. Przed rozpoczęciem użytkowania produktu należy zapoznać się ze wszystkimi informacjami dotyczącymi obsługi i bezpieczeństwa. Produkt należy użytkować wyłącznie zgodnie z zamieszczonym tu opisem oraz w podanym zakresie zastosowań. W przypadku przekazania urządzenia osobie trzeciej należy dołączyć do niego również całą dokumentację.

Użytkowanie zgodne z przeznaczeniem

Urządzenie jest przeznaczone do klejenia drewna, kartonu, opakowań, PCW, dywanów, uszczelek, tworzyw sztucznych, skóry, ceramiki, szkła i tkanin za pomocą kleju topliwego. Powierzchnia klejenia musi być sucha, czysta i odtuszczona. Jakikolwiek inne użycie lub modyfikacje urządzenia uważane są za niezgodne z przeznaczeniem i niosą za sobą poważne niebezpieczeństwo wypadku. Producent nie ponosi żadnej odpowiedzialności za szkody powstałe w wyniku użycia urządzenia w sposób niezgodny z jego przeznaczeniem. Urządzenie nie nadaje się do zastosowań komercyjnych.

Wyposażenie

- 1 Kanat posuwu
- 2 Wskaźnik kontrolny zasilania sieciowego
- 3 Przyłącze sieciowe stacji ładowania
- 4 Stacja ładowania z uchwytem
- 5 Dźwignia posuwu
- 6 Podpórka plastikowa
- 7 Tacka
- 8 Dysza
- 9 Izolacja termiczna dyszy
- 10 Przyłącze sieciowe pistoletu
- 11 Kabel sieciowy

Zakres dostawy

- 1 pistolet do klejenia na gorąco
- 1 stacja ładowania z uchwytem urządzenia
- 1 kabel sieciowy
- 1 podpórka
- 3 wkłady klejowe
- 1 walizka do przenoszenia
- 1 instrukcja obsługi

Dane techniczne

Napięcie znamionowe	230 V ~, 50 Hz (prąd przemienny)
Znamionowy pobór mocy	25 W (przy uruchomieniu 500 W)
Czas nagrzewania	ok. 5 min
Klasa ochrony	II /  (podwójna izolacja)



Ogólne wskazówki bezpieczeństwa dla urządzeń elektrycznych do użytku domowego

OSTRZEŻENIE!

- ▶ Należy przeczytać wszystkie wskazówki bezpieczeństwa oraz instrukcje. Nieprzestrzeganie poniższych wskazówek bezpieczeństwa oraz instrukcji może być przyczyną porażenia prądem elektrycznym, pożaru i/lub ciężkich obrażeń ciała.

Wszystkie wskazówki bezpieczeństwa oraz instrukcje należy zachować do późniejszego wykorzystania.



- To urządzenie może być używane przez dzieci od 8. roku życia oraz przez osoby o zmniejszonych zdolnościach fizycznych, sensorycznych lub umysłowych lub też osoby nieposiadające odpowiedniego doświadczenia i/lub wiedzy,

wyłącznie pod nadzorem lub po przeszkoleniu w zakresie bezpiecznego użytkowania urządzenia oraz potencjalnych zagrożeń. Dzieciom nie wolno bawić się urządzeniem. Dzieciom nie wolno czyścić ani konserwować urządzenia bez opieki osób dorosłych.

- W przypadku uszkodzenia kabla zasilającego należy zlecić jego wymianę producentowi, w punkcie serwisowym lub osobie posiadającej odpowiednie kwalifikacje. Dzięki temu unikniemy poważnych zagrożeń.

Uzupełniające wskazówki bezpieczeństwa dotyczące pistoletu do klejenia na gorąco

- Nie można pozwolić dzieciom na zabawę urządzeniem.
- UWAGA! Urządzenie to należy odkładać na podstawkę, gdy nie jest ono używane.
- Urządzenie trzymać z dala od opadów deszczu i wilgoci. Przedostanie się wody do wnętrza elektronarzędzia zwiększa ryzyko porażenia prądem elektrycznym.
- Nigdy nie chwytać za kabel, np. w celu przeniesienia bądź zawieszenia elektronarzędzia, lub wyciągnięcia wtyku z gniazda zasilania. Kabel chronić przed źródłami gorąca, olejem, kontaktem z ostrymi krawędziami. Jeżeli podczas pracy zostanie uszkodzony lub przecięty kabel sieciowy, nie dotykać kabla i natychmiast wyjąć wtyk z gniazda. Uszkodzone lub poskręcane kable zwiększają ryzyko porażenia prądem elektrycznym.
- Tylko do użytku w pomieszczeniach zamkniętych.
- Podczas przerw w pracy wynoszących powyżej 30 minut, wyciągnąć wtyk kabla sieciowego z gniazda zasilania.
- Po użyciu i przed odłożeniem urządzenia odczekać do jego pełnego ostygnięcia.
- Nie pracować z materiałem zawierającym azbest.

-  Unikać niebezpieczeństwa zranienia i pożaru, a także zagrożeń dla zdrowia: **NIEBEZPIECZEŃSTWO POPARZENIA!** Klej i dysza nagrzewają się do 200 °C. Nie dotykaj dyszy ani kleju. Nie dopuść, by doszło do kontaktu gorącego kleju z ludźmi albo zwierzętami. W razie kontaktu ze skórą, oparzone miejsce natychmiast przemywaj przez kilka minut strumieniem zimnej wody. Nie próbuj odrywać kleju od skóry.
- Prowadzić kabel sieciowy zawsze z tyłu urządzenia.
-  Nie odciągaj kleju w sztyfcie! Odłącz, aby przechowywać urządzenie w futerale.

Obsługa

Przed uruchomieniem

Przygotowanie miejsca klejenia

- Do czyszczenia miejsca klejenia nie używaj palnych rozpuszczalników.
- Temperatura otoczenia i temperatura klejonych materiałów musi mieścić się w granicach +5 °C - +50 °C.
- Powierzchnie klejone muszą być suche, czyste i odtuszczone.
- ◆ Gładkie powierzchnie należy przed klejeniem uszorstnić.
- ◆ W celu zapewnienia lepszej przyczepności kleju, szybko schładzające się powierzchnie, jak np. stal należy nieco podgrzać.

Uruchomienie

Praca z zasilaniem przewodowym

- ◆ Podłącz kabel sieciowy **1** do przyłącza sieciowego **10** pistoletu (patrz rys. A). Włóż wtyk do gniazda zasilania. Wskaźnik kontrolny zasilania sieciowego **2** świeci się.
- ◆ Odchyl plastikową podpórkę **6**. Odstaw urządzenie.
- ◆ Wsuń wkład klejowy do kanału posuwu **1**.
- ◆ Odczekaj około 5 minut do rozgrzania się urządzenia. Teraz urządzenie jest gotowe do pracy.

Praca bez kabla sieciowego

- ◆ Podłącz kabel sieciowy **1** do przyłącza sieciowego **3** stacji ładowania. Włóż wtyk do gniazda zasilania.
- ◆ Umieść pistolet w stacji do ładowania **4**. Wskaźnik kontrolny zasilania sieciowego **2** świeci się.
- ◆ Wsuń wkład klejowy do kanału posuwu **1**.
- ◆ Oczekaj około 5 minut do rozgrzania się urządzenia. Teraz urządzenie jest gotowe do pracy.
- ◆ Powtórz fazę nagrzewania, gdy klej z trudem daje się wycisnąć lub nadmiernie się ciągnie.

Klejenie

- ◆ Nacisnąć dźwignię posuwu **5** w celu regulacji przepływu kleju odpowiednio do potrzeb.
- ◆ Nakładaj klej punktowo. W przypadku materiałów elastycznych, jak np. tkaniny, nakładaj klej w linii zygzakowatej.
- ◆ Po naniesieniu kleju natychmiast ściśnij obie klejone części i przytrzymaj przez ok. 30 sekund. Miejsce klejenia można obciążać po upływie ok. 5 minut.
- ◆ W trakcie przerw w pracy odstawiaj pistolet na plastikową podpórkę **6** lub umieszczaj go w stacji do ładowania **4**.
- ◆ Po ostygnięciu usuń ostrym nożem resztki kleju. Miejsca klejenia można ponownie rozłączyć przez podgrzanie.

Wyłączanie urządzenia

- ◆ Wyciągnąć wtyk z gniazda zasilania.

Konserwacja i czyszczenie



OSTRZEŻENIE! PRZED PRZYSTĄPIENIEM DO CZYSZCZENIA URZĄDZENIA WYJMIJ WTYK SIECIOWY Z GNIAZDA.

- Pistolet do klejenia na gorąco jest urządzeniem bezobsługowym.
- Urządzenie utrzymywać zawsze w stanie czystym i suchym.

- Do wnętrza obudowy nie może przedostać się żadna ciecz. Do czyszczenia obudowy używaj ściereczki. Nigdy nie używaj benzyny, rozpuszczalników ani środków myjących, niszczących tworzywo sztuczne.

Utylizacja



Opakowanie urządzenia wykonane jest z materiałów przyjaznych dla środowiska naturalnego, które można oddać w lokalnych punktach zbiórki.



Elektronarzędzi nie wolno wyrzucać razem z odpadami domowymi!

Zgodnie z dyrektywą europejską 2012/19/EU zużyte urządzenia elektryczne i elektroniczne należy zbierać oddzielnie i poddawać odzyskowi w sposób przyjazny dla środowiska naturalnego.

O informacje na temat usuwania zużytego urządzenia należy zapytać w najbliższym urządzeniu gminy lub miasta.



Opakowania należy utylizować w sposób przyjazny dla środowiska. Przestrzegaj oznaczeń na różnych materiałach opakowaniowych i w razie potrzeby zutilizuj je zgodnie z zasadami segregacji odpadów. Materiały opakowaniowe są oznaczone skrótami (a) i cyframi (b) w następujący sposób: 1-7: tworzywa sztuczne, 20-22: papier i tektura, 80-98: kompozyty.



Informacje na temat możliwości utylizacji wysłużonego produktu można uzyskać w najbliższym urządzeniu gminy lub miasta.



Produkt można poddać recyklingowi, podlega rozszerzonej odpowiedzialności producenta i jest zbierany w ramach systemu segregacji odpadów.

Gwarancja Kompernaß Handels GmbH

Szanowny Kliencie,

To urządzenie objęte jest 3-letnią gwarancją, licząc od daty zakupu. W przypadku wad tego produktu, masz gwarantowane ustawowo prawa w stosunku sprzedawcy. Te ustawowe prawa nie są ograniczone przez nasze opisane poniżej warunki gwarancji.

Warunki gwarancji

Okres gwarancji rozpoczyna się od daty zakupu. Należy zachować paragon. Jest on wymagany jako dowód zakupu.

Jeżeli w ciągu trzech lat od daty zakupu produktu ujawni się w nim wada materiałowa lub produkcyjna, produkt zostanie wedle naszego uznania nieodpłatnie naprawiony, wymieniony na nowy lub zostanie zwrócona jego cena. Warunkiem spełnienia tego świadczenia gwarancyjnego jest dostarczenie w trakcie tego trzyletniego okresu uszkodzonego urządzenia wraz z dowodem zakupu (paragonem) oraz krótkim opisem wady i daty jej wystąpienia.

Jeżeli wada jest objęta naszą gwarancją, otrzymasz z powrotem naprawiony lub nowy produkt.

Okres gwarancji i ustawowe roszczenia gwarancyjne

Wykonanie usługi gwarancyjnej nie przedłuża okresu gwarancji. Dotyczy to również wymienionych i naprawionych części. Wszelkie szkody i wady wykryte w chwili zakupu należy zgłosić bezpośrednio po rozpakowaniu urządzenia. Po upływie okresu gwarancji wszelkie naprawy są wykonywane odpłatnie.

Zakres gwarancji

Urządzenie zostało starannie wyprodukowane i poddane przed wysyłką skrupulatnej kontroli jakości.

Gwarancja obejmuje wady materiałowe lub produkcyjne. Niniejsza gwarancja nie obejmuje części produktu, podlegających normalnemu zużyciu, ani uszkodzeń części łatwo famliwych, np. przelączników, akumulatorów, lub części wykonanych ze szkła.

Niniejsza gwarancja traci swoją ważność, jeśli produkt został uszkodzony, nie używano go prawidłowo lub nie serwisowano należycie. W celu zapewnienia prawidłowego stosowania produktu należy ściśle przestrzegać wszystkich instrukcji wymienionych w instrukcjach obsługi. Należy bezwzględnie unikać zastosowania oraz postępowania, których odradza się w instrukcji obsługi lub przed którymi się w niej ostrzeża.

Produkt przeznaczony jest wyłącznie do użytku domowego, a nie do zastosowań komercyjnych. Niewłaściwe użytkowanie urządzenia, używanie go w sposób niezgodny z jego przeznaczeniem, użycie siły lub ingerencja w urządzenie, dokonywana poza naszymi autoryzowanymi punktami serwisowymi, powodują utratę gwarancji.

Okres gwarancji nie ma zastosowania w następujących przypadkach

- normalne zużycie pojemności baterii
- komercyjne wykorzystanie produktu
- uszkodzenie lub modyfikacja produktu przez klienta
- nieprzestrzeganie przepisów bezpieczeństwa i konserwacji, błędy w obsłudze
- szkody spowodowane zjawiskami naturalnymi

Realizacja zobowiązań gwarancyjnych

W celu zapewnienia szybkiego załatwienia sprawy, postępuj zgodnie z poniższymi wskazówkami:

- W przypadku wszelkich pytań przygotuj paragon fiskalny oraz numer artykułu (np. IAN 12345) jako dowód zakupu.
- Numer artykułu można znaleźć na tabliczce znamionowej na produkcie, wygrawerowany na urządzeniu, zapisany na stronie tytułowej instrukcji obsługi (w dolnym lewym rogu) lub na naklejce z tyłu bądź na spodzie urządzenia.
- W przypadku wystąpienia błędów działania lub innych wad, prosimy o kontakt z odpowiednim działem serwisu **telefonicznie** lub **przez e-mail**.
- Zarejestrowany jako wadliwy produkt możesz wtedy wraz z dołączonym dowodem zakupu (paragonem) oraz opisem i datą wystąpienia usterki wystąpić nieodpłatnie na przekazany wcześniej adres serwisu.



Na stronie www.lidl-service.com możesz pobrać te i wiele innych instrukcji, filmów o produktach oraz oprogramowanie instalacyjne.

Za pomocą tego kodu QR możesz przejść bezpośrednio na stronę serwisu Lidl (www.lidl-service.com), gdzie możesz otworzyć instrukcję obsługi, wpisując numer artykułu (IAN) 123456.

Serwis

PL Serwis Polska

Tel.: 22 397 4996

E-Mail: kompernass@lidl.pl

IAN 328264_2001

Importer

Pamiętaj, że poniższy adres nie jest adresem serwisu. Skontaktuj się najpierw z odpowiednim punktem serwisowym.

KOMPERNASS HANDELS GMBH
BURGSTRASSE 21
44867 BOCHUM
NIEMCY
www.kompernass.com

Tłumaczenie oryginalnej deklaracji zgodności

My, KOMPERNASS HANDELS GMBH, osoba odpowiedzialna za dokumentację: Semi Uguzlu, BURGSTR. 21, 44867 BOCHUM, NIEMCY, oświadczamy niniejszym, że produkt ten jest zgodny z następującymi normami, dokumentami normatywnymi oraz dyrektywami WE:

Dyrektywa niskonapięciowa WE (2014/35/EU)

Dyrektywa w sprawie kompatybilności elektromagnetycznej (2014/30/EU)

Dyrektywa w sprawie stosowania substancji szkodliwych dla zdrowia (2011/65/EU)*

* Wyłączną odpowiedzialność za wystawienie niniejszej deklaracji zgodności ponosi producent. Opisany powyżej przedmiot oświadczenia spełnia wymagania przepisów dyrektywy 2011/65/EU Parlamentu Europejskiego i Rady z 8 czerwca 2011 w sprawie ograniczenia stosowania określonych substancji niebezpiecznych w urządzeniach elektrycznych i elektronicznych.

Zastosowane normy zharmonizowane

EN 60335-2-45:2002/A2:2012

EN 60335-1:2012/A13:2017

EN 62233:2008

EN 55014-1:2017

EN 55014-2:2015

EN 61000-3-2:2014

EN 61000-3-3:2013

EN 50581:2012

Typ/oznaczenie urządzenia

Pistolet do klejenia na gorąco PHP 500 E3

Rok produkcji: 04-2020

Numer seryjny: IAN 328264_2001

Bochum, 12.05.2020



Semi Uguzlu

- Kierownik ds. zarządzania jakością -

Zastrzegamy sobie prawo do wprowadzania zmian technicznych w ramach procesu udoskonalania urządzenia.

Obsah

Úvod	34
Použití v souladu s určením	34
Vybavení	34
Rozsah dodávky	34
Technické údaje	34
Všeobecné bezpečnostní pokyny pro používání elektrických přístrojů v domácnosti	34
Doplňující bezpečnostní upozornění k pistolí pro klížení za horka	35
Obsluha	35
Před uvedením do provozu	35
Uvedení do provozu	35
Údržba a čištění	36
Likvidace	36
Záruka společnosti Kompernass Handels GmbH	37
Servis	38
Dovozce	38
Překlad originálu prohlášení o shodě	38

TAVNÁ LEPÍCÍ PISTOLE PHP 500 E3

Úvod

Blahopřejeme vám k zakoupení vašeho nového přístroje. Rozhodli jste se pro vysoce kvalitní výrobek. Návod k obsluze je součástí tohoto výrobku.

Obsahuje důležité informace o bezpečnosti, použití a likvidaci. Před použitím výrobku se seznámte se všemi provozními a bezpečnostními pokyny. Výrobek používejte pouze předepsaným způsobem a pro uvedené oblasti použití. Při předávání třetím osobám předejte spolu s výrobkem i tyto podklady.

Použití v souladu s určením

Přístroj je vhodný k lepení dřeva, kartonů, obalů, PVC, koberců, těsnění, plastů, kůže, keramiky, skla a tkanin tavným lepidlem. Lepený materiál musí být čistý, suchý a bez mastnot. Jakékoli jiné použití nebo úprava přístroje jsou považovány za použití v rozporu s určením a představuje závažné nebezpečí zranění. Za škody, které vzniknou při použití v rozporu s určením, nenese výrobce odpovědnost. Přístroj není určen pro podnikatelské účely.

Vybavení

- 1 posuvovací kanál
- 2 kontrolka pro síťovou přípojku
- 3 síťová přípojka nabíjecí stanice
- 4 nabíjecí stanice s držákem přístroje
- 5 posuvový třmínek
- 6 plastový odstavný stojánek
- 7 odkapávací miska
- 8 tryska
- 9 tepelný ochranný plášť trysky
- 10 síťová přípojka lepicí pistole
- 11 síťový kabel

Rozsah dodávky

- 1 tavná lepicí pistole
- 1 nabíjecí stanice s držákem přístroje
- 1 síťový kabel
- 1 plastový odstavný stojánek
- 3 lepicí kolíčky
- 1 přenosný kufrík
- 1 návod k obsluze

Technické údaje

Jmenovité napětí	230 V ~, 50 Hz (střídavý proud)
Jmenovitý příkon	25 W (při uvedení do provozu 500 W)
Doba zahřívání	cca 5 min.
Třída ochrany	II / □ (dvojitá izolace)

Všeobecné bezpečnostní pokyny pro používání elektrických přístrojů v domácnosti

VÝSTRAHA!

- Přečtěte si veškeré bezpečnostní upozornění a pokyny. Nedbalost při dodržování bezpečnostních upozornění a pokynů může vést k úrazu elektrickým proudem, k požáru a/ nebo těžkým zraněním.

Veškerá bezpečnostní upozornění a pokyny uschovejte pro budoucí použití.

- Děti starší 8 let a osoby s omezenými fyzickými, smyslovými nebo mentálními schopnostmi či nedostatkem zkušeností a znalostí mohou používat tento přístroj, avšak pouze tehdy, pokud jsou pod dohledem nebo pokud byly poučeny o bez-

pečném používání přístroje, a pokud porozuměly z toho vyplývajícím nebezpečím. Děti si nesmí s přístrojem hrát. Čištění a užitelskou údržbu nesmí provádět děti bez dozoru.

- Pokud se napájecí kabel tohoto přístroje poškodí, musí jej vyměnit výrobce, jeho zákaznický servis nebo obdobně kvalifikovaná osoba, aby se tak zabránilo nebezpečím.

Doplňující bezpečnostní upozornění k pistolí pro klížení za horka

- Dohlížejte na děti, aby si s přístrojem nehrály.
- POZOR! Pokud se tento přístroj nepoužívá, odstavte jej na plastový odstavňový stojánek.
- Chraňte přístroj před deštěm a mokrem. Vniknutím vody do elektrického přístroje se zvyšuje riziko úrazu elektrickým proudem.
- Nepoužívejte kabel v rozporu s jeho určením pro přenášení či zavěšování přístroje nebo k vytažování zástrčky ze zásuvky. Udržujte kabel v dostatečné vzdálenosti od horka, oleje, ostrých hran. Pokud dojde při práci k poškození nebo přerušení síťového kabelu, nedotýkejte se jej a ihned vytáhněte zástrčku ze zásuvky. Poškozené nebo zapletené kabely zvyšují riziko úrazu elektrickým proudem.
- Pouze k použití v uzavřených prostorách.
- Pokud práci přerušíte na více než 30 minut, vytáhněte zástrčku ze zásuvky.
- Po použití a před uložením nechte přístroj kompletně vychladnout.
- Nezpracovávejte materiál s obsahem azbestu.
-  Zabraňte nebezpečí poranění, požáru a ohrožení zdraví: **NEBEZPEČÍ POPÁLENÍ!** Lepidlo a tryska se zahřejí na více než 200 °C. Trysky ani lepidla se nedotýkejte. Zamezte kontaktu horkého lepidla s osobami nebo zvířaty. Při kontaktu s pokožkou ihned postižené místo ochlaďte proudem studené vody. Nepokoušejte se lepidlo z pokožky odstranit.

- Síťový kabel ved'te od přístroje vždy směrem dozadu.
-  Neodtažte držák lepidla zpět! Vypněte jej pro uložení přístroje do kufru.

Obsluha

Před uvedením do provozu

Příprava lepených ploch

- K čištění lepených ploch nepoužívejte žádná hořlavá rozpouštědla.
- Okolní teplota a teplota lepených materiálů nesmí být nižší než +5 °C a vyšší než +50 °C.
- Lepené plochy musí být čisté, suché a bez mastnot.
- ◆ Hladké povrchy před lepením zdrsňte.
- ◆ Aby k sobě lepené plochy lépe přilnuly, rychle se ochlazující materiály mírně zahřejte.

Uvedení do provozu

Práce s přístrojem zapojeným do sítě pomocí kabelu

- ◆ Síťový kabel ① zapojte do síťové přípojky lepicí pistolí ⑩ (viz obr. A). Zastrčte síťovou zástrčku do zásuvky. Kontrolka pro síťovou přípojku ② svítí.
- ◆ Vyklopte plastový odstavňový stojánek ⑥. Přístroj odstavte.
- ◆ Zasuňte lepicí kolíček do k tomu určeného posuvovacího kanálu ①.
- ◆ Přístroj nechte cca 5 minut rozehrát. Přístroj je nyní připravený k provozu.

Práce s přístrojem bez kabelového zapojení

- ◆ Síťový kabel **1** zapojte do síťové přípojky nabíjecí stanice **3**. Zastrčte síťovou zástrčku do zásuvky.
- ◆ Nasadte pistoli pro klížení za horka na nabíjecí stanici **4**. Kontrolka pro síťovou přípojku **2** svítí.
- ◆ Zasuňte lepicí kolíček do k tomu určeného posuvovacího kanálu **1**.
- ◆ Přístroj nechte cca 5 minut rozehrát. Přístroj je nyní připravený k provozu.
- ◆ Pokud lepidlo vytéká příliš těžce nebo je příliš husté, opakujte fázi zahřívání.

Lepení

- ◆ Stiskem posuvovacího třmínku **5** můžete podle potřeby regulovat tok lepidla.
- ◆ Lepidlo nanášíte bodovým způsobem. U flexibilních materiálů, např. textilu, lepidlo nanášíte v klikaté linii.
- ◆ Po nanesení lepidla k sobě lepené plochy ihned přitiskněte po dobu cca 30 sekund. Lepený spoj je zatížitelný po cca 5 minutách.
- ◆ Při přerušení práce pistoli pro klížení za horka odstavte na plastový odstavný stojánek **6** nebo ji umístěte na nabíjecí stanici **4**.
- ◆ Po vychladnutí odstraňte ostrým nožem veškeré zbytky lepidla. Po zahřátí lze lepené plochy od sebe opět oddělit.

Vypnutí přístroje

- ◆ Vytáhněte síťovou zástrčku ze zásuvky.

Údržba a čištění



VÝSTRAHA! PŘED VŠEMI ČISTICÍMI PRACEMI VYTAHUJTE SÍŤOVOU ZÁSTRČKU ZE ZÁSUVKY.

- Pistole pro klížení za horka je bezúdržbová.
- Přístroj vždy udržujte v čistotě a suchu.
- Dovnitř přístroje nesmí vniknout žádné tekutiny. K čištění krytu přístroje použijte hadřík. Nikdy nepoužívejte benzin, rozpouštědla nebo čisticí prostředky, které narušují umělou hmotu.

Likvidace



Obal se skládá z ekologických materiálů, které lze zlikvidovat v komunálních sběrných dvorech.



Elektrické přístroje nevyhazujte do domovního odpadu!

V souladu s evropskou směrnicí č. 2012/19/EU musí být opořebované elektrické přístroje shromažďovány odděleně a odevzdány k ekologické recyklaci.

Informace o možnostech likvidace vysloužilého přístroje vám podá obecní nebo městský úřad.

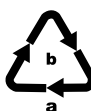

Obal zlikvidujte ekologicky. Dbejte na označení na různých obalových materiálech a v případě potřeby tyto obaly roztráďte. Obalové materiály jsou označeny zkratkami (a) a číslicemi (b) s následujícím významem: 1–7: plasty, 20–22: papír a lepenka, 80–98: kompozitní materiály.



Informace o možnostech likvidace vysloužilého výrobku vám podá správa vašeho obecního nebo městského úřadu.



Výrobek je recyklovatelný, podléhá rozšířené odpovědnosti výrobce a je shromažďován odděleně.

Záruka společnosti Kompennass Handels GmbH

Vážená zákaznice, vážený zákazník,

na tento přístroj získáváte záruku v trvání 3 let od data zakoupení. V případě závad tohoto výrobku máte zákonná práva vůči prodejci výrobku. Tato zákonná práva nejsou omezena naší níže uvedenou zárukou.

Záruční podmínky

Záruční doba začíná plynout dnem nákupu. Dobře uschovejte pokladní doklad. Tento doklad je potřebný jako důkaz o koupi.

Pokud se do tří let od data zakoupení tohoto výrobku vyskytne vada materiálu nebo výrobní závada, pak Vám podle našeho uvážení výrobek zdarma opravíme, vyměníme nebo uhradíme kupní cenu. Předpokladem této záruky je, že bude během tříleté lhůty předložen vadný přístroj a doklad o koupi (pokladní doklad) a stručně se popíše, v čem závada spočívá a kdy se vyskytla.

Vztahuje-li se na závadu naše záruka, obdržíte zpět buď opravený nebo nový produkt. Opravou nebo výměnou výrobku nezačne plynout nová záruční doba.

Záruční doba a zákonné nároky vyplývající ze závad

Záručním plněním se záruční doba neprodlužuje. To platí i pro vyměněné a opravené součásti. Poškození nebo vady vyskytující se případně již při nákupu se musí oznámit ihned po vybalení. Po uplynutí záruční doby podléhají veškeré opravy zpoplatnění.

Rozsah záruky

Přístroj byl vyroben pečlivě podle přísných směrnic kvality a před expedicí byl svědomitě vyzkoušen.

Záruka se vztahuje na materiállové nebo výrobní vady. Tato záruka se nevztahuje na součásti výrobku, které jsou vystaveny běžnému opotřebením, a proto je lze považovat za spotřební díly, nebo na poškození křehkých součástí, jako jsou např. spínače, akumulátory nebo díly, které jsou vyrobeny ze skla.

Tato záruka zaniká, pokud je výrobek poškozen, nebyl řádně používán nebo udržován. Pro zajištění správného používání výrobku se musí přesně dodržovat všechny pokyny uvedené v návodu k obsluze. Účelům použití a úkonům, které se v návodu k obsluze nedoporučují nebo se před nimi varuje, je třeba se bezpodmínečně vyhnout.

Výrobek je určen pouze pro soukromé účely a ne pro komerční použití. Při nesprávném a neodborném používání, při použití násilí a při zásazích, které nebyly provedeny našimi autorizovanými servisními provozovny, záruční nároky zanikají.

Záruční lhůta neplatí v těchto případech

- normální opotřebením kapacity akumulátoru
- komerční použití výrobku
- poškození nebo změna výrobku zákazníkem
- nedodržení bezpečnostních předpisů a předpisů údržby, chyby obsluhy
- škody vlivem přírodních živlů

Vyřízení v případě záruky

Pro zajištění rychlého Vaší žádosti postupujte podle následujících pokynů:

- Pro všechny dotazy mějte připraven pokladní lístek a číslo výrobku (např. IAN 12345) jako doklad o koupi.
- Číslo výrobku naleznete na typovém štítku na výrobku, rytině na výrobku, na titulní straně návodu k obsluze (vlevo dole) nebo na nálepce na zadní nebo spodní straně výrobku.
- Pokud by se měly vyskytovat funkční vady nebo jiné závady, kontaktujte nejprve níže uvedené servisní oddělení **telefonicky** nebo **e-mailem**.
- Výrobek, zaevidovaný jako vadný výrobek pak můžete při přiložení dokladu o nákupu (pokladní lístek) a při uvedení, v čem spočívá vada a kdy k ní došlo, poslat výrobek pro Vás bez poštovního na adresu, kterou Vám oznámí servis.



Na webových stránkách www.lidl-service.com si můžete stáhnout tyto a mnoho dalších příruček, videí o výrobku a instalační software.

Pomocí kódu QR se dostanete přímo na stránku servisu Lidl (www.lidl-service.com) a můžete pomocí zadání čísla výrobku (IAN) 123456 otevřít svůj návod k obsluze.

Servis

CZ Servis Česko

Tel.: 800143873

E-Mail: kompernass@lidl.cz

IAN 328264_2001

Dovozce

Dbejte prosím na to, že následující adresa není adresou servisu. Kontaktujte nejprve uvedený servis.

KOMPERNASS HANDELS GMBH

BURGSTRASSE 21

44867 BOCHUM

NĚMECKO

www.kompernass.com

Překlad originálu prohlášení o shodě

My, KOMPERNASS HANDELS GMBH, osoba odpovědná za dokumentaci: pan Semi Uguzlu, BURGSTR. 21, 44867 BOCHUM, Deutschland/Německo, prohlašujeme, že tento výrobek je ve shodě s následujícími normami, normativními dokumenty a směrnicemi ES:

Směrnice o nízkonapěťových zařízeních
(2014/35/EU)

Směrnice o elektromagnetické kompatibilitě
(2014/30/EU)

Směrnice o omezení používání nebezpečných látek (RoHS) (2011/65/EU)*

* Výhradní odpovědnost za vystavení tohoto prohlášení o shodě nese výrobce. Výše popsaný předmět prohlášení je v souladu s předpisy směrnice č. 2011/65/EU Evropského parlamentu a Rady ze dne 8. června 2011 o omezení používání určitých nebezpečných látek v elektrických a elektronických zařízeních.

Použité harmonizované normy

EN 60335-2-45:2002/A 2:2012

EN 60335-1:2012/A13:2017

EN 62233:2008

EN 55014-1:2017

EN 55014-2:2015

EN 61000-3-2:2014

EN 61000-3-3:2013

EN 50581:2012

Typ/označení přístroje

Tavná lepicí pistole PHP 500 E3

Rok výroby: 04–2020

Sériové číslo: IAN 328264_2001

Bochum, 12.05.2020



Semi Uguzlu

- manažer kvality -

Technické změny ve smyslu dalšího vývoje jsou vyhrazeny.

Obsah

Úvod	40
Používanie v súlade s určením	40
Vybavenie	40
Rozsah dodávky	40
Technické údaje	40
Všeobecné bezpečnostné pokyny pre elektrické prístroje na používanie v domácnosti	40
Doplňujúce bezpečnostné pokyny pre pištoľ na termoplastické lepenie	41
Obsluha	41
Pred uvedením do prevádzky	41
Uvedenie do prevádzky	41
Údržba a čistenie	42
Likvidácia	42
Záruka spoločnosti Kompnass Handels GmbH	43
Servis	44
Dovozca	44
Preklad originálneho vyhlásenia o zhode	44

LEPIACA PIŠTOĽ PHP 500 E3

Úvod

Srdečne Vám gratulujeme ku kúpe Vášho nového prístroja. Touto kúpou ste sa rozhodli pre výrobok vysokej kvality. Návod na obsluhu je súčasťou tohto výrobku. Obsahuje dôležité upozornenia týkajúce sa bezpečnosti, používania a likvidácie. Pred používaním výrobku sa oboznámte so všetkými pokynmi na obsluhu a bezpečnostnými pokynmi. Výrobok používajte iba podľa popisu a v uvedených oblastiach použitia. Pri postúpení výrobku tretej osobe odovzdajte spolu s ním aj všetky dokumenty.

Používanie v súlade s určením

Prístroj je vhodný na lepenie dreva, kartónu, obalov, PVC, kobercov, tesnení, plastu, kože, keramiky, skla a tkanín tavným lepidlom. Lepený materiál musí byť čistý, suchý a zbavený mastnoty. Akýkoľvek iný spôsob používania alebo zmeny prístroja sa považujú za používanie v rozpore s určením a prinášajú vážne nebezpečenstvá úrazu. Za škody vzniknuté v dôsledku použitia v rozpore s určením výrobcu nepreberá žiadnu zodpovednosť. Prístroj nie je určený na priemyselné použitie.

Vybavenie

- ❶ posuvový kanál
- ❷ kontrolka sieťovej prípojky
- ❸ sieťová prípojka nabíjacej stanice
- ❹ nabíjacia stanica s držiakom prístroja
- ❺ posuvové držadlo
- ❻ plastový odstavňý stojan
- ❼ odkvapkávacia miska
- ❽ dýza
- ❾ ochranný plášť dýzy proti teplu
- ❿ sieťová prípojka lepiacej pištole
- ⓫ sieťový kábel

Rozsah dodávky

- 1 lepiaca pištoľ
- 1 nabíjacia stanica s držiakom prístroja
- 1 sieťový kábel
- 1 plastový odstavňý stojan
- 3 lepiace tyčinky
- 1 prenosný kufrík
- 1 návod na obsluhu

Technické údaje

Dimenzačné napätie	230 V ~, 50 Hz (striedavý prúd)
Dimenzačný príkon	25 W (pri uvedení do prevádzky 500 W)
Čas zahrievania	ca. 5 min.
Trieda ochrany	II/□ (dvojitá izolácia)



Všeobecné bezpečnostné pokyny pre elektrické prístroje na používanie v domácnosti

⚠ VÝSTRAHA!



- Prečítajte si všetky bezpečnostné pokyny a upozornenia. Zanedbania pri dodržiavaní bezpečnostných pokynov a upozornení môžu mať za následok zásah elektrickým prúdom, požiar a/alebo ťažké poranenia.

Pre prípad budúceho použitia uschovajte všetky bezpečnostné pokyny a upozornenia.

- Tento prístroj môžu používať deti od 8 rokov, ako aj osoby so zníženými fyzickými, zmyslovými alebo mentálnymi schopnosťami alebo nedostatkom skúseností a vedomostí, ak sú pod dohľadom alebo boli o bezpečnom používaní prístroja poučené a pochopili z toho vyplývajúce nebezpečenstvá. Deti sa nesmú hrať s prístrojom. Deti nesmú vykonávať čistenie ani používateľskú údržbu bez dohľadu.
- Ak sa prípojný sieťový kábel tohto prístroja poškodí, musí sa nechať vymeniť výrobcom alebo jeho zákazníckym servisom alebo obdobne kvalifikovanou osobou, aby sa zabránilo nebezpečenstvu.

Doplňujúce bezpečnostné pokyny pre pištoľ na termoplastické lepenie

- Na deti treba dohliadať, aby sa zabezpečilo, že sa nebudú hrať s prístrojom.
- POZOR! Ak sa tento prístroj nepoužíva, musí sa postaviť na jeho odstavňý stojan.
- Nevystavujte prístroj dažďu ani vlhkosti. Vniknutie vody do elektrického náradia zvyšuje riziko úrazu elektrickým prúdom.
- Nepoužívajte kábel prístroja na jeho nosenie, zavesenie alebo vytiahnutie zástrčky zo zásuvky. Nevystavujte kábel vysokým teplotám, držte ho mimo dosahu oleja, ostrých hrán. Ak sa pri práci poškodí alebo prereže sieťový kábel, nedotýkajte sa kábla, ale ihneď vyťahnite sieťovú zástrčku. Poškodené alebo zamotané káble zvyšujú riziko úrazu elektrickým prúdom.
- Len na používanie v uzavretých priestoroch.
- Pri pracovných prestávkach dlhších ako 30 minút vyťahnite sieťovú zástrčku.
- Po použití a pred skladovaním nechajte prístroj úplne vychladnúť.
- Neopracúvajte žiadny materiál obsahujúci azbest.

-  Zabráňte nebezpečenstvu zranenia a požiaru, ako aj ohrozeniu zdravia: **NEBEZPEČENSTVO POPÁLENIA!** Lepidlo a dýza sa zohrejú na teplotu nad 200 °C. Nedotýkajte sa dýzy alebo lepidla. Chráňte osoby a zvieratá pred horúcim lepidlom. Po kontakte horúceho lepidla s kožou ihneď podržte postihnuté miesto niekoľko minút pod prúdom studenej vody. Nepokúšajte sa odstrániť lepidlo z kože.
- Sieťový kábel vedte vždy od prístroja smerom dozadu.
-  Neťahajte lepidlo! Odpojte ho na uloženie zariadenia do kufríka.

Obsluha

Pred uvedením do prevádzky

Príprava lepených miest

- Na čistenie lepených miest nepoužívajte žiadne horľavé rozpúšťadlá.
- Teplota okolia a lepených materiálov nesmie byť nižšia ako +5 °C a vyššia ako +50 °C.
- Lepené miesta musia byť čisté, suché a zbavené mastnoty.
- ◆ Hladké povrchy pred lepením zdrsňte.
- ◆ Rýchlo chladnúce materiály, ako napr. oceľ trochu nahrejte, aby ste dosiahli lepšiu príľnavosť lepidla.

Uvedenie do prevádzky

Práca s pripojeným káblom

- ◆ Zapojte sieťový kábel **1** do sieťovej prípojky lepiacej pištole **10** (pozri obr. A). Zastrčte sieťovú zástrčku do zásuvky. Kontrolka sieťovej prípojky **2** svieti.
- ◆ Vyklopte plastový odstavňý stojan **6** dopredu. Prístroj odložte.
- ◆ Do posuvového kanála **1** zasuňte lepiacu tyčinku.
- ◆ Prístroj nechajte zahrievať približne 5 minút. Prístroj je teraz pripravený na prevádzku.

Práca bez kábla

- ◆ Zapojte sieťový kábel **1** do sieťovej prípojky nabíjacej stanice **3**. Zastrčte sieťovú zástrčku **2** do zásuvky.
- ◆ Vložte pištoľ na termoplastické lepenie do nabíjacej stanice **4**. Kontrolka sieťovej prípojky **2** svieti.
- ◆ Do posuvového kanála **1** zasuňte lepiacu tyčinku.
- ◆ Prístroj nechajte zahrievať približne 5 minút. Prístroj je teraz pripravený na prevádzku.
- ◆ Ak lepidlo vychádza ťažko alebo je tuhé, zopakujte fázu zahrievania.

Lepenie

- ◆ Stlačte posuvové držadlo **5** na reguláciu toku lepidla podľa požiadaviek.
- ◆ Lepidlo naneste bodovým sošobom. Pri lepení pružných materiálov, ako je napr. textil, naneste lepidlo v kľukatých líniách.
- ◆ Po nanesení lepidla stlačte obidva lepené obrobky na približne 30 sekúnd okamžite k sebe. Po približne 5 minútach sa môže lepené miesto zaťažiť.
- ◆ Počas prerušenia lepenia položte lepiacu pištoľ na plastový odstavňý stojan **6** alebo ju odložte do nabíjacej stanice **4**.
- ◆ Po vychladnutí odstráňte prípadné zvyšky lepidla ostrým nožom. Zlepené miesta možno nahriať a znova rozpojiť.

Vypnutie prístroja

- ◆ Vytiahnite sieťovú zástrčku zo zásuvky.

Údržba a čistenie



VÝSTRAHA! PRED KAŽDÝM ČISTENÍM VYTIAHNITE SIEŤOVÚ ZÁSTRČKU ZO ZÁSUVKY.

- Pištoľ na termoplastické lepenie nevyžaduje údržbu.
- Prístroj udržiavajte vždy čistý a suchý.
- Do vnútra prístroja sa nesmú dostať žiadne tekutiny. Na čistenie krytu používajte utierku. Nikdy nepoužívajte benzín, rozpúšťadlá alebo čistiace prostriedky, ktoré poškodzujú umelú hmotu.

Likvidácia



Obal sa skladá z ekologických materiálov, ktoré môžete zlikvidovať v miestnych recyklačných strediskách.



Elektrické náradie neodhadzujte do komunálneho odpadu!

V súlade s európskou smernicou 2012/19/EU sa musia opotrebované elektrické zariadenia zbierať oddelene a odovzdať na ekologickú recykláciu.

Informácie o možnostiach likvidácie vyslúženého prístroja dostanete na miestnej alebo mestskej správe.



Obal zlikvidujte ekologicky.

Dbajte na označenie na rôznych obalových materiáloch a triedte ich osobitne. Obalové materiály sú označené skratkami (a) a číslicami (b) s nasledujúcim významom: 1–7: plasty, 20–22: papier a lepenka, 80–98: kompozitné materiály.



Informácie o možnostiach likvidácie výrobku, ktorý doslúžil, získate od svojej obecnej alebo mestskej samosprávy.



Produkt je recyklovateľný, podlieha rozšírenej zodpovednosti výrobcu a zbiera sa oddelene.

Záruka spoločnosti Kompennass Handels GmbH

Vážená zákazníčka, vážený zákazník,

na tento prístroj máte záruku 3 roky od dátumu zakúpenia. V prípade nedostatkov tohto výrobku máte práva vyplývajúce zo zákona voči predajcovi tohto výrobku. Tieto Vaše práva vyplývajúce zo zákona nie sú obmedzené našou zárukou, uvedenou nižšie.

Záručné podmienky

Záručná doba začína plynúť dátumom zakúpenia. Prosím, uschovajte si pokladničný blok. Tento bude potrebný ako dôkaz o zakúpení.

Ak v priebehu troch rokov od dátumu zakúpenia tohto výrobku dôjde k chybe materiálu alebo výrobnej chybe, výrobok vám – podľa nášho uváženia – bezplatne opravíme, vymeníme alebo uhradíme kúpnu cenu. Podmienkou tohto záručného plnenia je, že počas trojročnej lehoty sa poškodený prístroj a doklad o zakúpení (pokladničný blok) predloží so stručným opisom, v čom spočíva nedostatok prístroja a kedy sa vyskytol.

Ak je chyba pokrytá našou zárukou, zašleme Vám späť opravený alebo nový výrobok. Opravou alebo výmenou výrobku nezačína plynúť žiadna nová záručná doba.

Záručná doba a zákonné nároky na odstránenie chýb

Záručná doba sa záručným plnením nepredĺži. To platí aj pre vymenené a opravené diely. Poškodenia a chyby zistené prípadne už pri kúpe, sa musia hlásiť okamžite po vybalení. Po uplynutí záručnej doby podliehajú prípadné opravy poplatku.

Rozsah záruky

Prístroj bol starostlivo vyrobený v súlade s prísnyimi smernicami kvality a pred dodaním bol svedomito preskúšaný.

Záručné plnenie sa vzťahuje na chyby materiálu alebo výrobné chyby. Táto záruka sa nevzťahuje na časti výrobku, ktoré sú vystavené bežnému opotrebovaniu a preto ich možno pokladať za rýchlo opotrebitelné diely, ani na poškodenia krehkých dielov, ako sú napríklad spínače, akumulátory alebo diely vyrobené zo skla.

Táto záruka zaniká v prípade poškodenia výrobku neodborným používaním alebo neodbornou údržbou. Na správne používanie výrobku sa musia presne dodržiavať všetky pokyny, uvedené v návode na obsluhu. Bezpodmienečne sa musí zabrániť použitiu alebo úkonom, ktoré sa v návode na obsluhu neodporúčajú alebo pred ktorými sa varuje.

Výrobok je určený len na súkromné použitie a nie na priemyselné používanie. Záruka zaniká pri nesprávnom a neodbornom zaobchádzaní, pri použití násilia a pri zásahoch, ktoré neboli vykonané naším autorizovaným servisom.

Záručná doba neplatí pri

- normálnom opotrebovaní kapacity akumulátora
- komerčnom používaní výrobku
- poškodení alebo zmene výrobku zákazníkom
- nerešpektovaní predpisov týkajúcich sa bezpečnosti a údržby, chybách obsluhy
- škodách v dôsledku elementárnych udalostí

Vybavenie v prípade záruky

Na zaručenie rýchleho vybavenia Vašej žiadosti postupujte podľa nasledujúcich pokynov:

- Na všetky otázky majte pripravený pokladničný doklad a číslo výrobku (napr. IAN 12345) ako doklad o nákupe.
- Číslo výrobku nájdete na typovom štítku na výrobku, na gravúre na výrobku, na titulnej stránke návodu na obsluhu (dole vľavo) alebo ako nálepku na zadnej alebo spodnej strane výrobku.
- Ak dôjde k funkčným poruchám alebo iným nedostatkom, kontaktujte najprv nižšie uvedené servisné oddelenie **telefonicky** alebo **e-mailom**.
- Výrobok, zaevidovaný ako poruchový, môžete potom spolu s dokladom o nákupe (pokladničný blok) a uvedením popisu chyby a dátumu, kedy k nej došlo, bezplatne odoslať na adresu servisného strediska, ktorá Vám bude oznámená.



Na webovej stránke www.lidl-service.com si môžete stiahnuť tieto a mnoho ďalších príručiek, videá o výrobkoch a inštalačný softvér.

Pomocou tohto QR-kódu sa dostanete priamo na stránku servisu Lidl (www.lidl-service.com) a pomocou zadania čísla výrobku (IAN) 123456 otvoríte váš návod na obsluhu.

Servis

SK Servis Slovensko
Tel. 0850 232001
E-Mail: kompernass@lidl.sk

IAN 328264_2001

Dovozca

Majte na pamäti, že nižšie uvedená adresa nie je adresou servisného strediska. Najprv kontaktujte uvedené servisné stredisko.

KOMPERNASS HANDELS GMBH
BURGSTRASSE 21
44867 BOCHUM
NEMECKO
www.kompernass.com

Preklad originálneho vyhlásenia o zhode

My, KOMPERNASS HANDELS GMBH, zodpovedný za dokumentáciu: pán Semi Uguzlu, BURGSTR. 21, 44867 BOCHUM, Nemecko, vyhlasujeme, že tento výrobok je v súlade s nasledovnými normami, normatívnymi dokumentmi a smernicami ES:

Smernica ES o nízkom napätí (2014/35/EU)

Elektromagnetická kompatibilita (2014/30/EU)

Smernica RoHS (2011/65/EU)*

* Vyhradnú zodpovednosť za vydanie tohto vyhlásenia o zhode nesie výrobca. Vyššie opísaný predmet vyhlásenia je v súlade s predpismi smernice č. 2011/65/EU Európskeho parlamentu a Rady z 8. júna 2011 o obmedzení používania určitých nebezpečných látok v elektrických a elektronických zariadeniach.

Použitie harmonizované normy

EN 60335-2-45:2002/A2:2012

EN 60335-1:2012/A13:2017

EN 62233:2008

EN 55014-1:2017

EN 55014-2:2015

EN 61000-3-2:2014

EN 61000-3-3:2013

EN 50581:2012

Typ/označenie prístroja

Lepiaca pištoľ PHP 500 E3

Rok výroby: 04–2020

Sériové číslo: IAN IAN 328264_2001

Bochum, 12.05.2020



Semi Uguzlu
– Manažér kvality –

Technické zmeny v zmysle ďalšieho vývoja sú vyhradené.



KOMPERNASS HANDELS GMBH

BURGSTRASSE 21

44867 BOCHUM

GERMANY

www.kompernass.com

Stand der Informationen · Last Information Update · Version des informations

Stand van de informatie · Stan informacjī · Stav informacī · Stav informácii

05 / 2020 · Ident.-No.: PHP500E3-052020-1

IAN 328264_2001