



PDF ONLINE  
parkside-diy.com

## STAIR CLIMBING TRUCK TREPPEN-SACKKARRE DIABLE MONTE-ESCALIER

(GB) (IE) (NI) (MT)

### STAIR CLIMBING TRUCK

Instructions for use

(FR) (CH) (BE)

### DIABLE MONTE-ESCALIER

Notice d'utilisation

(IT) (CH) (MT)

### CARRELLO SALISCALE

Istruzioni d'uso

(PT)

### CARRINHO DE TRANSPORTE PARA ESCADAS

Manual de utilização

(DE) (AT) (CH) (BE)

### TREPPEN-SACKKARRE

Gebrauchsanweisung

(NL) (BE)

### TRAPSTEEKWAGEN

Gebruiksaanwijzing

(ES)

### CARRETILLA PARA ESCALERAS

Instrucciones de uso

IAN 509774\_2507

(GB) (IE) (NI) (DE) (AT) (CH) (FR)  
(BE) (NL) (IT) (MT) (ES) (PT)

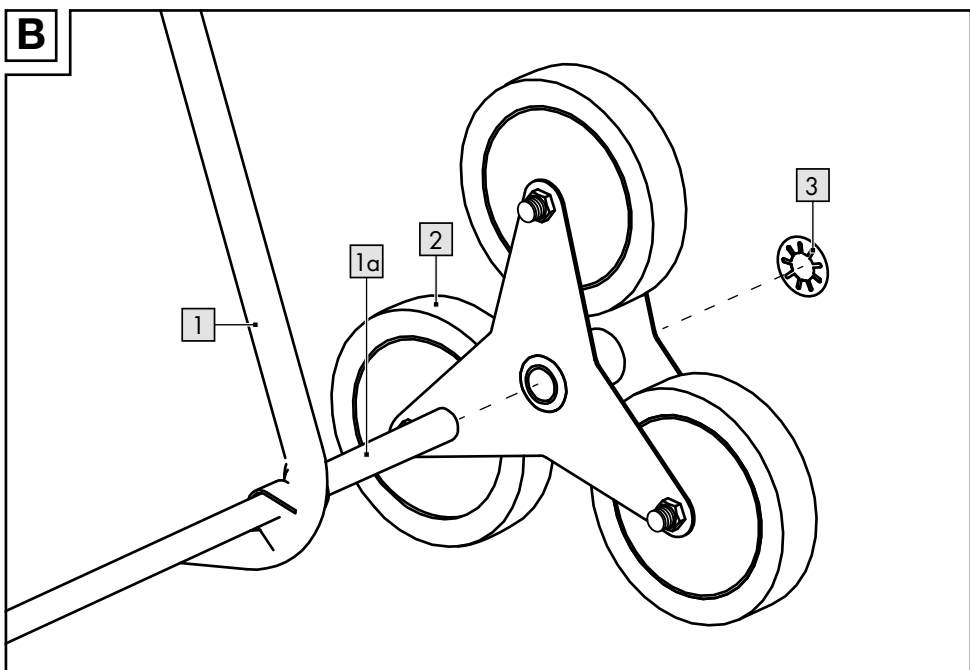
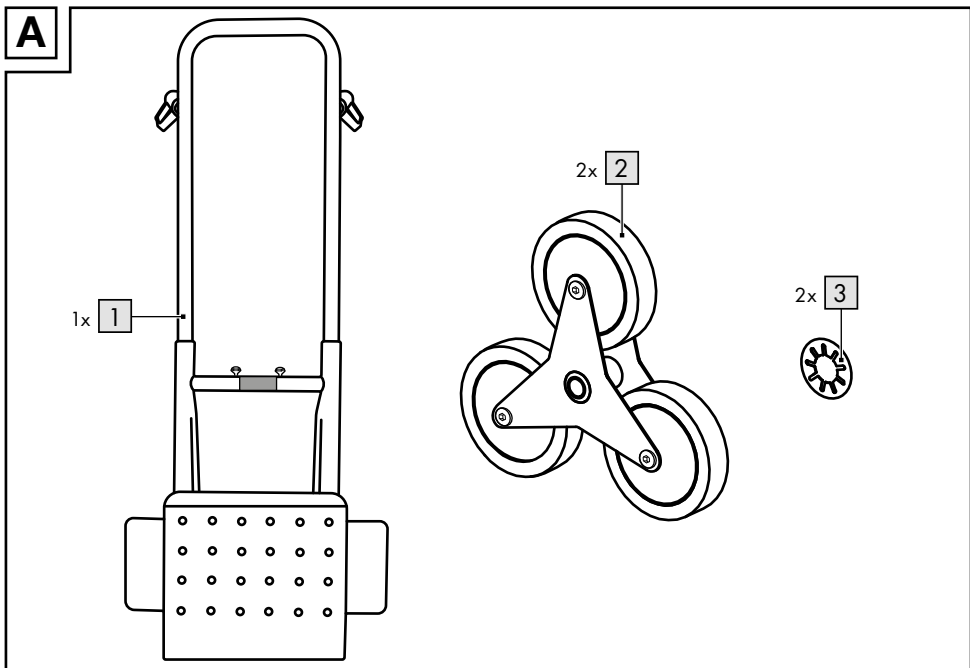

C

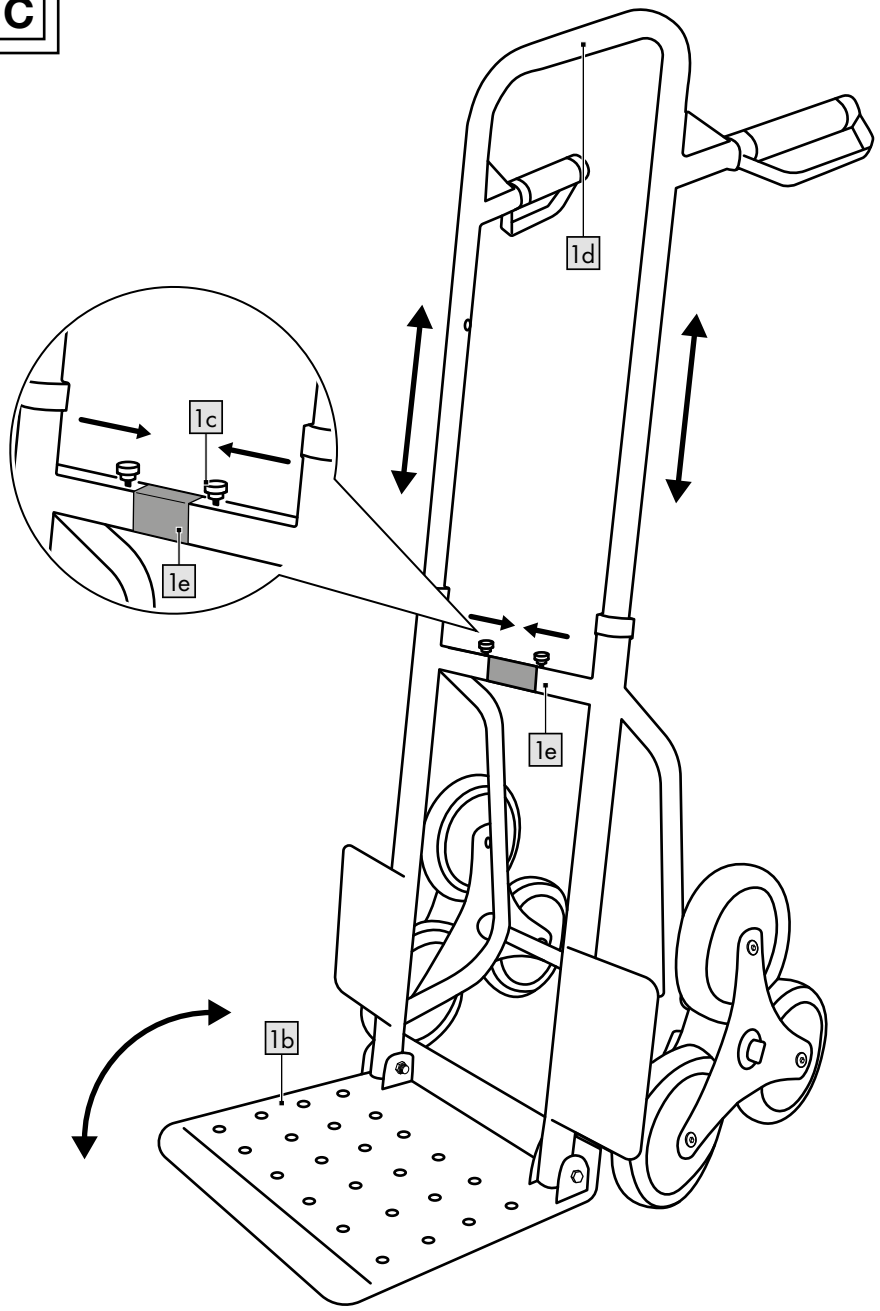

Congratulations!

You have chosen to purchase a high-quality product. Familiarise yourself with the product before using it for the first time.



**Read the following instructions for use carefully.**

Use the product only as described and only for the given areas of application. Store these instructions for use carefully. When passing the product on to third parties, please also hand over all accompanying documents.

## Scope of delivery (fig. A)

- 1 x sack truck for stairs (1)
- 2 x wheel (2)
- 2 x cover cap (3)
- 1 x instructions for use

## Technical data

Weight: 11.5kg

Dimensions (unfolded):

109 x 45 x 60cm (W x H x D)

Dimensions (folded):

74 x 45 x 37cm (W x H x D)



Maximum load capacity: 150 kg



Maximum load capacity in stages: 40kg



Follow the instructions



Date of manufacture (month/year):

11/2025

## Intended use

This product has been designed for transporting loads up to a maximum weight of 150kg and/or 40kg on stairs and is for private use. The product is suitable neither for commercial use nor for transporting people and animals.

## Safety instructions



### Danger to life!

- Never leave children unsupervised with the packaging material. Risk of suffocation.



### Risk of injury to children!

- Children may not use the product!
- Children must not play with the product. Warn children specifically that the product is not a toy.
- Take into account children's natural instinct to play and sense of adventure. Prevent situations and behaviours for which the product is not intended.
- The product is not for climbing on or playing with! Make sure that people, especially children, do not pull themselves up on the product or lean against it. The product may tip over.
- When not in use, the product must be stored out of the reach of children.



### Risk of injury!

- Do not make any modifications to the product!
- Check the product for damage and wear before each use. The product may be used only when in good working order and condition!
- Do not exceed the maximum load capacity of 150kg.
- Do not exceed the maximum load capacity of 40kg on stairs.
- The product may not be used to transport people or animals.
- Do not sit or stand on the product.
- Do not place the product near steps, slopes, steep terrain or bodies of water.
- Always load the load area evenly.
- Make sure that during transport the load cannot shift or fall off. Use straps to secure the load.
- Do not transport any load that you are unable to secure with straps.
-

- Keep the load's centre of gravity as low as possible. First load the heavy items and then the lighter ones.
- Use the product only when the telescopic handle is properly extended and engaged.
- Make sure before loading that the load area lies flat on the ground.
- The product is not suitable for stairs with a riser.
- Use the product only on closed-riser stairs.



### Risk of trapped fingers!

- Beware of trapping your fingers when extending and retracting the telescopic handle as well as when unfolding and folding up the load area.

## Assembly (fig. B)

Push the wheels (2) onto the axle (1a) and put a cover cap (3) on each axle.

## Use

### Unfolding and folding up (fig. C)

1. Press the load area (1b) down or up to unfold it or to fold it up.

**Note:** The load area must lie flat on the ground.

2. Push both locking slides (1c) into the zone marked in red on the lower transverse tube (1e) in order to adjust the telescopic handle (1d). Keep them in this position and pull/push the telescopic handle into one of the three positions.
3. Release the locking slides as soon as the desired height is reached.

**Important:** The spring pins must lock audibly in place in the boreholes provided for this purpose. Otherwise, when using the product under load there is the danger of the telescopic handle being unexpectedly released.

**Important:** During use or in storage location the locking slides may not be positioned within the red zone in order to ensure that the spring pins are locked in place.

## Loading

Be sure to distribute the load evenly on the unfolded load area (1b) and ensure that the load cannot fall off. Observe the maximum load capacity of 150kg and do not exceed it. Should you wish to use the product (1) on stairs, do not exceed the maximum load of 40kg.

## Storage, cleaning

When not in use, always store the product clean and dry at room temperature. Only clean the product with a damp cloth and wipe dry afterwards. **IMPORTANT!** Never clean the product with harsh cleaning agents.

## Disposal



Dispose of the product and packaging materials in accordance with current local regulations. Store the packaging materials (foil bags, for example) out of the reach of children. For further information about disposal of the product no longer needed, contact your local council. Dispose of the product and the packaging in an environmentally friendly manner.



The Recycling Code distinguishes different materials to be returned for recycling. The Code consists of the recycling symbol for the recycling process and a number that identifies the material.

## Notes on the guarantee and service handling

The product was produced with great care and under continuous quality control. DELTA-SPORT HANDELSKONTOR GmbH gives private end customers a three-year guarantee on this product from the date of purchase (guarantee period) in accordance with the following provisions. The guarantee is only valid for material and manufacturing defects.

The guarantee does not cover parts that are subject to normal wear and tear and that are thus considered wear parts (e.g. batteries) and it does not cover fragile parts such as switches or parts that are made of glass.

Claims under this guarantee are excluded if the product has been used incorrectly, improperly, or contrary to the intended purpose, or if the provisions in the instructions for use were not observed, unless the end customer proves that a material or manufacturing defect exists that was not caused by one of the aforementioned circumstances.

Claims under the guarantee can only be made within the guarantee period by presenting the original sales receipt. Please therefore keep the original sales receipt. The guarantee period is not extended by any repairs carried out under the guarantee, under statutory guarantees, or as a gesture of goodwill. This also applies to replaced and repaired parts.

If you wish to make a claim please first contact the service hotline mentioned below or contact us by e-mail. If there is a guarantee case, then the product will be repaired or replaced free of charge to you or the purchase price will be refunded, depending on our choice. There are no further rights from the guarantee.

Your legal rights, in particular guarantee claims against the respective seller, are not limited by this guarantee.

### Guarantee handling

To ensure rapid processing of your case please follow the following instructions:

- For all inquiries keep the sales receipt and product number (e.g. IAN 123456\_7890) handy as proof of purchase.
- You will find the product number on the product label, on an engraving on the product, on the title page of your instructions (bottom left), or on the sticker on the back or bottom of the product.

- Should any functional problem or other defects occur, first contact the service department named below by telephone or use our contact form, which you will find at [parkside-diy.com](http://parkside-diy.com) under service categories.
- Once the product is determined to be defective, you can then attach the proof of purchase (sales receipt) and state the nature of the defect and when it occurred and send it, postage free for you, to the address of the service department of which you have been notified.



At [parkside-diy.com](http://parkside-diy.com) you can find and download these and many other manuals. With this QR code you can directly access [parkside-diy.com](http://parkside-diy.com). Select your country and use the search

template to look for the operating instructions. By entering the product number (e.g. IAN 123456\_7890) you access the operating instructions for your product.

IAN: 509774\_2507

- Ⓒ **GB** Customer service United Kingdom  
Telephone: 08000518970
- Ⓒ **IE** Customer service Ireland  
Telephone: 1800851251
- Ⓒ **NI** Customer service Northern Ireland  
Telephone: 08081013435
- Ⓒ **MT** Customer service Malta  
Telephone: 80065168

Contact form at [parkside-diy.com](http://parkside-diy.com)  
Location: Germany

Herzlichen Glückwunsch!  
Mit Ihrem Kauf haben Sie sich für einen hochwertigen Artikel entschieden.  
Machen Sie sich vor der ersten Verwendung mit dem Artikel vertraut.



**Lesen Sie hierzu aufmerksam die nachfolgende Gebrauchsanweisung.**

Benutzen Sie den Artikel nur wie beschrieben und für die angegebenen Einsatzbereiche. Bewahren Sie diese Gebrauchsanweisung gut auf. Händigen Sie alle Unterlagen bei Weitergabe des Artikels an Dritte ebenfalls mit aus.

## Lieferumfang (Abb. A)

1 x Stufen-Sackkarre (1)  
2 x Rad (2)  
2 x Abdeckkappe (3)  
1 x Gebrauchsanweisung

## Technische Daten

Gewicht: 11,5 kg

Maße (ausgeklappt):

109 x 45 x 60 cm (B x H x T)

Maße (zusammengeklappt):

74 x 45 x 37 cm (B x H x T)



Maximale Ladekapazität: 150 kg



Maximale Ladekapazität bei Stufen: 40 kg



Anleitung beachten



Herstellungsdatum (Monat/Jahr):  
11/2025

## Bestimmungsgemäße

### Verwendung

Dieser Artikel ist für den Transport von Lasten mit einem Gewicht bis max. 150 kg bzw. bis max. 40 kg bei Stufen für den privaten Gebrauch entwickelt.

Der Artikel ist nicht für den gewerblichen Einsatz und nicht für den Transport von Personen und Tieren geeignet.

## Sicherheitshinweise



### Lebensgefahr!

- Lassen Sie Kinder niemals unbeaufsichtigt mit dem Verpackungsmaterial. Es besteht Erstickungsgefahr.



### Verletzungsgefahr für Kinder!

- Kinder dürfen den Artikel nicht verwenden!
- Kinder dürfen nicht mit dem Artikel spielen. Weisen Sie Kinder insbesondere darauf hin, dass der Artikel kein Spielzeug ist.
- Beachten Sie den natürlichen Spieltrieb und die Experimentierfreudigkeit von Kindern. Verhindern Sie Situationen und Verhaltensweisen, die nicht für den Artikel vorgesehen sind.
- Der Artikel ist kein Kletter- oder Spielgerät! Stellen Sie sicher, dass sich Personen, insbesondere Kinder, nicht an dem Artikel hochziehen oder daran anlehnen. Der Artikel kann umfallen.
- Der Artikel muss bei Nichtgebrauch unzugänglich für Kinder gelagert werden.



### Verletzungsgefahr!

- Es dürfen keine Modifikationen am Artikel vorgenommen werden!
- Prüfen Sie den Artikel vor jedem Gebrauch auf Beschädigungen oder Abnutzungen. Der Artikel darf nur in einwandfreiem Zustand verwendet werden!
- Überschreiten Sie nicht die max. Ladekapazität von 150 kg.
- Überschreiten Sie nicht die max. Ladekapazität von 40 kg bei Stufen.
- Der Artikel darf nicht zur Beförderung von Personen oder Tieren verwendet werden.
- Setzen oder stellen Sie sich nicht auf den Artikel.

- Stellen Sie den Artikel nicht in der Nähe von Treppen, Abhängen, abschüssigem Gelände oder Gewässern ab.
- Beladen Sie die Ladefläche immer gleichmäßig.
- Stellen Sie sicher, dass die Ladung während des Transports weder verrutschen noch herunterfallen kann. Verwenden Sie Gurtbänder, um die Ladung zu sichern.
- Transportieren Sie keine Ladung, die Sie nicht mit Gurtbändern sichern können.
- Halten Sie den Schwerpunkt der Ladung so tief wie möglich. Verladen Sie zuerst die schweren Teile und anschließend die leichten.
- Verwenden Sie den Artikel nur, wenn der Teleskopgriff korrekt herausgezogen und eingerastet ist.
- Stellen Sie sicher, dass die Ladefläche vor dem Beladen flach auf dem Boden aufliegt.
- Der Artikel ist nicht für Stufen mit Überstand geeignet.
- Verwenden Sie den Artikel nur bei geschlossenen Treppen.



### **Gefahr von Quetschungen der Finger!**

- Achten Sie beim Aus- und Einfahren des Teleskopgriffs sowie beim Aus- und Einklappen der Ladefläche auf Quetschstellen.

## **Montage (Abb. B)**

Schieben Sie die Räder (2) auf die Achse (1a) und stecken Sie jeweils eine Abdeckkappe (3) auf die Achse.

## **Verwendung**

### **Aus- und Einklappen (Abb. C)**

1. Drücken Sie die Ladefläche (1b) nach unten bzw. oben, um sie aus- oder einzuklappen.

**Hinweis:** Die Ladefläche muss flach auf dem Boden aufliegen.

2. Schieben Sie beide Arretierschieber (1c) in den Bereich der roten Markierung auf dem unteren Querrohr (1e), um den Teleskopgriff (1d) zu verstellen. Halten Sie sie in dieser Position und ziehen bzw. schieben Sie den Teleskopgriff in eine der drei Positionen.

3. Lassen Sie die Arretierschieber los, sobald die gewünschte Höhe erreicht ist.

**Wichtig:** Die Federstifte müssen hörbar in den dafür vorgesehene Bohrungen eingerastet sein. Ansonsten besteht beim Verwenden des Artikels unter Belastung die Gefahr eines unerwarteten Lösens des Teleskopgriffs.

**Wichtig:** Während der Verwendung oder in Lagerposition dürfen sich die Arretierschieber nicht innerhalb der roten Markierung befinden um zu gewährleisten, dass die Federstifte eingerastet sind.

### **Beladen**

Achten Sie auf eine gleichmäßige Gewichtsverteilung auf der ausgeklappten Ladefläche (1b) und sichern Sie die Ladung gegen Herabfallen. Beachten Sie die maximale Belastbarkeit von 150 kg und überschreiten Sie diese nicht. Sollten Sie den Artikel (1) bei Stufen nutzen wollen, beladen Sie ihn nicht mit mehr als max. 40 kg.

### **Lagerung, Reinigung**

Lagern Sie den Artikel bei Nichtbenutzung immer trocken und sauber bei Raumtemperatur. Nur mit einem feuchten Reinigungstuch reinigen und anschließend trockenwischen.

**WICHTIG!** Nie mit scharfen Reinigungsmitteln reinigen.

## Hinweise zur Entsorgung



Entsorgen Sie den Artikel und die Verpackungsmaterialien entsprechend den aktuellen örtlichen Vorschriften. Bewahren Sie Verpackungsmaterialien (wie z. B. Folienbeutel) für Kinder unerschwinglich auf. Weitere Informationen zur Entsorgung des ausgedienten Artikels erhalten Sie bei Ihrer Gemeinde- oder Stadtverwaltung. Entsorgen Sie den Artikel und die Verpackung umweltschonend.



Der Recycling-Code dient der Kennzeichnung verschiedener Materialien zur Rückführung in den Wiederverwertungskreislauf (Recycling). Der Code besteht aus einem Recyclingsymbol für den Verwertungskreislauf und einer Nummer, die das Material kennzeichnet.

## Hinweise zur Garantie und Serviceabwicklung

Der Artikel wurde mit großer Sorgfalt und unter ständiger Kontrolle produziert. DELTA-SPORT HANDELSKONTOR GmbH räumt privaten Endkunden auf diesen Artikel drei Jahre Garantie ab Kaufdatum (Garantiefrist) nach Maßgabe der folgenden Bestimmungen ein. Die Garantie gilt nur für Material- und Verarbeitungsfehler. Die Garantie erstreckt sich nicht auf Teile, die der normalen Abnutzung unterliegen und deshalb als Verschleißteile anzusehen sind (z. B. Batterien) sowie nicht auf zerbrechliche Teile wie Schalter oder Teile, die aus Glas gefertigt sind. Ansprüche aus dieser Garantie sind ausgeschlossen, wenn der Artikel unsachgemäß oder missbräuchlich oder nicht im Rahmen der vorgesehenen Bestimmung oder des vorgesehenen Nutzungsumfangs verwendet wurde oder Vorgaben in der Anleitung/Anweisung nicht beachtet wurden, es sei denn, der Endkunde weist

nach, dass ein Material- oder Verarbeitungsfehler vorliegt, der nicht auf einem der vorgenannten Umstände beruht. Ansprüche aus der Garantie können nur innerhalb der Garantiefrist unter Vorlage des Originalkassenbelegs geltend gemacht werden. Bitte bewahren Sie deshalb den Originalkassenbeleg auf. Die Garantiefrist wird durch etwaige Reparaturen aufgrund der Garantie, gesetzlicher Gewährleistung oder Kulanz nicht verlängert. Dies gilt auch für ersetzte und reparierte Teile.

Bitte wenden Sie sich bei Beanstandungen zunächst an die untenstehende Service-Hotline oder setzen Sie sich per E-Mail mit uns in Verbindung. Liegt ein Garantiefall vor, wird der Artikel von uns – nach unserer Wahl – für Sie kostenlos repariert, ersetzt oder der Kaufpreis erstattet. Weitere Rechte aus der Garantie bestehen nicht.

Ihre gesetzlichen Rechte, insbesondere Gewährleistungsansprüche gegenüber dem jeweiligen Verkäufer, werden durch diese Garantie nicht eingeschränkt.

### Abwicklung im Garantiefall

Um eine schnelle Bearbeitung Ihres Anliegens zu gewährleisten, folgen Sie bitte den folgenden Hinweisen:

- Bitte halten Sie für alle Anfragen den Kassenbon und die Artikelnummer (z. B. IAN 123456\_7890) als Nachweis für den Kauf bereit.
- Die Artikelnummer entnehmen Sie bitte dem Typenschild am Artikel, einer Gravur am Artikel, dem Titelblatt Ihrer Anleitung (unten links) oder dem Aufkleber auf der Rück- oder Unterseite des Artikels.
- Sollten Funktionsfehler oder sonstige Mängel auftreten, kontaktieren Sie zunächst die nachfolgend benannte Serviceabteilung telefonisch oder nutzen Sie unser Kontaktformular, das Sie auf [parkside-diy.com](http://parkside-diy.com) in der Kategorie Service finden.

- Einen als defekt erfassten Artikel können Sie dann unter Beifügung des Kaufbelegs (Kassenbon) und der Angabe, worin der Mangel besteht und wann er aufgetreten ist, für Sie portofrei an die Ihnen mitgeteilte Serviceanschrift übersenden.



Auf parkside-diy.com können Sie diese und viele weitere Handbücher einsehen und herunterladen. Mit diesem QR-Code gelangen Sie direkt auf parkside-diy.com.

Wählen Sie Ihr Land aus, und suchen Sie über die Suchmaske nach den Anleitungen. Mittels Eingabe der Artikelnummer (z. B. IAN 123456\_7890) gelangen Sie zur Anleitung für Ihren Artikel.

IAN: 509774\_2507

- Ⓛ DE Kundenservice Deutschland  
Telefon: 08008855300
- Ⓛ AT Kundenservice Österreich  
Telefon: 0800447750
- Ⓛ CH Kundenservice Schweiz  
Telefon: 0800563601
- Ⓛ BE Kundenservice Belgien  
Telefon: 080012614

Kontaktformular auf [parkside-diy.com](http://parkside-diy.com)  
Sitz: Deutschland

Félicitations !

Vous venez d'acquérir un article de grande qualité. Avant la première utilisation, familiarisez-vous avec l'article.



**Pour cela, veuillez lire attentivement la notice d'utilisation suivante.**

Utilisez l'article uniquement comme indiqué et pour les domaines d'utilisation mentionnés. Conservez bien cette notice d'utilisation. Si vous cédez l'article à un tiers, veillez à lui remettre l'ensemble de la documentation.

## Contenu de la livraison (fig. A)

- 1 diable d'escalier (1)
- 2 roue (2)
- 2 capuchon (3)
- 1 notice d'utilisation

## Données techniques

Poids : 11,5 kg

Dimensions (déplié) :

109 x 45 x 60 cm (l x h x p)

Dimensions (replié) :

74 x 45 x 37 cm (l x h x p)



Capacité de charge maximale :  
150 kg



Capacité de charge maximale  
par niveau : 40 kg



Lire les instructions



Date de fabrication (mois/année) :  
11/2025

## Utilisation conforme

Cet article, destiné à un usage privé, est conçu pour le transport de chargements d'un poids maximal de 150 kg ou de 40 kg maximum lorsqu'il est utilisé sur des marches. Cet article n'est pas destiné à un usage professionnel et ne convient pas au transport de personnes ni d'animaux.

## Consignes de sécurité



### Danger de mort !

- Ne laissez jamais des enfants manipuler le matériau d'emballage sans surveillance. Danger d'étouffement.



### Danger de blessure pour les enfants !

- Les enfants ne doivent pas utiliser l'article !
- Les enfants ne doivent pas jouer avec l'article. Communiquez bien aux enfants que cet article n'est pas un jouet.
- Gardez en mémoire que les enfants disposent d'une tendance naturelle au jeu et à l'expérimentation. Empêchez les situations et les comportements qui ne sont pas prévus pour l'article.
- L'article n'est pas un appareil d'escalade ni de jeu ! Veillez à ce que personne, en particulier les enfants, ne s'appuie sur l'article ou ne s'y hisse. L'article peut basculer.
- L'article doit être rangé hors de portée des enfants lorsqu'il n'est pas utilisé.



### Risque de blessure !

- Aucune modification ne doit être apportée à l'article !
- Avant chaque utilisation, vérifiez que l'article ne montre aucun signe de dégradation ou d'usure. L'article ne doit être utilisé qu'en parfait état !
- Ne pas dépasser la capacité de charge maximale de 150 kg.
- Ne pas dépasser la capacité de charge maximale de 40 kg pour les marches.
- Cet article ne doit pas être utilisé pour le transport de personnes ni d'animaux.
- Ne montez pas et ne vous asseyez pas sur l'article.
- Ne placez pas l'article à proximité d'escaliers, de pentes, de terrains en pente ni de cours d'eau.
- Placez toujours le chargement de manière uniforme sur la bavette.

- Assurez-vous que le chargement ne puisse ni glisser ni tomber pendant le transport. Utilisez des sangles pour sécuriser le chargement.
- Ne transportez pas de chargement qui ne puisse être sécurisé avec des sangles.
- Maintenez le centre de gravité du chargement aussi bas que possible. Chargez les pièces lourdes en premier, puis les pièces légères.
- N'utilisez l'article que si la poignée télescopique est correctement déployée et enclenchée.
- Avant de placer le chargement sur la bavette, assurez-vous qu'elle repose bien à plat sur le sol.
- L'article n'est pas adapté pour les escaliers pourvus de nez de marche.
- N'utilisez cet article que sur des escaliers pourvus de contremarches.



### Risque de se pincer les doigts !

- Faites attention aux points d'écrasement lorsque vous déployez et rétractez la poignée télescopique ainsi que lorsque vous dépliez et repliez la bavette.

## Montage (fig. B)

Enfilez les roues (2) sur l'axe (1a) et placez un capuchon (3) sur chaque axe.

## Utilisation

### Déplier et replier (fig. C)

1. Poussez la bavette (1b) vers le bas ou vers le haut pour la déplier ou la replier.

**Remarque** : La bavette doit reposer à plat sur le sol.

2. Poussez les deux curseurs d'arrêt (1c) dans la zone du repère rouge sur le tube transversal inférieur (1e) pour régler la poignée télescopique (1d). Maintenez-les dans cette position, puis tirez ou poussez la poignée télescopique dans l'une des trois positions.
3. Relâchez les curseurs d'arrêt dès que la hauteur souhaitée est atteinte.

**Important** : Les goupilles à ressort doivent s'enclencher de manière audible dans les trous prévus à cet effet. Autrement, si l'article est soumis à une charge conséquente, la poignée télescopique risque de se replier de manière inopinée.

**Important** : Pendant l'utilisation ou lorsque l'article est rangé, les curseurs d'arrêt ne doivent pas se trouver dans la zone du repère rouge afin de garantir que les goupilles à ressort sont bien enclenchées.

### Charger

Veillez à ce que le poids du chargement soit réparti uniformément sur la bavette dépliée (1b) et sécurisez le chargement pour éviter les chutes. Respectez la capacité de charge maximale de 150 kg et ne la dépassez pas. Si vous souhaitez utiliser l'article (1) sur des marches, celui-ci ne doit pas transporter de chargements de plus de 40 kg.

## Stockage, nettoyage

Lorsque vous n'utilisez pas l'article, rangez-le toujours dans un endroit sec et propre à une température ambiante. Nettoyez l'article uniquement avec un chiffon de nettoyage humide, puis l'essuyez. **IMPORTANT** ! Ne jamais laver avec des produits de nettoyage agressifs.

## Mise au rebut



\* Ce produit est recyclable. Il est soumis à la responsabilité élargie du fabricant et est collecté séparément.



Éliminez le produit et les matériaux d'emballage conformément aux réglementations locales actuelles en vigueur. Conservez les matériaux d'emballage (comme les sachets en plastique) hors de portée des enfants. Vous obtiendrez plus d'informations relatives à l'élimination du produit usagé auprès de votre commune ou de votre municipalité.

Éliminez le produit et l'emballage dans le respect de l'environnement.



Le code de recyclage est utilisé pour identifier les différents matériaux à retourner dans le cycle de recyclage. Ce code se compose du symbole de recyclage, représentant le cycle de recyclage ainsi que d'un numéro identifiant le matériau.

## Indications concernant la garantie et le service après-vente

L'article a été produit avec grand soin et sous un contrôle constant. DELTA-SPORT HANDELSKONTOR GmbH accorde au client final privé une garantie de trois ans sur cet article à compter de la date d'achat (période de garantie) conformément aux dispositions suivantes.

La garantie ne vaut que pour les défauts de matériaux et de fabrication. La garantie ne couvre pas les pièces soumises à une usure normale, lesquelles doivent donc être considérées comme des pièces d'usure (comme p. ex., les piles), de même qu'elle ne couvre pas les pièces fragiles, telles que les interrupteurs ou les pièces fabriquées en verre.

Les réclamations au titre de cette garantie sont exclues si l'article a été utilisé de manière abusive ou inappropriée, hors du cadre de son usage ou du champ d'application prévu ou si les instructions de la notice d'utilisation n'ont pas été respectées, à moins que le client final ne prouve que l'article présentait un défaut de matériau ou de fabrication n'étant pas dû à l'une des conditions mentionnées ci-dessus.

Les réclamations au titre de la garantie ne peuvent être adressées pendant la période de garantie qu'en présentant le ticket de caisse original. Veuillez pour cela conserver le ticket de caisse original.

Ceci s'applique également aux pièces remplacées et réparées.

Si vous avez des plaintes à formuler, veuillez d'abord contacter le service d'assistance téléphonique ci-dessous ou nous contacter par courrier électronique. Si le cas est couvert par la garantie, nous nous engageons - à notre appréciation - à réparer ou à remplacer l'article gratuitement pour vous ou à vous rembourser le prix d'achat.

Aucun autre droit ne découle de la garantie. Vos droits légaux, en particulier les droits de garantie contre le vendeur concerné, ne sont pas limités par cette garantie.

### \*Article L217-16 du Code de la consommation

Lorsque l'acheteur demande au vendeur, pendant le cours de la garantie commerciale qui lui a été consentie lors de l'acquisition ou de la réparation d'un bien meuble, une remise en état couverte par la garantie, toute période d'immobilisation d'au moins sept jours vient s'ajouter à la durée de la garantie qui restait à courir. Cette période court à compter de la demande d'intervention de l'acheteur ou de la mise à disposition pour réparation du bien en cause, si cette mise à disposition est postérieure à la demande d'intervention.

Indépendamment de la garantie commerciale souscrite, le vendeur reste tenu des défauts de conformité du bien et des vices rédhibitoires dans les conditions prévues aux articles L217-4 à L217-13 du Code de la consommation et aux articles 1641 à 1648 et 2232 du Code Civil.

### Article L217-4 du Code de la consommation

Le vendeur livre un bien conforme au contrat et répond des défauts de conformité existant lors de la délivrance. Il répond également des défauts de conformité résultant de l'emballage,

des instructions de montage ou de l'installation lorsque celle-ci a été mise à sa charge par le contrat ou a été réalisée sous sa responsabilité.

### **Article L217-5 du Code de la consommation**

Le bien est conforme au contrat :

1° S'il est propre à l'usage habituellement attendu d'un bien semblable et, le cas échéant :

- s'il correspond à la description donnée par le vendeur et posséder les qualités que celui-ci a présentées à l'acheteur sous forme d'échantillon ou de modèle ;
- s'il présente les qualités qu'un acheteur peut légitimement attendre eu égard aux déclarations publiques faites par le vendeur, par le producteur ou par son représentant, notamment dans la publicité ou l'étiquetage ;

2° Ou s'il présente les caractéristiques définies d'un commun accord par les parties ou être propre à tout usage spécial recherché par l'acheteur, porté à la connaissance du vendeur et que ce dernier a accepté.

### **Article L217-12 du Code de la consommation**

L'action résultant du défaut de conformité se prescrit par deux ans à compter de la délivrance du bien.

### **Article 1641 du Code civil**

Le vendeur est tenu de la garantie à raison des défauts cachés de la chose vendue qui la rendent impropre à l'usage auquel on la destine, ou qui diminuent tellement cet usage que l'acheteur ne l'aurait pas acquise, ou n'en aurait donné qu'un moindre prix, s'il les avait connus.

### **Article 1648 1er alinéa du Code civil**

L'action résultant des vices rédhibitoires doit être intentée par l'acquéreur dans un délai de deux ans à compter de la découverte du vice.

Les pièces détachées indispensables à l'utilisation du produit sont disponibles pendant la durée de la garantie du produit.

### **Traitement de la garantie**

Afin que nous puissions vous garantir un traitement rapide de votre demande, veuillez suivre les instructions suivantes :

- Pour toute demande, veuillez avoir le ticket de caisse et le numéro d'article (p. ex. IAN 123456\_7890) à portée de main en tant que justificatif d'achat.
- Vous trouverez le numéro d'article sur la fiche signalétique de l'article, sur une inscription gravée sur l'article, sur la page de titre de votre notice explicative (en bas à gauche) ou sur l'autocollant au dos ou en dessous de l'article.
- En cas d'erreurs de fonctionnement ou d'autres défauts, contactez d'abord le service après-vente indiqué ci-dessous par téléphone ou utilisez notre formulaire de contact que vous trouverez sur le site [parkside-diy.com](http://parkside-diy.com) dans la catégorie Service.
- Vous pourrez ensuite envoyer votre article jugé défectueux à l'adresse de service qui vous a été communiquée, sans frais de port, en y joignant le justificatif d'achat (ticket de caisse) et en indiquant en quoi consiste le défaut et quand il est survenu.



Sur [parkside-diy.com](http://parkside-diy.com), vous pouvez consulter et télécharger la présente notice ainsi que de nombreuses autres. Ce code QR vous permet d'accéder directement

à [parkside-diy.com](http://parkside-diy.com). Sélectionnez votre pays et utilisez le champ de recherche pour trouver des notices d'utilisation.

En saisissant le numéro d'article (p. ex. IAN 123456\_7890), vous accédez à la notice d'utilisation de votre article.

IAN : 509774\_2507

**FR** Service après-vente France  
Téléphone : 0800907612

**BE** Service après-vente Belgique  
Téléphone : 080012614

Formulaire de contact sur [parksid-diy.com](http://parksid-diy.com)

Siège : Allemagne

\*n'est valable que pour la France

Gefeliciteerd!

Met uw aankoop hebt u voor een hoogwaardig artikel gekozen. Zorg ervoor dat u voor het eerste gebruik met het artikel vertrouwd raakt.



**Lees hiervoor de volgende gebruiksaanwijzing zorgvuldig door.**

Gebruik het artikel alleen zoals omschreven en voor het aangegeven doel. Bewaar deze gebruiksaanwijzing goed. Geef alle documenten mee als u het artikel aan iemand anders geeft.

## In het leveringspakket inbegrepen (afb. A)

- 1 x wielsteekwagen (1)
- 2 x wiel (2)
- 2 x afdekkap (3)
- 1 x gebruiksaanwijzing

## Technische gegevens

Gewicht: 11,5 kg

Afmetingen (uitgeklapt):

109 x 45 x 60 cm (b x h x d)

Afmetingen (ingeklapt):

74 x 45 x 37 cm (b x h x d)



Maximale laadcapaciteit: 150 kg



Maximale laadcapaciteit bij niveaus: 40 kg



Handleiding in acht nemen



Productiedatum (maand/jaar):  
11/2025

## Voorgeschreven gebruik

Dit artikel werd voor privé gebruik ontwikkeld voor het transport van lasten met een gewicht tot max. 150 kg resp. tot max. 40 kg bij trappen. Het artikel is niet geschikt voor commercieel gebruik of voor het transport van personen en dieren.

## Veiligheidsinstructies



### Levensgevaar!

- Laat kinderen nooit zonder toezicht met het verpakkingsmateriaal. Er bestaat verstikkingsgevaar.



### Gevaar voor blessures bij kinderen!

- Kinderen mogen het artikel niet gebruiken!
- Kinderen mogen niet met het artikel spelen. Wijs kinderen er in het bijzonder op dat het artikel geen speelgoed is.
- Neem de natuurlijke speel- en experimenteerdrang van kinderen in acht. Verhinder situaties en gedragingen die niet voor het artikel voorzien zijn.
- Het artikel is geen klim- of speeltoestel! Vergewis u ervan dat personen, in het bijzonder kinderen, niet op het artikel klimmen of op het artikel leunen. Het artikel kan omvallen.
- Het artikel moet bij niet-gebruik buiten het bereik van kinderen opgeborgen worden.



### Gevaar voor blessures!

- Er mogen geen aanpassingen aan het artikel doorgevoerd worden!
- Controleer het artikel telkens vóór gebruik op beschadigingen of slijtageverschijnselen. Het artikel mag uitsluitend in een perfecte staat gebruikt worden!
- Overschrijd niet de max. laadcapaciteit van 150 kg.
- Overschrijd niet de max. laadcapaciteit van 40 kg bij trappen.
- Het artikel mag niet gebruikt worden om personen of dieren te vervoeren.
- Ga niet op het artikel zitten of staan.
- Zet het artikel niet in de nabijheid van trappen, hellingen, hellende terreinen of waterlopen neer.
- Belaad het laadoppervlak altijd gelijkmatig.

- Vergewis u ervan dat de vracht tijdens het transport niet kan verschuiven of neervallen. Gebruik singelbanden om de vracht te beveiligen.
- Transporteer geen vracht die u niet met singelbanden kunt beveiligen.
- Houd het zwaartepunt van de vracht zo laag mogelijk. Verlaad eerst de zware en daarna de lichte stukken.
- Gebruik het artikel alleen wanneer de telescopische handgreep correct uitgetrokken en vastgeklikt is.
- Vergewis u ervan dat het laadoppervlak vóór het laden vlak op de grond ligt.
- Het artikel is niet geschikt voor trappen met uitstekend gedeelte.
- Gebruik het artikel alleen bij gesloten trappen.



### **Gevaar voor het pletten van de vingers!**

- Let bij het uit- en inschuiven van de telescopische handgreep en ook bij het uit- en inklappen van het laadoppervlak op knelplaatsen.

## **Montage (afb. B)**

Schuif de wielen (2) tot op de as (1a) en steek telkens één afdekkap (3) op de as.

## **Gebruik**

### **Uit- en inklappen (afb. C)**

1. Duw het laadoppervlak (1b) omlaag of omhoog om het uit of in te klappen.

**Opmerking:** Het laadoppervlak moet vlak op de grond liggen.

2. Schuif beide vergrendelschuiven (1c) in het bereik van de rode markering op de onderste dwarsbuis (1e) om de telescopische handgreep (1d) te verstellen. Houd ze in deze positie en trek of schuif de telescopische handgreep in één van de drie posities.
3. Laat de vergrendelschuiven los zodra de gewenste hoogte bereikt is.

**Belangrijk:** De verende pennen moeten hoorbaar in de daarvoor voorziene boringen vastgeklikt zijn. Anders bestaat bij het gebruik van het artikel bij belasting het gevaar voor een onverwacht loskomen van de telescopische handgreep.

**Belangrijk:** Tijdens het gebruik of in opslagpositie mogen de vergrendelschuiven zich niet binnen de rode markering bevinden om te garanderen dat de verende pennen vastgeklikt zijn.

### **Beladen**

Let op een gelijkmatige gewichtsverdeling op het uitgeklapte laadoppervlak (1b) en beveilig de vracht tegen neervallen. Neem de maximale belastbaarheid van 150 kg in acht en overschrijd deze niet. Als u het artikel (1) bij trappen wenst te gebruiken, belaad u het niet met meer dan 40 kg.

## **Opslag, reiniging**

Bewaar het artikel wanneer u dit niet gebruikt altijd droog en schoon op kamertemperatuur. Reinig het artikel alleen met een vochtige schoonmaakdoek en droog het vervolgens af.

**BELANGRIJK!** Reinig nooit met agressieve reinigingsmiddelen.

## **Afvalverwerking**



Voer het artikel en de verpakkingsmaterialen af in overeenstemming met de actuele lokale voorschriften.

Berg verpakkingsmaterialen (zoals bv. foliezakjes) op buiten het bereik van kinderen. Bijkomende informatie over de afvoer van het onbruikbaar geworden artikel krijgt u bij uw gemeente- of stadsbestuur. Voer het artikel en de verpakking milieuvriendelijk af.



De recyclingcode dient om verschillende materialen voor recyclingdoeleinden te kenmerken. De code bestaat uit een recyclingsymbool voor de recyclingcyclus en een nummer dat het materiaal kenmerkt.

## Opmerkingen over garantie en serviceafhandeling

Het artikel werd met de grootste zorgvuldigheid en onder permanent toezicht geproduceerd. De firma DELTA-SPORT HANDELSKONTOR GmbH verleent particuliere eindklanten op dit artikel drie jaar garantie, te rekenen vanaf de datum van aankoop (garantietermijn) en dit op grond van de volgende bepalingen.

De garantie geldt alleen voor materiaal- en verwerkingsfouten. De garantie is niet van toepassing op onderdelen die aan een normale slijtage onderhevig zijn en daarom als slijtageonderdelen te beschouwen zijn (bv. batterijen) en evenmin op breekbare onderdelen zoals schakelaars of onderdelen die van glas gemaakt zijn. Uit de garantie voortvloeiende claims zijn uitgesloten als het artikel onvakkundig, verkeerd of niet in het kader van de voorziene bepaling of in het kader van het voorziene gebruiksdoel-einde gebruikt werd of indien richtlijnen in de gebruiksaanwijzing niet in acht genomen werden, tenzij de eindklant aantoont dat er sprake is van een materiaal- of verwerkingsfout die niet op één van de hoger vermelde omstandigheden gebaseerd is. Uit de garantie voortvloeiende claims kunnen alleen tijdens de garantieperiode op vertoon van de originele kassabon ingediend worden. Gelieve daarom de originele kassabon te bewaren. De garantieperiode wordt door eventuele reparaties op grond van de garantie, wettelijke waarborg of coulance niet verlengd. Dit geldt ook voor vervangen en gerepareerde onderdelen. Gelieve u bij klachten in eerste instantie tot de hieronder vermelde servicehotline te richten of met ons per e-mail contact op te nemen. Is er sprake van een garantiegeval, dan wordt het artikel door ons – naar onze keuze – voor u gratis gerepareerd, wordt het vervangen of wordt de aankoopssom terugbetaald. Verdere rechten op grond van de garantie bestaan niet.

Uw wettelijke rechten, in het bijzonder rechten op garantie tegenover de betreffende verkoper, worden door deze garantie niet beperkt.

### Afwikkeling in een garantiegeval

Gelieve, om een snelle behandeling van uw verzoek te garanderen, aan de volgende aanwijzingen gevolg te geven:

- Gelieve voor alle aanvragen de kassabon en het artikelnummer (bv. IAN 123456\_7890) als bewijs van de aankoop klaar te houden.
- Gelieve het artikelnummer op het typeplaatje aan het artikel, aan een gravure aan het artikel, op de voorpagina van uw handleiding (onderaan links) of op het etiket aan de achter- of onderzijde van het artikel terug te vinden.
- Als er zich functionele fouten of andere gebreken voordoen, contacteert u in eerste instantie de hierna vernoemde serviceafdeling telefonisch of maakt u gebruik van ons contactformulier dat u op [parkside-diy.com](http://parkside-diy.com) in de categorie "Service" vindt.
- Een als defect geregistreerd artikel kunt u dan mits toevoeging van het bewijs van aankoop (kassabon) en met de vermelding, waaruit het gebrek bestaat en wanneer het zich voorgedaan heeft, voor u portovrij aan het u meegeedeelde serviceadres zenden.



Op [parkside-diy.com](http://parkside-diy.com) kunt u dit en nog veel andere handboeken inkijken en downloaden. Met deze QR-code geraakt u direct op [parkside-diy.com](http://parkside-diy.com).

Selecteer uw land en zoek via het zoekvenster naar de bedieningshandleidingen.

Door het artikelnummer  
(bv. IAN 123456\_7890) in te voeren,  
geraakt u tot de bedieningshandleiding  
voor uw artikel.

IAN: 509774\_2507

**NL** Klantenservice Nederland  
Telefoon: 08000229556

**BE** Klantenservice België  
Telefoon: 080012614

Contactformulier op [parkside-diy.com](http://parkside-diy.com)  
Maatschappelijke zetel: Duitsland

Congratulazioni!

Avete acquistato un articolo di alta qualità. Consigliamo di familiarizzare con l'articolo prima di cominciare ad utilizzarlo.



### **Leggere attentamente le seguenti istruzioni d'uso.**

Utilizzare l'articolo solo nel modo descritto e per gli ambiti di applicazione indicati. Conservare accuratamente queste istruzioni d'uso. In caso di trasferimento dell'articolo a terzi, consegnare tutti i documenti insieme all'articolo.

## **Contenuto della confezione (imm. A)**

- 1 x carrello portasacchi per gradini (1)
- 2 x ruota (2)
- 2 x calotta di copertura (3)
- 1 x istruzioni d'uso

## **Dati tecnici**

Peso: 11,5 kg

Dimensioni (aperto):

109 x 45 x 60 cm (L x A x P)

Dimensioni (chiuso):

74 x 45 x 37 cm (L x A x P)



Capacità di carico massima: 150 kg



Capacità di carico massima sui gradini: 40 kg



Seguire le istruzioni



Data di produzione (mese/anno):  
11/2025

## **Utilizzo conforme**

Questo articolo è stato sviluppato per il trasporto di carichi con peso fino a max. 150 kg o max 40 kg sui gradini per l'uso privato. L'articolo non è destinato all'uso commerciale e non è adatto al trasporto di persone e animali.

## **Indicazioni di sicurezza**



### **Pericolo di morte!**

- Non lasciare mai i bambini incustoditi con il materiale di imballaggio. Rischio di soffocamento.



### **Pericolo che i bambini subiscano lesioni!**

- I bambini non devono usare l'articolo.
- I bambini non devono giocare con l'articolo. Istruire i bambini in particolare sul fatto che l'articolo non è un giocattolo.
- Tenere in considerazione la tendenza naturale al gioco dei bambini e la loro predisposizione a fare nuove esperienze. Evitare situazioni e modalità comportamentali che non sono previste per l'articolo.
- L'articolo non è un'attrezzatura per arrampicarsi o per giocare! Assicurarsi che nessuno, in particolare i bambini, utilizzi l'articolo per sollevarsi o appoggiarsi. L'articolo può ribaltarsi.
- In caso di non utilizzo, l'articolo deve essere conservato fuori dalla portata dei bambini.



### **Pericolo di ferirsi!**

- Non è consentito apportare modifiche all'articolo!
- Prima di ogni utilizzo verificare che l'articolo non presenti danni o segni di usura. L'articolo può essere utilizzato solo se in perfetto stato!
- Non superare la capacità massima di carico di 150 kg.
- Non superare la capacità massima di carico di 40 kg sui gradini.
- L'articolo non può essere utilizzato per il trasporto di persone o animali.
- Non mettersi in piedi né sedersi sull'articolo.
- Non posizionare l'articolo nelle vicinanze di scale, discese, terreni scoscesi o corsi d'acqua.

- Caricare la superficie di carico sempre in modo uniforme.
- Sincerarsi che il carico durante il trasporto non possa scivolare né cadere. Usare cinghie per fissare il carico.
- Non trasportare alcun carico se non è fissato con cinghie.
- Mantenere il baricentro del carico il più basso possibile. Caricare prima gli oggetti più pesanti, quindi quelli più leggeri.
- Usare l'articolo soltanto con l'impugnatura telescopica correttamente estratta e bloccata in posizione.
- Prima di caricare l'articolo, sincerarsi che la superficie di carico sia in posizione piana sul terreno.
- L'articolo non è adatto per gradini con sporgenza.
- Usare l'articolo esclusivamente su gradini chiusi.



### **Pericolo di schiacciarsi le dita!**

- Durante l'estrazione e la retrazione dell'impugnatura telescopica e l'apertura e la chiusura della superficie di carico fare attenzione ai punti con rischio di schiacciamento.

## **Montaggio (imm. B)**

Inserire le ruote (2) sull'asse (1a) e applicare una calotta di copertura (3) per ogni lato sull'asse.

## **Utilizzo**

### **Apertura e chiusura (imm. C)**

1. Premere la superficie di carico (1b) verso il basso o verso l'alto per aprirla o chiuderla.

**Indicazione:** la superficie di carico deve essere appoggiata in piano sul pavimento.

2. Spostare i due cursori di arresto (1c) nell'area del segno rosso sul tubo trasversale inferiore (1e) per regolare l'impugnatura telescopica (1d). Tenerli in questa posizione e tirare o spostare l'impugnatura telescopica in una delle tre posizioni.

3. Rilasciare il cursore di arresto non appena si raggiunge l'altezza desiderata.

**Importante:** i perni elastici devono incastrarsi con un rumore udibile nei fori predisposti. In caso contrario, durante l'uso dell'articolo sotto carico sussiste il rischio di distacco accidentale dell'impugnatura telescopica.

**Importante:** durante l'uso o con l'articolo riposto, i cursori di arresto non devono trovarsi all'interno del segno rosso, in modo da assicurarsi che i perni elastici siano innestati.

### **Carico**

Fare attenzione a una distribuzione omogenea del carico sulla superficie di carico aperta (1b) e fissare il carico affinché non cada. Rispettare il carico massimo di 150 kg e non superarlo. Se si vuole usare l'articolo (1) su gradini, non caricarlo oltre max. 40 kg.

## **Conservazione, pulizia**

In caso di mancato utilizzo, riporre l'articolo a temperatura ambiente in un luogo asciutto e pulito. Pulire solo con un panno umido e quindi asciugare.

**IMPORTANTE!** Non utilizzare mai detergenti aggressivi.

## **Smaltimento**



Smaltire l'articolo e i materiali della confezione nel rispetto delle attuali normative locali. Conservare i materiali della confezione (come ad es. i sacchetti) in modo che non siano raggiungibili per i bambini. Presso la propria amministrazione comunale o cittadina è possibile ottenere ulteriori informazioni sullo smaltimento dell'articolo alla fine del suo periodo di impiego. Smaltire l'articolo e la confezione nel rispetto dell'ambiente.



Il codice di riciclaggio serve per indicare i diversi materiali per il loro ritorno al ciclo di riutilizzo (recycling). Il codice è composto da un simbolo di riciclaggio per il ciclo di riutilizzo e da un numero che contraddistingue il materiale.

## Avvertenze sulla garanzia e sulla gestione dei servizi di assistenza

L'articolo è stato prodotto con la massima cura e sotto un continuo controllo. DELTA-SPORT HANDELSKONTOR GmbH concede ai clienti finali privati, su questo articolo, tre anni di garanzia dalla data di acquisto (termine di garanzia) sulla base delle seguenti disposizioni.

\*La garanzia vale solo per i vizi di materiale e di lavorazione. La garanzia non si estende alle parti soggette ad un normale degradamento e che siano quindi da considerarsi come pezzi soggetti a usura (p. es. le batterie) né ai pezzi fragili come ad es. interruttori oppure pezzi in vetro.

\*\*La garanzia vale per difetti del materiale o di fabbricazione. Questa garanzia non si estende a componenti del prodotto esposti a normale logorio, che possono pertanto essere considerati come componenti soggetti a usura (esempio capacità della batteria, calcificazione, lampade, pneumatici, filtri, spazzole...). La garanzia non si estende altresì a danni che si verificano su componenti delicati (esempio interruttori, batterie, parti realizzate in vetro, schermi, accessori vari) nonché a danni derivanti dal trasporto o altri incidenti.

Dalla presente garanzia sono escluse le richieste legate a casi di utilizzo non conforme oppure di abuso dell'articolo,

oppure di utilizzo avvenuto non nell'ambito delle condizioni previste oppure del campo di impiego previsto, oppure in caso di non osservanza delle direttive riportate nelle istruzioni d'uso, a meno che il cliente non dimostri che sussista un vizio di materiale o di lavorazione che non sia riconducibile ad una delle circostanze riportate sopra.

Le richieste di garanzia possono essere avanzate solo entro il relativo termine, su presentazione dello scontrino originale di acquisto. Si prega quindi di conservare lo scontrino originale. Il termine di garanzia non sarà prolungato a seguito di eventuali riparazioni effettuate sulla base della garanzia, della garanzia obbligatoria prevista per legge oppure di accondiscendenza. Ciò vale anche per le parti sostituite oppure riparate.

In caso di contestazione rivolgersi dapprima alla hotline di assistenza sotto indicata oppure mettersi in contatto con noi via e-mail. Laddove sussista un caso coperto dalla garanzia, l'articolo sarà – a nostra discrezione – da noi riparato gratuitamente, sostituito oppure sarà rimborsato il prezzo di acquisto. Non sussistono ulteriori diritti derivanti dalla garanzia. I vostri diritti giuridici, in particolare i diritti di garanzia obbligatoria prevista dalla legge nei confronti del relativo venditore, non sono limitati dalla presente garanzia.

### Evaseione delle richieste di garanzia

Affinché la vostra richiesta di garanzia sia evasa rapidamente, attenersi alle seguenti indicazioni:

- Conservare lo scontrino e il codice articolo (ad es. IAN 123456\_7890) per dimostrare l'acquisto e indicarli a ogni richiesta.

- Il codice articolo si trova sulla targhetta di tipo dell'articolo, è incisa sull'articolo, indicata sulla pagina iniziale delle istruzioni (in basso a sinistra) o sull'adesivo posto sul retro o nella parte inferiore dell'articolo.
- In caso di anomalie di funzionamento o altri difetti, contattare innanzitutto il reparto di assistenza indicato di seguito al telefono oppure compilando il modulo di contatto su [parkside-diy.com](http://parkside-diy.com) nella sezione Assistenza.
- Allegando la prova di acquisto (scontrino) e descrivendo il difetto e il modo in cui si è presentato, potrete spedire gratuitamente l'articolo all'indirizzo dell'assistenza che vi verrà indicato.



Su [parkside-diy.com](http://parkside-diy.com) potete visualizzare e scaricare questi e molti altri manuali. Con questo codice QR si raggiunge direttamente il sito [parkside-diy.com](http://parkside-diy.com). Scegliere il

Paese e cercare le operative la finestra di ricerca. Immettendo il codice articolo (ad es. IAN 123456\_7890) si arriva alle operative specifiche dell'articolo.

IAN: 509774\_2507

**IT** Assistenza clienti Italia  
Telefono: 800172663

**CH** Assistenza clienti Svizzera  
Telefono: 0800563601

**MT** Assistenza clienti Malta  
Telefono: 80065168

Modulo di contatto su [parkside-diy.com](http://parkside-diy.com)

Sede: Germania

¡Enhorabuena!

Con su compra se ha decidido por un artículo de gran calidad. Familiarícese con el artículo antes de usarlo por primera vez.



**Para ello, lea detenidamente las siguientes instrucciones de uso.**

Use el artículo solo de la forma descrita y para los campos de aplicación indicados. Conserve estas instrucciones de uso a buen recaudo. Entregue todos los documentos en caso de traspasar el artículo a terceros.

## Contenido de suministro (fig. A)

- 1 carretilla para escaleras (1)
- 2 rueda (2)
- 2 caperuza (3)
- 1 instrucciones de uso

## Datos técnicos

Peso: 11,5 kg

Medidas (desplegada):

109 x 45 x 60 cm (L x A x F)

Medidas (plegada):

74 x 45 x 37 cm (L x A x F)



Capacidad de carga máxima: 150 kg



Capacità di carico massima  
sui gradini: 40 kg



Tener en cuenta las instrucciones



Fecha de fabricación (mes/año):  
11/2025

## Uso conforme al fin previsto

Este artículo ha sido diseñado para el transporte de cargas con un peso máximo de hasta 150 kg o de hasta 40 kg con escalones y es de uso privado. No es apto para el uso comercial ni para el transporte de personas y animales.

## Indicaciones de seguridad



### ¡Peligro de muerte!

- No deje a los niños en ningún momento sin vigilancia con el material de embalaje. Existe peligro de asfixia.



### ¡Peligro de lesiones para niños!

- ¡Los niños no deben emplear el artículo!
- Los niños no deben jugar con el artículo. Advierta especialmente a los niños que este artículo no es un juguete.
- No olvide que a los niños les encanta jugar y experimentar con las cosas. Evite situaciones y comportamientos no previstos para el artículo.
- ¡El artículo no es un juguete ni un trepador! Asegúrese de que ninguna persona, especialmente niños, se suba al artículo o se apoye en él. El artículo podría caerse.
- El artículo debe guardarse alejado del alcance de los niños cuando no se esté usando.



### ¡Peligro de lesiones!

- ¡No está permitido realizar modificaciones al artículo!
- Compruebe si el artículo presenta daños o signos de desgaste antes de cada uso. ¡El artículo solo debe ser usado si se encuentra en perfecto estado!
- No sobrepase la capacidad de carga máxima de 150 kg.
- No sobrepase la capacidad de carga máxima de 40 kg con escalones.
- El artículo no debe emplearse para el transporte de personas o animales.
- No se siente ni se ponga encima del artículo.
- No coloque el artículo cerca de escaleras, pendientes, terrenos empinados o aguas.
- Cargue la superficie de carga siempre uniformemente.

- Asegúrese de que la carga no pueda resbalarse ni caerse durante el transporte. Use correas para asegurar la carga.
- No transporte cargas que no puedan asegurarse con correas.
- Mantenga el centro de gravedad de la carga tan bajo como sea posible. Cargue primero las partes pesadas y a continuación las ligeras.
- Emplee el artículo solo si el asa telescópica se ha extraído y encajado correctamente.
- Asegúrese de que la superficie de carga esté colocada plana sobre el suelo antes de cargarla.
- El artículo no es apto para escalones con salientes.
- Emplee el artículo únicamente en escaleras cerradas.



### ¡Peligro de aplastamiento de los dedos!

- Tenga cuidado con los puntos de aplastamiento al extraer e introducir el asa telescópica así como al plegar y desplegar la superficie de carga.

## Montaje (fig. B)

Empuje las ruedas (2) en el eje (1a) e introduzca una caperuza (3) en el eje, respectivamente.

## Uso

### Plegado y desplegado (fig. C)

1. Presione la superficie de carga (1b) hacia abajo o hacia arriba para desplegarla o plegarla.

**Nota:** la superficie de carga debe descansar plana sobre el suelo.

2. Empuje los dos pasadores de bloqueo (1c) a la parte con el marcado de color rojo del tubo transversal (1e) inferior para ajustar el asa telescópica (1d). Manténgalos en esta posición y tire o empuje el asa telescópica a una de las tres posiciones.

3. Suelte los pasadores de bloqueo en cuanto se haya alcanzado la altura deseada.

**Importante:** Debe escucharse que los pasadores de resorte encastran en los orificios previstos para ello. De lo contrario, el asa telescópica podría soltarse accidentalmente si el artículo se usa con carga.

**Importante:** Los pasadores de bloqueo no deben encontrarse dentro de la marca de color rojo durante el uso o en posición de almacenamiento para garantizar que los pasadores de resorte estén encastrados.

## Carga

Tenga cuidado de distribuir el peso uniformemente por la superficie de carga (1b) desplegada y asegure la carga para que no se caiga. Tenga en cuenta la capacidad máxima de 150 kg y no la sobrepase. Si desea emplear el artículo (1) con escalones, no lo cargue con más de 40 kg.

## Almacenamiento, limpieza

Si no va a utilizarlo, almacene siempre el artículo seco y limpio y a temperatura ambiente. Limpie solo con un paño de limpieza húmedo y después seque frotándolo.

¡IMPORTANTE! No lo limpie con productos de limpieza agresivos.

## Indicaciones para la eliminación



Elimine el artículo y los materiales de embalaje conforme a la correspondiente normativa local vigente.

Guarde el material de embalaje (como, p. ej., las bolsas de plástico) fuera del alcance de los niños. En su administración local o municipal podrá obtener más información sobre la eliminación del artículo usado. Elimine el artículo y el embalaje de forma respetuosa con el medio ambiente.



El código de reciclaje se emplea para señalar los diferentes materiales para su retorno al ciclo de reciclaje. El código se compone de un símbolo de reciclaje para el ciclo de aprovechamiento y un número que señala el material.

## **Indicaciones relativas a la garantía y la gestión de servicios**

El artículo ha sido fabricado con gran esmero y sometido a controles constantes. Para el mismo, DELTA-SPORT HANDELS-KONTOR GmbH ofrece a los clientes finales particulares una garantía de tres años a contar desde la fecha de compra (periodo de garantía) con arreglo a las condiciones que se exponen a continuación. La garantía tiene validez únicamente para fallos del material y fabricación. La garantía no cubre las piezas sometidas a un desgaste normal y se consideren por ello piezas de desgaste (p. ej., pilas) así como tampoco a piezas frágiles como interruptores o piezas fabricadas en vidrio o cristal.

Se excluyen derechos derivados de esta garantía, si se ha realizado un uso incorrecto o abusivo del artículo o que no se encuentre dentro del marco del uso o ámbito de uso previstos o si no se ha observado lo recogido en el manual de instrucciones, a no ser que el cliente final demuestre que existen fallos del material o fabricación no derivados de una de las circunstancias expuestas anteriormente. Las demandas derivadas de la garantía sólo podrán presentarse dentro del periodo de garantía exhibiendo el comprobante de compra original. Le rogamos, por ello, que conserve el comprobante de compra original.

El periodo de garantía no se verá prolongado por ningún tipo de reparación realizada con motivo de la garantía, la garantía legal o como gesto de buena voluntad. Esto se aplica también a las piezas sustituidas o reparadas.

Por favor, dirija sus quejas primero a la línea telefónica del servicio de atención al cliente que se indica a continuación o póngase en contacto con nosotros por correo electrónico. Si el caso está cubierto por la garantía, a nuestra elección, repararemos o cambiaremos gratuitamente el artículo o le restituiremos el precio de compra del mismo. De la garantía no se derivan otros derechos.

Esta garantía no limitará sus derechos legales, especialmente los derechos de garantía frente al vendedor correspondiente.

### **Tramitación en caso de garantía**

Para garantizar una rápida tramitación de su petición, le rogamos que siga las indicaciones siguientes:

- Durante todas las consultas tenga preparados el ticket de compra y el número del artículo (p. ej., IAN 123456\_7890) como prueba de la compra.
- Encontrará el número del artículo en la placa de características del artículo, un grabado en el artículo, la portada de las instrucciones (parte inferior izquierda) o en la pegatina de la parte trasera o inferior del artículo.
- Si aparecieran fallos de funcionamiento u otras deficiencias, póngase en contacto primero con el departamento de servicio mencionado a continuación por teléfono o utilice nuestro formulario de contacto, podrá encontrarlo en la categoría Servicio de parkside-diy.com.
- A continuación podrá enviar un artículo reconocido como defectuoso, adjuntado el comprobante de compra (ticket de compra) e indicando el tipo de defecto y cuándo apareció, exento de franqueo a la dirección de servicio comunicada.



En parkside-diy.com podrá consultar y descargarse este y muchos otros manuales de instrucciones. Con este código QR accederá directamente a parkside-diy.com. Seleccio-

ne su país y busque las instrucciones de manejo empleando el buscador. Indicando el número de artículo (p. ej., IAN 123456\_7890) accederá a las instrucciones de manejo de su artículo.

IAN: 509774\_2507

Ⓔ Servicio de atención al cliente en España  
Teléfono: 900994940

Formulario de contacto en [parkside-diy.com](http://parkside-diy.com)  
Sede: Alemania

Muitos parabéns!

Com esta compra, optou por um artigo de alta qualidade. Antes de o utilizar pela primeira vez, familiarize-se com o artigo.



**Leia com atenção o seguinte manual de utilização.**

Utilize o artigo apenas conforme descrito e para as aplicações indicadas. Guarde este manual de utilização num local seguro. No caso de transferir o artigo para terceiros, faça-o acompanhar de todos os documentos.

## Material fornecido

1 carro de mão com níveis (1)  
2 roda (2)  
2 capa de proteção (3)  
1 manual de utilização

## Dados técnicos

Peso: 11,5 kg

Dimensões (desdobrado):  
109 x 45 x 60 cm (L x A x P)

Dimensões (dobrado):  
74 x 45 x 37 cm (L x A x P)



Capacidade de carga máxima: 150 kg



Capacidade de carga máxima nos níveis: 40 kg



Respeitar o manual



Data de fabrico (mês/ano):  
11/2025

## Utilização prevista

Este artigo foi concebido para uso privado, para o transporte de cargas com um peso máx. até 150 kg ou peso máx. até 40 kg com níveis. O artigo não é adequado para o uso comercial nem para o transporte de pessoas e animais.

## Instruções de segurança



### Perigo de morte!

- Nunca deixe as crianças com o material da embalagem sem supervisão. Há risco de asfixia.



### Risco de ferimentos para crianças!

- O artigo não deve ser usado por crianças!
- As crianças não devem brincar com o artigo. Chame a atenção das crianças em especial para o facto de o artigo não ser um brinquedo.
- Respeite o instinto natural e a vontade de experimentar das crianças. Previna situações e comportamentos não previstos para o artigo.
- O artigo não é um brinquedo nem uma estrutura de escalada! Certifique-se de que ninguém, em especial crianças, se apoia nem sobe para o artigo. O artigo pode cair.
- Quando não for utilizado, o artigo tem de ser armazenado longe do alcance de crianças.



### Perigo de ferimentos!

- Não realizar alterações no artigo!
- Antes de qualquer utilização, verifique se o artigo apresenta danos ou desgaste. O artigo só deve ser usado em perfeitas condições!
- Não exceda a capacidade de carga máx. de 150 kg.
- Não exceda a capacidade de carga máx. de 40 kg nos níveis.
- O artigo não pode ser usado para o transporte de pessoas nem de animais.
- Não se sente nem suba para o artigo.
- Não pose o artigo perto de escadas, declives, terrenos íngremes ou cursos de água.
- Carregue a superfície de carga sempre de forma uniforme.

- Certifique-se de que a carga não pode escorregar nem cair durante o transporte. Utilize cintos para segurar a carga.
- Não transporte cargas que não consiga segurar com os cintos.
- Mantenha o centro de gravidade da carga o mais baixo possível. Carregue primeiro os artigos mais pesados e depois os mais leves.
- Apenas utilize o artigo quando a pega telescópica está completamente estendida e encaixada.
- Certifique-se de que a superfície de carga pousa nivelada no chão antes do carregamento.
- O artigo não é indicado para níveis com saliência.
- Utilize o artigo apenas com os degraus fechados.

### **Perigo de esmagamento dos dedos!**

- Ao recolher e estender a pega telescópica, assim como ao abrir e fechar a superfície de carga, preste atenção aos pontos suscetíveis de causar entalamento.

## Montagem (fig. B)

Empurre as rodas (2) para o eixo (1a) e encaixe respetivamente uma capa de proteção (3) no eixo.

## Utilização

### Abrir e fechar (fig. C)

1. Pressione a superfície de carga (1b) para baixo ou para cima, para abri-la ou para fechá-la.

**Nota:** A superfície de carga deve estar pousada nivelada no chão.

2. Empurre ambos os empurradores de bloqueio (1c) para a área da marcação a vermelho no tubo transversal inferior (1e), de modo a ajustar a pega telescópica (1d). Mantenha-os nesta posição e puxe ou empurre a pega telescópica para uma das três posições.

3. Liberte os empurradores de bloqueio assim que alcançar a altura pretendida.

**Importante:** Os pinos de mola têm de encaixar de forma audível nos furos previstos para tal. Caso contrário, durante a utilização do artigo sob carga existe o risco de a pega telescópica se soltar inesperadamente.

**Importante:** Durante a utilização, ou na posição de armazenamento, os empurradores de bloqueio não se devem encontrar dentro da marcação a vermelho, de modo a garantir que os pinos de mola estão encaixados.

### Carregamento

Preste atenção à distribuição uniforme do peso na superfície de carga aberta (1b) e proteja a carga contra quedas. Tenha em atenção a capacidade de carga máxima de 150 kg e não a exceda.

Se pretender utilizar o artigo (1) com níveis, não o carregue com mais de 40 kg.

## Armazenamento e limpeza

Se não utilizar o artigo, guarde-o sempre seco, limpo e à temperatura ambiente.

Limpe apenas com um pano de limpeza húmido e, em seguida, use um pano limpo para secar o artigo.

**IMPORTANTE!** Nunca efetue a limpeza com produtos de limpeza agressivos.

## Instruções para a eliminação



Elimine o artigo e os materiais da embalagem de acordo com as normas locais vigentes. Mantenha os materiais da embalagem (como, por ex. saco de película) fora do alcance das crianças. Consulte a sua câmara municipal ou a sua junta de freguesia para obter outras informações para a eliminação do artigo fora de uso. Elimine o artigo e a embalagem de forma ambientalmente correta.



O código de reciclagem destina-se a identificar diferentes materiais para a recirculação no circuito de reprocessamento (reciclagem). O código consiste num símbolo de reciclagem para o circuito de revalorização e num número que identifica o material.

## Indicações sobre a garantia e o processamento de serviço

O artigo foi produzido com grande cuidado e sob controlo permanente.

A DELTA-SPORT HANDELSKONTOR GmbH concede aos consumidores finais deste artigo três anos de garantia a partir da data de compra (prazo de garantia) de acordo com as seguintes disposições.

A garantia aplica-se apenas a defeitos de material e de fabrico. A garantia não se aplica a peças que estejam sujeitas a desgaste normal e que, por isso, são consideradas peças de desgaste (por ex. pilhas), nem a peças quebráveis, como interruptores ou peças fabricadas em vidro. São excluídos qualquer direitos a esta garantia, caso o artigo seja usado de forma incorreta ou abusiva ou fora do âmbito da disposição prevista ou do âmbito de utilização previsto ou em caso de desrespeito das especificações do manual de operação, exceto se o consumidor final comprovar a existência de um defeito de material ou fabrico que não esteja relacionado com as circunstâncias acima mencionadas.

Os direitos de garantia apenas podem ser acionados dentro do prazo da garantia com a apresentação do comprovativo de compra original. Por esse motivo, deverá guardar o comprovativo de compra original. O prazo de garantia não é alargado em caso de eventuais reparações ao abrigo da garantia, termos legais de garantia ou carência. O mesmo se aplica a peças substituídas ou reparadas.

No caso de reclamações, contacte primeiro a linha de apoio indicada a seguir ou entre em contacto connosco por e-mail. Se for um caso de pedido de garantia, o artigo será reparado gratuitamente, substituído ou o valor da compra será reembolsado – de acordo com o nosso parecer. Não existem outros direitos decorrentes da garantia.

Os seus direitos legais legítimos, em especial os direitos de garantia perante o fabricante, não são limitados por esta garantia.

Segundo a DL 67/2003, com a troca do aparelho dá-se início a um novo prazo de garantia. Depois de expirada a garantia, eventuais reparações implicam o pagamento de custos.

## Processamento em caso de reclamação da garantia

Para garantir um processamento rápido da sua questão, siga por favor as seguintes indicações:

- Em todos os contactos, tenha consigo o recibo e o número de referência (por ex. IAN 123456\_7890) como comprovativo de compra.
- Encontra o número de referência na placa de identificação presente no artigo, numa gravação no artigo, na primeira página do seu manual (no lado inferior esquerdo) ou no autocolante no lado de trás ou de baixo do artigo.
- Em caso de erros de funcionamento ou de outros defeitos, contacte primeiro o departamento de assistência mencionado a seguir, através do telefone ou do nosso formulário de contacto que encontra em [parksdiy.com](http://parksdiy.com) na categoria Assistência.
- Pode enviar o artigo considerado defeituoso, juntamente com o comprovativo de compra (recibo) e a indicação do defeito e do momento da sua ocorrência, com portes grátis para o endereço da assistência que lhe comunicamos.



Em parkside-diy.com pode visualizar e descarregar este e muitos outros manuais. Com este código QR acede diretamente ao parkside-diy.com. Selecione o seu país e no

motor de busca procure os seus manuais de operação. Ao inserir o número de referência (por ex. IAN 123456\_7890) chega ao manual de operação do seu artigo.

IAN: 509774\_2507

**(PT)** Serviço de apoio ao cliente Portugal  
Telefone: 800849131

Formulário de contacto em  
parkside-diy.com  
Sede: Alemanha

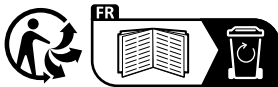

**DELTA-SPORT HANDELSKONTOR GMBH**

Wragekamp 6 • 22397 Hamburg  
GERMANY



11/2025

Delta-Sport-Nr.: SK-17556

11.20.2025 / PM 4:41

IAN 509774\_2507

