



OIL PUMP 12V

(GB) (IE) (NI)

OIL PUMP 12V

Operation and safety notes
Translation of the original instructions

(DK)

OLIEPUMPE 12 V

Brugs- og sikkerhedsanvisninger
Oversættelse af den originale brugsanvisning

(FR) (BE)

POMPE À HUILE 12 V

Instructions d'utilisation et consignes de sécurité
Traduction de la notice originale

(NL) (BE)

OLIEPOMP 12 V

Bedienings- en veiligheidsinstructies
Vertaling van de oorspronkelijke gebruiksaanwijzing

(DE) (AT) (CH)

ÖLPUMPE 12 V

Bedienungs- und Sicherheitshinweise
Originalbetriebsanleitung

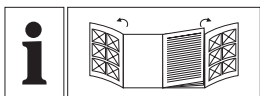

GB/IE/NL	Operation and safety notes	Page	5
DK	Brugs- og sikkerhedsanvisninger	Side	14
FR/BE	Instructions d'utilisation et consignes de sécurité	Page	23
NL/BE	Bedienings- en veiligheidsinstructies	Pagina	33
DE/AT/CH	Bedienungs- und Sicherheitshinweise	Seite	43

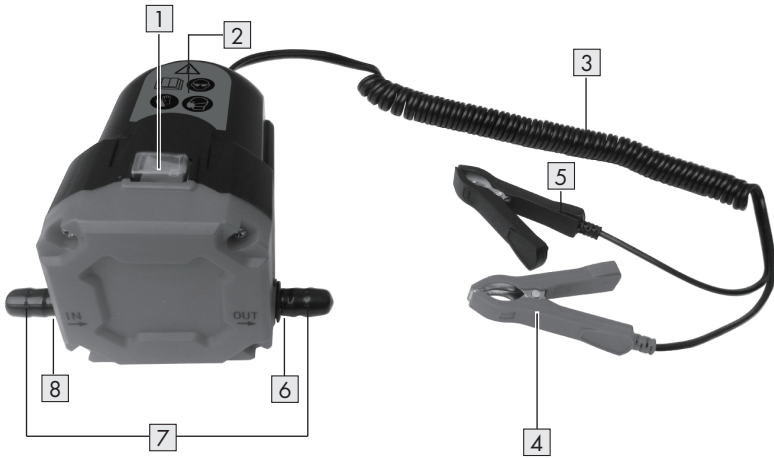
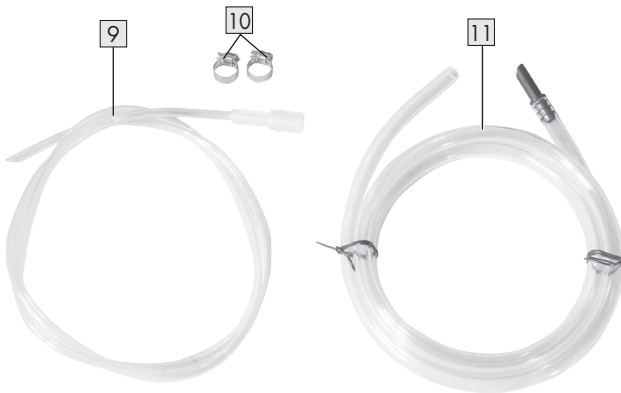
A**B**

C

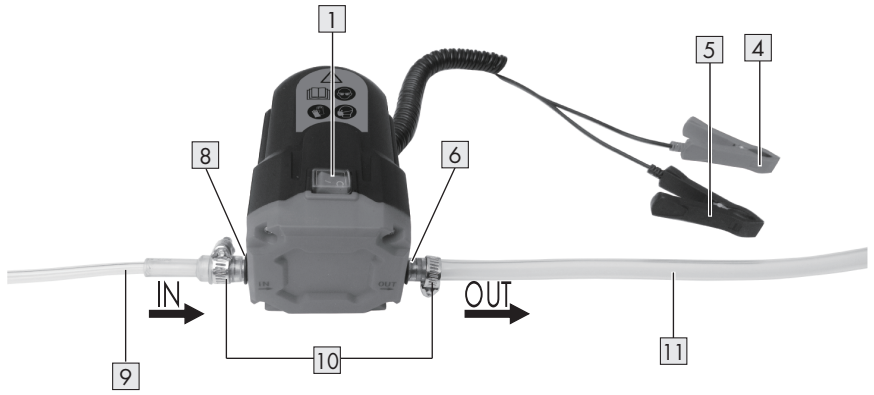

List of pictograms used	Page	6
Introduction	Page	6
Intended use	Page	6
Scope of delivery	Page	6
Description of parts	Page	6
Technical data	Page	6
Safety symbols	Page	7
Safety information	Page	7
Getting started	Page	10
Operation	Page	11
Cleaning and maintenance	Page	11
Disposal	Page	11
Warranty	Page	12
Warranty claim procedure	Page	12
Service	Page	12
EC declaration of conformity	Page	13

List of pictograms used



CE mark indicates conformity with relevant EU directives applicable for this product.

OIL PUMP 12V

● Introduction

We congratulate you on the purchase of your new product. You have chosen a high quality product. The instructions for use are part of the product. They contain important information concerning safety, use and disposal. Before using the product, please familiarise yourself with all of the safety information and instructions for use. Only use the product as described and for the specified applications. If you pass the product on to anyone else, please ensure that you also pass on all the documentation with it.

● Intended use

This appliance is intended to pump out engine oil, diesel and heating oil. It is intended for private use only.

The appliance shall not be used for pumping out flammable liquids like gasoline and petroleum, transmission oil. Pumping out water, chemicals, alkalis, foods, paints and varnishes is also not allowed.

The appliance is not suitable for continuous operation. It can be continuously operated for maximum 30 minutes.

Any other use not mentioned in these instructions may cause a damage to the appliance or generate a serious risk of injury.

The user is solely responsible for damage or accidents to other people or their property, which may occur while using the appliance. The manufacturer accepts no liability for damages caused by improper use.

The appliance is not intended for commercial use.

● Scope of delivery

After unpacking the appliance, check if it is complete and if all parts are in good condition. Remove all packing materials before use.

- Oil pump with a battery connection cable
- Suction hose
- Drain hose
- 2 hose clamps
- Operating manual

● Description of parts

Appliance

- 1 On/off switch
- 2 Pump casing
- 3 Battery connecting cable
- 4 Positive pole clamp (+) (red)
- 5 Negative pole clamp (-) (black)
- 6 Drain hose connector (OUT)
- 7 Protective caps
- 8 Suction hose connector (IN)

Accessories

- 9 Suction hose (Ø 6 mm) (Transparent)
- 10 Hose clamp
- 11 Drain hose (Ø 12 mm) (Grey)

● Technical data

Oil pump	UOP 12 C1
Input voltage	12 V --- (direct current)
Power input	60 W
Max. running time t_{max}	30 min
Max. temperature ϑ_{max}	60 °C
Protection class	III/ III
IP rating	IPX4
Output (pump capacity)*:	
diesel fuel/heating oil	approx. 1.5 l/min
engine oil (60 °C)	approx. 0.2 l/min
Max. discharge head	0.7 m
Max. permissible pressure	0.3 MPa/3 bar
Weight (incl. accessories)	approx. 890 g
Sound pressure level	approx. 70 dB(A)

* The capacity may diverge from given data, depending on the temperature and type of oil.

● Safety symbols



CAUTION: Indicates a hazardous situation which, if not avoided, could result in minor or moderate injury.



EXCLAMATION MARK: Indicates a hazardous situation which, if not avoided, could result in property damage.



Please read all safety information and instructions. Failure to comply with the safety information and instructions may result in, fire and/or severe injuries.



Wear eye protection.



Wear hand protection.



Wear breathing protection.



Pumping direction



Protection class III



Direct current



Safety information

BEFORE USING THE PRODUCT, PLEASE FAMILIARISE YOURSELF WITH ALL OF THE SAFETY INFORMATION AND INSTRUCTIONS FOR USE! WHEN PASSING THIS PRODUCT ON TO OTHERS, PLEASE ALSO INCLUDE ALL THE DOCUMENTS!

In the case of damage resulting from non-compliance with these operating instructions the guarantee claim becomes invalid! No liability is accepted for consequential damage! In the case of material damage or personal injury caused by incorrect handling or non-compliance with the safety instructions, no liability is accepted!



WARNING!

DANGER OF DEATH AND ACCIDENTS FOR TODDLERS AND CHILDREN!

Never leave children unsupervised with the packaging material. The packaging material represents a danger of suffocation. Children frequently underestimate the dangers. Please keep children away from the product at all times.

- This appliance shall not be used by children.
 - Cleaning and user maintenance shall not be made by children.
 - Children shall not play with the appliance.
 - This appliance can be used by persons with reduced physical, sensory or mental capabilities or lack of experience and knowledge if they have been given supervision or instruction concerning use of the appliance in a safe way and understand the hazards involved.
 - Always disconnect the appliance from the power supply before assembling, disassembling or cleaning.
 - Do not leave the appliance outdoors in freezing weather.
 - Check the appliance, battery cables and battery terminals for damage before each use. Use only original accessories. Do not operate damaged or altered appliance.
- ⚠ CAUTION! Danger of electric shock!** Do not attempt to repair the appliance yourself. In case of malfunction, repairs are to be conducted by qualified personnel only.
- Make sure that the appliance is properly installed. Always fasten the hoses with hose clamps to prevent potential spills.
 - The appliance should only be supplied with a SELV (Safety Extra Low Voltage) corresponding to the marking on the appliance.
 - When operating vehicle batteries, always follow the advice of the manufacturer of the battery and of the vehicle.
 - Wear personal protective equipment such as safety goggles, hand gloves and dust mask. We recommend the use of acid and alkali-resistant hand gloves. Use of personal protective equipment reduces the risk of injury.
 - Be attentive and use common sense during operation. Never leave the appliance unattended during use. A moment of inattention may result in serious injury or damage to the appliance and/or vehicle.
 - Fuels and lubricants can be hazardous to health. Avoid direct skin contact and inhalation of fumes.

⚠ CAUTION! Danger of

burns! Take special care when working with vehicle batteries. Battery acid may leak causing serious injuries. If the battery acid get into contact with skin or eyes, flush it with water and consult your physician.

- Make sure that the vehicle is not parked on a sloped ground, otherwise it might not be possible to pump out all oil. Make sure that the parking brake is engaged.
- Grasp the terminals only by the insulated handles. Pay attention to correct polarity. Connect the positive pole terminal to the positive pole of the vehicle battery and the negative terminal to the negative pole (see "Getting started").
- Do not short-circuit the terminals and/or connecting cables.
- If the supply cord is damaged, it must be replaced by the manufacturer, its service agent or similarly qualified persons in order to avoid a hazard.

⚠ CAUTION! Risk of fire!

Do not operate the appliance when the engine is switched on or is hot. Do not start the vehicle engine during the pumping process. Never use the appliance for longer than 30 minutes in continuous operation in order to prevent overheating.

⚠ CAUTION! Risk of fire! Do not pump oil at a temperature higher than 60 °C.

⚠ CAUTION! Risk of fire and explosion! Do not operate the vehicle battery in the proximity of an open flames or gases. Do not smoke when operating the vehicle battery. Ensure good ventilation in the work area.

⚠ CAUTION! Risk of fire!

Do not use the appliance to pump out flammable liquids (like gasoline and petroleum, transmission oil), water, aqueous solutions, other chemicals, alkalis, foods, paints and varnishes.

- Do not operate the appliance dry. The appliance can become damaged due to insufficient lubrication.

- Collect the pumped out oil only in approved oil containers. Do not pump different types of oil into the same container.
- Disconnect the appliance from the battery terminals immediately after operation. Using the appliance for extended periods of time can completely discharge vehicle battery.
- Do not carry the appliance by the connecting cables or the hoses. Keep the connecting cables and hoses away from hot parts of the vehicle or sharp edges.
- Store the appliance and the used oil in a dry place and out of reach of children.
- Dispose of used oil and soaked rags properly (see "Disposal"). In order to protect the environment, do not let oils drain into the ground or household drains.
- Never use a damaged appliance! Disconnect the appliance from the vehicle and contact your retailer if it is damaged.

- Never use accessories which are not recommended by the manufacturer. They could pose a safety risk to the user and might damage the appliance. Only use original parts and accessories.
- This product has been classified as IPX4 and is protected against splashing water from any direction. Do not immerse in water.

⚠ CAUTION! Do not immerse the electrical parts of the appliance in water or other liquids. Never hold the appliance under running water.

- **To prevent damage, let the appliance cool for at least 10 minutes after every 30 minutes of continuous operation.**

● Getting started

Attaching the hoses

1. Remove the protective caps **7** (fig. A).
2. Straighten the suction hose (Ø 6 mm) (Transparent) **9** and the drain hose (Ø 12 mm) (Grey) **11**.
3. Put the hose clamp **10** to the end of the suction hose (Ø 6 mm) (Transparent) **9**. Plug the suction hose end onto the suction hose connector **8**. Fasten the hose clamp **10** (Tool: Slotted screwdriver or SW6 wrench).
4. Put the hose clamp **10** to the end of the drain hose (Ø 12 mm) (Grey) **11**. Plug the end of the drain hose onto the drain hose connector **6**. Fasten the hose clamp **10** (Tool: Slotted screwdriver or SW6 wrench).

5. Pay attention to the pumping direction
♠ → → → ♠ on the appliance.

⚠ Make sure that the hoses [9] [11] are straightened to avoid damage.

● Operation

1. Start the vehicle and run it for 5–10 minutes to warm up the oil (60 °C is the maximum oil temperature). This reduces viscosity of the oil and enables to pump it out more efficiently.

⚠ Do not pump the oil when the car engine is running.

- Gently insert the suction hose (Ø 6 mm) (Transparent) [9] into the bottom of the oil pan (e.g. by the oil level test opening).
- Insert the drain hose (Ø 12 mm) (Grey) [11] into a container (e.g. oil collecting tray).
- Set the on/off switch [1] to "O" (off) position.
- Connect the positive pole clamp (red) [4] to the positive pole (+) of the vehicle battery.
- Connect the negative pole clamp (black) [5] to the negative pole (-) of the vehicle battery.
- Turning on:** Set the on/off switch [1] to "I" position. The pumping begins after a short suction period.
- Turning off:** Set the on/off switch [1] to "O". Turn the appliance off as soon as oil extraction is over or after 30 minutes of continuous operation.
- After each use, pump through some fresh oil to clean the appliance.
- Remove the negative pole clamp (black) [5] from the negative pole (-) of the vehicle battery.
- Remove the positive pole clamp (red) [4] from the positive pole (+) of the vehicle battery.

⚠ To prevent damage, let the appliance cool for at least 10 minutes after every 30 minutes of continuous operation.

- Change the oil filter and refill with new oil according to the vehicle instructions.
- Used oil needs to be disposed of in a way according to "Disposal".

● Cleaning and maintenance

⚠ WARNING! During cleaning or operation, do not immerse the electrical parts of the appliance in water or other liquids. Never hold the appliance under running water.

Cleaning

- After each use, pump through some fresh oil to clean the appliance.
- Clean both clamps [4] [5] with a dry cloth after each use. Make sure there is no adhering battery fluid left on the appliance.
- Keep the casing [2] and accessories clean. Do not use abrasive, aggressive or chemical cleaning agents to clean the surface of the appliance.
- In case of oil spillage, clean it with a soft cloth or a paper towel.

Maintenance

- Check the hose clamps [10] for tight fit.
- Before each use check the appliance and all its accessories for any visible damage.
- Apart from the occasional cleaning, the appliance is maintenance-free.

Storage

- When not in use, store the cleaned appliance in a dry, secure location away from children.
- Store used oil/diesel in appropriate containers only.

● Disposal

The packaging is made entirely of recyclable materials, which you may dispose of at local recycling facilities.



Observe the marking of the packaging materials for waste separation, which are marked with abbreviations (a) and numbers (b) with following meaning:
1–7: plastics/20–22: paper and fibreboard/80–98: composite materials.



Contact your local refuse disposal authority for more details of how to dispose of your worn-out product.



To help protect the environment, please dispose of the product properly when it has reached the end of its useful life and not in the household waste. Information on collection points and their opening hours can be obtained from your local authority.

Observe the current regulations for waste oil disposal.

● Warranty

The product has been manufactured to strict quality guidelines and meticulously examined before delivery. In the event of material or manufacturing defects you have legal rights against the retailer of this product. Your legal rights are not limited in any way by our warranty detailed below.

The warranty for this product is 3 years from the date of purchase. The warranty period begins on the date of purchase. Keep the original sales receipt in a safe location as this document is required as proof of purchase.

Any damage or defects already present at the time of purchase must be reported without delay after unpacking the product.

Should the product show any fault in materials or manufacture within 3 years from the date of purchase, we will repair or replace it – at our choice – free of charge to you. The warranty period is not extended as a result of a claim being granted. This also applies to replaced and repaired parts.

This warranty becomes void if the product has been damaged, or used or maintained improperly.

The warranty covers material or manufacturing defects. This warranty does not cover product parts subject to normal wear and tear, thus considered consumables (e.g. batteries, rechargeable batteries, tubes, cartridges), nor damage to fragile parts, e.g. switches or glass parts.

● Warranty claim procedure

To ensure quick processing of your case, please observe the following instructions:

Please have the till receipt and the item number (IAN 435066_2304) available as proof of purchase.

You will find the item number on the rating plate, an engraving, on the front page of the instructions for use (bottom left), or as a sticker on the rear or bottom of the product.

If functional or other defects occur, please contact the service department listed either by telephone or by e-mail.

You can return a defective product to us free of charge to the service address that will be provided to you. Ensure that you enclose the proof of purchase (till receipt) and information about what the defect is and when it occurred.

● Service



Service Great Britain

Tel.: 08000569216

E-Mail: owim@lidl.co.uk



Service Ireland

Tel.: 1800 200736

E-Mail: owim@lidl.ie



Service Northern Ireland

Tel.: 0800 0927852

E-Mail: owim@lidl.ie

● EC declaration of conformity

EU DECLARATION OF CONFORMITY

IAN: 435066_2304
Product identification: "Ultimate Speed" OIL PUMP 12V
Model Number: HG03271

The object of the declaration described above is in conformity with the relevant Union harmonisation legislation:

Directive 2006/42/EC
Directive 2011/65/EU and all related amendments
Directive 2014/30/EU

References to the relevant harmonised standards used or references to the other technical specifications in relation to which conformity is declared:

N° / Parts
Directive 2006/42/EC
EN 60335-1:2012/A15:2021
EN IEC 60335-2-41:2021/A11:2021
EN 62233:2008
Directive 2014/30/EU
EN 50498:2010

The object of the declaration described above is in conformity with Directive 2011/65/EU of the European Parliament and of the Council of 8 June 2011 on the restriction of the use of certain hazardous substances in electrical and electronic equipment:

N° / Parts
Directive 2011/65/EU
EN IEC 63000:2018

Keeper of the technical documentation: OWIM GmbH & Co.KG

Signed for and on behalf of:

OWIM GmbH & Co. KG Stiftsbergstraße 1 D-74167 Neckarsulm Germany

This declaration of conformity is issued under the sole responsibility of the manufacturer.

Translation of the original declaration of conformity

Neckarsulm

Place

13.07.2023

Date

ppa.Stefan Haensel

Authorised Signatory

ppa.Jens Buchheim

Authorised Signatory



Liste over anvendte symboler	Side	15
Indledning	Side	15
Forskriftsmæssig anvendelse	Side	15
Leveringsomfang	Side	15
Beskrivelse af delene	Side	15
Tekniske data	Side	15
Symboler	Side	16
Sikkerhedsanvisninger	Side	16
Første trin	Side	19
Betjening	Side	20
Rengøring og vedligeholdelse	Side	20
Bortskaffelse	Side	20
Garanti	Side	21
Afvikling af garantisager	Side	21
Service	Side	21
EU-overensstemmelseserklæring	Side	22

Liste over anvendte symboler



CE-mærket bekræfter overensstemmelse med de for produktet gældende EU-direktiver.

OLIEPUMPE 12 V

● Indledning

Hjerteligt tillykke med købet af deres nye produkt. Du har besluttet dig for et produkt af høj kvalitet. Brugervejledningen er en del af dette produkt. Den indeholder vigtige informationer om sikkerhed, brug og bortskaffelse. Gør dig inden ibrugtagning af produktet fortrolig med alle betjenings- og sikkerhedsanvisninger. Benyt kun produktet som beskrevet og til de oplyste formål. Videregive alle papirer, hvis du giver produktet videre til tredjemand.

● Forskriftsmæssig anvendelse

Dette apparat er beregnet til udpumpning af motorolie, diesel og fyringsolie. Produktet er kun beregnet til privat brug.

Apparatet må ikke anvendes til at pumpe brændbare væsker som benzin, petroleum eller gearolie. Ligeledes er pumpning af vand, kemikalier, vaskemidler, fødevarer, farver og lakker ikke tilladt.

Apparatet er ikke beregnet til permanent drift. Det kan maksimalt være i drift i 30 minutter uden afbrydelse.

Al anden anvendelse end beskrevet i denne vejledning kan medføre skader på apparatet eller alvorlige kvæstelser.

Brugeren bærer eneansvaret for skader eller uheld i forbindelse med andre personer eller deres ejendom, som måtte opstå under brug af dette apparat. Fabrikanten fraskriver sig ethvert ansvar for skader som følger af forkert brug.

Apparatet er ikke beregnet til kommerciel brug.

● Leveringsomfang

Kontrollér, efter udpakning af apparatet, at alle dele er komplette og i god stand. Før anvendelse skal al emballage fjernes.

- Oliepumpe med batteriledning
- Sugelangse
- Drænslange
- 2 slangeklemmer
- Betjeningsvejledning

● Beskrivelse af delene

Apparat

- 1 Til-/fra-kontakt
- 2 Pumpehus
- 3 Batteriledning
- 4 Klemme til positiv pol (+) (rød)
- 5 Klemme til negativ pol (-) (sort)
- 6 Drænslangetilslutning („OUT“)
- 7 Afdækninger
- 8 Sugelangetilslutning („IN“)

Tilbehør

- 9 Sugelangse (Ø 6 mm) (Gennemsigtig)
- 10 Slangeklemmer
- 11 Drænslange (Ø 12 mm) (Grå)

● Tekniske data

Oliepumpe	UOP 12 C1
Indgangsspænding	12 V === (jævnstrøm)
Indgangsspænding	60 W
Maks. driftsvarighed t_{maks} .	30 min.
Maks. temperatur θ_{maks} .	60 °C
Beskyttelsesklasse	III/III
Kapslingsklasse	IPX4
Udgang (pumpeydelse)*:	
Dieselbrændstof/ brændselsolie	ca. 1,5 l/min.
Motorolie (60 °C)	ca. 0,2 l/min.
Maks. løftehøjde	0,7 m
Maks. tilladt tryk	0,3 MPa/3 bar
Vægt (inkl. tilbehør)	ca. 890 g
Lydtrykniveau	ca. 70 dB(A)

* Kapaciteten kan afvige fra de angivne data alt efter oliens temperatur og type.

● Symboler



OBS: Henviser til en farlig situation, som kan medføre lette eller middelsvære kvæstelser, såfremt den ikke undgås.



UDRÅBSTEGN: Henviser til en farlig situation, som kan medføre tingskader, såfremt den ikke undgås.



Læs alle sikkerhedsanvisninger og vejledninger. Hvis sikkerhedsanvisningerne og vejledningerne ikke overholdes, kan det medføre brand og/eller alvorlige kvæstelser.



Anvend øjenbeskyttelse.



Anvend handsker.



Anvend åndedrætsværn.



Pumperetning



Beskyttelsesklasse III



Jævnstrøm



Sikkerhedsanvisninger

FØR PRODUKTET BRUGES FØRSTE GANG, SKAL DU SÆTTE DIG IND I BRUGERVEJLEDNINGEN OG SIKKERHEDSVEJLEDNINGEN! HVIS DU OVERLADER PRODUKTET TIL TREDJEPART, SKAL DU MEDLEVERE ALLE DOKUMENTER!

I tilfælde af skader der skyldes manglende overholdelse af denne betjeningsvejledning, bliver garantikravet ugyldigt! Leverandøren påtager sig intet ansvar for følgeskader! I tilfælde af materielle skader eller personskade forårsaget af forkert håndtering eller manglende overholdelse af sikkerhedsanvisningerne fralægges ethvert ansvar!



ADVARSEL! FARE FOR DØDSFALD OG ULYKKER FOR SMÅ

BØRN OG SPÆDBØRN! Børn må aldrig være alene med emballagen uden opsyn. Emballagematerialet udgør risiko for kvælning. Børn undervurderer ofte faresituationer. Børn skal holdes borte fra produktet.

- Dette apparat må ikke benyttes af børn.
 - Brugerrelevant rengøring og vedligeholdelse må ikke udføres af børn.
 - Børn må ikke lege med apparatet.
 - Dette apparat kan anvendes af personer med reducerede, fysiske, sensoriske eller mentale færdigheder eller mangel på erfaring og kendskab, hvis de er under opsyn, eller hvis de er instrueret i sikker brug af apparatet og indforstået med de farer, der er forbundet hermed.
 - Afbryd apparatet fra strømforsyningen, inden det monteres, skilles ad eller rengøres.
 - Produktet må ikke ligge udenfor i frostvejr.
 - Kontrollér altid apparatet, batteriledningen og batteriklemmerne for skader inden brug. Brug kun originalt tilbehør. Apparatet må ikke bruges, hvis det er beskadiget eller modificeret.
- ⚠ OBS! Fare for elektrisk stød!** Forsøg ikke selv at reparere apparatet. Ved funktionsfejl skal reparationer udføres af kvalificerede medarbejdere.
- Vær opmærksom på, at apparatet er installeret korrekt. Fastgør altid slangerne med slangeklemmer for at undgå muligt udløb.
 - Apparatet skal benyttes med ekstra lav spænding (SELV) i henhold til mærkningen på apparatet.
 - Vær ved omgang med bilbatterier opmærksom på vejledningerne fra batteri- og bilproducenten.
 - Bær personligt beskyttelsesudstyr, som fx beskyttelsesbriller, handsker og støvmaske. Vi anbefaler brug af syre- og ludbestandige handsker. Brug af personligt beskyttelsesudstyr reducerer risikoen for kvæstelser.
 - Vær agtpågivende, og brug din sunde fornuft under drift. Lad ikke apparatet være uden opsyn under brug. Et øjeblik uopmærksomhed kan medføre alvorlige kvæstelser eller beskadigelser på apparatet og/eller køretøj.

- Brænd- og smørestof kan være sundhedsskadeligt. Undgå direkte kontakt med huden og indånding af dampe.
- ⚠ **OBS! Forbrændingsfare!**
Vær især forsigtig, når du arbejder med bilbatterier. Batterisyre kan trænge ud og medføre alvorlige kvæstelser. Hvis batterisyre kommer i kontakt med huden eller øjne, skal områderne skylles med vand, og der skal opsøges læge.
- Sørg for, at dit køretøj ikke parkeres på en skrå flade. I modsat fald er det ikke muligt at pumpe al olien ud. Kontrollér, at håndbremsen er trukket.
- Tag kun fat om klemmerne på de isolerede håndtag. Vær opmærksom på rigtig polaritet. Forbind klemmerne til den positive pol med den positive pol på bilbatteriet og klemmerne til den negative pol med den negative pol (se „Første trin“).
- Kortslut ikke klemmerne og/eller netledningen.
- Hvis tilslutningsledningen til apparatet bliver beskadiget, skal den udskiftes af producenten eller dennes kundeservice eller en tilsvarende kvalificeret person, for at undgå sikkerhedsrisici.
- ⚠ **OBS! Fare for brand!** Betjen ikke apparatet, når motoren er tændt eller varm. Start ikke køretøjets motor, mens der pumpes. Anvend ikke apparatet længere end 30 minutter ad gangen for at undgå overophedning.
- ⚠ **OBS! Fare for brand!** Pump ikke olie ud med en temperatur på over 60 °C.
- ⚠ **OBS! Fare for brand og eksplosion!** Brug ikke bilbatterier i nærheden af åben ild eller gas. Ryg ikke, mens bilbatteriet benyttes. Sørg for tilstrækkelig udluftning i arbejdsområdet.
- ⚠ **OBS! Fare for brand!** Anvend ikke apparatet til pumpning af brændbare væsker (som benzin og petroleum, gearolie), vand, vandige opløsninger, andre kemikalier, vaskemidler, fødevarer, farver og lakker.

- Lad ikke apparatet køre tomt. Apparatet kan beskadiges på grund af utilstrækkeligt smørestof.
 - Saml det udpumpede olie i en tilladt oliebeholder. Pump ikke forskellige typer olie ned i den samme beholder.
 - Afbryd apparatet fra batteriklemmerne straks efter drift. Drift af apparatet i længere tidsrum kan aflade bilbatteriet fuldstændigt.
 - Bær ikke apparatet i netledningen eller i slangerne. Hold netledningen og slangerne væk fra køretøjets varme dele eller skarpe kanter.
 - Opbevar apparatet og den gamle olie på et tørt sted uden for børns rækkevidde.
 - Bortskaf gammel olie og gennemvædede klude korrekt (se „Bortskaffelse“). Beskyt miljøet ved ikke at spilde olie på jorden eller hælde det i husstandens afløb.
 - Anvend aldrig et beskadiget apparat! Hvis apparatet er beskadiget, skal det afbrydes fra køretøjet, og forhandleren skal kontaktes.
 - Brugen af tilbehørsdele, som ikke udtrykkeligt anbefales af producenten, kan forårsage kvæstelser og beskadigelser. Brug derfor kun originalt tilbehør.
 - Apparatet er i overensstemmelse med kapslingsklasse IPX4 og er beskyttet mod vandstænke fra alle retninger. Må ikke nedsænkes i vand.
- ⚠ ADVARSEL!** Nedsænk ikke apparatets elektriske dele i vand eller andre væsker. Apparatet må aldrig holdes under rindende vand.
- **Undgå skader ved at lade apparatet køle af i mindst 10 minutter, hver gang det har været brugt uafbrudt i 30 minutter.**

● Første trin

Isætning af slanger

1. Fjern afdækningerne **7** (fig. A).
2. Vælg sugeslangen (Ø 6 mm) (Gennemsigtig) **9** og drænslangen (Ø 12 mm) (Grå) **11** ud.
3. Sæt slangeklemmerne **10** på enden af sugeslangen (Ø 6 mm) (Gennemsigtig) **9**.
Stik enden af sugeslangen ind i sugeslangetilslutningen **8**. Fastgør slangeklemmerne **10** (Værktøj: Ligeakset skruetrækker eller SW6-nøgle).
4. Sæt slangeklemmerne **10** på enden af drænslangen (Ø 12 mm) (Grå) **11**.
Stik enden af drænslangen ind i drænslangetilslutningen **6**. Fastgør slangeklemmerne **10** (Værktøj: Ligeakset skruetrækker eller SW6-nøgle).

5. Vær opmærksom på pumperetningen
↻ → → → ↻ på apparatet.

⚠ Vær opmærksom på, at slangerne 9 11 er viklet ud, for at undgå beskadigelser.

● Betjening

1. Start køretøjet, og lad det køre i 5 til 10 minutter for at varme olien op (den maksimale olietemperatur er på 60 °C). Dette reducerer oliens viskositet og muliggør en mere effektiv udpumpning.

⚠ Pump ikke olien ud, mens bilmotoren kører.

2. Før sugeslangen (Ø 6 mm) (Gennemsigtig) 9 forsigtigt ned til bunden af oliependen (f.eks. åbningen til test af olieniveauret).
3. Før drænslangen (Ø 12 mm) (Grå) 11 i beholderen (f.eks. et opsamlingskar til olie).
4. Kontrollér, om til-/fra-kontakten 1 står på position „O“ (fra).
5. Forbind klemmen til den positive pol (rød) 4 med bilbatteriets positive pol (+).
6. Forbind klemmen til den negative pol (sort) 5 med bilbatteriets negative pol (-).
7. **Tænd:** Sæt til-/fra-kontakten 1 på position „I“. Pumpningen påbegyndes efter en kort opslugningsfase.
8. **Sluk:** Sæt til-/fra-kontakten 1 på „O“. Sluk for apparatet, så snart udpumpningen af olie er slut, eller apparatet har været i brug i 30 minutter uden afbrydelse.
9. Efter hver brug skal der altid pumpes noget ny olie ud for at rengøre apparatet.
10. Fjern klemmen til den negative pol (sort) 5 fra den negative pol (-) på bilbatteriet.
11. Fjern klemmen til den positive pol (rød) 4 fra den positive pol (+) på bilbatteriet.

⚠ Undgå skader ved at lade apparatet køle af i mindst 10 minutter, hver gang det har været brugt uafbrudt i 30 minutter.

12. Skift oliefilter i henhold til retningslinjerne til køretøjet, og efterfyld med ny olie.
13. Gammel olie skal bortskaffes i henhold til anvisningerne under „Bortskaffelse“.

● Rengøring og vedligeholdelse

⚠ ADVARSEL! Nedsænk ikke apparatets elektriske dele i vand eller andre væsker under rengøring eller drift. Apparatet må aldrig holdes under rindende vand.

Rengøring

1. Efter hver brug skal der altid pumpes noget ny olie ud for at rengøre apparatet.
2. Rengør begge klemmer 4 5 med en tør klud efter hver anvendelse. Vær opmærksom på, at der ikke er batterivæske tilbage på apparatet.
3. Hold huset 2 og tilbehøret rent. Anvend ikke skurende midler, aggressive eller kemiske rengøringsmidler til rengøring af apparatets overflade.
4. Hvis der kommer olie ud, tørres det af med en blød klud eller køkkenrulle.

Vedligeholdelse

- Kontrollér, at slangeklemmerne 10 sidder ordentligt.
- Kontrollér altid apparatet og dets tilbehør for synlige skader inden brug.
- Bortset fra lejlighedsvis rengøring er apparatet vedligeholdelsesfrit.

Opbevaring

- Når det rengjorte apparat ikke er i brug, skal det opbevares et tørt, sikkert sted uden for børns rækkevidde.
- Opbevar gammel olie/dieselbrændstof udelukkende i egnede beholdere.

● Bortskaffelse

Indpakningen består af miljøvenlige materialer, som De kan bortskaffe over de lokale genbrugssteder.



Bemærk forpackningsmaterialernes mærkning til affaldssorteringen, disse er mærket med forkortelser (a) og numre (b) med følgende betydning: 1-7: kunststoffer/20-22: papir og pap/80-98: kompositmaterialer.



De får oplyst muligheder til bortskaffelse af det udtjente produkt hos deres lokale myndigheder eller bystyre.



For miljøets skyld, så må produktet aldrig smides ud sammen med husholdningsaffaldet, når det er udtjent, men skal afleveres til en fagmæssig korrekt bortskaffelse. De kan informere Dem vedrørende opsamlingssteder og deres åbningstider hos deres ansvarlige forvaltning.

Overhold de gældende regler for bortskaffelse af spildolie.

● Garanti

Produktet er blevet fremstillet efter strenge kvalitetsstandarder og kontrolleret nøje før udlevering. I tilfælde af materiale- eller produktionsfejl kan du i medfør af loven gøre krav gældende over for sælgeren af produktet. Dine lovmæssige rettigheder begrænses på ingen måde af den af os nedennævnte garanti.

Garantien på dette produkt gælder i 3 år regnet fra købsdatoen. Garantien gælder fra købsdatoen. Opbevar den originale kvittering et sikkert sted, da dette dokument forlanges forlagt som dokumentation for købet.

Alle skader eller mangler, der allerede forefindes på tidspunktet for købet, skal straks meddeles efter udpakningen af produktet.

Hvis der inden for 3 år regnet fra købsdatoen viser sig en materiale- eller produktionsfejl på produktet, reparerer eller udskifter vi det – efter vores valg – gratis for dig. Garantiperioden forlænges ikke som følge af et imødekømt krav om garanti. Dette gælder også for udskiftede og reparerede dele.

Denne garanti bortfalder, hvis produktet er blevet beskadiget eller anvendt og vedligeholdt forkert.

Garantien dækker materiale- og produktionsfejl. Denne garanti dækker hverken produktdele, der er udsat for normal slitage og derfor er at betragte som sliddele (f.eks. batterier, akkumulatorer, slanger, farvepatroner), eller skader på skrøbelige dele, f.eks. kontakter eller dele af glas.

● Afvikling af garantisager

For at kunne garantere en hurtig sagsbehandling af deres forespørgsel, bedes De følge følgende anvisninger:

Opbevar kassebon og artikelnummer (IAN 435066_2304) som købsdokumentation, så disse kan fremlægges på forespørgsel. Artikelnumrene er angivet på typeskiltet, ved en indgravering, på forsiden af vejledningen (nederst til venstre) eller på et mærkat på bag- eller undersiden.

Hvis der forekommer funktionsfejl eller andre mangler, skal De først kontakte nedenstående serviceafdeling telefonisk eller via e-mail.

Et produkt, der er registreret som defekt, kan De derefter sende portofrit til den meddelte serviceadresse ved vedlæggelse af købsbeviset (kassebon) og angivelsen af, hvori manglen består, og hvornår den er opstået.

● Service

DK **Service Danmark**

Tel.: 80253972

E-Mail: owim@lidl.dk

● EU-overensstemmelseserklæring

EU-OVERENSSTEMMELSESERKLÆRING

IAN: 435066_2304
Produktidentifikation: "Ultimate Speed" OLIEPUMPE 12 V
Modelnummer: HG03271

Genstanden for erklæringen, som beskrevet ovenfor, er i overensstemmelse med den relevante EU-harmoniserings-lovgivning:

Directive 2006/42/EC
Directive 2011/65/EU med alle relaterede ændringer
Directive 2014/30/EU

Referencer til de relevante anvendte harmoniserede standarder, eller til de andre tekniske specifikationer, som der erklæres overensstemmelse med:

Nr. / dele
Directive 2006/42/EC
EN 60335-1:2012/A15:2021
EN IEC 60335-2-41:2021/A11:2021
EN 62233:2008
Directive 2014/30/EU
EN 50498:2010

Genstanden for ovennævnte erklæring er i overensstemmelse med Europa-Parlamentets og Rådets direktiv 2011/65/EU af den 8. juni 2011 om begrænsning af brugen af visse farlige stoffer i elektrisk og elektronisk udstyr:

Nr. / dele
Direktiv 2011/65/EU
EN IEC 63000:2018

Ihædehaver af den tekniske dokumentation: OWIM GmbH & Co.KG

Underskrevet for og på vegne af:

OWIM GmbH & Co. KG Stiftsbergstraße 1 D-74167 Neckarsulm Tyskland

Denne overensstemmelseserklæring udstedes udelukkende under fabrikantens ansvar.

Oversættelse af original overensstemmelseserklæring

Neckarsulm

Sted

13.07.2023

Dato

ppa.Stefan Haensel
Authorised Signatory

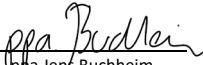
ppa.Jens Buchheim
Authorised Signatory



Liste des pictogrammes utilisés	Page	24
Introduction	Page	24
Utilisation conforme aux prescriptions	Page	24
Contenu de l'emballage	Page	24
Description des pièces	Page	24
Données techniques	Page	24
Symbole	Page	25
Consignes de sécurité	Page	25
Première étape	Page	29
Fonctionnement	Page	30
Nettoyage et entretien	Page	30
Mise au rebut	Page	30
Garantie	Page	31
Faire valoir sa garantie	Page	31
Service après-vente	Page	31
Déclaration de conformité CE	Page	32

Liste des pictogrammes utilisés



Le sigle CE confirme la conformité aux directives de l'UE applicables au produit.

POMPE À HUILE 12 V

● Introduction

Nous vous félicitons pour l'achat de votre nouveau produit. Vous avez opté pour un produit de grande qualité. Le mode d'emploi fait partie intégrante de ce produit. Il contient des indications importantes pour la sécurité, l'utilisation et la mise au rebut. Veuillez lire consciencieusement toutes les indications d'utilisation et de sécurité du produit. Ce produit doit uniquement être utilisé conformément aux instructions et dans les domaines d'application spécifiés. Lors d'une cession à tiers, veuillez également remettre tous les documents.

● Utilisation conforme aux prescriptions

Cet appareil sert à pomper l'huile de moteur, le gasoil et le fioul. Il est uniquement destiné à une utilisation domestique.

L'appareil ne doit pas être utilisé pour pomper des liquides inflammables comme de l'essence, du pétrole ou de l'huile de boîte de vitesse. Le pompage d'eau, de produits chimiques, solutions alcalines, produits alimentaires, peintures et vernis n'est pas non plus autorisé.

L'appareil n'est pas conçu pour un fonctionnement continu. Il peut être utilisé pendant un maximum de 30 minutes sans interruption.

Toute autre utilisation non mentionnée dans ces instructions peut endommager l'appareil ou entraîner des blessures graves.

L'utilisateur est seul responsable des dommages ou accidents causés à d'autres personnes ou à leurs biens durant l'utilisation de l'appareil. Le fabricant décline toute responsabilité pour les dommages résultant d'une utilisation inadéquate.

Cet appareil ne convient pas à des fins commerciales.

● Contenu de l'emballage

Après avoir déballé l'appareil, vérifiez l'exhaustivité et si toutes les pièces sont en bon état. Retirez tous les matériaux d'emballage avant l'utilisation.

- Vidangeur d'huile avec câble de raccordement à la batterie
- Tuyau d'aspiration
- Tuyau de vidange
- 2 Colliers de serrage
- Mode d'emploi

● Description des pièces

Appareil

- 1 Interrupteur marche/arrêt
- 2 Boîtier de la pompe
- 3 Câble de raccordement à la batterie
- 4 Pince pour pôle positif (+) (rouge)
- 5 Pince pour pôle négatif (-) (noire)
- 6 Raccord du tuyau de vidange (« OUT »)
- 7 Capuchons de protection
- 8 Raccord du tuyau d'aspiration (« IN »)

Accessoires

- 9 Tuyau d'aspiration (Ø 6 mm) (Transparent)
- 10 Collier de serrage
- 11 Tuyau de vidange (Ø 12 mm) (Gris)

● Données techniques

Vidangeur d'huile	UOP 12 C1
Tension d'entrée	12 V $\overline{=}$ (courant continu)
Puissance d'entrée	60 W
Autonomie maxi t_{max}	30 min
Température maxi ϑ_{max}	60 °C
Classe de protection	III/ \triangleleft
Indice de protection	IPX4
Sortie (débit de la pompe)* :	
Gazole/fioul	env. 1,5 l/min
Huile moteur (60 °C)	env. 0,2 l/min
Hauteur de refoulement	0,7 m
Pression maximale admissible	0,3 MPa/3 bars
Poids (incl. accessoires)	env. 890 g
Niveau de pression acoustique	env. 70 dB(A)

* La capacité peut varier par rapport aux données indiquées, en fonction de la température et du type d'huile.

● **Symbole**



ATTENTION : Indique une situation dangereuse qui, si elle n'est pas évitée, peut entraîner des blessures légères ou de gravité moyenne.



POINT D'EXCLAMATION : Indique une situation dangereuse qui, si elle n'est pas évitée, peut entraîner des dommages matériels.



Lisez toutes les consignes de sécurité et toutes les instructions. Le non-respect des consignes de sécurité et instructions peut déclencher un incendie et/ou provoquer des blessures graves.



Porter une protection pour les yeux.



Porter une protection pour les mains.



Porter une protection pour les voies respiratoires.



Direction du pompage



Classe de protection III



Courant continu



Consignes de sécurité

AVANT LA PREMIÈRE UTILISATION DU PRODUIT, FAMILIARISEZ-VOUS AVEC TOUTES LES CONSIGNES D'UTILISATION ET DE SÉCURITÉ ! TRANSMETTEZ L'ENSEMBLE DES DOCUMENTS CONCERNANT LE PRODUIT LORSQUE VOUS LE DONNEZ À UN TIERS !

Tout dommage résultant du non-respect des instructions contenues dans le mode d'emploi entraîne la suppression de la garantie ! Toute responsabilité est déclinée en cas de dommages consécutifs ! Nous déclinons toute responsabilité pour d'éventuels dommages aux biens et aux personnes dus à une manipulation non-conforme ou au non-respect des consignes de sécurité !



⚠ AVERTISSEMENT !

RISQUE MORTEL ET D'ACCIDENT POUR LES NOURRISSONS ET LES ENFANTS !

Prière de ne jamais laisser des enfants sans surveillance avec des matériaux d'emballage. Les matériaux d'emballage représentent un risque d'asphyxie. Les enfants sous-estiment souvent les dangers. Maintenez toujours le produit hors de la portée d'enfants.

- Cet appareil ne doit pas être utilisé par des enfants.
- Le nettoyage et l'entretien réalisables par l'utilisateur ne doivent pas être effectués par des enfants.
- Les enfants ne doivent pas jouer avec cet appareil.
- Cet appareil peut être utilisé par des personnes ayant des capacités physiques, sensorielles ou mentales limitées ou ayant un manque d'expérience et de connaissances, seulement si elles sont surveillées ou si elles ont reçu des instructions concernant l'utilisation de l'appareil en toute sécurité et ont compris les risques encourus.

- Débranchez toujours l'appareil de l'alimentation électrique avant d'effectuer l'assemblage, le désassemblage ou le nettoyage.
- Par temps de gel, le produit ne doit pas être laissé à l'extérieur.
- Avant chaque utilisation, vérifiez que l'appareil, les pinces de la batterie et les bornes de la batterie ne sont pas endommagés. N'utilisez que des accessoires d'origine. N'utilisez pas l'appareil s'il est endommagé ou s'il a été modifié.

⚠ ATTENTION ! Risque de décharge électrique !

- N'essayez pas de réparer l'appareil par vous-même. En cas de dysfonctionnement, les réparations doivent être effectuées par de la main d'œuvre qualifiée.
- Veillez à ce que l'appareil soit correctement installé. Fixez toujours les tuyaux avec des colliers de serrage afin d'éviter d'éventuelles fuites.
 - L'appareil doit être alimenté avec un système de sécurité à très basse tension (SELV) conformément au sigle d'identification sur l'appareil.

- Respectez les consignes du fabricant de la batterie et du véhicule, lorsque vous manipulez des batteries de véhicules.
- Portez des équipements de protection individuelle tels que des lunettes de protection, des gants et un masque anti-poussière. Nous recommandons l'utilisation de gants résistants aux acides et aux solvants. L'utilisation d'équipements de protection individuelle réduit le risque de blessures.
- Soyez vigilant et faites preuve de bon sens durant l'utilisation. Ne laissez pas l'appareil sans surveillance durant son utilisation. Un moment d'inattention peut entraîner des blessures graves ou endommager l'appareil et/ou le véhicule.
- Les carburants et les lubrifiants peuvent être nocifs pour la santé. Évitez le contact direct sur la peau et l'inhalation de vapeurs.

⚠ ATTENTION ! Risque de brûlures !

- Soyez particulièrement prudent lorsque vous travaillez avec des batteries de véhicules. L'acide de la batterie peut s'écouler et provoquer des blessures graves. Si l'acide de la batterie entre en contact avec la peau ou les yeux, rincez ces endroits à l'eau et consultez un médecin.
- Assurez-vous que votre véhicule n'est pas garé sur une surface inclinée, sinon le pompage complet de l'huile ne pourra pas être réalisé. Assurez-vous que le frein à main est bien serré.
 - Ne saisissez les pinces que par les poignées isolées. Faites attention de bien respecter la polarité. Raccordez la pince pour pôle positif à la borne positive de la batterie du véhicule et la pince pour pôle négatif à la borne négative (voir « Première étape »).
 - Ne court-circuitez pas les pinces et/ou les câbles de raccordement.

- Si le cordon d'alimentation de cet appareil est endommagé, il doit être remplacé soit par le fabricant ou par son service après-vente, soit par un personnel qualifié afin d'éviter tout danger.

⚠ ATTENTION ! Risque d'incendie ! N'utilisez pas l'appareil lorsque le moteur est en marche ou chaud. Il est interdit de démarrer le moteur du véhicule durant le pompage. Pour éviter toute surchauffe, veillez à ne pas utiliser l'appareil en continu pendant plus de 30 minutes.

⚠ ATTENTION ! Risque d'incendie ! Ne pompez pas d'huile dont la température est supérieure à 60 °C.

⚠ ATTENTION ! Risque d'incendie et d'explosion ! N'utilisez pas la batterie du véhicule à proximité de flammes, feux ou gaz. Ne fumez pas durant l'utilisation de la batterie du véhicule. Veillez à ce que la zone de travail soit bien aérée.

⚠ ATTENTION ! Risque d'incendie ! N'utilisez pas l'appareil pour pomper des liquides inflammables (tels que l'essence, le pétrole, l'huile de boîte de vitesse), de l'eau, des solutions aqueuses, d'autres produits chimiques, des solutions alcalines, des produits alimentaires, des peintures et des vernis.

- Ne faites pas fonctionner l'appareil à sec. L'appareil peut être endommagé en raison d'une lubrification insuffisante.
- Ne récupérez l'huile pompée que dans des récipients à huile homologués. Ne pompez pas différents types d'huiles dans le même récipient.
- Après l'utilisation, débranchez immédiatement l'appareil des bornes de la batterie. L'utilisation de l'appareil sur de longues périodes peut décharger complètement la batterie de la voiture.
- Ne portez pas l'appareil par les câbles de raccordement ou les tuyaux. Tenez les câbles de raccordements et les tuyaux éloignés des parties chaudes du véhicule ou des bords tranchants.

- Conservez l'appareil et l'huile usagée dans un endroit sec et hors de la portée des enfants.
- Recyclez l'huile usagée et les chiffons imbibés en respectant la réglementation (voir « Recyclage »). Pour protéger l'environnement, ne laissez pas l'huile s'infiltrer dans le sol ou dans les canalisations de votre foyer.
- Il est interdit d'utiliser un appareil endommagé ! Si l'appareil est endommagé, débranchez-le du véhicule et contactez votre revendeur.
- L'utilisation de pièces et d'accessoires, qui ne sont pas expressément recommandés par le fabricant, peut causer des blessures et des dommages. Par conséquent, utilisez impérativement des accessoires d'origine.
- Cet appareil correspond à l'indice de protection IPX4 et est protégé contre les projections d'eau provenant de toutes les directions. Ne pas plonger dans l'eau.

⚠ AVERTISSEMENT ! Ne plongez jamais les pièces électriques de l'appareil dans de l'eau ou tout autre liquide. Ne maintenez jamais l'appareil sous l'eau courante.

- **Pour éviter tout dommage, laissez l'appareil refroidir pendant au moins 10 minutes après 30 minutes de fonctionnement en continu.**

● Première étape

Mise en place des tuyaux

1. Retirez les capuchons de protection **7** (ill. A).
2. Déroulez le tuyau d'aspiration (Ø 6 mm) (Transparent) **9** et le tuyau de vidange (Ø 12 mm) (Gris) **11**.
3. Placez le collier de serrage **10** à l'extrémité du tuyau d'aspiration (Ø 6 mm) (Transparent) **9**. Introduisez l'extrémité du tuyau d'aspiration dans le raccord du tuyau d'aspiration **8**. Fixez le collier de serrage **10** (outil : Tournevis à fente ou clé SW6).
4. Placez le collier de serrage **10** à l'extrémité du tuyau de vidange (Ø 12 mm) (Gris) **11**. Fixez l'extrémité du tuyau de vidange au raccord du tuyau de vidange **6**. Fixez le collier de serrage **10** (outil : Tournevis à fente ou clé SW6).
5. Observez le sens de pompage **6** → → → **6** indiqué sur l'appareil.

⚠ Afin d'éviter tout dommage, veillez à ce que les tuyaux **9 **11** soient déroulés.**

● **Fonctionnement**

1. Pour réchauffer l'huile (la température maximale de l'huile est de 60 °C), démarrez le véhicule et laissez-le tourner pendant 5 à 10 minutes. Cela réduit la viscosité de l'huile et permet un pompage plus efficace.

⚠ Pendant que le moteur de la voiture tourne, ne pompez pas d'huile.

2. Passez soigneusement le tuyau d'aspiration (Ø 6 mm) (Transparent) **9** au fond du carter à huile (par ex. par l'ouverture pour la vérification du niveau d'huile).
3. Introduisez le tuyau de vidange (Ø 12 mm) (Gris) **11** dans un récipient (par ex. un bac de récupération à huile).
4. Vérifiez que l'interrupteur marche/arrêt **1** est sur la position « O » (arrêt).
5. Raccordez la pince pour pôle positif (rouge) **4** à la borne positive (+) de la batterie du véhicule.
6. Raccordez la pince pour pôle négatif (noire) **5** à la borne négative (-) de la batterie du véhicule.
7. **Allumer :** Positionnez l'interrupteur marche/arrêt **1** sur la position « I ». Le pompage commence après une courte phase d'aspiration.
8. **Éteindre :** Positionnez l'interrupteur marche/arrêt **1** sur O. Éteignez l'appareil dès que le pompage de l'huile est terminé ou après 30 minutes de fonctionnement continu.
9. Pompez un peu d'huile fraîche après chaque utilisation pour nettoyer l'appareil.
10. Enlevez la pince pour pôle négatif (noire) **5** de la borne négative (-) de la batterie du véhicule.
11. Enlevez la pince pour pôle positif (rouge) **4** de la borne positive (+) de la batterie du véhicule.

⚠ Pour éviter tout dommage, laissez l'appareil refroidir pendant au moins 10 minutes après 30 minutes de fonctionnement en continu.

12. Remplacez le filtre à huile conformément aux instructions du véhicule et ajoutez de l'huile neuve.
13. L'huile usagée doit être éliminée conformément aux instructions données au chapitre « Recyclage ».

● **Nettoyage et entretien**

⚠ AVERTISSEMENT ! Ne plongez jamais les pièces électriques de l'appareil durant le nettoyage ou durant son fonctionnement dans de l'eau ou tout autre liquide. Ne maintenez jamais l'appareil sous l'eau courante.

Nettoyage

1. Pompez un peu d'huile fraîche après chaque utilisation pour nettoyer l'appareil.
2. Nettoyez les deux pinces **4** **5** après chaque utilisation avec un chiffon sec. Veillez à ce qu'il n'y ait pas de liquide de la batterie sur l'appareil.
3. Maintenez le boîtier **2** et les accessoires propres. Pour nettoyer la surface de l'appareil, n'utilisez pas de produits abrasifs, ni de produits de nettoyage agressifs ou chimiques.
4. Si de l'huile s'échappe, essuyez-la avec un chiffon doux ou du papier absorbant.

Entretien

- Vérifiez si les colliers de serrage **10** sont bien installés.
- Avant chaque utilisation, contrôlez l'appareil et ses accessoires afin de détecter des dommages visibles.
- Hormis un nettoyage occasionnel, l'appareil ne nécessite aucun entretien.

Rangement

- Lorsque l'appareil n'est pas utilisé, rangez-le nettoyé dans un endroit sec et sûr, hors de la portée des enfants.
- Stockez l'huile/le gazole usagé(e) uniquement dans des récipients appropriés.

● **Mise au rebut**

L'emballage se compose de matières recyclables pouvant être mises au rebut dans les déchetteries locales.



Veillez respecter l'identification des matériaux d'emballage pour le tri sélectif, ils sont identifiés avec des abréviations (a) et des chiffres (b) ayant la signification suivante : 1-7 : plastiques/20-22 : papiers et cartons/80-98 : matériaux composite.



Votre mairie ou votre municipalité vous renseigneront sur les possibilités de mise au rebut des produits usagés.



Afin de contribuer à la protection de l'environnement, veuillez ne pas jeter votre produit usagé dans les ordures ménagères, mais éliminez-le de manière appropriée. Pour obtenir des renseignements concernant les points de collecte et leurs horaires d'ouverture, vous pouvez contacter votre municipalité.

Veillez respecter les réglementations en vigueur concernant le recyclage des huiles usagées.

● **Garantie**

Le produit a été fabriqué selon des critères de qualité stricts, et contrôlé consciencieusement avant sa livraison. En cas de défaut de matériau ou de fabrication, vous avez des droits légaux vis-à-vis du vendeur du produit. Vos droits légaux ne sont en aucun cas limités par notre garantie mentionnée ci-dessous.

La garantie de ce produit est de 3 ans à partir de la date d'achat. La période de garantie commence à la date d'achat. Conservez l'original de la preuve d'achat dans un endroit sûr car ce document est nécessaire pour prouver l'achat.

Tout dommage ou défaut déjà présent au moment de l'achat doit être signalé immédiatement après le déballage du produit.

Si le produit présente un défaut de matériau ou de fabrication dans les 3 ans qui suivent la date d'achat, nous le réparerons ou le remplacerons - à notre choix - gratuitement pour vous. La période de garantie n'est pas prolongée par une demande de garantie acceptée. Cette mesure s'applique également pour les pièces remplacées et réparées.

Cette garantie est annulée si le produit a été endommagé ou utilisé ou entretenu de manière incorrecte.

La garantie couvre les défauts de matériels et de fabrication. Cette garantie ne couvre pas les pièces du produit soumises à une usure normale, et qui sont donc considérées comme des pièces d'usure (par exemple les piles, les piles rechargeables, tuyaux, les cartouches d'encre), ni les dommages aux pièces fragiles, par exemple les interrupteurs ou les pièces en verre.

● **Faire valoir sa garantie**

Pour garantir la rapidité d'exécution de la procédure de garantie, veuillez respecter les indications suivantes :

Veillez conserver le ticket de caisse et la référence du produit (IAN 435066_2304) à titre de preuve d'achat pour toute demande.

Le numéro de référence de l'article est indiqué sur la plaque d'identification, gravé sur la page de titre de votre manuel (en bas à gauche) ou sur un autocollant apposé sur la face arrière ou inférieure du produit.

En cas de dysfonctionnement du produit, ou de tout autre défaut, contactez en premier lieu le service après-vente par téléphone ou par e-mail aux coordonnées indiquées ci-dessous.

Vous pouvez alors envoyer franco de port tout produit considéré comme défectueux au service clientèle indiqué, accompagné de la preuve d'achat (ticket de caisse) et d'une description écrite du défaut avec mention de sa date d'apparition.

● **Service après-vente**

FR **Service après-vente France**

Tél.: 0800904879

E-Mail: owim@lidl.fr

BE **Service après-vente Belgique**

Tél.: 080071011

Tél.: 80023970 (Luxembourg)

E-Mail: owim@lidl.be

● Déclaration de conformité CE

DÉCLARATION DE CONFORMITÉ UE

IAN : 435066_2304
Identification du produit : "Ultimate Speed" POMPE À HUILE 12 V
Numéro de modèle : HG03271

L'objet de la déclaration décrit ci-dessus est conforme à la législation d'harmonisation de l'Union applicable:

Directive 2006/42/EC
Directive 2011/65/EU avec toutes les modifications connexes
Directive 2014/30/EU

Références des normes harmonisées pertinentes appliquées ou des autres spécifications techniques par rapport auxquelles la conformité est déclarée :

N° / Pièces
Directive 2006/42/EC
EN 60335-1:2012/A15:2021
EN IEC 60335-2-41:2021/A11:2021
EN 62233:2008
Directive 2014/30/EU
EN 50498:2010

L'objet de la déclaration décrite ci-dessus est conforme à la directive 2011/65/UE du Parlement européen et du Conseil du 8 juin 2011 relative à la limitation de l'utilisation de certaines substances dangereuses dans les équipements électriques et électroniques :

N° / Pièces
Directive 2011/65/UE
EN IEC 63000:2018

Détenteur de la documentation technique : OWIM GmbH & Co.KG

Signé par et au nom de :

OWIM GmbH & Co. KG Stiftsbergstraße 1 D-74167 Neckarsulm Allemagne

Cette déclaration de conformité est délivrée sous la seule responsabilité du fabricant.

Traduction de la déclaration de conformité d'origine

Neckarsulm
Lieu

13.07.2023
Date

ppa.Stefan Haensel
Fondé de pouvoir

ppa.Jeps Buchheim
Fondé de pouvoir



Overzicht gebruikte pictogrammen	Pagina	34
Inleiding	Pagina	34
Beoogd gebruik	Pagina	34
Levering	Pagina	34
Onderdelenbeschrijving	Pagina	34
Technische gegevens	Pagina	34
Symbool	Pagina	35
Veiligheidsaanwijzingen	Pagina	35
Eerste stappen	Pagina	39
Bediening	Pagina	39
Schoonmaken en onderhoud	Pagina	40
Afvoer	Pagina	40
Garantie	Pagina	41
Afwikkeling in geval van garantie	Pagina	41
Service	Pagina	41
EG-verklaring van overeenstemming	Pagina	42

Overzicht gebruikte pictogrammen



Het CE-teken bevestigt dat het product voldoet aan de betreffende EU-richtlijnen.

OLIEPOMP 12 V

● Inleiding

Hartelijk gefeliciteerd met de aankoop van uw nieuwe product. U heeft voor een hoogwaardig product gekozen. De gebruiksaanwijzing is een deel van het product. Deze bevat belangrijke aanwijzingen voor veiligheid, gebruik en verwijdering. Maakt U zich voor de ingebruikname van het product met alle bedienings- en veiligheidsvoorschriften vertrouwd. Gebruik het product alleen zoals beschreven en voor de aangegeven toepassingsgebieden. Overhandig alle documenten bij doorgifte van het product aan derden.

● Beoogd gebruik

Dit apparaat dient om motor-, diesel- en stookolie af te tappen. Het is uitsluitend bestemd voor privégebruik.

Het apparaat mag niet voor het wegpompen van brandbare vloeistoffen zoals benzine, aardolie of transmissie-olie worden gebruikt. Het wegpompen van water, chemicaliën, loog, levensmiddelen, verf en lak is eveneens niet toegestaan.

Het apparaat is niet geschikt voor continue gebruik. Het mag maximaal 30 minuten zonder onderbreking worden aangedreven.

Elk ander, niet in deze aanwijzingen vermeld gebruik kan leiden tot schade aan het apparaat of ernstig letsel.

De gebruiker is alleen verantwoordelijk voor schade of ongevallen met andere personen of hun eigendommen, die tijdens het gebruik van het apparaat kunnen ontstaan. De fabrikant aanvaardt geen aansprakelijkheid voor schade als gevolg van ondeskundig gebruik.

Het apparaat is niet geschikt voor commercieel gebruik.

● Levering

Controleer na het uitpakken van het apparaat of alle delen volledig en in goede toestand zijn. Verwijder vóór gebruik al het verpakkingsmateriaal.

- Oliepomp met accu-aansluitkabel
- Zuigslang
- Afvoerslang
- 2 slangklemmen
- Gebruiksaanwijzing

● Onderdelenbeschrijving

Apparaat

- 1 Aan/uit-schakelaar
- 2 Pompbehuizing
- 3 Accu-aansluitkabel
- 4 Klem voor positieve pool (+) (rood)
- 5 Klem voor negatieve pool (-) (zwart)
- 6 Afvoerslang-aansluiting („OUT“)
- 7 Beschermdoppen
- 8 Zuigslang-aansluiting („IN“)

Accessoires

- 9 Zuigslang (Ø 6 mm) (Transparant)
- 10 Slangklem
- 11 Afvoerslang (Ø 12 mm) (Grijs)

● Technische gegevens

Oliepomp	UOP 12 C1
Ingangsspanning	12 V $\overline{=}$ (gelijkstroom)
Ingangsvermogen	60 W
Max. bedrijfsduur t_{max}	30 min
Max. temperatuur ϑ_{max}	60 °C
Beschermingsklasse	III/ \triangleleft III
IP-beschermingsklasse	IPX4
Uitgang (pompvermogen)*:	
Diesel/verwarmingsolie	ca. 1,5 l/min
Motorolie (60 °C)	ca. 0,2 l/min
Max. transporthoogte	0,7 m
Max. toelaatbare druk	0,3 MPa/3 bar
Gewicht (incl. toebehoren)	ca. 890 g
Geluidsdrukkniveau	ca. 70 dB(A)

* De capaciteit kan afwijken van de aangegeven gegevens, afhankelijk van de temperatuur en het type olie.

● **Symbool**



OPGELET: Wijst op een gevaarlijke situatie, die indien niet vermeden tot licht of middelzwaar letsel kan leiden.



UITROEPTEKEN: Wijst op een gevaarlijke situatie, die indien niet vermeden tot materiële schade kan leiden.



Lees alle veiligheidsaanwijzingen en aanwijzingen. Het niet in acht nemen van de veiligheidsaanwijzingen en aanwijzingen kan brand en/of ernstig letsel tot gevolg hebben.



Draag een veiligheidsbril.



Draag handbescherming.



Draag mondbescherming.



Pomprichtung



Veiligheidsklasse III



Gelijkstroom



Veiligheidsaanwijzingen

ZORG ERVOOR DAT U VERTROUWD BENT MET ALLE VEILIGHEIDSTIPS, VOORDAT U HET PRODUCT VOOR DE EERSTE KEER GEBRUIKT! ALS U HET PRODUCT AAN EEN DERDE DOORGEEFT, OVERHANDIG DAN OOK ALLE HIERBIJ BEHORENDE DOCUMENTATIE!

De garantie vervalt in geval van schade veroorzaakt door het niet volgen van deze gebruiksaanwijzing! Wij aanvaarden geen aansprakelijkheid voor gevolgschade! Er wordt geen aansprakelijkheid aanvaard voor schade aan eigendommen of letsel veroorzaakt door onjuist gebruik of het niet opvolgen van de veiligheidsaanwijzingen!



⚠ WAARSCHUWING!

LEVENSGEVAAR EN GEVAAR VOOR

ONGEVALLLEN VOOR

(KLEINE) KINDEREN! Laat kinderen nooit zonder toezicht achter met het verpakkingsmateriaal. Gevaar voor verstikking door het verpakkingsmateriaal. Kinderen onderschatten gevaren vaak. Houd kinderen altijd uit de buurt van het product.

- Dit apparaat mag niet door kinderen worden gebruikt.
- De reiniging en het onderhoud door de gebruiker mag niet door kinderen worden uitgevoerd.
- Kinderen mogen niet met het apparaat spelen.
- Dit apparaat kan door personen met een lichamelijke, sensorische of geestelijke handicap of ontbrekende ervaring en kennis worden gebruikt, zolang ze onder toezicht staan of over het veilige gebruik van het apparaat zijn geïnstrueerd en de daarmee verbonden gevaren begrijpen.
- Ontkoppel het apparaat altijd van de stroomvoorziening, voordat u dit samenbouwt, uit elkaar haalt of reinigt.

- Het product mag bij vorst niet in de open lucht worden gelaten.
- Controleer het apparaat, de accukabel en de accuklemmen voor elk gebruik op schade. Gebruik uitsluitend originele toebehoren. Gebruik het apparaat niet, als dit beschadigd of gewijzigd is.

- ⚠ OPGELET! Gevaar voor stroomstoten!** Probeer het apparaat niet zelf te repareren. In geval van een storing mogen reparaties alleen door gekwalificeerde vaklieden worden uitgevoerd.
- Let erop dat het apparaat correct is geïnstalleerd. Bevestig de slang altijd met slangklemmen om mogelijke uittreding te vermijden.
 - Het apparaat moet met extra lage veiligheidsspanning (SELV) overeenkomstig de markering op het apparaat worden gebruikt.
 - Neem bij de omgang met voertuigaccu's de aanwijzingen van de accu- en voertuigfabrikant in acht.

- Draag persoonlijke beschermende middelen zoals een veiligheidsbril, handschoenen en stofmasker. Wij raden het gebruik van zuur- en loogbestendige handschoenen aan. Het gebruik van persoonlijke beschermingsmiddelen reduceert het risico op letsel.
 - Wees oplettend en gebruik tijdens het gebruik gezond verstand. Laat het apparaat tijdens het gebruik nooit zonder toezicht. Een moment van onachtzaamheid kan ernstig letsel of beschadigingen aan het apparaat en/of voertuig tot gevolg hebben.
 - Brand- en smeerstoffen kunnen gevaarlijk voor de gezondheid zijn. Vermijd direct huidcontact en het inademen van dampen.
- ⚠ OPGELET!**
- Verbrandingsgevaar!**
Wees bijzonder voorzichtig als u met voertuigaccu's werkt. Er kan accuzuur uitlopen en dit kan ernstig letsel veroorzaken. Als accuzuur in contact komt met de ogen of de huid, spoelt u het gebied af met water en gaat u naar een arts.
- Zorg ervoor dat uw voertuig niet op een schuin oppervlak is geparkeerd, anders kan het zijn dat het volledig wegpompen van de olie niet mogelijk is. Zorg ervoor dat de handrem is aangetrokken.
 - Grijp de klemmen alleen aan de geïsoleerde grepen vast. Let daarbij op de juiste polariteit. Sluit de klem voor de positieve pool aan op de positieve pool van de voertuigaccu en de klem voor de negatieve pool op de negatieve pool (zie "Eerste stap").
 - Veroorzaak geen kortsluiting op de klemmen en/of de aansluitkabel.
 - Als het aansluitsnoer van dit apparaat is beschadigd, moet dit worden vervangen door de fabrikant, de klantenservice hiervan of door een vergelijkbaar gekwalificeerd persoon, om gevaar te voorkomen.

⚠ OPGELET! Gevaar voor brand! Bedien het apparaat niet als de motor is ingeschakeld of heet is. Start de motor van het voertuig niet tijdens het pompproces. Gebruik het apparaat niet langer dan 30 minuten in het continu bedrijf om oververhitting te vermijden.

⚠ OPGELET! Gevaar voor brand! Pomp geen olie weg, als de temperatuur hiervan hoger dan 60 °C is.

⚠ OPGELET! Gevaar voor brand en explosie! Gebruik de voertuigaccu niet in de buurt van open vlammen of gas. Rook niet tijdens het gebruik van de voertuigaccu. Zorg voor een goede ventilatie van het werkgebied.

⚠ OPGELET! Gevaar voor brand! Gebruik het apparaat niet voor het wegpompen van brandbare vloeistoffen (zoals benzine en aardolie, transmissie-olie), water, waterige oplossingen, andere chemicaliën, logen, levensmiddelen, verf en lak.

- Laat het apparaat niet drooglopen. Het apparaat kan op basis van onvoldoende smering beschadigd raken.

- Verzamel de weggepompte olie alleen in toegestane oliereservoirs. Pomp geen verschillende oliën in hetzelfde reservoir.
- Ontkoppel het apparaat na het gebruik direct van de accu-aansluiting. Het gebruik van het apparaat gedurende langere tijd kan de auto-accu volledig ontladen.
- Draag het apparaat niet aan de aansluitkabels of aan de slangen. Houd de aansluitkabel en slangen uit de buurt van hete delen van het voertuig of scherpe randen.
- Bewaar het apparaat en de oude olie op een droge plaats en buiten het bereik van kinderen.
- Voer de oude olie en doordrenkte doeken op correcte wijze (zie "Verwijdering"). Laat ter bescherming van het milieu geen olie in de grond of in uw huishoudelijke afvoer terecht komen.
- Gebruik nooit een beschadigd apparaat! Als het apparaat beschadigd is, ontkoppelt u dit van het voertuig en neemt u contact op met uw dealer.

- Het gebruik van accessoires, die door de fabrikant niet uitdrukkelijk worden aanbevolen, kan letsel en beschadigingen veroorzaken. Gebruik daarom alleen originele toebehoren.

- Het apparaat voldoet aan de beschermingsklasse IPX4 en is beschermd tegen spatwater vanuit alle richtingen. Niet in water onderdompelen.

⚠ WAARSCHUWING!

Dompel elektrische delen van het apparaat nooit in water of andere vloeistoffen. Houd het apparaat nooit onder stromend water.

- **Om schade te voorkomen, laat het apparaat na elke 30 minuten continu bedrijf minimaal 10 minuten afkoelen.**

● Eerste stappen

Gebruik van de slang

1. Verwijder de beschermkap **[7]** (afb. A).
2. Rol de zuigslang (Ø 6 mm) (Transparant) **[9]** en de afvoerslang (Ø 12 mm) (Grijs) **[11]** af.
3. Breng de slangklem **[10]** op het uiteinde van de zuigslang (Ø 6 mm) (Transparant) **[9]** aan. Voer het uiteinde van de zuigslang in de zuigslang-aansluiting **[8]**. Bevestig de slangklem **[10]** (Gereedschap: Sleufschroevendraaier of SW6-sleutel).

4. Breng de slangklem **[10]** op het uiteinde van de afvoerslang (Ø 12 mm) (Grijs) **[11]** aan. Bevestig het uiteinde van de afvoerslang op de afvoerslang-aansluiting **[6]**. Bevestig de slangklem **[10]** (Gereedschap: Sleufschroevendraaier of SW6-sleutel).
5. Let op de pomprichting **δ → → → δ** op het apparaat.

⚠ Let erop dat de slangen **[9] **[11]** zijn afgerold om beschadigingen te voorkomen.**

● Bediening

1. Start het voertuig en laat dit voor 5 tot 10 minuten draaien, om de olie op te warmen (de maximale olietemperatuur bedraagt 60 °C). Dit reduceert de viscositeit van de olie en maakt het efficiënt wegpompen mogelijk.

⚠ Pomp de olie niet weg als de motor van de auto draait.

2. Steek de zuigslang (Ø 6 mm) (Transparant) **[9]** voorzichtig tot de bodem van het oliereservoir in (bijv. aan de opening voor het meten van het oliepeil).
3. Voer de afvoerslang (Ø 12 mm) (Grijs) **[11]** in een reservoir (bijv. een opvangbak voor olie) in.
4. Controleer of de aan-/uitschakelaar **[1]** op positie "O" (uit) staat.
5. Sluit de klem voor de positieve pool (rood) **[4]** op de positieve pool (+) van de voertuigaccu aan.
6. Sluit de klem voor de negatieve pool (zwart) **[5]** op de negatieve pool (-) van de voertuigaccu aan.
7. **Inschakelen:** Zet de aan-/uitschakelaar **[1]** op positie "I". Het pompproces begint na een korte aanzuigfase.
8. **Uitschakelen:** Zet de aan-/uitschakelaar **[1]** op stand "O". Schakel het apparaat uit, zodra het wegpompen van de olie beëindigd is of na 30 minuten continue bedrijf.
9. Pomp na elk gebruik wat verse olie af om het apparaat te reinigen.
10. Verwijder de klem voor de negatieve pool (zwart) **[5]** van de negatieve pool (-) van de voertuigaccu.

1. Verwijder de klem voor de positieve pool (rood) **4** van de positieve pool (+) van de voertuigaccu.

⚠ Om schade te voorkomen, laat het apparaat na elke 30 minuten continu bedrijf minimaal 10 minuten afkoelen.

2. Vervang het oliefilter van het voertuig overeenkomstig de richtlijnen en vul verse olie bij.
3. Oude olie moet overeenkomstig de bepalingen onder "Verwijdering" worden afgevoerd.

● Schoonmaken en onderhoud

⚠ WAARSCHUWING! Dompel elektrische delen van het apparaat tijdens het reinigen of het gebruik nooit in water of andere vloeistoffen. Houd het apparaat nooit onder stromend water.

Schoonmaken

1. Pomp na elk gebruik wat verse olie af om het apparaat te reinigen.
2. Maak de beide klemmen **4** **5** na elk gebruik met een droge doek schoon. Let erop dat er geen accuvloeistof op het apparaat achterblijft.
3. Houd de behuizing **2** en accessoires schoon. Gebruik geen schuurmiddel, agressief of chemisch reinigingsmiddel om de oppervlakken van het apparaat te reinigen.
4. Indien er olie uittreedt, veegt u dit met een zachte doek of keukenpapier op.

Onderhoud

- Controleer of de slangklemmen **10** goed vastzitten.
- Controleer het apparaat en de accessoires voor ieder gebruik op zichtbare schade.
- Afgezien van af en toe een schoonmaakbeurt is dit apparaat verder onderhoudsvrij.

Opbergen

- Als het niet in gebruik is, bewaart u het gereinigde apparaat op een droge, veilige plaats, buiten het bereik van kinderen.

- Bewaar oude olie/dieselbrandstof uitsluitend in geschikte reservoirs.

● Afvoer

De verpakking bestaat uit milieuvriendelijke grondstoffen die u via de plaatselijke recyclingcontainers kunt afvoeren.



Neem de aanduiding van de verpakkingsmaterialen voor de afvalscheiding in acht. Deze zijn gemarkeerd met de afkortingen (a) en een cijfers (b) met de volgende betekenis: 1-7: kunststoffen/20-22: papier en vezelplaten/80-98: composietmaterialen.



Informatie over de mogelijkheden om het uitgediende product na gebruik te verwijderen, verstrekt uw gemeentelijke overheid.



Gooi het afgedankte product omwille van het milieu niet weg via het huisvuil, maar geef het af bij het daarvoor bestemde depot of het gemeentelijke milieupark. Over afgifteplaatsen en hun openingstijden kunt u zich bij uw aangewezen instantie informeren.

Houd de hand aan de op dat moment geldende voorschriften voor het verwijderen van afvalolie.

● Garantie

Het product werd volgens strenge kwaliteitsrichtlijnen gemaakt en voor de uitlevering zorgvuldig gecontroleerd. In geval van materiaal- of fabricagefouten hebt u tegenover de verkoper van het product wettelijke rechten. Uw wettelijke rechten worden op geen enkele manier door onze hieronder vermelde garantie beperkt.

De garantie voor dit product bedraagt 3 jaar vanaf aankoopdatum. De garantieperiode gaat in op de datum van aankoop. Bewaar het originele bewijs van aankoop op een veilige plek aangezien dit document nodig is als bewijs.

Alle beschadigingen of gebreken die reeds op het moment van aankoop aanwezig zijn, moeten meteen na het uitpakken van het product worden gemeld.

Mocht het product binnen 3 jaar na aankoopdatum een materiaal- of fabricagefout vertonen, zullen wij het – naar onze keuze – gratis voor u repareren of vervangen. De garantieperiode wordt door een plaatsgevonden garantieverlening niet verlengd. Dit geldt ook voor vervangen en gerepareerde onderdelen.

Deze garantie vervalt als het product werd beschadigd of onjuist is gebruikt of onderhouden.

De garantie dekt materiaal- en fabricagefouten af. Deze garantie dekt geen productonderdelen die aan normale slijtage onderhevig zijn en daarom als verbruiksartikelen worden beschouwd (bv. batterijen, oplaadbare batterijen, slangen, inktpatronen), noch dekt zij schade aan breekbare onderdelen, bv. schakelaars of onderdelen die van glas zijn gemaakt.

● Afwikkeling in geval van garantie

Om een snelle afhandeling van uw reclamatie te waarborgen dient u de volgende instructies in acht te nemen:

Houd bij alle vragen alstublieft de kassabon en het artikelnummer (IAN 435066_2304) als bewijs van aankoop bij de hand.

Het artikelnummer vindt u op de typeplaat, ingegraveerd, op het titelblad van uw handleiding (linksonder) of als sticker op de achter- of onderzijde.

Wanneer er storingen in de werking of andere gebreken optreden, dient u eerst telefonisch of per e-mail contact met de onderstaande serviceafdeling op te nemen.

Een als defect geregistreerd product kunt u dan samen met uw aankoopbewijs (kassabon) en vermelding van de concrete schade alsmede het tijdstip van optreden voor u franco aan het u meegedeelde servicepunt verzenden.

● Service

(NL)

Service Nederland

Tel.: 08000225537

E-Mail: owim@lidl.nl

(BE)

Service België

Tel.: 080071011

Tel.: 80023970 (Luxemburg)

E-Mail: owim@lidl.be

● EG-verklaring van overeenstemming

EU-VERKLARING VAN OVEREENSTEMMING

IAN: 435066_2304
Productidentificatie: "Ultimate Speed" OLIEPOMP 12 V
Modelnummer: HG03271

Het hierboven beschreven voorwerp is in overeenstemming met de desbetreffende harmonisatiewetgeving van de Unie:

Directive 2006/42/EC
Directive 2011/65/EU met alle bijbehorende wijzigingen
Directive 2014/30/EU

Vermelding van de toegepaste relevante geharmoniseerde normen of van de andere technische specificaties waarop de conformiteitsverklaring betrekking heeft:

Nr. / Onderdelen
Directive 2006/42/EC
EN 60335-1:2012/A15:2021
EN IEC 60335-2-41:2021/A11:2021
EN 62233:2008
Directive 2014/30/EU
EN 50498:2010

Het hierboven beschreven voorwerp van de verklaring is in overeenstemming met Richtlijn 2011/65/EU van het Europees Parlement en de Raad van 8 juni 2011 betreffende beperking van het gebruik van bepaalde gevaarlijke stoffen in elektrische en elektronische apparatuur:

Nr. / Onderdelen
Richtlijn 2011/65/EU
EN IEC 63000:2018



Houder van de technische documentatie: OWIM GmbH & Co.KG

Ondertekend voor en namens:

OWIM GmbH & Co. KG Stiftsbergstraße 1 D-74167 Neckarsulm Duitsland

Deze verklaring van overeenstemming wordt onder de uitsluitende verantwoordelijkheid van de fabrikant verstrekt.

Vertaling van de originele verklaring van overeenkomst

Neckarsulm	13.07.2023		
Plaats	Datum	ppa.Stefan Haensel Authorised Signatory	ppa.Jens Buchheim Authorised Signatory



Liste der verwendeten Piktogramme	Seite	44
Einleitung	Seite	44
Bestimmungsgemäße Verwendung	Seite	44
Lieferumfang	Seite	44
Teilebeschreibung	Seite	44
Technische Daten	Seite	44
Symbole	Seite	45
Sicherheitshinweise	Seite	45
Erste Schritte	Seite	49
Bedienung	Seite	49
Reinigung und Pflege	Seite	50
Entsorgung	Seite	51
Garantie	Seite	51
Abwicklung im Garantiefall	Seite	52
Service	Seite	52
EU-Konformitätserklärung	Seite	53

Liste der verwendeten Piktogramme



Das CE-Zeichen bestätigt Konformität mit den für das Produkt zutreffenden EU-Richtlinien.

ÖLPUMPE 12 V

● Einleitung

Wir beglückwünschen Sie zum Kauf Ihres neuen Produkts. Sie haben sich damit für ein hochwertiges Produkt entschieden. Die Bedienungsanleitung ist Teil dieses Produkts. Sie enthält wichtige Hinweise für Sicherheit, Gebrauch und Entsorgung. Machen Sie sich vor der Benutzung des Produkts mit allen Bedien- und Sicherheitshinweisen vertraut. Benutzen Sie das Produkt nur wie beschrieben und für die angegebenen Einsatzbereiche. Händigen Sie alle Unterlagen bei Weitergabe des Produkts an Dritte mit aus.

● Bestimmungsgemäße Verwendung

Dieses Gerät dient zum Abpumpen von Motoröl, Diesel und Heizöl. Es ist ausschließlich für den privaten Gebrauch bestimmt.

Das Gerät darf nicht zum Abpumpen brennbarer Flüssigkeiten wie Benzin, Erdöl oder Getriebeöl verwendet werden. Das Abpumpen von Wasser, Chemikalien, Laugen, Lebensmitteln, Farben und Lacken ist ebenfalls nicht erlaubt.

Das Gerät ist nicht für den Dauerbetrieb geeignet. Es kann maximal 30 Minuten ohne Unterbrechung betrieben werden.

Jede andere, nicht in diesen Anweisungen erwähnte Verwendung kann Schäden am Gerät oder schwere Verletzungen verursachen.

Der Benutzer trägt die alleinige Verantwortung für Schäden oder Unfälle mit anderen Personen oder deren Eigentum, zu denen es während der Verwendung des Gerätes kommen kann. Der Hersteller übernimmt keine Haftung für Schäden aufgrund unsachgemäßer Verwendung.

Das Gerät ist nicht für den gewerblichen Gebrauch geeignet.

● Lieferumfang

Überprüfen Sie nach dem Auspacken des Gerätes, ob alle Teile vollständig und in einem guten Zustand sind. Entfernen Sie vor der Verwendung sämtliche Verpackungsmaterialien.

- Ölpumpe mit Batterieanschlusskabel
- Ansaugschlauch
- Ablaufschlauch
- 2 Schlauchklemmen
- Bedienungsanleitung

● Teilebeschreibung

Gerät

- 1 Ein-/Ausschalter
- 2 Pumpengehäuse
- 3 Batterieanschlusskabel
- 4 Klemme für positiven Pol (+) (rot)
- 5 Klemme für negativen Pol (-) (schwarz)
- 6 Ablaufschlauch-Anschluss („OUT“)
- 7 Schutzkappen
- 8 Ansaugschlauch-Anschluss („IN“)

Zubehör

- 9 Ansaugschlauch (Ø 6 mm) (Transparent)
- 10 Schlauchklemme
- 11 Ablaufschlauch (Ø 12 mm) (Grau)

● Technische Daten

Ölpumpe	UOP 12 C1
Eingangsspannung	12 V --- (Gleichstrom)
Eingangsleistung	60 W
Max. Betriebsdauer t_{max}	30 min
Max. Temperatur ϑ_{max}	60 °C
Schutzklasse	III/ III
IP-Schutzart	IPX4
Ausgang (Pumpenleistung)*:	
Dieselkraftstoff/Heizöl	ca. 1,5 l/min
Motoröl (60 °C)	ca. 0,2 l/min
Max. Förderhöhe	0,7 m
Max. zulässiger Druck	0,3 MPa/3 bar
Gewicht (inkl. Zubehör)	ca. 890 g
Schalldruckpegel	ca. 70 dB(A)

* Die Kapazität kann von den angegebenen Daten abweichen, abhängig von der Temperatur und der Art des Öls.

● **Symbole**



ACHTUNG: Weist auf eine gefährliche Situation hin, die bei Nichtvermeidung zu leichten oder mittelschweren Verletzungen führen kann.



AUSRUFZEICHEN: Weist auf eine gefährliche Situation hin, die bei Nichtvermeidung zu Sachschäden führen kann.



Lesen Sie alle Sicherheitshinweise und Anweisungen. Eine Nichteinhaltung der Sicherheitshinweise und Anweisungen kann Feuer und/oder schwere Verletzungen zur Folge haben.



Tragen Sie Augenschutz.



Tragen Sie Handschutz.



Tragen Sie Atemschutz.



Pumprichtung



Schutzklasse III



Gleichstrom



Sicherheitshinweise

MACHEN SIE SICH VOR DER ERSTEN BENUTZUNG DES PRODUKTS MIT ALLEN BEDIEN- UND SICHERHEITSHINWEISEN VERTRAUT! HÄNDIGEN SIE ALLE UNTERLAGEN BEI WEITERGABE DES PRODUKTS AN DRITTE EBENFALLS MIT AUS!

Bei Schäden, die durch Nichtbeachtung dieser Bedienungsanleitung verursacht werden, erlischt der Garantieanspruch! Für Folgeschäden wird keine Haftung übernommen! Bei Sach- oder Personenschäden, die durch unsachgemäße Handhabung oder Nichtbeachtung der Sicherheitshinweise verursacht werden, wird keine Haftung übernommen!



⚠️ WARNUNG!

LEBENS- UND UNFALLGEFAHR FÜR KLEINKINDER UND KINDER!

Lassen Sie Kinder niemals unbeaufsichtigt mit dem Verpackungsmaterial. Es besteht Erstickungsgefahr durch Verpackungsmaterial. Kinder unterschätzen häufig die Gefahren. Halten Sie Kinder stets vom Produkt fern.

- Dieses Gerät darf nicht von Kindern benutzt werden.
- Die Reinigung und Wartung durch den Benutzer darf nicht von Kindern durchgeführt werden.
- Kinder dürfen nicht mit dem Gerät spielen.
- Das Gerät kann von Personen mit eingeschränkten körperlichen, sensorischen oder geistigen Fähigkeiten oder mangelnder Erfahrung und Kenntnis verwendet werden, wenn sie beaufsichtigt oder in die sichere Verwendung des Geräts eingewiesen wurden und die damit verbundenen Gefahren verstehen.

- Trennen Sie das Gerät immer von der Stromversorgung, bevor Sie es zusammenbauen, auseinandernehmen oder reinigen.
- Das Gerät darf bei Frostwetter nicht im Freien gelassen werden.
- Überprüfen Sie das Gerät, die Batteriekabel und die Batterieklemmen vor jeder Verwendung auf Schäden. Verwenden Sie nur Originalzubehör. Verwenden Sie das Gerät nicht, wenn es beschädigt ist oder verändert wurde.

⚠️ ACHTUNG! Gefahr eines Stromschlages!

- Versuchen Sie nicht, das Gerät selbst zu reparieren. Im Fall einer Fehlfunktion dürfen Reparaturen ausschließlich von qualifiziertem Personal durchgeführt werden.
- Achten Sie darauf, dass das Gerät ordnungsgemäß installiert ist. Befestigen Sie die Schläuche immer mit Schlauchklemmen, um mögliche Austritte zu vermeiden.
 - Das Gerät muss mit Sicherheitskleinspannung (SELV) entsprechend der Kennzeichnung auf dem Gerät betrieben werden.

- Beachten Sie beim Umgang mit Fahrzeugbatterien die Hinweise des Batterie- und Fahrzeugherstellers.
- Tragen Sie persönliche Schutzausrüstung wie Schutzbrille, Handschuhe und Staubmaske. Wir empfehlen die Verwendung von säure- und laugenbeständigen Handschuhen. Die Verwendung persönlicher Schutzausrüstung reduziert das Verletzungsrisiko.
- Seien Sie achtsam und wenden Sie während des Betriebs gesunden Menschenverstand an. Lassen Sie das Gerät während der Verwendung nicht unbeaufsichtigt. Ein Moment der Unachtsamkeit kann schwere Verletzungen oder Beschädigungen am Gerät und/oder Fahrzeug zur Folge haben.
- Kraft- und Schmierstoffe können gesundheitsgefährdend sein. Vermeiden Sie direkten Hautkontakt und das Einatmen von Dämpfen.

⚠️ ACHTUNG!

Verbrennungsgefahr!

Seien Sie besonders vorsichtig, wenn Sie mit Fahrzeugbatterien arbeiten. Batteriesäure kann auslaufen und schwere Verletzungen verursachen. Sollte Batteriesäure in Kontakt mit Haut oder Augen geraten, spülen Sie die Bereiche mit Wasser ab und suchen Sie einen Arzt auf.

- Stellen Sie sicher, dass Ihr Fahrzeug nicht auf einer schrägen Fläche geparkt ist, sonst könnte ein vollständiges Abpumpen des Öls nicht möglich sein. Stellen Sie sicher, dass die Handbremse angezogen ist.
- Greifen Sie die Klemmen nur an den isolierten Griffen an. Achten Sie auf die richtige Polarität. Verbinden Sie die Klemme für den positiven Pol mit dem positiven Pol der Fahrzeugbatterie und die Klemme für den negativen Pol mit dem negativen Pol (siehe „Erste Schritte“).
- Schalten Sie die Klemmen und/oder Anschlusskabel nicht kurz.

- Wenn die Netzanschlussleitung dieses Gerätes beschädigt wird, muss sie durch den Hersteller oder seinen Kundendienst oder eine ähnlich qualifizierte Person ersetzt werden, um Gefährdungen zu vermeiden.

⚠ ACHTUNG! Gefahr von Feuer! Bedienen Sie das Gerät nicht, wenn der Motor eingeschaltet oder heiß ist. Starten Sie den Motor des Fahrzeugs nicht während des Pumpvorgangs. Verwenden Sie das Gerät nicht länger als 30 Minuten im Dauerbetrieb, um eine Überhitzung zu vermeiden.

⚠ ACHTUNG! Gefahr von Feuer! Pumpen Sie kein Öl ab, dessen Temperatur höher als 60 °C ist.

⚠ ACHTUNG! Gefahr von Feuer und Explosion! Betreiben Sie die Fahrzeugbatterie nicht in der Nähe offener Flammen oder Gase. Rauchen Sie während des Betriebs der Fahrzeugbatterie nicht. Sorgen Sie für eine gute Belüftung im Arbeitsbereich.

⚠ ACHTUNG! Gefahr von Feuer! Verwenden Sie das Gerät nicht zum Abpumpen von brennbaren Flüssigkeiten (wie Benzin und Erdöl, Getriebeöl), Wasser, wässrigen Lösungen, anderen Chemikalien, Laugen, Lebensmitteln, Farben und Lacken.

- Lassen Sie das Gerät nicht trocken laufen. Das Gerät kann aufgrund unzureichender Schmierung beschädigt werden.
- Sammeln Sie das abgepumpte Öl nur in zugelassenen Ölbehältern. Pumpen Sie nicht verschiedene Arten von Ölen in denselben Behälter.
- Trennen Sie das Gerät nach dem Betrieb sofort von den Batterieanschlüssen. Der Betrieb des Gerätes über längere Zeiträume kann die Autobatterie vollständig entladen.
- Tragen Sie das Gerät nicht an den Anschlusskabeln oder an den Schläuchen. Halten Sie die Anschlusskabel und Schläuche von heißen Teilen des Fahrzeugs oder scharfen Kanten fern.
- Bewahren Sie das Gerät und das Altöl an einem trockenen Ort und außerhalb der Reichweite von Kindern auf.

- Entsorgen Sie Altöl und getränkte Lappen ordnungsgemäß (siehe „Entsorgung“). Lassen Sie zum Schutz der Umwelt kein Öl in den Boden oder in den Abfluss Ihres Haushalts gelangen.
- Verwenden Sie kein beschädigtes Gerät! Wenn das Gerät beschädigt ist, trennen Sie es vom Fahrzeug und kontaktieren Sie Ihren Händler.
- Die Benutzung von Zubehörteilen, die vom Hersteller nicht ausdrücklich empfohlen werden, kann Verletzungen und Beschädigungen verursachen. Verwenden Sie deshalb nur Originalzubehör.
- Das Gerät entspricht der Schutzart IPX4 und ist geschützt gegen Spritzwasser aus allen Richtungen. Nicht in Wasser tauchen.

⚠️ WARNUNG! Tauchen Sie elektrische Teile des Geräts nie in Wasser oder andere Flüssigkeiten. Halten Sie das Gerät nie unter fließendes Wasser.

- **Um Schäden zu vermeiden, lassen Sie das Gerät nach jeweils 30 Minuten Dauerbetrieb für mindestens 10 Minuten abkühlen.**

● Erste Schritte

Einsetzen der Schläuche

1. Entfernen Sie die Schutzkappen **7** (Abb. A).
2. Wickeln Sie den Ansaugschlauch (Ø 6 mm) (Transparent) **9** und den Ablaufschlauch (Ø 12 mm) (Grau) **11** ab.
3. Setzen Sie die Schlauchklemme **10** am Ende des Ansaugschlauchs (Ø 6 mm) (Transparent) **9** an. Führen Sie das Ende des Ansaugschlauchs in den Ansaugschlauch-Anschluss **8** ein. Befestigen Sie die Schlauchklemme **10** (Werkzeug: Schlitzschraubendreher oder SW6-Schlüssel).
4. Setzen Sie die Schlauchklemme **10** am Ende des Ablaufschlauchs (Ø 12 mm) (Grau) **11** an. Befestigen Sie das Ende des Ablaufschlauchs am Ablaufschlauch-Anschluss **6**. Befestigen Sie die Schlauchklemme **10** (Werkzeug: Schlitzschraubendreher oder SW6-Schlüssel).
5. Achten Sie auf die Pumprichtung  am Gerät.

⚠️ Achten Sie darauf, dass die Schläuche **9 **11** abgewickelt sind, um Beschädigungen zu vermeiden.**

● Bedienung

1. Starten Sie das Fahrzeug und lassen Sie es für 5 bis 10 Minuten laufen, um das Öl aufzuwärmen (die maximale Öltemperatur beträgt 60 °C). Dies reduziert die Viskosität des Öls und ermöglicht ein effizienteres Abpumpen.

⚠️ Pumpen Sie das Öl nicht ab, während der Automotor läuft.

2. Führen Sie den Ansaugschlauch (Ø 6 mm) (Transparent) **9** vorsichtig zum Boden der Ölwanne ein (z. B. an der Öffnung für die Ölstandsprüfung).
3. Führen Sie den Ablaufschlauch (Ø 12 mm) (Grau) **11** in einen Behälter (z. B. eine Auffangwanne für Öl) ein.
4. Überprüfen Sie, ob sich der Ein-/Ausschalter **1** auf Position „O“ (aus) befindet.
5. Verbinden Sie die Klemme für den positiven Pol (rot) **4** mit dem positiven Pol (+) der Fahrzeugbatterie.
6. Verbinden Sie die Klemme für den negativen Pol (schwarz) **5** mit dem negativen Pol (-) der Fahrzeugbatterie.
7. **Einschalten:** Stellen Sie den Ein-/Ausschalter **1** auf Position „I“. Der Pumpvorgang beginnt nach einer kurzen Ansaugphase.
8. **Ausschalten:** Stellen Sie den Ein-/Ausschalter **1** auf „O“. Schalten Sie das Gerät ab, sobald das Abpumpen des Öls beendet ist oder nach 30 Minuten Dauerbetrieb.
9. Pumpen Sie nach jeder Verwendung etwas frisches Öl ab, um das Gerät zu reinigen.
10. Entfernen Sie die Klemme für den negativen Pol (schwarz) **5** vom negativen Pol (-) der Fahrzeugbatterie.
11. Entfernen Sie die Klemme für den positiven Pol (rot) **4** vom positiven Pol (+) der Fahrzeugbatterie.

⚠ Um Schäden zu vermeiden, lassen Sie das Gerät nach jeweils 30 Minuten Dauerbetrieb für mindestens 10 Minuten abkühlen.

12. Wechseln Sie den Richtlinien des Fahrzeugs entsprechend den Ölfilter und füllen Sie frisches Öl nach.
13. Altöl muss den Ausführungen unter „Entsorgung“ entsprechend entsorgt werden.

● Reinigung und Pflege

⚠ WARNUNG! Tauchen Sie elektrische Teile des Geräts während des Reinigen oder des Betriebs nie in Wasser oder andere Flüssigkeiten. Halten Sie das Gerät nie unter fließendes Wasser.

Reinigung

1. Pumpen Sie nach jeder Verwendung etwas frisches Öl ab, um das Gerät zu reinigen.
2. Reinigen Sie die beiden Klemmen **4** **5** nach jeder Verwendung mit einem trockenen Tuch. Achten Sie darauf, dass keine Batterieflüssigkeit am Gerät zurückbleibt.
3. Halten Sie Gehäuse **2** und Zubehör sauber. Verwenden Sie keine Scheuermittel, aggressiven oder chemischen Reinigungsmittel, um die Oberfläche des Gerätes zu reinigen.
4. Falls Öl austritt, wischen Sie es mit einem weichen Tuch oder Küchenpapier auf.

Pflege

- Prüfen Sie die Schlauchklemmen **10** auf festen Sitz.
- Überprüfen Sie das Gerät und sein Zubehör vor jeder Verwendung auf sichtbare Schäden.
- Abgesehen von gelegentlicher Reinigung ist das Gerät wartungsfrei.

Lagerung

- Wenn es nicht in Verwendung ist, lagern Sie das gereinigte Gerät an einem trockenen, sicheren Ort, außerhalb der Reichweite von Kindern.
- Lagern Sie Altöl/Dieselmotorkraftstoff ausschließlich in geeigneten Behältern.

● **Entsorgung**

Die Verpackung besteht aus umweltfreundlichen Materialien, die Sie über die örtlichen Recyclingstellen entsorgen können.



Beachten Sie die Kennzeichnung der Verpackungsmaterialien bei der Abfalltrennung, diese sind gekennzeichnet mit Abkürzungen (a) und Nummern (b) mit folgender Bedeutung: 1-7: Kunststoffe/20-22: Papier und Pappe/80-98: Verbundstoffe.



Möglichkeiten zur Entsorgung des ausgedienten Produkts erfahren Sie bei Ihrer Gemeinde- oder Stadtverwaltung.



Werfen Sie Ihr Produkt, wenn es ausgedient hat, im Interesse des Umweltschutzes nicht in den Hausmüll, sondern führen Sie es einer fachgerechten Entsorgung zu. Über Sammelstellen und deren Öffnungszeiten können Sie sich bei Ihrer zuständigen Verwaltung informieren.

Beachten Sie die aktuellen Vorschriften zur Altölentsorgung.

● **Garantie**

Das Produkt wurde nach strengen Qualitätsrichtlinien hergestellt und vor der Auslieferung sorgfältig geprüft. Im Falle von Material- oder Herstellungsfehlern haben Sie gegenüber dem Verkäufer des Produkts gesetzliche Rechte. Ihre gesetzlichen Rechte werden in keiner Weise durch unsere unten aufgeführte Garantie eingeschränkt.

Die Garantie für dieses Produkt beträgt 3 Jahre ab Kaufdatum. Die Garantiezeit beginnt mit dem Kaufdatum. Bewahren Sie den Originalkaufbeleg an einem sicheren Ort auf, da dieses Dokument als Nachweis des Kaufs erforderlich ist.

Alle Schäden oder Mängel, die bereits zum Zeitpunkt des Kaufs vorhanden sind, müssen unverzüglich nach dem Auspacken des Produkts gemeldet werden.

Sollte das Produkt innerhalb von 3 Jahren ab Kaufdatum einen Material- oder Herstellungsfehler aufweisen, werden wir es – nach unserer Wahl – kostenlos für Sie reparieren oder ersetzen. Die Garantiezeit verlängert sich durch einen stattgegebenen Gewährleistungsanspruch nicht. Dies gilt auch für ersetzte und reparierte Teile.

Diese Garantie erlischt, wenn das Produkt beschädigt oder unsachgemäß verwendet oder gewartet wurde.

Die Garantie deckt Material- und Herstellungsfehler ab. Diese Garantie erstreckt sich weder auf Produktteile, die normalem Verschleiß unterliegen, und somit als Verschleißteile gelten (z. B. Batterien, Akkus, Schläuche, Farbpatronen), noch auf Schäden an zerbrechlichen Teilen, z. B. Schalter oder Teile aus Glas.

● Abwicklung im Garantiefall

Um eine schnelle Bearbeitung Ihres Anliegens zu gewährleisten, folgen Sie bitte den folgenden Hinweisen:

Bitte halten Sie für alle Anfragen den Kassenbon und die Artikelnummer (IAN 435066_2304) als Nachweis für den Kauf bereit.

Die Artikelnummer entnehmen Sie bitte dem Typenschild, einer Gravur, auf dem Titelblatt Ihrer Bedienungsanleitung (unten links) oder als Aufkleber auf der Rück- oder Unterseite des Produkts.

Sollten Funktionsfehler oder sonstige Mängel auftreten, kontaktieren Sie zunächst die nachfolgend benannte Serviceabteilung telefonisch oder per E-Mail.

Ein als defekt erfasstes Produkt können Sie dann unter Beifügung des Kaufbelegs (Kassenbon) und der Angabe, worin der Mangel besteht und wann er aufgetreten ist, für Sie portofrei an die Ihnen mitgeteilte Service-Anschrift übersenden.

● Service

DE **Service Deutschland**
Tel.: 0800 5435 111
E-Mail: owim@lidl.de

AT **Service Österreich**
Tel.: 0800 292726
E-Mail: owim@lidl.at

CH **Service Schweiz**
Tel.: 0800562153
E-Mail: owim@lidl.ch

● EU-Konformitätserklärung

EU-KONFORMITÄTSERKLÄRUNG

IAN: 435066_2304
Produkt-Identifikation: "Ultimate Speed" ÖLPUMPE 12 V
Modellnummer: HG03271

Der oben beschriebene Gegenstand der Erklärung erfüllt die einschlägigen Harmonisierungsrechtsvorschriften der Union:

Directive 2006/42/EC
Directive 2011/65/EU mit allen dazugehörigen Änderungen
Directive 2014/30/EU

Verweise auf die verwendeten einschlägigen harmonisierten Normen oder Verweise auf die anderen technischen Spezifikationen, in Bezug auf welche Konformität erklärt wird:

Nr. / Teile
Richtlinie 2006/42/EG
EN 60335-1:2012/A15:2021
EN IEC 60335-2-41:2021/A11:2021
EN 62233:2008
Richtlinie 2014/30/EU
EN 50498:2010

Der Gegenstand der oben beschriebenen Erklärung steht im Einklang mit der Richtlinie 2011/65/EU des Europäischen Parlaments und des Rates vom 8. Juni 2011 zur Beschränkung der Verwendung bestimmter gefährlicher Stoffe in Elektro- und Elektronikgeräten:

Nr. / Teile
Richtlinie 2011/65/EU
EN IEC 63000:2018

Person, die die technische Dokumentation aufbewahrt: OWIM GmbH & Co.KG

Unterzeichnet für und im Namen von:

OWIM GmbH & Co. KG Stiftsbergstraße 1 D-74167 Neckarsulm Deutschland

Diese Konformitätserklärung wird unter der alleinigen Verantwortung des Herstellers ausgestellt.

Original-Konformitätserklärung

Neckarsulm

13.07.2023

Ort

Datum

ppa. Stefan Haensel
Authorised Signatory

ppa. Jens Buchheim
Authorised Signatory



OWIM GmbH & Co. KG

Stiftsbergstraße 1
74167 Neckarsulm
GERMANY

Model No.: HG03271

Version: 11/2023

IAN 435066_2304

