



EPILATOR/EPILIERER/ ÉPILATEUR ÉLECTRIQUE CED 3.7 J5

GB IE NI MT

EPILATOR

Operation and safety notes
Translation of the original instructions

FR BE CH

ÉPILATEUR ÉLECTRIQUE

Instructions d'utilisation et consignes de sécurité
Traduction de la notice originale

IT CH MT

EPILATORE

Indicazioni per l'uso e per la sicurezza
Traduzione delle istruzioni originali

PT

DEPILADORA

Instruções de utilização e de segurança
Tradução do manual original

DE AT BE CH

EPILIERER

Bedienungs- und Sicherheitshinweise
Originalbetriebsanleitung

NL BE

EPILATOR

Bedienings- en veiligheidsinstructies
Vertaling van de oorspronkelijke gebruiksaanwijzing

ES

DEPILADORA

Instrucciones de utilización y de seguridad
Traducción del manual original

IAN 508832_2507

AT BE CH IT PT

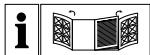

GB/IE/NL/MT	Operation and safety notes	Page	5
DE/AT/BE/CH	Bedienungs- und Sicherheitshinweise	Seite	27
FR/BE/CH	Instructions d'utilisation et consignes de sécurité	Page	52
NL/BE	Bedienings- en veiligheidsinstructies	Pagina	78
IT/CH/MT	Indicazioni per l'uso e per la sicurezza	Pagina	101
ES	Instrucciones de utilización y de seguridad	Página	125
PT	Instruções de utilização e de segurança	Página	148



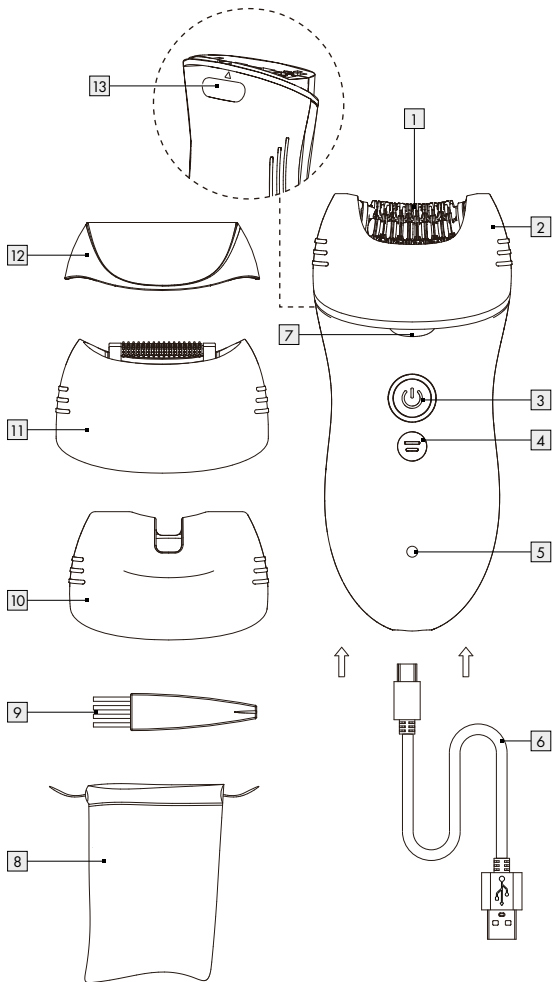

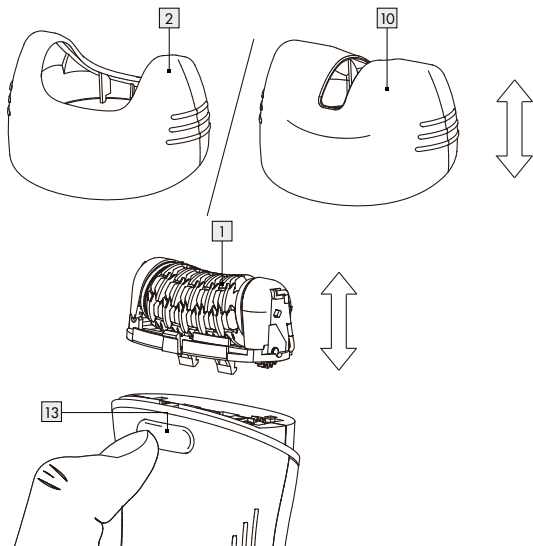
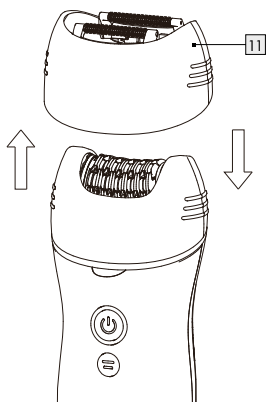
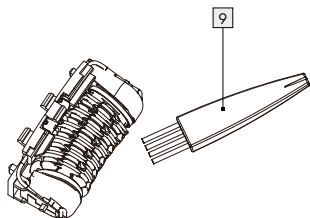





A



B**C****D**

List of pictograms used	Page 6
Introduction	Page 6
Intended use.....	Page 7
Parts description.....	Page 7
Technical data.....	Page 7
Scope of delivery.....	Page 8
Safety notes	Page 8
Safety instructions for batteries / rechargeable batteries	Page 14
Before first use	Page 16
Unpacking the product.....	Page 16
Charging the product.....	Page 16
Assemble / disassemble the attachment	Page 17
Operation	Page 17
Switch on / off.....	Page 18
Transport lock.....	Page 18
Tips and tricks.....	Page 18
Epilation.....	Page 19
Cleaning, care and storage	Page 21
Troubleshooting	Page 22
Disposal	Page 22
Warranty	Page 24
Warranty claim procedure.....	Page 25
Service	Page 25
EU declaration of conformity	Page 26

List of pictograms used

	Read user manual.
	Use the product in dry indoor spaces only.
	Safety information
	Instructions for use
	Direct current/voltage
	Water-jet proof
	USB type C connector
	USB port
	Locked/unlocked
	CE mark indicates conformity with relevant EU directives applicable for this product.

Epilator

● Introduction

We congratulate you on the purchase of your new product. You have chosen a high quality product. The instructions for use are part of the product. They contain important information concerning safety, use and disposal. Before using the product, please familiarise yourself with all of the safety information and instructions for use. Only use the

product as described and for the specified applications. If you pass the product on to anyone else, please ensure that you also pass on all the documentation with it.

● Intended use

The product is only suitable for dry hair removal on the human body. Do not use the product on the face, eyelashes or hair. This product is designed for private household use only. It must not be used in commercial areas. The manufacturer is not liable to damage caused by improper use.

● Parts description

1	Tweezer head	7	Built-in light
2	Epilator head attachment	8	Storage bag
3	On/Off button	9	Cleaning brush
4	Speed button (Low speed: orange; High speed: blue)	10	Precision head attachment
5	Indicator light	11	Roller attachment
6	USB Type A to type C cable	12	Protective cap
		13	Tweezer release button

● Technical data

Input voltage:	5.0V DC
Input current:	2.0A
Rechargeable battery:	1 x 3.7V Li-Ion, 1400 mAh (non-replaceable)
Operating temperature:	0°C to + 40°C
Protection class:	III/⚡
Degree of protection:	IPX5 (water-jet proof)
Emissions Sound pressure level:	< 70 dB(A), K = 3 dB

● Scope of delivery

- | | |
|-----------------------------|------------------------------|
| 1 Epilator | 1 USB type A to type C cable |
| 1 Tweezer head | 1 Protective cap |
| 1 Epilator head attachment | 1 Storage bag |
| 1 Precision head attachment | 1 Instructions for use |
| 1 Roller attachment | |



Safety notes



⚠ WARNING! DANGER TO LIFE AND RISK OF ACCIDENTS

FOR INFANTS AND CHILDREN! Never leave children unattended with the packaging material or the product. There is a danger of suffocation.

⚠ WARNING! The product must not be operated with the mains adapter (not included in delivery) connected.

- This product may be used by children aged 8 years and up, as well as by persons with reduced physical, sensory or mental capacities, or those lacking experience and/or knowledge, as long as they are supervised or instructed in the safe use of the product and they understand

the associated risks. Do not allow children to play with the product. Never allow children to clean or maintain this product unsupervised.

⚠ WARNING! Only use the included original USB Type A to C cable  and only use a power adapter that is in protection class II (not included in delivery) and that is approved for use with household appliances, SELV output: DC 5V, max. 2 A, for battery recharging.

⚠ WARNING! Detach the product from the USB Type A to C cable  before cleaning.

- Clean the product (see “Cleaning and Care”).





Avoid the risk of fatal injury from electric shock

⚠ WARNING! Keep the product dry.

⚠ WARNING! Do not use this product near bathtubs, showers, basins or other vessels containing water.

⚠ WARNING! If the product falls into the water, immediately remove the USB Type A to C cable  from the power supply (not included) before you reach into the water.

⚠ WARNING! Never touch the USB Type A to C cable  with moist or wet hands, especially when you plug it into the power supply or pull it out of it.

⚠ WARNING! Never submerge the product or the USB Type A to C cable  in water or any other liquid and never rinse this/these under running water.



⚠ WARNING! Do not use the product while bathing.

- Disconnect the power supply directly from the socket
 - if a malfunction occurs,
 - before you clean the product,
 - if you have not used the product for a long time,
 - during a thunderstorm and
 - after each use.



Avoid risk of injury



- Do not change the accessories while the product is switched on.
- Do not use the product if you detect any kind of visible, external damage. Never use a damaged product.
- If liquid gets into the product, check before using the product once more.
- If you notice that the USB Type A to C cable 6, housing or another part has become damaged, the product can no longer be used.
- Repairs should only be carried out by a specialist. Improper repairs may result in considerable danger to the user. This will also make any warranty claims void.
- Do not use defective attachments with the product as these could have sharp corners.
- Defective components must always be replaced with original spare parts. Only by using original spare parts can you ensure that safety requirements are met.

- For loading connect the USB Type A to C cable  to a power supply which is well within reach.
- Never use the product unsupervised and only use it in accordance with the information stated on the type plate.
- Connect the USB Type A to C cable  to the product before inserting it into the power supply.
- Switch off the product before attaching or switching the attachments, as well as before cleaning.
- Lay the USB Type A to C cable  so nobody will step on or trip over it.
- Do not use the product if you have an open wound, cut, sunburn or blister.



Avoid the danger of damage to property

- Electrical products may pose a hazard to animals. Animals can also damage the product. Always keep animals away from electrical products.

- Protect the product from moisture, drops of water and splashing water when connected to a mains power adapter (not included).
- Ensure that the USB Type A to C cable  does not get stuck in cupboard doors and that it is not pulled over hot surfaces. This could damage the USB Type A to C cable's  insulation.
- Use the original accessories only.
- Do not place the product on hot surfaces, near hot surfaces or near an open fire.
- To prevent impermissible heating do not cover the mains power adaptor and the product during use and charging.
- Do not use any corrosive or abrasive cleaning agents.
- **ATTENTION! RISK OF PRODUCT DAMAGE!** Do not expose the product to direct sunshine or heat. The ideal ambient temperature is between +5 and +40°C. Extreme low or high temperature may damage the battery or the product.
- Never block moving part when the product is switched on.

- Never drop the product and its accessories that would leads to damage.



Safety instructions for batteries/rechargeable batteries

- **⚠ WARNING!** For the purpose of re-charging the batteries, only use protection class II power supply (not provided) approved for use with household products. SELV output: DC 5V, max. 2 A
- **DANGER TO LIFE!** Keep batteries/rechargeable batteries out of reach of children. If accidentally swallowed seek immediate medical attention.
- **⚠ DANGER OF EXPLOSION!** Never recharge non-rechargeable batteries. Do not short-circuit batteries/rechargeable batteries and/or open them. Overheating, fire or bursting can be the result.
- Never throw batteries/rechargeable batteries into fire or water.

- Do not exert mechanical loads to batteries/rechargeable batteries.

Risk of leakage of batteries/rechargeable batteries

- Avoid extreme environmental conditions and temperatures, which could affect batteries/rechargeable batteries, e.g. radiators/direct sunlight.
- If batteries/rechargeable batteries have leaked, avoid contact with skin, eyes and mucous membranes with the chemicals! Flush immediately the affected areas with fresh water and seek medical attention!



WEAR PROTECTIVE GLOVES!

- Leaked or damaged batteries/rechargeable batteries can cause burns on contact with the skin. Wear suitable protective gloves at all times if such an event occurs.
- This product has a built-in rechargeable battery which cannot be replaced by the user. This product contains a battery which is non-replaceable. When disposing of the product,

it should be noted that this product contains a rechargeable battery.

● **Before first use**

● **Unpacking the product**

- Take the product out of the packaging and remove all packaging materials.
- Check whether the product and all parts are in good condition, if any damage or defect is detected, do not use the product.

● **Charging the product**

- Switch off the product before charging the battery.
- Charge the product:
When the battery level is low: The indicator light **5** flashes red.
Product runs out of battery: The indicator light **5** flashes 3 x red.
The product switches off automatically.
- Connect the USB type A to type C cable **6** to the product.
- Connect the USB type-A connector on the USB type A to type C cable **6** to a suitable power supply (not included).
- The indicator light **5** lights up in red during charging and turn to flash green when fully charged.

Note: The product cannot operate during charging.

Low power consumption mode

- After fully recharged, the battery status indicator flashes green when the appliance is connected to the supply mains via EPS.

● Assemble/disassemble the attachment (see Fig. B, C)

Note: Always turn off the product before attaching/removing the attachment.

Removing the attachment 2, 10/Tweezer head 1 (see Fig. B)

- Pull the attachment 2, 10 upward.
- Press the tweezer release button 13 at the back of the product and pull the tweezer head 1 upward.

Assemble the attachment 2, 10/Tweezer head 1 (see Fig. B)

- Press the tweezer head 1 on the product holder with correct direction, clicks audibly when completely assembled.
- Select desired head attachment 2, 10 to put on to the product, align '△' on head attachment and main unit.

Note: Roller attachment 11 only using with Epilator head attachment 2, put it on the product with click sound after epilator head attachment 2 is well fit on the product (see Fig. C).

● Operation

Note: Do not use the product if the tweezer head 1 is deformed or damaged.

Note: For hygienic reasons, the product should only be used by one person.

● Switch on/off

- Before use: Remove the protective cap **12**.
- Turn on the product: Press the On/Off button **3**. The built-in light **7** will light on and start at low speed (speed button **4** in orange light).
- If necessary, change to high speed level by pressing speed button **4** and light change to blue.
- Recommend: Level 1: for sensitive areas (e.g. armpits and bikini line); Level 2: for legs or arm
- During operation, the LED light illuminates the skin area being depilated
- Turn off the product: Press the On/Off button **3**. The built-in light **7** and indicator light **5** will light off.

● Transport lock

Turn on travel lock: press and hold the on/off button **3** for 3 second, indicator light **5** flashes green, travel lock is turns on.

Turn off travel lock: press and hold on/off button **3** for 3 second to unlock travel lock and turns on the product when travel lock is turns off.

Note: the travel lock function will be turns off automatically after the product being charged.

● Tips and tricks

Note: Do not use the product if ...

- After sunburn on the specific part of the body.
- Skin irritation or redness is extant.
- Skin disease such as, example, neurodermatitis.

- Pimples, moles or warts on the specific parts of the body.
- Wounds, open sores or raised scars on the specific parts of the body.
- First test the product on a small hidden location to establish the skin compatibility.
- The hairs should be between 0.3cm and 0.5 cm long. Shorter hairs are not gripped by the tweezers and plucking out longer hairs is very painful. If needs be, shorten long hair.
- The skin must be free of grease or cream residues. Otherwise, the tweezers will stick/ soil and the efficiency of the product will be reduces.
- The skin must be completely dry.
- The best for epilation is in the evening after a shower. Then the skin is somewhat softened, so that the hairs can be plucked out easily. In addition, the skin can recover overnight, and any skin reddening will recede.
- Before epilation, treat the skin with a peeling or a massage product. This helps remove dead skin cells, ingrowing hairs are avoided, and fine hairs stand proud. This enable the product to grip the hairs better.
- After epilation, nurture the skin with a moisturizing lotion or cream. Ideally, the cream will contain aloe vera or camomile extracts to soothe and maintain the skin.

● Epilation

If the body parts to be epilated are prepared:

1. Rub your hand once more against the growth direction of the hairs to be removed. Through this the hairs will be raised so that they can be better captured by the tweezers head 1.
2. Remove the protective cap 12 from the epilator head attachment 2.

3. If necessary, fit the massage roller attachment [11]. The massage rollers stimulate the skin and thus ensure a gentler epilation experience.
4. Press the speed button [4] to select desired speed level:
Level 1: for sensitive areas (e.g. armpits and bikini line);
Level 2: for legs or arm
Note: During operation, the LED light illuminates the skin area being depilated.
5. Hold the skin tight with one hand.
6. Apply the product perpendicular to your skin and, without exerting any pressure, move it against the direction of the hair growth. The side with the On/off button [3] must be facing towards you. Do not make back and forth or circular movements.
7. Always start anew and pass over the body part to be epilated several times, so that all of the hair is removed.
Note: it may be that the hair grows back after a few days. These hairs might be too short to be removed during the last epilation session.
8. When you are finished with the treatment, turn off the product by pressing On/Off button [3] once.
9. Remove the massage roller attachment [11] if present. Clean the epilator head attachment [2] and the massage roller attachment [11] as described in the section "Cleaning, care and storage". Place the epilator head attachment [2] back on the product once it is completely dry.
10. Place the protective cap [12] on the epilator head attachment [2].

● Cleaning, care and storage

Note: Always switch off the product before cleaning it.

- Do not use any corrosive or abrasive cleaning agents. These might damage the surface of the product.
- **DANGER!** Do not clean the product and accessories while charging it.
- Never immerse the product in water or other liquids!
- After every use clean the tweezer head [1] and attachment [2], [10], [11] with supplied cleaning brush [9] to remove loose hairs. (see Fig. D)
- Disinfect the tweezer head [1] and attachment [2], [10], [11], regularly by spraying and cleaning it with disinfectant spray.
- To clean tweezer head [1] and attachment [2], [10], [11] thoroughly, detached from the product before cleaning. Clean it under running water and then allow it to dry.
- Wipe the product lightly with a damp cloth. If required, use some mild detergent on the cloth. Then wipe it with a dry cloth and ensure that the appliance is completely dry before storage or the next use.
- To store the product, always put on the protective cap [12] and place into storage bag [8].
- Keep the product in a cool, dry location.

● Troubleshooting

Fault	Cause	Solution
The product does not work or battery performance is very poor.	The battery may not be charged.	Recharge the product.
The product cannot be recharged.	The ambient temperature in the charging location is too high.	Move the product away from direct sunshine and heat.
The plucking of the hairs is difficult.	It is possible that the hairs are too short.	The hairs should have a length of 0.3–0.5 mm.
	Moving the product too fast.	Move the product more slowly over skin.
	Hair may be stuck inside the tweezer head 1 .	Clean the tweezer head 1 (see “Cleaning, care and storage”).

● Disposal

The packaging is made entirely of recyclable materials, which you may dispose of at local recycling facilities.



Observe the marking of the packaging materials for waste separation, which are marked with abbreviations (a) and numbers (b) with following meaning: 1–7: plastics/ 20–22: paper and fibreboard/80–98: composite materials.



Contact your local refuse disposal authority for more details of how to dispose of your worn-out product.



To help protect the environment, please dispose of the product properly when it has reached the end of its useful life and not in the household waste. Information on collection points and their opening hours can be obtained from your local authority.



Points de collecte sur www.quefairedesdechets.fr
Privilégiez la réparation ou le don de votre appareil !

The product incl. accessories, manual and packaging materials are recyclable and are subject to extended producer responsibility. Dispose them separately, following the illustrated Info-tri (sorting information), for better waste treatment. The Triman logo is valid in France only.

Faulty or used batteries/rechargeable batteries must be recycled. Return the batteries/rechargeable batteries and the product to the available collection points.



Environmental damage through incorrect disposal of the batteries/rechargeable batteries!

Batteries/rechargeable batteries may not be disposed of with the usual domestic waste. They may contain toxic heavy metals and are subject to hazardous waste treatment rules and regulations. The chemical symbols for heavy metals are as follows: Cd = cadmium,

Hg = mercury, Pb = lead. That is why you should dispose of used batteries/rechargeable batteries at a local collection point.

● **Warranty**

The product has been manufactured to strict quality guidelines and meticulously examined before delivery. In the event of material or manufacturing defects you have legal rights against the retailer of this product. Your legal rights are not limited in any way by our warranty detailed below.

The warranty for this product is 3 years from the date of purchase. The warranty period begins on the date of purchase. Keep the original sales receipt in a safe location as this document is required as proof of purchase.

Any damage or defects already present at the time of purchase must be reported without delay after unpacking the product.

Should the product show any fault in materials or manufacture within 3 years from the date of purchase, we will repair or replace it – at our choice – free of charge to you. The warranty period is not extended as a result of a claim being granted. This also applies to replaced and repaired parts.

This warranty becomes void if the product has been damaged, or used or maintained improperly.

The warranty covers material or manufacturing defects. This warranty does not cover product parts subject to normal wear and tear, thus considered consumables (e.g. batteries, tubes, cartridges), nor damage to fragile parts, e.g. switches or glass parts.

For this product, the rechargeable battery is also covered by its warranty period.

● **Warranty claim procedure**

To ensure quick processing of your case, please observe the following instructions:

Please have the till receipt and the item number (IAN 508832_2507) available as proof of purchase.

You will find the item number on the rating plate, an engraving on the front page of the instructions for use (bottom left), or as a sticker on the rear or bottom of the product.

If functional or other defects occur, please contact the service department listed either by telephone or by e-mail.

You can return a defective product to us free of charge to the service address that will be provided to you. Ensure that you enclose the proof of purchase (till receipt) and information about what the defect is and when it occurred.

● **Service**

GB Service Great Britain

Tel.: 0800 404 7657

E-Mail: owim@lidl.co.uk

NI Service Northern Ireland

E-Mail: owim@lidl.ie

IE Service Ireland

Tel.: 1800 101010

E-Mail: owim@lidl.ie

MT Service Malta

Tel.: 80062230

E-Mail: owim@lidl.com.mt

CE IPX5

● EU declaration of conformity

EU DECLARATION OF CONFORMITY (No 508832_2507)

IAN: 508832_2507
Product identification: "Cien BEAUTY" EPILATOR
Model Number: HG12831

The object of the declaration described above is in conformity with the relevant Union harmonisation

Directive 2006/42/EC
Directive 2014/30/EU
Directive 2011/65/EU and all related amendments

References to the relevant harmonised standards used or references to the other technical specifications in relation to which conformity is declared:

N° / Parts
Directive 2006/42/EC
EN 60335-2-8:2015/A12:2022
EN 60335-1:2012/A16:2023
EN 62233:2008
EN ISO 12100:2010
Directive 2014/30/EU
EN IEC 55014-1:2021
EN IEC 55014-2:2021
EN IEC 61000-3-2:2019/A2:2024
EN 61000-3-3:2013/A2:2021

The object of the declaration described above is in conformity with Directive 2011/65/EU of the European Parliament and of the Council of 8 June 2011 on the restriction of the use of certain hazardous substances in electrical and electronic equipment:

N° / Parts
EN IEC 63000:2018

Keeper of the technical documentation: OWIM GmbH & Co.KG

Signed for and on behalf of:

OWIM GmbH & Co. KG, Stiftsbergstraße 1, 74167 Neckarsulm, Germany

This declaration of conformity is issued under the sole responsibility of the manufacturer.

Translation of the original declaration of conformity

Neckarsulm
Place









6.10.2025
Date

ppa. Jens Buchheim
Authorised Signatory

ppa. Dr. Thorsten Maier
Authorised Signatory

Legende der verwendeten Piktogramme	Seite 28
Einleitung	Seite 28
Bestimmungsgemäße Verwendung	Seite 29
Teilebeschreibung	Seite 29
Technische Daten	Seite 29
Lieferumfang	Seite 30
Sicherheitshinweise	Seite 30
Sicherheitshinweise für Batterien / Akkus	Seite 37
Vor dem ersten Gebrauch	Seite 39
Produkt auspacken	Seite 39
Produkt aufladen	Seite 39
Aufsatz anbringen / entfernen	Seite 40
Bedienung	Seite 40
Ein- / Ausschalten	Seite 41
Transportsicherung	Seite 41
Tipps und Tricks	Seite 42
Epilieren	Seite 43
Reinigung, Pflege und Aufbewahrung	Seite 44
Fehler beheben	Seite 45
Entsorgung	Seite 46
Garantie	Seite 48
Abwicklung im Garantiefall	Seite 50
Service	Seite 50
EU-Konformitätserklärung	Seite 51

Legende der verwendeten Piktogramme

	Bedienungsanleitung lesen.
	Verwenden Sie das Produkt nur in trockenen Innenräumen.
	Sicherheitshinweise Handlungsanweisungen
	Gleichstrom/-spannung
	Strahlwassergeschützt
	USB-Typ-C-Stecker
	USB-Anschluss
	Verriegelt/Entriegelt
	Das CE-Zeichen bestätigt die Konformität mit den für das Produkt zutreffenden EU-Richtlinien.

Epilierer

● Einleitung

Wir beglückwünschen Sie zum Kauf Ihres neuen Produkts. Sie haben sich damit für ein hochwertiges Produkt entschieden. Die Bedienungsanleitung ist Teil dieses Produkts. Sie enthält wichtige Hinweise für Sicherheit, Gebrauch und Entsorgung. Machen Sie sich vor der Benutzung des Produkts mit allen Bedien- und Sicherheitshinweisen vertraut.

Benutzen Sie das Produkt nur wie beschrieben und für die angegebenen Einsatzbereiche. Händigen Sie alle Unterlagen bei Weitergabe des Produkts an Dritte mit aus.

● Bestimmungsgemäße Verwendung

Das Produkt ist ausschließlich für die trockene Haarentfernung am menschlichen Körper geeignet. Verwenden Sie das Produkt nicht an Gesicht, Wimpern oder Haaren. Das Produkt ist ausschließlich für den privaten Gebrauch bestimmt. Es ist nicht für gewerbliche Zwecke zugelassen. Der Hersteller haftet nicht für Schäden, die durch unsachgemäßen Gebrauch entstehen.

● Teilebeschreibung

- | | | | |
|---|-----------------------------------------------------------------------------------------------|----|-------------------------------------|
| 1 | Pinzettenwalze | 6 | USB-Typ-A-auf-USB-Typ-C-Kabel |
| 2 | Epilieraufsatz | 7 | Eingebautes Licht |
| 3 | Ein-/Aus-Taste | 8 | Aufbewahrungsbeutel |
| 4 | Geschwindigkeitstaste
(niedrige Geschwindigkeit:
orange/hohle Geschwindigkeit:
blau) | 9 | Reinigungspinsel |
| 5 | Kontrollleuchte | 10 | Präzisionsaufsatz |
| | | 11 | Massagerollenaufsatz |
| | | 12 | Schutzabdeckung |
| | | 13 | Entriegelungstaste (Pinzettenwalze) |

● Technische Daten

Eingangsspannung:	5,0V DC
Eingangsstrom:	2,0A
Akku:	1 x 3,7V Li-Ion, 1400mAh (nicht austauschbar)
Betriebstemperatur:	0°C bis + 40°C

Schutzklasse:	III/⚡
Schutzart:	IPX5 (strahlwassergeschützt)
Emissionsschalldruckpegel:	< 70 dB(A), K = 3 dB

● Lieferumfang

1 Epilierer	1 USB-Typ-A-auf-USB-Typ-C-Kabel
1 Pinzettenwalze	
1 Epilieraufsatz	1 Schutzabdeckung
1 Präzisionsaufsatz	1 Reinigungspinsel
1 Massagerollenaufsatz	1 Betriebsanleitung



Sicherheitshinweise

- 
⚠️ WARNUNG! LEBENS- UND UNFALLGEFAHR FÜR KLEINKINDER UND KINDER! Lassen Sie Kinder niemals unbeaufsichtigt mit dem Verpackungsmaterial oder dem Produkt. Es besteht Erstickungsgefahr.
- ⚠️ WARNUNG!** Das Produkt darf nicht mit angeschlossenem Netzteil betrieben werden.
- Dieses Produkt kann von Kindern ab 8 Jahren und von Personen mit reduzierten physischen, sensorischen oder mentalen Fähigkeiten oder Mangel an Erfahrung und/oder Wissen benutzt werden, wenn sie beaufsichtigt oder bezüglich

des sicheren Gebrauches des Produkts unterwiesen wurden und die daraus resultierenden Gefahren verstanden haben. Kinder dürfen nicht mit dem Produkt spielen. Reinigung und Benutzerwartung dürfen nicht durch Kinder ohne Beaufsichtigung durchgeführt werden.

⚠️ WARNUNG! Verwenden Sie nur das mitgelieferte USB-Typ-A-auf-C-Kabel  und nur ein Netzteil der Schutzklasse II (nicht im Lieferumfang enthalten), das für die Verwendung mit Haushaltsgeräten zugelassen ist, SELV-Ausgang: DC 5 V, max. 2 A, zum Aufladen des Akkus.

⚠️ WARNUNG! Trennen Sie das Produkt vom USB-Typ-A-auf-C-Kabel , bevor Sie es reinigen.

- Reinigen Sie das Produkt (siehe „Reinigung und Pflege“).





Vermeiden Sie Lebensgefahr durch elektrischen Schlag

! WARNUNG! Halten Sie das Produkt trocken.

! WARNUNG! Dieses Produkt nicht in der Nähe von Badewannen, Duschwannen oder anderen Gefäßen benutzen, die Wasser enthalten.

! WARNUNG! Falls das Produkt ins Wasser gefallen ist, ziehen Sie unbedingt zuerst das USB-Typ-A-auf-C-Kabel  aus dem Netzteil (nicht im Lieferumfang enthalten), bevor Sie ins Wasser greifen.

! WARNUNG! Fassen Sie das USB-Typ-A-auf-C-Kabel  niemals mit nassen Händen an, besonders wenn Sie es in ein Netzteil stecken bzw. aus diesem herausziehen.

! WARNUNG! Tauchen Sie das Produkt sowie das USB-Typ-A-auf-C-Kabel  niemals in Wasser oder eine andere Flüssigkeit und spülen Sie diese niemals unter fließendem Wasser.



! WARNUNG! Benutzen Sie das Produkt nicht während des Badens.

- Ziehen Sie das Netzteil direkt aus der Steckdose,
 - wenn eine Störung auftritt,
 - bevor Sie das Produkt reinigen,
 - wenn Sie das Produkt längere Zeit nicht benutzen,
 - während eines Gewitters und
 - nach jedem Gebrauch.



Vermeiden Sie Verletzungsgefahr

- Tauschen Sie nicht das Zubehör, wenn das Produkt eingeschaltet ist.
- Verwenden Sie das Produkt nicht, wenn Sie irgendwelche sichtbaren, äußeren Beschädigungen feststellen. Nehmen Sie ein beschädigtes Produkt nicht in Betrieb.
- Sollte Flüssigkeit in das Produkt gelangen, überprüfen Sie dieses vor erneutem Gebrauch.
- Sollte ein Schaden am USB-Typ-A-auf-C-Kabel , am Gehäuse oder an anderen Teilen festgestellt werden, darf das Produkt nicht weiter benutzt werden.

- Lassen Sie Reparaturen nur von einem Fachhändler ausführen. Unsachgemäße Reparaturen können erhebliche Risiken für den Benutzer darstellen. Außerdem erlischt jeglicher Gewährleistungsanspruch.
- Benutzen Sie das Produkt nicht mit defekten Aufsätzen, da diese scharfe Kanten haben können.
- Defekte Komponenten müssen immer durch Originalersatzteile ersetzt werden. Die Einhaltung der Sicherheitsanforderungen kann nur gewährleistet werden, wenn Originalersatzteile verwendet werden.
- Schließen Sie das USB-Typ-A-auf-C-Kabel  zum Laden nur an ein gut erreichbares Netzteil an.
- Betreiben Sie das Produkt nie unbeaufsichtigt und nur gemäß den Angaben auf dem Typenschild.
- Schließen Sie das USB-Typ-A-auf-Typ-C-Kabel  an das Produkt an, bevor Sie es in ein Netzteil stecken.

- Schalten Sie das Produkt vor jedem Aufsetzen oder Austauschen der Aufsätze sowie vor der Reinigung aus.
- Verlegen Sie das USB-Typ-A-auf-C-Kabel  so, dass niemand darauf treten oder darüber stolpern kann.
- Verwenden Sie das Produkt nicht bei offenen Wunden, Schnitten, Sonnenbrand und Blasen.



Vermeiden Sie Gefahr der Sachbeschädigung



- Elektrische Produkte können eine Gefahr für Tiere darstellen. Darüber hinaus können auch Tiere Schäden am Produkt verursachen. Halten Sie Tiere stets von elektrischen Produkten fern.
- Schützen Sie das Produkt vor Feuchtigkeit, Wassertropfen und Spritzwasser, wenn es an ein Netzteil (nicht im Lieferumfang enthalten) angeschlossen ist.
- Achten Sie darauf, dass das USB-Typ-A-auf-C-Kabel  nicht in Schranktüren eingeklemmt oder über heiße Flächen gezogen wird. Es

könnte sonst die Isolierung des USB-Typ-A-auf-C-Kabel  beschädigt werden.

- Verwenden Sie nur das Originalzubehör.
- Stellen Sie das Produkt nicht auf heiße Oberflächen, in die Nähe von heißen Oberflächen oder von offenem Feuer.
- Decken Sie das Netzteil und Produkt nicht ab, um eine unzulässige Erwärmung während des Gebrauchs und Aufladens zu vermeiden.
- Verwenden Sie keine ätzenden oder scheuernden Reinigungsmittel.
- **ACHTUNG! GEFAHR VON SCHÄDEN AM PRODUKT!** Setzen Sie das Produkt nicht direkter Sonneneinstrahlung oder Hitze aus. Die ideale Umgebungstemperatur liegt zwischen +5 und +40°C. Extrem niedrige oder hohe Temperaturen können den Akku oder das Produkt beschädigen.
- Blockieren Sie niemals bewegliche Teile, wenn das Produkt eingeschaltet ist.
- Lassen Sie das Produkt und sein Zubehör nicht fallen, da dies zu Schäden führen kann.



Sicherheitshinweise für Batterien/Akkus

-  **WARNUNG!** Verwenden Sie zum Aufladen des Akkus nur ein Netzteil der Schutzklasse II (nicht im Lieferumfang enthalten), das für die Verwendung mit Haushaltsgeräten zugelassen ist. SELV-Ausgang: DC 5V, max. 2 A.
- **LEBENSGEFAHR!** Halten Sie Batterien/Akkus außer Reichweite von Kindern. Suchen Sie im Falle eines Verschluckens sofort einen Arzt auf!
-  **EXPLOSIONSGEFAHR!** Laden Sie nicht aufladbare Batterien niemals wieder auf. Schließen Sie Batterien/Akkus nicht kurz und/oder öffnen Sie diese nicht. Überhitzung, Brandgefahr oder Platzen können die Folge sein.
- Werfen Sie Batterien/Akkus niemals in Feuer oder Wasser.
- Setzen Sie Batterien/Akkus keiner mechanischen Belastung aus.

Risiko des Auslaufens von Batterien/ Akkus

- Vermeiden Sie extreme Bedingungen und Temperaturen, die auf Batterien/Akkus einwirken können, z. B. auf Heizkörpern/direkte Sonneneinstrahlung.
- Wenn Batterien/Akkus ausgelaufen sind, vermeiden Sie den Kontakt mit Haut, Augen und Schleimhäuten mit den Chemikalien! Spülen Sie die betroffenen Stellen sofort mit klarem Wasser und suchen Sie einen Arzt auf!
-  **SCHUTZHANDSCHUHE TRAGEN!** Ausgelaufene oder beschädigte Batterien/Akkus können bei Berührung mit der Haut Verätzungen verursachen. Tragen Sie deshalb in diesem Fall geeignete Schutzhandschuhe.
- Dieses Produkt hat einen eingebauten Akku, welcher nicht durch den Benutzer ersetzt werden kann. Der Akku dieses Produkts kann nicht ausgetauscht werden. Bei der Entsorgung ist darauf hinzuweisen, dass dieses Produkt einen Akku enthält.

● Vor dem ersten Gebrauch

● Produkt auspacken

- Nehmen Sie das Produkt aus der Verpackung und entfernen Sie alle Verpackungsmaterialien.
- Überprüfen Sie, ob das Produkt und alle Teile in einem guten Zustand sind. Wenn Sie Schäden oder Mängel feststellen, verwenden Sie das Produkt nicht.

● Produkt aufladen

- Schalten Sie das Produkt aus, bevor Sie den Akku laden.
- Laden Sie das Produkt auf:
Wenn der Akkustand niedrig ist, blinkt die Kontrollleuchte **5** rot. Ist der Akku des Produkts leer, blinkt die Kontrollleuchte **5** 3x rot. Das Produkt schaltet sich automatisch aus.
- Schließen Sie das USB-Typ-A-auf-USB-Typ-C-Kabel **6** an das Produkt an.
- Schließen Sie den USB-Typ-A-Stecker des USB-Typ-A-auf-Typ-C-Kabels **6** an eine geeignete Stromquelle (nicht im Lieferumfang enthalten) an.
- Die Kontrollleuchte **5** leuchtet während des Ladevorgangs rot und blinkt grün, wenn der Akku vollständig geladen ist.

Hinweis: Das Produkt kann während des Ladevorgangs nicht betrieben werden.

Stromsparmodus

- Nach dem vollständigen Aufladen blinkt die Ladestandanzeige grün, wenn das Produkt über das Netzteil an das Stromnetz angeschlossen ist.

● Aufsatz anbringen/entfernen (siehe Abb. B, C)

Hinweis: Schalten Sie das Produkt immer aus, bevor Sie den Aufsatz anbringen/entfernen.

Aufsatz [2], [10]/Pinzettenwalze [1] entfernen (siehe Abb. B)

- Ziehen Sie den Aufsatz [2], [10] nach oben hin ab.
- Drücken Sie die Entriegelungstaste [13] auf der Rückseite des Produkts und ziehen Sie die Pinzettenwalze [1] nach oben hin ab.

Aufsatz [2], [10]/Pinzettenwalze [1] anbringen (siehe Abb. B)

- Drücken Sie die Pinzettenwalze [1] in die richtige Richtung auf die Halterung des Produkts, bis sie hörbar einrastet, wenn sie vollständig montiert ist.
- Wählen Sie den gewünschten Aufsatz [2], [10], um diesen auf das Produkt aufzusetzen; richten Sie dabei „△“ am Aufsatz und am Hauptgerät aus.

Hinweis: Der Massagerollenaufsatz [11] kann nur zusammen mit dem Epilieraufsatz [2] verwendet werden. Setzen Sie ihn mit einem hörbaren Klicken auf das Produkt, nachdem der Epilieraufsatz [2] gut auf dem Produkt sitzt (siehe Abb. C).

● Bedienung

Hinweis: Verwenden Sie das Produkt nicht, wenn die Pinzettenwalze [1] verformt oder beschädigt ist.

Hinweis: Aus hygienischen Gründen sollte das Produkt nur von einer Person verwendet werden.

● Ein-/Ausschalten

- Entfernen Sie vor der Verwendung die Schutzabdeckung **12**.
- Um das Produkt einzuschalten, drücken Sie die Ein-/Aus-Taste **3**. Das eingebaute Licht **7** leuchtet auf und das Produkt startet bei niedriger Geschwindigkeit (die Geschwindigkeitstaste **4** leuchtet orange).
- Falls erforderlich, schalten Sie durch Drücken der Geschwindigkeitstaste **4** auf die hohe Geschwindigkeitsstufe um, und das Licht wechselt zu blau.
- Es wird empfohlen, die Stufe 1 für empfindliche Bereiche (z. B. Achselhöhlen und Bikinizone) zu verwenden, die Stufe 2 für die Beine oder Arme.
- Während des Betriebs beleuchtet das LED-Licht den zu enthaarenden Hautbereich.
- Um das Produkt auszuschalten, drücken Sie die Ein-/Aus-Taste **3** erneut. Das eingebaute Licht **7** und die Kontrollleuchte **5** erlöschen.

● Transportsicherung

Transportsicherung einschalten: Halten Sie die Ein-/Aus-Taste **3** 3 Sekunden lang gedrückt, die Kontrollleuchte **5** blinkt grün. Die Transportsicherung ist eingeschaltet.

Transportsicherung ausschalten: Halten Sie die Ein-/Aus-Taste **3** 3 Sekunden lang gedrückt, um die Transportsicherung zu entriegeln. Schalten Sie das Produkt ein, wenn die Transportsicherung ausgeschaltet ist.

Hinweis: Die Transportsicherung schaltet sich automatisch aus, nachdem das Produkt aufgeladen wurde.

● Tipps und Tricks

Hinweis: Verwenden Sie das Produkt nicht

- nach einem Sonnenbrand an der betreffenden Körperstelle.
- bei Hautreizungen oder Rötungen.
- bei Hautkrankheiten wie z. B. Neurodermitis.
- bei Pickeln, Muttermalen oder Warzen an den betreffenden Körperstellen.
- bei Wunden, offenen Wunden oder erhabenen Narben an bestimmten Körperstellen.
- Testen Sie das Produkt zunächst an einer kleinen versteckten Stelle, um die Hautverträglichkeit festzustellen.
- Die Haare sollten zwischen 0,3 cm und 0,5 cm lang sein. Kürzere Haare werden von der Pinzette nicht erfasst und das Auszupfen von längeren Haaren ist sehr schmerzhaft. Kürzen Sie bei Bedarf lange Haare.
- Die Haut muss frei von Fett- oder Cremerückständen sein. Andernfalls klebt/verschmutzt die Pinzette und die Wirksamkeit des Produkts wird vermindert.
- Die Haut muss vollkommen trocken sein.
- Am besten eignet sich die Epilation am Abend nach dem Duschen. Dann ist die Haut etwas aufgeweicht, so dass sich die Haare leicht herauszupfen lassen. Außerdem kann sich die Haut über Nacht erholen, und eventuelle Hautrötungen bilden sich zurück.
- Behandeln Sie die Haut vor der Epilation mit einem Peeling oder einem Massageprodukt. Dadurch werden abgestorbene Hautzellen entfernt, eingewachsene Haare werden vermieden und feine Härchen stehen aufrecht. So kann das Produkt die Haare besser greifen.
- Pflegen Sie die Haut nach der Epilation mit einer feuchtigkeitsspendenden Lotion oder Creme. Idealerweise enthält die Creme Aloe-Vera- oder Kamillenextrakte, um die Haut zu beruhigen und zu pflegen.

● Epilieren

Wenn die zu epilierenden Körperteile vorbereitet sind:

1. Reiben Sie Ihre Hand noch einmal gegen die Wuchsrichtung der zu entfernenden Haare. Dadurch werden die Haare angehoben, so dass sie von der Pinzettenwalze **[1]** besser erfasst werden können.
2. Entfernen Sie die Schutzabdeckung **[12]** vom Epilieraufsatz **[2]**.
3. Setzen Sie ggf. den Massagerollenaufsatz **[11]** auf. Die Massagerollen stimulieren die Haut und sorgen so für ein sanfteres Epilieren.
4. Drücken Sie die Geschwindigkeitstaste **[4]**, um die gewünschte Geschwindigkeitsstufe auszuwählen:

Stufe 1: für empfindliche Bereiche (z. B. Achselhöhlen und Bikinizone); Stufe 2: für die Beine oder Arme

Hinweis: Während des Betriebs beleuchtet das LED-Licht den zu enthaarenden Hautbereich.

5. Halten Sie die Haut mit einer Hand fest.
6. Setzen Sie das Produkt senkrecht zur Haut an und bewegen Sie es ohne Druck gegen die Wuchsrichtung der Haare. Die Seite mit der Ein-/Aus-Taste **[3]** muss dabei zu Ihnen zeigen. Führen Sie keine hin- und hergehenden oder kreisenden Bewegungen aus.
7. Beginnen Sie immer wieder von neuem und fahren Sie mehrmals über die zu epilierende Körperstelle, damit alle Haare entfernt werden.

Hinweis: Es kann sein, dass die Haare nach ein paar Tagen nachwachsen. Diese Haare könnten zu kurz gewesen sein, um beim letzten Epilievorgang entfernt zu werden.

8. Wenn Sie mit der Behandlung fertig sind, schalten Sie das Produkt aus, indem Sie einmal auf die Ein-/Aus-Taste **[3]** drücken.
9. Entfernen Sie den Massagerollenaufsatz **[11]**, falls vorhanden. Reinigen Sie den Epilieraufsatz **[2]** und den Massagerollenaufsatz **[11]** wie im Abschnitt „Reinigung, Pflege und Aufbewahrung“

beschrieben. Setzen Sie den Epilieraufsatz **2** wieder auf das Produkt, wenn er vollständig getrocknet ist.

10. Setzen Sie die Schutzabdeckung **12** auf den Epilieraufsatz **2**.

● **Reinigung, Pflege und Aufbewahrung**

Hinweis: Schalten Sie das Produkt vor dem Reinigen stets aus.

- Verwenden Sie keine ätzenden oder scheuernden Reinigungsmittel. Diese könnten die Oberfläche des Produktes beschädigen.
- **GEFAHR!** Reinigen Sie das Produkt und das Zubehör nicht, während Sie es aufladen.
- Tauchen Sie das Produkt niemals in Wasser oder andere Flüssigkeiten ein!
- Reinigen Sie die Pinzettenwalze **1** und den Aufsatz **2**, **10**, **11** nach jedem Gebrauch mit dem mitgelieferten Reinigungspinsel **9**, um lose Haare zu entfernen (siehe Abb. D).
- Desinfizieren Sie die Pinzettenwalze **1** und den Aufsatz **2**, **10**, **11** regelmäßig durch Einsprühen und Reinigen mit Desinfektionsspray.
- Um die Pinzettenwalze **1** und den Aufsatz **2**, **10**, **11** gründlich zu reinigen, nehmen Sie diese(n) vor der Reinigung vom Produkt ab. Reinigen Sie die Pinzettenwalze **1** und den Aufsatz **2**, **10**, **11** unter fließendem Wasser und lassen Sie diese(n) anschließend trocknen.
- Wischen Sie das Produkt leicht mit einem feuchten Tuch ab. Verwenden Sie bei Bedarf etwas mildes Reinigungsmittel auf dem Tuch. Wischen Sie es anschließend mit einem trockenen Tuch ab und stellen Sie sicher, dass das Produkt vor der Lagerung oder dem nächsten Gebrauch vollständig trocken ist.

- Zur Aufbewahrung des Produkts stecken Sie bitte stets die Schutzabdeckung **12** auf und legen Sie es in den Aufbewahrungsbeutel **8**.
- Bewahren Sie das Produkt an einem kühlen und trockenen Ort auf.

● Fehler beheben

Fehler	Ursache	Lösung
Das Produkt funktioniert nicht oder die Akkuleistung ist sehr schlecht.	Der Akku ist möglicherweise nicht geladen.	Laden Sie das Produkt auf.
Das Produkt kann nicht aufgeladen werden.	Die Umgebungstemperatur an der Ladestelle ist zu hoch.	Halten Sie das Produkt von direkter Sonneneinstrahlung und Hitze fern.
Das Entfernen der Haare gestaltet sich schwierig.	Möglicherweise sind die Haare zu kurz.	Die Haare sollten zwischen 0,3 cm und 0,5 cm lang sein.
	Das Produkt wird zu schnell bewegt.	Bewegen Sie das Produkt langsam über die Haut.
	Haare könnten sich in der Pinzettenwalze 1 befinden.	Reinigen Sie die Pinzettenwalze 1 (siehe „Reinigung, Pflege und Aufbewahrung“).

● Entsorgung

Die Verpackung besteht aus umweltfreundlichen Materialien, die Sie über die örtlichen Recyclingstellen entsorgen können.



Beachten Sie die Kennzeichnung der Verpackungsmaterialien bei der Abfalltrennung, diese sind gekennzeichnet mit Abkürzungen (a) und Nummern (b) mit folgender Bedeutung: 1–7: Kunststoffe/20–22: Papier und Pappe/80–98: Verbundstoffe.



Möglichkeiten zur Entsorgung des ausgedienten Produkts erfahren Sie bei Ihrer Gemeinde- oder Stadtverwaltung.



Das Symbol der durchgestrichenen Mülltonne bedeutet, dass dieses Gerät am Ende der Nutzungszeit nicht über den Hausmüll entsorgt werden darf. Das Gerät ist bei eingerichteten Sammelstellen, Wertstoffhöfen oder Entsorgungsbetrieben abzugeben. Zudem sind Vertreiber von Elektro- und Elektronikgeräten sowie Vertreiber von Lebensmitteln zur Rücknahme verpflichtet. LIDL bietet Ihnen Rückgabemöglichkeiten direkt in den Filialen und Märkten an. Rückgabe und Entsorgung sind für Sie kostenfrei. Beim Kauf eines Neugerätes haben Sie das Recht, ein entsprechendes Altgerät unentgeltlich zurückzugeben. Zusätzlich haben Sie die Möglichkeit, unabhängig vom Kauf eines Neugerätes, unentgeltlich (bis zu drei) Altgeräte abzugeben, die in keiner Abmessung größer als 25 cm sind. Bitte löschen Sie vor der Rückgabe alle personenbezogenen Daten. Bitte entnehmen Sie vor der Rückgabe Batterien oder Akkumulatoren, die

nicht vom Altgerät umschlossen sind, sowie Lampen, die zerstörungsfrei entnommen werden können und führen diese einer separaten Sammlung zu.



Das Produkt inkl. Zubehör, die Anleitung und die Verpackungsmaterialien sind recyclebar und unterliegen einer erweiterten Herstellerverantwortung. Entsorgen Sie diese getrennt, den abgebildeten Info-tri (Sortierinformation) folgend, für eine bessere Abfallbehandlung. Das Triman-Logo gilt nur für Frankreich.

Defekte oder verbrauchte Batterien/Akkus müssen recycelt werden. Geben Sie Batterien/Akkus und/oder das Produkt über die angebotenen Sammeleinrichtungen zurück.



Umweltschäden durch falsche Entsorgung der Batterien/Akkus!

Das Symbol der durchgestrichenen Mülltonne auf Batterien oder Akkus bedeutet, dass Sie Batterien und Akkus nicht im Hausmüll entsorgen dürfen.

Entnehmen Sie die Batterien/den Akku-Pack aus dem Produkt vor der Entsorgung.

Diese können giftige Schwermetalle enthalten und unterliegen der Sondermüllbehandlung.

Die chemischen Symbole der Schwermetalle sind wie folgt:

Cd = Cadmium, Hg = Quecksilber, Pb = Blei.

Sie sind gesetzlich verpflichtet, alte Batterien und Akkus nach Gebrauch zurückzugeben. Geben Sie deshalb verbrauchte Batterien und Akkus kostenfrei im Handelsgeschäft z. B. in Ihrer LIDL Filiale oder bei einer kommunalen Sammelstelle ab.

Batterien und Akkus können Stoffe enthalten, die schädlich für die menschliche Gesundheit und Umwelt sind. Nur bei einer getrennten Sammlung und Verwertung von alten Batterien und Akkus können die negativen Auswirkungen vermieden werden.

Seien Sie besonders vorsichtig beim Umgang mit lithiumhaltigen Batterien und Akkus, da bei unsachgemäßer Verwendung eine erhöhte Brandgefahr besteht. Kleben Sie dazu die Pole ab, um einen äußeren Kurzschluss zu vermeiden.

Nutzen Sie Batterien mit langer Lebensdauer oder Akkus, um die Entstehung von Abfällen aus Alt-Batterien zu verringern. Beachten Sie die Anweisungen zum Lagern, und vermeiden Sie das vollständige Ent- und Aufladen des Akkus, um die Lebensdauer zu verlängern.

Darüber hinaus sollten Sie Batterien oder Elektro- und Elektronikgeräte mit Batterien oder Akkus nicht im öffentlichen Raum zurücklassen, um eine Vermüllung zu vermeiden. Prüfen Sie Möglichkeiten, Batterien einer Wiederverwendung zuzuführen, anstatt diese zu entsorgen, beispielsweise durch Instandsetzung der Batterie.

● **Garantie**

Das Produkt wurde nach strengen Qualitätsrichtlinien hergestellt und vor der Auslieferung sorgfältig geprüft. Im Falle von Material- oder

Herstellungsfehlern haben Sie gegenüber dem Verkäufer des Produkts gesetzliche Rechte. Ihre gesetzlichen Rechte werden in keiner Weise durch unsere unten aufgeführte Garantie eingeschränkt.

Die Garantie für dieses Produkt beträgt 3 Jahre ab Kaufdatum. Die Garantiezeit beginnt mit dem Kaufdatum. Bewahren Sie den Originalkaufbeleg an einem sicheren Ort auf, da dieses Dokument als Nachweis des Kaufs erforderlich ist.

Alle Schäden oder Mängel, die bereits zum Zeitpunkt des Kaufs vorhanden sind, müssen unverzüglich nach dem Auspacken des Produkts gemeldet werden.

Sollte das Produkt innerhalb von 3 Jahren ab Kaufdatum einen Material- oder Herstellungsfehler aufweisen, werden wir es – nach unserer Wahl – kostenlos für Sie reparieren oder ersetzen. Die Garantiezeit verlängert sich durch einen stattgegebenen Gewährleistungsanspruch nicht. Dies gilt auch für ersetzte und reparierte Teile.

Diese Garantie erlischt, wenn das Produkt beschädigt oder unsachgemäß verwendet oder gewartet wurde.

Die Garantie deckt Material- und Herstellungsfehler ab. Diese Garantie erstreckt sich weder auf Produktteile, die normalem Verschleiß unterliegen, und somit als Verschleißteile gelten (z. B. Batterien, Schläuche, Farbpatronen), noch auf Schäden an zerbrechlichen Teilen, z. B. Schalter oder Teile aus Glas.

Bei diesem Produkt gilt die Garantiezeit auch für den Akku.

● Abwicklung im Garantiefall

Um eine schnelle Bearbeitung Ihres Anliegens zu gewährleisten, folgen Sie bitte den folgenden Hinweisen:

Bitte halten Sie für alle Anfragen den Kassenbon und die Artikelnummer (IAN 508832_2507) als Nachweis für den Kauf bereit.

Die Artikelnummer entnehmen Sie bitte dem Typenschild, einer Gravur, auf dem Titelblatt Ihrer Bedienungsanleitung (unten links) oder als Aufkleber auf der Rück- oder Unterseite des Produkts.

Sollten Funktionsfehler oder sonstige Mängel auftreten, kontaktieren Sie zunächst die nachfolgend benannte Serviceabteilung telefonisch oder per E-Mail.

Ein als defekt erfasstes Produkt können Sie dann unter Beifügung des Kaufbelegs (Kassenbon) und der Angabe, worin der Mangel besteht und wann er aufgetreten ist, für Sie portofrei an die Ihnen mitgeteilte Service-Anschrift übersenden.

● Service

DE Service Deutschland

Tel.: 0800 5435 111

E-Mail: owim@lidl.de

BE Service Belgien

Tel.: 0800 12089

E-Mail: owim@lidl.be

AT Service Österreich

Tel.: 0800 447744

E-Mail: owim@lidl.at

CH Service Schweiz

Tel.: 0800 56 44 33

E-Mail: owim@lidl.ch

CE IPX5

● EU-Konformitätserklärung

EU-KONFORMITÄTSERKLÄRUNG (Nr. 508832_2507)

IAN: 508832_2507
Produkt-Identifikation: "Cien BEAUTY" EPIILIERER
Modellnummer: HG12831

Der oben beschriebene Gegenstand der Erklärung erfüllt die einschlägigen Harmonisierungsvorschriften der Union:

Richtlinie 2006/42/EG
Richtlinie 2014/30/EU
Richtlinie 2011/65/EU mit allen dazugehörigen Änderungen

Angabe der einschlägigen harmonisierten Normen oder der anderen technischen Spezifikationen, für die die Konformität erklärt wird:

Nr. / Teile
Richtlinie 2006/42/EG
EN 60335-2-8:2015/A12:2022
EN 60335-1:2012/A16:2023
EN 62233:2008
EN ISO 12100:2010
Richtlinie 2014/30/EU
EN IEC 55014-1:2021
EN IEC 55014-2:2021
EN IEC 61000-3-2:2019/A2:2024
EN 61000-3-3:2013/A2:2021

Der Gegenstand der oben beschriebenen Erklärung steht im Einklang mit der Richtlinie 2011/65/EU des Europäischen Parlaments und des Rates vom 8. Juni 2011 zur Beschränkung der Verwendung bestimmter gefährlicher Stoffe in Elektro- und Elektronikgeräten:

Nr. / Teile
EN IEC 63000:2018

Person, die die technische Dokumentation aufbewahrt: OWIM GmbH & Co.KG

Unterzeichnet für und im Namen von:

OWIM GmbH & Co. KG, Stiftsbergstraße 1, 74167 Neckarsulm, Deutschland

Diese Konformitätserklärung wird unter der alleinigen Verantwortung des Herstellers ausgestellt.

Original-Konformitätserklärung

Neckarsulm

Ort

6.10.2025

Datum









ppa. Budmer ppa. T. Maier

Prokurist

Prokurist

Légende des pictogrammes utilisés	Page 53
Introduction	Page 53
Utilisation conforme à sa destination.....	Page 54
Descriptif des pièces.....	Page 54
Caractéristiques techniques.....	Page 54
Contenu de la livraison.....	Page 55
Consignes de sécurité	Page 55
Consignes de sécurité relatives aux piles / aux piles rechargeables.....	Page 62
Avant la première utilisation	Page 64
Déballage du produit.....	Page 64
Recharger le produit.....	Page 64
Mettre / retirer un embout.....	Page 65
Utilisation	Page 66
Mise en marche / arrêt.....	Page 66
Sécurité de transport.....	Page 66
Trucs et astuces.....	Page 67
Épilation.....	Page 68
Nettoyage, entretien et rangement	Page 69
Dépannage	Page 70
Mise au rebut	Page 71
Garantie	Page 72
Faire valoir sa garantie.....	Page 75
Service après-vente.....	Page 76
Déclaration de conformité UE	Page 77

Légende des pictogrammes utilisés

	Veuillez lire le mode d'emploi.
	Utilisez le produit uniquement dans des intérieurs secs.
	Consignes de sécurité Instructions de manipulation
	Courant continu/Tension continue
	Protégé contre les projections d'eau
	Connecteur USB Type C
	Port USB
	Verrouillé/Déverrouillé
	Le marquage CE atteste de la conformité avec les directives UE applicables au produit.

Épilateur électrique

● Introduction

Nous vous félicitons pour l'achat de votre nouveau produit. Vous avez opté pour un produit de grande qualité. Le mode d'emploi fait partie intégrante de ce produit. Il contient des indications importantes pour la sécurité, l'utilisation et la mise au rebut. Veuillez lire consciencieusement

toutes les indications d'utilisation et de sécurité du produit. Ce produit doit uniquement être utilisé conformément aux instructions et dans les domaines d'application spécifiés. Lors d'une cession à tiers, veuillez également remettre tous les documents.

● Utilisation conforme à sa destination

Le produit est exclusivement destiné à l'épilation à sec du corps humain. N'utilisez pas le produit sur le visage, les cils ou les cheveux. Le produit est uniquement destiné à un usage privé. Il n'est pas homologué pour une utilisation professionnelle. Le fabricant n'endosse aucune responsabilité en cas de dommages causés par une utilisation inappropriée.

● Descriptif des pièces

- | | | | |
|---|-------------------------------------------------------------------|----|------------------------------------------------|
| 1 | Rouleau à pincettes | 7 | Éclairage intégré |
| 2 | Embout d'épilation | 8 | Sachet de rangement |
| 3 | Touche Marche / Arrêt | 9 | Pinceau de nettoyage |
| 4 | Touche de vitesse (vitesse faible : orange/vitesse élevée : bleu) | 10 | Embout de précision |
| 5 | Voyant de contrôle | 11 | Embout du rouleau de massage |
| 6 | Câble USB type A vers USB type C | 12 | Cache de protection |
| | | 13 | Touche de déverrouillage (rouleau à pincettes) |

● Caractéristiques techniques

Tension d'entrée :	5,0V DC
Courant d'entrée :	2,0A
Batterie :	1 x 3,7V lithium-ion, 1400 mAh (non remplaçable)
Température de fonctionnement :	de 0 °C à + 40 °C
Classe de protection :	III/⚡

Type de protection : IPX5 (protégé contre les jets d'eau)
Niveau de pression acoustique : < 70 dB(A) K = 3 dB

● Contenu de la livraison

1 épilateur	1 câble USB type A vers USB
1 rouleau à pincettes	type C
1 embout d'épilation	1 cache de protection
1 embout de précision	1 pinceau de nettoyage
1 embout pour rouleau de massage	1 notice d'utilisation



Consignes de sécurité



AVERTISSEMENT ! DANGER DE MORT ET D'ACCIDENT POUR LES NOURRISSONS ET LES ENFANTS !

Ne laissez jamais les enfants jouer sans surveillance avec l'emballage ou le produit.

Risque d'étouffement.



AVERTISSEMENT !

Le produit ne doit pas être utilisé avec le bloc d'alimentation branché.



Ce produit peut être utilisé par des enfants à partir de 8 ans et par des personnes aux capacités physiques, sensorielles ou mentales réduites ou encore par toute personne

manquant d'expérience et/ou de connaissances, à condition que celles-ci soient surveillées ou qu'elles aient été instruites concernant l'utilisation en toute sécurité de ce produit et des dangers en résultant. Les enfants ne doivent pas jouer avec le produit. Le nettoyage et l'entretien ne doivent pas être effectués par des enfants sans surveillance.

⚠ AVERTISSEMENT ! Pour la recharge de la batterie, utilisez uniquement le câble USB Type A vers Type C fourni  et seulement un bloc d'alimentation de classe de protection II (non fourni) homologué pour l'utilisation avec des appareils domestiques, sortie SELV : DC 5V, max. 2 A.

⚠ AVERTISSEMENT ! Débranchez le produit du câble USB Type A vers Type C  avant de le nettoyer.

- Nettoyez le produit (voir « Nettoyage et entretien »).



Évitez les risques mortels par électrocution

⚠ Avertissement ! Veillez à ce que le produit reste sec.

⚠ Avertissement ! N'utilisez pas ce produit à proximité de baignoires, de douches, de lavabos ou d'autres récipients contenant de l'eau.

⚠ Avertissement ! Si le produit est tombé dans l'eau, débranchez d'abord impérativement le câble USB Type A vers Type C  du bloc d'alimentation (non fourni) avant de saisir le produit dans l'eau.

⚠ Avertissement ! Ne saisissez jamais le câble USB Type A vers Type C  avec les mains mouillées, en particulier lorsque vous l'insérez dans le bloc d'alimentation ou que vous le retirez de ce dernier.

⚠ Avertissement ! Ne jamais plonger dans l'eau ou dans tout autre liquide le produit ainsi que le câble USB Type A vers Type C .

et ne jamais nettoyer ces composants sous l'eau courante.



 **AVERTISSEMENT !** N'utilisez pas le produit dans votre bain.

- Débranchez le bloc d'alimentation directement de la prise de courant
 - si un dysfonctionnement survient,
 - avant de nettoyer le produit,
 - si vous n'utilisez pas le produit durant une période prolongée,
 - lors d'un orage et
 - après chaque utilisation.



Prévention des risques de blessures

- Ne remplacez pas un accessoire par un autre lorsque le produit est allumé.
- N'utilisez pas le produit si vous constatez des dommages externes visibles. Ne mettez pas un produit endommagé en service.
- Si du liquide s'infiltré dans le produit, vérifiez-le avant de l'utiliser de nouveau.



- Si des dommages sont constatés sur le câble USB Type A vers Type C , le boîtier ou d'autres pièces, le produit ne doit plus être utilisé.
- Ne confiez les réparations qu'à un spécialiste. Toute réparation inappropriée peut exposer l'utilisateur à des risques considérables. De plus, tout droit de garantie est alors annulé.
- N'utilisez pas le produit avec des embouts défectueux car ceux-ci peuvent présenter des bords tranchants.
- Les composants défectueux doivent toujours être remplacés par des pièces de rechange d'origine. Le respect des consignes de sécurité peut seulement être garanti lorsque des pièces de rechange d'origine sont utilisées.
- Pour la recharge, ne branchez le câble USB Type A vers Type C  que sur un bloc d'alimentation facilement accessible.
- Ne laissez jamais le produit fonctionner sans surveillance et utilisez-le uniquement dans le respect des données indiquées sur la plaque signalétique.

- Raccordez le câble USB Type A vers Type C 6 au produit avant de le brancher dans un bloc d'alimentation.
- Éteignez le produit avant de placer ou de remplacer un embout, ou avant de nettoyer le produit.
- Disposez le câble USB Type A vers Type C 6 de sorte que personne ne puisse marcher ou trébucher dessus.
- Ne pas utiliser le produit sur des blessures ouvertes, coupures, coups de soleil et ampoules.



Évitez les risques de dommages matériels

- Les produits électriques peuvent représenter un risque pour les animaux. En outre, les animaux peuvent également endommager le produit. Tenez toujours les animaux à l'écart des produits électriques.
- Protégez le produit de l'humidité, des gouttes d'eau ainsi que de l'eau projetée tant qu'il est branché à un bloc d'alimentation (non fourni).

- Veillez à ce que le câble USB Type A vers Type C  ne reste pas coincé dans des portes d'armoire et à ce qu'il ne passe pas sur des surfaces chaudes. Vous risqueriez sinon d'endommager l'isolation du câble USB Type A vers Type C .
- Utilisez uniquement les accessoires d'origine.
- Ne posez pas le produit sur des surfaces chaudes, à proximité de surfaces chaudes ou d'un feu ouvert.
- Ne couvrez pas le bloc d'alimentation et le produit afin d'éviter qu'ils ne chauffent de manière inadmissible durant l'utilisation et la charge.
- N'utilisez pas de détergent corrosif ou abrasif.
- **ATTENTION ! RISQUE DE DÉGRADATION DU PRODUIT !** N'exposez pas le produit à un ensoleillement direct ou à la chaleur. La température ambiante idéale doit se situer entre +5 et +40 °C. Des températures extrêmement basses ou hautes peuvent endommager la batterie ou le produit.
- Ne bloquez jamais les pièces mobiles lorsque le produit est sous tension.

- Ne laissez pas tomber le produit et ses accessoires, car cela pourrait les endommager.



Consignes de sécurité relatives aux piles/aux piles rechargeables

- **AVERTISSEMENT !** Pour la recharge de la batterie, utilisez uniquement un bloc d'alimentation de classe de protection II (non fourni) homologué pour l'utilisation avec des appareils domestiques. Sortie SELV : DC 5V, max. 2 A.
- **DANGER DE MORT !** Rangez les piles/piles rechargeables hors de la portée des enfants. En cas d'ingestion, consultez immédiatement un médecin !
- **RISQUE D'EXPLOSION !** Ne rechargez jamais des piles non rechargeables. Ne court-circuitez pas les piles/piles rechargeables et/ou ne les ouvrez pas ! Autrement, vous risquez de provoquer une surchauffe, un incendie ou une explosion.

- Ne jetez jamais des piles/piles rechargeables au feu ou dans l'eau.
- Ne pas soumettre les piles/piles rechargeables à une charge mécanique.

Risque de fuite des piles/piles rechargeables

- Évitez d'exposer les piles/piles rechargeables à des conditions et températures extrêmes susceptibles de les endommager, par ex. sur des radiateurs/exposition directe aux rayons du soleil.
- Lorsque les piles/piles rechargeables fuient, évitez tout contact du produit chimique avec la peau, les yeux ou les muqueuses ! Rincez les zones touchées à l'eau claire et consultez immédiatement un médecin !
-  **PORTER DES GANTS DE PROTECTION !** Les piles/piles rechargeables endommagées ou sujettes à des fuites peuvent provoquer des brûlures au contact de la peau. Vous devez donc porter des gants adéquats pour les manipuler.

- Ce produit contient une pile rechargeable ne pouvant pas être remplacée par l'utilisateur. Le démontage ou le remplacement de la pile rechargeable doit uniquement être effectué par le fabricant, son service après-vente ou une personne possédant une qualification similaire, afin de prévenir toute mise en danger. Lors de la mise au rebut, il y a lieu de rappeler que ce produit contient une pile rechargeable.

● Avant la première utilisation

● **Déballage du produit**

- Sortez le produit de l'emballage et retirez tous les matériaux de l'emballage.
- Vérifiez que le produit et toutes les pièces sont en bon état. Si vous constatez des dommages ou des défauts, n'utilisez pas le produit.

● **Recharger le produit**

- Éteignez le produit avant de charger la batterie.
- Rechargez le produit :
lorsque le niveau de la batterie est faible, le voyant de contrôle **5** clignote en rouge. Si la batterie du produit est vide, le voyant de contrôle **5** clignote 3 fois en rouge. Le produit s'éteint automatiquement.
- Raccordez le câble USB Type A vers USB Type C **6** au produit.

- Branchez le connecteur USB Type A du câble USB Type A vers Type C [6] à une source d'alimentation appropriée (non fournie).
- Le voyant de contrôle [5] s'allume en rouge pendant la charge et clignote en vert lorsque la batterie est complètement chargée.

Remarque : le produit ne peut pas être utilisé durant le processus de charge.

Mode économie d'énergie

- Une fois la charge complète, le voyant de niveau de charge clignote en vert lorsque le produit est connecté à l'alimentation secteur via l'adaptateur secteur.

● Mettre/retirer un embout (voir ill. B, C)

Remarque : éteignez toujours le produit avant de fixer/retirer l'embout.

Retirer l'embout [2], [10]/le rouleau à pincettes [1] (voir ill. B)

- Retirez l'embout [2], [10] vers le haut.
- Appuyez sur la touche de déverrouillage [13] située à l'arrière du produit et retirez le rouleau à pincettes [1] en le tirant vers le haut.

Fixer l'embout [2], [10]/le rouleau à pincettes [1] (voir ill. B)

- Poussez le rouleau à pincettes [1] dans la bonne direction sur le support du produit jusqu'à ce qu'il s'enclenche de manière audible lorsqu'il est complètement monté.
- Sélectionnez l'embout souhaité [2], [10] pour le placer sur le produit en alignant « Δ » sur l'embout et sur l'unité principale.

Remarque : l'embout du rouleau de massage [11] ne peut être utilisé qu'avec l'embout d'épilation [2]. Placez-le sur le produit avec un clic

audible une fois que l'embout d'épilation [2] est bien en place sur le produit (voir ill. C).

● Utilisation

Remarque : n'utilisez pas le produit si le rouleau à pincettes [1] est déformé ou endommagé.

Remarque : pour des raisons d'hygiène, le produit doit toujours être utilisé par une même personne.

● Mise en marche / arrêt

- Retirez le cache de protection [12] avant de l'utiliser.
- Pour allumer le produit, appuyez sur la touche Marche / Arrêt [3]. L'éclairage intégré [7] s'allume et le produit démarre à basse vitesse (la touche de vitesse [4] s'allume en orange).
- Si nécessaire, passez à la vitesse supérieure en appuyant sur la touche de vitesse [4] et la lumière passera au bleu.
- Il est recommandé d'utiliser le niveau 1 pour les zones sensibles (par exemple, les aisselles et le maillot) et le niveau 2 pour les jambes ou les bras.
- Pendant le fonctionnement, la lumière LED éclaire la zone de peau à épiler.
- Pour éteindre le produit, appuyez sur la touche Marche / Arrêt [3]. L'éclairage intégré [7] et le voyant de contrôle [5] s'éteignent.

● Sécurité de transport

Activer la sécurité de transport : maintenez la touche Marche / Arrêt [3] enfoncée pendant 3 secondes, le voyant de contrôle [5] clignote en vert. La sécurité de transport est activée.

Désactiver la sécurité de transport : maintenez la touche Marche/Arrêt  enfoncée pendant 3 secondes pour déverrouiller la sécurité de transport. Allumez le produit lorsque la sécurité de transport est désactivée.

Remarque : la sécurité de transport s'éteint automatiquement une fois le produit chargé.

● Trucs et astuces

Remarque : n'utilisez pas le produit

- après un coup de soleil sur la partie du corps concernée.
 - en cas d'irritations ou de rougeurs cutanées.
 - en cas de maladies de la peau telles que la dermatite atopique.
 - en cas de boutons, de grains de beauté ou de verrues sur les parties du corps concernées.
 - en cas de plaies, de blessures ouvertes ou de cicatrices en relief sur certaines parties du corps.
- Testez d'abord le produit sur une petite zone cachée afin de déterminer la tolérance de la peau.
 - Les poils doivent mesurer entre 0,3 cm et 0,5 cm de long. Les poils plus courts ne sont pas saisis par la pince à épiler et l'arrachage des poils plus longs est très douloureux. Si nécessaire, raccourcissez les poils longs.
 - La peau doit être exempte de résidus de graisse ou de crème. Dans le cas contraire, la pincette collera/encrassera et l'efficacité du produit sera réduite.
 - La peau doit être parfaitement sèche.
 - L'épilation du soir, après la douche, est la plus appropriée. La peau est alors un peu ramollie, ce qui permet d'arracher facilement les

poils. En outre, la peau peut se reposer pendant la nuit et les éventuelles rougeurs cutanées disparaissent.

- Traitez la peau avant l'épilation avec un peeling ou un produit de massage. Cela permet d'éliminer les cellules mortes de la peau, d'éviter les poils incarnés et de faire tenir les poils fins debout. Le produit peut ainsi mieux saisir les poils.
- Soignez la peau après l'épilation avec une lotion ou une crème hydratante. Idéalement, la crème doit contenir des extraits d'aloë vera ou de camomille pour apaiser et soigner la peau.

● Épilation

Lorsque les parties du corps à épiler sont préparées :

1. Frottez une nouvelle fois votre main dans le sens inverse de la pousse des poils à enlever. Les poils sont ainsi soulevés, de sorte qu'ils peuvent être mieux saisis par le rouleau à pincettes **1**.
2. Retirez le cache de protection **12** de l'embout d'épilation **2**.
3. Le cas échéant, placez l'embout du rouleau de massage **11**. Les rouleaux de massage stimulent la peau et permettent ainsi une épilation plus douce.
4. Appuyez sur la touche de vitesse **4** pour sélectionner le niveau de vitesse souhaité :
niveau 1 : pour les zones sensibles (par exemple, les aisselles et le maillot) ;
niveau 2 : pour les jambes ou les bras
Remarque : pendant le fonctionnement, la lumière LED éclaire la zone de peau à épiler.
5. Tenez la peau d'une main.
6. Placez le produit perpendiculairement à la peau et déplacez-le sans pression dans le sens inverse de la pousse des poils. Le côté avec la touche Marche / Arrêt **3** doit alors être tourné vers vous.

N'effectuez pas de mouvements de va-et-vient ou de mouvements circulaires.

7. Recommencez à chaque fois et passez plusieurs fois sur la partie du corps à épiler afin d'éliminer tous les poils.

Remarque : il se peut que les poils repoussent après quelques jours. Ces poils ont pu être trop courts pour être enlevés lors de la dernière épilation.

8. Lorsque vous avez terminé le traitement, éteignez le produit en appuyant une fois sur la touche Marche / Arrêt [3].
9. Retirez l'embout du rouleau de massage [11], s'il y en a un. Nettoyez l'embout d'épilation [2] et l'embout du rouleau de massage [11] comme décrit dans la section « Nettoyage, entretien et rangement ». Remettez l'embout d'épilation [2] sur le produit lorsqu'il est complètement sec.
10. Placez le cache de protection [12] sur l'embout d'épilation [2].

● Nettoyage, entretien et rangement

Remarque : toujours éteindre le produit avant le nettoyage.

- N'utilisez pas de détergent corrosif ou abrasif. Ceux-ci sont susceptibles d'endommager la surface du produit.
- **DANGER !** Ne nettoyez pas le produit et ses accessoires pendant qu'ils sont en train de se charger.
- Ne jamais plonger le produit dans de l'eau ou d'autres liquides !
- Nettoyez le rouleau à pincettes [1] et l'embout [2], [10], [11] après chaque utilisation à l'aide du pinceau de nettoyage [9] fourni afin d'éliminer les poils détachés (voir ill. D).
- Désinfectez régulièrement le rouleau à pincettes [1] et l'embout [2], [10], [11] en les vaporisant et en les nettoyant avec un spray désinfectant.

- Pour nettoyer à fond le rouleau à pincettes [1] et l'embout [2], [10], [11], retirez ce(s) dernier(s) du produit avant le nettoyage. Nettoyez le rouleau à pincettes [1] et l'embout [2], [10], [11] sous l'eau courante et laissez-les ensuite sécher.
- Essayez doucement le produit avec un chiffon humide. Si nécessaire, utilisez un peu de produit nettoyant doux appliqué sur le chiffon. Essayez-le ensuite avec un chiffon sec et assurez-vous que le produit est complètement sec avant de le stocker ou de l'utiliser à nouveau.
- Pour ranger le produit, veuillez toujours mettre le cache de protection [12] et le placer dans le sachet de rangement [8].
- Gardez le produit dans un endroit frais et sec.

● Dépannage

Dysfonctionnement	Cause	Solution
Le produit ne fonctionne pas ou la performance de la batterie est très mauvaise.	La batterie n'est peut-être pas chargée.	Rechargez le produit.
Le produit ne peut pas être chargé.	La température ambiante sur le lieu de recharge est trop élevée.	Éloignez le produit de tout ensoleillement direct et de la chaleur.

Dysfonctionnement	Cause	Solution
L'élimination des poils est difficile.	Il est possible que les poils soient trop courts.	Les poils doivent mesurer entre 0,3 cm et 0,5 cm de long.
	Le produit se déplace trop rapidement.	Déplacez le produit lentement sur la peau.
	Des poils pourraient se trouver dans le rouleau à pincettes 1 .	Nettoyez le rouleau à pincettes 1 (voir « Nettoyage, entretien et rangement »).

● Mise au rebut

L'emballage se compose de matières recyclables pouvant être mises au rebut dans les déchetteries locales.



Veillez respecter l'identification des matériaux d'emballage pour le tri sélectif, ils sont identifiés avec des abréviations (a) et des chiffres (b) ayant la signification suivante :

1-7 : plastiques/20-22 : papiers et cartons/
80-98 : matériaux composite.



Votre mairie ou votre municipalité vous renseigneront sur les possibilités de mise au rebut des produits usagés.



Afin de contribuer à la protection de l'environnement, veuillez ne pas jeter votre produit usagé dans les ordures ménagères, mais éliminez-le de manière appropriée. Pour obtenir des renseignements concernant les points de collecte et leurs

horaires d'ouverture, vous pouvez contacter votre municipalité.



Points de collecte sur www.quefairede mesdechets.fr
Privilégiez la réparation ou le don de votre appareil !

Le produit ainsi que les accessoires et les matériaux d'emballage sont recyclables et relèvent de la responsabilité élargie du producteur. Éliminez-les séparément, en suivant l'Info-tri illustrée, dans l'intérêt d'un meilleur traitement des déchets. Le logo Triman n'est valable qu'en France.

Les piles/piles rechargeables défectueuses ou usagées doivent être recyclées. Les piles et/ou piles rechargeables et/ou le produit doivent être retournés dans les centres de collecte proposés.



Pollution de l'environnement par la mise au rebut incorrecte des piles/piles rechargeables !

Les piles/piles rechargeables ne doivent pas être mises au rebut avec les ordures ménagères. Elles peuvent contenir des métaux lourds toxiques et doivent être considérées comme des déchets spéciaux. Les symboles chimiques des métaux lourds sont les suivants : Cd = cadmium, Hg = mercure, Pb = plomb. Pour cette raison, veuillez toujours déposer les piles/piles rechargeables usagées dans les conteneurs de recyclage communaux.

● **Garantie**

Article L217-16 du Code de la consommation

Lorsque l'acheteur demande au vendeur, pendant le cours de la garantie commerciale qui lui a été consentie lors de l'acquisition ou de la

réparation d'un bien meuble, une remise en état couverte par la garantie, toute période d'immobilisation d'au moins sept jours vient s'ajouter à la durée de la garantie qui restait à courir. Cette période court à compter de la demande d'intervention de l'acheteur ou de la mise à disposition pour réparation du bien en cause, si cette mise à disposition est postérieure à la demande d'intervention.

Indépendamment de la garantie commerciale souscrite, le vendeur reste tenu des défauts de conformité du bien et des vices rédhibitoires dans les conditions prévues aux articles L217-4 à L217-13 du Code de la consommation et aux articles 1641 à 1648 et 2232 du Code Civil.

Article L217-4 du Code de la consommation

Le vendeur livre un bien conforme au contrat et répond des défauts de conformité existant lors de la délivrance.

Il répond également des défauts de conformité résultant de l'emballage, des instructions de montage ou de l'installation lorsque celle-ci a été mise à sa charge par le contrat ou a été réalisée sous sa responsabilité.

Article L217-5 du Code de la consommation

Le bien est conforme au contrat :

- 1° S'il est propre à l'usage habituellement attendu d'un bien semblable et, le cas échéant :
 - s'il correspond à la description donnée par le vendeur et posséder les qualités que celui-ci a présentées à l'acheteur sous forme d'échantillon ou de modèle ;
 - s'il présente les qualités qu'un acheteur peut légitimement attendre eu égard aux déclarations publiques faites par le vendeur, par le

producteur ou par son représentant, notamment dans la publicité ou l'étiquetage ;

- 2° Ou s'il présente les caractéristiques définies d'un commun accord par les parties ou être propre à tout usage spécial recherché par l'acheteur, porté à la connaissance du vendeur et que ce dernier a accepté.

Article L217-12 du Code de la consommation

L'action résultant du défaut de conformité se prescrit par deux ans à compter de la délivrance du bien.

Article 1641 du Code civil

Le vendeur est tenu de la garantie à raison des défauts cachés de la chose vendue qui la rendent impropre à l'usage auquel on la destine, ou qui diminuent tellement cet usage que l'acheteur ne l'aurait pas acquise, ou n'en aurait donné qu'un moindre prix, s'il les avait connus.

Article 1648 1er alinéa du Code civil

L'action résultant des vices rédhibitoires doit être intentée par l'acquéreur dans un délai de deux ans à compter de la découverte du vice.

Les pièces détachées indispensables à l'utilisation du produit sont disponibles pendant la durée de la garantie du produit.

Le produit a été fabriqué selon des critères de qualité stricts, et contrôlé consciencieusement avant sa livraison. En cas de défaut de matériau ou de fabrication, vous avez des droits légaux vis-à-vis du vendeur du produit. Vos droits légaux ne sont en aucun cas limités par notre garantie mentionnée ci-dessous.

La garantie de ce produit est de 3 ans à partir de la date d'achat. La période de garantie commence à la date d'achat. Conservez l'original de la preuve d'achat dans un endroit sûr car ce document est nécessaire pour prouver l'achat.

Tout dommage ou défaut déjà présent au moment de l'achat doit être signalé immédiatement après le déballage du produit.

Si le produit présente un défaut de matériau ou de fabrication dans les 3 ans qui suivent la date d'achat, nous le réparerons ou le remplacerons - à notre choix - gratuitement pour vous. La période de garantie n'est pas prolongée par une demande de garantie acceptée. Cette mesure s'applique également pour les pièces remplacées et réparées.

Cette garantie est annulée si le produit a été endommagé ou utilisé ou entretenu de manière incorrecte.

La garantie couvre les défauts de matériels et de fabrication. Cette garantie ne couvre pas les pièces du produit soumises à une usure normale, et qui sont donc considérées comme des pièces d'usure (par exemple les piles, tuyaux, les cartouches d'encre), ni les dommages aux pièces fragiles, par exemple les interrupteurs ou les pièces en verre.

La période de garantie s'applique également à la batterie sur ce produit.

● **Faire valoir sa garantie**

Pour garantir la rapidité d'exécution de la procédure de garantie, veuillez respecter les indications suivantes :

Veuillez conserver le ticket de caisse et la référence du produit (IAN 508832_2507) à titre de preuve d'achat pour toute demande. Le numéro de référence de l'article est indiqué sur la plaque d'identification, gravé sur la page de titre de votre manuel (en bas à gauche) ou sur un autocollant apposé sur la face arrière ou inférieure du produit. En cas de dysfonctionnement du produit, ou de tout autre défaut, contactez en premier lieu le service après-vente par téléphone ou par e-mail aux coordonnées indiquées ci-dessous.

Vous pouvez alors envoyer franco de port tout produit considéré comme défectueux au service clientèle indiqué, accompagné de la preuve d'achat (ticket de caisse) et d'une description écrite du défaut avec mention de sa date d'apparition.

● Service après-vente

FR Service après-vente France

Tél. : 0800 919270

E-Mail : owim@lidl.fr

BE Service après-vente Belgique

Tél. : 0800 12089

E-Mail : owim@lidl.be

CH Service après-vente Suisse

Tél. : 0800 56 44 33

E-Mail : owim@lidl.ch

CE IPX5

● Déclaration de conformité UE

DÉCLARATION UE DE CONFORMITÉ (n° 508832_2507)

IAN : 508832_2507
Identification du produit : "Cien BEAUTY" ÉPILATEUR ÉLECTRIQUE
Numéro de modèle : HG12831

L'objet de la déclaration décrit ci-dessus est conforme à la législation d'harmonisation de l'Union applicable:

Directive 2006/42/CE
Directive 2014/30/UE
Directive 2011/65/UE avec toutes les modifications connexes

Références des normes harmonisées ou références aux autres spécifications techniques par rapport auxquels la conformité est déclarée :

N° / Pièces
Directive 2006/42/CE
EN 60335-2-8:2015/A12:2022
EN 60335-1:2012/A16:2023
EN 62233:2008
EN ISO 12100:2010
Directive 2014/30/UE
EN IEC 55014-1:2021
EN IEC 55014-2:2021
EN IEC 61000-3-2:2019/A2:2024
EN 61000-3-3:2013/A2:2021

L'objet de la déclaration décrite ci-dessus est conforme à la directive 2011/65/UE du Parlement européen et du Conseil du 8 juin 2011 relative à la limitation de l'utilisation de certaines substances dangereuses dans les équipements électriques et électroniques :

N° / Pièces
EN IEC 63000:2018

Détenteur de la documentation technique : OWIM GmbH & Co.KG

Signé par et au nom de:

OWIM GmbH & Co. KG, Stiftsbergstraße 1, 74167 Neckarsulm, Allemagne

Cette déclaration de conformité est délivrée sous la seule responsabilité du fabricant.

Traduction de la déclaration de conformité d'origine

Neckarsulm

Lieu

6.10.2025

Date

ppa. Jens Buchheim









Fondé de pouvoir

ppa. Dr. Thorsten Maier

Fondé de pouvoir

Legenda van de gebruikte pictogrammen	Pagina	79
Inleiding	Pagina	79
Correct en doelmatig gebruik	Pagina	80
Beschrijving van de onderdelen.....	Pagina	80
Technische gegevens.....	Pagina	80
Omvang van de levering.....	Pagina	81
Veiligheidsinstructies	Pagina	81
Veiligheidsinstructies voor batterijen / accu's	Pagina	88
Voor het eerste gebruik	Pagina	90
Product uitpakken.....	Pagina	90
Product opladen.....	Pagina	90
Opzetstuk aanbrengen / verwijderen	Pagina	91
Bediening	Pagina	91
In- / uitschakelen.....	Pagina	92
Transportbeveiliging.....	Pagina	92
Tips en tricks	Pagina	93
Epileren.....	Pagina	94
Reiniging, onderhoud en opbergen	Pagina	95
Storingen verhelpen	Pagina	96
Afvoer	Pagina	96
Garantie	Pagina	98
Afwikkeling in geval van garantie	Pagina	99
Service	Pagina	99
EU-conformiteitsverklaring	Pagina	100

Legenda van de gebruikte pictogrammen

	Lees de gebruiksaanwijzing.
	Gebruik het product alleen in droge ruimtes binnenshuis.
	Veiligheidsinstructies Instructies
	Gelijkstroom/-spanning
	Beschermd tegen waterstralen
	USB-type-C-stekker
	USB-aansluiting
	Vergrendeld/ontgrendeld
	Het CE-teken bevestigt de conformiteit met de voor het product van toepassing zijnde EU-richtlijnen.

Epilator

● Inleiding

Hartelijk gefeliciteerd met de aankoop van uw nieuwe product. U heeft voor een hoogwaardig product gekozen. De gebruiksaanwijzing is een deel van het product. Deze bevat belangrijke aanwijzingen voor veiligheid, gebruik en verwijdering. Maakt U zich voor de

ingebruikname van het product met alle bedienings- en veiligheidsvoorschriften vertrouwd. Gebruik het product alleen zoals beschreven en voor de aangegeven toepassingsgebieden. Overhandig alle documenten bij doorgifte van het product aan derden.

● Correct en doelmatig gebruik

Het product is uitsluitend geschikt voor het verwijderen van droge haren op het menselijk lichaam. Gebruik het product niet voor het gezicht, de wimpers of het hoofdhaar. Het product is uitsluitend bestemd voor particulier gebruik. Het is niet goedgekeurd voor commercieel gebruik. De fabrikant is niet aansprakelijk voor schade als gevolg van onjuist gebruik.

● Beschrijving van de onderdelen

- | | |
|----------------------------------------------------------------|---------------------------------------|
| 1 Pincet-roller | 7 Ingebouwde verlichting |
| 2 Epileer-opzetstuk | 8 Opbergzakje |
| 3 Aan/Uit-knop | 9 Reinigingskwastje |
| 4 Snelheidsknop (lage snelheid: oranje / hoge snelheid: blauw) | 10 Precisie-opzetstuk |
| 5 Controlelampje | 11 Massageroller-opzetstuk |
| 6 USB-type-A-naar-USB-type-C-kabel | 12 Beschermkapje |
| | 13 Ontgrendelingsknop (pincet-roller) |

● Technische gegevens

Ingangsspanning:	5,0V DC
Ingangsstroom:	2,0A
Accu:	1 x 3,7V li-ion, 1400mAh (niet vervangbaar)
Bedrijfstemperatuur:	0 °C tot + 40 °C
Beschermingsklasse:	III/⚡

Bescherming:	IPX5 (beschermd tegen waterstralen)
Emissiegeluidsdrumniveau:	< 70 dB(A), K = 3 dB

● Omvang van de levering

1 epilator	1 USB-type-A-naar-USB-
1 pincet-roller	type-C-kabel
1 epileer-opzetstuk	1 beschermkapje
1 precisie-opzetstuk	1 reinigingskwastje
1 massageroller-opzetstuk	1 gebruiksaanwijzing



Veiligheidsinstructies



WAARSCHUWING!

LEVENSGEVAAR EN KANS OP

ONGEVALLEN VOOR KLEUTERS EN

KINDEREN! Laat kinderen nooit zonder toezicht achter bij het verpakkingsmateriaal of het product. Er bestaat verstikkingsgevaar.



WAARSCHUWING!

Het product mag niet met aangesloten netadapter worden gebruikt.



Dit product kan door kinderen vanaf 8 jaar en door personen met beperkte fysieke, sensorische of mentale vaardigheden of een gebrek aan ervaring en/of kennis worden

gebruikt als ze in de gaten worden gehouden of instructies hebben gekregen over het veilige gebruik van het product en de eruit voortvloeiende gevaren hebben begrepen.

Kinderen mogen niet met het product spelen.

Reiniging en onderhoud mogen niet door kinderen zonder toezicht worden uitgevoerd.

⚠ WAARSCHUWING! Gebruik alleen de meegeleverde USB-type-A-naar-C-kabel  en uitsluitend een netadapter met beschermingsklasse II (niet meegeleverd) die is goedgekeurd voor gebruik met huishoudelijke apparaten, SELV-uitgang: DC 5V, max. 2 A, voor het opladen van de accu.

⚠ WAARSCHUWING! Haal de USB-type-A-naar-C-kabel  uit het product voordat u het schoonmaakt.

- Reinig het product (zie onderdeel 'Reiniging en onderhoud').





Vermijd levensgevaar door een elektrische schok

⚠ WAARSCHUWING! Houd het product droog.

⚠ WAARSCHUWING! Dit product niet in de buurt van badkuipen, douches of andere voorwerpen die met water zijn gevuld gebruiken.

⚠ WAARSCHUWING! Als het product in het water is gevallen, haal dan meteen de USB-type-A-naar-C-kabel  uit de netadapter (niet meegeleverd) voordat u het uit het water haalt.

⚠ WAARSCHUWING! Raak de USB-type-A-naar-C-kabel  nooit met natte handen aan, vooral niet als u deze in een netadapter doet of eruit trekt.

⚠ WAARSCHUWING! Dompel het product evenals de USB-type-A-naar-C-kabel  nooit onder in water of andere vloeistoffen en spoel het nooit onder stromend water af.



⚠ WAARSCHUWING! Gebruik het product niet tijdens het baden.

- Haal de netadapter meteen uit het stopcontact,
 - als er een storing optreedt,
 - voordat u het product schoonmaakt,
 - als u het product een langere tijd niet gebruikt,
 - tijdens onweer en
 - na elk gebruik.



Vermijd letselgevaar



- Vervang de accessoires niet als het product is ingeschakeld.
- Gebruik het product niet als u zichtbare beschadigingen aan de buitenkant ziet. Neem een beschadigd product niet in gebruik.
- Als er vloeistof in het product is gekomen, controleer het dan voordat u het weer gebruikt.
- Als er een beschadiging aan de USB-type-A-naar-C-kabel , de behuizing of aan andere onderdelen is vastgesteld, mag het product niet meer worden gebruikt.

- Laat reparaties alleen door een vakman uitvoeren. Ondeskundige reparaties kunnen ernstige risico's voor de gebruiker opleveren. Bovendien vervalt elke vorm van garantie.
- Gebruik het product niet met defecte opzetstukken omdat deze scherpe randen kunnen hebben.
- Defecte onderdelen moeten altijd door originele onderdelen worden vervangen. Alleen als er originele onderdelen worden gebruikt, kan worden gegarandeerd dat aan de veiligheidseisen is voldaan.
- Sluit de USB-type-A-naar-C-kabel  voor het opladen alleen aan op een goed bereikbare netadapter.
- Gebruik het product nooit zonder toezicht en alleen overeenkomstig de gegevens op het typeplaatje.
- Sluit de USB-type-A-naar-C-kabel  aan op het product voordat u deze in een netadapter steekt.
- Schakel het product altijd uit als u de opzetstukken plaatst of vervangt of als u het product wilt reinigen.

- Leg de USB-type-A-naar-C-kabel  zodanig neer dat niemand erop kan gaan staan of erover kan struikelen.
- Gebruik het product niet bij open wonden, snijwonden, verbranding door de zon en blaren.



Vermijd de kans op materiële schade

- Elektrische producten kunnen gevaarlijk zijn voor dieren. Bovendien kunnen dieren ook schade aan het product veroorzaken. Houd dieren altijd uit de buurt van elektrische producten.
- Bescherm het product tegen vocht, waterdruppels en spatten wanneer het is aangesloten op een netadapter (niet meegeleverd).
- Let erop dat de USB-type-A-naar-C-kabel  niet tussen kastdeuren wordt geklemd of over hete oppervlakken wordt getrokken. Anders kan de isolatie van de USB-type-A-naar-C-kabel  beschadigd raken.

- Gebruik alleen de originele accessoires.
- Leg het product niet op hete oppervlakken, in de buurt van hete oppervlakken of van open vuur neer.
- Dek de netadapter en het product niet af om ongeoorloofde opwarming tijdens het gebruik en het opladen te voorkomen.
- Gebruik geen agressieve of schurende reinigingsmiddelen.
- **LET OP! KANS OP BESCHADIGING VAN HET PRODUCT!** Stel het product niet bloot aan direct zonlicht of hitte. De ideale omgevingstemperatuur ligt tussen +5 en +40 °C. Extreem lage of hoge temperaturen kunnen de accu of het product beschadigen.
- Blokkeer nooit de bewegende delen als het product is ingeschakeld.
- Laat het product en de accessoires niet vallen omdat dit beschadigingen kan veroorzaken.



Veiligheidsinstructies voor batterijen/accu's

- **⚠ WAARSCHUWING!** Gebruik voor het opladen van de accu alleen een netadapter met beschermingsklasse II (niet meegeleverd) die is goedgekeurd voor gebruik met huishoudelijke apparaten. SELV-uitgang: DC 5V, max. 2 A.
- **LEVENSGEVAAR!** Houd batterijen/accu's buiten het bereik van kinderen. Raadpleeg bij inslikken onmiddellijk een arts!
- **⚠ EXPLOESIEGEVAAR!** Laad niet oplaadbare batterijen nooit op. Sluit de batterijen/accu's niet kort en/of open deze niet. Daardoor kan de batterij oververhit raken, in brand vliegen of exploderen.
- Gooi batterijen/accu's nooit in het vuur of water.
- Stel batterijen/accu's nooit bloot aan mechanische belastingen.

Risico dat de batterijen/accu's lekken

- Vermijd extreme omstandigheden en temperaturen die invloed op de batterijen/accu's zouden kunnen hebben bijv. radiatoren/direct zonlicht.
- Bij lekkende batterijen/accu's het contact van de chemicaliën met de huid, ogen en slijmvlies vermijden! Spoel de desbetreffende plekken direct af met schoon water en raadpleeg onmiddellijk een arts!
-  **DRAAG VEILIGHEIDSHANDSCHOENEN!** Lekkende of beschadigde batterijen/accu's kunnen in geval van huidcontact chemische brandwonden veroorzaken. Draag daarom in dit geval geschikte veiligheidshandschoenen.
- Dit product heeft een geïntegreerde accu die niet door de gebruiker kan worden vervangen. Demontage of vervangen van de accu mag alleen door de fabrikant of diens klantenservice of een vergelijkbaar gekwalificeerde persoon worden uitgevoerd, om gevaren te

vermijden. Let er bij de afvoer op dat dit product een accu bevat.

● Voor het eerste gebruik

● Product uitpakken

- Haal het product uit de verpakking en verwijder al het verpakkingsmateriaal.
- Controleer of het product en alle onderdelen in een goede staat verkeren. Gebruik het product niet als u beschadigingen of gebreken constateert.

● Product opladen

- Schakel het product uit voordat u de accu oplaadt.
- Laad het product op:
Als de accu bijna leeg is, knippert het controlelampje **5** rood. Als de accu van het product leeg is, knippert het controlelampje **5** 3x rood. Het product schakelt zichzelf automatisch uit.
- Sluit de USB-type-A-naar-USB-type-C-kabel **6** aan op het product.
- Sluit de USB-type-A-stekker van de USB-type-A-naar-type-C-kabel **6** aan op een geschikte stroombron (niet meegeleverd).
- Het controlelampje **5** brandt tijdens het opladen rood en knippert groen als de accu volledig is opgeladen.

Opmerking: het product kan tijdens het opladen niet worden gebruikt.

Stroomspaarmodus

- Zodra het product volledig is opgeladen, knippert de laadniveau-indicator groen wanneer het product via de stroomadapter op het lichtnet is aangesloten.

● Opzetstuk aanbrengen/verwijderen (zie afb. B, C)

Opmerking: schakel het product altijd uit voordat u het opzetstuk aanbrengt/verwijdert.

Opzetstuk 2, 10/pincet-roller 1 verwijderen (zie afb. B)

- Trek het opzetstuk 2, 10 er naar boven toe af.
- Druk de ontgrendelingsknop 13 aan de achterkant van het product in en trek de pincet-roller 1 er naar boven toe af.

Opzetstuk 2, 10/pincet-roller 1 aanbrengen (zie afb. B)

- Druk de pincet-roller 1 in de juiste richting op de houder van het product tot hij hoorbaar vastklikt, wanneer hij volledig is gemonteerd.
- Kies het gewenste opzetstuk 2, 10, om op het product te zetten; zet daarbij de tekens '△' op het opzetstuk en het apparaat tegenover elkaar.

Opmerking: het massageroller-opzetstuk 11 kan alleen samen met het epileer-opzetstuk 2 worden gebruikt. Zet het met een hoorbare klik op het product nadat u het epileer-opzetstuk 2 goed op het product hebt gezet (zie afb. C).

● Bediening

Opmerking: gebruik het product niet als de pincet-roller 1 is vervormd of beschadigd.

Opmerking: om hygiënische redenen mag het product slechts door één persoon worden gebruikt.

● In-/uitschakelen

- Haal voor het gebruik het beschermkapje **12** eraf.
- Om het product in te schakelen, drukt u op de Aan/Uit-knop **3**. De ingebouwde verlichting **7** gaat aan en het product start op lage snelheid (de snelheidsknop **4** brandt oranje).
- Indien nodig schakelt u de hogere snelheid in door op de snelheidsknop **4** te drukken, het lampje wordt blauw.
- Het wordt aangeraden om stand 1 voor gevoelige zones (bijv. oksels en bikini-zone) te gebruiken en stand 2 voor de benen of armen.
- Tijdens het gebruik verlicht de led-verlichting het te ontharen gebied.
- Om het product uit te schakelen, drukt u opnieuw op de Aan/Uit-knop **3**. De ingebouwde verlichting **7** en het controlelampje **5** gaan uit.

● Transportbeveiliging

Transportbeveiliging inschakelen: Houd de aan-/uit knop **3** 3 seconden ingedrukt, het controlelampje **5** knippert groen. De transportbeveiliging is ingeschakeld.

Transportbeveiliging uitschakelen: Houd de aan-/uit-knop **3** 3 seconden ingedrukt om de transportbeveiliging te ontgrendelen. Schakel het product in, wanneer de transportbeveiliging is uitgeschakeld.

Opmerking: de transportbeveiliging wordt automatisch uitgeschakeld nadat het product is opgeladen.

● Tips en tricks

Opmerking: gebruik het product niet

- als de huid verbrand is door de zon.
 - bij huidirritaties of rode plekken.
 - bij huidziektes zoals bijv. neurodermitis.
 - bij pukkels, moedervlekken of wratten op de te behandelen plek.
 - bij wonden, open wonden of aanzienlijke littekens op de te behandelen plek.
- Test het product eerst op een kleine verborgen plek om te zien of er geen huidirritaties optreden.
 - De haartjes moeten tussen 0,3 cm en 0,5 cm lang zijn. Kortere haartjes worden niet door de pincet gepakt en het epilieren van langere haren is zeer pijnlijk. Kort langere haartjes eerst in.
 - De huid moet vrij van vet- of crème-restanten zijn. Anders plakt de pincet en raakt vervuild waardoor de effectiviteit van het product wordt verminderd.
 - De huid moet volkomen droog zijn.
 - Het epilieren gaat het beste 's avonds na het douchen. Dan is de huid wat weker geworden zodat de haartjes gemakkelijker loslaten. Bovendien kan de huid dan 's nachts herstellen en eventuele rode plekken verdwijnen.
 - Behandel de huid voor het epilieren met een peeling of een massageproduct. Daardoor worden dode huidcellen verwijderd, ingegroeide haren worden vermeden en fijne haartjes gaan rechtop staan. Zo kan het product de haartjes beter vastpakken.
 - Verzorg de huid na het epilieren met een vochtinbrengende lotion of crème. Ideaal is een crème die aloë vera of kamille bevat om de huid tot rust te brengen en te verzorgen.

● Epileren

Wanneer de te epileren lichaamsdelen zijn voorbereid:

1. Wrijf uw hand nog eenmaal tegen de groeirichting van de te verwijderen haren in. Daardoor worden de haren opgetild zodat ze beter door de pincet-roller **1** gegrepen kunnen worden.
2. Haal het beschermkapje **12** van het epileer-opzetstuk **2** af.
3. Zet indien gewenst het massageroller-opzetstuk **11** erop. De massage-rollen stimuleren de huid en zorgen zo voor een aangename epilering.
4. Druk op de snelheidsknop **4** om de gewenste snelheid te selecteren:
Stand 1: voor gevoelige zones (bijv. oksels en bikini-zone);
Stand 2: voor de benen of armen

Opmerking: tijdens het gebruik verlicht de led-verlichting het te ontharen gebied.

5. Houd de huid met één hand vast.
6. Zet het product loodrecht op de huid en beweeg het zonder druk uit te oefenen tegen de groeirichting van de haren in. De kant met de Aan/Uit-knop **3** moet daarbij naar u toe wijzen. Voer geen heen en weer gaande of ronddraaiende bewegingen uit.
7. Begin altijd weer van voor af aan en ga meermaals over de te epileren lichaamszone heen zodat alle haren worden verwijderd.

Opmerking: het kan zijn dat de haartjes na een paar dagen weer aangroeien. Deze haartjes waren tijdens het epilering waarschijnlijk te kort om te verwijderen.

8. Wanneer u klaar bent met de behandeling, schakelt u het product uit door eenmaal op de Aan/Uit-knop **3** te drukken.
9. Verwijder indien aanwezig het massageroller-opzetstuk **11**. Reinig het epileer-opzetstuk **2** en het massageroller-opzetstuk **11** zoals beschreven bij 'Reiniging, onderhoud en opbergen'. Zet het epileer-opzetstuk **2** weer op het product als het volledig droog is.
10. Zet het beschermkapje **12** op het epileer-opzetstuk **2**.

● Reiniging, onderhoud en opbergen

Opmerking: schakel het product voor het reinigen altijd uit.

- Gebruik geen agressieve of schurende reinigingsmiddelen. Deze kunnen het oppervlak van het product beschadigen.
- **GEVAAR!** Reinig het product en de accessoires niet terwijl het wordt opgeladen.
- Dompel het product nooit onder in water of andere vloeistoffen.
- Reinig de pincet-roller [1] en het opzetstuk [2], [10], [11] na elk gebruik met het meegeleverde reinigingskwastje [9] om losse haartjes te verwijderen (zie afb. D).
- Ontsmet de pincet-roller [1] en het opzetstuk [2], [10], [11] regelmatig door het in te spuiten en te reinigen met een desinfecterende spray.
- Om de pincet-roller [1] en het opzetstuk [2], [10], [11] grondig te reinigen, haalt u deze voor het schoonmaken van het product af. Reinig de pincet-roller [1] en het opzetstuk [2], [10], [11] onder stromend water en laat ze vervolgens goed drogen.
- Veeg het product lichtjes met een vochtige doek af. Gebruik indien nodig een beetje mild schoonmaakmiddel op het doekje. Veeg het vervolgens met een droge doek af en controleer of het product volledig droog is alvorens het op te bergen of opnieuw te gebruiken.
- Zet altijd het beschermkapje [12] erop wanneer u het product opbergt en doe het in het opbergzakje [8].
- Bewaar het product op een koele en droge plek.

● Storingen verhelpen

Storing	Oorzaak	Oplossing
Het product werkt niet of de accu heeft weinig kracht.	De accu is mogelijk niet opgeladen.	Laad het product op.
Het product kan niet worden opgeladen.	De omgevingstemperatuur op de laadplek is te hoog.	Houd het product uit de buurt van direct zonlicht en warmte.
Het epileren gaat lastig.	De haartjes zijn mogelijk te kort.	De haartjes moeten tussen 0,3 cm en 0,5 cm lang zijn.
	Het product wordt te snel verplaatst.	Verplaats het product langzamer over de huid.
	Er kunnen haartjes in de pincet-roller 1	Reinig de pincet-roller 1 (zie 'Reiniging, onderhoud en opbergen').

● Afvoer

De verpakking bestaat uit milieuvriendelijke grondstoffen die u via de plaatselijke recyclingcontainers kunt afvoeren.



Neem de aanduiding van de verpakkingsmaterialen voor de afvalscheiding in acht. Deze zijn gemarkeerd met de afkortingen (a) en een cijfers (b) met de volgende betekenis: 1-7: kunststoffen/20-22: papier en vezelplaten/80-98: composietmaterialen.



Informatie over de mogelijkheden om het uitgediende product na gebruik te verwijderen, verstrekt uw gemeentelijke overheid.



Gooi het afgedankte product omwille van het milieu niet weg via het huisvuil, maar geef het af bij het daarvoor bestemde depot of het gemeentelijke milieupark. Over afgifteplaatsen en hun openingstijden kunt u zich bij uw aangewezen instantie



Points de collecte sur www.quefairemedesdechets.fr
Privilégiez la réparation ou le don de votre appareil !

Het product, waaronder het toebehoren, en de verpakkingsmaterialen kunnen worden gerecycled en zijn onderhevig aan een uitgebreide verantwoordelijkheid van de fabrikant. Gooi ze apart weg, overeenkomstig de aangegeven Info-tri (informatie over afvalscheiding), voor een beter afvalbeheer. Het Triman-logo geldt alleen voor Frankrijk.

Defecte of verbruikte batterijen/accu's moeten worden gerecycled. Geef batterijen/accu's en/of het product af bij de daarvoor bestemde verzamelstations.



Milieuschade door foutieve verwijdering van de batterijen/accu's!

Batterijen/accu's mogen niet via het huisvuil worden weggegooid. Ze kunnen giftige zware metalen bevatten en vallen onder het chemisch afval. De chemische symbolen van de zware metalen zijn: Cd = cadmium, Hg = kwik, Pb = lood. Geef verbruikte batterijen/accu's daarom af bij een gemeentelijk inzamelpunt.

● **Garantie**

Het product werd volgens strenge kwaliteitsrichtlijnen gemaakt en voor de uitlevering zorgvuldig gecontroleerd. In geval van materiaal- of fabricagefouten hebt u tegenover de verkoper van het product wettelijke rechten. Uw wettelijke rechten worden op geen enkele manier door onze hieronder vermelde garantie beperkt.

De garantie voor dit product bedraagt 3 jaar vanaf aankoopdatum. De garantieperiode gaat in op de datum van aankoop. Bewaar het originele bewijs van aankoop op een veilige plek aangezien dit document nodig is als bewijs.

Alle beschadigingen of gebreken die reeds op het moment van aankoop aanwezig zijn, moeten meteen na het uitpakken van het product worden gemeld.

Mocht het product binnen 3 jaar na aankoopdatum een materiaal- of fabricagefout vertonen, zullen wij het – naar onze keuze – gratis voor u repareren of vervangen. De garantieperiode wordt door een plaatsgevonden garantieverlening niet verlengd. Dit geldt ook voor vervangen en gerepareerde onderdelen.

Deze garantie vervalt als het product werd beschadigd of onjuist is gebruikt of onderhouden.

De garantie dekt materiaal- en fabricagefouten af. Deze garantie dekt geen productonderdelen die aan normale slijtage onderhevig zijn en daarom als verbruiksartikelen worden beschouwd (bv. batterijen,

slangen, inktpatronen), noch dekt zij schade aan breekbare onderdelen, bv. schakelaars of onderdelen die van glas zijn gemaakt.

Bij dit product geldt de garantieperiode ook voor de oplaadbare batterij.

● Afwikkeling in geval van garantie

Om een snelle afhandeling van uw reclamatie te waarborgen dient u de volgende instructies in acht te nemen:

Houd bij alle vragen alstublieft de kassabon en het artikelnummer (IAN 508832_2507) als bewijs van aankoop bij de hand.

Het artikelnummer vindt u op de typeplaat, ingegraveerd, op het titelblad van uw handleiding (linksonder) of als sticker op de achter- of onderzijde.

Wanneer er storingen in de werking of andere gebreken optreden, dient u eerst telefonisch of per e-mail contact met de onderstaande service-afdeling op te nemen.

Een als defect geregistreerd product kunt u dan samen met uw aankoopbewijs (kassabon) en vermelding van de concrete schade alsmede het tijdstip van optreden voor u franco aan het u meegedeelde servicepunt verzenden.

● Service

NL **Service Nederland**
Tel.: 0800 0249630
E-Mail: owim@lidl.nl

BE **Service België**
Tel.: 0800 12089
E-Mail: owim@lidl.be

CE IPX5

● EU-conformiteitsverklaring

EU-CONFORMITEITSVERKLARING (nr. 508832_2507)

IAN: 508832_2507
Productidentificatie: "Cien BEAUTY" EPILEERAPPARAAT
Modelnummer: HG12831

Het hierboven beschreven voorwerp is in overeenstemming de desbetreffende harmonisatiewetgeving van de Unie:

Richtlijn 2006/42/EG
Richtlijn 2014/30/EU
Richtlijn 2011/65/EU met alle bijbehorende wijzigingen

Vermelding van de toegepaste relevante geharmoniseerde normen of van de overige technische specificaties waarop de conformiteitsverklaring betrekking heeft:

Nr. / Onderdelen
Richtlijn 2006/42/EG
EN 60335-2-8:2015/A12:2022
EN 60335-1:2012/A16:2023
EN 62233:2008
EN ISO 12100:2010
Richtlijn 2014/30/EU
EN IEC 55014-1:2021
EN IEC 55014-2:2021
EN IEC 61000-3-2:2019/A2:2024
EN 61000-3-3:2013/A2:2021

Het hierboven beschreven voorwerp van de verklaring is in overeenstemming met Richtlijn 2011/65/EU van het Europees Parlement en de Raad van 8 juni 2011 betreffende beperking van het gebruik van bepaalde gevaarlijke stoffen in elektrische en elektronische apparatuur:

Nr. / Onderdelen
EN IEC 63000:2018

Houder van de technische documentatie: OWIM GmbH & Co.KG

Ondertekend voor en namens:

OWIM GmbH & Co. KG, Stiftsbergstraße 1, 74167 Neckarsulm, Duitsland

Deze verklaring van overeenstemming wordt onder de uitsluitende verantwoordelijkheid van de fabrikant verstrekt.

Vertaling van de originele verklaring van overeenkomst

Neckarsulm
Plaats









6.10.2025
Datum

ppa. Jens Buchheim
Procuratiewaarde

ppa. Dr. Thorsten Maier
Procuratiewaarde

Legenda dei pittogrammi utilizzati	Pagina 102
Introduzione	Pagina 102
Utilizzo conforme alla destinazione d'uso	Pagina 103
Descrizione dei componenti	Pagina 103
Specifiche tecniche	Pagina 103
Contenuto della confezione	Pagina 104
Avvertenze di sicurezza	Pagina 104
Avvertenze di sicurezza per batterie / accumulatori	Pagina 111
Prima del primo utilizzo	Pagina 113
Disimballaggio del prodotto	Pagina 113
Ricarica del prodotto	Pagina 113
Applicazione / rimozione della testina	Pagina 114
Utilizzo	Pagina 115
Accensione / spegnimento	Pagina 115
Sicura per il trasporto	Pagina 115
Consigli e suggerimenti	Pagina 116
Epilazione	Pagina 117
Pulizia, manutenzione e conservazione	Pagina 118
Risoluzione degli errori	Pagina 119
Smaltimento	Pagina 119
Garanzia	Pagina 121
Gestione dei casi in garanzia	Pagina 122
Assistenza	Pagina 123
Dichiarazione di conformità UE	Pagina 124

Legenda dei pittogrammi utilizzati

	Leggere le istruzioni per l'uso.
	Utilizzare il prodotto esclusivamente in ambienti interni e asciutti.
	Avvertenze di sicurezza Istruzioni per l'uso
	Tensione / corrente continua
	Protetto contro gli spruzzi d'acqua
	Connettore USB di tipo C
	Porta USB
	Bloccato/sbloccato
	Il marchio CE garantisce la conformità alle Direttive UE specifiche per il prodotto.

Epilatore

● Introduzione

Congratulazioni per l'acquisto del vostro nuovo prodotto. Avete optato per un prodotto di alta qualità. Le istruzioni d'uso sono parte integrante di questo prodotto. Esse contengono importanti avvertenze sulla sicurezza, l'impiego e lo smaltimento. Prima dell'utilizzo del prodotto, prendere conoscenza di tutte le istruzioni d'uso e delle avvertenze di

sicurezza. Utilizzare il prodotto solo come descritto e per i campi di applicazione indicati. Consegnare tutte le documentazioni su questo prodotto quando viene ceduto a terzi.

● Utilizzo conforme alla destinazione d'uso

Il prodotto è idoneo esclusivamente per la rimozione dei peli asciutti dal corpo umano. Non utilizzare il prodotto sul viso, sulle ciglia o sui capelli. Il prodotto è destinato esclusivamente all'uso privato. Esso non è destinato a un uso commerciale. Il produttore non si assume alcuna responsabilità per danni derivanti da un utilizzo non conforme.

● Descrizione dei componenti

- | | | | |
|---|-------------------------------------------------------------------------------|----|------------------------------------------|
| 1 | Rullo con pinzette | 7 | Luce integrata |
| 2 | Testina di epilazione | 8 | Custodia a sacchetto |
| 3 | Tasto ON/OFF | 9 | Pennello per la pulizia |
| 4 | Tasto della velocità
(bassa velocità: arancione/
elevata velocità: blu) | 10 | Testina di precisione |
| 5 | Spia luminosa di controllo | 11 | Testina con i rulli massaggianti |
| 6 | Cavo USB tipo A su
USB tipo C | 12 | Copertura di protezione |
| | | 13 | Tasto di sblocco (rullo con
pinzette) |

● Specifiche tecniche

Tensione d'ingresso:	5,0V DC
Corrente in entrata:	2,0A
Batteria:	1 x 3,7V agli ioni di litio, 1400mAh (non sostituibile)
Temperatura di esercizio:	da 0°C a + 40°C
Classe di isolamento:	III/III

Grado di protezione:	IPX5 (protezione contro gli spruzzi d'acqua)
Livello di pressione sonora:	< 70 dB(A) K = 3 dB

● **Contenuto della confezione**

1 epilatore	1 cavo USB tipo A su USB tipo C
1 rullo con pinzette	1 copertura di protezione
1 testina di epilazione	1 pennello per la pulizia
1 testina di precisione	1 manuale di istruzioni per l'uso
1 testina con i rulli massaggianti	



Avvertenze di sicurezza



ATTENZIONE! PERICOLO DI MORTE E DI INCIDENTE PER

NEONATI E BAMBINI! Non lasciare mai i bambini privi di sorveglianza in presenza del materiale di imballaggio o del prodotto. Sussiste il rischio di soffocamento.





ATTENZIONE! Il prodotto non deve essere attivato con l'alimentatore collegato.



Questo prodotto può essere utilizzato da bambini dagli 8 anni in su, da persone con capacità fisiche, sensoriali o mentali ridotte o da persone inesperte solo se supervisionate o

preventivamente istruite sull'utilizzo in sicurezza del prodotto e solo se informate dei pericoli legati al prodotto stesso. I bambini non possono giocare con il prodotto. La pulizia e la manutenzione eseguibili dall'utente non possono essere effettuate da bambini senza la supervisione di un adulto.

⚠ ATTENZIONE! Per ricaricare la batteria, utilizzare esclusivamente il cavo USB tipo A su tipo C  in dotazione e un alimentatore con classe di isolamento II (non incluso nella fornitura), idoneo per l'uso con elettrodomestici, con uscita SELV: DC 5V, max. 2 A.

⚠ ATTENZIONE! Staccare il prodotto dal cavo USB tipo A su tipo C  prima di pulirlo con acqua.

- Pulire il prodotto (vedi "Pulizia e manutenzione").





Evitare situazioni che espongono al pericolo di morte per folgorazione

⚠ ATTENZIONE! Mantenere il prodotto asciutto.

⚠ ATTENZIONE! Non utilizzare questo prodotto nelle vicinanze di una vasca da bagno, di una doccia o di altri recipienti contenenti acqua.

⚠ ATTENZIONE! Se il prodotto è caduto in acqua, prima di prenderlo dall'acqua staccare tassativamente il cavo USB tipo A su tipo C  dall'alimentatore (non incluso nella fornitura).

⚠ ATTENZIONE! Non toccare mai il cavo USB tipo A su tipo C  con le mani bagnate, in particolare quando lo si collega a un alimentatore o lo si scollega da quest'ultimo.

⚠ ATTENZIONE! Non immergere mai il prodotto né il cavo USB tipo A su tipo C  in acqua o in un altro liquido e non lavarli mai sotto acqua corrente.



⚠ ATTENZIONE! Non utilizzare il prodotto durante il bagno.

- Estrarre l'alimentatore direttamente dalla presa elettrica,
 - quando si presenta un guasto,
 - prima di pulire il prodotto,
 - quando il prodotto non viene utilizzato per molto tempo,
 - durante un temporale e
 - dopo ogni utilizzo.



Evitare qualsiasi rischio di lesioni



- Non sostituire gli accessori quando il prodotto è acceso.
- Non utilizzare il prodotto se si rilevano danneggiamenti visibili dall'esterno. Se danneggiato, non mettere in funzione il prodotto.
- Se penetra del liquido all'interno del prodotto, controllare quest'ultimo prima di riutilizzarlo.
- Se si rilevano danneggiamenti al cavo USB tipo A su tipo C , all'alloggiamento o ad altre parti, il prodotto non deve essere utilizzato.

- Far eseguire le riparazioni soltanto da un rivenditore qualificato. Riparazioni improprie potrebbero rappresentare dei rischi considerevoli per l'utente. Inoltre, si annullerebbe ogni diritto di garanzia.
- Non utilizzare il prodotto con inserti difettosi, poiché questi potrebbero presentare bordi taglienti.
- I componenti difettosi devono essere sostituiti sempre con componenti di ricambio originali. I requisiti di sicurezza possono essere garantiti soltanto se vengono utilizzati componenti di ricambio originali.
- Per la ricarica collegare il cavo USB tipo A su tipo C  esclusivamente a un alimentatore facilmente raggiungibile.
- Non attivare mai il prodotto lasciandolo incustodito e utilizzarlo soltanto secondo i dati riportati sulla targhetta.
- Collegare il cavo USB tipo A su tipo C  al prodotto prima di collegarlo a un alimentatore.
- Prima di inserire o sostituire gli inserti e prima della pulizia spegnere sempre il prodotto.

- Sistemare il cavo USB tipo A su tipo C  in modo tale che nessuno possa camminarci sopra o inciamparvi.
- Non utilizzare il prodotto su ferite aperte, tagli, scottature solari o vesciche.





Evitare il pericolo di danni materiali

- I prodotti elettrici possono rappresentare un pericolo per gli animali. Inoltre, anche gli animali potrebbero danneggiare il prodotto. Tenere gli animali sempre lontani dai prodotti elettrici.
- Proteggere il prodotto da umidità, gocce e spruzzi d'acqua quando è collegato a un alimentatore (non incluso nella fornitura).
- Assicurarsi che il cavo USB tipo A su tipo C  non si pieghi tra le porte di un armadio e che non venga posizionato su superfici calde. Altrimenti si danneggerebbe l'isolamento del cavo USB tipo A su tipo C .
- Utilizzare soltanto accessori originali.

- Non collocare il prodotto su superfici calde, nelle vicinanze di queste o vicino a fiamme libere.
- Non coprire l'alimentatore e il prodotto per evitare un inammissibile surriscaldamento durante l'utilizzo e la ricarica.
- Non usare detersivi irritanti o abrasivi.
- **ATTENZIONE! PERICOLO DI DANNEGGIAMENTO DEL PRODOTTO!** Non esporre mai il prodotto a irraggiamento solare diretto o calore. La temperatura ambiente ideale è compresa tra +5 e +40°C. Temperature estremamente basse o alte possono danneggiare la batteria o il prodotto.
- Non bloccare mai i componenti mobili quando il prodotto è acceso.
- Non far cadere il prodotto e i suoi accessori poiché ciò può arrecare danni.



Avvertenze di sicurezza per batterie/accumulatori

-  **ATTENZIONE!** Per la ricarica della batteria utilizzare esclusivamente un alimentatore con classe di isolamento II (non incluso nella fornitura) ammesso per l'uso con elettrodomestici. Uscita SELV: DC 5 V, max. 2 A.
- **PERICOLO DI MORTE!** Tenere le batterie/gli accumulatori fuori dalla portata dei bambini. In caso di ingerimento consultare subito un medico!
-  **PERICOLO DI ESPLOSIONE!** Non ricaricare mai batterie non ricaricabili. Non cortocircuitare e/o aprire le batterie o gli accumulatori. Ne conseguirebbe un rischio di incendio, surriscaldamento o scoppio.
- Non gettare mai le batterie/gli accumulatori nel fuoco o in acqua.
- Non esercitare alcuna pressione meccanica sulle batterie/sugli accumulatori.

Rischio di perdita di liquido dalle batterie/dagli accumulatori

- Evitare condizioni e temperature estreme che possano ripercuotersi sulle batterie/sugli accumulatori, quali ad esempio la vicinanza a termosifoni o l'irraggiamento solare diretto.
- Evitare il contatto delle sostanze chimiche con la pelle, gli occhi e le mucose in caso di fuoriuscita del liquido dalle batterie/dagli accumulatori! Sciacquare subito le aree colpite con acqua pulita e consultare immediatamente un medico!
-  **INDOSSARE GUANTI PROTETTIVI!** Batterie e accumulatori danneggiati o che presentano perdite possono corrodere la pelle in caso di contatto. Pertanto, in questo caso indossare sempre guanti di protezione adatti.
- Questo prodotto possiede un accumulatore integrato, il quale non può essere sostituito dall'utente. L'accumulatore può essere smontato o sostituito dal produttore, dal suo servizio clienti o da una persona analogamente

qualificata per evitare pericoli. Al momento dello smaltimento è necessario avvertire che questo prodotto contiene un accumulatore.

● **Prima del primo utilizzo**

● **Disimballaggio del prodotto**

- Estrarre il prodotto dalla confezione e rimuovere per intero il materiale di imballaggio.
- Verificare che il prodotto e tutte le sue componenti siano in buono stato. Non utilizzare il prodotto se si riscontrano danni o difetti.

● **Ricarica del prodotto**

- Spegnere il prodotto prima di ricaricare la batteria.
- Ricaricare il prodotto:
quando il livello della batteria è basso, la spia luminosa di controllo **5** lampeggerà di rosso. Se la batteria del prodotto è scarica, la spia luminosa di controllo **5** lampeggia 3 volte di rosso. Il prodotto si spegne automaticamente.
- Collegare il cavo USB tipo A su tipo C **6** al prodotto.
- Collegare la spina USB tipo A del cavo USB tipo A su tipo C **6** ad una fonte elettrica idonea (non inclusa nella fornitura).
- La spia luminosa di controllo **5** si illumina di rosso durante il processo di ricarica e lampeggia di verde quando la batteria è completamente carica.

Nota: il prodotto non può essere messo in funzione durante il processo di ricarica.

Modalità di risparmio della corrente

- Dopo una carica completa, l'indicatore del livello di carica lampeggia in verde quando il prodotto è collegato alla rete elettrica tramite l'adattatore di alimentazione.

● Applicazione/rimozione della testina (vedi Fig. B, C)

Nota: spegnere sempre il prodotto prima di applicare/rimuovere la testina.

Rimozione della testina **2**, **10**/del rullo con pinzette **1** (vedi Fig. B)

- Tirare la testina **2**, **10** verso l'alto per toglierla.
- Premere il tasto di sblocco **13** situato sul retro del prodotto e tirare il rullo con pinzette **1** verso l'alto per estrarlo.

Applicazione della testina **2**, **10**/del rullo con pinzette **1** (vedi Fig. B)

- Premere il rullo con pinzette **1** nella direzione corretta sul supporto del prodotto finché non si sente l'innesto che comprova che è completamente montato.
- Scegliere la testina desiderata **2**, **10** per inserirla sul prodotto; durante quest'operazione, orientare "△" verso la testina e l'apparecchio principale.

Nota: la testina con i rulli massaggianti **11** può essere utilizzata solamente insieme alla testina di epilazione **2**. Collocarla sul prodotto facendola innestare con un clic udibile dopo che la testina di epilazione **2** sia ben salda sul prodotto (vedi Fig. C).

● Utilizzo

Nota: non utilizzare il prodotto se il rullo con pinzette [1] dovesse essere deformato o danneggiato.

Nota: per motivi igienici il prodotto dovrebbe essere utilizzato sempre e solo da una persona.

● **Accensione/spegnimento**

- Rimuovere la copertura di protezione [12] prima dell'uso.
- Premere il tasto ON/OFF [3] per accendere il prodotto. La luce integrata [7] si illumina e il prodotto si avvia a bassa velocità (il tasto della velocità [4] si illumina di arancione).
- Se necessario, passare al livello di velocità elevata premendo il tasto della velocità [4]; la luce diventerà blu.
- Si consiglia di utilizzare il livello 1 per le aree delicate (ex. ascelle e inguine), il livello 2 per gambe e braccia.
- Durante l'uso, la luce LED illumina l'area cutanea da depilare.
- Premere nuovamente il tasto ON/OFF [3] per spegnere il prodotto. La luce integrata [7] e la spia luminosa di controllo [5] si spengono.

● **Sicura per il trasporto**

Attivazione della sicura per il trasporto: tenere premuto il tasto ON/OFF [3] per 3 secondi; la spia luminosa di controllo [5] lampeggia in verde. La sicura per il trasporto è attivata.

Disattivazione della sicura per il trasporto: tenere premuto il tasto ON/OFF [3] per 3 secondi per disattivare la sicura per il trasporto. Accendere il prodotto quando la sicura per il trasporto è disattivata.

Nota: la sicura per il trasporto si spegne automaticamente dopo che il prodotto è stato ricaricato.

● Consigli e suggerimenti

Nota: non utilizzare il prodotto

- dopo una scottatura solare sull'area del corpo interessata;
 - in caso di irritazioni cutanee o arrossamenti;
 - in caso di malattie della pelle come ad es. neurodermiti;
 - in caso di brufoli, nei o verruche sulle aree del corpo interessate;
 - in caso di ferite, ferite non rimarginatesi o cicatrici in rilievo su determinate aree del corpo.
- Testare il prodotto dapprima su di un piccolo punto non visibile per comprovare la compatibilità cutanea.
 - La lunghezza dei peli dovrebbe essere compresa tra 0,3 cm e 0,5 cm. I capelli più corti non vengono rilevati dalla pinzetta e l'estirpazione dei peli più lunghi è molto dolorosa. Se necessario, accorciare i peli lunghi.
 - La pelle deve essere priva di residui di grasso o di crema. In caso contrario, la pinzetta appiccica/sporca e l'efficienza del prodotto si riduce.
 - La pelle deve essere completamente asciutta.
 - Il momento migliore per l'epilazione è la sera dopo la doccia. Essa ammorbidisce un po' la pelle, rendendo più semplice l'estirpazione dei peli. Inoltre, la pelle può rilassarsi durante la notte e gli eventuali arrossamenti cutanei possono assorbirsi.
 - Prima dell'epilazione, trattare la pelle con un peeling o un prodotto massaggiante. In tal modo, verranno rimosse le cellule cutanee morte, si evitano i peli incarniti e i peletti rimangono dritti. Così facendo, il prodotto afferrerà meglio i peli.

- Dopo l'epilazione preservare la pelle con una lozione o una crema idratante. L'ideale sarebbe che la crema contenga dell'aloè vera oppure estratti di camomilla per avere un effetto emolliente e di cura sulla pelle.

● Epilazione

Una volta preparate le aree del corpo da depilare:

1. Sfregare ancora una volta la mano nella direzione opposta a quella di crescita dei peli da rimuovere. Così facendo, i peli verranno sollevati in modo tale che il rullo con pinzette **1** li possa rilevare meglio.
2. Rimuovere la copertura di protezione **12** dalla testina di epilazione **2**.
3. Inserire eventualmente l'inserto con i rulli massaggianti **11**. I rulli massaggianti stimolano la pelle e assicurano un'epilazione delicata.
4. Premere il tasto della velocità **4** per selezionare il livello di velocità desiderato:
Livello 1: per aree delicate (ad es. ascelle e inguine);
livello 2: per gambe e braccia
Nota: durante l'uso, la luce LED illumina l'area della pelle da depilare.
5. Tenere ferma la pelle con una mano.
6. Posizionare il prodotto perpendicolarmente alla pelle e muoverlo senza esercitare pressione nella direzione opposta a quella di crescita dei peli. Il lato su cui è situato il tasto ON/OFF **3** deve essere rivolto verso l'utente. Non eseguire movimenti avanti e indietro, né circolari.
7. Iniziare sempre di nuovo daccapo e passare più volte sull'area del corpo da depilare in modo da rimuovere tutti i peli.

Nota: può darsi che i peli ricrescano dopo un paio di giorni. Potrebbe essere che questi peli fossero troppo corti per essere rimossi dall'ultima epilazione.

8. Una volta concluso il trattamento, spegnere il prodotto premendo una volta il tasto ON / OFF **3**.
9. Se presente, rimuovere la testina con i rulli massaggianti **11**. Pulire la testina di epilazione **2** e la testina con i rulli massaggianti **11** come descritto nella sezione "Pulizia, cura e conservazione". Una volta asciutta, reinserire la testina di epilazione **2** sul prodotto.
10. Collocare la copertura di protezione **12** sulla testina di epilazione **2**.

● Pulizia, manutenzione e conservazione

Nota: spegnere sempre il prodotto prima di procedere alla sua pulizia.

- Non usare detergenti irritanti o abrasivi. Essi potrebbero danneggiare la superficie del prodotto.
- **PERICOLO!** Non pulire il prodotto e gli accessori durante la ricarica.
- Non immergere mai il prodotto in acqua o in altri liquidi!
- Pulire il rullo con pinzette **1** e la testina **2**, **10**, **11** dopo ogni uso con il pennello per la pulizia **9** in dotazione per rimuovere i peli residui (vedi Fig. D).
- Disinfettare regolarmente il rullo con pinzette **1** e la testina **2**, **10**, **11** nebulizzandoli e pulendoli con uno spray disinfettante.
- Per pulire accuratamente il rullo con pinzette **1** e la testina **2**, **10**, **11**, estrarle dal prodotto prima della pulizia. Pulire il rullo con pinzette **1** e la testina **2**, **10**, **11** sotto l'acqua corrente e poi farli asciugare.
- Strofinare leggermente il prodotto con un panno umido. Se necessario, versare un po' di detergente delicato sul panno. Pulirlo poi

con un panno asciutto e assicurarsi che il prodotto sia completamente asciutto prima di riporlo o di utilizzarlo nuovamente.

- Quando si conserva il prodotto, apporre sempre la copertura di protezione [12] e riporlo nella custodia a sacchetto [8].
- Conservare il prodotto in un luogo fresco e asciutto.

● Risoluzione degli errori

Problema	Causa	Soluzione
Il prodotto non funziona o la potenza della batteria è pessima.	La batteria potrebbe essere scarica.	Ricaricare il prodotto.
Non è possibile ricaricare il prodotto.	La temperatura ambiente nel punto di ricarica è troppo bassa/alta.	Non tenere mai il prodotto a irraggiamento solare diretto o calore.
L'estirpazione dei peli risulta difficile.	I peli potrebbero essere troppo corti.	La lunghezza dei peli dovrebbe essere compresa tra 0,3 cm e 0,5 cm.
	Il prodotto si muove troppo velocemente.	Muovere il prodotto lentamente sulla pelle.
	Potrebbero esserci dei peli nel rullo con pinzette [1].	Pulire il rullo con pinzette [1] (vedi "Pulizia, cura e conservazione").

● Smaltimento

L'imballaggio è composto da materiali ecologici che possono essere smaltiti presso i siti di raccolta locali per il riciclo.



Osservare l'identificazione dei materiali di imballaggio per lo smaltimento differenziato, i quali sono contrassegnati da abbreviazioni (a) e da numeri (b) con il seguente significato: 1-7: plastiche/20-22: carta e cartone/80-98: materiali compositi.



E' possibile informarsi circa le possibilità di smaltimento del prodotto usato presso l'amministrazione comunale o cittadina.



Per questioni di tutela ambientale non gettare il prodotto usato tra i rifiuti domestici, ma provvedere invece al suo corretto smaltimento. Presso l'amministrazione competente è possibile ricevere informazioni circa i siti di raccolta e i relativi orari di apertura.



FR

ÉLÉMENTS
D'EMBALLAGE +
NOTICE



FR

Cet appareil,
ses accessoires,
cordons et batteries
se recyclent

A DÉPOSER
EN MAGASIN

A DÉPOSER
EN DÉCHÈTERIE



OU

Points de collecte sur www.quefairedemesdechets.fr
Privilégiez la réparation ou le don de votre appareil !

Il prodotto, i suoi accessori e i materiali di imballaggio sono riciclabili e soggetti alla responsabilità estesa del produttore. Per un migliore trattamento dei rifiuti, smaltirli separatamente seguendo i diversi simboli della raccolta differenziata. Il logo Triman è valido solamente per la Francia.

Le batterie/gli accumulatori difettosi o usati devono essere riciclati. Smaltire le batterie/gli accumulatori e/o il prodotto presso i punti di raccolta indicati.



Uno smaltimento scorretto delle batterie/gli accumulatori procura danni all'ambiente!

È vietato smaltire le batterie/gli accumulatori con i rifiuti domestici. Possono contenere metalli pesanti nocivi e sono soggetti a smaltimento come rifiuti speciali. I simboli chimici dei metalli pesanti sono i seguenti: Cd = cadmio, Hg = mercurio, Pb = piombo. Consegnare, pertanto, le batterie/gli accumulatori esausti presso un punto di raccolta comunale.

● Garanzia

Il prodotto è stato fabbricato accuratamente secondo severe direttive di qualità ed è stato controllato meticolosamente prima della consegna. In caso di difetti di materiale o fabbricazione l'acquirente può far valere diritti legali nei confronti del venditore. La nostra garanzia sotto riportata non costituisce alcun limite ai diritti legali dell'acquirente.

Questo prodotto è garantito per 3 anni con decorrenza dalla data di acquisto. La garanzia decorre dalla data d'acquisto. Conservare lo scontrino originale in un posto sicuro perché questo documento viene richiesto come prova dell'avvenuto acquisto.

Tutti i danni o difetti presenti già al momento dell'acquisto devono essere comunicati subito dopo l'apertura della confezione.

Se entro 3 anni dalla data di acquisto di questo prodotto si rileva un difetto di materiale o di fabbricazione, noi procederemo, a nostra discrezione, alla riparazione o sostituzione gratuita del prodotto o al rimborso del prezzo di acquisto. Un eventuale intervento in garanzia

non prolunga né rinnova il periodo di garanzia stesso. Ciò vale anche per le parti sostituite e riparate.

Questa garanzia decade in caso di danneggiamento oppure uso o manutenzione impropri del prodotto.

La prestazione in garanzia vale per difetti del materiale o di fabbricazione. Questa garanzia non si estende a componenti del prodotto esposti a normale logorio, che possono pertanto essere considerati come componenti soggetti a usura (esempio capacità della batteria, calcificazione, lampade, pneumatici, filtri, spazzole...). La garanzia non si estende altresì a danni che si verificano su componenti delicati (esempio interruttori, batterie, parti realizzate in vetro, schermi, accessori vari) nonché danni derivanti dal trasporto o altri incidenti.

Il periodo di garanzia di questo prodotto vale anche per la batteria.

● **Gestione dei casi in garanzia**

Per garantire un rapido disbrigo delle proprie pratiche, seguire le istruzioni seguenti:

Per ogni richiesta si prega di conservare lo scontrino e il codice dell'articolo (IAN 508832_2507) come prova d'acquisto.

Il numero d'articolo può essere dedotto dalla targhetta, da un'incisione, dal frontespizio delle istruzioni (in basso a sinistra) oppure dall'adesivo applicato sul retro o sul lato inferiore.

In caso di disfunzioni o avarie, contattare innanzitutto i partner di assistenza elencati di seguito telefonicamente oppure via e-mail.

Si può inviare il prodotto ritenuto difettoso all'indirizzo del centro di assistenza indicato con spedizione esente da affrancatura, completo

del documento di acquisto (scontrino) e della descrizione del difetto, specificando anche quando tale difetto si è verificato.

● Assistenza

IT **Assistenza Italia**

Tel.: 800 781188

E-Mail: owim@lidl.it

CH **Assistenza Svizzera**

Tel.: 0800 56 44 33

E-Mail: owim@lidl.ch

MT **Assistenza Malta**

Tel.: 800 62230

E-Mail: owim@lidl.com.mt

CE IPX5

● Dichiarazione di conformità UE

DICHIARAZIONE DI CONFORMITÀ UE (N. 508832_2507)

IAN: 508832_2507
Identificazione del prodotto: "Cien BEAUTY" EPILATORE
Numero di modello: HG12831

L'oggetto della dichiarazione di cui sopra è conforme alla pertinente normativa di armonizzazione dell'Unione:

Direttiva 2006/42/CE
Direttiva 2014/30/UE
Direttiva 2011/65/UE con tutte le relative modifiche

Riferimento alle pertinenti norme armonizzate o riferimenti alle altre specifiche tecniche in relazione alle quali è dichiarata la conformità:

N° / Parti
Direttiva 2006/42/CE
EN 60335-2-8:2015/A12:2022
EN 60335-1:2012/A16:2023
EN 62233:2008
EN ISO 12100:2010
Direttiva 2014/30/UE
EN IEC 55014-1:2021
EN IEC 55014-2:2021
EN IEC 61000-3-2:2019/A2:2024
EN 61000-3-3:2013/A2:2021

L'oggetto della dichiarazione di cui sopra è conforme alla direttiva 2011/65/UE del Parlamento europeo e del Consiglio, dell'8 giugno 2011, sulla restrizione dell'uso di determinate sostanze pericolose nelle apparecchiature elettriche ed elettroniche:

N° / Parti
EN IEC 63000:2018

Depositario della documentazione tecnica: OWIM GmbH & Co.KG

Firmato a nome e per conto di:

OWIM GmbH & Co. KG, Stiftsbergstraße 1, 74167 Neckarsulm, Germania

La presente dichiarazione di conformità è rilasciata sotto la sola responsabilità del produttore.

Traduzione della dichiarazione di conformità originale

Neckarsulm

Luogo

6.10.2025









Data

ppa. Jens Buchheim ppa. Dr. Thorsten Maier

Firmatario autorizzato Firmatario autorizzato

Leyenda de pictogramas utilizados	Página 126
Introducción	Página 126
Especificaciones de uso	Página 127
Descripción de los componentes	Página 127
Características técnicas	Página 127
Volumen de suministro	Página 128
Indicaciones de seguridad	Página 128
Indicaciones de seguridad sobre las pilas / baterías	Página 135
Antes del primer uso	Página 137
Desempaquetar el producto	Página 137
Cargar el producto	Página 137
Colocar / quitar el cabezal	Página 138
Manejo	Página 138
Encendido / apagado	Página 139
Seguro para transporte	Página 139
Consejos y trucos	Página 140
Depilar	Página 141
Limpieza, cuidados y conservación	Página 142
Solucionar problemas	Página 143
Eliminación	Página 143
Garantía	Página 145
Tramitación de la garantía	Página 146
Asistencia	Página 146
Declaración de conformidad UE	Página 147

Legenda de pictogramas utilizados

	Leer las instrucciones de uso.
	Utilice el producto únicamente en espacios interiores y secos.
	Indicaciones de seguridad Instrucciones de uso
	Corriente / tensión continua
	Protección contra salpicaduras de agua
	Conector USB tipo C
	Conexión USB
	Bloqueado/Desbloqueado
	El marcado CE atestigua la conformidad con las normativas de la UE aplicables al producto.

Depiladora

● Introducción

Enhorabuena por la adquisición de su nuevo producto. Ha optado por un producto de alta calidad. El manual de instrucciones forma parte de este producto. Contiene importantes indicaciones sobre seguridad, uso y eliminación. Antes de usar el producto, familiarícese con todas las indicaciones de manejo y de seguridad. Utilice el producto

únicamente como se describe a continuación y para las aplicaciones indicadas. Adjunte igualmente toda la documentación en caso de entregar el producto a terceros.

● Especificaciones de uso

El producto está indicado únicamente para eliminar en seco el vello en el cuerpo humano. No utilice el producto en el rostro, las pestañas o el cabello. El producto ha sido diseñado únicamente para uso privado. No es apto para el uso con fines comerciales. El fabricante no se responsabiliza de los daños provocados por un uso inadecuado.

● Descripción de los componentes

- | | | | |
|---|--------------------------------------------------------------------------|----|--------------------------------------------|
| 1 | Rodillo de pinzas | 7 | Luz integrada |
| 2 | Cabezal de depilación | 8 | Bolsa de almacenamiento |
| 3 | Botón de encendido/apagado | 9 | Cepillo de limpieza |
| 4 | Botón de velocidad
(velocidad baja: naranja/
velocidad alta: azul) | 10 | Cabezal de precisión |
| 5 | Piloto de control | 11 | Cabezal de rodillo de masaje |
| 6 | Cable USB tipo A a
USB tipo C | 12 | Cubierta de protección |
| | | 13 | Botón de desbloqueo (rodillo
de pinzas) |

● Características técnicas

Tensión de entrada:	5,0V DC
Corriente de entrada:	2,0A
Batería:	1 x iones de litio de 3,7V, 1400mAh (no reemplazable)
Temperatura de funcionamiento:	0°C a + 40°C
Clase de protección:	III/⚡



Tipo de protección:	IPX5 (protección contra chorros de agua)
Nivel de presión acústica:	< 70 dB(A), K = 3 dB

● Volumen de suministro

1 depiladora	1 cable USB tipo A a USB tipo C
1 rodillo de pinzas	1 cubierta de protección
1 cabezal de depilación	1 cepillo de limpieza
1 cabezal de precisión	1 manual de instrucciones
1 cabezal de rodillo de masaje	



Indicaciones de seguridad

- 
¡ADVERTENCIA! ¡PELIGRO DE MUERTE Y ACCIDENTE PARA BEBÉS Y NIÑOS! Nunca deje a los niños sin vigilancia cuando estén con el material de embalaje o el producto. Existe peligro de asfixia.
- 
¡ADVERTENCIA! El producto no puede utilizarse con la fuente de alimentación conectada.
- Este producto puede ser utilizado por niños mayores de 8 años, así como por personas con capacidades físicas, sensoriales o

mentales reducidas o que cuenten con poca experiencia y/o falta de conocimientos, siempre y cuando se les haya enseñado cómo utilizar el producto de forma segura y hayan comprendido los peligros que pueden resultar de un mal uso de este. Los niños no deben jugar con el producto. Las labores de limpieza y mantenimiento propias del usuario no pueden ser efectuadas por niños sin la supervisión de un adulto.

⚠ ¡ADVERTENCIA! Para cargar la batería, utilice únicamente el cable USB tipo A a tipo C  y una fuente de alimentación de la clase de protección II (no incluida en el volumen de suministro) aprobada para su uso con productos domésticos, salida SELV: 5V CC, máx. 2 A.

⚠ ¡ADVERTENCIA! Desconecte el producto del cable USB tipo A a C  antes de limpiarlo.

- Limpie el producto (ver «Limpieza y cuidado»).





Evite peligros mortales por descarga eléctrica

⚠ ¡ADVERTENCIA! Mantenga el producto seco.

⚠ ¡ADVERTENCIA! No utilice el producto cerca de bañeras, duchas ni otros recipientes que contengan agua.

⚠ ¡ADVERTENCIA! Si el producto cae al agua, retire inmediatamente y en primer lugar el cable USB tipo A a C  de la fuente de alimentación (no incluida en volumen de suministro) antes de tocar el agua.

⚠ ¡ADVERTENCIA! Nunca toque el cable USB tipo A a C  con las manos mojadas, especialmente al enchufarlo o desenchufarlo de la fuente de alimentación.

⚠ ¡ADVERTENCIA! Nunca sumerja el producto ni el cable USB tipo A a C  en agua ni en otros líquidos, ni tampoco los enjuague con agua corriente.

⚠ ¡ADVERTENCIA! No utilice el producto mientras se baña.



- Desconecte la fuente de alimentación directamente de la toma de corriente,
 - cuando se produzca una avería,
 - antes de limpiar el producto,
 - cuando no vaya a utilizar el producto durante un periodo de tiempo prolongado,
 - durante una tormenta y
 - después de cada uso.



Evite riesgos de lesiones

- No cambie accesorios mientras el producto esté encendido.
- No utilice el producto si detecta cualquier tipo de daño externo visible. Si el producto está dañado, no lo utilice en ningún caso.
- Si entra algún líquido en el producto, revíselo antes de volver a utilizarlo.
- Si detecta algún daño en el cable USB tipo A a C , la carcasa o cualquier otra pieza, no siga utilizando el producto.
- Las reparaciones solo pueden ser realizadas por personal especializado. Las reparaciones



inadecuadas pueden suponer un peligro importante para el usuario. Además, se anula cualquier derecho de reclamación por garantía.

- Nunca utilice el producto con cabezales defectuosos ya que pueden tener bordes afilados.
- Los componentes defectuosos deberán reemplazarse siempre por piezas de repuesto originales. Solo utilizando piezas de repuesto originales se puede garantizar el cumplimiento de las exigencias de seguridad.
- Para la carga, conecte el cable USB tipo A a C  solo a una fuente de alimentación de fácil acceso.
- Ponga siempre el producto en funcionamiento con vigilancia y solo según los datos de la placa de características.
- Conecte el cable USB tipo A a tipo C  al producto antes de insertar la fuente de alimentación.
- Apague el producto antes de colocar o cambiar los cabezales y antes de limpiarlo.

- Coloque el cable USB tipo A a C  de modo que nadie pueda tropezar con él o pisarlo.
- No utilice el producto en heridas abiertas, cortes, quemaduras del sol o ampollas.





Evite el riesgo de daños materiales

- Los productos eléctricos pueden suponer un peligro para los animales. Además, los animales también pueden ocasionar daños en el producto. Mantenga a los animales alejados de los productos eléctricos.
- Proteja el producto de la humedad y las salpicaduras de agua mientras esté conectado a una fuente de alimentación (no incluida en volumen de suministro).
- Compruebe que el cable USB tipo A a C  no quede aplastado por las puertas de los armarios o entre en contacto sobre superficies calientes. De lo contrario, podría dañarse el aislamiento del cable USB A a C .

- Utilice solo accesorios originales.
- No coloque el producto sobre superficies calientes, cerca de superficies calientes o de llamas abiertas.
- No cubra la fuente de alimentación ni el producto mientras lo usa o lo carga para evitar que se sobrecaliente.
- No utilice productos de limpieza corrosivos o abrasivos.
- **¡ATENCIÓN! ¡PELIGRO DE DAÑOS EN EL PRODUCTO!** Nunca exponga el producto a la luz directa del sol o al calor. La temperatura ambiente ideal se halla entre +5 y +40 °C. Las temperaturas extremadamente bajas o altas pueden dañar la batería o el producto.
- Nunca bloquee las parte móviles cuando el producto esté encendido.
- No deje caer el producto y sus accesorios, ya que esto podría provocar daños.



Indicaciones de seguridad sobre las pilas/baterías

-  **¡ADVERTENCIA!** Para cargar la batería, utilice únicamente una fuente de alimentación de la clase de protección II (no incluida en volumen de suministro) aprobada para su uso con productos domésticos. Salida SELV: 5 V CC, máx. 2 A.
- **¡PELIGRO DE MUERTE!** Mantenga las pilas/baterías fuera del alcance de los niños. ¡En caso de ingestión, acuda inmediatamente a un médico!
-  **¡PELIGRO DE EXPLOSIÓN!** No recargue nunca pilas no recargables. No ponga las pilas/baterías en cortocircuito ni tampoco las abra. Estas podrían recalentarse, explotar o provocar un incendio.
- Nunca arroje pilas/baterías al fuego o al agua.
- No aplique cargas mecánicas sobre las pilas/baterías.

Riesgo de sulfatación de las pilas/baterías

- Evite condiciones y temperaturas extremas que puedan influir en el funcionamiento de las pilas/baterías, por ejemplo, acercarlas a un radiador o exponerlas directamente a la luz solar.
- ¡Si las pilas/baterías se sulfatan, evite el contacto de la piel, los ojos y las mucosas con los productos químicos! ¡En caso de entrar en contacto con el ácido, lave inmediatamente la zona afectada con abundante agua y busque atención médica!
-  **¡UTILICE GUANTES DE SEGURIDAD!** Las pilas/baterías sulfatadas o dañadas pueden provocar abrasiones al entrar en contacto con la piel. Por tanto, es imprescindible el uso de guantes de protección en estos casos.
- Este producto dispone de una batería incorporada que no puede ser reemplazada por el usuario. El desmontaje o sustitución de la batería deberá ser realizado por el fabricante, el servicio técnico u otra persona cualificada,

evitando así cualquier peligro. A la hora de desechar el producto hay que tener en cuenta que este contiene una batería.

● **Antes del primer uso**

● **Desempaquetar el producto**

- Saque el producto del embalaje y retire todo el material de embalaje.
- Compruebe que el producto y todas las piezas estén en buen estado. Si detecta daños o defectos, no utilice el producto.

● **Cargar el producto**

- Apague el producto antes de cargar la batería.
- Cargue el producto:
Cuando el estado de la batería sea bajo, el piloto de control **5** parpadea en rojo. Cuando la batería del producto esté descargada, el piloto de control **5** parpadea 3x en rojo. El producto se apaga automáticamente.
- Conecte el cable USB tipo A a USB tipo C **6** al producto.
- Conecte el conector USB tipo A del cable USB tipo A a USB tipo C **6** a una fuente de alimentación adecuada (no incluida en el volumen de suministro).
- El piloto de control **5** se ilumina en rojo durante el proceso de carga y parpadea en verde cuando la batería se ha cargado completamente.

Nota: el producto no puede utilizarse durante el proceso de carga.

Modo de ahorro de energía

- Tras completar la carga, el indicador del estado de la pila parpadea en verde si el producto está conectado a la red eléctrica a través de una fuente de alimentación externa.

● Colocar/quitar el cabezal (ver fig. B, C)

Nota: apague siempre el producto antes de colocar/quitar el cabeza.

Quitar el cabezal [2], [10]/rodillo de pinzas [1] (ver fig. B)

- Tire del cabezal [2], [10] hacia arriba.
- Presione el botón de desbloqueo [13] en la parte posterior del producto y tire del rodillo de pinzas [1] hacia arriba.

Colocar el cabezal [2], [10]/rodillo de pinzas [1] (ver fig. B)

- Presione el rodillo de pinzas [1] en la dirección correcta en el soporte del producto hasta que encaje audiblemente cuando esté completamente montado.
- Seleccione el cabezal deseado [2], [10] para colocarlo en el producto; al hacerlo, alinéelo con «△» en el cabezal y el dispositivo principal.

Nota: el cabezal de rodillo de masaje [11] solo puede utilizarse junto con el cabezal de depilación [2]. Insértelo con un clic audible en el producto una vez que el cabezal de depilación [2] esté bien asentado en el producto (ver fig. C).

● Manejo

Nota: No utilice el producto si el rodillo de pinzas [1] está deformado o dañado.

Nota: Por motivos higiénicos, el producto debe utilizarlo siempre una única persona.

● Encendido/apagado

- Retire la cubierta de protección [12] antes de la utilización.
- Para encender el producto, pulse el botón de encendido/apagado [3]. La luz integrada [7] se ilumina y el producto arranca a velocidad baja (el botón de velocidad [4] se ilumina en naranja).
- Si es necesario, cambie al nivel de velocidad alto pulsando el botón de velocidad [4], la luz cambiará a azul.
- Se recomienda utilizar el nivel 1 para zonas sensibles (p. ej. axilas o zona del bikini) y el nivel 2 para las piernas o los brazos.
- Durante el funcionamiento, la luz LD ilumina la zona de la piel que depilar.
- Para apagar el producto, pulse de nuevo el botón de encendido/apagado [3]. La luz integrada [7] y el piloto de control [5] se apagan.

● Seguro para transporte

Activar el seguro de transporte: mantenga pulsado el botón de encendido/apagado [3] 3 segundos, el piloto de control [5] parpadeará en verde. El seguro de transporte está activado.

Desactivar el seguro de transporte: mantenga pulsado el botón de encendido/apagado [3] 3 segundos para desbloquear el seguro de transporte. Encienda el producto cuando el seguro de transporte esté desactivado.

Nota: el seguro de transporte se apaga automáticamente después de cargar el producto.

● Consejos y trucos

Nota: no utilice el producto

- tras una quemadura solar en la zona del cuerpo en cuestión.
 - en caso de irritación cutánea o enrojecimiento.
 - en caso de enfermedades cutáneas como p. ej. neurodermatitis.
 - en granos, lunares o verrugas en las zonas del cuerpo en cuestión.
 - en heridas, heridas abiertas o cicatrices que sobresalgan en determinadas zonas del cuerpo.
- Pruebe el producto primero en una zona pequeña y oculta para determinar la tolerabilidad cutánea.
 - El vello debe tener entre 0,3 cm y 0,5 cm de longitud. La pinza no podrá agarrar el vello más pequeño, y extraer vello más largo es muy doloroso. Si es necesario, corte el vello más largo.
 - La piel debe estar libre de restos de grasa o cremas. De lo contrario, la pinza se enganchará/ensuciará y la efectividad del producto se verá reducida.
 - La piel debe estar completamente seca.
 - Si es posible, la depilación debe realizarse por la tarde después de la ducha. Entonces, la piel está algo más ablandada y el pelo se puede extraer con más facilidad. Además, la piel puede recuperarse durante la noche, y el posible enrojecimiento desaparece.
 - Trate la piel con un producto exfoliante o masajeador antes de la depilación. De este modo, se eliminan las células de la piel muertas, el vello subcutáneo se evita y el vello más fino se mantiene erguido. Así, el producto puede agarrar mejor el vello.
 - Trate la piel con una loción o crema hidratante tras la depilación. Idealmente, la crema debe contener extracto de aloe vera o camomila para calmar y cuidar la piel.

● Depilar

Cuando las partes del cuerpo que depilar estén preparadas:

1. Frote su mano en el sentido contrario al del crecimiento del vello que eliminar. Esto levanta el vello, de modo que podrá ser atrapado más fácilmente por el rodillo de pinzas [1].
2. Retire la cubierta de protección [12] del cabezal de depilación [2].
3. Si es necesario, coloque el cabezal de rodillo de masaje [11]. Los rodillos de masaje estimulan la piel y ayudan a una depilación más suave.
4. Pulse el botón de velocidad [4] para seleccionar el nivel de velocidad deseado:

Nivel 1: para zonas sensibles (p. ej. axilas o zona del bikini);

Nivel 2: para las piernas o los brazos

Nota: Durante el funcionamiento, la luz LED ilumina la zona de la piel que depilar.

5. Sujete la piel firmemente con una mano.
6. Coloque el producto verticalmente sobre la piel y muévalo sin aplicar presión en el sentido contrario al del crecimiento del vello. El lado con el botón de encendido/apagado [3] debe mirar hacia usted. No realice movimientos hacia delante y hacia atrás o en círculo.
7. Empiece siempre desde el principio y pase varias veces por la zona del cuerpo que depilar para eliminar todo el vello.

Nota: puede ser que el vello vuelva a crecer tras unos pocos días. Este vello podría haber sido demasiado corto como para eliminarlo en el último proceso de depilación.

8. Cuando haya acabado el tratamiento, apague el producto pulsando una vez el botón de encendido/apagado [3].
9. Retire el cabezal de rodillo de masaje [11] si lo ha utilizado. Limpie el cabezal de depilación [2] y el cabezal de rodillo de masaje [11]

como se describe en la sección «Limpieza, cuidados y conservación». Vuelva a colocar el cabezal de depilación [2] en el producto cuando esté completamente seco.

10. Coloque la cubierta de protección [12] en el cabezal de depilación [2].

● Limpieza, cuidados y conservación

Nota: Apague el producto antes de limpiarlo.

- No utilice productos de limpieza corrosivos o abrasivos. Estos podrían dañar la superficie del producto.
- **¡PELIGRO!** No limpie el producto ni los accesorios mientras esté cargando.
- ¡Nunca sumerja el producto en agua o en otros líquidos!
- Limpie el rodillo de pinzas [1] y el cabezal [2], [10], [11] tras cada uso con el cepillo de limpieza [9] para eliminar el vello suelto (ver fig. D).
- Desinfecte el rodillo de pinzas [1] y el cabezal [2], [10], [11] regularmente pulverizándolo y limpiándolo con aerosol desinfectante.
- Para limpiar en profundidad el rodillo de pinzas [1] y el cabezal [2], [10], [11], retírelo(s) del producto antes de la limpieza. Limpie el rodillo de pinzas [1] y el cabezal [2], [10], [11] bajo agua corriente y, a continuación, déjelo(s) secar.
- Frote el producto ligeramente con un paño húmedo. En caso necesario, utilice un poco de producto de limpieza suave sobre el paño. A continuación, frótelo con un palo seco y asegúrese de que el producto esté completamente seco antes de almacenarlo o de la siguiente utilización.

- Para guardar el producto, por favor, inserte siempre la cubierta de protección [12] y colóquelo en la bolsa de almacenamiento [8].
- Conserve el producto en un lugar fresco y seco.

● Solucionar problemas

Problema	Causa	Solución
El producto no funciona o el rendimiento de la batería es muy bajo.	Es probable que la batería no esté cargada.	Cargue el producto.
El producto no se puede cargar.	La temperatura ambiente en el punto de carga es demasiado alta.	No exponga el producto a la luz directa del sol ni al calor.
Es difícil eliminar el vello.	Es probable que el vello sea demasiado corto.	El vello debe tener entre 0,3 cm y 0,5 cm de longitud.
	El producto se mueve demasiado rápido.	Mueva el producto lentamente sobre la piel.
	Puede haber vello en el rodillo de pinzas [1].	Limpie el rodillo de pinzas [1] (ver «Limpieza, cuidados y conservación»).

● Eliminación

El embalaje está compuesto por materiales no contaminantes que pueden ser desechados en el centro de reciclaje local.



Tenga en cuenta el distintivo del embalaje para la separación de residuos. Está compuesto por abreviaturas (a) y números (b) que significan lo siguiente: 1-7: plásticos/20-22: papel y cartón/80-98: materiales compuestos.



Para obtener información sobre las posibilidades de desecho del producto al final de su vida útil, acuda a la administración de su comunidad o ciudad.



Para proteger el medio ambiente no tire el producto junto con la basura doméstica cuando ya no le sea útil. Deséchelo en un contenedor de reciclaje. Diríjase a la administración competente para obtener información sobre los puntos de recogida de residuos y sus horarios.



FR

ÉLÉMENTS
D'EMBALLAGE +
NOTICE



FR

Cet appareil,
ses accessoires,
cordons et batteries
se recyclent

À DÉPOSER
EN MAGASIN

À DÉPOSER
EN DÉCHÈTERIE



OU

Points de collecte sur www.quefairemesdechets.fr
Privilégiez la réparation ou le don de votre appareil !

El producto, incluidos los accesorios, y el material de embalaje son reciclables y están sujetos a la responsabilidad extendida del fabricante. Deséchelos por separado siguiendo la información ilustrada de recogida selectiva para un mejor tratamiento de los residuos. El logotipo Triman se aplica solo para Francia.

Las pilas/baterías defectuosas o usadas deben ser recicladas. Recicle las pilas/baterías y/o el producto en los puntos de recogida adecuados.



¡Daños en el medio ambiente por un reciclaje indebido de las pilas/baterías!

Las pilas/baterías no deben eliminarse junto con los residuos domésticos. Estas pueden contener metales pesados tóxicos que deben tratarse conforme a la normativa aplicable a los residuos especiales. Los símbolos químicos de los metales pesados son: Cd = cadmio, Hg = mercurio, Pb = plomo. Las pilas/baterías deben reciclarse en un punto de recolección específico para ello.

● **Garantía**

El producto ha sido fabricado según normas de calidad exigentes y ha sido probado minuciosamente antes de la entrega. En caso de fallos de material o de fabricación, dispone de derechos legales frente al vendedor del producto. Nuestra garantía mencionada a continuación no restringe sus derechos legales de ningún modo.

La garantía para este producto es de 3 años a partir de la fecha de compra. La garantía empieza el día de la fecha de compra. Conserve el justificante de compra original en un lugar seguro, ya que este documento es necesario para demostrar la compra.

Todos los daños o defectos ya presente en el momento de la compra deben informarse inmediatamente tras desembalar el producto.

Si el producto presenta defectos de material o fabricación en los 3 años a partir de la fecha de compra, lo repararemos o sustituiremos, según nuestra elección, gratuitamente para usted. El período de garantía no se extiende por una reclamación de garantía aprobada. Esto también es aplicable a las piezas sustituidas y reparadas.

La garantía pierde su validez si el producto se daña o se utiliza o mantiene de forma inadecuada.

La garantía cubre defectos de material y fabricación. Esta garantía no cubre las piezas del producto sujetas a un uso y desgaste normal y, por lo tanto, consideradas piezas de desgaste (por ej. pilas, mangueras, cartuchos de tinta) ni los daños a las piezas frágiles, por ej. interruptores o piezas de cristal.

En este producto, el periodo de garantía también se aplica a la batería.

● Tramitación de la garantía

Para garantizar una rápida tramitación de su consulta, tenga en cuenta las siguientes indicaciones:

Para realizar cualquier consulta, tenga a mano el recibo y el número de artículo (IAN 508832_2507) como justificante de compra.

Encontrará el número de artículo en una inscripción de la placa identificativa, en la portada de las instrucciones (abajo a la izquierda) o en una pegatina en la parte posterior o inferior.

Si el producto fallase o presentase algún defecto, póngase primero en contacto con el departamento de asistencia indicado, ya sea por teléfono o correo electrónico.

Puede enviarnos el producto defectuoso libre de franqueo adjuntando el recibo de compra (ticket de compra) e indicando dónde está y cuándo ha ocurrido el fallo a la dirección de asistencia que le indicamos.

● Asistencia

ES Asistencia en España

Tel.: 900984989

E-Mail: owim@lidl.es

CE IPX5

● Declaración de conformidad UE

DECLARACIÓN UE DE CONFORMIDAD (n° 508832_2507)

IAN: 508832_2507
Identificación del producto: "Cien BEAUTY" DEPILADORA
Número de modelo: HG12831

El objeto de la declaración descrita anteriormente es conforme con la legislación de armonización pertinente de la Unión:

Directiva 2006/42/CE
Directiva 2014/30/UE
Directiva 2011/65/UE con todas las modificaciones relacionadas

Referencias a las normas armonizadas o referencias a las otras especificaciones técnicas respecto a las cuales se declara la conformidad:

N° / Partes
Directiva 2006/42/CE
EN 60335-2-8:2015/A12:2022
EN 60335-1:2012/A16:2023
EN 62233:2008
EN ISO 12100:2010
Directiva 2014/30/UE
EN IEC 55014-1:2021
EN IEC 55014-2:2021
EN IEC 61000-3-2:2019/A2:2024
EN 61000-3-3:2013/A2:2021

El objeto de la declaración descrita anteriormente se ajusta a la Directiva 2011/65/UE del Parlamento Europeo y del Consejo, de 8 de junio de 2011, sobre restricciones a la utilización de determinadas sustancias peligrosas en aparatos eléctricos y electrónicos:

N° / Partes
EN IEC 63000:2018

Responsable de la documentación técnica: OWIM GmbH & Co.KG

Firmado en nombre de:

OWIM GmbH & Co. KG, Stiftsbergstraße 1, 74167 Neckarsulm, Alemania

Esta declaración de conformidad se emite bajo la responsabilidad exclusiva del fabricante.

Traducción de la declaración de conformidad original











Neckarsulm
Lugar

6.10.2025
Fecha

ppa. Budrai ppa. T. Kreis
Procurador Procurador

Legenda dos pictogramas utilizados	Página 149
Introdução	Página 149
Utilização correta	Página 150
Descrição das peças	Página 150
Dados técnicos	Página 150
Material fornecido	Página 151
Indicações de segurança	Página 151
Indicações de segurança relativas às pilhas/baterias...	Página 157
Antes da primeira utilização	Página 159
Desempacotar o produto	Página 159
Carregar produto	Página 159
Colocar/retirar o acessório	Página 160
Utilização	Página 161
Ligar/desligar	Página 161
Proteção de transporte	Página 161
Dicas e truques	Página 162
Depilação	Página 163
Limpeza, conservação e armazenamento	Página 164
Eliminar erros	Página 165
Eliminação	Página 166
Garantia	Página 167
Procedimento no caso de ativação da garantia	Página 168
Assistência técnica	Página 169
Declaração UE de conformidade	Página 170

Legenda dos pictogramas utilizados

	Ler o manual de instruções.
	Utilize o produto apenas em áreas interiores secas.
 	Indicações de segurança Indicações de manuseamento
	Corrente / tensão contínua
	Protegido contra salpicos de água
	Ficha USB tipo C
	Ligação USB
 	Bloqueado/desbloqueado
	A marca CE confirma a conformidade com as diretivas da UE aplicáveis ao produto.

Depiladora

● Introdução

Damos-lhe os parabéns pela aquisição do seu novo produto. Acabou de adquirir um produto de grande qualidade. O manual de instruções é parte integrante deste produto. Contém indicações importantes referentes à segurança, utilização e eliminação. Familiarize-se com todas

as indicações de utilização e de segurança do produto. Utilize o produto apenas como descrito e para as áreas de aplicação indicadas. Se transmitir o artigo a terceiros, entregue também os respectivos documentos.

● Utilização correta

O produto só é adequado para a depilação a seco do corpo humano. Não utilize o produto no rosto, nas pestanas ou no cabelo. O produto destina-se exclusivamente ao uso privado. Não é indicado para fins comerciais. O fabricante não se responsabiliza por danos ocorridos por uma utilização indevida.

● Descrição das peças

- | | | | |
|---|---------------------------------------------------------------------------------|----|--------------------------------------|
| 1 | Rolo de pinças | 7 | Luz incorporada |
| 2 | Acessório de depilação | 8 | Saco de arrumação |
| 3 | Tecla de ligar/desligar | 9 | Pincel de limpeza |
| 4 | Botão de velocidade
(velocidade baixa: cor de laranja/velocidade alta: azul) | 10 | Acessório de precisão |
| 5 | Lâmpada de controlo | 11 | Acessório de rolo de massagem |
| 6 | Cabo USB tipo A para cabo USB tipo C | 12 | Cobertura de proteção |
| | | 13 | Botão de libertação (rolo de pinças) |

● Dados técnicos

Tensão de entrada:	5,0V DC
Corrente de entrada:	2,0A
Bateria:	1 x 3,7V Li-Ion, 1400 mAh (não substituível)
Temperatura de funcionamento:	0°C até + 40°C
Classe de proteção:	III/◊

Tipo de proteção:	IPX5 (protegido contra salpicos de água)
Nível de emissão sonora:	< 70 dB(A), K = 3 dB

● Material fornecido

1 Depiladora	1 Cabo USB tipo A para cabo USB tipo C
1 Rolo de pinças	1 Cobertura de proteção
1 Acessório de depilação	1 Pincel de limpeza
1 Acessório de precisão	1 Manual de instruções
1 Acessório de rolo de massagem	



Indicações de segurança

-  **AVISO! PERIGO DE MORTE E DE ACIDENTES PARA BEBÉS E CRIANÇAS!**

Nunca deixe as crianças sem vigilância com o material da embalagem ou com o produto. Existe perigo de asfixia.

- **AVISO!** O produto não deve ser utilizado com o adaptador de corrente ligado.

- Este produto pode ser utilizado por crianças a partir dos 8 anos de idade e por pessoas com capacidades físicas, sensoriais ou mentais reduzidas ou com falta de experiência e/ou conhecimentos, desde que tenham recebido

supervisão ou instruções relativamente à utilização do produto de forma segura e compreendam os perigos envolvidos. As crianças não devem brincar com o produto. A limpeza e a manutenção pelo utilizador não devem ser realizadas por crianças sem vigilância.

⚠ AVISO! Utilize apenas o cabo USB tipo A para C  fornecido e utilize apenas um adaptador de corrente com classe de proteção II (não incluída) aprovada para utilização com aparelhos domésticos, saída SELV: DC 5 V, máx. 2 A, para carregar a bateria.

⚠ AVISO! Desligue o produto do cabo USB tipo A para C , antes de o limpar.

- Limpe o produto (ver “Limpeza e conservação”).



Evite o perigo de morte por choque elétrico



AVISO! Mantenha o produto seco.



AVISO! Este produto não deve ser utilizado perto de banheiras, bases de chuveiro ou outros recipientes que contenham água.

⚠ AVISO! Se o produto cair na água, certifique-se de que retira primeiro o cabo USB tipo A para C **6** do adaptador de corrente (não incluído) antes de tocar na água.

⚠ AVISO! Nunca toque no cabo USB tipo A para C **6** com as mãos molhadas, especialmente quando o ligar ou desligar de um adaptador de corrente.

⚠ AVISO! Nunca mergulhe o produto ou o cabo USB tipo A para C **6** em água ou qualquer outro líquido e nunca os lave em água corrente.



⚠ AVISO! Não utilize o produto durante o banho.

- Desligue o adaptador de corrente diretamente da tomada,
 - em caso de avaria,
 - antes de limpar o produto,
 - se não utilizar o produto durante um longo período de tempo,
 - durante uma tempestade e
 - após cada utilização.



Evite riscos de acidente

- Não troque os acessórios enquanto o produto estiver ligado.
- Não utilize o produto, se detetar qualquer dano externo visível. Nunca coloque um produto danificado em funcionamento.
- Caso líquidos entrem no produto, verifique ele novamente antes da utilização.
- Se forem detetados danos no cabo USB tipo A para C , na caixa ou noutras peças, o produto não deve continuar a ser utilizado.
- Deixe as reparações serem feitas por um comerciante especializado. Reparações incorretas podem causar riscos para o utilizador. Adicionalmente, as garantias perdem a validade.
- Não utilize o produto com suportes defeituosos, pois eles podem ter cantos afiados.
- Componentes defeituosos precisam sempre ser trocados por originais. A conformidade com os requisitos de segurança só pode ser garantida se forem utilizadas peças sobresselentes originais.



- Para o carregamento, ligue o cabo USB tipo A para C  apenas a um adaptador de corrente facilmente acessível.
- Não opere o produto sem vigilância e apenas de acordo com as especificações na placa de identificação.
- Ligue o cabo USB tipo A para tipo C  ao produto antes de o ligar a um adaptador de corrente.
- Desligue o produto antes de colocar ou retirar os suportes como também a limpeza.
- Disponha o cabo USB tipo A para C  de forma a que ninguém o possa pisar ou tropeçar no mesmo.
- Não utilize o produto em caso de feridas abertas, cortes, queimaduras de sol e bolhas.



Evite o perigo de danos materiais

- Produtos elétricos podem representar um perigo para animais. Adicionalmente, animais também podem causar danos ao produto.

Sempre mantenha animais longe de produtos elétricos.



- Proteja o produto da humidade, gotas de água e salpicos de água quando estiver ligado a um adaptador de corrente (não incluído).
- Certifique-se de que o cabo USB tipo A para C  não fica preso em portas de armários ou encostado a superfícies quentes. Caso contrário, o isolamento do cabo USB tipo A para C  pode ficar danificado.
- Utilize apenas os acessórios originais.
- Não coloque o produto sobre superfícies quentes, perto de superfícies quentes ou chamas abertas.
- Não cubra o adaptador de corrente e o produto para evitar um aquecimento excessivo durante a utilização e o carregamento.
- Não utilize produtos de limpeza corrosivos ou abrasivos.
- **ATENÇÃO! PERIGO DE DANOS NO PRODUTO!** Não exponha o produto à luz solar direta ou ao calor. A temperatura ambiente ideal situa-se entre +5 e +40 °C. As

temperaturas extremamente baixas ou altas podem danificar a bateria ou o produto.

- Nunca bloqueie as peças móveis quando o produto estiver ligado.
- Não deixe cair o produto e os seus acessórios, pois isso pode causar danos.



Indicações de segurança relativas às pilhas/baterias

-  **AVISO!** Para carregar a bateria recarregável, utilize apenas um adaptador de corrente com classe de proteção II (não incluído no âmbito do fornecimento), aprovado para utilização com aparelhos domésticos. Saída SELV: DC 5V, máx. 2 A.
- **PERIGO DE MORTE!** Mantenha as pilhas e baterias fora do alcance das crianças. Se a pilha/bateria for ingerida, contacte imediatamente um médico!
-  **PERIGO DE EXPLOSÃO!** Nunca carregue pilhas não recarregáveis. Não faça ligação direta de pilhas ou baterias e/ou abra elas. As consequências poderão

ser o sobreaquecimento, perigo de incêndio ou a explosão.

- Nunca atire as pilhas ou baterias para chamas ou água.
- Não exponha as pilhas ou baterias a uma carga mecânica demasiada elevada.

Risco de derrame das pilhas/baterias

- Evite condições e temperaturas extremas que possam ter efeito sobre as pilhas ou baterias, por ex. elementos de aquecimento/radiação solar direta.
- Se uma pilhas/baterias vazar, evite o contato com a pele, os olhos e tecidos e o material químico! Lave imediatamente a zona afetada com bastante água limpa abundante e consulte um médico logo que possível!



UTILIZAR LUVAS DE PROTEÇÃO!

As pilhas ou baterias gastas ou danificadas podem provocar queimaduras ao entrarem em contacto com a pele. Por isso, nestes casos use sempre luvas adequadas.

- Este produto possui uma pilha integrada que não pode ser trocada pelo utilizador. A desmontagem ou troca da bateria apenas pode ser efetuada pelo fabricante, pelo serviço de apoio ao cliente ou por uma pessoa qualificada de modo a evitar perigos. Durante a eliminação deve ser indicado que o produto contém uma bateria.

● **Antes da primeira utilização**

● **Desempacotar o produto**

- Retire o produto da embalagem e remova todos os materiais de embalagem.
- Verifique se o produto e todas as peças estão em boas condições. Se detetar quaisquer danos ou defeitos, não utilize o produto.

● **Carregar produto**

- Desligue o produto antes de carregar a bateria.
- Carregue o produto: Se o nível da bateria estiver baixo, a lâmpada de controlo **[5]** pisca a vermelho. Se a bateria do produto estiver vazia, a lâmpada de controlo **[5]** pisca 3x a vermelho. O produto desliga-se automaticamente.
- Ligue o cabo USB tipo A para USB tipo C **[6]** ao produto.
- Ligue a ficha USB tipo A do cabo USB tipo A para tipo C **[6]** a uma fonte de alimentação adequada (não incluída no âmbito da entrega).

- A lâmpada de controlo **5** acende durante o processo de carregamento a vermelho e apaga-se depois de a bateria estar totalmente carregada.

Nota: O produto não pode ser operado durante o processo de carregamento.

Modo de poupança de energia

- Após uma carga completa, o indicador do nível de carga pisca a verde quando o produto é ligado à corrente através do adaptador de alimentação.

● Colocar/retirar o acessório (ver Fig. B, C)

Nota: Desligue sempre o produto antes de colocar/retirar o acessório.

Retirar o acessório **2, **10**/rolo da pinças **1** (ver Fig. B)**

- Puxe o acessório **2**, **10** para cima e para fora.
- Prima o botão de libertação **13** na parte de trás do produto e puxe o rolo de pinças **1** para cima para o retirar.

Colocar o acessório **2, **10**/rolo da pinças **1** (ver Fig. B)**

- Pressione o rolo de pinças **1** na direção correta no suporte do produto até ouvir um estalido quando estiver completamente encaixado.
- Selecione o acessório pretendido **2**, **10** para o colocar no produto; alinhe "△" no acessório e no aparelho principal.

Nota: O acessório de rolo de massagem **11** só pode ser utilizado em conjunto com o acessório de depilação **2**. Coloque-o no produto com um estalido audível depois de o acessório de depilação **2** estar bem assente no produto (ver Fig. C).

● Utilização

Nota: Não utilize o produto se o rolo de pinças [1] estiver deformado ou danificado.

Nota: Por razões de higiene, o produto só deve ser utilizado por uma pessoa.

● Ligar/desligar

- Retire a cobertura de proteção [12] antes de utilizar o produto.
- Para ligar o produto, prima a tecla de ligar/desligar [3]. A luz incorporada [7] acende-se e o produto arranca a baixa velocidade (o botão de velocidade [4] acende-se a laranja).
- Se necessário, passe para o nível de velocidade alta premindo o botão de velocidade [4] e a luz mudará para azul.
- Recomenda-se a utilização do nível 1 para as zonas sensíveis (por ex., axilas e linha do biquíni) e do nível 2 para as pernas ou braços.
- Durante o funcionamento, a luz LED ilumina a zona da pele a depilar.
- Para desligar o produto, prima novamente a tecla de ligar/desligar [3]. A luz incorporada [7] e a lâmpada de controlo [5] apagam-se.

● Proteção de transporte

Ativar a segurança para transporte: mantenha pressionado a tecla de ligar/desligar [3] durante 3 segundos, a luz de controlo [5] piscará a verde. A proteção de transporte está ligada.

Desligar a proteção de transporte: pressione e mantenha pressionado a tecla de ligar/desligar [3] durante 3 segundos para

desbloquear a proteção de transporte. Ligue o produto quando a proteção de transporte estiver desligada.

Nota: A proteção de transporte desliga-se automaticamente depois de o produto ter sido carregado.

● Dicas e truques

Nota: Não utilize o produto

- após queimaduras solares na área afetada do corpo.
- em caso de irritação ou vermelhidão da pele.
- em caso de doenças de pele como a neurodermatite.
- em caso de borbulhas, sinais ou verrugas nas zonas afetadas do corpo.
- em caso de feridas, lesões abertas ou cicatrizes elevadas em determinadas partes do corpo.
- Teste primeiro o produto numa pequena área escondida para determinar a tolerância da pele.
- Os pelos devem ter entre 0,3 cm e 0,5 cm de comprimento. Os pelos mais curtos não são apanhados pela pinça e arrancar os pêlos mais compridos é muito doloroso. Se necessário, encurtar os pelos mais compridos.
- A pele deve estar isenta de resíduos de gordura ou de creme. Caso contrário, a pinça colar-se-á/manchará e a eficácia do produto será reduzida.
- A pele deve estar completamente seca.
- A depilação deve ser feita preferencialmente à noite após o duche. A pele fica então ligeiramente amolecida para que os pelos possam ser arrancados facilmente. A pele pode também recuperar durante a noite e a vermelhidão da pele desaparece.

- Trate a pele com um esfoliante ou um produto de massagem antes da depilação. Isto remove as células mortas da pele, evita pelos encravados e mantém os pêlos finos na vertical. O que permite que o produto agarre melhor o pelo.
- Cuide da pele após a depilação com uma loção ou creme hidratante. Idealmente, o creme deve conter extratos de aloé vera ou de camomila para acalmar e nutrir a pele.

● Depilação

Quando as partes do corpo a depilar estiverem preparadas:

1. Esfregue novamente a mão contra a direção de crescimento do pelo a ser removido. Deste modo levanta o pelo para que possa ser melhor agarrado pelo rolo de pinças [1].
2. Retire a cobertura de proteção [12] do acessório de depilação [2].
3. Se necessário, coloque o acessório de rolo de massagem [11]. Os rolos de massagem estimulam a pele e asseguram uma depilação mais suave.
4. Prima o botão de velocidade [4] para selecionar o nível de velocidade pretendido:
Nível 1: para zonas sensíveis (por ex., axilas e linha do biquíni);
Nível 2: para as pernas ou braços
Nota: Durante o funcionamento, a luz LED ilumina a zona da pele a depilar.
5. Segure firmemente a pele com uma mão.
6. Coloque o produto perpendicularmente à pele e desloque o mesmo na direção do crescimento dos pelos sem exercer pressão. O lado com a tecla de ligar/desligar [3] deve estar virado para si. Não efetuar movimentos para a frente e para trás nem movimentos circulares.

7. Comece de novo e de novo e passe várias vezes sobre a área a depilar para garantir que todos os pelos são removidos.
Nota: Os pelos podem voltar a crescer após alguns dias. Estes pelos podiam estar demasiado curtos para serem removidos durante o último processo de depilação.
8. Quando tiver terminado o tratamento, desligue o produto premindo uma vez a tecla de ligar/desligar **3**.
9. Retire o acessório de rolo de massagem **11**, se existir. Limpe o acessório de depilação **2** e o acessório de rolo de massagem **11** conforme descrito na secção “Limpeza, conservação e armazenamento”. Volte a colocar o acessório de depilação **2** no produto quando este estiver completamente seco.
10. Coloque a cobertura de proteção **12** no acessório de depilação **2**.

● **Limpeza, conservação e armazenamento**

Nota: desligue sempre o produto antes da limpeza.

- Não utilize produtos de limpeza corrosivos ou abrasivos. Estes poderiam danificar a superfície do produto.
- **PERIGO!** Não limpe o produto ou os acessórios durante o carregamento.
- Nunca mergulhe o produto em água ou outros líquidos!
- Limpe o rolo de pinças **1** e o acessório **2**, **10**, **11** após cada utilização com o pincel de limpeza fornecido **9** para remover os pelos soltos (ver Fig. D).
- Desinfete regularmente o rolo de pinças **1** e o acessório **2**, **10**, **11**, pulverizando e limpando com spray desinfetante.
- Para limpar bem o rolo de pinças **1** e o acessório **2**, **10**, **11**, retire-os do produto antes de os limpar. Limpe o rolo de pinças **1** e o acessório **2**, **10**, **11** com água corrente e deixe secar.

- Limpe ligeiramente o produto com um pano húmido. Se necessário, utilize um pouco de detergente suave no pano. Em seguida, limpe com um pano seco e certificar-se de que o produto está completamente seco antes de o guardar ou da próxima utilização.
- Para guardar o produto, coloque sempre a cobertura de proteção [12] e coloque-o no saco de arrumação [8].
- Armazene o produto em um local seco e frio.

● Eliminar erros

Erro	Causa	Solução
O produto não funciona ou o desempenho da bateria é muito fraco.	A bateria possivelmente não está carregada.	Carregue o produto.
O produto não pode ser carregado.	A temperatura ambiente é excessiva.	Mantenha o produto afastado da luz solar direta e do calor.
O pelo é difícil de remover.	Os pelos estão provavelmente demasiado curtos.	Os pelos devem ter entre 0,3 cm e 0,5 cm de comprimento.
	O produto é movido com demasiada rapidez.	Mova o produto lentamente sobre a pele.
	Pode existir pelos no rolo de pinças [1].	Limpe o rolo de pinças [1] (ver "Limpeza, conservação e armazenamento").

● Eliminação

A embalagem é feita de materiais não poluentes que podem ser eliminados nos contentores de reciclagem locais.



Esteja atento à especificação dos materiais da embalagem para a separação de lixo. Estas são identificadas com abreviações (a) e números (b) com o seguinte significado: 1-7: Plásticos/20-22: Papel e papelão/80-98: Materiais compostos.



As possibilidades de reciclagem dos artigos utilizados poderão ser averiguadas no seu Município ou Câmara Municipal.



Não deposite o produto utilizado no lixo doméstico, a favor da proteção do ambiente. Elimine-o de forma responsável. Pode informar-se no seu município sobre os locais de recolha adequados e o seu período de funcionamento.



Points de collecte sur www.quefairedesdechets.fr
Privilégiez la réparation ou le don de votre appareil !

O produto, incluindo os acessórios e materiais de embalagem, são recicláveis e estão sujeitos a uma responsabilidade alargada do fabricante. Elimine-os separadamente, seguindo as informações-tri (informações de triagem) ilustradas, para um melhor tratamento dos resíduos. O logotipo Triman somente vale para a França.

As pilhas/baterias avariadas ou gastas têm de ser recicladas. Devolva as pilhas ou baterias e/ou o produto nos locais específicos destinados à sua recolha.



Danos ambientais devido à eliminação incorreta das pilhas/baterias!

As pilhas/baterias não podem ser eliminadas no lixo doméstico. Podem conter metais pesados nocivos e estão sujeitas à regulação de lixos tóxicos. Os símbolos químicos dos metais pesados são os seguintes: Cd = cádmio, Hg = mercúrio, Pb = chumbo. Como tal, deposite as pilhas/baterias utilizadas num ponto de recolha adequado do seu município.

● Garantia

O produto foi fabricado de acordo com diretrizes de qualidade rigorosas e cuidadosamente testado antes da entrega. Em caso de defeitos materiais ou de fabrico, tem direitos legais contra o vendedor do produto. Os seus direitos legais não são limitados de forma alguma pela nossa garantia abaixo apresentada.

A garantia para este produto é de 3 anos a partir da data de compra. O período de garantia começa na data da compra. Guarde o recibo de compra original num local seguro, pois este documento é exigido como prova de compra.

Quaisquer danos ou defeitos já presentes no momento da compra devem ser comunicados imediatamente após a desembalagem do produto.

No caso de o produto apresentar um defeito de material ou de fabrico dentro de 3 anos a partir da data de compra, repará-lo-emos ou substituí-lo-emos gratuitamente, à nossa critério. O período de garantia não pode ser prolongado por uma reclamação de garantia concedida. Isto também se aplica às peças substituídas e reparadas.

Esta garantia é nula se o produto tiver sido danificado ou utilizado ou mantido de forma inadequada.

A garantia cobre defeitos de material e de fabrico. Esta garantia não cobre peças do produto sujeitas a desgaste normal e, portanto, consideradas peças consumíveis (por ex., baterias, mangueiras, cartuchos de tinta), nem cobre danos em peças frágeis, por ex., interruptores ou peças feitas em vidro.

Com este produto, o período de garantia também se aplica à bateria.

Com a troca do aparelho, de acordo com DL 67/2003, o tempo de garantia se inicia novamente.

● Procedimento no caso de ativação da garantia

De forma a garantir um rápido processamento do seu pedido, solicitamos as seguintes indicações:

Para qualquer questão, guarde o talão de compra e o número de artigo (IAN 508832_2507) como comprovativo da mesma.

Podes ver o número do artigo na placa de identificação, gravura, na folha título do manual (em baixo esquerda) ou no adesivo na lado de baixo ou de trás.

Caso erros de função ou outras falhas ocorram, entre em contato primeiramente com o seguinte departamento de serviço por telefone ou e-mail. Um produto identificado como falho, pode ser enviado gratuitamente para o endereço de serviço anexando o comprovativo de compra (nota) e a indicação da falha e quando ela ocorreu.

● **Assistência técnica**

PT Serviço Portugal

Tel. 800 849000

E-Mail: owim@lidl.pt

CE IPX5

● Declaração UE de conformidade

DECLARAÇÃO UE DE CONFORMIDADE (N.º 508832_2507)

IAN: 508832_2507
Identificação do produto: "Cien BEAUTY" DEPILADORA
Número do Modelo: HG12831

O objeto da declaração acima descrito está em conformidade com a legislação de harmonização da União aplicável:

Diretiva 2006/42/CE
Diretiva 2014/30/UE
Diretiva 2011/65/EU cu toate modificările aferente

Referências às normas harmonizadas aplicáveis ou às outras especificações técnicas em relação às quais é declarada a conformidade:

N.º / Peças
Diretiva 2006/42/CE
EN 60335-2-8:2015/A12:2022
EN 60335-1:2012/A16:2023
EN 62233:2008
EN ISO 12100:2010
Diretiva 2014/30/UE
EN IEC 55014-1:2021
EN IEC 55014-2:2021
EN IEC 61000-3-2:2019/A2:2024
EN 61000-3-3:2013/A2:2021

O objeto da declaração acima mencionada está em conformidade com a Diretiva 2011/65 / UE do Parlamento Europeu e do Conselho de 8 de Junho de 2011, relativa à restrição do uso de determinadas substâncias perigosas em equipamentos elétricos e eletrônicos:

N.º / Peças
EN IEC 63000:2018

Detentor da documentação técnica: OWIM GmbH & Co.KG

Assinado por e em nome de:

OWIM GmbH & Co. KG, Stiftsbergstraße 1, 74167 Neckarsulm, Alemanha

Esta declaração de conformidade é emitida sob a exclusiva responsabilidade do fabricante.

Tradução da original declaração de conformidade

Neckarsulm

Lugar

6.10.2025

Data

ppa. Uens Buchheim ppa. Dr. Thorsten Meier

Signatário autorizado Signatário autorizado

OWIM GmbH & Co. KG

Stiftsbergstraße 1
74167 Neckarsulm
GERMANY

Model-No.: HG12831

Version: 01/2026

Last Information Update · Stand der Informationen · Version
des informations · Stand van de informatie · Versione delle
informazioni · Estado de las informaciones · Estado das
informações: 11/2025 · Ident.-No.: HG12831112025-1



IAN 508832_2507

