



Stand-Bandschleifer / Bench Grinder With Belt Sander / Ponceuse stationnaire à bande PSBS 240 C2

(DE) (AT) (BE)

Stand-Bandschleifer

Originalbetriebsanleitung

(FR) (BE)

Ponceuse stationnaire à bande

Traduction de la notice originale

(IT) (MT)

Levigatrice a nastro da banco

Traduzione delle istruzioni originali

(PT)

Lixadora de rolo de apoio

Tradução do manual original

(GB) (MT)

Bench Grinder With Belt Sander

Translation of the original instructions

(NL) (BE)

Staande bandschuurmachine

Vertaling van de oorspronkelijke gebruiksaanwijzing

(ES)

Lijadora de banda estacionaria

Traducción del manual original



DE AT BE

Klappen Sie vor dem Lesen die Seite mit den Abbildungen aus und machen Sie sich anschließend mit allen Funktionen des Gerätes vertraut.

GB MT

Before reading, unfold the page containing the illustrations and familiarise yourself with all functions of the device.

FR BE

Avant de lire le mode d'emploi, ouvrez la page contenant les illustrations et familiarisez-vous ensuite avec toutes les fonctions de l'appareil.

NL BE

Vouw vóór het lezen de pagina met de afbeeldingen open en maak u vertrouwd met alle functies van het apparaat.

IT MT

Prima di leggere aprire la pagina con le immagini e prendere confidenza con le diverse funzioni dell'apparecchio.

ES

Antes de empezar a leer abra la página que contiene las imágenes y, en seguida, familiarícese con todas las funciones del dispositivo.

PT

Antes de começar a ler abra na página com as imagens e, de seguida, familiarize-se com todas as funções do aparelho.

DE/AT/BE	Originalbetriebsanleitung	Seite	4
GB/MT	Translation of the original instructions	Page	18
FR/BE	Traduction de la notice originale	Page	31
NL/BE	Vertaling van de oorspronkelijke gebruiksaanwijzing	Pagina	47
IT/MT	Traduzione delle istruzioni originali	Pagina	61
ES	Traducción del manual original	Página	74
PT	Tradução do manual original	Página	88

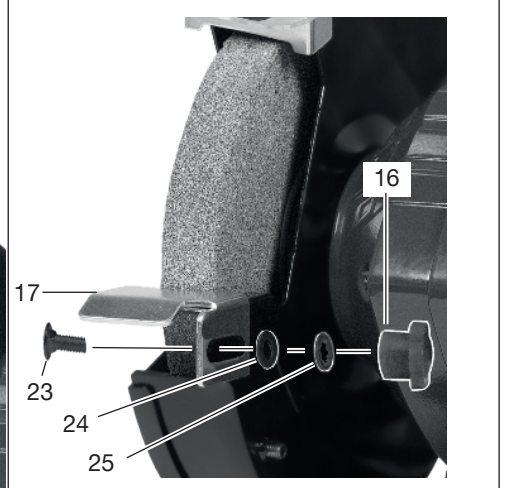
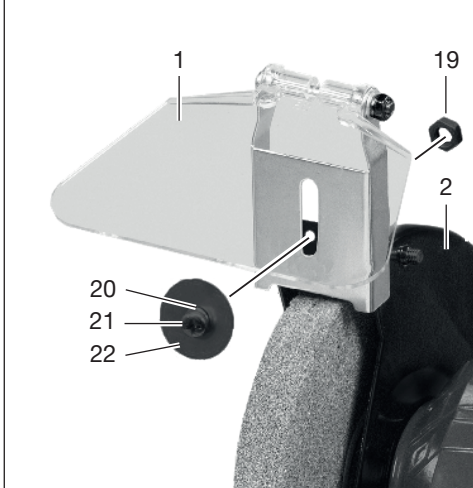
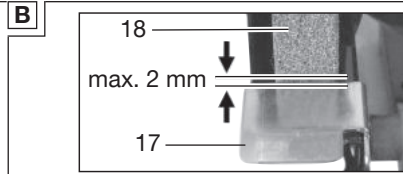
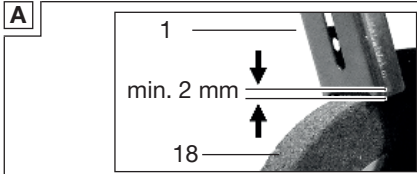
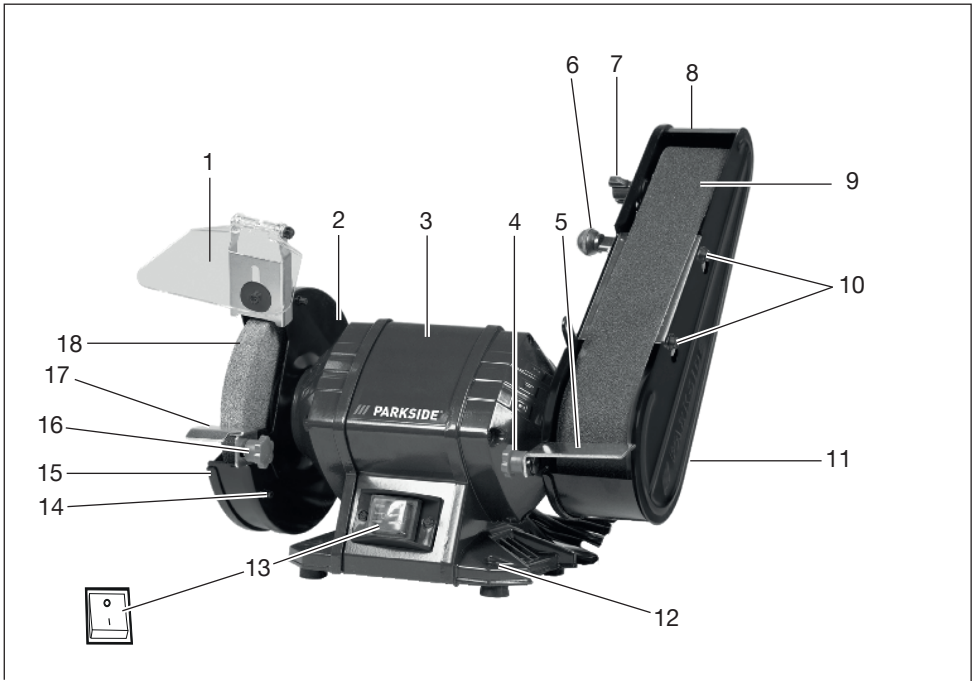

Inhaltsverzeichnis

Einleitung	4
Bestimmungsgemäße Verwendung.....	4
Lieferumfang/Zubehör.....	5
Übersicht.....	5
Funktionsbeschreibung.....	5
Technische Daten.....	5
Sicherheitshinweise	6
Bedeutung der Sicherheitshinweise.....	6
Bildzeichen und Symbole.....	6
Allgemeine Sicherheitshinweise für Elektrowerkzeuge.....	7
Sicherheitshinweise für Tischschleifmaschinen.....	9
Weiterführende Sicherheitshinweise.....	9
Restrisiken.....	10
Vorbereitung	10
Bedienteile.....	10
Funkenschutz montieren und einstellen.....	10
Werkstückauflagen montieren und einstellen.....	10
Gerät auf Arbeitstisch verschrauben.....	11
Schleifscheibe wechseln.....	11
Schleifband wechseln.....	12
Betrieb	12
Ein- und Ausschalten.....	12
Schleifen mit der Schleifscheibe.....	12
Bandschleifen.....	12
Transport	12
Reinigung, Wartung und Lagerung	12
Reinigung.....	13
Wartung.....	13
Lagerung.....	13
Entsorgung/Umweltschutz	13
Zusätzliche Entsorgungshinweise für Deutschland.....	13
Service	13
Garantie.....	13
Reparatur-Service.....	15
Service-Center.....	15
Importeur.....	15
Fehlersuche	15
Ersatzteile und Zubehör	16
Original-EU-Konformitätserklärung	17
Explosionszeichnung	103

Einleitung

Herzlichen Glückwunsch zum Kauf Ihres neuen Stand-Bandschleifers (nachfolgend Gerät oder Elektrowerkzeug genannt). Sie haben sich damit für ein hochwertiges Gerät entschieden. Dieses Gerät wurde während der Produktion auf Qualität geprüft und einer Endkontrolle unterzogen. Die Funktionsfähigkeit Ihres Gerätes ist somit sichergestellt.



Die Betriebsanleitung ist Bestandteil dieses Geräts. Sie enthält wichtige Hinweise für Sicherheit, Gebrauch und Entsorgung. Lesen Sie die Betriebsanleitung sorgfältig. Machen Sie sich mit den Bedienteilen und dem richtigen Gebrauch des Gerätes vertraut. Benutzen Sie das Gerät nur wie beschrieben und für die angegebenen Einsatzbereiche. Bewahren Sie die Betriebsanleitung gut auf und händigen Sie alle Unterlagen bei Weitergabe des Geräts an Dritte mit aus.

Bestimmungsgemäße Verwendung

Das Gerät ist ausschließlich für folgende Verwendung bestimmt:

- Grob- und Feinschliff von Metall, Holz und Kunststoff
- Entgraten, Entrosten und Schleifen

Für alle anderen Anwendungsarten (z. B. Schleifen mit nicht geeigneten Schleifwerkzeugen, Schleifen mit einer Kühlflüssigkeit, Schleifen gesundheitsgefährdender Materialien wie Asbest) ist das Gerät nicht vorgesehen.

Betrieb ausschließlich in trockenen Räumen. Jede andere Verwendung, die in dieser Betriebsanleitung nicht ausdrücklich zugelassen wird, kann eine ernsthafte Gefahr für den Benutzer darstellen und zu Schäden am Gerät führen. Der Bediener oder Nutzer des Geräts ist für Unfälle oder Schäden an anderen Menschen oder deren Eigentum verantwortlich. Das Gerät ist für den Einsatz im Heimwerkerbereich bestimmt. Es wurde nicht für den gewerblichen Dauereinsatz konzipiert. Bei gewerblichem Einsatz erlischt die Garantie. Der Hersteller haftet nicht für Schäden, die durch bestimmungswidrige Verwendung oder falsche Bedienung verursacht wurden.

Lieferumfang/Zubehör

Packen Sie das Gerät aus und überprüfen Sie den Lieferumfang.

Entsorgen Sie das Verpackungsmaterial ordnungsgemäß.

- Stand-Bandschleifer
- Schleifscheibe (vormontiert)
- 3× Schleifband:
 - 2× Körnung 80 (1× vormontiert)
 - 1× Körnung 120
- Funkenschutz
- Montagematerial Funkenschutz:
 - Schraube
 - Sprengring
 - Unterlegscheibe
 - Mutter
- Werkstückauflage Schleifscheibe
- Werkstückauflage Schleifband
- Montagematerial 2× Werkstückauflage:
 - 2× Sternmutter
 - 2× Schraube
 - 2× Unterlegscheibe
 - 2× Zahnscheiben
- Originalbetriebsanleitung

Übersicht

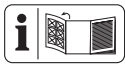

Die Abbildungen des Geräts finden Sie auf der vorderen und hinteren Ausklappseite.

- 1 Funkenschutz
- 2 Schutzhaube
- 3 Motorgehäuse
- 4 Sternmutter
- 5 Werkstückauflage
- 6 Hebel (Bandlauf)
- 7 Schraube (Bandlauf)
- 8 Schutzhaube
- 9 Schleifband
- 10 Schraube (2×)
- 11 Schleifband-Abdeckung
- 12 Bohrung
- 13 Ein-/Ausschalter
- 14 Schraube (3×)
- 15 Schleifscheiben-Abdeckung
- 16 Sternmutter

- 17 Werkstückauflage
- 18 Schleifscheibe

Abb. A

- 19 Mutter
- 20 Sprengring
- 21 Schraube
- 22 Unterlegscheibe

Abb. B

- 23 Schraube
- 24 Unterlegscheibe
- 25 Zahnscheiben

Abb. C

- 26 Zahnscheiben
- 27 Unterlegscheibe
- 28 Schraube

Abb. E

- 29 Mutter
- 30 Spannflansch

Abb. F

- 31 Laufrolle oben
- 32 Laufrolle unten

Funktionsbeschreibung

Das Gerät ist ein Kombigerät, ausgestattet mit einer Schleifscheibe und einem justierbaren Schleifband.

Zum Schutz des Anwenders ist das Gerät mit einem Funkenschutz und Schutzhauben versehen.

Die Funktion der Bedienteile entnehmen Sie bitte den nachfolgenden Beschreibungen.

Technische Daten

Stand-BandschleiferPSBS 240 C2
Bemessungsspannung U230 V~, 50 Hz
Bemessungsaufnahme P240 W (S6 10 %)
Leerlaufleistungsaufnahme P_0 190 W (S1)
Leerlaufdrehzahl n_02980 min ⁻¹
SchutzklasseI
SchutzartIPX0
Gewicht≈ 6,95 kg
Schalldruckpegel L_{pA}84,5 dB; $K_{pA}=3$ dB
Schalleistungspegel L_{WA}97,5 dB; $K_{WA}=3$ dB

Betriebsart S6 10%: Durchlaufbetrieb mit Aussetzbelastung.
 Auf die ununterbrochene Betriebsdauer von 1 min unter Last muss das Gerät anschließend 9 min im Leerlauf abkühlen, da ansonsten eine Überhitzung auftreten würde.
 Betriebsart S1: Dauerlauf mit konstanter Belastung

Schleifband (mitgeliefert)
 Abmessung 50×686 mm
 Körnung 80/120
 Umlaufgeschwindigkeit v_0 ≤ 15 m/s

Schleifscheibe **A36 P5 V35**
 (mitgeliefert)
 Hergestellt in Übereinstimmung mit EN 12413:2019
 Außendurchmesser $\varnothing 150$ mm
 Bohrung $\varnothing 12,7$ mm
 Dicke 20 mm
 Körnung 36
 Leerlaufgeschwindigkeit n_0 4500 min^{-1}
 Umlaufgeschwindigkeit v_0 ≤ 35 m/s

Hinweise zu Lärm- und Vibrationswerten

Lärm- und Vibrationswerte wurden entsprechend den in der Konformitätserklärung genannten Normen und Bestimmungen ermittelt.

⚠ VORSICHT! Gehörschäden! Tragen Sie Gehörschutz.

Die angegebenen Schwingungsgesamtwerte und die angegebenen Geräuschemissionswerte sind nach einem genormten Prüfverfahren gemessen worden und können zum Vergleich eines Elektrowerkzeugs mit einem anderen verwendet werden. Die angegebenen Schwingungsgesamtwerte und die angegebenen Geräuschemissionswerte können auch zu einer vorläufigen Einschätzung der Belastung verwendet werden.

⚠ WARNUNG! Die Schwingungs- und Geräuschemissionen können während der tatsächlichen Benutzung des Elektrowerkzeugs von dem Angabewert abweichen, abhängig von der Art und Weise, in der das Elektrowerkzeug verwendet wird, insbesondere, welche Art von Werkstück bearbeitet wird. Es ist notwendig, Sicherheitsmaßnahmen zum Schutz des Bedieners festzulegen, die auf einer Abschätzung der Schwingungsbe-

lastung während der tatsächlichen Benutzungsbedingungen beruhen. Hierbei sind alle Anteile des Betriebszyklus zu berücksichtigen, beispielsweise Zeiten, in denen das Elektrowerkzeug abgeschaltet ist, und solche, in denen es zwar eingeschaltet ist, aber ohne Belastung läuft.

Sicherheitshinweise

Dieser Abschnitt behandelt die grundlegenden Sicherheitshinweise beim Gebrauch des Geräts.

Bedeutung der Sicherheitshinweise

⚠ GEFAHR! Wenn Sie diesen Sicherheitshinweis nicht befolgen, tritt ein Unfall ein. Die Folge ist schwere Körperverletzung oder Tod.







⚠ WARNUNG! Wenn Sie diesen Sicherheitshinweis nicht befolgen, tritt möglicherweise ein Unfall ein. Die Folge ist möglicherweise schwere Körperverletzung oder Tod.

⚠ VORSICHT! Wenn Sie diesen Sicherheitshinweis nicht befolgen, tritt ein Unfall ein. Die Folge ist möglicherweise leichte oder mittelschwere Körperverletzung.

HINWEIS! Wenn Sie diesen Sicherheitshinweis nicht befolgen, tritt ein Unfall ein. Die Folge ist möglicherweise ein Sachschaden.

Bildzeichen und Symbole

Bildzeichen auf dem Gerät

-  Achtung!
-  Betriebsanleitung lesen
-  Augenschutz benutzen
-  Gehörschutz benutzen
-  Maske benutzen
-  Schutzhandschuhe benutzen



Netzstecker ziehen vor Wartungsarbeiten oder wenn die Netzleitung beschädigt ist



Verletzungsgefahr durch sich drehendes Werkzeug! Halten Sie Ihre Hände fern.



Elektrogeräte gehören nicht in den Hausmüll.



Abmessung Schleifscheibe



Abmessung Schleifband

Bildzeichen auf dem Zubehör



Betriebsanleitung lesen



Augenschutz benutzen



Gehörschutz benutzen



Maske benutzen



Schutzhandschuhe benutzen



Keine defekte Schleifscheibe einsetzen



Hersteller

Allgemeine Sicherheitshinweise für Elektrowerkzeuge

⚠️ WARNUNG! Lesen Sie alle Sicherheitshinweise, Anweisungen, Bilderungen und technischen Daten, mit denen dieses Elektrowerkzeug versehen ist. Versäumnisse bei der Einhaltung der nachfolgenden Anweisungen können elektrischen Schlag, Brand und/oder schwere Verletzungen verursachen. **Bewahren Sie alle Sicherheitshinweise und Anweisungen für die Zukunft auf.**

Der in den Sicherheitshinweisen verwendete Begriff „Elektrowerkzeug“ bezieht sich auf netzbetriebene Elektrowerkzeuge (mit Netz-

leitung) oder auf akkubetriebene Elektrowerkzeuge (ohne Netzleitung).

1. Arbeitsplatzsicherheit

- a) **Halten Sie Ihren Arbeitsbereich sauber und gut beleuchtet.** Unordnung oder unbeleuchtete Arbeitsbereiche können zu Unfällen führen.
- b) **Arbeiten Sie mit dem Elektrowerkzeug nicht in explosionsgefährdeter Umgebung, in der sich brennbare Flüssigkeiten, Gase oder Stäube befinden.** Elektrowerkzeuge erzeugen Funken, die den Staub oder die Dämpfe entzünden können.
- c) **Halten Sie Kinder und andere Personen während der Benutzung des Elektrowerkzeuges fern.** Bei Ablenkung können Sie die Kontrolle über das Elektrowerkzeug verlieren.

2. Elektrische Sicherheit

- a) **Der Anschlussstecker des Elektrowerkzeugs muss in die Steckdose passen. Der Stecker darf in keiner Weise verändert werden. Verwenden Sie keine Adapterstecker gemeinsam mit schutzgeerdeten Elektrowerkzeugen.** Unveränderte Stecker und passende Steckdosen verringern das Risiko eines elektrischen Schlages.
- b) **Vermeiden Sie Körperkontakt mit geerdeten Oberflächen wie von Rohren, Heizungen, Herden und Kühlschränken.** Es besteht ein erhöhtes Risiko durch elektrischen Schlag, wenn Ihr Körper geerdet ist.
- c) **Halten Sie das Elektrowerkzeug von Regen oder Nässe fern.** Das Eindringen von Wasser in ein Elektrowerkzeug erhöht das Risiko eines elektrischen Schlages.
- d) **Zweckentfremden Sie die Anschlussleitung nicht, um das Elektrowerkzeug zu tragen, aufzuhängen oder um den Stecker aus der Steckdose zu ziehen. Halten Sie die Anschlussleitung fern von Hitze, Öl, scharfen Kanten oder sich bewegenden Teilen.** Beschädigte oder verwickelte Anschlussleitungen erhöhen das Risiko eines elektrischen Schlages.
- e) **Wenn Sie mit einem Elektrowerkzeug im Freien arbeiten, verwenden Sie nur Verlängerungsleitungen, die auch für**

- den Außenbereich geeignet sind. Die Anwendung einer für den Außenbereich geeigneten Verlängerungsleitung verringert das Risiko eines elektrischen Schlag.
- f) **Wenn der Betrieb des Elektrowerkzeuges in feuchter Umgebung nicht vermeidbar ist, verwenden Sie einen Fehlerstromschutzschalter.** Der Einsatz eines Fehlerstromschutzschalters vermindert das Risiko eines elektrischen Schlag.
3. **Sicherheit von Personen**
- a) **Seien Sie aufmerksam, achten Sie darauf, was Sie tun, und gehen Sie mit Vernunft an die Arbeit mit einem Elektrowerkzeug. Benutzen Sie kein Elektrowerkzeug, wenn Sie müde sind oder unter Einfluss von Drogen, Alkohol oder Medikamenten stehen.** Ein Moment der Unachtsamkeit beim Gebrauch des Elektrowerkzeugs kann zu ernsthaften Verletzungen führen.
- b) **Tragen Sie persönliche Schutzausrüstung und immer eine Schutzbrille.** Das Tragen persönlicher Schutzausrüstung, wie Staubmaske, rutschfeste Sicherheitsschuhe, Schutzhelm oder Gehörschutz, je nach Art und Einsatz des Elektrowerkzeugs, verringert das Risiko von Verletzungen.
- c) **Vermeiden Sie eine unbeabsichtigte Inbetriebnahme. Vergewissern Sie sich, dass das Elektrowerkzeug ausgeschaltet ist, bevor Sie es an die Stromversorgung und/oder den Akku anschließen, es aufnehmen oder tragen.** Wenn Sie beim Tragen des Elektrowerkzeugs den Finger am Schalter haben oder das Elektrowerkzeug eingeschaltet an die Stromversorgung anschließen, kann dies zu Unfällen führen.
- d) **Entfernen Sie Einstellwerkzeuge oder Schraubenschlüssel, bevor Sie das Elektrowerkzeug einschalten.** Ein Werkzeug oder Schlüssel, der sich in einem drehenden Teil des Elektrowerkzeugs befindet, kann zu Verletzungen führen.
- e) **Vermeiden Sie eine abnormale Körperhaltung. Sorgen Sie für einen sicheren Stand und halten Sie jederzeit das Gleichgewicht.** Dadurch können Sie das Elektrowerkzeug in unerwarteten Situationen besser kontrollieren.
- f) **Tragen Sie geeignete Kleidung. Tragen Sie keine weite Kleidung oder Schmuck. Halten Sie Haare und Kleidung fern von sich bewegenden Teilen.** Lockere Kleidung, Schmuck oder lange Haare können von sich bewegenden Teilen erfasst werden.
- g) **Wenn Staubabsaug- und -auffangeinrichtungen montiert werden können, sind diese anzuschließen und richtig zu verwenden.** Verwendung einer Staubabsaugung kann Gefährdungen durch Staub verringern.
- h) **Wiegen Sie sich nicht in falscher Sicherheit und setzen Sie sich nicht über die Sicherheitsregeln für Elektrowerkzeuge hinweg, auch wenn Sie nach vielfachem Gebrauch mit dem Elektrowerkzeug vertraut sind.** Achtloses Handeln kann binnen Sekundenbruchteilen zu schweren Verletzungen führen.
4. **Verwendung und Behandlung des Elektrowerkzeugs**
- a) **Überlasten Sie das Elektrowerkzeug nicht. Verwenden Sie für Ihre Arbeit das dafür bestimmte Elektrowerkzeug.** Mit dem passenden Elektrowerkzeug arbeiten Sie besser und sicherer im angegebenen Leistungsbereich.
- b) **Benutzen Sie kein Elektrowerkzeug, dessen Schalter defekt ist.** Ein Elektrowerkzeug, das sich nicht mehr ein- oder ausschalten lässt, ist gefährlich und muss repariert werden.
- c) **Ziehen Sie den Stecker aus der Steckdose und/oder entfernen Sie einen abnehmbaren Akku, bevor Sie Geräteeinstellungen vornehmen, Einsatzwerkzeugteile wechseln oder das Elektrowerkzeug weglegen.** Diese Vorsichtsmaßnahme verhindert den unbeabsichtigten Start des Elektrowerkzeugs.
- d) **Bewahren Sie unbenutzte Elektrowerkzeuge außerhalb der Reichweite von Kindern auf. Lassen Sie keine Personen das Elektrowerkzeug benutzen, die mit diesem nicht vertraut sind oder diese Anweisungen nicht gelesen haben.** Elektrowerkzeuge sind gefährlich, wenn sie von unerfahrenen Personen benutzt werden.
- e) **Pflegen Sie das Elektrowerkzeug und Einsatzwerkzeug mit Sorgfalt. Kontrollieren Sie, ob bewegliche Teile ein-**

wandfrei funktionieren und nicht klemmen, ob Teile gebrochen oder so beschädigt sind, dass die Funktion des Elektrowerkzeugs beeinträchtigt ist. Lassen Sie beschädigte Teile vor dem Einsatz des Elektrowerkzeugs reparieren. Viele Unfälle haben ihre Ursache in schlecht gewarteten Elektrowerkzeugen.

- f) **Halten Sie Schneidwerkzeuge scharf und sauber.** Sorgfältig gepflegte Schneidwerkzeuge mit scharfen Schneidkanten verklemmen sich weniger und sind leichter zu führen.
- g) **Verwenden Sie Elektrowerkzeug, Zubehör, Einsatzwerkzeuge usw. entsprechend diesen Anweisungen. Berücksichtigen Sie dabei die Arbeitsbedingungen und die auszuführende Tätigkeit.** Der Gebrauch von Elektrowerkzeugen für andere als die vorgesehenen Anwendungen kann zu gefährlichen Situationen führen.
- h) **Halten Sie Griffe und Griffflächen trocken, sauber und frei von Öl und Fett.** Rutschige Griffe und Griffflächen erlauben keine sichere Bedienung und Kontrolle des Elektrowerkzeugs in unvorhergesehenen Situationen.
- 5. **Service**
- a) **Lassen Sie Ihr Elektrowerkzeug nur von qualifiziertem Fachpersonal und nur mit Original-Ersatzteilen reparieren.** Damit wird sichergestellt, dass die Sicherheit des Elektrowerkzeugs erhalten bleibt.

Sicherheitshinweise für Tischschleifmaschinen

- **Verwenden Sie keine beschädigten Einsatzwerkzeuge. Kontrollieren Sie vor jeder Verwendung Einsatzwerkzeuge wie Schleifscheiben auf Absplittierungen und Risse. Wenn Sie das Einsatzwerkzeug kontrolliert und eingesetzt haben, halten Sie und in der Nähe befindliche Personen sich außerhalb der Ebene des rotierenden Einsatzwerkzeugs auf und lassen Sie das Gerät eine Minute lang mit Höchstdrehzahl laufen.** Beschädigte Einsatzwerkzeuge brechen normalerweise in dieser Testzeit.
- **Die zulässige Drehzahl des Einsatzwerkzeugs muss mindestens so hoch**

sein wie die auf dem Elektrowerkzeug angegebene Höchstdrehzahl. Ein Einsatzwerkzeug, das sich schneller als zulässig dreht, kann zerbrechen und umherfliegen.

- **Schleifen Sie niemals auf den Seitenflächen der Schleifscheiben.** Schleifen auf den Seitenflächen kann die Schleifscheiben bersten und auseinanderfliegen lassen.

Weiterführende Sicherheitshinweise

⚠️ WARNUNG! Beim Schleifen können gesundheitsschädliche Stäube entstehen (z. B. Metallen oder einigen Holzarten), die für die Bedienperson oder in der Nähe befindliche Personen eine Gefährdung darstellen können. Sorgen Sie für eine gute Belüftung des Arbeitsplatzes. Tragen Sie stets eine Schutzbrille, Sicherheitshandschuhe und einen Atemschutz.

- Schließen Sie das Gerät nur an eine Steckdose mit Fehlerstrom-Schutzeinrichtung (RCD) mit einem Bemessungsfehlerstrom von nicht mehr als 30 mA an.
- Wenn die Netzanschlussleitung dieses Geräts beschädigt wird, muss sie durch den Hersteller, seinen Kundendienst oder eine ähnlich qualifizierte Person ersetzt werden, um Gefährdungen zu vermeiden. Wenden Sie sich an das Service-Center.
- **Verwenden Sie ausschließlich Zubehör, welches von PARKSIDE empfohlen wurde.** Ungeeignetes Zubehör kann zu elektrischem Schlag oder Feuer führen.
- **⚠️ WARNUNG!** Gefahr durch elektrischen Schlag. Halten Sie Netzkabel und Verlängerungskabel von der Schleifscheibe fern. Ziehen Sie bei Beschädigung oder Durchschneiden sofort den Netzstecker aus der Steckdose. Berühren Sie die Leitung nicht, bevor sie vom Netz getrennt ist.
- **⚠️ WARNUNG!** Gefahr durch Quetschen! Halten Sie nie die Finger zwischen Schleifscheibe und Funkenschutz oder in die Nähe der Schutzhauben.
- Die rotierenden Teile des Gerätes können aus funktionellen Gründen nicht abgedeckt werden. Gehen Sie daher mit Bedacht vor und halten Sie das Werkstück gut fest, um ein Verrutschen zu vermeiden, wodurch Ihre Hände mit dem

Schleifband oder der Schleifscheibe in Berührung kommen könnten.

- **⚠️ WARNUNG!** Verbrennungsgefahr! Das Werkstück wird beim Schleifen heiß. Nicht an der bearbeiteten Stelle anfassen, lassen Sie es abkühlen. Verwenden Sie kein Kühlmittel oder ähnliches.
- Arbeiten Sie mit dem Gerät nicht, wenn Sie müde sind oder nach der Einnahme von Alkohol oder Tabletten. Legen Sie immer rechtzeitig eine Arbeitspause ein.
- Schalten Sie das Gerät aus und ziehen Sie den Netzstecker
 - zum Lösen eines blockierten Einsatzwerkzeuges,
 - wenn die Anschlussleitung beschädigt oder verheddert ist,
 - bei ungewöhnlichen Geräuschen.
- Bedienen Sie das Gerät nur in aufrechter, stehender Position und achten Sie auf einen sicheren Stand.

Restrisiken

Auch wenn Sie dieses Gerät vorschriftsmäßig bedienen, bleiben immer Restrisiken bestehen. Folgende Gefahren können im Zusammenhang mit der Bauweise und Ausführung dieses Gerätes auftreten:

- Lungenschäden, falls kein geeigneter Atemschutz getragen wird.
- Gehörschäden, falls kein geeigneter Gehörschutz getragen wird.
- Gesundheitsschäden, die aus Hand-Arm-Schwingungen resultieren, falls das Gerät über einen längeren Zeitraum verwendet wird oder nicht ordnungsgemäß geführt und gewartet wird.
- Gesundheitsschäden durch:
 - Berührung der Schleifwerkzeuge im nicht abgedeckten Bereich;
 - Herausschleudern von Teilen aus Werkstücken oder beschädigten Schleifscheiben.

⚠️ WARNUNG! Gefahr durch elektromagnetisches Feld, das, während das Gerät im Betrieb ist, erzeugt wird. Das Feld kann unter bestimmten Umständen aktive oder passive medizinische Implantate beeinträchtigen. Um die Gefahr von ernsthaften oder tödlichen Verletzungen zu verringern, empfehlen wir Personen mit medizinischen Implantaten ihren Arzt und den Hersteller des medizinischen Implantats zu konsultieren, bevor das Gerät bedient wird.

Vorbereitung

⚠️ WARNUNG! Verletzungsgefahr durch ungewollt anlaufendes Gerät. Stecken Sie den Anschlussstecker erst dann in die Steckdose, wenn das Gerät vollständig für den Einsatz vorbereitet ist.

Bedienteile

Lernen Sie vor dem ersten Betrieb des Geräts die Bedienteile kennen.

Ein-/Ausschalter (13)

- Einschalten: Bringen Sie den Ein-/Ausschalter (13) in Stellung „I“ (EIN).
- Ausschalten: Bringen Sie den Ein-/Ausschalter (13) in Stellung „0“ (AUS).

Funkenschutz montieren und einstellen

Notwendige Werkzeuge

(nicht mitgeliefert)

- Schraubendreher
- Ringschlüssel (SW8)

Benötigtes Zubehör

- Mutter (19)
- Sprengring (20)
- Schraube (21)
- Unterlegscheibe (22)

Vorgehen (Abb. A)

1. Befestigen Sie den Funkenschutz (1) mit Hilfe von Schraube (21), Sprengring (20), Unterlegscheibe (22) und Mutter (19) an der Schutzhaube (2).
2. Stellen Sie über das Langloch im Funkenschutzhalter den Abstand zur Schleifscheibe (18) ein.

⚠️ VORSICHT! Der Abstand zur Schleifscheibe (18) muss mindestens 2 mm betragen.

3. Klappen Sie den Funkenschutz (1) zum Arbeiten auf die gewünschte Position.

⚠️ VORSICHT! Augenverletzungen vermeiden. Tragen Sie trotz Funkenschutz beim Arbeiten immer eine Schutzbrille.

Werkstückauflagen montieren und einstellen

Benötigtes Zubehör

- Werkstückauflage (5/17)
- Sternmutter (4/16)
- Schraube (23/28)
- Unterlegscheibe (24/27)

- Zahnscheiben (25/26)

Vorgehen (Abb. B+C)

1. Befestigen Sie die Werkstückauflagen (5/17) am Gerät.
Am Schleifband sind zwei Positionen **A** oder **B** möglich.
2. Stellen Sie die Werkstückauflage (17) der Schleifscheibe (18) mit der Sternmutter (16) ein.

▲ VORSICHT! Der Abstand zur Schleifscheibe (18) darf maximal 2 mm betragen. Stellen Sie den Abstand periodisch nach, um den Verschleiß der Schleifscheibe auszugleichen.

Gerät auf Arbeitstisch verschrauben

Notwendige Werkzeuge und Hilfsmittel
(nicht mitgeliefert)

- 4x Schraube
- 4x Mutter

Vorgehen (Abb. D)

1. Befestigen Sie das Gerät mit den Schrauben und Muttern auf einer ebenen Arbeitsfläche.
2. Führen Sie dazu die Schrauben durch die 4 Bohrungen (12) am Gerätesockel.

Schleifscheibe wechseln

Hinweise zum Wechseln

- Betreiben Sie das Gerät niemals ohne Schutzeinrichtungen.
- Vergewissern Sie sich, dass die auf der Schleifscheibe angegebene Drehzahl gleich oder größer als die Bemessungsleerlaufdrehzahl des Gerätes ist.
- Vergewissern Sie sich, dass die Maße der Schleifscheibe zum Gerät passen.
- Benutzen Sie nur einwandfreie Schleifscheiben (Klangprobe: Sie haben beim Anschlagen mit einem Plastikhammer einen klaren Klang).
- Bohren Sie eine zu kleine Aufnahmebohrung der Schleifscheibe nicht nachträglich auf.
- Verwenden Sie keine getrennten Reduzierbuchsen oder Adapter, um Schleifscheiben mit großem Loch passend zu machen.
- Verwenden Sie keine Sägeblätter.
- Zum Aufspannen der Schleifwerkzeuge dürfen nur die mitgelieferten

Spannflansche verwendet werden. Die Zwischenlagen zwischen Spannflansch und Schleifwerkzeuge müssen aus elastischen Stoffen z. B. Gummi, weicher Pappe usw., bestehen.

- Montieren Sie das Gerät nach dem Schleifscheibenwechsel wieder vollständig.
- Schutzhandschuhe benutzen
- Schalten Sie das Gerät aus und ziehen Sie den Netzstecker. Lassen Sie das Gerät abkühlen.

Notwendige Werkzeuge und Hilfsmittel
(nicht mitgeliefert)

- Schraubendreher
- Nuss (19 mm) oder Zange
- Ringschlüssel oder Maulschlüssel

▲ VORSICHT! Die Schleifscheiben-Mutter darf nicht zu fest angezogen werden, um ein Brechen von Schleifscheibe und Mutter zu vermeiden.

Vorgehen (Abb. E)

1. Demontieren Sie den Funkenschutz (1) und die Werkstückauflage (17).
2. Lösen Sie die 3 Schrauben (14).
3. Entfernen Sie die Schleifscheiben-Abdeckung (15).
4. Lösen Sie die 2 Schrauben (10).
5. Hängen Sie die Schleifband-Abdeckung (11) aus.
6. Drehen Sie die Mutter (29) ↺ ab. Halten Sie dabei die Mutter der gegenüberliegenden Laufrolle des Schleifbandes gegen.
7. Nehmen Sie den Spannflansch (30) und die Schleifscheibe (18) ab.
8. Setzen Sie die neue Schleifscheibe (18) und den Spannflansch (30) auf.
9. Drehen Sie die Schleifscheiben-Mutter (29) ↻ von Hand auf.
10. Befestigen Sie die Schleifscheiben-Abdeckung (15).
11. Befestigen Sie die Schleifband-Abdeckung (11) mit den Schrauben (10).
12. Montieren Sie den Funkenschutz (1) und die Werkstückauflage (17) wieder (siehe *Funkenschutz montieren und einstellen, S. 10* bzw. *Werkstückauflagen montieren und einstellen, S. 10*).
13. **Probelauf:** Führen Sie vor dem ersten Arbeiten und nach jedem Schleifscheiben-

wechsel einen Probelauf von mindestens 1 Minute ohne Belastung durch. Schalten Sie das Gerät sofort aus, wenn die Schleifscheibe unrund läuft, beträchtliche Schwingungen auftreten oder abnorme Geräusche zu hören sind.

Schleifband wechseln

Vorgehen (Abb. F)

HINWEIS! Achten Sie bei der Montage des Schleifbands auf die Drehrichtung.

1. Lösen Sie die 2 Schrauben (10).
2. Hängen Sie die Schleifband-Abdeckung (11) aus.
3. Drücken Sie den Hebel (6) nach unten.
4. Ziehen Sie das Schleifband (9) ab.
5. Legen Sie das neue Schleifband (9) mittig auf die obere (31) und untere (32) Laufrolle auf.
6. Drücken Sie den Hebel (6) hoch.
7. Montieren Sie die Schleifband-Abdeckung (10) wieder.

Bandlauf einstellen

1. Lösen Sie die 2 Schrauben (10).
2. Hängen Sie die Schleifband-Abdeckung (11) aus.
3. Stellen Sie die Bandlaufgenauigkeit durch Drehen der Schraube (7) ein.
4. Prüfen Sie den Bandlauf, indem Sie das Schleifband mit der Hand drehen.
5. Montieren Sie die Schleifband-Abdeckung (10) wieder.

Betrieb

Ein- und Ausschalten

Einschalten

1. Schließen Sie das Gerät an die Netzspannung an.
2. Bringen Sie den Ein-/Ausschalter (13) in Stellung „I“ (EIN).

Ausschalten

1. Bringen Sie den Ein-/Ausschalter (13) in Stellung „0“ (AUS).
2. Vergewissern Sie sich, dass alle sich bewegenden Teile zum vollständigen Stillstand gekommen sind.
3. Ziehen Sie den Anschlussstecker des Geräts aus der Steckdose, wenn Sie das Gerät unbeaufsichtigt lassen oder mit der Arbeit fertig sind.

Schleifen mit der Schleifscheibe

⚠️ WARNUNG! Verletzungen durch Funkenbildung! Klappen Sie den Funkschutz (1) beim Schleifen nach unten.

HINWEIS! Der Pfeil auf der Schutzhaube (2) zeigt die Drehrichtung der Schleifscheibe an.

Vorgehen

1. Legen Sie das Werkstück auf die Werkstückauflage (17) und führen Sie es langsam im gewünschten Winkel an die Schleifscheibe (18) heran.
2. Bewegen Sie das Werkstück leicht hin und her, um ein optimales Schleifergebnis zu erhalten. Die Schleifscheibe wird so gleichmäßig abgenutzt.
3. Lassen Sie das Werkstück zwischendurch abkühlen.

Bandschleifen

HINWEIS! Der Pfeil auf der Schutzhaube (8) zeigt die Drehrichtung des Schleifbands an.

Vorgehen

1. Halten Sie das Werkstück beim Schleifen gut fest, üben Sie keinen großen Druck aus.
2. Bewegen Sie das Werkstück leicht hin und her, um ein einseitiges Abnutzen des Schleifbands zu verhindern.
3. Schleifen Sie Holzstücke immer in Richtung der Holzmaserung, um ein Absplittern zu verhindern.

Transport

Hinweise

- Schalten Sie das Gerät aus.
- Vergewissern Sie sich, dass alle sich bewegenden Teile zum vollständigen Stillstand gekommen sind.
- Ziehen Sie den Netzstecker.
- Tragen Sie das Gerät mit zwei Händen. Greifen Sie das Gerät hierzu am Gerätefuß und am Motorgehäuse.

Reinigung, Wartung und Lagerung

⚠️ WARNUNG! Elektrischer Schlag! Verletzungsgefahr durch ungewollt anlaufendes Gerät. Schützen Sie sich bei Wartungs- und Reinigungsarbeiten. Schalten Sie das Gerät aus und ziehen Sie den Anschlussstecker

aus der Steckdose. Lassen Sie Instandsetzungsarbeiten und Wartungsarbeiten, die nicht in dieser Anleitung beschrieben sind, von unserem Service-Center durchführen. Verwenden Sie nur Original-Ersatzteile.

Reinigung

▲ WARNUNG! Elektrischer Schlag! Spritzen Sie das Gerät niemals mit Wasser ab. **HINWEIS!** Beschädigungsgefahr. Chemische Substanzen können die Kunststoffteile des Gerätes angreifen. Verwenden Sie keine Reinigungs- bzw. Lösungsmittel.

- Halten Sie Lüftungsschlitze, Motorgehäuse und Griffe des Gerätes sauber. Verwenden Sie dazu ein feuchtes Tuch oder eine Bürste.

Wartung

- Kontrollieren Sie das Gerät vor jedem Gebrauch auf offensichtliche Mängel wie lose, abgenutzte oder beschädigte Teile.
- Prüfen Sie insbesondere die Schleifscheibe (18).
- Tauschen Sie beschädigte Teile aus.

Lagerung

Lagern Sie Gerät und Zubehör stets:

- sauber
- trocken
- staubgeschützt
- außerhalb der Reichweite von Kindern
- Schleifscheiben müssen trocken und hochkant aufbewahrt werden und dürfen nicht gestapelt werden.

Entsorgung/Umweltschutz

Führen Sie Gerät, Zubehör und Verpackung einer umweltgerechten Wiederverwertung zu.



Elektrogeräte gehören nicht in den Hausmüll.

Das Symbol der durchgestrichenen Mülltonne bedeutet, dass dieses Elektro- bzw. Elektronikgerät am Ende seiner Lebensdauer nicht im Hausmüll entsorgt werden darf, sondern vom Endnutzer einer getrennten Sammlung zugeführt werden muss.

Richtlinie 2012/19/EU über Elektro- und Elektronik-Altgeräte:

Verbraucher sind gesetzlich dazu verpflichtet, Elektro- und Elektronikgeräte am Ende ihrer Lebensdauer einer umweltgerechten Wiederverwertung zuzuführen. Auf diese Weise wird eine umwelt- und ressourcenschonende Verwertung sichergestellt. Je nach Umsetzung in nationales Recht können Sie folgende Möglichkeiten haben:

- an einer Verkaufsstelle zurückgeben,
- an einer offiziellen Sammelstelle abgeben,
- an den Hersteller/Inverkehrbringer zurücksenden.

Nicht betroffen sind den Altgeräten beigelegte Zubehörteile und Hilfsmittel ohne Elektrobestandteile.

Zusätzliche Entsorgungshinweise für Deutschland

Das Gerät ist bei eingerichteten Sammelstellen, Wertstoffhöfen oder Entsorgungsbetrieben abzugeben. Zudem sind Verreiber von Elektro- und Elektronikgeräten sowie Verreiber von Lebensmitteln zur Rücknahme verpflichtet. LIDL bietet Ihnen Rückgabemöglichkeiten direkt in den Filialen und Märkten an. Rückgabe und Entsorgung sind für Sie kostenfrei.

Beim Kauf eines Neugerätes haben Sie das Recht, ein entsprechendes Altgerät unentgeltlich zurückzugeben.

Zusätzlich haben Sie die Möglichkeit, unabhängig vom Kauf eines Neugerätes, unentgeltlich (bis zu drei) Altgeräte abzugeben, die in keiner Abmessung größer als 25 cm sind. Bitte entnehmen Sie vor der Rückgabe Batterien oder Akkumulatoren, sowie Lampen, die zerstörungsfrei entnommen werden können und führen diese einer separaten Sammlung zu.

Service

Garantie

Sehr geehrte Kundin, sehr geehrter Kunde, Sie erhalten auf dieses Produkt 3 Jahre Garantie ab Kaufdatum. Im Falle von Mängeln dieses Produkts stehen Ihnen gegen den Verkäufer des Produkts gesetzliche Rechte zu. Diese gesetzlichen Rechte werden durch unsere im Folgenden dargestellte Garantie nicht eingeschränkt.

Garantiebedingungen

Die Garantiefrist beginnt mit dem Kaufdatum. Bitte bewahren Sie den Original-Kassenbon gut auf. Diese Unterlage wird als Nachweis für den Kauf benötigt. Tritt innerhalb von drei Jahren ab dem Kaufdatum dieses Produkts ein Material- oder Fabrikationsfehler auf, wird das Produkt von uns – nach unserer Wahl – für Sie kostenlos repariert oder ersetzt. Diese Garantieleistung setzt voraus, dass innerhalb der Drei-Jahres-Frist das defekte Produkt und der Kaufbeleg (Kassenbon) vorgelegt und schriftlich kurz beschrieben wird, worin der Mangel besteht und wann er aufgetreten ist.

Wenn der Defekt von unserer Garantie gedeckt ist, erhalten Sie das reparierte oder ein neues Produkt zurück. Mit Reparatur oder Austausch des Produkts beginnt kein neuer Garantiezeitraum.

Garantiezeit und gesetzliche Mängelansprüche

Die Garantiezeit wird durch die Gewährleistung nicht verlängert. Dies gilt auch für ersetzte und reparierte Teile. Eventuell schon beim Kauf vorhandene Schäden und Mängel müssen sofort nach dem Auspacken gemeldet werden. Nach Ablauf der Garantiezeit anfallende Reparaturen sind kostenpflichtig.

Garantieumfang

Das Produkt wurde nach strengen Qualitätsrichtlinien sorgfältig produziert und vor Anlieferung gewissenhaft geprüft.

Die Garantieleistung gilt für Material- oder Fabrikationsfehler. Diese Garantie erstreckt sich nicht auf Produktteile, die normaler Abnutzung ausgesetzt sind und daher als Verschleißteile angesehen werden können (z. B. Schleifscheibe, Schleifband) oder für Beschädigungen an zerbrechlichen Teilen (z. B. Schalter).

Diese Garantie verfällt, wenn das Produkt beschädigt, nicht sachgemäß benutzt oder nicht gewartet wurde. Für eine sachgemäße Benutzung des Produkts sind alle in der Betriebsanleitung aufgeführten Anweisungen genau einzuhalten. Verwendungszwecke und Handlungen, von denen in der Betriebsanleitung abgeraten oder vor denen gewarnt wird, sind unbedingt zu vermeiden.

Das Produkt ist lediglich für den privaten und nicht für den gewerblichen Gebrauch bestimmt. Bei missbräuchlicher und unsachgemäßer Behandlung, Gewaltanwendung und

bei Eingriffen, die nicht von unserer autorisierten Service-Niederlassung vorgenommen wurden, erlischt die Garantie.

Abwicklung im Garantiefall

Um eine schnelle Bearbeitung Ihres Anliegens zu gewährleisten, folgen Sie bitte den folgenden Hinweisen:

- Bitte halten Sie für alle Anfragen den Kassenbon und die Artikelnummer (IAN 525412_2507) als Nachweis für den Kauf bereit.
- Die Artikelnummer entnehmen Sie bitte dem Typenschild am Produkt, einer Gravur am Produkt, dem Titelblatt der Bedienungsanleitung (unten links) oder dem Aufkleber auf der Rück- oder Unterseite des Produktes.
- Sollten Funktionsfehler oder sonstige Mängel auftreten, kontaktieren Sie zunächst das nachfolgend benannte Service-Center **telefonisch** oder nutzen Sie unser **Kontaktformular**, das Sie auf parkside-diy.com in der Kategorie **Service** finden.
- Ein als defekt erfasstes Produkt können Sie, nach Rücksprache mit unserem Service-Center unter Beifügung des Kaufbelegs (Kassenbons) und der Angabe, worin der Mangel besteht und wann er aufgetreten ist, für Sie portofrei an die Ihnen mitgeteilte Service-Anschrift übersenden. Um Annahmeprobleme und Zusatzkosten zu vermeiden, benutzen Sie unbedingt nur die Adresse, die Ihnen mitgeteilt wird. Stellen Sie sicher, dass der Versand nicht unfrei, per Sperrgut, Express oder sonstiger Sonderfracht erfolgt. Senden Sie das Produkt bitte inkl. aller beim Kauf mitgelieferten Zubehörteile ein und sorgen Sie für eine ausreichend sichere Transportverpackung.



Auf *parkside-diy.com* können Sie diese und viele weitere Handbücher einsehen und herunterladen. Mit diesem QR-Code gelangen Sie direkt auf *parkside-diy.com*. Wählen Sie Ihr Land aus, und suchen Sie über die Suchmaske nach den Bedienungsanleitungen. Durch Eingabe der Artikelnummer (IAN) 525412_2507 können Sie Ihre Bedienungsanleitung öffnen.

Reparatur-Service

Für Reparaturen, **die nicht der Garantie unterliegen**, wenden Sie sich an das Service-Center. Dort erhalten Sie gerne einen Kostenvoranschlag.

- Wir können nur Geräte bearbeiten, die ausreichend verpackt und frankiert eingesandt wurden.

Hinweis: Bitte senden Sie Ihr Gerät gereinigt und mit Hinweis auf den Defekt an

die vom Service-Center genannte Adresse.

- Nicht angenommen werden unfrei eingeschickte Geräte sowie Geräte, die per Sperrgut, Express oder mit sonstiger Sonderfracht versendet wurden.
- Wir entsorgen Ihre eingesendeten, defekten Geräte kostenlos.

Service-Center

DE Service Deutschland
Tel.: 0800 88 55 300
Kontaktformular auf *parkside-diy.com*
IAN 525412_2507

AT Service Österreich
Tel.: 0800 447750
Kontaktformular auf *parkside-diy.com*
IAN 525412_2507

BE Service Belgien
Tel.: 0800 12614
Kontaktformular auf *parkside-diy.com*
IAN 525412_2507

Importeur

Bitte beachten Sie, dass die folgende Anschrift keine Serviceanschrift ist. Kontaktieren Sie zunächst das oben genannte Service-Center.

Grizzly Tools GmbH & Co. KG
Stockstädter Str. 20
63762 Großostheim
DEUTSCHLAND
www.grizzlytools.de

Fehlersuche

Die folgende Tabelle hilft Ihnen kleine Störungen zu beseitigen:

Problem	Mögliche Ursache	Maßnahme
Antrieb ist blockiert	Schleifband (9) blockiert Antrieb	Schleifband neu montieren (<i>Schleifband wechseln</i> , S. 12)
	Werkstückreste oder Reste der Schleifwerkzeuge blockieren Antrieb	Blockaden entfernen
Gerät arbeitet mit Unterbrechungen	Interner Wackelkontakt	Wenden Sie sich an das Service-Center.
	Ein-/Ausschalter (13) defekt	Wenden Sie sich an das Service-Center.

Problem	Mögliche Ursache	Maßnahme
Gerät startet nicht	Netzspannung fehlt	Steckdose, Netzanschlussleitung, Anschlussstecker, Sicherung prüfen, ggf. Reparatur durch Elektrofachmann.
	Ein-/Ausschalter (13) defekt	Wenden Sie sich an das Service-Center.
	Motor defekt	Wenden Sie sich an das Service-Center.
Geringe Arbeitsleistung	Schleifband (9) abgenutzt	<i>Schleifband wechseln, S. 12</i>
Motor wird langsamer und bleibt stehen	Gerät überlastet	Druck verringern Werkstück ungeeignet
Schleifscheibe läuft un- rund, abnorme Geräusche sind zu hören	Schleifscheiben-Mutter (29) locker	Schleifscheiben-Mutter anziehen (<i>Schleifscheibe wechseln, S. 11</i>)
	Schleifscheibe (18) defekt	<i>Schleifscheibe wechseln, S. 11</i>
	Funkenschutz (1) oder Werkstückauflage (17) falsch eingestellt	<i>Funkenschutz montieren und einstellen, S. 10</i> <i>Werkstückauflagen montieren und einstellen, S. 10</i>
Schleifwerkzeuge bewegen sich nicht, obwohl Motor läuft	Schleifscheiben-Mutter (29) locker	Schleifscheiben-Mutter anziehen (<i>Schleifscheibe wechseln, S. 11</i>)
	Schleifband (9) locker	Schleifbandspannung erhöhen (<i>Schleifband wechseln, S. 12</i>)

Ersatzteile und Zubehör

Ersatzteile und Zubehör erhalten Sie unter www.grizzlytools.shop. Sollten bei Ihrem Bestellvorgang Probleme auftreten, kontaktieren Sie uns über unseren Online-Shop. Bei weiteren Fragen wenden Sie sich an: *Service-Center, S. 15*

Pos.-Nr.	Bezeichnung	Best.-Nr.
1, 19-22	Funkenschutz + Montagmaterial	91120820
9	Schleifband	
	- Körnung 60 (5×)	91102810
	- Körnung 80 (5×)	91120811
	- Körnung 120 (5×)	91120812
	- Körnung 60/80/120	91120813
18	Schleifscheibe A36 P5 V35	91120818
29+30	Mutter + Spannflansch (Schleifscheibe)	91120819

Original-EU-Konformitätserklärung

Produkt: **Stand-Bandschleifer**

Modell: **PSBS 240 C2**

Seriennummer: 000001 – 034000

Der oben beschriebene Gegenstand der Erklärung erfüllt die einschlägigen Harmonisierungsrechtsvorschriften der Union:

2006/42/EG • 2014/30/EU • 2011/65/EU & (EU) 2015/863

Der oben beschriebene Gegenstand der Erklärung erfüllt die Vorschriften der Richtlinie 2011/65/EU des Europäischen Parlaments und des Rates vom 8. Juni 2011 zur Beschränkung der Verwendung bestimmter gefährlicher Stoffe in Elektro- und Elektronikgeräten.

Um die Konformität zu gewährleisten, wurden folgende harmonisierte Normen sowie nationale Normen und Bestimmungen angewendet:

**EN 62841-1:2015/A11:2022 • EN 62841-3-4:2016/A12:2020 • EN 12413:2019
EN IEC 63000:2018 • EN IEC 55014-1:2021 • EN IEC 55014-2:2021
EN IEC 61000-3-2:2019/A1:2021 • EN 61000-3-3:2013/A2:2021**

Die alleinige Verantwortung für die Ausstellung dieser Konformitätserklärung trägt der Hersteller:



Grizzly Tools GmbH & Co. KG
Stockstädter Str. 20
63762 Großostheim
DEUTSCHLAND
09.01.2026

Christian Frank
Dokumentationsbevollmächtigter

Table of Contents

Introduction.....	18
Proper use.....	18
Scope of delivery/accessories.....	18
Overview.....	19
Description of functions.....	19
Technical data.....	19
Safety information.....	20
Meaning of the safety information.....	20
Pictograms and symbols.....	20
General Power Tool Safety	
Warnings.....	21
Bench grinder safety warnings.....	22
Additional safety instructions.....	22
Residual risks.....	23
Preparation.....	23
Control elements.....	23
Attaching and adjusting the spark guard.....	23
Attaching and adjusting the workpiece supports.....	24
Screwing the tool onto a workbench.....	24
Replacing the grinding disc.....	24
Replacing the grinding belt.....	25
Operation.....	25
Switching on and off.....	25
Grinding with the grinding disc.....	25
Belt grinding.....	25
Transport.....	25
Cleaning, maintenance and storage.....	26
Cleaning.....	26
Maintenance.....	26
Storage.....	26
Disposal/environmental protection.....	26
Service.....	26
Guarantee.....	26
Repair service.....	27
Service Centre.....	28
Importer.....	28
Troubleshooting.....	28
Spare parts and accessories.....	29
Translation of the original EU declaration of conformity.....	30
Exploded view.....	103

Introduction

Congratulations on purchasing your new bench grinder (hereafter referred to as device or power tool).

You have chosen a high-quality device. This device was quality-tested and subjected to a final inspection during production, therefore ensuring proper functioning of your device.



The instruction manual forms part of this device. It contains important information on safety, use and disposal. Read the instruction manual carefully. Familiarise yourself with the controls and how to use the device correctly. Use the device only as described and for the stated fields of application. Store the instruction manual carefully and ensure that all documents are handed over in the event that the device is passed on to another user.

Proper use

This device is only intended for the following use:

- Coarse and fine grinding of metal, wood and plastic
- Deburring, rust removal and grinding

The tool is not intended for any other type of application (e.g. grinding with unsuitable grinding tools, grinding with a coolant solution, grinding hazardous materials such as asbestos).

Only operate in dry areas.

Any other use that is not expressly permitted in this instruction manual may pose a serious hazard to the user and result in damage to the device. The operator or user of the machine is responsible for any accidents or personal injury and/or material damage to third parties or their property. The machine is intended to be used by do-it-yourselfers. It was not designed for heavy commercial use. The warranty is void in the case of commercial use. The manufacturer is not liable for damage caused by improper use or incorrect operation.

Scope of delivery/accessories

Unpack the device and check that everything is present.

Dispose of the packaging material properly.

- Bench Grinder With Belt Sander

- Grinding disc (pre-assembled)
- 3× Grinding belt:
 - 2× Grain size 80 (1× pre-assembled)
 - 1× Grain size 120
- Spark guard
- Assembly materials Spark guard:
 - Screw
 - Snap ring
 - Washer
 - Nut
- Workpiece support Grinding disc
- Workpiece support Grinding belt
- Assembly materials 2× Workpiece support:
 - 2× Star grip nut
 - 2× Screw
 - 2× Washer
 - 2× Lock washers
- Original instructions

- 21 Screw
- 22 Washer
- Fig. B**
- 23 Screw
- 24 Washer
- 25 Lock washers
- Fig. C**
- 26 Lock washers
- 27 Washer
- 28 Screw
- Fig. E**
- 29 Nut
- 30 Clamping flange
- Fig. F**
- 31 Roller top
- 32 Roller bottom

Overview

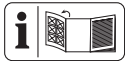

The illustrations for the device can be found on the front and back fold-out page.

- 1 Spark guard
- 2 Guard cover
- 3 Motor housing
- 4 Star grip nut
- 5 Workpiece support
- 6 Lever (Belt tracking)
- 7 Screw (Belt tracking)
- 8 Guard cover
- 9 Grinding belt
- 10 Screw (2×)
- 11 Grinding belt cover
- 12 Hole
- 13 On/Off switch
- 14 Screw (3×)
- 15 Grinding disc cover
- 16 Star grip nut
- 17 Workpiece support
- 18 Grinding disc

Fig. A

- 19 Nut
- 20 Snap ring

Description of functions

The tool is a combination device equipped with a grinding disc and an adjustable grinding belt.

To protect the user, the tool is equipped with a spark guard and guard covers.

Please refer to the descriptions below for information on how the operating elements work.

Technical data

Bench Grinder With Belt Sander

.....	PSBS 240 C2
Rated voltage <i>U</i>	230 V~, 50 Hz
Rated input power <i>P</i>	240 W (S6 10 %)
No load power consumption <i>P</i> ₀ ...	190 W (S1)
No-load rotation speed <i>n</i> ₀	2980 min ⁻¹
Protection class	I
Protection type	IPX0
Weight	≈ 6.95 kg
Sound pressure level (<i>L</i> _{pA})	
.....	84.5 dB; <i>K</i> _{pA} =3 dB
Sound power level (<i>L</i> _{WA})	97.5 dB; <i>K</i> _{WA} =3 dB
Operating mode S6 10 %:	Continuous operation with intermittent load.
After an uninterrupted operating time of 1 minute under load, the tool must then cool down for 9 minutes in idle mode, otherwise overheating would occur.	

Operating mode S1: Continuous operation with constant load

- Grinding belt** (included)
- Dimensions 50×686 mm
- Grain size 80/120
- Rotational speed v_0 ≤ 15 m/s
- Grinding disc** **A36 P5 V35** (included)
- Manufactured in compliance with EN 12413:2019
- Outside diameter $\varnothing 150$ mm
- Hole $\varnothing 12.7$ mm
- Thickness 20 mm
- Grain size 36
- Idle speed n_0 4500 min^{-1}
- Rotational speed v_0 ≤ 35 m/s

Notes on noise and vibration values

Levels of noise and vibration were determined according to the standards and regulations in the declaration of conformity.

⚠ CAUTION! Hearing damage! Wear ear protection.

The specified total vibration values and the stated noise emission values have been measured according to a standardised test method and can be used to compare one power tool with another. The specified total vibration values and the stated specified noise emission values can also be used for a provisional assessment of the load.

⚠ WARNING! The vibration and noise emissions may deviate from the specified value during actual use of the power tool, depending on how the power tool is being used and, in particular, what kind of material is being worked on. Safety measures for protection of the operator are to be determined that are based on an estimate of the vibration load under the real operating conditions. All parts of the operating cycle have to be considered while doing so – for example, times when the power tool is switched off and times when it is switched on but running without any load.

Safety information

This section deals with the basic safety instructions for using the device.

Meaning of the safety information

⚠ DANGER! If you do not observe this safety instruction, an accident will occur. The result of which is severe bodily injury or death.











⚠ WARNING! If you do not observe this safety instruction, an accident may occur. The result of which is likely severe bodily injury or death.

⚠ CAUTION! If you do not observe this safety instruction, an accident will occur. The result of which is likely minor or moderate bodily injury.

NOTICE! If you do not observe this safety instruction, an accident will occur. The result of which is possible damage to property.

Pictograms and symbols

Symbols on the device

-  Attention!
-  Read the instruction manual
-  Use eye protection
-  Use hearing protection
-  Use a mask
-  Use protective gloves
-  Pull out the mains plug before maintenance work or if the power cord is damaged
-  Injury hazard caused by rotating tool! Keep hands away.
-  Waste electrical and electronic equipment (WEEE) must not be disposed of with domestic waste.
-  Dimensions Grinding disc



Dimensions Grinding belt

Symbols on the accessories



Read the instruction manual



Use eye protection



Use hearing protection



Use a mask



Use protective gloves



Never use defective grinding discs



Manufacturer

General Power Tool Safety Warnings

⚠ WARNING! Read all safety warnings, instructions, illustrations and specifications provided with this power tool. Failure to follow all instructions listed below may result in electric shock, fire and/or serious injury. **Save all warnings and instructions for future reference.**

The term “power tool” in the warnings refers to your mains-operated (corded) power tool or battery-operated (cordless) power tool.

1. WORK AREA SAFETY

- a) **Keep work area clean and well lit.** Cluttered or dark areas invite accidents.
- b) **Do not operate power tools in explosive atmospheres, such as in the presence of flammable liquids, gases or dust.** Power tools create sparks which may ignite the dust or fumes.
- c) **Keep children and bystanders away while operating a power tool.** Distractions can cause you to lose control.

2. ELECTRICAL SAFETY

- a) **Power tool plugs must match the outlet. Never modify the plug in any way. Do not use any adapter plugs with earthed (grounded) power tools.** Un-

modified plugs and matching outlets will reduce risk of electric shock.

- b) **Avoid body contact with earthed or grounded surfaces, such as pipes, radiators, ranges and refrigerators.** There is an increased risk of electric shock if your body is earthed or grounded.
- c) **Do not expose power tools to rain or wet conditions.** Water entering a power tool will increase the risk of electric shock.
- d) **Do not abuse the cord. Never use the cord for carrying, pulling or unplugging the power tool. Keep cord away from heat, oil, sharp edges or moving parts.** Damaged or entangled cords increase the risk of electric shock.
- e) **When operating a power tool outdoors, use an extension cord suitable for outdoor use.** Use of a cord suitable for outdoor use reduces the risk of electric shock.
- f) **If operating a power tool in a damp location is unavoidable, use a residual current device (RCD) protected supply.** Use of an RCD reduces the risk of electric shock.

3. PERSONAL SAFETY

- a) **Stay alert, watch what you are doing and use common sense when operating a power tool. Do not use a power tool while you are tired or under the influence of drugs, alcohol or medication.** A moment of inattention while operating power tools may result in serious personal injury.
- b) **Use personal protective equipment. Always wear eye protection.** Protective equipment such as a dust mask, non-skid safety shoes, hard hat or hearing protection used for appropriate conditions will reduce personal injuries.
- c) **Prevent unintentional starting. Ensure the switch is in the off-position before connecting to power source and/or battery pack, picking up or carrying the tool.** Carrying power tools with your finger on the switch or energising power tools that have the switch on invites accidents.
- d) **Remove any adjusting key or wrench before turning the power tool on.** A wrench or a key left attached to a rotating

part of the power tool may result in personal injury.

- e) **Do not overreach. Keep proper footing and balance at all times.** This enables better control of the power tool in unexpected situations.
 - f) **Dress properly. Do not wear loose clothing or jewellery. Keep your hair and clothing away from moving parts.** Loose clothes, jewellery or long hair can be caught in moving parts.
 - g) **If devices are provided for the connection of dust extraction and collection facilities, ensure these are connected and properly used.** Use of dust collection can reduce dust-related hazards.
 - h) **Do not let familiarity gained from frequent use of tools allow you to become complacent and ignore tool safety principles.** A careless action can cause severe injury within a fraction of a second.
4. **POWER TOOL USE AND CARE**
- a) **Do not force the power tool. Use the correct power tool for your application.** The correct power tool will do the job better and safer at the rate for which it was designed.
 - b) **Do not use the power tool if the switch does not turn it on and off.** Any power tool that cannot be controlled with the switch is dangerous and must be repaired.
 - c) **Disconnect the plug from the power source and/or remove the battery pack, if detachable, from the power tool before making any adjustments, changing accessories, or storing power tools.** Such preventive safety measures reduce the risk of starting the power tool accidentally.
 - d) **Store idle power tools out of the reach of children and do not allow persons unfamiliar with the power tool or these instructions to operate the power tool.** Power tools are dangerous in the hands of untrained users.
 - e) **Maintain power tools and accessories. Check for misalignment or binding of moving parts, breakage of parts and any other condition that may affect the power tool's operation. If damaged, have the power tool repaired be-**

fore use. Many accidents are caused by poorly maintained power tools.

- f) **Keep cutting tools sharp and clean.** Properly maintained cutting tools with sharp cutting edges are less likely to bind and are easier to control.
 - g) **Use the power tool, accessories and tool bits etc. in accordance with these instructions, taking into account the working conditions and the work to be performed.** Use of the power tool for operations different from those intended could result in a hazardous situation.
 - h) **Keep handles and grasping surfaces dry, clean and free from oil and grease.** Slippery handles and grasping surfaces do not allow for safe handling and control of the tool in unexpected situations.
5. **SERVICE**
- a) **Have your power tool serviced by a qualified repair person using only identical replacement parts.** This will ensure that the safety of the power tool is maintained.

Bench grinder safety warnings

- **Do not use a damaged accessory. Before each use inspect the accessory such as abrasive wheels for chips and cracks. After inspecting and installing an accessory, position yourself and bystanders away from the plane of the rotating accessory and run the power tool at maximum no-load speed for one minute.** Damaged accessory will normally break during this test time.
- **The rated speed of the accessory must be at least equal to the maximum speed marked on the power tool.** Accessories running faster than their rated speed can break and fly apart.
- **Never grind on the sides of a grinding wheel.** Grinding on the side can cause the wheel to break and fly apart.

Additional safety instructions

▲ WARNING! Sanding may produce harmful dusts (e.g. metals or some types of wood) that may be hazardous to the operator or nearby persons. Make sure that the workplace is well ventilated. Always wear safety goggles, safety gloves and respiratory protection.

- Connect the device only to a power outlet with a residual current device (RCD) of rated residual current no more than 30 mA.
- If the power cord of this device is damaged, it must be replaced by the manufacturer, their customer service or by a similarly qualified person in order to avoid hazards. contact the service centre.
- **Only use accessories recommended by PARKSIDE.** Unsuitable accessories may cause electric shock or fire.
- **⚠ WARNING!** Danger of electric shock. Keep power cords and extension cords away from the grinding disc. If they are damaged or cut through, immediately pull the plug from the outlet. Do not touch the cable before it has been disconnected from the power supply.
- **⚠ WARNING!** Danger of crushing! Never keep the fingers between the grinding disc and spark protection or in close proximity to the guard covers.
- The rotating parts of the tool cannot be covered due to functional reasons. Therefore, proceed cautiously and hold the workpiece firmly in order to avoid slipping which could cause your hands to come into contact with the grinding belt or grinding disc.
- **⚠ WARNING!** Risk of burns! The workpiece becomes hot during grinding. Do not touch the machined area, allow it to cool down. Do not use coolants or the like.
- Do not work with the tool if you are tired or have consumed alcohol or tablets. Always have a break on time.
- Switch off the tool and unplug the mains plug
 - to loosen a blocked insertion tool,
 - if the cord is damaged or entangled,
 - in case of unusual sounds.
- Only operate the tool in an upright, standing position and ensure you have secure footing.

Residual risks

There will always be residual risks even if you operate this device according to the instructions. The following hazards may occur in

connection with the type and design of this device:

- Lung damage if suitable respiratory protection is not worn.
- Hearing damage if suitable ear protection is not worn.
- Health injuries resulting from the effect of hand/arm vibration in the event that the tool is used over a longer period of time or is not used and maintained properly.
- Damage to health as a result of:
 - touching the area of the grinding tool which is not covered;
 - ejection of parts of workpieces or damaged grinding discs.

⚠ WARNING! Danger due to electromagnetic field generated while the tool is in operation. Under certain circumstances, this field may negatively affect active or passive medical implants. In order to reduce the danger of serious or fatal injuries, we recommend that individuals who wear medical implants should consult their doctor and the manufacturer of the implant before operating the tool.

Preparation

⚠ WARNING! Risk of injury due to unintentional start-up. Do not insert the plug into the outlet until the device is fully prepared for use.

Control elements

Familiarise yourself with the operating elements before using the device for the first time.

On/Off switch (13)

- Switching on: Move the On/Off switch (13) to the position "I" (ON).
- Switching off: Move the On/Off switch (13) to the position "0" (OFF).

Attaching and adjusting the spark guard

Tools required

(not included)

- Screwdriver
- Ring spanner (SW8)

Accessories required

- Nut (19)
- Snap ring (20)
- Screw (21)

- Washer (22)

Procedure (Fig. A)

1. Fasten the spark guard (1) using the screw (21), snap ring (20), washer (22) and nut (19) on the guard cover (2).
2. Use the slotted hole in the spark guard holder to set the distance to the grinding disc (18).

▲ CAUTION! The distance to the grinding disc (18) must be at least 2 mm.

3. Fold down the spark guard (1) to the desired position for working.

▲ CAUTION! Avoid eye injuries. Always wear safety goggles – even when working with the spark guard fitted.

Attaching and adjusting the workpiece supports

Accessories required

- Workpiece support (5/17)
- Star grip nut (4/16)
- Screw (23/28)
- Washer (24/27)
- Lock washers (25/26)

Procedure (Fig. B+C)

1. Attach the workpiece supports (5/17) to the tool.
Two positions **A** or **B** are possible on the grinding belt.
2. Adjust the workpiece support (17) for the grinding disc (18) with the star grip nut (16).

▲ CAUTION! The distance to the grinding disc (18) must not exceed 2 mm. Adjust the distance periodically to compensate for wear on the grinding disc.

Screwing the tool onto a workbench

Tools and aids required

(not included)

- 4x Screw
- 4x Nut

Procedure (Fig. D)

1. Secure the tool onto a flat work surface using the screws and nuts.
2. Insert the screws through the 4 holes (12) on the base of the tool.

Replacing the grinding disc

Information on replacement

- Never operate the tool without protective equipment.
- Ensure that the rotation speed stated on the grinding disc is the same or higher than the nominal rotation speed of the tool.
- Ensure that the grinding disc dimensions match those of the tool.
- Only use grinding discs that are in perfect condition (sound test: they have a clear sound when struck with a plastic hammer).
- Never re-drill a locating hole which is too small for the grinding disc to make it larger.
- Never use separate bushings or adapters in order to make grinding discs with a hole that is too large fit the tool.
- Do not use saw blades.
- Only use the supplied clamping flanges to clamp the grinding tools. The pads between the clamping flange and grinding tools must be made of elastic materials e.g., rubber, soft cardboard etc.
- Always reassemble the tool completely after replacing the grinding disc.
- Use protective gloves
- Switch off the tool and disconnect the mains plug. Allow the tool to cool down.

Tools and aids required

(not included)

- Screwdriver
- Nut (19 mm) or pliers
- Ring spanner or open-end spanner

▲ CAUTION! The grinding disc nut must not be screwed too tight in order to prevent the grinding disc and nut from breaking.

Procedure (Fig. E)

1. Remove the spark guard (1) and workpiece support (17).
2. Loosen the 3 screws (14).
3. Remove the grinding disc cover (15).
4. Unscrew the 2 screws (10).
5. Unhook the grinding belt cover (11).
6. Unscrew the nut (29) U. Hold the nut for the opposite roller of the grinding belt in place.
7. Remove the clamping flange (30) and grinding disc (18).

8. Fit the new grinding disc (18) and clamping flange (30).
9. Screw on the grinding disc nut (29) \cup by hand.
10. Fasten the grinding disc cover (15).
11. Fasten the grinding belt cover (11) with the screws (10).
12. Refit the spark guard (1) and workpiece support (17) (see *Attaching and adjusting the spark guard*, p. 23 or *Attaching and adjusting the workpiece supports*, p. 24).
13. **Trial run:** Always carry out a trial run of at least 1 minute duration without load before carrying out your first grinding procedure and after every grinding disc replacement. Switch the tool off immediately if the grinding disc is not rotating smoothly, if considerable vibration occurs or if you hear abnormal noises.

Replacing the grinding belt

Procedure (Fig. F)

NOTICE! Pay attention to the direction of rotation when fitting the grinding belt.

1. Unscrew the 2 screws (10).
2. Unhook the grinding belt cover (11).
3. Press the lever (6) downwards.
4. Pull off the grinding belt (9).
5. Place the new grinding belt (9) in the centre on the upper (31) and lower (32) rollers.
6. Press the lever (6) upwards.
7. Refit the grinding belt cover (10).

Adjusting the belt tracking

1. Unscrew the 2 screws (10).
2. Unhook the grinding belt cover (11).
3. Set the belt tracking accuracy by turning the screw (7).
4. Check the belt tracking by turning the grinding belt by hand.
5. Refit the grinding belt cover (10).

Operation

Switching on and off

Switching on

1. Connect the device to the power supply.
2. Move the On/Off switch (13) to the position "I" (ON).

Switching off

1. Move the On/Off switch (13) to the position "0" (OFF).
2. Make sure that all moving parts have come to a complete stop.
3. Pull the device plug out of the wall outlet if you are leaving the device unattended or if you have finished working.

Grinding with the grinding disc

▲ WARNING! Injuries due to sparking! Fold down the spark guard (1) when grinding.

NOTICE! The arrow on the guard cover (2) shows the direction of rotation of the grinding disc.

Procedure

1. Place the workpiece on the workpiece support (17) and slowly bring it to its desired angle on the grinding disc (18).
2. Move the workpiece slightly from side to side in order to achieve an optimal grinding result. This way, the grinding disc is worn uniformly.
3. Allow the workpiece to cool down occasionally.

Belt grinding

NOTICE! The arrow on the guard cover (8) shows the direction of rotation of the grinding belt.

Procedure

1. Hold the workpiece firmly when grinding, do not exert too much pressure.
2. Move the workpiece slightly from side to side in order to avoid a one-sided wear of the grinding belt.
3. Always grind the pieces of wood in the direction of the wood grain in order to avoid chipping.

Transport

Notes

- Turn off the device.
- Make sure that all moving parts have come to a complete stop.
- Pull out the mains plug.
- Carry the machine with two hands. To do this, grip the tool by the tool base and motor housing.

Cleaning, maintenance and storage

▲ WARNING! Electric shock! Risk of injury due to unintentional start-up. Protect yourself when performing maintenance or cleaning work. Switch off the device and disconnect the mains plug from the socket.

You should have any repair and maintenance work that is not described in these instructions carried out by our Service Centre. Only use original replacement parts.

Cleaning

▲ WARNING! Electric shock! Never spray down the device with water.

NOTICE! Risk of damage. Chemical substances may attack the plastic parts of the machine. Do not use any cleaning agents or solvents.

- Keep the ventilation slits, motor housing and handles of the machine clean. Use a damp cloth or brush to do this.

Maintenance

- Check the device before each use for obvious defects such as loose, worn or damaged parts.
- Examine the grinding disc (18) in particular.
- Replace damaged parts.

Storage

Always store the device and accessories:

- clean
- dry
- protected against dust
- out of the reach of children
- Grinding discs must be dry and stored upright and should never be stacked.

Disposal/environmental protection

The device, accessories and packaging should be properly recycled.



Waste electrical and electronic equipment (WEEE) must not be disposed of with domestic waste.

The symbol of the crossed-out wheeled bin means that this product must not be dis-

posed of as unsorted municipal waste at the end of its useful life.

Directive 2012/19/EU on waste electrical and electronic equipment:

Consumers are legally obliged to recycle electrical and electronic equipment in an environmentally sound manner at the end of its life. In this way, environmentally friendly and resource-saving recycling is ensured. Depending on the implementation in national law, you may have the following options:

- Return to a shop,
- Hand over to an official collection point,
- Return to the manufacturer/distributor.

This does not affect accessories enclosed with the old devices or tools without any electrical components.

Service

Guarantee

Dear Customer,

This product is provided with a 3 year guarantee from the date of purchase. In case of defects, you have statutory rights against the seller of the product. These statutory rights are not restricted by our guarantee presented below.

Terms of Guarantee

The guarantee period begins on the date of purchase. Please retain the original receipt. This document is required as proof of purchase. If a material or manufacturing defect occurs within three years of the date of purchase of this product, we will repair or replace – at our choice – the product for you free of charge. This guarantee requires the defective product and proof of purchase to be presented within the three-year period with a brief written description of what constitutes the defect and when it occurred. If the defect is covered by our guarantee, you will receive either the repaired product or a new product. No new guarantee period begins on repair or replacement of the product.

Guarantee Period and Statutory Claims for Defects

The guarantee period is not extended by the guarantee service. This also applies for replaced or repaired parts. Any damages and defects already present at the time of purchase must be reported immediately after

unpacking. Repairs arising after expiry of the guarantee period are chargeable.

Guarantee Cover

The product has been carefully produced in accordance with strict quality guidelines and conscientiously checked prior to delivery.

The guarantee applies for all material and manufacturing defects. This guarantee does not extend to cover product parts that are subject to normal wear and may therefore be considered as wearing parts (e.g. Grinding disc, Grinding belt) or to cover damage to breakable parts (e.g. switch).

This guarantee shall be invalid if the product has been damaged, used incorrectly or not maintained. Precise adherence to all of the instructions specified in the operating manual is required for proper use of the product. Intended uses and actions against which the operating manual advises or warns must be categorically avoided.

The product is designed only for private and not commercial use. The guarantee will be invalidated in case of misuse or improper handling, use of force, or interventions not undertaken by our authorised service branch.

Processing in Case of Guarantee

To ensure efficient handling of your query, please follow the directions below:

- Please have the receipt and product number (IAN 525412_2507) ready as proof of purchase for all enquiries.
- Please refer for the product number to the type plate on the product, an engraving on the product, the title page of the operating instructions (bottom left) or the sticker on the back or underside of the product.
- Should functional errors or other defects occur, please initially contact the service centre specified below by **telephone** or use the **contact form** available on *parkside-diy.com* in the category **Service**.
- After consultation with our customer service, a product recorded as defective can be sent postage paid to the service address communicated to you, with the proof of purchase (receipt) and specification of what constitutes the defect and when it occurred. In order to avoid acceptance problems and additional costs, please be sure to use only the address

communicated to you. Ensure that the consignment is not sent carriage forward or by bulky goods, express or other special freight. Please send the appliance inc. all accessories supplied at the time of purchase and ensure adequate, safe transport packaging.



You can view and download these and many other manuals on *parkside-diy.com*. This QR code will take you directly to *parkside-diy.com*. Select your country and search for the operating instructions via the search mask. You can open your operating instructions by entering the article number (IAN) 525412_2507.

Repair service

For repairs **that are not covered by warranty**, contact the service centre. They will gladly create a cost estimate for you.

- We can only work on devices which are sent in properly packed and with postage paid.
Note: Please send your device cleaned and with an indication of the defect to the address named for the service centre.
- The following are not accepted: devices sent in without prepaid postage, sent as bulky goods, sent as an Express shipment, or devices sent as any other form of special freight.
- We will dispose of defective devices you ship to us free of charge.

Service Centre

GB **Service Great Britain**
 Tel.: 0800 051 8970
 Contact form on
parkside-diy.com
IAN 525412_2507

MT **Service Malta**
 Tel.: 800 65168
 Contact form on
parkside-diy.com
IAN 525412_2507

Importer

Please note that the address below is not a service address. Contact the service centre named above first.

Grizzly Tools GmbH & Co. KG
 Stockstädter Str. 20
 63762 Großostheim
 GERMANY
www.grizzlytools.de

Troubleshooting

The following table will assist you in fixing faults:

Problem	Possible Cause	Remedy
Device does not start	No mains power supply	Check the socket, mains connection cable, plug and fuse and have them repaired by a qualified electrician if necessary.
	On/Off switch (13) defective	Contact the service centre.
	Defective motor	Contact the service centre.
Device works with interruptions	Internal loose contact	Contact the service centre.
	On/Off switch (13) defective	Contact the service centre.
Drive is blocked	Grinding belt (9) blocks drive	Refitting the grinding belt (<i>Replacing the grinding belt, p. 25</i>)
	Workpiece residues or residues from grinding tools block drive	Remove blockages
Engine is slowing down and stops	Tool overloaded	Reduce the pressure Workpiece unsuitable
Grinding disc does not rotate smoothly, abnormal noises can be heard	Grinding disc nut (29) loose	Tighten the grinding disc nut (<i>Replacing the grinding disc, p. 24</i>)
	Grinding disc (18) defective	<i>Replacing the grinding disc, p. 24</i>
	Spark guard (1) or workpiece support (17) set incorrectly	<i>Attaching and adjusting the spark guard, p. 23</i> <i>Attaching and adjusting the workpiece supports, p. 24</i>

Problem	Possible Cause	Remedy
Grinding tools do not move even though the motor is running	Grinding disc nut (29) loose	Tighten the grinding disc nut <i>(Replacing the grinding disc, p. 24)</i>
	Grinding belt (9) loose	Increase the grinding belt tension <i>(Replacing the grinding belt, p. 25)</i>
Low work output	Grinding belt (9) worn	<i>Replacing the grinding belt, p. 25</i>

Spare parts and accessories

You can get spare parts and accessories from www.grizzlytools.shop. If you have any problems with your order, contact us via our online shop. If you have any other questions, contact: *Service Centre, p. 28*

Pos. nr.	Name	Order No.
1, 19-22	Spark guard + Assembly materials	91120820
9	Grinding belt	
	- Grain size 60 (5×)	91102810
	- Grain size 80 (5×)	91120811
	- Grain size 120 (5×)	91120812
	- Grain size 60/80/120	91120813
18	Grinding disc A36 P5 V35	91120818
29+30	Nut + Clamping flange (Grinding disc)	91120819

Translation of the original EU declaration of conformity

Product: **Bench Grinder With Belt Sander**

Model: **PSBS 240 C2**

Serial number: 000001 – 034000

The object of the declaration described above is in conformity with the relevant Union harmonisation legislation:

2006/42/EC • 2014/30/EU • 2011/65/EU & (EU) 2015/863

The object of the declaration described above is in conformity with Directive 2011/65/EU of the European Parliament and of the Council of 8 June 2011 on the restriction of the use of certain hazardous substances in electrical and electronic equipment.

To ensure conformity, the following harmonised standards and national standards and regulations have been applied:

**EN 62841-1:2015/A11:2022 • EN 62841-3-4:2016/A12:2020 • EN 12413:2019
EN IEC 63000:2018 • EN IEC 55014-1:2021 • EN IEC 55014-2:2021
EN IEC 61000-3-2:2019/A1:2021 • EN 61000-3-3:2013/A2:2021**

This declaration of conformity is issued under the sole responsibility of the manufacturer:



Grizzly Tools GmbH & Co. KG
Stockstädter Str. 20
63762 Großostheim
GERMANY
09.01.2026

Christian Frank
Authorised representative of documentation

Sommaire

Introduction.....	31
Utilisation conforme.....	31
Matériel livré/Accessoires.....	32
Aperçu.....	32
Description fonctionnelle.....	32
Caractéristiques techniques.....	32
Consignes de sécurité.....	33
Signification des consignes de sécurité.....	33
Pictogrammes et symboles.....	33
Avertissements de sécurité généraux pour l'outil électrique.....	34
Avertissements de sécurité pour tourets à meuler.....	36
Autres consignes de sécurité.....	36
Risques résiduels.....	37
Préparation.....	37
Éléments de commande.....	37
Monter et régler le pare-étincelles.....	37
Monter et régler les supports de pièce à usiner.....	37
Visser l'appareil sur la table de travail.....	38
Remplacer la meule.....	38
Changer la bande abrasive.....	38
Fonctionnement.....	39
Mise en marche et arrêt.....	39
Meuler avec la meule.....	39
Ponçage à la bande abrasive.....	39
Transport.....	39
Nettoyage, entretien et stockage.....	39
Nettoyage.....	39
Maintenance.....	40
Stockage.....	40
Recyclage/protection de l'environnement.....	40
Service.....	40
Garantie.....	40
Garantie (France).....	41
Service de réparation.....	43
Service-Center.....	43
Importateur.....	44
Dépannage.....	44
Pièces de rechange et accessoires.....	45
Traduction de la déclaration UE de conformité originale.....	46
Vue éclatée.....	103

Introduction

Nous vous félicitons pour l'achat de votre nouveau ponceuse à bande d'établi (ci-après dénommé appareil ou outil électrique).

Vous avez ainsi opté pour un produit de grande qualité. La qualité de cet appareil a été contrôlée au cours de la production, et il a été soumis à un contrôle final. Le bon fonctionnement de votre appareil est ainsi garanti.



Le mode d'emploi fait partie intégrante de cet appareil. Il contient des informations importantes sur la sécurité, l'utilisation et le recyclage. Lisez attentivement le mode d'emploi. Familiarisez-vous avec les éléments de commande et l'utilisation correcte de l'appareil. Utilisez l'appareil uniquement de la façon décrite et pour les domaines d'applications indiqués. Veillez à bien conserver le mode d'emploi et à remettre l'ensemble des documents en cas de cession de l'appareil à des tierces personnes.

Utilisation conforme

Cet appareil est exclusivement destiné à l'utilisation suivante :

- Ponçage grossier et fin de métal, bois et plastique
- Ébavurage, décapage et ponçage

Cet appareil n'est pas approprié pour tous les autres types d'utilisations (par ex. pour le ponçage avec des outils abrasifs inadapés, le ponçage avec un liquide de refroidissement, le ponçage de matériaux nocifs comme l'amiante).

Utilisation uniquement dans des endroits secs.

Toute autre utilisation qui n'est pas expressément préconisée dans ce mode d'emploi peut constituer un sérieux danger pour l'utilisateur et entraîner des dommages à l'appareil. L'opérateur ou l'utilisateur de l'appareil est responsable des accidents ou des dommages causés aux autres personnes ou à leurs biens. L'appareil est destiné à être utilisé dans le domaine du bricolage. Il n'a pas été conçu pour une utilisation professionnelle constante. Une utilisation commerciale annule la garantie. Le fabricant ne peut être tenu pour responsable des

dommages causés par une utilisation inappropriée ou par une manipulation incorrecte.

Matériel livré/Accessoires

Déballer l'appareil et vérifiez le matériel livré. Éliminez correctement les matériaux d'emballage.

- Ponceuse stationnaire à bande
- Disque de ponçage (prémonté)
- 3x Bande abrasive:
 - 2x Granulation 80 (1x prémonté)
 - 1x Granulation 120
- Pare-étincelles
- Matériel de montage Pare-étincelles:
 - Vis
 - Rondelle Grower
 - Rondelle
 - Écrou
- Support de pièce à usiner Disque de ponçage
- Support de pièce à usiner Bande abrasive
- Matériel de montage 2x Support de pièce à usiner:
 - 2x Écrou étoile
 - 2x Vis
 - 2x Rondelle
 - 2x Rondelles dentées
- Notice originale

Aperçu

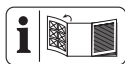

Vous trouverez les représentations de l'appareil sur le volet rabattable avant et arrière.

- 1 Pare-étincelles
- 2 Capot de protection
- 3 Carter moteur
- 4 Écrou étoile
- 5 Support de pièce à usiner
- 6 Levier (Défilement de la bande)
- 7 Vis (Défilement de la bande)
- 8 Capot de protection
- 9 Bande abrasive
- 10 Vis (2x)
- 11 Cache de la bande abrasive
- 12 Perçage
- 13 Interrupteur Marche/Arrêt
- 14 Vis (3x)
- 15 Cache de la meule

- 16 Écrou étoile
- 17 Support de pièce à usiner
- 18 Disque de ponçage

Fig. A

- 19 Écrou
- 20 Rondelle Grower
- 21 Vis
- 22 Rondelle

Fig. B

- 23 Vis
- 24 Rondelle
- 25 Rondelles dentées

Fig. C

- 26 Rondelles dentées
- 27 Rondelle
- 28 Vis

Fig. E

- 29 Écrou
- 30 Flasque de serrage

Fig. F

- 31 Galet de roulement haut
- 32 Galet de roulement bas

Description fonctionnelle

L'appareil est un appareil combiné, équipé d'une meule et d'une bande abrasive réglable.

Pour la protection de l'utilisateur, l'appareil est équipé d'un pare-étincelles et de capots de protection.

Pour savoir quelles fonctions remplissent les éléments de commande, veuillez vous reporter aux descriptions suivantes.

Caractéristiques techniques

Ponceuse stationnaire à bande

..... **PSBS 240 C2**

Tension assignée U 230 V~, 50 Hz

Puissance nominale à l'entrée P

..... 240 W (S6 10 %)

Puissance absorbée à vide P_0 190 W (S1)

Vitesse à vide n_0 2980 min⁻¹

Classe de protection I

Type de protection IPX0

Poids ≈ 6,95 kg

Niveau de pression acoustique (L_{pA}) 84,5 dB; $K_{pA}=3$ dB

Niveau de puissance acoustique (L_{WA}) 97,5 dB; $K_{WA}=3$ dB

Mode de fonctionnement S6 10 % : fonctionnement continu avec charge.

Après une durée d'utilisation ininterrompue de 1 minute sous charge, l'appareil doit refroidir pendant 9 minutes à vide. Une surchauffe pourrait sinon apparaître.

Mode de fonctionnement S1 : fonctionnement en continu avec charge constante

Bande abrasive (fourni)

Dimension 50x686 mm

Granulation 80/120

Vitesse de rotation v_0 ≤ 15 m/s

Disque de ponçage **A36 P5 V35** (fourni)

Fabriqué en conformité avec EN 12413:2019

Diamètre externe $\varnothing 150$ mm

Perçage $\varnothing 12,7$ mm

Épaisseur 20 mm

Granulation 36

Vitesse au ralenti n_0 4500 min^{-1}

Vitesse de rotation v_0 ≤ 35 m/s

Remarques concernant les valeurs sonores et vibratoires

Les valeurs sonores et de vibration ont été déterminées selon les normes et réglementations citées dans la déclaration de conformité.

⚠ PRUDENCE ! Troubles auditifs ! Portez une protection auditive.

Les valeurs totales de vibrations et les valeurs d'émissions sonores indiquées ont été calculées selon une méthode d'essai standardisée et peuvent être utilisées comme moyen de comparaison entre un outil électrique et un autre. Les valeurs totales de vibrations et les valeurs d'émissions sonores indiquées peuvent également être utilisées pour une évaluation préliminaire de la charge.

⚠ AVERTISSEMENT ! Les émissions de vibrations et les émissions sonores pendant l'utilisation réelle de l'outil électrique peuvent différer de la valeur indiquée, en fonction de

la manière dont l'outil électrique est utilisé, en particulier du type de pièce à usiner. Il est nécessaire d'adopter des mesures de sécurité pour protéger l'utilisateur, en fonction de l'exposition aux vibrations estimée au cours de l'utilisation réelle de l'appareil. Il faut à cet égard tenir compte de toutes les parties du cycle d'exploitation (par exemple les temps au cours desquels l'outil électrique est éteint, et ceux au cours desquels il est certes allumé, mais fonctionne hors charge).

Consignes de sécurité

Cette section couvre les consignes de sécurité de base relatives à l'utilisation de l'appareil.

Signification des consignes de sécurité

⚠ DANGER ! Si vous ne suivez pas cette consigne de sécurité, un accident se produira. Cela entraînera des blessures graves, voire la mort.

⚠ AVERTISSEMENT ! Si vous ne suivez pas cette consigne de sécurité, un accident peut se produire. Cela peut entraîner des blessures graves, voire la mort.

⚠ PRUDENCE ! Si vous ne suivez pas cette consigne de sécurité, un accident se produira. Cela peut entraîner des blessures physiques mineures ou modérées.

REMARQUE ! Si vous ne suivez pas cette consigne de sécurité, un accident se produira. Cela peut entraîner des dommages matériels.

Pictogrammes et symboles

Pictogrammes sur l'appareil



Attention !



Lire le mode d'emploi



Utiliser une protection oculaire



Utiliser une protection auditive



Utiliser un masque



Utiliser des gants de protection



Débrancher la fiche secteur avant les travaux de maintenance ou si le cordon est endommagé



Risque de blessures par un outil en rotation ! Gardez vos mains éloignées.



Les appareils électriques ne doivent pas être jetés avec les déchets ménagers.



Dimension Disque de ponçage



Dimension Bande abrasive

Symboles sur l'accessoire



Lire le mode d'emploi



Utiliser une protection oculaire



Utiliser une protection auditive



Utiliser un masque



Utiliser des gants de protection



Ne pas utiliser de meule défectueuse



Fabricant

Avertissements de sécurité généraux pour l'outil électrique

▲ AVERTISSEMENT ! Lire tous les avertissements de sécurité, les instructions, les illustrations et les spécifications fournis avec cet outil électrique. Ne pas suivre les instructions énumérées ci-dessous peut provoquer un choc électrique, un incendie et/ou une blessure sérieuse. **Conserver tous**

les avertissements et toutes les instructions pour pouvoir s'y reporter ultérieurement.

Le terme « outil électrique » dans les avertissements fait référence à votre outil électrique alimenté par le secteur (avec cordon d'alimentation) ou votre outil électrique fonctionnant sur batterie (sans cordon d'alimentation).

1. SECURITE DE LA ZONE DE TRAVAIL

- a) **Conserver la zone de travail propre et bien éclairée.** Les zones en désordre ou sombres sont propices aux accidents.
- b) **Ne pas faire fonctionner les outils électriques en atmosphère explosive, par exemple en présence de liquides inflammables, de gaz ou de poussières.** Les outils électriques produisent des étincelles qui peuvent enflammer les poussières ou les fumées.
- c) **Maintenir les enfants et les personnes présentes à l'écart pendant l'utilisation de l'outil électrique.** Les distractions peuvent vous faire perdre le contrôle de l'outil.

2. SECURITE ELECTRIQUE

- a) **Il faut que les fiches de l'outil électrique soient adaptées au socle. Ne jamais modifier la fiche de quelque façon que ce soit. Ne pas utiliser d'adaptateurs avec des outils électriques à branchement de terre.** Des fiches non modifiées et des socles adaptés réduisent le risque de choc électrique.
- b) **Éviter tout contact du corps avec des surfaces reliées à la terre telles que les tuyaux, les radiateurs, les cuisinières et les réfrigérateurs.** Il existe un risque accru de choc électrique si votre corps est relié à la terre.
- c) **Ne pas exposer les outils électriques à la pluie ou à des conditions humides.** La pénétration d'eau à l'intérieur d'un outil électrique augmente le risque de choc électrique.
- d) **Ne pas maltraiter le cordon. Ne jamais utiliser le cordon pour porter, tirer ou débrancher l'outil électrique. Maintenir le cordon à l'écart de la chaleur, du lubrifiant, des arêtes vives ou des parties en mouvement.** Des cordons endommagés ou emmêlés augmentent le risque de choc électrique.

- e) **Lorsqu'on utilise un outil électrique à l'extérieur, utiliser un prolongateur adapté à l'utilisation extérieure.** L'utilisation d'un cordon adapté à l'utilisation extérieure réduit le risque de choc électrique.
- f) **Si l'usage d'un outil électrique dans un emplacement humide est inévitable, utiliser une alimentation protégée par un dispositif à courant différentiel résiduel (RCD).** L'usage d'un RCD réduit le risque de choc électrique.
3. **SECURITE DES PERSONNES**
- a) **Rester vigilant, regarder ce que vous êtes en train de faire et faire preuve de bon sens dans votre utilisation de l'outil électrique. Ne pas utiliser un outil électrique lorsque vous êtes fatigué ou sous l'emprise de drogues, de l'alcool ou de médicaments.** Un moment d'inattention en cours d'utilisation d'un outil électrique peut entraîner des blessures graves.
- b) **Utiliser un équipement de protection individuelle. Toujours porter une protection pour les yeux.** Les équipements de protection individuelle tels que les masques contre les poussières, les chaussures de sécurité antidérapantes, les casques ou les protections auditives utilisés pour les conditions appropriées réduisent les blessures.
- c) **Éviter tout démarrage intempestif. S'assurer que l'interrupteur est en position arrêt avant de brancher l'outil au secteur et/ou au bloc de batteries, de le ramasser ou de le porter.** Porter les outils électriques en ayant le doigt sur l'interrupteur ou brancher des outils électriques dont l'interrupteur est en position marche est source d'accidents.
- d) **Retirer toute clé de réglage avant de mettre l'outil électrique en marche.** Une clé laissée fixée sur une partie tournante de l'outil électrique peut donner lieu à des blessures.
- e) **Ne pas se précipiter. Garder une position et un équilibre adaptés à tout moment.** Cela permet un meilleur contrôle de l'outil électrique dans des situations inattendues.
- f) **S'habiller de manière adaptée. Ne pas porter de vêtements amples ou de bijoux.** Garder les cheveux et les vêtements à distance des parties en mouvement. Des vêtements amples, des bijoux ou les cheveux longs peuvent être pris dans des parties en mouvement.
- g) **Si des dispositifs sont fournis pour le raccordement d'équipements pour l'extraction et la récupération des poussières, s'assurer qu'ils sont connectés et correctement utilisés.** Utiliser des collecteurs de poussière peut réduire les risques dus aux poussières.
- h) **Rester vigilant et ne pas négliger les principes de sécurité de l'outil sous prétexte que vous avez l'habitude de l'utiliser.** Une fraction de seconde d'inattention peut provoquer une blessure grave.
4. **UTILISATION ET ENTRETIEN DE L'OUTIL ELECTRIQUE**
- a) **Ne pas forcer l'outil électrique. Utiliser l'outil électrique adapté à votre application.** L'outil électrique adapté réalise mieux le travail et de manière plus sûre au régime pour lequel il a été construit.
- b) **Ne pas utiliser l'outil électrique si l'interrupteur ne permet pas de passer de l'état de marche à arrêt et inversement.** Tout outil électrique qui ne peut pas être commandé par l'interrupteur est dangereux et il faut le réparer.
- c) **Débrancher la fiche de la source d'alimentation et/ou enlever le bloc de batteries, s'il est amovible, avant tout réglage, changement d'accessoires ou avant de ranger l'outil électrique.** De telles mesures de sécurité préventives réduisent le risque de démarrage accidentel de l'outil électrique.
- d) **Conserver les outils électriques à l'arrêt hors de la portée des enfants et ne pas permettre à des personnes ne connaissant pas l'outil électrique ou les présentes instructions de le faire fonctionner.** Les outils électriques sont dangereux entre les mains d'utilisateurs novices.
- e) **Observer la maintenance des outils électriques et des accessoires. Vérifier qu'il n'y a pas de mauvais alignement ou de blocage des parties mobiles, des pièces cassées ou toute autre condition pouvant affecter le fonctionnement de l'outil électrique.**

En cas de dommages, faire réparer l'outil électrique avant de l'utiliser. De nombreux accidents sont dus à des outils électriques mal entretenus.

- f) **Garder affûtés et propres les outils permettant de couper.** Des outils destinés à couper correctement entretenus avec des pièces coupantes tranchantes sont moins susceptibles de bloquer et sont plus faciles à contrôler.
- g) **Utiliser l'outil électrique, les accessoires et les lames etc., conformément à ces instructions, en tenant compte des conditions de travail et du travail à réaliser.** L'utilisation de l'outil électrique pour des opérations différentes de celles prévues peut donner lieu à des situations dangereuses.
- h) **Il faut que les poignées et les surfaces de préhension restent sèches, propres et dépourvues d'huiles et de graisses.** Des poignées et des surfaces de préhension glissantes rendent impossibles la manipulation et le contrôle en toute sécurité de l'outil dans les situations inattendues.
5. **MAINTENANCE ET ENTRETIEN**
- a) **Faire entretenir l'outil électrique par un réparateur qualifié utilisant uniquement des pièces de rechange identiques.** Cela assure le maintien de la sécurité de l'outil électrique.

Avertissements de sécurité pour tourets à meuler

- **N'utilisez pas d'accessoire endommagé.** Avant chaque utilisation, inspectez l'accessoire, notamment les meules abrasives, pour déceler un effritement ou des fissures. Après avoir inspecté et installé un accessoire, éloignez-vous, ainsi que les personnes présentes, du plan de l'accessoire en rotation et faites tourner l'outil électrique à la vitesse maximale à vide pendant une minute. Un accessoire endommagé se brise normalement pendant ce test.
- **La vitesse nominale de l'accessoire doit être au moins égale à la vitesse maximale indiquée sur l'outil électrique.** Les accessoires fonctionnant à une vitesse supérieure à leur vitesse nominale peuvent se briser et voler en éclats.

- **Ne meulez jamais sur les côtés d'une meule.** Un meulage sur le côté peut provoquer une cassure de la meule et son vol en éclats.

Autres consignes de sécurité

- ▲ **AVERTISSEMENT !** Le ponçage peut produire des poussières nocives (p. ex. de métaux ou de certains types de bois) qui sont susceptibles de présenter un risque pour l'utilisateur ou les personnes à proximité. Veillez à une bonne aération du lieu de travail. Veuillez toujours porter des lunettes de sécurité, des gants de sécurité et un masque de protection respiratoire.
- Raccordez l'appareil uniquement à une prise protégée par un dispositif à courant différentiel résiduel (DDR) avec un courant de résiduel nominal inférieur à 30 mA.
- Si le cordon d'alimentation de cet appareil est endommagé, il doit être remplacé par le fabricant, son service après-vente ou une personne aux qualifications similaires pour éviter des risques. Adressez-vous au Centre de SAV.
- **Utiliser uniquement les accessoires recommandés par PARKSIDE.** Des accessoires inadaptés peuvent provoquer un choc électrique ou un incendie.
- ▲ **AVERTISSEMENT !** Risque d'électrocution. Maintenez le cordon d'alimentation et la rallonge éloignés de la meule. En cas d'endommagement ou de coupures, débranchez immédiatement la fiche secteur de la prise du courant. Ne touchez pas le câble avant qu'il ne soit débranché du réseau.
- ▲ **AVERTISSEMENT !** Risque d'écrasement ! Ne jamais mettre vos doigts entre la meule et le pare-étincelles ou près des capots de protection.
- Pour des raisons fonctionnelles, les parties en rotation de l'appareil ne peuvent pas être recouvertes. Soyez prudent et tenez bien la pièce à usiner, afin d'éviter qu'elle glisse, puisque dans ce cas, vos mains pourraient entrer en contact avec la bande abrasive ou la meule.
- ▲ **AVERTISSEMENT !** Risque de brûlure ! La pièce à usiner chauffe pendant le ponçage. Ne touchez pas l'endroit usiné, laissez-le refroidir. Ne pas utiliser de produit de refroidissement ou assimilés.

- Ne pas utiliser cet appareil si vous êtes fatigué, ou après avoir ingéré de l'alcool ou des médicaments. Prenez toujours des pauses en temps utile.
- Éteignez l'appareil et débranchez la fiche secteur de la prise de courant
 - pour libérer un outil à insérer bloqué,
 - si le cordon est endommagé ou emmêlé,
 - en cas de bruits inhabituels.
- N'utilisez l'appareil qu'en position verticale et debout et veillez à ce qu'il repose de façon stable.

Risques résiduels

Même si cet appareil est utilisé d'une manière conforme, il reste toujours des risques résiduels. Les risques suivants peuvent exister dans le cadre de la construction et l'exécution de cet appareil :

- Dégâts pulmonaires, si aucune protection respiratoire appropriée n'est portée.
- Dégâts auditifs, si aucune protection auditive appropriée n'est portée.
- Dommages à la santé, résultants des oscillations main-bras, lorsque l'appareil est utilisé trop longtemps ou qu'il n'est pas utilisé ou entretenu correctement.
- Atteintes à la santé suite à :
 - un contact avec une partie non couverte de l'outil de ponçage ;
 - une éjection de parties des pièces à usiner ou de disques de meulage endommagés.

⚠ AVERTISSEMENT ! Risque lié au champ électromagnétique généré pendant le fonctionnement de l'appareil. Le champ peut dans certaines circonstances nuire aux implants médicaux actifs ou passifs. Pour réduire les risques de blessures graves voire mortelles, nous recommandons aux personnes porteuses d'implants médicaux de consulter leur médecin, ainsi que le fabricant de leur implant médical avant d'utiliser l'appareil.

Préparation

⚠ AVERTISSEMENT ! Risque de blessures lié au démarrage involontaire de l'appareil. Branchez la fiche dans la prise de courant uniquement lorsque l'appareil est entièrement prêt à être utilisé.

Éléments de commande

Avant la première mise en service de l'appareil, familiarisez-vous avec les éléments de commande.

Interrupteur Marche/Arrêt (13)

- Mise en marche: Mettez l'interrupteur Marche/Arrêt (13) en position « 1 » (MARCHE).
- Arrêt: Mettez l'interrupteur Marche/Arrêt (13) en position « 0 » (ARRÊT).

Monter et régler le pare-étincelles

Outils nécessaires

(non fourni)

- Tournevis
- Clé polygonale (SW8)

Accessoires requis

- Écrou (19)
- Rondelle Grower (20)
- Vis (21)
- Rondelle (22)

Procédure (Fig. A)

1. Fixez le pare-étincelles (1) à l'aide de la vis (21), la rondelle Grower (20), la rondelle (22) et l'écrou (19) sur le capot de protection (2).
2. À l'aide du trou oblong dans le support du pare-étincelles, réglez l'écart par rapport à la meule (18).

⚠ PRUDENCE ! La distance par rapport à la meule (18) doit être au minimum de 2 mm.

3. Pour travailler, inclinez le pare-étincelles (1) dans la position souhaitée.

⚠ PRUDENCE ! Évitez les blessures aux yeux. Malgré le pare-étincelles, portez toujours des lunettes de protection lorsque vous travaillez.

Monter et régler les supports de pièce à usiner

Accessoires requis

- Support de pièce à usiner (5/17)
- Écrou étoile (4/16)
- Vis (23/28)
- Rondelle (24/27)
- Rondelles dentées (25/26)

Procédure (Fig. B+C)

- Fixez les supports de pièce à usiner (5/17) sur l'appareil.
Deux positions **A** ou **B** sont possibles sur la bande abrasive.
- Réglez le support de pièce à usiner (17) de la meule (18) avec l'écrou étoile (16).

▲ PRUDENCE ! La distance par rapport à la meule (18) ne doit pas dépasser 2 mm. Réglez régulièrement la distance, afin de compenser l'usure de la meule.

Visser l'appareil sur la table de travail**Outils et moyens auxiliaires nécessaires**

(non fourni)

- 4x Vis
- 4x Écrou

Procédure (Fig. D)

- Fixez l'appareil avec les vis et écrous sur une surface de travail plane.
- Pour cela, passez les vis à travers les 4 trous (12) sur le socle de l'appareil.

Remplacer la meule**Consignes relatives au changement**

- N'utilisez jamais l'appareil sans dispositifs de protection.
- Assurez-vous que la vitesse de rotation mentionnée sur la meule est égale ou supérieure à la vitesse nominale à vide de l'appareil.
- Assurez-vous que les dimensions de la meule sont compatibles avec l'appareil.
- Utilisez uniquement des meules impeccables (test de résonance : vous entendez un son clair lorsque vous frappez avec un marteau en plastique).
- Ne tentez pas d'élargir ultérieurement un orifice de fixation de la meule trop petit.
- N'utilisez ni douilles réductrices séparées ni adaptateurs pour faire correspondre des meules à grand orifice.
- N'utilisez pas de lames de scie.
- Pour le serrage des outils abrasifs, utilisez uniquement les flasques de serrage fournies. Les couches intermédiaires entre la flasque de serrage et les outils abrasifs doivent être composées de matière élastique, p. ex., du caoutchouc, du carton souple, etc.
- Après le changement de meule, remontez entièrement l'appareil.

- Utiliser des gants de protection
- Éteignez l'appareil et débranchez sa fiche secteur. Laissez l'appareil refroidir.

Outils et moyens auxiliaires nécessaires

(non fourni)

- Tournevis
- Douille (19 mm) ou pince
- Clé à douille ou clé plate

▲ PRUDENCE ! L'écrou de meule ne doit pas être trop serré, pour éviter que la meule et l'écrou ne se cassent.

Procédure (Fig. E)

- Démontez le pare-étincelles (1) et le support de pièce à usiner (17).
- Desserrez les 3 vis (14).
- Retirez le cache de la meule (15).
- Desserrez les 2 vis (10).
- Décrochez le cache de la bande abrasive (11).
- Dévissez l'écrou (29) ⚙. Maintenez ce faisant l'écrou du galet de roulement opposé de la bande abrasive.
- Enlevez la flasque de serrage (30) et la meule (18).
- Placez la meule (18) neuve et la flasque de serrage (30).
- Vissez à la main l'écrou de meule (29) ⚙.
- Fixez le cache de la meule (15).
- Fixez le cache de la bande abrasive (11) avec les vis (10).
- Remontez le pare-étincelles (1) et le support de pièce à usiner (17) (voir *Monter et régler le pare-étincelles*, p. 37 ou *Monter et régler les supports de pièce à usiner*, p. 37).
- Essai de fonctionnement :** avant d'effectuer le premier travail et après chaque changement de meule, effectuez un essai de fonctionnement hors charge pendant 1 minute minimum. Éteignez immédiatement l'appareil si la meule tourne de manière décentrée, si de fortes vibrations ou des bruits anormaux se manifestent.

Changer la bande abrasive**Procédure (Fig. F)**

REMARQUE ! Lors du montage de la bande abrasive, respectez le sens de rotation.

- Desserrez les 2 vis (10).
- Décrochez le cache de la bande abrasive (11).

3. Abaissez le levier (6).
4. Retirez la bande abrasive (9).
5. Posez la nouvelle bande abrasive (9) au centre sur le galet de roulement supérieur (31) et inférieur (32).
6. Relevez le levier (6).
7. Montez le cache de la bande abrasive (10).

Régler le défilement de la bande

1. Desserrez les 2 vis (10).
2. Décochez le cache de la bande abrasive (11).
3. Réglez la précision du défilement de la bande en tournant la vis (7).
4. Testez le défilement de la bande, en tournant la bande abrasive avec la main.
5. Montez le cache de la bande abrasive (10).

Fonctionnement

Mise en marche et arrêt

Mise en marche

1. Branchez l'appareil au secteur.
2. Mettez l'interrupteur Marche/Arrêt (13) en position « I » (MARCHÉ).

Arrêt

1. Mettez l'interrupteur Marche/Arrêt (13) en position « 0 » (ARRÊT).
2. Assurez-vous que toutes les pièces en mouvement sont à l'arrêt complet.
3. Débranchez la fiche d'alimentation de la prise de courant si vous laissez l'appareil sans surveillance ou si vous avez terminé votre travail.

Meuler avec la meule

▲ AVERTISSEMENT ! Risque de blessures lié à la formation d'étincelles ! Pour meuler, abaissez le pare-étincelles (1).

REMARQUE ! La flèche sur le capot de protection (2) indique le sens de rotation de la meule.

Procédure

1. Posez la pièce à usiner sur le support de pièce à usiner (17) et approchez-la lentement, selon l'angle souhaité, de la meule (18).
2. Imprimez un léger mouvement de va-et-vient à la pièce à usiner pour obtenir un

meulage optimal. De la sorte, la meule s'use de façon uniforme.

3. Entre temps, laissez la pièce à usiner refroidir.

Ponçage à la bande abrasive

REMARQUE ! La flèche sur le capot de protection (8) indique le sens de la rotation de la bande abrasive.

Procédure

1. Tenez fermement la pièce à usiner pendant le meulage, sans appuyer trop fort.
2. Bougez la pièce à usiner dans un mouvement de va-et-vient, pour éviter une usure d'un seul côté de la bande abrasive.
3. Poncez les pièces en bois toujours dans le sens des veinures du bois, afin d'éviter qu'elles ne s'ébrèchent.

Transport

Remarques

- Éteignez l'appareil.
- Assurez-vous que toutes les pièces en mouvement sont à l'arrêt complet.
- Débranchez la fiche secteur.
- Portez l'appareil à deux mains. Pour cela, saisissez l'appareil par le pied et le carter moteur.

Nettoyage, entretien et stockage

▲ AVERTISSEMENT ! Électrocution !

Risque de blessures lié au démarrage involontaire de l'appareil. Protégez-vous lors des travaux de maintenance et de nettoyage.

Éteignez l'appareil et débranchez sa fiche d'alimentation de la prise de courant.

Faites effectuer les travaux de réparation et de maintenance qui ne sont pas mentionnés dans cette notice par notre Centre de service après-vente. Utilisez exclusivement des pièces de rechange d'origine.

Nettoyage

▲ AVERTISSEMENT ! Électrocution ! Ne nettoyez jamais l'appareil au jet d'eau.

REMARQUE ! Risque de dommages. Les substances chimiques peuvent attaquer les

pièces en plastique de l'appareil. N'utilisez aucun produit de nettoyage ou solvants.

- Maintenez propre la fente d'aération, le carter du moteur et les poignées de l'appareil. Utilisez pour cela un chiffon humide ou une brosse.

Maintenance

- Avant chaque utilisation, contrôlez l'appareil pour trouver des défauts tels que des pièces détachées, usagées ou endommagées.
- Contrôlez en particulier la meule (18).
- Remplacez les pièces défectueuses.

Stockage

Rangez toujours l'appareil et les accessoires dans un état :

- propre
- sec
- à l'abri de la poussière
- hors de portée des enfants
- Les meules doivent être stockées au sec et verticalement et ne doivent jamais être empilées.

Recyclage/protection de l'environnement

Introduisez l'appareil, les accessoires et l'emballage dans un circuit de recyclage respectueux de l'environnement.



Les appareils électriques ne doivent pas être jetés avec les déchets ménagers.

Le symbole de la poubelle sur roues barrée d'une croix signifie que ce produit ne doit pas être éliminé comme déchet municipal non trié à la fin de sa vie utile.

Directive 2012/19/UE sur les déchets d'équipements électriques et électroniques :

les consommateurs sont légalement tenus de recycler, dans le respect de l'environnement, les équipements électriques et électroniques arrivés en fin de vie. Cela permet de garantir une valorisation écologique et respectueuse des ressources. Suivant la transposition en droit national, vous pouvez disposer des possibilités suivantes :

- Restitution à un point de vente,

- Restitution à un point de collecte officiel,
- Renvoi au fabricant / au distributeur.

Ne sont pas concernés les accessoires qui accompagnent les appareils usagés et les moyens auxiliaires sans composants électriques.



Le produit est recyclable, est soumis à une responsabilité élargie du fabricant et est collecté dans le cadre du tri sélectif.



Portez le carton à un point de recyclage.

Service

Garantie

Chère cliente, cher client,

ce produit bénéficie d'une garantie de 3 ans, valable à compter de la date d'achat. En cas de manques constatés sur ce produit, vous disposez des droits légaux contre le vendeur du produit. Ces droits légaux ne sont pas limités par notre garantie présentée par la suite.

Conditions de garantie

Le délai de garantie débute avec la date d'achat. Veuillez conserver soigneusement le ticket de caisse original. En effet, ce document vous sera réclamé comme preuve d'achat. Si un défaut de matériel ou un défaut de fabrication se présente au cours des trois ans suivant la date d'achat de ce produit, nous réparons gratuitement ou remplaçons ce produit – selon notre choix. Cette garantie suppose que l'appareil défectueux et le justificatif d'achat (ticket de caisse) nous soient présentés durant cette délai de trois ans et que la nature du manque et la manière dont celui-ci est apparu soient explicités par écrit dans un bref courrier.

Si le défaut est couvert par notre garantie, le produit vous sera retourné, réparé ou remplacé par un neuf. Aucune nouvelle délai de garantie ne débute à la date de la réparation ou de l'échange du produit.

Durée de garantie et demande légale en dommages-intérêts

La durée de garantie n'est pas prolongée par la garantie. Ce point s'applique aussi aux pièces remplacées et réparées. Les dommages et les manques éventuellement constatés dès l'achat doivent immédiatement être signalés après le déballage. A l'expiration du délai de garantie les réparations occasionnelles sont à la charge de l'acheteur.

Volume de la garantie

L'appareil a été fabriqué avec soin, selon de sévères directives de qualité et il a été entièrement contrôlé avant la livraison.

La garantie s'applique aux défauts de matériel ou aux défauts de fabrication. Cette garantie ne s'étend pas aux parties du produit qui sont exposées à une usure normale et peuvent être donc considérées comme des pièces d'usure (par ex. Disque de ponçage, Bande abrasive) ou pour des dommages affectant les parties fragiles (par ex. Interrupteur).

Cette garantie est nulle si l'appareil a été endommagé, mal utilisé ou non entretenu. Il en va de même pour des dommages provoqués par l'eau, le gel, la foudre ou le feu ou un transport inadapté. Pour une utilisation appropriée du produit, il faut impérativement respecter toutes les instructions citées dans le manuel de l'opérateur. Les actions et les domaines d'utilisation déconseillés dans la notice d'utilisation ou vis-à-vis desquels une mise en garde est émise, doivent absolument être évités.

L'appareil est destiné à un usage privé uniquement et non à un usage commercial. La garantie est nulle en cas de mauvaise utilisation et de manipulation inappropriée, d'usage de la force et d'interventions qui n'ont pas été effectuées par notre centre de service agréé.

Marche à suivre dans le cas de garantie

Pour garantir un traitement rapide de votre demande, veuillez suivre les instructions suivantes :

- Tenez vous prêt à présenter, sur demande, le ticket de caisse et le numéro d'article (IAN 525412_2507) comme preuve d'achat.
- Vous trouverez le numéro d'article sur la plaque signalétique du produit, d'une gra-

vure sur le produit, de la page de titre du mode d'emploi (en bas à gauche) ou sur l'autocollant au dos ou en dessous du produit.

- Si des erreurs de fonctionnement ou d'autres défauts apparaissent, contactez d'abord le centre de service désigné ci-dessous par **téléphone** ou utilisez notre **formulaire de contact**, que vous trouverez sur parkside-diy.com dans la catégorie **Service**.
- En cas de produit défectueux vous pouvez, après contact avec notre service clients, envoyer le produit, franco de port à l'adresse de service après-vente indiquée, accompagné du justificatif d'achat (ticket de caisse) et en indiquant quelle est la nature du défaut et quand celui-ci s'est produit. Pour éviter des problèmes d'acceptation et des frais supplémentaires, utilisez absolument seulement l'adresse qui vous est donnée. Assurez-vous que l'expédition ne se fait pas en port dû, comme marchandises encombrantes, envoi express ou autre taxe spéciale. Veuillez renvoyer l'appareil, y compris tous les accessoires livrés lors de l'achat et prenez toute mesure pour avoir un emballage de transport suffisamment sûr.

Garantie (France)

Chère cliente, cher client,

ce produit bénéficie d'une garantie de 3 ans, valable à compter de la date d'achat. En cas de manques constatés sur ce produit, vous disposez des droits légaux contre le vendeur du produit. Ces droits légaux ne sont pas limités par notre garantie présentée par la suite.

Indépendamment de la garantie commerciale souscrite, le vendeur reste tenu des défauts de conformité du bien et des vices rédhibitoires dans les conditions prévues aux articles L217-4 à L217-13 du Code de la consommation et aux articles 1641 à 1648 et 2232 du Code Civil.

Article L217-4 du Code de la consommation – Le vendeur livre un bien conforme au contrat et répond des défauts de conformité existant lors de la délivrance.

Il répond également des défauts de conformité résultant de l'emballage, des instructions de montage ou de l'installation lorsque

celle-ci a été mise à sa charge par le contrat ou a été réalisée sous sa responsabilité.

Article L217-5 du Code de la consommation – Le bien est conforme au contrat :

1. S'il est propre à l'usage habituellement attendu d'un bien semblable et, le cas échéant :
 - s'il correspond à la description donnée par le vendeur et posséder les qualités que celui-ci a présentées à l'acheteur sous forme d'échantillon ou de modèle ;
 - s'il présente les qualités qu'un acheteur peut légitimement attendre eu égard aux déclarations publiques faites par le vendeur, par le producteur ou par son représentant, notamment dans la publicité ou l'étiquetage ;
2. Ou s'il présente les caractéristiques définies d'un commun accord par les parties ou être propre à tout usage spécial recherché par l'acheteur, porté à la connaissance du vendeur et que ce dernier a accepté.

Article L217-16 du Code de la consommation – Lorsque l'acheteur demande au vendeur, pendant le cours de la garantie commerciale qui lui a été consentie lors de l'acquisition ou de la réparation d'un bien meuble, une remise en état couverte par la garantie, toute période d'immobilisation d'au moins sept jours vient s'ajouter à la durée de la garantie qui restait à courir.

Cette période court à compter de la demande d'intervention de l'acheteur ou de la mise à disposition pour réparation du bien en cause, si cette mise à disposition est postérieure à la demande d'intervention.

Article L217-12 du Code de la consommation – L'action résultant du défaut de conformité se prescrit par deux ans à compter de la délivrance du bien.

Conditions de garantie

Le délai de garantie débute avec la date d'achat. Veuillez conserver soigneusement le ticket de caisse original. En effet, ce document vous sera réclamé comme preuve d'achat. Si un défaut de matériel ou un défaut de fabrication se présente au cours des trois ans suivant la date d'achat de ce produit, nous réparons gratuitement ou remplaçons ce produit – selon notre choix. Cette garantie suppose que l'appareil défectueux et le justificatif d'achat (ticket de caisse) nous soient présentés durant cette durée de

trois ans et que la nature du manque et la manière dont celui-ci est apparu soient expliqués par écrit dans un bref courrier.

Si le défaut est couvert par notre garantie, le produit vous sera retourné, réparé ou remplacé par un neuf. Aucune nouvelle délai de garantie ne débute à la date de la réparation ou de l'échange du produit.

Durée de garantie et demande légale en dommages-intérêts

La durée de garantie n'est pas prolongée par la garantie. Ce point s'applique aussi aux pièces remplacées et réparées. Les dommages et les manques éventuellement constatés dès l'achat doivent immédiatement être signalés après le déballeage. A l'expiration du délai de garantie les réparations occasionnelles sont à la charge de l'acheteur.

Volume de la garantie

L'appareil a été fabriqué avec soin, selon de sévères directives de qualité et il a été entièrement contrôlé avant la livraison.

La garantie s'applique aux défauts de matériel ou aux défauts de fabrication. Cette garantie ne s'étend pas aux parties du produit qui sont exposées à une usure normale et peuvent être donc considérées comme des pièces d'usure (par ex. Disque de ponçage, Bande abrasive) ou pour des dommages affectant les parties fragiles (par ex. interrupteur).

Cette garantie est nulle si l'appareil a été endommagé, mal utilisé ou non entretenu. Il en va de même pour des dommages provoqués par l'eau, le gel, la foudre ou le feu ou un transport inadapté. Pour une utilisation appropriée du produit, il faut impérativement respecter toutes les instructions citées dans le manuel de l'opérateur. Les actions et les domaines d'utilisation déconseillés dans la notice d'utilisation ou vis-à-vis desquels une mise en garde est émise, doivent absolument être évités.

L'appareil est destiné à un usage privé uniquement et non à un usage commercial. La garantie est nulle en cas de mauvaise utilisation et de manipulation inappropriée, d'usage de la force et d'interventions qui n'ont pas été effectuées par notre centre de service agréé.

Les pièces détachées indispensables à l'utilisation du produit sont disponibles pendant la durée de la garantie du produit.

Article 1641 du Code civil

Le vendeur est tenu de la garantie à raison des défauts cachés de la chose vendue qui la rendent impropre à l'usage auquel on la destine, ou qui diminuent tellement cet usage que l'acheteur ne l'aurait pas acquise, ou n'en aurait donné qu'un moindre prix, s'il les avait connus.

Article 1648 1er alinéa du Code civil

L'action résultant des vices rédhibitoires doit être intentée par l'acquéreur dans un délai de deux ans à compter de la découverte du vice.

Marche à suivre dans le cas de garantie

Pour garantir un traitement rapide de votre demande, veuillez suivre les instructions suivantes :

- Tenez vous prêt à présenter, sur demande, le ticket de caisse et le numéro d'article (IAN 525412_2507) comme preuve d'achat.
- Vous trouverez le numéro d'article sur la plaque signalétique du produit, d'une gravure sur le produit, de la page de titre du mode d'emploi (en bas à gauche) ou sur l'autocollant au dos ou en dessous du produit.
- Si des erreurs de fonctionnement ou d'autres défauts apparaissent, contactez d'abord le centre de service désigné ci-dessous par **téléphone** ou utilisez notre **formulaire de contact**, que vous trouverez sur parkside-diy.com dans la catégorie **Service**.
- En cas de produit défectueux vous pouvez, après contact avec notre service clients, envoyer le produit, franco de port à l'adresse de service après-vente indiquée, accompagné du justificatif d'achat (ticket de caisse) et en indiquant quelle est la nature du défaut et quand celui-ci s'est produit. Pour éviter des problèmes d'acceptation et des frais supplémentaires, utilisez absolument seulement l'adresse qui vous est donnée. Assurez-vous que l'expédition ne se fait pas en port dû, comme marchandises encombrantes, envoi express ou autre taxe spéciale. Veuillez renvoyer l'appareil, y compris tous les accessoires livrés lors de l'achat et prenez toute mesure pour avoir un emballage de transport suffisamment sûr.



PDF ONLINE
parkside-diy.com

Sur le site parkside-diy.com, vous pouvez consulter et télécharger ce manuel et bien d'autres. Ce QR code vous permet d'accéder directement au site parkside-diy.com. Sélectionnez votre pays et recherchez les modes d'emploi à l'aide du masque de recherche. En saisissant la référence produit (IAN) 525412_2507, vous pourrez ouvrir votre mode d'emploi.

Service de réparation

Pour les réparations **ne relevant pas de la garantie**, adressez-vous au Centre de SAV. Il vous établira volontiers un devis.

- Nous pouvons traiter uniquement les appareils qui ont été expédiés avec un emballage et un affranchissement suffisants.
Remarque : Veuillez envoyer votre appareil nettoyé en indiquant le défaut à l'adresse connue du Centre de SAV.
- Ne seront pas acceptés les appareils envoyés en port dû ainsi que les appareils envoyés comme produits encombrants, en express ou par tout autre mode de transport spécial.
- Nous recyclons gratuitement vos appareils défectueux que vous nous renvoyez.

Service-Center



Service France

Tel.: 0800 907612

Formulaire de contact à
parkside-diy.com
IAN 525412_2507



Service Belgique

Tel.: 0800 12614

Formulaire de contact à
parkside-diy.com
IAN 525412_2507

Importateur

Veuillez noter que l'adresse suivante n'est pas une adresse de service après-vente. Contactez d'abord le Centre de SAV cité ci-dessus.

Grizzly Tools GmbH & Co. KG
Stockstädter Str. 20
63762 Großostheim
ALLEMAGNE
www.grizzlytools.de

Dépannage

Le tableau suivant vous aide à éliminer les petites pannes :

Symptôme	Cause possible	Mesure
Faible puissance de travail	La bande abrasive (9) est usée	<i>Changer la bande abrasive, p. 38</i>
L'appareil ne démarre pas	Absence de tension de réseau	Contrôler la prise de courant, le câble d'alimentation, la fiche d'alimentation, le fusible, et le cas échéant, faire réparer par un électricien.
	Interrupteur Marche/Arrêt (13) défectueux	Adressez-vous au Centre de SAV.
	Défaut du moteur	Adressez-vous au Centre de SAV.
L'entraînement est bloqué	La bande abrasive (9) bloque l'entraînement	Remonter la bande abrasive (<i>Changer la bande abrasive, p. 38</i>)
	Des restes de pièce à usiner ou d'outils abrasifs bloquent le mécanisme	Enlever ce qui bloque
L'outil fonctionne avec des interruptions	Mauvais contact interne	Adressez-vous au Centre de SAV.
	Interrupteur Marche/Arrêt (13) défectueux	Adressez-vous au Centre de SAV.
La meule ne tourne pas rond, on entend des bruits inhabituels	Écrou de meule (29) dévissé	Resserrer l'écrou de meule (<i>Remplacer la meule, p. 38</i>)
	La meule (18) est défectueuse	<i>Remplacer la meule, p. 38</i>
	Le pare-étincelles (1) ou le support de pièce à usiner (17) sont mal réglés	<i>Monter et régler le pare-étincelles, p. 37</i> <i>Monter et régler les supports de pièce à usiner, p. 37</i>

Symptôme	Cause possible	Mesure
Le moteur ralentit et s'arrête	L'appareil est surchargé	Réduire la pression La pièce à usiner est inappropriée
Les outils abrasifs ne bougent pas, alors que le moteur est allumé	Écrou de meule (29) dévissé	Resserrer l'écrou de meule (<i>Remplacer la meule, p. 38</i>)
	La bande abrasive (9) est desserrée	Augmentez la tension de la bande abrasive (<i>Changer la bande abrasive, p. 38</i>)

Pièces de rechange et accessoires

Vous obtiendrez des pièces de rechange et accessoires à l'adresse

www.grizzlytools.shop. En cas de problèmes lors de la passation de votre commande, contactez-nous via notre boutique en ligne. Pour toute autre question, adressez-vous à : *Service-Center, p. 43*

Les pièces détachées indispensables à l'utilisation du produit sont disponibles pendant la durée de la garantie du produit.

Pos. n°	Désignation	N° de commande
1, 19-22	Pare-étincelles + Matériel de montage	91120820
9	Bande abrasive	
	- Granulation 60 (5×)	91102810
	- Granulation 80 (5×)	91120811
	- Granulation 120 (5×)	91120812
	- Granulation 60/80/120	91120813
18	Disque de ponçage A36 P5 V35	91120818
29+30	Écrou + Flasque de serrage (Disque de ponçage)	91120819

Traduction de la déclaration UE de conformité originale

Produit: **Ponceuse stationnaire à bande**

Modèle: **PSBS 240 C2**

Número de serie: 000001 – 034000

L'objet de la déclaration décrit ci-dessus est conforme à la législation d'harmonisation de l'Union applicable:

2006/42/EC • 2014/30/EU • 2011/65/EU & (EU) 2015/863

L'objet de la déclaration décrit ci-dessus est conforme à la directive 2011/65/EU du Parlement européen et du Conseil du 8 juin 2011 relative à la limitation de l'utilisation de certaines substances dangereuses dans les équipements électriques et électroniques.

Pour assurer la conformité, les normes harmonisées et les normes et réglementations nationales suivantes ont été appliquées :

**EN 62841-1:2015/A11:2022 • EN 62841-3-4:2016/A12:2020 • EN 12413:2019
EN IEC 63000:2018 • EN IEC 55014-1:2021 • EN IEC 55014-2:2021
EN IEC 61000-3-2:2019/A1:2021 • EN 61000-3-3:2013/A2:2021**

La présente déclaration de conformité est établie sous la seule responsabilité du fabricant:



Grizzly Tools GmbH & Co. KG
Stockstädter Str. 20
63762 Großostheim
ALLEMAGNE
09.01.2026

Christian Frank
Mandataire de documentation

Inhoudsopgave

Inleiding.....	47
Reglementair gebruik.....	47
Inhoud van het pakket/accessoires.....	48
Overzicht.....	48
Functiebeschrijving.....	48
Technische gegevens.....	48
Veiligheidsaanwijzingen.....	49
Betekenis van de veiligheidsaanwijzingen.....	49
Pictogrammen en symbolen.....	49
Algemene veiligheids waarschuwingen voor elektrisch gereedschap.....	50
Veiligheidswaarschuwingen voor werkbankslijpmachines.....	52
Verdere veiligheidsmaatregelen.....	52
Restrisico's.....	53
Vorbereiding.....	53
Bedieningselementen.....	53
De vonkenvanger monteren en afstellen.....	53
Werkstuksteunen monteren en afstellen.....	53
Apparaat aan de werkbank vastschroeven.....	54
Slijpschijf vervangen.....	54
Slijpband vervangen.....	54
Bedrijf.....	55
In- en uitschakelen.....	55
Slijpen met de slijpschijf.....	55
Bandslijpen.....	55
Transport.....	55
Reiniging, onderhoud en opslag.....	55
Reiniging.....	55
Onderhoud.....	56
Opslag.....	56
Afvoeren/milieubescherming.....	56
Service.....	56
Garantie.....	56
Reparatie-service.....	57
Service-Center.....	57
Importeur.....	58
Probleemopsporing.....	58
Reserveonderdelen en toebehoren.....	59
Vertaling van de originele EU-conformiteitsverklaring.....	59
Explosietekening.....	103

Inleiding

Hartelijk gefeliciteerd met de aankoop van uw nieuwe bandschuurmachine (hierna "apparaat" of "elektrisch gereedschap" genoemd).

U hebt voor een hoogwaardig product gekozen. Dit apparaat werd tijdens de productie op kwaliteit gecontroleerd en aan een eindcontrole onderworpen. Een goede werking van uw apparaat is daarom gegarandeerd.



Deze gebruiksaanwijzing maakt deel uit van dit apparaat. Ze bevat belangrijke instructies over de veiligheid, het gebruik en de afvoer van het apparaat. Lees zorgvuldig de gebruiksaanwijzing. Maak u vertrouwd met de bedieningselementen en het juiste gebruik van het apparaat. Gebruik het apparaat alleen zoals beschreven en alleen voor de vermelde doeleinden. Bewaar de gebruiksaanwijzing zorgvuldig en geef alle documentatie mee wanneer u het apparaat aan derden doorgeeft.

Reglementair gebruik

Het apparaat is uitsluitend bedoeld voor het volgende gebruik:

- Grof en fijn schuren van metaal, hout en kunststof
- Afbramen, ontroesten en slijpen

Het apparaat is niet bedoeld voor andere toepassingen (bijv. schuren met ongeschikt schuurgereedschap, schuren met koelmiddel, schuren van gevaarlijke materialen zoals asbest).

Bedrijf alleen in droge ruimten.

Elk ander gebruik dat in deze handleiding niet expliciet wordt toegestaan, kan leiden tot schade aan het apparaat en kan een ernstig risico voor de gebruiker inhouden. De bediener of gebruiker van het apparaat is verantwoordelijk voor letsel- of materiële schade aan derde partijen of hun eigendom. Het apparaat is bedoeld voor huishoudelijk gebruik. Het is niet ontworpen voor continu commercieel gebruik. Bij commercieel gebruik vervalt de garantie. De fabrikant is niet aansprakelijk voor schade die voortvloeit uit oneigenlijk gebruik of uit een foute bediening.

Inhoud van het pakket/ accessoires

Pak het apparaat uit en controleer de inhoud van het pakket.

Voer het verpakkingsmateriaal af zoals réglementair voorgeschreven.

- Staande bandschuurmachine
- Slijpschijf (voorgemonteerd)
- 3x Slijpband:
 - 2x Korrelgrootte 80 (1x voorgemonteerd)
 - 1x Korrelgrootte 120
- Vonkenvanger
- Montagemateriaal Vonkenvanger:
 - Schroef
 - Borgring
 - Dichtingsring
 - Moer
- Werkstuksteun Slijpschijf
- Werkstuksteun Slijpband
- Montagemateriaal 2x Werkstuksteun:
 - 2x Stermoer
 - 2x Schroef
 - 2x Dichtingsring
 - 2x Tandring
- oorspronkelijke gebruiksaanwijzing

Overzicht

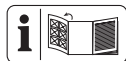

De afbeeldingen van het apparaat vindt u op de voorste en achterste uitvouwpagina.

- 1 Vonkenvanger
- 2 Beschermkap
- 3 Motorbehuizing
- 4 Stermoer
- 5 Werkstuksteun
- 6 Hendel (Bandloop)
- 7 Schroef (Bandloop)
- 8 Beschermkap
- 9 Slijpband
- 10 Schroef (2x)
- 11 Slijpbandafdekking
- 12 Gat
- 13 Aan-/uitknop
- 14 Schroef (3x)
- 15 Afdekking van de slijpschijf
- 16 Stermoer

- 17 Werkstuksteun
- 18 Slijpschijf

Fig. A

- 19 Moer
- 20 Borgring
- 21 Schroef
- 22 Dichtingsring

Fig. B

- 23 Schroef
- 24 Dichtingsring
- 25 Tandring

Fig. C

- 26 Tandring
- 27 Dichtingsring
- 28 Schroef

Fig. E

- 29 Moer
- 30 Spanflens

Fig. F

- 31 Loopwiel boven
- 32 Loopwiel onder

Functiebeschrijving

Het apparaat is een combinatieapparaat dat is uitgerust met een schuurschijf en een verstelbare schuurband.

Om de gebruiker te beschermen is het apparaat voorzien van een vonkenvanger en beschermkappen.

De werking van de verschillende bedieningselementen is hieronder beschreven.

Technische gegevens

Staande bandschuurmachine

..... **PSBS 240 C2**

Nominale spanning U 230 V~, 50 Hz

Nominaal ingangsvermogen P

..... 240 W (S6 10 %)

Opgenomen vermogen bij leegloop P_0

..... 190 W (S1)

Stationair toerental n_0 2980 min⁻¹

Veiligheidsklasse I

Beschermingsgraad IPX0

Gewicht ≈ 6,95 kg

Geluidsdrukkniveau (L_{pA}) .. 84,5 dB; K_{pA} =3 dB

Geluidsvermogeniveau (L_{WA})
97,5 dB; $K_{WA}=3$ dB
 Bedrijfsmodus S6 10 %: Continue werking met intermitterende belasting.
 Na een ononderbroken bedrijfstijd van 1 min. onder belasting moet het apparaat vervolgens 9 min. afkoelen in de ruststand, omdat anders oververhitting kan optreden.
 Bedrijfsmodus S1: duurloop met constante belasting

Slijpband(meegeleverd)
 Afmetingen 50x686 mm
 Korrelgrootte 80/120
 Omloopsnelheid v_0 ≤ 15 m/s
Slijpschijf **A36 P5 V35**
 (meegeleverd)
 Vervaardigd in overeenstemming met EN 12413:2019
 Buitendiameter $\varnothing 150$ mm
 Gat $\varnothing 12,7$ mm
 Dikte 20 mm
 Korrelgrootte 36
 Snelheid onbelast draaien n_0 4500 min^{-1}
 Omloopsnelheid v_0 ≤ 35 m/s

Opmerkingen over geluids- en trillingswaarden

De geluids- en trilwaarden zijn vastgesteld in overeenstemming met de normen en bepalingen die in de conformiteitsverklaring zijn vermeld.

⚠ VOORZICHTIG! Gehoorschade! Draag gehoorbescherming.

De aangegeven totale trillingswaarden en de aangegeven geluidsemissiewaarden zijn gemeten volgens een genormeerde testprocedure en kunnen worden gebruikt om een elektrisch gereedschap met een ander gereedschap te vergelijken. De aangegeven totale trillingswaarden en de aangegeven geluidsemissiewaarden kunnen ook worden gebruikt voor een voorlopige inschatting van de belasting.

⚠ WAARSCHUWING! De trillings- en geluidsemissies tijdens het daadwerkelijke gebruik van het elektrische gereedschap kunnen afwijken van de opgegeven waarde, afhankelijk van de manier waarop het elektrische gereedschap wordt gebruikt, in het bij-

zonder het type werkstuk dat wordt bewerkt. Het is noodzakelijk om veiligheidsmaatregelen te definiëren om de bediener te beschermen op basis van een schatting van de trillingsbelasting tijdens de werkelijke gebruiksomstandigheden. Houd hierbij rekening met alle fasen van de bedrijfscyclus, bijvoorbeeld ook periodes wanneer het elektrische gereedschap is uitgeschakeld en periodes wanneer het weliswaar is ingeschakeld maar zonder belasting draait.

Veiligheidsaanwijzingen

Dit gedeelte behandelt de basisveiligheidsmaatregelen bij het gebruik van het apparaat.

Betekenis van de veiligheidsaanwijzingen

⚠ GEVAAR! Als u deze veiligheidsaanwijzing niet volgt, gebeurt er een ongeval. Het gevolg is ernstig lichamelijk letsel of de dood.

⚠ WAARSCHUWING! Als u deze veiligheidsaanwijzing niet volgt, gebeurt er eventueel een ongeval. Het gevolg is eventueel ernstig lichamelijk letsel of de dood.

⚠ VOORZICHTIG! Als u deze veiligheidsaanwijzing niet volgt, gebeurt er een ongeval. Het gevolg is eventueel lichte of matig lichamelijk letsel.

AANWIJZING! Als u deze veiligheidsaanwijzing niet volgt, gebeurt er een ongeval. Het gevolg is eventueel materiële schade.

Pictogrammen en symbolen

Pictogrammen op het apparaat

-  Let op!
-  Lees de gebruiksaanwijzing
-  Gebruik oogbescherming
-  Gebruik gehoorbescherming



Gebruik een masker



Veiligheidshandschoenen dragen



Trek de stekker uit het stopcontact voor onderhoudswerkzaamheden of als het netsnoer beschadigd is.



Verwondingsgevaar door roterend werktuig! Houd de handen uit de buurt van het apparaat.



Elektrische apparaten horen niet bij het huisvuil.



Afmetingen Slijpschijf



Afmetingen Slijpband

Pictogrammen op het toebehoren



Lees de gebruiksaanwijzing



Gebruik oogbescherming



Gebruik gehoorbescherming



Gebruik een masker



Veiligheidshandschoenen dragen



Geen defecte slijpschijf plaatsen



Fabrikant

Algemene veiligheidsaarschuwingen voor elektrisch gereedschap

⚠ WAARSCHUWING! Lees alle veiligheidsaarschuwingen, instructies, illustraties en specificaties bij dit elektrische gereedschap. Volgt u niet alle onderstaande instructies, dan kan dit leiden tot elektrische schok, brand en/of ernstig letsel. **Bewaer**

alle waarschuwingen en instructies voor toekomstige naslag.

De term „elektrisch gereedschap” in de waarschuwingen verwijst naar uw op netstroom aangedreven elektrische gereedschap (met netsnoer) of uw accu-aangedreven elektrische gereedschap (zonder netsnoer).

1. VEILIGE WERKPLEK

- Houd uw werkplek schoon en goed verlicht.** Rommelige of donkere werkplekken leiden tot ongevallen.
- Gebruik geen elektrische gereedschappen in omgevingen met ontvlammingsgevaar, bijvoorbeeld als ontvlambare vloeistoffen, gassen of stof aanwezig is.** Elektrische gereedschappen produceren vonken, die het stof of de dampen kunnen doen ontbranden.
- Houd kinderen en omstanders op een afstand terwijl u met een elektrisch gereedschap werkt.** Wordt u afgeleid, dan zou u de controle over het gereedschap kunnen verliezen.

2. ELEKTRISCHE VEILIGHEID

- De stekker van het elektrische gereedschap moet overeenkomen met het stopcontact. Breng nooit modificaties aan de stekker aan. Gebruik bij geaarde (geïsoleerde) elektrische gereedschappen nooit een adapterstekker.** Ongewijzigde stekkers en passende stopcontacten reduceren het risico op elektrische schok.
- Voorkom lichamelijk contact met geaarde of geïsoleerde oppervlakken zoals leidingen, radiatoren, fornuizen en koelkasten.** Er bestaat een verhoogd risico op elektrische schok als uw lichaam geaard of geïsoleerd is.
- Stel elektrische gereedschappen niet bloot aan regen of natte omgevingen.** Indringend water in een elektrisch gereedschap verhoogt het risico op elektrische schok.
- Gebruik het netsnoer niet voor oneigenlijke doelen. Gebruik het netsnoer niet om het elektrische gereedschap te dragen of te trekken of om de stekker uit het stopcontact te halen. Houd het netsnoer uit de buurt van warmte, olie, scherpe randen of bewegende delen.** Beschadigde of warrige netsnoeren verhogen het risico op elektrische schok.

- e) **Werk u buitenshuis met het elektrische gereedschap, gebruik dan een verlengkabel die geschikt is voor gebruik buitenshuis.** Het gebruik van een verlengkabel voor buitenshuis reduceert het risico op elektrische schok.
 - f) **Als u alsnog een elektrisch gereedschap op een vochtige locatie moet gebruiken, gebruik dan een stroomvoorziening met aardlekschakelaar.** Het gebruik van een aardlekschakelaar reduceert het risico op elektrische schok.
3. **PERSOONLIJKE VEILIGHEID**
- a) **Blijf alert, kijk uit wat u doet en gebruik uw gezond verstand bij het bedienen van een elektrisch gereedschap. Gebruik een elektrisch gereedschap niet als u moe bent of onder de invloed bent van drugs, alcohol of medicijnen.** Eén moment van onoplettendheid kan bij het gebruik van elektrisch gereedschap leiden tot ernstig letsel.
 - b) **Gebruik persoonlijke beschermingsmiddelen. Draag altijd oogbescherming.** Het gebruik van voor de omstandigheden passende beschermingsmiddelen zoals stofmaskers, antislipschoenen, veiligheidshelmen of oorbeschermers reduceert het risico op letsels.
 - c) **Voorkom onbedoelde inschakeling. Zorg ervoor dat de schakelaar op de uitstand staat voordat u het gereedschap aansluit op de netstroom en/of op het accupack en voordat u het opakt of wegdraagt.** Het dragen van elektrisch gereedschap met uw vinger op de schakelaar of het onder stroom zetten van elektrisch gereedschap waarvan de schakelaar aanstaat, is vragen om ongelukken.
 - d) **Verwijder eventuele stel- of moersleutels voordat u het elektrische gereedschap inschakelt.** Een achtergelaten moer- of stelsleutel op een draaiend onderdeel van het elektrische gereedschap kan leiden tot letsel.
 - e) **Strek u niet te ver uit. Blijf op elk moment stevig staan en bewaar uw evenwicht.** Zo hebt u in onverwachte situaties betere controle over het elektrische gereedschap.
 - f) **Draag gepaste kleding. Draag geen losse kleding of sieraden. Houd uw ha-**
- ren en kleding uit de buurt van bewegende delen.** Losse kleding, losse juwelen of lange haren kunnen verstrikt raken in bewegende delen.
 - g) **Als het gereedschap is voorzien voor de aansluiting van stofafzuig- en stofopvangsystemen, zorg er dan voor dat die aangesloten zijn en correct worden gebruikt.** Het gebruik van stofopvangsystemen kan stofgerelateerde risico's reduceren.
 - h) **Ook al hebt u reeds veel ervaring met het gereedschap, laat nooit uw waakzaamheid zakken en negeer nooit de veiligheidsprincipes van het gereedschap.** Eén onachtzame beweging kan in een fractie van een seconde leiden tot ernstig letsel.
4. **GEBRUIK EN ONDERHOUD VAN ELEKTRISCH GEREEDSCHAP**
- a) **Forceer het elektrische gereedschap niet. Gebruik het correcte elektrische gereedschap voor uw toepassing.** Het juiste elektrische gereedschap zal het werk beter en veiliger uitvoeren tegen de snelheid waarvoor het was bedoeld.
 - b) **Gebruik het elektrische gereedschap niet als de aan-/uitknop niet vlot schakelt.** Een elektrisch gereedschap dat niet met de schakelaar kan worden beheerst, is gevaarlijk en moet worden vervangen.
 - c) **Haal de stekker uit het stopcontact en/of haal het accupack, indien verwijderbaar, uit het elektrische gereedschap voordat u enige aanpassingen aan het gereedschap uitvoert, toebehoren verwisselt of het elektrische gereedschap opbergt.** Dergelijke preventieve veiligheidsmaatregelen reduceren het risico op onbedoelde inschakeling van het elektrische gereedschap.
 - d) **Berg niet-gebruikte elektrische gereedschappen op buiten het bereik van kinderen, en laat personen die niet bekend zijn met het elektrische gereedschap of met deze instructies, niet werken met het elektrische gereedschap.** In de handen van onopgeleide gebruikers kunnen elektrische gereedschappen erg gevaarlijk zijn.
 - e) **Onderhoud elektrische gereedschappen en de toebehoren ervan. Controleer ze op verkeerde uitgelijnde of vastklemmende bewegende delen, ka-**

potte onderdelen en andere omstandigheden die de werking van het elektrische gereedschap kunnen aantasten. Laat in geval van schade het elektrische gereedschap repareren voordat u het gebruikt. Veel ongevallen worden veroorzaakt door slecht onderhouden elektrische gereedschappen.

- f) **Houd alle snijgereedschap scherp en schoon.** Goed onderhouden snijgereedschappen met scherpe snijkanten blijven minder vaak geklemd zitten en zijn vlotter te beheersen.
 - g) **Gebruik de elektrische gereedschappen, toebehoren, bits en dergelijke overeenkomstig de instructies en houd rekening met de werkomstandigheden en de uit te voeren taak.** Het gebruik van elektrische gereedschappen voor andere taken dan de bedoelde taken, kan leiden tot een gevaarlijke situatie.
 - h) **Houd de handgrepen en grijpvlakken droog, schoon en olie- en vetvrij.** Gladde handgrepen en grijpvlakken hinderen de veilige omgang en de controle over het gereedschap in onverwachte situaties.
5. **REPARATIES**
- a) **Laat uw elektrische gereedschap alleen repareren door een erkend technicus met behulp van identieke vervangingsdelen.** Dit verzekert dat de veiligheid van het elektrische gereedschap wordt behouden.

Veiligheidswaarschuwingen voor werkbankslijpmachines

- **Gebruik geen beschadigd toebehoren. Controleer voor elk gebruik het toebehoren zoals slijpchijsen op spanen en barsten. Na het inspecteren en installeren van een toebehoren, plaatst u zichzelf en omstanders uit de buurt van het draaiende toebehoren en laat u het elektrische apparaat gedurende één minuut op het maximale onbelaste toerental draaien.** Beschadigd toebehoren breekt normaal gesproken tijdens deze testtijd.
- **De nominale snelheid van het toebehoren moet ten minste gelijk zijn aan de maximumsnelheid die op het elektrische gereedschap is aangegeven.** Toebehoren dat sneller loopt dan zijn no-

minale snelheid kan breken en uit elkaar vliegen.

- **Slijp nooit op de zijkanten van een slijpschijf.** Als u aan de zijkant slijpt, kan het wiel breken en uit elkaar vliegen.

Verdere veiligheidsmaatregelen

- ▲ **WAARSCHUWING!** Bij het schuren kan schadelijk stof vrijkomen (bijv. metalen of sommige houtsoorten) dat een risico kan vormen voor de bediener of personen in de buurt. Zorg voor een goede ventilatie van de werkplek. Draag steeds een veiligheidsbril, beschermende handschoenen en een stofmasker.
- Sluit het apparaat slechts aan op een stopcontact met een aardlekschakelaar (RCD) met een gemeten lekstroom van niet meer dan 30 mA.
- Indien het netsnoer van dit apparaat beschadigd is, moet het worden vervangen door de fabrikant, diens dienst naverkoop of een soortgelijk gekwalificeerd persoon, om gevaren te voorkomen. Neem contact op met het servicecentrum.
- **Gebruik enkel toebehoren dat door PARKSIDE aanbevolen is.** Ongeschikte toebehoren kunnen leiden tot elektrische schok of brand.
- ▲ **WAARSCHUWING!** Gevaar door elektrische schok. Houd het elektrische snoer en de verlengkabel weg van de slijpschijf. Trek bij beschadiging of een doorgesneden snoer meteen de stekker uit het stopcontact. Raak de kabel niet aan, vóór hij losgekoppeld is.
- ▲ **WAARSCHUWING!** Gevaar door kneuzingen! Houd de vingers nooit tussen de slijpschijf en vonkenvanger of in de buurt van beschermkappen.
- De roterende delen van het apparaat kunnen om functionele redenen niet worden afgedekt. Ga daarom zorgvuldig te werk en houd het werkstuk goed vast, zodat het niet wegglijdt en de handen niet met de slijpband of de slijpschijf in aanraking kunnen komen.
- ▲ **WAARSCHUWING!** Risico op brandwonden! Het werkstuk wordt heet bij het schuren. De bewerkte plaats niet aanraken, laat hem afkoelen. Gebruik geen koelmiddel of iets dergelijks.
- Werk niet met het apparaat als u moe bent of na de inname van alcohol of ta-

bletten. Las steeds tijdig een werkpauze in.

- Schakel het apparaat uit en haal de netsstekker uit het stopcontact
 - om een geblokkeerd gebruikt werktuig los te maken,
 - als de elektrische leiding beschadigd of verstrikt is,
 - bij abnormale geluiden.
- Gebruik het apparaat alleen in verticale, staande positie en zorg ervoor dat het veilig opgesteld is.

Restrisico's

Zelfs als u dit apparaat volgens de instructies gebruikt, zijn er altijd restrisico's. De volgende gevaren kunnen ontstaan in verband met het ontwerp en de constructie van dit apparaat:

- Schade aan de longen, indien geen geschikte ademhalingsbescherming wordt gedragen.
- Gehoorschade indien geen passende gehoorbescherming wordt gedragen.
- Schade aan de gezondheid als gevolg van trillingen van hand en arm als het apparaat gedurende langere tijd wordt gebruikt of niet naar behoren wordt bewogen en onderhouden.
- Gezondheidsschade door:
 - aanraking van de slijpwerktuigen in de niet afgedekte zone;
 - wegslingeren van delen van werkstukken of beschadigde slijpschijven.

⚠ WAARSCHUWING! Gevaar door elektromagnetisch veld dat wordt gegenereerd tijdens het bedrijf van het apparaat. Dit veld kan onder bepaalde omstandigheden actieve of passieve medische implantaten negatief beïnvloeden. Om het risico op ernstige of dodelijke letsels te reduceren, adviseren wij personen met medische implantaten om hun arts en de fabrikant van het medische implantaat te raadplegen voordat zij het apparaat bedienen.

Vorbereiding

⚠ WAARSCHUWING! Gevaar voor letsel door onbedoeld aanlopen van het apparaat. Steek de stekker pas in het stopcontact als het apparaat volledig is voorbereid voor gebruik.

Bedieningselementen

Maak u vóór het eerste gebruik van het apparaat vertrouwd met de bedieningselementen van het apparaat.

Aan-/uitknop (13)

- Inschakelen: Breng de aan-/uitschakelaar (13) in stand „I“ (AAN).
- Uitschakelen: Breng de aan-/uitschakelaar (13) in stand „0“ (UIT).

De vonkenvanger monteren en afstellen

Benodigde gereedschappen

(niet meegeleverd)

- Schroevendraaier
- Ringsleutel (SW8)

Benodigd toebehoren

- Moer (19)
- Borgring (20)
- Schroef (21)
- Dichtingsring (22)

Procedure (Fig. A)

1. Bevestig de vonkenvanger (1) met de schroef (21) aan de borgring (20), dichtingsring (22) en moer (19) aan de beschermkap (2).
2. Gebruik het sleufgat in de houder van de vonkenvanger om de afstand tot de slijpschijf (18) in te stellen.

⚠ VOORZICHTIG! De afstand tot de slijpschijf (18) moet minstens 2 mm bedragen.

3. Klap de vonkenvanger (1) in de gewenste stand om te werken.

⚠ VOORZICHTIG! Oogletsels vermijden. Draag ondanks de vonkenvanger altijd een veiligheidsbril als u werkt.

Werkstuksteunen monteren en afstellen

Benodigd toebehoren

- Werkstuksteun (5/17)
- Stermoer (4/16)
- Schroef (23/28)
- Dichtingsring (24/27)
- Tandring (25/26)

Procedure (Fig. B+C)

1. Bevestig de werkstuksteunen (5/17) aan het apparaat.

Op de slijpband zijn twee posities **A** of **B** mogelijk.

2. Stel de werkstuksteun (17) van de slijpschijf (18) af met de stermoer (16).

▲ VOORZICHTIG! De afstand tot de slijpschijf (18) mag maximaal 2 mm bedragen. Pas de afstand regelmatig aan om slijtage van de slijpschijf te compenseren.

Apparaat aan de werkbank vastschroeven

Benodigde gereedschappen en hulpmiddelen

(niet meegeleverd)

- 4x Schroef
- 4x Moer

Procedure (Fig. D)

1. Bevestig het apparaat met de schroeven en moeren op een vlak werkoppervlak.
2. Steek daarvoor de schroeven door de 4 gaten (12) van de sokkel van het apparaat.

Slijpschijf vervangen

Instructies voor de vervanging

- Gebruik het apparaat nooit zonder de beschermingsinrichtingen.
- Zorg ervoor dat het toerental dat vermeld is op de slijpschijf gelijk of groter is dan het opgegeven nominaal toerental van het apparaat.
- Zorg ervoor dat de afmetingen van de slijpschijf op het apparaat passen.
- Gebruik uitsluitend slijpschijven in perfecte staat (geluidsproof: u krijgt een heldere klank als u erop slaat met een plastic hamer).
- Boor een te klein bevestigingsgat van de slijpschijf niet achteraf verder open.
- Gebruik geen gescheiden reduceerbussen of adapters om slijpschijven met een groot gat passend te maken.
- Gebruik geen zaagbladen.
- Om slijpwerktuigen te spannen, mogen alleen de meegeleverde spanflenzen worden gebruikt. De tussenlagen tussen de spanflens en het schuurgereedschap moeten gemaakt zijn van elastisch materiaal, bijv. rubber, zacht karton, enz.
- Monteer het apparaat na een wissel van de slijpschijf weer volledig.
- Veiligheidshandschoenen dragen

- Schakel het apparaat uit en haal de netsstekker uit het stopcontact. Laat het apparaat afkoelen.

Benodigde gereedschappen en hulpmiddelen

(niet meegeleverd)

- Schroevendraaier
- Moer (19 mm) of tang
- Ringsleutel of steeksleutel

▲ VOORZICHTIG! De slijpschijfmoer mag niet te hard worden vastgedraaid zodat wordt vermeden dat de slijpschijf en moer breken.

Procedure (Fig. E)

1. Verwijder de vonkenvanger (1) en de werkstuksteun (17).
2. Draai de 3 schroeven (14) los.
3. Verwijder de slijpschijf-afdekking (15).
4. Draai de 2 schroeven (10) los.
5. Hang de slijpbandafdekking (11) uit.
6. Draai de moer (29) ⤴ los. Houd de moer van de tegenoverliggende looprol van de schuurband ertegenaan.
7. Verwijder de spanflens (30) en de slijpschijf (18).
8. Plaats de nieuwe slijpschijf (18) en de spanflens (30).
9. Schroef de slijpschijfmoer (29) ⤴ met de hand op.
10. Bevestig de slijpschijf-afdekking (15).
11. Bevestig de slijpbandafdekking (11) met de schroeven (10).
12. Monteer de vonkenvanger (1) en de werkstuksteun (17) weer (zie *De vonkenvanger monteren en afstellen*, Pag. 53 of *Werkstuksteunen monteren en afstellen*, Pag. 53).
13. **Proefrun:** Voer – voordat u voor de eerste keer werkt en na elke wissel van de slijpschijf – een proefrun van minstens 1 minuut zonder belasting door. Schakel het apparaat onmiddellijk uit wanneer de schijf niet rond draait, wanneer er aanzienlijke trillingen opduiken of wanneer er abnormale geluiden te horen zijn.

Slijpband vervangen

Procedure (Fig. F)

AANWIJZING! Zorg bij de montage van de slijpband op de draairichting.

1. Draai de 2 schroeven (10) los.
2. Hang de slijpbandafdekking (11) uit.

3. Draai de hendel (6) naar onder.
4. Trek de slijpband (9) af.
5. Leg de nieuwe slijpband (9) in het midden op de bovenste (31) en onderste (32) looprol.
6. Druk de hendel (6) naar omhoog.
7. Monteer de slijpbandafdekking (10) weer.

Bandloop instellen

1. Draai de 2 schroeven (10) los.
2. Hang de slijpbandafdekking (11) uit.
3. Stel de nauwkeurigheid van de bandloop in door aan de schroef (7) te draaien.
4. Controleer de bandbeweging met de hand waarmee u aan de slijpband draait.
5. Monteer de slijpbandafdekking (10) weer.

Bedrijf

In- en uitschakelen

Inschakelen

1. Sluit het apparaat aan op het elektriciteitsnet.
2. Breng de aan-/uitschakelaar (13) in stand „I“ (AAN).

Uitschakelen

1. Breng de aan-/uitschakelaar (13) in stand „0“ (UIT).
2. Verzeker u ervan dat alle bewegende delen volledig tot stilstand zijn gekomen.
3. Haal de stekker van het apparaat uit het stopcontact als u het apparaat ongebruikt achterlaat of als u klaar bent met werken.

Slijpen met de slijpschijf

▲ WAARSCHUWING! Verwondingen door vonkvorming! Klap de vonkvangervang (1) omhoog tijdens het slijpen.

AANWIJZING! De pijl op de beschermkap (2) geeft de draairichting van de slijpschijf aan.

Procedure

1. Plaats het werkstuk op de werkstuksteun (17) en leid het langzaam onder de gewenste hoek naar de slijpschijf (18).
2. Beweeg het werkstuk lichtjes heen en weer om een optimaal slijpresultaat te verkrijgen. De slijpschijf wordt op die manier gelijkmatig gebruikt.
3. Laat het werkstuk tussendoor afkoelen.

Bandslijpen

AANWIJZING! De pijl op de beschermkap (8) geeft de draairichting van de slijpband aan.

Procedure

1. Houd het werkstuk bij het slijpen goed vast, oefen geen grote druk uit.
2. Beweeg het werkstuk lichtjes heen en weer om een eenzijdige slijtage van de slijpband te vermijden.
3. Slijp houten stukken steeds in de richting van de nerf zodat afsplintering wordt vermeden.

Transport

Instructies

- Schakel het apparaat uit.
- Verzeker u ervan dat alle bewegende delen volledig tot stilstand zijn gekomen.
- Haal de stekker uit het wandstopcontact.
- Draag het apparaat met twee handen. Neem hiervoor het apparaat bij de apparaatvoet en het motorhuis vast.

Reiniging, onderhoud en opslag

▲ WAARSCHUWING! Elektrische schok! Gevaar voor letsel door onbedoeld aanlopen van het apparaat. Bescherm u bij onderhouds- en reinigingswerkzaamheden. Schakel het apparaat uit en trek de stekker uit het stopcontact.

Laat reparatiewerkzaamheden en onderhoud, die niet zijn beschreven in deze handleiding, uitvoeren door een gespecialiseerd service-center. Gebruik uitsluitend originele onderdelen.

Reiniging

▲ WAARSCHUWING! Elektrische schok! Spuit het apparaat nooit schoon met water. **AANWIJZING!** Beschadigingsgevaar. Chemische substanties kunnen de plasticen delen van het apparaat aantasten. Gebruik geen reinigings- of oplosmiddelen.

- Houd ventilatiesleuven, de motorbehuizing en grepen van het apparaat schoon. Gebruik daartoe een vochtige doek of een borstel.

Onderhoud

- Controleer het apparaat voor elk gebruik op duidelijke gebreken zoals losse, versleten of beschadigde onderdelen.
- Controleer in het bijzonder de slijpschijf (18).
- Vervang beschadigde onderdelen.

Opslag

Sluit het apparaat en accessoires steeds als volgt op:

- zuiver
- droog
- beschermt tegen stof
- buiten het bereik van kinderen
- Slijpschijven moeten droog en rechtop worden opgeslagen en mogen niet worden gestapeld.

Afvoeren/milieubescherming

Voer afgedankte apparaten, toebehoren en verpakkingsmaterialen op milieuvriendelijke manier af.



Elektrische apparaten horen niet bij het huisvuil.

Het symbool van de doorkruiste verrijdbare afvalbak betekent dat dit product aan het einde van zijn levensduur niet als ongesorteerd stedelijk afval mag worden verwijderd.

Richtlijn 2012/19/EU betreffende afgedankte elektrische en elektronische apparatuur:

Consumenten zijn wettelijk verplicht elektrische en elektronische apparatuur aan het eind van de levensduur op milieuvriendelijke wijze te recyclen. Op die manier wordt milieuvriendelijke en grondstofbesparende recycling gewaarborgd.

Afhankelijk van de omzetting in nationaal recht, hebt u de volgende mogelijkheden:

- retourneren naar een verkooppunt,
- aan een officieel inzamelpunt inleveren,
- retourneren naar de fabrikant/distributeur.

Dit is niet van toepassing op accessoires die bij oude apparaten zijn gevoegd en hulpstukken zonder elektrische bestanddelen.

Service

Garantie

Beste klant,

U krijgt op dit product een garantie van 3 jaar vanaf datum van aankoop. In geval van defecten aan dit product hebt u tegenover de verkoper van het product wettelijke rechten. Deze wettelijke rechten worden door de onderstaande garantie niet beperkt.

Garantievoorwaarden

De garantietermijn begint bij de koopdatum. Gelieve de originele kasbon goed te bewaren. Dit document is vereist als aankoopbewijs. Als een materiaal- of fabricagefout optreedt binnen drie jaar na de aankoopdatum van dit product, zullen wij – naar eigen goeddunken – het product gratis voor u repareren of vervangen. Deze garantieservice vereist dat het defecte product en het aankoopbewijs (kassabon) binnen de periode van drie jaar worden overlegd en een schriftelijk kort wordt beschreven wat het defect is en wanneer het zich heeft voorgedaan.

Als het defect onder onze garantie valt, krijgt u het gerepareerde of een nieuw product terug. Na reparatie of vervanging van het product begint geen nieuwe garantieperiode.

Garantietermijn en wettelijke claims voor gebreken

De garantie verlengt de garantieperiode niet. Dit geldt ook voor vervangen en gerepareerde onderdelen. Eventuele bij aankoop reeds aanwezige beschadigingen of gebreken dienen direct na het uitpakken te worden gemeld. Voor reparaties na afloop van de garantieperiode worden kosten in rekening gebracht.

Omvang van de garantie

Het product is zorgvuldig geproduceerd volgens strenge kwaliteitsrichtlijnen en grondig getest voor levering.

De garantie is van toepassing op materiaal- of fabricagefouten. Deze garantie dekt geen productonderdelen die onderhevig zijn aan normale slijtage en daarom kunnen worden beschouwd als slijtageonderdelen (bijv. Slijpschijf, Slijpband) of schade aan breekbare onderdelen (bijv. schakelaar).

Deze garantie vervalt indien het product beschadigd, verkeerd gebruikt of niet onderhouden is. Voor een goed gebruik van het product moeten alle aanwijzingen in de ge-

bruiksaanwijzing strikt worden opgevolgd. Gebruiken en handelingen die in de gebruiksaanwijzing worden afgeraden of waartegen worden gewaarschuwd, moeten ten allen tijde worden vermeden.

Het product is uitsluitend bedoeld voor privégebruik en niet voor commercieel gebruik. De garantie vervalt bij misbruik en onoordeelkundig gebruik, het gebruik van geweld en ingrepen die niet door ons geautoriseerde servicefiliaal zijn uitgevoerd.

Verwerking bij garantie

Om ervoor te zorgen dat uw verzoek snel wordt verwerkt, volgt u de onderstaande instructies:

- Houd voor alle vragen de kassabon en het artikelnummer (IAN 525412_2507) bij de hand als bewijs van aankoop.
- Raadpleeg het typeplaatje op het product, een gravure op het product, de titelpagina van de gebruiksaanwijzing (links- of rechts- of de sticker op de achterkant of onderkant van het product voor het artikelnummer.
- Neem bij functiestoringen of andere defecten eerst **telefonisch** of gebruik ons **contactformulier** dat u kunt vinden op parkside-diy.com in de categorie **Service** contact op met het hieronder genoemde servicecentrum.
- Als een product als defect is geregistreerd, kunt u het na overleg met ons Servicecentrum franco opsturen naar het serviceadres dat u is opgegeven, met bijvoeging van het aankoopbewijs (kassabon) en onder vermelding van wat het defect is en wanneer het defect is opgetreden. Om acceptatieproblemen en extra kosten te voorkomen, is het absoluut noodzakelijk dat u alleen het aan u opgegeven adres gebruikt. Zorg ervoor dat de zending geen vrachtovervoer is, per volumieuze goederen, expres of andere speciale vracht. Verzend het product inclusief alle toebehoren die bij de aankoop zijn geleverd en zorg ervoor dat de verpakking voldoende stevig is voor transport.



U kunt deze en vele andere handleidingen bekijken en downloaden op parkside-diy.com. Deze QR-code brengt u rechtstreeks naar parkside-diy.com. Selecteer uw land en gebruik het zoekmasker om de gebruiksaanwijzing te zoeken. U kunt uw gebruiksaanwijzing openen door het artikelnummer (IAN) 525412_2507 in te voeren.

Reparatie-service

Neem contact op met het servicecentrum voor reparaties **die niet door de garantie worden gedekt**. U ontvangt daar een kostenraming.

- Wij kunnen alleen apparaten verwerken die voldoende verpakt en gefrankeerd zijn verzonden.
Opmerking: stuur uw apparaat schoon en met vermelding van het defect naar het adres dat door het servicecentrum is opgegeven.
- Apparaten die niet vooraf zijn betaald of die zijn verzonden met omvangrijke goederen, exprespost of andere speciale vracht, worden niet geaccepteerd.
- We zullen de door u opgestuurde defecte apparaten gratis afvoeren.

Service-Center

(NL) Service Nederland
Tel.: 08000 229556
Contactformulier op
parkside-diy.com
IAN 525412_2507

(BE) Service België
Tel.: 0800 12614
Contactformulier op
parkside-diy.com
IAN 525412_2507

Importeur

Opgelet: het onderstaande adres is geen serviceadres. Neem eerst contact op met het bovenvermelde service-center.

Grizzly Tools GmbH & Co. KG
 Stockstädter Str. 20
 63762 GroBostheim
 DUITSLAND
www.grizzlytools.de

Probleemopsporing

De volgende tabel helpt u bij het oplossen van storingen:

Symptoom	Mogelijke oorzaak	Maatregel
Aandrijving is geblokkeerd	Slijpband (9) blokkeert aandrijving	Slijpband opnieuw monteren (<i>Slijpband vervangen, Pag. 54</i>)
	Werkstukresten of resten van slijpwerktuigen blokkeren de aandrijving	Belemmeringen verwijderen
Apparaat start niet	Spanning ontbreekt	Stopcontact, netsnoer, stekker en zekering controleren, evt. reparatie door elektriciens.
	Aan-/uitknop (13) defect	Neem contact op met het servicecentrum.
	Motor defect	Neem contact op met het servicecentrum.
Apparaat werkt met onderbrekingen	Intern loszittend contact	Neem contact op met het servicecentrum.
	Aan-/uitknop (13) defect	Neem contact op met het servicecentrum.
Gering vermogen	Slijpband (9) versleten	<i>Slijpband vervangen, Pag. 54</i>
Motor wordt trager en blijft staan	Apparaat overbelast	Druk verlagen Werkstuk ongeschikt
Slijpschijf loopt niet rond, er zijn abnormale geluiden te horen	Slijpschijfmoer (29) los	Slijpschijfmoer vastdraaien (<i>Slijpschijf vervangen, Pag. 54</i>)
	Slijpschijf (18) defect	<i>Slijpschijf vervangen, Pag. 54</i>
	Vonkenvanger (1) of werkstuksteun (17) verkeerd ingesteld	<i>De vonkenvanger monteren en afstellen, Pag. 53</i> <i>Werkstuksteunen monteren en afstellen, Pag. 53</i>

Symptoom	Mogelijke oorzaak	Maatregel
Slijpwerktuigen bewegen niet, hoewel motor draait	Slijpschijfmoer (29) los	Slijpschijfmoer vastdraaien (Slijpschijf vervangen, Pag. 54)
	Slijpband 9) los	Slijpbandspanning verhogen (Slijpband vervangen, Pag. 54)

Reserveonderdelen en toebehoren

Reserveonderdelen en toebehoren zijn beschikbaar via www.grizzlytools.shop. Als u problemen heeft met uw bestelproces, neem dan contact met ons op via onze online shop. Indien u nog vragen heeft, kunt u contact opnemen met: *Service-Center, Pag. 57*

Pos. nr.	Benaming	Bestelnr.
1, 19-22	Vonkenvanger + Montagemateriaal	91120820
9	Slijpband	
	- Korrelgrootte 60 (5x)	91102810
	- Korrelgrootte 80 (5x)	91120811
	- Korrelgrootte 120 (5x)	91120812
	- Korrelgrootte 60/80/120	91120813
18	Slijpschijf A36 P5 V35	91120818
29+30	Moer + Spanflens (Slijpschijf)	91120819

Vertaling van de originele EU-conformiteitsverklaring

<p>Product: Staan de bandschuurmachine</p> <p>Model: PSBS 240 C2</p> <p>Serienummer: 000001 – 034000</p> <p>Het hierboven beschreven voorwerp is in overeenstemming met de desbetreffende harmonisatiewetgeving van de Unie:</p> <p style="text-align: center;">2006/42/EC • 2014/30/EU • 2011/65/EU & (EU) 2015/863</p> <p>Het hierboven beschreven voorwerp is conform Richtlijn 2011/65/EU van het Europees Parlement en de Raad van 8 juni 2011 betreffende beperking van het gebruik van bepaalde gevaarlijke stoffen in elektrische en elektronische apparatuur.</p> <p>Om de conformiteit te waarborgen, zijn de volgende geharmoniseerde normen en nationale normen en voorschriften toegepast:</p> <p style="text-align: center;">EN 62841-1:2015/A11:2022 • EN 62841-3-4:2016/A12:2020 • EN 12413:2019 EN IEC 63000:2018 • EN IEC 55014-1:2021 • EN IEC 55014-2:2021 EN IEC 61000-3-2:2019/A1:2021 • EN 61000-3-3:2013/A2:2021</p> <p>Deze conformiteitsverklaring wordt verstrekt onder volledige verantwoordelijkheid van de fabrikant:</p> <div style="display: flex; justify-content: space-between;"> <div style="width: 45%;"> <p>CE Grizzly Tools GmbH & Co. KG Stockstädter Str. 20 63762 Großostheim DUITSLAND 09.01.2026</p> </div> <div style="width: 45%; text-align: center;">  Christian Frank Documentatie gemachtigde </div> </div>

Indice

Introduzione.....	61
Usò conforme.....	61
Materiale in dotazione/accessori.....	62
Panoramica.....	62
Descrizione del funzionamento.....	62
Dati tecnici.....	62
Avvertenze di sicurezza.....	63
Significato delle avvertenze di sicurezza.....	63
Pittogrammi e simboli.....	63
Avvertenze di sicurezza generali elettrodomestico.....	64
Avvertenze di sicurezza per smerigliatrice da banco.....	66
Ulteriori avvertenze di sicurezza.....	66
Rischi residui.....	66
Preparazione.....	67
Elementi di comando.....	67
Montaggio e regolazione del parascintille.....	67
Montare e regolare il portapezzo.....	67
Fissaggio dell'apparecchio al banco di lavoro.....	67
Sostituire la mola.....	68
Sostituire il nastro abrasivo.....	68
Funzionamento.....	68
Accensione e spegnimento.....	68
Molatura con la mola.....	69
Levigatura a nastro.....	69
Trasporto.....	69
Pulizia, manutenzione e conservazione.....	69
Pulizia.....	69
Manutenzione.....	69
Conservazione.....	69
Sicurezza/rispetto dell'ambiente.....	69
Assistenza.....	70
Garanzia.....	70
Servizio di riparazione.....	71
Service-Center.....	71
Importatore.....	71
Ricerca degli errori.....	72
Ricambi e accessori.....	73
Traduzione delle dichiarazioni UE di conformità originale.....	73
Vista esplosa.....	103

Introduzione

Complimenti per l'acquisto di questo nuovo levigatrice a nastro da banco (di seguito apparecchio o elettrodomestico).

Avete optato per un apparecchio di alta qualità. La qualità di questo apparecchio è stata verificata durante la produzione, in seguito l'apparecchio è stato sottoposto ad un controllo finale. Pertanto, la funzionalità dell'apparecchio è garantita.



Il manuale d'uso è parte integrante del presente apparecchio. Esse contengono importanti avvertenze sulla sicurezza, l'uso e lo smaltimento. Leggere attentamente il manuale d'uso. Acquisire familiarità con i comandi e con l'uso corretto dell'apparecchio. Utilizzare l'apparecchio solo come descritto e per i settori d'impiego previsti. Conservare il manuale d'uso e, in caso di cessione dell'apparecchio a terzi, consegnare anche tutti i documenti correlati.

Usò conforme

L'apparecchio è destinato esclusivamente al seguente uso:

- Sgrossatura e finitura di metallo, legno e plastica
- Sbavatura, rimozione della ruggine e levigatura

L'apparecchio non è concepito per qualsiasi altro tipo di utilizzo (ad es. la levigatura con utensili non adeguati, la levigatura con liquidi refrigeranti, la levigatura di materiali nocivi come l'amianto).

Funzionamento solo in ambienti asciutti.

Qualsiasi altro impiego non espressamente consentito nel presente manuale d'uso può causare danni all'apparecchio e rappresentare un serio pericolo per l'utilizzatore. L'utilizzatore od operatore dell'apparecchio è responsabile di eventuali incidenti o danni ad altre persone o alla loro proprietà.

L'apparecchio è adatto all'uso per piccoli lavori domestici. Non è stato concepito per l'impiego aziendale prolungato. Un eventuale utilizzo aziendale comporta l'estinzione della garanzia. Il produttore non si fa carico di eventuali danni causati da un uso improprio o da un azionamento errato.

Materiale in dotazione/accessori

Estrarre l'apparecchio dalla confezione e controllare il materiale fornito.

Smaltire il materiale di imballaggio ai sensi della normativa vigente.

- Levigatrice a nastro da banco
- Mola da levigatura (premontato)
- 3x Nastro abrasivo:
 - 2x Grana 80 (1x premontato)
 - 1x Grana 120
- Parascintille
- Materiale di montaggio Parascintille:
 - Vite
 - Anello di sicurezza
 - Rosetta
 - Dado
- Portapezzo Mola da levigatura
- Portapezzo Nastro abrasivo
- Materiale di montaggio 2x Portapezzo:
 - 2x Dado a stella
 - 2x Vite
 - 2x Rosetta
 - 2x Disco dentato
- Istruzioni originali

Panoramica

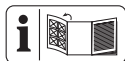

Le figure dell'apparecchio si trovano nelle pagine apribili anteriore e posteriore.

- 1 Parascintille
- 2 Calotta protettiva
- 3 Alloggiamento motore
- 4 Dado a stella
- 5 Portapezzo
- 6 Leva (Scorrimento del nastro)
- 7 Vite (Scorrimento del nastro)
- 8 Calotta protettiva
- 9 Nastro abrasivo
- 10 Vite (2x)
- 11 Carter di copertura nastro abrasivo
- 12 Foro
- 13 Interruttore di accensione/spengimento
- 14 Vite (3x)
- 15 Coprimola
- 16 Dado a stella

- 17 Portapezzo
- 18 Mola da levigatura

Fig. A

- 19 Dado
- 20 Anello di sicurezza
- 21 Vite

- 22 Rosetta

Fig. B

- 23 Vite
- 24 Rosetta
- 25 Disco dentato

Fig. C

- 26 Disco dentato
- 27 Rosetta
- 28 Vite

Fig. E

- 29 Dado
- 30 Flangia di fissaggio

Fig. F

- 31 Rullo di guida superiore
- 32 Rullo di guida inferiore

Descrizione del funzionamento

Si tratta di un apparecchio combinato, dotato di una mola e di un nastro abrasivo regolabile.

Per proteggere l'utilizzatore, l'apparecchio è provvisto di parascintille e di calotta protettiva.

La seguente descrizione illustra il funzionamento dei componenti.

Dati tecnici

Levigatrice a nastro da banco

..... **PSBS 240 C2**

Tensione nominale U 230 V~, 50 Hz

Potenza nominale di ingresso P

..... 240 W (S6 10 %)

Potenza assorbita a vuoto P_0 190 W (S1)

Numero di giri a vuoto n_0 2980 min⁻¹

Classe di protezione I

Grado di protezione IPX0

Peso ≈ 6,95 kg

Livello di pressione acustica (L_{pA})

..... 84,5 dB; K_{pA} =3 dB

Livello di potenza acustica (L_{WA})
.....97,5 dB; $K_{WA}=3$ dB

Modalità operativa S6 10 %: Funzionamento continuo a carico intermittente.

Dopo un funzionamento ininterrotto di 1 min sotto carico, l'apparecchio deve essere raffreddato per 9 min in folle, altrimenti si può verificare un surriscaldamento.

Modalità operativa S1: Funzionamento continuo con carico costante

Nastro abrasivo (in dotazione)

Dimensioni 50x686 mm

Grana 80/120

Velocità di rotazione v_0 ≤ 15 m/s

Mola da levigatura **A36 P5 V35**
(in dotazione)

Prodotto nel rispetto di EN 12413:2019

Diametro esterno $\varnothing 150$ mm

Foro $\varnothing 12,7$ mm

Spessore 20 mm

Grana 36

Velocità a vuoto n_0 4500 min^{-1}

Velocità di rotazione v_0 ≤ 35 m/s

Avvertenze relative ai valori su rumorosità e vibrazioni

I valori relativi alla rumorosità e alle vibrazioni sono stati determinati in base alle norme e alle disposizioni indicate nella dichiarazione di conformità.

⚠ ATTENZIONE! Danni all'udito! Indossare le protezioni acustiche.

I valori complessivi di vibrazione indicati e i valori sulle emissioni rumorose riportati sono stati misurati secondo una procedura di controllo regolata da norme e possono essere utilizzati per il confronto di un utensile elettrico con un altro. I valori complessivi di vibrazione indicati e i valori sulle emissioni rumorose riportati possono essere utilizzati anche per una stima temporanea del carico.

⚠ AVVERTIMENTO! Le emissioni sulle vibrazioni e la rumorosità possono differire dal valore indicato durante l'uso effettivo dell'elettroutensile, in base alla tipologia e la modalità in cui si utilizza l'elettroutensile, in particolare quale tipo di pezzo viene lavorato. Risulta necessario stabilire misure di sicurezza per la tutela dell'utilizzatore che si ba-

sino su un calcolo approssimativo del carico dovuto alle vibrazioni in condizioni d'uso effettive. In tal senso, occorre tenere conto di tutte le componenti del ciclo operativo, ad esempio i momenti in cui l'elettroutensile è spento e quelli in cui è acceso, ma gira senza carico).

Avvertenze di sicurezza

Questa sezione contiene le avvertenze di sicurezza fondamentali per l'uso dell'apparecchio.

Significato delle avvertenze di sicurezza

⚠ PERICOLO! Se non si seguono queste avvertenze di sicurezza, si verifica un incidente. La conseguenza è una grave lesione o la morte.

⚠ AVVERTIMENTO! Se non si seguono queste avvertenze di sicurezza, si può verificare un incidente. La conseguenza può essere una grave lesione o la morte.

⚠ ATTENZIONE! Se non si seguono queste avvertenze di sicurezza, si verifica un incidente. La conseguenza può essere una lieve o media lesione.

NOTA! Se non si seguono queste avvertenze di sicurezza, si verifica un incidente. La conseguenza può essere un danno materiale.

Pittogrammi e simboli

Pittogrammi sull'apparecchio



Attenzione!



Leggere le istruzioni per l'uso



Utilizzare la protezione per gli occhi



Utilizzare la protezione acustica



Utilizzare la mascherina



Utilizzare guanti di protezione



Prima dei lavori di manutenzione e quando il cavo di allacciamento è danneggiato, staccare la spina di alimentazione



Pericolo di lesioni a causa dell'utensile in rotazione! Tenere lontane le mani.



Gli apparecchi elettrici non devono essere smaltiti con i rifiuti domestici.



Dimensioni Mola da levigatura



Dimensioni Nastro abrasivo

Simboli sull'accessorio



Leggere le istruzioni per l'uso



Utilizzare la protezione per gli occhi



Utilizzare la protezione acustica



Utilizzare la mascherina



Utilizzare guanti di protezione



Non utilizzare mole difettose



Produttore

Avvertenze di sicurezza generali elettrooutensile

⚠ AVVERTIMENTO! Leggere tutte le avvertenze di sicurezza, istruzioni, illustrazioni e specifiche fornite con questo elettrooutensile. In caso di inosservanza delle istruzioni seguenti, potrebbero verificarsi scariche elettriche, incendi e/o lesioni gravi. **Conservare tutte le avvertenze e le istruzioni per poterle consultare in futuro.**

Il termine "elettrooutensile" usato nelle avvertenze si riferisce al proprio utensile elettrico alimentato a corrente (via cavo) o batterie (senza cavo).

1. **SICUREZZA DELL'AREA DI LAVORO**
 - a) **Mantenere l'area di lavoro pulita e ben illuminata.** Le aree disordinate e scure stimolano gli incidenti.
 - b) **Non utilizzare gli elettrooutensili in atmosfere esplosive, ad esempio in presenza di liquidi infiammabili, gas o polveri.** Gli elettrooutensili emettono fiammelle che possono infiammare la polvere o i fumi.
 - c) **Tenere lontani i bambini ed eventuali altre persone presenti mentre si adopera l'elettrooutensile.** Le distrazioni possono causare perdite di controllo.
2. **SICUREZZA ELETTRICA**
 - a) **Le spine dell'elettrooutensile devono combaciare con le prese di corrente. Non modificare mai in alcun modo la spina. Non usare adattatori con gli elettrooutensili a terra (massa).** Spine non modificate e prese corrette riducono il rischio di scossa elettrica.
 - b) **Evitare il contatto con superfici a terra o massa, come condutture, radiatori, piani cottura e frigoriferi.** Sussiste un rischio maggiore di scossa elettrica se il proprio corpo è a terra o massa.
 - c) **Non esporre gli elettrooutensili alla pioggia o umidità.** Infiltrazioni di acqua nell'elettrooutensile possono accrescere il rischio di scossa elettrica.
 - d) **Non usare scorrettamente il cavo. Non usare mai il cavo per trasportare, tirare o staccare dalla corrente l'elettrooutensile. Tenere il cavo lontano da fonti di calore, olio, spigoli vivi o parti in movimento.** Cavi danneggiati o impigliati possono accrescere il rischio di scossa elettrica.
 - e) **Quando si adopera un elettrooutensile all'esterno, utilizzare un cavo di prolunga idoneo per l'uso all'esterno.** Usare un cavo idoneo per l'uso esterno riduce il rischio di scossa elettrica.
 - f) **Se non è possibile evitare di usare un elettrooutensile in una zona umida, usare un'alimentazione protetta con dispositivo a corrente residua (RCD).** Usare un RCD riduce il rischio di scossa elettrica.
3. **SICUREZZA PERSONALE**
 - a) **Stare vigili, osservare ciò che si sta facendo e usare il buon senso quando si adopera l'elettrooutensile. Non usare un**

- elettrotensile se si è stanchi o sotto l'influsso di sostanze stupefacenti, alcol o medicinali.** Un attimo di disattenzione mentre si adoperano elettrotensili può provocare lesioni personali gravi.
- b) **Usare dispositivi di protezione individuali. Indossare sempre una protezione oculare.** Usare dispositivi di protezione, come una mascherina antipolvere, calzature di sicurezza antiscivolo, caschi rigidi o protezione acustica alle condizioni appropriate riduce il rischio di lesioni personali.
- c) **Evitare l'accensione involontaria. Assicurarsi che l'interruttore sia in posizione di spegnimento prima di attaccarlo alla corrente elettrica e/o pacco batterie, sollevare o trasportare l'utensile.** Trasportare elettrotensili con le dita sull'interruttore o strumenti a corrente con l'interruttore acceso accresce gli incidenti.
- d) **Prima di accendere l'elettrotensile rimuovere tutte le chiavi e chiavi di fissaggio.** Una chiave o una chiavetta rimaste inserite in una parte rotante di un elettrotensile può causare lesioni personali.
- e) **Non sporgersi eccessivamente. Mantenere sempre equilibrio e una base ben solidi.** In tal modo sarà più facile controllare l'elettrotensile in caso di situazioni inattese.
- f) **Indossare abiti idonei. Non indossare abiti larghi o gioielli. Tenere i capelli e gli abiti lontani dalle parti in movimento.** Abiti larghi, gioielli o capelli lunghi potrebbero rimanere impigliati nelle parti in movimento.
- g) **In caso di dispositivi in dotazione da collegare per l'aspirazione di polveri e raccolta, assicurarsi che siano collegati e usati in modo appropriato.** Usare un raccoglitore di polvere può ridurre i rischi correlati alle polveri.
- h) **Non consentire che la familiarità acquisita con l'uso frequente di utensili faccia sì che si diventi eccessivamente sicuri di sé e si ignorino i principi di sicurezza.** Un'azione inavvertita può causare lesioni gravi in una frazione di secondo.
4. **USO E MANUTENZIONE DELL'ELETTROTENSILE**
- a) **Non forzare l'elettrotensile. Usare l'elettrotensile corretto per la propria applicazione.** Usando l'elettrotensile corretto, le operazioni risulteranno migliori e più sicure al ritmo per il quale è stato sviluppato.
- b) **Non usare l'elettrotensile se l'interruttore non si accende e spegne.** Un elettrotensile che non può essere controllato con l'interruttore è pericoloso e va riparato.
- c) **Prima di praticare regolazioni, cambiare accessori o conservare l'elettrotensile, staccare la spina dalla presa di corrente e/o rimuovere il pacco batterie, se rimovibile, dall'elettrotensile.** Tali misure preventive riducono il rischio di accensione involontaria dell'elettrotensile.
- d) **Conservare elettrotensili in pausa fuori dalla portata dei bambini e non consentire a persone che non conoscono l'elettrotensile o le presenti istruzioni di adoperare l'elettrotensile.** Gli elettrotensili sono pericolosi se nelle mani di utenti non esperti.
- e) **Praticare manutenzione sugli elettrotensili e gli accessori. Verificare che non vi siano disallineamenti o inceppamento di parti mobili, rotture di parti o altre condizioni che possano compromettere il funzionamento dell'elettrotensile. Se danneggiato, far riparare l'elettrotensile prima di usarlo.** Molti incidenti sono causati da elettrotensili non sottoposti a regolare manutenzione.
- f) **Mantenere gli utensili di taglio affilati e puliti.** Gli strumenti di taglio correttamente curati con spigoli affilati sono messo soggetti all'inceppamento e più facili da controllare.
- g) **Usare l'elettrotensile, gli accessori e i porta punte ecc. nel rispetto delle presenti istruzioni, considerano le condizioni operative e le attività da eseguire.** L'uso di questo elettrotensile per operazioni diverse da quelle previste può provocare situazioni pericolose.
- h) **Mantenere i manici e le superfici di presa pulite, asciutte e prive di olio e**

grasso. Manici e superfici di presa scivolose non consentono una gestione e un controllo sicuri dell'utensile in condizioni inattese.

5. ASSISTENZA

- a) **Far eseguire la manutenzione sul proprio elettroutensile da parte di personale di riparazione qualificato e usando solo pezzi di ricambio identici.** Ciò garantirà il mantenimento della sicurezza dell'elettroutensile.

Avvertenze di sicurezza per smerigliatrice da banco

- **Non usare accessori danneggiati.** Prima dell'uso, esaminare gli accessori, ad esempio cercare eventuali cricche, scheggiature. Dopo aver esaminato e montato un accessorio, l'operatore e terzi presenti dovranno posizionarsi lontano dal piano dell'accessorio rotante; quindi far funzionare l'elettroutensile alla massima velocità senza carico per un minuto. Se un accessorio è danneggiato, normalmente si rompe durante questa prova.
- **La velocità nominale dell'accessorio dev'essere almeno pari alla velocità massima indicata sull'elettroutensile.** Gli accessori che girano a velocità maggiore di quella nominale possono rompersi ed essere scagliati in giro.
- **Non molare mai su un lato di un disco di rettifica.** Molare su un lato potrebbe spezzare il disco e scagliarlo.

Ulteriori avvertenze di sicurezza

⚠ AVVERTIMENTO! Durante la levigatura possono generarsi polveri nocive per la salute (ad es. di metalli o alcuni tipi di legno) che potrebbero costituire un rischio per l'operatore o per le persone situate nelle vicinanze. Assicurarsi che vi sia una buona ventilazione nei luoghi di lavoro. Indossare sempre occhiali di protezione, guanti di sicurezza e una mascherina.

- Collegare l'apparecchio solo a una presa di corrente con un interruttore differenziale (RCD) con corrente differenziale nominale non superiore a 30 mA.
- Se il cavo di collegamento di questo apparecchio è danneggiato, deve essere sostituito dal produttore o dal suo servizio clienti o da una persona qualificata per

evitare pericoli. rivolgersi al centro di assistenza.

- **Utilizzare solo accessori consigliati da PARKSIDE.** Accessori non idonei possono causare incendi o scariche elettriche.
- **⚠ AVVERTIMENTO!** Pericolo di scossa elettrica. Tenere il cavo di alimentazione e l'eventuale prolunga lontani dalla mola. In caso di danni o di tranciamenti disinserire immediatamente la spina di alimentazione dalla presa di corrente. Non toccare la conduttura prima di averla scollegata dalla rete elettrica.
- **⚠ AVVERTIMENTO!** Pericolo di schiacciamento! Non tenere mai le dita fra la mola e il parascintille, ovvero in prossimità della calotta protettiva.
- Le parti rotanti dell'apparecchio non possono essere coperte per non compromettere il funzionamento. Pertanto, si raccomanda di procedere con attenzione e di tenere il pezzo da lavorare ben saldo, in modo da evitare che scivoli e che le mani entrino conseguentemente in contatto con il nastro abrasivo o la mola.
- **⚠ AVVERTIMENTO!** Pericolo di ustione! Durante la levigatura il pezzo si surriscalda. Non afferrarlo dal lato di lavorazione, lasciarlo raffreddare. Non usare refrigeranti o sostanze simili.
- Non usare l'apparecchio in caso di stanchezza o dopo l'assunzione di alcol o di medicinali. Di tanto in tanto, interrompere il lavoro per fare una pausa.
- Spegnerne l'apparecchio ed estrarre la spina
 - per sbloccare un accessorio bloccato,
 - se il cavo di alimentazione è danneggiato o si è ingarbugliato,
 - in presenza di rumori inconsueti.
- Utilizzare l'apparecchio solo in posizione verticale e stabile e verificarne il posizionamento sicuro.

Rischi residui

Anche utilizzando l'apparecchio in modo conforme, rimangono dei rischi residui. I seguenti pericoli possono verificarsi in funzione del modello e del tipo di apparecchio:

- Danni ai polmoni, in caso di mancato utilizzo di un apposito dispositivo di protezione delle vie respiratorie.
- Danni all'udito, in caso di mancato utilizzo di un'apposita protezione acustica.

- Danni alla salute derivanti dalle vibrazioni della mano e del braccio, qualora l'apparecchio venga utilizzato per un periodo di tempo prolungato o il suo uso e la sua manutenzione non siano effettuati in modo conforme.
- Danni alla salute dovuti a:
 - contatto con gli utensili di levigatura in un'area non coperta;
 - protezione di parti di pezzi in lavorazione o di mole danneggiate.

⚠ AVVERTIMENTO! Pericolo di campo elettromagnetico generato durante il funzionamento dell'apparecchio. In presenza di determinate condizioni, questo campo può danneggiare i dispositivi medici attivi e passivi. Per ridurre il rischio di lesioni gravi o mortali, raccomandiamo alle persone che portano dispositivi medici di consultare il proprio medico e il costruttore dello stesso prima dell'utilizzo dell'apparecchio.

Preparazione

⚠ AVVERTIMENTO! Pericolo di lesioni a causa di un avviamento accidentale dell'apparecchio. Inserire la spina di alimentazione nella presa solo quando l'apparecchio è completamente pronto per l'uso.

Elementi di comando

Familiarizzare con i comandi prima di mettere in funzione l'apparecchio per la prima volta.

Interruttore di accensione/spegnimento (13)

- Accensione: Portare l'interruttore on/off (13) in posizione "I" (ON).
- Spegnimento: Portare l'interruttore on/off (13) in posizione "0" (OFF).

Montaggio e regolazione del parascintille

Utensili necessari

(non fornito)

- Cacciavite
- Chiave ad anello (SW8)

Accessori necessari

- Dado (19)
- Anello di sicurezza (20)
- Vite (21)

- Rosetta (22)

Procedura (Fig. A)

1. Fissare il parascintille (1) alla calotta protettiva (2) con l'ausilio di vite (21) anello di sicurezza (20), rondella (22) e dado (19).
 2. Regolare con il foro oblungo nel supporto del parascintille la distanza dalla mola (18).
- ⚠ ATTENZIONE!** La distanza rispetto alla mola (18) deve essere di almeno 2 mm.
3. Ribaltare il parascintille (1) nella posizione di lavoro desiderata.

⚠ ATTENZIONE! Evitare lesioni oculari. Durante il lavoro, usare sempre un paio di occhiali protettivi, nonostante il parascintille.

Montare e regolare il portapezzo

Accessori necessari

- Portapezzo (5/17)
- Dado a stella (4/16)
- Vite (23/28)
- Rosetta (24/27)
- Disco dentato (25/26)

Procedura (Fig. B+C)

1. Fissare il portapezzo (5/17) all'apparecchio.
È possibile scegliere due posizioni **A** oppure **B** sul nastro abrasivo.
 2. Regolare il portapezzo (17) della mola (18) con la manopola a stella (16).
- ⚠ ATTENZIONE!** La distanza rispetto alla mola (18) non deve superare i 2 mm. Regolare la distanza periodicamente, in modo da compensare l'usura della mola.

Fissaggio dell'apparecchio al banco di lavoro

Utensile e accessori necessari

(non fornito)

- 4x Vite
- 4x Dado

Procedura (Fig. D)

1. Fissare l'apparecchio con viti e dadi su una superficie di lavoro piana.
2. A tal fine introdurre le viti nei 4 fori (12) alla base dell'apparecchio.

Sostituire la mola

Indicazioni per la sostituzione

- Non utilizzare mai l'apparecchio senza dispositivi di protezione.
- Assicurarsi che il numero di giri indicato sulla mola sia uguale o maggiore al numero di giri nominale a vuoto dell'apparecchio.
- Assicurarsi che le dimensioni della mola siano adatte all'apparecchio.
- Utilizzare solamente mole in perfetto stato (test acustico: colpendo con un martello in plastica si ascolta un suono nitido).
- Non ingrandire a posteriori il foro della mola da levigatura se troppo piccolo.
- Non usare una bussola di riduzione separata o un adattatore per adeguare le mole dotate di un foro troppo grande.
- Non utilizzare lame da sega.
- Per il serraggio degli utensili di levigatura usare solamente le flange di fissaggio in dotazione. Gli spessori fra la flangia e l'utensile di molatura devono essere in materiale elastico, come gomma, cartone morbido ecc.
- Dopo avere sostituito la mola, rimontare completamente l'apparecchio.
- Utilizzare guanti di protezione
- Spegnerne l'apparecchio ed estrarre la spina. Lasciarlo raffreddare.

Utensile e accessori necessari

(non fornito)

- Cacciavite
- Dado (19 mm) oppure pinza
- Chiave ad anello oppure combinata

⚠ ATTENZIONE! Il dado della mola non deve essere stretto eccessivamente per evitare che la mola e il dado si rompano.

Procedura (Fig. E)

1. Smontare il parascintille (1) e il portapezzo (17).
2. Svitare le 3 viti (14).
3. Rimuovere il coprimole (15).
4. Svitare le 2 viti (10).
5. Sganciare il coprimola (11).
6. Svitare il dado (29) . Nel farlo, tenere fermo il dado della rotella all'estremità opposta del nastro abrasivo.
7. Estrarre la flangia di fissaggio (30) e la mola (18).

8. Inserire la nuova mola (18) e la flangia di fissaggio (30).
9. Avvitare il dado delle mole (29)  a mano.
10. Fissare il coprimole (15).
11. Fissare il coprimola (11) con le viti (10).
12. Montare il parascintille (1) e il portapezzo (17) nuovamente (vedere *Montaggio e regolazione del parascintille*, p. 67 oppure *Montare e regolare il portapezzo*, p. 67).
13. **Ciclo di prova:** Prima del primo utilizzo e dopo ogni sostituzione della mola, effettuare un ciclo di prova di almeno 1 minuto a vuoto. Spegnerne immediatamente l'apparecchio se la mola non gira in modo uniforme e si percepiscono vibrazioni o rumori anomali.

Sostituire il nastro abrasivo

Procedura (Fig. F)

NOTA! Verificare durante il montaggio la direzione di rotazione del nastro abrasivo.

1. Svitare le 2 viti (10).
2. Sganciare il coprimola (11).
3. Premere la leva verso il basso (6).
4. Staccare il nastro abrasivo (9).
5. Posizionare il nuovo nastro abrasivo (9) al centro della rotella superiore (31) e inferiore (32).
6. Premere la leva verso l'alto (6).
7. Rimontare il coprimola (10).

Regolazione scorrimento del nastro

1. Svitare le 2 viti (10).
2. Sganciare il coprimola (11).
3. Per regolare con precisione lo scorrimento del nastro avvitare la vite (7).
4. Verificare lo scorrimento del nastro abrasivo facendolo girare manualmente.
5. Rimontare il coprimola (10).

Funzionamento

Accensione e spegnimento

Accensione

1. Collegare l'apparecchio all'alimentazione.
2. Portare l'interruttore on/off (13) in posizione "I" (ON).

Spegnimento

1. Portare l'interruttore on/off (13) in posizione "0" (OFF).

2. Assicurarsi che tutte le parti mobili siano completamente ferme.
3. Quando si lascia l'apparecchio incustodito o al termine del lavoro, staccare la spina dell'apparecchio dalla presa.

Molatura con la mola

⚠ AVVERTIMENTO! Pericolo di lesioni a causa di folgorazione! Durante la molatura piegare il parascintille (1) verso il basso.
NOTA! La freccia sulla calotta protettiva (2) indica il senso di rotazione della mola.

Procedura

1. Posizionare il pezzo da lavorare sul portapezzo (17) e guidarlo lentamente verso la mola (18) con l'inclinazione desiderata.
2. Muovere il pezzo leggermente avanti e indietro in modo da ottenere un risultato di levigatura ottimale. In questo modo si garantisce un'usura uniforme della mola.
3. Di tanto in tanto lasciare raffreddare il pezzo.

Levigatura a nastro

NOTA! La freccia sulla calotta protettiva (8) indica il senso di rotazione del nastro abrasivo.

Procedura

1. Durante la levigatura, tenere il pezzo da lavorare ben saldo, senza esercitare una pressione eccessiva.
2. Muovere il pezzo leggermente avanti e indietro in modo da evitare che il nastro abrasivo si usuri solo su un lato.
3. Levigare i pezzi in legno sempre nella senso della venatura, in modo da evitare la formazione di schegge.

Trasporto

Avvertenze

- Spegnerne l'apparecchio.
- Assicurarsi che tutte le parti mobili siano completamente ferme.
- Estrarre la spina di alimentazione.
- Trasportare l'apparecchio con due mani. A tal scopo, reggere l'apparecchio per il piede e l'alloggiamento motore.

Pulizia, manutenzione e conservazione

⚠ AVVERTIMENTO! Scossa elettrica! Pericolo di lesioni a causa di un avviamento accidentale dell'apparecchio. Proteggersi durante i lavori di manutenzione e pulizia. Spegnerne l'apparecchio ed estrarre la spina di alimentazione dalla presa.

Per i lavori di riparazione e manutenzione non descritti nelle presenti istruzioni chiedere l'intervento del nostro Centro Assistenza. Usare solo componenti originali.

Pulizia

⚠ AVVERTIMENTO! Scossa elettrica! Non spruzzare mai acqua sull'apparecchio.
NOTA! Pericolo di danneggiamento. Le sostanze chimiche possono aggredire i componenti in materiale sintetico dell'apparecchio. Non utilizzare detersivi o solventi.

- Garantire una costante pulizia delle fessure di aerazione, dell'alloggiamento del motore e delle impugnature dell'apparecchio. A tale scopo utilizzare un panno umido o una spazzola.

Manutenzione

- Prima di ogni utilizzo verificare l'assenza di difetti visibili sull'apparecchio, ad es. componenti allenati, usurati o danneggiati.
- Controllare in particolare la mola da levigatura (18).
- Sostituire i componenti danneggiati.

Conservazione

L'apparecchio e gli accessori vanno conservati sempre:

- puliti
- asciutti
- protetti dalla polvere
- fuori dalla portata dei bambini
- Le mole di levigatura devono essere conservate asciutte e poste di taglio e non vanno accatastate.

Smaltimento/rispetto dell'ambiente

Smaltire l'apparecchio, gli accessori e l'imballaggio in modo da garantirne il corretto riciclaggio nel rispetto dell'ambiente.



Gli apparecchi elettrici non devono essere smaltiti con i rifiuti domestici.

Il simbolo del contenitore di spazzatura mobile barrato indica che questo prodotto non deve essere smaltito come rifiuto urbano non differenziato al termine della sua vita utile.

Direttiva 2012/19/UE sui rifiuti di apparecchiature elettriche ed elettroniche:

Il consumatore è tenuto per legge al corretto riciclaggio nel rispetto dell'ambiente degli apparecchi elettrici ed elettronici al termine della loro vita utile. In questo modo si garantisce che vengano riciclati nel rispetto dell'ambiente e delle risorse.

A seconda del recepimento nel diritto nazionale, le possibilità sono le seguenti:

- restituzione a un punto vendita
- conferimento a un centro di raccolta ufficiale,
- restituzione al produttore/commerciante.

Tali disposizioni non contemplano gli accessori e i dispositivi ausiliari privi di componenti elettrici a corredo dell'apparecchio da smaltire.

Assistenza

Garanzia

Gentile cliente,

Il prodotto gode di una garanzia di 3 anni dalla data di acquisto. In caso di difetti del prodotto, al cliente spettano diritti legali verso il venditore del prodotto. Questi diritti legali non sono limitati dalla garanzia descritta di seguito.

Condizioni di garanzia

Il termine di garanzia decorre dalla data di acquisto. Conservare lo scontrino originale in buono stato. Tale documento è necessario come prova d'acquisto. Se entro tre anni dalla data di acquisto di questo prodotto dovessero emergere difetti di fabbricazione o del materiale, il prodotto viene a nostra discrezione ripartito o sostituito a titolo gratuito. Questa garanzia presuppone che il prodotto difettoso venga presentato entro il termine di tre anni unitamente allo scontrino d'acquisto (scontrino) con una breve descrizione del difetto e di quando si è riscontrato.

Se il difetto è coperto dalla nostra garanzia, si riceverà l'apparecchio riparato o un pro-

dotto nuovo. Il periodo di garanzia non si rinnova con la riparazione o la sostituzione del prodotto.

Periodo di garanzia e diritti legali di reclamo per vizi

Il periodo di garanzia non viene prolungato dalla prestazione della garanzia. Ciò si applica anche ai pezzi sostituiti e riparati. Danni e difetti eventualmente presenti già al momento dell'acquisto devono essere segnati subito dopo il disimballaggio. Le riparazioni effettuate dopo la scadenza del periodo di garanzia sono a pagamento.

Copertura della garanzia

Il prodotto è stato prodotto con cura sulla base di rigorose direttive di qualità ed è stato controllato scrupolosamente prima della consegna.

La garanzia viene prestata esclusivamente per difetti del materiale o di fabbricazione. La presente garanzia non si estende a parti del prodotto esposte a normale usura e che pertanto vengono considerate pezzi soggetti a usura (ad es. Mola da levigatura, Nastro abrasivo) oppure a danni a parti fragili (ad es. interruttore).

La garanzia decade se il prodotto è stato danneggiato, non è stato utilizzato adeguatamente o non è stato sottoposto a manutenzione. Per un impiego adeguato del prodotto occorre attenersi strettamente a tutte le istruzioni riportate nel manuale di istruzioni. Evitare assolutamente impieghi e azioni che nelle istruzioni per l'uso vengono espressamente sconsigliati o dai quali viene messo in guardia.

Il prodotto è concepito esclusivamente per l'uso privato e non è destinato a quello commerciale. La garanzia in caso di trattamento scorretto, uso di violenza e interventi non eseguiti dalla nostra filiale di assistenza autorizzata.

Procedimento in caso di intervento in garanzia

Per assicurare un rapido disbrigo del caso, si prega di attenersi alle seguenti indicazioni:

- Per tutte le richieste tenere pronti lo scontrino e il codice articolo (ad es. IAN 525412_2507) come prova d'acquisto.
- Il codice articolo è riportato sulla targhetta applicata sul prodotto, inciso sul prodotto, riportato sulla pagina iniziale delle Istruzioni per l'uso (in basso a sinistra)

o sull'adesivo sul retro o il fondo del prodotto.

- Se dovessero presentarsi errori di funzionamento o altri difetti, per prima cosa mettersi in contatto **telefonticamente** oppure utilizzare il **modulo di contatto** disponibile su *parkside-diy.com* alla voce **Assistenza** con il Centro di assistenza indicato di seguito.
- D'intesa con il nostro Centro di assistenza, allegando la prova d'acquisto (scontrino) e indicando in cosa consiste il difetto e quando si è presentato, si potrà spedire franco di porto il prodotto registrato come difettoso all'indirizzo del servizio di assistenza che verrà comunicato. Per evitare problemi di accettazione e spese aggiuntive, utilizzare esclusivamente l'indirizzo comunicato. Assicurarsi che la spedizione non avvenga non affrancata, come merce ingombrante, per espresso o come altra spedizione speciale. Si prega di inviare il prodotto insieme a tutti gli accessori consegnati all'acquisto e di assicurarsi che l'imballaggio per il trasporto sia sufficientemente sicuro.



Su *parkside-diy.com* è possibile consultare e scaricare questo e tanti altri manuali. Scansionando questo codice QR si apre di-

rettamente *parkside-diy.com*. Selezionare il proprio Paese e con la funzione di ricerca cercare le istruzioni per l'uso. Inserendo il codice articolo (IAN) 525412_2507 si aprono le istruzioni per l'uso.

Servizio di riparazione

Per le riparazioni **non coperte dalla garanzia** rivolgersi al centro di assistenza, dove potrete ottenere un preventivo.

- Accettiamo solo apparecchi imballati sufficientemente e inviati a spese del cliente.
Nota: inviare l'apparecchio pulito e indicando il difetto all'indirizzo del centro di assistenza indicato.
- Non si accettano apparecchi inviati a carico del destinatario, tramite contrassegno, corriere espresso o altri invii speciali.
- Ci occuperemo di smaltire gratuitamente gli apparecchi difettosi che ci vengono spediti.

Service-Center

IT Assistenza Italia
Tel.: 800 172663
Modulo di contatto su
parkside-diy.com
IAN 525412_2507

MT Assistenza Malta
Tel.: 800 65168
Modulo di contatto su
parkside-diy.com
IAN 525412_2507

Importatore

Si tenga presente che l'indirizzo indicato di seguito non è l'indirizzo del centro di assistenza. Per prima cosa contattare il centro di assistenza summenzionato.

Grizzly Tools GmbH & Co. KG
Stockstädter Str. 20
63762 Großostheim
GERMANIA
www.grizzlytools.de

Ricerca degli errori

La tabella che segue aiuta a risolvere piccoli guasti:

Problema	Causa possibile	Misura
Azionamento bloccato	Il nastro abrasivo (9) blocca l'azionamento	Rimontare il nastro abrasivo (<i>Sostituire il nastro abrasivo, p. 68</i>)
	I residui del pezzo da lavorare o degli utensili di levigatura bloccano l'azionamento	Rimuovere le cause di blocco
Gli utensili di levigatura non si muovono anche se il motore gira	Dado della mola da levigatura (29) allentato	Stringere il dado della mola da levigatura (<i>Sostituire la mola, p. 68</i>)
	Nastro abrasivo (9) allentato	Aumentare la tensione del nastro (<i>Sostituire il nastro abrasivo, p. 68</i>)
Il motore rallenta e si ferma	Apparecchio sovraccarico	Ridurre la pressione Pezzo da lavorare non adatto
L'apparecchio non si accende	Manca la tensione di rete	Ispezionare la presa, il cavo di alimentazione, la spina di collegamento, il fusibile ed eventualmente farli riparare dall'elettricista.
	Interruttore di accensione/spengimento (13) guasto	Rivolgersi al centro di assistenza.
	Motore difettoso	Rivolgersi al centro di assistenza.
La mola ruota in modo irregolare, si odono rumori inconsueti	Dado della mola da levigatura (29) allentato	Stringere il dado della mola da levigatura (<i>Sostituire la mola, p. 68</i>)
	Mola da levigatura (18) difettosa	<i>Sostituire la mola, p. 68</i>
	Parascintille (1) o portapezzo (17) non regolato correttamente	<i>Montaggio e regolazione del parascintille, p. 67</i> <i>Montare e regolare il portapezzo, p. 67</i>
Nell'apparecchio si verificano interruzioni	Contatto difettoso interno	Rivolgersi al centro di assistenza.
	Interruttore di accensione/spengimento (13) guasto	Rivolgersi al centro di assistenza.
Rendimento ridotto	Nastro abrasivo (9) usurato	<i>Sostituire il nastro abrasivo, p. 68</i>

Ricambi e accessori

Pezzi di ricambio e accessori sono reperibili qui www.grizzlytools.shop. Qualora sorgessero problemi durante l'ordinazione, si prega di contattarci tramite il nostro negozio online. Per ulteriori domande, rivolgersi al: *Service-Center, p. 71*

Pos. nr.	Designazione	No. d'ordine
1, 19-22	Parascintille + Materiale di montaggio	91120820
9	Nastro abrasivo	
	- Grana 60 (5x)	91102810
	- Grana 80 (5x)	91120811
	- Grana 120 (5x)	91120812
	- Grana 60/80/120	91120813
18	Mola da levigatura A36 P5 V35	91120818
29+30	Dado + Flangia di fissaggio (Mola da levigatura)	91120819

Traduzione delle dichiarazioni UE di conformità originale

Prodotto: **Levigatrice a nastro da banco**
 Modello: **PSBS 240 C2**
 Numero di serie: 000001 – 034000

L'oggetto della dichiarazione di cui sopra è conforme alla pertinente normativa di armonizzazione dell'Unione:

2006/42/EC • 2014/30/EU • 2011/65/EU & (EU) 2015/863

L'oggetto della dichiarazione di cui sopra è conforme alla direttiva 2011/65/EU del Parlamento europeo e del Consiglio dell'8 giugno 2011, sulla restrizione dell'uso di determinate sostanze pericolose nelle apparecchiature elettriche ed elettroniche.

Per garantire la conformità, sono state applicate le seguenti norme armonizzate e le norme e i regolamenti nazionali:

**EN 62841-1-2015/A11:2022 • EN 62841-3-4:2016/A12:2020 • EN 12413:2019
 EN IEC 63000:2018 • EN IEC 55014-1:2021 • EN IEC 55014-2:2021
 EN IEC 61000-3-2:2019/A1:2021 • EN 61000-3-3:2013/A2:2021**

La presente dichiarazione di conformità è rilasciata sotto la responsabilità esclusiva del fabbricante:

 Grizzly Tools GmbH & Co. KG
 Stockstädter Str. 20
 63762 Großostheim
 GERMANIA
 09.01.2026

 Christian Frank
 Mandatario della documentazione

Índice de contenido

Introducción.....	74
Uso previsto.....	74
Volumen de suministro/accesorios.....	75
Vista general.....	75
Descripción del funcionamiento.....	75
Datos técnicos.....	75
Indicaciones de seguridad.....	76
Significado de las indicaciones de seguridad.....	76
Gráficos y símbolos.....	76
Advertencias de seguridad generales de la herramienta eléctrica.....	77
Advertencias de seguridad para amoladoras de banco.....	79
Advertencias de seguridad adicionales.....	79
Riesgos residuales.....	80
Preparación.....	80
Elementos de control.....	80
Montaje y ajuste de la protección contra chispas.....	80
Montaje y ajuste de los soportes de la pieza de labor.....	80
Atornillar el aparato a la mesa de trabajo.....	81
Cambiar el disco abrasivo.....	81
Cambiar la cinta abrasiva.....	82
Funcionamiento.....	82
Encendido y apagado.....	82
Lijar con el disco abrasivo.....	82
Lijar con cinta abrasiva.....	82
Transporte.....	82
Limpieza, mantenimiento y almacenamiento.....	82
Limpieza.....	83
Mantenimiento.....	83
Almacenamiento.....	83
Eliminación/protección del medio ambiente.....	83
Servicio.....	83
Garantía.....	83
Servicio de reparación.....	84
Service-Center.....	85
Importador.....	85
Localización de averías.....	85
Piezas de repuesto y accesorios.....	86
Traducción de la declaración UE de conformidad.....	87

Vista explosionada..... 103

Introducción

Enhorabuena por la compra de su nuevo lijadora de banda de banco (en adelante, denominado aparato o herramienta eléctrica).

Ha adquirido un aparato de alta calidad. Durante la producción del aparato se ha revisado su calidad y se le ha realizado una inspección final. Por lo tanto, la capacidad de funcionamiento de su aparato queda garantizada.



Este manual de instrucciones es parte de este aparato. Contiene indicaciones importantes para la seguridad, uso y desecho del producto. Lea atentamente el manual de instrucciones. Familiarícese con los controles y el uso correcto del aparato. Utilice exclusivamente el aparato como se describe y para los campos de aplicación especificados. Conserve el manual de instrucciones y entregue toda la documentación si traspasa este aparato a un tercero.

Uso previsto

El aparato está previsto exclusivamente para el uso siguiente:

- Desbaste y rectificado fino de metal, madera y plástico
- Desbarbado, decapado y lijado

Este aparato no está previsto para otro tipo de uso (p. ej.: lijado con herramientas de lijado no apropiadas, lijado mediante líquido refrigerante, lijado con materiales peligrosos para la salud como el amianto).

Funcionamiento exclusivamente en espacios secos.

Cualquier otro uso que no esté expresamente permitido en este manual de instrucciones puede suponer un serio peligro para el usuario y provocar daños en el aparato. El operador o usuario del aparato será responsable de los accidentes o daños causados a otras personas o sus propiedades. El aparato está destinado al uso doméstico. No se ha concebido para uso industrial prolongado. Si se le da un uso profesional, se anulará la garantía. El fabricante no se responsabiliza de los daños derivados de un uso erróneo o distinto del previsto.

Volumen de suministro/ accesorios

Desembale el aparato y compruebe el volumen de suministro.

Deseche el material de embalaje según corresponda.

- Lijadora de banda estacionaria
- Disco abrasivo (premontato)
- 3x Banda abrasiva:
 - 2x Granulación 80 (1x premontato)
 - 1x Granulación 120
- Protección contra chispas
- Material de montaje Protección contra chispas:
 - Tornillo
 - Anillo de sujeción
 - Arandela
 - Tuerca
- Soporte para pieza de labor Disco abrasivo
- Soporte para pieza de labor Banda abrasiva
- Material de montaje 2x Soporte para pieza de labor:
 - 2x Tuerca de estrella
 - 2x Tornillo
 - 2x Arandela
 - 2x Discos dentados
- Manual original

Vista general

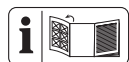

En las páginas desplegadas delantera y trasera encontrará ilustraciones del aparato.

- 1 Protección contra chispas
- 2 Cubierta de protección
- 3 Carcasa del motor
- 4 Tuerca de estrella
- 5 Soporte para pieza de labor
- 6 Palanca (Recorrido de la cinta)
- 7 Tornillo (Recorrido de la cinta)
- 8 Cubierta de protección
- 9 Banda abrasiva
- 10 Tornillo (2x)
- 11 Cubierta de la cinta abrasiva
- 12 Orificio
- 13 Interruptor de encendido/apagado
- 14 Tornillo (3x)

- 15 Cubierta del disco abrasivo
- 16 Tuerca de estrella
- 17 Soporte para pieza de labor
- 18 Disco abrasivo

Fig. A

- 19 Tuerca
- 20 Anillo de sujeción
- 21 Tornillo
- 22 Arandela

Fig. B

- 23 Tornillo
- 24 Arandela
- 25 Discos dentados

Fig. C

- 26 Discos dentados
- 27 Arandela
- 28 Tornillo

Fig. E

- 29 Tuerca
- 30 Brida de fijación

Fig. F

- 31 Rodillo arriba
- 32 Rodillo abajo

Descripción del funcionamiento

Esta herramienta es un dispositivo combinado que dispone de un disco abrasivo y una cinta abrasiva ajustable.

Dispone de protección contra chispas y cubierta de protección para proteger al usuario. El funcionamiento de los elementos de mando se describe en las siguientes páginas.

Datos técnicos

Lijadora de banda estacionaria	PSBS 240 C2
Tensión nominal U	230 V~, 50 Hz
Potencia nominal de entrada P	240 W (S6 10 %)
Consumo de potencia al ralentí P_0	190 W (S1)
Régimen de ralentí n_0	2980 min ⁻¹
Clase de protección	II
Tipo de protección	IPX0
Peso	≈ 6,95 kg

Nivel de presión acústica (L_{pA})
 84,5 dB; $K_{pA}=3$ dB

Nivel de potencia acústica (L_{WA})
97,5 dB; $K_{WA}=3$ dB

Régimen de servicio S6 10 %: Funcionamiento continuo con carga intermitente. Tras el tiempo de funcionamiento ininterrumpido de 1 minuto bajo carga, el aparato debe enfriarse durante 9 minutos al ralentí; de lo contrario, se produciría un sobrecalentamiento.

Régimen de servicio S1: Funcionamiento continuo con carga constante

Banda abrasiva (suministrado)

Dimensiones 50x686 mm

Granulación80/120

Velocidad de rotación v_0 ≤ 15 m/s

Disco abrasivo **A36 P5 V35**
 (suministrado)

Fabricado de conformidad con
 EN 12413:2019

Diámetro exterior $\varnothing 150$ mm

Orificio $\varnothing 12,7$ mm

Espesor20 mm

Granulación36

Velocidad en ralentí n_0 4500 min^{-1}

Velocidad de rotación v_0 ≤ 35 m/s

Indicaciones sobre los valores de ruido y vibraciones

Los valores de ruido y vibración se han obtenido según la normativa y disposiciones indicadas en la declaración de conformidad.

⚠ ¡PRECAUCIÓN! ¡Daños auditivos! Use protección para los oídos.

Los valores de emisión de vibraciones y los valores de emisiones sonoras indicados se obtienen mediante la medición en un procedimiento de ensayo normalizado y se pueden utilizar para hacer una comparación entre una herramienta eléctrica y otra. Los valores de emisión de vibraciones y los valores de emisiones sonoras indicados también pueden utilizarse para una evaluación preliminar de la carga.

⚠ ¡ADVERTENCIA! Los valores de emisión de vibraciones y sonoras reales pueden variar frente al valor indicado cuando se hace un uso real de la herramienta electrónica, de-

pendiendo del tipo y forma en que se utiliza la herramienta eléctrica y, en particular, del tipo de pieza de trabajo que se procesa. Es necesario establecer medidas de seguridad para proteger al operador basadas en una estimación de la carga de vibraciones durante las condiciones reales de uso. En este sentido, se deben tener en cuenta todas las fases del ciclo de trabajo, por ejemplo, los tiempos en los que la herramienta eléctrica está desconectada y aquellos en los que está encendida, pero funciona sin carga.

Indicaciones de seguridad

En este apartado se presentan las indicaciones de seguridad básicas para utilizar el aparato.

Significado de las indicaciones de seguridad

⚠ ¡PELIGRO! Si no sigue esta indicación de seguridad, se producirá accidentes. El resultado es una lesión grave o la muerte.

⚠ ¡ADVERTENCIA! Si no sigue esta indicación de seguridad, es posible que se produzca un accidente. El resultado es posiblemente una lesión grave o la muerte.

⚠ ¡PRECAUCIÓN! Si no sigue esta indicación de seguridad, se producirá accidentes. El resultado es posiblemente una lesión de gravedad leve o media.

¡NOTA IMPORTANTE! Si no sigue esta indicación de seguridad, se producirá accidentes. El resultado es posiblemente un daño material.

Gráficos y símbolos

Símbolos gráficos sobre el aparato

 ¡Atención!

 Lea las instrucciones de uso

 Utilice protección ocular

 Utilice protección auditiva



Utilice máscara



Utilice guantes de protección



Desenchufe el conector antes de los trabajos de mantenimiento o si el cable de alimentación está dañado



¡Peligro de lesión porque la herramienta está en movimiento! Aleje las manos.



Los aparatos eléctricos no deben tirarse a la basura doméstica.



Dimensiones Disco abrasivo



Dimensiones Banda abrasiva

Gráficos en el accesorio



Lea las instrucciones de uso



Utilice protección ocular



Utilice protección auditiva



Utilice máscara



Utilice guantes de protección



No insertar un disco abrasivo defectuoso



Fabricante

Advertencias de seguridad generales de la herramienta eléctrica

▲ ¡ADVERTENCIA! Lea todas las advertencias de seguridad, instrucciones, ilustraciones y especificaciones proporcionadas con esta herramienta eléctrica. Si no se siguen todas las instrucciones incluidas

más abajo puede producirse una descarga eléctrica, un incendio y/o lesiones graves. **Guarde todas las advertencias e instrucciones para referencia futura.**

El término "herramienta eléctrica" en las advertencias se refiere a su herramienta eléctrica operada con corriente de la red eléctrica (con cable eléctrico), o su herramienta eléctrica operada con baterías (sin cable eléctrico).

1. **SEGURIDAD DEL ÁREA DE TRABAJO**
 - a) **Mantenga el área de trabajo limpia y bien iluminada.** Las áreas abarrotadas u oscuras favorecen los accidentes.
 - b) **No opere las herramientas eléctricas en atmósferas explosivas tales como en presencia de líquidos, gases o polvo inflamables.** Las herramientas eléctricas producen chispas que pueden incendiar el polvo o los gases.
 - c) **Mantenga alejados a los niños y personas en el área cuando esté operando una herramienta eléctrica.** Las distracciones pueden hacer que pierda el control.
2. **SEGURIDAD ELÉCTRICA**
 - a) **Las clavijas de las herramientas eléctricas tienen que coincidir con el enchufe. Nunca modifique la clavija de ninguna forma. No utilice ningún adaptador con herramientas conectadas a tierra.** Las clavijas originales no modificadas y los enchufes adecuados reducen el riesgo de descarga eléctrica.
 - b) **Evite el contacto entre su cuerpo y las superficies conectadas a tierra, como tubos, radiadores, cables y refrigeradores.** Existe un mayor riesgo de descarga eléctrica si su cuerpo está conectado a tierra.
 - c) **No exponga las herramientas eléctricas a la lluvia o ambientes húmedos.** Si el agua penetra en una herramienta eléctrica aumenta el riesgo de descarga eléctrica.
 - d) **No maltrate el cable. Nunca use el cable para cargar, jalar o desconectar la herramienta eléctrica. Mantenga alejado el cable del calor, aceite, bordes afilados o partes móviles.** Los cables dañados o enredados aumentan el riesgo de descarga eléctrica.

- e) **Al usar una herramienta eléctrica en exteriores, utilice una extensión adecuada para uso en exteriores.** Utilizar un cable adecuado para exteriores reduce el riesgo de descarga eléctrica.
- f) **Si es inevitable utilizar una herramienta eléctrica en una ubicación húmeda, utilice una fuente protegida con un dispositivo de corriente residual (RCD).** Utilizar un RCD reduce el riesgo de descarga eléctrica.

3. SEGURIDAD PERSONAL

- a) **Manténgase alerta, fíjese en lo que está haciendo, y utilice el sentido común cuando esté utilizando una herramienta eléctrica. No utilice una herramienta eléctrica cuando esté cansado o bajo los efectos de drogas, alcohol o medicamentos.** Un momento de distracción al operar herramientas eléctricas pueden tener como resultado graves lesiones físicas.
- b) **Utilice equipo de protección personal. Siempre utilice protección para los ojos.** Utilizar equipo protector, como una máscara antipolvo, calzado de seguridad antideslizante, un casco, o protección auditiva para lograr las condiciones apropiadas reduce la posibilidad de lesiones personales.
- c) **Evite un arranque involuntario. Asegúrese de que el interruptor está en la posición de apagado antes de conectar la fuente de energía y/o el paquete de baterías, y antes de recoger o cargar la herramienta.** Cargar las herramientas eléctricas con su dedo puesto en el interruptor o conectar la energía a herramientas eléctricas que tienen el interruptor encendido aumenta la posibilidad de tener accidentes.
- d) **Retire cualquier llave de ajuste o llave inglesa antes de encender la herramienta eléctrica.** Una llave inglesa o una llave que se haya dejado pegada a una parte giratoria de la herramienta eléctrica puede ocasionar lesiones personales.
- e) **No se extralimite. Mantenga una posición y un balance adecuados en todo momento.** Esto permite un mejor control de la herramienta eléctrica en situaciones inesperadas.
- f) **Vista ropa adecuada. No utilice ropa suelta o joyas. Mantenga su cabello**

y su ropa lejos de las partes móviles. Las prendas de vestir sueltas, las joyas o el cabello largo pueden quedar atrapados en las partes móviles.

- g) **Si se proporcionan dispositivos para la conexión de extracción de polvo e instalaciones de recolección, asegúrese de que estén conectados y se utilicen adecuadamente.** La utilización de recolección de polvo puede reducir los riesgos relacionados con este.
 - h) **No permita que la familiaridad obtenida por el uso frecuente de las herramientas lo vuelva descuidado y le haga ignorar los principios de seguridad de herramientas.** Una acción descuidada puede causar lesiones graves en una fracción de segundo.
- ### 4. USO Y CUIDADO DE LAS HERRAMIENTAS ELÉCTRICAS
- a) **No fuerce la herramienta eléctrica. Utilice la herramienta eléctrica correcta para su aplicación.** La herramienta eléctrica correcta hará el trabajo mejor y con más seguridad al ritmo para el cual fue diseñada.
 - b) **No utilice la herramienta eléctrica si el interruptor no la enciende y apaga.** Cualquier herramienta eléctrica que no pueda controlarse con el interruptor es peligrosa y tiene que repararse.
 - c) **Desconecte la clavija de la fuente de energía y/o el paquete de baterías de la herramienta eléctrica, si este es desmontable, antes de hacer cualquier ajuste, cambiar accesorios o almacenar las herramientas eléctricas.** Estas medidas preventivas de seguridad reducen el riesgo de arrancar accidentalmente la herramienta eléctrica.
 - d) **Almacene las herramientas eléctricas que no utilice fuera del alcance de los niños, y no permita a personas que no estén familiarizadas con las herramientas eléctricas o estas instrucciones que operen dichas herramientas.** Las herramientas eléctricas son peligrosas en manos de usuarios no capacitados.
 - e) **Proporcione mantenimiento a las herramientas eléctricas y sus accesorios. Revise si hay desalineaciones de partes de conexión o móviles, roturas de partes y cualquier otra condición que pueda afectar la operación de la**

herramienta eléctrica. Si está dañada, mande a reparación la herramienta antes de usarla. Muchos accidentes son causados por herramientas eléctricas con mal mantenimiento.

- f) **Mantenga las herramientas de corte afiladas y limpias.** Las herramientas de corte con un buen mantenimiento y filos de corte bien afilados tienden menos a atorarse y son más fáciles de controlar.
 - g) **Utilice la herramienta eléctrica, sus accesorios y brocas, etc. de acuerdo con estas instrucciones, tomando en cuenta las condiciones de trabajo y el trabajo que se va a realizar.** Utilizar la herramienta eléctrica para operaciones distintas a las que está destinada podría ocasionar una situación de riesgo.
 - h) **Mantenga las manijas y las superficies de agarre secas, limpias y sin aceite o grasa.** Las manijas y superficies de agarre resbalosas no permiten un manejo y control seguro de la herramienta en situaciones inesperadas.
5. **SERVICIO**
- a) **Lleve su herramienta eléctrica a servicio con una persona calificada para realizar reparaciones y que utilice solamente refacciones idénticas.** Esto asegurará que se mantenga la seguridad de la herramienta eléctrica.

Advertencias de seguridad para amoladoras de banco

- **No utilice accesorios dañados. Antes de cada uso, compruebe que los accesorios están en buen estado. Por ejemplo, que los discos abrasivos no presentan grietas o astillas. Tras inspeccionar e instalar un accesorio, colóquese fuera del alcance del accesorio que gira y ponga en marcha la herramienta a la velocidad máxima sin carga de trabajo durante un minuto.** Los accesorios dañados se romperán durante este tiempo de prueba.
- **La velocidad nominal del accesorio debe ser al menos igual a la velocidad máxima especificada en la herramienta.** Los accesorios que funcionan a una velocidad superior a su velocidad de trabajo pueden romperse y salir despedidos.
- **No amole nunca en los laterales de la muela.** Amolar por un lado puede hacer

que la muela se rompa y salga despedida.

Advertencias de seguridad adicionales

- ▲ **¡ADVERTENCIA!** Durante el lijado se puede generar un polvo que puede ser dañino para la salud (p. ej., metales o algunos tipos de madera) que pueden suponer un peligro para el usuario o para quienes estén cerca. Procure que el lugar de trabajo esté bien ventilado. Póngase siempre gafas de protección, guantes de protección y mascarilla.
- Conecte el aparato solo a un enchufe con dispositivo de protección de corriente de fuga (interruptor diferencial) con una corriente de medición de fuga de no más de 30 mA.
- Si se daña el cable de conexión eléctrica de este aparato, deberá ser sustituido por el fabricante, su servicio de atención al cliente o una persona con cualificación similar para evitar peligros. Diríjase al centro de servicio.
- **Utilice solo accesorios recomendados por PARKSIDE.** Los accesorios inadecuados pueden causar una descarga eléctrica o un incendio.
- ▲ **¡ADVERTENCIA!** Peligro de descarga eléctrica. Mantenga alejado el cable eléctrico y el cable de extensión alejado del disco abrasivo. Quítelo inmediatamente si se daña o se secciona de la toma de corriente. No toque el cable antes de que esté desconectado de la red.
- ▲ **¡ADVERTENCIA!** ¡Peligro de aplastamiento! No ponga nunca los dedos entre el disco abrasivo y la protección contra chispas o cerca de la cubierta de protección.
- Por razones de funcionalidad, las partes del aparato que están en rotación no pueden ser cubiertas. Por tanto, actúe con prudencia y sujete bien la pieza de labor para evitar que se deslice y que las manos puedan entrar en contacto con la cinta abrasiva o con el disco abrasivo.
- ▲ **¡ADVERTENCIA!** ¡Peligro de quemaduras! La pieza de labor se calienta durante el lijado. No la toque por el lado mecanizado, deje que se enfríe. No utilice ningún medio refrigerante o similar.

- No trabaje con el aparato si está cansado o ha ingerido alcohol o pastillas. Haga las pausas necesarias a tiempo.
- Apague el aparato y desenchúfelo de la corriente eléctrica
 - para soltar una herramienta intercambiable bloqueada,
 - cuando el cable de conexión esté dañado o se haya enrollado,
 - si hace ruidos raros.
- Utilice el aparato solo en posición vertical y de pie y procure mantener una posición segura.

Riesgos residuales

Incluso aunque esta herramienta se maneje con precaución, existen siempre riesgos residuales. Debido a su diseño y ejecución, esta herramienta puede presentar los siguientes peligros:

- Daños en los pulmones, si no se utiliza mascarilla adecuada.
- Daños auditivos, si no se lleva una protección adecuada para los oídos.
- Daños en la salud provocados por las vibraciones en manos y brazos, si el aparato se utiliza por un periodo prolongado o si no se utiliza y se mantiene correctamente.
- Perjuicios para la salud provocados por:
 - entrar en contacto con la herramienta de lijado en la zona no cubierta;
 - expulsión de partes de las piezas de trabajo o discos abrasivos dañados.

⚠ ¡ADVERTENCIA! Peligro por el campo electromagnético generado mientras el dispositivo está en funcionamiento. En determinadas circunstancias este campo puede afectar a implantes médicos activos o pasivos. Para reducir el peligro de lesiones graves o mortales, recomendamos a las personas que tengan implantes médicos que consulten a su médico y al fabricante de los implantes médicos antes de utilizar la máquina.

Preparación

⚠ ¡ADVERTENCIA! Peligro de lesiones debido a la puesta en marcha involuntaria del aparato. No conecte el enchufe a la toma de corriente hasta que el aparato esté completamente preparado para su uso.

Elementos de control

Antes de poner en funcionamiento el aparato por primera vez, familiarícese con los elementos de control.

Interruptor de encendido/apagado (13)

- Encender: Coloque el interruptor de encendido/apagado (13) en la posición "I" (ON).
- Apagar: Coloque el interruptor de encendido/apagado (13) en la posición "0" (OFF).

Montaje y ajuste de la protección contra chispas

Herramientas necesarias

(no incluido)

- Destornillador
- Llave poligonal (SW8)

Accesorios necesarios

- Tuerca (19)
- Anillo de sujeción (20)
- Tornillo (21)
- Arandela (22)

Procedimiento (Fig. A)

1. Fije la protección contra chispas (1) con un tornillo (21), anillo de sujeción (20), arandela (22) y tuerca (19) en la cubierta de protección (2).
2. A través del orificio ranurado del soporte para la protección contra chispas, ajuste la distancia al disco abrasivo (18).

⚠ ¡PRECAUCIÓN! La distancia con el disco abrasivo (18) ha de ser como mínimo de 2 mm.

3. Abra la protección contra chispas (1) en la posición deseada.

⚠ ¡PRECAUCIÓN! Evitar lesiones oculares. Utilice siempre las gafas de protección aunque utilice la protección contra chispas.

Montaje y ajuste de los soportes de la pieza de labor

Accesorios necesarios

- Soporte para pieza de labor (5/17)
- Tuerca de estrella (4/16)
- Tornillo (23/28)
- Arandela (24/27)
- Discos dentados (25/26)

Procedimiento (Fig. B+C)

1. Fije los soportes de la pieza de labor (5/17) en el aparato.
En la cinta abrasiva son posibles dos posiciones **A** o **B**.
2. Ajuste el soporte de la pieza de labor (17) del disco abrasivo (18) con la tuerca de estrella (16).

⚠ ¡PRECAUCIÓN! La distancia con el disco abrasivo (18) ha de ser como máximo de 2 mm. Ajuste periódicamente la distancia para compensar el desgaste del disco abrasivo.

Atornillar el aparato a la mesa de trabajo

Herramientas necesarias y medios auxiliares

(no incluido)

- 4x Tornillo
- 4x Tuerca

Procedimiento (Fig. D)

1. Fije el aparato con los tornillos y tuercas sobre una superficie de trabajo plana.
2. Para ello, introduzca los tornillos por los 4 agujeros (12) en la base del aparato.

Cambiar el disco abrasivo

Indicaciones sobre el cambio

- No use nunca el aparato sin dispositivos de protección.
- Asegúrese de que las revoluciones especificadas en el disco abrasivo sean iguales o mayores que las revoluciones de referencia al ralentí.
- Cerciórese de que el tamaño del disco abrasivo sea adecuado para el aparato.
- Utilice únicamente discos abrasivos que estén en perfectas condiciones (prueba de sonido: al darle con un martillo de plástico el sonido es claro).
- Si el orificio de alojamiento es demasiado pequeño, no trate de aumentarlo.
- No utilice ningún casquillo reductor ni adaptador adicional para ajustar el tamaño de los discos con orificios demasiado grandes.
- No utilice hojas de sierra.
- Para montar las herramientas de lijado solo se puede utilizar las bridas de fijación que se suministran. Las capas intermedias entre la brida de fijación y las he-

rramientas de lijado han de ser de material elástico, p. ej., goma, cartón blando, etc.

- Vuelva a montar completamente el aparato tras cambiar el disco abrasivo.
- Utilice guantes de protección
- Apague el aparato y desenchúfelo de la corriente eléctrica. Deje que el aparato se enfríe.

Herramientas necesarias y medios auxiliares

(no incluido)

- Destornillador
- Llave de vaso (19 mm) o alicates
- Llave poligonal o llave de boca

⚠ ¡PRECAUCIÓN! La tuerca del disco abrasivo no puede estar demasiado apretada para evitar que la tuerca y el disco abrasivo se rompan.

Procedimiento (Fig. E)

1. Desmonte la protección contra chispas (1) y el soporte de la pieza de labor (17).
2. Suelte los 3 tornillos (14).
3. Retire la cubierta del disco abrasivo (15).
4. Suelte los 2 tornillos (10).
5. Desenganche la cubierta de la cinta abrasiva (11).
6. Desenrosque la tuerca (29) \cup . Sujete la tuerca del rodillo de la cinta abrasiva del lado opuesto.
7. Retire la brida de fijación (30) y el disco abrasivo (18).
8. Coloque el nuevo disco abrasivo (18) y la brida de fijación (30).
9. Enrosque la tuerca del disco abrasivo (29) \cup a mano.
10. Fije la cubierta del disco abrasivo (15).
11. Fije la cubierta de la cinta abrasiva (11) con los tornillos (10).
12. Monte de nuevo la protección contra chispas (1) y el soporte de la pieza de labor (17) (véase *Montaje y ajuste de la protección contra chispas*, p. 80 o *Montaje y ajuste de los soportes de la pieza de labor*, p. 80).
13. **Prueba de funcionamiento:** Antes de trabajar con la máquina por primera vez y después de cada cambio del disco abrasivo, realice una prueba de funcionamiento sin carga durante un mínimo de 1 minuto. Apague inmediatamente el

aparato si el disco abrasivo gira de forma irregular, si se producen vibraciones notables o si se escuchan ruidos anómalos.

Cambiar la cinta abrasiva

Procedimiento (Fig. F)

¡NOTA IMPORTANTE! Cuando monte la cinta abrasiva preste atención al sentido de giro.

1. Suelte los 2 tornillos (10).
2. Desenganche la cubierta de la cinta abrasiva (11).
3. Presione la palanca (6) hacia abajo.
4. Retire la cinta abrasiva (9).
5. Introduzca la nueva cinta abrasiva (9) en el centro sobre el rodillo superior (31) y el inferior (32).
6. Tire de la palanca (6) hacia arriba.
7. Monte de nuevo la cubierta de la cinta abrasiva (10).

Ajustar el recorrido de la cinta

1. Suelte los 2 tornillos (10).
2. Desenganche la cubierta de la cinta abrasiva (11).
3. Ajuste la precisión del recorrido de la cinta girando el tornillo (7).
4. Revise el recorrido de la cinta girando la cinta abrasiva con la mano.
5. Monte de nuevo la cubierta de la cinta abrasiva (10).

Funcionamiento

Encendido y apagado

Encender

1. Conecte el aparato a la red eléctrica.
2. Coloque el interruptor de encendido/apagado (13) en la posición "I" (ON).

Apagar

1. Coloque el interruptor de encendido/apagado (13) en la posición "0" (OFF).
2. Asegúrese de que todas las piezas en movimiento se hayan detenido completamente.
3. Desenchufe el aparato de la toma de corriente si lo deja sin vigilancia o si ha terminado de trabajar.

Lijar con el disco abrasivo

▲ ¡ADVERTENCIA! ¡Peligro de incendio debido a la formación de chispas! Abata hacia abajo la protección contra chispas (1) durante el lijado.

¡NOTA IMPORTANTE! La flecha de la cubierta de protección (2) indica el sentido de giro del disco abrasivo.

Procedimiento

1. Coloque la pieza de labor en su soporte (17) y guíela lentamente hacia el disco abrasivo (18) en el ángulo deseado.
2. Mueva la pieza de labor ligeramente de un lado a otro para obtener el mejor lijado. Así el desgaste del disco abrasivo es uniforme.
3. Deje que la pieza de labor se enfríe.

Lijar con cinta abrasiva

¡NOTA IMPORTANTE! La flecha de la cubierta de protección (8) indica el sentido de giro de la cinta abrasiva.

Procedimiento

1. Cuando esté lijando sujete bien la pieza de labor y no ejerza mucha presión.
2. Mueva la pieza de labor ligeramente de un lado a otro para evitar que la cinta abrasiva se desgaste solo por una parte.
3. Lije las piezas de madera siempre en dirección del veteado de la madera para evitar que se astille.

Transporte

Indicaciones

- Apague el aparato.
- Asegúrese de que todas las piezas en movimiento se hayan detenido completamente.
- Extraiga la clavija de alimentación.
- Transporte el aparato con las dos manos. Para ello, coja el aparato por el soporte base del aparato y la carcasa del motor.

Limpieza, mantenimiento y almacenamiento

▲ ¡ADVERTENCIA! ¡Descarga eléctrica! Peligro de lesiones debido a la puesta en marcha involuntaria del aparato. Protéjase durante los trabajos de mantenimiento y limpieza. Apague el aparato y desenchúfelo de la corriente eléctrica.

Los trabajos de reparación y mantenimiento que no están descritos en estas instrucciones han de llevarse a cabo por nuestro centro de servicio. Utilice exclusivamente piezas de repuesto originales.

Limpieza

⚠ ¡ADVERTENCIA! ¡Descarga eléctrica! Nunca rocíe el aparato con agua.

¡NOTA IMPORTANTE! ¡Peligro de daños! Las sustancias químicas pueden dañar las partes del aparato que son de plástico. No utilice detergentes o disolventes.

- Mantenga limpias las ranuras de ventilación, la carcasa del motor y las empuñaduras del aparato. Para ello utilice un trapo húmedo o un cepillo.

Mantenimiento

- Antes de cualquier uso, controle el aparato para ver si presenta desperfectos visibles como pueden ser piezas sueltas, desgastadas o dañadas.
- Revise sobre todo el disco abrasivo (18).
- Cambie las piezas dañadas.

Almacenamiento

Almacene siempre el aparato:

- limpio
- seco
- protegido contra el polvo
- fuera del alcance de los niños
- Los discos abrasivos han de guardarse secos y de canto, y no se pueden apilar.

Eliminación/protección del medio ambiente

Lleve el aparato, los accesorios y el embalaje a un lugar para que procedan a reciclarlo respetando el medio ambiente.



Los aparatos eléctricos no deben tirarse a la basura doméstica.

El símbolo del contenedor de basura tachado significa que este producto no debe eliminarse como residuo municipal sin clasificarse al final de su vida útil.

Directiva 2012/19/UE sobre residuos de aparatos eléctricos y electrónicos:

Los consumidores tienen la obligación legal de reciclar los aparatos eléctricos y electrónicos de forma ecológica al final de su vida útil. De este modo, se garantiza un reciclaje respetuoso con el medio ambiente y con los recursos.

Dependiendo de las normas estatales, puede tener las siguientes opciones:

- devolverlo a un punto de venta,
- entregarlo a un punto de recogida oficial,
- devolver al fabricante/distribuidor.

Esto no afecta a los accesorios y a otros medios sin componentes electrónicos.

Servicio

Garantía

Estimada/o cliente:

Este producto tiene una garantía de 3 años a partir de la fecha de compra. En caso de defectos en este producto, tiene derechos legales contra el vendedor del producto. Estos derechos legales no están limitados por nuestra garantía que se detalla a continuación.

Condiciones de la garantía

El plazo de la garantía empieza a partir de la fecha de compra. Guarde el recibo de caja original, ya que se necesita como comprobante de compra. Si se produce un defecto de material o de fabricación en el plazo de tres años a partir de la fecha de compra de este producto, procederemos a la reparación o sustitución del producto, según consideremos oportuno, sin cargo alguno para usted. Para poder hacer uso de la garantía, es necesario presentar el aparato defectuoso y el comprobante de compra (recibo de caja) en el plazo de tres años y entregar una breve descripción por escrito de la naturaleza del defecto y de cuándo se produjo.

Si nuestra garantía cubre el defecto, recibirá el producto reparado o uno nuevo. La reparación o sustitución del producto no supone un nuevo inicio del periodo de garantía.

Periodo de garantía y reclamaciones por defectos legales

La garantía no prolonga el periodo de garantía. Esto también se aplica a piezas repuestas o reparadas. Cualquier daño o defecto ya presente en el momento de la compra debe ser comunicado inmediatamente después de desembalar el producto. Transcurrido el periodo de garantía, cualquier reparación está sujeta a costes.

Alcance de la garantía

El producto ha sido fabricado cuidadosamente según las más estrictas normas de

calidad y ha sido sometido a pruebas exhaustivas antes de su entrega.

La garantía cubre los fallos de material o de fabricación. Esta garantía no cubre las piezas del producto sujetas al desgaste normal y que, por lo tanto, pueden considerarse piezas de desgaste (p. ej.: Disco abrasivo, Banda abrasiva) o los daños en las piezas frágiles (interruptor p. ej.:).

Esta garantía queda anulada si el producto ha sido dañado, utilizado indebidamente o no se ha mantenido correctamente. Para garantizar el uso adecuado del producto, es imprescindible respetar estrictamente todas las instrucciones que figuran en el manual de instrucciones. Se debe evitar a toda costa cualquier uso o acción desaconsejada o advertida en el manual de instrucciones.

El producto está previsto exclusivamente para su uso particular y no para un uso profesional. La garantía desaparece en caso de manipulación inadecuada, uso de la fuerza e intervenciones no realizadas por nuestro centro de servicio autorizado.

Tramitación en caso de reclamación de garantía

Con el fin de garantizar una rápida tramitación de su solicitud, le rogamos que siga las siguientes instrucciones:

- Para cualquier consulta, conserve el recibo de caja y el número de artículo (IAN 525412_2507) como comprobante de su compra.
- El número del artículo figura en la placa de características del producto, en un grabado en el producto, en la portada de su manual de instrucciones (parte inferior a la izquierda) o en la pegatina situada en la parte posterior o inferior del producto.
- Si se producen errores de funcionamiento u otros defectos, póngase en contacto con el centro de servicio que se indica a continuación **por teléfono** O utilice nuestro **formulario de contacto**, que puede encontrar en *parkside-diy.com* en la sección **Servicio**.
- Después de consultar con nuestro centro de servicio, puede enviar un producto que haya sido identificado como defectuoso a la dirección de servicio que se le ha proporcionado, con el franqueo pagado, junto con el comprobante de compra (recibo de caja) e indicando en qué consiste el defecto y cuándo se produjo. Para

evitar problemas de aceptación y costes adicionales, utilice únicamente la dirección que se le ha comunicado. Asegúrese de que el envío no se realiza a portes debidos, por mercancías voluminosas, exprés o otro tipo de carga especial. Por favor, envíe el producto con todos los accesorios suministrados con la compra y asegúrese de que el embalaje de transporte es suficientemente seguro.



PDF ONLINE
parkside-diy.com

En *parkside-diy.com* puede consultar y descargar este y muchos otros manuales. Con este código QR accederá directamente a *parkside-diy.com*. Seleccione su país y, a través de la interfaz de búsqueda, busque los manuales de instrucciones que desee. Introduciendo el número de artículo (IAN) 525412_2507, podrá abrir el manual de instrucciones.

Servicio de reparación

Para las reparaciones **no cubiertas por la garantía**, póngase en contacto con el centro de servicio. Estarán encantados de proporcionarle un presupuesto.

- Solo podemos procesar equipos que hayan sido suficientemente empaquetados y franqueados.
Nota: Envíe su aparato limpio y con una nota de los defectos a la dirección indicada por el centro de servicio.
- No se aceptarán los aparatos enviados a portes debidos, por mercancías voluminosas, envíos exprés o con otro tipo de carga especial.
- Nos deshacemos de forma gratuita de los aparatos defectuosos devueltos.

Service-Center



Servicio España

Tel.: 900 994 940

Formulario de contacto en
parkside-diy.com

IAN 525412_2507

Importador

Por favor, tenga en cuenta que la siguiente dirección no es una dirección de servicio técnico. Póngase en contacto con la dirección del centro de servicio mencionada arriba.

Grizzly Tools GmbH & Co. KG

Stockstädter Str. 20

63762 Großostheim

ALEMANIA

www.grizzlytools.de

Localización de averías

La siguiente tabla le ayudará a eliminar las pequeñas averías:

Síntoma	Causa posible	Medida a tomar
El accionamiento está bloqueado	La cinta abrasiva (9) bloquea el accionamiento	Montar de nuevo la cinta abrasiva (<i>Cambiar la cinta abrasiva, p. 82</i>)
	Restos de la pieza de labor o restos de la herramienta de lijado bloquean el accionamiento	Retire los bloqueos
El aparato funciona con interrupciones	Contacto flojo en el interior	Diríjase al centro de servicio.
	Interruptor de encendido/apagado (13) defectuoso	Diríjase al centro de servicio.
El aparato no arranca	Falta tensión de alimentación	Compruebe la toma de corriente, el cable de red, el enchufe de conexión, el fusible y, si es necesario, hágalos reparar por parte de un electricista cualificado.
	Interruptor de encendido/apagado (13) defectuoso	Diríjase al centro de servicio.
	Motor defectuoso	Diríjase al centro de servicio.
El disco abrasivo no gira en redondo, se escuchan ruidos extraños	La tuerca del disco abrasivo (29) está suelta	Apretar la tuerca del disco abrasivo (<i>Cambiar el disco abrasivo, p. 81</i>)
	Disco abrasivo (18) defectuoso	<i>Cambiar el disco abrasivo, p. 81</i>
	La protección contra chispas (1) o el soporte de la pieza de labor (17) están mal ajustadas	<i>Montaje y ajuste de la protección contra chispas, p. 80</i> <i>Montaje y ajuste de los soportes de la pieza de labor, p. 80</i>
El motor se ralentiza y se para	Aparato sobrecargado	Reducir la presión no es adecuada para la pieza de labor

Síntoma	Causa posible	Medida a tomar
Las herramientas de lijado no se mueven aunque el motor funciona	La tuerca del disco abrasivo (29) está suelta	Apretar la tuerca del disco abrasivo (<i>Cambiar el disco abrasivo, p. 81</i>)
	Cinta abrasiva (9) suelta	Aumentar la tensión de la cinta abrasiva (<i>Cambiar la cinta abrasiva, p. 82</i>)
Rendimiento reducido	Cinta abrasiva (9) desgastada	<i>Cambiar la cinta abrasiva, p. 82</i>

Piezas de repuesto y accesorios

Encontrará piezas de repuesto y accesorios en www.grizzlytools.shop. Si surgen problemas durante el proceso de pedido, por favor, póngase en contacto con nosotros a través de nuestra tienda online. Si tiene más preguntas, póngase en contacto con: *Service-Center, p. 85*

Pos. n°	Nombre	N° de pedido
1, 19-22	Protección contra chispas + Material de montaje	91120820
9	Banda abrasiva	
	- Granulación 60 (5x)	91102810
	- Granulación 80 (5x)	91120811
	- Granulación 120 (5x)	91120812
	- Granulación 60/80/120	91120813
18	Disco abrasivo A36 P5 V35	91120818
29+30	Tuerca + Brida de fijación (Disco abrasivo)	91120819

Traducción de la declaración UE de conformidad

Producto: **Lijadora de banda estacionaria**

Modelo: **PSBS 240 C2**

Número de serie: 000001 – 034000

El objeto de la declaración descrita anteriormente es conforme con la legislación de armonización pertinente de la Unión:

2006/42/EC • 2014/30/EU • 2011/65/EU & (EU) 2015/863

El objeto de la declaración descrito anteriormente es conforme a la Directiva 2011/65/EU del Parlamento Europeo y del Consejo, de 8 de junio de 2011, sobre restricciones a la utilización de determinadas sustancias peligrosas en aparatos eléctricos y electrónicos.

Para garantizar la conformidad, se han aplicado las siguientes normas armonizadas así como las normas y reglamentos nacionales:

**EN 62841-1:2015/A11:2022 • EN 62841-3-4:2016/A12:2020 • EN 12413:2019
EN IEC 63000:2018 • EN IEC 55014-1:2021 • EN IEC 55014-2:2021
EN IEC 61000-3-2:2019/A1:2021 • EN 61000-3-3:2013/A2:2021**

La presente declaración de conformidad se expide bajo la exclusiva responsabilidad del fabricante:



Grizzly Tools GmbH & Co. KG
Stockstädter Str. 20
63762 Großostheim
ALEMANIA
09.01.2026

Christian Frank
Representante autorizado para la documentación

Índice

Introdução.....	88
Utilização correta.....	88
Material fornecido/acessórios.....	89
Vista geral.....	89
Descrição do funcionamento.....	89
Dados técnicos.....	89
Indicações de segurança.....	90
Significado das indicações de segurança.....	90
Pictogramas e símbolos.....	90
Avisos gerais de segurança sobre ferramentas elétricas.....	91
Avisos de segurança sobre desfibradores de bancada.....	93
Outras instruções de segurança.....	93
Riscos residuais.....	94
Preparação.....	94
Elementos de comando.....	94
Montar a proteção contra faíscas e ajustar.....	94
Montar os apoios para a peça de trabalho e ajustar.....	94
Aparafusar o aparelho numa mesa de trabalho.....	95
Substitua o disco abrasivo.....	95
Substitua a correia abrasiva.....	96
Operação.....	96
Ligar e desligar.....	96
Lixar com o disco de lixamento.....	96
Lixar com a correia.....	96
Transporte.....	96
Limpeza, manutenção e armazenamento.....	96
Limpeza.....	97
Manutenção.....	97
Armazenamento.....	97
Eliminação/proteção do ambiente.....	97
Assistência.....	97
Garantia.....	97
Assistência de reparação.....	98
Service-Center.....	98
Importador.....	99
Localização de erros.....	99
Peças sobresselentes e acessórios.....	100
Tradução do original da declaração de conformidade UE.....	101
Vista explodida.....	103

Introdução

Queremos parabenizá-lo pela aquisição da sua nova lixadeira de bancada (seguidamente designado de aparelho ou ferramenta elétrica).

Acabou de adquirir um aparelho de elevada qualidade. A qualidade deste aparelho foi verificada durante a produção, sendo o mesmo submetido a uma verificação final. A funcionalidade do seu aparelho está assim assegurada.



Este manual de instruções faz parte integrante deste aparelho. Contém indicações importantes em relação à segurança, utilização e eliminação. Leia o manual de instruções com atenção. Familiarize-se com os comandos e a utilização correta do aparelho. Utilize o aparelho apenas como descrito e para a utilização indicada. Guarde bem o manual de instruções e entregue todos os documentos no momento da entrega do aparelho a terceiros.

Utilização correta

O aparelho destina-se exclusivamente à seguinte utilização:

- Lixamento grosso e fino de metais, madeira e plástico
- Rebarbar, remover ferrugem e lixar

Este aparelho não é adequado para todos os outros tipos de aplicação (p. ex. lixar com ferramentas de retificação não apropriadas, lixar com líquido de refrigeração, lixar materiais, como amianto, prejudiciais à saúde).

Operar exclusivamente em espaços interiores secos.

Qualquer outra utilização que não seja expressamente permitida, neste manual de instruções, pode representar um grave perigo para o utilizador e resultar em danos para o aparelho. O operador ou utilizador do aparelho é responsável pelos acidentes ou danos causados a terceiros ou aos seus bens. O aparelho destina-se para os trabalhos de bricolage. Não foi concebido para uma utilização comercial contínua. A garantia expira em caso de se tratar de uma utilização comercial. O fabricante não se responsabiliza por danos causados pela utilização não conforme com os fins previstos ou operação incorreta.

Material fornecido/acessórios

Desembale o aparelho e verifique o material fornecido.

Elimine o material de embalagem adequadamente.

- Lixadora de rolo de apoio
- Disco de polimento (pré-montado)
- 3× Cinta de lixa:
 - 2× Granulometria 80 (1× pré-montado)
 - 1× Granulometria 120
- Proteção contra faíscas
- Material de montagem Proteção contra faíscas:
 - Parafuso
 - Anel elástico
 - Arruela plana
 - Porca
- Apoio para a peça de trabalho Disco de polimento
- Apoio para a peça de trabalho Cinta de lixa
- Material de montagem 2× Apoio para a peça de trabalho:
 - 2× Porca de estrela
 - 2× Parafuso
 - 2× Arruela plana
 - 2× Anilhas dentadas
- manual original

Vista geral

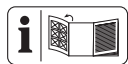

As figuras do aparelho encontram-se no desdobrável dianteiro e traseiro.

- 1 Proteção contra faíscas
- 2 Tampa de proteção
- 3 Carcaça do motor
- 4 Porca de estrela
- 5 Apoio para a peça de trabalho
- 6 Alavanca (Circulação da correia)
- 7 Parafuso (Circulação da correia)
- 8 Tampa de proteção
- 9 Cinta de lixa
- 10 Parafuso (2×)
- 11 Cobertura da correia abrasiva
- 12 Orifício
- 13 Interruptor de ligar/desligar
- 14 Parafuso (3×)

- 15 Cobertura do disco abrasivo
- 16 Porca de estrela
- 17 Apoio para a peça de trabalho
- 18 Disco de polimento

Fig. A

- 19 Porca
- 20 Anel elástico
- 21 Parafuso
- 22 Arruela plana

Fig. B

- 23 Parafuso
- 24 Arruela plana
- 25 Anilhas dentadas

Fig. C

- 26 Anilhas dentadas
- 27 Arruela plana
- 28 Parafuso

Fig. E

- 29 Porca
- 30 Flange de fixação

Fig. F

- 31 Rolo em cima
- 32 Rolo em baixo

Descrição do funcionamento

O aparelho é um aparelho combinado, equipada com um disco abrasivo e uma correia abrasiva ajustável.

Para proteção do utilizador, o aparelho deve ser equipado com uma proteção contra faíscas e tampas de proteção.

A função dos elementos de comando pode ser consultada nas seguintes descrições.

Dados técnicos

Lixadora de rolo de apoio PSBS 240 C2

Tensão nominal U 230 V~, 50 Hz

Potência nominal de entrada P 240 W (S6 10 %)

Consumo de potência em vazio P_0 190 W (S1)

Velocidade nominal do motor n_0 .2980 min⁻¹

Classe de proteção I

Tipo de proteção IPX0

Peso ≈ 6,95 kg

Nível de pressão sonora (L_{pA})
..... 84,5 dB; $K_{pA}=3$ dB

Nível de potência sonora (L_{WA})
.....97,5 dB; $K_{WA}=3$ dB

Modo de operação S6 10 %: Operação ininterrupta com carga intermitente.

Após um período de operação ininterrupto de 1 minuto sob carga, o aparelho deve arrefecer durante 9 minutos na marcha em vazio, caso contrário pode ocorrer sobreaquecimento.

Modo de operação S1: Funcionamento contínuo com carga constante

Cinta de lixa(fornecido)

Dimensão50×686 mm

Granulometria 80/120

Velocidade de rotação v_0 ≤ 15 m/s

Disco de polimento **A36 P5 V35**
(fornecido)

Fabricada de acordo com EN 12413:2019

Diâmetro exterior $\varnothing 150$ mm

Orifício $\varnothing 12,7$ mm

Espessura 20 mm

Granulometria 36

Velocidade de marcha em vazio n_0

..... 4500 min^{-1}

Velocidade de rotação v_0 ≤ 35 m/s

Indicações relativamente a valores de ruído e de vibrações

Os valores de ruído e vibração foram determinados de acordo com as normas e determinações especificadas na declaração de conformidade.

⚠ CUIDADO! Perdas de audição! Use proteção auditiva.

Os valores totais de emissão de vibrações e os valores de emissão de ruídos indicados foram medidos de acordo com um processo de verificação normalizado e podem, em comparação com ferramentas elétricas, ser usados com outro. Os valores totais de vibrações e os valores de emissão de ruídos indicados também podem ser usados como estimativa provisória do esforço.

⚠ ATENÇÃO! Os valores de emissão de vibrações e de ruídos podem divergir dos valores de indicação durante a utilização efetiva da ferramenta elétrica, dependendo do

modo como a ferramenta elétrica é utilizada, especialmente do tipo de peça trabalhada.. É necessário determinar medidas de segurança para proteção do operador que se baseiam na estimativa da carga de vibrações durante as condições de utilização reais. Devem ser consideradas todas as partes do ciclo de operação (por exemplo, as horas em que a ferramenta elétrica está desligada e quando está ligada mas se encontra em funcionamento sem carga).

Indicações de segurança

Esta secção contém as indicações básicas de segurança ao utilizar o aparelho.

Significado das indicações de segurança

⚠ PERIGO! Se não cumprir esta indicação de segurança, ocorre um acidente. A consequência são ferimentos físicos graves ou morte.

⚠ ATENÇÃO! Se não cumprir esta indicação de segurança, pode ocorrer um acidente. A consequência podem ser ferimentos físicos graves ou a morte.

⚠ CUIDADO! Se não cumprir esta indicação de segurança, ocorre um acidente. A consequência podem ser ferimentos físicos ligeiros ou médios.

AVISO! Se não cumprir esta indicação de segurança, ocorre um acidente. A consequência podem ser os danos materiais.

Pictogramas e símbolos

Pictogramas no aparelho



Atenção!



Ler manual de instruções



Usar proteção ocular



Usar proteção auditiva



Utilizar máscara



Utilizar luvas de proteção



Desligar a ficha de alimentação antes de iniciar trabalhos de manutenção ou se o cabo de alimentação estiver danificado.



Risco de lesões devido a ferramenta rotativa! Manter as mãos afastadas.



Os aparelhos elétricos não devem ser eliminados no lixo doméstico.



Dimensão Disco de polimento



Dimensão Cinta de lixa

Pictogramas nos acessórios



Ler manual de instruções



Usar proteção ocular



Usar proteção auditiva



Utilizar máscara



Utilizar luvas de proteção



Não utilizar nenhum disco abrasivo com defeito



Fabricante

Avisos gerais de segurança sobre ferramentas elétricas

▲ ATENÇÃO! Leia todos os avisos de segurança, instruções, ilustrações e especificações fornecidas com esta ferramenta elétrica. O não cumprimento de todas as instruções listadas abaixo pode resultar em choque elétrico, incêndio e/ou ferimentos graves. **Guarde todos os avisos e instruções para referência futura.**

O termo “ferramenta elétrica” nos avisos refere-se à sua ferramenta elétrica alimentada a eletricidade (com cabo) ou ferramenta elétrica alimentada a bateria (sem fio).

1. SEGURANÇA NA ÁREA DE TRABALHO

- Mantenha a área de trabalho limpa e bem iluminada.** Áreas desorganizadas ou escuras são propícias a causar acidentes.
- Não deve utilizar ferramentas elétricas em atmosferas explosivas, tais como na presença de líquidos inflamáveis, gases ou pó.** As ferramentas elétricas criam faíscas que podem incendiar o pó ou os fumos.
- Mantenha as crianças e os transeuntes afastados enquanto opera uma ferramenta elétrica.** Distrações podem provocar a perda de controlo.

2. SEGURANÇA ELÉTRICA

- As fichas das ferramentas elétricas devem corresponder à tomada. Nunca deve modificar de forma alguma a ficha. Não utilize fichas adaptadoras com ferramentas elétricas ligadas à terra (aterradas).** As fichas não modificadas e as tomadas correspondentes reduzirão o risco de choque elétrico.
- Evite o contacto do corpo com superfícies ligadas à terra ou aterradas, tais como tubos, radiadores, gamas e refrigeradores.** Existe um risco acrescido de choque elétrico se o seu corpo estiver ligado à terra ou aterrado.
- Não exponha as ferramentas elétricas a chuva ou a condições húmidas.** A entrada de água numa ferramenta elétrica irá aumentar o risco de choque elétrico.
- Não deve danificar o cabo. Nunca deve utilizar o cabo para transportar, puxar ou desligar a ferramenta elétrica. Mantenha o cabo longe do calor, óleo, arestas afiadas ou peças móveis.** Os cabos danificados ou enredados aumentam o risco de choque elétrico.
- Quando utilizar uma ferramenta elétrica no exterior, utilize um cabo de extensão adequado para utilização no exterior.** A utilização de um cabo adequado para utilização no exterior reduz o risco de choque elétrico.

- f) **Se o funcionamento de uma ferramenta elétrica num local húmido for inevitável, utilize um dispositivo de corrente residual (RCD) de alimentação protegida.** A utilização de um dispositivo de corrente residual (RCD) reduz o risco de choque elétrico.

3. SEGURANÇA PESSOAL

- a) **Preste atenção, observe o que está a fazer e opere uma ferramenta elétrica com bom senso. Não utilize uma ferramenta elétrica enquanto estiver cansado ou sob a influência de drogas, álcool ou medicação.** Um momento de desatenção durante a operação de ferramentas elétricas pode provocar danos corporais graves.
- b) **Utilize equipamento de proteção pessoal. Utilize sempre proteção ocular.** O equipamento de proteção, como máscara de proteção contra o pó, calçado de segurança antiderrapante, capacete ou proteção auditiva utilizados em condições apropriadas reduzirão os danos corporais.
- c) **Evite o arranque não intencional. Certifique-se de que o interruptor de carga está na posição de desligado antes de ligar à fonte de alimentação e/ou bateria, de pegar ou transportar a ferramenta.** Transportar ferramentas elétricas com o dedo no interruptor de carga ou ligar à alimentação ferramentas elétricas que tenham o interruptor de carga ligado é propício a causar acidentes.
- d) **Remova qualquer chave de ajuste ou chave inglesa antes de ligar a ferramenta elétrica.** Uma chave inglesa ou uma chave deixada encaixada a uma peça rotativa da ferramenta elétrica pode resultar em danos corporais.
- e) **Não exceda os limites. Mantenha sempre os pés bem apoiados e o equilíbrio adequado.** Isto permite um melhor controlo da ferramenta elétrica em situações inesperadas.
- f) **Vista-se adequadamente. Não use roupas largas ou joias. Mantenha o seu cabelo e roupas longe de peças móveis.** Roupas largas, joias ou cabelo comprido podem ser apanhados em peças móveis.
- g) **Se forem fornecidos dispositivos para a ligação de instalações de extração**

e recolha de pó, certifique-se de que estes estão ligados e são devidamente utilizados. A utilização de recolha de pó pode reduzir os perigos relacionados com o pó.

- h) **Não deixe que a familiaridade adquirida com a utilização frequente de ferramentas lhe permita tornar-se complacente e ignorar os princípios de segurança das ferramentas.** Uma ação descuidada pode causar ferimentos graves numa fração de segundo.
- ### 4. UTILIZAÇÃO E CUIDADOS COM AS FERRAMENTAS ELÉTRICAS
- a) **Não force a ferramenta elétrica. Utilize a ferramenta elétrica adequada para a sua aplicação.** A ferramenta elétrica adequada irá fazer o trabalho melhor, e de uma forma mais segura, ao ritmo para o qual foi concebida.
- b) **Não utilize a ferramenta elétrica se o interruptor de carga não a ligar ou desligar.** Qualquer ferramenta elétrica que não possa ser controlada com o interruptor de carga é perigosa e deve ser reparada.
- c) **Desligue a ficha da fonte de alimentação e/ou remova a bateria, se esta for removível, da ferramenta elétrica antes de fazer quaisquer ajustes, trocar acessórios, ou armazenar ferramentas elétricas.** Tais medidas preventivas de segurança reduzem o risco de arranque accidental da ferramenta elétrica.
- d) **Armazene ferramentas elétricas paradas fora do alcance das crianças e não permita que pessoas não familiarizadas com a ferramenta elétrica ou com estas instruções possam operar a ferramenta elétrica.** As ferramentas elétricas são perigosas nas mãos de utilizadores inexperientes.
- e) **Faça a manutenção das ferramentas elétricas e dos acessórios. Verifique se há desajustamento ou ligação de peças móveis, rutura de peças e qualquer outra condição que possam afetar o funcionamento da ferramenta elétrica. Se estiver danificada, mande reparar a ferramenta elétrica antes de a utilizar.** Muitos acidentes são causados devido a ferramentas elétricas com uma má manutenção.
- f) **Mantenha as ferramentas de corte afiadas e limpas.** As ferramentas de cor-

te com arestas cortantes afiadas, com a devida manutenção, têm menos probabilidades de se ligarem e são mais fáceis de controlar.

- g) **Utilize a ferramenta elétrica, acessórios e pontas da ferramenta, etc., de acordo com estas instruções, tendo em conta as condições de trabalho e o trabalho a realizar.** A utilização da ferramenta elétrica para operações diferentes das pretendidas pode resultar numa situação perigosa.
- h) **Mantenha as pegas e as superfícies de agarrar secas, limpas e livres de óleo e gordura.** As pegas e as superfícies de agarrar escorregadias não permitem um manuseamento e controlo seguros da ferramenta em situações inesperadas.
5. **SERVIÇO DE MANUTENÇÃO**
- a) **O serviço de manutenção da sua ferramenta elétrica deve ser efetuado por um técnico de reparação qualificado, utilizando apenas peças de substituição idênticas.** Isto garantirá que a segurança da ferramenta elétrica seja assegurada.

Avisos de segurança sobre desfibradores de bancada

- **Não utilize acessórios danificados. Antes de cada utilização, inspecione o acessório como por exemplo, discos abrasivos quanto a fendas e rachaduras . Após a inspeção e instalação de um acessório, coloque-se a si e a outras pessoas afastadas da trajetória do acessório em rotação e coloque a ferramenta elétrica em funcionamento na velocidade máxima, sem carga, durante um minuto.** Os acessórios danificados tendem normalmente a partir-se durante o período de teste.
- **A velocidade nominal do acessório deve ser pelo menos igual à velocidade máxima indicada na ferramenta elétrica.** Os acessórios que funcionam a uma velocidade superior à sua velocidade nominal podem partir-se e ser projetados.
- **Nunca desfibre junto a nós.** Desfibrar de lado pode provocar uma quebra do disco e a sua projeção.

Outras instruções de segurança

- **⚠ ATENÇÃO!** Durante o polimento podem-se formar poeiras prejudiciais para a saúde (p. ex. metais ou alguns tipos de madeira), que podem representar um risco para o operador ou pessoas que se encontram na proximidade. Assegure uma boa ventilação do local de trabalho. Utilize sempre uns óculos de proteção, luvas de proteção e uma máscara de proteção respiratória.
- Ligue o aparelho a uma tomada com um dispositivo de proteção contra corrente de falha (interruptor FI) e corrente de atuação não superior a 30 mA.
- Se o cabo de alimentação deste aparelho estiver danificado, deve ser substituído pelo fabricante, pelo seu serviço de apoio ao cliente ou por uma pessoa similarmen-te qualificada, a fim de evitar situações de perigo. Entre em contacto com o centro de assistência técnica.
- **Utilize apenas acessórios recomendados pela PARKSIDE.** Acessórios inadequados podem causar choques elétricos ou incêndio.
- **⚠ ATENÇÃO!** Perigo devido a choque elétrico. Mantenha o cabo de rede e a extensão longe do disco de retificação. Em caso de danos ou corte, desligue imediatamente a ficha de rede da tomada. Não toque no cabo até que este seja desligado da rede.
- **⚠ ATENÇÃO!** Perigo de esmagamento! Nunca coloque os dedos entre o disco de polimento e a proteção contra faíscas ou próximo de tampas de proteção.
- Por motivos funcionais, não é permitido cobrir as peças rotativas do aparelho. Como tal, proceda com prudência e segure bem o aparelho para evitar que este escorregue e provoque o contacto das suas mãos com a correia de lixa ou com o disco abrasivo.
- **⚠ ATENÇÃO!** Perigo de queimaduras! Durante o polimento, a peça de trabalho aquece. Não toque na peça de trabalho, deixe-a arrefecer. Não utilize líquido de refrigeração ou semelhante.
- Não utilize o aparelho se estiver cansado ou tiver consumido álcool ou medicamentos. Efetue sempre uma pausa durante o trabalho.

- Desligue o aparelho e retire a ficha de alimentação
 - para soltar uma ferramenta de inserção bloqueada,
 - se o cabo de ligação estiver danificado ou emaranhado,
 - caso sejam audíveis ruídos incomuns.
- Opere o aparelho apenas na posição vertical e tenha atenção a um posicionamento seguro.

Riscos residuais

Mesmo que o aparelho seja manuseado de acordo com as instruções, mantêm-se alguns riscos residuais. Relativamente à construção e à versão deste aparelho podem surgir os seguintes perigos:

- Lesões pulmonares, caso não seja utilizada uma máscara de proteção adequada.
- Lesões auditivas, caso não seja utilizada uma proteção auditiva adequada.
- Problemas de saúde, originados pelas vibrações na mão e no braço, se o aparelho for utilizado por um longo período de tempo ou se não for utilizado corretamente e a manutenção não for realizada devidamente.
- Problemas de saúde devido:
 - ao contacto da ferramenta de lixamento numa zona não protegida;
 - à projeção de partículas de peças de trabalho ou de discos abrasivos danificados.

⚠ ATENÇÃO! Perigo devido ao campo eletromagnético gerado enquanto o aparelho está em funcionamento. O campo pode, em determinadas situações, influenciar ativa ou passivamente implantes médicos. Para reduzir o risco de ferimentos graves ou mortais, recomendamos que as pessoas com implantes médicos consultem o seu médico e o fabricante dos implantes médicos antes de operar o aparelho.

Preparação

⚠ ATENÇÃO! Perigo de ferimentos devido ao arranque involuntário do aparelho. Não ligue a ficha de ligação à tomada até que o aparelho esteja completamente preparado para ser utilizado.

Elementos de comando

Antes de operar o aparelho, familiarize-se com os elementos de comando.

Interruptor de ligar/desligar (13)

- Ligar: Coloque o botão Ligar/Desligar (13) na posição «I» (LIGAR).
- Desligar: Coloque o botão Ligar/Desligar (13) na posição «0» (DESLIGAR).

Montar a proteção contra faíscas e ajustar

Ferramentas necessárias

(não fornecido)

- Chave de parafusos
- Chave em estrela (SW8)

Acessório necessário

- Porca (19)
- Anel elástico (20)
- Parafuso (21)
- Arruela plana (22)

Procedimento (Fig. A)

1. Fixe a proteção contra faíscas (1) com a ajuda do parafuso (21), do anel elástico, (20) da arruela plana (22) e da porca (19) na tampa de proteção (2).
2. Com o furo oblongo do suporte da proteção contra faíscas, defina a distância ao disco de lixamento (18).

⚠ CUIDADO! A distância em relação ao disco abrasivo (18) deve ser no mínimo de 2 mm.

3. Para operar, posicione a proteção contra faíscas (1) na posição pretendida.

⚠ CUIDADO! Evitar ferimentos oculares. Mesmo com a proteção contra faíscas, utilize sempre os óculos de proteção.

Montar os apoios para a peça de trabalho e ajustar

Acessório necessário

- Apoio para a peça de trabalho (5/17)
- Porca de estrela (4/16)
- Parafuso (23/28)
- Arruela plana (24/27)
- Anilhas dentadas (25/26)

Procedimento (Fig. B+C)

1. Aparafuse os apoios da peça de trabalho (5/17) no aparelho. Na correia abrasiva são possíveis duas posições **A** ou **B**.

2. Ajuste o apoio para a peça de trabalho (17) do disco abrasivo (18) com a porca de estrela (16).

⚠ CUIDADO! A distância entre o disco abrasivo (18) pode ser no máximo 2 mm. Reajuste regularmente a distância para compensar o desgaste do disco abrasivo.

Aparafusar o aparelho numa mesa de trabalho

Ferramenta e meios auxiliares necessários

(não fornecido)

- 4x Parafuso
- 4x Porca

Procedimento (Fig. D)

1. Fixe o aparelho com os parafusos e as porcas sobre uma superfície de trabalho plana.
2. Para tal, introduza os parafusos nos 4 orifícios (12) na base do aparelho.

Substitua o disco abrasivo

Indicações sobre a substituição

- Nunca utilize o aparelho sem dispositivos de proteção.
- Certifique-se de que as rotações indicadas no disco abrasivo são iguais ou superiores à velocidade nominal do motor do aparelho.
- Certifique-se de que as dimensões do disco abrasivo são adequadas ao aparelho.
- Utilize apenas discos abrasivos em perfeitas condições (teste do som: deve ouvir um som nítido ao bater no disco com um martelo de plástico).
- Não perfure posteriormente um orifício de fixação demasiado pequeno no disco abrasivo.
- Não utilize quaisquer buchas de redução nem adaptadores para instalar discos abrasivos grandes com orifício grande.
- Não utilize lâminas de serra.
- Para fixar a ferramenta de lixamento apenas devem ser utilizados os flanges de fixação fornecidos. As camadas intermédias entre a flange de fixação e a ferramenta de lixamento devem ser compostas por substâncias elásticas, por ex., borracha, papelão suave, etc.

- Volte a montar completamente o aparelho depois da substituição do disco abrasivo.
- Utilizar luvas de proteção
- Desligue o aparelho e a ficha de alimentação. Deixe o aparelho arrefecer.

Ferramenta e meios auxiliares necessários

(não fornecido)

- Chave de parafusos
- Soquete (19 mm) ou alicate
- Chave em estrela ou chave de bocas

⚠ CUIDADO! A porca do disco abrasivo não pode estar demasiado apertada, para evitar uma quebra do disco abrasivo e da porca.

Procedimento (Fig. E)

1. Desmonte a proteção contra faíscas (1) e o apoio da peça de trabalho (17).
2. Desaperte os 3 parafusos (14).
3. Retire a cobertura do disco abrasivo (15).
4. Solte os 2 parafusos (10).
5. Desaperte a cobertura da correia abrasiva (11).
6. Desaperte a porca (29) ∪. Para tal, contra apoiar a porca do rolo de circulação oposto da correia abrasiva.
7. Retire a flange de fixação (30) e o disco abrasivo (18).
8. Coloque o disco abrasivo (18) novo e a flange de aperto (30).
9. Aperte manualmente a porca do disco abrasivo (29) ∪.
10. Fixe a cobertura do disco abrasivo (15).
11. Fixe a cobertura da correia abrasiva (11) com os parafusos (10).
12. Monte novamente a proteção contra faíscas (1) e o apoio para a peça de trabalho (17) (ver *Montar a proteção contra faíscas e ajustar*, Pág. 94 ou *Montar os apoios para a peça de trabalho e ajustar*, Pág. 94).
13. **Ensaio:** Realize antes de cada trabalho e após cada substituição do disco abrasivo um ensaio sem carga de, pelo menos, 1 minuto. Desligue o aparelho imediatamente, se o disco abrasivo rodar de forma irregular, ocorram vibrações consideráveis ou se ouvir ruídos incomuns.

Substituir a correia abrasiva

Procedimento (Fig. F)

AVISO! Durante a montagem, certifique-se da correta direção de funcionamento da correia abrasiva.

1. Solte os 2 parafusos (10).
2. Desaperte a cobertura da correia abrasiva (11).
3. Pressione a alavanca (6) para baixo.
4. Retire a correia abrasiva (9).
5. Coloque a nova cinta de lixa (9) ao centro sobre o rolo de circulação superior (31) e inferior (32).
6. Empurre a alavanca para cima (6).
7. Volte a montar a cobertura da correia de lixa (10).

Ajustar a circulação da correia:

1. Solte os 2 parafusos (10).
2. Desaperte a cobertura da correia abrasiva (11).
3. Ajuste a precisão de circulação da correia (7).
4. Verifique a circulação da correia, rodando a correia abrasiva com a mão.
5. Volte a montar a cobertura da correia de lixa (10).

Operação

Ligar e desligar

Ligar

1. Ligue o aparelho à tensão de rede.
2. Coloque o botão Ligar/Desligar (13) na posição «I» (LIGAR).

Desligar

1. Coloque o botão Ligar/Desligar (13) na posição «0» (DESLIGAR).
2. Certifique-se de que todas as peças móveis estão completamente imobilizadas.
3. Retire a ficha de ligação do aparelho da tomada, se deixar o aparelho sem vigilância ou quando terminar o trabalho.

Lixar com o disco de lixamento

▲ ATENÇÃO! Perigo de ferimentos devido a formação de faíscas. Durante o lixamento, dobre a proteção contra faíscas (1) para baixo.

AVISO! A seta na tampa de proteção (2) indica o sentido de rotação do disco de lixamento.

Procedimento

1. Coloque a peça de trabalho em cima do apoio para a peça de trabalho (17) e aproxime-a lentamente do ângulo pretendido do disco de lixamento (18).
2. Mova a peça de trabalho ligeiramente para trás e para a frente para obter os melhores resultados de lixamento. Deste modo, o disco de lixamento é desgastado uniformemente.
3. Entretanto, deixe a peça de trabalho arrefecer.

Lixar com a correia

AVISO! A seta na tampa de proteção (8) indica o sentido de rotação da correia abrasiva.

Procedimento

1. Durante o lixamento, segure bem a peça de trabalho e não exerça demasiada pressão.
2. Mova a peça de trabalho ligeiramente para trás e para a frente para evitar um desgaste de um só lado da correia abrasiva.
3. Lixe peças de madeira sempre na direção dos veios da madeira, a fim de evitar que esta lasque.

Transporte

Indicações

- Desligue o aparelho.
- Certifique-se de que todas as peças móveis estão completamente imobilizadas.
- Retire a ficha de alimentação.
- Transporte o aparelho com as duas mãos. Para tal, segure o aparelho na base do aparelho e na caixa do motor.

Limpeza, manutenção e armazenamento

▲ ATENÇÃO! Choque elétrico! Perigo de ferimentos devido ao arranque involuntário do aparelho. Proteja-se durante os trabalhos de manutenção e limpeza. Desligue o aparelho e retire a ficha de ligação da tomada.

Os trabalhos de reparação e de manutenção que não estão descritos neste manual, devem ser realizados pelo nosso centro de assistência. Utilize apenas peças de substituição originais.

Limpeza

⚠️ ATENÇÃO! Choque elétrico! Nunca limpe o aparelho com jato de água.

AVISO! Perigo de danos. As substâncias químicas podem danificar as peças de plástico do aparelho. Não utilize soluções de limpeza nem solventes.

- Mantenha a ranhura de ventilação, o corpo do motor e os punhos do aparelho limpos. Utilize um pano húmido ou uma escova.

Manutenção

- Verifique o aparelho antes de cada utilização quanto a deficiências visíveis como peças soltas, gastas ou danificadas.
- Verifique sobretudo o disco de lixamento (18).
- Substitua as peças danificadas.

Armazenamento

Armazenar sempre o aparelho e os acessórios:

- limpos
- secos
- protegidos do pó
- fora do alcance de crianças
- Os discos abrasivos têm de ser conservados secos e na horizontal e não podem ser sobrepostos.

Eliminação/proteção do ambiente

O aparelho, os acessórios e a embalagem devem ser entregues no ecoponto respetivo.



Os aparelhos elétricos não devem ser eliminados no lixo doméstico.

O símbolo do contentor de lixo barrado com uma cruz significa que este produto não deve ser eliminado como resíduo municipal não selecionado no fim da sua vida útil.

Diretiva 2012/19/UE relativa a Resíduos de Equipamentos Elétricos e Eletrónicos:

Os consumidores são legalmente obrigados a entregar os seus equipamentos elétricos e eletrónicos em fim de vida para que seja feita uma reciclagem sustentável dos mesmos. Desta forma é garantida uma recicla-

gem sustentável do ponto de vista ambiental e de economia dos recursos.

Dependendo da implementação no direito nacional podem existir as seguintes opções:

- a entrega num ponto de venda,
- a entrega num ecoponto oficial,
- a devolução ao fabricante ou distribuidor.

Estas premissas não se aplicam a acessórios e meios auxiliares sem componentes elétricos.

Assistência

Garantia

Cara cliente, caro cliente,

Recebe 3 anos de garantia a partir da data de compra. Em caso de danos no produto, pode fazer valer os seus direitos legais junto da entidade vendedora. Estes direitos legais que lhe assistem não são, de forma alguma, restringidos pela nossa garantia.

Condições de garantia

O período de garantia começa a ser contabilizado à data de aquisição. Por favor, guarde o talão de compra original. Ele serve de comprovativo da compra. Se, no período de três anos após a data de compra, o produto apresentar deficiências de material ou de fabrico, o produto será reparado ou substituído, de acordo com os nossos critérios, gratuitamente. Este serviço de garantia requer que, no prazo de três anos, o produto defeituoso e o comprovativo de compra (talão de compra) sejam apresentados juntamente com uma descrição, por escrito, dos defeitos em questão e de quando surgiram. Se o defeito estiver coberto pela nossa garantia, recebe o produto reparado ou um produto novo. A reparação ou substituição do produto não significa que a contagem do período de garantia recomece.

Duração da garantia e reclamações ao abrigo da garantia

O período de garantia não é prolongado pela cobertura da garantia. O mesmo se aplica a peças substituídas e reparadas. Os danos e defeitos eventualmente já existentes aquando da compra devem ser notificados de imediato após a desembalagem do produto. Uma vez decorrido o período de garantia, todas as reparações têm um custo.

Âmbito da garantia

O produto foi produzido de acordo com normas de qualidade bastante rigorosas e devidamente testado antes do fornecimento.

A garantia cobre defeitos de material ou de fabrico. A garantia não cobre peças do produto que estejam sujeitas a desgaste normal, devendo estas ser consideradas como peças de desgaste (p. ex. Disco de polimento, Cinta de lixa) ou danos em peças quebráveis (Interruptor p. ex.).

A garantia expira se o produto estiver danificado, ou tiver sido utilizado indevidamente, ou não tenha sido alvo de trabalhos de manutenção. Para uma utilização correta do produto devem ser rigorosamente cumpridas todas as instruções constantes do manual de instruções. As finalidades ou manipulações desaconselhadas no manual de instruções devem ser evitadas a todo o custo. O produto destina-se exclusivamente à utilização privada e não à utilização comercial. Em caso de uso indevido ou abusivo, aplicação de força ou em caso de intervenções de livre iniciativa, não autorizadas pelo centro de assistência, a garantia expira.

Procedimento em caso de reclamação ao abrigo da garantia

Para garantir um rápido processamento do seu pedido, siga as seguintes indicações:

- Em caso de contacto, mantenha o seu talão de compra e a referência do artigo à mão (IAN 525412_2507) como comprovativo de compra.
- A referência do artigo consta da placa de características do produto, de uma gravura no produto, da folha de rosto do manual de instruções (em baixo, lado esquerdo) ou do autocolante na parte posterior ou inferior do produto.
- Em caso de ocorrência de falhas de funcionamento ou outros defeitos, contacte em primeiro lugar o departamento de assistência técnica **por telefone** ou através do nosso **formulário de contacto**, que encontra na *parkside-diy.com* categoria **Apoio ao Cliente**.
- Um produto considerado defeituoso pode, após marcação com a nossa assistência técnica, ser devolvido em conjunto com o comprovativo de compra (talão de compra) e indicação, por escrito, do defeito e data de ocorrência. O envio é livre de portes e deve ser efetuado para a

nossa morada de assistência técnica. Para evitar problemas de receção e custos adicionais, utilize apenas a morada indicada. Certifique-se de que o envio não é de remessa livre, por item de volume, via expresso ou outro tipo de expedição especial. Devolva o produto com todos os acessórios adquiridos e certifique-se de que a embalagem de transporte é segura.



Em *parkside-diy.com* pode consultar e descarregar muitos outros manuais de instruções. Com o código QR acede diretamente a *parkside-diy.com*. Selecione o seu país e procure as instruções de utilização com a ferramenta de pesquisa. Através da introdução da referência (IAN) 525412_2507 pode abrir o manual de instruções.

Assistência de reparação

Para reparações, **não abrangidas pela garantia**, queira dirigir-se ao centro de assistência. Pode obter um orçamento.

- Apenas processar aparelhos que tenham sido suficientemente embalados e franqueados.
Indicação: Não serão aceites aparelhos enviados sem franquia, ou envios, volumosos, enviados por correio expresso ou fretes especiais.
- Eliminamos gratuitamente os seus aparelhos devolvidos e defeituosos.
- Eliminamos gratuitamente os seus aparelhos devolvidos e defeituosos.

Service-Center



Assistência Portugal

Tel.: 800 849 131

Formulário de contacto em

parkside-diy.com

IAN 525412_2507

Importador

Tenha presente que a morada seguinte não é a morada da assistência técnica. Comece por contactar o centro de assistência técnica acima indicado.

Grizzly Tools GmbH & Co. KG
 Stockstädter Str. 20
 63762 Großostheim
 ALEMANHA
 www.grizzlytools.de

Localização de erros

A seguinte tabela ajuda-o a eliminar pequenas falhas:

Sintoma	Causa possível	Medida
Acionamento bloqueado	Correia abrasiva (9) bloqueia acionamento	Montar novamente a correia abrasiva (<i>Substituir a correia abrasiva, Pág. 96</i>)
	Os resíduos de peças de trabalho ou das ferramentas de lixamento bloqueiam o acionamento	Remova os bloqueios
Aparelho trabalha com interrupções	Mau contacto interior	Entre em contacto com o centro de assistência técnica.
	Interruptor de ligar/desligar (13) avariado	Entre em contacto com o centro de assistência técnica.
As ferramentas de lixamento não se movem apesar de o motor estar em funcionamento	Porca dos discos abrasivos (29) solta	Apertar a porca dos discos abrasivos (<i>Substitua o disco abrasivo, Pág. 95</i>)
	Correia abrasiva (9) solta	Aumentar o aperto da correia abrasiva (<i>Substituir a correia abrasiva, Pág. 96</i>)
Desempenho reduzido	Correia abrasiva desgastada (9)	<i>Substituir a correia abrasiva, Pág. 96</i>
O aparelho não liga	Ausência de tensão de rede	Verificar a tomada, o cabo de ligação à rede, ficha de ligação e o fusível, se necessário, solicitar a reparação a um electricista.
	Interruptor de ligar/desligar (13) avariado	Entre em contacto com o centro de assistência técnica.
	Motor danificado	Entre em contacto com o centro de assistência técnica.

Sintoma	Causa possível	Medida
O disco abrasivo circula de forma irregular, ouvem-se ruídos inco-muns	Porca dos discos abrasivos (29) solta	Apertar a porca dos discos abra-sivos (<i>Substitua o disco abrasivo, Pág. 95</i>)
	Disco abrasivo (18) com de-feito	<i>Substitua o disco abrasivo, Pág. 95</i>
	Proteção contra faíscas (1) ou apoio para a peça de tra-balho (17) ajustada incorre-tamente	<i>Montar a proteção contra faíscas e ajustar, Pág. 94</i> <i>Montar os apoios para a peça de trabalho e ajustar, Pág. 94</i>
O motor torna-se mais lento e permanece pa-rado	Aparelho sobrecarregado	Reduzir pressão Peça de trabalho inadequada

Peças sobresselentes e acessórios

Para mais informação sobre peças sobresselentes e acessórios, consultar www.grizzlytools.shop. Se ocorrerem problemas durante o seu processo de encomenda, contacte-nos por favor através da nossa loja online. Caso tenha mais dúvidas, consulte o Service-Center, *Pág. 98*

Pos. nº	Nome	N.º de encomenda
1, 19-22	Proteção contra faíscas + Material de monta-gem	91120820
9	Cinta de lixa	
	- Granulometria 60 (5x)	91102810
	- Granulometria 80 (5x)	91120811
	- Granulometria 120 (5x)	91120812
	- Granulometria 60/80/120	91120813
18	Disco de polimento A36 P5 V35	91120818
29+30	Porca + Flange de fixação (Disco de polimen-to)	91120819

Tradução do original da declaração de conformidade UE

Produto: **Lixadora de rolo de apoio**

Modelo: **PSBS 240 C2**

Número da série: 000001 – 034000

O objeto da declaração acima descrito está em conformidade com a legislação de harmonização da União aplicável:

2006/42/EC • 2014/30/EU • 2011/65/EU & (EU) 2015/863

O objecto da declaração acima mencionada está em conformidade com a Directiva 2011/65/EU do Parlamento Europeu e do Conselho, de 8 de Junho de 2011, relativa à restrição do uso de determinadas substâncias perigosas em equipamentos eléctricos e electrónicos.

Para assegurar a conformidade, foram aplicadas as seguintes normas harmonizadas e normas e regulamentos nacionais:

**EN 62841-1:2015/A11:2022 • EN 62841-3-4:2016/A12:2020 • EN 12413:2019
EN IEC 63000:2018 • EN IEC 55014-1:2021 • EN IEC 55014-2:2021
EN IEC 61000-3-2:2019/A1:2021 • EN 61000-3-3:2013/A2:2021**

Esta declaração de conformidade é emitida sob a exclusiva responsabilidade do fabricante:



Grizzly Tools GmbH & Co. KG
Stockstädter Str. 20
63762 Großostheim
ALEMANHA
09.01.2026

Christian Frank
Mandatário para documentação

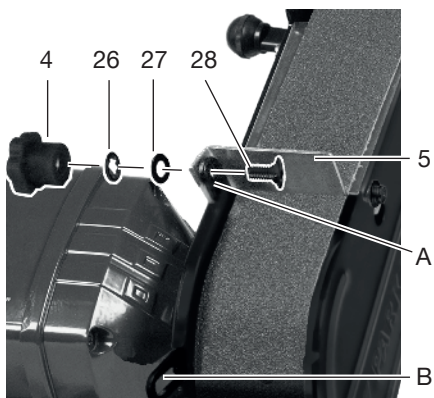
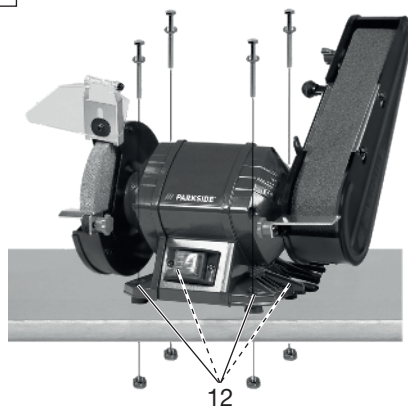
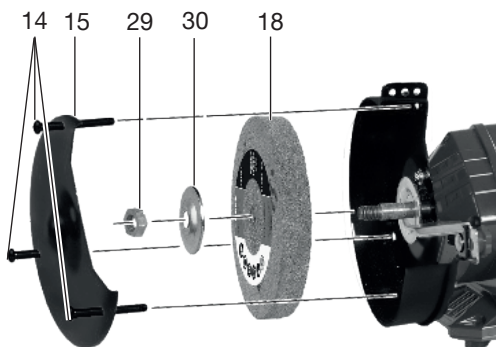
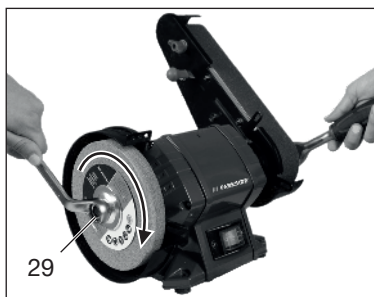
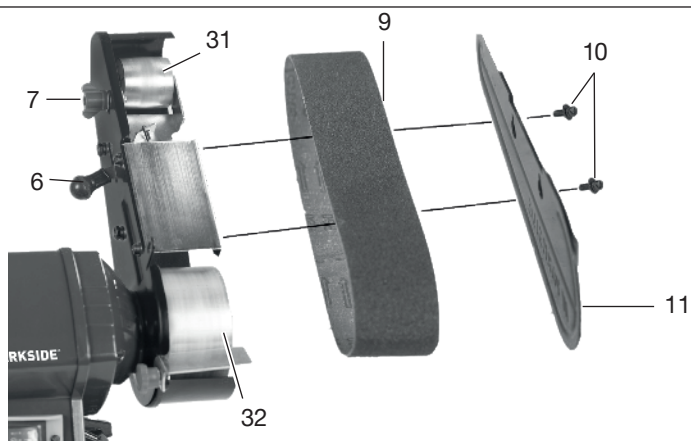
C**D****E****F**

Explosionszeichnung • Exploded view • Vue éclatée • Vista esplosa • Vista explosionada • Explosietekening • Vista explodida

PSBS 240 C2

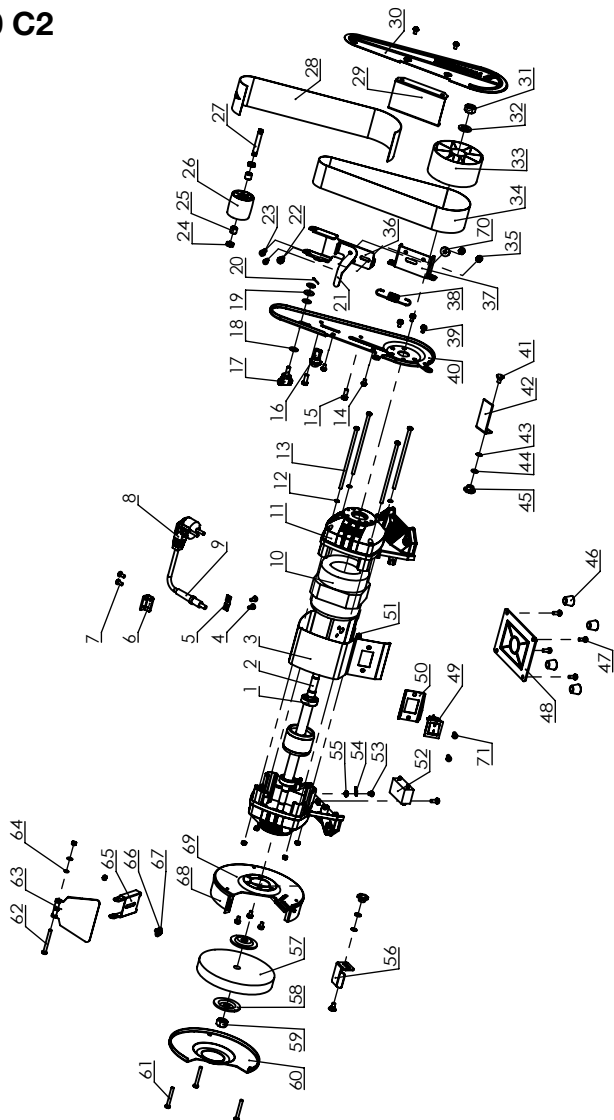

informativ • informative • informatif • informatief • informativo



Grizzly Tools GmbH & Co. KG

Stockstädter Str. 20
63762 GroBostheim
GERMANY

Stand der Informationen • Last Information • Ver-
sion des informations • Versione delle informazioni
• Estado de las informaciones • Stand van de in-
formatie • Estado das informações: 09/2025

Ident.-No.: 72038210092025-DE/AT/FR/ES/IT/PT/
BE/NL



IAN 525412_2507

