



## HOT GLUE GUN PHP 500 E3

(HU)

### RAGASZTÓPISTOLY

Az originál használati utasítás fordítása

(CZ)

### TAVNÁ LEPÍCÍ PISTOLE

Překlad originálního provozního návodu

(DE) (AT) (CH)

### HEISSKLEBEPISTOLE

Originalbetriebsanleitung

(SI)

### PIŠTOLA ZA VROČE LEPLJENJE

Prevod originalnega navodila za uporabo

(SK)

### LEPIACA PIŠTOĽ

Preklad originálneho návodu na obsluhu

IAN 321524\_1901



(HU)

Olvasás előtt kattintson az ábrát tartalmazó oldalra és végezetül ismerje meg a készülék mindegyik funkcióját.

---

(SI)

Pred branjem odprite stran s slikami in se nato seznanite z vsemi funkcijami naprave.

---

(CZ)

Před čtením si otevřete stranu s obrázky a potom se seznámte se všemi funkcemi přístroje.

---

(SK)

Pred čítaním si odklopte stranu s obrázkami a potom sa oboznámte so všetkými funkciami prístroja.

---

(DE) (AT) (CH)

Klappen Sie vor dem Lesen die Seite mit den Abbildungen aus und machen Sie sich anschließend mit allen Funktionen des Gerätes vertraut.

HU	Az originál használati utasítás fordítása	Oldal	1
SI	Prevod originalnega navodila za uporabo	Stran	7
CZ	Překlad originálního provozního návodu	Strana	13
SK	Překlad originálneho návodu na obsluhu	Strana	19
DE/AT/CH	Originalbetriebsanleitung	Seite	25

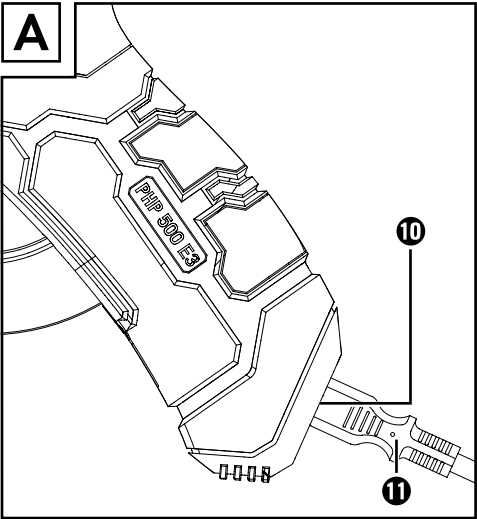
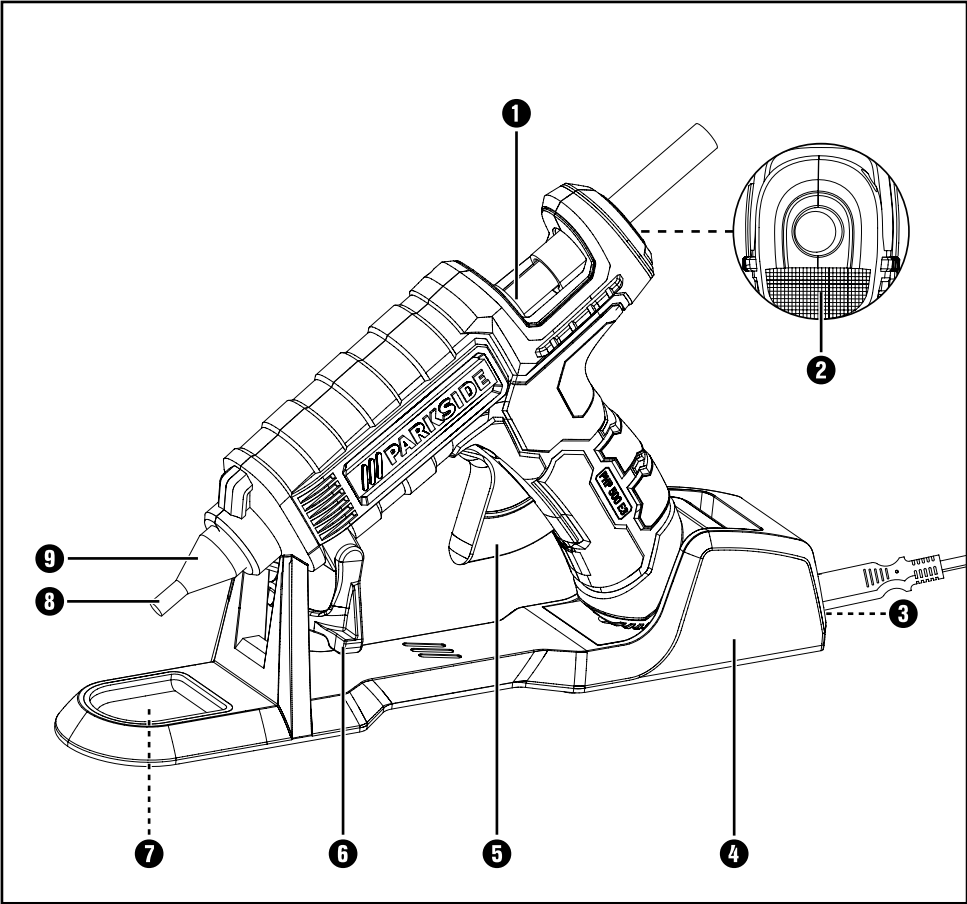

# Tartalomjegyzék

<b>Bevezető</b> .....	<b>2</b>
Rendeltetésszerű használat .....	2
Felszereltség .....	2
A csomag tartalma .....	2
Műszaki adatok .....	2
<b>Háztartási célú elektromos készülékekre vonatkozó általános biztonsági tudnivalók</b> .....	<b>2</b>
Kiegészítő biztonsági utasítások a ragasztópisztolyhoz .....	3
<b>Használat</b> .....	<b>3</b>
Üzembe helyezés előtt .....	3
Üzembe helyezés .....	3
<b>Karbantartás és tisztítás</b> .....	<b>4</b>
<b>Ártalmatlanítás</b> .....	<b>4</b>
<b>A Kompernass Handels GmbH garanciája</b> .....	<b>5</b>
Szervíz .....	6
Gyártja .....	6
<b>Az eredeti megfelelőségi nyilatkozat fordítása</b> .....	<b>6</b>

## **RAGASZTÓPISZTOLY PHP 500 E3**

### **Bevezető**

Gratulálunk új készüléke megvásárlásához. Vásárlásával kiváló minőségű termék mellett döntött.

A használati útmutató a termék része. Fontos tudnivalókat tartalmaz a biztonságra, használatra és ártalmatlanításra vonatkozóan. A termék használata előtt ismerkedjen meg valamennyi használati és biztonsági utasítással. Csak a leírtak szerint és a megadott célokra használja a készüléket. A készülék harmadik személynek történő továbbadása esetén adja át a készülékhez tartozó valamennyi leírást is.

### **Rendeltetésszerű használat**

A készülék fa, karton, csomagolóanyag, PVC szőnyeg, tömítések, műanyag, bőr, kerámia, üveg és szövet olvadó ragasztóval történő ragasztására alkalmas. A ragasztani kívánt felületnek tisztának, száraznak és zsírintesnek kell lennie. A készülék minden más felhasználása nem rendeltetésszerűnek minősül és jelentős balesetveszélyt okozhat. A nem rendeltetésszerű használatból eredő károkkért a gyártó nem vállal felelősséget. A készülék nem alkalmas ipari használatra.

### **Felszereltség**

- 1 Adagoló csatorna
- 2 Működést jelző lámpa
- 3 Töltőállomás hálózati csatlakozója
- 4 Töltőállomás készüléktartóval
- 5 Adagoló ravasz
- 6 Műanyag - felállító kengyel
- 7 Cseppfelfogó tálca
- 8 Fűvóka
- 9 Fűvóka hővédő burkolata
- 10 Ragasztópisztoly hálózati csatlakozója
- 11 Hálózati csatlakozókábel

### **A csomag tartalma**

- 1 ragasztópisztoly
- 1 töltőállomás készüléktartóval
- 1 hálózati vezeték
- 1 műanyag - felállító kengyel
- 3 ragasztórúd
- 1 hordtáska
- 1 használati útmutató

### **Műszaki adatok**

Névleges feszültség:	230 V ~ 50 Hz (váltóáram)
Névleges teljesítményfelvétel:	25 W (üzembe helyezés során 500 W)
Felfűtési idő:	kb. 5 perc
Védelmi osztály:	II/□ (dupla szigetelés)



### **Háztartási célú elektro- mos készülékekre**



### **vonatkozó általános biztonsági tudnivalók**



#### **FIGYELMEZTETÉS!**

- Olvassa el az összes biztonsági előírást és utasítást. A biztonsági előírások és utasítások figyelmen kívül hagyása áramütést, tüzet és/vagy súlyos sérüléseket okozhat.

#### **Őrizze meg az összes biztonsági előírást és utasítást későbbi használatra.**

- A készüléket 8 éves kor feletti gyermekek és csökkent fizikai, érzékszervi vagy szellemi képességű vagy tapasztalattal, illetve ismeretekkel nem rendelkező személyek felügyelet mellett használhatják, vagy ha felvilágosították őket a készülék biztonságos használatáról és megértették az ebből eredő

veszélyeket. Gyermek nem játszhatnak a készülékkel. Tisztítást és a felhasználó által végzendő karbantartást felügyelet nélküli gyermekek nem végezhetnek.

- A veszélyek elkerülése érdekében a sérült csatlakozóvezetékét a gyártónak, a gyártó vevőszolgálatának vagy hasonló szakképzett személynek kell kicserélnie.

### Kiegészítő biztonsági utasítások a ragasztópisztolyhoz

- Ügyeljen a gyermekekre, hogy ne játsszanak a készülékkel.
- FIGYELEM! A használaton kívüli készüléket a felállító kengyelre kell helyezni.
- Óvja a készüléket esőtől és nedvességtől. Növeli az áramütés kockázatát, ha víz kerül az elektromos készülékbe.
- Ne használja a vezetékét rendeltetésellenes célra, ne a kábelnél fogva vigye vagy akassza fel a készüléket, illetve ne a kábelnél fogva húzza ki az aljzatból. Tartsa távol a vezetékét hőtől, olajtól, éles szegélyektől. Ha a hálózati kábel megsérült vagy kettévágták, ne érjen hozzá a kábelhez, hanem azonnal húzza ki a csatlakozódugót. A sérült vagy összezsavarodott vezeték növeli az áramütés kockázatát.
- Csak zárt térben használható.
- A 30 percet meghaladó munkaszünetek esetén húzza ki a hálózati csatlakozódugót.
- Használat után és eltárolás előtt, hagyja a készüléket teljesen lehűlni.
- Ne dolgozzon azbeszttartalmú anyagokkal.
-  Kerülje a sérülés- és tűzveszélyt, valamint az egészség veszélyeztetését: **ÉGÉSI SÉRÜLÉS VESZÉLYE!** A ragasztó és a fúvóka 200 °C fölé képes felmelegedni. Ne érjen a fúvókához vagy a ragasztóhoz. Ne hagyja, hogy forró ragasztó kerüljön emberekre vagy állatokra. Ha forró ragasztó került a bőrre, akkor az érintett területet azonnal tartsa néhány percig hideg folyó víz alá. Ne próbálja meg eltávolítani a bőrre tapadt ragasztót.

- A hálózati vezetékét minden esetben a készülék mögött vezesse el.

-  Ne húzza vissza a ragasztót!  
Vágja le a készüléket a hordtáskába.

## Használat

### Üzembe helyezés előtt

#### A ragasztani kívánt felület előkészítése:

- Ne használjon gyúlékony oldószereket a ragasztani kívánt felület tisztításához.
- A környezeti hőmérséklet és a ragasztandó anyagok hőmérséklete nem lehet hidegebb, mint + 5 °C, és nem lehet melegebb, mint + 50 °C.
- A ragasztani kívánt felületnek tisztának, száraznak és zsírmentesnek kell lennie.
- ◆ Érdesítse a sima felületeket a ragasztás előtt.
- ◆ A gyorsan lehűlő anyagokat, mint pl. az acélt, melegítse fel a jobb tapadás érdekében.

### Üzembe helyezés

#### Használat hálózati kábellel:

- ◆ Csatlakoztassa a hálózati csatlakozókábelt **1** a ragasztópisztoly hálózati csatlakozójához **10** (lásd a A ábrát). Csatlakoztassa a hálózati csatlakozódugót a csatlakozóaljzatba.
- ◆ Hajtsa előre a műanyag - felállító kengyelt **6**. Állítsa le a készüléket.
- ◆ Csúsztasson egy ragasztópatront az adagoló csatornába **1**.
- ◆ Melegítse elő a készüléket kb. 5 percig. A készülék ezzel üzemkész.

#### Használat hálózati kábel nélkül:

- ◆ Csatlakoztassa a hálózati csatlakozókábelt **1** a töltőállomás **3** hálózati csatlakozójához. Csatlakoztassa a hálózati csatlakozódugót a csatlakozóaljzatba.

- ◆ Helyezze a melegragasztó pisztolyt a töltőállomásra **4**.
- ◆ Csúsztasson egy ragasztópatront az adagoló csatornába **1**.
- ◆ Melegítse elő a készüléket kb. 5 percig. A készülék ezzel üzemkész.
- ◆ Ismétlje meg a felfűtési fázist, ha a ragasztó nehezen vagy nyúlósan folyik ki.

### Ragasztás:

- ◆ Nyomja le az adagoló ravaszt **5** a kifolyó ragasztómennyiség igényeknek megfelelő szabályozásához.
- ◆ Pontokban vigye fel a ragasztót a felületre. A textíliákhoz hasonló rugalmas anyagoknál cikkcakkban vigye fel a ragasztót.
- ◆ A ragasztó felvitele után azonnal nyomja össze az összeragasztandó munkadarabokat, és tartsa így kb. 30 másodpercig. A ragasztott felület kb. 5 perc múlva terhelhető.
- ◆ Munkaszünetekben állítsa a ragasztópisztolyt a műanyag - felállító kengyelre **6** vagy helyezze a töltőállomásra **4**.
- ◆ A főlöszleges ragasztót kihűlés után éles késsel távolítsa el. A ragasztott helyek melegítéssel ismét szétválaszthatók.

### A készülék kikapcsolása:

- ◆ Húzza ki a hálózati csatlakozódugót a csatlakozóaljzatból.

## Karbantartás és tisztítás



**FIGYELMEZTETÉSI! MINDEN TISZTÍTÁSI MUNKA ELŐTT HÚZZA KI A CSATLAKOZÓDUGÓT A CSATLAKOZÓALJZATBÓL.**

- A melegragasztó pisztolyt nem kell karbantartani.
- Tartsa mindig tisztán és szárazon a készüléket.
- Ne hagyja, hogy folyadék kerüljön a készülék belsejébe. A készülékház tisztításához használjon törlőkendőt. Soha ne használjon benzint, oldószert vagy olyan tisztítószert, ami kárt tesz a műanyagban.

## Ártalmatlanítás



A csomagolás környezetbarát anyagokból készült, amit a helyi hulladékhasznosítónál adhat le ártalmatlanításra.



**Ne dobjon elektromos készülékeket a háztartási hulladékba!**

A 2012/19/EU európai irányelv értelmében az elektromos készülékeket elkülönítve kell gyűjteni és környezetbarát módon kell újrahasznosítani.

Az elhasználtott készülék ártalmatlanításának lehetőségeiről tájékozódjon a kerületi vagy városi önkormányzatnál.

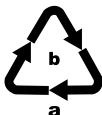

A csomagolást környezetbarát módon ártalmatlanítsa.

Vegye figyelembe a különböző csomagolóanyagokon látható jelzéseket és adott esetben válassza külön azokat. A csomagolóanyagok rövidítésekkel (a) és számjegyekkel (b) vannak megjelölve, az alábbi jelentéssel:

1–7: Műanyag,  
20–22: Papír és karton,  
80–98: Kompozit anyagok



A kiszolgált termék megsemmisítési lehetőségeiről lakóhelye illetékes önkormányzatánál tájékozódhat.

## A Kompernass Handels GmbH garanciája

Tisztelt Vásárlónk!

A készülékre a vásárlás napjától számított 3 év garanciát vállalunk. A termék meghibásodása esetén. Önt jogszabályban foglalt jogok illetik meg az eladóval szemben. Az alábbi garanciánk nem korlátozza vagy szünteti meg a jogszabályban biztosított jogokat.

### Garanciális feltételek

A garanciális időszak a vásárlás napján kezdődik. Gondosan őrizze meg a nyugtát. Ez a vásárlás igazolásához szükséges.

Ha a termékvásárlás napjától számított három éven belül anyag- vagy gyártási hibát észlel, akkor a terméket saját belátásunk szerint ingyen megjavítjuk, kicseréljük vagy visszafizetjük az árát. A garancia feltétele a hibás készülék és a vásárlást igazoló bizonylat (pénztári blokk) három éves garanciaidőn belüli bemutatása, valamint a hiba lényegének és megjelenése idejének rövidleírása.

Ha garanciánk fedezetet nyújt a hibára, akkor javított vagy egy új terméket kap vissza. A termék javítása vagy cseréje esetén a garancia nem kezdődik előlről.

### Garanciális idő és a jogszabályban foglalt szavatossági igények

A garancia ideje nem hosszabbodik meg a jóállással. Ez a cserélt és javított alkatrészekre is vonatkozik. Az esetlegesen már a vásárláskor is fennálló sérüléseket és hiányosságokat a kicsomagolás után azonnal jelezni kell. A garanciai lejárat után esedékes javítások díjkötelesek.

### A garancia köre

A készüléket szigorú minőségi előírások szerint gyártottuk és kiszállítás előtt lelkiismeretesen ellenőriztük.

A garancia anyag- vagy gyártási hibákra vonatkozik. A garancia nem terjed ki a termék normális elhasználódásnak kitett és ezért kopó alkatrészeknek tekinthető alkatrészeire vagy a törékeny alkatrészek – mint például kapcsolók, akkumulátorok vagy üvegből készült alkatrészek – sérüléseire.

A garancia megszűnik akkor, ha a termék megsérül, nem megfelelően használják vagy nem tartják karban. A termék megfelelő használata érdekében a használati útmutatóban foglalt összes utasítást pontosan be kell tartani. Feltétlenül kerülni kell minden olyan felhasználási és kezelési módot, amit a használati útmutató nem javasol, vagy amelyek elkerülésére kifejezetten figyelmeztet.

A termék csak magánhasználatra és nem ipari használatra készült. A garancia érvényét veszti visszaélésszerű vagy szakszerűtlen kezelés, erőszak alkalmazása vagy olyan beavatkozások esetén, amelyeket általunk nem engedélyezett szervizben végeztek el.



## A garancia érvényesítése

Ügyének gyors feldolgozása érdekében kövesse a következő utasításokat:

- Kérjük, hogy minden kapcsolatfelvételnél tartsa készenlétben a vásárlást igazoló pénztári blokkot és a cikkszámot (pl. IAN 12345).
- A cikkszám a termék adattábláján, a termékre gravírozva, a használati útmutató címlapján (balra lent) vagy a termék hátoldalán vagy alján lévő címkén található.
- Működési hiba vagy más hiba észlelése esetén vegye fel a kapcsolatot az alábbi szervizszeggel **telefonon** vagy **e-mailben**.
- Küldje el díjmentesen a megadott szerviz címére a hibásnak talált terméket és a vásárlást igazoló bizonylatot (pénztári blokk), illetve röviden írja le azt is, hogy hol és mikor jelentkezett a hiba.



Más használati útmutatókhoz, termékbeutató videókhoz és a telepítési szoftverekhez hasonlóan ezt is letöltheti a [www.lidl-service.com](http://www.lidl-service.com) oldalról.

Ezzel a QR-kóddal közvetlenül a Lidl ügyfélszolgálati oldalra kerülnek ([www.lidl-service.com](http://www.lidl-service.com)) és a cikkszám megadásával (IAN) 123456 megnyithatja a használati útmutatót.

## Szerviz

**HU Szerviz Magyarország**  
 Tel.: 06800 21225  
 E-Mail: [kompennass@lidl.hu](mailto:kompennass@lidl.hu)  
 IAN 321524\_1901

## Gyártja

Ügyeljen arra, hogy az alábbi cím nem a szerviz címe. Először forduljon a megjelölt szervizhez.

KOMPERNASS HANDELS GMBH  
 BURGSTRASSE 21  
 DE-44867 BOCHUM  
 NÉMETORSZÁG  
[www.kompennass.com](http://www.kompennass.com)

## Az eredeti megfelelőségi nyilatkozat fordítása

A KOMPERNASS HANDELS GMBH, a dokumentumért felelős: Semi Uguzlu, BURGSTR. 21, DE - 44867 BOCHUM, Németország, ezennel igazoljuk, hogy ez a termék megfelel az alábbi szabványoknak, normatív dokumentumoknak és EK-irányelveknek:

**EK alacsony-feszültségi irányelv (2014/35/EU)**

**Elektromágneses összeférhetőség (2014/30/EU)**

**RoHS irányelv (2011/65/EU)\***

\* A megfelelőségi nyilatkozat kiállításáért kizárólag a gyártó felel. A nyilatkozat fenti tárgya megfelel az egyes veszélyes anyagok elektromos és elektronikus berendezésekben való alkalmazásának korlátozásáról szóló 2011. június 8-i, 2011/65/EU európai parlamenti és tanácsi irányelv előírásainak.

## Alkalmazott harmonizált szabványok:

EN 60335-2-45:2002/A2:2012  
 EN 60335-1:2012/A11:2014  
 EN 62233:2008  
 EN 55014-1:2017  
 EN 55014-2:2015  
 EN 61000-3-2:2014  
 EN 61000-3-3:2013  
 EN 50581:2012

## Típus / készülék megnevezése:

Ragasztópisztoly PHP 500 E3

## Gyártási év: 2019.03.

## Sorozatszám: IAN 321524\_1901

Bochum, 2019.03.12.

Semi Uguzlu

- minőségbiztosítási vezető -

A továbbfejlesztés érdekében a műszaki változtatások jogát fenntartjuk.



# Kazalo

<b>Uvod</b> .....	<b>8</b>
Predvidena uporaba .....	8
Oprema .....	8
Vsebina kompleta .....	8
Tehnični podatki .....	8
<b>Splošna varnostna navodila za električne naprave za gospodinjsko uporabo</b>	<b>8</b>
Dodatna varnostna navodila za pištolo za vroče lepilo .....	9
<b>Uporaba</b> .....	<b>9</b>
Pred prvo uporabo .....	9
Začetek uporabe .....	9
<b>Vzdrževanje in čiščenje</b> .....	<b>10</b>
<b>Odstranitev med odpadke</b> .....	<b>10</b>
<b>Proizvajalec</b> .....	<b>11</b>
<b>Pooblaščen servisier</b> .....	<b>11</b>
<b>Garancijski list</b> .....	<b>11</b>
<b>Prevod izvirne izjave o skladnosti</b> .....	<b>12</b>

# PIŠTOLA ZA VROČE LEPLJENJE PHP 500 E3

## Uvod

Iskrene čestitke ob nakupu nove naprave. Odločili ste se za kakovosten izdelek. Navodila za uporabo so sestavni del tega izdelka. Vsebujejo pomembna navodila za varnost, uporabo in odlaganje izdelka med odpadke. Preden začnete izdelek uporabljati, se seznanite z vsemi navodili za uporabo in varnost. Izdelek uporabljajte le tako, kot je opisano in samo za navedena področja uporabe. Ob predaji izdelka tretji osebi zraven priložite vso dokumentacijo.

## Predvidena uporaba

Naprava je primerna za lepljenje lesa, kartona, embalaže, PVC-ja, preprog, tesnil, umetnih snovi, usnja, keramike, stekla in tkanine s taljivim lepilom. Material za lepljenje mora biti čist, suh in nemasen. Vsaka druga vrsta uporabe ali sprememba naprave velja za nepredvideno in povzroči bistveno nevarnost nezgod. Proizvajalec ne prevzema nobene odgovornosti za škodo, nastalo zaradi nepredvidene uporabe. Naprava ni predvidena za poslovno uporabo.

## Oprema

- 1 podajalni kanal
- 2 nadzorna lučka
- 3 električni priključek polnilne postaje
- 4 polnilna postaja z držalom za napravo
- 5 potisni lok
- 6 plastični odlagalni podstavek
- 7 podlaga za kapljanje
- 8 šoba
- 9 toplotna zaščita za šobo
- 10 električni priključek lepilne pištole
- 11 električni kabel

## Vsebina kompleta

- 1 pištola za vroče lepljenje
- 1 polnilna postaja z držalom za napravo
- 1 električni kabel
- 1 plastični odlagalni podstavek
- 3 palčke lepila
- 1 prenosni kovček
- 1 navodila za uporabo

## Tehnični podatki

Nazivna napetost: 230 V~ 50 Hz  
(izmenični tok)

Nazivna moč: 25 W  
(pri zagonu 500 W)

Čas segrevanja: pribl. 5 min.

Razred zaščite: II/□ (dvojna izolacija)



## Splošna varnostna navodila za električne



## naprave za gospodinjstvo uporabo



### OPOZORILO!

- Preberite vsa varnostna navodila in druga navodila. Nedoslednost pri upoštevanju varnostnih navodil in drugih navodil lahko povzroči električni udar, požar in/ali težke telesne poškodbe.

## Vsa varnostna navodila in druga navodila shranite za prihodnjo uporabo.

- Otroci od 8. leta starosti naprej in osebe z zmanjšanimi telesnimi, zaznavnimi ali duševnimi sposobnostmi ali s pomanjkljivimi izkušnjami in znanjem napravo lahko uporabljajo le pod nadzorom ali če so bili poučeni o varni uporabi naprave in so razumeli nevarnosti, ki izhajajo iz njene uporabe.

- Otroci se z napravo ne smejo igrati. Otroci brez nadzora ne smejo čistiti ali opravljati uporabniškega vzdrževanja naprave.
- Če je električni priključni kabel pri tej napravi poškodovan, ga mora zamenjati proizvajalec, njegova servisna služba ali podobno usposobljena oseba, da ne pride do nevarnosti.

## Dodatna varnostna navodila za pištolo za vroče lepilo

- Otroke je treba nadzorovati, da preprečite igro z napravo.
- **POZOR!** To napravo je treba, kadar je ne uporabljate, odložiti na njen odlagalni podstavek.
- Naprave ne izpostavljajte dežju ali vlagi. Vdor vode v električno napravo poveča tveganje električnega udara.
- Kabla ne uporabljajte za prenašanje ali obežanje naprave in tudi ne za vlečenje vtiča iz vtičnice. Kabel varujte pred vročino, oljem in ostrimi robovi. Če se električni kabel pri delu poškoduje ali prereže, se ga ne dotikajte, temveč takoj izvlecite električni vtič iz vtičnice. Poškodovani ali zasukani kabli povečajo tveganje električnega udara.
- Samo za uporabo v zaprtih prostorih.
- Med prekinitvami dela za več kot 30 minut izvlecite električni vtič.
- Po uporabi in pred shranjevanjem počakajte, da se naprava popolnoma ohladi.
- Ne predelujte materiala, ki vsebuje azbest.
- Preprečite nevarnost telesnih poškodb in požara ter ogrožanje zdravja: **NEVARNOST OPEKLIN!** Lepilo in šoba se segrejeta do 200 °C. Šobe ali lepila se ne dotikajte. Vroče lepilo ne sme priti v stik s ljudmi ali živalmi. V primeru stika s kožo prizadeto mesto takoj za nekaj minut postavite pod curek mrzle vode. Lepila ne poskušajte odstraniti s kože.
- Električni kabel vedno speljite zadaj za napravo in stran od nje.

-  Palčke lepila ne povlecite nazaj! Palčko odrežite, da lahko napravo shranite v prenosni kovček.

## Uporaba

### Pred prvo uporabo

#### Pripravite mesta lepljenja:

- Za čiščenje mest lepljenja ne uporabljajte vnetljivih topil.
- Temperatura okolice in materiali za lepljenje ne smejo biti hladnejši od 5 °C ali toplejši od 50 °C.
- Mesta lepljenja morajo biti čista, suha in nemastna.
- ◆ Gladke površine naredite pred lepljenjem hrapave.
- ◆ Materiale, ki se hitro ohladijo, npr. jeklo, za boljši oprijem lepila malo segrejte.

### Začetek uporabe

#### Delo s kablom:

- ◆ Povežite električni kabel **11** z električnim priključkom lepilne pištole **10** (glejte sliko A). Električni vtič priključite v vtičnico.
- ◆ Premaknite plastični odlagalni podstavek **6** naprej. Odložite napravo.
- ◆ Potisnite lepilni vložek v podajalni kanal **1**.
- ◆ Napravo pustite približno 5 minut, da se segreje. Naprava je zdaj pripravljena za uporabo.

#### Delo brez kabla:

- ◆ Povežite električni kabel **11** z električnim priključkom polnilne postaje **3**. Električni vtič priključite v vtičnico.
- ◆ Vtaknite pištolo za vroče lepljenje v polnilno postajo **4**.
- ◆ Potisnite lepilni vložek v podajalni kanal **1**.
- ◆ Napravo pustite približno 5 minut, da se segreje. Naprava je zdaj pripravljena za uporabo.
- ◆ Fazo segrevanja ponovite, če lepilo le s težavo izstopa ali je pregosto.

### Lepljenje:

- ◆ Pritiskajte na potisni lok **5**, da ustrezno uravnate pretok lepila.
- ◆ Lepilo nanašajte po točkah. Pri mehkih materialih, npr. tekstilu, nanašajte lepilo cikcakasto.
- ◆ Po nanosu lepila oba obdelovanca, ki ju želite zlepiti, takoj za 30 sekund stisnite skupaj. Mesto lepljenja je mogoče obremeniti po približno 5 minutah.
- ◆ Med prekinitvami dela odložite lepilno pištolo na plastični odlagalni podstavek **6** ali pa jo vstavite v polnilno postajo **4**.
- ◆ Ko se lepilo ohladi, z ostrim nožem odstranite morebitne ostanke. Zlepljena mesta lahko ločite med seboj, če jih znova segrejete.

### Izklop naprave:

- ◆ Izvlecite električni vtič iz vtičnice.

### Vzdrževanje in čiščenje



**OPOZORILO! PRED VSAKIM ČIŠČENJEM IZVLECITE ELEKTRIČNI VTIČ IZ VTIČNICE.**

- Pištole za vroče lepljenje ni treba vzdrževati.
- Napravo vzdržujte vedno čisto in suho.
- V notranjost naprave ne smejo vdreti tekočine. Za čiščenje ohišja uporabljajte krpo. Nikoli ne uporabljajte bencina, topil ali čistil, ki razžirajo umetne snovi.

### Odstranitev med odpadke



Embalaža je iz okolju prijaznih materialov in jo lahko oddate na lokalnih zbirališčih reciklažnih odpadkov.



**Električnih naprav ne odvrzite med gospodinjne odpadke!**

Po evropski direktivi 2012/19/EU je treba izrabljene električne naprave zbirati ločeno in jih oddati za okolju prijazno obdelavo.

○ možnostih za odstranitev neuporabne naprave povprašajte pri svoji občinski ali mestni upravi.



Embalažo odstranite med odpadke na okoljsko primeren način.

Upoštevajte oznake na različnih embalažnih materialih in jih po potrebi ločite. Embalažni materiali so označeni s kraticami (a) in številkami (b) z naslednjim pomenom:

- 1–7: umetne snovi,
- 20–22: papir in karton,
- 80–98: sestavljeni materiali



○ možnostih za odstranitev odsluženega izdelka vprašajte pri svoji občinski ali mestni upravi.

## Proizvajalec

KOMPERNASS HANDELS GMBH

BURGSTRASSE 21

DE-44867 BOCHUM

NEMČIJA

www.kompernass.com

## Pooblaščeni serviser

**SI** Servis Slovenija

Tel.: 080080917

E-Mail: kompernass@lidl.si

IAN 321524\_1901

## Garancijski list

1. S tem garancijskim listom Kompernass Handels GmbH jamčimo, da bo izdelek v garancijskem roku ob normalni in pravilni uporabi brezhibno deloval in se zavezujemo, da bomo ob izpolnjenih spodaj navedenih pogojih odpravili morebitne pomanjkljivosti in okvare zaradi napak v materialu ali izdelavi oziroma po svoji presoji izdelek zamenjali ali vrnili kupnino.
2. Garancija je veljavna na ozemlju Republike Slovenije.
3. Garancijski rok za proizvod je 3 leta od datuma izročitve blaga. Datum izročitve blaga je razviden iz računa.
4. Kupec je dolžan okvaro javiti pooblaščenemu servisu oziroma se informirati o nadaljnjih postopkih na zgoraj navedeni telefonski številki. Svetujemo vam, da pred tem natančno preberete navodila o sestavi in uporabi izdelka.
5. Kupec je dolžan pooblaščenemu servisu predložiti garancijski list in račun, kot potrdilo in dokazilo o nakupu ter dnevu izročitve blaga.
6. V primeru, da proizvod popravlja nepooblaščen servis ali oseba, kupec ne more uveljavljati zahtevkov iz te garancije.
7. Vzroki za okvaro oziroma nedelovanje izdelka morajo biti lastnosti stvari same in ne vzroki, ki so zunaj proizvajalčeve oziroma prodajalčeve sfere. Kupec ne more uveljavljati zahtevkov iz te garancije, če se ni držal priloženih navodil za sestavo in uporabo izdelka ali če je izdelek kakorkoli spremenjen ali nepravilno vzdrževan.
8. Jamčimo servisiranje in rezervne dele za minimalno dobo, ki je zahtevana s strani zakonodaje.
9. Obrabni deli oz. potrošni material so izvzeti iz garancije.
10. Vsi potrebni podatki za uveljavljanje garancije se nahajajo na dveh ločenih dokumentih (garancijski list, račun).
11. Ta garancija proizvajalca ne izključuje pravic potrošnika, ki izhajajo iz odgovornosti prodajalca za napake na blagu.

### Prodajalec:

Lidl Slovenija d.o.o. k.d., Pod lipami 1,  
SI-1218 Komenda

## Prevod izvirne izjave o skladnosti

Mi, podjetje KOMPENASS HANDELS GMBH, odgovorna oseba za dokumentacijo: gospod Semi Uguzlu, BURGSTR. 21, DE - 44867 BOCHUM, NEMČIJA, izjavljamo, da je ta izdelek skladen z naslednjimi standardi, normativnimi dokumenti in direktivami ES:

**Nizkonapetostna direktiva  
(2014/35/EU)**

**Direktiva o elektromagnetni združljivosti  
(2014/30/EU)**

**Direktiva o omejevanju uporabe nevarnih snovi  
(2011/65/EU)\***

\* Za izdajo te izjave o skladnosti je odgovoren izključno proizvajalec. Zgoraj opisani predmet izjave izpolnjuje predpise Direktive 2011/65/EU Evropskega parlamenta in Sveta z dne 8. junija 2011 o omejevanju uporabe nekaterih nevarnih snovi v električni in elektronski opremi.

### Uporabljeni harmonizirani standardi:

EN 60335-2-45:2002/A2:2012

EN 60335-1:2012/A11:2014

EN 62233:2008

EN 55014-1:2017

EN 55014-2:2015

EN 61000-3-2:2014

EN 61000-3-3:2013

EN 50581:2012

### Tip/naziv naprave:

pištola za vroče lepljenje PHP 500 E3

**Leto izdelave: 03 – 2019**

**Serijska številka: IAN 321524\_1901**

Bochum, 12. 3. 2019



Semi Uguzlu

- vodja kakovosti -

Pridržujemo si pravico do tehničnih sprememb zaradi razvoja.

# Obsah

<b>Úvod</b> .....	<b>14</b>
Použití v souladu s určením. ....	14
Vybavení .....	14
Rozsah dodávky. ....	14
Technické údaje .....	14
<b>Všeobecné bezpečnostní pokyny pro používání elektrických přístrojů v domácnosti.</b> .....	<b>14</b>
Doplňující bezpečnostní upozornění k pistolí pro klížení za horka. ....	15
<b>Obsluha</b> .....	<b>15</b>
Před uvedením do provozu. ....	15
Uvedení do provozu. ....	15
<b>Údržba a čištění</b> .....	<b>16</b>
<b>Likvidace</b> .....	<b>16</b>
<b>Záruka společnosti Kompnass Handels GmbH</b> .....	<b>17</b>
Servis .....	18
Dovozce .....	18
<b>Překlad originálu prohlášení o shodě</b> .....	<b>18</b>



## TAVNÁ LEPÍČÍ PISTOLE PHP 500 E3

### Úvod

Blahopřejeme vám k zakoupení vašeho nového přístroje. Rozhodli jste se pro vysoce kvalitní výrobek. Návod k obsluze je součástí tohoto výrobku. Obsahuje důležité informace o bezpečnosti, použití a likvidaci. Před použitím výrobku se seznámte se všemi provozními a bezpečnostními pokyny. Výrobek používejte pouze předepsaným způsobem a pro uvedené oblasti použití. Při předávání třetím osobám předejte spolu s výrobkem i tyto podklady.

### Použití v souladu s určením

Přístroj je vhodný k lepení dřeva, kartonů, obalů, PVC, koberců, těsnění, plastů, kůže, keramiky, skla a tkanin tavným lepidlem. Lepený materiál musí být čistý, suchý a bez mastnot. Jakékoli jiné použití nebo úprava přístroje jsou považovány za použití v rozporu s určením a představuje závažné nebezpečí zranění. Za škody, které vzniknou při použití v rozporu s určením, nenese výrobce odpovědnost. Přístroj není určen pro podnikatelské účely.

### Vybavení

- 1 posuvovací kanál
- 2 kontrolka
- 3 síťová přípojka nabíjecí stanice
- 4 nabíjecí stanice s držákem přístroje
- 5 posuvový třmínek
- 6 plastový odstavňový stojánek
- 7 odkapávací miska
- 8 tryska
- 9 tepelný ochranný plášť trysky
- 10 síťová přípojka lepící pistole
- 11 síťový kabel

### Rozsah dodávky

- 1 tavná lepící pistole
- 1 nabíjecí stanice s držákem přístroje
- 1 síťový kabel
- 1 plastový odstavňový stojánek
- 3 lepící kolíčky
- 1 přenosný kufřík
- 1 návod k obsluze

### Technické údaje

Jmenovité napětí:	230 V ~ 50 Hz (střídavý proud)
Jmenovitý příkon:	25 W (při uvedení do provozu 500 W)
Doba zahřívání:	cca 5 min.
Třída ochrany:	II/□ (dvojitá izolace)



### Všeobecné bezpečnostní pokyny pro používání elektrických přístrojů v domácnosti

#### ⚠ VÝSTRAHA!

- Přečtěte si veškeré bezpečnostní upozornění a pokyny. Nedbalost při dodržování bezpečnostních upozornění a pokynů může vést k úrazu elektrickým proudem, k požáru a/ nebo těžkým zraněním.



#### Veškerá bezpečnostní upozornění a pokyny uschovejte pro budoucí použití.

- Děti starší 8 let a osoby s omezenými fyzickými, smyslovými nebo mentálními schopnostmi či nedostatkem zkušeností a znalostí mohou používat tento přístroj, avšak pouze tehdy, pokud jsou pod dohledem nebo pokud byly poučeny o bezpečném používání přístroje, a pokud porozuměly z toho vyplývajícím nebezpečím. Děti si nesmí s přístrojem hrát.

Čištění a uživatelskou údržbu nesmí provádět děti bez dozoru.

- Pokud se napájecí kabel tohoto přístroje poškodí, musí jej vyměnit výrobce, jeho zákaznický servis nebo obdobně kvalifikovaná osoba, aby se tak zabránilo nebezpečím.

### Doplňující bezpečnostní upozornění k pistoli pro klížení za horka

- Dohlížejte na děti, aby si s přístrojem nehrály.
- **POZOR!** Pokud se tento přístroj nepoužívá, odstavte jej na plastový odstavňový stojánek.
- Chráňte přístroj před deštěm a mokrem. Vniknutím vody do elektrického přístroje se zvyšuje riziko úrazu elektrickým proudem.
- Nepoužívejte kabel v rozporu s jeho určením pro přenášení či zavěšování přístroje nebo k vytažování zástrčky ze zásuvky. Udržujte kabel v dostatečné vzdálenosti od horka, oleje, ostrých hran. Pokud dojde při práci k poškození nebo přerušení síťového kabelu, nedotýkejte se jej a ihned vytáhněte zástrčku ze zásuvky. Poškozené nebo zapletené kabely zvyšují riziko úrazu elektrickým proudem.
- Pouze k použití v uzavřených prostorách.
- Pokud práci přerušíte na více než 30 minut, vytáhněte zástrčku ze zásuvky.
- Po použití a před uložením nechte přístroj kompletně vychladnout.
- Nepracovávájte materiál s obsahem azbestu.
-  Zabraňte nebezpečí poranění, požáru a ohrožení zdraví: **NEBEZPEČÍ POPÁLENÍ!** Lepidlo a tryska se zahřejí na více než 200 °C. Trysky ani lepidla se nedotýkejte. Zamezte kontaktu horkého lepidla s osobami nebo zvířaty. Při kontaktu s pokožkou ihned postižené místo ochlaďte proudem studené vody. Nepokoušejte se lepidlo z pokožky odstranit.
- Síťový kabel vedte od přístroje vždy směrem dozadu.
-  Neodtažte držák lepidla zpět! Vypněte jej pro uložení přístroje do kufru.

## Obsluha

### Před uvedením do provozu

#### Příprava lepených ploch:

- K čištění lepených ploch nepoužívejte žádná hořlavá rozpouštědla.
- Okolní teplota a teplota lepených materiálů nesmí být nižší než + 5 °C a vyšší než + 50 °C.
- Lepené plochy musí být čisté, suché a bez mastnot.
- ◆ Hladké povrchy před lepením zdrsňte.
- ◆ Aby k sobě lepené plochy lépe přilnuly, rychle se ochlazující materiály mírně zahřejte.

### Uvedení do provozu

#### Práce s přístrojem zapojeným do sítě pomocí kabelu:

- ◆ Síťový kabel **1** zapojte do síťové přípojky lepicí pistole **10** (viz obr. A). Zastrčte síťovou zástrčku do zásuvky.
- ◆ Vyklopte plastový odstavňový stojánek **6**. Přístroj odstavte.
- ◆ Zasuňte lepicí kuliček do k tomu určeného posuvovacího kanálu **1**.
- ◆ Přístroj nechte cca 5 minut rozehřát. Přístroj je nyní připravený k provozu.

#### Práce s přístrojem bez kabelového zapojení:

- ◆ Síťový kabel **1** zapojte do síťové přípojky nabíjecí stanice **3**. Zastrčte síťovou zástrčku do zásuvky.
- ◆ Nasadte pistoli pro klížení za horka na nabíjecí stanici **4**.
- ◆ Zasuňte lepicí kuliček do k tomu určeného posuvovacího kanálu **1**.
- ◆ Přístroj nechte cca 5 minut rozehřát. Přístroj je nyní připravený k provozu.
- ◆ Pokud lepidlo vytéká příliš těžce nebo je příliš husté, opakujte fázi zahřívání.

### Lepení:

- ◆ Stiskem posuvovacího třmínku **5** můžete podle potřeby regulovat tok lepidla.
- ◆ Lepidlo nanášíte bodovým způsobem. U flexibilních materiálů, např. textilu, lepidlo nanášíte v klikaté linii.
- ◆ Po nanesení lepidla k sobě lepené plochy ihned přitiskněte po dobu cca 30 sekund. Lepený spoj je zatížitelný po cca 5 minutách.
- ◆ Při přerušení práce pistolí pro klížení za horka odstavte na plastový odstavný stojánek **6** nebo ji umístěte na nabíjecí stanici **4**.
- ◆ Po vychladnutí odstraňte ostrým nožem veškeré zbytky lepidla. Po zahřátí lze lepené plochy od sebe opět oddělit.

### Vypnutí přístroje:

- ◆ Vytáhněte síťovou zástrčku ze zásuvky.

### Údržba a čištění



**VÝSTRAHA! PŘED VŠEMI ČISTICÍMI PRACEMI VYTAHUJTE SÍŤOVOU ZÁSTRČKU ZE ZÁSUVKY.**

- Pistole pro klížení za horka je bezúdržbová.
- Příklad vždy udržujte v čistotě a suchu.
- Dovnitř přístroje nesmí vniknout žádné tekutiny. K čištění krytu přístroje použijte hadřík. Nikdy nepoužívejte benzin, rozpouštědla nebo čisticí prostředky, které naruší umělou hmotu.

### Likvidace



Obal se skládá z ekologických materiálů, které lze zlikvidovat v komunálních sběrných dvorech.



**Elektrické přístroje nevyhazujte do domovního odpadu!**

V souladu s evropskou směrnicí č. 2012/19/EU musí být opotřebované elektrické přístroje shromážděny odděleně a odevzdány k ekologické recyklaci.

Informace o možnostech likvidace vysloužilého přístroje vám podá obecní nebo městský úřad.



Balení zlikvidujte ekologicky.

Dbejte na označení na různých obalových materiálech a v případě potřeby je rozřídte odděleně.

Obalové materiály jsou označeny zkratkami (a) a číslicemi (b) s následujícím významem:

1–7: Plasty,

20–22: Papír a lepenka,

80–98: Kompozitní materiály



Informace o možnostech likvidace vysloužilého výrobku Vám podá správa Vašeho obecního nebo městského úřadu.

## Záruka společnosti Kompernass Handels GmbH

Vážená zákaznice, vážený zákazníku,

na tento přístroj získáváte záruku v trvání 3 let od data zakoupení. V případě závad tohoto výrobku máte zákonná práva vůči prodejci výrobku. Tato zákonná práva nejsou omezena naší níže uvedenou zárukou.

### Záruční podmínky

Záruční doba začíná plynout dnem nákupu. Dobře uschovejte pokladní doklad. Tento doklad je potřebný jako důkaz o koupi.

Pokud se do tří let od data zakoupení tohoto výrobku vyskytne vada materiálu nebo výrobní závada, pak Vám podle našeho uvážení výrobek zdarma opravíme, vyměníme nebo uhradíme kupní cenu. Předpokladem této záruky je, že bude během tříleté lhůty předložen vadný přístroj a doklad o koupi (pokladní doklad) a stručně se popíše, v čem závada spočívá a kdy se vyskytla.

Vztahuje-li se na závadu naše záruka, obdržíte zpět buď opravený nebo nový produkt. Opravou nebo výměnou výrobku nezačne plynout nová záruční doba.

### Záruční doba a zákonné nároky vyplývající ze závad

Záručním plněním se záruční doba neprodlužuje.

To platí i pro vyměněné a opravené součásti.

Poškození nebo vady vyskytující se případně již při nákupu se musí oznámit ihned po vybalení. Po uplynutí záruční doby podléhají veškeré opravy zpoplatnění.

### Rozsah záruky

Přístroj byl vyroben pečlivě podle přísných směrnic kvality a před expedicí byl svědomitě vyzkoušen.

Záruka se vztahuje na materiálové nebo výrobní vady. Tato záruka se nevztahuje na součásti výrobku, které jsou vystaveny běžnému opotřebení, a proto je lze považovat za spotřební díly, nebo na poškození křehkých součástí, jako jsou např. spínače, akumulátory nebo díly, které jsou vyrobeny ze skla.

Tato záruka zaniká, pokud je výrobek poškozen, nebyl řádně používán nebo udržován. Pro zajištění správného používání výrobku se musí přesně dodržovat všechny pokyny uvedené v návodu k obsluze. Účelům použití a úkonům, které se v návodu k obsluze nedoporučují nebo se před nimi varuje, je třeba se bezpodmínečně vyhnout.

Výrobek je určen pouze pro soukromé účely a ne pro komerční použití. Při nesprávném a neodborném používání, při použití násilí a při zásazích, které nebyly provedeny našimi autorizovanými servisními provozovny, záruční nároky zanikají.

## Vyřízení v případě záruky

Pro zajištění rychlého Vaší žádosti postupujte podle následujících pokynů:

- Pro všechny dotazy mějte připraven pokladní lístek a číslo výrobku (např. IAN 12345) jako doklad o koupi.
- Číslo výrobku naleznete na typovém štítku na výrobku, rytině na výrobku, na titulní straně návodu k obsluze (vlevo dole) nebo na nálepce na zadní nebo spodní straně výrobku.
- Pokud by se měly vyskytovat funkční vady nebo jiné závady, kontaktujte nejprve níže uvedené servisní oddělení **telefonicky** nebo **e-mailem**.
- Výrobek, zaevidovaný jako vadný výrobek pak můžete při přiložení dokladu o nákupu (pokladní lístek) a při uvedení, v čem spočívá vada a kdy k ní došlo, poslat výrobek pro Vás bez poštovního na adresu, kterou Vám oznámí servis.



Na webových stránkách [www.lidl-service.com](http://www.lidl-service.com) si můžete stáhnout tyto a mnoho dalších příruček, videí o výrobku a instalační software.

Pomocí kódu QR se dostanete přímo na stránku servisu Lidl ([www.lidl-service.com](http://www.lidl-service.com)) a můžete pomocí zadání čísla výrobku (IAN) 123456 otevřít svůj návod k obsluze.

## Servis

**CZ** Servis Česko  
Tel.: 800143873  
E-Mail: [kompernass@lidl.cz](mailto:kompernass@lidl.cz)  
**IAN 321524\_1901**

## Dovozce

Dbejte prosím na to, že následující adresa není adresou servisu. Kontaktujte nejprve uvedený servis.

KOMPERNASS HANDELS GMBH  
BURGSTRASSE 21  
DE-44867 BOCHUM  
NĚMECKO  
[www.kompernass.com](http://www.kompernass.com)

## Překlad originálu prohlášení o shodě

My, KOMPERNASS HANDELS GMBH, osoba odpovědná za dokumentaci: pan Semi Uguzlu, BURGSTR. 21, DE - 44867 BOCHUM, Deutschland/Německo, prohlašujeme, že tento výrobek je ve shodě s následujícími normami, normativními dokumenty a směnicemi ES:

**Směrnice o nízkonapěťových zařízeních (2014 / 35 / EU)**

**Směrnice o elektromagnetické kompatibilitě (2014 / 30 / EU)**

**Směrnice o omezení používání nebezpečných látek (RoHS) (2011 / 65 / EU)\***

\*Výhradní odpovědnost za vystavení tohoto prohlášení o shodě nese výrobce. Výše popsaný předmět prohlášení je v souladu s předpisy směrnice č. 2011/65/EU Evropského parlamentu a Rady ze dne 8. června 2011 o omezení používání určitých nebezpečných látek v elektrických a elektronických zařízeních.

## Použitě harmonizované normy:

EN 60335-2-45:2002/A2:2012  
EN 60335-1:2012/A11:2014  
EN 62233:2008  
EN 55014-1:2017  
EN 55014-2:2015  
EN 61000-3-2:2014  
EN 61000-3-3:2013  
EN 50581:2012

## Typ / označení přístroje:

Tavná lepicí pistole PHP 500 E3

## Rok výroby: 03-2019

## Sériové číslo: IAN 321524\_1901

Bochum, 12.03.2019

Semi Uguzlu  
- manažer kvality -

Technické změny ve smyslu dalšího vývoje jsou vyhrazeny.



# Obsah

<b>Úvod</b> .....	<b>20</b>
Používanie v súlade s určením .....	20
Vybavenie .....	20
Rozsah dodávky .....	20
Technické údaje .....	20
<b>Všeobecné bezpečnostné pokyny pre elektrické prístroje na používanie v domácnosti</b> .....	<b>20</b>
Doplňujúce bezpečnostné pokyny pre pištoľ na termoplastické lepenie .....	21
<b>Obsluha</b> .....	<b>21</b>
Pred uvedením do prevádzky .....	21
Uvedenie do prevádzky .....	21
<b>Údržba a čistenie</b> .....	<b>22</b>
<b>Likvidácia</b> .....	<b>22</b>
<b>Záruka spoločnosti Kompnass Handels GmbH</b> .....	<b>23</b>
Servis .....	24
Dovozca .....	24
<b>Preklad originálneho vyhlásenia o zhode</b> .....	<b>24</b>

## LEPIACA PÍŠTOĽ PHP 500 E3

### Úvod

Srdečne Vám gratulujeme ku kúpe Vášho nového prístroja. Touto kúpou ste sa rozhodli pre výrobok vysokej kvality. Návod na obsluhu je súčasťou tohto výrobku. Obsahuje dôležité upozornenia týkajúce sa bezpečnosti, používania a likvidácie. Pred používaním výrobku sa oboznámte so všetkými pokynmi na obsluhu a bezpečnostnými pokynmi. Výrobok používajte iba podľa popisu a v uvedených oblastiach použitia. Pri postúpení výrobku tretej osobe odovzdajte spolu s ním aj všetky dokumenty.

### Používanie v súlade s určením

Prístroj je vhodný na lepenie dreva, kartónu, obalov, PVC, kobercov, tesnení, plastu, kože, keramiky, skla a tkanín tavným lepidlom. Lepený materiál musí byť čistý, suchý a zbavený mastnoty. Akýkoľvek iný spôsob používania alebo zmeny prístroja sa považujú za používanie v rozpore s určením a prinášajú vážne nebezpečenstvá úrazu. Za škody vzniknuté v dôsledku použitia v rozpore s určením výrobcu nepreberá žiadnu zodpovednosť. Prístroj nie je určený na priemyselné použitie.

### Vybavenie

- 1 posuvový kanál
- 2 kontrolka
- 3 sieťová prípojka nabíjacej stanice
- 4 nabíjacia stanica s držiakom prístroja
- 5 posuvové držadlo
- 6 plastový odstavňý stojan
- 7 odkvapkávacia miska
- 8 dýza
- 9 ochranný plášť dýzy proti teplu
- 10 sieťová prípojka lepiacej pištole
- 11 sieťový kábel

### Rozsah dodávky

- 1 lepiaca pištoľ
- 1 nabíjacia stanica s držiakom prístroja
- 1 sieťový kábel
- 1 plastový odstavňý stojan
- 3 lepiace tyčinky
- 1 prenosný kufřík
- 1 návod na obsluhu

### Technické údaje

Dimenzačné napätie:	230 V ~ 50 Hz (striedavý prúd)
Dimenzačný príkon:	25 W (pri uvedení do prevádzky 500 W)
Čas zahrievania:	ca. 5 min.
Trieda ochrany:	II/□ (dvojitá izolácia)



### Všeobecné bezpečnostné pokyny pre elektrické prístroje na používanie v domácnosti



#### ⚠ VÝSTRAHA!

- Prečítajte si všetky bezpečnostné pokyny a upozornenia. Zanedbania pri dodržiavaní bezpečnostných pokynov a upozornení môžu mať za následok zásah elektrickým prúdom, požiar a/alebo ťažké poranenia.

#### Pre prípad budúceho použitia uschovajte všetky bezpečnostné pokyny a upozornenia.

- Tento prístroj môžu používať deti od 8 rokov, ako aj osoby so zníženými fyzickými, zmyslovými alebo mentálnymi schopnosťami alebo nedostatkom skúseností a vedomostí, ak sú pod dohľadom alebo boli o bezpečnom používaní prístroja poučené a pochopili z toho vyplývajúce nebezpečenstvá. Deti sa nesmú hrať s prístrojom.

Deti nesmú vykonávať čistenie ani používateľskú údržbu bez dohľadu.

- Ak sa prípojný sieťový kábel tohto prístroja poškodí, musí sa nechať vymeniť výrobcom alebo jeho zákazníckym servisom alebo obdobne kvalifikovanou osobou, aby sa zabránilo nebezpečenstvu.

### Doplňujúce bezpečnostné pokyny pre pištoľ na termoplastické lepenie

- Na deti treba dohliadať, aby sa zabezpečilo, že sa nebudú hrať s prístrojom.
- POZOR! Ak sa tento prístroj nepoužíva, musí sa postaviť na jeho odstavňý stojan .
- Nevystavujte prístroj dažďu ani vlhkosti. Vniknutie vody do elektrického náradia zvyšuje riziko úrazu elektrickým prúdom.
- Nepoužívajte kábel prístroja na jeho nosenie, zavesenie alebo vytiahnutie zástrčky zo zásuvky. Nevystavujte kábel vysokým teplotám, držte ho mimo dosahu oleja, ostrých hrán. Ak sa pri práci poškodí alebo prereže sieťový kábel, nedotýkajte sa kábla, ale ihneď vytiahnite sieťovú zástrčku. Poškodené alebo zamotané káble zvyšujú riziko úrazu elektrickým prúdom.
- Len na používanie v uzavretých priestoroch.
- Pri pracovných prestávkach dlhších ako 30 minút vytiahnite sieťovú zástrčku.
- Po použití a pred skladovaním nechajte prístroj úplne vychladnúť.
- Neopracovávajte žiadny materiál obsahujúci azbest.
-  Zabráňte nebezpečenstvu zranenia a požiaru, ako aj ohrozeniu zdravia: **NEBEZPEČENSTVO POPÁLENIA!** Lepidlo a dýza sa zohrejú na teplotu nad 200 °C. Nedotýkajte sa dýzy alebo lepidla. Chráňte osoby a zvieratá pred horúcim lepidlom. Po kontakte horúceho lepidla s kožou ihneď podržte postihnuté miesto niekoľko minút pod prúdom studenej vody. Nepokúšajte sa odstrániť lepidlo z kože.
- Sieťový kábel vedte vždy od prístroja smerom dozadu.

-  Nefahajte lepidlo! Odpojte ho na uloženie zariadenia do kufríka.

## Obsluha

### Pred uvedením do prevádzky

#### Príprava lepených miest:

- Na čistenie lepených miest nepoužívajte žiadne horľavé rozpúšťadlá.
- Teplota okolia a lepených materiálov nesmie byť nižšia ako + 5 °C a vyššia ako + 50 °C.
- Lepené miesta musia byť čisté, suché a zbavené mastnoty.
- ◆ Hladké povrchy pred lepením zdrsňte.
- ◆ Rýchlo chladnúce materiály, ako napr. oceľ trochu nahrejte, aby ste dosiahli lepšiu príľnavosť lepidla.

### Uvedenie do prevádzky

#### Práca s pripojeným káblom:

- ◆ Zapojte sieťový kábel **11** do sieťovej prípojky lepiacej pištole **10** (pozri obr. A). Zastrčte sieťovú zástrčku do zásuvky.
- ◆ Vyklopte plastový odstavňý stojan **6** dopredu. Prístroj odložte.
- ◆ Do posuvového kanála **1** zasuňte lepiacu tyčinku.
- ◆ Prístroj nechajte zahrievať približne 5 minút. Prístroj je teraz pripravený na prevádzku.

#### Práca bez kábla:

- ◆ Zapojte sieťový kábel **11** do sieťovej prípojky nabíjacej stanice **3**. Zastrčte sieťovú zástrčku do zásuvky.
- ◆ Vložte pištoľ na termoplastické lepenie do nabíjacej stanice **4**.
- ◆ Do posuvového kanála **1** zasuňte lepiacu tyčinku.
- ◆ Prístroj nechajte zahrievať približne 5 minút. Prístroj je teraz pripravený na prevádzku.
- ◆ Ak lepidlo vychádza ťažko alebo je tuhé, zopakujte fázu zahrievania.



### Lepenie:

- ◆ Stlačte posuvové držadlo **5** na reguláciu toku lepidla podľa požiadaviek.
- ◆ Lepidlo naneste bodovým sošsobom. Pri lepení pružných materiálov, ako je napr. textil, naneste lepidlo v kľukatých líniiach.
- ◆ Po nanesení lepidla stlačte obidva lepené obrobky na približne 30 sekúnd okamžite k sebe. Po približne 5 minútach sa môže lepené miesto zaťažiť.
- ◆ Počas prerušenia lepenia položte lepiacu pištoľ na plastový odstavny stojan **6** alebo ju odložte do nabíjacej stanice **4**.
- ◆ Po vychladnutí odstráňte prípadné zvyšky lepidla ostrým nožom. Zlepené miesta možno nahriať a znova rozpojiť.

### Vypnutie prístroja:

- ◆ Vytiahnite sieťovú zástrčku zo zásuvky.

### Údržba a čistenie



**VÝSTRAHA! PRED KAŽDÝM ČISTENÍM VYTIAHNITE SIEŤOVÚ ZÁSTRČKU ZO ZÁSUVKY.**

- Pištoľ na termostatické lepenie nevyžaduje údržbu.
- Prístroj udržiavajte vždy čistý a suchý.
- Do vnútra prístroja sa nesmú dostať žiadne tekutiny. Na čistenie krytu používajte utierku. Nikdy nepoužívajte benzín, rozpúšťadlá alebo čistiace prostriedky, ktoré poškodzujú umelú hmotu.

### Likvidácia



Obal sa skladá z ekologických materiálov, ktoré môžete zlikvidovať v miestnych zberných surovinách.



**Nevyhadzujte elektrické zariadenia do bežného domového odpadu!**

V súlade s európskou smernicou 2012/19/EU sa musia opotrebované elektrické zariadenia zbierať oddelene a odovzdať na ekologickú recykláciu. Informácie o možnostiach likvidácie vyslúženého prístroja dostanete na miestnej alebo mestskej správe.



Obal zlikvidujte ekologicky. Zohľadnite označenie na rozličných obalových materiáloch a tieto prípadne zvlášť vytriedte. Obalové materiály sú označené skratkami (a) a číslicami (b) s nasledujúcim významom:

- 1–7: Plasty,
- 20–22: Papier a lepenka,
- 80–98: Kompozitné materiály



Informácie o možnostiach likvidácie vyslúženého výrobku získate od svojej obecnej alebo mestskej samosprávy.

## Záruka spoločnosti Kompernass Handels GmbH

Vážená zákazníčka, vážený zákazník,

na tento prístroj máte záruku 3 roky od dátumu zakúpenia. V prípade nedostatkov tohto výrobku máte práva vyplývajúce zo zákona voči predajcovi tohto výrobku. Tieto Vaše práva vyplývajúce zo zákona nie sú obmedzené našou zárukou, uvedenou nižšie.

### Záručné podmienky

Záručná doba začína plynúť dátumom zakúpenia. Prosím, uschovajte si pokladničný blok. Tento bude potrebný ako dôkaz o zakúpení.

Ak v priebehu troch rokov od dátumu zakúpenia tohto výrobku dôjde k chybe materiálu alebo výrobnej chybe, výrobok vám – podľa nášho uváženia – bezplatne opravíme, vymeníme alebo uhradíme kúpnu cenu. Podmienkou tohto záručného plnenia je, že počas trojročnej lehoty sa poškodený prístroj a doklad o zakúpení (pokladničný blok) predloží so stručným opisom, v čom spočíva nedostatok prístroja a kedy sa vyskytol.

Ak je chyba pokrytá našou zárukou, zašleme Vám späť opravený alebo nový výrobok. Opravou alebo výmenou výrobku nezačína plynúť žiadna nová záručná doba.

### Záručná doba a zákonné nároky na odstránenie chýb

Záručná doba sa záručným plnením nepredĺži. To platí aj pre vymenené a opravené diely. Poškodenia a chyby zistené prípadne už pri kúpe, sa musia hlásiť okamžite po vybalení. Po uplynutí záručnej doby podliehajú prípadné opravy poplatku.

### Rozsah záruky

Prístroj bol starostlivo vyrobený v súlade s prísnyimi smernicami kvality a pred dodaním bol svedomito preskúšaný.

Záručné plnenie sa vzťahuje na chyby materiálu alebo výrobné chyby. Táto záruka sa nevzťahuje na časti výrobku, ktoré sú vystavené bežnému opotrebovaniu a preto ich možno pokladať za rýchlo opotrebitelné diely, ani na poškodenia krehkých dielov, ako sú napríklad spínače, akumulátory alebo diely vyrobené zo skla.

Táto záruka zaniká v prípade poškodenia výrobku neodborným používaním alebo neodbornou údržbou. Na správne používanie výrobku sa musia presne dodržiavať všetky pokyny, uvedené v návode na obsluhu. Bezpodmienečne sa musí zabrániť použitiu alebo úkonom, ktoré sa v návode na obsluhu neodporúčajú alebo pred ktorými sa varuje.

Výrobok je určený len na súkromné použitie a nie na priemyselné používanie. Záruka zaniká pri nesprávnom a neodbornom zaobchádzaní, pri použití násilia a pri zásahoch, ktoré neboli vykonané naším autorizovaným servisom.

## Vybavenie v prípade záruky

Na zaručenie rýchleho vybavenia Vašej žiadosti postupujte podľa nasledujúcich pokynov:

- Na všetky otázky majte pripravený pokladničný doklad a číslo výrobku (napr. IAN 12345) ako doklad o nákupe.
- Číslo výrobku nájdete na typovom štítku na výrobku, na gravúre na výrobku, na titulnej stránke návodu na obsluhu (dole vľavo) alebo ako nálepku na zadnej alebo spodnej strane výrobku.
- Ak dôjde k funkčným poruchám alebo iným nedostatkom, kontaktujte najprv nižšie uvedené servisné oddelenie **telefonicky** alebo **e-mailom**.
- Výrobok, zaevidovaný ako poruchový, môžete potom spolu s dokladom o nákupe (pokladničný blok) a uvedením popisu chyby a dátumu, kedy k nej došlo, bezplatne odoslať na adresu servisného strediska, ktorá Vám bude oznámená.



Na webovej stránke [www.lidl-service.com](http://www.lidl-service.com) si môžete stiahnuť tieto a mnoho ďalších príručiek, videá o výrobkoch a inštalačný softvér.

Pomocou tohto QR-kódu sa dostanete priamo na stránku servisu Lidl ([www.lidl-service.com](http://www.lidl-service.com)) a pomocou zadania čísla výrobku (IAN) 123456 otvoríte váš návod na obsluhu.

## Servis

**SK** Servis Slovensko  
Tel. 0850 232001  
E-Mail: [kompernass@lidl.sk](mailto:kompernass@lidl.sk)

IAN 321524\_1901

## Dovozca

Majte na pamäti, že nižšie uvedená adresa nie je adresou servisného strediska. Najprv kontaktujte uvedené servisné stredisko.

KOMPERNASS HANDELS GMBH  
BURGSTRASSE 21  
DE-44867 BOCHUM  
NEMECKO  
[www.kompernass.com](http://www.kompernass.com)

## Preklad originálneho vyhlásenia o zhode

My, KOMPERNASS HANDELS GMBH, zodpovedný za dokumentáciu: pán Semi Uguzlu, BURGSTR. 21, DE - 44867 BOCHUM, Nemecko, vyhlasujeme, že tento výrobok je v súlade s nasledovnými normami, normatívnymi dokumentmi a smernicami ES:

**Smernica ES o nízkom napätí (2014/35/EU)**

**Elektromagnetická kompatibilita (2014/30/EU)**

**Smernica RoHS (2011/65/EU)\***

\*Výhradnú zodpovednosť za vydanie tohto vyhlásenia o zhode nesie výrobca. Vyššie opísaný predmet vyhlásenia je v súlade s predpismi smernice č. 2011/65/EU Európskeho parlamentu a Rady z 8. júna 2011 o obmedzení používania určitých nebezpečných látok v elektrických a elektronických zariadeniach.

## Použité harmonizované normy:

EN 60335-2-45:2002/A2:2012  
EN 60335-1:2012/A11:2014  
EN 62233:2008  
EN 55014-1:2017  
EN 55014-2:2015  
EN 61000-3-2:2014  
EN 61000-3-3:2013  
EN 50581:2012

## Typ/označenie prístroja:

Lepiaca pištoľ PHP 500 E3

## Rok výroby: 03-2019

## Sériové číslo: IAN IAN 321524\_1901

Bochum, 12.03.2019

Semi Uguzlu

- Manažér kvality -

Technické zmeny v zmysle ďalšieho vývoja sú vyhradené.



# Inhaltsverzeichnis

<b>Einleitung</b> .....	<b>26</b>
Bestimmungsgemäßer Gebrauch .....	26
Ausstattung .....	26
Lieferumfang .....	26
Technische Daten .....	26
<b>Allgemeine Sicherheitshinweise für elektrische Geräte für den Hausgebrauch</b>	<b>26</b>
Ergänzende Sicherheitshinweise für Heißklebepistole .....	27
<b>Bedienung</b> .....	<b>27</b>
Vor der Inbetriebnahme .....	27
Inbetriebnahme .....	27
<b>Wartung und Reinigung</b> .....	<b>28</b>
<b>Entsorgung</b> .....	<b>28</b>
<b>Garantie der Kompernaß Handels GmbH</b> .....	<b>29</b>
Service .....	30
Importeur .....	30
<b>Original-Konformitätserklärung</b> .....	<b>30</b>

## HEISSKLEBPISTOLE PHP 500 E3

### Einleitung

Wir beglückwünschen Sie zum Kauf Ihres neuen Gerätes. Sie haben sich damit für ein hochwertiges Produkt entschieden. Die Bedienungsanleitung ist Teil dieses Produkts. Sie enthält wichtige Hinweise für Sicherheit, Gebrauch und Entsorgung. Machen Sie sich vor der Benutzung des Produkts mit allen Bedien- und Sicherheitshinweisen vertraut. Benutzen Sie das Produkt nur wie beschrieben und für die angegebenen Einsatzbereiche. Händigen Sie alle Unterlagen bei Weitergabe des Produkts an Dritte mit aus.

### Bestimmungsgemäßer Gebrauch

Das Gerät ist zum Verkleben von Holz, Karton, Verpackungen, PVC, Teppich, Dichtungen, Kunststoff, Leder, Keramik, Glas und Gewebe mit Schmelzkleber geeignet. Das zu klebende Material muss sauber, trocken und fettfrei sein. Jede andere Verwendung oder Veränderung des Gerätes gilt als nicht bestimmungsgemäß und birgt erhebliche Unfallgefahren. Für aus bestimmungswidriger Verwendung entstandene Schäden übernimmt der Hersteller keine Haftung. Das Gerät ist nicht für den gewerblichen Einsatz bestimmt.

### Ausstattung

- ❶ Vorschubkanal
- ❷ Kontrollanzeige
- ❸ Netzanschluss Ladestation
- ❹ Ladestation mit Gerätehalter
- ❺ Vorschubbügel
- ❻ Plastik - Aufstellbügel
- ❼ Tropfschale
- ❽ Düse
- ❾ Hitzeschutzmantel der Düse
- ❿ Netzanschluss Klebepistole
- ⓫ Netzkabel

### Lieferumfang

- 1 Heißklebepistole
- 1 Ladestation mit Gerätehalter
- 1 Netzkabel
- 1 Plastik - Aufstellbügel
- 3 Klebestifte
- 1 Tragekoffer
- 1 Bedienungsanleitung

### Technische Daten

Bemessungsspannung:	230 V ~ 50 Hz (Wechselstrom)
Bemessungsaufnahme:	25 W (bei Inbetriebnahme 500 W)
Aufheizzeit:	ca. 5 Min.
Schutzklasse:	II/□ (Doppelisolierung)



### Allgemeine Sicherheitshinweise für elektrische Geräte für den Hausgebrauch



#### ⚠️ WARNUNG!

- ▶ Lesen Sie alle Sicherheitshinweise und Anweisungen. Versäumnisse bei der Einhaltung der Sicherheitshinweise und Anweisungen können elektrischen Schlag, Brand und/oder schwere Verletzungen verursachen.

#### Bewahren Sie alle Sicherheitshinweise und Anweisungen für die Zukunft auf.

- Dieses Gerät kann von Kindern ab 8 Jahren und darüber sowie von Personen mit verringerten physischen, sensorischen oder mentalen Fähigkeiten oder Mangel an Erfahrung und Wissen benutzt werden, wenn sie beaufsichtigt oder bezüglich des sicheren Gebrauchs des Gerätes unterwiesen wurden und die daraus resultierenden

Gefahren verstehen. Kinder dürfen nicht mit dem Gerät spielen. Reinigung und Benutzer-Wartung dürfen nicht von Kindern ohne Beaufsichtigung durchgeführt werden.

- Wenn die Netzanschlussleitung dieses Gerätes beschädigt wird, muss sie durch den Hersteller oder seinen Kundendienst oder eine ähnlich qualifizierte Person ersetzt werden, um Gefährdungen zu vermeiden.

### **Ergänzende Sicherheitshinweise für Heißklebepistole**

- Kinder sollten beaufsichtigt werden, um sicher zu stellen, dass sie nicht mit dem Gerät spielen.
- **ACHTUNG!** Dieses Gerät muss auf seinen Aufstellbügel aufgelegt werden, wenn es nicht in Gebrauch ist.
- Halten Sie das Gerät von Regen oder Nässe fern. Das Eindringen von Wasser in ein Elektrogerät erhöht das Risiko eines elektrischen Schlages.
- Zweckentfremden Sie das Kabel nicht um das Gerät zu tragen, aufzuhängen oder um den Stecker aus der Steckdose zu ziehen. Halten Sie das Kabel fern von Hitze, Öl, scharfen Kanten. Wird bei der Arbeit das Netzkabel beschädigt, oder durchtrennt, Kabel nicht berühren, sondern sofort den Netzstecker ziehen. Beschädigte oder verwickelte Kabel erhöhen das Risiko eines elektrischen Schlages.
- Nur zur Verwendung in geschlossenen Räumen.
- Bei Arbeitspausen von mehr als 30 Minuten, den Netzstecker ziehen.
- Das Gerät nach Gebrauch und vor der Aufbewahrung, komplett abkühlen lassen.
- Bearbeiten Sie kein asbesthaltiges Material.
-  Vermeiden Sie Verletzungs- und Brandgefahr sowie Gesundheitsgefährdungen: **VERBRENNUNGSGEFAHR!** Der Kleber und die Düse werden über 200 °C heiß. Fassen Sie die Düse oder den Kleber nicht an. Lassen Sie den heißen Kleber nicht auf Personen oder Tiere gelangen.

Bei Hautkontakt sofort die Stelle einige Minuten unter einen kalten Wasserstrahl halten. Versuchen Sie nicht den Klebstoff von der Haut zu entfernen.

- Führen Sie das Netzkabel immer nach hinten vom Gerät weg.
-  Ziehen Sie den Klebestift nicht zurück! Schneiden Sie ihn ab, um das Gerät im Tragekoffer zu lagern.

## **Bedienung**

### **Vor der Inbetriebnahme**

#### **Klebestellen vorbereiten:**

- Verwenden Sie keine brennbaren Lösungsmittel zum Reinigen der Klebestellen.
- Die Umgebungstemperatur und die zu klebenden Materialien dürfen nicht kälter als + 5 °C und nicht wärmer als + 50 °C sein.
- Klebestellen müssen sauber, trocken und fettfrei sein.
- ◆ Rauen Sie glatte Oberflächen vor dem Kleben an.
- ◆ Wärmen Sie schnell abkühlende Materialien wie z.B. Stahl zur besseren Klebhaftung etwas an.

### **Inbetriebnahme**

#### **Kabelgebunden arbeiten:**

- ◆ Verbinden Sie das Netzkabel **1** mit dem Netzanschluss der Klebepistole **10** (siehe Abb. A). Stecken Sie den Netzstecker in die Steckdose.
- ◆ Klappen Sie den Plastik - Aufstellbügel **6** vor. Stellen Sie das Gerät ab.
- ◆ Schieben Sie eine Klebepatrone in den Vorschubkanal **1**.
- ◆ Lassen Sie das Gerät ca. 5 Minuten aufheizen. Das Gerät ist nun betriebsbereit.

#### **Kabellos arbeiten:**

- ◆ Verbinden Sie das Netzkabel **11** mit dem Netzanschluss der Ladestation **3**. Stecken Sie den Netzstecker in die Steckdose.
- ◆ Stecken Sie die Heißklebepistole in die Ladestation **4**.

- ◆ Schieben Sie eine Klebpatrone in den Vorschubkanal ❶.
- ◆ Lassen Sie das Gerät ca. 5 Minuten aufheizen. Das Gerät ist nun betriebsbereit.
- ◆ Wiederholen Sie die Aufheizphase bei schwergängigem oder zäh flüssigem Klebstoffaustritt.

## Kleben:

- ◆ Drücken Sie den Vorschubbügel ❺, um den Fluss des Klebers den Anforderungen entsprechend zu regulieren.
- ◆ Tragen Sie den Kleber punktförmig auf. Tragen Sie bei flexiblen Materialien wie z.B. Textilien den Kleber in Zickzacklinien auf.
- ◆ Drücken Sie die beiden zu verklebenden Werkstücke nach dem Auftragen des Klebers sofort für ca. 30 Sekunden zusammen. Die Klebestelle ist nach ca. 5 Minuten belastbar.
- ◆ Stellen Sie die Klebepistole zwischen Arbeitsunterbrechungen auf dem Plastik - Aufstellbügel ❻ ab oder setzen Sie sie in die Ladestation ❷ ein.
- ◆ Entfernen Sie etwaige Kleberreste nach dem Erkalten mit einem scharfen Messer. Klebestellen lassen sich durch Erhitzen wieder lösen.

## Gerät ausschalten:

- ◆ Ziehen Sie den Netzstecker aus der Steckdose.

## Wartung und Reinigung



**WARNUNG! ZIEHEN SIE VOR ALLEN REINIGUNGSARBEITEN DEN NETZSTECKER AUS DER STECKDOSE.**

- Die Heißklebepistole ist wartungsfrei.
- Halten Sie das Gerät stets sauber und trocken.
- Es dürfen keine Flüssigkeiten in das Innere des Gerätes gelangen. Verwenden Sie zum Reinigen des Gehäuses ein Tuch. Verwenden Sie niemals Benzin, Lösungsmittel oder Reiniger, die Kunststoff angreifen.

## Entsorgung



Die Verpackung besteht aus umweltfreundlichen Materialien, die Sie über die örtlichen Recyclingstellen entsorgen können.



**Werfen Sie Elektrogeräte nicht in den Hausmüll!**

Gemäß Europäischer Richtlinie 2012/19/EU müssen verbrauchte Elektrogeräte getrennt gesammelt und einer umweltgerechten Wiederverwertung zugeführt werden.

Möglichkeiten zur Entsorgung des ausgedienten Gerätes erfahren Sie bei Ihrer Gemeinde- oder Stadtverwaltung.



Entsorgen Sie die Verpackung umweltgerecht.

Beachten Sie die Kennzeichnung auf den verschiedenen Verpackungsmaterialien und trennen Sie diese gegebenenfalls gesondert. Die Verpackungsmaterialien sind gekennzeichnet mit Abkürzungen (a) und Ziffern (b) mit folgender Bedeutung:

1–7: Kunststoffe,  
20–22: Papier und Pappe,  
80–98: Verbundstoffe



Möglichkeiten zur Entsorgung des ausgedienten Produkts erfahren Sie bei Ihrer Gemeinde- oder Stadtverwaltung.

## Garantie der Kompernaß Handels GmbH

Sehr geehrte Kundin, sehr geehrter Kunde,

Sie erhalten auf dieses Gerät 3 Jahre Garantie ab Kaufdatum. Im Falle von Mängeln dieses Produkts stehen Ihnen gegen den Verkäufer des Produkts gesetzliche Rechte zu. Diese gesetzlichen Rechte werden durch unsere im Folgenden dargestellte Garantie nicht eingeschränkt.

### Garantiebedingungen

Die Garantiefrist beginnt mit dem Kaufdatum. Bitte bewahren Sie den Kassenbon gut auf. Dieser wird als Nachweis für den Kauf benötigt.

Tritt innerhalb von drei Jahren ab dem Kaufdatum dieses Produkts ein Material- oder Fabrikationsfehler auf, wird das Produkt von uns – nach unserer Wahl – für Sie kostenlos repariert, ersetzt, oder der Kaufpreis erstattet. Diese Garantieleistung setzt voraus, dass innerhalb der Dreijahresfrist das defekte Gerät und der Kaufbeleg (Kassenbon) vorgelegt und schriftlich kurz beschrieben wird, worin der Mangel besteht und wann er aufgetreten ist.

Wenn der Defekt von unserer Garantie gedeckt ist, erhalten Sie das reparierte oder ein neues Produkt zurück. Mit Reparatur oder Austausch des Produkts beginnt kein neuer Garantiezeitraum.

### Garantiezeit und gesetzliche Mängelansprüche

Die Garantiezeit wird durch die Gewährleistung nicht verlängert. Dies gilt auch für ersetzte und reparierte Teile. Eventuell schon beim Kauf vorhandene Schäden und Mängel müssen sofort nach dem Auspacken gemeldet werden. Nach Ablauf der Garantiezeit anfallende Reparaturen sind kostenpflichtig.

### Garantieumfang

Das Gerät wurde nach strengen Qualitätsrichtlinien sorgfältig produziert und vor Auslieferung gewissenhaft geprüft.

Die Garantieleistung gilt für Material- oder Fabrikationsfehler. Diese Garantie erstreckt sich nicht auf Produktteile, die normaler Abnutzung ausgesetzt sind und daher als Verschleißteile angesehen werden können oder für Beschädigungen an zerbrechlichen Teilen, z. B. Schalter, Akkus oder Teile, die aus Glas gefertigt sind.

Diese Garantie verfällt, wenn das Produkt beschädigt, nicht sachgemäß benutzt oder gewartet wurde. Für eine sachgemäße Benutzung des Produkts sind alle in der Bedienungsanleitung aufgeführten Anweisungen genau einzuhalten. Verwendungszwecke und Handlungen, von denen in der Bedienungsanleitung abgeraten oder vor denen gewarnt wird, sind unbedingt zu vermeiden.

Das Produkt ist nur für den privaten und nicht für den gewerblichen Gebrauch bestimmt. Bei missbräuchlicher und unsachgemäßer Behandlung, Gewaltanwendung und bei Eingriffen, die nicht von unserer autorisierten Servicenederlassung vorgenommen wurden, erlischt die Garantie.

### Abwicklung im Garantiefall

Um eine schnelle Bearbeitung Ihres Anliegens zu gewährleisten, folgen Sie bitte den folgenden Hinweisen:

- Bitte halten Sie für alle Anfragen den Kassenbon und die Artikelnummer (z. B. IAN 123456) als Nachweis für den Kauf bereit.
- Die Artikelnummer entnehmen Sie bitte dem Typenschild am Produkt, einer Gravur am Produkt, dem Titelblatt der Bedienungsanleitung (unten links) oder dem Aufkleber auf der Rück- oder Unterseite des Produktes.
- Sollten Funktionsfehler oder sonstige Mängel auftreten, kontaktieren Sie zunächst die nachfolgend benannte Serviceabteilung **telefonisch** oder per **E-Mail**.
- Ein als defekt erfasstes Produkt können Sie dann unter Beifügung des Kaufbelegs (Kassenbon) und der Angabe, worin der Mangel besteht und wann er aufgetreten ist, für Sie portofrei an die Ihnen mitgeteilte Serviceanschrift übersenden.





Auf [www.lidl-service.com](http://www.lidl-service.com) können Sie diese und viele weitere Handbücher, Produktvideos und Installationssoftware herunterladen.

Mit diesem QR-Code gelangen Sie direkt auf die Lidl-Service-Seite ([www.lidl-service.com](http://www.lidl-service.com)) und können mittels der Eingabe der Artikelnummer (IAN) 301593 Ihre Bedienungsanleitung öffnen.

## Service

### DE Service Deutschland

Tel.: 0800 5435 111 (kostenfrei aus dem dt. Festnetz/Mobilfunknetz)  
E-Mail: [kompennass@lidl.de](mailto:kompennass@lidl.de)

### AT Service Österreich

Tel.: 0820 201 222 (0,15 EUR/Min.)  
E-Mail: [kompennass@lidl.at](mailto:kompennass@lidl.at)

### CH Service Schweiz

Tel.: 0842 665566 (0,08 CHF/Min., Mobilfunk max. 0,40 CHF/Min.)  
E-Mail: [kompennass@lidl.ch](mailto:kompennass@lidl.ch)

IAN 321524\_1901

## Importeur

Bitte beachten Sie, dass die folgende Anschrift keine Serviceanschrift ist. Kontaktieren Sie zunächst die benannte Servicestelle.

KOMPENASS HANDELS GMBH  
BURGSTRASSE 21  
DE-44867 BOCHUM  
DEUTSCHLAND  
[www.kompennass.com](http://www.kompennass.com)

## Original-Konformitätserklärung

Wir, KOMPENASS HANDELS GMBH, Dokumentenverantwortlicher: Herr Semi Uguzlu, BURGSTR. 21, DE - 44867 BOCHUM, Deutschland, erklären hiermit, dass dieses Produkt mit den folgenden Normen, normativen Dokumenten und EG-Richtlinien übereinstimmt:

### EG-Niederspannungsrichtlinie

(2014/35/EU)

### Elektromagnetische Verträglichkeit

(2014/30/EU)

### RoHS Richtlinie

(2011/65/EU)\*

\*Die alleinige Verantwortung für die Ausstellung dieser Konformitätserklärung trägt der Hersteller. Der oben beschriebene Gegenstand der Erklärung erfüllt die Vorschriften der Richtlinie 2011/65/EU des Europäischen Parlaments und des Rates vom 8. Juni 2011 zur Beschränkung der Verwendung bestimmter gefährlicher Stoffe in Elektro- und Elektronikgeräten.

### Angewandte harmonisierte Normen:

EN 60335-2-45:2002/A2:2012

EN 60335-1:2012/A11:2014

EN 62233:2008

EN 55014-1:2017

EN 55014-2:2015

EN 61000-3-2:2014

EN 61000-3-3:2013

EN 50581:2012

### Typ / Gerätebezeichnung:

Heißklebepistole PHP 500 E3

### Herstellungsjahr: 03-2019

### Seriennummer: IAN 321524\_1901

Bochum, 12.03.2019

Semi Uguzlu

- Qualitätsmanager -



Technische Änderungen im Sinne der Weiterentwicklung sind vorbehalten.

**KOMPERNASS HANDELS GMBH**

BURGSTRASSE 21

DE - 44867 BOCHUM

GERMANY

[www.kompernass.com](http://www.kompernass.com)

Információk állása · Stanje informacij · Stav informací

Stav informácií · Stand der Informationen:

03 / 2019 · Ident.-No.: PHP500E3-032019-1

---

IAN 321524\_1901

