

SILVERCREST®



RASOIR ANTI-BOULOCHES SFR 3 A1

FR BE

RASOIR ANTI-BOULOCHES

Mode d'emploi

DE AT CH

FUSSELRASIERER

Bedienungsanleitung

IAN 460381_2401

FR

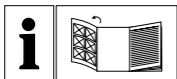

FR BE

Avant de lire le mode d'emploi, ouvrez la page contenant les illustrations et familiarisez-vous ensuite avec toutes les fonctions de l'appareil.

DE AT CH

Klappen Sie vor dem Lesen die Seite mit den Abbildungen aus und machen Sie sich anschließend mit allen Funktionen des Gerätes vertraut.

FR/BE	Mode d'emploi	Page	1
DE/AT/CH	Bedienungsanleitung	Seite	23

A**B**

Table des matières

Introduction	2
Informations relatives à ce mode d'emploi	2
Utilisation conforme	2
Avertissements et symboles utilisés	2
Sécurité	3
Consignes de sécurité fondamentales	3
Consignes de sécurité relatives à l'utilisation des piles/batteries	5
Matériel livré	8
Caractéristiques techniques	8
Description de l'appareil	8
Mise en place des piles	9
Utilisation	9
Enlèvement / mise en place de l'espaceur .	11
Nettoyage et entretien	12
Vider le récipient collecteur	12
Nettoyage du boîtier et de la tête du rasoir	12
Élimination	13
Recyclage de l'appareil	13
Recyclage de l'emballage	14
Recyclage des piles/batteries	15
Garantie de Kompernass Handels GmbH .	15
Service après-vente	21
Importateur	21

Introduction

Informations relatives à ce mode d'emploi

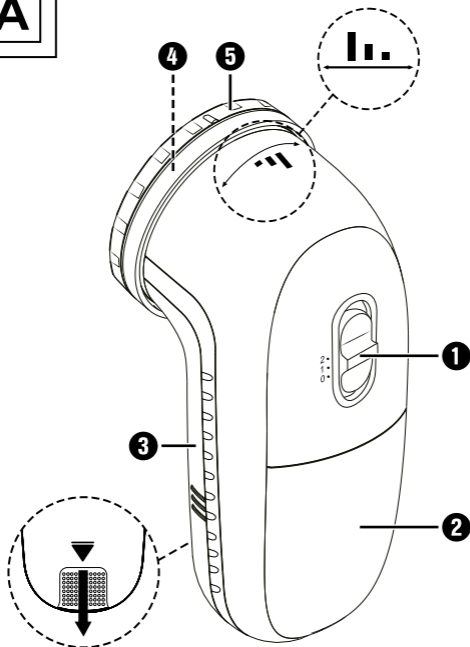
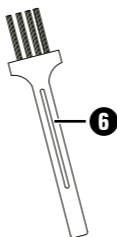
Toutes nos félicitations pour l'achat de votre nouvel appareil. Ainsi, vous venez d'opter pour un produit de grande qualité. Le mode d'emploi fait partie de ce produit. Il contient des remarques importantes concernant la sécurité, l'usage et la mise au rebut. Avant l'usage du produit, veuillez vous familiariser avec toutes les consignes d'utilisation et de sécurité. N'utilisez le produit que conformément aux consignes et pour les domaines d'utilisation prévus. Si vous cédez le produit à un tiers, remettez-lui également tous les documents.

Utilisation conforme



Le rasoir anti bouloche sert à supprimer les bouloches et nodules sur les textiles dans le domaine privé. Ne l'utilisez pas dans les domaines commerciaux ou industriels.

Avertissements et symboles utilisés

Les avertissements et symboles suivants sont utilisés dans le présent mode d'emploi, sur l'emballage et sur l'appareil :



AVERTISSEMENT ! Un avertissement accompagné de ce symbole et de la mention "AVERTISSEMENT" désigne une situation possiblement dangereuse qui, si elle n'est pas évitée, peut entraîner la mort ou une blessure grave.

	<p>ATTENTION ! Un avertissement accompagné de ce symbole et de la mention "ATTENTION" annonce une situation susceptible d'occasionner des dégâts matériels si elle n'est pas évitée.</p>
	<p>Remarque: Une remarque comporte des informations supplémentaires facilitant la manipulation de l'appareil.</p>
	<p>Courant/tension continu(e)</p>

Sécurité

Consignes de sécurité fondamentales



- Cet appareil peut être utilisé par des enfants de plus de 8 ans ainsi que par des personnes ayant des capacités physiques, mentales ou sensorielles réduites ou qui n'ont pas l'expérience et les connaissances nécessaires, s'ils sont sous la surveillance d'une personne responsable de leur sécurité ou s'ils ont reçu des instructions concernant l'utilisation de l'appareil et qu'ils comprennent les dangers pouvant en résulter.









Ne pas laisser les enfants jouer avec l'appareil. Il est interdit aux enfants de nettoyer ou d'entretenir l'appareil sans surveillance.

- Ne laissez pénétrer aucun liquide dans l'appareil et ne le plongez pas dans l'eau afin d'éviter tout dommage.
- Évitez la pénétration de corps étrangers.
- N'ouvrez jamais le boîtier, à part le compartiment à piles pour changer les piles, l'appareil ne comporte pas de pièces devant faire l'objet d'une maintenance.
- Veuillez vous adresser au service clientèle si vous constatez des dysfonctionnements ou des dommages visibles.

Consignes de sécurité relatives à l'utilisation des piles/batteries

⚠ AVERTISSEMENT Une manipulation incorrecte des piles/batteries peut entraîner un incendie, des explosions, une fuite de substances dangereuses ou d'autres situations dangereuses !

-  Ne permettez jamais aux enfants de manipuler des piles/batteries.
- Veillez à ce que personne n'avale de pile/batterie.
- Si vous ou une autre personne avez avalé une pile/batterie, consultez immédiatement un médecin.
- Utilisez exclusivement le type de pile/batterie indiqué.
-  Ne rechargez jamais les piles non rechargeables.
- Retirez les batteries de l'appareil avant de les recharger.

-   Ne jetez jamais les piles/batteries au feu.
- N'exposez jamais les piles/batteries à des températures élevées et ne les laissez jamais directement au soleil.
-   N'ouvrez ou ne déformez jamais des piles/batteries.
-  Ne court-circuitez pas les bornes de raccordement.
- Retirez les piles/batteries vides/épuisées de l'appareil et veillez à une élimination sûre.
-   N'utilisez pas de types de piles/batteries différents ou de piles/batteries neuves et usagées ensemble.
-   Placez toujours les piles/batteries avec la bonne polarité dans l'appareil.

- Si vous n'utilisez pas l'appareil pendant une durée prolongée, retirez les piles/batteries.
- Vérifiez régulièrement les piles/batteries. Les piles/batteries qui fuient peuvent provoquer des blessures et endommager l'appareil.
- Enfilez des gants avant de manipuler des piles/batteries qui ont fui ! Nettoyez les contacts des piles/batteries et de l'appareil ainsi que le compartiment à piles/batteries avec un chiffon sec. Évitez tout contact de la peau et des muqueuses, et notamment des yeux, avec les produits chimiques. En cas de contact, rincez les produits chimiques avec beaucoup d'eau et consultez immédiatement un médecin.

Matériel livré

Avant de mettre en service l'appareil, assurez-vous que le contenu de la livraison est complet et qu'il ne présente pas de dommages visibles.

- ◆ Rasoir anti-bouloches
- ◆ Pinceau de nettoyage, espaceur
- ◆ 2 × Piles
- ◆ Mode d'emploi

Caractéristiques techniques

Alimentation en tension : 2 × 1,5 V
type AA LR6 mignon

Tension : 3 V 

Description de l'appareil

- ➊ Bouton de mise en marche/arrêt/
variateur de vitesse
- ➋ Couvercle du compartiment à piles
- ➌ Récipient collecteur
- ➍ Surface de rasoir
- ➎ Espaceur réglable
- ➏ Pinceau de nettoyage

Mise en place des piles

- 1) Retirez le couvercle du compartiment à piles ❷.
- 2) Insérez les piles conformément à la polarité figurant sur le compartiment à piles.
- 3) Repoussez le couvercle du compartiment à piles ❷ (il doit s'encliqueter).

Utilisation

- ❶ **Remarque:** (1) Le rasoir anti bouloche peut abîmer des textiles structurés ou une matière très douce telle que de la laine d'angora. Voilà pourquoi, nous vous recommandons de toujours tester le rasoir anti bouloche sur une zone peu visible et de tourner ensuite l'élément transparent de l'espaceur ❺ sur le niveau «I» et en poussant le bouton de mise en marche/arrêt/variableur de vitesse ❶ sur le niveau de vitesse 1. L'appareil tourne maintenant sur le niveau de vitesse 1. Vous pouvez ainsi tester avec précaution si le réglage est suffisant pour les textiles, sans les abîmer. (2) L'appareil ne doit pas entrer en contact avec l'humidité. Par conséquent, évitez d'utiliser le rasoir sur des textiles humides.
- 1) Placez les textiles sur une surface plane, comme par ex. une planche à repasser. Veillez à ce que la surface à raser ne présente pas de plis. Sinon, le textile peut être abîmé.
 - 2) Tournez l'espaceur ❺ dans la position souhaitée ou retirez-le entièrement (voir le chapitre «Enlèvement / mise en place de l'espaceur») :
 - «I» pour les nodules de taille importante et les textiles grossiers (écart important avec les lames),

- «1» pour les nodules de taille moyenne et les textiles modérément structurés (écart moyen avec les lames),
 - «» pour les petites bouloches/nodules et les textiles fins (petit écart avec les lames),
 - Enlèvement de l'espaceur ❸, uniquement pour les bouloches très fines (pratiquement pas d'écart avec les lames).
- 3) Poussez le bouton de mise en marche/arrêt/variableur de vitesse ❶ sur le niveau de vitesse souhaité. Nous recommandons de travailler d'abord avec le niveau de vitesse 1. Si le résultat est satisfaisant et que vous maîtrisez le maniement, placez l'appareil sur le niveau de vitesse 2.
- 4) Faites glisser la surface de rasoir ❷ légèrement sur le textile sans exercer de pression. Les bouloches et nodules sont rasés et collectés dans le récipient collecteur ❸.
- 5) Si vous souhaitez mettre fin à l'opération, poussez à nouveau le bouton marche/arrêt/variableur de vitesse ❶ sur le niveau de vitesse 0.
- ❶ **Remarque:** (1) Cet appareil est équipé d'un arrêt de sécurité. L'appareil s'éteint automatiquement lorsque vous dévissez la surface de rasoir ❷.
- (2) Videz régulièrement le récipient collecteur ❸ avant qu'il ne soit trop plein. Un récipient collecteur ❸ qui déborde peut ralentir les lames, même lorsque les piles ne sont pas encore vides.

Enlèvement / mise en place de l'espaceur

- ◆ Pour la mise en place, installez l'espaceur ⑤ d'abord en haut sur la tête du rasoir, puis appuyez fermement dessus. Veillez à ce que le creux de l'espaceur ⑤ s'enclenche dans le dispositif d'arrêt sur l'appareil :

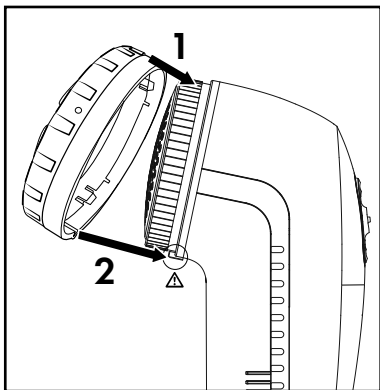

- ◆ Pour l'enlever, tirez l'espaceur ⑤ d'abord par le bas sur le dispositif d'arrêt, puis retirez-le.

Nettoyage et entretien

Vider le récipient collecteur

- 1) Tirez le récipient collecteur ③ dans le sens de la flèche vers le bas, puis soulevez-le.
- 2) Videz les résidus de textiles.
- 3) Insérez à nouveau le récipient collecteur ③ afin qu'il soit bien en place.

Nettoyage du boîtier et de la tête du rasoir

⚠ AVERTISSEMENT ! RISQUE DE BLESSURES !

Soyez prudent en manipulant les lames sous la surface de rasoir ④. Elles sont très acérées et peuvent être facilement abîmées.

- Ⓢ **ATTENTION!** N'utilisez pas de produit de nettoyage abrasif, agressif ou chimique. Ceux-ci peuvent en effet endommager la surface !
- ◆ Nettoyez le corps et l'espaceur ⑤ retiré avec un chiffon humide.
- ◆ Dévissez la surface de rasoir ④ de l'appareil. Nettoyez la surface de rasoir ④ à l'aide d'un chiffon légèrement humidifié.
- ◆ Retirez les restes de bouloches et de nodules des lames en brossant à l'aide du pinceau de nettoyage ⑥.
- ◆ Lorsque toutes les pièces sont bien sèches, remplacez à nouveau la surface de rasoir ④ en vissant.
- ◆ Insérez à nouveau l'espaceur ⑤ afin qu'il soit fermement installé.

Élimination



FR

Cet appareil,
ses accessoires
et piles
se recyclent

À DÉPOSER
EN MAGASINÀ DÉPOSER
EN DÉCHÈTERIE

OU

Points de collecte sur www.quefairedemesdechets.fr
Privilégiez la réparation ou le don de votre appareil !



FR



+



FR



Le produit, l'emballage et le mode d'emploi sont recyclables, soumis à une responsabilité élargie du fabricant, et sont collectés séparément.

Recyclage de l'appareil



Le symbole ci-contre, d'une poubelle barrée sur roues, indique que cet appareil doit respecter la directive 2012/19/EU. Cette directive stipule que vous ne devez pas éliminer cet appareil en fin de vie avec les ordures ménagères, mais le rapporter aux points de collecte, aux centres de recyclage ou aux entreprises de gestion des déchets spécialement équipés à cet effet.

Ce recyclage est gratuit. Respectez l'environnement et recyclez en bonne et due forme.

Si votre appareil usagé contient des données à caractère personnel, vous assumez la responsabilité personnelle de les effacer avant de le rapporter.

À condition que cela soit possible sans détruire l'appareil usagé, retirez les piles ou batteries usagées qu'il contient avant de le mettre au recyclage, et rapportez les piles/batteries à un point de collecte séparé. Pour les batteries inamovibles, il convient de signaler leur présence dans l'appareil au moment de le rapporter au recyclage.



Renseignez-vous auprès de votre commune ou des services administratifs de votre ville pour connaître les possibilités de recyclage du produit usagé.

Recyclage de l'emballage



Les matériaux d'emballage ont été sélectionnés selon des critères de respect de l'environnement, de technique d'élimination et sont de ce fait recyclables. Veuillez recycler les matériaux d'emballage qui ne servent plus en respectant la réglementation locale.

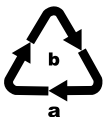

Recyclez l'emballage d'une manière respectueuse de l'environnement. Observez le marquage sur les différents matériaux d'emballage et triez-les séparément si nécessaire. Les matériaux d'emballage sont repérés par des abréviations (a) et des numéros (b) qui ont la signification suivante : 1-7 : plastiques, 20-22 : papier et carton, 80-98 : matériaux composites.

Recyclage des piles/batteries



Les piles/batteries doivent être traitées comme des déchets spéciaux devant être obligatoirement recyclés dans le respect de l'environnement par les entités correspondantes (commerçants, revendeurs spécialisés, services

municipaux, entreprises de recyclage professionnel). Les piles/batteries peuvent contenir des métaux lourds toxiques.

Les métaux lourds qu'elles contiennent sont repérés par les lettres suivantes sous le symbole : Cd = cadmium, Hg = mercure, Pb = plomb.

Par conséquent, ne jetez pas les piles/batteries dans les ordures ménagères, rapportez-les au contraire à un point de collecte séparé.

Ne rapportez les piles/batteries qu'à l'état déchargé.

Garantie de Kompernass Handels GmbH

Chère cliente, cher client,

Cet appareil est garanti 3 ans à partir de la date d'achat. Si ce produit venait à présenter des vices, vous disposez de droits légaux face au vendeur de ce produit. Vos droits légaux ne sont pas restreints par notre garantie présentée ci-dessous.

Conditions de garantie

La période de garantie débute à la date d'achat. Veuillez bien conserver le ticket de caisse. Celui-ci servira de preuve d'achat.

Si dans un délai de trois ans suivant la date d'achat de ce produit, un vice de matériel ou de fabrication venait à apparaître, le produit sera réparé, remplacé gratuitement par nos soins ou le prix d'achat remboursé, selon notre choix. Cette prestation sous garantie nécessite, dans le délai de trois ans, la présentation de l'appareil défectueux et du justificatif d'achat (ticket de caisse) ainsi que la description brève du vice et du moment de son apparition.

Si le vice est couvert par notre garantie, vous recevrez le produit réparé ou un nouveau produit en retour. Aucune nouvelle période de garantie ne débute avec la réparation ou l'échange du produit.

Période de garantie et réclamation légale pour vices cachés

L'exercice de la garantie ne prolonge pas la période de garantie. Cette disposition s'applique également aux pièces remplacées ou réparées. Les dommages et vices éventuellement déjà présents à l'achat doivent être signalés immédiatement après le déballage. Toute réparation survenant après la période sous garantie fera l'objet d'une facturation.

Étendue de la garantie

L'appareil a été fabriqué avec soin conformément à des directives de qualité strictes et consciencieusement contrôlé avant sa livraison.

La prestation de la garantie s'applique aux vices de matériel et de fabrication. Cette garantie ne s'étend pas aux pièces du produit qui sont exposées à une usure normale et peuvent de ce fait être considérées comme pièces d'usure, ni aux détériorations de pièces fragiles, par ex. interrupteurs ou pièces en verre.

Cette garantie devient caduque si le produit est détérioré, utilisé ou entretenu de manière non conforme. Toutes les instructions listées dans le manuel d'utilisation doivent être exactement respectées pour une utilisation conforme du produit. Des buts d'utilisation et actions qui sont déconseillés dans le manuel d'utilisation, ou dont vous êtes avertis doivent également être évités.

Le produit est uniquement destiné à un usage privé et ne convient pas à un usage professionnel. La garantie est annulée en cas d'entretien incorrect et inapproprié, d'usage de la force et en cas d'intervention non réalisée par notre centre de service après-vente agréé.

Article L217-16 du Code de la consommation

Lorsque l'acheteur demande au vendeur, pendant le cours de la garantie commerciale qui lui a été consentie lors de l'acquisition ou de la réparation d'un bien meuble, une remise en état couverte par la garantie, toute période d'immobilisation d'au moins sept jours vient s'ajouter à la durée de la garantie qui restait à courir. Cette période court à compter de la demande d'intervention de l'acheteur ou de la mise à disposition pour réparation du bien en cause, si cette mise à disposition est postérieure à la demande d'intervention.

Indépendamment de la garantie commerciale souscrite, le vendeur reste tenu des défauts de conformité du bien et des vices rédhibitoires dans les conditions prévues aux articles L217-4 à L217-13 du Code de la consommation et aux articles 1641 à 1648 et 2232 du Code Civil.

Article L217-4 du Code de la consommation

Le vendeur livre un bien conforme au contrat et répond des défauts de conformité existant lors de la délivrance. Il répond également des défauts de conformité résultant de l'emballage, des instructions de montage ou de l'installation lorsque celle-ci a été mise à sa charge par le contrat ou a été réalisée sous sa responsabilité.

Article L217-5 du Code de la consommation

Le bien est conforme au contrat :

- 1° S'il est propre à l'usage habituellement attendu d'un bien semblable et, le cas échéant :
 - s'il correspond à la description donnée par le vendeur et posséder les qualités que celui-ci a présentées à l'acheteur sous forme d'échantillon ou de modèle ;
 - s'il présente les qualités qu'un acheteur peut légitimement attendre eu égard aux déclarations publiques faites par le vendeur, par le producteur ou par son représentant, notamment dans la publicité ou l'étiquetage ;
- 2° Ou s'il présente les caractéristiques définies d'un commun accord par les parties ou être propre à tout usage spécial recherché par l'acheteur, porté à la connaissance du vendeur et que ce dernier a accepté.

Article L217-12 du Code de la consommation

L'action résultant du défaut de conformité se prescrit par deux ans à compter de la délivrance du bien.

Article 1641 du Code civil

Le vendeur est tenu de la garantie à raison des défauts cachés de la chose vendue qui la rendent impropre à l'usage auquel on la destine, ou qui diminuent tellement cet usage que l'acheteur ne l'aurait pas acquise, ou n'en aurait donné qu'un moindre prix, s'il les avait connus.

Article 1648 1er alinéa du Code civil

L'action résultant des vices rédhibitoires doit être intentée par l'acquéreur dans un délai de deux ans à compter de la découverte du vice.

Les pièces détachées indispensables à l'utilisation du produit sont disponibles pendant la durée de la garantie du produit.

Procédure en cas de garantie

Afin de garantir un traitement rapide de votre demande, veuillez suivre les indications suivantes :

- Veuillez avoir à portée de main pour toutes questions le ticket de caisse et la référence article (IAN) 460381_2401 en tant que justificatif de votre achat.
- Vous trouverez la référence sur la plaque signalétique sur le produit, une gravure sur le produit, sur la page de garde du mode d'emploi (en bas à gauche) ou sur l'autocollant au dos ou sur le dessous du produit.

- Si des erreurs de fonctionnement ou d'autres vices venaient à apparaître, veuillez d'abord contacter le département service clientèle cité ci-dessous par **téléphone** ou par **e-mail**.
- Vous pouvez ensuite retourner un produit enregistré comme étant défectueux en joignant le ticket de caisse et en indiquant en quoi consiste le vice et quand il est survenu, sans devoir l'affranchir à l'adresse de service après-vente communiquée.



Sur www.lidl-service.com, vous pourrez télécharger ce mode d'emploi et de nombreux autres manuels, vidéos produit et logiciels d'installation.

Grâce à ce code QR, vous arriverez directement sur le site Lidl service après-vente (www.lidl-service.com) et vous pourrez ouvrir votre mode d'emploi en saisissant votre référence (IAN) 460381_2401.

Service après-vente

FR Service France

Tel.: 0800 919270

E-Mail: kompernass@lidl.fr**BE Service Belgique**

Tel.: 0800 12089

E-Mail: kompernass@lidl.be

IAN 460381_2401

Importateur

Veillez tenir compte du fait que l'adresse suivante n'est pas une adresse de service après-vente. Veuillez d'abord contacter le service mentionné.

KOMPERNASS HANDELS GMBH

BURGSTRASSE 21

44867 BOCHUM

ALLEMAGNE

www.kompernass.com

Inhaltsverzeichnis

Einleitung	24
Informationen zu dieser Bedienungsanleitung	24
Bestimmungsgemäße Verwendung	24
Verwendete Warnhinweise und Symbole	24
Sicherheit	25
Grundlegende Sicherheitshinweise	25
Sicherheitshinweise zum Umgang mit Batterien	26
Lieferumfang	29
Technische Daten	29
Gerätebeschreibung	29
Batterien einlegen	30
Gebrauch	30
Aufsetzen/Abnehmen des Abstandhalters	32
Reinigen und Pflegen	33
Fusselbehälter leeren	33
Gehäuse und Scherkopf reinigen	33
Entsorgung	34
Gerät entsorgen	34
Verpackung entsorgen	35
Batterien entsorgen	36
Garantie der Kompernaß Handels GmbH	37
Service	40
Importeur	40

Einleitung

Informationen zu dieser Bedienungsanleitung

Herzlichen Glückwunsch zum Kauf Ihres neuen Gerätes. Sie haben sich damit für ein hochwertiges Produkt entschieden. Die Bedienungsanleitung ist Bestandteil dieses Produkts. Sie enthält wichtige Hinweise für Sicherheit, Gebrauch und Entsorgung. Machen Sie sich vor der Benutzung des Produkts mit allen Bedien- und Sicherheitshinweisen vertraut. Benutzen Sie das Produkt nur wie beschrieben und für die angegebenen Einsatzbereiche. Händigen Sie alle Unterlagen bei Weitergabe des Produkts an Dritte mit aus.

Bestimmungsgemäße Verwendung



Der Fusselrasierer dient ausschließlich dem Entfernen von Fusseln und Knötchen auf Textilien im privaten Bereich. Nutzen Sie ihn nicht gewerblich oder in industriellen Bereichen.

Verwendete Warnhinweise und Symbole

In der vorliegenden Bedienungsanleitung, auf der Verpackung und dem Gerät werden folgende Warnhinweise und Symbole verwendet:



WARNUNG! Ein Warnhinweis mit diesem Symbol und dem Signalwort „WARNUNG“, kennzeichnet eine mögliche Gefährdungssituation, die, wenn sie nicht vermieden wird, den Tod oder eine schwere Verletzung zur Folge haben könnte.

	<p>ACHTUNG! Ein Warnhinweis mit diesem Symbol und dem Signalwort „ACHTUNG“, kennzeichnet eine mögliche Situation, die, wenn sie nicht vermieden wird, einen Sachschaden zur Folge haben könnte.</p>
	<p>Hinweis: Ein Hinweis kennzeichnet zusätzliche Informationen, die den Umgang mit dem Gerät erleichtern.</p>
	<p>Gleichstrom/-spannung</p>

Sicherheit







Grundlegende Sicherheitshinweise





- Dieses Gerät kann von Kindern ab 8 Jahren und darüber sowie von Personen mit verringerten physischen, sensorischen oder mentalen Fähigkeiten oder Mangel an Erfahrung und Wissen benutzt werden, wenn sie beaufsichtigt oder bezüglich des sicheren Gebrauchs des Gerätes unterwiesen wurden und die daraus resultierenden Gefahren verstehen. Kinder dürfen nicht mit dem Gerät spielen. Reinigung und Benutzer-Wartung dürfen nicht von Kindern ohne Beaufsichtigung durchgeführt werden.

- Lassen Sie keine Flüssigkeiten in das Gerät eindringen und tauchen Sie es nicht unter Wasser, um Beschädigungen zu vermeiden.
- Vermeiden Sie das Eindringen von Fremdkörpern.
- Öffnen Sie niemals das Gehäuse, ausgenommen das Batteriefach zum Batteriewechsel, es befinden sich keine zu wartenden Teile im Gerät.
- Wenden Sie sich bei Fehlfunktionen oder erkennbaren Schäden an den Kundendienst.

Sicherheitshinweise zum Umgang mit Batterien

⚠️ WARNUNG! Eine falsche Handhabung von Batterien kann zu Feuer, Explosionen, Auslaufen gefährlicher Stoffe oder anderen Gefahrensituationen führen!

-  Lassen Sie niemals zu, dass Batterien in die Hände von Kindern gelangen.
- Achten Sie darauf, dass niemand Batterien verschluckt.
- Nehmen Sie sofort medizinische Hilfe in Anspruch, wenn Sie oder eine andere Person eine Batterie verschluckt hat.
- Verwenden Sie ausschließlich den angegebenen Batterietyp.
-  Laden Sie nicht-wiederaufladbare Batterien niemals wieder auf.
- Entfernen Sie wiederaufladbare Batterien aus dem Gerät, bevor diese geladen werden.
-   Werfen Sie Batterien niemals in Feuer oder Wasser.
- Setzen Sie Batterien keinen hohen Temperaturen und direkter Sonneneinstrahlung aus.
-   Öffnen oder verformen Sie niemals Batterien.

-  Schließen Sie die Anschlussklemmen nicht kurz.
- Entfernen Sie leere Batterien aus dem Gerät und entsorgen Sie sie sicher.
-   Verwenden Sie keine unterschiedlichen Batterietypen oder neue und gebrauchte Batterien zusammen.
-   Setzen Sie Batterien immer mit der richtigen Polarität in das Gerät ein.
- Entnehmen Sie die Batterien, wenn Sie das Gerät längere Zeit nicht verwenden.
- Überprüfen Sie regelmäßig die Batterien. Auslaufende Batterien können zu Verletzungen führen und Beschädigungen am Gerät verursachen.
- Verwenden Sie bei ausgelaufenen Batterien Schutzhandschuhe! Reinigen Sie die Batterie- und Gerätekontakte sowie das Batteriefach mit einem trockenen Tuch. Vermeiden Sie den Kontakt von Haut und

Schleimhäuten insbesondere Ihrer Augen mit den Chemikalien. Spülen Sie bei Kontakt die Chemikalien mit viel Wasser ab und nehmen sofort medizinische Hilfe in Anspruch.

Lieferumfang

Überprüfen Sie vor Inbetriebnahme den Lieferumfang auf Vollständigkeit und eventuell sichtbare Beschädigungen.

- ◆ Fusselrasierer
- ◆ Reinigungspinsel, Abstandhalter
- ◆ 2× Batterien
- ◆ Bedienungsanleitung

Technische Daten

Spannungsversorgung: 2× 1,5 V Typ AA LR6 Mignon

Spannung: 3 V 

Gerätebeschreibung

- 1 Ein-/Ausschalter/Geschwindigkeitsschalter
- 2 Batteriefachdeckel
- 3 Auffangbehälter
- 4 Scherfläche
- 5 Verstellbarer Abstandhalter
- 6 Reinigungspinsel

Batterien einlegen

- 1) Ziehen Sie den Batteriefachdeckel **2** ab.
- 2) Legen Sie die Batterien gemäß der im Batteriefach gezeigten Polarität ein.
- 3) Schieben Sie den Batteriefachdeckel **2** wieder auf, so dass er einrastet.

Gebrauch

- i Hinweis:** (1) Der Fusselrasierer kann strukturierte Textilien oder sehr weiches Material wie Angorawolle beschädigen. Testen Sie den Fusselrasierer daher immer an einer unauffälligen Stelle und drehen Sie den transparenten Teil des Abstandhalters **5** zunächst auf die Stufe „**II**.“ und schieben Sie den Ein-/Ausschalter/ Geschwindigkeitsschalter **1** auf Geschwindigkeitsstufe 1. Das Gerät läuft nun auf Geschwindigkeitsstufe 1. So können Sie erst einmal vorsichtig testen, ob die Einstellung für die Textilie ausreichend ist, ohne diese zu beschädigen. (2) Das Gerät darf nicht mit Feuchtigkeit in Berührung kommen. Benutzen Sie den Fusselrasierer daher nicht auf feuchten Textilien.
- 1) Legen Sie die Textilie auf eine ebene Unterlage, z. B. ein Bügelbrett. Achten Sie darauf, dass die zu bearbeitende Fläche keine Falten hat. Ansonsten kann die Textilie beschädigt werden.
 - 2) Drehen Sie den Abstandhalter **5** auf die gewünschte Position oder nehmen Sie ihn ganz ab (siehe Kapitel „Aufsetzen/Abnehmen des Abstandhalters“):

- „II.“ bei großen Knötchen und groben Textilien (großer Abstand zu den Schermessern),
 - „I.“ bei mittelgroßen Knötchen und Textilien mit mäßiger Struktur (mittelgroßer Abstand zu den Schermessern),
 - „.“ bei kleinen Fusseln/Knötchen und feinen Textilien (kleiner Abstand zu den Schermessern),
 - Abnehmen des Abstandhalters ⑤, nur bei ganz feinen Fusseln (nahezu kein Abstand zu den Schermessern).
- 3) Schieben Sie den Ein-/Ausschalter/Geschwindigkeitsschalter ① auf die gewünschte Geschwindigkeitsstufe: Wir empfehlen zuerst mit der Geschwindigkeitsstufe 1 zu arbeiten. Wenn das Ergebnis zufriedenstellend ist und Sie sich in der Handhabung sicher fühlen, stellen Sie das Gerät auf Geschwindigkeitsstufe 2.
- 4) Führen Sie die Scherfläche ④ leicht, ohne Druck, über die Textilie. Die Fusseln und Knötchen werden abrasiert und im Auffangbehälter ③ gesammelt.
- 5) Wenn Sie den Arbeitsgang beenden wollen, schieben Sie den Ein-/Ausschalter/Geschwindigkeitsschalter ① wieder auf Geschwindigkeitsstufe 0.
- ① **Hinweis:** (1) Dieses Gerät ist mit einer Sicherheitsabschaltung ausgestattet. Das Gerät schaltet sich automatisch aus, wenn Sie die Scherfläche ④ abdrehen. (2) Leeren Sie den Auffangbehälter ③ rechtzeitig. Ein überfüllter Auffangbehälter ③ kann dazu führen, dass die Schermesser langsamer werden, obwohl die Batterien noch nicht schwach sind.

Aufsetzen/Abnehmen des Abstandhalters

- ◆ Zum Aufsetzen, setzen Sie den Abstandhalter **5** zuerst oben auf den Scherkopf auf und drücken Sie ihn danach fest. Achten Sie dabei darauf, dass die Vertiefung des Abstandhalters **5** in die Arretierung am Gerät greift:

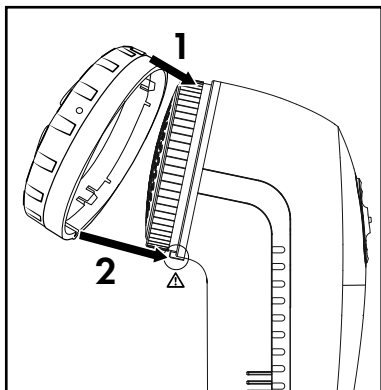

- ◆ Zum Abnehmen, ziehen Sie den Abstandhalter **5** zuerst unten an der Arretierung ab und entfernen ihn danach.

Reinigen und Pflegen

Fusselbehälter leeren

- 1) Ziehen Sie den Auffangbehälter ③ in Pfeilrichtung nach unten und heben Sie ihn dann ab.
- 2) Leeren Sie die Textilreste aus.
- 3) Stecken Sie den Auffangbehälter ③ wieder auf, so dass er fest sitzt.

Gehäuse und Scherkopf reinigen

⚠️ WARNUNG! VERLETZUNGSGEFAHR! Seien Sie vorsichtig beim Umgang mit den Schermessern unter der Scherfläche ④. Diese sind sehr scharf und können leicht beschädigt werden.

- Ⓜ️ **ACHTUNG!** Benutzen Sie keine aggressiven, chemischen oder scheuernden Reinigungsmittel. Diese können die Oberfläche beschädigen!
- ◆ Reinigen Sie das Gehäuse und den abgenommenen Abstandhalter ⑤ mit einem feuchten Tuch.
- ◆ Schrauben Sie die Scherfläche ④ vom Gerät ab. Reinigen Sie die Scherfläche ④ mit einem leicht angefeuchteten Tuch.
- ◆ Bürsten Sie Fussel- oder Flusenrückstände von den Schermessern mit dem Reinigungspinsel ⑥ ab.
- ◆ Wenn alle Teile gut getrocknet sind, schrauben Sie die Scherfläche ④ wieder auf.
- ◆ Stecken Sie den Abstandhalter ⑤ wieder auf, so dass er fest sitzt.

Entsorgung

Für Frankreich gilt:

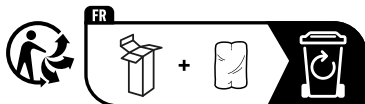

Das Produkt, die Verpackung und die Bedienungsanleitung sind recycelbar, unterliegen einer erweiterten Herstellerverantwortung und werden getrennt gesammelt.

Gerät entsorgen



Das nebenstehende Symbol einer durchgestrichenen Mülltonne auf Rädern zeigt an, dass dieses Gerät der Richtlinie 2012/19/EU unterliegt. Diese Richtlinie besagt, dass Sie dieses Gerät am Ende seiner Nutzungszeit nicht mit dem normalen Haushaltsmüll entsorgen dürfen, sondern in speziell eingerichteten Sammelstellen, Wertstoffhöfen oder Entsorgungsbetrieben abgeben müssen.

Diese Entsorgung ist für Sie kostenfrei. Schonen Sie die Umwelt und entsorgen Sie fachgerecht.

Für den deutschen Markt gilt:

Beim Kauf eines Neugerätes haben Sie das Recht, ein entsprechendes Altgerät an Ihren Händler zurückzugeben. Händler von Elektro- und Elektronikgeräten sowie Lebensmittelhändler, die regelmäßig Elektro- und Elektronikgeräte verkaufen, sind verpflichtet, bis zu drei Altgeräte unentgeltlich zurückzunehmen, auch ohne dass ein Neugerät gekauft wird, wenn die Altgeräte in keiner Abmessung größer als 25 cm sind. LIDL bietet Ihnen Rücknahmemöglichkeiten direkt in den Filialen und Märkten an.

Sofern Ihr Altgerät personenbezogene Daten enthält, sind Sie selbst für deren Löschung verantwortlich, bevor Sie es zurückgeben.

Sofern dies ohne Zerstörung des Altgerätes möglich ist, entnehmen Sie die alten Batterien oder Akkus sowie Lampen, bevor Sie das Altgerät zur Entsorgung zurückgeben und führen Sie sie einer separaten Sammlung zu. Bei fest eingebauten Akkus ist bei der Entsorgung darauf hinzuweisen, dass das Gerät einen Akku enthält.



Weitere Möglichkeiten zur Entsorgung des ausgedienten Produkts erfahren Sie bei Ihrer Gemeinde- oder Stadtverwaltung.

Verpackung entsorgen



Die Verpackungsmaterialien sind nach umweltverträglichen und entsorgungstechnischen Gesichtspunkten ausgewählt und deshalb recyclebar. Entsorgen Sie nicht mehr

benötigte Verpackungsmaterialien gemäß den örtlich geltenden Vorschriften.

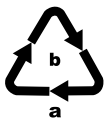

Entsorgen Sie die Verpackung umweltgerecht. Beachten Sie die Kennzeichnung auf den verschiedenen Verpackungsmaterialien und trennen Sie diese gegebenenfalls gesondert.

Die Verpackungsmaterialien sind gekennzeichnet mit Abkürzungen (a) und Ziffern (b) mit folgender Bedeutung: 1-7: Kunststoffe, 20-22: Papier und Pappe, 80-98: Verbundstoffe.

Batterien entsorgen



Batterien/Akkus sind als Sondermüll zu behandeln und müssen daher durch entsprechende Stellen (Händler, Fachhändler, öffentliche kommunale Stellen, gewerbliche

Entsorgungsunternehmen) umweltgerecht entsorgt werden. Batterien/Akkus können giftige Schwermetalle enthalten.

Gekennzeichnet werden die enthaltenen Schwermetalle mit Buchstaben unter dem Symbol: Cd = Cadmium, Hg = Quecksilber, Pb = Blei.

Werfen Sie Batterien/Akkus daher nicht in den Hausmüll, sondern führen Sie diese einer separaten Sammlung zu.

Geben Sie Batterien/Akkus nur im entladenen Zustand zurück.

Garantie der Kompernaß Handels GmbH

Sehr geehrte Kundin, sehr geehrter Kunde,

Sie erhalten auf dieses Gerät 3 Jahre Garantie ab Kaufdatum. Im Falle von Mängeln dieses Produkts stehen Ihnen gegen den Verkäufer des Produkts gesetzliche Rechte zu. Diese gesetzlichen Rechte werden durch unsere im Folgenden dargestellte Garantie nicht eingeschränkt.

Garantiebedingungen

Die Garantiefrist beginnt mit dem Kaufdatum. Bitte bewahren Sie den Kassenbon gut auf. Dieser wird als Nachweis für den Kauf benötigt.

Tritt innerhalb von drei Jahren ab dem Kaufdatum dieses Produkts ein Material- oder Fabrikationsfehler auf, wird das Produkt von uns – nach unserer Wahl – für Sie kostenlos repariert, ersetzt oder der Kaufpreis erstattet. Diese Garantieleistung setzt voraus, dass innerhalb der Dreijahresfrist das defekte Gerät und der Kaufbeleg (Kassenbon) vorgelegt und schriftlich kurz beschrieben wird, worin der Mangel besteht und wann er aufgetreten ist.

Wenn der Defekt von unserer Garantie gedeckt ist, erhalten Sie das reparierte oder ein neues Produkt zurück. Mit Reparatur oder Austausch des Produkts beginnt kein neuer Garantiezeitraum.

Garantiezeit und gesetzliche Mängelansprüche

Die Garantiezeit wird durch die Gewährleistung nicht verlängert. Dies gilt auch für ersetzte und reparierte Teile. Eventuell schon beim Kauf vorhandene Schäden und Mängel müssen sofort nach dem Auspacken gemeldet werden. Nach Ablauf der Garantiezeit anfallende Reparaturen sind kostenpflichtig.

Garantieumfang

Das Gerät wurde nach strengen Qualitätsrichtlinien sorgfältig produziert und vor Auslieferung gewissenhaft geprüft.

Die Garantieleistung gilt für Material- oder Fabrikationsfehler. Diese Garantie erstreckt sich nicht auf Produktteile, die normaler Abnutzung ausgesetzt sind und daher als Verschleißteile angesehen werden können oder für Beschädigungen an zerbrechlichen Teilen, z. B. Schalter oder Teile, die aus Glas gefertigt sind.

Diese Garantie verfällt, wenn das Produkt beschädigt, nicht sachgemäß benutzt oder gewartet wurde. Für eine sachgemäße Benutzung des Produkts sind alle in der Bedienungsanleitung aufgeführten Anweisungen genau einzuhalten. Verwendungszwecke und Handlungen, von denen in der Bedienungsanleitung abgeraten oder vor denen gewarnt wird, sind unbedingt zu vermeiden.

Das Produkt ist nur für den privaten und nicht für den gewerblichen Gebrauch bestimmt. Bei missbräuchlicher und unsachgemäßer Behandlung, Gewaltanwendung und bei Eingriffen, die nicht von unserer autorisierten Servicenerlassung vorgenommen wurden, erlischt die Garantie.

Abwicklung im Garantiefall

Um eine schnelle Bearbeitung Ihres Anliegen zu gewährleisten, folgen Sie bitte den folgenden Hinweisen:

- Bitte halten Sie für alle Anfragen den Kassenbon und die Artikelnummer (IAN) 460381_2401 als Nachweis für den Kauf bereit.
- Die Artikelnummer entnehmen Sie bitte dem Typenschild am Produkt, einer Gravur am Produkt, dem Titelblatt der Bedienungsanleitung (unten links) oder dem Aufkleber auf der Rück- oder Unterseite des Produktes.
- Sollten Funktionsfehler oder sonstige Mängel auftreten, kontaktieren Sie zunächst die nachfolgend benannte Serviceabteilung **telefonisch** oder per **E-Mail**.
- Ein als defekt erfasstes Produkt können Sie dann unter Beifügung des Kaufbelegs (Kassenbon) und der Angabe, worin der Mangel besteht und wann er aufgetreten ist, für Sie portofrei an die Ihnen mitgeteilte Serviceanschrift übersenden.



Auf www.lidl-service.com können Sie diese und viele weitere Handbücher, Produktvideos und Installationssoftware herunterladen.

Mit diesem QR-Code gelangen Sie direkt auf die Lidl-Service-Seite (www.lidl-service.com) und können durch die Eingabe der Artikelnummer (IAN) 460381_2401 Ihre Bedienungsanleitung öffnen.

Service

DE Service Deutschland

Tel.: 0800 5435 111 (kostenfrei aus dem dt.

Festnetz / Mobilfunknetz)

E-Mail: kompernass@lidl.de

AT Service Österreich

Tel.: 0800 447 744

E-Mail: kompernass@lidl.at

CH Service Schweiz

Tel.: 0800 56 44 33

E-Mail: kompernass@lidl.ch

IAN 460381_2401

Importeur

Bitte beachten Sie, dass die folgende Anschrift keine Serviceanschrift ist. Kontaktieren Sie zunächst die benannte Servicestelle.

KOMPERNASS HANDELS GMBH

BURGSTRASSE 21

44867 BOCHUM

DEUTSCHLAND

www.kompernass.com



KOMPERNASS HANDELS GMBH

BURGSTRASSE 21

44867 BOCHUM

GERMANY

www.kompernass.com

Version des informations · Stand der Informationen:

05 / 2024 · Ident.-No.: SFR3A1-042024-1

IAN 460381_2401

2 ○