

SILVER CREST®



ELEKTRISCHER WANDKAMIN SEWK 2000 A1

DE AT CH

ELEKTRISCHER WANDKAMIN

Bedienungs- und Sicherheitshinweise

IAN 412666_2201

DE AT

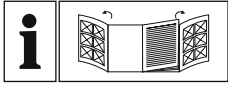

DE AT CH



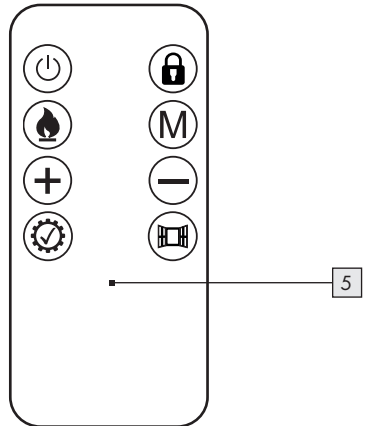
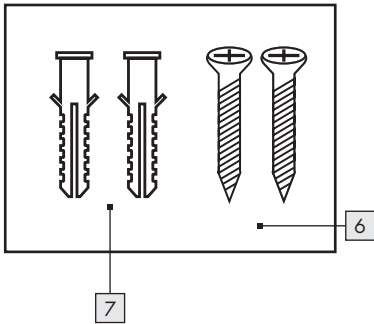
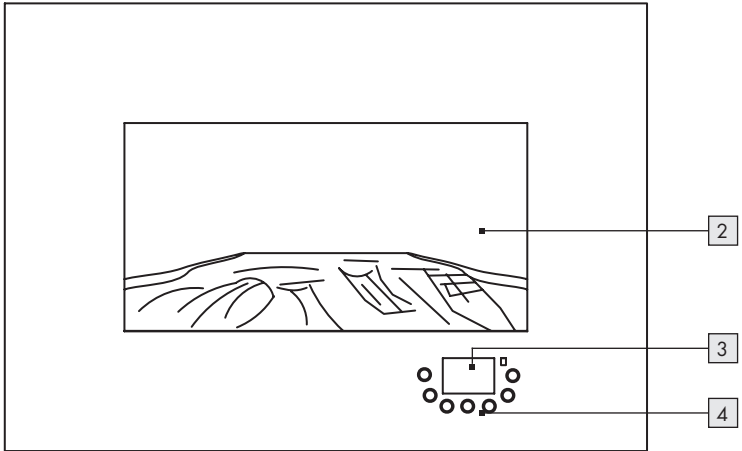
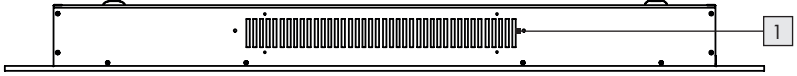

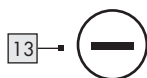
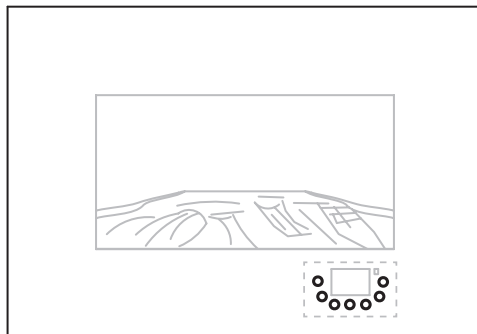

Klappen Sie vor dem Lesen die Seite mit den Abbildungen aus und machen Sie sich anschließend mit allen Funktionen des Gerätes vertraut.

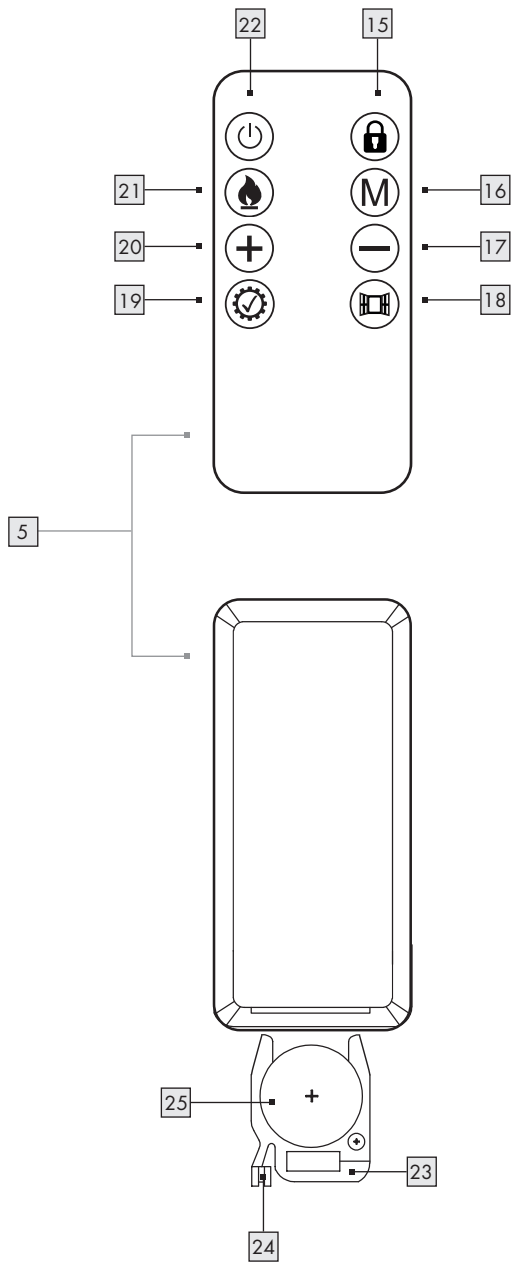



0 3 6 9 12 15 18 21 24h — Stundenanzeige für P1, P2, P3
 — Temperatur
 Uhrzeit-Anzeige
 Tages-anzeige 1 2 3 4 5 6 7
 P1 — P1, P2, P3
 — Standard-Modus
 — Spar-Modus
 — Frostwächter
 — Fenster-Offen-Erkennung
 — Heizfunktion
 — Kaminfeuer-Helligkeit
 — Tastensperre



1. Einleitung	7
1.1 Bestimmungsgemäße Verwendung	7
1.2 Lieferumfang	7
1.3 Ausstattung	7
1.4 Technische Daten	7
2. Sicherheitshinweise	9
2.1 Allgemeine Sicherheitshinweise: Sicherheit elektrischer Geräte für den Hausgebrauch	9
2.2 Spezifische Sicherheitshinweise: Besondere Anforderungen für Raumheizgeräte	10
2.3 Hinweise zu Batterien	11
3. Vor der Inbetriebnahme	13
3.1 Montage	13
3.2 Fernbedienung: Batterie einsetzen/wechseln	14
4. Inbetriebnahme	14
4.1 Systemzeit-Einstellung (Uhrzeit und Tag)	15
4.2 Tastensperre 	15
4.3 Gerät ein-/ausschalten 	16
4.4 Kaminfeuer-Beleuchtung 	16
4.5 Heizprogramm auswählen	16
4.5.1 Standard-Modus 	17
4.5.2 Spar-Modus 	17
4.5.3 Frostwächter-Modus 	17
4.5.4 Programm P1	18
4.5.5 Programm P2	18
4.5.6 Programm P3	20

5. Fenster-Offen-Erkennung 	21
6. Gerät auf Werkseinstellungen zurücksetzen	21
7. Kurzanleitung für die Fernbedienung	22
7.1 Nutzungsbereich der Fernbedienung	23
8. Schutzeinrichtungen des Geräts	24
8.1 Überhitzungsschutz	24
9. Wartung und Reinigung	24
10. Entsorgung	24
11. EU-Konformität	25
12. Garantie der ROWI Germany GmbH	25
13. Service	26

ELEKTRISCHER WANDKAMIN SEWK 2000 A1

1. Einleitung

Herzlichen Glückwunsch zum Kauf Ihres neuen Gerätes. Sie haben sich damit für ein hochwertiges Gerät entschieden. Die Bedienungsanleitung ist Teil dieses Produkts. Sie enthält wichtige Hinweise für Sicherheit, Gebrauch und Entsorgung. Machen Sie sich vor der Benutzung des Produkts mit allen Bedien- und Sicherheitshinweisen vertraut. Benutzen Sie das Produkt nur wie beschrieben und für die angegebenen Einsatzbereiche. Händigen Sie alle Unterlagen bei Weitergabe des Produkts an Dritte mit aus.

1.1 Bestimmungsgemäße Verwendung

Dieses Gerät ist nur zum Beheizen von geschlossenen Räumen bestimmt. Das Gerät ist nicht zur Verwendung in Räumen vorgesehen, in denen besondere Bedingungen vorherrschen, wie z. B. korrosive oder explosionsfähige Atmosphäre (Staub, Dampf oder Gas). Verwenden Sie das Gerät nicht im Freien. Das Gerät darf nur in montiertem Zustand in Betrieb genommen werden. Jede andere Verwendung oder Veränderung des Gerätes gilt als nicht bestimmungsgemäß und birgt erhebliche Unfallgefahren. Für aus bestimmungswidriger Verwendung entstandene Schäden übernehmen wir keine Haftung. Dieses Heizgerät ist nur als Zusatzheizung zu verwenden und ausschließlich für den privaten Einsatz bestimmt.

1.2 Lieferumfang

- 1 Elektrischer Wandkamin
- 1 Bedienungsanleitung
- 1 Fernbedienung (inkl. Knopfzelle)
- 2 Dübel
- 2 Schrauben

1.3 Ausstattung

- 1 Luftauslass
- 2 Kaminfeuer-Beleuchtung
- 3 Display
- 4 Bedientasten

- 5 Fernbedienung
- 6 Schrauben M4 x 42 mm
- 7 Dübel



Bedientasten

- 8 Ein-/Aus-Taste
- 9 Modus-Taste
- 10 Kaminfeuer-Beleuchtung
- 11 Fenster-Offen-Erkennungstaste
- 12 Einstelltaste
- 13 Minus-Taste
- 14 Plus-Taste



Fernbedienung

- 15 Entsperrtaste
- 16 Modus-Taste
- 17 Minus-Taste
- 18 Fenster-Offen-Erkennungstaste
- 19 Einstelltaste
- 20 Plus-Taste
- 21 Kaminfeuer-Beleuchtung
- 22 Ein-/Aus-Taste
- 23 Batteriefach
- 24 Lasche
- 25 Knopfzelle (Batterie)

1.4 Technische Daten

Bemessungsspannung:	220-240 V~ (Wechselstrom)
Bemessungsfrequenz:	50-60 Hz
Bemessungsaufnahme:	1750-2000 W
Schutzklasse:	I
Temperaturwahlbereich:	
Standard-Modus  :	10 °C – 35 °C
Spar-Modus  :	7 °C – 32 °C
Abmessungen des Gerätes:	66 x 12,5 x 46 cm
Netzkabellänge:	1,8 m

Fernbedienung (nur zur Verwendung mit dem Elektrischer Wandkamin SEWK 2000 A1)

-  Batterieversorgung: 3 V --- (Gleichstrom)
CR2025
-  Lithium : Lithium-Batterie (Li-Mn)

Erforderliche Angaben zu elektrischen Einzelraumheizgeräten

Modellkennung: SEWK 2000 A1

Angabe	Symbol	Wert	Einheit
--------	--------	------	---------

Wärmeleistung

Nennwärmeleistung	P_{nom}	1,8	kW
-------------------	-----------	-----	----

Mindestwärmeleistung (Richtwert)	P_{min}	0,9	kW
----------------------------------	-----------	-----	----

Maximale kontinuierliche Wärmeleistung	$P_{max,c}$	1,8	kW
--	-------------	-----	----

Hilfsstromverbrauch

Bei Nennwärmeleistung	el_{max}	N/A	kW
-----------------------	------------	-----	----

Bei Mindestwärmeleistung	el_{min}	N/A	kW
--------------------------	------------	-----	----

Im Bereitschaftszustand	el_{SB}	0,000	kW
-------------------------	-----------	-------	----

Angabe	Einheit
--------	---------

Nur bei elektrischen Speicher-Einzelraumheizgeräten: Art der Regelung der Wärmezufuhr (bitte eine Möglichkeit auswählen)

manuelle Regelung der Wärmezufuhr mit integriertem Thermostat	[nein]
---	--------

manuelle Regelung der Wärmezufuhr mit Rückmeldung der Raum- und/oder Außentemperatur	[nein]
--	--------

elektronische Regelung der Wärmezufuhr mit Rückmeldung der Raum- und/oder Außentemperatur	[nein]
---	--------

Wärmeabgabe mit Gebläseunterstützung	[nein]
--------------------------------------	--------

Art der Wärmeleistung/Raumtemperaturkontrolle (bitte eine Möglichkeit auswählen)

einstufige Wärmeleistung, keine Raumtemperaturkontrolle	[nein]
---	--------

zwei oder mehr manuell einstellbare Stufen, keine Raumtemperaturkontrolle	[nein]
---	--------

Raumtemperaturkontrolle mit mechanischem Thermostat	[nein]
---	--------

mit elektronischer Raumtemperaturkontrolle	[nein]
--	--------

elektronische Raumtemperaturkontrolle und Tageszeitregelung	[nein]
---	--------

elektronische Raumtemperaturkontrolle und Wochentagsregelung	[ja]
--	------

Sonstige Regelungsoptionen (Mehrfachnennungen möglich)

Raumtemperaturkontrolle mit Präsenzerkennung	[nein]
--	--------

Raumtemperaturkontrolle mit Erkennung offener Fenster	[ja]
---	------

mit Fernbedienungsoption	[nein]
--------------------------	--------

mit adaptiver Regelung des Heizbeginns	[nein]
--	--------

mit Betriebszeitbegrenzung	[nein]
----------------------------	--------

mit Schwarzkugelsensor	[nein]
------------------------	--------

ROWI Germany GmbH
 Werner-von-Siemens-Str. 27
 76694 Forst
 DEUTSCHLAND

2. Sicherheitshinweise



Lesen Sie alle Sicherheitshinweise und Anweisungen.



Versäumnisse bei der Einhaltung der Sicherheitshinweise und Anweisungen können schwere Verletzungen und/oder Sachschäden verursachen.

Bewahren Sie alle Sicherheitshinweise und Anweisungen für die Zukunft auf!

2.1 Allgemeine Sicherheitshinweise: Sicherheit elektrischer Geräte für den Hausgebrauch

- Dieses Gerät kann von Kindern ab 8 Jahren und darüber sowie von Personen mit verringerten physischen, sensorischen oder mentalen Fähigkeiten oder Mangel an Erfahrung und Wissen benutzt werden, wenn sie beaufsichtigt oder bezüglich des sicheren Gebrauchs des Gerätes unterwiesen wurden und die daraus resultierenden Gefahren verstehen. Kinder dürfen nicht mit dem Gerät spielen. Die Reinigung und die Wartung durch den Benutzer dürfen nicht von Kindern ohne Beaufsichtigung durchgeführt werden.
- Es sind keine Maßnahmen seitens der Anwender erforderlich, um das Produkt auf 50 oder 60 Hz bzw. auf 220 oder 240 V einzustellen. Das Produkt stellt sich automatisch auf die richtige Frequenz bzw. Spannung ein.
- Wenn die Netzanschlussleitung dieses Gerätes beschädigt ist, muss sie durch den Hersteller oder seinen Kundendienst oder eine ähnlich qualifizierte Person ersetzt werden, um Gefährdungen zu vermeiden.

2.2 Spezifische Sicherheitshinweise: Besondere Anforderungen für Raumheizgeräte



WARNUNG! Nicht abdecken!

Um eine Überhitzung des Heizgerätes zu vermeiden, darf das Heizgerät nicht abgedeckt werden.



WARNUNG! Brandgefahr! Um die Brandgefahr zu verringern, halten Sie Textilien, Vorhänge und andere brennbare Materialien mindestens 1 m vom Luftauslass entfernt.



Warnung vor heißen Oberflächen!

VORSICHT: Einige Teile des Produktes können sehr heiß werden und Verbrennungen verursachen. Besondere Vorsicht ist geboten, wenn Kinder und schutzbedürftige Personen anwesend sind.



Das Gerät ist nur für den Betrieb im Innenbereich geeignet!



Lebensgefahr durch elektrischen Strom!

Beim Kontakt mit unter Spannung stehenden Leitungen oder Bauteilen besteht Lebensgefahr!

- Das Heizgerät darf nicht unmittelbar unterhalb einer Wandsteckdose aufgestellt werden.
- Dieses Heizgerät nicht in unmittelbarer Nähe einer Badewanne, einer Dusche oder eines Schwimbeckens benutzen.
- Nehmen Sie ein heruntergefallenes Gerät nicht in Betrieb.
- Verwenden Sie das Produkt nicht, wenn Sie sichtbare Beschädigungen feststellen.
- Das Heizgerät ist nur zur Wandmontage geeignet.

- Kinder jünger als 3 Jahre sind fernzuhalten, es sei denn, sie werden ständig überwacht.
- Kinder ab 3 Jahren und jünger als 8 Jahre dürfen das Gerät nur ein- und ausschalten, wenn sie beaufsichtigt werden oder bezüglich des sicheren Gebrauchs des Gerätes unterwiesen wurden und die daraus resultierenden Gefahren verstanden haben, vorausgesetzt, dass das Gerät in seiner normalen Gebrauchslage platziert oder installiert ist. Kinder ab 3 Jahren und jünger als 8 Jahre dürfen nicht den Stecker in die Steckdose stecken, das Gerät nicht regulieren, das Gerät nicht reinigen und/oder nicht die Wartung durch den Benutzer durchführen.

2.3 Hinweise zu Batterien



Außerhalb der Reichweite von Kindern halten.



Verschlucken kann zu Verletzungen, zur Perforation von Weichgewebe und zum Tod führen. Schwere Verbrennungen können innerhalb von 2 Stunden nach der Einnahme auftreten. Sofort ärztlichen Rat einholen.

- Eine falsche Handhabung von Batterien kann zu Feuer, Explosionen, Auslaufen gefährlicher Stoffe oder anderen Gefahrensituationen führen!
- Werfen Sie Batterien nicht ins Feuer und setzen Sie sie keinen hohen Temperaturen aus.
- Batterien nicht öffnen, verformen oder kurzschließen, da in diesem Fall enthaltene Chemikalien auslaufen können.
- Versuchen Sie nicht, Batterien wieder aufzuladen. Nur als „aufladbar“ gekennzeichnete Batterien dürfen wieder aufgeladen werden. Es besteht Explosionsgefahr!
- Aufladbare Batterien immer aus dem Gerät entfernen, um sie aufzuladen.

- Überprüfen Sie regelmäßig die Batterien. Ausgetretene Chemikalien können dauerhafte Schäden am Gerät verursachen. Im Umgang mit beschädigten oder ausgelaufenen Batterien besondere Vorsicht walten lassen.
- Verätzungsgefahr! Schutzhandschuhe tragen.
- Chemikalien, die aus einer Batterie austreten, können zu Hautreizungen führen.
- Bei Hautkontakt mit viel Wasser abspülen. Wenn die Chemikalien in die Augen gelangt sind, grundsätzlich mit Wasser ausspülen, nicht reiben und sofort einen Arzt aufsuchen.
- Unterschiedliche Batterie- bzw. Akkutypen sowie neue und alte Batterien dürfen nicht gemischt eingesetzt werden.
- Batterien stets polrichtig einsetzen, da sonst die Gefahr des Platzens besteht.
- Entnehmen Sie die Batterien aus dem Gerät, wenn Sie es längere Zeit nicht benutzen oder es lagern wollen.
- Legen Sie die Batterien gemäß Polung ein.
- Erlauben Sie Kindern nicht, Batterien ohne Aufsicht eines Erwachsenen auszutauschen.
- Wählen Sie immer die richtige Größe und den richtigen Batterietyp für den beabsichtigten Gebrauch. Die mit dem Gerät gelieferten Informationen zur Unterstützung der korrekten Auswahl der Batterie sollten als Referenz aufbewahrt werden.
- Reinigen Sie die Batteriekontakte und auch die der Ausrüstung vor der Installation der Batterie.
- Entfernen Sie verbrauchte Batterien umgehend und entsorgen Sie diese umweltgerecht.
- Nehmen Sie die Batterien nicht auseinander.
- Wenn die Batteriefach-Abdeckung nicht sicher schließt, die Fernbedienung nicht mehr benutzen und von Kindern fernhalten.
- Vermeiden Sie extreme Bedingungen und Temperaturen, die auf Batterien / Akkus einwirken können, z. B. auf Heizkörpern / direkte Sonneneinstrahlung.
- Die Anschlussklemmen dürfen nicht kurzgeschlossen werden.

3. Vor der Inbetriebnahme

- Entfernen Sie sämtliches Verpackungsmaterial und alle Transportsicherungen vom Gerät. Überprüfen Sie, ob der Packungsinhalt vollständig und unbeschädigt ist.

3.1 Montage

Für einen sicheren und fehlerfreien Betrieb des Gerätes, muss der Anbringungsort folgende Voraussetzungen erfüllen:

- Verwenden Sie das Gerät nicht in einer heißen, nassen oder sehr feuchten Umgebung oder in der Nähe von brennbarem Material.
- Die Steckdose muss leicht zugänglich sein, so dass der Netzstecker notfalls leicht abgezogen werden kann.
- Es sind vom Gehäuse Mindestabstände von 20 cm seitlich, 100 cm nach oben und 70 cm nach unten einzuhalten.

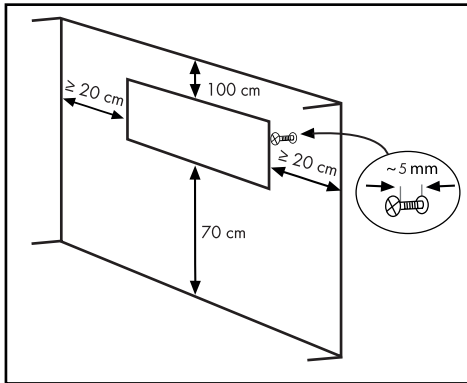

Hinweis: Montieren Sie das Gerät fern von direkter Sonneneinstrahlung und nicht unterhalb einer Deckenbeleuchtung.

ACHTUNG!

Montieren Sie den elektrischer Wandkamin nicht direkt unter der Zimmer-Decke oder unter einem Fenstersims. Die Wärme muss ungehindert entweichen können.

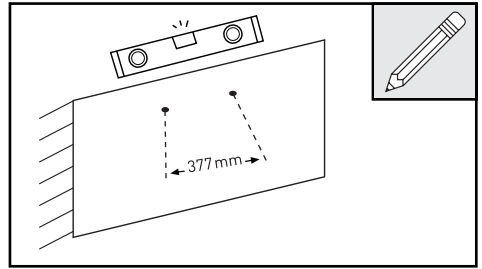

Wählen Sie eine Stelle an der Wand aus, an der Sie Ihren Elektrischer Wandkamin aufhängen möchten. Zeichnen Sie mit einer Wasserwaage eine waagerechte Linie und markieren Sie die 2 Bohrlöcher für die Schrauben **6** in einem Abstand von 377 mm.

Hinweis: Achten Sie darauf, dass die Wand in der Lage sein muss, ein Gewicht von mindestens 13 kg zu tragen.

Hinweis: Gegebenenfalls benötigen Sie eine Steighilfe (z. B. eine Leiter), um die Montage vornehmen zu können.

Achten Sie beim Bohren darauf, keine verborgenen Wasser- oder Stromleitungen zu beschädigen!

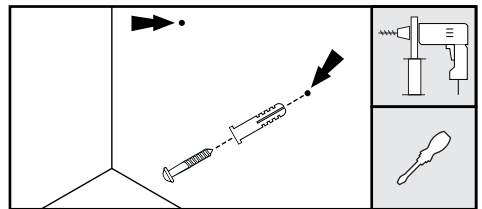

Bohren Sie die 2 Löcher mit einem Durchmesser von 8 mm und einer Tiefe von 36 mm an den von Ihnen markierten Stellen. Führen Sie die mitgelieferten Wanddübel **7** ein und schrauben Sie die 2 Schrauben **6** in die Wanddübel **7**. Achten Sie darauf, dass die Schrauben **6** nicht ganz eingedreht werden. Der Schraubenkopf muss noch ca. 5 mm herausragen.

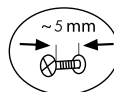

Hängen Sie nun den elektrischen Wandkamin waagrecht mit Hilfe einer anderen Person auf, in dem Sie das Gerät mit den Befestigungshalterungen in die abstehenden Schrauben **[6]** an der Wand einführen. Achten Sie darauf, dass das Netzkabel weg vom Gerät führt. Das Netzkabel darf keinesfalls hinter oder oberhalb des Gerätes verlegt werden.

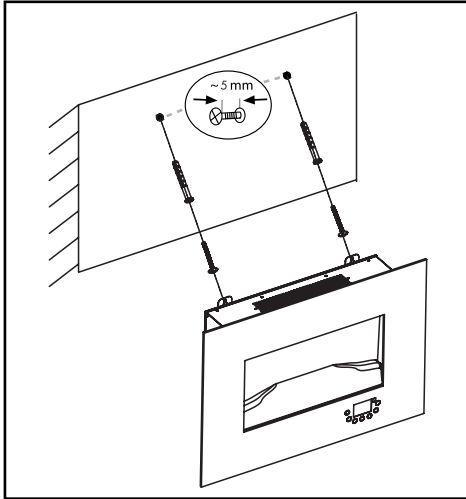

3.2 Fernbedienung: Batterie einsetzen/ wechseln

- Bei Auslieferung ist der Fernbedienung **[5]** eine Lithium-Knopfzelle **[25]** beigelegt. Um die Fernbedienung **[5]** bedienen zu können, entfernen Sie das Plastikband, das aus dem Batteriefach **[23]** herausragt.

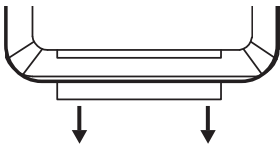

- Wenn die Batterie in der Fernbedienung **[5]** ersetzt werden muss, legen Sie eine neue 3-Volt-Lithium-Knopfzelle ein. Achten Sie dabei auf den Typ der Lithium-Knopfzelle (CR2025).
- Drücken Sie die Lasche **[24]** am Batteriefach **[23]** der Fernbedienung **[5]** hin zur Mitte. Ziehen Sie nun das Batteriefach **[23]** heraus.

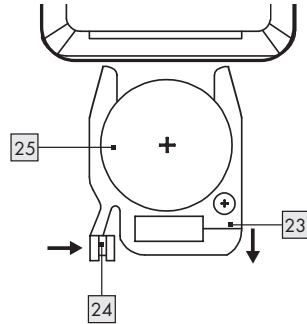

- Entnehmen Sie die verbrauchte Batterie **[25]**.
- Setzen Sie eine neue 3-Volt-Lithium-Knopfzelle vom Typ CR2025 gemäß Polung ein.
- Schieben Sie das Batteriefach **[23]** zurück in die Fernbedienung **[5]**, bis die Lasche **[24]** einrastet.

4. Inbetriebnahme

HINWEIS: BEIM ERSTGEBRAUCH ODER NACH LANGER NICHTBENUTZUNG KANN ES KURZZEITIG ZU LEICHTER GERUCHSBILDUNG KOMMEN. DIES IST KEINE FEHLFUNKTION UND STELLT KEIN SICHERHEITSRISIKO DAR. SORGEN SIE FÜR EINE AUSREICHENDE BELÜFTUNG.

ACHTUNG!

Sie dürfen den elektrischen Wandkamin erst nach seiner vollständigen Wand-Montage in Betrieb nehmen!

HINWEIS:

Bei kurzen Berührungen reagieren die Bedientasten **[4]** nicht immer. Eine großflächige Berührung der Bedientasten **[4]** muss erfolgen, bevor das Gerät reagiert. Ein Piepton ertönt als Bestätigung einer Tasten-Betätigung.

HINWEIS:

Gegebenenfalls benötigen Sie eine Steighilfe (z. B. eine Leiter), um die Bedientasten **[4]** am Gerät betätigen zu können.

4.1 Systemzeit-Einstellung (Uhrzeit und Tag)

Schließen Sie den elektrischen Wandkamin an eine geerdete, abgesicherte, frei zugängliche Wandsteckdose an.

Ein Piepton ertönt. Alle Symbole am Display **3** leuchten nun einmal kurz gleichzeitig auf. Betätigen Sie nun die Ein-/Aus-Taste **1** am Gerät **8** oder an der Fernbedienung **22**. Die ersten zwei Ziffern der Uhrzeit-Anzeige auf dem Display **3** blinken.

1. Mit den Plus- **+** **14** / **20** und Minus-Tasten **-** **13** / **17** stellen Sie als Erstes die Stunden im 24h-Format ein. Wenn Sie die Stunden eingestellt haben, betätigen Sie einmalig die Einstelltaste **1** am Gerät **12** bzw. an der Fernbedienung **19**.
2. Die letzten zwei Ziffern der Uhrzeit-Anzeige blinken. Mit den Plus- **+** **14** / **20** und Minus-Tasten **-** **13** / **17** stellen Sie nun die Minuten ein. Wenn Sie die Minuten eingestellt haben, betätigen Sie einmalig die Einstelltaste **1** am Gerät **12** bzw. an der Fernbedienung **19**.
3. Die erste Ziffer der Tagesanzeige blinkt. Mit den Plus- **+** **14** / **20** und Minus-Tasten **-** **13** / **17** stellen Sie nun den Wochentag nach der unten abgebildeten Tabelle ein.

1.	Montag	2.	Dienstag
3.	Mittwoch	4.	Donnerstag
5.	Freitag	6.	Samstag
7.	Sonntag		

4. Wenn Sie den Wochentag eingestellt haben, drücken Sie einmalig die Einstelltaste **1** am Gerät **12** bzw. an der Fernbedienung **19**. Das Display **3** zeigt nun die aktuelle Uhrzeit sowie den Wochentag an.

Sollte der Netzstecker aus der Steckdose gezogen werden, geht die Systemzeit-Einstellung verloren. Sie müssen diese Einstellungen wieder vornehmen.

Sollte das Gerät auf die Werkseinstellungen zurückgesetzt werden, geht ebenfalls die Systemzeit-Einstellung verloren (s. Kapitel 6).

Sollten Sie die Uhrzeit anpassen müssen (z. B. wegen Winter- oder Sommerzeit), drücken Sie für ca. 4 Sekunden die Einstelltaste **1** am Gerät **12** oder an der Fernbedienung **19**, bis ein Piepton ertönt. Die ersten zwei Ziffern der Uhrzeit-Anzeige auf dem Display **3** blinken. Wiederholen Sie die Schritte 1 bis 4, um die Systemzeit-Einstellung vorzunehmen.

BEISPIEL:

Das folgende Bild zeigt 13:45 und Mittwoch als aktuelle Uhrzeit bzw. Wochentag an.

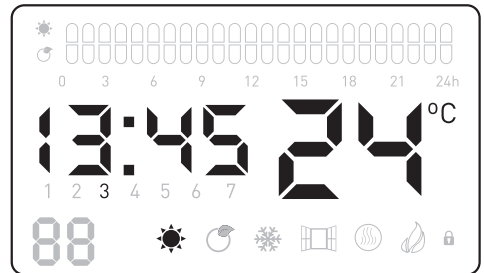



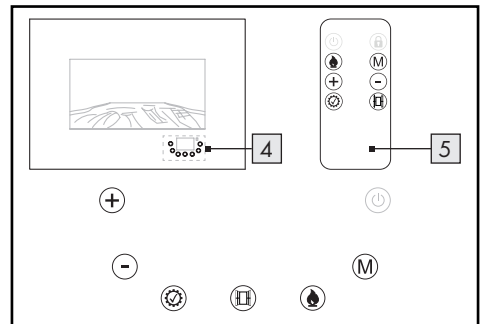

4.2 Tastensperre **18**

Mit der Tastensperre wird ein unbeabsichtigtes Betätigen der Tasten der Fernbedienung **5** und der Bedientasten **4** des Geräts (außer der Ein-/Aus-Taste **8** / **22**) verhindert.



Wird am Gerät, nachdem es **eingeschaltet** ist, ca. 1 Minute lang keine Einstellung registriert, wird die Tastensperre **automatisch** aktiviert.

Um die Tastensperre zu deaktivieren, drücken Sie die Einstelltaste  [12] und die Kaminfeuer-Beleuchtungstaste  [10] gleichzeitig. Auf der Fernbedienung [5] benötigen Sie nur die Entsperrtaste  [15] einmalig zu betätigen.

Alternativ können Sie die Ein-/Aus-Taste  am Gerät [8] oder an der Fernbedienung [22] zweimal betätigen, um die Bedientasten [4] zu entsperren. Die erste Betätigung schaltet den elektrischen Wandkamin aus. Die zweite Betätigung schaltet den elektrischen Wandkamin ein.

4.3 Gerät ein-/ausschalten

Schalten Sie den elektrischen Wandkamin ein, indem Sie die Ein-/Aus-Taste  am Gerät [8] oder an der Fernbedienung [22] betätigen. Das Display [3] leuchtet. Der elektrische Wandkamin befindet sich nun im Standard-Modus (s. 4.5.1).

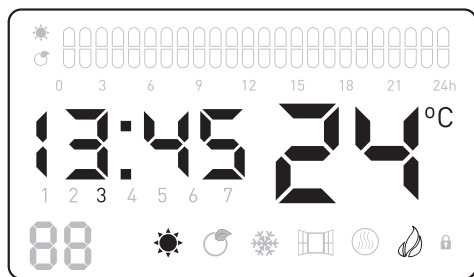



Um den elektrischen Wandkamin auszuschalten, betätigen Sie die Ein-/Aus-Taste  am Gerät [8] oder an der Fernbedienung [22]. Das Display [3] zeigt die Uhrzeit, sowie den aktuellen Tag. Die Bedienelemente [4] leuchten weiter. Nach ca. einer Minute erlöschen das Display [3] sowie die Bedienelemente [4].

HINWEIS:

Wenn Sie das Gerät wieder einschalten, gelangen Sie **automatisch** in den Standard-Modus.

4.4 Kaminfeuer-Beleuchtung

Mit der Kaminfeuer-Beleuchtung  können Sie die Helligkeit des Flammen-Effektes einstellen. Hierzu drücken Sie die Taste  am Gerät [10] oder die Taste [21] an der Fernbedienung, um die Intensität des Flammen-Effektes einzustellen.



Es stehen Ihnen 5 verschiedene Beleuchtungsstufen zur Verfügung. Sie können die Beleuchtung auch komplett abschalten, dies hat keinen Einfluss auf die Heizfunktion des Gerätes.

4.5 Heizprogramm auswählen

Der elektrische Wandkamin verfügt über sechs verschiedene Heizprogramme, die Sie durch Betätigen der Modus-Taste  [9] / [16] auswählen können.

HINWEIS:

Der elektrische Wandkamin muss eingeschaltet sein, um zwischen den Heizprogrammen navigieren zu können.

Übersicht der Heizprogramme	
	Standard-Modus (Temperaturbereich 10-35 °C)
	Spar-Modus (Temperaturbereich 7-32 °C)
	Frostwächter-Modus (festgesetzte Raumtemperatur von ca. 7 °C)
P1	Programm 1 (Einheitliche Programmeinstellung für die komplette Woche)
P2	Programm 2 (separate Programmeinstellung für die Werktage und für das Wochenende)
P3	Programm 3 (Programmeinstellung individuell für jeden einzelnen Wochentag)

- Unmittelbar nach dem Einschalten des elektrischen Wandkamins gelangen Sie in den Standard-Modus. Das Symbol  wird auf dem Display [3] angezeigt.

- Betätigen Sie einmalig die Modus-Taste (M) [9] / [16]. Sie gelangen in den Spar-Modus. ☺ wird auf dem Display [3] angezeigt.
- Bei einem weiteren Betätigen der Modus-Taste (M) [9] / [16] gelangen Sie in die Frostwächter-Funktion. ❄️ wird auf dem Display [3] angezeigt.
- Bei einem weiteren Betätigen der Modus-Taste (M) [9] / [16] gelangen Sie in das Programm 1. P1 wird auf dem Display [3] angezeigt.
- Bei einem weiteren Betätigen der Modus-Taste (M) [9] / [16] gelangen Sie in das Programm 2. P2 wird auf dem Display [3] angezeigt.
- Bei einem weiteren Betätigen der Modus-Taste (M) [9] / [16] gelangen Sie in das Programm 3. P3 wird auf dem Display [3] angezeigt.
- Bei einem weiteren Betätigen der Modus-Taste (M) [9] / [16] kehren Sie zurück zum Standard-Modus.

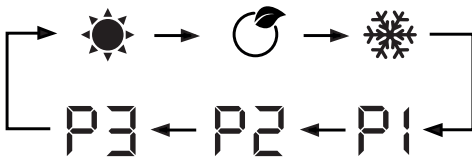

HINWEIS ☀️ / ☺ / P1 / P2 / P3:

Bei der Einstellung der Temperatur ist zu beachten, dass das Gerät nicht heizt, wenn die gewünschte Temperatur niedriger als die Raumtemperatur ist oder dieser entspricht. Um zu heizen, muss die eingestellte Temperatur mindestens um 1 °C höher sein als die Raumtemperatur.

4.5.1 Standard-Modus ☀️

- Unmittelbar nach dem Einschalten des elektrischen Wandkamins gelangen Sie in den Standard-Modus ☀️.
- ☀️ wird auf dem Display [3] angezeigt.
- Im Standard-Modus ☀️ können Sie eine Temperatur zwischen 10 und 35 °C einstellen.
- Mit der Plus-Taste (+) [14] / [20] erhöhen Sie die gewünschte Temperatur.
- Mit der Minus-Taste (-) [13] / [17] verringern Sie die gewünschte Temperatur.
- Ist die eingestellte Temperatur erreicht, schaltet das Gerät automatisch ab.

- Der integrierte Thermostat schaltet die Heizfunktion nun automatisch ein/aus.

4.5.2 Spar-Modus ☺

- Sie gelangen in den Spar-Modus ☺ durch einmaliges Betätigen der Modus-Taste (M) [9] / [16]. ☺ wird auf dem Display [3] angezeigt.
- Im Spar-Modus ☺ können Sie eine Temperatur zwischen 7 und 32 °C einstellen.
- Mit der Plus-Taste (+) [14] / [20] erhöhen Sie die gewünschte Temperatur.
- Mit der Minus-Taste (-) [13] / [17] verringern Sie die gewünschte Temperatur.
- Ist die eingestellte Temperatur erreicht, schaltet das Gerät automatisch ab.
- Der integrierte Thermostat schaltet die Heizfunktion nun automatisch ein/aus.











4.5.3 Frostwächter-Modus ❄️

- Sie können den elektrischen Wandkamin so einstellen, dass dieser automatisch die Heizfunktion startet, wenn die Raumtemperatur ca. 7 °C beträgt.
- Um die Frostwächterfunktion ❄️ zu aktivieren, drücken Sie die Modus-Taste (M) [9] / [16] 3 Mal, bis auf dem Display [3] das Frostwächter-Symbol ❄️ erscheint.
- Der elektrische Wandkamin schaltet sich nun ein, wenn die Raumtemperatur ca. 7 °C beträgt. Sobald die Raumtemperatur oberhalb von ca. 7 °C liegt, schaltet sich das Gerät automatisch wieder ab.





HINWEIS:

Die Frostwächterfunktion sorgt dafür, dass die Temperatur im Raum nicht unter 7 °C fällt und verhindert so primär das Einfrieren. Stark ausgekühlte Räume brauchen mehr Energie zur Wiedererwärmung.

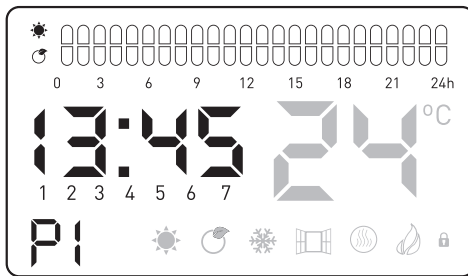





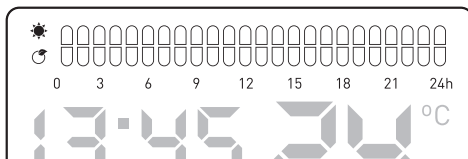

4.5.4 Programm P1

- In diesem Programm können Sie den stündlichen Betrieb des elektrischen Wandkamins für die ganze Woche automatisch steuern.
- Sie können für jede Stunde einen der folgenden Heizmodi auswählen: Standard , Spar  oder Frostwächter .
- Nach dem Einschalten gelangen Sie durch einmaliges Betätigen der Modus-Taste (M)   /  in das Programm P1.
- Das Symbol P1 wird auf dem Display  angezeigt.
- Betätigen Sie die Einstelltaste   / , um das P1-Programm anzupassen.
- Die Programm-, Uhrzeit-, Stunden- und Tagesanzeigen „1 2 3 4 5 6 7“ blinken.



- Mit der Plus-Taste (+)   /  und Minus-Taste (-)  /  wählen Sie die jeweilige volle Stunde, die Sie einstellen wollen.





- Mit der Modus-Taste (M)   /  wählen Sie für die von Ihnen im Schritt davor ausgewählte Stunde den gewünschten Heizmodus: (Standard , Spar  oder Frostwächter ) aus.
- Wenn Sie alle 24 Stunden des Tages eingestellt haben, betätigen Sie die Einstelltaste   / , um die Anpassungen zu speichern.

HINWEIS:

Nach ca. 17 Sekunden Inaktivität werden die Anpassungen gespeichert und Sie verlassen den Einstellmodus des P1-Programms.

HINWEIS:

Die gewählten Temperaturen des P1-Programms entsprechen Ihren Temperatur-Einstellungen im Standard-  (10-35 °C) und Spar-Modus  (7-32 °C). Der Frostwächter-Modus  ist fest auf 7 °C eingestellt.

Das Gerät heizt nicht, wenn die gewünschte Temperatur niedriger als die Raumtemperatur ist oder dieser entspricht. Um zu heizen, muss die eingestellte Temperatur mindestens um 1 °C höher sein als die Raumtemperatur.



Sollten Sie das Gerät ausschalten, gelangen Sie nach einem erneuten Einschalten automatisch in den Standard-Modus .

BEISPIEL:

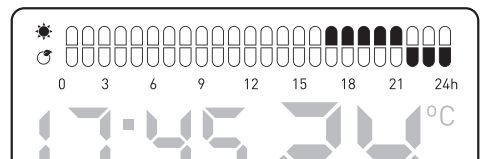
Das folgende Beispiel des P1-Programms zeigt, dass sich zwischen 00:00 und 17:00 der elektrische Wandkamin im Frostwächter-Modus befindet. Ab 17:00 bis 22:00 befindet sich der elektrische Wandkamin im Standard-Modus. Ab 22:00 befindet er sich im Spar-Modus. Dies gilt für jeden Tag der Woche.



4.5.5 Programm P2

- In diesem Programm können Sie den separaten, stündlichen Betrieb des elektrischen Wandkamins für die Werktage (1-5) und die Wochenendtage (6-7) automatisch steuern.
- Sie können für jede Stunde einen der folgenden Heizmodi auswählen: Standard , Spar  oder Frostwächter .

- Nach erneutem Betätigen der Modus-Taste (M) [9] / [16] gelangen Sie in das Programm P2.
- Das Symbol P2 wird auf dem Display [3] angezeigt.
- Betätigen Sie die Einstelltaste (⊗) [12] / [19], um das P2-Programm anzupassen.
- Die Programm-, Uhrzeit-, Stunden- und Tagesanzeigen „1 2 3 4 5“ blinken.

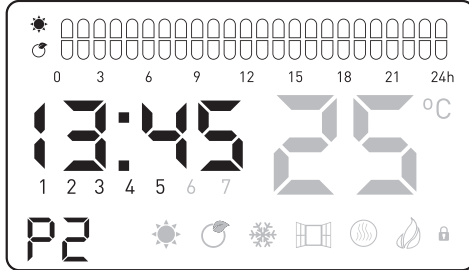

- Mit der Plus-Taste (+) [14] / [20] und Minus-Taste (-) [13] / [17] wählen Sie die jeweilige volle Stunde, die Sie einstellen wollen.

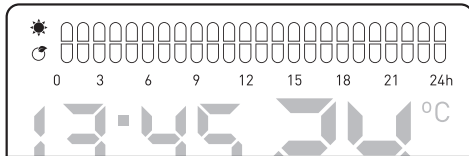

- Mit der Modus-Taste (M) [9] / [16] wählen Sie für die von Ihnen im Schritt davor ausgewählte Stunde den gewünschten Heizmodus (Standard ☀️, Spar 🌙 oder Frostwächter ❄️) aus.
- Wenn Sie alle 24 Stunden der Werktales eingestellt haben, betätigen Sie die Einstelltaste (⊗) [12] / [19], um die Anpassungen für die Werktales zu speichern.
- Betätigen Sie die Einstelltaste (⊗) [12] / [19], um das P2-Programm weiter anzupassen.
- Die Programm-, Uhrzeit-, Stunden- und Tagesanzeigen „6 7“ blinken.

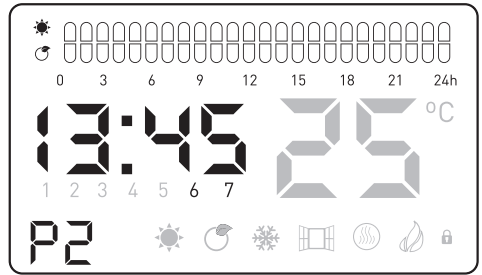

- Sie haben nun die Möglichkeit die Wochentage anzupassen.
- Mit der Plus-Taste (+) [14] / [20] und Minus-Taste (-) [13] / [17] wählen Sie die jeweilige volle Stunde, die Sie einstellen wollen.

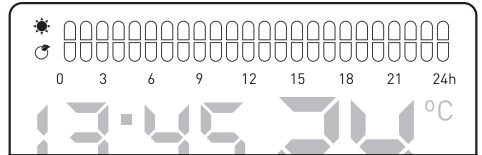

- Mit der Modus-Taste (M) [9] / [16] wählen Sie für die von Ihnen im Schritt davor ausgewählte Stunde den gewünschten Heizmodus (Standard ☀️, Spar 🌙 oder Frostwächter ❄️) aus.
- Wenn Sie alle 24 Stunden der Wochentage eingestellt haben, betätigen Sie die Einstelltaste (⊗) [12] / [19], um die Anpassungen für P2 zu speichern.

HINWEIS:

Nach ca. 17 Sekunden Inaktivität werden die Anpassungen gespeichert und Sie verlassen den Einstellmodus des P2-Programms.

HINWEIS:

Die gewählten Temperaturen des P2-Programms entsprechen Ihren Temperatur-Einstellungen im Standard-☀️ (10-35 °C) und Spar-Modus 🌙 (7-32 °C). Der Frostwächter-Modus ❄️ ist fest auf 7 °C eingestellt.

Das Gerät heizt nicht, wenn die gewünschte Temperatur niedriger als die Raumtemperatur ist oder dieser entspricht. Um zu heizen, muss die eingestellte Temperatur mindestens um 1 °C höher sein als die Raumtemperatur.

Sollten Sie das Gerät ausschalten, gelangen Sie nach einem erneuten Einschalten automatisch in den Standard-Modus ☀️:

4.5.6 Programm P3

- In diesem Programm können Sie den stündlichen Betrieb des elektrischen Wandkamins für jeden einzelnen Wochentag „1 2 3 4 5 6 7“ einstellen.
- Sie können für jede Stunde einen der folgenden Heizmodi auswählen: Standard-☀️, Spar-🌀 oder Frostwächter-Modus ❄️.
- Nach dem Einschalten gelangen Sie durch dreimaliges Betätigen der Modus-Taste (M) 9 / 16 in das Programm P3.
- Das Symbol P3 wird auf dem Display 3 angezeigt.
- Betätigen Sie die Einstelltaste ⚙️ 12 / 19, um das P3-Programm anzupassen.
- Die Programm-, Uhrzeit-, Stunden- und Tagesanzeigen „1“ blinken.

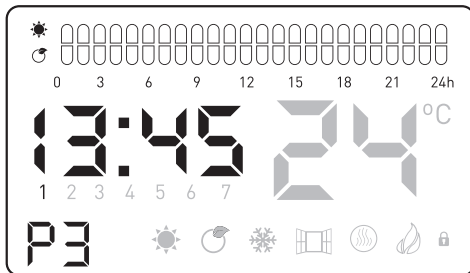

- Mit der Plus-Taste (+) 14 / 20 und Minus-Taste (-) 13 / 17 wählen Sie die jeweilige **volle** Stunde, die Sie einstellen wollen.

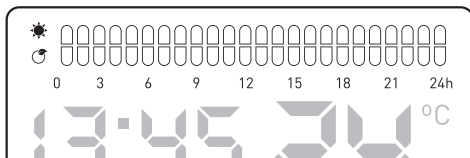

- Mit der Modus-Taste (M) 9 / 16 wählen Sie für die von Ihnen im Schritt davor ausgewählte Stunde den gewünschten Heizmodus (Standard-☀️, Spar-🌀 oder Frostwächter-Modus ❄️) aus.

- Wenn Sie alle 24 Stunden des Tages eingestellt haben, betätigen Sie die Einstelltaste ⚙️ 12 / 19, um die Anpassungen für den Montag „1“ zu speichern.
- Sie gelangen nun in den Einstellmodus für den Dienstag „2“.
- Die Programm-, Uhrzeit-, Stunden- und Tagesanzeigen „2“ blinken.

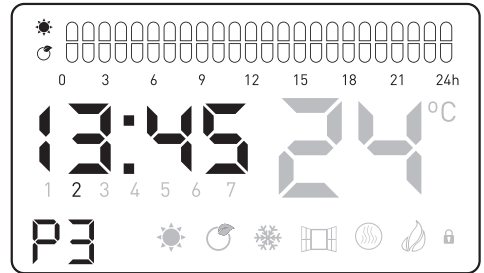

- Sie haben nun die Möglichkeit die Heizleistung für den Dienstag „2“ anzupassen.
- Mit der Plus-Taste (+) 14 / 20 und Minus-Taste (-) 13 / 17 wählen Sie die jeweilige **volle** Stunde, die Sie einstellen wollen.

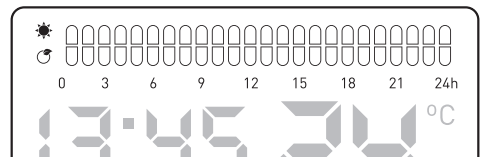

- Mit der Modus-Taste (M) 9 / 16 wählen Sie, für die von Ihnen im Schritt davor ausgewählte Stunde, den gewünschten Heizmodus (Standard-☀️, Spar-🌀 oder Frostwächter-Modus ❄️) aus.
- Wenn Sie alle 24 Stunden des Tages eingestellt haben, betätigen Sie die Einstelltaste ⚙️ 12 / 19, um die Anpassungen für den Dienstag „2“ zu speichern.
- Wiederholen Sie die oben genannten Schritte für die restlichen Wochentage, bis Sie den Sonntag „7“ programmiert haben.

HINWEIS:

Nach ca. 17 Sekunden Inaktivität werden die Anpassungen gespeichert und Sie verlassen den Einstellmodus des P3-Programms.

HINWEIS:

Die gewählten Temperaturen des P3-Programms entsprechen Ihren Temperatur-Einstellungen im Standard-☀️ (10-35 °C) und Spar-Modus 🔄 (7-32 °C). Der Frostwächter-Modus ❄️ ist fest auf 7 °C eingestellt.

Das Gerät heizt nicht, wenn die gewünschte Temperatur niedriger als die Raumtemperatur ist oder dieser entspricht. Um zu heizen, muss die eingestellte Temperatur mindestens um 1 °C höher sein als die Raumtemperatur.

Sollten Sie das Gerät ausschalten, gelangen Sie nach einem erneuten Einschalten automatisch in den Standard-Modus ☀️.

5. Fenster-Offen-Erkennung 🪟

Das Gerät verfügt über eine vereinfachte, mittelbare Fenster-Offen-Erkennung. Hierbei handelt es sich um eine energieeinsparende Einstellung, bei der die Heizfunktion automatisch ausgeschaltet wird, wenn ein Temperaturabfall von über 2 °C innerhalb von 2 Minuten erkannt wird. Der elektrische Wandkamin geht davon aus, dass ein Fenster im Raum offen ist.

Um die Funktion "Fenster-Offen-Erkennung" 🪟 zu aktivieren, betätigen Sie die Fenster-Offen-Erkennungstaste 🪟 11 / 18.

Sobald die "Fenster-Offen-Erkennung" aktiviert ist erscheint das Symbol 🪟 auf dem Display 3.

Um die Funktion abzuschalten, drücken Sie die Fenster-Offen-Erkennungstaste 🪟 11 / 18 erneut. Das Symbol 🪟 erlischt vom Display 3.





















HINWEIS:

Der elektrische Wandkamin bleibt ausgeschaltet bis die Fenster-Offen-Erkennung-Funktion 🪟 deaktiviert wird.

6. Gerät auf Werkseinstellungen zurücksetzen

Um das Gerät auf Werkseinstellung zurückzusetzen, betätigen Sie die Ein-/Aus-Taste ⏻ und Kaminfeuer-Beleuchtungstaste 🔥 am Gerät 8 / 10 gleichzeitig für ca. 5 Sekunden, bis ein Piepton ertönt. Das Gerät ist nun zurückgesetzt.

7. Kurzanleitung für die Fernbedienung

Steuerung	Taste	Aktion
Ein-/Aus-Taste		Durch einmaliges Drücken wird das Gerät eingeschaltet. Durch nochmaliges Drücken wird das Gerät ausgeschaltet.
Entsperrtaste		Durch einmaliges Drücken wird das Gerät entriegelt.
Kaminfeuer-Beleuchtung		Mit jedem Drücken der Taste  erhöht sich die Helligkeit der Beleuchtung.
Modus-Taste		Durch wiederholtes Drücken (M)  /  können Sie den gewünschten Modus auswählen. (Siehe Tabelle unter Kapitel 4.5)
Plus-Taste		Drücken Sie wiederholt die Plus-Taste   /  um die von Ihnen gewünschte Temperatur oder Uhrzeit einzustellen.
Minus-Taste		Drücken Sie wiederholt die Minus-Taste   /  um die von Ihnen gewünschte Temperatur oder Uhrzeit einzustellen.
Einstelltaste		Durch Drücken der Taste   /  können Sie die gewünschte Einstellung bestätigen.
Fenster-Offen-Erkennungstaste		Siehe Abschnitt Fenster-Offen-Erkennung

7.1 Nutzungsbereich der Fernbedienung

Bitte beachten Sie bei der Steuerung mit der Fernbedienung unbedingt den unten dargestellten Nutzungsbereich des Geräts. Um eine Reaktion des Geräts auf einen Tastendruck der Fernbedienung zu gewährleisten, stellen Sie sicher, dass sich die Fernbedienung bei Betätigung einer Taste innerhalb des dargestellten Nutzungsbereichs befindet. Je nach Entfernung zum Gerät, ändert sich der Nutzungswinkel sowie der Nutzungsradius und daraus ergibt sich der jeweilige Nutzungsbereich. Die günstigste Positionierung der Fernbedienung zum Gerät, befindet sich mittig auf Höhe des Displays.

Hinweis: Befinden sich Gegenstände, Wände oder andere Hindernisse zwischen dem Gerät und der Fernbedienung, kann die Steuerung des Geräts mit der Fernbedienung behindert werden.

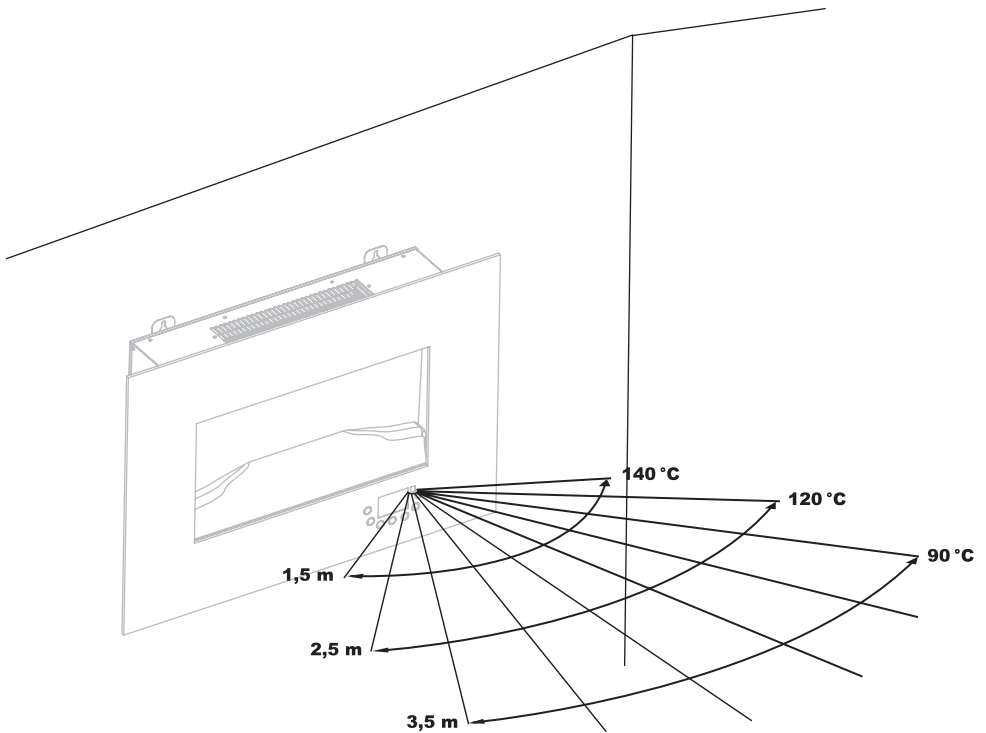

8. Schutzeinrichtungen des Geräts

8.1 Überhitzungsschutz

Dieses Gerät ist mit einem Überhitzungsschutz ausgestattet. Wenn das Gerät zu heiß wird, schaltet sich das Gerät automatisch aus. Ziehen Sie nun den Netzstecker aus der Steckdose und lassen Sie das Gerät mindestens 30 Minuten abkühlen.

ACHTUNG! Überhitzung hat in der Regel einen Grund! Sie kann Brandgefahr bedeuten! Kontrollieren Sie, ob das Gerät seine Wärme ausreichend abgeben kann: Ist das Gerät abgedeckt oder steht es zu dicht an einem Hindernis? Beseitigen Sie, wenn möglich, das Problem. Auch wenn Sie keine Ursache finden können, aber der Überhitzungsschutz ein weiteres Mal auslöst, müssen Sie das Gerät ausschalten und sich an die Service-Hotline (siehe Kapitel „Service“) wenden.

9. Wartung und Reinigung

- **VORSICHT! GEFAHR DURCH ELEKTRISCHEN SCHLAG!** Ziehen Sie immer den Netzstecker, wenn das Gerät nicht in Gebrauch ist und vor jeder Reinigung oder bei Betriebsstörungen!
- Reinigen Sie das Gerät ausschließlich im ausgeschalteten und kalten Zustand.
- Stellen Sie sicher, dass bei der Reinigung keine Feuchtigkeit in das Gerät eindringt, um eine irreparable Beschädigung des Gerätes zu vermeiden.
- Reinigen Sie das Gehäuse ausschließlich mit einem leicht feuchten Tuch und einem milden Spülmittel. Verwenden Sie auf keinen Fall scharfe und/oder kratzende Reinigungsmittel.
- Entfernen Sie Staubablagerungen am Luftauslass **1** mit einem Staubsauger.

10. Entsorgung



Die Verpackung besteht aus umweltfreundlichen Materialien, die Sie über die örtlichen Recyclingstellen entsorgen können.



Die durchgestrichene Mülltonne weist darauf hin, dass das Gerät am Ende seiner Lebensdauer getrennt vom unsortierten Siedlungsabfall zu erfassen ist.

Dieses Produkt unterliegt der europäischen Richtlinie 2012/19/EU. Entsorgen Sie das Produkt nicht im Hausmüll, sondern über kommunale Sammelstellen zur stofflichen Verwertung! Sie sind **verpflichtet**, Altgeräte einer vom unsortierten Siedlungsabfall getrennten Erfassung zuzuführen.

Möglichkeiten zur **kostenlosen** Entsorgung bzw. Rückgabe des ausgedienten Gerätes erfahren Sie bei Ihrer Gemeinde- oder Stadtverwaltung, im Internet sowie im Laden selbst, wo Sie dieses Gerät erworben haben. Unabhängig vom Kauf eines Neugerätes, ist LIDL zur **unentgeltlichen** Rücknahme von bis zu drei Altgeräten verpflichtet, die in keiner Abmessung größer als 25 cm sind.

Achten Sie darauf, dass Sie für die Löschung sämtlicher personenbezogener Daten von Ihrem Altgerät selbst verantwortlich sind.



Getrennte Sammlung- Nicht im Hausmüll entsorgen! Defekte oder verbrauchte Batterien/Akkus müssen gemäß Richtlinie 2006/66/EG und deren Änderungen recycelt werden. Geben Sie Batterien/Akkus und/oder das Produkt über die angebotenen Sammeleinrichtungen zurück.

Batterien/Akkus können nach Gebrauch im Handelsgeschäft unentgeltlich zurückgegeben werden. Sie sind gesetzlich zur Rückgabe von Altbatterien/-Akkus verpflichtet.

Sie müssen Altbatterien und Altakkumulatoren, die zerstörungsfrei aus dem Altgerät entnommen werden können, vor der Abgabe an einer Erfassungsstelle vom Altgerät zerstörungsfrei trennen- außer die Altgeräte werden repariert, um sie für die Wiederverwendung vorzubereiten.

Batterien/Akkus dürfen nicht über den Hausmüll entsorgt werden. Sie können giftige Schwermetalle enthalten und unterliegen der Sondermüllbehandlung. Altbatterien können Schadstoffe enthalten, die bei nicht sachgemäßer Entsorgung die Umwelt oder Ihre Gesundheit schädigen können. Batterien enthalten aber auch wichtige Rohstoffe wie z. B. Eisen, Zink, Mangan oder Nickel und werden wieder verwertet. Die chemischen Symbole der Schwermetalle sind wie folgt: Cd = Cadmium, Hg = Quecksilber, Pb = Blei. Geben Sie deshalb verbrauchte Batterien/Akkus bei einer kommunalen Sammelstelle ab.



Beachten Sie die Kennzeichnung der Verpackungsmaterialien bei der Abfalltrennung, diese sind gekennzeichnet mit Abkürzungen (a) und Nummern (b) mit folgender Bedeutung: 1-7: Kunststoffe/20-22: Papier und Pappe/80-98: Verbundstoffe.

11. EU-Konformität



Dieses Produkt erfüllt die Anforderungen der geltenden europäischen und nationalen Richtlinien.

12. Garantie der ROWI Germany GmbH

Sehr geehrte Kundin, sehr geehrter Kunde, Sie erhalten auf dieses Gerät 3 Jahre Garantie ab Kaufdatum. Im Falle von Mängeln dieses Produkts stehen Ihnen gegen den Verkäufer des Produkts gesetzliche Rechte zu. Diese gesetzlichen Rechte werden durch unsere im Folgenden dargestellte Garantie nicht eingeschränkt.

Garantiebedingungen

Die Garantiefrist beginnt mit dem Kaufdatum. Bitte bewahren Sie den Original-Kassenbon gut auf. Dieser wird als Nachweis für den Kauf benötigt.

Tritt innerhalb von drei Jahren ab dem Kaufdatum dieses Produkts ein Material- oder Fabrikationsfehler auf, wird das Produkt von uns - nach unserer Wahl - für Sie kostenlos repariert, ersetzt oder der Kaufpreis erstattet. Diese Garantieleistung setzt voraus, dass innerhalb der Drei-Jahres-Frist das defekte Gerät und der Kaufbeleg (Kassenbon) vorgelegt und schriftlich kurz beschrieben wird, worin der Mangel besteht und wann er aufgetreten ist.

Wenn der Defekt von unserer Garantie gedeckt ist, erhalten Sie das reparierte oder ein neues Produkt zurück. Mit Reparatur oder Austausch des Produkts beginnt kein neuer Garantiezeitraum.

Garantiezeit und gesetzliche Mängelansprüche

Die Garantiezeit wird durch die Gewährleistung nicht verlängert. Dies gilt auch für ersetzte und reparierte Teile. Eventuell schon beim Kauf vorhandene Schäden und Mängel müssen sofort nach dem Auspacken gemeldet werden. Nach Ablauf der Garantiezeit anfallende Reparaturen sind kostenpflichtig.

Garantieumfang

Das Gerät wurde nach strengen Qualitätsrichtlinien sorgfältig produziert und vor Anlieferung gewissenhaft geprüft.

Die Garantieleistung gilt für Material- oder Fabrikationsfehler. Diese Garantie erstreckt sich nicht auf Produktteile, die normaler Abnutzung ausgesetzt

sind und daher als Verschleißteile angesehen werden können oder für Beschädigungen an zerbrechlichen Teilen, z. B. Schalter, Akkus oder die aus Glas gefertigt sind.

Diese Garantie verfällt, wenn das Produkt beschädigt, nicht sachgemäß benutzt oder gewartet wurde. Für eine sachgemäße Benutzung des Produkts sind alle in der Bedienungsanleitung aufgeführten Anweisungen genau einzuhalten. Verwendungszwecke und Handlungen, von denen in der Bedienungsanleitung abgeraten oder vor denen gewarnt wird, sind unbedingt zu vermeiden.

Das Produkt ist lediglich für den privaten und nicht für den gewerblichen Gebrauch bestimmt. Bei missbräuchlicher und unsachgemäßer Behandlung, Gewaltanwendung und bei Eingriffen, die nicht von unserer autorisierten Service-Niederlassung vorgenommen wurden, erlischt die Garantie.

Abwicklung im Garantiefall

Um eine schnelle Bearbeitung Ihres Anliegen zu gewährleisten, folgen Sie bitte den folgenden Hinweisen:

- Bitte halten Sie für alle Anfragen den Kassenbon und die Artikelnummer (IAN 412666_2201) als Nachweis für den Kauf bereit.
- Die Artikelnummer entnehmen Sie bitte dem Typenschild am Produkt, dem Titelblatt Ihrer Anleitung (unten links) oder dem Aufkleber auf der Rück- oder Unterseite des Produktes.
- Sollten Funktionsfehler oder sonstige Mängel auftreten, kontaktieren Sie zunächst die nachfolgend benannte Serviceabteilung **telefonisch** oder per **E-Mail**.
- Ein als defekt erfasstes Produkt können Sie dann unter Beifügung des Kaufbelegs (Kassenbon) und der Angabe, worin der Mangel besteht und wann er aufgetreten ist, für Sie portofrei an die Ihnen mitgeteilte Service-Anschrift übersenden.



Auf www.lidl-service.com können Sie diese und viele weitere Handbücher, Produktvideos und Installationssoftware herunterladen. Mit diesem QR-Code gelangen Sie direkt auf die Lidl-Service-Seite (www.lidl-service.com) und können mittels der Eingabe der Artikelnummer (IAN 412666_2201) Ihre Bedienungsanleitung öffnen.

13. Service

Sollten beim Betrieb Ihres ROWI Germany-Produktes Probleme auftreten, gehen Sie bitte wie folgt vor:

Kontaktaufnahme

Das ROWI Germany Service-Team erreichen Sie unter:

ROWI Germany GmbH
Werner-von-Siemens-Str. 27
76694 Forst
DEUTSCHLAND
Lidl-services@rowi-group.com
Service-Hotline: +800 7694 7694
(kostenlos aus dem Festnetz)

IAN 412666_2201

Die meisten Probleme können bereits im Rahmen der kompetenten, technischen Beratung unseres Service-Teams behoben werden.

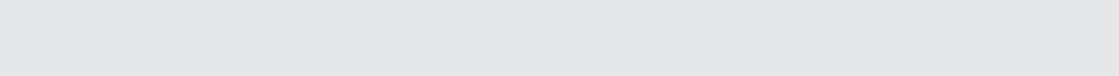

ROWI GERMANY GMBH
WERNER-VON-SIEMENS-STR. 27
DE-76694 FORST
GERMANY

Stand der Informationen: 06/2022
ID No.: SEWK2000A1-062022-DE-AT-01

IAN 412666_2201

