



# ELEKTRO-BÜGELTISCH / TABLE À REPASSER AVEC PRISE ÉLECTRIQUE

DE AT CH

**ELEKTRO-BÜGELTISCH**  
Bedienungs- und Sicherheitshinweise

NL BE

**ELEKTRISCHE STRIJKTAFEL**  
Bedienings- en veiligheidsinstructies

FR BE

**TABLE À REPASSER AVEC PRISE ÉLECTRIQUE**  
Instructions d'utilisation et consignes de sécurité

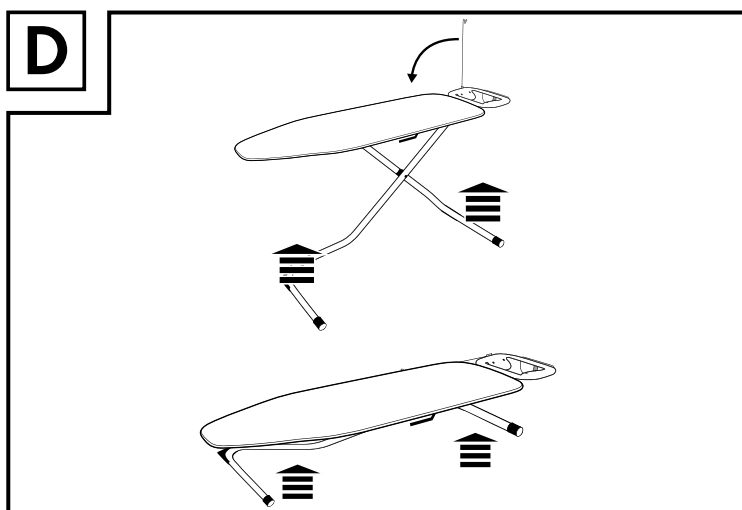
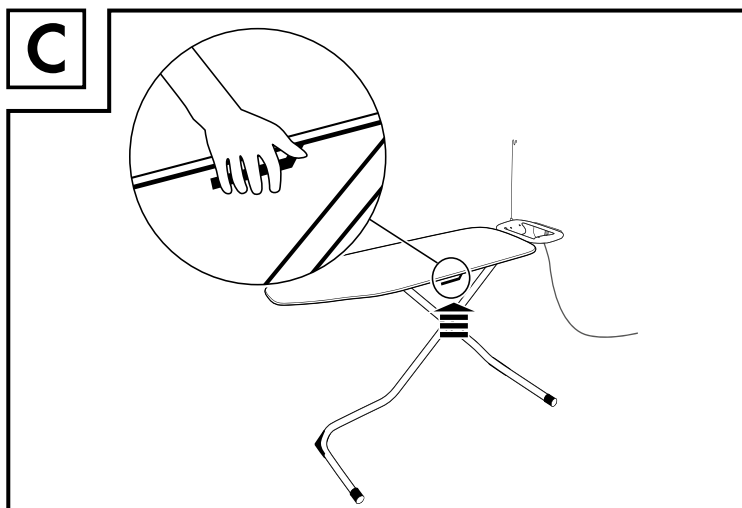
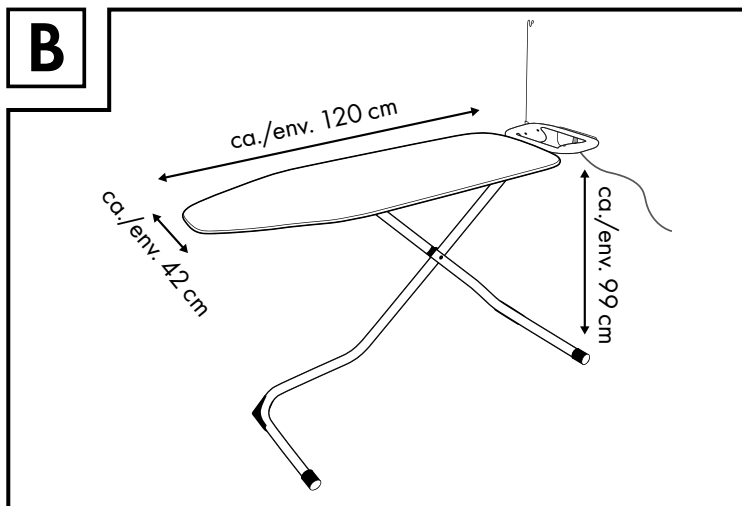
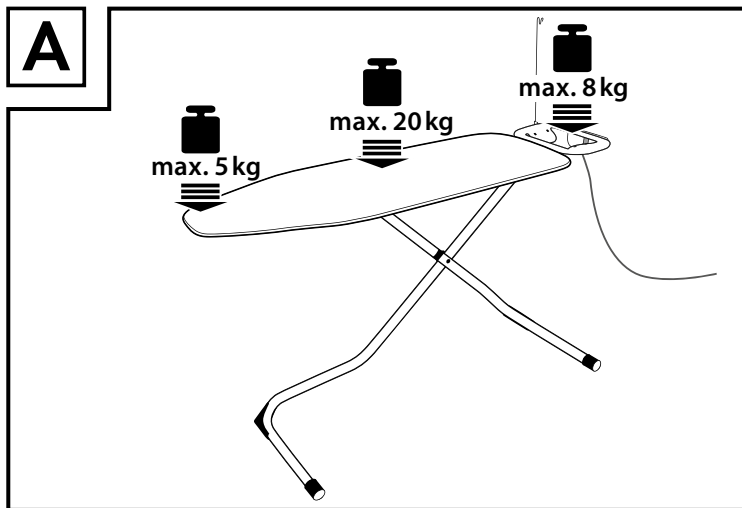

Legende der verwendeten Piktogramme	
	Anweisungen lesen!
	Volt (Wechselstrom)
	Warn- und Sicherheitshinweise beachten!
	Lassen Sie Kinder niemals unbeaufsichtigt mit Verpackungsmaterial und Produkt.
	Der Bezug ist maschinenwaschbar. Stellen Sie die Waschmaschine auf einen Schonwaschgang bei 30 °C ein.
	Nicht bleichen.
	Nicht im Wäschetrockner trocknen.
	Der Baumwollbezug kann gebügelt werden.
	Der Baumwollbezug kann mit Perchloroethylen gereinigt werden.
	Verpackung und Bügeltisch umweltgerecht entsorgen!
	Produkt entspricht den produktspezifisch geltenden europäischen Richtlinien
	Nur zur Verwendung im Innenbereich.

## Elektro-Bügeltisch

### ● Einleitung

Wir beglückwünschen Sie zum Kauf Ihres neuen Produkts. Sie haben sich damit für ein hochwertiges Produkt entschieden. Die Bedienungsanleitung ist Teil dieses Produkts. Sie enthält wichtige Hinweise für Sicherheit, Gebrauch und Entsorgung. Machen Sie sich vor der Benutzung des Produkts mit allen Bedien- und Sicherheitshinweisen vertraut. Benutzen Sie das Produkt nur wie beschrieben und für die angegebenen Einsatzbereiche. Händigen Sie alle Unterlagen bei Weitergabe des Produkts an Dritte mit aus.

### ● Bestimmungsgemäßer Gebrauch

Bei diesem Produkt handelt es sich um einen Bügeltisch. Nur zur Verwendung im Innenbereich. Eine Veränderung des Produkts ist nicht zulässig und führt zur Beschädigung. Darüber hinaus können weitere lebensgefährliche Gefahren und Verletzungen die Folgen sein. Dieses Produkt wurde ausschließlich für den Hausgebrauch konzipiert. Es ist nicht für den kommerziellen Gebrauch vorgesehen. Für durch unsachgemäße Verwendung entstandene Schäden übernimmt der Hersteller keine Haftung.

### ● Technische Daten

Artikelnummer:	CS95210D
Bügelfläche:	ca. 120 x 42 cm
Höhe:	max. 99 cm
Max. Belastung Bügeleisenablage:	8 kg
Kabellänge:	ca. 2 m
Spezifikation Steckdose:	250V~, 16 A
Produktions-ID:	10/2019
Artikelgewicht:	ca. 6,80 kg

## ⚠ Sicherheitshinweise

BEWAHREN SIE ALLE SICHERHEITSHINWEISE UND ANWEISUNGEN FÜR DIE ZUKUNFT AUF!

## ⚠ Allgemeine Sicherheitshinweise

- **⚠ WARNUNG! LEBENS- UND UNFALLGEFAHR FÜR KLEINKINDER UND KINDER!** Lassen Sie Kinder niemals unbeaufsichtigt mit dem Verpackungsmaterial. Es besteht Erstickungsgefahr.
- Dies ist kein Spielzeug. Bitte halten Sie Kinder vom Bügeltisch fern.
- **ACHTUNG! QUETSCHGEFAHR!** Achten Sie auf Ihre Hände und Finger, wenn Sie den Bügeltisch auf- oder zusammenklappen.
- Versuchen Sie nie, das Produkt selbst zu reparieren. Es besteht Gefahr durch Stromschlag!
- Lassen Sie das Bügeleisen nicht längere Zeit auf dem Bügelbrett stehen.
- Setzen Sie sich weder auf den Bügeltisch, noch lehnen Sie sich an.
- Gefahr durch heißes Wasser oder Dampf, welches vom Streckmetall des Bügeltisches abtropfen kann.
- Die Bügeleisenablage kann sich bei längerem Gebrauch erhitzen. Um Brandverletzungen zu vermeiden, achten Sie auf bereits erwähnte Hinweise.
- Halten Sie das Gerät von Wasser oder anderen Flüssigkeiten fern.
- Wenn die Anschlussleitung dieses Gerätes beschädigt wird, muss sie durch den Hersteller oder seinen Kundendienst oder einer ähnlichen qualifizierten Person ersetzt werden, um Gefährdungen zu vermeiden.
- Nach Gebrauch bitte den Netzstecker aus der Steckdose ziehen.

### ● Gebrauch

**Hinweis:** Entfernen Sie sämtliches Verpackungsmaterial vom Produkt.

### ● Bügeltisch aufstellen

- Halten Sie den zusammengeklappten Bügeltisch mit der Bügeloberfläche nach oben und drücken Sie den Einhandhebel mit der anderen Hand. Das Gestell öffnet sich bis zur maximalen Position (s. Abb. B).
- Stellen Sie sicher, dass das Produkt auf gerader Ebene steht und vollkommen eingerastet ist.  
**Hinweis:** Sie können die runden Fußkappen nach außen drehen, um Unebenheiten auszugleichen.
- Stecken Sie den Netzstecker des Bügeleisens in die Steckdose am Bügeltisch und verbinden Sie das Verlängerungskabel direkt mit der Netzsteckdose.
- **WARNUNG!** Verwenden Sie kein zusätzliches Verlängerungskabel.

**Hinweis:** Nutzen Sie die Kabelhalterung am Bügeltisch, damit das Kabel Ihres Bügeleisens nicht mit der heißen Bügeleisensole in Berührung kommt. Klemmen Sie dazu das Kabel in die Halterung (s. Abb. D).

### ● Höhe des Bügeltisches einstellen

- Um die Höhe des Bügeltisches einzustellen, halten Sie diesen mit beiden Händen fest. Ziehen am Einhandhebel, um die Verriegelung zu lösen.
- Stellen Sie die gewünschte Höhe ein und lassen Sie den Einhandhebel los, damit das Gestell einrastet (s. Abb. C+D).

### ● Bügeltisch zusammenklappen

- Um den Bügeltisch zusammenzuklappen, drücken Sie auf den Einhandhebel und drücken gleichzeitig die Bügelfläche nach unten, sodass sich die Standbeine zusammenfallen lassen.
- Haken Sie den Sicherheitsriegel am Nietbolzen fest.

### ● Reinigung und Pflege

- Sie können den Baumwollbezug des Bügeltisches waschen:



- Reinigen Sie den Bügeltisch mit einem leicht angefeuchteten, fusselfreien Tuch.

### ● Entsorgung

Die Verpackung besteht aus umweltfreundlichen Materialien, die Sie über die örtlichen Recyclingstellen entsorgen können.



Beachten Sie die Kennzeichnung der Verpackungsmaterialien bei der Abfalltrennung, diese sind gekennzeichnet mit Abkürzungen (a) und Nummern (b) mit folgender Bedeutung: 1-7: Kunststoffe / 20-22: Papier und Pappe / 80-98: Verbundstoffe.



Das Produkt und die Verpackungsmaterialien sind recycelbar, entsorgen Sie diese getrennt für eine bessere Abfallbehandlung. Das Triman-Logo gilt nur für Frankreich.



Möglichkeiten zur Entsorgung des ausgedienten Produkts erfahren Sie bei Ihrer Gemeinde- oder Stadtverwaltung.



Werfen Sie Ihr Produkt, wenn es ausgedient hat, im Interesse des Umweltschutzes nicht in den Hausmüll, sondern führen Sie es einer fachgerechten Entsorgung zu. Über Sammelstellen und deren Öffnungszeiten können Sie sich bei Ihrer zuständigen Verwaltung informieren.

### ● Garantie

Das Produkt wurde nach strengen Qualitätsrichtlinien sorgfältig produziert und vor Anlieferung gewissenhaft geprüft. Im Falle von Mängeln dieses Produkts stehen Ihnen gegen den Verkäufer des Produkts gesetzliche Rechte zu. Diese gesetzlichen Rechte werden durch unsere im Folgenden dargestellte Garantie nicht eingeschränkt.

Sie erhalten auf dieses Produkt 3 Jahre Garantie ab Kaufdatum. Die Garantiefrist beginnt mit dem Kaufdatum. Bitte bewahren Sie den Original-Kassenbon gut auf. Diese Unterlage wird als Nachweis für den Kauf benötigt.

Tritt innerhalb von 3 Jahren ab dem Kaufdatum dieses Produkts ein Material- oder Fabrikationsfehler auf, wird das Produkt von uns – nach unserer Wahl – für Sie kostenlos repariert oder ersetzt. Diese Garantie verfällt, wenn das Produkt beschädigt, nicht sachgemäß benutzt oder gewartet wurde.

Die Garantieleistung gilt für Material- oder Fabrikationsfehler. Diese Garantie erstreckt sich nicht auf Produktteile, die normaler Abnutzung ausgesetzt sind (z. B. Batterien) und daher als Verschleißteile angesehen werden können oder Beschädigungen an zerbrechlichen Teilen, z. B. Schalter, Akkus oder die aus Glas gefertigt sind.

### ● Hersteller / Service

Casa Si Marketing- und VertriebsgmbH  
Obkirchgasse 36  
1190 Wien  
AUSTRIA

Tel.: 08005889385 (DE)  
01 / 440 28 62 (AT)  
0800312649 (CH)

E-Mail: [service@casasi.com](mailto:service@casasi.com)

**IAN 307290\_1904**

Bitte halten Sie für alle Anfragen den Kassenbon und die Artikelnummer (IAN 123456\_7890) als Nachweis für den Kauf bereit.

IAN 307290\_1904

OS BE

