



PDF ONLINE
parkside-diy.com

ROBOT LAWNMOWER GARAGE PUMRG A1

(GB)

ROBOT LAWNMOWER GARAGE PUMRG A1

Assembly instructions

(SE)

GARAGE FÖR ROBOTGRÄSKLIPPARE PUMRG A1

Monteringsanvisning

(PL)

GARAŻ NA ROBOT DO KOSZENIA TRAWY PUMRG A1

Instrukcja montażu

(EE)

ROBOTNIIDUKI GARAAŽ PUMRG A1

Ülesseadmisjuhend

(FI)

ROBOTTIRUOHONLEIKKURIN TELAKKA PUMRG A1

Kokoamisohje

(DK)

GARAGE TIL ROBOTPLÆNE- KLIPPER PUMRG A1

Monteringsvejledning

(LT)

VEJOS PJOVIMO ROBOTO GARAŽAS PUMRG A1

Montavimo instrukcija

(LV)

GARĀŽA ZĀLES PĻĀVĒJAM - ROBOTAM PUMRG A1

Salikšanas pamācība

IAN 508105_2507



A

1x **1**

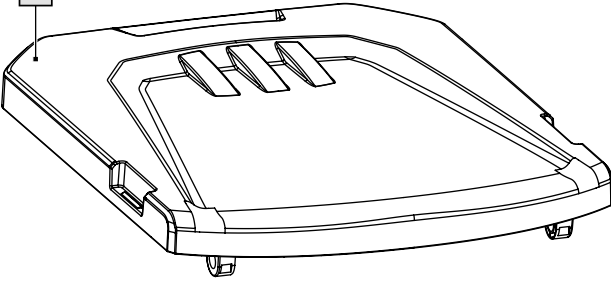

1x **4**

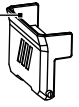

1x **5**



1x **2**

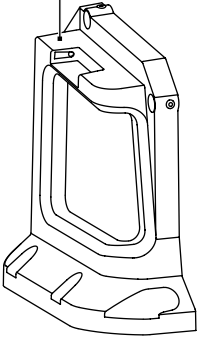

1x **3**

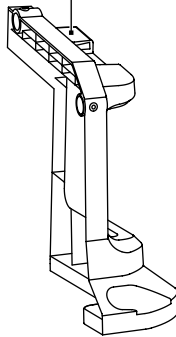

4x **7**



6x **8**



1x **9**



2x **6**



1x **10**

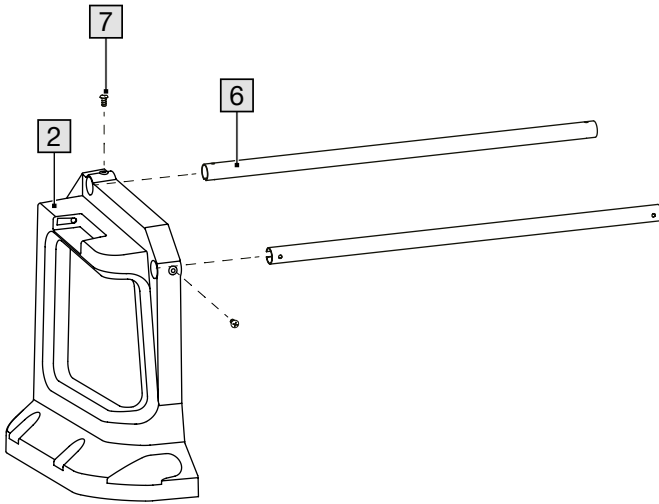
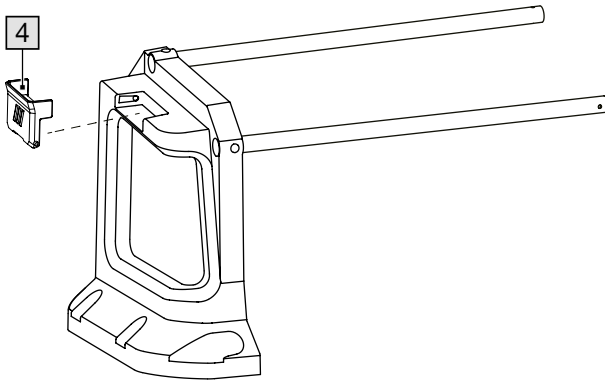

B**C**

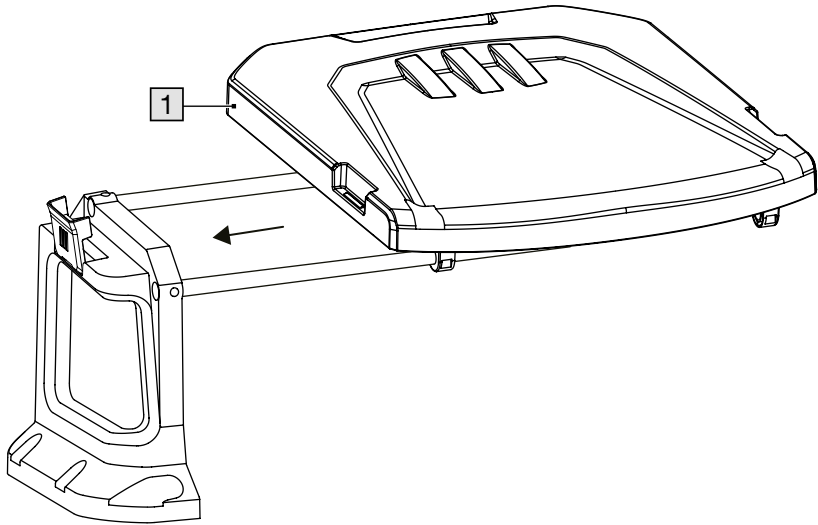
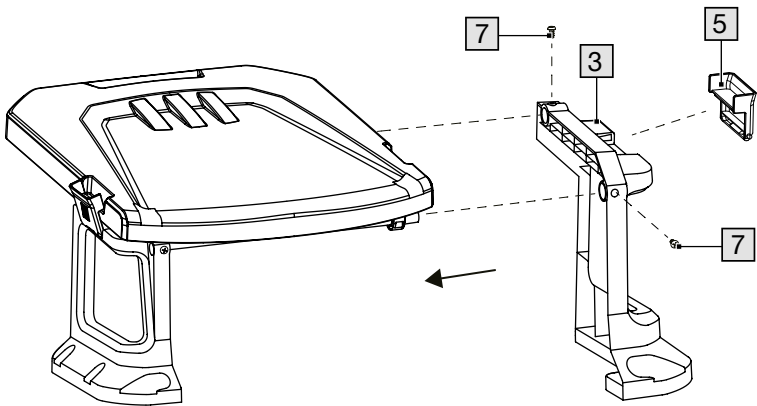
D**E**

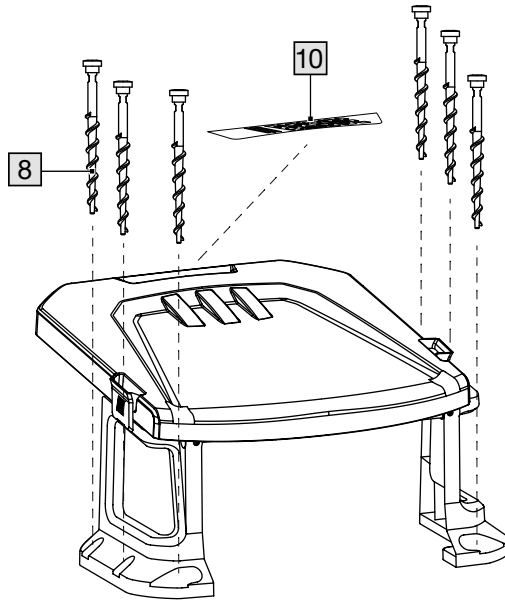
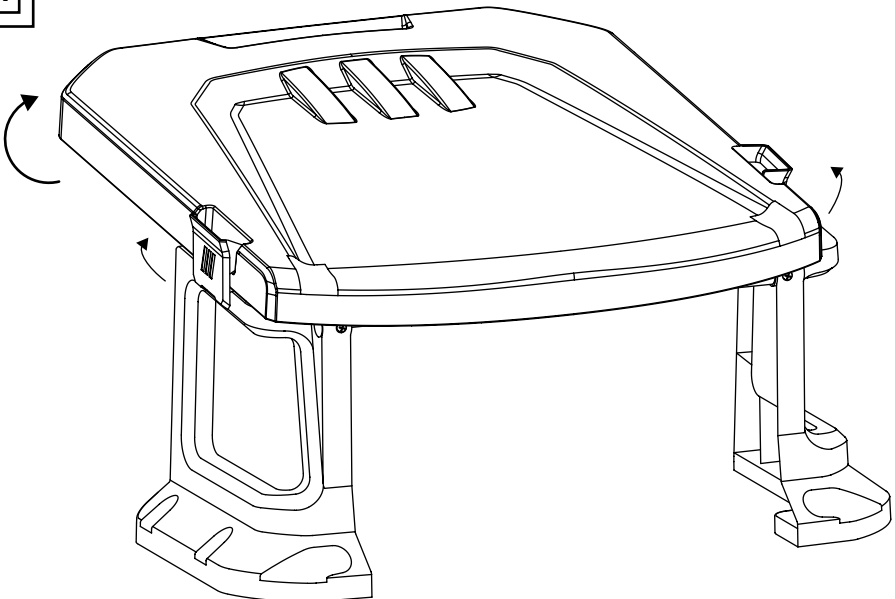
F**G**

Congratulations!

You have chosen to purchase a high-quality product. Familiarise yourself with the product before using it for the first time.



Read the following assembly instructions and the safety information carefully.

Use the product only as described and only for the given areas of application. Store these assembly instructions carefully. When passing the product on to third parties, please also hand over all accompanying documents.

Scope of delivery

- 1 x robotic mower garage, disassembled (1-6)
- 1 x assembly material (7-9)
- 1 x sticker (10)
- 1 x assembly instructions

Technical data

Dimensions:

69.5 x 68.5 x 39cm (L x W x H)



Date of manufacture (month/year):
12/2025



This symbol indicates that the product is UV-resistant.



This symbol indicates that the product is weatherproof.

Intended use

The product is not intended for commercial use. The product is designed for use in the garden.

Safety instructions



Danger to life!

- Never leave children unsupervised with the packaging material. Risk of suffocation.



Risk of injury!

- Place the product on an even surface.
- Never stand or sit on the product.
- Check the product for damage and wear before each use. The product may be used only when in good working order and condition!

Assembly

1. Assemble the product as shown in figs. B-F.
2. Stand the product on a soft, even surface. Secure the product with the ground spikes (8) provided for this purpose (fig. F).

Storage, cleaning

When not in use, always store the product clean and dry at room temperature.

Clean only with water and wipe dry afterwards with a cloth.

IMPORTANT! Never clean the product with harsh cleaning agents.

Disposal



Dispose of the product and packaging materials in accordance with current local regulations. Store the packaging materials (foil bags, for example) out of the reach of children. For further information about disposal of the product no longer needed, contact your local council. Dispose of the product and the packaging in an environmentally friendly manner.



The Recycling Code distinguishes different materials to be returned for recycling. The Code consists of the recycling symbol for the recycling process and a number that identifies the material.

Notes on the guarantee and service handling

The product was produced with great care and under continuous quality control. DELTA-SPORT HANDELSKONTOR GmbH gives private end customers a three-year guarantee on this product from the date of purchase (guarantee period) in accordance with the following provisions. The guarantee is only valid for material and manufacturing defects. The guarantee does not cover parts that are subject to normal wear and tear and that are thus considered wear parts (e.g. batteries) and it does not cover fragile parts such as switches or parts that are made of glass. Claims under this guarantee are excluded if the product has been used incorrectly, improperly, or contrary to the intended purpose, or if the provisions in the instructions for use were not observed, unless the end customer proves that a material or manufacturing defect exists that was not caused by one of the aforementioned circumstances.

Claims under the guarantee can only be made within the guarantee period by presenting the original sales receipt. Please therefore keep the original sales receipt. The guarantee period is not extended by any repairs carried out under the guarantee, under statutory guarantees, or as a gesture of goodwill. This also applies to replaced and repaired parts.

If you wish to make a claim please first contact the service hotline mentioned below or contact us by e-mail. If there is a guarantee case, then the product will be repaired or replaced free of charge to you or the purchase price will be refunded, depending on our choice. There are no further rights from the guarantee.

Your legal rights, in particular guarantee claims against the respective seller, are not limited by this guarantee.

Guarantee handling

To ensure rapid processing of your case please follow the following instructions:

- For all inquiries keep the sales receipt and product number (e.g. IAN 123456_7890) handy as proof of purchase.
- You will find the product number on the product label, on an engraving on the product, on the title page of your instructions (bottom left), or on the sticker on the back or bottom of the product.
- Should any functional problem or other defects occur, first contact the service department named below by telephone or use our contact form, which you will find at parksidediy.com under service categories.
- Once the product is determined to be defective, you can then attach the proof of purchase (sales receipt) and state the nature of the defect and when it occurred and send it, postage free for you, to the address of the service department of which you have been notified.



At parksidediy.com you can find and download these and many other manuals. With this QR code you can directly access parksidediy.com. Select your country and use the search

template to look for the operating instructions. By entering the product number (e.g. IAN 123456_7890) you access the operating instructions for your product.

IAN: 508105_2507

 Customer service United Kingdom
Telephone: 08000518970

Contact form at [parkside-diy.com](https://www.parkside-diy.com)

Location: Germany

Onneksi olkoon!
Olet hankkinut korkealaatuisen tuotteen.
Tutustu tuotteeseen ennen sen ensimmäistä käyttöönottoa.



Lue seuraavat kokoamis- ja turvallisuusohjeet huolellisesti.

Käytä tuotetta vain kuvatulla tavalla ja määrittelyllä käyttöalueella. Säilytä hyvin nämä kokoamisohjeet myöhempää tarvetta varten. Luovuttaessasi tuotteen kolmannelle osapuolelle, luovuta sen mukana myös kaikki siihen liittyvät asiakirjat.

Toimituksen sisältö

- 1 x robottiruohonleikkurin katos, osissa (1–6)
- 1 x asennusmateriaali (7–9)
- 1 x tarra (10)
- 1 x kokoamisohje

Tekniset tiedot

Mitat: 69,5 x 68,5 x 39 cm (P x L x K)



Valmistuspäivämäärä
(kuukausi/vuosi): 12/2025



Tämä symboli kertoo, että tuote on UV-säteilyä kestävä.



Tämä symboli kertoo, että tuote on säänkestävä.

Määräystenmukainen käyttö

Tuotetta ei ole tarkoitettu ammattikäyttöön. Tuote on suunniteltu käytettäväksi puutarhassa.

Turvallisuusohjeet



Hengenvaara!

- Älä koskaan jätä pakkausmateriaalia lasten ulottuville valvomatta. Tukeutumisvaara.



Loukkaantumisvaara!

- Sijoita tuote tasaiselle alustalle.
- Älä koskaan nouse tai istu tuotteen päälle.

- Tarkista aina ennen tuotteen käyttöä, ettei siinä ole havaittavissa vaurioita tai kulumista. Tuotetta saa käyttää vain moitteettomassa kunnossa!

Kokoaminen

1. Kokoa tuote kuvien B–F mukaisesti.
2. Sijoita tuote pehmeälle tasaiselle alustalle. Kiinnitä tuote tarkoitukseen varatuilla maatapeilla (8) (kuva F).

Säilytys, puhdistus

Kun tuotetta ei käytetä, säilytä sitä aina kuivana ja puhtaana huoneenlämpötilassa. Puhdista tuote vain vedellä ja pyyhi se lopuksi kuivaksi liinalla. **TÄRKEÄÄ!** Älä koskaan puhdista voimakkailla puhdistusaineilla.

Hävittämistä koskevat ohjeet



Hävitä tuote ja pakkausmateriaalit voimassa olevien paikallisten määräysten mukaisesti. Säilytä pakkausmateriaalia (kuten muovipusseja) lasten ulottumattomissa. Lisätietoa käytöstä poistetun tuotteen hävittämisestä saat omasta kunnastasi. Hävitä tuote ja pakkaus ympäristöystävällisesti.



Kierrätyskoodilla merkitään erilaiset materiaalit uudelleenkäyttöä (kierrätystä) varten. Koodi koostuu uusiokäyttöä kuvaavasta kierrätysmerkistä ja materiaalia merkitsevästä numerosta.

Takuuta ja huoltoprosessia koskevat ohjeet

Tuote on valmistettu huolellisesti jatkuvasa valvonnassa. DELTA-SPORT HANDELSKONTOR GmbH myöntää yksityisille loppuasiakkaille tälle tuotteelle kolmen vuoden takuun ostopäivämäärästä lähtien (takuu-aika) seuraavien ehtojen mukaisesti. Takuu koskee vain materiaali- ja valmistusvirheitä.

Takuu ei koske kuluviksi osiksi luettavia, normaalisti kuluvia osia (esim. paristot) eikä särkyviä osia, kuten kytkimiä tai lasista valmistettuja osia.

Tähän takuuseen liittyviä vaatimuksia ei voi esittää, jos tuotetta on käytetty epäasianmukaisesti tai väärin, määrättyjen ehtojen tai ilmoitetun käyttömäärän vastaisesti tai käyttöohjeessa annettuja ohjeita ei ole noudatettu, ellei loppuasiakas pysty todistamaan, että kyseessä on materiaali- tai valmistusvirhe, joka ei johdu edellä mainituista olosuhteista.

Takuuseen liittyvät vaatimukset voidaan täyttää vain takuuajana esittämällä alkuperäisen kassakuitin. Säilytä siksi alkuperäinen kassakuitti. Takuuajaa ei pitene takuuseen, lainmukaiseen takuuseen tai harkintatakuuseen liittyvien korjausten myötä. Tämä koskee myös vaihdettuja ja korjattuja osia.

Mahdollisissa reklamaatiotilanteissa soita alla olevaan palvelunumeroon tai ota yhteyttä sähköpostitse. Mikäli takuuehdot täyttyvät, korjaamme tai vaihdamme tuotteen maksutta tai hyvitämme ostohinnan – oman valintamme mukaan. Muita takuuseen liittyviä oikeuksia ei ole.

Tämä takuu ei vaikuta lainmukaisiin oikeuksiisi, erityisesti lakiin perustuviin takuuoikeuksiisi kyseistä myyjää vastaan.

Takuutilanteet

Voit nopeuttaa asiasi käsittelyä toimimalla seuraavien ohjeiden mukaisesti:

- Pidä kassakuitti ja tuotenumero (esim. IAN 123456_7890) kaikkia tiedusteluja varten valmiina todisteena tuotteen ostosta.
- Tuotenumeron löydät tuotteen tyyppikilvestä, kaiverrettuna tuotteeseen, ohjeen kansilehdeltä (vasemmasta alakulmasta) tai tuotteen tausta- tai alapuolella olevasta tarrasta.

- Jos tuote ei toimi oikein tai siinä ilmenee muita puutteita, ota ensin yhteyttä seuraavassa mainittuun huolto-osastoon puhelimitse tai osoitteesta parkside-diy.com kohdasta Service löytyvällä yhteydenottolomakkeella.
- Voit lähettää vialliseksi todetun tuotteen sinulle ilmoitettuun huollon osoitteeseen maksutta. Liitä palautettavan tuotteen mukaan ostotosite (kassakuitti) ja tiedot siitä milloin ja minkälainen vika on ilmennyt.



Tämä ja monia muita käsikirjoja on luettavissa ja ladattavissa osoitteessa parkside-diy.com. Tällä QR-koodilla voit siirtyä suoraan osoitteeseen parkside-diy.com. Valitse maasi ja hae

käyttöohjeita hakuikkunassa. Tuotenumeron (esim. IAN 123456_7890) syöttämällä pääset tuotteesi käyttöohjeeseen.

IAN: 508105_2507

Asiakaspalvelu Suomi
Puhelin: 0800916210

Yhteydenottolomake osoitteessa parkside-diy.com

Paikka: Saksa

Grattis!

Du har köpt en högkvalitativ produkt. Bekanta dig med produkten innan du använder den för första gången.



Läs den medföljande monteringsanvisningen och säkerhetsanvisningarna.

Använd produkten endast enligt beskrivningen och för de angivna användningsområdena. Förvara monteringsanvisningen på en säker plats. Lämna över alla dokument när du överlämnar produkten till tredje part.

Leveransomfattning

- 1 x garage för robotgräsklippare, demonterat (1–6)
- 1 x monteringsmaterial (7–9)
- 1 x etikett (10)
- 1 x monteringsanvisning

Tekniska data

Mått: 69,5 x 68,5 x 39 cm (L x B x H)



Tillverkningsdatum (månad/år):
12/2025



Denna symbol visar att produkten är UV-beständig.



Denna symbol visar att produkten är väderbeständig.

Avsedd användning

Produkten är inte avsedd för kommersiellt bruk. Produkten är avsedd för användning i trädgården.

Säkerhetsanvisningar



Livsfara!

- Låt aldrig barn leka med förpackningen utan uppsikt. Kvävningsrisk föreligger.



Risk för personskador!

- Ställ produkten på ett jämnt underlag.
- Ställ eller sätt dig aldrig på produkten.

- Före varje användning måste du kontrollera att produkten inte uppvisar tecken på skador eller slitage. Produkten får endast användas i felfritt skick!

Montering

1. Montera produkten enligt bild B–F.
2. Ställ produkten på ett mjukt och jämnt underlag. Fäst produkten med de medföljande markspikarna (8) (bild F).

Förvaring, rengöring

Förvara produkten i rumstemperatur på en torr och ren plats när den inte används. Rengör endast med vatten och torka sedan med en trasa. VIKTIGT! Rengör aldrig med starka rengöringsmedel.

Anvisningar för avfallshantering



Avfallshandla produkten och förpackningen enligt gällande föreskrifter. Förvara förpackningsmaterial (som t.ex. plastpåsar) otillgängligt för barn. Kontakta din kommun för mer information om avfallshantering av förbrukade produkter. Avfallshandla produkten och dess förpackning på ett miljövänligt sätt.



Återvinningskoden visar hur de olika materialerna ska återvinnas. Koden består av återvinningssymbolen, som står för ett kretslopp, och ett nummer, som kännetecknar materialet.

Information om garanti och servicehantering

Produkten har tillverkats med största noggrannhet och under kontinuerliga kontroller. DELTA-SPORT HANDELSKONTOR GmbH ger privatkunder tre års garanti från inköpsdatum (garantifrist) på denna produkt enligt nedanstående villkor. Garantin gäller endast material- och tillverkningsfel.

Garantin omfattar inte delar som utsätts för normalt slitage och därför anses vara slitdelar (t.ex. batterier), samt ömtåliga delar som brytare eller delar som är tillverkade i glas.

Anspråk på denna garanti kan inte göras om produkten använts på ett felaktigt sätt, missbrukats eller använts i strid med ändamålsenlig användning. Anspråk kan heller inte göras om tillverkarens anvisningar inte har beaktats eller om produkten uppvisar skador som tyder på felaktig användning, eller underlåtelse att beakta tillverkarens anvisningar. Undantag är material- eller bearbetningsfel som inte beror på ovanstående orsaker och som kan bevisas av kunden.

Anspråk på garantin kan endast göras inom garantitiden och mot uppvisande av kvitto. Spara därför originalkvittot. Garantitiden kan inte förlängas på grund av eventuella reparationer, lagstadgad garanti eller ex gratia. Detta gäller även för utbyta och reparerade delar. Vid ärenden kontakta oss via nedanstående servicetelefon eller via e-post. Om ett garantifall föreligger kommer vi – efter egen bedömning – att reparera, byta ut eller ersätta din produkt kostnadsfritt. Inga ytterligare rättigheter föreligger i samband med garantin.

Dina juridiska rättigheter, i synnerhet garantianspråk gentemot återförsäljaren, påverkas inte av denna garanti.

Garantiprocess

Följ nedanstående anvisningar för att få ditt ärende behandlat på kortast möjliga tid:

- Ha kvittot och artikelnumret (t.ex. IAN 123456_7890) redo vid alla förfrågningar.
- Artikelnumret hittar du på produktens typskylt, på en ingravering på produkten, på bruksanvisningens omslag (nederst till vänster) eller på etiketten på produktens baksida eller undersida.

- Om funktionsfel eller andra brister uppstår, kontakta först nedanstående serviceavdelning via telefon eller använd vårt kontaktformulär, som finns på parkside-diy.com under kategorin Service.
- En produkt som registrerats som defekt kan skickas kostnadsfritt, tillsammans med kvitto och en beskrivning av problemet samt när det uppstod, till din serviceadress.



Denna och många andra bruksanvisningar kan du läsa och ladda ner på parkside-diy.com. Med denna QR-kod kommer du direkt till parkside-diy.com. Välj ditt land och

använd sökfältet för att hitta din användaranvisning. Genom att ange artikelnumret (t.ex. IAN 123456_7890) kommer du till användaranvisningen för din produkt.

IAN: 508105_2507

 Kundservice Sverige
Telefon: 020795049

 Kundservice Suomi
Telefon: 0800916210

Kontaktformulär på parkside-diy.com
Huvudkontor: Tyskland

Hjertelig tillykke!

Du har valgt at købe et kvalitetsprodukt. Lær produktet at kende, inden du bruger det første gang.



Det gør du ved at læse nedenstående monteringsvejledning og sikkerhedsanvisningerne omhyggeligt.

Brug kun produktet som beskrevet og til de angivne anvendelsesområder. Opbevar denne monteringsvejledning et sikkert sted. Udlever også alle dokumenter, hvis produktet videregives til en tredjepart.

Leveringsomfang

- 1 x garage til robotplæneklipper, adskilt (1-6)
- 1 x monteringsmateriale (7-9)
- 1 x klistermærke (10)
- 1 x monteringsvejledning

Tekniske data

Mål: 69,5 x 68,5 x 39 cm (L x B x H)



Fremstillingsdato (måned/år):
12/2025



Dette symbol henviser til, at artiklen er UV-modstandsdygtig.



Dette symbol henviser til, at artiklen er vejrbestandig.

Tilsigtet brug

Artiklen er ikke beregnet til kommerciel brug. Artiklen er designet til brug i haven.

Sikkerhedsoplysninger



Livsfare!

- Lad aldrig børn være uden opsyn med emballagematerialet. Der er kvælningssfare.



Fare for skader!

- Stil artiklen på en plan overflade.
- Stå eller sæt dig aldrig på artiklen.
- Kontrollér artiklen for skader eller slitage før hver brug. Artiklen må kun bruges i fejlfri tilstand!

Montering

1. Montér artiklen som vist i afbildningerne B-F.
2. Stil artiklen på en blød, plan overflade. Fastgør artiklen med de dertil beregnede jordspyd (8) (afb. F).

Opbevaring, rengøring

Opbevar altid artiklen tør og ren ved stuetemperatur, når den ikke er i brug. Rengør kun med vand, og tør efter med et viskestykke. VIGTIGT! Må aldrig rengøres med skrappe rengøringsmidler.

Henvisninger vedr. bortskaffelse



Bortskaf artiklen og emballagematerialerne i henhold til aktuelle, lokale forskrifter. Opbevar emballagematerialer (som f.eks. folieposer) utilgængeligt for børn. Yderligere informationer om bortskaffelse af den udtjente artikel kan indhentes hos kommunen. Bortskaf artiklen og emballagen på en miljøvenlig måde.



Genbrugskoden tjener til identifikation af forskellige materialer med hensyn til tilbageførsel til genanvendelses kredsløbet (recycling). Koden består af et genbrugssymbol, som afspejler genanvendelses kredsløbet, og et tal, der identificerer materialet.

Oplysninger om garanti og servicehåndtering

Varen er fremstillet med største omhu og under løbende kontrol. DELTA-SPORT HANDELSKONTOR GmbH yder private slutkunder tre års garanti på varen fra købsdato (Garantifrist) i henhold til følgende bestemmelser. Garantien gælder kun for materiale- og fremstillingsfejl. Garantien dækker ikke dele, der udsættes for normal slitage og derfor må betragtes som sliddele (f.eks. batterier) eller skrøbelige dele såsom afbrydere eller dele, der er fremstillet af glas.

Garantien kan ikke gøres gældende, hvis varen er blevet anvendt ukorrekt eller uagtsomt eller til andre formål end det tilsigtede eller i det tilsigtede omfang. Garantien bortfalder ligeledes ved manglende overholdelse af anvisningerne i betjeningsvejledningen. Kunden skal kunne påvise, at der er tale om materiale- eller fremstillingsfejl og ikke fejl som følge af ovenstående omstændigheder.

Garantien kan kun gøres gældende i garantiperioden mod fremvisning af original kvittering. Gem derfor den originale kvittering. Garantiperioden forlænges ikke i tilfælde af reparation i henhold til garantien, den lovpligtige garanti eller pr. kulance. Dette gælder også for udskiftede og reparerede dele.

I tilfælde af klager er det muligt at kontakte nedenstående servicelinje eller kontakte os pr. e-mail. Ved garantisager vil vi efter eget skøn reparere varen uden beregning, ombytte varen eller refundere købsprisen. Der er ingen yderligere rettigheder under garantien.

Dine lovmæssige rettigheder, herunder navnlig garantikrav over for sælger, indskrænkes ikke som følge af denne garanti.

Afvikling i tilfælde af garantikrav

For at sikre en hurtig bearbejdning af Deres anliggende, følg venligst følgende anvisninger:

- Hav venligst kassebon og artikelnummer (f.eks. IAN 123456_7890) klar som købsbevis ved alle forespørgsler.
- Artikelnummeret kan findes på typeskiltet på artiklen, en gravering på artiklen, titelbladet i vejledningen (nederst til venstre) eller klistermærket på artiklens bagside eller underside.
- Skulle der opstår funktionsfejl eller andre mangler, kontakt i første omgang nedenfor nævnte serviceafdeling telefonisk eller brug vores kontaktformular, som kan findes på parksidediy.com i kategorien Service.
- En artikel, der er registreret som defekt, kan sendes portofrit til den meddelte serviceadresse med vedlagt købsbevis (kassebonen) og med oplysning om, hvad manglen består i, og hvornår den opstod.



På parksidediy.com kan denne og mange andre håndbøger ses og downloades. Med denne QR-kode når man direkte til parksidediy.com. Vælg land, og søg med søgefor-

mularen efter betjeningsvejledningerne. Ved at indtaste artikelnummeret (f.eks. IAN 123456_7890) når man til betjeningsvejledningen til din artikel.

IAN: 508105_2507

🇩🇰 Kundeservice, Danmark
Telefon: 80254583

Kontaktformular på parksidediy.com
Sæde: Tyskland

Gratulujemy!

Decydując się na ten produkt, otrzymują Państwo towar wysokiej jakości. Należy zapoznać się z produktem przed jego pierwszym użyciem.



Należy uważnie przeczytać następującą instrukcję montażu i wskazówki bezpieczeństwa.

Produkt ten należy użytkować wyłącznie w opisany sposób oraz zgodnie ze wskazanym przeznaczeniem. Niniejszą instrukcję montażu należy przechowywać w bezpiecznym miejscu. Przekazując produkt innej osobie, należy upewnić się, że otrzyma ona także całą dokumentację dotyczącą produktu.

Zakres dostawy

- 1 x garaż na kosiarkę automatyczną, w częściach (1-6)
- 1 x materiał montażowy (7-9)
- 1 x naklejka (10)
- 1 x instrukcja montażu

Dane techniczne

Wymiary:

69,5 x 68,5 x 39 cm (dł. x szer. x wys.)



Data produkcji (miesiąc/rok):
12/2025



Niniejszy symbol wskazuje na to, że artykuł jest odporny na promieniowanie UV.



Niniejszy symbol wskazuje na to, że artykuł jest odporny na warunki atmosferyczne.

Zastosowanie zgodne z przeznaczeniem

Artykuł nie jest przeznaczony do użytku komercyjnego. Artykuł został zaprojektowany do użytku w ogrodzie.

Wskazówki bezpieczeństwa



Zagrożenie życia!

- Nigdy nie pozostawiać dzieci z materiałem opakowaniowym bez nadzoru. Istnieje niebezpieczeństwo uduszenia.



Niebezpieczeństwo obrażeń!

- Artykuł należy ustawić na równej powierzchni.
- Nie należy nigdy stawać ani siadać na artykule.
- Przed każdym użyciem sprawdzić, czy artykuł nie nosi śladów uszkodzeń lub zużycia. Z artykułu wolno korzystać tylko wtedy, gdy znajduje się w nienagannym stanie!

Montaż

- Artykuł należy zmontować w sposób przedstawiony na rysunkach B-F.
- Artykuł należy postawić na miękkim, równym podłożu. Zamocować artykuł przewidzianymi w tym celu śledziami (8) (rys. F).

Przechowywanie, czyszczenie

Podczas nieużywania należy zawsze przechowywać produkt w suchym i czystym miejscu, w temperaturze pokojowej. Czyścić wyłącznie wodą, a następnie wytrzeć do sucha ściereczką.

WAŻNE! Nie czyścić przy użyciu ostrych środków czyszczących.

Uwagi odnośnie recyklingu



Artykuł i materiały opakowaniowe należy usunąć zgodnie z aktualnie obowiązującymi miejscowymi przepisami. Materiały opakowaniowe (np. worki foliowe) należy przechowywać w miejscu niedostępnym dla dzieci. Szczegółowe informacje na temat sposobów usuwania zużytego artykułu można uzyskać u władz gminnych i miejskich.

Artykuł oraz opakowanie należy usunąć w sposób przyjazny dla środowiska.



Kod recyklingu służy do oznaczenia różnych materiałów nadających się do ponownego przetworzenia (recyklingu). Kod taki składa się z symbolu recyklingu odzwierciedlającego obieg materiałów do ponownego przetworzenia, a także z numeru, który jest oznaczeniem materiału.

Wskazówki dotyczące gwarancji i obsługi serwisowej

Artykuł został wyprodukowany z najwyższą starannością i pod stałą kontrolą. DELTA-SPORT HANDELSKONTOR GmbH przyznaje klientowi końcowemu na niniejszy artykuł trzy lata gwarancji od daty zakupu (okres gwarancyjny) z zastrzeżeniem poniższych postanowień. Gwarancja dotyczy wyłącznie wad materiałowych i wad wykonania. Gwarancja nie obejmuje części, które podlegają normalnemu zużyciu i z tego względu należy je traktować jako części zużywalne (np. baterie) i nie obejmuje części kruchych takich jak przełączniki ani części wykonanych ze szkła. Wyklucza się roszczenia z tytułu niniejszej gwarancji w przypadku użycia artykułu w sposób niewłaściwy lub sprzeczny z jego przeznaczeniem lub w sposób wykraczający poza przewidziany zakres użytkowania lub jeśli wytyczne zawarte w instrukcji obsługi nie były przestrzegane, chyba że klient końcowy udowodni istnienie wady materiałowej lub wady wykonania, która nie wynika z podanych wyżej przyczyn. Roszczenia z tytułu gwarancji można zgłaszać wyłącznie w okresie gwarancyjnym za okazaniem oryginalnego dowodu zakupu. Prosimy zatem zachować oryginalny dowód zakupu!

W przypadku jakichkolwiek reklamacji prosimy skontaktować się z nami najpierw za pośrednictwem podanej poniżej infolinii serwisowej lub drogą e-mailową. W przypadku objętym gwarancją artykuł zostanie – według naszego uznania – bezpłatnie naprawiony, wymieniony lub nastąpi zwrot ceny zakupu. Z gwarancji nie wynikają żadne inne prawa.

Niniejsza gwarancja nie ogranicza Państwa ustawowych praw, w szczególności roszczeń gwarancyjnych wobec danego sprzedawcy.

W przypadku wymiany części lub całego artykułu okres gwarancji przedłuża się o trzy lata zgodnie z art. 581 § 1 kodeksu cywilnego. Po upływie czasu gwarancji powstałe naprawy są płatne.

Postępowanie w przypadku roszczeń gwarancyjnych

Aby zapewnić szybkie rozpatrzenie Państwa sprawy, proszę postępować zgodnie z następującymi wskazówkami:

- W przypadku wszystkich zapytań prosimy o przygotowanie paragonu i numeru artykułu (np. IAN 123456_7890) jako dowodu zakupu.
- Numer artykułu można znaleźć na tabliczce znamionowej artykułu, na grzewce na artykule, na stronie tytułowej instrukcji (w lewym dolnym rogu) lub na naklejce z tyłu lub na spodzie artykułu.
- W przypadku nieprawidłowości w funkcjonowaniu lub innych wad należy najpierw skontaktować się telefonicznie z wymienionym poniżej działem serwisu lub skorzystać z naszego formularza kontaktowego, który można znaleźć na stronie parkside-diy.com w kategorii Serwis.
- Artykuł uznany za wadliwy można następnie wysłać bezpłatnie na podany adres serwisowy, załączając dowód zakupu (paragon) oraz określając, na czym polega wada i kiedy wystąpiła.



Na stronie parkside-diy.com można przeglądać i pobrać tę oraz wiele innych instrukcji. Dzięki temu kodowi QR trafią Państwo bezpośrednio na stronę parkside-diy.com.

Proszę wybrać kraj docelowy i za pomocą formularza wyszukiwania szukać instrukcji obsługi. Podając numer artykułu (np. IAN 123456_7890) zostaną Państwo przekierowani do instrukcji obsługi danego artykułu.

IAN: 508105_2507

PL Dział obsługi klienta Polska
Telefon: 008004912069

Formularz kontaktowy na stronie
parkside-diy.com
Siedziba: Niemcy

Sveikiname!

Įsigijote aukštos kokybės gaminį. Prieš pirmą kartą naudodami, susipažinkite su gaminiu.



Atidžiai perskaitykite pateiktą montavimo ir saugos instrukciją.

Gaminį naudokite tik taip, kaip aprašyta, ir tik nurodytu tikslu. Išsaugokite šią montavimo instrukciją. Perduodami gaminį, nepamirškite perduoti trečiajai šaliai ir visų su juo susijusių dokumentų.

Komplekto sudėtis

- 1 x pjovimo roboto garažas, išardytas (1–6)
- 1 x montavimo rinkinys (7–9)
- 1 x lipdukas (10)
- 1 x montavimo instrukcija

Techniniai duomenys

Matmenys: 69,5 x 68,5 x 39 cm (l x P x A)



Pagaminimo data (mėnuo/metai):
12/2025



Šis simbolis nurodo tai, kad gaminys yra atsparus UV spinduliams.



Šis simbolis nurodo tai, kad gaminys yra atsparus nepalankioms oro sąlygoms.

Tinkamas naudojimas

Gaminys neskirtas naudoti komerciškai. Šis gaminys skirtas naudoti patalpuje.

Saugos nurodymai



Pavojus gyvybei!

- Jokiu būdu nepalikite vaikų be priežiūros prie pakuotės medžiagų. Kyla pavojus užduoti.



Pavojus susižeisti!

- Pastatykite gaminį ant lygaus pagrindo.
- Niekada nelipkite ir nesėskite ant gaminių.
- Kiekvieną kartą prieš naudodami gaminį, patikrinkite, ar jis nepažeistas ir nenusidėvėjęs. Naudokite tik nepriekaištingos būklės gaminį!

Montavimas

1. Gaminį montuokite kaip parodyta B–F pav.
2. Pastatykite gaminį ant minkšto, lygaus pagrindo. Gaminį užfiksuokite tam skirtomis žemės kaiščiais (8) (F pav.).

Laikymas, valymas

Kai gaminio nenaudojate, laikykite sausą ir švarų kambario temperatūroje. Plaukite tik vandeniu ir nusauskite šluoste. SVARBU! Niekada nevalykite šurkščiomis valymo priemonėmis.

Išmetimo nurodymai



Gaminio ir pakuotės atliekas tvarkykite laikydamiesi galiojančių vietos taisyklių. Pakuotės medžiagas (pvz., plastikinius maišelius) laikykite vaikams nepasiekiamoje vietoje. Daugiau informacijos apie panaudotų gaminių atliekų tvarkymą teiraukitės savo savivaldybės arba miesto administracijos įstaigose. Gaminio ir pakuotės atliekas sutvarkykite tausodami aplinką.



Perdirbimo kodas skirtas įvairioms medžiagoms ženklinti ir grąžinti pakartotiniam naudojimui (perdirbimui). Kodą sudaro perdirbimo simbolis, reiškiantis pakartotinį naudojimą, ir numeris, žymintis medžiagą.

Pastabos dėl garantijos ir aptarnavimo

Gaminys pagamintas kruopščiai, vykdant nuolatinę kontrolę. Privatiems galutiniams klientams „DELTA-SPORT HANDELSKON-TOR GmbH“ šiam gaminiui suteikia trejų metų garantiją nuo pirkimo datos (garan-tinis laikotarpis) pagal toliau nurodytas sąlygas. Garantija taikoma tik medžiagoms ir apdirbimui. Garantija netaikoma toms dalims, kurios įprastai dėvėsi ir yra laikomos nusidėvėninčiomis dalimis (pvz., baterijoms), taip pat dužioms dalimis, pvz., jungikliams ar iš stiklo pagamintoms dalims.

Teisė pasinaudoti šia garantija negalioja, jei gaminys buvo naudojamas netinkamai ar neteisingai, ne pagal numatytą paskirtį arba jei nesilaikoma naudojimo instrukci-jos nurodymų, išskyrus tuos atvejus, kai galutinis klientas įrodo, kad buvo medžia-gų arba apdirbimo klaida, kilusi ne dėl minėtų aplinkybių.

Teise į garantiją galima pasinaudoti tik garantiniu laikotarpiu, pateikus originalų kasos kvitą. Todėl saugokite originalų kasos kvitą. Atlikus bet kokį remontą, grindžiamą įmonės garantija, įstatymuose numatyta garantija ar gamintojo gera valia, garantinis laikotarpis nėra pratęsiamas. Ši nuostata taip pat taikoma pakeistoms ir suremontuotoms dalims.

Kilus nusiskundimų, pirmiausiai kreipkitės toliau nurodytu techninės pagalbos tele-fono numeriu arba susisiekitė su mumis elektroniniu paštu. Jei taikoma garantija, mes Jums nemokamai gaminį pataisysime ar pakeisime arba grąžinsime pinigus, su-mokėtus už gaminį (savo nuožiūra). Jokių kitų teisių garantija nesuteikia.

Ši garantija neriboja Jūsų teisių, numatytų įstatymuose, ypač garantinių teisių parda-vėjo atžvilgiu.

Veiksmai esant garantinei pretenzijai

Norėdami užtikrinti, kad jūsų užklausa būtų greitai išnagrinėta, vadovaukitės šiomis instrukcijomis:

- Su visomis užklausomis kaip pirkimo įrodymą pateikite kasos čekį ir prekės numerį (pvz., IAN 123456_7890).
- Prekės numerį rasite prekės tipo lentelėje, išgraviruotą ant prekės, jūsų instrukcijos tituliname puslapyje (apačioje kairėje) arba ant prekės lipduko, esančio galinėje arba apatinėje prekės pusėje.
- Jei atsiranda veikimo klaidų ar kitų defektų, pirmiausia susisiekitė su žemiau nurodyta techninės priežiūros tarnyba telefonu arba naudokite mūsų kontaktinę formą, kurią galite rasti puslapyje parkside-diy.com techninės priežiūros kategorijoje.
- Tada galite nemokamai išsiųsti prekę, kuri buvo pripažinta kaip nekokybiška, pateiktu techninės priežiūros tarnybos adresu, kartu pridėdami pirkimo kvitą (čekį) ir duomenis, koks yra gedimas ir kada jis atsirado.



Iš parkside-diy.com galite perskaityti ir atsisiųsti šią ir daugelį kitų žinytų. Šis QR kodas nukreips tiesiai į parkside-diy.com. Pasirinkite savo šalį ir paieškoje ieškokite naudojimo

instrukcijų. Nurodę prekės numerį (pvz., IAN 123456_7890) gausite prieigą prie savo prekės naudojimo instrukcijos.

IAN: 508105_2507

- ⓁT Klientų aptarnavimo tarnyba
Lietuvoje
Telefonas: 0 800 33062
Kontaktinė forma pateikta parkside-diy.com
Būstinė: Vokietija

Palju õnne!

Oma ostuga olete otsustanud kvaliteetse tooteartikli kasuks. Tutvuge tooteartikliga enne esmakordset kasutamist.



Lugege selleks tähelepanelikult järgnevat ülesseadmisjuhendit ja ohutusjuhiseid.

Kasutage tooteartiklit ainult vastavalt kirjeldatule ning esitatud kasutusvaldkondades. Hoidke see ülesseadmisjuhend hästi alles. Tooteartikli üleandmisel kolmandatele osapooltele andke edasi ka kõik dokumendid.

Tarnekomplekt

- 1 x robotniiduki garaaž, lahtivõetud (1-6)
- 1 x paigaldusmaterjal (7-9)
- 1 x kleebis (10)
- 1 x ülesseadmisjuhend

Tehnilised andmed

Mõõtmed: 69,5 x 68,5 x 39 cm (P x L x K)



Valmistamiskuupäev (kuu/aasta):
12/2025



See sümbol viitab sellele, et toode on UV-kindel.



See sümbol viitab sellele, et toode on ilmastikukindel.

Sihtotstarbeline kasutamine

See toode pole mõeldud kommertslikuks kasutamiseks. See toode on mõeldud aias kasutamiseks.

Ohutusjuhised



Eluohtlik!

- Ärge jätke kunagi lapsi pakkematerjaliga järelevalveta. Esineb lämmatamisohu.



Vigastusohu!

- Asetage toode tasasele aluspinnale.
- Ärge kunagi astuge ega istuge tootele.

- Kontrollige toodet enne iga kasutuskorda kahjustuste või kulumise suhtes. Toodet tohib kasutada ainult siis, kui see on laitmatu seisukorras!

Montaaž

1. Pange toode kokku jooniste B–F järgi.
2. Asetage toode pehmele tasasele aluspinnale. Kinnitage toode selleks ettenähtavate vaiadega (8) (joon. F).

Hoidmine ja puhastamine

Hoidke toodet, kui te seda ei kasuta, alati kuivas ja puhtas kohas ruumitemperatuuril.

Puhastage toodet ainult veega ja kuivatage seejärel lapiga.

TÄHTIS! Ärge puhastage tugevatoimeliste puhastusvahenditega.

Jäätmekäitlusjuhised



Utiliseerige tooteartikkel ja pakkematerjalid vastavalt ajakohastele kohalikele eeskirjadele. Hoidke pakkematerjali (nt kilekotte) lastele kättesaamatus kohas. Kasutuskõlbmatu tooteartikli utiliseerimise kohta saate lisainformatsiooni oma valla- või linnavalitsusest. Utiliseerige tooteartikkel ja pakend keskkonnasäästlikult.



Taaskasutuskoodi kasutatakse ringlussevõtu tsüklis olevate erinevate materjalide identifitseerimiseks (taaskasutamine). Kood koosneb ringlussevõtu tsükli taaskasutussümbolist ja materjali identifitseerivast numbrist.

Juhised garantii ja teeninduskulu kohta

Toode on toodetud väga hoolikalt ja pideva kontrolli all. DELTA-SPORT HANDELSKONTOR GmbH annab eraisikutest lõpptarbijatele selle kauba ostmisel kolmeaastase garantii alates ostukuupäevast (garantiiperiood) vastavalt järgmistele sätetele.

Garantii kehtib ainult materjali- ja töötlemisvigade korral. Garantii ei laiene osadele, mis on tavapäraselt kulunud, ja seetõttu tuleb neid käsitleda kulumisdetailidena (nt patareid), ega kergesti purunevatele osadele, nagu lülitid või klaasist osad.

Garantiinõuded on välistatud, kui toodet on kasutatud mitte ettenähtud otstarbel, valesti või mitte ettenähtud nõuete raames või kasutusulatuses või kui kasutusjuhendis toodud andmeid ei ole järgitud, kui just lõppklient ei suuda tõestada, et esinevad materjali- või töötlemisvead, mis ei põhine eelnimetatud tingimustel.

Garantiinõudeid saab garantiiaja jooksul esitada alles pärast originaalkviitungi esitamist. Seetõttu palun hoidke originaalkviitung alles. Garantiid ei pikendata garantii, seadusliku garantii või hea tahte põhjal tehtud remonditööde järgi. See kehtib ka asendatud ja parandatud osade kohta. Kui teil on kaebusi, võtke ühendust allpool toodud infotelefoni või e-posti teel. Garantiinõude korral parandame - omal valikul - toote teile tasuta, asendame selle või maksame tagasi ostuhinna. Muid õigusi garantiist ei tulene.

See garantii ei piira teie seadusjärgseid õigusi, eriti garantiinõudeid vastava müüja vastu.

Menetlemine garantiinõude korral

Teie taotluse kiire töötlemise tagamiseks järgige järgmisi juhiseid.

- Kõigi päringute tarbeks hoidke ostukviitungi ja tooteartikli number (nt IAN 123456_7890) ostutõendina alles.
- Palun otsige tooteartikli numbrit kauba sildilt, graveeringuna kaubalt, kauba juhendi tiitellehelt (all vasakul) või kauba taga- või allosas olevalt kleebiselt.
- Funktsionaalsete tõrgete või muude defektide ilmnemisel võtke esmalt ühendust allpool nimetatud teenindusosakonnaga telefoni teel või kasutage meie kontaktivormi, mille leiате veebisaidilt parkside-diy.com teeninduse kategooriast.

- Seejärel saate defektsena registreeritud kauba saata tasuta teile antud teenindusaadressile, lisades ostutšeki (kviitungi) ja andmed selle kohta, milles on defekt ja millal see ilmnis.



Neid ja paljusid teisi käsiraamatuid saate vaadata ja alla laadida aadressil parksides-diy.com. See QR-kood viib teid otse veebilehele parksides-diy.com. Valige

oma riik ja otsige otsinguakna abil käsitsemisjuhendit. Tooteartikli numbrit sisestamisel (nt IAN 123456_7890) suunatakse teid oma tooteartikli käsitsemisjuhendi juurde.

IAN: 508105_2507

 Eesti klienditeenindus
Telefon: 8000049141

Kontaktivorm aadressil parksides-diy.com
Asukoht: Saksamaa

Apsveicam!

Ar šo pirkumu Jūs esat izvēlēties/izvēlējusies augstvērtīgu preci. Pirms pirmās lietošanas reizes iepazīstieties ar preci.



Uzmanīgi izlasiet šo salikšanas pamācību un drošības norādījumus.

Izmantojiet preci tikai tā, kā aprakstīts, un tikai norādītajiem mērķiem. Saglabājiet šo salikšanas pamācību. Nododot preci trešām personām, kopā ar to nododiet arī visus dokumentus.

Piegādes komplekts

1 x plaūšanas robota garāža, izjaukta (1-6)
1 x montāžas materiāli (7-9)
1 x uzlīme (10)
1 x salikšanas pamācība

Tehniskie dati

Izmērs: 69,5 x 68,5 x 39 cm (G x P x A)



Izgatavošanas datums (mēnesis/gads): 12/2025



Šis simbols norāda, ka izstrādājums ir UV izturīgs.



Šis simbols norāda, ka izstrādājums ir izturīgs pret laikapstākļiem.

Noteikumiem atbilstoša lietošana

Izstrādājums nav paredzēts komerciālai izmantošanai. Izstrādājums ir paredzēts izmantošanai dārzā.

Drošības norādījumi



Briesmas dzīvībai!

- Nekad neatstājiet bērnus bez uzraudzības pie iepakojuma materiāliem. Pastāv nosmakšanas risks.



Savainošanās risks!

- Novietojiet izstrādājumu uz līdzienas pamatnes.

- Nekad nekāpiet vai nesēdieties uz izstrādājuma.
- Ikreiz pirms lietošanas pārbaudiet, vai izstrādājumam nav bojājumu vai nolietojuma pazīmju. Izstrādājumu drīkst lietot tikai tad, ja tas ir nevainojamā stāvoklī!

Montāža

1. Samontējiet izstrādājumu, kā parādīts B - F attēlos.
2. Novietojiet izstrādājumu uz mīkstas, līdzienas pamatnes. Nofiksējiet izstrādājumu ar tam paredzētajiem mietiņiem (8) (F att.).

Glabāšana, tīrīšana

Kad izstrādājums netiek lietots, vienmēr glabājiet to sausā un tīrā stāvoklī istabas temperatūrā.

Tīriet tikai ar ūdeni un pēc tam noslaukiet sausu ar lupatiņu.

SVARĪGI! Nedrīkst tīrīt ar asiem tīrīšanas līdzekļiem.

Norādes par likvidēšanu



Utilizējiet izstrādājumu un iepakojuma materiālus atbilstoši spēkā esošajiem, vietējiem noteikumiem. Iepakojuma materiālus (piem., plastikāta maisiņus) uzglabājiet bērniem nepieejamā vietā. Papildu informāciju par nokalpojušā izstrādājuma utilizāciju vaicājiet savā pašvaldībā. Utilizējiet izstrādājumu un iepakojumu videi draudzīgā veidā.



Otrreizējās pārstrādes kods paredzēts dažādu materiālu atgriešanai otrreizējās pārstrādes ciklā (reciklēšana). Kods sastāv no reciklēšanas simbola, kas apzīmē otrreizējās pārstrādes ciklu, un no numura, kas apzīmē materiālu.

Norādes par garantiju un servisa pakalpojumiem

Izstrādājums ir izgatavots ar lielu rūpību, veicot tā pastāvīgu kontroli. DELTA-SPORT HANDELSKONTOR GmbH privātiem gala klientiem šim izstrādājumam dod trīs gadu garantiju kopš iegādes datuma (garantijas termiņš), ievērojot turpmākos noteikumus. Garantija attiecas tikai uz materiālu un apstrādes kļūdām. Garantija neattiecas uz detaļām, kas pakļautas normālam nolietojumam un tādēļ uzskatāmas par dilstošām detaļām (piem., baterijas), kā arī tā neattiecas uz plīstošām detaļām, piem., slēdžiem, vai no stikla izgatavotām detaļām.

Garantijas prasības ir izslēgtas, ja izstrādājums ir izmantots nepareizi, ļaunprātīgi vai neatbilstoši paredzētajiem noteikumiem vai paredzētajam pielietojumam vai nav ievērotas lietošanas instrukcijā dotās norādes, ja vien gala klients nepierāda, ka ir radusies materiāla vai apstrādes kļūda, kuras iemesls nav kāds no iepriekš minētajiem apstākļiem.

Garantijas prasības var izvirzīt tikai garantijas termiņā, uzrādot pirkuma čeka oriģinālu. Tādēļ saglabājiet pirkuma čeka oriģinālu. Jebkādi remontdarbi, kas veikti garantijas, likumdošanā paredzētās garantijas vai godīgas komercprakses ietvaros, nepagarina garantijas termiņu. Tas attiecas arī uz nomainītām un labotām detaļām.

Iebildumu gadījumā vispirms, lūdzu, zvaniet uz zemāk norādīto servisa tālruni vai sazinieties ar mums pa e-pastu. Ja iestājas garantijas gadījums, mēs izstrādājumu – pēc saviem ieskatiem – bez maksas salabojam, nomainām vai atlīdzinām pirkuma cenu. Citas garantijas tiesības nepastāv.

Šī garantija neierobežo jūsu tiesības, kas paredzētas likumdošanā, it īpaši tiesības uz garantiju attiecībā pret attiecīgo pārdevēju.

Procedūra garantijas gadījumā

Lai nodrošinātu jūsu jautājuma ātru apstrādi, lūdzu, ievērojiet šādas norādes:

- Jebkuru pieprasījumu gadījumā kā pirkuma apliecinājumu sagatavojiet kvīti un preces numuru (piem., IAN 123456_7890).
- Preces numuru skatiet datu plāksnītē uz izstrādājuma, gravūrā uz izstrādājuma, instrukcijas titullapā (lejā pa kreisi) vai uzlīmē izstrādājuma aizmugurē vai apakšpusē.
- Ja rodas darbības traucējumi vai citi trūkumi, vispirms telefoniski sazinieties ar tālāk norādīto servisa nodaļu vai izmantojiet mūsu kontaktveidlapu, kas atrodama vietnē parkside-diy.com sadaļā "Serviss".
- Izstrādājumu, kas atzīts par bojātu, pievienojot pirkuma čeku (kvīti) un norādot informāciju par bojājumu un tā rašanās laiku, jūs bez maksas varat nosūtīt uz jums paziņoto servisa adresi.



Vietnē parkside-diy.com jūs varat aplūkot un lejupielādēt šo un daudzas citas rokasgrāmatas. Izmantojot šo QR kodu, jūs uzreiz varat nokļūt vietnē parkside-diy.com. Izvēlieties savu

valsti un, izmantojot meklēšanas logu, meklējiet lietošanas instrukcijas. Ievadot preces numuru (piem., IAN 123456_7890), jūs varat piekļūt sava izstrādājuma lietošanas instrukcijai.

IAN: 508105_2507

🇱🇻 Klientu serviss Latvija

Tālrunis: 80000040

Kontaktveidlapa vietnē
parkside-diy.com

Atrašanās vieta: Vācija

DELTA-SPORT HANDELSKONTOR GMBH

Wragekamp 6 • 22397 Hamburg

GERMANY



12/2025

Delta-Sport-Nr.: MG-17530

11.05.2025 / AM 11:41

IAN 508105_2507

