



PDF ONLINE  
parkside-diy.com

## **MULTI-PURPOSE LADDER MULTIFUNKTIONSLEITER ÉCHELLE MULTIFONCTION**

(GB) (IE) (NI) (MT)

### **MULTI-PURPOSE LADDER**

Instructions for use

(FR) (CH) (BE)

### **ÉCHELLE MULTIFONCTION**

Notice d'utilisation

(PL)

### **DRABINA WIELOFUNKCYJNA**

Instrukcja użytkowania

(SK)

### **MULTIFUNKČNÝ REBRÍK**

Návod na používanie

(DK)

### **MULTIFUNKTIONSSTIGE**

Brugervejledning

(HU)

### **MULTIFUNKCIÓS LÉTRA**

Használati útmutató

(DE) (AT) (CH) (BE)

### **MULTIFUNKTIONSLEITER**

Gebrauchsanweisung

(NL) (BE)

### **MULTIFUNCTIONELE LADDER**

Gebruiksaanwijzing

(CZ)

### **MULTIFUNKČNÍ ŽEBŘÍK**

Návod k použití

(ES)

### **ESCALERA MULTIFUNCIONAL**

Instrucciones de uso

(IT) (CH) (MT)

### **SCALA PIEGHEVOLE**

**MULTIFUNZIONE**

Istruzioni d'uso

IAN 509604\_2507

(GB) (IE) (NI) (DE) (AT) (CH) (FR) (BE)  
(NL) (PL) (CZ) (SK) (ES) (DK) (IT) (HU)

**A**

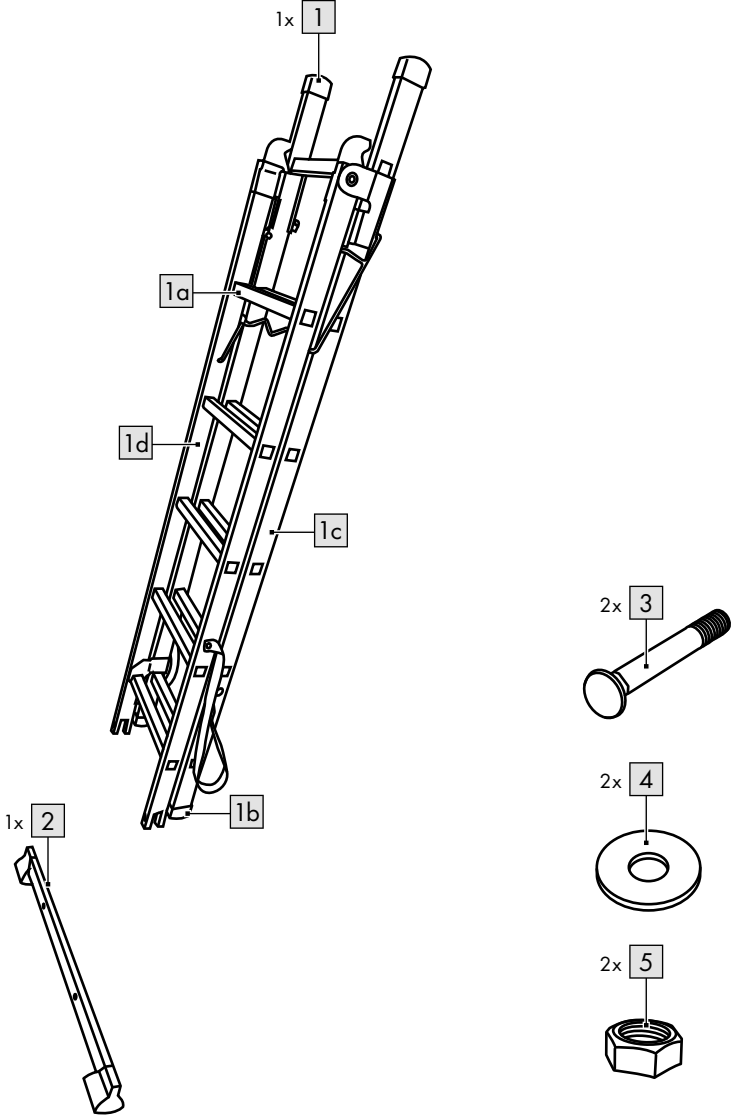

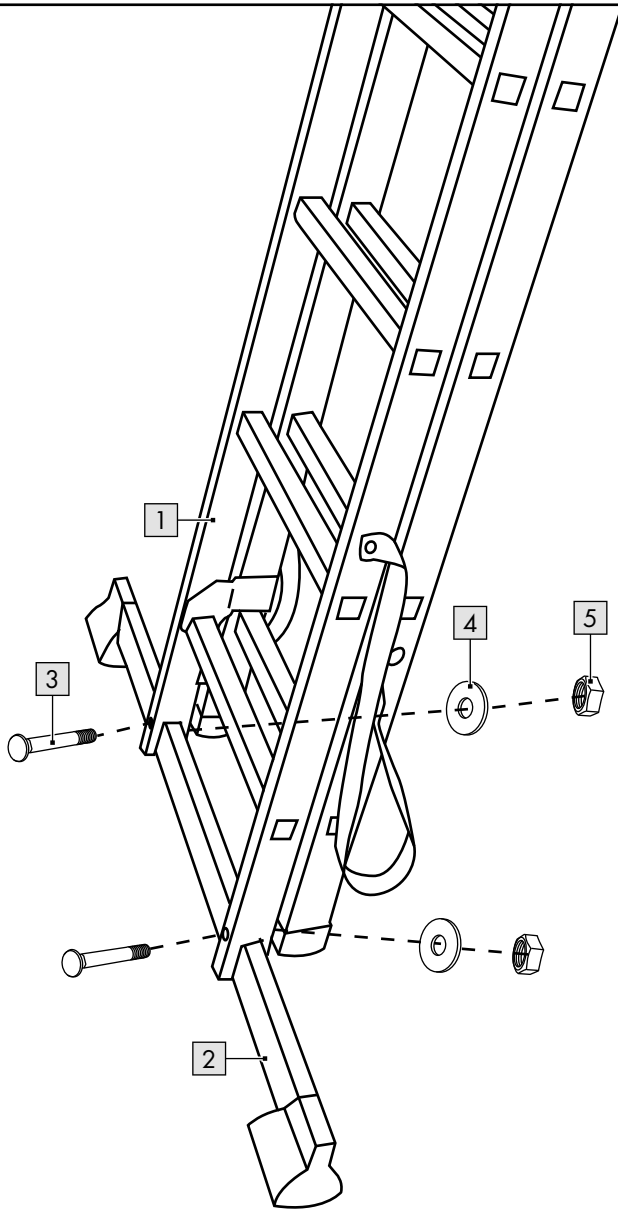
**B**

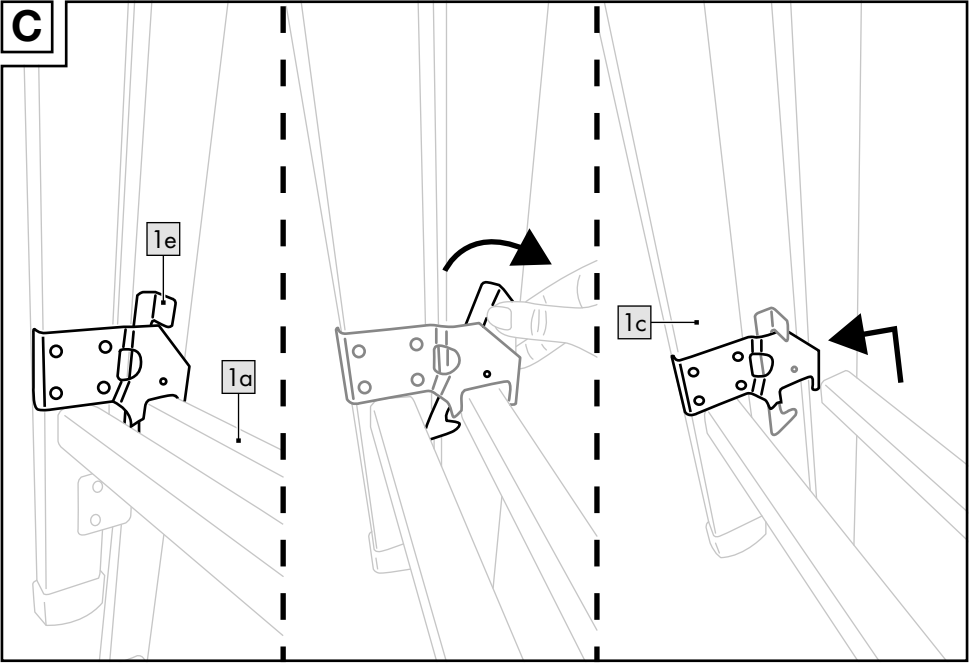
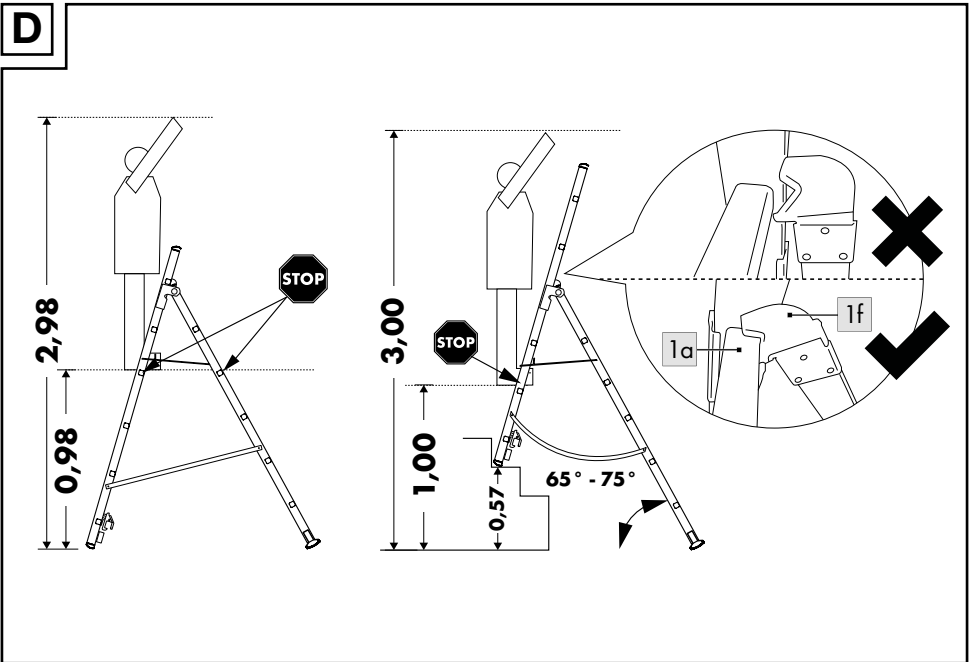
**C****D**

**E**

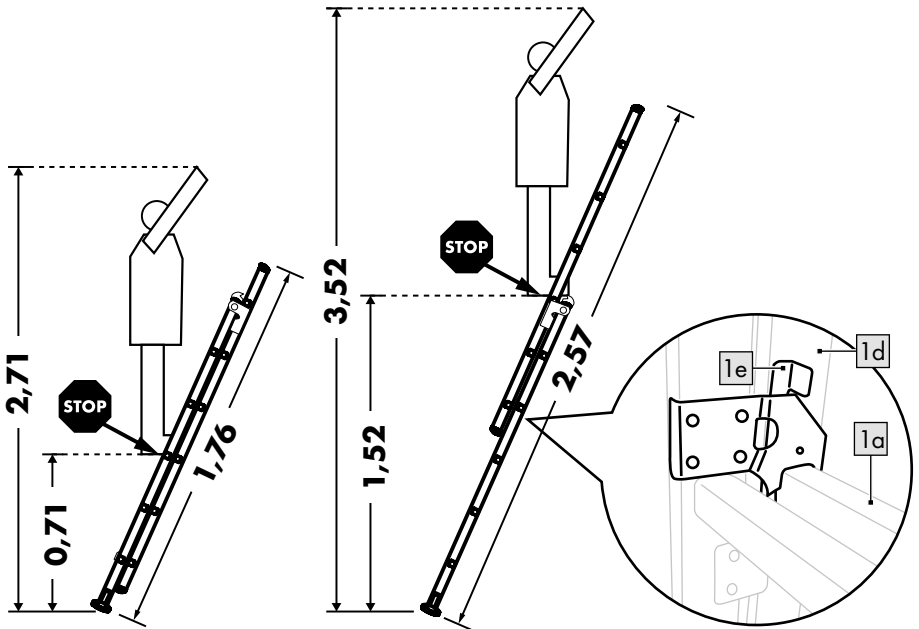

GB IE NI MT

Scope of delivery/	
Parts list (fig. A) .....	12
Technical data .....	12
Intended use .....	12
Symbols used/Safety instructions to prevent causing accidents .....	12
Danger to life! .....	16
Risk of injury to children! .....	16
Set-up .....	16
Use .....	16
Unlocking the product ...	16
For use as a stepladder ...	16
Unfolding the ladder .....	17
Folding up the ladder ...	17
For use as a lean-to ladder .....	17
List of parts to be checked .....	17
Repair and maintenance ....	18
Transport and storage .....	19
Cleaning .....	19
Disposal .....	19
Notes on the guarantee and service handling .....	20
Guarantee handling .....	21

DE AT CH BE

Lieferumfang/	
Teileübersicht .....	23
Technische Daten .....	23
Bestimmungsgemäße Verwendung .....	23
Verwendete Symbole/ Sicherheitshinweise zur Vermeidung von Unfallursachen .....	23
Lebensgefahr! .....	27
Verletzungsgefahr für Kinder! .....	27
Montage .....	27
Verwendung .....	28
Artikel entriegeln .....	28
Verwendung als Stehleiter .....	28
Leiter aufklappen .....	28
Leiter zusammenklappen .....	28
Verwendung als Anlegeleiter .....	28
Liste der zu überprüfenden Teile .....	29
Reparatur und Wartung ....	30
Transport und Lagerung ...	31
Reinigung .....	31
Hinweise zur Entsorgung ...	31
Hinweise zur Garantie und Serviceabwicklung .....	32
Abwicklung im Garantiefall .....	33

FR CH BE

Contenu de la livraison/	
Liste des composants .....	35
Données techniques .....	35
Utilisation conforme .....	35
Symboles utilisés/ Consignes de sécurité pour éviter les causes d'accidents .....	35
Danger de mort ! .....	39
Danger de blessure pour les enfants ! .....	39
Montage .....	40
Utilisation .....	40
Débloquer l'article .....	40
Utilisation comme échelle transformable ...	40
Déplier l'échelle .....	40
Replier l'échelle .....	40
Utilisation comme échelle simple .....	41
Liste des pièces à vérifier ...	41
Réparation et entretien .....	42
Transport et stockage .....	42
Nettoyage .....	43
Mise au rebut .....	43
Indications concernant la garantie et le service après-vente .....	44
Traitement de la garantie .....	47

NL BE

In het leveringspakket inbegrepen/Overzicht van de onderdelen .....	49
Technische gegevens .....	49
Voorgescreven gebruik .....	49
Gebruikte symbolen/ Veiligheidsinstructies ter voorkoming van oorzaken van ongevallen .....	49
Levensgevaar! .....	53
Gevaar voor blessures voor kinderen! .....	53
Montage` .....	53
Gebruik .....	54
Artikel ontgrendelen .....	54
Gebruik als trapladder ...	54
Ladder openklappen ...	54
Ladder inklappen .....	54
Gebruik als aanleunladder .....	55
Lijst met de te controleren onderdelen .....	55
Reparatie en onderhoud ...	56
Transport en opslag .....	57
Reiniging .....	57
Afvalverwerking .....	57
Opmerkingen over garantie en serviceafhandeling .....	58
Afwikkeling in een garantiegeval .....	59

PL

Zakres dostawy/	
Przegląd części .....	61
Dane techniczne .....	61
Użytkowanie zgodne	
z przeznaczeniem .....	61
Zastosowane symbole/	
Wskazówki bezpieczeństwa	
dotyczące unikania przyczyn	
wypadków .....	61
Niebezpieczeństwo	
dla życia! .....	65
Niebezpieczeństwo	
zranienia dzieci! .....	65
Montaż .....	65
Sposób użytkowania .....	66
Odblokowywanie	
artykułu .....	66
Zastosowanie jako	
drabina wolnostojąca ...	66
Rozkładanie drabiny .....	66
Składanie drabiny .....	66
Zastosowanie jako	
drabina przystawna .....	67
Lista części, które należy	
skontrolować .....	67
Naprawy i konserwacja .....	68
Transport i	
przechowywanie .....	69
Czyszczenie .....	69
Uwagi odnośnie	
recyklingu .....	69
Wskazówki dotyczące	
gwarancji i obsługi	
serwisowej .....	70
Postępowanie w	
przypadku roszczeń	
gwarancyjnych .....	71

CZ

Rozsah dodávky/	
Přehled dílů .....	73
Technická data .....	73
Použití v souladu s	
určením .....	73
Použité symboly/	
Bezpečnostní pokyny pro	
vyločení příčin nehod .....	73
Ohrožení života! .....	77
Nebezpečí úrazu dětí! .....	77
Sestavení .....	77
Používání .....	77
Odblokování výrobku .....	77
Použití jako štafle .....	77
Rozložení žebříku .....	77
Složení žebříku .....	78
Použití jako opěrný	
žebřík .....	78
Seznam dílů, které mají být	
zkontrolovány .....	78
Opravy a údržba .....	79
Přeprava a skladování .....	80
Čištění .....	80
Pokyny k likvidaci .....	80
Pokyny k záruce a průběhu	
služby .....	81
Zpracování v případě	
záruční reklamace .....	82

SK

Obsah balenia/	
Prehľad dielov .....	83
Technické údaje .....	83
Používanie podľa určenia ...	83
Použitie symboly/	
Bezpečnostné pokyny pre	
vyvarovanie sa príčinám	
úrazov .....	83
Nebezpečenstvo	
života! .....	87
Nebezpečenstvo	
poranenia detí! .....	87
Montáž .....	87
Používanie .....	87
Výrobok odblokujte .....	87
Používanie ako dvojitý	
rebrík .....	88
Rozloženie rebríka .....	88
Zloženie rebríka .....	88
Používanie ako oporný	
rebrík .....	88
Zoznam dielov, ktoré sa	
musia kontrolovať .....	88
Oprava a údržba .....	90
Preprava a skladovanie ...	90
Čistenie .....	90
Pokyny k likvidácii .....	91
Pokyny k záruke a priebehu	
servisu .....	91
Priebeh v prípade	
záruky .....	92

ES

Contenido de suministro/	
Descripción de las piezas ...	94
Datos técnicos .....	94
Uso conforme al fin	
previsto .....	94
Símbolos empleados/	
Indicaciones de seguridad	
para evitar causas de	
accidentes .....	94
¡Peligro de muerte! .....	98
¡Peligro de lesiones	
para niños! .....	98
Montaje .....	98
Uso .....	99
Desbloqueo del	
artículo .....	99
Uso como escalera	
de tijera .....	99
Desplegado de la	
escalera .....	99
Plegado de la escalera ...	99
Uso como escalera de	
apoyo .....	100
Lista de las piezas a	
comprobar .....	100
Reparación y	
mantenimiento .....	101
Transporte y	
almacenamiento .....	101
Limpieza .....	102
Indicaciones para la	
eliminación .....	102
Indicaciones relativas a	
la garantía y la gestión	
de servicios .....	103
Tramitación en caso de	
garantía .....	104

DK

Leveringsomfang/	
Deleliste .....	106
Tekniske data .....	106
Tilsigtet brug .....	106
Anvendte symboler/ Sikkerhedsanvisninger for at at undgå årsager til ulykker .....	106
Livsfare! .....	109
Fare for skade for børn! .....	109
Montering .....	110
Anvendelse .....	110
Artiklen låses op .....	110
Brug som trappestige ...	110
Stigen klappes op .....	110
Klap stigen sammen ...	111
Brug som enkeltstige ...	111
Liste over dele, der skal kontrolleres .....	111
Reparation og vedligeholdelse .....	112
Transport og opbevaring ...	113
Rengøring .....	113
Henvisninger vedr. bortskaffelse .....	113
Oplysninger om garanti og servicehåndtering .....	114
Afvikling i tilfælde af garantikrav .....	115

IT

Contenuto della confezione/ Denominazione dei pezzi .....	116
Dati tecnici .....	116
Utilizzo conforme .....	116
Simboli utilizzati/Indicazioni di sicurezza per evitare cause di incidente .....	116
Pericolo di morte! .....	120
Pericolo che i bambini subiscano lesioni! .....	120
Montaggio .....	120
Utilizzo .....	120
Sbloccare l'articolo ....	121
Utilizzo come scala apribile .....	121
Apertura della scala ....	121
Chiusura della scala ...	121
Utilizzo come scala da appoggio .....	121
Elenco dei pezzi da ispezionare .....	122
Riparazione e manutenzione .....	123
Trasporto e stoccaggio ...	123
Pulizia .....	124
Smaltimento .....	124
Avvertenze sulla garanzia e sulla gestione dei servizi di assistenza .....	125
Evasione delle richieste di garanzia .....	126



A csomag tartalma/	
Alkatrészek áttekintése ...	128
Műszaki adatok .....	128
Rendeltetésszerű használat .....	128
Használt szimbólumok/ Biztonsági utasítások a balesetek okainak elkerülése érdekében .....	128
Életveszély! .....	132
Gyermekeknél sérülésve- szély áll fenn! .....	132
Összeszerelés .....	132
Használat .....	132
A termék kireteszelése .....	132
Állólétraként való használat .....	133
A létra kinyitása .....	133
A létra összecukása ...	133
Támasztólétraként való használat .....	133
Az ellenőrizendő alkatrészek listája .....	134
Javítás és karbantartás ...	135
Szállítás és tárolás .....	135
Tisztítás .....	136
Tudnivalók a hulladékkezelésről .....	136
A garanciával és a szerviz lebonyolításával kapcsolatos útmutató .....	136
Teendők garanciaigény esetén .....	137

Congratulations!

You have chosen to purchase a high-quality product. Familiarise yourself with the product before using it for the first time.



**Read the following instructions for use carefully.**

Use the product only as described and only for the given areas of application. Store these instructions for use carefully. When passing the product on to third parties, please also hand over all accompanying documents.

## **Scope of delivery/ Parts list (fig. A)**

- 1 x ladder (1) including
  - 11 x ladder rung (1a)
  - 2 x ladder foot (1b)
  - 1 x ladder leg (1c)
  - 1 x ladder leg with cross brace (1d)
- 1 x cross brace (2)
- 2 x screw (3)
- 2 x shim (4)
- 2 x screw nut (5)
- 1 x instructions for use

## **Technical data**

Weight: 5.9kg

Maximum permissible load capacity: 150kg

EN 131



Date of manufacture (month/year): 12/2025

## **Intended use**

This product has been designed for private use to help with climbing up both indoors and outdoors and can bear a maximum weight of up to 150kg. The product can be used to stand on to work for a short time.

## **Symbols used/Safety instructions to prevent causing accidents**



Warning, falling off the ladder



Follow the instructions

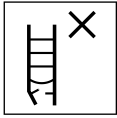

Inspect ladder upon delivery. Before use each time, do a visual inspection of the ladder to ensure that it is undamaged and safe to use. Do not use a damaged ladder.



Maximum permissible load capacity



Do not use the ladder on an uneven or loose surface.



Avoid leaning out to the side.



Do not set up the ladder on contaminated ground.



Maximum number of users



Do not climb up or down while looking away.



Hold tightly onto the ladder while climbing up or down.

When working on the ladder, hold it firmly or if this is not possible take other safety measures.



Avoid jobs that put a lateral strain on ladders, e.g. drilling through solid materials sideways.



Do not carry/wear any heavy or cumbersome equipment when using a ladder.

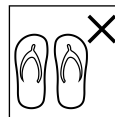

Do not climb on the ladder wearing inappropriate shoes.



Do not use the ladder if you have physical limitations.

Certain health conditions, taking of medications, and misuse of alcohol or drugs when using the ladder can lead to safety risk.



**Warning, electrical hazard.** Ascertain all risks due to electrical equipment such as high-voltage overhead power lines



and other exposed electrical equipment and do not use the ladder if there is any risk posed by electric current.



Do not use ladder to bridge gaps.



Ladder not for professional use.

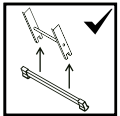

If a ladder with stabilising struts is delivered, and these struts are to be attached by the user prior to initial use, this must be indicated on the ladder and in the instructions for use.



Do not cross sideways from the step-ladder to some other surface.



Open the ladder fully before use.

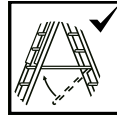

Use the ladder only with the spread stopper in place.



Horizontal surfaces similar to the platform of a stepladder but not designed for that purpose (e.g. a worktop made of plastic) must be clearly marked on the surface (if required for construction purposes).



Lean-to ladders with rungs must be leaning at the correct angle when in use.

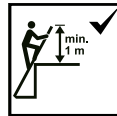

Ladders used to reach areas at any great height must be pushed at least 1 m out away from the point of placement and secured if need be.

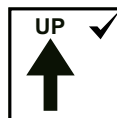

Use the ladder only when it is facing in the direction indicated for set-up (should this be required by its design).



Do not lean the ladder against any unsuitable surfaces.



Do not use the top three steps/rungs of a lean-to ladder to stand on. The last metre of telescopic ladders may not be used.



Do not stand on the top two steps/rungs of a stepladder unless it has a platform or holder for knee/hand.

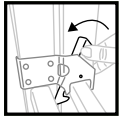

Locking devices must be inspected and fully secured before use if this does not happen automatically.

- Do not stay up on the ladder without taking regular breaks (tiredness is a risk).
- The ladder may never be moved from above.
- When transporting the ladder avoid damaging it by lashing it down, for example, and make sure that is suitably fastened/attached.

- Make sure that the ladder is suitable for the respective purpose.
- Do not use a ladder soiled by e.g. wet paint, dirt, oil, or snow.
- Do not use the ladder outdoors in unfavourable weather conditions, e.g. strong wind.
- For professional use, a risk assessment must be carried out taking into account the legal provisions in the country of use.
- When the ladder is placed in position, be aware of the risk of a collision with e.g. pedestrians, vehicles, or doors. Whenever possible, lock any doors (but not emergency exits) and windows in the work area.
- Do not modify the ladder's design.
- Do not move the ladder while standing on it.
- Take care when using the ladder outdoors in the wind.
- Use non-conductive ladders for work that must be done underneath electric cables.

## **Danger to life!**

- Never leave children unsupervised with the packaging material. Risk of suffocation.

## **Risk of injury to children!**

- Children may not play with the product. Warn children specifically that the product is not a toy.
- Take into account children's natural instinct to play and sense of adventure. Prevent situations and behaviours for which the product is not intended.
- The product is not for climbing on or playing with! Make sure that people, especially children, do not pull themselves up on the product.
- When not in use, the product must be stored out of the reach of children.
- Cleaning and operator maintenance may not be carried out by children.

## **Set-up (fig. B)**

**Note:** For assembly you will need a suitable spanner (not included in delivery).

1. Remove the packaging material.
2. Use the screws (3), shims (4) and screw nuts (5) to secure the cross brace (2) to the product (1).

## **Use**

The product can be used either as a stepladder or as a lean-to ladder.

### **Risk of trapping fingers.**

Mind your fingers when opening and closing the product.

## **Unlocking the product (fig. C)**

- The product is secured to one of the rungs (1a) by the locking hook (1e).
- Pull the locking hook and raise the ladder leg (1c) slightly to unlock the product.

## **For use as a stepladder (fig. D)**

**Important:** Pay attention to the heights for use, as shown in fig. D.

## Unfolding the ladder

1. Unlock the product.
2. Extend the ladder leg (1c) as wide as possible from the ladder leg with cross brace (1d).
3. Secure the product by hooking both sides of the top rung (1a) of the ladder leg with cross brace into the recesses (1f) provided.
4. You can also place the ladder leg on a stair. Secure the product by hooking both sides of a rung of the ladder leg with cross brace into the recesses (1f) provided.

**Important:** As you do so, make absolutely sure to pay attention to the maximum use heights and the angles indicated.

## Folding up the ladder

1. Tilt the product slightly towards the ladder leg with cross brace.
2. Press the ladder leg towards the ladder leg with cross brace until they are both touching. Use the locking hook to secure the product to the lowest rung of the ladder leg with cross brace.

## For use as a lean-to ladder (fig. E)

**Important:** Select the heights for use as shown in fig. E.

1. Unlock the product and slide the ladder leg (1c) to the height desired.
2. Next, use the locking hook (1e) to secure the product to a rung (1a) of the ladder leg with cross brace (1d).
3. After using, push the ladder leg fully back in and with the locking hook secure the product to the lowest rung of the ladder leg with cross brace.

## List of parts to be checked

When doing regular checks the following items must be taken into consideration:

- check that legs (parts standing upright) are not twisted, bent, warped, dented, cracked, corroded, or dilapidated;
- check that legs are in good condition to be used as fixation points for other parts;

- check that fasteners (welds, screws, bolts, etc.) are not missing, loose, or corroded;
- check that no rungs are missing and are not loose, heavily worn, corroded, or damaged;
- check that hinges between back and front sides are not damaged, loose, or corroded;
- check that the lock stays in horizontal position, no rear bars and corner braces are missing and are not bent, loose, corroded, or damaged;
- check that there are no rung hooks missing, damaged, loose, or corroded and that they can be hooked onto the rungs properly;
- check that guide brackets are not missing, damaged, loose or corroded and that they latch into the strut correctly;
- check that no ladder feet/feet caps are missing and that they are not loose, heavily worn, corroded. or damaged;

- check that the entire ladder is unsoiled (e.g. dirt, paint, oil, or grease);
- check that the locking catches (if there are any) are not damaged or corroded and that they function correctly;

Should any of the checks listed above prove unsatisfactory, the ladder should NOT be used.

## **Repair and maintenance**

- Keep the product clean and free from foreign materials since these materials can destroy hinges and their functioning.
- Oil the hinging mechanism regularly.
- Repairs and maintenance of the product must be performed by a professional and in accordance with the instructions.  
NOTE: A professional is someone who has the knowledge of performing repairs or maintenance work,

- by having attended a manufacturer's training session, for instance.
- For repair and replacement of parts such as feet, for example, it may be necessary to contact the manufacturer or dealer.

## Transport and storage

- Improper handling of the product during transport and storage can lead to damage.
- Close the product up after use, for storage, and transport.
- Secure and fasten down the product during transport (e.g. on roof carriers or in the car) to prevent damage.
- When not in use, always store the product clean and dry at room temperature.
- Do not store anything on the product.
- Store the product away from areas in which its condition might rapidly deteriorate (e.g. exposed to humidity, high temperatures, bad weather).

- Store the product in a position that helps it to stay upright (e.g. hanging on a ladder holder or lying on an even, clean surface).
- Store the product so that it cannot be tripped over or be in someone's way.

## Cleaning

Only clean the product with a damp cloth and wipe dry afterwards.

**IMPORTANT!** Never clean the product with harsh cleaning agents.

## Disposal



Dispose of the product and packaging materials in accordance with current local regulations.

Store the packaging materials (foil bags, for example) out of the reach of children. For further information about disposal of the product no longer needed, contact your local council. Dispose of the product and the packaging in an environmentally friendly manner.



The Recycling Code distinguishes different materials to be returned for recycling.

The Code consists of the recycling symbol for the recycling process and a number that identifies the material.

## **Notes on the guarantee and service handling**

The product was produced with great care and under continuous quality control. DELTA-SPORT HANDELS-KONTOR GmbH gives private end customers a three-year guarantee on this product from the date of purchase (guarantee period) in accordance with the following provisions.

The guarantee is only valid for material and manufacturing defects. The guarantee does not cover parts that are subject to normal wear and tear and that are thus considered wear parts (e.g. batteries) and it does not cover fragile parts

such as switches or parts that are made of glass. Claims under this guarantee are excluded if the product has been used incorrectly, improperly, or contrary to the intended purpose, or if the provisions in the instructions for use were not observed, unless the end customer proves that a material or manufacturing defect exists that was not caused by one of the aforementioned circumstances. Claims under the guarantee can only be made within the guarantee period by presenting the original sales receipt. Please therefore keep the original sales receipt. The guarantee period is not extended by any repairs carried out under the guarantee, under statutory guarantees, or as a gesture of goodwill. This also applies to replaced and repaired parts. If you wish to make a claim please first contact the service hotline mentioned below or contact us by e-mail.

If there is a guarantee case, then the product will be repaired or replaced free of charge to you or the purchase price will be refunded, depending on our choice. There are no further rights from the guarantee. Your legal rights, in particular guarantee claims against the respective seller, are not limited by this guarantee.

### **Guarantee handling**

To ensure rapid processing of your case please follow the following instructions:

- For all inquiries keep the sales receipt and product number (e.g. IAN 123456\_7890) handy as proof of purchase.
- You will find the product number on the product label, on an engraving on the product, on the title page of your instructions (bottom left), or on the sticker on the back or bottom of the product.

- Should any functional problem or other defects occur, first contact the service department named below by telephone or use our contact form, which you will find at [parkside-diy.com](http://parkside-diy.com) under service categories.
- Once the product is determined to be defective, you can then attach the proof of purchase (sales receipt) and state the nature of the defect and when it occurred and send it, postage free for you, to the address of the service department of which you have been notified.



At [parkside-diy.com](http://parkside-diy.com) you can find and download these and many other

manuals. With this QR code you can directly access [parkside-diy.com](http://parkside-diy.com).

Select your country and use the search template to look for the operating instructions. By entering the product number (e.g. IAN 123456\_7890) you access the operating instructions for your product.

IAN: 509604\_2507

- Ⓜ GB Customer service United Kingdom  
Telephone: 08000518970
- Ⓜ IE Customer service Ireland  
Telephone: 1800851251
- Ⓜ NI Customer service Northern Ireland  
Telephone: 08081013435
- Ⓜ MT Customer service Malta  
Telephone: 80065168

Contact form at  
[parkside-diy.com](http://parkside-diy.com)  
Location: Germany

Herzlichen Glückwunsch!  
Mit Ihrem Kauf haben Sie sich für einen hochwertigen Artikel entschieden. Machen Sie sich vor der ersten Verwendung mit dem Artikel vertraut.



**Lesen Sie hierzu aufmerksam die nachfolgende Gebrauchsanweisung.**

Benutzen Sie den Artikel nur wie beschrieben und für die angegebenen Einsatzbereiche. Bewahren Sie diese Gebrauchsanweisung gut auf. Händigen Sie alle Unterlagen bei Weitergabe des Artikels an Dritte ebenfalls mit aus.

## **Lieferumfang/ Teileübersicht (Abb. A)**

- 1 x Leiter (1) inkl.
  - 11 x Leiterprosse (1a)
  - 2 x Leiterfuß (1b)
  - 1 x Leiterschenkel (1c)
  - 1 x Leiterschenkel mit Traverse (1d)
- 1 x Traverse (2)
- 2 x Schraube (3)
- 2 x Unterlegscheibe (4)
- 2 x Schraubenmutter (5)
- 1 x Gebrauchsanweisung

## **Technische Daten**

Gewicht: 5,9 kg  
höchstmögliche Nutzlast:  
150 kg  
EN 131



Herstellungsdatum  
(Monat/Jahr): 12/2025

## **Bestimmungsgemäße Verwendung**

Dieser Artikel ist als Aufstiegehilfe im Innen- und Außenbereich für den privaten Gebrauch konstruiert und bis max. 150 kg belastbar. Der Artikel kann als Standplatz bei kurzzeitigen Tätigkeiten genutzt werden.

## **Verwendete Symbole/ Sicherheitshinweise zur Vermeidung von Unfallursachen**



Warnung, Sturz  
von der Leiter



Anleitung beachten

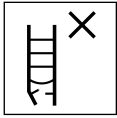

Leiter nach Lieferung überprüfen.  
Vor jeder Nutzung Sichtprüfung der Leiter auf Beschädigung und sichere Benutzung. Keine beschädigte Leiter benutzen.



höchstmögliche Nutzlast



Die Leiter nicht auf einem unebenen oder losen Untergrund benutzen.



Seitliches Hinauslehnen vermeiden.

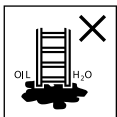

Die Leiter nicht auf verunreinigtem Untergrund aufstellen.



höchstmögliche Anzahl der Benutzer



Die Leiter nicht mit abgewendetem Gesicht auf- oder absteigen.



Beim Aufsteigen und Absteigen an der Leiter gut festhalten. Bei Arbeiten auf der Leiter festhalten oder andere Sicherheitsmaßnahmen ergreifen, wenn dies nicht möglich ist.



Arbeiten, die eine seitliche Belastung bei Leitern bewirken, z. B. seitliches Bohren durch feste Werkstoffe, vermeiden.

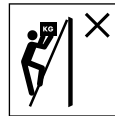

Bei Benutzung einer Leiter keine Ausrüstung tragen, die schwer oder unhandlich ist.

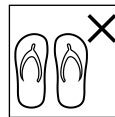

Die Leiter nicht mit ungeeigneten Schuhen besteigen.



Die Leiter im Fall von körperlichen Einschränkungen nicht benutzen. Bestimmte gesundheitliche Gegebenheiten, Medikamenteneinnahme, Alkohol- oder Drogenmissbrauch können bei der Benutzung der Leiter zu einer Gefährdung der Sicherheit führen.



## Warnung, elektrische Gefährdung.

Alle durch elektrische Betriebsmittel im Arbeitsbereich gegebenen Risiken feststellen, z. B.



Hochspannungs-Freileitungen oder andere freiliegende elektrische Betriebsmittel, und die Leiter nicht verwenden, wenn Risiken durch elektrischen Strom bestehen.



Leiter nicht als Überbrückung benutzen.



Leiter für den nicht beruflichen Gebrauch

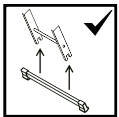

Wenn eine Leiter mit Stabilisierungstraversen geliefert wird und diese Traversen vor der ersten Verwendung durch den Benutzer angebracht werden sollten, muss dies auf der Leiter und in der Gebrauchsanleitung angegeben werden.

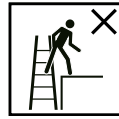

Nicht von der Stehleiter auf eine andere Oberfläche seitlich wegsteigen.



Leiter vor Benutzung vollständig öffnen.

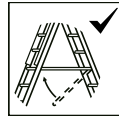

Die Leiter nur mit eingelegter Spreizsicherung verwenden.



Horizontale Oberflächen, die der Plattform einer Stehleiter ähneln, jedoch nicht dafür ausgelegt sind (z. B. Arbeitsablage aus Kunststoff), müssen deutlich auf der Oberfläche markiert sein (falls konstruktionsbedingt erforderlich).



Anlegeleitern mit Sprossen müssen im richtigen Winkel verwendet werden.

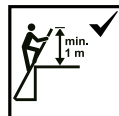

Leitern für den Zugang zu einer größeren Höhe müssen mindestens 1 m über den Anlegepunkt hinaus geschoben und bei Bedarf gesichert werden.



Die Leiter nur in der angegebenen Aufstellrichtung benutzen (falls konstruktionsbedingt erforderlich).

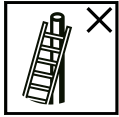

Die Leiter nicht gegen ungeeignete Oberflächen lehnen.



Die obersten drei Stufen/Sprossen einer Anlegeleiter nicht als Standfläche benutzen. Bei Teleskopleitern darf der letzte Meter nicht benutzt werden.



Die obersten zwei Stufen/Sprossen einer Stehleiter ohne Plattform und Haltevorrichtung für Hand/Knie nicht als Standfläche benutzen.

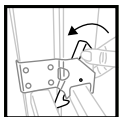

Sperreinrichtungen müssen vor der Benutzung kontrolliert und vollständig gesichert werden, wenn dies nicht automatisch erfolgt.

- Nicht zu lange ohne regelmäßige Unterbrechungen auf der Leiter bleiben (Müdigkeit ist ein Risiko).
- Die Leiter darf niemals von oben her bewegt werden.
- Beim Transport der Leiter Schäden verhindern, z. B. durch Festzurren, und sicherstellen, dass sie auf angemessene Weise befestigt/angebracht ist.
- Sicherstellen, dass die Leiter für den jeweiligen Einsatz geeignet ist.
- Eine verunreinigte Leiter, z. B. durch nasse Farbe, Schmutz, Öl oder Schnee, nicht benutzen.
- Die Leiter nicht im Freien bei ungünstigen Wetterbedingungen, z. B. starkem Wind, benutzen.
- Im Rahmen eines beruflichen Gebrauchs muss eine Risikobewertung unter Berücksichtigung der Rechtsvorschriften im Land der Benutzung durchgeführt werden.

- Wenn die Leiter in Stellung gebracht wird, ist auf das Risiko einer Kollision zu achten, z.B. mit Fußgängern, Fahrzeugen oder Türen. Türen (jedoch nicht Notausgänge) und Fenster im Arbeitsbereich verriegeln, falls möglich.
- Die Konstruktion der Leiter nicht verändern.
- Während des Stehens auf der Leiter diese nicht bewegen.
- Bei Verwendung im Freien Wind beachten.
- Für unvermeidbare Arbeiten unter elektrischer Spannung nichtleitende Leitern benutzen.

### **Lebensgefahr!**

- Lassen Sie Kinder niemals unbeaufsichtigt mit dem Verpackungsmaterial. Es besteht Erstickungsgefahr.

### **Verletzungsgefahr für Kinder!**

- Kinder dürfen nicht mit dem Artikel spielen. Weisen Sie Kinder insbesondere darauf hin, dass der Artikel kein Spielzeug ist.

- Beachten Sie den natürlichen Spieltrieb und die Experimentierfreudigkeit von Kindern. Verhindern Sie Situationen und Verhaltensweisen, die nicht für den Artikel vorgesehen sind.
- Der Artikel ist kein Kletter- oder Spielgerät! Stellen Sie sicher, dass sich Personen, insbesondere Kinder, nicht an dem Artikel hochziehen.
- Der Artikel muss bei Nichtgebrauch unzugänglich für Kinder gelagert werden.
- Reinigung und Benutzerwartung dürfen nicht von Kindern durchgeführt werden.

## **Montage (Abb. B)**

**Hinweis:** Für die Montage wird ein passender Schraubenschlüssel benötigt (nicht im Lieferumfang enthalten).

1. Entfernen Sie das Verpackungsmaterial.
2. Befestigen Sie die Traverse (2) mit den Schrauben (3), Unterlegscheiben (4) und Schraubenmutter (5) am Artikel (1).

## Verwendung

Der Artikel kann als Stehleiter oder als Anlegeleiter verwendet werden.

**Quetschgefahr.** Achten Sie beim Auf- und Zusammenklappen des Artikels auf Ihre Finger.

### Artikel entriegeln (Abb. C)

- Der Artikel wird mit dem Verriegelungshaken (1e) an einer Leitersprosse (1a) arretiert.
- Ziehen Sie den Verriegelungshaken und heben Sie den Leiterschenkel (1c) leicht an, um den Artikel zu entriegeln.

### Verwendung als Stehleiter (Abb. D)

**Wichtig:** Beachten Sie die Nutzungshöhen wie in Abb. D gezeigt.

### Leiter aufklappen

1. Entriegeln Sie den Artikel.
2. Ziehen Sie den Leiterschenkel (1c) so weit wie möglich vom Leiterschenkel mit Traverse (1d) weg.

3. Sichern Sie den Artikel, indem Sie die oberste Leitersprosse (1a) des Leiterschenkels mit Traverse beidseitig in die vorgesehenen Aussparungen (1f) einhaken.
4. Sie können den Leiterschenkel auch auf einer Treppe platzieren. Sichern Sie den Artikel, indem Sie eine Leitersprosse des Leiterschenkels mit Traverse beidseitig in die vorgesehenen Aussparungen (1f) einhaken.

**Wichtig:** Beachten Sie dabei unbedingt die maximalen Nutzungshöhen sowie die angegebenen Winkel.

### Leiter zusammenklappen

1. Kippen Sie den Artikel etwas in Richtung des Leiterschenkels mit Traverse.
2. Drücken Sie den Leiterschenkel in Richtung des Leiterschenkels mit Traverse, bis sich beide berühren. Sichern Sie den Artikel mit dem Verriegelungshaken an der untersten Leitersprosse des Leiterschenkels mit Traverse.

## **Verwendung als Anlegeleiter (Abb. E)**

**Wichtig:** Beachten Sie die Nutzungshöhen wie in Abb. E gezeigt.

1. Entriegeln Sie den Artikel und schieben Sie den Leiterschenkel (1c) auf die gewünschte Höhe.
2. Verriegeln Sie den Artikel anschließend mit dem Verriegelungshaken (1e) an einer Leitersprosse (1a) des Leiterschenkels mit Traverse (1d).
3. Schieben Sie den Leiterschenkel nach der Verwendung wieder komplett ein und sichern Sie den Artikel mit dem Verriegelungshaken an der untersten Leitersprosse des Leiterschenkels mit Traverse.

## **Liste der zu überprüfenden Teile**

Bei regelmäßigen Überprüfungen muss Folgendes berücksichtigt werden:

- überprüfen, dass Schenkel (aufrechtstehende Teile) nicht verbogen, gekrümmt, verdreht, verbeult, gerissen, korrodiert oder verrottet sind;
- überprüfen, dass Schenkel um die Fixierpunkte für andere Teile in gutem Zustand sind;
- überprüfen, dass Befestigungen (wie z. B. Nieten, Schrauben, Bolzen) nicht fehlen und nicht lose oder korrodiert sind;
- überprüfen, dass Sprossen nicht fehlen und nicht lose, stark abgenutzt, korrodiert oder beschädigt sind;
- überprüfen, dass Gelenke zwischen Vorder- und Rückseite nicht beschädigt, lose oder korrodiert sind;
- überprüfen, dass die Verriegelung in horizontaler Stellung bleibt, hintere Schienen und Eckversteifungen nicht fehlen und nicht verbogen, lose, korrodiert oder beschädigt sind;

- überprüfen, dass Leiterfüße/ Fußkappen nicht fehlen und nicht lose, stark abgenutzt, korrodiert oder beschädigt sind;
- überprüfen, dass Sprossenhaken nicht fehlen, nicht beschädigt, lose oder korrodiert sind und sich ordnungsgemäß auf den Sprossen einhaken lassen;
- überprüfen, dass Führungsbügel nicht fehlen, nicht beschädigt, lose oder korrodiert sind und ordnungsgemäß in den Holm greifen;
- überprüfen, dass die Verriegelungsschnapper (wenn vorhanden) nicht beschädigt oder korrodiert sind und ordnungsgemäß funktionieren;
- überprüfen, dass die gesamte Leiter frei von Verunreinigung ist (z. B. Schmutz, Farbe, Öl oder Fett);

Ergibt eine der oben stehenden Überprüfungen kein zufriedenstellendes Ergebnis, sollte die Leiter NICHT benutzt werden.

## Reparatur und Wartung

- Halten Sie den Artikel sauber und frei von fremden Materialien, da diese Materialien die Gelenke und die Funktion zerstören können.
- Ölen Sie regelmäßig den Gelenkmechanismus.
- Reparaturen und Wartungsarbeiten an dem Artikel müssen von einer sachkundigen Person und den Anleitungen des Herstellers entsprechend durchgeführt werden.  
ANMERKUNG: Eine fachkundige Person ist jemand, der über Kenntnisse verfügt, um Reparaturen oder Wartungsarbeiten durchzuführen, z. B. durch Teilnahme an einer Schulung des Herstellers.
- Bei Reparatur und Austausch von Teilen, wie z. B. Füßen, ist falls erforderlich der Hersteller oder Händler zu kontaktieren.

## Transport und Lagerung

- Unsachgemäßer Umgang mit dem Artikel bei Transport und Lagerung kann zu Beschädigungen führen.
- Klappen Sie den Artikel nach der Verwendung sowie zur Lagerung und zum Transport zusammen.
- Sichern und befestigen Sie den Artikel während des Transports (z.B. auf Dachträgern oder im Auto), um Beschädigungen zu vermeiden.
- Lagern Sie den Artikel bei Nichtbenutzung immer trocken und sauber bei Raumtemperatur.
- Lagern Sie nichts auf dem Artikel.
- Lagern Sie den Artikel fern von Bereichen, in denen sein Zustand sich schnell verschlechtern könnte (z. B. Feuchtigkeit, hohe Temperaturen, der Witterung ausgesetzt).

- Lagern Sie den Artikel in einer Stellung, welche dazu beiträgt, dass er gerade bleibt (z. B. an einer Leiterhalterung aufgehängt oder auf einer ebenen, sauberen Fläche abgelegt).
- Lagern Sie den Artikel so, dass er keine Stolpergefahr und kein Hindernis darstellen kann.

## Reinigung

Nur mit einem feuchten Reinigungstuch reinigen und anschließend trockenwischen. **WICHTIG!** Nie mit scharfen Reinigungsmitteln reinigen.

## Hinweise zur Entsorgung



Entsorgen Sie den Artikel und die Verpackungsmaterialien entsprechend den aktuellen örtlichen Vorschriften. Bewahren Sie Verpackungsmaterialien (wie z. B. Folienbeutel) für Kinder unerreichbar auf.

Weitere Informationen zur Entsorgung des ausgedienten Artikels erhalten Sie bei Ihrer Gemeinde- oder Stadtverwaltung. Entsorgen Sie den Artikel und die Verpackung umweltschonend.



Der Recycling-Code dient der Kennzeichnung verschiedener Materialien zur Rückführung in den Wiederverwertungskreislauf (Recycling). Der Code besteht aus einem Recyclingsymbol für den Verwertungskreislauf und einer Nummer, die das Material kennzeichnet.

## **Hinweise zur Garantie und Serviceabwicklung**

Der Artikel wurde mit großer Sorgfalt und unter ständiger Kontrolle produziert. DELTA-SPORT HANDELSKONTOR GmbH räumt privaten Endkunden auf diesen Artikel drei Jahre Garantie ab Kaufdatum (Garantiefrist) nach Maßgabe der folgenden Bestimmungen ein.

Die Garantie gilt nur für Material- und Verarbeitungsfehler. Die Garantie erstreckt sich nicht auf Teile, die der normalen Abnutzung unterliegen und deshalb als Verschleißteile anzusehen sind (z. B. Batterien) sowie nicht auf zerbrechliche Teile, z. B. Schalter, Akkus oder Teile, die aus Glas gefertigt sind. Ansprüche aus dieser Garantie sind ausgeschlossen, wenn der Artikel unsachgemäß oder missbräuchlich oder nicht im Rahmen der vorgesehenen Bestimmung oder des vorgesehenen Nutzungsumfangs verwendet wurde oder Vorgaben in der Anleitung/Anweisung nicht beachtet wurden, es sei denn, der Endkunde weist nach, dass ein Material- oder Verarbeitungsfehler vorliegt, der nicht auf einem der vorgenannten Umstände beruht. Ansprüche aus der Garantie können nur innerhalb der Garantiefrist unter Vorlage des Originalkassenbelegs geltend gemacht werden.

Bitte bewahren Sie deshalb den Originalkassenbeleg auf. Die Garantiefrist wird durch etwaige Reparaturen aufgrund der Garantie, gesetzlicher Gewährleistung oder Kulanz nicht verlängert. Dies gilt auch für ersetzte und reparierte Teile. Bitte wenden Sie sich bei Beanstandungen zunächst an die untenstehende Service-Hotline oder setzen Sie sich per E-Mail mit uns in Verbindung. Liegt ein Garantiefall vor, wird der Artikel von uns – nach unserer Wahl – für Sie kostenlos repariert, ersetzt oder der Kaufpreis erstattet. Weitere Rechte aus der Garantie bestehen nicht. Ihre gesetzlichen Rechte, insbesondere Gewährleistungsansprüche gegenüber dem jeweiligen Verkäufer, werden durch diese Garantie nicht eingeschränkt.

## **Abwicklung im Garantiefall**

Um eine schnelle Bearbeitung Ihres Anliegens zu gewährleisten, folgen Sie bitte den folgenden Hinweisen:

- Bitte halten Sie für alle Anfragen den Kassenbon und die Artikelnummer (z. B. IAN 123456\_7890) als Nachweis für den Kauf bereit.
- Die Artikelnummer entnehmen Sie bitte dem Typenschild am Artikel, einer Gravur am Artikel, dem Titelblatt Ihrer Anleitung (unten links) oder dem Aufkleber auf der Rück- oder Unterseite des Artikels.
- Sollten Funktionsfehler oder sonstige Mängel auftreten, kontaktieren Sie zunächst die nachfolgend benannte Serviceabteilung telefonisch oder nutzen Sie unser Kontaktformular, das Sie auf [parksidediy.com](http://parksidediy.com) in der Kategorie Service finden.

- Einen als defekt erfassten Artikel können Sie dann unter Beifügung des Kaufbelegs (Kassenbon) und der Angabe, worin der Mangel besteht und wann er aufgetreten ist, für Sie portofrei an die Ihnen mitgeteilte Serviceanschrift übersenden.



Auf parkside-diy.com können Sie diese und viele weitere Handbücher einsehen

und herunterladen. Mit diesem QR-Code gelangen Sie direkt auf parkside-diy.com. Wählen Sie Ihr Land aus, und suchen Sie über die Suchmaske nach den Anleitungen. Mittels Eingabe der Artikelnummer (z. B. IAN 123456\_7890) gelangen Sie zur Anleitung für Ihren Artikel.

IAN: 509604\_2507

- Ⓝ DE Kundenservice  
Deutschland  
Telefon: 08008855300
- Ⓝ AT Kundenservice  
Österreich  
Telefon: 0800447750
- Ⓝ CH Kundenservice Schweiz  
Telefon: 0800563601
- Ⓝ BE Kundenservice Belgien  
Telefon: 080012614

Kontaktformular auf  
parkside-diy.com  
Sitz: Deutschland

Félicitations !

Vous venez d'acquérir un article de grande qualité. Avant la première utilisation, familiarisez-vous avec l'article.



**Pour cela, veuillez lire attentivement la notice d'utilisation suivante.**

Utilisez l'article uniquement comme indiqué et pour les domaines d'utilisation mentionnés. Conservez bien cette notice d'utilisation. Si vous cédez l'article à un tiers, veuillez à lui remettre l'ensemble de la documentation.

## **Contenu de la livraison/Liste des composants (fig. A)**

- 1 échelle (1) incluant
  - 11 échelon (1a)
  - 2 pied (1b)
  - 1 montant (1c)
  - 1 montant avec traverse (1d)
- 1 traverse (2)
- 2 vis (3)
- 2 rondelle (4)
- 2 écrou (5)
- 1 notice d'utilisation

## **Données techniques**

Poids : env. 5,9 kg

Charge maximale admise : 150 kg

EN 131



Date de fabrication (mois/année) : 12/2025

## **Utilisation conforme**

Cet article est conçu comme une échelle à utiliser à l'intérieur et à l'extérieur pour un usage privé et pouvant supporter jusqu'à une charge maximale de 150 kg. L'article peut être utilisé comme support pour des activités de courte durée.

## **Symboles utilisés/Consignes de sécurité pour éviter les causes d'accidents**



Avertissement, chute de l'échelle



Lire les instructions

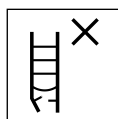

Vérifier l'état de l'échelle avant la première utilisation

Avant chaque utilisation, contrôler visuellement l'échelle pour vérifier qu'elle n'est pas endommagée et qu'elle peut être utilisée en toute sécurité. Ne pas utiliser d'échelle endommagée.



Charge maximale admise



Ne pas utiliser l'échelle sur une surface non nivelée ou instable.



Éviter de se pencher sur le côté.

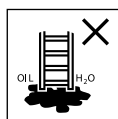

Ne pas installer l'échelle sur un sol qui présente des impuretés.



Nombre maximal d'utilisateurs



Ne pas monter ou descendre de l'échelle en regardant ailleurs.



Bien se tenir à l'échelle en montant et en descendant.

Se tenir à l'échelle lors des travaux ou prendre d'autres mesures de sécurité si cela n'est pas possible.



Éviter les travaux générant un poids qui ferait pencher l'échelle sur le côté, p. ex. si des matériaux solides sont percés de manière latérale.



Lors de l'utilisation d'une échelle, ne pas porter d'équipement lourd ou encombrant.

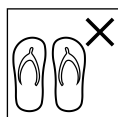

Ne pas monter sur l'échelle avec des chaussures non adaptées.



Ne pas utiliser l'échelle en cas d'incapacité physique.

Certaines conditions de santé, la prise de médicaments ou l'abus d'alcool ou de drogues peuvent entraîner un risque pour la sécurité lors de l'utilisation de l'échelle.



**Avertissement, danger électrique.**

Identifier tous les risques liés aux équipements électriques dans la zone de travail,

p. ex. les lignes aériennes à haute tension ou d'autres équipements électriques exposés, et ne pas utiliser l'échelle en cas de risques liés au courant électrique.



Ne pas utiliser l'échelle comme un pont.

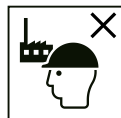

Échelle pour usage non professionnel

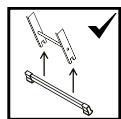

Si une échelle est livrée avec des traverses de stabilisation et que ces traverses doivent être installées par

l'utilisateur avant la première utilisation, ceci doit être indiqué sur l'échelle et dans la notice d'utilisation.



Ne pas descendre latéralement de l'échelle double sur une autre surface.



Ouvrir complètement l'échelle avant de l'utiliser.

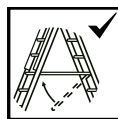

N'utiliser l'échelle qu'avec la barre d'écartement correctement bloquée.



Les surfaces horizontales qui ressemblent à la plateforme d'une échelle double, mais qui ne sont pas conçues pour cela (p. ex., une tablette d'appoint en plastique), doivent être clairement différenciées sur leur surface (si la forme de la structure l'exige).



Les échelles simples avec échelons doivent être positionnées selon un angle approprié.



Les échelles permettant d'accéder à une hauteur supérieure doivent être placées à au moins 1 m au-delà de leur point d'appui et sécurisées si nécessaire.



Utiliser l'échelle uniquement dans le sens d'installation prévu (si la structure de l'échelle l'exige).



Ne pas appuyer l'échelle contre des surfaces inappropriées.



Ne pas utiliser les trois marches/échelons les plus hauts d'une échelle simple comme surface d'appui. En ce qui concerne les échelles télescopiques, le dernier mètre ne doit pas être utilisé.



Les deux marches/échelons les plus hauts d'un escabeau qui ne disposerait pas d'une plate-forme ni de dispositif pour se retenir avec la main/le genou ne

doivent pas être utilisés comme surface d'appui.

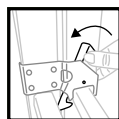

Les dispositifs de verrouillage doivent être contrôlés avant utilisation et entièrement sécurisés si cela ne se fait pas automatiquement.

- Ne pas rester trop longtemps sur l'échelle et faire régulièrement des pauses (ne pas sous-estimer le risque de fatigue).
- L'échelle ne doit jamais être déplacée par le haut.
- Lors du transport de l'échelle, éviter de l'endommager, p. ex. en l'arrimant, et s'assurer qu'elle est fixée / placée de manière adéquate.
- S'assurer que l'échelle est adaptée à son utilisation.
- Ne pas utiliser une échelle souillée, p. ex. par de la peinture humide, de la saleté, de l'huile ou de la neige.
- Ne pas utiliser l'échelle à l'extérieur dans des conditions météorologiques défavorables, p. ex. en cas de vent fort.

- Dans le cadre d'une utilisation professionnelle, une évaluation des risques doit être effectuée en tenant compte de la législation du pays d'utilisation.
- Lorsque l'échelle est installée, faites attention au risque de collision, p. ex. avec des piétons, des véhicules ou des portes. Dans la mesure du possible, verrouiller les portes (sauf issues de secours) et les fenêtres présentes dans la zone de travail.
- Ne pas apporter de modifications à la structure de l'échelle.
- Ne pas déplacer l'échelle si quelqu'un se trouve dessus.
- En cas d'utilisation à l'extérieur, tenir compte du vent.
- Si des travaux sous tension électrique ne peuvent être évités, utiliser des échelles dont le matériau est isolant.

### **Danger de mort !**

- Ne laissez jamais des enfants manipuler le matériau d'emballage sans surveillance. Danger d'étouffement.

### **Danger de blessure pour les enfants !**

- Les enfants ne doivent pas jouer avec l'article. Communiquez bien aux enfants que cet article n'est pas un jouet.
- Gardez en mémoire que les enfants disposent d'une tendance naturelle au jeu et à l'expérimentation. Empêchez les situations et les comportements qui ne sont pas prévus pour l'article.
- L'article n'est pas un appareil d'escalade ni de jeu ! Veillez à ce que personne, en particulier les enfants, ne se hisse sur l'article.
- L'article doit être rangé hors de portée des enfants lorsqu'il n'est pas utilisé.
- Le nettoyage et l'entretien relevant de l'utilisateur ne doivent pas être réalisés par des enfants.

## Montage (fig. B)

**Remarque :** Pour le montage, vous avez besoin d'une clé de serrage adaptée (non fournie avec l'article).

1. Retirez le matériau d'emballage.
2. Fixez la traverse (2) sur l'article (1) à l'aide des vis (3), des rondelles (4) et des écrous (5).

## Utilisation

L'article peut être utilisé en tant qu'échelle transformable ou échelle simple.

### Risque de pincement.

Attention à vos doigts lorsque vous déployez et repliez l'article.

## Débloquer l'article (fig. C)

- L'article est maintenu bloqué sur un des échelons (1a) au moyen d'un crochet (1e).
- Tirez le crochet et soulevez légèrement le montant (1c) pour débloquer l'article.

## Utilisation comme échelle transformable (fig. D)

**Important :** Respectez les hauteurs d'utilisation indiquées sur la fig. D.

## Déplier l'échelle

1. Débloquez l'article.
2. Tirez le montant (1c) aussi loin que possible du montant avec traverse (1d).
3. Sécurisez l'article en accrochant l'échelon le plus haut (1a) du montant avec traverse des deux côtés dans les encoches prévues (1f).
4. Vous pouvez également placer le montant sur un marchepied. Sécurisez l'article en accrochant un échelon du montant avec traverse des deux côtés dans les encoches prévues (1f).

**Important :** Respectez impérativement les hauteurs maximales d'utilisation ainsi que les angles prescrits.

## Replier l'échelle

1. Inclinez légèrement l'article en direction du montant avec traverse. Poussez le montant vers le montant avec traverse jusqu'à ce que ces derniers se touchent. Bloquez l'article en rabattant le crochet sur l'échelon le plus bas du montant avec traverse.

## Utilisation comme échelle simple (fig. E)

**Important :** Respectez les hauteurs d'utilisation indiquées sur la fig. E.

1. Débloquez l'article et faites glisser le montant (1c) à la hauteur souhaitée.
2. Bloquez ensuite l'article en rabattant le crochet (1e) sur l'un des échelons (1a) du montant avec traverse (1d).
3. Après utilisation, rabaissez complètement le montant dans sa position initiale et bloquez l'article en rabattant le crochet sur l'échelon le plus bas du montant avec traverse.

## Liste des pièces à vérifier

Veillez procéder à des vérifications régulières en tenant compte des éléments suivants :

- Vérifier que les montants (barres portantes de la structure) ne sont pas déformés, courbés, tordus, cabossés, fissurés, corrodés ni moisis.
- Vérifier que les montants autour des points de fixation des autres pièces sont en bon état.
- Vérifier qu'il ne manque aucune fixation (telles que rivets, vis, boulons) et que ces dernières ne sont pas desserrées ni corrodées.
- Vérifier qu'il ne manque aucun échelon et que ceux-ci ne sont pas desserrés, fortement usés, corrodés ni endommagés.
- Vérifier que les charnières entre l'avant et l'arrière ne sont pas endommagées, desserrées ni corrodées.
- Vérifier que le verrouillage reste en position horizontale, qu'il ne manque aucune glissière arrière ou raidisseur d'angle, que ces derniers ne sont pas tordus, desserrés, corrodés ni endommagés.
- Vérifier qu'il ne manque aucun crochet aux échelons, que ceux-ci ne sont pas endommagés, desserrés ni corrodés et qu'ils s'accrochent correctement sur les échelons.

- Vérifier qu'il ne manque aucun support de guidage, que ceux-ci ne sont pas endommagés, desserrés ni corrodés et qu'ils s'engagent correctement dans le longeron.
- Vérifier qu'il ne manque aucun pied / capuchon antidérapant et qu'ils ne sont pas desserrés, fortement usés, corrodés ni endommagés.
- Vérifier que l'ensemble de l'échelle est exempt d'impuretés (p. ex. saleté, peinture, huile ou graisse).
- Vérifier que les loquets de verrouillage (s'il y en a) ne sont pas endommagés ni corrodés et qu'ils fonctionnent correctement.

Si lors de la vérification, l'un des critères énoncés ci-dessus n'est pas rempli de manière satisfaisante, l'échelle ne doit PAS être utilisée.

## Réparation et entretien

- Gardez l'article propre et exempt de matériaux étrangers, car ces maté-

riaux peuvent détériorer les charnières et nuire au fonctionnement.

- Huilez régulièrement le mécanisme des charnières.
- Les réparations et l'entretien de l'article doivent être effectués par une personne compétente et conformément aux instructions du fabricant.

REMARQUE : On entend par « personne compétente » une personne qui dispose des connaissances nécessaires pour effectuer des réparations ou des travaux d'entretien, laquelle aurait, p. ex., participé à une formation donnée par le fabricant.

- En cas de réparation ou de remplacement de pièces, comme p. ex. les pieds, il peut être nécessaire de contacter le fabricant ou le revendeur.

## Transport et stockage

- Une manipulation inappropriée de l'article lors du transport et du stockage peut entraîner des dom-

mages.

- Repliez l'article après utilisation ainsi que pour le stockage et le transport.
- Sécurisez et immobilisez l'article pendant le transport (p. ex. sur une galerie de toit ou dans une voiture) afin d'éviter tout dommage.
- Lorsque vous n'utilisez pas l'article, rangez-le toujours dans un endroit sec et propre à une température ambiante.
- Ne stockez rien sur l'article.
- Ne stockez pas l'article dans des endroits où son état pourrait se détériorer rapidement (p. ex. humidité, températures élevées, exposition aux intempéries).
- Stockez l'article dans une position qui contribue à le maintenir droit (p. ex., suspendu à un support d'échelle ou déposé sur une surface plane et propre).
- Stockez l'article de telle manière que personne ne puisse trébucher dessus et qu'il ne représente un obstacle pour personne.

## Nettoyage

Nettoyez l'article uniquement avec un chiffon de nettoyage humide, puis l'essuyez. **IMPORTANT !** Ne jamais laver avec des produits de nettoyage agressifs.

## Mise au rebut

\*  Ce produit est recyclable. Il est soumis à la responsabilité élargie du fabricant et est collecté séparément.

 Éliminez le produit et les matériaux d'emballage conformément aux réglementations locales actuelles en vigueur. Conservez les matériaux d'emballage (comme les sachets en plastique) hors de portée des enfants. Vous obtiendrez plus d'informations relatives à l'élimination du produit usagé auprès de votre commune ou de votre municipalité. Éliminez le produit et l'emballage dans le respect de l'environnement.



Le code de recyclage est utilisé pour identifier les différents matériaux à retourner dans le cycle de recyclage. Ce code se compose du symbole de recyclage, représentant le cycle de recyclage ainsi que d'un numéro identifiant le matériau.

## **Indications concernant la garantie et le service après-vente**

L'article a été produit avec grand soin et sous un contrôle constant. DELTA-SPORT HANDELSKONTOR GmbH accorde au client final privé une garantie de trois ans sur cet article à compter de la date d'achat (période de garantie) conformément aux dispositions suivantes. La garantie ne vaut que pour les défauts de matériaux et de fabrication. La garantie ne couvre pas les pièces soumises à une usure normale, lesquelles doivent donc être considérées comme des pièces d'usure (comme p. ex.,

les piles), de même qu'elle ne couvre pas les pièces fragiles, telles que les interrupteurs ou les pièces fabriquées en verre. Les réclamations au titre de cette garantie sont exclues si l'article a été utilisé de manière abusive ou inappropriée, hors du cadre de son usage ou du champ d'application prévu ou si les instructions de la notice d'utilisation n'ont pas été respectées, à moins que le client final ne prouve que l'article présentait un défaut de matériau ou de fabrication n'étant pas dû à l'une des conditions mentionnées ci-dessus. Les réclamations au titre de la garantie ne peuvent être adressées pendant la période de garantie qu'en présentant le ticket de caisse original. Veuillez pour cela conserver le ticket de caisse original. Ceci s'applique également aux pièces remplacées et réparées. Si vous avez des plaintes à formuler, veuillez d'abord contacter le service d'assistance téléphonique ci-dessous ou nous contacter par courrier électronique.

Si le cas est couvert par la garantie, nous nous engageons - à notre appréciation - à réparer ou à remplacer l'article gratuitement pour vous ou à vous rembourser le prix d'achat. Aucun autre droit ne découle de la garantie. Vos droits légaux, en particulier les droits de garantie contre le vendeur concerné, ne sont pas limités par cette garantie.

**\*Article L217-16 du Code de la consommation**

Lorsque l'acheteur demande au vendeur, pendant le cours de la garantie commerciale qui lui a été consentie lors de l'acquisition ou de la réparation d'un bien meuble, une remise en état couverte par la garantie, toute période d'immobilisation d'au moins sept jours vient s'ajouter à la durée de la garantie qui restait à courir. Cette période court à compter de la demande d'intervention de l'acheteur ou de la mise à disposition pour réparation du bien en cause, si cette

mise à disposition est postérieure à la demande d'intervention.

Indépendamment de la garantie commerciale suscrite, le vendeur reste tenu des défauts de conformité du bien et des vices rédhibitoires dans les conditions prévues aux articles L217-4 à L217-13 du Code de la consommation et aux articles 1641 à 1648 et 2232 du Code Civil.

**Article L217-4 du Code de la consommation**

Le vendeur livre un bien conforme au contrat et répond des défauts de conformité existant lors de la délivrance.

Il répond également des défauts de conformité résultant de l'emballage, des instructions de montage ou de l'installation lorsque celle-ci a été mise à sa charge par le contrat ou a été réalisée sous sa responsabilité.

## **Article L217-5 du Code de la consommation**

Le bien est conforme au contrat :

1° S'il est propre à l'usage habituellement attendu d'un bien semblable et, le cas échéant :

- s'il correspond à la description donnée par le vendeur et posséder les qualités que celui-ci a présentées à l'acheteur sous forme d'échantillon ou de modèle ;
- s'il présente les qualités qu'un acheteur peut légitimement attendre eu égard aux déclarations publiques faites par le vendeur, par le producteur ou par son représentant, notamment dans la publicité ou l'étiquetage ;

2° Ou s'il présente les caractéristiques définies d'un commun accord par les parties ou être propre à tout usage spécial recherché par l'acheteur, porté à la connaissance du vendeur et que ce dernier a accepté.

## **Article L217-12 du Code de la consommation**

L'action résultant du défaut de conformité se prescrit par deux ans à compter de la délivrance du bien.

## **Article 1641 du Code civil**

Le vendeur est tenu de la garantie à raison des défauts cachés de la chose vendue qui la rendent impropre à l'usage auquel on la destine, ou qui diminuent tellement cet usage que l'acheteur ne l'aurait pas acquise, ou n'en aurait donné qu'un moindre prix, s'il les avait connus.

## **Article 1648 1er alinéa du Code civil**

L'action résultant des vices rédhibitoires doit être intentée par l'acquéreur dans un délai de deux ans à compter de la découverte du vice.

Les pièces détachées indispensables à l'utilisation du produit sont disponibles pendant la durée de la garantie du produit.

## Traitement de la garantie

Afin que nous puissions vous garantir un traitement rapide de votre demande, veuillez suivre les instructions suivantes :

- Pour toute demande, veuillez avoir le ticket de caisse et le numéro d'article (p. ex. IAN 123456\_7890) à portée de main en tant que justificatif d'achat.
- Vous trouverez le numéro d'article sur la fiche signalétique de l'article, sur une inscription gravée sur l'article, sur la page de titre de votre notice explicative (en bas à gauche) ou sur l'autocollant au dos ou en dessous de l'article.
- En cas d'erreurs de fonctionnement ou d'autres défauts, contactez d'abord le service après-vente indiqué ci-dessous par téléphone ou utilisez notre formulaire de contact que vous trouverez sur le site [parkside-diy.com](http://parkside-diy.com) dans la catégorie Service.

- Vous pourrez ensuite envoyer votre article jugé défectueux à l'adresse de service qui vous a été communiquée, sans frais de port, en y joignant le justificatif d'achat (ticket de caisse) et en indiquant en quoi consiste le défaut et quand il est survenu.



Sur [parkside-diy.com](http://parkside-diy.com), vous pouvez consulter et télécharger la présente notice

ainsi que de nombreuses autres. Ce code QR vous permet d'accéder directement à [parkside-diy.com](http://parkside-diy.com). Sélectionnez votre pays et utilisez le champ de recherche pour trouver des notices d'utilisation. En saisissant le numéro d'article (p. ex. IAN 123456\_7890), vous accéderez à la notice d'utilisation de votre article.

IAN : 509604\_2507

Ⓡ Service après-vente  
France  
Téléphone : 0800907612

Ⓡ Service après-vente  
Suisse  
Téléphone : 0800563601

Ⓡ Service après-vente  
Belgique  
Téléphone : 080012614

Formulaire de contact sur  
[parksid-diy.com](http://parksid-diy.com)  
Siège : Allemagne

\*n'est valable que pour la  
France

Gefeliciteerd!

Met uw aankoop hebt u voor een hoogwaardig artikel gekozen. Zorg ervoor dat u voor het eerste gebruik met het artikel vertrouwd raakt.



**Lees hiervoor de volgende gebruiksaanwijzing zorgvuldig door.**

Gebruik het artikel alleen zoals omschreven en voor het aangegeven doel. Bewaar deze gebruiksaanwijzing goed. Geef alle documenten mee als u het artikel aan iemand anders geeft.

## **In het leveringspakket inbegrepen/Overzicht van de onderdelen (afb. A)**

- 1 x ladder (1) incl.
  - 11 x laddersport (1a)
  - 2 x laddervoet (1b)
  - 1 x ladderpoot (1c)
  - 1 x ladderpoot met dwarsbalk (1d)
- 1 x dwarsbalk (2)
- 2 x schroef (3)
- 2 x onderlegplaatje (4)
- 2 x schroefmoer (5)

1 x gebruiksaanwijzing

## **Technische gegevens**

Gewicht 5,9 kg  
hoogst mogelijk  
laadvermogen: 150 kg

EN 131



Productiedatum  
(maand/jaar): 12/2025

## **Voorgescreven gebruik**

Dit artikel dient als klimhulpmiddel voor privégebruik binnen en buiten en is tot max. 150 kg belastbaar. Het artikel kan als standplaats bij kortstondige werkzaamheden gebruikt worden.

## **Gebruikte symbolen/ Veiligheidsinstructies ter voorkoming van oorzaken van ongevallen**



Waarschuwing,  
val van de ladder



Handleiding in acht  
nemen

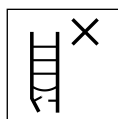

Ladder na levering controleren. Telkens vóór gebruik visuele controle van de ladder op beschadiging en veilig gebruik. Geen beschadigde ladder gebruiken.



hoogst mogelijk laadvermogen

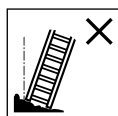

De ladder niet op een oneffen of losse ondergrond gebruiken.



Zijwaarts leunen uit de ladder vermijden.

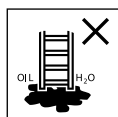

De ladder niet op een verontreinigde ondergrond opstellen.



hoogst mogelijk aantal gebruikers



Niet met afgewend gezicht op de ladder stappen of ervan afstappen.



Bij het op- en afstappen de ladder goed vasthouden. Bij werkzaamheden op de ladder deze vasthouden of andere veiligheidsmaatregelen treffen als dit niet mogelijk is.



Werkzaamheden, die een zijdelingse belasting bij ladders teweegbrengen, bv. zijdelings boren door vaste materialen, vermijden.



Bij gebruik van een ladder geen uitrusting dragen die zwaar of onpraktisch is.

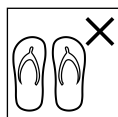

De ladder niet met ongeschikte schoenen beklimmen.



De ladder in geval van lichamelijke beperkingen niet gebruiken. Bepaalde gezondheidstoestanden, inname van medicamenten, misbruik van alcohol of drugs kunnen bij het gebruik van de ladder tot een gevaar voor de veiligheid leiden.



## Waarschuwing, elektrisch gevaar.

Identificeer alle risico's van elektrische apparatuur in de werkruimte, bv. bovengrondse

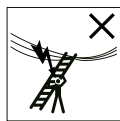

hoogspanningsleidingen of andere blootgestelde elektrische apparatuur en gebruik de ladder niet als er risico's door elektrische stroom bestaan.



Ladder niet als overbrugging gebruiken.

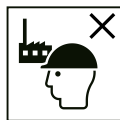

Ladder voor niet-profes-

sioneel gebruik

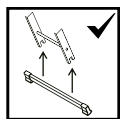

Als een ladder met stabilisatiebalken geleverd wordt en deze dwarsbalken vóór het eerste gebruik door de gebruiker aangebracht dienen te worden, moet dit op de ladder en in de gebruiksaanwijzing aangegeven worden.



Niet zijwaarts van de trapladder op een ander oppervlak stappen.



Ladder vóór gebruik volledig openen.

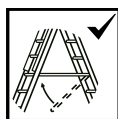

De ladder alleen met ingelegde spreidbeveiliging gebruiken.



Horizontale oppervlakken die op het platform van een trapladder lijken maar niet daarvoor voorzien zijn (bv. werkplank van kunststof), moeten duidelijk op het oppervlak gemarkeerd zijn (indien vanuit constructief oogpunt noodzakelijk).



Aanleunladders met sporten moeten in een correcte hoek gebruikt worden.



Ladders voor de toegang tot een grotere hoogte moeten minstens 1 m boven het aanleunpunt uit geschoven en, al naar behoefte, beveiligd worden.



De ladder alleen in de aangegeven opstelrichting gebruiken (indien door de constructie noodzakelijk).



De ladder niet tegen ongeschikte oppervlakken aan leunen.



De bovenste drie treden/sporten van een aanleunladder niet als grondvlak gebruiken. Bij telescoopladders mag de laatste meter niet gebruikt worden.



De bovenste twee treden/sporten van een trapladder zonder platform en houdinrichting voor hand/knie niet al grondvlak gebruiken.

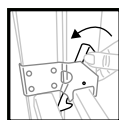

Blokkeerinrichtingen moeten vóór het gebruik gecontroleerd en volledig beveiligd worden als dit niet automatisch gebeurt.

- Niet te lang zonder regelmatige onderbrekingen op de ladder blijven (vermoeidheid is een risico).
- De ladder mag nooit van bovenaf bewogen worden.
- Tijdens het transport van de ladder beschadigingen verhinderen, bv. door vast-sjorren, en vrijwaren dat ze op gepaste wijze bevestigd/aangebracht is.
- Vergewis u ervan dat de ladder voor het betreffende gebruik geschikt is.
- Een verontreinigde ladder, bv. door natte verf, vuil, olie of sneeuw, niet gebruiken.
- De ladder niet in de open lucht in ongunstige weersomstandigheden, bv. felle wind, gebruiken.

- In het kader van professioneel moet een risicobeoordeling uitgevoerd worden die rekening houdt met de rechtsvoorschriften in het land van gebruik.
- Wanneer de ladder in positie gebracht wordt, dient er gelet te worden op het risico op een botsing, bv. met voetgangers, voertuigen of deuren. Indien mogelijk, deuren (nooduitgangen echter niet) en ramen in de werkruimte vergrendelen.
- De constructie van de ladder niet wijzigen.
- Terwijl men op de ladder staat, mag men deze niet bewegen.
- Bij gebruik in de open lucht op wind letten.
- Voor onvermijdelijke werkzaamheden onder elektrische spanning niet-geleidende ladders gebruiken.

### **Levensgevaar!**

- Laat kinderen nooit zonder toezicht met het verpakkingsmateriaal. Er bestaat verstikkingsgevaar.

### **Gevaar voor blessures voor kinderen!**

- Kinderen mogen niet met het artikel spelen. Wijs kinderen er in het bijzonder op dat het artikel geen speelgoed is.
- Neem de natuurlijke spelen en experimenteerdrang van kinderen in acht. Verhinder situaties en gedragingen die niet voor het artikel voorzien zijn.
- Het artikel is geen klim- of speeltoestel! Vergewis u ervan dat personen, in het bijzonder kinderen, zich niet aan het artikel optrekken.
- Het artikel moet bij niet-gebruik buiten het bereik van kinderen opgeborgen worden.
- Reiniging en gebruikersonderhoud mogen niet door kinderen uitgevoerd worden.

### **Montage (afb. B)**

**Opmerking:** Voor de montage wordt een passende (niet in het leveringspakket inbegrepen) schroefsleutel benodigd.

1. Verwijder het verpakkingsmateriaal.
2. Bevestig de dwarsbalk (2) met de schroeven (3), onderlegplaatjes (4) en schroefmoeren (5) aan het artikel (1).

## **Gebruik**

Het artikel kan als trapladder of als aanleunladder gebruikt worden.

**Pletgevaar.** Let bij het openen inklappen van het artikel op uw vingers.

## **Artikel ontgrendelen (afb. C)**

- Het artikel wordt met de vergrendelhaak (1e) aan een laddersport (1a) vastgezet.
- Trek aan de vergrendelhaak en til de ladderpoot (1c) lichtjes op om het artikel te ontgrendelen.

## **Gebruik als trapladder (afb. D)**

**Belangrijk:** Let op de gebruikshoogtes zoals in afb. D getoond.

## **Ladder openklappen**

1. Ontgrendel het artikel.
2. Trek de ladderpoot (1c) zover mogelijk weg van de ladderpoot met dwarsbalk (1d) weg.
3. Beveilig het artikel doordat u de bovenste laddersport (1a) van de ladderpoot met dwarsbalk aan weerszijden in de voorziene uitsparingen (1f) inhaakt.
4. U kunt de ladderpoot ook op een trap plaatsen. Beveilig het artikel doordat u een laddersport van de ladderpoot met dwarsbalk aan weerszijden in de voorziene uitsparingen (1f) inhaakt.

**Belangrijk:** Let daarbij in ieder geval op de maximale gebruikshoogtes en de aangegeven hoeken.

## **Ladder inklappen**

1. Kantel het artikel ietwat in de richting van de ladderpoot met dwarsbalk.
2. Duw de ladderpoot in de richting van de ladderpoot met dwarsbalk totdat ze elkaar raken.

Beveilig het artikel met de vergrendelhaak aan de onderste laddersport van de ladderpoot met dwarsbalk.

## **Gebruik als**

### **aanleunladder (afb. E)**

**Belangrijk:** Let op de gebruikshoogtes zoals in afb. E getoond.

1. Ontgrendel het artikel en schuif de ladderpoot (1c) op de gewenste hoogte.
2. Vergrendel het artikel vervolgens met de vergrendelhaak (1e) aan een laddersport (1a) van de ladderpoot met dwarsbalk (1d).
3. Schuif de ladderpoot na gebruik weer compleet in en beveilig het artikel met de vergrendelhaak aan de onderste laddersport van de ladderpoot met dwarsbalk.

## **Lijst met de te controleren onderdelen**

Bij regelmatige controles moet er met het volgende rekening gehouden worden:

- controleren dat de poten (rechttopstaande onderdelen) niet krom, gebogen, verdraaid, gedeukt, gescheurd, verroest of rot geworden zijn;
- controleren dat poten rond de fixatiepunten voor andere onderdelen zich in een goede staat bevinden;
- controleren dat bevestigingen (zoals bv. klinknagels, schroeven, bouten) niet ontbreken en niet los of verroest zijn;
- controleren dat sporten niet ontbreken en niet los, aanzienlijk versleten, verroest of beschadigd zijn;
- controleren dat scharnieren tussen voor- en achterzijde niet beschadigd, los of verroest zijn;
- controleren dat de vergrendeling in de horizontale stand blijft, achterste rails en hoekplaten niet ontbreken en niet kromgebogen, los, verroest of beschadigd zijn;

- controleren dat geen sporthaken ontbreken, niet beschadigd, los of verroest zijn en zoals voorgeschreven op de sporten ingehaakt kunnen worden;
- controleren dat geleidebeugels niet ontbreken, niet beschadigd, los of verroest zijn en zoals voorgeschreven in de drager grijpen;
- controleren dat laddervoeten/voetdoppen niet ontbreken en niet los, in ruime mate versleten, verroest of beschadigd zijn;
- controleren dat de complete ladder vrij van verontreiniging (bv. vuil, verf, olie of vet) is;
- controleren dat de vergrendelinrichtingen (indien voorhanden) niet beschadigd of verroest zijn en zoals voorgeschreven functioneren;

Levert één van de bovenstaande controles geen bevredigend resultaat op, dan mag de ladder NIET gebruikt worden.

## Reparatie en onderhoud

- Houd het artikel schoon en vrij van vreemde materialen, omdat deze de scharnieren kunnen vernielen en vanuit functioneel oogpunt nadelig kunnen beïnvloeden.
- Smeer het scharniermechanisme regelmatig met olie.
- Reparaties en onderhoudswerkzaamheden aan het artikel moeten door een vakkundig persoon en volgens de aanwijzingen van de fabrikant uitgevoerd worden.  
OPMERKING: Een vakkundig persoon is iemand die over kennis beschikt, bv. door deelname aan een door de fabrikant geboden opleiding, om reparaties of onderhoudswerkzaamheden uit te voeren.
- Bij reparatie en vervanging van onderdelen, bv. de voeten, dient indien nodig de fabrikant of dealer gecontacteerd te worden.

## Transport en opslag

- Onvakkundige omgang met het artikel bij transport en opslag kan tot beschadigingen leiden.
- Klap het artikel na gebruik en ook voor de opslag en het transport in.
- Beveilig en bevestig het artikel tijdens het transport (bv. op dakdragers of in de auto) om beschadigingen te vermijden.
- Bewaar het artikel wanneer u dit niet gebruikt altijd droog en schoon op kamertemperatuur.
- Leg niets op het artikel.
- Bewaar het artikel niet in ruimtes waar de staat ervan snel zou kunnen verslechteren (bv. blootgesteld aan vochtigheid, hoge temperaturen, weersinvloeden).
- Berg het artikel op in een positie waarbij het recht blijft (bv. aan een ladderhouder opgehangen of op een vlak, schoon oppervlak neergelegd).

- Berg het artikel zodanig op, dat het geen struikelgevaar kan veroorzaken en geen hindernis kan vormen.

## Reiniging

Reinig het artikel alleen met een vochtige schoonmaakdoek en droog het vervolgens af.

**BELANGRIJK!** Reinig nooit met agressieve reinigingsmiddelen.

## Afvalverwerking



Voer het artikel en de verpakkingsmaterialen af in overeenstemming met de actuele lokale voorschriften. Berg verpakkingsmaterialen (zoals bv. foliezakjes) op buiten het bereik van kinderen. Bijkomende informatie over de afvoer van het onbruikbaar geworden artikel krijgt u bij uw gemeente- of stadsbestuur. Voer het artikel en de verpakking milieuvriendelijk af.



De recyclingcode dient om verschillende materialen voor recyclingdoeleinden te kenmerken. De code bestaat uit een recyclingsymbool voor de recyclingcyclus en een nummer dat het materiaal kenmerkt.

## **Opmerkingen over garantie en serviceafhandeling**

Het artikel werd met de grootste zorgvuldigheid en onder permanent toezicht geproduceerd. De firma DELTA-SPORT HANDELS-KONTOR GmbH verleent particuliere eindklanten op dit artikel drie jaar garantie, te rekenen vanaf de datum van aankoop (garantietermijn) en dit op grond van de volgende bepalingen. De garantie geldt alleen voor materiaal- en verwerkingsfouten. De garantie is niet van toepassing op onderdelen die aan een normale slijtage onderhevig zijn en daarom als slijtageonderdelen te beschouwen zijn (bv. batterijen)

en evenmin op breekbare onderdelen zoals schakelaars of onderdelen die van glas gemaakt zijn. Uit de garantie voortvloeiende claims zijn uitgesloten als het artikel onvakkundig, verkeerd of niet in het kader van de voorziene bepaling of in het kader van het voorziene gebruiksdoeleinde gebruikt werd of indien richtlijnen in de gebruiksaanwijzing niet in acht genomen werden, tenzij de eindklant aantoont dat er sprake is van een materiaal- of verwerkingsfout die niet op één van de hoger vermelde omstandigheden gebaseerd is. Uit de garantie voortvloeiende claims kunnen alleen tijdens de garantieperiode op vertoon van de originele kassabon ingediend worden. Gelieve daarom de originele kassabon te bewaren. De garantieperiode wordt door eventuele reparaties op grond van de garantie, wettelijke waarborg of coulance niet verlengd.

Dit geldt ook voor vervangen en gerepareerde onderdelen. Gelieve u bij klachten in eerste instantie tot de hieronder vermelde servicehotline te richten of met ons per e-mail contact op te nemen. Is er sprake van een garantiegeval, dan wordt het artikel door ons – naar onze keuze – voor u gratis gerepareerd, wordt het vervangen of wordt de aankoop som terugbetaald. Verdere rechten op grond van de garantie bestaan niet. Uw wettelijke rechten, in het bijzonder rechten op garantie tegenover de betreffende verkoper, worden door deze garantie niet beperkt.

### **Afwikkeling in een garantiegeval**

Gelieve, om een snelle behandeling van uw verzoek te garanderen, aan de volgende aanwijzingen gevolg te geven:

- Gelieve voor alle aanvragen de kassabon en het artikelnummer (bv. IAN 123456\_7890) als bewijs van de aankoop klaar te houden.
- Gelieve het artikelnummer op het typeplaatje aan het artikel, aan een gravure aan het artikel, op de voorpagina van uw handleiding (onderaan links) of op het etiket aan de achter- of onderzijde van het artikel terug te vinden.
- Als er zich functionele fouten of andere gebreken voordoen, contacteert u in eerste instantie de hierna vernoemde serviceafdeling telefonisch of maakt u gebruik van ons contactformulier dat u op [parksidiy.com](http://parksidiy.com) in de categorie “Service” vindt.
- Een als defect geregistreerd artikel kunt u dan mits toevoeging van het bewijs van aankoop (kassabon) en met de vermelding, waaruit het gebrek bestaat en wanneer het zich voorgedaan heeft, voor u portovrij aan het u meegedeelde serviceadres zenden.



Op parkside-diy.com kunt u dit en nog veel andere handboeken en

downloaden. Met deze QR-code geraakt u direct op parkside-diy.com. Selecteer uw land en zoek via het zoekvenster naar de bedieningshandleidingen. Door het artikelnummer (bv. IAN 123456\_7890) in te voeren, geraakt u tot de bedieningshandleiding voor uw artikel.

IAN: 509604\_2507

**(NL)** Klantenservice Nederland  
Telefoon: 08000229556

**(BE)** Klantenservice België  
Telefoon: 080012614

Contactformulier op  
parkside-diy.com  
Maatschappelijke zetel:  
Duitsland

Gratulujemy!  
Decydując się na ten produkt, otrzymują Państwo towar wysokiej jakości. Należy zapoznać się z produktem przed jego pierwszym użyciem.



**Należy uważnie przeczytać następującą instrukcję użytkowania.**

Produkt ten należy użytkować wyłącznie w opisany sposób oraz zgodnie ze wskazanym przeznaczeniem. Niniejszą instrukcję użytkowania należy przechowywać w bezpiecznym miejscu. Przekazując produkt innej osobie, należy upewnić się, że otrzyma ona także całą dokumentację dotyczącą produktu.

## **Zakres dostawy/ Przeгляд części (rys. A)**

- 1 x drabina (1) łącznie z
  - 11 x szczebel drabiny (1a)
  - 2 x stopka drabiny (1b)
  - 1 x ramię drabiny (1c)
  - 1 x ramię drabiny ze stabilizatorem (1d)
- 1 x stabilizator (2)
- 2 x śruba (3)

- 2 x podkładka (4)
- 2 x nakrętka (5)
- 1 x instrukcja użytkowania

## **Dane techniczne**

- Ciężar: 5,9 kg
- Maksymalne obciążenie: 150 kg
- EN 131



Data produkcji  
(miesiąc/rok): 12/2025

## **Użytkowanie zgodne z przeznaczeniem**

Niniejszy artykuł został skonstruowany jako pomoc ułatwiająca wchodzenie na wysokość do użytku wewnątrz oraz na zewnątrz i może być obciążany do 150 kg. Artykuł może być używany jako stojak do krótkotrwałych prac.

## **Zastosowane symbole/Wskazówki bezpieczeństwa dotyczące unikania przyczyn wypadków**



Ostrzeżenie, upadek z drabiny



Przestrzegać instrukcji

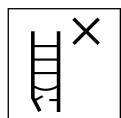

Skontrolować drabinę po dostawie. Przed każdym użyciem dokonać oględzin drabiny pod kątem uszkodzeń i bezpiecznego użytkowania. Nie używać uszkodzonej drabiny.



Maksymalne obciążenie



Nie używać drabiny na nierównym i luźnym podłożu.



Unikać wychylania się na boki.

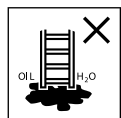

Nie stawiać drabiny na zabrudzonym podłożu.



Maksymalna liczba użytkowników



Nie wchodzić na drabinę ani nie schodzić z niej z twarzą odwróconą w przeciwnym kierunku.



Przy wchodzeniu i schodzeniu trzymać się mocno drabiny. Podczas prac na drabinie należy się jej trzymać, a jeśli nie jest to możliwe, należy podjąć inne środki bezpieczeństwa.



Unikać prac powodujących boczne obciążenie drabiny jak np. wiercenie z boku w materiałach stałych.



Podczas korzystania z drabiny nie nosić ciężkiego lub nieporęcznego wyposażenia.

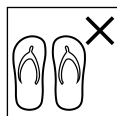

Nie wchodzić na drabinę w nieodpowiednim obuwiu.



Nie używać drabiny w przypadku jakichś ograniczeń fizycznych. Niektóre warunki zdrowotne, przyjmowanie leków,

nadużywanie alkoholu lub narkotyków mogą podczas korzystania z drabiny stanowić zagrożenie dla bezpieczeństwa.

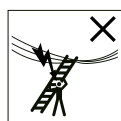

**Ostrzeżenie, zagrożenie elektryczne.** Należy zidentyfikować wszelkie zagrożenia stwarzane przez urządzenia elektryczne w obszarze roboczym, np. napowietrzne linie wysokiego napięcia lub inne odsłonięte urządzenia elektryczne, i nie używać drabiny, jeśli istnieje ryzyko związane z prądem elektrycznym.

Należy zidentyfikować wszelkie zagrożenia stwarzane przez urządzenia elektryczne w obszarze roboczym, np. napowietrzne linie wysokiego napięcia lub inne odsłonięte urządzenia elektryczne, i nie używać drabiny, jeśli istnieje ryzyko związane z prądem elektrycznym.



Nie używać drabiny jako pomostu.

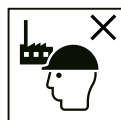

Drabina do użytku nieprofesjonalnego

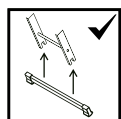

Jeśli drabina dostarczona jest ze stabilizatorami i muszą one być przed pierwszym użyciem zamontowane przez

użytkownika, to musi to być podane na drabinie oraz w instrukcji użytkownika.



Nie przechodzić bokiem z drabiny wolnostojącej na inną powierzchnię.



Przed użyciem całkowicie rozłożyć drabinę.

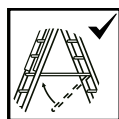

Drabiny używać wyłącznie z założonym zabezpieczeniem rozstawu.



Powierzchnie poziome, które są podobne do podestu drabiny wolnostojącej, ale nie są skonstruowane jako podest (np. półka na narzędzia z tworzywa sztucznego), muszą być wyraźnie oznakowane (jeśli wymaga tego konstrukcja).



Drabiny przystawne ze szczeblami muszą być używane pod właściwym kątem.



Drabiny umożliwiające dostęp na większą wysokość należy wysunąć co najmniej 1 m nad miejsce przystawienia i w razie potrzeby zabezpieczyć.



Drabina może być używana tylko w podanym kierunku ustawienia (jeśli wymaga tego konstrukcja).

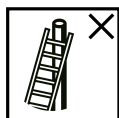

Nie opierać drabiny o powierzchnie, które się do tego nie nadają.



Nie używać najwyższych trzech stopni/szczebli drabiny przystawnej jako powierzchni do stania. Ostatni metr drabin teleskopowych nie może być używany.



Nie używać najwyższych dwóch stopni/szczebli drabiny wolnostojącej bez podestu i podpórki na rękę/kolano jako powierzchni do stania.

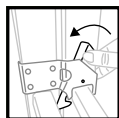

Urządzenia blokujące muszą zostać sprawdzone i w pełni zabezpieczone przed użyciem, jeśli nie jest to wykonywane automatycznie.

- Nie przebywać na drabinie zbyt długo bez regularnych przerw (zmęczenie stanowi ryzyko).
- Nigdy nie wolno przesunąć drabiny z góry.
- Zapobiegać uszkodzeniom podczas transportu drabiny np. poprzez związanie jej oraz upewnić się, że jest w odpowiedni sposób zabezpieczona/zamocowana.
- Upewnić się, że drabina jest odpowiednia do danego zastosowania.
- Nie używać drabiny zabrudzonej np. mokrą farbą, brudem, olejem czy śniegiem.
- Nie używać drabiny na zewnątrz przy niesprzyjających warunkach atmosferycznych np. przy silnym wietrze.

- W ramach profesjonalnego użytkowania należy przeprowadzić ocenę ryzyka z uwzględnieniem przepisów prawa obowiązujących w kraju użytkowania.
- Podczas ustawiania drabiny należy pamiętać o ryzyku kolizji, np. z pieszymi, pojazdami lub drzwiami. Jeśli to możliwe, zamknąć drzwi (jednak nie wyjścia awaryjne) oraz okna w obszarze roboczym.
- Nie dokonywać zmian w konstrukcji drabiny.
- Podczas stania na drabinie nie ruszać nią.
- Podczas użytkowania na zewnątrz należy uważać na wiatr.
- Do nieuniknionych prac pod napięciem elektrycznym należy używać drabin nieprzewodzących.

### **Niebezpieczeństwo dla życia!**

- Nigdy nie pozostawiać dzieci z materiałem opakowaniowym bez nadzoru. Istnieje niebezpieczeństwo uduszenia.

### **Niebezpieczeństwo zranienia dzieci!**

- Nie wolno dzieciom bawić się tym artykułem. Należy zwrócić dzieciom w szczególności uwagę na to, że artykuł nie jest zabawką.
- Należy pamiętać, że dzieci mają naturalny instynkt zabawy i chęć do eksperymentowania. Należy zapobiegać sytuacjom i zachowaniom, które nie są przewidziane dla artykułu.
- Artykuł nie jest przyrządem do wspinania się ani do zabawy! Należy upewnić się, że żadne osoby, w szczególności dzieci, nie będą podciągać się na artykule.
- Nieużywany artykuł należy przechowywać w miejscu niedostępnym dla dzieci.
- Prace związane z czyszczeniem i konserwacją nie mogą być wykonywane przez dzieci.

### **Montaż (rys. B)**

**Wskazówka:** Do montażu potrzebny jest odpowiedni klucz płaski (nie wchodzi w zakres dostawy).

1. Usunąć opakowanie.
2. Za pomocą śrub (3), podkładek (4) i nakrętek (5) przymocować stabilizator (2) do artykułu (1).

## Sposób użytkowania

Artykuł może być używany jako drabina wolnostojąca albo przystawna.

**Niebezpieczeństwo zmiążdżenia palców!** W trakcie rozkładania i składania artykułu należy uważać na palce.

## Odblokowywanie artykułu (rys. C)

- Artykuł jest zablokowany na jednym szczeblu drabiny (1a) za pomocą haka blokującego (1e).
- Pociągnąć hak blokujący i lekko unieść ramię drabiny (1c), aby odblokować artykuł.

## Zastosowanie jako drabina wolnostojąca (rys. D)

**Ważne:** Przestrzegać wysokości użytkowania, jak pokazano na rys. D

## Rozkładanie drabiny

1. Odblokować artykuł.
2. Odciągnąć ramię drabiny (1c) najdalej jak to możliwe od ramienia drabiny ze stabilizatorem (1d).
3. Zabezpieczyć artykuł zaczepiając najwyższy szczebel (1a) ramienia drabiny ze stabilizatorem z obu stron do przewidzianych do tego wgłębień (1f).
4. Ramię drabiny można ustawić również na schodach. Zabezpieczyć artykuł zaczepiając jeden ze szczebli ramienia drabiny ze stabilizatorem z obu stron do przewidzianych do tego wgłębień (1f). **Ważne:** Należy mieć przy tym konieczność na uwadze maksymalne wysokości użytkowania oraz podane kąty.

## Składanie drabiny

1. Lekko pochylić artykuł w kierunku ramienia drabiny ze stabilizatorem.
2. Docisnąć ramię drabiny w kierunku ramienia drabiny ze stabilizatorem, aż oba ramiona się zetkną.

Przy pomocy haka blokującego zabezpieczyć artykuł na najniższym szczeblu ramienia drabiny ze stabilizatorem.

## **Zastosowanie jako drabina przystawna (rys. E)**

**Ważne:** Przestrzegać wysokości użytkowania, jak pokazano na rys. E

1. Odblokować artykuł i wysunąć ramię drabiny (1c) na żadaną wysokość.
2. Następnie przy pomocy haka blokującego (1e) zaablokować artykuł na jednym szczeblu (1a) ramienia drabiny ze stabilizatorem (1d).
3. Po użyciu całkiem wsunąć ramię drabiny z powrotem i przy pomocy haka blokującego zabezpieczyć artykuł na najniższym szczeblu ramienia drabiny ze stabilizatorem.

## **Lista części, które należy skontrolować**

Podczas regularnych kontroli należy wziąć pod uwagę następujące kwestie:

- sprawdzić, czy ramiona (części pionowe) nie są wygięte, zakrzywione, skręcone, wgniecione, pęknięte, skorodowane lub rozkruszone;
- sprawdzić, czy ramiona wokół punktów mocowania innych części są w dobrym stanie;
- sprawdzić, czy nie brakuje mocowań (np. nitów, śrub, sworzni) oraz czy nie są one poluzowane lub skorodowane.
- sprawdzić, czy nie brakuje szczebli oraz czy nie są one poluzowane, mocno zużyte, skorodowane lub uszkodzone;
- sprawdzić, czy przeguby pomiędzy częścią przednią i tylną nie są uszkodzone, poluzowane lub skorodowane;
- sprawdzić, czy blokada pozostaje w pozycji poziomej, czy nie brakuje tylnych szyn i kątowników i czy nie są one wygięte, poluzowane, skorodowane lub uszkodzone;

- sprawdzić, czy nie brakuje haków szczebli, czy nie są one uszkodzone, poluzowane lub skorodowane oraz czy prawidłowo dają się zaczepić o szczeble;
- sprawdzić, czy nie brakuje wsporników prowadzących, czy nie są one uszkodzone, poluzowane lub skorodowane oraz czy prawidłowo zachodzą w podłużnicę;
- sprawdzić, czy nie brakuje stopiek drabiny/nakładek oraz czy nie są one poluzowane, mocno zużyte, skorodowane lub uszkodzone;
- sprawdzić, czy cała drabina jest wolna od zanieczyszczeń (np. brudu, farby, oleju czy tłuszczu);
- sprawdzić, czy zaczepy blokujące (jeśli takowe są) nie są uszkodzone albo skorodowane oraz czy prawidłowo działają;

Jeśli wynik któregośkolwiek punktu kontroli nie będzie zadowalający, NIE powinno się używać drabiny.

## Naprawy i konserwacja

- Artykuł utrzymywać w czystości i wolny od materiałów obcych, ponieważ mogą one zniszczyć przeguby i sprawić, że artykuł nie będzie działał.
  - Regularnie naoliwiać mechanizm przegubowy.
  - Naprawy i prace konserwacyjne związane z artykułem muszą być wykonywane przez osobę kompetentną i zgodnie z instrukcjami producenta.
- ADNOTACJA: Osoba kompetentna to ktoś, kto dysponuje wiedzą umożliwiającą przeprowadzenie napraw i prac konserwacyjnych. Wiedzę to zdobył np. biorąc udział w szkoleniu u producenta.
- Podczas naprawy i wymiany części, takich jak stopki, należy w razie potrzeby skontaktować się z producentem lub sprzedawcą.

## Transport i przechowywanie

- Niewłaściwe obchodzenie się z artykułem podczas transportu i przechowywania może prowadzić do uszkodzeń.
- Po użyciu oraz na czas przechowywania i transportu należy złożyć artykuł.
- Zabezpieczyć i zamocować artykuł na czas transportu (np. na bagażnikach dachowych lub w samochodzie), aby uniknąć uszkodzeń.
- Podczas nieużywania należy zawsze przechowywać produkt w suchym i czystym miejscu w temperaturze pokojowej.
- Nie przechowywać nic na artykule.
- Artykuł należy przechowywać z dala od miejsc, w których jego stan mógłby ulec szybkiemu pogorszeniu (np. wilgotność, wysokie temperatury, narażenie na działanie czynników atmosferycznych).

- Artykuł należy przechowywać w pozycji, która pomaga utrzymać go prosto (np. zawieszony na uchwycie na drabinę lub umieszczony na płaskiej, czystej powierzchni).
- Artykuł należy przechowywać w taki sposób, aby nie stanowił zagrożenia potknięciem ani nie był przeskodą.

## Czyszczenie

Czyścić wyłącznie przy użyciu wilgotnej ściereczki, następnie wytrzeć do sucha. **WAŻNE!** Nie czyścić przy użyciu ostrych środków czyszczących.

## Uwagi odnośnie recyklingu



Artykuł i materiały opakowaniowe należy usuwać zgodnie z aktualnie obowiązującymi miejscowymi przepisami. Materiały opakowaniowe (np. worki foliowe) należy przechowywać w miejscu niedostępnym dla dzieci.

Szczegółowe informacje na temat sposobów usuwania zużytego artykułu można uzyskać u władz gminnych i miejskich. Artykuł oraz opakowanie należy usunąć w sposób przyjazny dla środowiska.



Kod recyklingu służy do oznaczenia różnych materiałów nadających się do ponownego przetworzenia (recyklingu). Kod taki składa się z symbolu recyklingu odzwierciedlającego obieg materiałów do ponownego przetworzenia, a także z numeru, który jest oznaczeniem materiału.

## **Wskazówki dotyczące gwarancji i obsługi serwisowej**

Artykuł został wyprodukowany z najwyższą starannością i pod stałą kontrolą.

DELTA-SPORT HANDELS-KONTOR GmbH przyznaje klientowi końcowemu na niniejszy artykuł trzy lata gwarancji od daty zakupu (okres gwarancyjny) z zastrzeżeniem poniższych postanowień.

Gwarancja dotyczy wyłącznie wad materiałowych i wad wykonania.

Gwarancja nie obejmuje części, które podlegają normalnemu zużyciu i z tego względu należy je traktować jako części zużywalne (np. baterie) i nie obejmuje części kruchych takich jak przełączniki ani części wykonanych ze szkła.

Wyklucza się roszczenia z tytułu niniejszej gwarancji w przypadku użycia artykułu w sposób niewłaściwy lub sprzeczny z jego przeznaczeniem lub w sposób wykraczający poza przewidziane przeznaczenie lub poza przewidziany zakres użytkowania lub jeśli wytyczne zawarte w instrukcji obsługi nie były przestrzegane, chyba że klient końcowy udowodni istnienie wady materiałowej lub wady wykonania, która nie wynika z podanych wyżej przyczyn. Roszczenia z tytułu gwarancji można zgłaszać wyłącznie w okresie gwarancyjnym za okazaniem oryginalnego dowodu zakupu.

Prosimy zatem zachować oryginalny dowód zakupu! W przypadku jakichkolwiek reklamacji prosimy skontaktować się z nami najpierw za pośrednictwem podanej poniżej infolinii serwisowej lub drogą e-mailową.

W przypadku objętym gwarancją artykuł zostanie – według naszego uznania – bezpłatnie naprawiony, wymieniony lub nastąpi zwrot ceny zakupu. Z gwarancji nie wynikają żadne inne prawa. Niniejsza gwarancja nie ogranicza Państwa ustawowych praw, w szczególności roszczeń gwarancyjnych wobec danego sprzedawcy. W przypadku wymiany części lub całego artykułu okres gwarancji przedłuża się o trzy lata zgodnie z art. 581 § 1 kodeksu cywilnego. Po upływie czasu gwarancji powstałe naprawy są płatne.

## **Postępowanie w przypadku roszczeń gwarancyjnych**

Aby zapewnić szybkie rozpatrzenie Państwa sprawy, proszę postępować zgodnie z następującymi wskazówkami:

- W przypadku wszystkich zapytań prosimy o przygotowanie paragonu i numeru artykułu (np. IAN 123456\_7890) jako dowodu zakupu.
- Numer artykułu można znaleźć na tabliczce znamionowej artykułu, na grawerze na artykule, na stronie tytułowej instrukcji (w lewym dolnym rogu) lub na naklejce z tyłu lub na spodzie artykułu.
- W przypadku nieprawidłowości w funkcjonowaniu lub innych wad należy najpierw skontaktować się telefonicznie z wymienionym poniżej działem serwisu lub skorzystać z naszego formularza kontaktowego, który można znaleźć na stronie [parksidediy.com](http://parksidediy.com) w kategorii Serwis.

- Artykuł uznany za wadliwy można następnie wysłać bezpłatnie na podany adres serwisowy, załączając dowód zakupu (paragon) oraz określając, na czym polega wada i kiedy wystąpiła.



Na stronie parkside-diy.com można przeglądać i pobrać tę oraz wiele innych

instrukcji. Dzięki temu kodowi QR trafią Państwo bezpośrednio na stronę parkside-diy.com. Proszę wybrać kraj docelowy i za pomocą formularza wyszukiwania szukać instrukcji obsługi. Podając numer artykułu (np. IAN 123456\_7890) zostaną Państwo przekierowani do instrukcji obsługi danego artykułu.

IAN: 509604\_2507

Ⓟ Dział obsługi klienta Polska  
Telefon: 008004912069

Formularz kontaktowy na stronie parkside-diy.com  
Siedziba: Niemcy

Srdečně blahopřejeme!  
Svým nákupem jste se rozhodli pro kvalitní výrobek. Před prvním použitím se prosím seznamte s tímto výrobkem.



**Pozorně si přečtete následující návod k použití.**

Používejte tento výrobek pouze tak, jak je popsáno, a pro uvedené účely. Uschovejte si tento návod k použití pro budoucí použití. Pokud výrobek předáte třetí osobě, předejte jí i veškerou dokumentaci.

## **Rozsah dodávky/ Přehled dílů (obr. A)**

- 1 x žebřík (1) včetně
  - 11 x příčel žebříku (1a)
  - 2 x patka žebříku (1b)
  - 1 x noha žebříku(1c)
  - 1 x noha žebříku s příčkou (1d)
- 1 x příčka (2)
- 2 x šroub (3)
- 2 x podložka (4)
- 2 x matice šroubu (5)
- 1 x návod k použití

## **Technická data**

Váha: 5,9 kg  
maximální užitečné zatížení:  
150 kg  
EN 131



Datum výroby  
(měsíc/rok): 12/2025

## **Použití v souladu s určením**

Tento výrobek je určen jako pomůcka pro stoupaní v interiéru i exteriéru pro soukromé použití a lze jej zatížit až 150 kg. Výrobek lze použít jako stojan pro krátkodobé aktivity.

## **Použité symboly/ Bezpečnostní pokyny pro vyloučení příčin nehod**



Varování, pád ze žebříku



Postupujte podle pokynů

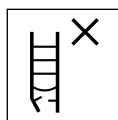

Po dodání žebřík zkontrolujte. Před každým použitím žebřík vizuálně zkontrolujte, zda není poškozen a zda jej lze bezpečně používat. Poškozené žebříky nepoužívejte.



maximální užitečné zatížení



Nepoužívejte žebřík na nerovném nebo sypkém povrchu.



Nenaklánějte se do stran.

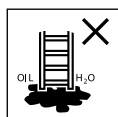

Žebřík nestavte na znečištěnou zem.

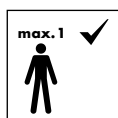

nejvyšší možný počet uživatelů



Nestoupejte po žebříku ani po něm nesestupujte s obličejem odvráceným od žebříku.



Při lezení nahoru a dolů se pevně držte žebříku. Při práci se přidržujte žebříku, pokud to není možné, použijte jiná bezpečnostní opatření.



Pracím, při kterých dochází k bočnímu zatížení žebříků, např. boční vrtání do pevných materiálů, se vyhněte.

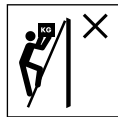

Při používání žebříku nenoste těžké nebo těžkopádné vybavení.

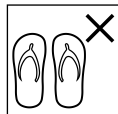

Na žebřík nestoupejte v nevhodné obuvi.



V případě tělesného omezení žebřík nepoužívejte. Některé zdravotní potíže, užívání léků, alkohol nebo drogy mohou při používání žebříku ohrozit bezpečnost.



## Varování, nebezpečí úrazu elektrickým proudem.

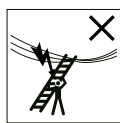

Identifikujte veškerá rizika, která představují elektrická zařízení v pracov-

ním prostoru, např. nadzemní vedení vysokého napětí nebo jiná exponovaná elektrická zařízení, a nepoužívejte žebřík, pokud existují rizika související s elektrickým proudem.



Nepoužívejte žebřík jako přemostění.

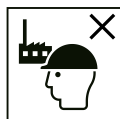

Žebřík pro neprofesionální použití

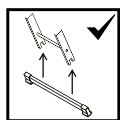

Pokud je žebřík dodáván se stabilizačními příčkami a tyto příčky by měly být instalovány před prvním použitím uživatelem, musí to být uvedeno na žebříku a v návodu k použití.



Nesestupujte ze štaflí bokem na jiný povrch.



Před použitím žebřík zcela otevřete.

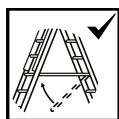

Žebřík používejte pouze s nasazeným rozpěrným bezpečnostním zařízením.



Vodorovné povrchy podobné plošině štaflí (např. plastová pracovní deska), které však nejsou k tomuto účelu určeny, musí být na povrchu zřetelně označeny (pokud to vyžaduje konstrukce).



Opěrné žebříky s příčlemi musí být použity ve správném úhlu.



Žebříky pro přístup do větší výšky musí být vysunuty minimálně 1 m nad bodem opěru a v případě potřeby zajištěny.



Používejte žebřík pouze ve stanoveném směru instalace (pokud to vyžaduje konstrukce).



Neopírejte žebřík o nevhodné povrchy.



Nepoužívejte horní tři stupně/příčle opěrného žebříku

jako plochu pro stání.

Poslední metr teleskopických žebříků se nesmí používat.



Nepoužívejte dva horní stupně/příčle štaflí bez plošiny a

podpěry rukou/kolen jako plochu pro stání.

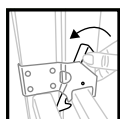

Uzamykací zařízení musí být před použitím zkontrolována

a plně zajištěna, pokud se tak nestane automaticky.

- Nezůstávejte na žebříku příliš dlouho bez pravidelných přestávek (hrozí únava).
- S žebříkem se nikdy nesmí pohybovat shora.
- Při přepravě žebříku zabraňte jeho poškození, např. připoutáním, a ujistěte se, že je vhodným způsobem zajištěn/přípevněn.
- Ujistěte se, že je žebřík vhodný pro dané použití.

- Nepoužívejte žebřík, který je znečištěný, např. mokrou barvou, špínou, olejem nebo sněhem.
- Žebřík nepoužívejte venku za nepříznivých povětrnostních podmínek, např. při silném větru.
- V souvislosti s profesionálním použitím musí být provedeno posouzení rizik s ohledem na právní předpis země použití.
- Při umísťování žebříku dbejte na riziko kolize, např. s chodci, vozidly nebo dveřmi. Pokud je to možné, zajistěte dveře (nikoli však nouzové východy) a okna v pracovním prostoru.
- Neměňte konstrukci žebříku.
- Nepohybujte žebříkem, když na něm stojíte.
- Při použití venku dbejte na vítr.
- Pro nevyhnutelné práce pod elektrickým napětím používejte nevodivé žebříky.

## **Ohrožení života!**

- Nikdy nenechávejte děti bez dohledu s obalovým materiálem. Existuje nebezpečí udušení.

## **Nebezpečí úrazu dětí!**

- Děti si nesmí s výrobkem hrát. Upozorněte děti zejména na to, že výrobek není hračka.
- Mějte na paměti, že pro děti jsou herní instinkt a ochota experimentovat přirozené. Předcházejte situacím a způsobům chování, které neodpovídají určení výrobku.
- Výrobek není šplhadlo ani hračka! Dbejte na to, aby se lidé, zejména děti, na výrobek nevytahovali.
- Když se výrobek nepoužívá, musí být uložen z dosahu dětí.
- Čištění a uživatelskou údržbu nesmí provádět děti.

## **Sestavení (obr. B)**

**Upozornění:** Pro sestavení výrobku potřebujete klíč na matice (není obsahem do-dávky).

1. Odstraňte obalový materiál.
2. Připevněte příčku (2) k výrobku (1) pomocí šroubů (3), podložek (4) a matic (5).

## **Používání**

Předmět lze použít jako štafle nebo jako opěrný žebřík.

### **Nebezpečí přiskřípnutí.**

Při skládání a rozkládání výrobku si dávejte pozor na prsty.

## **Odblokování výrobku (obr. C)**

- Výrobek je zajištěn na příčli žebříku (1a) pomocí zajišťovacího háku (1e).
- K odblokování výrobku zatáhněte za zajišťovací hák a mírně nadzvedněte nohu žebříku (1c).

## **Použití jako štafle (obr. D)**

**Důležité:** Respektujte výšky použití, jak je znázorněno na obr. D.

## **Rozložení žebříku**

1. Odblokujte výrobek.
2. Odtáhněte nohu žebříku (1c) co nejdále od nohy žebříku s příčkou (1d).

3. Zajistěte výrobek zaháknutím horní příčle (1a) nohy žebříku s příčkou do připravených vybrání (1f) na obou stranách.

4. Nohu žebříku můžete umístit i na schod. Zajistěte výrobek zaháknutím některé příčle nohy žebříku s příčkou do připravených vybrání (1f) na obou stranách.

**Důležité:** Respektujte přitom maximální výšky použití a určené úhly.

### Složení žebříku

1. Nakloňte výrobek mírně směrem k noze žebříku s příčkou.
2. Zatlačte nohu žebříku směrem k noze žebříku s příčkou, dokud se obě nedotýkají. Zajistěte výrobek pomocí zajišťovacího háku na nejnižší příčli nohy žebříku s příčkou.

### Použití jako opěrný žebřík (obr. E)

**Důležité:** Respektujte výšky použití, jak je znázorněno na obr. E.

1. Odblokujte výrobek a posuňte nohu žebříku (1c) do požadované výšky.
2. Poté zajistěte výrobek pomocí zajišťovacího háku (1e) na některé příčli (1a) nohy žebříku s příčkou (1d).
3. Po použití zasuněte nohu žebříku úplně zpět a zabezpečte výrobek zajišťovacím hákem na nejnižší příčli nohy žebříku s příčkou.

## Seznam dílů, které mají být zkontrolovány

Při pravidelných kontrolách je třeba brát v úvahu následující skutečnosti:

- zkontrolujte, zda nohy (svislé části) nejsou ohnuté, zakřivené, zkroucené, promáčknuté, prasklé, zkorodované nebo rozpadlé;
- zkontrolujte, zda jsou nohy kolem upevňovacích bodů ostatních dílů v dobrém stavu;
- zkontrolujte, zda nechybí upevňovací prvky (např. nýty, šrouby, svorníky) a zda nejsou uvolněné nebo zkorodované;

- zkontrolujte, zda nechybí příčle a zda nejsou uvolněné, silně opotřebované, zkorodované nebo poškozené;
- zkontrolujte, zda klouby mezi přední a zadní částí nejsou poškozené, uvolněné nebo zkorodované;
- zkontrolujte, zda západka zůstává ve vodorovné poloze, zda nechybí zadní kolejnice a rohové výztuhy a zda nejsou ohnuté, uvolněné, zkorodované nebo poškozené;
- zkontrolujte, zda nechybí háčky příček, nejsou poškozené, uvolněné nebo zkorodované a zda jsou správně zaháknuté na příčkách;
- zkontrolujte, zda vodící konzoly nechybí, nejsou poškozené, uvolněné nebo zkorodované a zda správně zapadají do spojovací tyče;
- zkontrolujte, zda nechybí patky žebříku / krytky patek a zda nejsou uvolněné, silně opotřebované, zkorodované nebo poškozené;

- zkontrolujte, zda není celý žebřík znečištěn (např. nečistotami, barvou, olejem nebo tukem);
- zkontrolujte, zda případné blokovací západky nejsou poškozené nebo zkorodované a zda správně fungují;

Pokud některá z výše uvedených kontrol neposkytne uspokojivý výsledek, žebřík **NELZE** použít.

## Opravy a údržba

- Udržujte výrobek čistý a bez cizích materiálů, protože tyto materiály mohou zničit klouby a jeho funkci.
- Pravidelně promazávejte kloubový mechanismus.
- Opravy a údržbu výrobku musí provádět kompetentní osoba v souladu s pokyny výrobce. **POZNÁMKA:** Odborně způsobilá osoba je osoba, která má znalosti pro provádění oprav nebo údržby, např. na základě absolvování školení výrobce.
- Pro opravu a výměnu dílů, například patek výrobku, se v případě potřeby obraťte na výrobce nebo prodejce.

## Přeprava a skladování

- Nesprávné zacházení s výrobkem během přepravy a skladování může vést k jeho poškození.
- Po použití a při skladování a přepravě výrobek složte.
- Během přepravy výrobek zajistěte a upevněte (např. na střešních nosičích nebo ve vozidle), aby nedošlo k jeho poškození.
- Pokud výrobek nepoužíváte, skladujte jej vždy suchý a čistý při pokojové teplotě.
- Na výrobku nic neskladujte.
- Skladujte výrobek mimo místa, kde by se jeho stav mohl rychle zhoršit (např. vlhkost, vysoké teploty, vystavení povětrnostním vlivům).
- Uložte výrobek v poloze, která přispívá k tomu, aby zůstal rovný (např. zavěšený na držáku žebříku nebo položený na rovné, čisté ploše).
- Uložte výrobek tak, aby nepředstavoval nebezpečí zakopnutí nebo překážku.

## Čištění

Čistěte pouze vlhkým hadříkem a následně otřete do sucha.

**DŮLEŽITÉ!** K čištění nikdy nepoužívejte agresivní čisticí prostředky.

## Pokyny k likvidaci



Výrobek a obalové materiály likvidujte podle aktuálních místních předpisů. Uchovávejte obalové materiály (jako např. fóliové sáčky) nedostupné pro děti. O možnostech likvidace vysloužilého výrobku se informujte u Vaší obecní nebo městské správy. Výrobek a obaly likvidujte ekologicky.



Recyklační kód slouží ke značení různých materiálů pro proces opětovného zhodnocení (recyklace). Kód sestává ze symbolu recyklace, který má odrážet proces zhodnocení, a čísla, které označuje materiál.

## **Pokyny k záruce a průběhu služby**

Výrobek byl vyroben s velkou péčí a za stálé kontroly.

DELTA-SPORT HANDELS-KONTOR GmbH poskytuje koncovým privátním zákazníkům na tento výrobek tři roky záruky od data nákupu (záruční lhůta) podle následující ustanovení. Záruka se týká pouze vad materiálu a závad ve zpracování. Záruka se nevztahuje na díly, které podléhají běžnému opotřebení, a proto je třeba je považovat za opotřebitelné díly (např. baterie), ani na křehké díly, jako jsou vypínače nebo díly ze skla.

Nároky z této záruky jsou vyloučeny, pokud výrobek byl používán neodborně nebo nedovoleným způsobem nebo nikoli v rámci stanoveného účelu určení nebo předpokládaného rozsahu používání nebo nebyla dodržena zadání v návodu k obsluze, ledaže by koncový zákazník prokázal, že existuje vada materiálu nebo došlo

k chybě ve zpracování, které nevyplývají z některé výše uvedených okolností.

Nároky ze záruky lze uplatnit pouze v rámci záruční lhůty po předložení originálního pokladního dokladu. Proto si prosím uschovejte originál pokladního dokladu. Doba záruky se neprodlužuje případnými opravami na základě záruky, zákonné záruky nebo kulance. Totéž platí také pro vyměněné a opravené díly.

Při reklamacích se prosím obračejte na níže uvedenou horkou linku servisu nebo se s námi spojte e-mailem. Pokud se vyskytne případ reklamacce, výrobek Vám – dle naší volby – bezplatně opravíme, vyměníme nebo Vám vrátíme kupní cenu. Další práva ze záruky nevznikají.

Vaše zákonná práva, zejména nároky na zajištění záruky vůči konkrétnímu prodejci, nejsou touto zárukou omezena.

## Zpracování v případě záruční reklamace

Abyste zajistili rychlé zpracování vašeho požadavku, postupujte podle následujících pokynů:

- Pro všechny dotazy mějte k dispozici pokladní doklad a číslo výrobku (např. IAN 123456\_7890) jako doklad o nákupu.
- Číslo výrobku naleznete na typovém štítku výrobku, rytině na výrobku, na titulním listu Vašeho návodu (vlevo dole) nebo na nálepce na zadní nebo spodní straně výrobku.
- Pokud se vyskytnou funkční chyby nebo jiné závady, kontaktujte prosím nejprve telefonicky níže uvedené servisní oddělení nebo použijte náš kontaktní formulář, který najdete na [parkside-diy.com](http://parkside-diy.com) v kategorii Servis.
- Výrobek, který byl zjištěn jako vadný, pak můžete bezplatně zaslat na vám poskytnutou servisní adresu s přiložením nákupního

dokladu (pokladního dokladu) a podrobností o tom, o jakou vadu se jedná a kdy k ní došlo.

-  Tyto a mnoho dalších příruček si můžete prohlédnout a stáhnout na [parkside-diy.com](http://parkside-diy.com). Tento QR kód vás zavede přímo na [parkside-diy.com](http://parkside-diy.com). Vyberte svou zemi a pomocí vyhledávacího formuláře vyhledejte návod k obsluze. Zadáním čísla výrobku (např. IAN 123456\_7890) se dostanete k návodu k obsluze vašeho výrobku.

IAN: 509604\_2507

☎ Zákaznický servis Česko  
Telefon: 800023611

Kontaktní formulář na  
[parkside-diy.com](http://parkside-diy.com)  
Sídlo: Německo

Blahoželáme!

Svojím nákupom ste sa rozhodli pre kvalitný výrobok. Pred prvým použitím sa s výrobkom dôkladne oboznámte.



**Pozorne si prečítajte tento návod na používanie.**

Výrobok používajte len uvedeným spôsobom a na uvedený účel. Tento návod na používanie si dobre uschovajte. Pri odovzdávaní výrobku tretej osobe odovzdajte s výrobkom aj všetky podklady.

## **Obsah balenia/ Prehľad dielov (obr. A)**

- 1 x rebrík (1) vrátane
  - 11 x priečka rebríka (1a)
  - 2 x noha rebríka (1b)
  - 1 x rameno rebríka (1c)
  - 1 x rameno rebríka s nosníkom (1d)
- 1 x nosník (2)
- 2 x skrutka (3)
- 2 x podložka (4)
- 2 x skrutková matica (5)
- 1 x návod na používanie

## **Technické údaje**

Hmotnosť: 5,9 kg  
najvyššie možné úžitkové zaťaženie: 150 kg

EN 131



Dátum výroby  
(mesiac/rok): 12/2025

## **Používanie podľa určenia**

Tento výrobok je skonštruovaný ako pomôcka na výstup do interiéru aj exteriéru na súkromné použitie a možno ho zaťažiť až do max. 150 kg. Výrobok možno použiť ako miesto na státie pri krátkodobých činnostiach.

## **Použité symboly/ Bezpečnostné pokyny pre vyvarovanie sa príčinám úrazov**



Výstraha, pád  
z rebríka



Dodržiavajte návod

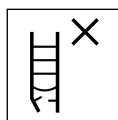

Rebrík po dodaní skontrolujte. Pred každým použitím rebrík vizuálne skontrolujte na poškodenia a bezpečné použitie. Poškodený rebrík nepoužívajte.



najvyššie možné úžitkové zaťaženie

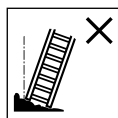

Rebrík nepoužívajte na nerovnom alebo nespevnenom povrchu.



Vyvarujte sa nakláňaniu do strán.

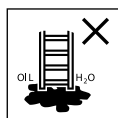

Rebrík neumiestňujte na znečistený podklad.



maximálny počet používateľov



Nevystupujte ani nezostupujte po rebríku s odvrátenou tvárou.



Pri výstupe alebo zostupe sa rebríka pevne držte. Pri práci na rebríku sa pevne držte alebo vykonajte iné bezpečnostné opatrenia, ak to nie je možné.



Vyhýbajte sa prácam, ktoré spôsobia bočné zaťaženie rebríkov, napr. bočné vŕtanie tuhých materiálov.



Pri používaní rebríka nepoužívajte žiaden výstroj, ktorý je ťažký alebo nepraktický.

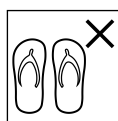

Na rebrík nevystupujte v nevhodnej obuvi.



Nepoužívajte rebrík v prípade telesných obmedzení. Určité zdravotné ťažkosti, užívanie liekov, požívanie alkoholu alebo drog môžu pri používaní rebríka viesť k ohrozeniu bezpečnosti.



## Výstraha, nebezpečenstvo elektrickým prúdom.

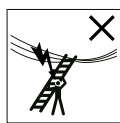

Identifikujte všetky riziká, ktoré predstavujú elektrické prevádzkové prostriedky v pracovnom priestore, napr. nadzemné vedenia vysokého napätia alebo iné nezakryté elektrické prevádzkové prostriedky, a v prípade ohrozenia elektrického prúdu rebrík nepoužívajte.



Nepoužívajte rebrík ako premostenie.

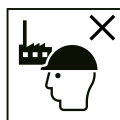

Rebrík nie je na profesionálne použitie

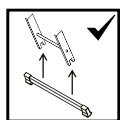

Ak sa dodáva rebrík so stabilizačnými nosníkmi a tieto nosníky má pred prvým použitím pripevniť užívateľ, musí to byť uvedené na rebríku a v návode na používanie.



Z dvojitého rebríka bokom neprestupujte na iný povrch.



Pred používaním rebrík úplne roztvorte.

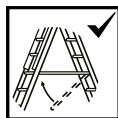

Rebrík používajte len s vloženou rozpernou poistkou.



Vodorovné povrchy podobné plošine dvojitého rebríka, ktoré však nie sú na to určené (napr. pracovný odkladací priestor z plastu), musia byť na povrchu zreteľne označené (ak to vyžaduje konštrukcia).



Oporné rebríky s priečkami sa musia používať v správnom uhle.



Rebríky sa pre prístup k väčšej výške musia vysunúť najmenej 1 m nad oporný bod a v prípade potreby sa musia zaistiť.



Rebrík používajte len v označenom smere zdvihnutia (ak je to konštrukčne potrebné).

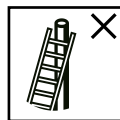

Rebrík neopierajte o nevhodné povrchy.



Vrchné tri stupienky/priečky oporného rebríka nepoužívajte ako plochu na státie. U teleskopických rebríkov sa nesmie posledný meter používať.



Vrchné dva stupienky/priečky dvojitého rebríka bez plošiny a upínacieho zariadenia na ruku/koleno nepoužívajte ako plochu na státie.

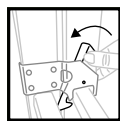

Blokovacie zariadenia sa pred používaním musia skontrolovať a kompletne zaistiť ak sa to nedeje automaticky.

- Nezostávajú na rebríku príliš dlho bez pravidelných prestávok (únava je riziko).
- Rebríkom sa nikdy nesmie pohybovať zhora.

- Pri preprave rebríka zabráňte jeho poškodeniu, napr. pevným utiahnutím, a zabezpečte, aby bol vhodným spôsobom upevnený/umiestnený.
- Uistite sa, že rebrík je vhodný na dané použitie.
- Nepoužívajte rebrík, ktorý je znečistený, napr. mokrou farbou, špinou, olejom alebo snehom.
- Rebrík nepoužívajte vonku za nepriaznivých poveternostných podmienok, napr. pri silnom vetre.
- V rámci profesionálneho používania sa musí vykonať posúdenie rizika s prihliadnutím na právne predpisy v krajine použitia.
- Pri umiestňovaní rebríka dbajte na riziko kolízie, napr. s chodcami, vozidlami alebo dverami. Ak je to možné, uzamknite dvere (nie však núdzové východy) a okná v pracovnom priestore.
- Neupravujte konštrukciu rebríka.
- Počas státia nepohybujte rebríkom.

- Pri používaní vo vonkajšom prostredí dávajte pozor na vietor.
- Na nevyhnutné práce pod elektrickým napätím používajte nevodivé rebríky.

### **Nebezpečenstvo života!**

- Nikdy nenechávajte deti bez dohľadu s obalovým materiálom. Hrozí nebezpečenstvo udusenía.

### **Nebezpečenstvo poranenia detí!**

- Deti sa s výrobkom nesmú hrať. Upozornite hlavne deti na to, že výrobok nie je hračka.
- Dbajte hlavne na prirodzený hrací pud a radosť detí z experimentovania. Zabráňte situáciám a spôsobom správania, ktoré nie sú určené pre tento výrobok.
- Výrobok nie je zariadením na šplhanie alebo hranie! Zabezpečte, aby sa osoby, hlavne deti, nevyťahovali na výrobok.
- Ak výrobok nepoužívate, uskladnite ho mimo dosahu detí.

- Čistenie a údržbu pri používaní nesmú robiť deti.

## **Montáž (obr. B)**

- Poznámka:** Pre montáž je potrebný vhodný skrutkový kľúč (nie je v obsahu balenia).
1. Odstráňte obalový materiál.
  2. Nosník (2) pripevnite na výrobok (1) skrutkami (3), podložkami (4) a skrutkovými maticami (5).

## **Používanie**

Výrobok sa môže používať ako dvojité rebríky alebo ako oporný rebrík.

**Nebezpečenstvo pomliaždenia.** Pri rozkladaní a skladaní výrobku dávajte pozor na svoje prsty.

## **Výrobok odblokujte (obr. C)**

- Výrobok sa na priečke rebríka (1a) aretuje pomocou blokovacieho háčku (1e).
- Pre odblokovanie výrobku potiahnite blokovací háčik a trochu nadvihnite rameno rebríka (1c).

## **Používanie ako dvojitý rebrík (obr. D)**

**Dôležité:** Dbajte na výšky používania podľa obr. D.

### **Rozloženie rebríka**

1. Odblokujte výrobok.
2. Rameno rebríka (1c) odtiahnite čo najďalej od ramena rebríka s nosníkom (1d).
3. Výrobok zaistíte tak, že vrchnú priečku rebríka (1a) ramena rebríka s nosníkom zaháčkujete na oboch stranách do určených otvorov (1f).
4. Rameno rebríka môžete umiestniť na schode. Výrobok zaistíte tak, že priečku rebríka ramena rebríka s nosníkom zaháčkujete na oboch stranách do určených otvorov (1f).

**Dôležité:** Dávajte pritom bezpodmienečne pozor na maximálne výšky používania ako aj na určený uhol.

### **Zloženie rebríka**

1. Výrobok sklopte v smere k ramenu rebríka s nosníkom.

2. Stlačte rameno rebríka v smere k ramenu rebríka s nosníkom, kým sa obidve nedotknú. Zaistíte výrobok pomocou blokovacieho háčika na spodnej priečke ramena rebríka s nosníkom.

## **Používanie ako oporný rebrík (obr. E)**

**Dôležité:** Dbajte na výšky používania podľa obr. E.

1. Výrobok odblokujte a rameno rebríka (1c) posuňte na želanú výšku.
2. Nakoniec zablokujte výrobok pomocou blokovacieho háčika (1e) na priečke rebríka (1a) ramena rebríka s nosníkom (1d).
3. Po používaní znovu posuňte kompletne rameno rebríka a zaistíte výrobok pomocou blokovacieho háčika na spodnej priečke ramena rebríka s nosníkom.

## **Zoznam dielov, ktoré sa musia kontrolovať**

Pri pravidelných kontrolách sa musí zohľadniť nasledovné:

- skontrolujte, či rameno (zvislé časti) nie sú ohnuté, zakrivené, pokrútené, pomliaždené, prasknuté, skorodované alebo rozpadnuté;
- skontrolujte, či je rameno okolo upevňovacích bodov iných častí v dobrom stave;
- skontrolujte, či nechýbajú upevňovacie prvky (ako sú nity, skrutky, kolíky) a či nie sú uvoľnené alebo skorodované;
- skontrolujte, či nechýbajú priečky a či nie sú uvoľnené, silne opotrebované, skorodované alebo poškodené;
- skontrolujte, či kĺby medzi prednou a zadnou časťou nie sú poškodené, uvoľnené alebo skorodované;
- skontrolujte, či západka zostáva vo vodorovnej polohe, či nechýbajú zadné kolajnice a rohové výstuhy a či nie sú ohnuté, uvoľnené, skorodované alebo poškodené;
- skontrolujte, či nechýbajú háčiky na priečkach, či nie sú poškodené, uvoľnené alebo skorodované a či sa dajú riadne zavesiť na priečkach;
- skontrolujte, či nechýbajú vodiace strmene, či nie sú poškodené, uvoľnené alebo skorodované a či riadne siahajú do nosníka;
- skontrolujte, či nechýbajú pätky rebríka/krytky pätky a či nie sú uvoľnené, silne opotrebované, skorodované alebo poškodené;
- skontrolujte, či celý rebrík nie je znečistený (napr. špinou, farbou, olejom alebo tukom);
- skontrolujte, či blokovácia klapka (ak je k dispozícii) nie je poškodená alebo skorodovaná a či riadne funguje;

Ak niektorá z uvedených kontrol neposkytne uspokojivý výsledok, rebrík by sa NEMAL používať.

## Oprava a údržba

- Udržujte výrobok čistý a bez cudzích materiálov, pretože tieto materiály môžu zničiť kĺby a funkciu.
- Kĺbový mechanizmus pravidelne olejujte.
- Opravy a údržbové práce výrobku musí vykonávať odborná osoba a zodpovedajúc s pokynmi výrobcu. POZNÁMKA: Odborná osoba je niekto, kto má znalosti na vykonávanie opráv alebo údržby, napr. účasťou na školení výrobcu.
- Pri oprave a výmene dielov, ako napr. pätiiek, sa v prípade potreby obráťte na výrobcu alebo predajcu.

## Preprava a skladovanie

- Nesprávne zaobchádzanie s týmto výrobkom počas prepravy a skladovania môže viesť k jeho poškodeniu.
- Po použití ako aj pri skladovaní a preprave výrobok zložte.

- Počas prepravy výrobok zabezpečte a upevnite (napr. na strešných nosičoch alebo v aute), aby ste sa vyvarovali jeho poškodeniam.
- Pri nepoužívaní skladujte výrobok vždy suchý a čistý pri izbovej teplote.
- Na výrobku nič neskladujte.
- Výrobok skladujte mimo miest, kde by sa jeho stav mohol rýchlo zhoršiť (napr. vlhkosť, vysoké teploty, vystavenie vplyvom počasia).
- Výrobok skladujte v polohe, ktorá ho pomáha udržať priamo (napr. zavesený na konzole rebríka alebo položený na rovnom, čistom povrchu).
- Výrobok skladujte tak, aby nepredstavoval nebezpečenstvo zakopnutia alebo prekážku.

## Čistenie

Čistite len vlhkou čistiacou handričkou a nakoniec utrite dosucha.

**DÔLEŽITÉ!** Výrobok nikdy nečistite ostrými čistiacimi prostriedkami.

## Pokyny k likvidácii



Výrobok a obalový materiál zlikvidujte podľa aktuálnych miestnych predpisov. Obalový materiál (ako napr. fóliové vrecká) uschovajte mimo dosahu detí. Ďalšie informácie o možnostiach likvidácie zastaraného výrobku dostanete na svojej obecnej alebo mestskej správe. Výrobok a obal zlikvidujte ekologicky.



Recyklačný kód slúži na označenie rôznych materiálov za účelom vrátenia do kolobehu opätovného používania (recyklácia). Kód pozostáva z recyklačného symbolu pre zobrazenie kolobehu opätovného používania a čísla, ktoré označuje materiál.

## Pokyny k záruke a priebehu servisu

Výrobok bol vyrobený veľmi starostlivo a pod stálou kontrolou. Na tento výrobok poskytuje DELTA-SPORT HANDELSKONTOR GmbH súkromným koncovým

užívateľom trojročnú záruku odo dňa kúpy (záručná lehota) po splnení nasledovných podmienok.

Záruka platí len na chyby materiálu a spracovania. Záruka sa nevzťahuje na diely, ktoré podliehajú bežnému opotrebovaniu a preto sa považujú za diely podliehajúce opotrebovaniu (napr. batérie) alebo krehké diely, ako sú spínače alebo diely vyrobené zo skla.

Nároky z tejto záruky zanikajú, keď sa výrobok používal neodborne alebo nesprávne, mimo určenia na používanie alebo určeného rozsahu používania alebo neboli dodržané pokyny návodu na obsluhu, s výnimkou, že koncový užívateľ preukáže, že ide o chybu materiálu alebo spracovania, ktorá nebola spôsobená niektorou z hore uvedených okolností.

Záruku je možné uplatniť len počas záručnej lehoty po predložení originálu pokladničného dokladu. Originál pokladničného dokladu preto prosím uschovajte.

Záručná doba sa kvôli prípadným záručným opravám, zákonnej záruke alebo ako obchodné gesto nepredlžuje. Platí to aj pre vymenené a opravené diely. Pri reklamáciách sa prosím najskôr obráťte na dole uvedenú Service-Hotline alebo sa s nami spojte prostredníctvom e-mailu. Ak sa jedná o záručný prípad, výrobok – podľa našej voľby – bezplatne opravíme, vymeníme alebo vrátime kúpnu cenu. Ďalšie práva zo záruky nevyplývajú. Vaše zákonné práva, hlavne nároky na záručné plnenie voči príslušnému predajcovi, nie sú touto zárukou obmedzené.

### **Priebeh v prípade záruky**

Pre rýchle spracovanie Vašej žiadosti, postupujte prosím podľa nasledovných pokynov:

- Pre všetky otázky majte prosím pripravený pokladničný lístok a číslo výrobku (napr. IAN 123456\_7890) ako doklad o kúpe.
- Číslo výrobku nájdete prosím na typovom štítku na výrobku, na gravírovaní na výrobku, na titulnej strane návodu (dole vľavo) alebo na etikete na zadnej alebo spodnej strane výrobku.
- Ak by vznikli funkčné poruchy alebo iné nedostatky, skontaktujte najskôr telefonicky servisné oddelenie, ktoré je v ďalšom uvedené, alebo využite náš kontaktný formulár, ktorý nájdete na stránke parkside-diy.com v kategórii Servis.
- Výrobok zistený ako poškodený potom môžete poslať bez poplatkov na adresu servisu, ktorá Vám bola oznámená. Priložte doklad o kúpe (pokladničný lístok) a informáciu, o aký nedostatok ide.



• Na strán-  
ke parksi-  
de-diy.  
com si  
môžete  
pozrieť a  
uložiť túto  
príručku  
ako aj

mnohé ďalšie. Pomocou  
tohto QR-kódu sa dosta-  
nete priamo na parksi-  
de-diy.com. Vyberte si  
svoju krajinu a cez vyhľá-  
dávaciu masku vyhľadajte  
návod na obsluhu. Zada-  
ním čísla výrobku (napr.  
IAN 123456\_7890) sa  
dostanete k návodu na  
obsluhu pre svoj výrobok.

IAN: 509604\_2507

Ⓚ Zákaznícky servis

Slovensko

Telefón: 0800003409

Kontaktný formulár na  
parkside-diy.com

Sídlo: Nemecko

¡Enhorabuena!

Con su compra se ha decidido por un artículo de gran calidad. Familiarícese con el artículo antes de usarlo por primera vez.



**Para ello, lea detenidamente las siguientes instrucciones de uso.**

Use el artículo solo de la forma descrita y para los campos de aplicación indicados. Conserve estas instrucciones de uso a buen recaudo. Entregue todos los documentos en caso de traspasar el artículo a terceros.

## **Contenido de suministro/Descripción de las piezas (fig. A)**

- 1 escalera (1) incl.
  - 11 peldaño (1a)
  - 2 pie de la escalera (1b)
  - 1 larguero (1c)
  - 1 larguero con travesaño (1d)
- 1 travesaño (2)
- 2 tornillo (3)
- 2 arandela (4)
- 2 tuerca (5)
- 1 instrucciones de uso

## **Datos técnicos**

Peso: 5,9 kg

Carga útil máxima posible:  
150 kg

EN 131



Fecha de fabricación  
(mes/año): 12/2025

## **Uso conforme al fin previsto**

El artículo ha sido construido como herramienta para subirse en interiores y exteriores, es de uso privado y puede soportar una carga máx. de 150 kg. El artículo puede usarse como emplazamiento para la realización de tareas cortas.

## **Símbolos empleados/Indicaciones de seguridad para evitar causas de accidentes**



Advertencia, caída de la escalera



Tener en cuenta las instrucciones

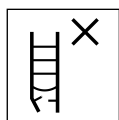

Comprobar la escalera después de la entrega. Comprobar visualmente si la escalera presenta daños y si se puede emplear con seguridad antes de cada uso. No emplear escaleras defectuosas.



Carga útil máxima posible



No emplear la escalera en un suelo desnivelado o suelto.



Evitar sobresalir por el lateral.

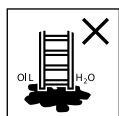

No colocar la escalera sobre superficies sucias.



Número máximo de usuarios



No bajarse o subirse de la escalera mirando hacia el lado contrario.



Agarrarse bien al subir y al bajar de la escalera. Sujetarse mientras se trabaja en la escalera o adoptar otras medidas de seguridad si esto no es posible.



Evitar los trabajos que ejerzan una carga lateral en la escalera, p. ej., taladrar materiales duros por el lateral.



No llevar equipamiento pesado o difícil de manejar durante el uso de la escalera.

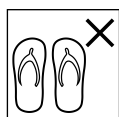

No subirse a la escalera con zapatos inadecuados.



No emplear la escalera con limitaciones físicas. Determinados estados de salud, la ingesta de medicamentos y el abuso del alcohol o drogas mientras se usa la escalera pueden poner en peligro la seguridad.



## Advertencia, riesgo eléctrico.

Comprobar la existencia de posibles riesgos en el área de trabajo derivados de equi-

pamientos eléctricos, p. ej., líneas eléctricas de alta tensión u otros equipamientos eléctricos expuestos, y no usar la escalera si existen riesgos derivados de la corriente eléctrica.

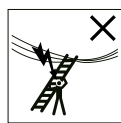

No usar la escalera a modo de puente.

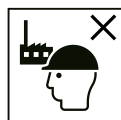

Escalera de uso no profesional

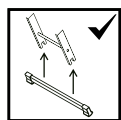

Si una escalera se suministra con travesaños de estabilización y estos travesaños deben ser colocados por el usuario antes del primer uso, esto deberá indicarse en la escalera y las instrucciones de uso.



No pasar por el lateral de la escalera de tijera a otra superficie.



Abrir la escalera completamente antes de usarla.

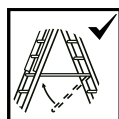

Emplear la escalera únicamente con el seguro de expansión puesto.



Las superficies horizontales parecidas a la plataforma de una escalera de tijera, pero que no hayan sido diseñadas para este uso (p. ej., bandejas de trabajo de plástico), deben marcarse claramente (si son necesarias desde el punto de vista constructivo).



Las escaleras de apoyo con peldaños deben emplearse en el ángulo correcto.



Las escaleras para acceder a una altura elevada deben sobresalir como mínimo 1 m por encima del punto de apoyo y asegurarse si es necesario.



Emplear las escaleras únicamente en la posición de colocación indicada (si es necesario desde el punto de vista constructivo).



No apoyar las escaleras en superficies no aptas.



No emplear los tres escalones/peldaños superiores de una escalera de apoyo como superficie de colocación. En las escaleras telescópicas no está permitido usar el último metro.



No emplear los dos escalones/peldaños superiores de una escalera de tijera sin plataforma y dispositivo de sujeción para las manos/rodillas como superficie de colocación.

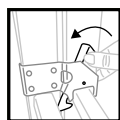

Los dispositivos de bloqueo deben comprobarse antes del uso y asegurarse completamente, si esto no sucede automáticamente.

- No permanecer sobre la escalera demasiado tiempo sin interrupciones periódicas (el cansancio constituye un riesgo).
- La escalera no debe moverse bajo ningún concepto por la parte superior.
- Prevenir daños durante el transporte de la escalera, p. ej., amarrándola, y asegurarse de que se haya fijado/colocado correctamente.
- Asegurarse de que la escalera es apta para el uso correspondiente.
- No usar una escalera sucia, p. ej., con pintura húmeda, suciedad, aceite o nieve.
- No emplear la escalera en exteriores con condiciones meteorológicas adversas, p. ej., viento fuerte.

- Si se emplea profesionalmente, deberá llevarse a cabo una evaluación de riesgos teniendo en cuenta la legislación del país de uso.
- Cuando se coloque la escalera, deberá tenerse en cuenta el riesgo de colisión, p. ej., con peatones, vehículos o puertas. Bloquear las puertas (pero no las salidas de emergencia) y las ventanas del área de trabajo, en la medida de lo posible.
- No modificar la construcción de la escalera.
- No mover la escalera mientras se permanezca sobre ella.
- Tener en cuenta el viento cuando se trabaje en exteriores.
- Emplear escaleras no conductoras si es inevitable trabajar bajo tensión eléctrica.

### ¡Peligro de muerte!

- No deje a los niños en ningún momento sin vigilancia con el material de embalaje. Existe peligro de asfixia.

### ¡Peligro de lesiones para niños!

- Los niños no deben jugar con el artículo. Advierta especialmente a los niños que este artículo no es un juguete.
- No olvide que a los niños les encanta jugar y experimentar con las cosas. Evite situaciones y comportamientos no previstos para el artículo.
- ¡El artículo no es un juguete ni un trepador! Asegúrese de que ninguna persona, especialmente niños, se suba al artículo.
- El artículo debe guardarse alejado del alcance de los niños cuando no se esté usando.
- Los niños no deben realizar la limpieza ni el mantenimiento de usuario.

## Montaje (fig. B)

**Nota:** Para el montaje necesitará una llave adecuada (no incluida en el contenido de suministro).

1. Retire el material de embalaje.

2. Fije el travesaño (2) con los tornillos (3), las arandelas (4) y las tuercas (5) al artículo (1).

## Uso

El artículo puede emplearse como escalera de tijera o de apoyo. **Peligro de aplastamiento.** Tenga cuidado con los dedos al plegar y desplegar el artículo.

## Desbloqueo del artículo (fig. C)

- El artículo se bloquea con el gancho de bloqueo (1e) en un peldaño de la escalera (1a).
- Tire del gancho de bloqueo y eleve el larguero (1c) ligeramente para desbloquear el artículo.

## Uso como escalera de tijera (fig. D)

**Importante:** Tenga en cuenta la altura de uso que se muestra en la fig. D.

## Desplegado de la escalera

1. Desbloquee el artículo.
2. Separe el larguero (1c) todo lo que pueda del larguero con travesaño (1d).

3. Asegure el artículo engan- chando el peldaño superior (1a) del larguero con trave- saño a ambos lados en los huecos (1f) previstos para ellos.

4. El larguero puede colocar- se también en una esca- lera. Asegure el artículo engan- chando un peldaño del larguero con travesa- ño a ambos lados en los huecos (1f) previstos para ellos.

**Importante:** Tenga en cuenta en todo momen- to tanto la altura de uso máxima como el ángulo indicado.

## Plegado de la escalera

1. Incline el artículo ligera- mente en la dirección del larguero con travesaño.
2. Presione el larguero en la dirección del larguero con travesaño hasta que am- bos se toquen. Asegure el artículo con el gancho de bloqueo en el peldaño inferior del larguero con travesaño.

## Uso como escalera de apoyo (fig. E)

**Importante:** Tenga en cuenta la altura de uso que se muestra en la fig. E.

1. Desbloquee el artículo y empuje el larguero (1c) hasta alcanzar la altura deseada.
2. Bloquee el artículo a continuación con el gancho de bloqueo (1e) en un peldaño (1a) del larguero con travesaño (1d).
3. Introduzca el larguero de nuevo completamente después del uso y asegure el artículo con el gancho de bloqueo en el peldaño inferior del larguero con travesaño.

## Lista de las piezas a comprobar

En las comprobaciones periódicas debe tenerse en cuenta lo siguiente:

- Comprobar que los largueros (piezas erguidas) no estén doblados, arqueados, torcidos, abollados, agrietados, corroídos o podridos
- Comprobar que los largueros estén en buen estado en los puntos de fijación para otras piezas
- Comprobar que no falten fijaciones (p. ej., remaches, tornillos, pernos) y que estos no estén sueltos ni presenten corrosión
- Comprobar que no falten peldaños y que no estén sueltos, muy desgastados, corroídos o dañados
- Comprobar que las articulaciones entre la parte delantera y la trasera no estén dañadas, sueltas o corroídas
- Comprobar que el bloqueo permanezca en posición horizontal, que no falten ni estén doblados, sueltos, corroídos o dañados rieles traseros o refuerzos de esquina
- Comprobar que no falten ganchos del travesaño, que no estén dañados, sueltos o corroídos y que se puedan encajar correctamente en los travesaños

- Comprobar que no falten estribos de guía, que no estén dañados, sueltos o corroídos y que estén bien encajados en el larguero
- Comprobar que no falten los pies de la escalera/las tapas de los pies y que no estén sueltos, muy desgastados, corroídos o dañados
- Comprobar que toda la escalera esté libre de impurezas (p. ej., suciedad, pintura, aceite o grasa)
- Comprobar que los acoplamientos de bloqueo (si están presentes) no estén dañados o corroídos y funcionen correctamente

La escalera NO deberá usarse si alguna de las comprobaciones expuestas arriba no ha dado un resultado satisfactorio.

## Reparación y mantenimiento

- Mantenga el artículo limpio y libre de materiales extraños, ya que estos materiales podrían destruir las articulaciones y afectar al funcionamiento.

- Aplique aceite al mecanismo de articulación con regularidad.
- Las reparaciones y los trabajos de mantenimiento del artículo debe realizarlos una persona cualificada teniendo en cuenta las indicaciones del fabricante. NOTA: una persona cualificada es aquella que posee conocimientos para realizar reparaciones o trabajos de mantenimiento, p. ej., adquiridos en un curso de formación del fabricante.
- Durante la reparación o la sustitución de piezas, como, p. ej., los pies, hay que ponerse en contacto con el fabricante o el vendedor si es necesario.

## Transporte y almacenamiento

- La manipulación inadecuada del artículo durante el transporte y el almacenamiento puede provocar daños.
- Pliegue el artículo después del uso así como para almacenarlo y transportarlo.

- Asegure y fije el artículo durante el transporte (p. ej., a portaequipajes o en el coche) para evitar daños.
- Si no va a utilizarlo, almacene siempre el artículo seco y limpio a temperatura ambiente.
- No coloque nada sobre el artículo.
- Guarde el artículo alejado de lugares en los que su estado pudiera empeorar con rapidez (p. ej., expuesto a la humedad, las altas temperaturas o las inclemencias).
- Guarde el artículo en una posición que contribuya a que permanezca recto (p. ej., en un soporte para escaleras colgado o apoyado sobre una superficie limpia y plana).
- Guarde el artículo de forma que no se pueda tropezar con él ni constituya un obstáculo.

## Limpeza

Limpe solo con un paño de limpieza húmedo y después seque frotándolo.

¡IMPORTANTE! No lo limpie con productos de limpieza agresivos.

## Indicaciones para la eliminación



Elimine el artículo y los materiales de embalaje conforme a la correspondiente normativa local vigente. Guarde el material de embalaje (como, p. ej., las bolsas de plástico) fuera del alcance de los niños. En su administración local o municipal podrá obtener más información sobre la eliminación del artículo usado. Elimine el artículo y el embalaje de forma respetuosa con el medio ambiente.



El código de reciclaje se emplea para señalar los diferentes materiales para su retorno al ciclo de reciclaje. El código se compone de un símbolo de reciclaje para el ciclo de aprovechamiento y un número que señala el material.

## **Indicaciones relativas a la garantía y la gestión de servicios**

El artículo ha sido fabricado con gran esmero y sometido a controles constantes. Para el mismo, DELTA-SPORT HANDELSKONTOR GmbH ofrece a los clientes finales particulares una garantía de tres años a contar desde la fecha de compra (periodo de garantía) con arreglo a las condiciones que se exponen a continuación. La garantía tiene validez únicamente para fallos del material y fabricación. La garantía no cubre las piezas sometidas a un desgaste normal y se consideran por ello piezas de desgaste (p. ej., pilas) así como tampoco a piezas frágiles como interruptores o piezas fabricadas en vidrio o cristal.

Se excluyen derechos derivados de esta garantía, si se ha realizado un uso incorrecto o abusivo del artículo o que no se encuentre dentro del marco del uso o ámbito de uso previstos o si no se ha observado lo recogido en el manual de instrucciones, a no ser que el cliente final demuestre que existen fallos del material o fabricación no derivados de una de las circunstancias expuestas anteriormente. Las demandas derivadas de la garantía sólo podrán presentarse dentro del periodo de garantía exhibiendo el comprobante de compra original.

Le rogamos, por ello, que conserve el comprobante de compra original. El periodo de garantía no se verá prolongado por ningún tipo de reparación realizada con motivo de la garantía, la garantía legal o como gesto de buena voluntad. Esto se aplica también a las piezas sustituidas o reparadas.

Por favor, dirija sus quejas primero a la línea telefónica del servicio de atención al cliente que se indica a continuación o póngase en contacto con nosotros por correo electrónico.

Si el caso está cubierto por la garantía, a nuestra elección, repararemos o cambiaremos gratuitamente el artículo o le restituiremos el precio de compra del mismo. De la garantía no se derivan otros derechos.

Esta garantía no limitará sus derechos legales, especialmente los derechos de garantía frente al vendedor correspondiente.

### **Tramitación en caso de garantía**

Para garantizar una rápida tramitación de su petición, le rogamos que siga las indicaciones siguientes:

- Durante todas las consultas tenga preparados el ticket de compra y el número del artículo (p. ej., IAN 123456\_7890) como prueba de la compra.
- Encontrará el número del artículo en la placa de características del artículo, un grabado en el artículo, la portada de las instrucciones (parte inferior izquierda) o en la pegatina de la parte trasera o inferior del artículo.
- Si aparecieran fallos de funcionamiento u otras deficiencias, póngase en contacto primero con el departamento de servicio mencionado a continuación por teléfono o utilice nuestro formulario de contacto, podrá encontrarlo en la categoría Servicio de parkside-diy.com.
- A continuación podrá enviar un artículo reconocido como defectuoso, adjuntado el comprobante de compra (ticket de compra) e indicando el tipo de defecto y cuándo apareció, exento de franqueo a la dirección de servicio comunicada.



• En parkside-diy.com podrá consultar y descargarse este y muchos otros

manuales de instrucciones. Con este código QR accederá directamente a parkside-diy.com. Seleccione su país y busque las instrucciones de manejo empleando el buscador. Indicando el número de artículo (p. ej., IAN 123456\_7890) accederá a las instrucciones de manejo de su artículo.

IAN: 509604\_2507

Ⓜ Servicio de atención al cliente en España  
Teléfono: 900994940

Formulario de contacto en  
parkside-diy.com  
Sede: Alemania

Hjertelig tillykke!  
Du har valgt at købe et kvalitetsprodukt. Lær produktet at kende, inden du bruger det første gang.



**Det gør du ved at læse nedenstående brugervejledning omhyggeligt.**

Brug kun produktet som beskrevet og til de angivne anvendelsesområder. Opbevar denne brugervejledning et sikkert sted. Udlever også alle dokumenter, hvis produktet videregives til en tredjepart.

## Leveringsomfang/ Deleliste (afb. A)

- 1 x stige (1) inkl.
  - 11 x stigesprosse (1a)
  - 2 x stigefod (1b)
  - 1 x stigeben (1c)
  - 1 x stigeben med tværstang (1d)
- 1 x tværstang (2)
- 2 x skrue (3)
- 2 x spændeskive (4)
- 2 x møtrik (5)
- 1x brugervejledning

## Tekniske data

Vægt: 5,9 kg

højest mulige nyttelast: 150 kg

EN 131



Fremstillingsdato  
(måned/år): 12/2025

## Tilsigtet brug

Denne artikel er konstrueret som opstigningshjælp inden-dørs og udendørs til privat brug og kan belastes med maksimalt 150 kg.

Artiklen kan bruges som stand til kortvarige aktiviteter.

## Anvendte symboler/ Sikkerhedsanvisninger for at undgå årsager til ulykker



Advarsel, fald fra stigen



Overhold vejledningen

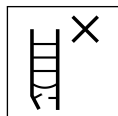

Kontrollér stigen efter levering.

Før hver brug skal der laves en visuel inspektion af stigen for skader og sikker brug. Brug ikke en beskadiget stige.



Højest mulige  
nyttelast



Brug ikke stigen på  
en ujævn eller løs  
overflade.



Undgå at læne dig  
til siden.

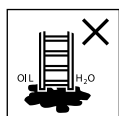

Stil ikke stigen på en  
forurenset overflade.



Højest mulige antal  
brugere



Stig ikke op eller  
ned ad stigen med  
ansigtet vendt væk.



Hold godt fast i sti-  
gen, når du stiger  
op og ned. Ved ar-  
bejder på stigen skal der hol-  
des fast eller træffes andre  
sikkerhedsforanstaltninger,  
hvis dette ikke er muligt.



Arbejder, der forår-  
sager en sideværts  
belastning på stiger,  
f.eks. boring gennem faste  
materialer.

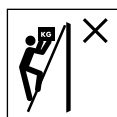

Ved brug af en stige  
må der ikke bæres  
udstyr, der er tungt  
eller uhåndterligt.

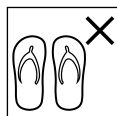

Der må ikke klatres  
op ad stigen med  
uegnede sko.



Brug ikke stigen i  
tilfælde af fysiske  
begrænsninger.

Bestemte sundhedsmæssige  
forhold, medicinindtagelse,  
alkohol- eller stofmisbrug  
kan føre til en risiko for sik-  
kerheden ved brug af stigen.



**Advarsel, elek-  
trisk fare.** Identifi-  
cér alle risici ved  
elektrisk udstyr i  
arbejdsområdet,  
f.eks. højspæn-  
dingsledninger el-

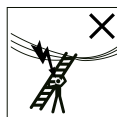

ler andet fritliggende elek-  
trisk udstyr, og brug ikke  
stigen, hvis der er risiko for  
elektrisk strøm.



Brug ikke stigen  
som bro.

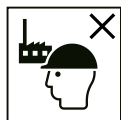

Stige til ikke-erhvervs-

mæssig brug

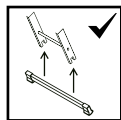

Hvis en stige leveres med stabiliserende tværstænger, og disse tværstænger skal monteres af brugeren før første brug, skal dette angives på stigen og i brugervejledningen.



Træd ikke sidelæns ned fra stigen og over på en anden overflade.



Åbn stigen helt før brug.

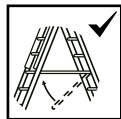

Brug kun stigen med den isatte spredesikring.



Vandrette overflader, der ligner platformen på en trappestige, men ikke er konstrueret hertil, (f.eks. en arbejdsbakke af plast), skal være tydeligt markeret på overfladen (hvis konstruktionen kræver det).



Enkeltstiger med sprosser skal bruges i den rigtige vinkel.

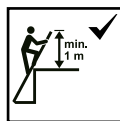

Stiger til adgang til en større højde skal skubbes mindst 1 m ud over støttepunktet og sikres ved behov.

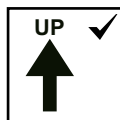

Stigen må kun bruges i den angivne opstillingsretning (hvis konstruktionsbetinget påkrævet).

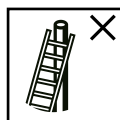

Læn ikke stigen mod uegnede overflader.



Brug ikke de øverste tre trin/sprosser på en enkeltstige til at stå på. På teleskopstiger må den sidste meter ikke bruges.

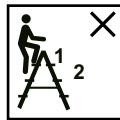

De to øverste trin/sprosser på en trappestige uden platform og holdeanordning til hånd/knæ må ikke bruges til at stå på.

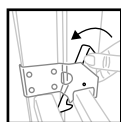

Låseanordninger skal kontrolleres før brug og være helt sikret, hvis dette ikke sker automatisk.

- Bliv ikke på stigen for længe uden regelmæssige afbrydelser (træthed er en risiko).
- Stigen må aldrig bevæges ovenfra.
- Ved transport af stigen skal skader forhindres, f.eks. ved fastsurring, og der skal sørges for, at den er fastgjort/anbragt på en hensigtsmæssig måde.
- Sørg for, at stigen er egnet til den pågældende anvendelse.
- Brug ikke en stige, der er forurenset af f.eks. våd maling, snavs, olie eller sne.
- Brug ikke stigen udendørs under ugunstige vejrforhold, f.eks. stærk vind.
- Inden for rammerne af en erhvervmæssig brug skal der foretages en risikovurdering under hensyntagen til lovgivningen i anvendelseslandet.

- Når stigen sættes op, skal man være opmærksom på risikoen for kollision, f.eks. med fodgængere, køretøjer eller døre.  
Døre (dog ikke nødudgange) og vinduer i arbejdsområdet skal låses, hvis det er muligt.
- Lav ikke om på stigns konstruktion.
- Stigen må ikke flyttes, mens man står på den.
- Vær opmærksom på vinden ved udendørs brug.
- Ved strengt nødvendige arbejder under elektrisk spænding skal der bruges en ikke-ledende stige.

### Livsfare!

- Lad aldrig børn være uden opsyn med emballagematerialet. Der er fare for kvælning.

### Fare for skade for børn!

- Børn må ikke lege med artiklen. Gør især børn opmærksomme på, at artiklen ikke er legetøj.

- Vær opmærksom på børns naturlige legeinstinkt og glæde ved at eksperimentere. Undgå situationer og adfærd, som artiklen ikke er beregnet til.
- Artiklen er ikke klatre- eller legeudstyr! Sørg for, at personer, især børn, ikke trækker sig op i artiklen.
- Artiklen skal opbevares utilgængeligt for børn, når den ikke er i brug.
- Rengørings- og brugervedligeholdelse må ikke udføres af børn.

## Montering (afb. B)

**Bemærk:** Til montering skal der bruges en passende skruenøgle (ikke indeholdt i leveringsomfanget).

1. Fjern emballagematerialet.
2. Fastgør tværstangen (2) til artiklen (1) med skruerne (3), spændeskiverne (4) og møtrikkerne (5).

## Anvendelse

Artiklen kan bruges som trappestige eller som enkeltstige.

**Fare for klemning.** Vær forsigtig med fingrene, når artiklen klappes ud og klappes sammen.

## Artiklen låses op (afb. C)

- Artiklen låses fast til en stigesprosse (1a) med låsekrogen (1e).
- Træk i låsekrogen, og løft stigebenet (1c) en smule for at låse artiklen op.

## Brug som trappestige (afb. D)

**Vigtigt:** Vær opmærksom på brugshøjderne som vist i afb. D.

## Stigen klappes op

1. Lås artiklen op.
2. Træk stigebenet (1c) så langt væk fra stigebenet med tværstang (1d) som muligt.
3. Få artiklen sikret ved at hægte stigebenets øverste sprosse (1a) med tværstang fast i de dertil beregnede fordybninger (1f) på begge sider.

4. Stigebenet kan også placeres på en trappe. Få artiklen sikret ved at hægte en af stigebenets sprosser med tværstang fast i de dertil beregnede fordybninger (1f) på begge sider.  
**Vigtigt:** Overhold ubetinget de maksimale brugshøjder samt de angivne vinkler.

### **Klap stigen sammen**

1. Vip artiklen lidt mod stigebenet med tværstang.
2. Tryk stigebenet i retning af stigebenet med tværstang, indtil begge berører hinanden. Få artiklen sikret med låsekrogen til nederste stigesprosse på stigebenet med tværstang.

### **Brug som enkeltstige (afb. E)**

**Vigtigt:** Vær opmærksom på brugshøjderne som vist i afb. E.

1. Lås artiklen op, og skub stigebenet (1c) til den ønskede højde.
2. Lås derefter artiklen med låsekrogen (1e) til en stigesprosse (1a) på stigebenet med tværstang (1d).

3. Skub efter brug stigebenet helt ind igen, og få artiklen sikret med låsekrogen til stigebenets nederste sprosse med tværstang.

### **Liste over dele, der skal kontrolleres**

Ved regelmæssige kontroller skal der tages hensyn til følgende:

- kontrollér, at benene (opretstående dele) ikke er bøjede, buede, snoede, bulede, revnede, korroderede eller rådne;
- kontrollér, at benene omkring fastgørelsespunkterne for andre dele er i god stand;
- kontrollér, at fastgørelser (som f.eks. nitter, skruer, bolte) ikke mangler og ikke er løse eller korroderede;
- kontrollér, at sprosserne ikke mangler og ikke er løse, meget slidte, korroderede eller beskadigede;
- kontrollér, at led mellem forsiden og bagsiden ikke er beskadigede, løse eller korroderede;

- kontrollér, at låsen forbliver i vandret position, at de bageste skinner og hjørneafstivninger ikke mangler, og at de ikke er bøjede, løse, korroderede eller beskadigede;
- kontrollér, at trinkrogene ikke mangler, ikke er beskadigede, løse eller korroderede og kan hægtes korrekt på trinnene;
- kontrollér, at styrebøjlerne ikke mangler, ikke er beskadigede, løse eller korroderede, og at de griber ordentligt fat i tværstykket;
- kontrollér, at stigefødder/fodhætter ikke mangler og ikke er løse, meget slidte, korroderede eller beskadigede;
- kontrollér, at hele stigen er fri for forurening (f.eks. snavs, maling, olie eller fedt);
- kontrollér, at snaplåsene (hvis tilgængelige) ikke er beskadiget eller korroderet og fungerer korrekt;

Hvis nogen af ovenstående kontroller ikke giver et tilfredsstillende resultat, bør stigen IKKE bruges.

## Reparation og vedligeholdelse

- Hold artiklen ren og fri for fremmedlegemer, da disse materialer kan ødelægge leddene og funktionen.
- Smør ledmekanismen regelmæssigt.
- Reparations- og vedligeholdelsesarbejder på artiklen skal udføres af en sagkyndig person og i overensstemmelse med producentens anvisninger. **BEMÆRKNING:** En sagkyndig person er en person, der har viden om at udføre reparationer eller vedligeholdelsesarbejder, f.eks. ved at have deltaget i et instruktionskursus fra producentens side.
- Ved reparation og udskiftning af dele, som f.eks. fødder, skal producenten eller forhandleren kontaktes, hvis det er nødvendigt.

## Transport og opbevaring

- Usagkyndig håndtering af artiklen under transport og opbevaring kan medføre beskadigelser.
- Klap artiklen sammen efter brug, samt ved opbevaring og transport.
- Få artiklen sikret og fastgjort under transport (f.eks. på tagbagagebærere eller i bilen) for at forhindre beskadigelser.
- Opbevar altid artiklen tør og ren ved stuetemperatur, når den ikke er i brug.
- Opbevar ikke noget på artiklen.
- Opbevar artiklen væk fra områder, hvor dens tilstand hurtigt kan forringes (f.eks. fugtighed, høje temperaturer, udsættelse for vejrlig).
- Opbevar artiklen i en stilling, der hjælper med til at holde den lige (f.eks. hængt på en stigeholder eller lagt på en plan, ren overflade).

- Opbevar artiklen på en sådan måde, at den ikke kan udgøre en snublefare eller hindring.

## Rengøring

Rengør kun med en fugtig klud, og tør af bagefter. VIGTIGT! Må aldrig rengøres med skrappe rengøringsmidler.

## Henvisninger vedr. bortskaffelse



Bortskaf artiklen og emballagematerialerne i henhold til aktuelle, lokale forskrifter. Opbevar emballagematerialer (som f.eks. folieposer) utilgængeligt for børn. Yderligere informationer om bortskaffelse af den udtjente artikel kan indhentes hos kommunen. Bortskaf artiklen og emballagen på en miljøvenlig måde.



Genbrugskoden tjener til identifikation af forskellige materialer med hensyn til tilbageførsel til genanvendelses kredsløbet (recycling).

Koden består af et genbrugssymbol, som afspejler genanvendelses kredsløbet, og et tal, der identificerer materialet.

## **Oplysninger om garanti og servicehåndtering**

Varen er fremstillet med største omhu og under løbende kontrol. DELTA-SPORT HANDELSKONTOR GmbH yder private slutkunder tre års garanti på varen fra købsdato (Garantifrist) i henhold til følgende bestemmelser. Garantien gælder kun for materiale- og fremstillingsfejl. Garantien dækker ikke dele, der udsættes for normal slidtage og derfor må betragtes som sliddele (f.eks. batterier) eller skrøbelige dele såsom afbrydere eller dele, der er fremstillet af glas. Garantien kan ikke gøres gældende, hvis varen er blevet anvendt ukorrekt eller uagtsomt eller til andre formål end det tilsigtede eller i det tilsigtede omfang.

Garantien bortfalder ligeledes ved manglende overholdelse af anvisningerne i betjeningsvejledningen. Kunden skal kunne påvise, at der er tale om materiale- eller fremstillingsfejl og ikke fejl som følge af ovenstående omstændigheder. Garantien kan kun gøres gældende i garantiperioden mod fremvisning af original kvittering. Gem derfor den originale kvittering. Garantiperioden forlænges ikke i tilfælde af reparation i henhold til garantien, den lovpligtige garanti eller pr. kulance. Dette gælder også for udskiftede og reparerede dele. I tilfælde af klager er det muligt at kontakte nedenstående servicelinje eller kontakte os pr. e-mail. Ved garantisager vil vi efter eget skøn reparere varen uden beregning, ombytte varen eller refundere købsprisen. Der er ingen yderligere rettigheder under garantien. Dine lovmæssige rettigheder, herunder navnlig garantikrav over for sælger, indskrænkes ikke som følge af denne garanti.

## Afvikling i tilfælde af garantikrav

For at sikre en hurtig bearbejdning af Deres anliggende, følg venligst følgende anvisninger:

- Hav venligst kassebon og artikelnummer (f.eks. IAN 123456\_7890) klar som købsbevis ved alle forespørgsler.
- Artikelnummeret kan findes på typeskiltet på artiklen, en gravering på artiklen, titelbladet i vejledningen (nederst til venstre) eller klistermærket på artiklens bagside eller underside.
- Skulle der opstår funktionsfejl eller andre mangler, kontakt i første omgang nedenfor nævnte serviceafdeling telefonisk eller brug vores kontaktformular, som kan findes på [parkside-diy.com](http://parkside-diy.com) i kategorien Service.
- En artikel, der er registreret som defekt, kan sendes portofrit til den meddelte serviceadresse med vedlagt købsbevis (kassebonen)

og med oplysning om, hvad manglen består i, og hvornår den opstod.



På [parkside-diy.com](http://parkside-diy.com) kan denne og mange andre håndbøger ses og downlo-

des. Med denne QR-kode når man direkte til [parkside-diy.com](http://parkside-diy.com). Vælg land, og søg med søgeformularen efter betjeningsvejledningerne. Ved at indtaste artikelnummeret (f.eks. IAN 123456\_7890) når man til betjeningsvejledningen til din artikel.

IAN: 509604\_2507

Ⓣ Kundeservice, Danmark  
Telefon: 80254583

Kontaktformular på  
[parkside-diy.com](http://parkside-diy.com)  
Sæde: Tyskland

Congratulazioni!

Avete acquistato un articolo di alta qualità. Consigliamo di familiarizzare con l'articolo prima di cominciare ad utilizzarlo.



**Leggere attentamente le seguenti istruzioni d'uso.**

Utilizzare l'articolo solo nel modo descritto e per gli ambiti di applicazione indicati. Conservare accuratamente queste istruzioni d'uso. In caso di trasferimento dell'articolo a terzi, consegnare tutti i documenti insieme all'articolo.

## **Contenuto della confezione/Denominazione dei pezzi (imm. A)**

- 1 x scala (1) incl.
- 11 x piolo (1a)
- 2 x gamba (1b)
- 1 x montante della scala (1c)
- 1 x montante della scala con traversa (1d)
- 1 x traversa (2)
- 2 x vite (3)
- 2 x rondella (4)
- 2 x dado (5)
- 1 x istruzioni per l'uso

## **Dati tecnici**

Peso: 5,9 kg  
portata utile massima 150 kg  
EN 131



Data di produzione  
(mese/anno): 12/2025

## **Utilizzo conforme**

Questo articolo è concepito come ausilio per raggiungere una posizione in quota sia in ambienti interni che esterni per uso domestico privato e ha una portata massima di 150 kg. L'articolo può essere utilizzato come base per brevi attività.

## **Simboli utilizzati/Indicazioni di sicurezza per evitare cause di incidente**



Avvertenza, rischio di caduta dalla scala



Seguire le istruzioni

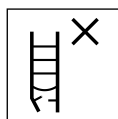

Ispezionare la scala dopo la consegna. Prima di ogni utiliz-

zo, eseguire un'ispezione della scala per verificare che non sia danneggiata e affinché possa essere usata in sicurezza. Non utilizzare la scala se danneggiata.



Portata utile massima

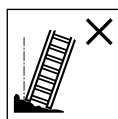

Non utilizzare la scala su fondo irregolare o instabile.



Evitare di sporgersi lateralmente.

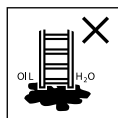

Non posizionare la scala su un fondo sporco.



Numero massimo di utenti



Non salire né scendere dalla scala guardando altrove.



Tenersi bene alla scala quando si scende e si sale.

Tenersi bene alla scala quando si lavora, oppure, se non è possibile, adottare altre misure di sicurezza.



Evitare i lavori che generano un carico laterale sulle scale, ad es. foratura laterale di materiali solidi.



Quando si usa la scala, non portare attrezzature pesanti o poco maneggevoli.

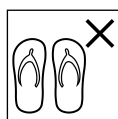

Non salire la scala con scarpe inadatte.



Non utilizzare la scala in caso di limitazioni fisiche.

Determinate condizioni di salute, quali l'assunzione di farmaci, di alcolici o l'abuso di droghe possono provocare pericoli per la sicurezza durante l'uso della scala.



## Avvertenza, pericolo elettrico.

Individuare tutti i rischi legati ai mezzi di esercizio elettrici nell'area di lavoro, ad es. cavi

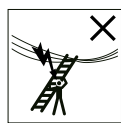

liberi dell'alta tensione o altri mezzi di esercizio elettrici liberi e non utilizzare la scala in presenza di pericolo di scossa elettrica.



Non utilizzare la scala come ponte.

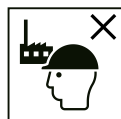

La scala è destinata a un uso domestico

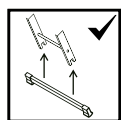

Se una scala viene fornita con traverse di stabilizzazione e queste traverse prima del primo utilizzo devono essere applicate dall'utente, occorre indicarlo sulla scala e nelle istruzioni per l'uso.



Non allontanarsi dalla scala con movimento laterale su un'altra superficie.



Prima dell'uso, aprire completamente la scala.

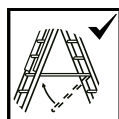

Utilizzare la scala solo con la sicura anti-apertura inserita.



Le superfici orizzontali simili alla piattaforma di una scala apribile, ma che non hanno questa funzione (ad es. ripiano di lavoro in plastica), devono essere contrassegnate in modo chiaro sulla superficie (se necessario a livello costruttivo).



Le scale da appoggio con pioli devono essere usate con l'inclinazione corretta.



Le scale per accedere a un'altezza maggiore devono essere elevate almeno 1 m oltre il punto di appoggio e, se necessario, fissate.



Utilizzare le scale soltanto nella direzione di installazione indicata (se necessario per motivi legati alla costruzione).



Non appoggiare la scala contro superfici inadatte.



Non utilizzare come sostegno i tre gradini/pioli più alti di una scala da appoggio. Nelle scale telescopiche, non utilizzare l'ultimo metro.



Non utilizzare i due gradini/pioli più alti di una scala apribile senza piattaforma e dispositivo di fermo per appoggiare mani o ginocchia.

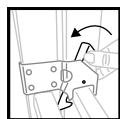

I dispositivi di bloccaggio vanno controllati prima dell'uso e completamente bloccati se questo non avviene automaticamente.

• Non rimanere sulla scala troppo a lungo senza interruzioni regolari (la stanchezza è un rischio).

- Non spostare mai la scala dall'alto.
- Durante il trasporto della scala, evitare di danneggiarla, ad es. legandola saldamente e sincerandosi che sia fissata/posizionata in modo corretto.
- Accertarsi che la scala sia adatta allo scopo di utilizzo.
- Non utilizzare la scala se sporca, ad es. con macchie fresche di vernice, impurità, olio o neve.
- Non utilizzare la scala all'aperto in caso di condizioni meteo sfavorevoli, ad es. vento forte.
- In caso di utilizzo per lavoro, occorre effettuare una valutazione dei rischi che tenga conto delle disposizioni di legge vigenti nel paese di utilizzo.
- Fare attenzione al rischio di collisione quando viene portata la scala in posizione, ad es. mentre si incrociano pedoni, veicoli o si attraversano porte.

Se possibile, chiudere porte (escluse le uscite di sicurezza) e le finestre nell'area di lavoro.

- Non alterare la struttura della scala.
- Non muovere la scala mentre si è sopra.
- Quando si usa all'aperto, fare attenzione al vento.
- Se è strettamente necessario eseguire lavori sotto tensione elettrica, utilizzare scale non conduttive.

### **Pericolo di morte!**

- Non lasciare mai i bambini incustoditi con il materiale di imballaggio. Rischio di soffocamento.

### **Pericolo che i bambini subiscano lesioni!**

- I bambini non devono giocare con l'articolo. Istruire i bambini in particolare sul fatto che l'articolo non è un giocattolo.
- Tenere in considerazione la tendenza naturale al gioco dei bambini e la loro predisposizione a fare nuove esperienze.

Evitare situazioni e modalità comportamentali che non sono previste per l'articolo.

- L'articolo non è un'attrezzatura per arrampicarsi o per giocare! Assicurarsi che nessuno, in particolare i bambini, salga sull'articolo.
- In caso di non utilizzo, l'articolo deve essere conservato fuori dalla portata dei bambini.
- La pulizia e la manutenzione affidata all'utente non possono essere condotte da bambini.

## **Montaggio (imm. B)**

**Indicazione:** Per il montaggio è necessaria una chiave adatta (non compresa nella confezione).

1. Togliere il materiale di imballaggio.
2. Fissare la traversa (2) con viti (3), rondelle (4) e dadi (5) all'articolo (1).

## **Utilizzo**

L'articolo può essere usato sia come scala apribile sia come scala da appoggio.

**Pericolo di subire ferite da schiacciamento.** Quando si apre e si richiude l'articolo, fare particolare attenzione alle dita.

### **Sbloccare l'articolo (imm. C)**

- L'articolo si arresta con un gancio di bloccaggio (1e) a un piolo della scala (1a).
- Per sbloccare l'articolo, tirare il gancio di bloccaggio e sollevare leggermente il montante della scala (1c).

### **Utilizzo come scala apribile (imm. D)**

**Importante:** Fare attenzione alle altezze di utilizzo come mostrato nell'imm. D.

### **Apertura della scala**

1. Sbloccare l'articolo.
2. Allargare il più possibile il montante della scala (1c) dal montante della scala (1d).
3. Bloccare l'articolo agganciando il piolo della scala più alto (1a) del montante con la traversa su entrambi i lati negli incavi previsti (1f).

4. È anche possibile posizionare il montante della scala su un gradino. Bloccare l'articolo agganciando un piolo del montante della scala con la traversa su entrambi i lati negli incavi previsti (1f). **Importante:** Attenersi alle altezze di utilizzo massime e all'inclinazione data.

### **Chiusura della scala**

1. Inclinare l'articolo leggermente in direzione del montante della scala con traversa.
2. Premere il montante della scala in direzione del montante della scala con traversa fino a farli entrare in contatto. Bloccare l'articolo con il gancio di bloccaggio al piolo più basso del montante della scala con traversa.

### **Utilizzo come scala da appoggio (imm. E)**

**Importante:** Fare attenzione alle altezze di utilizzo come mostrato nell'imm. E.

1. Sbloccare l'articolo e spingere il montante della scala (1c) all'altezza desiderata.

2. Bloccare infine l'articolo con il gancio di bloccaggio (1e) a un piolo (1a) del montante della scala con traversa (1d).
3. Dopo l'uso, richiudere il montante della scala completamente e bloccare l'articolo con il gancio di bloccaggio al piolo più basso del montante della scala con traversa.

## **Elenco dei pezzi da ispezionare**

Durante le ispezioni periodiche, fare attenzione a quanto segue:

- verificare che i montanti (elementi verticali) non siano piegati, curvati, ritorti, ammaccati, fessurati, corrosi o marci;
- verificare che i montanti siano in buono stato attorno ai punti di fissaggio di altri pezzi;
- verificare che non manchino o non siano allentati o corrosi gli elementi di fissaggio (ad es. chiodi, viti, bulloni);
- verificare che non vi siano pioli mancanti, staccati, fortemente usurati, corrosi o danneggiati;
- verificare che gli snodi tra parte anteriore e posteriore non siano danneggiati, staccati o corrosi;
- verificare che il blocco rimanga in posizione orizzontale, che le guide e i rinforzi angolari siano presenti e che non siano piegati, allentati, corrosi o danneggiati;
- verificare che i ganci dei pioli non siano mancanti, danneggiati, staccati o corrosi e che si incastrino correttamente ai pioli;
- verificare che le staffe di guida non siano mancanti, danneggiate, staccate o corrosive e che si incastrino correttamente nel montante;
- verificare che non vi siano gambe/tappi delle gambe mancanti, staccati, fortemente usurati, corrosi o danneggiati;

- verificare che tutta la scala sia priva di sporcizia (ad es. imbrattamenti, vernici, olio o grasso);
- verificare che gli scatti di bloccaggio (se presenti) non siano danneggiati o corrosi e che funzionino correttamente;

Se da una o più ispezioni tra quelle elencate sopra emerge la presenza di condizioni non soddisfacenti, allora **NON** utilizzare la scala.

## **Riparazione e manutenzione**

- Tenere l'articolo pulito e privo di materiali esterni, in quanto potrebbero rovinare gli snodi e comprometterne il funzionamento.
- Oliare regolarmente il meccanismo di snodo.
- Le riparazioni e i lavori di manutenzione sull'articolo vanno eseguiti da una persona competente e secondo le istruzioni del produttore.

**NOTA:** per persona competente si intende una persona che ha le conoscenze necessarie per eseguire riparazioni o interventi di manutenzione, acquisite ad es. partecipando a un corso del produttore.

- In caso di riparazione e sostituzione di componenti, come i piedini, se necessario contattare il produttore o il rivenditore.

## **Trasporto e stoccaggio**

- Un utilizzo non conforme dell'articolo durante il trasporto e lo stoccaggio può provocare danni.
- Dopo l'uso e per lo stoccaggio e il trasporto, chiudere l'articolo.
- Durante il trasporto, bloccare e fissare l'articolo (ad es. su barre sul tettuccio o in auto), in modo da evitare di danneggiarlo.
- In caso di mancato utilizzo, riporre l'articolo sempre asciutto e pulito a temperatura ambiente.

- Non appoggiare nulla sull'articolo.
- Tenere l'articolo lontano da aree in cui le sue condizioni potrebbero rapidamente deteriorarsi (ad es. per l'esposizione a umidità, alte temperature, intemperie).
- Stoccare l'articolo in un punto in cui possa rimanere dritto (ad es. appeso a un supporto per scala o appoggiato a una superficie piana e pulita).
- Stoccare l'articolo in modo tale che non sia un ostacolo e che non provochi il rischio di inciampamento.

## Pulizia

Pulire solo con un panno umido e quindi asciugare. **IMPORTANTE!** Non utilizzare mai detergenti aggressivi.

## Smaltimento



Smaltire l'articolo e i materiali della confezione nel rispetto delle attuali normative locali. Conservare i materiali della confezione (come ad es. i sacchetti) in modo che non siano raggiungibili per i bambini. Presso la propria amministrazione comunale o cittadina è possibile ottenere ulteriori informazioni sullo smaltimento dell'articolo alla fine del suo periodo di impiego. Smaltire l'articolo e la confezione nel rispetto dell'ambiente.



Il codice di riciclaggio serve per indicare i diversi materiali per il loro ritorno al ciclo di riutilizzo (recycling). Il codice è composto da un simbolo di riciclaggio per il ciclo di riutilizzo e da un numero che contraddistingue il materiale.

## **Avvertenze sulla garanzia e sulla gestione dei servizi di assistenza**

L'articolo è stato prodotto con la massima cura e sotto un continuo controllo.

DELTA-SPORT HANDELS-KONTOR GmbH concede ai client finali privati, su questo articolo, tre anni di garanzia dalla data di acquisto (termine di garanzia) sulla base delle seguenti disposizioni.

\*La garanzia vale solo per i vizi di materiale e di lavorazione. La garanzia non si estende alle parti soggette ad un normale degradamento e che siano quindi da considerarsi come pezzi soggetti a usura (p. es. le batterie) né ai pezzi fragili come ad es. interruttori oppure pezzi in vetro.

\*\*La garanzia vale per difetti del materiale o di fabbricazione. Questa garanzia non si estende a componenti del prodotto esposti a normale logorio, che possono pertanto essere considerati

come componenti soggetti a usura (esempio capacità della batteria, calcificazione, lampade, pneumatici, filtri, spazzole...).

La garanzia non si estende altresì a danni che si verificano su componenti delicati (esempio interruttori, batterie, parti realizzate in vetro, schermi, accessori vari) nonché a danni derivanti dal trasporto o altri incidenti.

Dalla presente garanzia sono escluse le richieste legate a casi di utilizzo non conforme oppure di abuso dell'articolo, oppure di utilizzo avvenuto non nell'ambito delle condizioni previste oppure del campo di impiego previsto, oppure in caso di non osservanza delle direttive riportate nelle istruzioni d'uso, a meno che il cliente non dimostri che sussista un vizio di materiale o di lavorazione che non sia riconducibile ad una delle circostanze riportate sopra.

Le richieste di garanzia possono essere avanzate solo entro il relativo termine, su presentazione dello scontrino originale di acquisto. Si prega quindi di conservare lo scontrino originale. Il termine di garanzia non sarà prolungato a seguito di eventuali riparazioni effettuate sulla base della garanzia, della garanzia obbligatoria prevista per legge oppure di accondiscendenza.

Ciò vale anche per le parti sostituite oppure riparate. In caso di contestazione rivolgersi dapprima alla hotline di assistenza sotto indicata oppure mettersi in contatto con noi via e-mail. Laddove sussista un caso coperto dalla garanzia, l'articolo sarà – a nostra discrezione – da noi riparato gratuitamente, sostituito oppure sarà rimborsato il prezzo di acquisto. Non sussistono ulteriori diritti derivanti dalla garanzia. I vostri diritti giuridici, in particolare i diritti di garanzia obbligatoria prevista dalla

legge nei confronti del relativo venditore, non sono limitati dalla presente garanzia.

### **Evasione delle richieste di garanzia**

Affinché la vostra richiesta di garanzia sia evasa rapidamente, attenersi alle seguenti indicazioni:

- Conservare lo scontrino e il codice articolo (ad es. IAN 123456\_7890) per dimostrare l'acquisto e indicarli a ogni richiesta.
- Il codice articolo si trova sulla targhetta di tipo dell'articolo, è incisa sull'articolo, indicata sulla pagina iniziale delle istruzioni (in basso a sinistra) o sull'adesivo posto sul retro o nella parte inferiore dell'articolo.
- In caso di anomalie di funzionamento o altri difetti, contattare innanzitutto il reparto di assistenza indicato di seguito al telefono oppure compilando il modulo di contatto su [parksyde-diy.com](http://parksyde-diy.com) nella sezione Assistenza.

- Allegando la prova di acquisto (scontrino) e descrivendo il difetto e il modo in cui si è presentato, potrete spedire gratuitamente l'articolo all'indirizzo dell'assistenza che vi verrà indicato.



Su parkside-diy.com potete visualizzare e scaricare questi e molti altri manuali.

Con questo codice QR si raggiunge direttamente il sito parkside-diy.com. Scegliere il Paese e cercare le operative la finestra di ricerca. Immettendo il codice articolo (ad es. IAN 123456\_7890) si arriva alle operative specifiche dell'articolo.

IAN: 509604\_2507

- Ⓜ Assistenza clienti Italia  
Telefono: 800172663
- Ⓢ Assistenza clienti Svizzera  
Telefono: 0800563601
- Ⓜ Assistenza clienti Malta  
Telefono: 80065168

Modulo di contatto su  
parkside-diy.com  
Sede: Germania

\*si applica solo alla  
Svizzera/Malta

\*\*si applica solo all'Italia

Szívből gratulálunk!  
Vásárlásával kiváló minőségű  
terméket választott. Haszná-  
latba vétele előtt ismerkedjen  
meg a termékkel.



**Figyelmesen olvassa  
el az alábbi haszná-  
lati útmutatót.**

A terméket kizárólag az itt is-  
mertetett módon, a rendel-  
tetésének megfelelően haszná-  
lja. Gondosan őrizze meg  
a használati útmutatót. A ter-  
mék továbbadásakor adja át  
az összes kapcsolódó doku-  
mentumot is.

## **A csomag tartalma/ Alkatrészek áttekintése (A ábra)**

- 1 x létra (1), melyhez tartozik
  - 11 x létrafok (1a)
  - 2 x létratalp (1b)
  - 1 x létraszár (1c)
  - 1 x keresztartós  
létraszár (1d)
- 1 x keresztartó (2)
- 2 x csavar (3)
- 2 x csavaralátét (4)
- 2 x csavaranya (5)
- 1 x használati útmutató

## **Műszaki adatok**

Tömeg: 5,9 kg

Maximális hasznos teher:  
150 kg

EN 131



Gyártás dátuma  
(hónap/év): 12/2025

## **Rendeltetészerű használat**

Ez a termék beltéri és kültéri  
mászási segédeszközként va-  
ló magánhasználatra készült,  
és legfeljebb 150 kg-ig terhel-  
hető. A termék rövid időtar-  
tamú tevékenységekhez állá-  
si segédeszközként is haszná-  
lható.

## **Használt szimbólu- mok/Biztonsági utasítások a balesetek okainak elkerülése érdekében**



Figyelmeztetés,  
leesés a létráról



Tartsa be az útmu-  
tatóban foglaltakat

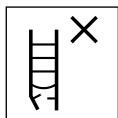

A kiszállítás után ellenőrizze a létrát.

Minden használat előtt vizuálisan ellenőrizze a létrát, hogy nincs-e rajta sérülés, és biztonságosan használható-e. Sérült létrát ne használjon.



Maximális hasznos teher



Ne használja a létrát egyenesen vagy laza felületen.



Kerülje az oldalirányban való kihajolást.

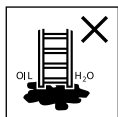

Ne állítsa a létrát szennyezett felületre.



A felhasználók maximális száma



Ne mászon fel vagy le a létrán a létrának háttal álló testhelyzetben.



Fel- és lemászáskor erősen kapaszkod-

jon a létrán.

A létrán végzett munka során kapaszkodjon meg, vagy ha az nem lehetséges, tegyen más biztonsági intézkedéseket.



Kerülje az olyan munkákat, amelyek oldalirányú terhelésnek teszik ki a létrát – pl. szilárd anyagok oldalirányban történő fúrása.



A létra használata közben ne cipeljen nehéz vagy nehezen kezelhető felszerelést.

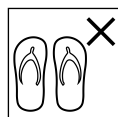

Ne mászon létrára nem megfelelő lábbelivel.



Fizikai korlátozottság esetén ne használja a létrát. Bizonyos egészségi állapotok, a gyógyszerhasználat, az alkohol- vagy kábítószer-fogyasztás biztonsági kockázatot jelenthet a létra használata során.



**Figyelmeztetés, elektromos veszély.** Határozza

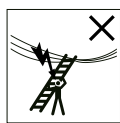

meg a munkaterületen lévő elektromos berendezések, pl. nagyfeszültségű

felsővezetékek vagy más szabadon hagyott elektromos berendezések által jelentett kockázatokat, és ne használja a létrát, ha az elektromos áram kockázatot jelent.



Ne használjon létrát áthidaló eszközként.

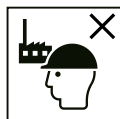

Nem iparszerű használatra

szánt létra

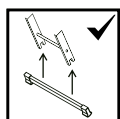

Ha a létrát stabilizáló kereszttartókkal szállítják, és ezeket a kereszttartókat a felhasználó első használata előtt fel kell szerelni, azt a létrán és a használati útmutatóban fel kell tüntetni.



Ne lépjen át az állólétráról oldalirányban másik felületre.



Használat előtt nyissa ki teljesen a létrát.

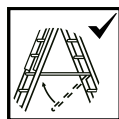

A létrát csak rögzített biztonsági távtartókkal használja.



Az állólétra platformjához hasonló, de attól eltérő funkciójú vízszintes felületeket (pl. műanyag munkatálcá) a felületen egyértelműen meg kell jelölni (ha a kialakítás megköveteli).



A létrafokos támasztólétrákat megfelelő szögben kell használni.



A nagyobb magasságba való feljutásra szolgáló létrákat legalább 1 m-rel a kitámasztási ponton túlra kell tolni, és szükség esetén rögzíteni kell.



A létrát csak az előírt felállítási irányban használja (amennyiben a szerkezet megköveteli).

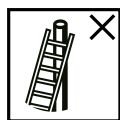

Ne támassza a létrát alkalmatlan felületekhez.



Ne használja a támasztólétra felső három lépcső-/létrafokát állófelületként. Teleszkópos létrák esetén ne használja az utolsó métert.



Ne használja az állólétra két felső lépcsőfokát/létrafokát plató és kéz-/térdtámasz nélkül állófelületként.

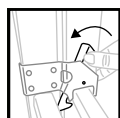

A rögzítőszerveket használat előtt ellenőrizni kell és teljesen biztosítani kell őket, ha nem történik meg automatikusan.

- Ne tartózkodjon túl sokáig rendszeres szünetek nélkül a létrán (a fáradtság veszélye).
- A létrát soha nem szabad felülről mozgatni.
- A létra szállításakor tegyen óvintézkedéseket a sérülésének megakadályozása érdekében (pl. kötözze le), és gondoskodjon a

létra megfelelő rögzítéséről/elhelyezéséről.

- Győződjön meg arról, hogy a létra alkalmas az adott felhasználásra.
- Ne használjon olyan létrát, amely például nedves festékkel, szennyeződéssel, olajjal vagy hóval szennyezett.
- Ne használja a létrát kültéren, kedvezőtlen időjárási körülmények között, pl. erős szélben.
- A szakszerű használat biztosítása érdekében a használat országában érvényes jogszabályok figyelembe vételével kockázatértékelést kell végezni.
- A létra elhelyezésekor ügyeljen az ütközés veszélyére (pl. gyalogosokkal, járművekkel vagy ajtókkal). A munkaterületen lehetőség szerint zárja be az ajtókat (a vészkijáratokat nem) és az ablakokat.
- Ne végezzen átalakítást a létra szerkezetében.
- Ne mozgassa a létrát, miközben rajta áll.
- Kültéri használat esetén ügyeljen a szélerősségre.

- A feszültség alatt végzendő elkerülhetetlen munkálatokhoz használjon nem vezető anyagból készült létrákat.

### **Életveszély!**

- A gyermekeket soha ne hagyja felügyelet nélkül a csomagolóanyaggal! Fulladásveszély áll fenn.

### **Gyermekeknél sérülésveszély áll fenn!**

- A gyermekek nem játszhatnak a termékkel. A gyermekek figyelmét különösen hívja fel arra, hogy a termék nem játék.
- Vegye figyelembe a gyermekek természetes játékösztönét és kísérletezési hajlandóságát. Előzze meg a termék rendeltetésének nem megfelelő helyzeteket és viselkedésformákat.
- A termék nem alkalmas arra, hogy rámasszanak, és nem játékszer!  
Gondoskodjon róla, hogy senki – különösen gyermek – ne húzza fel magát a termékbe kapaszkodva.

- A termék használaton kívül gyermekektől elzárva tartandó.
- A tisztítást és a felhasználói karbantartást gyermekek nem végezhetik.

## **Összeszerelés (B ábra)**

**Megjegyzés:** az összeszereléshez megfelelő csavarkulcs szükséges (nem tartozék).

1. Távolítsa el a csomagolóanyagot.
2. A kereszttartót (2) a csavarok (3), csavaralátétek (4) és csavaranyák (5) segítségével rögzítse a termékhez (1).

## **Használat**

A termék állólétraként vagy támasztólétraként használható.

**Beszorulásveszély.** A termék kinyitása és összezsukása közben vigyázzon az ujjaira.

## **A termék kireteszelése (C ábra)**

- A termék a reteszelőkamppal (1e) létrafokhoz (1a) rögzíthető.
- A termék kireteszeléséhez húzza meg a reteszelőkamppot, és kissé emelje meg a létraszárát (1c).

## **Állólétraként való használat (D ábra)**

**Fontos:** vegye figyelembe a D ábrán látható használati magasságokat.

### **A létra kinyitása**

1. Oldja ki a termék reteszelését.
2. Húzza ki a létraszárát (1c) a keresztartós létraszártól (1d) a lehető legnagyobb távolságba.
3. Rögzítse a terméket úgy, hogy a keresztartós létraszár felső létrafokát (1a) mindkét oldalon az erre szolgáló mélyedésekbe (1f) akasztja.
4. A létra szárát lépcsőre is állíthatja. Rögzítse a terméket úgy, hogy a keresztartós létraszár egyik létrafokát mindkét oldalon az erre szolgáló mélyedésekbe (1f) akasztja.

**Fontos:** ehhez mindenképp vegye figyelembe a maximális használati magasságokat és a megadott szögeket.

## **A létra összecsukása**

1. Döntse a terméket enyhén a keresztartós létraszár irányába.
2. Nyomja a létraszárát a keresztartós létraszár irányába addig, míg össze nem érnek. Rögzítse a terméket a reteszelőkampóval a keresztartós létraszár legalsó létrafokához.

## **Támasztólétraként való használat (E ábra)**

**Fontos:** vegye figyelembe az E ábrán látható használati magasságokat.

1. Oldja ki a termék reteszelését, és csúsztassa a létraszárát (1c) a kívánt magasságba.
2. Ezután a reteszelőkampóval (1e) rögzítse a terméket a keresztartós létraszár (1d) egyik létrafokához (1a).
3. Használat után csúsztassa vissza teljesen a létraszárát, és a reteszelőkampóval rögzítse a terméket a keresztartós létraszár legalsó létrafokához.

## Az ellenőrizendő alkatrészek listája

A rendszeres ellenőrzések során a következőket kell figyelembe venni:

- ellenőrizze, hogy a szárak (függőleges részek) nincsenek-e meghajolva, elgörbülve, megcsavarodva, behorpadva, elrepedve, korrodálva vagy elkorhadva;
- ellenőrizze, hogy a más alkatrészek rögzítési pontjai körül a szárak jó állapotban vannak-e;
- ellenőrizze, hogy a rögzítőelemek (például szegecsek, csavarok, csapszegek) nem hiányoznak-e, nem lazák-e, illetve nem korrodáltak-e;
- ellenőrizze, hogy a létrafokok nem hiányoznak-e, illetve nem lazák, erősen kopottak, korrodáltak vagy sérültek-e;
- ellenőrizze, hogy az első és a hátsó rész közötti kötések nem sérültek, lazák vagy korrodáltak-e;
- ellenőrizze, hogy a retesz vízszintes helyzetben marad-e, a hátsó sínek és a sarokmerezítők nem hiányoznak-e, és nem hajlottak, lazák, korrodáltak vagy sérültek-e;
- ellenőrizze, hogy a lépcsőhorgok nem hiányoznak-e, nem sérültek, nem lazák vagy nem korrodáltak-e, és hogy megfelelően be lehet-e akasztani őket a lépcsőfokokba;
- ellenőrizze, hogy a vezetőkonzolok nem hiányoznak-e, nem sérültek, nem lazák vagy nem korrodáltak-e, és hogy megfelelően illeszkednek-e a szárhoz;
- ellenőrizze, hogy a létratalpak/lábsapkák nem hiányoznak-e, illetve nem lazák, erősen kopottak, korrodáltak vagy sérültek-e;
- ellenőrizze, hogy az egész létra mentes-e a szennyeződésektől (pl. szennyeződés, festék, olaj vagy zsír);
- ellenőrizze, hogy a reteszélések (ha vannak) nem sérültek vagy korrodálódtak-e, és megfelelően működnek-e;

Ha a fenti ellenőrzések bármelyike nem ad kielégítő eredményt, a létrát NEM szabad használni.

## Javítás és karbantartás

- Tartsa a terméket tisztán és idegen anyagoktól mentesen, mivel ezek az anyagok tönkretelhetik az illesztéseket és a működőképességet.
- Rendszeresen olajozza a csuklópontokat.
- A terméken végzett javítási és karbantartási munkákat csak hozzáértő személy végezheti, a gyártó utasításai szerint.  
MEGJEGYZÉS: a hozzáértő személy olyan személy, aki rendelkezik a javítás vagy karbantartás elvégzéséhez szükséges ismeretekkel, pl. a gyártó tanfolyamán való részvétel révén.
- Az alkatrészek, például a száraz javításakor és cseréjekor szükség esetén forduljon a gyártóhoz vagy a kereskedőhöz.

## Szállítás és tárolás

- A terméknek a szállítás és tárolás során történő szakszerűtlen kezelése sérülést okozhat.
- Használat után, valamint tárolás és szállítás előtt hajtsa össze a terméket.
- A sérülések elkerülése érdekében a szállítás közben (pl. tetőcsomagtartón vagy autóban) biztosítsa és rögzítse a terméket.
- A terméket mindig száraz, tiszta és szobahőmérsékletű helyen tárolja, ha azt nem használja.
- Ne tároljon semmit a terméken.
- Tárolja a terméket olyan helyektől távol, ahol az állapota – pl. nedvesség, magas hőmérséklet, időjárási hatásoknak való kitettség miatt – gyorsan romolhat.
- A terméket olyan helyzetben tárolja, amely segít annak egyenességét megtartani (pl. létraállványra függesztve vagy sima, tiszta felületre helyezve).

- A terméket úgy tárolja, hogy ne jelentsen botlásveszélyt vagy akadályt.

## Tisztítás

Csak nedves törölkendővel tisztítsa meg, utána törölje szárazra.

**FONTOS!** Ne használjon éles tisztítószeret a tisztításhoz.

## Tudnivalók a hulladékkezelésről



A terméket és a csomagolóanyagokat a hatályos helyi előírásoknak megfelelően semmisítse meg. A csomagolóanyagokat (például fóliatasakokat) tartsa távol a gyermekektől. Az elhasználódott termék ártalmatlanításával kapcsolatos további információkat a települési vagy városi önkormányzattól tudhatja meg. A terméket és a csomagolást környezetkímélő módon kell ártalmatlanítani.



Az újrahasznosítási kód az újrafelhasználási ciklusba való visszavezetésre (újrahasznosítás) szánt különböző anyagok azonosítására szolgál.

A kód az újrahasznosítási ciklus újrahasznosítási szimbólumából és az anyagot azonosító számból áll.

## A garanciával és a szerviz lebonyolításával kapcsolatos útmutató

A termék nagy gondossággal és állandó ellenőrzés mellett készült. A DELTA-SPORT HANDELSKONTOR GmbH privát végső felhasználóknak a vásárlás dátumától számított három év (garancia időtartama) garanciát ad erre a termékre a következő rendelkezések szerint. A garancia csak anyaghibára és feldolgozási hibára érvényes. A garancia nem terjed ki a szokásos elhasználódásnak kitett, ezért kopó alkatrészeknek tekintendő alkatrészekre (pl. elemek), valamint a törékeny alkatrészekre sem, például a kapcsolókra vagy az üvegből készült alkatrészekre. Kizárásra kerül a garanciaigény, ha a terméket szakszerűtlenül vagy helytelenül,

nem rendeltetésszerűen vagy nem az előírányzott felhasználási körben használták, vagy figyelmen kívül hagyták a kezelési útmutató előírásait, kivéve, ha a végső felhasználó bizonyítja, hogy olyan anyag- vagy feldolgozási hiba áll fenn, amely nem a fent említett körülmények valamelyikéből ered.

A garanciaigény csak a garancia időtartamán belül, az eredeti pénztári bizonylat bemutatásával érvényesíthető. Ezért kérjük, őrizze meg az eredeti pénztári bizonylatot. A garancia, a törvényes garancia vagy a méltányosság alapján végzett esetleges javítások a garancia időtartamát nem hosszabbítják meg. Ez vonatkozik a kicserélt és javított alkatrészekre is. Kérjük, hogy reklamáció esetén először az alábbi szervizvonalat hívja, vagy e-mailen keressen minket. Garanciális esetekben a terméket saját döntésünk alapján ingyenesen megjavítjuk, kicseréljük vagy megtérítjük a vételárat.

A garanciából további jogok nem következnek. A jelen garancia nem korlátozza az Ön törvényes jogait, különösen a mindenkori értékesítővel szembeni garanciaigényét.

### **Teendők garanciaigény esetén**

Kérelme gyors feldolgozása érdekében, kérjük, kövesse az alábbi utasításokat:

- Kérjük, hogy minden ügyintézésnél legyen kéznél a vásárlást igazoló bizonylat és a cikkszám (pl. IAN 123456\_7890).
- A cikkszám a terméken lévő típusabláról, a cikken lévő gravírozásról, az útmutató címlapjáról (balra lent) vagy a termék hátulján vagy alján lévő matricáról olvasható le.
- Működési hibák vagy egyéb meghibásodások esetén, kérjük, először vegye fel a kapcsolatot a következőkben megnevezett szervizzel telefonon, vagy használja kapcsolatfelvételi űrlapunkat, amelyet a [parksidediy.com](http://parksidediy.com) oldalon a

Szerviz kategóriában talál.

- Ha egy termék hibásnak bizonyul, akkor azt, a vásárlást igazoló bizonylattal (blokk), valamint a hiba leírásával és a hibafellépés időpontjának megadásával együtt, ingyenesen elküldheti a megadott szerviz-címre.



A parkside-diy.com oldalon ezen a kézikönyvön kívül még sok más kézikönyvet

megtekinthet és letölthet. Ez a QR-kód közvetlenül a parkside-diy.com oldalra irányítja Önt. Válassza ki az országát, és a keresőfelület segítségével keresse meg a kezelési útmutatókat. Írja be a termék számát (pl. IAN 123456\_7890), hogy hozzáférhessen termékének kezelési útmutatójához.

IAN: 509604\_2507

 Magyarországi  
ügyfélszolgálat  
Telefonszám: 0680021647

Kapcsolatfelvételi űrlap a  
parkside-diy.com oldalon  
Székhely: Németország



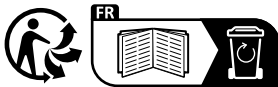

**DELTA-SPORT HANDELSKONTOR GMBH**

Wragekamp 6 • 22397 Hamburg  
GERMANY



12/2025

Delta-Sport-Nr.: ML-17554

10.24.2025 / AM 11:34

IAN 509604\_2507

8