



CORDLESS ANGLE GRINDER 20 V AKKU-WINKELSCHLEIFER MEULEUSE 20 V D'ANGLE SANS FIL 20 V PWSA 20-Li F4

(GB) (IE)

CORDLESS ANGLE GRINDER 20 V

Translation of the original instructions

(FR) (BE)

MEULEUSE D'ANGLE SANS FIL 20 V

Traduction des instructions d'origine

(CZ)

AKU ÚHLOVÁ BRUSKA 20 V

Překlad originálního provozního návodu

(SK)

AKUMULÁTOROVÁ UHLOVÁ BRŮSKA 20 V

Překlad originálního návodu na obsluhu

(DK)

BATTERIDREVEN VINKELSLIBER 20 V

Oversættelse af den originale driftsvejledning

(HU)

AKKUS SAROKCSISZOLÓ 20 V

Az originál használati utasítás fordítása

(DE) (AT) (CH)

AKKU-WINKELSCHLEIFER 20 V

Originalbetriebsanleitung

(NL) (BE)

ACCU-HAAKSE SLIJPMACHINE 20 V

Vertaling van de originele gebruiksaanwijzing

(PL)

AKUMULATOROWA SZLIFIERKA KĄTOWA 20 V

Tłumaczenie oryginalnej instrukcji obsługi

(ES)

AMOLADORA ANGULAR RECARGABLE 20 V

Traducción del manual de instrucciones original

(IT)

SMERIGLIATRICE ANGOLARE RICARICABILE 20 V

Traduzione delle istruzioni d'uso originali

IAN 436786_2304

(DE) (FR) (BE) (NL)
(CZ) (PL) (SK)

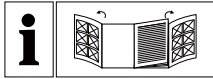

GB/IE	Translation of the original instructions	Page	1
DE/AT/CH	Originalbetriebsanleitung	Seite	19
FR/BE	Traduction des instructions d'origine	Page	39
NL/BE	Vertaling van de originele gebruiksaanwijzing	Pagina	61
CZ	Překlad originálního provozního návodu	Strana	79
PL	Tłumaczenie oryginalnej instrukcji obsługi	Strona	97
SK	Preklad originálneho návodu na obsluhu	Strana	117
ES	Traducción del manual de instrucciones original	Página	135
DK	Oversættelse af den originale driftsvejledning	Side	155
IT	Traduzione delle istruzioni d'uso originali	Pagina	173
HU	Az originál használati utasítás fordítása	Oldal	191

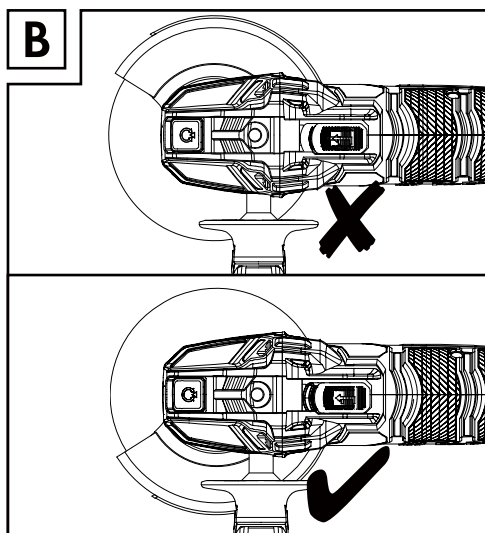
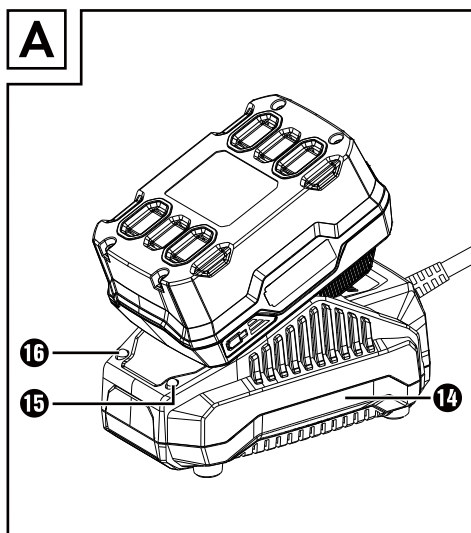
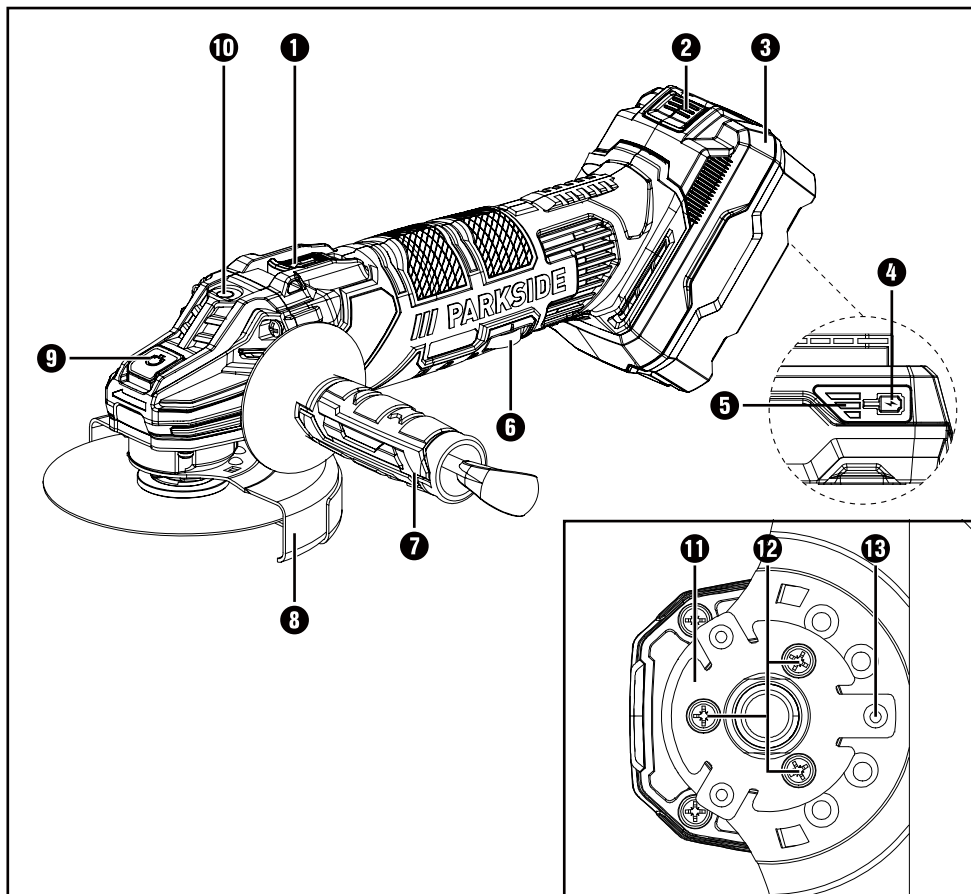

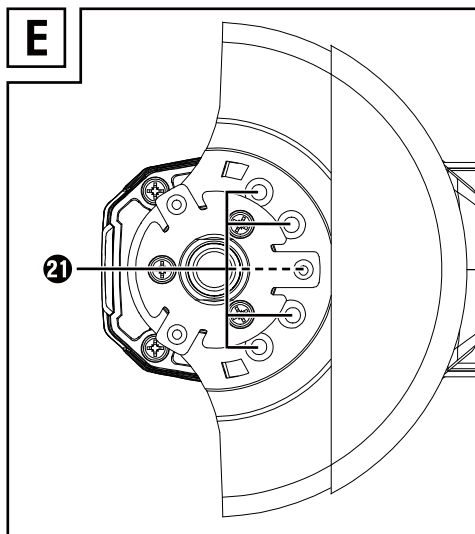
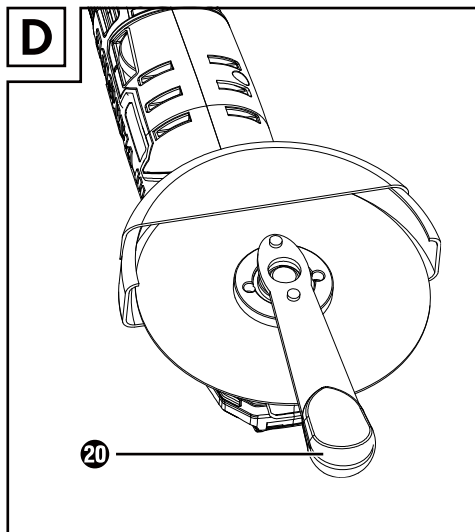
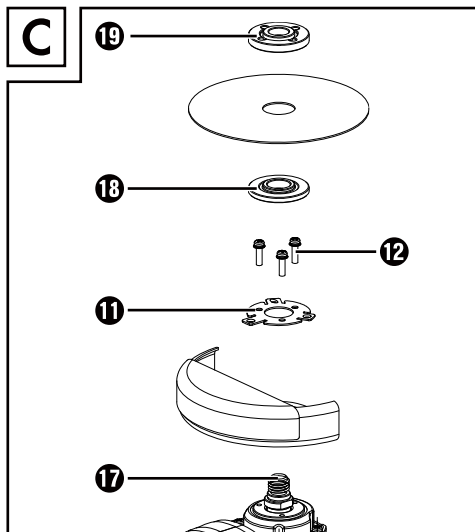

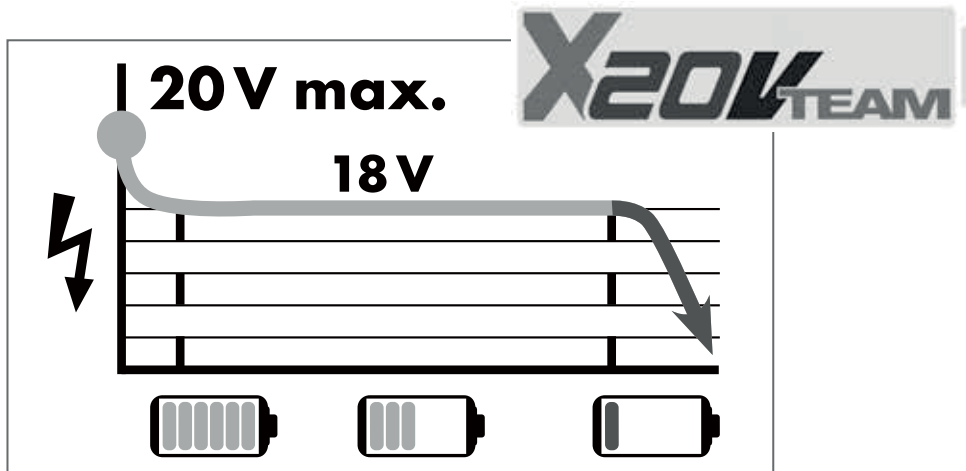

All Parkside tools and the chargers PLG 20 A1/A4/C1/A2/C2/A3/C3/PDSL20 A1/PLGS 2012 A1 of the X20V Team series are compatible with the PAP 20 A1/A2/A3/B1/B3/PAPS 204 A1/PAPS 208 A1 battery pack.

Charging times Charging currents	max. 2,4 A Charger PLG 20 A1/A4/C1	max. 3,5 A Charger PLG 20 A2/C2	max. 4,5 A Charger PLG 20 A3/C3	max. 4,5 A Charger PDSL20 A1	max. 12,0 A Charger PLGS 2012 A1
2 Ah PAP 20 A1/B1 Battery pack	<u>60 min</u> 2,4 A	<u>45 min</u> 3,5 A	<u>35 min</u> 3,8 A	<u>35 min</u> 3,8 A	<u>35 min</u> 3,8 A
3 Ah PAP 20 A2 Battery pack	<u>90 min</u> 2,4 A	<u>60 min</u> 3,5 A	<u>45 min</u> 4,5 A	<u>45 min</u> 4,5 A	<u>32 min</u> 5,3 A
4 Ah PAP 20 A3/B3 Battery pack	<u>120 min</u> 2,4 A	<u>80 min</u> 3,5 A	<u>60 min</u> 4,5 A	<u>60 min</u> 4,5 A	<u>35 min</u> 7,8 A
4 Ah PAPS 204 A1 Battery pack	<u>120 min</u> 2,4 A	<u>80 min</u> 3,5 A	<u>50 min</u> 4,5 A	<u>50 min</u> 4,5 A	<u>35 min</u> 6,0 A
8 Ah PAPS 208 A1 Battery pack	<u>210 min</u> 2,4 A	<u>165 min</u> 3,5 A	<u>120 min</u> 4,5 A	<u>120 min</u> 4,5 A	<u>45 min</u> 12,0 A

Contents

Introduction	2
Intended use.....	2
Features.....	2
Package contents.....	3
Technical details.....	3
General power tool safety warnings	4
1. Work area safety.....	4
2. Electrical safety.....	4
3. Personal safety.....	4
4. Power tool use and care.....	5
5. Battery tool use and care.....	5
6. Service.....	6
Safety instructions for all applications.....	6
Kickback and corresponding safety instructions.....	7
Special safety instructions for grinding and abrasive cutting.....	7
Additional special safety instructions for abrasive cutting.....	8
Safety guidelines for battery chargers.....	9
Permissible accessories.....	9
Storage and handling of the recommended accessory tools.....	9
Working procedures.....	10
Before use	11
Charging the battery pack (see fig. A).....	11
Attaching/disconnecting the battery pack to/from the appliance.....	11
Checking the battery charge level.....	11
Adjusting the blade guard.....	11
Fitting the additional handle.....	12
Fitting/changing the roughing/cutting disc.....	12
Operation	13
Switching on and off.....	13
Adjusting the rotational speed.....	13
Maintenance and cleaning	13
Disposal	13
Kompernass Handels GmbH warranty	14
Service	15
Importer	15
Translation of the original Conformity Declaration	16
Ordering a replacement battery and charger	17

CORDLESS ANGLE GRINDER 20 V PWSA 20-Li F4







Introduction

Congratulations on the purchase of your new appliance. You have chosen a high-quality product. The operating instructions are part of this product. They contain important information about safety, usage and disposal. Before using the product, please familiarise yourself with all operating and safety instructions. Use the product only as described and for the range of applications specified. Please also pass these operating instructions on to any future owner.

Intended use

The appliance is intended for cutting, rough cutting and brushing metal, concrete or tiles without the use of water. Any other usage or modification of the appliance is deemed to be improper and carries a significant risk of accidents. The manufacturer accepts no responsibility for damage(s) resulting from improper usage. The appliance is not intended for commercial use.

Explanation of the symbols used

	Before using the appliance for the first time, read the original operating instructions and safety instructions.
	The use of damaged cutting or polishing discs is dangerous and can lead to serious injuries!
	Diameter of the disc
	Cordless angle grinder
	Wear protective goggles!
	Wear ear muffs!
	Wear safety shoes!

	Wear protective gloves!
	Wear a dust mask!
	Not approved for wet grinding
	Not approved for side grinding
	Suitable for grinding metal
	Always use the power tool with both hands

Features

- 1 ON/OFF switch
- 2 Release button for the battery pack
- 3 Battery pack *
- 4 Battery charge level button
- 5 Battery display LED
- 6 Adjusting wheel for speed pre-selection
- 7 Additional handle
- 8 Blade guard
- 9 Spindle locking button
- 10 Screw thread (3 x) for the additional handle
- 11 Mounting ring
- 12 Screws
- 13 Blade guard fixture
- 14 High-speed charger (see fig. A) *
- 15 Red charge control LED (see fig. A)
- 16 Green charge control LED (see fig. A)
- 17 Attachment spindle (see fig. C)
- 18 Attachment flange (see fig. C)
- 19 Clamping nut (see fig. C)
- 20 Two-hole mounting spanner (see fig. D)
- 21 Bulges

Package contents

- 1 cordless angle grinder 20 V
- 1 additional handle
- 1 blade guard (pre-assembled)
- 1 two-hole mounting spanner
- 1 cutting disc (pre-assembled)
- 1 set of operating instructions

Technical details

Cordless angle grinder 20 V PWSA 20-Li F4

Rated voltage	20 V \equiv (DC)
Rated idle speed	n_0 2500–11000 rpm
Disc width	\varnothing 125 mm
Thread size	M14

Battery PAP 20 B3*

Type	LITHIUM ION
Rated voltage	20 V \equiv (DC)
Capacity	4 Ah
Cells	10

High-speed charger PLG 20 C3*

INPUT

Rated voltage	230–240 V \sim , 50 Hz (AC)
Rated power consumption	120 W
Fuse (internal)	3.15 A 

OUTPUT

Rated voltage	21.5 V \equiv (DC)
Rated current	4.5 A
Charging time	approx. 60 min.
Protection class	II/  (double insulation)

* BATTERY AND CHARGER ARE NOT INCLUDED

Noise and vibration data

Noise measurement value determined in accordance with EN 62841. The A-rated noise level of the power tool is typically:

Noise emission value

Sound pressure level	$L_{PA} = 83.6$ dB (A)
Uncertainty	$K = 3$ dB
Sound power level	$L_{WA} = 94.6$ dB (A)
Uncertainty	$K = 3$ dB

Wear ear muffs!

Total vibration value

Surface grinding main handle	$a_{h,AG} < 2.5$ m/s ²
Uncertainty	$K = 1.5$ m/s ²
Surface grinding Additional handle	$a_{h,AG} < 2,5$ m/s ²
Uncertainty	$K = 1.5$ m/s ²

NOTE

- ▶ The vibration emission values and the noise emission values given in these instructions have been measured in accordance with a standardised test procedure and can be used for comparison of the power tool with another tool.
- ▶ The specified total vibration values and the noise emission values can also be used to make a provisional load estimate.

WARNING!

- ▶ Depending on the manner in which the power tool is being used, and in particular the kind of workpiece that is being worked, the vibration and noise emission values can deviate from the values given in these instructions during actual use of the power tool.
- ▶ It is necessary to establish safety measures to protect the operator based on an estimation of the vibration load during actual use (all states of operation must be included, e.g. times when the power tool is switched off and times where the power tool is switched on but running without load).



General power tool safety warnings

⚠ WARNING!

- ▶ Read all safety warnings, instructions, illustrations and specifications provided with this power tool. Failure to follow all instructions listed below may result in electric shock, fire and/or serious injury.

Save all warnings and instructions for future reference.

The term „power tool“ in the warnings refers to your mains-operated (corded) power tool or battery-operated (cordless) power tool.

1. Work area safety

- a) **Keep work area clean and well lit.** Cluttered or dark areas invite accidents.
- b) **Do not operate power tools in explosive atmospheres, such as in the presence of flammable liquids, gases or dust.** Power tools create sparks which may ignite the dust or fumes.
- c) **Keep children and bystanders away while operating a power tool.** Distractions can cause you to lose control.

2. Electrical safety

- a) **Power tool plugs must match the outlet. Never modify the plug in any way. Do not use any adapter plugs with earthed (grounded) power tools.** Unmodified plugs and matching outlets will reduce risk of electric shock.
- b) **Avoid body contact with earthed or grounded surfaces, such as pipes, radiators, ranges and refrigerators.** There is an increased risk of electric shock if your body is earthed or grounded.
- c) **Do not expose power tools to rain or wet conditions.** Water entering a power tool will increase the risk of electric shock.
- d) **Do not abuse the cord. Never use the cord for carrying, pulling or unplugging the power tool. Keep cord away from heat, oil, sharp edges or moving parts.** Damaged or entangled cords increase the risk of electric shock.

- e) **When operating a power tool outdoors, use an extension cord suitable for outdoor use.** Use of a cord suitable for outdoor use reduces the risk of electric shock.
- f) **If operating a power tool in a damp location is unavoidable, use a residual current device (RCD) protected supply.** Use of an RCD reduces the risk of electric shock.

3. Personal safety

- a) **Stay alert, watch what you are doing and use common sense when operating a power tool. Do not use a power tool while you are tired or under the influence of drugs, alcohol or medication.** A moment of inattention while operating power tools may result in serious personal injury.
- b) **Use personal protective equipment. Always wear eye protection.** Protective equipment such as a dust mask, non-skid safety shoes, hard hat or hearing protection used for appropriate conditions will reduce personal injuries.
- c) **Prevent unintentional starting. Ensure the switch is in the off-position before connecting to power source and/or battery pack, picking up or carrying the tool.** Carrying power tools with your finger on the switch or energising power tools that have the switch on invites accidents.
- d) **Remove any adjusting key or wrench before turning the power tool on.** A wrench or a key left attached to a rotating part of the power tool may result in personal injury.
- e) **Do not overreach. Keep proper footing and balance at all times.** This enables better control of the power tool in unexpected situations.
- f) **Dress properly. Do not wear loose clothing or jewellery. Keep your hair and clothing away from moving parts.** Loose clothes, jewellery or long hair can be caught in moving parts.
- g) **If devices are provided for the connection of dust extraction and collection facilities, ensure these are connected and properly used.** Use of dust collection can reduce dust-related hazards.

- h) Do not let familiarity gained from frequent use of tools allow you to become complacent and ignore tool safety principles. A careless action can cause severe injury within a fraction of a second.

4. Power tool use and care

- a) Do not force the power tool. Use the correct power tool for your application. The correct power tool will do the job better and safer at the rate for which it was designed.
- b) Do not use the power tool if the switch does not turn it on and off. Any power tool that cannot be controlled with the switch is dangerous and must be repaired.
- c) Disconnect the plug from the power source and/or remove the battery pack, if detachable, from the power tool before making any adjustments, changing accessories, or storing power tools. Such preventive safety measures reduce the risk of starting the power tool accidentally.
- d) Store idle power tools out of the reach of children and do not allow persons unfamiliar with the power tool or these instructions to operate the power tool. Power tools are dangerous in the hands of untrained users.
- e) Maintain power tools and accessories. Check for misalignment or binding of moving parts, breakage of parts and any other condition that may affect the power tool's operation. If damaged, have the power tool repaired before use. Many accidents are caused by poorly maintained power tools.
- f) Keep cutting tools sharp and clean. Properly maintained cutting tools with sharp cutting edges are less likely to bind and are easier to control.
- g) Use the power tool, accessories and tool bits etc. in accordance with these instructions, taking into account the working conditions and the work to be performed. Use of the power tool for operations different from those intended could result in a hazardous situation.

- h) Keep handles and grasping surfaces dry, clean and free from oil and grease. Slippery handles and grasping surfaces do not allow for safe handling and control of the tool in unexpected situations.

5. Battery tool use and care

- a) Recharge only with the charger specified by the manufacturer. A charger that is suitable for one type of battery pack may create a risk of fire when used with another battery pack.
- b) Use power tools only with specifically designated battery packs. Use of any other battery packs may create a risk of injury and fire.
- c) When battery pack is not in use, keep it away from other metal objects, like paper clips, coins, keys, nails, screws or other small metal objects, that can make a connection from one terminal to another. Shorting the battery terminals together may cause burns or a fire.
- d) Under abusive conditions, liquid may be ejected from the battery; avoid contact. If contact accidentally occurs, flush with water. If liquid contacts eyes, additionally seek medical help. Liquid ejected from the battery may cause irritation or burns.
- e) Do not use a battery pack or tool that is damaged or modified. Damaged or modified batteries may exhibit unpredictable behaviour resulting in fire, explosion or risk of injury.
- f) Do not expose a battery pack or tool to fire or excessive temperature. Exposure to fire or temperature above 130 °C (265°F) may cause explosion.
- g) Follow all charging instructions and do not charge the battery pack or tool outside the temperature range specified in the instructions. Charging improperly or at temperatures outside the specified range may damage the battery and increase the risk of fire.



CAUTION! RISK OF EXPLOSION!
Never charge non-rechargeable batteries!



Protect the rechargeable battery from heat, for example from continuous exposure to sunlight, fire, water and moisture. There is a risk of explosion.

6. Service

- a) Have your power tool serviced by a qualified repair person using only identical replacement parts. This will ensure that the safety of the power tool is maintained.
- b) Never service damaged battery packs. Service of battery packs should only be performed by the manufacturer or authorized service providers.

Safety instructions for all applications

General safety instructions for grinding and abrasive cutting

- a) This power tool is designed to be used as a grinder and abrasive cutting tool. Read all the safety instructions, instructions, diagrams and data that you receive with the tool. Failure to follow all of the instructions below may result in electric shock, fire, and/or serious injury.
- b) This power tool is not suitable for sandpaper sanding, working with a steel brush, polishing or cutting holes. Using the power tool for purposes for which it is not designed can lead to hazards and injuries.
- c) Do not use any accessories that have not been specifically provided or recommended by the manufacturer for this power tool. Just because you can attach the accessories to your power tool does not guarantee they are safe to use.
- d) The maximum permissible speed of the accessory tool being used must be at least as high as the maximum speed specified for the power tool. Accessories that rotate faster than the permissible rate can break and throw pieces into the air.
- e) The external diameter and thickness of the accessory tool being used must comply with the dimensions of your power tool. Incorrectly dimensioned accessory tools cannot be sufficiently shielded or controlled.
- f) Accessory tools with a thread insert must match the thread of the grinding spindle exactly. For accessory tools that are mounted using a flange, the diameter of the hole on the attachment tool must correspond to the width of the fitting on the flange. Accessory tools that cannot be fitted precisely onto the power tool will rotate unevenly, vibrate severely and can lead to a loss of control.
- g) Never use damaged accessory tools. Before each use, check accessory tools such as grinding discs for chips or cracks, grinding plates for cracks, scuffs or excessive wear and tear. If the power tool or the accessory tool in use is dropped, check to see if it is damaged or use an undamaged accessory tool. When you have checked and inserted the accessory tool, ensure that you and any other people in the vicinity remain outside of the range of the rotating accessory tool and allow the tool to rotate at maximum speed for one minute. Damaged accessory tools usually break during this test period.
- h) Wear personal protective equipment. Depending on the application, ensure that you use full face protection, eye protection or safety goggles. If appropriate, use a dust mask, ear protectors, protective gloves or special apron to protect you from grindings and material particles. The eyes should be protected from flying debris that may be caused during certain applications. Dust or filter masks must be used to filter any dust produced by the application. Long-term exposure to loud noise can cause hearing loss.
- i) Ensure that any bystanders are at a safe distance from your work area. Anyone who enters the workspace must wear personal protective equipment. Fragments of the workpiece or broken accessory tools can fly off and cause injury – even outside of the immediate working area.

- j) **Hold the power tool only by its insulated gripping surfaces when you are performing work during which the power tool may hit hidden power lines or its own power cord.**
Contact with a live cable may also cause metal parts of the tool to become live and could result in an electric shock.
- k) **Never put the power tool down until the accessory tool has come to a complete standstill.** The rotating accessory tool could come into contact with the surface and cause you to lose control of the power tool.
- l) **Do not leave the power tool running whilst carrying it.** Accidental contact between your clothing and the rotating accessory tool could lead to an injury (for example, a cut or puncture wound).
- m) **Clean the ventilation slits of your power tool regularly.** The motor fan draws dust into the housing, and a heavy accumulation of metal dust can cause electrical hazards.
- n) **Do not use the power tool in the vicinity of flammable materials.** Sparks can ignite these materials.
- o) **Do not use any accessory tools that require a liquid coolant.** The use of water or other liquid coolants may lead to an electric shock.

Kickback and corresponding safety instructions

A Kickback is a sudden reaction caused when a rotating accessory tool, e.g. grinding disc, grinding plate, etc., catches or jams. Catching or jamming leads to an abrupt stop of the rotating accessory tool. If this happens, an uncontrolled power tool turns rapidly against the direction of rotation of the accessory tool caught in the blockage.

If, for example, a grinding disc catches or jams in a workpiece, the edge of the grinding disc projecting into the workpiece can get caught and break off the grinding disc or cause a kickback. The grinding disc can then fly in the direction of the operator or away from him, depending on the direction of rotation of the disc at the blockage. This can also cause the grinding discs to break.

Kickback is caused by incorrect use of the power tool and/or incorrect working conditions. This can be avoided by taking proper precautions as described below.

- a) **Hold the power tool firmly in both hands and position your body and arms so they can absorb the force of the kickback. Always use the additional handle, if available, so that you have the maximum possible control over the kickback force or reaction forces at full speed.** By taking adequate precautions, the operator can stay in control of the a kickback and reaction forces.
- b) **Keep your hands clear of a rotating accessory tool at all times.** The accessory tool could move over your hand in the event of kickback.
- c) **Avoid having any part of your body in the area in which the power tool is likely to move in the event of a kickback.** The kickback will force the electrical tool in the opposite direction to the direction of rotation of the grinding disc at the blockage.
- d) **Take special care when working near corners, sharp edges, etc. Do not allow the accessory tool to bang against the workpiece or to jam.** The rotating accessory tool is more likely to jam in corners or sharp edges or if it rebounds off them. This can cause a loss of control or a kickback.
- e) **Do not use chainsaw blades for cutting wood, or segmented diamond cutting discs with a segment pitch greater than 10 mm or any toothed saw blade.** These kinds of accessories often cause a kickback or loss of control.

Special safety instructions for grinding and abrasive cutting

- a) **Use only the grinding accessories approved for your power tool and the appropriate blade guard for these grinding tools.** Grinding tools that are not designed for the power tool cannot be sufficiently shielded and are unsafe.

- b) Offset grinding discs must be mounted in such a way that their grinding surface does not project above the plane of the blade guard edge. An improperly fitted grinding disc which protrudes beyond the edge of the blade guard cannot be properly guarded.
- c) **The blade guard must be securely attached to the power tool and adjusted for maximum safety so that the minimum possible amount of the abrasive medium is open to the operator.** The blade guard is designed to protect the operator from fragments, accidental contact with the grinding tool and sparks that could ignite clothing.
- d) **Grinding tools should only be used for the recommended applications.** For instance, never grind with the side surface of a cutting disc. Cutting discs are designed to remove material with the edge of the disc. Any lateral application of force on these grinding tools can cause them to break.
- e) **Always use undamaged clamping flanges of the correct size and shape for the grinding wheel you have selected.** Suitable flanges support the grinding disc and reduce the risk of a disc breakage. Flanges for cutting discs can be different to flanges for other grinding discs.
- f) **Do not use worn grinding discs from larger power tools.** Grinding discs for larger power tools are not designed for the higher rotational speeds of smaller power tools and can break.
- g) **When using discs for a dual purpose, always use the appropriate blade guard for the application being performed.** Failure to use the correct guard can result in failure to provide the desired shielding and can lead to serious injury.

Additional special safety instructions for abrasive cutting

- a) **Avoid exerting excessive contact pressure, and do not allow the cutting disc to jam.** Do not make any excessively deep cuts. Overloading the cutting disc increases the stress and likelihood of tilting or jamming and thus the possibility of a kickback or a breakage of the grinding tool.
- b) **Avoid the area in front of and behind the rotating cutting disc.** When you move the cutting disc away from yourself in the workpiece, it is possible, in the event of a kickback, that the electrical tool will be thrown out directly towards you together with the rotating disc.
- c) **If the cutting disc jams or you stop working, switch the tool off and hold it steady until the disc has completely stopped turning. Never attempt to pull a rotating cutting disc out of a cut.** This could lead to a kickback. Identify and remove the cause of the jam.
- d) **Do not switch the power tool back on as long as it is in the workpiece. Allow the cutting disc to reach its full speed before carefully resuming the cut.** Otherwise, the disc can jam, jump out of the workpiece or cause a kickback.
- e) **Provide support for panels or large workpieces to reduce the risk of the cutting disc jamming and causing a kickback. Large workpieces can bend under their own weight.** The workpiece must be supported on both sides of the disc: both in the vicinity of the cutting disc and also at the edge.
- f) **Be particularly careful when making pocket cuts into existing walls or other obscured areas.** The inserted cutting disc may cut into gas or water pipes, electrical wiring or other objects that can cause a kickback.
- g) **Do not make any curved cuts.** Overloading the cutting disc increases the stress and likelihood of tilting or jamming and thus the possibility of a kickback or a breakage of the grinding tool, which can lead to severe injuries.

Safety guidelines for battery chargers

- This appliance may be used by children aged 8 years and above and by persons with limited physical, sensory or mental capabilities or lack of experience and knowledge, provided that they are under supervision or have been told how to use the appliance safely and are aware of the potential risks. Do not allow children to use the appliance as a toy. Cleaning and user maintenance tasks may not be carried out by children unless they are supervised.

- To avoid potential risks, damaged mains cables should be replaced by the manufacturer, their customer service department or a similarly qualified person.



The charger is suitable for indoor use only.

WARNING!

- To avoid potential risks, damaged mains cables should be replaced by the manufacturer, their customer service department or a similarly qualified person.

ATTENTION!

- ◆ This charger can only charge the following batteries: PAP 20 A1/PAP 20 A2/PAP 20 A3/PAP 20 B1/PAP 20 B3/PAPS 204 A1/PAPS 208 A1.
- ◆ A current list of battery compatibility can be found at www.lidl.de/Akku.

Permissible accessories

	Max. diameter Ø (mm)	Max. thickness (mm)	Thread size (mm)	Max speed (rpm)	Max. circumferential speed (m/s)	Tool
Cutting disc	125	3	M14	≥11000	≥72	Two-hole mounting spanner
Roughing disc	125	6	M14	≥11000	≥72	Two-hole mounting spanner

Storage and handling of the recommended accessory tools

- Grinding tools must be treated with care and transported carefully.

- Grinding tools should be stored in such a way that they are not exposed to mechanical damage or environmental influences (e.g. damp).

Working procedures

NOTE

- ▶ Grinding tools should only be used for the recommended applications. Otherwise, they can break, be damaged or cause injuries.



Rough grinding
Never use cutting discs for rough grinding!

- Move the angle grinder with moderate pressure back and forth over the workpiece.
- For soft material, move the roughing disc at a flat angle over the workpiece; for hard material at a slightly steeper angle.

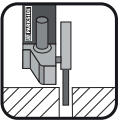

Abrasive cutting
Never use roughing discs for cutting!

- Use only tested fibre-reinforced cutting or grinding discs that are approved for a peripheral speed of not less than 80 m/s.

CAUTION!

- ▶ The grinder continues running after being turned off. Do not try to brake it by applying lateral counterpressure.
- Secure the workpiece. Use clamps/a vice to hold the workpiece firmly in place. This is much safer than simply holding it in your hand.
- Always switch off the appliance before putting it down and wait for the appliance to come to a complete standstill.
- Use the appliance only for dry cutting or sanding.
- The additional handle ⑦ must be mounted on the appliance for all work.
- Materials containing asbestos may not be processed. Asbestos is a known carcinogen.



Tip! This symbol indicates proper behaviour.

DANGER! ALWAYS GUIDE THE APPLIANCE THROUGH THE WORKPIECE IN REVERSE ROTATION.

- ▶ In the opposite direction there is a risk of a kickback. The appliance can be pushed out of the cut.
- Always switch the appliance on before applying it to the workpiece. After completing the task, lift the appliance from the workpiece and then switch it off.
- Always hold the appliance firmly with two hands while working. Ensure that your stance is secure and stable.
- For an optimum grinding effect, move the appliance evenly at an angle of 15° to 30° (between the grinding disc and workpiece) backwards and forwards.
- When working on angled surfaces, do not exert great force on the workpiece. If the rotational speed drops significantly, you must reduce the pressure exerted to allow safe and effective working. If the appliance suddenly brakes completely or jams, it must be switched off immediately.
- Cutting: Work at a moderate feed rate and do not tilt the cutting disc.
- Roughing and cutting discs become very hot – let them cool down completely before touching them.
- Never use the appliance for purposes other than the ones for which it was designed.
- Always make sure that the appliance is turned off before inserting the battery into it.
- In the event of danger, turn off the appliance and remove the battery. Ensure that the appliance is easily and quickly accessible in the event of an emergency.
- Always remove the battery during work breaks, when adjusting the appliance and when it is not in use. The appliance must be kept clean, dry and free of oil and grease at all times.

- **Remain alert at all times! Always pay attention to what you are doing and act with common sense.** Do not use the appliance if you are distracted or feeling unwell.



⚠ WARNING!
Always wear safety goggles.



⚠ WARNING!
Always wear a dust mask!

Before use

Charging the battery pack (see fig. A)

⚠ CAUTION!

- ▶ Always unplug the appliance before you remove the battery pack **3** from or connect the battery pack to the charger.

NOTE

- ▶ Never charge the battery pack if the ambient temperature is below 10°C or above 40°C. If a lithium-ion battery is to be stored for an extended period, the charge level should be checked regularly. The optimum charge level is between 50% and 80%. The storage climate should be cool and dry and the ambient temperature should be between 0°C and 50°C.

- ◆ Connect the battery pack **3** to the high-speed charger **14** (see fig. A).
- ◆ Insert the power plug into the socket. The control LED **15** lights up red.
- ◆ The green LED **16** indicates that the charging process is complete and the battery pack **3** is ready.

⚠ ATTENTION!

- ◆ If the red control LED **15** flashes, this means that the battery pack **3** has overheated and cannot be charged.
- ◆ If the red and green control LEDs **15** **16** both flash, this means that the battery pack **3** is defective.

- ◆ Switch off the charger for at least 15 minutes between successive charging sessions. Also disconnect the power plug from the mains power socket.

Attaching/disconnecting the battery pack to/from the appliance

Attaching the battery pack

- ◆ Allow the battery pack **3** to click into the handle.

Removing the battery pack

- ◆ Press the release button **2** and remove the battery pack **3**.

Checking the battery charge level

- ◆ Press the battery charge level button **4** to check the status of the battery (see also main diagram).

The status/remaining charge will be shown on the battery display LED **5** as follows:

RED/ORANGE/GREEN = maximum charge

RED/ORANGE = medium charge

RED = low charge – charge the battery

Adjusting the blade guard

⚠ WARNING! RISK OF INJURY!

- ▶ Always switch the appliance off and remove the battery before carrying out any work on the appliance.

⚠ RISK OF INJURY!

- ▶ Always use the angle grinder with the blade guard **8**. The blade guard should be installed securely. Set it so that the highest possible degree of safety is achieved, i.e. the smallest possible part of the grinding disc is exposed to the operator. The blade guard **8** is designed to protect the operator from fragments and accidental contact with the grinding tool.
- ▶ Make sure that the blade guard **8** is fitted at at least the same angle as the additional handle **7** (see fig. B). Otherwise, you could injure yourself on the roughing disc or cutting disc.

- ◆ Turn the blade guard **8** to the required position (working position). Make sure that the blade guard **8** is positioned in such a way that the blade guard fixture **13** lies over one of the 5 bulges **21** on the blade guard **8** (see Fig. E (fold-out page)).
- ◆ Ensure that the blade guard fixture **13** is firmly seated in the respective bulge **21**.

Fitting the additional handle

⚠ CAUTION!

- ▶ For safety reasons, this appliance may only be used with the additional handle **7**. Failure to do so can lead to serious injury. The additional handle **7** can be screwed onto the left, the right or the top, depending on the job at hand.

Fitting/changing the roughing/cutting disc

Always wear protective gloves when changing cutting/rough grinding discs.

Pay attention to the dimensions of the roughing/cutting disc. The diameter of the hole must fit the attachment flange **18** without any play. Do not use a reducer or adapter.

NOTE

- ▶ Use only discs which are free of dirt.
- Use only grinding discs whose permissible speed rating is at least as high as that on the type plate on the power tool.
- **RISK OF INJURY!** Press the spindle locking button **9** only when the attachment spindle **17** is at a complete standstill.
- ◆ Press the spindle locking button **9** to lock the motor.
- ◆ Undo the clamping nut **19** using the two-hole mounting spanner **20** (see fig D).
- ◆ Place the rough grinding or cutting disc with the label side towards the appliance on the attachment flange **18**.
- ◆ Then replace the clamping nut **19** on the attachment spindle **17** with the raised side facing up.

With thin grinding discs (see fig. 1)

- ◆ The collar of the clamping nut **19** faces upwards so that a thin grinding disc can be fitted safely.

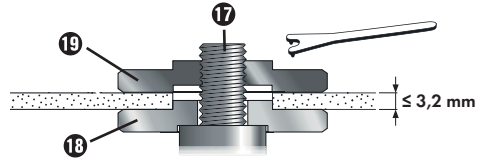

Fig. 1

- ◆ Press the spindle locking button **9** to lock the motor.
- ◆ Tighten the clamping nut **19** using the two-hole mounting spanner **20**.

With thick grinding discs (see fig. 2)

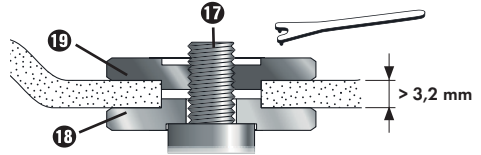

Fig. 2

The collar of the clamping nut **19** faces downwards so that the grinding disc can be fitted securely onto the attachment spindle **17**.

- ◆ Lock the attachment spindle **17**.
- ◆ Tighten the clamping nut **19** in a clockwise direction using the two-hole mounting spanner **20**.

NOTE

- ▶ If the disc does not turn smoothly or vibrates after the change, the disc must be replaced immediately.
- ◆ For safety's sake, run the appliance at maximum speed for 60 seconds after every disc change. Be aware of unusual noises and sparks.
- ◆ Check whether all the fastening elements are correctly fitted.
- ◆ Make sure that the arrow showing the direction of rotation (if any) on the cutting or rough grinding discs (including diamond cutting discs) and the direction of rotation of the appliance (arrow showing the direction of rotation on the head) match.

Operation

Switching on and off

Check the attached tool before use to ensure that all fastening elements are correctly fitted.

NOTE

- ▶ Always switch on the angle grinder before making contact with the material, then apply it to the workpiece.
- ▶ If the appliance blocks due to an overload and switches off, it will restart automatically as soon as the cause of the blockage is removed (auto-start function).

Switching on

- ◆ First, press the ON/OFF switch **1** to the right so that you can then press it forwards.

Switching off

- ◆ Let go of the ON/OFF switch **1**.

Switching to continuous operation

- ◆ First, press the ON/OFF switch **1** to the right so that you can then press it forwards. Then press the ON/OFF switch **1** forwards and down until it engages.

Switching off continuous operation

- ◆ Press the ON/OFF switch **1** to the rear and downwards and release it.

Adjusting the rotational speed

You can use the adjusting wheel for speed pre-selection **6** to preselect the rotational speed: (1 = slower speed, 6 = faster speed).

We recommend you carry out practice tests to determine the correct speed.

The speed can also be changed during operation.

Maintenance and cleaning



WARNING! RISK OF INJURY! Always switch the appliance off and remove the battery before carrying out any work on the appliance.

The battery angle grinder is maintenance-free.

- Do not use any sharp objects for cleaning the appliance. Never permit liquids to penetrate inside the appliance. Otherwise the appliance could be damaged.
- Clean the appliance regularly, preferably immediately after completion of the work.
- Clean the housing with a dry cloth – do not use petrol, solvents or cleaners which can attack the plastic.
- A vacuum cleaner is required for thorough cleaning of the appliance.
- Ventilation openings must never be obstructed.
- Remove any sanding dust stuck to the appliance with a brush.

NOTE

- ▶ Replacement parts not listed (such as carbon brushes, switch) can be ordered via our service hotline.

! WARNING!

- ▶ Do not use any accessories not recommended by PARKSIDE. This can lead to electric shock and fire.

Disposal

Applies only to France



Points de collecte sur www.quefairedemesdechets.fr
Privilégiez la réparation ou le don de votre appareil !



The product, its packaging and the operating instructions are recyclable. They are subject to an extended manufacturer responsibility and will be collected separately.



Do not dispose of power tools in your normal domestic waste!

The adjacent symbol of a crossed-out dustbin means that this appliance is subject to Directive 2012/19/EU. This directive states that this appliance may not be disposed of in the normal household waste at the end of its useful life, but must be taken to specially set-up collection locations, recycling depots or disposal companies.

The disposal is free of charge for the user.

Protect the environment and dispose of this appliance properly.



Your local community or municipal authorities can provide information on how to dispose of the worn-out product.



Do not dispose of batteries in your normal household waste!

Defective or worn-out rechargeable batteries must be recycled according to Directive 2006/66/EC. Batteries/rechargeable batteries must be treated as hazardous waste and must therefore be disposed of in an environmentally sound manner by appropriate bodies (dealers, specialist dealers, public municipal bodies, commercial disposal companies). Batteries/rechargeable batteries may contain toxic heavy metals.

For this reason, do not dispose of batteries/rechargeable batteries in domestic waste. Take them to a specialist collection point. Only return batteries that are fully discharged.



The packaging materials have been selected for their environmental friendliness and ease of disposal and are therefore recyclable. Dispose of packaging materials that are no longer needed in accordance with applicable local regulations.



Dispose of the packaging in an environmentally friendly manner. Note the labelling on the packaging and separate the packaging material components for disposal, if necessary. The packaging material is labelled with abbreviations (a) and numbers (b) with the following meanings: 1-7: plastics, 20-22: paper and cardboard, 80-98: composites.

Kompernass Handels GmbH warranty

Dear Customer,

This appliance has a 3-year warranty valid from the date of purchase. If included with the product on delivery, the battery packs of the X12V and X20V Team series also come with a 3-year warranty from the date of purchase. If this product has any faults, you, the buyer, have certain statutory rights. Your statutory rights are not restricted in any way by the warranty described below.

Warranty conditions

The warranty period starts on the date of purchase. Please keep your receipt in a safe place. This will be required as proof of purchase.

If any material or manufacturing fault occurs within three years of the date of purchase of the product, we will either repair or replace the product for you or refund the purchase price (at our discretion). This warranty service requires that you present the defective appliance and the proof of purchase (receipt) within the three-year warranty period, along with a brief written description of the fault and of when it occurred.

If the defect is covered by the warranty, your product will either be repaired or replaced by us. The repair or replacement of a product does not signify the beginning of a new warranty period.

Warranty period and statutory claims for defects

The warranty period is not prolonged by repairs effected under the warranty. This also applies to replaced and repaired components. Any damage and defects present at the time of purchase must be reported immediately after unpacking. Repairs carried out after expiry of the warranty period shall be subject to a fee.

Scope of the warranty

This appliance has been manufactured in accordance with strict quality guidelines and inspected meticulously prior to delivery.

The warranty covers material faults or production faults. The warranty does not cover product parts that are subject to normal wear and tear and can therefore be considered wearing parts, such as saw blades, replacement blades, abrasive papers, etc. or for damage to fragile parts, such as switches or parts made of glass.

The warranty does not apply if the product has been damaged, improperly used or improperly maintained. The directions in the operating instructions for the product regarding proper use of the product are to be strictly followed. Uses and actions that are discouraged in the operating instructions or which are warned against must be avoided.

This product is intended solely for private use and not for commercial purposes. The warranty shall be deemed void in cases of misuse or improper handling, use of force and modifications/repairs which have not been carried out by one of our authorised Service centres.

The warranty does not apply to

- Normal reduction of the battery capacity over time
- Commercial use of the product
- Damage to or alteration of the product by the customer
- Non-compliance with safety and maintenance instructions, operating errors
- Damage caused by natural hazards

Warranty claim procedure

To ensure quick processing of your case, please observe the following instructions:

- Please have the till receipt and the item number (IAN) 436786_2304 available as proof of purchase.
- You will find the item number on the type plate on the product, an engraving on the product, on the front page of the operating instructions (below left) or on the sticker on the rear or bottom of the product.

- If functional or other defects occur, please contact the service department listed either by **telephone** or by **e-mail**.
- You can return a defective product to us free of charge to the service address that will be provided to you. Ensure that you enclose the proof of purchase (till receipt) and information about what the defect is and when it occurred.



You can download these instructions along with many other manuals, product videos and installation software at www.lidl-service.com.

This QR code will take you directly to the Lidl service page (www.lidl-service.com) where you can open your operating instructions by entering the item number (IAN) 436786_2304.

Service

GB Service Great Britain
Tel.: 0800 404 7657
E-Mail: kompernass@lidl.co.uk

IE Service Ireland
Tel.: 1800 101010
E-Mail: kompernass@lidl.ie

IAN 436786_2304

Importer

Please note that the following address is not the service address. Please use the service address provided in the operating instructions.

KOMPERNASS HANDELS GMBH
BURGSTRASSE 21
44867 BOCHUM
GERMANY
www.kompernass.com

Translation of the original Conformity Declaration

We, KOMPERNASS HANDELS GMBH, document officer: Mr Semi Uguzlu, BURGSTR. 21, 44867 BOCHUM, GERMANY, hereby declare that this product complies with the following standards, normative documents and EC directives:

Machinery Directive (2006/42/EC)

EMC (Electromagnetic Compatibility) (2014/30/EU)

RoHS Directive (2011/65/EU)*

* The manufacturer bears the full responsibility for compliance with this conformity declaration. The object of the declaration described above complies with the requirements of the Directive 2011/65/EU of the European Parliament and Council of 8 June 2011 on the limitations of use of certain dangerous substances in electrical and electronic appliances.

Applied harmonised standards

EN 62841-1:2015

EN IEC 62841-2-3:2021/A11:2021

EN IEC 55014-1:2021

EN IEC 55014-2:2021

EN IEC 63000:2018

Type designation of the machine: Cordless angle grinder 20 V PWSA 20-Li F4

Year of manufacture: 06–2023

Serial number: IAN 436786_2304

Bochum, 20/06/2023



Semi Uguzlu

- Quality Manager -

We reserve the right to make technical changes in the context of further product development.

Ordering a replacement battery and charger

You can easily order a replacement battery or charger on the Internet at www.kompernass.com.



- ◆ Scan the QR code with your smartphone/tablet.
You can use this QR code to go directly to our website to view and order the available replacement parts.

NOTE

- ▶ If you have problems with your online order, you can contact our service centre by phone or email.
- ▶ Always quote the article number (IAN) 436786_2304 in your order.
- ▶ Please note that online ordering of replacement parts is not possible for all countries.

Inhaltsverzeichnis

Einleitung	20
Bestimmungsgemäßer Gebrauch.....	20
Ausstattung.....	20
Lieferumfang.....	21
Technische Daten.....	21
Allgemeine Sicherheitshinweise für Elektrowerkzeuge	22
1. Arbeitsplatzsicherheit.....	22
2. Elektrische Sicherheit.....	22
3. Sicherheit von Personen.....	22
4. Verwendung und Behandlung des Elektrowerkzeugs.....	23
5. Verwendung und Behandlung des Akkuwerkzeugs.....	24
6. Service.....	24
Sicherheitshinweise für alle Anwendungen.....	24
Rückschlag und entsprechende Sicherheitshinweise.....	26
Besondere Sicherheitshinweise zum Schleifen und Trennschleifen.....	26
Weitere besondere Sicherheitshinweise zum Trennschleifen.....	27
Sicherheitshinweise für Ladegeräte.....	27
Zulässiges Zubehör.....	28
Aufbewahrung und Handhabung der empfohlenen Einsatzwerkzeuge.....	28
Arbeitshinweise.....	29
Vor der Inbetriebnahme	30
Akku-Pack laden (siehe Abb. A).....	30
Akku-Pack in das Gerät einsetzen/entnehmen.....	30
Akkuzustand prüfen.....	30
Schutzhaube verstellen.....	30
Zusatz-Handgriff montieren.....	31
Schrupp-/Trennscheibe montieren/wechseln.....	31
Inbetriebnahme	32
Ein-/ausschalten.....	32
Drehzahl einstellen.....	32
Wartung und Reinigung	32
Entsorgung	33
Garantie der Kompernaß Handels GmbH	34
Service	35
Importeur	35
Original-Konformitätserklärung	36
Ersatz-Akku und Ladegerät Bestellung	37

AKKU-WINKELSCHLEIFER 20 V PWSA 20-Li F4





Einleitung





Wir beglückwünschen Sie zum Kauf Ihres neuen Gerätes. Sie haben sich damit für ein hochwertiges Produkt entschieden. Die Bedienungsanleitung ist Teil dieses Produkts. Sie enthält wichtige Hinweise für Sicherheit, Gebrauch und Entsorgung. Machen Sie sich vor der Benutzung des Produkts mit allen Bedien- und Sicherheitshinweisen vertraut. Benutzen Sie das Produkt nur wie beschrieben und für die angegebenen Einsatzbereiche. Händigen Sie alle Unterlagen bei Weitergabe des Produkts an Dritte mit aus.

Bestimmungsgemäßer Gebrauch

Das Gerät ist zum Trennen, Schruppen von Metall, Beton oder Fliesen ohne Verwendung von Wasser geeignet. Jede andere Verwendung oder Veränderung des Gerätes gilt als nicht bestimmungsgemäß und birgt erhebliche Unfallgefahren. Für aus bestimmungswidriger Verwendung entstandene Schäden übernehmen wir keine Haftung. Das Gerät ist nicht für den gewerblichen Einsatz bestimmt.

Erklärung der Symbole

	Lesen Sie die Original-Betriebsanleitung und die Sicherheitshinweise vor der Inbetriebnahme.
	Die Verwendung von beschädigten Trenn- oder Schruppscheiben ist gefährlich und kann zu schwerwiegenden Verletzungen führen!
	Durchmesser der Scheibe
	Akku-Winkelschleifer
	Schutzbrille tragen!
	Gehörschutz tragen!

	Sicherheitsschuhe tragen!
	Schutzhandschuhe tragen!
	Staubschutzmaske tragen!
	Nicht zulässig für Nassschleifen
	Nicht zulässig für Seitenschleifen
	Vorgesehen für Metallschleifen
	Verwenden Sie das Elektrowerkzeug immer mit beiden Händen

Ausstattung

- 1 EIN-/AUS-Schalter
- 2 Taste zur Entriegelung des Akku-Packs
- 3 Akku-Pack*
- 4 Taste Akkuzustand
- 5 Akku-Display-LED
- 6 Stellrad für die Drehzahlvorwahl
- 7 Zusatz-Handgriff
- 8 Schutzhaube
- 9 Spindel-Arretiertaste
- 10 Gewinde (3 x) für Zusatz-Handgriff
- 11 Montagering
- 12 Schrauben
- 13 Schutzhaubenfixierung
- 14 Schnell-Ladegerät (siehe Abb. A)*
- 15 Rote Ladekontroll-LED (siehe Abb. A)
- 16 Grüne Ladekontroll-LED (siehe Abb. A)
- 17 Aufnahmespindel (siehe Abb. C)
- 18 Aufnahmeﬂansch (siehe Abb. C)
- 19 Spannmutter (siehe Abb. C)
- 20 Zweiloch-Montage-Schlüssel (siehe Abb. D)
- 21 Auswölbungen

Lieferumfang

- 1 Akku-Winkelschleifer 20 V
- 1 Zusatz-Handgriff
- 1 Schutzhaube (vormontiert)
- 1 Zweiloch-Montage-Schlüssel
- 1 Trennscheibe (vormontiert)
- 1 Betriebsanleitung

Technische Daten

Akku-Winkelschleifer 20 V PWSA 20-Li F4

Bemessungsspannung	20 V \equiv (Gleichstrom)
Leerlaufdrehzahl	n_0 2500–11000 min ⁻¹
Scheibenmaß	Ø 125 mm
Gewindemaß	M14

Akku PAP 20 B3*

Typ	LITHIUM-IONEN
Bemessungsspannung	20 V \equiv (Gleichstrom)
Kapazität	4 Ah
Zellen	10

Akku-Schnellladegerät PLG 20 C3*

EINGANG/Input

Bemessungsspannung	230–240 V ~ 50 Hz (Wechselstrom)
Bemessungsaufnahme	120 W
Sicherung (innen)	3,15 A 

AUSGANG/Output

Bemessungsspannung	21,5 V \equiv (Gleichstrom)
Bemessungsstrom	4,5 A
Ladedauer	ca. 60 min
Schutzklasse	II /  (Doppelisolierung)

* AKKU UND LADEGERÄT SIND NICHT IM LIEFERUMFANG ENTHALTEN

Geräusch- und Vibrationsinformationen

Messwert für Geräusch ermittelt entsprechend EN 62841. Der A-bewertete Geräuschpegel des Elektrowerkzeugs beträgt typischerweise:

Geräuschemissionswert

Schalldruckpegel	$L_{PA} = 83,6$ dB (A)
Unsicherheit	$K = 3$ dB
Schallleistungspegel	$L_{WA} = 94,6$ dB (A)
Unsicherheit	$K = 3$ dB

Gehörschutz tragen!

Schwingungsgesamtwert

Oberflächenschleifen	
Hauptgriff	$a_{h,AG} < 2,5$ m/s ²
Unsicherheit	$K = 1,5$ m/s ²
Oberflächenschleifen	
Zusatz-Handgriff	$a_{h,AG} < 2,5$ m/s ²
Unsicherheit	$K = 1,5$ m/s ²

HINWEIS

- ▶ Die angegebenen Schwingungsgesamtwerte und die angegebenen Geräuschemissionswerte sind nach einem genormten Prüfverfahren gemessen worden und können zum Vergleich eines Elektrowerkzeugs mit einem anderen verwendet werden.
- ▶ Die angegebenen Schwingungsgesamtwerte und die angegebenen Geräuschemissionswerte können auch zu einer vorläufigen Einschätzung der Belastung verwendet werden.

WARNUNG!

- ▶ Die Schwingungs- und Geräuschemissionen können während der tatsächlichen Benutzung des Elektrowerkzeugs von den Angabewerten abweichen, abhängig von der Art und Weise, in der das Elektrowerkzeug verwendet wird, insbesondere, welche Art von Werkstück bearbeitet wird.

⚠️ WARNUNG!

- ▶ Es ist notwendig, Sicherheitsmaßnahmen zum Schutz des Bedieners festzulegen, die auf einer Abschätzung der Schwingungsbelastung während der tatsächlichen Benutzungsbedingungen beruhen (hierbei sind alle Anteile des Betriebszyklus zu berücksichtigen, beispielsweise Zeiten, in denen das Elektrowerkzeug abgeschaltet ist, und solche, in denen es zwar eingeschaltet ist, aber ohne Belastung läuft).



Allgemeine Sicherheitshinweise für Elektrowerkzeuge

⚠️ WARNUNG!

- ▶ Lesen Sie alle Sicherheitshinweise, Anweisungen, Bilderungen und technischen Daten, mit denen dieses Elektrowerkzeug versehen ist. Versäumnisse bei der Einhaltung der nachfolgenden Anweisungen können elektrischen Schlag, Brand und/oder schwere Verletzungen verursachen.

Bewahren Sie alle Sicherheitshinweise und Anweisungen für die Zukunft auf.

Der in den Sicherheitshinweisen verwendete Begriff „Elektrowerkzeug“ bezieht sich auf netzbetriebene Elektrowerkzeuge (mit Netzleitung) und auf akkubetriebene Elektrowerkzeuge (ohne Netzleitung).

1. Arbeitsplatzsicherheit

- Halten Sie Ihren Arbeitsbereich sauber und gut beleuchtet. Unordnung und unbeleuchtete Arbeitsbereiche können zu Unfällen führen.
- Arbeiten Sie mit dem Elektrowerkzeug nicht in explosionsgefährdeter Umgebung, in der sich brennbare Flüssigkeiten, Gase oder Stäube befinden. Elektrowerkzeuge erzeugen Funken, die den Staub oder die Dämpfe entzünden können.
- Halten Sie Kinder und andere Personen während der Benutzung des Elektrowerkzeugs fern. Bei Ablenkung können Sie die Kontrolle über das Elektrowerkzeug verlieren.

2. Elektrische Sicherheit

- Der Anschlussstecker des Elektrowerkzeugs muss in die Steckdose passen. Der Stecker darf in keiner Weise verändert werden. Verwenden Sie keine Adapterstecker gemeinsam mit schutzgeerdeten Elektrowerkzeugen. Unveränderte Stecker und passende Steckdosen verringern das Risiko eines elektrischen Schlages.
- Vermeiden Sie Körperkontakt mit geerdeten Oberflächen wie von Rohren, Heizungen, Herden und Kühlschränken. Es besteht ein erhöhtes Risiko durch elektrischen Schlag, wenn Ihr Körper geerdet ist.
- Halten Sie Elektrowerkzeuge von Regen oder Nässe fern. Das Eindringen von Wasser in ein Elektrowerkzeug erhöht das Risiko eines elektrischen Schlages.
- Zweckenfremden Sie die Anschlussleitung nicht, um das Elektrowerkzeug zu tragen, aufzuhängen oder um den Stecker aus der Steckdose zu ziehen. Halten Sie die Anschlussleitung fern von Hitze, Öl, scharfen Kanten oder sich bewegenden Teilen. Beschädigte oder verwickelte Anschlussleitungen erhöhen das Risiko eines elektrischen Schlages.
- Wenn Sie mit einem Elektrowerkzeug im Freien arbeiten, verwenden Sie nur Verlängerungsleitungen, die auch für den Außenbereich geeignet sind. Die Anwendung einer für den Außenbereich geeigneten Verlängerungsleitung verringert das Risiko eines elektrischen Schlages.
- Wenn der Betrieb des Elektrowerkzeugs in feuchter Umgebung nicht vermeidbar ist, verwenden Sie einen Fehlerstromschutzschalter. Der Einsatz eines Fehlerstromschutzschalters vermindert das Risiko eines elektrischen Schlages.

3. Sicherheit von Personen

- Seien Sie aufmerksam, achten Sie darauf, was Sie tun, und gehen Sie mit Vernunft an die Arbeit mit einem Elektrowerkzeug. Benutzen Sie kein Elektrowerkzeug, wenn Sie müde sind oder unter dem Einfluss von Drogen, Alkohol oder Medikamenten stehen. Ein Moment der Unachtsamkeit beim Gebrauch des Elektrowerkzeugs kann zu ernsthaften Verletzungen führen.

- b) Tragen Sie persönliche Schutzausrüstung und immer eine Schutzbrille. Das Tragen persönlicher Schutzausrüstung, wie Staubmaske, rutschfeste Sicherheitsschuhe, Schutzhelm oder Gehörschutz, je nach Art und Einsatz des Elektrowerkzeugs, verringert das Risiko von Verletzungen.
- c) **Vermeiden Sie eine unbeabsichtigte Inbetriebnahme.** Vergewissern Sie sich, dass das Elektrowerkzeug ausgeschaltet ist, bevor Sie es an die Stromversorgung und/oder den Akku anschließen, es aufnehmen oder tragen. Wenn Sie beim Tragen des Elektrowerkzeugs den Finger am Schalter haben oder das Elektrowerkzeug eingeschaltet an die Stromversorgung anschließen, kann dies zu Unfällen führen.
- d) **Entfernen Sie Einstellwerkzeuge oder Schraubenschlüssel, bevor Sie das Elektrowerkzeug einschalten.** Ein Werkzeug oder Schlüssel, der sich in einem drehenden Teil des Elektrowerkzeugs befindet, kann zu Verletzungen führen.
- e) **Vermeiden Sie eine abnormale Körperhaltung.** Sorgen Sie für einen sicheren Stand und halten Sie jederzeit das Gleichgewicht. Dadurch können Sie das Elektrowerkzeug in unerwarteten Situationen besser kontrollieren.
- f) **Tragen Sie geeignete Kleidung.** Tragen Sie keine weite Kleidung oder Schmuck. Halten Sie Haare und Kleidung fern von sich bewegenden Teilen. Lockere Kleidung, Schmuck oder lange Haare können von sich bewegenden Teilen erfasst werden.
- g) **Wenn Staubabsaug- und -auffangeinrichtungen montiert werden können, sind diese anzuschließen und richtig zu verwenden.** Die Verwendung einer Staubabsaugung kann Gefährdungen durch Staub verringern.
- h) **Wiegen Sie sich nicht in falscher Sicherheit und setzen Sie sich nicht über die Sicherheitsregeln für Elektrowerkzeuge hinweg, auch wenn Sie nach vielfachem Gebrauch mit dem Elektrowerkzeug vertraut sind.** Achtloses Handeln kann binnen Sekundenbruchteilen zu schweren Verletzungen führen.

4. Verwendung und Behandlung des Elektrowerkzeugs

- a) **Überlasten Sie das Elektrowerkzeug nicht.** Verwenden Sie für Ihre Arbeit das dafür bestimmte Elektrowerkzeug. Mit dem passenden Elektrowerkzeug arbeiten Sie besser und sicherer im angegebenen Leistungsbereich.
- b) **Benutzen Sie kein Elektrowerkzeug, dessen Schalter defekt ist.** Ein Elektrowerkzeug, das sich nicht mehr ein- oder ausschalten lässt, ist gefährlich und muss repariert werden.
- c) **Ziehen Sie den Stecker aus der Steckdose und / oder entfernen Sie den abnehmbaren Akku, bevor Sie Geräteeinstellungen vornehmen, Einsatzwerkzeugteile wechseln oder das Elektrowerkzeug weglegen.** Diese Vorsichtsmaßnahme verhindert den unbeabsichtigten Start des Elektrowerkzeugs.
- d) **Bewahren Sie unbenutzte Elektrowerkzeuge außerhalb der Reichweite von Kindern auf.** Lassen Sie keine Personen das Elektrowerkzeug benutzen, die mit diesem nicht vertraut sind oder diese Anweisungen nicht gelesen haben. Elektrowerkzeuge sind gefährlich, wenn sie von unerfahrenen Personen benutzt werden.
- e) **Pflegen Sie Elektrowerkzeuge und Einsatzwerkzeug mit Sorgfalt.** Kontrollieren Sie, ob bewegliche Teile einwandfrei funktionieren und nicht klemmen, ob Teile gebrochen oder so beschädigt sind, dass die Funktion des Elektrowerkzeugs beeinträchtigt ist. Lassen Sie beschädigte Teile vor dem Einsatz des Elektrowerkzeuges reparieren. Viele Unfälle haben ihre Ursache in schlecht gewarteten Elektrowerkzeugen.
- f) **Halten Sie Schneidwerkzeuge scharf und sauber.** Sorgfältig gepflegte Schneidwerkzeuge mit scharfen Schneidkanten verklemmen sich weniger und sind leichter zu führen.
- g) **Verwenden Sie Elektrowerkzeug, Einsatzwerkzeug, Einsatzwerkzeuge usw. entsprechend diesen Anweisungen.** Berücksichtigen Sie dabei die Arbeitsbedingungen und die auszuführende Tätigkeit. Der Gebrauch von Elektrowerkzeugen für andere als die vorgesehenen Anwendungen kann zu gefährlichen Situationen führen.

- h) Halten Sie Griffe und Griffflächen trocken, sauber und frei von Öl und Fett. Rutschige Griffe und Griffflächen erlauben keine sichere Bedienung und Kontrolle des Elektrowerkzeugs in unvorhergesehenen Situationen.

5. Verwendung und Behandlung des Akkuwerkzeugs

- a) Laden Sie die Akkus nur mit Ladegeräten auf, die vom Hersteller empfohlen werden. Durch ein Ladegerät, das für eine bestimmte Art von Akkus geeignet ist, besteht Brandgefahr, wenn es mit anderen Akkus verwendet wird.
- b) Verwenden Sie nur die dafür vorgesehenen Akkus in den Elektrowerkzeugen. Der Gebrauch von anderen Akkus kann zu Verletzungen und Brandgefahr führen.
- c) Halten Sie den nicht benutzten Akku fern von Büroklammern, Münzen, Schlüsseln, Nägeln, Schrauben oder anderen kleinen Metallgegenständen, die eine Überbrückung der Kontakte verursachen könnten. Ein Kurzschluss zwischen den Akkukontakten kann Verbrennungen oder Feuer zur Folge haben.
- d) Bei falscher Anwendung kann Flüssigkeit aus dem Akku austreten. Vermeiden Sie den Kontakt damit. Bei zufälligem Kontakt mit Wasser abspülen. Wenn die Flüssigkeit in die Augen kommt, nehmen Sie zusätzlich ärztliche Hilfe in Anspruch. Austretende Akkufflüssigkeit kann zu Hautreizungen oder Verbrennungen führen.
- e) Benutzen Sie keinen beschädigten oder veränderten Akku. Beschädigte oder veränderte Akkus können sich unvorhersehbar verhalten und zu Feuer, Explosion oder Verletzungsgefahr führen.
- f) Setzen Sie einen Akku keinem Feuer oder zu hohen Temperaturen aus. Feuer oder Temperaturen über 130 °C (265 °F) können eine Explosion hervorrufen.
- g) Befolgen Sie alle Anweisungen zum Laden und laden Sie den Akku oder das Akkuwerkzeug niemals außerhalb des in der Betriebsanleitung angegebenen Temperaturbereichs. Falsches Laden oder Laden außerhalb des zugelassenen Temperaturbereichs kann den Akku zerstören und die Brandgefahr erhöhen.



VORSICHT! EXPLOSIONSGEFAHR!
Laden Sie nicht aufladbare Batterien niemals auf.



Schützen Sie den Akku vor Hitze, z. B. auch vor dauernder Sonneneinstrahlung, Feuer, Wasser und Feuchtigkeit.

Es besteht Explosionsgefahr.

6. Service

- a) Lassen Sie Ihr Elektrowerkzeug nur von qualifiziertem Fachpersonal und nur mit Original-Ersatzteilen reparieren. Damit wird sichergestellt, dass die Sicherheit des Elektrowerkzeugs erhalten bleibt.
- b) Warten Sie niemals beschädigte Akkus. Sämtliche Wartung von Akkus sollte nur durch den Hersteller oder bevollmächtigte Kundendienststellen erfolgen.

Sicherheitshinweise für alle Anwendungen

Gemeinsame Sicherheitshinweise zum Schleifen und Trennschleifen

- a) Dieses Elektrowerkzeug ist zu verwenden als Schleifer und Trennschleifmaschine. Lesen Sie alle Sicherheitshinweise, Anweisungen, Darstellungen und Daten, die Sie mit dem Gerät erhalten. Wenn Sie nicht alle folgenden Anweisungen beachten, kann es zu elektrischem Schlag, Feuer und/oder schweren Verletzungen kommen.
- b) Dieses Elektrowerkzeug ist nicht geeignet zum Sandpapierschleifen, Arbeiten mit Drahtbürsten, Lochschneiden und Polieren. Verwendungen, für die das Elektrowerkzeug nicht vorgesehen ist, können Gefährdungen und Verletzungen verursachen.
- c) Verwenden Sie kein Zubehör, das vom Hersteller nicht speziell für dieses Elektrowerkzeug vorgesehen und festgelegt wurde. Nur weil Sie das Zubehör an Ihrem Elektrowerkzeug befestigen können, garantiert das keine sichere Verwendung.

- d) Die zulässige Drehzahl des Einsatzwerkzeugs muss mindestens so hoch sein wie die auf dem Elektrowerkzeug angegebene Höchstdrehzahl. Zubehör, das sich schneller als zulässig dreht, kann zerbrechen und umherfliegen.
- e) Außendurchmesser und Dicke des Einsatzwerkzeugs müssen den Maßangaben Ihres Elektrowerkzeugs entsprechen. Falsch bemessene Einsatzwerkzeuge können nicht ausreichend abgeschirmt oder kontrolliert werden.
- f) Einsatzwerkzeuge mit Gewindeeinsatz müssen genau auf das Gewinde der Schleifspindel passen. Bei Einsatzwerkzeugen, die mittels Flansch montiert werden, muss der Lochdurchmesser des Einsatzwerkzeuges zum Aufnahmedurchmesser des Flansches passen. Einsatzwerkzeuge, die nicht passgenau am Elektrowerkzeug befestigt werden, drehen sich ungleichmäßig, vibrieren sehr stark und können zum Verlust der Kontrolle führen.
- g) Verwenden Sie keine beschädigten Einsatzwerkzeuge. Kontrollieren Sie vor jeder Verwendung Einsatzwerkzeuge wie Schleifscheiben auf Absplitterungen und Risse, Schleifteller auf Risse, Verschleiß oder starke Abnutzung, Drahtbürsten auf lose oder gebrochene Drähte. Wenn das Elektrowerkzeug oder das Einsatzwerkzeug herunterfällt, überprüfen Sie, ob es beschädigt ist, oder verwenden Sie ein unbeschädigtes Einsatzwerkzeug. Wenn Sie das Einsatzwerkzeug kontrolliert und eingesetzt haben, halten Sie und in der Nähe befindliche Personen sich außerhalb der Ebene des rotierenden Einsatzwerkzeuges auf und lassen Sie das Gerät eine Minute lang mit Höchstdrehzahl laufen. Beschädigte Einsatzwerkzeuge brechen meist in der Testzeit.
- h) Tragen Sie persönliche Schutzausrüstung. Verwenden Sie je nach Anwendung Vollgesichtsschutz, Augenschutz oder Schutzbrille. Soweit angemessen, tragen Sie Staubmaske, Gehörschutz, Schutzhandschuhe oder Spezialschürze, die kleine Schleif- und Materialartikel von Ihnen fernhalten. Die Augen sollen vor herumfliegenden Fremdkörpern geschützt werden, die bei verschiedenen Anwendungen entstehen.
- Staub- oder Atemschutzmaske müssen den bei der Anwendung entstehenden Staub filtern. Wenn Sie lange lautem Lärm ausgesetzt sind, können Sie einen Hörverlust erleiden.
- i) Achten Sie bei anderen Personen auf sicheren Abstand zu Ihrem Arbeitsbereich. Jeder, der den Arbeitsbereich betritt, muss persönliche Schutzausrüstung tragen. Bruchstücke des Werkstücks oder gebrochene Einsatzwerkzeuge können wegfliegen und Verletzungen auch außerhalb des direkten Arbeitsbereichs verursachen.
- j) Halten Sie das Elektrowerkzeug nur an den isolierten Griffflächen, wenn Sie Arbeiten ausführen, bei denen das Einsatzwerkzeug verborgene Stromleitungen treffen kann. Der Kontakt mit einer spannungsführenden Leitung kann auch metallene Geräteteile unter Spannung setzen und zu einem elektrischen Schlag führen.
- k) Legen Sie das Elektrowerkzeug niemals ab, bevor das Einsatzwerkzeug völlig zum Stillstand gekommen ist. Das sich drehende Einsatzwerkzeug kann in Kontakt mit der Ablagefläche geraten, wodurch Sie die Kontrolle über das Elektrowerkzeug verlieren können.
- l) Lassen Sie das Elektrowerkzeug nicht laufen, während Sie es tragen. Ihre Kleidung kann durch zufälligen Kontakt mit dem sich drehenden Einsatzwerkzeug erfasst werden und das Einsatzwerkzeug sich in Ihren Körper bohren.
- m) Reinigen Sie regelmäßig die Lüftungsschlitze Ihres Elektrowerkzeugs. Das Motorgebläse zieht Staub in das Gehäuse, und eine starke Ansammlung von Metallstaub kann elektrische Gefahren verursachen.
- n) Verwenden Sie das Elektrowerkzeug nicht in der Nähe brennbarer Materialien. Funken können diese Materialien entzünden.
- o) Verwenden Sie keine Einsatzwerkzeuge, die flüssige Kühlmittel erfordern. Die Verwendung von Wasser oder anderen flüssigen Kühlmitteln kann zu einem elektrischen Schlag führen.

Rückschlag und entsprechende Sicherheitshinweise

Rückschlag ist die plötzliche Reaktion infolge eines hakenden oder blockierten drehenden Einsatzwerkzeuges, wie Schleifscheibe, Schleifteller usw. Verhaken oder Blockieren führt zu einem abrupten Stopp des rotierenden Einsatzwerkzeugs. Dadurch wird ein unkontrolliertes Elektrowerkzeug gegen die Drehrichtung des Einsatzwerkzeugs an der Blockierstelle beschleunigt.

Wenn z.B. eine Schleifscheibe im Werkstück hakt oder blockiert, kann sich die Kante der Schleifscheibe, die in das Werkstück eintaucht, verfangen und dadurch die Schleifscheibe ausbrechen oder einen Rückschlag verursachen. Die Schleifscheibe bewegt sich dann auf die Bedienperson zu oder von ihr weg, je nach Drehrichtung der Scheibe an der Blockierstelle. Hierbei können Schleifscheiben auch brechen.

Ein Rückschlag ist die Folge eines falschen oder fehlerhaften Gebrauchs des Elektrowerkzeugs. Er kann durch geeignete Vorsichtsmaßnahmen, wie nachfolgend beschrieben, verhindert werden.

- a) Halten Sie das Elektrowerkzeug gut fest und bringen Sie Ihren Körper und Ihre Arme in eine Position, in der Sie die Rückschlagkräfte abfangen können. Verwenden Sie immer den Zusatzgriff, falls vorhanden, um die größtmögliche Kontrolle über Rückschlagkräfte oder Reaktionsmomente beim Hochlauf zu haben. Die Bedienperson kann durch geeignete Vorsichtsmaßnahmen die Rückschlag- und Reaktionskräfte beherrschen.
- b) Bringen Sie Ihre Hand nie in die Nähe sich drehender Einsatzwerkzeuge. Das Einsatzwerkzeug kann sich beim Rückschlag über Ihre Hand bewegen.
- c) Meiden Sie mit Ihrem Körper den Bereich, in den das Elektrowerkzeug bei einem Rückschlag bewegt wird. Der Rückschlag treibt das Elektrowerkzeug in die Richtung entgegengesetzt zur Bewegung der Schleifscheibe an der Blockierstelle.

- d) Arbeiten Sie besonders vorsichtig im Bereich von Ecken, scharfen Kanten usw. Verhindern Sie, dass Einsatzwerkzeuge gegen das Werkstück prallen und verhaken. Das rotierende Einsatzwerkzeug neigt bei Ecken, scharfen Kanten oder wenn es abprallt dazu, sich zu verhaken. Dies verursacht einen Kontrollverlust oder Rückschlag.
- e) Verwenden Sie kein Kettensägenblatt zum Holzschneiden, keine segmentierte Diamanttrennscheibe mit einem Segmentabstand über 10 mm und kein gezähntes Sägeblatt. Solche Einsatzwerkzeuge verursachen häufig einen Rückschlag und den Verlust der Kontrolle.

Besondere Sicherheitshinweise zum Schleifen und Trennschleifen

- a) Verwenden Sie ausschließlich die für Ihr Elektrowerkzeug zugelassenen Schleifkörper und die für diese Schleifkörper vorgesehene Schutzhaube. Schleifkörper, die nicht für das Elektrowerkzeug vorgesehen sind, können nicht ausreichend abgeschirmt werden und sind unsicher.
- b) Gekröpfte Schleifscheiben müssen so montiert werden, dass ihre Schleiffläche nicht über der Ebene des Schutzhaubenrandes hervorsteht. Eine unsachgemäß montierte Schleifscheibe, die über die Ebene des Schutzhaubenrandes hinausragt, kann nicht ausreichend abgeschirmt werden.
- c) Die Schutzhaube muss sicher am Elektrowerkzeug angebracht und für ein Höchstmaß an Sicherheit so eingestellt sein, dass der kleinstmögliche Teil des Schleifkörpers offen zum Bediener zeigt. Die Schutzhaube hilft, die Bedienperson vor Bruchstücken, zufälligem Kontakt mit dem Schleifkörper sowie Funken, die Kleidung entzünden könnten, zu schützen.
- d) Schleifkörper dürfen nur für die empfohlenen Einsatzmöglichkeiten verwendet werden. Zum Beispiel: Schleifen Sie nie mit der Seitenfläche einer Trennscheibe. Trennscheiben sind zum Materialabtrag mit der Kante der Scheibe bestimmt. Seitliche Kräfteinwirkung auf diese Schleifkörper kann sie zerbrechen.

- e) **Verwenden Sie immer unbeschädigte Spannflansche in der richtigen Größe und Form für die von Ihnen gewählte Schleifscheibe.** Geeignete Flansche stützen die Schleifscheibe und verringern so die Gefahr eines Schleifscheibenbruchs. Flansche für Trennscheiben können sich von den Flanschen für andere Schleifscheiben unterscheiden.
- f) **Verwenden Sie keine abgenutzten Schleifscheiben von größeren Elektrowerkzeugen.** Schleifscheiben für größere Elektrowerkzeuge sind nicht für die höheren Drehzahlen von kleineren Elektrowerkzeugen ausgelegt und können brechen.
- g) **Verwenden Sie beim Einsatz von Scheiben für einen doppelten Zweck immer die geeignete Schutzhaube für die durchgeführte Anwendung.** Nichtverwendung der richtigen Schutzhaube kann die erwünschte Abschirmung verfehlen und zu schweren Verletzungen führen.
- d) **Schalten Sie das Elektrowerkzeug nicht wieder ein, solange es sich im Werkstück befindet. Lassen Sie die Trennscheibe erst ihre volle Drehzahl erreichen, bevor Sie den Schnitt vorsichtig fortsetzen.** Andernfalls kann die Scheibe verhaken, aus dem Werkstück springen oder einen Rückschlag verursachen.
- e) **Stützen Sie Platten oder große Werkstücke ab, um das Risiko eines Rückschlags durch eine eingeklemmte Trennscheibe zu vermindern.** Große Werkstücke können sich unter ihrem eigenen Gewicht durchbiegen. Das Werkstück muss auf beiden Seiten der Scheibe abgestützt werden, und zwar sowohl in der Nähe der Trennscheibe als auch an der Kante.
- f) **Seien Sie besonders vorsichtig bei „Tauchschnitten“ in bestehende Wände oder andere nicht einsehbare Bereiche.** Die eintauchende Trennscheibe kann beim Schneiden in Gas- oder Wasserleitungen, elektrische Leitungen oder andere Objekte einen Rückschlag verursachen.

Weitere besondere Sicherheitshinweise zum Trennschleifen

- a) **Vermeiden Sie ein Blockieren der Trennscheibe oder zu hohen Anpressdruck. Führen Sie keine übermäßig tiefen Schnitte aus.** Eine Überlastung der Trennscheibe erhöht deren Beanspruchung und die Anfälligkeit zum Verkanten oder Blockieren und damit die Möglichkeit eines Rückschlags oder Schleifkörperbruchs.
- b) **Meiden Sie den Bereich vor und hinter der rotierenden Trennscheibe.** Wenn Sie die Trennscheibe im Werkstück von sich wegbewegen, kann im Falle eines Rückschlags das Elektrowerkzeug mit der sich drehenden Scheibe direkt auf Sie zugeschleudert werden.
- c) **Falls die Trennscheibe verklemmt oder Sie die Arbeit unterbrechen, schalten Sie das Gerät aus und halten Sie es ruhig, bis die Scheibe zum Stillstand gekommen ist. Versuchen Sie nie, die noch laufende Trennscheibe aus dem Schnitt zu ziehen, sonst kann ein Rückschlag erfolgen.** Ermitteln und beheben Sie die Ursache für das Verklemmen.
- g) **Führen Sie keine Kurvenschnitte aus.** Eine Überlastung der Trennscheibe erhöht deren Beanspruchung und die Anfälligkeit zum Verkanten oder Blockieren und damit die Möglichkeit eines Rückschlags oder Schleifkörperbruchs, was zu schweren Verletzungen führen kann.

Sicherheitshinweise für Ladegeräte

- **Dieses Gerät kann von Kindern ab 8 Jahren und darüber sowie von Personen mit verringerten physischen, sensorischen oder mentalen Fähigkeiten oder Mangel an Erfahrung und Wissen benutzt werden, wenn sie beaufsichtigt oder bezüglich des sicheren Gebrauchs des Gerätes unterwiesen wurden und die daraus resultierenden Gefahren verstehen.**

Kinder dürfen nicht mit dem Gerät spielen. Reinigung und Benutzer-Wartung dürfen nicht von Kindern ohne Beaufsichtigung durchgeführt werden.

- Wenn die Netzanschlussleitung dieses Gerätes beschädigt wird, muss sie durch den Hersteller oder seinen Kundendienst oder eine ähnlich qualifizierte Person ersetzt werden, um Gefährdungen zu vermeiden.



Das Ladegerät ist nur für den Betrieb im Innenbereich geeignet.

⚠️ WARNUNG!

- Wenn die Netzanschlussleitung dieses Gerätes beschädigt wird, muss sie durch den Hersteller oder seinen Kundendienst oder eine ähnlich qualifizierte Person ersetzt werden, um Gefährdungen zu vermeiden.

⚠️ ACHTUNG!

- ◆ Dieses Ladegerät kann nur die folgenden Batterien laden: PAP 20 A1/PAP 20 A2/PAP 20 A3/PAP 20 B1/PAP 20 B3/PAPS 204 A1/PAPS 208 A1.
- ◆ Eine aktuelle Liste der Akkukompatibilität finden Sie unter www.Lidl.de/Akku.

Zulässiges Zubehör

	Max. Durchmesser Ø (mm)	Max. Dicke (mm)	Gewindemaß (mm)	Drehzahl (min ⁻¹)	Umfangsgeschwindigkeit (m/s)	Werkzeug
Trennscheiben	125	3	M14	≥11000	≥72	Zweiloch-Montage-Schlüssel 20
Schruppscheiben	125	6	M14	≥11000	≥72	Zweiloch-Montage-Schlüssel 20

Aufbewahrung und Handhabung der empfohlenen Einsatzwerkzeuge

- Schleifwerkzeuge sind mit Vorsicht zu behandeln und zu transportieren.
- Schleifwerkzeuge sind so zu lagern, dass sie keinen mechanischen Beschädigungen oder Umwelteinflüssen (z. B. Feuchtigkeit) ausgesetzt sind.

Arbeitshinweise

HINWEIS

- ▶ Schleifkörper dürfen nur für die empfohlenen Einsatzmöglichkeiten verwendet werden. Andernfalls könnten sie zerbrechen, beschädigt werden und Verletzungen verursachen.



Schruppschleifen

Verwenden Sie niemals Trennscheiben zum Schruppen!

- Bewegen Sie den Winkelschleifer mit mäßigem Druck über das Werkstück hin und her.
- Führen Sie bei weichem Material die Schruppscheibe in einem flachen Winkel über das Werkstück, bei hartem Material in einem etwas steileren Winkel.

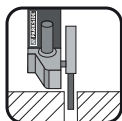

Trennschleifen

Verwenden Sie niemals Schrupscheiben zum Trennen!

- Verwenden Sie nur geprüfte faserstoffverstärkte Trenn- oder Schleifscheiben, die für eine Umfangsgeschwindigkeit von nicht weniger als 80 m/s zugelassen sind.

⚠ VORSICHT!

- ▶ Das Schleifwerkzeug läuft nach dem Ausschalten nach. Bremsen Sie es nicht durch seitliches Gegendrücken ab.
- Sichern Sie das Werkstück. Benutzen Sie Spannvorrichtungen/Schraubstock, um das Werkstück festzuhalten. Es ist damit sicherer gehalten, als mit Ihrer Hand.
- Schalten Sie das Gerät vor dem Ablegen immer aus und warten Sie, bis das Gerät zum Stillstand gekommen ist.
- Verwenden Sie das Gerät nur für Trockenschnitt bzw. Trockenschliff.
- Der Zusatz-Handgriff ⑦ muss bei allen Arbeiten mit dem Gerät montiert sein.
- Asbesthaltiges Material darf nicht bearbeitet werden. Asbest gilt als krebserregend.



ⓘ Tipp! So verhalten Sie sich richtig.

⚠ GEFAHR! FÜHREN SIE DAS GERÄT IMMER IM GEGENLAUF DURCH DAS WERKSTÜCK.

- ▶ Bei entgegengesetzter Richtung besteht die Gefahr eines Rückschlags. Das Gerät kann aus dem Schnitt gedrückt werden.
- Führen Sie das Gerät immer eingeschaltet gegen das Werkstück. Heben Sie das Gerät nach der Bearbeitung vom Werkstück ab und schalten Sie es erst dann aus.
- Halten Sie das Gerät während der Arbeit immer fest mit beiden Händen. Sorgen Sie für einen sicheren Stand.
- Für die beste Schleifwirkung bewegen Sie das Gerät gleichmäßig in einem Winkel von 15° bis 30° (zwischen Schleifscheibe und Werkstück) auf dem Werkstück hin und her.
- Beim Bearbeiten von schrägen Flächen darf das Gerät nicht mit großer Kraft auf das Werkstück gedrückt werden. Wenn die Drehzahl stark abfällt, müssen Sie die Andruckkraft reduzieren, um sicheres und effektives Arbeiten zu ermöglichen. Sollte das Gerät plötzlich vollkommen gebremst oder blockiert sein, muss das Gerät sofort ausgeschaltet werden.
- Trennen: Arbeiten Sie mit mäßigem Vorschub und verkanten Sie die Trennscheibe nicht.
- Schrupp- und Trennscheiben werden beim Arbeiten sehr heiß – lassen Sie sie vor dem Berühren vollständig abkühlen.
- Verwenden Sie das Gerät niemals zweckentfremdet.
- Achten Sie immer darauf, dass das Gerät ausgeschaltet ist, bevor Sie den Akku in das Gerät stecken.
- Schalten Sie bei Gefahr sofort das Gerät aus und entfernen Sie den Akku. Sorgen Sie dafür, dass das Gerät leicht zugänglich und im Notfall problemlos erreichbar ist.

- Entfernen Sie bei Arbeitspausen, vor allen Arbeiten am Gerät und bei Nichtgebrauch immer den Akku. Das Gerät muss stets sauber, trocken und frei von Öl oder Schmierfetten sein.
- Seien Sie stets aufmerksam! Achten Sie immer darauf, was Sie tun, und gehen Sie stets mit Vernunft vor. Benutzen Sie das Gerät in keinem Fall, wenn Sie unkonzentriert sind oder sich unwohl fühlen.



! WARNUNG! Tragen Sie immer eine Schutzbrille.



! WARNUNG! Tragen Sie immer eine Staubschutzmaske.

Vor der Inbetriebnahme

Akku-Pack laden (siehe Abb. A)

! VORSICHT!

- ▶ Ziehen Sie immer den Netzstecker, bevor Sie den Akku-Pack ③ aus dem Ladegerät nehmen bzw. einsetzen.

HINWEIS

- ▶ Laden Sie den Akku-Pack nie, wenn die Umgebungstemperatur unterhalb 10 °C oder oberhalb 40 °C liegt. Soll ein Lithium-Ionen-Akku längere Zeit gelagert werden, muss regelmäßig der Ladezustand kontrolliert werden. Der optimale Ladezustand liegt zwischen 50 % und 80 %. Das Lagerungsklima soll kühl und trocken sein in einer Umgebungstemperatur zwischen 0 °C und 50 °C.

- ◆ Stecken Sie den Akku-Pack ③ in das Schnell-Ladegerät ⑭ (siehe Abb. A).
- ◆ Stecken Sie den Netzstecker in die Steckdose. Die Kontroll-LED ⑮ leuchtet rot.
- ◆ Die grüne Kontroll-LED ⑯ signalisiert Ihnen, dass der Ladevorgang abgeschlossen und der Akku-Pack ③ einsatzbereit ist.

! ACHTUNG!

- ◆ Sollte die rote Kontroll-LED ⑮ blinken, dann ist der Akku-Pack ③ überhitzt und kann nicht aufgeladen werden.
- ◆ Sollte die rote und grüne Kontroll-LED ⑮ ⑯ gemeinsam blinken, dann ist der Akku-Pack ③ defekt.
- ◆ Schalten Sie das Ladegerät zwischen aufeinanderfolgenden Ladevorgängen für mindestens 15 Minuten ab. Ziehen Sie dazu den Netzstecker.

Akku-Pack in das Gerät einsetzen/entnehmen

Akku-Pack einsetzen

- ◆ Lassen Sie den Akku-Pack ③ in den Griff einrasten.

Akku-Pack entnehmen

- ◆ Drücken Sie die Taste zur Entriegelung ② und entnehmen Sie den Akku-Pack ③.

Akkuzustand prüfen

- ◆ Drücken Sie zum Prüfen des Akkuzustands die Taste Akkuzustand ④ (siehe auch Hauptabbildung).
Der Zustand bzw. die Restleistung wird in der Akku-Display-LED ⑤ wie folgt angezeigt:
ROT/ORANGE/GRÜN = maximale Ladung
ROT/ORANGE = mittlere Ladung
ROT = schwache Ladung - Akku aufladen

Schutzhaube verstellen

! WARNUNG! VERLETZUNGSGEFAHR!

- ▶ Schalten Sie vor allen Arbeiten am Gerät das Gerät aus und entnehmen Sie den Akku.

⚠ VERLETZUNGSGEFAHR!

- ▶ Verwenden Sie den Winkelschleifer immer mit der Schutzhaube **8**. Die Schutzhaube muss sicher am Winkelschleifer angebracht werden. Stellen Sie diese so ein, dass ein Höchstmaß an Sicherheit erreicht wird, d.h. der kleinstmögliche Teil des Schleifkörpers zeigt offen zur Bedienperson. Die Schutzhaube **8** soll die Bedienperson vor Bruchstücken und zufälligem Kontakt mit dem Schleifkörper schützen.
- ▶ Achten Sie darauf, dass die Schutzhaube **8** mindestens im gleichen Winkel wie der Zusatz-Handgriff **7** montiert wird (siehe Abb. B). Andernfalls können Sie sich an der Schrupp- bzw. Trennscheibe verletzen.
- ◆ Drehen Sie die Schutzhaube **8** in die erforderliche Stellung (Arbeitsposition). Achten Sie dabei darauf, dass die Schutzhaube **8** so platziert wird, dass die Schutzhaubenfixierung **13** über einer der 5 Auswölbungen **21** der Schutzhaube **8** liegt (s. Abb. E Ausklappseite).
- ◆ Achten Sie darauf, dass die Schutzhaubenfixierung **13** fest in der jeweiligen Auswölbung **21** sitzt.

Zusatz-Handgriff montieren

⚠ VORSICHT!

- ▶ Aus Sicherheitsgründen darf dieses Gerät nur mit dem Zusatz-Handgriff **7** verwendet werden. Andernfalls können Verletzungen die Folge sein. Der Zusatz-Handgriff **7** kann je nach Arbeitsweise links, rechts oder oben am Gerätekopf eingeschraubt werden.

Schrupp- /Trennscheibe montieren/wechseln

Tragen Sie beim Wechseln von Trenn-/Schruppscheiben immer **Schutzhandschuhe**.

Die Abmessungen der Schrupp- oder Trennscheiben beachten. Der Lochdurchmesser muss ohne Spiel zum Aufnahmeflansch **18** passen. Keine Reduzierstücke oder Adapter verwenden.

HINWEIS

- ▶ Verwenden Sie unbedingt nur schmutzfreie Scheiben.
- Verwenden Sie nur Schleifwerkzeuge, deren zulässige Drehzahl mindestens so hoch ist wie die Leerlaufdrehzahl des Gerätes.
- **VERLETZUNGSGEFAHR!** Betätigen Sie die Spindel-Arretiertaste **9** nur bei stillstehender Aufnahmespindel **17**.
- ◆ Drücken Sie die Spindel-Arretiertaste **9** zum Blockieren des Getriebes.
- ◆ Lösen Sie die Spannmutter **19** mit Hilfe des Zweiloch-Montage-Schlüssels **20** (siehe Abb. D).
- ◆ Setzen Sie die Schrupp- oder Trennscheibe, mit der beschrifteten Seite zum Gerät, auf den Aufnahmeflansch **18**.
- ◆ Setzen Sie anschließend die Spannmutter **19**, mit der erhobenen Seite nach oben, wieder auf die Aufnahmespindel **17**.

Bei dünnen Schleifscheiben (siehe Abbildung 1)

- ◆ Der Bund der Spannmutter **19** zeigt nach oben, damit eine dünne Schleifscheibe sicher gespannt werden kann.



Abb. 1

- ◆ Drücken Sie die Spindel-Arretiertaste **9** zum Blockieren des Getriebes.

- ◆ Ziehen Sie die Spannmutter **19** mit dem Zweiloch-Montage-Schlüssel **20** wieder fest.

Bei dicken Schleifscheiben (siehe Abbildung 2)

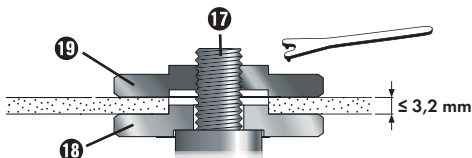

Abb. 2

Der Bund der Spannmutter **19** zeigt nach unten, damit die Schleifscheibe sicher auf der Aufnahmespindel **17** angebracht werden kann.

- ◆ Aufnahmespindel **17** arretieren.
- ◆ Die Spannmutter **19** mit dem Zweiloch-Montage-Schlüssel **20** im Uhrzeigersinn festziehen.

HINWEIS

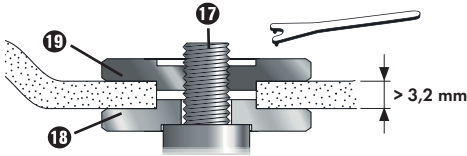
- ▶ Wenn die Scheibe nach dem Wechsel unruhig läuft oder schwingt, muss diese Scheibe sofort wieder ausgewechselt werden.

- ◆ Lassen Sie das Gerät nach einem Scheibenwechsel sicherheitshalber 60 Sekunden auf Höchstzahl laufen. Achten Sie auf ungewöhnliche Geräusche und Funkenentwicklung.
- ◆ Überprüfen Sie, ob alle Befestigungsteile korrekt angebracht sind.
- ◆ Achten Sie darauf, dass der Drehrichtungspfeil (falls vorhanden) auf den Trenn-, oder Schruppscheiben (auch Diamant-Trennscheiben) und die Drehrichtung des Gerätes (Drehrichtungspfeil auf dem Gerätekopf) übereinstimmen.

Inbetriebnahme

Ein-/ausschalten

Überprüfen Sie das eingesetzte Werkzeug vor Gebrauch, ob alle Befestigungsteile korrekt angebracht sind.

HINWEIS

- ▶ Schalten Sie den Winkelschleifer immer vor Materialkontakt ein und führen Sie das Gerät erst dann auf das Werkstück.

HINWEIS

- ▶ Falls das Gerät durch Überlast blockiert und sich abschaltet, läuft es selbstständig wieder an, sobald die Ursache für die Blockade nicht mehr vorhanden ist (Autostart-Funktion).

Einschalten

- ◆ Drücken Sie den EIN-/AUS-Schalter **1** erst nach rechts, um ihn dann nach vorne zu schieben.

Ausschalten

- ◆ Lassen Sie den EIN-/AUS-Schalter **1** wieder los.

Dauerbetrieb einschalten:

- ◆ Drücken Sie den EIN-/AUS-Schalter **1** erst nach rechts, um ihn dann nach vorne zu schieben. Drücken Sie den EIN-/AUS-Schalter **1** dann zusätzlich vorne herunter, bis er einrastet.

Dauerbetrieb ausschalten

- ◆ Drücken Sie den EIN-/AUS-Schalter **1** hinten herunter und lassen ihn dann los.

Drehzahl einstellen

Mit dem Stellrad für die Drehzahlvorwahl **6** können Sie die Drehzahl vorwählen: (1 = geringere Drehzahl, 6 = größere Drehzahl).

Wir empfehlen Ihnen, sie durch praktische Tests zu ermitteln.

Die Drehzahl kann auch während des Betriebs verändert werden.

Wartung und Reinigung



WARNUNG! VERLETZUNGSGEFAHR!
Schalten Sie vor allen Arbeiten am Gerät das Gerät aus und entnehmen Sie den Akku.

Der Akku-Winkelschleifer ist wartungsfrei.

- Verwenden Sie keine scharfen Gegenstände zur Reinigung des Gerätes. Es dürfen keine Flüssigkeiten in das Innere des Gerätes gelangen. Andernfalls kann das Gerät beschädigt werden.

- Reinigen Sie das Gerät regelmäßig, am besten immer direkt nach Abschluss der Arbeit.
- Reinigen Sie das Gehäuse mit einem trockenen Tuch – verwenden Sie auf keinen Fall Benzin, Lösungsmittel oder Reiniger, die Kunststoff angreifen.
- Zur gründlichen Reinigung des Gerätes wird ein Staubsauger benötigt.
- Lüftungsöffnungen müssen immer frei sein.
- Entfernen Sie anhaftenden Schleifstaub mit einem Pinsel.

HINWEIS

- ▶ Nicht aufgeführte Ersatzteile (wie z. B. Kohlebürsten, Schalter) können Sie über unsere Service-Hotline bestellen.

⚠️ WARNUNG!

- Verwenden Sie kein Zubehör welches nicht von PARKSIDE empfohlen wurde. Dies kann zu elektrischem Schlag und Feuer führen.

Entsorgung

Für Frankreich gilt



Das Produkt, die Verpackung und die Bedienungsanleitung sind recycelbar, unterliegen einer erweiterten Herstellerverantwortung und werden getrennt gesammelt.



Werfen Sie Elektrowerkzeuge nicht in den Hausmüll!

Das nebenstehende Symbol einer durchgestrichenen Mülltonne auf Rädern zeigt an, dass dieses Gerät der Richtlinie 2012/19/EU unterliegt. Diese Richtlinie besagt, dass Sie dieses Gerät am Ende seiner Nutzungszeit nicht mit dem normalen Haushaltsmüll entsorgen dürfen, sondern in speziell eingerichteten Sammelstellen, Wertstoffhöfen oder Entsorgungsbetrieben abgeben müssen.

Diese Entsorgung ist für Sie kostenfrei. Schonen Sie die Umwelt und entsorgen Sie fachgerecht.

Für den deutschen Markt gilt

Beim Kauf eines Neugerätes haben Sie das Recht, das entsprechende Altgerät an Ihren Händler zurückzugeben. Händler von Elektro- und Elektronikgeräten mit einer Verkaufsfläche von mindestens 400 qm sowie Lebensmittelhändler mit einer Verkaufsfläche von mindestens 800 qm, die regelmäßig Elektro- und Elektronikgeräte verkaufen, sind außerdem verpflichtet, bis zu drei Altgeräte unentgeltlich zurückzunehmen, auch ohne dass ein Neugerät gekauft wird, wenn die Altgeräte in keiner Abmessung größer sind als 25 cm. LIDL bietet Ihnen Rücknahmemöglichkeiten direkt in den Filialen und Märkten an. Informieren Sie sich auch bei Ihrem Händler über die Rücknahmemöglichkeiten vor Ort.



Weitere Möglichkeiten zur Entsorgung des ausgedienten Produkts erfahren Sie bei Ihrer Gemeinde- oder Stadtverwaltung.



Werfen Sie Akkus nicht in den Hausmüll!

Defekte oder verbrauchte Akkus müssen gemäß Richtlinie 2006/66/EG recycelt werden. Batterien/Akkus sind als Sondermüll zu behandeln und müssen daher durch entsprechende Stellen (Händler, Fachhändler, öffentliche kommunale Stellen, gewerbliche Entsorgungsunternehmen) umweltgerecht entsorgt werden. Batterien/Akkus können giftige Schwermetalle enthalten.

Werfen Sie Batterien/Akkus daher nicht in den Hausmüll, sondern führen Sie diese einer separaten Sammlung zu. Geben Sie Batterien/Akkus nur im entladenen Zustand zurück.



Die Verpackung besteht aus umweltfreundlichen Materialien, die Sie über die örtlichen Recyclingstellen entsorgen können.

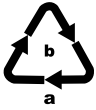

Entsorgen Sie die Verpackung umweltgerecht. Beachten Sie die Kennzeichnung auf den verschiedenen Verpackungsmaterialien und trennen Sie diese gegebenenfalls gesondert. Die Verpackungsmaterialien sind gekennzeichnet mit Abkürzungen (a) und Ziffern (b) mit folgender Bedeutung: 1-7: Kunststoffe, 20-22: Papier und Pappe, 80-98: Verbundstoffe.

Garantie der Kompernaß Handels GmbH

Sehr geehrte Kundin, sehr geehrter Kunde,

Sie erhalten auf dieses Gerät 3 Jahre Garantie ab Kaufdatum. Sofern im Lieferumfang enthalten, erhalten Sie auf die Akku-Packs der X12V und X20V Team Serie ebenfalls 3 Jahre Garantie ab Kaufdatum. Im Falle von Mängeln dieses Produkts stehen Ihnen gegen den Verkäufer des Produkts gesetzliche Rechte zu. Diese gesetzlichen Rechte werden durch unsere im Folgenden dargestellte Garantie nicht eingeschränkt.

Garantiebedingungen

Die Garantiefrist beginnt mit dem Kaufdatum. Bitte bewahren Sie den Kassenbon gut auf. Dieser wird als Nachweis für den Kauf benötigt.

Tritt innerhalb von drei Jahren ab dem Kaufdatum dieses Produkts ein Material- oder Fabrikationsfehler auf, wird das Produkt von uns – nach unserer Wahl – für Sie kostenlos repariert, ersetzt oder der Kaufpreis erstattet. Diese Garantieleistung setzt voraus, dass innerhalb der Dreijahresfrist das defekte Gerät und der Kaufbeleg (Kassenbon) vorgelegt und schriftlich kurz beschrieben wird, worin der Mangel besteht und wann er aufgetreten ist.

Wenn der Defekt von unserer Garantie gedeckt ist, erhalten Sie das reparierte oder ein neues Produkt zurück. Mit Reparatur oder Austausch des Produkts beginnt kein neuer Garantiezeitraum.

Garantiezeit und gesetzliche Mängelansprüche

Die Garantiezeit wird durch die Gewährleistung nicht verlängert. Dies gilt auch für ersetzte und reparierte Teile. Eventuell schon beim Kauf vorhandene Schäden und Mängel müssen sofort nach dem Auspacken gemeldet werden. Nach Ablauf der Garantiezeit anfallende Reparaturen sind kostenpflichtig.

Garantieumfang

Das Gerät wurde nach strengen Qualitätsrichtlinien sorgfältig produziert und vor Auslieferung gewissenhaft geprüft.

Die Garantieleistung gilt für Material- oder Fabrikationsfehler. Der Garantieumfang erstreckt sich nicht auf Produktteile, die normaler Abnutzung ausgesetzt sind und daher als Verschleißteile angesehen werden können, wie z. B. Sägeblätter, Ersatzklingen, Schleifpapiere, etc. oder auf Beschädigungen an zerbrechlichen Teilen, wie z. B. Schalter oder Teile, die aus Glas gefertigt sind.

Diese Garantie verfällt, wenn das Produkt beschädigt, nicht sachgemäß benutzt oder gewartet wurde. Für eine sachgemäße Benutzung des Produkts sind alle in der Bedienungsanleitung aufgeführten Anweisungen genau einzuhalten. Verwendungszwecke und Handlungen, von denen in der Bedienungsanleitung abgeraten oder vor denen gewarnt wird, sind unbedingt zu vermeiden.

Das Produkt ist nur für den privaten und nicht für den gewerblichen Gebrauch bestimmt. Bei missbräuchlicher und unsachgemäßer Behandlung, Gewaltanwendung und bei Eingriffen, die nicht von unserer autorisierten Serviceniederlassung vorgenommen wurden, erlischt die Garantie.

Garantieleistung gilt nicht bei

- normaler Abnutzung der Akkukapazität
- gewerblichen Gebrauch des Produktes
- Beschädigung oder Veränderung des Produktes durch den Kunden
- Missachtung der Sicherheits- und Wartungsvorschriften, Bedienungsfehler
- Schäden durch Elementarereignisse

Abwicklung im Garantiefall

Um eine schnelle Bearbeitung Ihres Anliegens zu gewährleisten, folgen Sie bitte den folgenden Hinweisen:

- Bitte halten Sie für alle Anfragen den Kassenbon und die Artikelnummer (IAN) 436786_2304 als Nachweis für den Kauf bereit.
- Die Artikelnummer entnehmen Sie bitte dem Typenschild am Produkt, einer Gravur am Produkt, dem Titelblatt der Bedienungsanleitung (unten links) oder dem Aufkleber auf der Rück- oder Unterseite des Produktes.
- Sollten Funktionsfehler oder sonstige Mängel auftreten, kontaktieren Sie zunächst die nachfolgend benannte Serviceabteilung **telefonisch** oder per **E-Mail**.
- Ein als defekt erfasstes Produkt können Sie dann unter Beifügung des Kaufbelegs (Kassenbon) und der Angabe, worin der Mangel besteht und wann er aufgetreten ist, für Sie portofrei an die Ihnen mitgeteilte Serviceanschrift übersenden.



Auf www.lidl-service.com können Sie diese und viele weitere Handbücher, Produktvideos und Installationssoftware herunterladen.

Mit diesem QR-Code gelangen Sie direkt auf die Lidl-Service-Seite (www.lidl-service.com) und können mittels der Eingabe der Artikelnummer (IAN) 436786_2304 Ihre Bedienungsanleitung öffnen.

Service

DE Service Deutschland
Tel.: 0800 5435 111 (kostenfrei aus dem dt. Festnetz/Mobilfunknetz)
E-Mail: kompernass@lidl.de

AT Service Österreich
Tel.: 0800 447 744
E-Mail: kompernass@lidl.at

CH Service Schweiz
Tel.: 0800 56 44 33
E-Mail: kompernass@lidl.ch

IAN 436786_2304

Importeur

Bitte beachten Sie, dass die folgende Anschrift keine Serviceanschrift ist. Kontaktieren Sie zunächst die benannte Servicestelle.

KOMPERNASS HANDELS GMBH
BURGSTRASSE 21
44867 BOCHUM
DEUTSCHLAND
www.kompernass.com

Original-Konformitätserklärung

Wir, KOMPERNASS HANDELS GMBH, Dokumentenverantwortlicher: Herr Semi Uguzlu, BURGSTR. 21, 44867 BOCHUM, DEUTSCHLAND, erklären hiermit, dass dieses Produkt mit den folgenden Normen, normativen Dokumenten und EG-Richtlinien übereinstimmt:

Maschinenrichtlinie (2006/42/EG)

Elektromagnetische Verträglichkeit (2014/30/EU)

RoHS-Richtlinie (2011/65/EU)*

* Die alleinige Verantwortung für die Ausstellung dieser Konformitätserklärung trägt der Hersteller. Der oben beschriebene Gegenstand der Erklärung erfüllt die Vorschriften der Richtlinie 2011/65/EU des Europäischen Parlaments und des Rates vom 8. Juni 2011 zur Beschränkung der Verwendung bestimmter gefährlicher Stoffe in Elektro- und Elektronikgeräten.

Angewandte harmonisierte Normen

EN 62841-1:2015

EN IEC 62841-2-3:2021/A11:2021

EN IEC 55014-1:2021

EN IEC 55014-2:2021

EN IEC 63000:2018

Typbezeichnung der Maschine: Akku-Winkelschleifer 20 V PWSA 20-Li F4

Herstellungsjahr: 06–2023

Seriennummer: IAN 436786_2304

Bochum, 20.06.2023



Semi Uguzlu

- Qualitätsmanager -

Technische Änderungen im Sinne der Weiterentwicklung sind vorbehalten.

Ersatz-Akku und Ladegerät Bestellung

Sie können einen Ersatz-Akku oder ein Ladegerät bequem im Internet unter www.kompernass.com dauerhaft nachbestellen.



X20V 4 Ah



X20V 2 Ah



PDSL 20 A1

- ◆ Scannen Sie den QR-Code mit Ihrem Smartphone/Tablet.
Mit diesem QR-Code gelangen Sie direkt auf unsere Webseite und können die verfügbaren Ersatzteile einsehen und bestellen.

HINWEIS

- ▶ Sollten Sie Probleme mit der Online-Bestellung haben, können Sie sich telefonisch oder per E-Mail an unser Servicecenter wenden.
- ▶ Geben Sie immer die Artikelnummer (IAN) 436786_2304 bei Ihrer Bestellung mit an.
- ▶ Bitte beachten Sie, dass nicht für alle Lieferländer eine Online-Bestellung von Ersatzteilen möglich ist.

Table des matières

Introduction	40
Utilisation conforme à l'usage prévu	40
Équipement	40
Matériel livré	41
Caractéristiques techniques	41
Avertissements de sécurité généraux pour l'outil électrique	42
1. Sécurité de la zone de travail	42
2. Sécurité électrique	42
3. Sécurité des personnes	42
4. Utilisation et entretien de l'outil électrique	43
5. Utilisation des outils fonctionnant sur batteries et précautions d'emploi	43
6. Entretien	44
Avertissements de sécurité pour toutes les utilisations	44
Recul brutal et consignes de sécurité correspondantes	45
Avertissements de sécurité spéciaux pour le meulage et le tronçonnage	46
Autres avertissements de sécurité spéciaux concernant le tronçonnage	47
Consignes de sécurité relatives aux chargeurs	47
Accessoires admis	48
Stockage et maniement des outils d'intervention recommandés	48
Consignes de travail	48
Avant la mise en service	50
Recharger le pack d'accus (voir fig. A)	50
Mettre le pack d'accus dans l'appareil/l'en retirer	50
Contrôler l'état de l'accu	50
Régler le capot de protection	50
Monter la poignée supplémentaire	51
Monter/changer la meule à dégrossir/le disque à tronçonner	51
Mise en service	52
Mise en marche/mise hors service	52
Réglage de la vitesse de rotation	52
Entretien et nettoyage	53
Recyclage	53
Garantie pour Kompernass Handels GmbH pour la France	54
Garantie pour Kompernass Handels GmbH pour la Belgique	56
Service après-vente	57
Importateur	57
Traduction de la déclaration de conformité originale	58
Commande d'une batterie de rechange et d'un chargeur	59

MEULEUSE D'ANGLE SANS FIL 20 V PWSA 20-Li F4







Introduction

Nous vous félicitons pour l'achat de votre nouvel appareil. Vous venez ainsi d'opter pour un produit de grande qualité. Le mode d'emploi fait partie de ce produit. Il contient des remarques importantes concernant la sécurité, l'usage et le recyclage. Avant d'utiliser le produit, veuillez vous familiariser avec toutes les consignes d'utilisation et de sécurité. N'utilisez le produit que conformément aux consignes et pour les domaines d'utilisation prévus. Si vous cédez le produit à un tiers, remettez-lui également tous les documents.

Utilisation conforme à l'usage prévu

L'appareil est conçu pour le tronçonnage, le dégrossissage de métal, béton ou carrelages sans utiliser d'eau. Toute utilisation autre ou modification de l'appareil est considérée comme non conforme et s'accompagne de risques d'accident non négligeables. Nous déclinons toute responsabilité pour les dommages causés résultant d'une utilisation non conforme. L'appareil n'est pas conçu pour un usage professionnel.

Explication des symboles

	Lisez le mode d'emploi d'origine et les consignes de sécurité avant la mise en service.
	L'utilisation de disques à tronçonner ou de meules à dégrossir endommagés est dangereuse et peut occasionner des blessures graves !
	Diamètre du disque
	Meuleuse d'angle sans fil
	Porter des lunettes de protection !
	Porter une protection auditive !

	Porter des chaussures de sécurité !
	Porter des gants de protection !
	Porter un masque de protection anti-poussière !
	Non admis pour la rectification sous arrosage
	Non admis pour la rectification latérale
	Conçue pour le ponçage de métaux
	Utilisez toujours l'outil électrique à deux mains

Équipement

- ❶ Interrupteur MARCHE/ARRÊT
- ❷ Touche de déverrouillage du pack d'accus
- ❸ Pack d'accus*
- ❹ Touche d'état d'accu
- ❺ LED d'affichage de l'accu
- ❻ Molette de présélection de la vitesse
- ❼ Poignée supplémentaire
- ❽ Capot de protection
- ❾ Touche de retenue de broche
- ❿ Filetage (3 x) pour poignée supplémentaire
- ⓫ Bague de montage
- ⓬ Vis
- ⓭ Fixation du capot de protection
- ⓮ Chargeur rapide (voir fig. A)*
- ⓯ LED de contrôle de chargement rouge (voir fig. A)
- ⓰ LED de contrôle de chargement verte (voir fig. A)
- ⓱ Broche de fixation (voir fig. C)
- ⓲ Bride de fixation (voir fig. C)
- ⓳ Écrou de serrage (voir fig. C)
- ⓴ Clé de montage à deux ergots (voir fig. D)
- ⓵ Cavités

Matériel livré

- 1 meuleuse d'angle sans fil 20 V
- 1 poignée supplémentaire
- 1 capot de protection (prémonté)
- 1 clé de montage à deux ergots
- 1 disque à tronçonner (prémonté)
- 1 mode d'emploi

Caractéristiques techniques

Meuleuse d'angle sans fil 20 V PWSA 20-Li F4

Tension nominale	20 V \equiv (courant continu)
Plage nominale de vitesses	n_0 2500-11000 min ⁻¹
Ø du disque	125 mm
Filetage	M14

Batterie PAP 20 B3*

Type	LITHIUM-IONS
Tension nominale	20 V \equiv (courant continu)
Capacité	4 Ah
Cellules	10

Chargeur rapide de batterie PLG 20 C3*

ENTRÉE/Input

Tension nominale	230-240 V \sim , 50 Hz (courant alternatif)
Puissance nominale absorbée	120 W
Fusible (interne)	3,15 A 

SORTIE/Output

Tension nominale	21,5 V \equiv (courant continu)
Courant nominal	4,5 A
Temps de chargement	env. 60 min
Classe de protection	II /  (Double isolation)

* LA BATTERIE ET LE CHARGEUR NE SONT PAS INCLUS

Informations relatives aux bruits et aux vibrations

Valeur de mesure du bruit déterminée conformément à la norme EN 62841. Le niveau de bruit A pondéré typique de l'outil électrique est de :

Valeur d'émissions sonores

Niveau de pression acoustique	$L_{PA} = 83,6$ dB (A)
Imprecision	$K = 3$ dB
Niveau de puissance acoustique	$L_{WA} = 94,6$ dB (A)
Imprecision	$K = 3$ dB

Porter une protection auditive !

Valeur totale des vibrations

Ponçage de surfaces	
poignée principale	$a_{h,AG} < 2,5$ m/s ²
Imprecision	$K = 1,5$ m/s ²
Ponçage de surfaces	
Poignée supplémentaire	$a_{h,AG} < 2,5$ m/s ²
Imprecision	$K = 1,5$ m/s ²

REMARQUE

- ▶ Les valeurs d'émission de vibrations et les valeurs d'émissions sonores indiquées ont été mesurées conformément à une méthode de mesure normée et peuvent être utilisées pour comparer des outils électriques.
- ▶ Les valeurs d'émission de vibrations et les valeurs d'émissions sonores indiquées peuvent également être utilisées pour une évaluation préliminaire de la sollicitation.

AVERTISSEMENT !

- ▶ Pendant l'utilisation effective de l'outil électrique, les émissions de vibrations et sonores peuvent différer des valeurs indiquées en fonction de la manière dont l'outil électrique est utilisé, et en particulier en fonction du type de pièce à usiner.
- ▶ Il faut fixer des mesures de sécurité, visant à protéger l'utilisateur, qui reposent sur une estimation de la sollicitation vibratoire pendant les conditions d'utilisation effectives (à ce titre, toutes les parts du cycle de travail doivent être prises en compte, par exemple les durées pendant lesquelles l'outil électrique est éteint et celles pendant lesquelles il est allumé mais fonctionne sans charge).



Avertissements de sécurité généraux pour l'outil électrique

⚠ AVERTISSEMENT !

- Lire tous les avertissements de sécurité, les instructions, les illustrations et les spécifications fournis avec cet outil électrique. Ne pas suivre les instructions énumérées ci-dessous peut provoquer un choc électrique, un incendie et/ou une blessure sérieuse.

Conservé tous les avertissements et toutes les instructions pour pouvoir s'y reporter ultérieurement.

Le terme „outil électrique“ dans les avertissements fait référence à votre outil électrique alimenté par le secteur (avec cordon d'alimentation) ou votre outil électrique fonctionnant sur batterie (sans cordon d'alimentation).

1. Sécurité de la zone de travail

- Conservé la zone de travail propre et bien éclairée. Les zones en désordre ou sombres sont propices aux accidents.
- Ne pas faire fonctionner les outils électriques en atmosphère explosive, par exemple en présence de liquides inflammables, de gaz ou de poussières. Les outils électriques produisent des étincelles qui peuvent enflammer les poussières ou les fumées.
- Maintenir les enfants et les personnes présentes à l'écart pendant l'utilisation de l'outil électrique. Les distractions peuvent vous faire perdre le contrôle de l'outil.

2. Sécurité électrique

- Il faut que les fiches de l'outil électrique soient adaptées au socle. Ne jamais modifier la fiche de quelque façon que ce soit. Ne pas utiliser d'adaptateurs avec des outils électriques à branchement de terre. Des fiches non modifiées et des socles adaptés réduisent le risque de choc électrique.
- Éviter tout contact du corps avec des surfaces reliées à la terre telles que les tuyaux, les radiateurs, les cuisinières et les réfrigérateurs.

Il existe un risque accru de choc électrique si votre corps est relié à la terre.

- Ne pas exposer les outils électriques à la pluie ou à des conditions humides. La pénétration d'eau à l'intérieur d'un outil électrique augmente le risque de choc électrique.
- Ne pas maltraiter le cordon. Ne jamais utiliser le cordon pour porter, tirer ou débrancher l'outil électrique. Maintenir le cordon à l'écart de la chaleur, du lubrifiant, des arêtes vives ou des parties en mouvement. Des cordons endommagés ou emmêlés augmentent le risque de choc électrique.
- Lorsqu'on utilise un outil électrique à l'extérieur, utiliser un prolongateur adapté à l'utilisation extérieure. L'utilisation d'un cordon adapté à l'utilisation extérieure réduit le risque de choc électrique.
- Si l'usage d'un outil électrique dans un emplacement humide est inévitable, utiliser une alimentation protégée par un dispositif à courant différentiel résiduel (RCD). L'usage d'un RCD réduit le risque de choc électrique.

3. Sécurité des personnes

- Rester vigilant, regarder ce que vous êtes en train de faire et faire preuve de bon sens dans votre utilisation de l'outil électrique. Ne pas utiliser un outil électrique lorsque vous êtes fatigué ou sous l'emprise de drogues, de l'alcool ou de médicaments. Un moment d'inattention en cours d'utilisation d'un outil électrique peut entraîner des blessures graves.
- Utiliser un équipement de protection individuelle. Toujours porter une protection pour les yeux. Les équipements de protection individuelle tels que les masques contre les poussières, les chaussures de sécurité antidérapantes, les casques ou les protections auditives utilisés pour les conditions appropriées réduisent les blessures.
- Éviter tout démarrage intempestif. S'assurer que l'interrupteur est en position arrêt avant de brancher l'outil au secteur et/ou au bloc de batteries, de le ramasser ou de le porter. Porter les outils électriques en ayant le doigt sur l'interrupteur ou brancher des outils électriques dont l'interrupteur est en position marche est source d'accidents.

- d) Retirer toute clé de réglage avant de mettre l'outil électrique en marche. Une clé laissée fixée sur une partie tournante de l'outil électrique peut donner lieu à des blessures.
 - e) Ne pas se précipiter. Garder une position et un équilibre adaptés à tout moment. Cela permet un meilleur contrôle de l'outil électrique dans des situations inattendues.
 - f) S'habiller de manière adaptée. Ne pas porter de vêtements amples ou de bijoux. Garder les cheveux et les vêtements à distance des parties en mouvement. Des vêtements amples, des bijoux ou les cheveux longs peuvent être pris dans des parties en mouvement.
 - g) Si des dispositifs sont fournis pour le raccordement d'équipements pour l'extraction et la récupération des poussières, s'assurer qu'ils sont connectés et correctement utilisés. Utiliser des collecteurs de poussière peut réduire les risques dus aux poussières.
 - h) Rester vigilant et ne pas négliger les principes de sécurité de l'outil sous prétexte que vous avez l'habitude de l'utiliser. Une fraction de seconde d'inattention peut provoquer une blessure grave.
- d) Conserver les outils électriques à l'arrêt hors de la portée des enfants et ne pas permettre à des personnes ne connaissant pas l'outil électrique ou les présentes instructions de le faire fonctionner. Les outils électriques sont dangereux entre les mains d'utilisateurs novices.
 - e) Observer la maintenance des outils électriques et des accessoires. Vérifier qu'il n'y a pas de mauvais alignement ou de blocage des parties mobiles, des pièces cassées ou toute autre condition pouvant affecter le fonctionnement de l'outil électrique. En cas de dommages, faire réparer l'outil électrique avant de l'utiliser. De nombreux accidents sont dus à des outils électriques mal entretenus.
 - f) Garder affûtés et propres les outils permettant de couper. Des outils destinés à couper correctement entretenus avec des pièces coupantes tranchantes sont moins susceptibles de bloquer et sont plus faciles à contrôler.
 - g) Utiliser l'outil électrique, les accessoires et les lames etc., conformément à ces instructions, en tenant compte des conditions de travail et du travail à réaliser. L'utilisation de l'outil électrique pour des opérations différentes de celles prévues peut donner lieu à des situations dangereuses.
 - h) Il faut que les poignées et les surfaces de préhension restent sèches, propres et dépourvues d'huiles et de graisses. Des poignées et des surfaces de préhension glissantes rendent impossibles la manipulation et le contrôle en toute sécurité de l'outil dans les situations inattendues.

4. Utilisation et entretien de l'outil électrique

- a) Ne pas forcer l'outil électrique. Utiliser l'outil électrique adapté à votre application. L'outil électrique adapté réalise mieux le travail et de manière plus sûre au régime pour lequel il a été construit.
- b) Ne pas utiliser l'outil électrique si l'interrupteur ne permet pas de passer de l'état de marche à arrêt et inversement. Tout outil électrique qui ne peut pas être commandé par l'interrupteur est dangereux et il faut le réparer.
- c) Débrancher la fiche de la source d'alimentation et/ou enlever le bloc de batteries, s'il est amovible, avant tout réglage, changement d'accessoires ou avant de ranger l'outil électrique. De telles mesures de sécurité préventives réduisent le risque de démarrage accidentel de l'outil électrique.

5. Utilisation des outils fonctionnant sur batteries et précautions d'emploi

- a) Ne recharger qu'avec le chargeur spécifié par le fabricant. Un chargeur qui est adapté à un type de bloc de batteries peut créer un risque de feu lorsqu'il est utilisé avec un autre type de bloc de batteries.
- b) N'utiliser les outils électriques qu'avec des blocs de batteries spécifiquement désignés. L'utilisation de tout autre bloc de batteries peut créer un risque de blessure et de feu.

- c) Lorsqu'un bloc de batteries n'est pas utilisé, le maintenir à l'écart de tout autre objet métallique, par exemple trombones, pièces de monnaie, clés, clous, vis ou autres objets de petite taille qui peuvent donner lieu à une connexion d'une borne à une autre. Le court-circuitage des bornes d'une batterie entre elles peut causer des brûlures ou un feu.
- d) Dans de mauvaises conditions, du liquide peut être éjecté de la batterie; éviter tout contact. En cas de contact accidentel, nettoyer à l'eau. Si le liquide entre en contact avec les yeux, rechercher en plus une aide médicale. Le liquide éjecté des batteries peut causer des irritations ou des brûlures.
- e) Ne pas utiliser un bloc de batteries ou un outil fonctionnant sur batteries qui a été endommagé ou modifié. Les batteries endommagées ou modifiées peuvent avoir un comportement imprévisible provoquant un feu, une explosion ou un risque de blessure.
- f) Ne pas exposer un bloc de batteries ou un outil fonctionnant sur batteries au feu ou à une température excessive. Une exposition au feu ou à une température supérieure à 130 °C (265 °F) peut provoquer une explosion.
- g) Suivre toutes les instructions de charge et ne pas charger le bloc de batteries ou l'outil fonctionnant sur batteries hors de la plage de températures spécifiée dans les instructions. Un chargement incorrect ou à des températures hors de la plage spécifiée de températures peut endommager la batterie et augmenter le risque de feu.



ATTENTION ! RISQUE D'EXPLOSION !
Ne rechargez jamais des piles non rechargeables.



Protégez l'accu de la chaleur, par ex. aussi du rayonnement solaire continu, du feu, de l'eau et de l'humidité. Il y a un risque d'explosion.

6. Entretien

- a) Faire entretenir l'outil électrique par un réparateur qualifié utilisant uniquement des pièces de rechange identiques. Cela assure le maintien de la sécurité de l'outil électrique.
- b) Ne jamais effectuer d'opération d'entretien sur des blocs de batteries endommagés. Il convient que l'entretien des blocs de batteries ne soit effectué que par le fabricant ou les fournisseurs de service autorisés.

Avertissements de sécurité pour toutes les utilisations

Avertissements de sécurité conjoints pour le meulage et le tronçonnage

- a) Cet outil électrique est destiné à fonctionner comme meuleuse et tronçonneuse. Lisez tous les avertissements de sécurité, les instructions, les illustrations et les spécifications fournies avec cet outil électrique. Si vous ne respectez pas toutes les instructions suivantes, un choc électrique, un incendie et/ou des blessures graves peuvent survenir.
- b) Cet outil électrique ne convient pas pour poncer avec du papier abrasif, des brosses métalliques, pour lustrer, ni pour découper des trous. Les utilisations pour lesquelles cet outil électrique n'est pas prévu peuvent engendrer des risques et des blessures.
- c) N'utilisez pas d'outils d'intervention qui ne sont pas prévus ou recommandés par le fabricant spécialement pour cet outil électrique. Le simple fait de pouvoir fixer l'accessoire à l'outil électrique ne garantit pas une utilisation sûre.
- d) Le nombre de tours autorisé de l'outil d'intervention utilisé doit être au moins aussi élevé que le nombre de tours maximal indiqué sur l'outil électrique. Un outil d'intervention tournant plus rapidement que ce qui est autorisé peut se briser et voler en éclats.
- e) Le diamètre extérieur et l'épaisseur de l'outil d'intervention utilisé doivent correspondre aux dimensions indiquées de votre outil électrique. Les outils d'intervention mal dimensionnés ne peuvent pas être suffisamment sécurisés ou contrôlés.

- f) Les outils d'intervention à insert fileté doivent être exactement adaptés au filetage de la broche porte-meule. Pour les outils d'intervention montés au moyen d'une bride, le diamètre du trou de l'outil d'intervention doit être adapté au diamètre de la fixation de la bride. Les outils d'intervention qui ne sont pas parfaitement fixés à l'outil électrique tournent de manière irrégulière, vibrent très fortement et peuvent entraîner une perte de contrôle.
- g) N'utilisez pas d'outils d'intervention endommagés. Contrôlez avant chaque utilisation les outils d'intervention tels que les meules abrasives en vue de détecter des éclats et fissures, le plateau de ponçage en vue de détecter des fissures, l'absence d'usure ou de forte usure, les brosses métalliques en vue de détecter des fils détachés ou cassés. Si l'outil électrique ou l'outil d'intervention tombe par terre, contrôlez s'il est endommagé ou bien utilisez un outil d'intervention qui n'est pas abîmé. Si vous avez contrôlé et utilisé l'outil, tenez-vous, ainsi que les personnes se trouvant à proximité, hors du niveau de l'outil d'intervention rotatif et laissez l'appareil tourner une minute à plein régime. Les outils d'intervention endommagés cassent pour la plupart pendant cette phase d'essai.
- h) Portez un équipement de protection individuelle. En fonction de l'utilisation, portez une protection faciale intégrale, une protection oculaire ou des lunettes de protection. Dans la mesure du nécessaire, portez un masque anti-poussière, une protection auditive, des gants de protection ou un tablier spécial qui tiennent éloignées les particules de meulage et de matière. Les yeux doivent être protégés des projections de corps étrangers engendrées lors de différentes utilisations. Un masque de protection anti-poussière ou respiratoire doit filtrer la poussière produite lors de l'utilisation. Si vous êtes exposé à un bruit important durant une longue période, vous risquez d'être atteint d'une perte auditive.
- i) Veillez à ce que d'autres personnes respectent une distance de sécurité par rapport à votre zone de travail. Toute personne pénétrant dans le périmètre de travail doit porter un équipement de protection individuelle. Les fragments de la pièce ou des outils amovibles cassés risquent d'être catapultés et de provoquer des blessures aussi en dehors de la zone de travail directe.
- j) **Ne tenez l'outil électrique que par ses surfaces de préhension isolées lorsque vous effectuez des travaux pour lesquels l'outil amovible peut toucher des lignes électriques ou son propre cordon d'alimentation.** Le contact avec une ligne électrique peut également mettre les parties métalliques de l'appareil sous tension et provoquer un choc électrique.
- k) **Ne déposez jamais l'outil électrique tant que l'outil d'intervention ne s'est pas entièrement immobilisé.** L'outil d'intervention en train de tourner risque d'entrer en contact avec la surface d'appui et de vous faire perdre ainsi le contrôle de l'outil électrique.
- l) **Attendez toujours que l'outil électrique ait cessé de tourner avant de le transporter.** Vos vêtements risquent d'entrer fortuitement en contact avec l'outil d'intervention en rotation, et cet outil risque de pénétrer dans votre corps.
- m) **Nettoyez régulièrement les fentes de ventilation de votre outil électrique.** Le ventilateur du moteur aspire de la poussière dans le boîtier de l'appareil et une accumulation de poussière métallique peut engendrer des risques électriques.
- n) **N'utilisez pas l'outil électrique à proximité de matériaux combustibles.** Les étincelles peuvent enflammer ces matériaux.
- o) **N'utilisez pas d'outils d'intervention qui nécessitent des liquides de refroidissement.** L'utilisation d'eau ou d'autres liquides de refroidissement peut provoquer un choc électrique.

Recul brutal et consignes de sécurité correspondantes

Le recul est la réaction soudaine consécutive à l'accrochage ou au blocage de l'outil d'intervention, à savoir par exemple une meule abrasive, un plateau de ponçage, etc. Un accrochage ou un blocage entraîne un arrêt abrupt de l'outil en rotation.

De ce fait, l'outil électrique, s'il n'est pas fermement tenu en main, subit une accélération brutale en sens opposé de celui de l'outil d'intervention.

Si par exemple une meule abrasive accroche ou se bloque dans la pièce à usiner, le bord de la meule plongeant dans la pièce va creuser le matériau au point de blocage, avec risque d'ébrécher la meule ou d'un recul brutal. La meule abrasive peut sauter en direction de l'opérateur ou s'en éloigner, ceci selon le sens de rotation de la meule au point de blocage. Les meules abrasives peuvent également se rompre dans ces conditions.

Un recul résulte d'une utilisation incorrecte de l'outil électrique et/ou de conditions de travail inappropriées. Il peut être évité en prenant les précautions adéquates spécifiées ci-dessous.

- a) **Saisissez fermement l'outil électrique et positionnez votre corps et vos bras de manière à pouvoir résister à un recul brutal. Utilisez toujours la poignée supplémentaire, si présente, pour maîtriser le mieux possible les forces de recul ou les couples de réaction au démarrage.** L'opérateur peut maîtriser les forces de recul et de réaction grâce à des mesures de prudence adaptées.
- b) **Ne placez jamais les mains à proximité d'outils d'intervention en rotation.** En cas de recul, l'outil d'intervention risque de se déplacer au-dessus de votre main.
- c) **Évitez avec votre corps la zone dans laquelle l'outil électrique se déplace lors d'un recul brutal.** Au point de blocage, le recul entraîne l'outil électrique dans la direction opposée à celle de rotation de la meule abrasive.
- d) **Travaillez de manière particulièrement prudente au niveau des angles, des arêtes vives, etc. Évitez que les outils d'intervention rebondissent de la pièce à usiner et se coincent.** Dans les angles, au contact d'arêtes vives ou lorsqu'il rebondit, l'outil d'intervention en rotation tend à se coincer. Ceci entraîne une perte de contrôle ou un recul brutal.
- e) **N'utilisez pas de lame de tronçonneuse pour couper du bois, pas de disque à tronçonner diamanté segmenté avec un espace supérieur à 10 mm entre les segments et pas de lame**

de scie dentée. De tels outils d'intervention causent souvent un recul brutal et la perte du contrôle.

Avvertissements de sécurité spéciaux pour le meulage et le tronçonnage

- a) **Utilisez exclusivement les meules/disques homologués pour votre outil électrique et le capot de protection prévu pour ces meules/disques.** Les meules/disques qui ne sont pas prévus pour l'outil électrique ne peuvent pas être suffisamment protégés et ne sont pas sûrs.
- b) **Les meules abrasives à bord coudé doivent être montées de telle manière que leur surface de meulage ne fasse pas saillie au-dessus du plan du bord du capot de protection.** Une meule abrasive incorrectement montée et qui fait saillie au-dessus du plan du bord du capot de protection ne peut pas être suffisamment protégée.
- c) **Le capot de protection doit être placé de manière sûre sur l'outil électrique et, pour obtenir un niveau maximum de sécurité, être réglé de sorte que la plus petite partie à nu possible de la meule/du disque regarde vers l'opérateur.** Le capot de protection aide à protéger l'opérateur des fragments et d'un contact involontaire avec la meule/le disque ainsi que des étincelles susceptibles d'enflammer les vêtements.
- d) **Les meules/disques ne doivent être utilisés que dans le cadre des possibilités d'utilisation recommandées. Par exemple : ne meulez jamais avec la surface latérale d'un disque à tronçonner.** Les disques à tronçonner sont conçus pour enlever du matériau au contact de la tranche du disque. L'exercice d'une force latérale sur ces meules/disques risque de les briser.
- e) **Utilisez toujours des brides de serrage intactes, de taille et de forme adaptées à la meule abrasive que vous avez choisie.** Des brides adaptées soutiennent la meule abrasive et réduisent ainsi le risque d'une cassure de la meule. Les brides pour disques à tronçonner peuvent être différentes des brides pour d'autres meules abrasives.

- f) N'utilisez jamais de meules abrasives usées provenant d'outils électriques de plus grande taille. Les meules abrasives pour outils électriques de plus grande taille ne sont pas conçues pour les vitesses élevées d'outils électriques de plus petite dimension et risquent de casser.
- g) Lorsque vous utilisez les disques dans un but double, utilisez toujours le capot de protection adapté à l'utilisation faite. Ne pas utiliser le bon capot de protection peut entraîner l'absence de protection souhaitée, et provoquer des blessures graves.
- e) Étayez les panneaux ou les grandes pièces à usiner afin de réduire le risque de recul dû à un coincement du disque à tronçonner. Les grandes pièces à usiner peuvent fléchir sous leur propre poids. La pièce à usiner doit être étayée des deux côtés du disque, à savoir autant à proximité du disque à tronçonner que du bord.
- f) Soyez particulièrement prudent au moment de pratiquer des coupes plongeantes dans des murs existants ou des zones sans visibilité. Le disque à tronçonner en train de plonger risque de pénétrer dans des conduites de gaz ou d'eau, des lignes électriques ou d'autres objets et de provoquer en plus un recul brutal.

Autres avertissements de sécurité spéciaux concernant le tronçonnage

- a) Évitez que le disque à tronçonner se bloque et de lui imposer une pression d'applique excessive. N'effectuez pas de coupes trop profondes. Une surcharge du disque à tronçonner accroît sa sollicitation et le risque qu'il se coince ou se bloque, donc la possibilité d'un recul brutal ou d'une cassure du corps du disque.
- b) Évitez la zone située devant et derrière le disque à tronçonner en rotation. Si vous éloignez de vous le disque à tronçonner dans la pièce à usiner, l'outil électrique risque en cas de recul brutal d'être projeté directement vers vous avec le disque en rotation.
- c) En cas de coincement du disque à tronçonner ou d'interruption des travaux, éteignez l'appareil et maintenez-le stable jusqu'à l'arrêt complet du disque. N'essayez jamais de retirer le disque à tronçonner en rotation du trait de scie ; il y a sinon risque d'un recul brutal. Identifiez et supprimez la cause du coincement.
- d) Ne remettez jamais l'outil électrique en marche tant qu'il se trouve dans la pièce à travailler. Laissez le disque à tronçonner atteindre sa pleine vitesse de rotation avant de poursuivre la coupe avec prudence. Sans quoi le disque risque de s'accrocher, de sauter en dehors de la pièce à usiner ou de causer un recul brutal.
- g) Ne réalisez pas de coupes courbes. Une surcharge du disque à tronçonner accroît sa sollicitation et le risque qu'il se coince ou se bloque, donc la possibilité d'un recul brutal ou d'une cassure du corps du disque, ce qui peut entraîner des blessures graves.

Consignes de sécurité relatives aux charges

- Cet appareil peut être utilisé par des enfants à partir de 8 ans et par des personnes ayant des capacités physiques, sensorielles ou mentales réduites ou disposant de peu d'expérience et/ou de connaissances, à condition qu'ils soient surveillés ou qu'ils aient été initiés à l'utilisation sécurisée de l'appareil et qu'ils aient compris les dangers en résultant. Ne pas laisser les enfants jouer avec l'appareil. Le nettoyage et la maintenance utilisateur ne doivent pas être réalisés par des enfants s'ils ne sont pas surveillés.

- Si le cordon d'alimentation de l'appareil est endommagé, il doit être remplacé par le fabricant, son service après-vente ou une personne de qualification similaire afin d'éviter tout risque.



Le chargeur convient uniquement à une exploitation en intérieur.

⚠ AVERTISSEMENT !

- Si le cordon d'alimentation de l'appareil est endommagé, il doit être remplacé par le fabricant, son service après-vente ou une personne de qualification similaire afin d'éviter tout risque.

⚠ ATTENTION !

- ◆ Ce chargeur ne peut charger que les batteries suivantes: PAP 20 A1/PAP 20 A2/PAP 20 A3/PAP 20 B1/PAP 20 B3/PAPS 204 A1/PAPS 208 A1.
- ◆ Une liste actualisée de la compatibilité de la batterie est disponible sur www.lidl.de/Akku.

Accessoires admis

	Diamètre max. Ø (mm)	Épaisseur max. (mm)	Dimension du filetage (mm)	Vitesse de rotation (min ⁻¹)	Vitesse périphérique (m/s)	Outil
Disques à tronçonner	125	3	M14	≥11000	≥72	Clé de montage à deux ergots 20
Meules à dégrossir	125	6	M14	≥11000	≥72	Clé de montage à deux ergots 20

Stockage et maniement des outils d'intervention recommandés

- Les outils de ponçage doivent être traités et transportés avec prudence.
- Les outils de ponçage doivent être stockés de manière à n'être exposés à aucune détérioration mécanique ou influence environnementale (par ex. humidité).

Consignes de travail

REMARQUE

- Les meules/disques ne doivent être utilisés que dans le cadre des possibilités d'utilisation recommandées. Ils risquent sinon de se briser, d'être endommagés et de causer des blessures.



Meulage de dégrossissement
N'utilisez jamais de disques à tronçonner pour dégrossir !

- Déplacez la meuleuse d'angle en effectuant un mouvement de va et vient et en exerçant une pression modérée sur la pièce à usiner.
- Si le matériau est mou, passez la meule à dégrossir selon un angle plat sur la pièce à usiner, et selon un angle un peu plus incliné en présence d'un matériau dur.

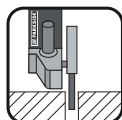

Tronçonnage

N'utilisez jamais de meules à dégrossir pour tronçonner !

- N'utilisez que des disques à tronçonner ou meules homologués, renforcés de fibres, adaptés à une vitesse périphérique non inférieure à 80 m/s.

⚠ PRUDENCE !

- ▶ L'outil de meulage continue à tourner après la mise à l'arrêt. Ne le freinez pas en exerçant une pression latérale dessus.
- Sécurisez la pièce à usiner. Utilisez des dispositifs de serrage/un étau pour retenir la pièce à usiner. Elle sera ainsi mieux tenue qu'avec la main.
- Débranchez toujours l'appareil avant de le déposer sur une surface et attendez qu'il s'immobilise.
- Utilisez l'appareil uniquement pour une coupe ou un meulage à sec.
- La poignée supplémentaire ⑦ doit être montée pour tous les travaux effectués avec l'appareil.
- Les matériaux contenant de l'amiante ne doivent pas être usinés. L'amiante est cancérigène.



Conseil ! Voici le bon comportement recommandé.

⚠ DANGER ! DANS LA PIÈCE À USINER, GUIDEZ TOUJOURS L'APPAREIL EN SENS INVERSE DE CELUI DE ROTATION DU DISQUE.

- ▶ Il y a risque de recul brutal dans le sens opposé. L'appareil risque d'être chassé brutalement hors du trait de coupe.
- Guidez toujours l'appareil en marche contre la pièce usinée. Après l'usinage, soulevez l'appareil au dessus de la pièce à usiner et ne l'éteignez qu'ensuite.
- En cours d'utilisation, maintenez toujours fermement l'appareil des deux mains. Veillez à vous tenir bien en équilibre.
- Pour un meilleur résultat de meulage, déplacez l'appareil de manière régulière sur la pièce à usiner, selon un angle de 15° à 30° (entre la meule et la pièce à usiner) en effectuant un mouvement de va-et-vient.
- Lors de l'usinage de surfaces obliques, l'appareil ne doit pas être appuyé avec une force extrême sur la pièce à usiner. Si la vitesse de rotation chute fortement, vous devrez réduire la pression d'applique pour permettre un usinage sûr et efficace. Si l'appareil est soudainement bloqué ou freiné, il doit alors être immédiatement éteint.
- Tronçonner : Travaillez avec une avance modérée et ne coinciez jamais le disque à tronçonner.
- Les disques à tronçonner et les meules à dégrossir deviennent brûlantes pendant le travail. Laissez-les entièrement refroidir avant de les toucher.
- N'utilisez jamais l'appareil à d'autres fins que celles prévues.
- Veillez toujours à ce que l'appareil soit éteint avant de placer l'accu dans l'appareil.
- En cas de danger, éteignez immédiatement l'appareil et retirez-en l'accu. Veillez à ce que l'appareil soit facilement accessible et puisse être atteint sans problèmes en cas d'urgence.

- Lors de pauses de travail, avant tout travail sur l'appareil et lorsque ce dernier est inutilisé, retirez-en toujours l'accu. L'appareil doit toujours être propre, sec et exempt d'huile ou de graisse.
- Soyez toujours attentif ! Faites toujours attention à ce que vous faites et agissez toujours raisonnablement. N'utilisez en aucun cas l'appareil lorsque vous n'êtes pas concentré ou lorsque vous vous sentez mal.



⚠ AVERTISSEMENT ! Portez toujours des lunettes de protection.



⚠ AVERTISSEMENT ! Portez toujours un masque anti-poussière.

Avant la mise en service

Recharger le pack d'accus (voir fig. A)

⚠ PRUDENCE !

- ▶ Débranchez toujours la fiche secteur avant de retirer le pack d'accus ③ du chargeur ou de le mettre en place.

REMARQUE

- ▶ Ne chargez jamais le pack d'accus lorsque la température ambiante est inférieure à 10 °C ou supérieure à 40 °C. Si un accu lithium-ions doit rester stocké pendant une période prolongée, il faut contrôler régulièrement son état de charge. L'état de charge optimal se situe entre 50% et 80%. Le climat de stockage doit être frais et sec dans une température ambiante située entre 0 °C et 50 °C.
- ◆ Placez le pack d'accus ③ dans le chargeur rapide ⑭ (voir fig. A).
- ◆ Insérez la fiche secteur dans la prise secteur. La LED de contrôle ⑮ s'allume en rouge.
- ◆ La LED de contrôle de charge verte ⑯ vous signale que l'opération de chargement est terminée et que le pack d'accus ③ est prêt à être utilisé.

⚠ ATTENTION !

- ◆ Si la LED de contrôle de chargement rouge ⑮ se met à clignoter, cela signifie que le pack d'accus ③ surchauffe et qu'il ne peut pas être rechargé.
- ◆ Si les LED de contrôle rouge et verte ⑮ ⑯ clignotent ensemble, cela signifie que le pack d'accus ③ est défectueux.
- ◆ Éteignez le chargeur pendant au moins 15 minutes entre deux opérations de chargement consécutives. Débranchez pour cela la fiche secteur.

Mettre le pack d'accus dans l'appareil/l'en retirer

Mise en place du pack d'accus

- ◆ Faites s'enclencher le pack d'accus ③ dans la poignée.

Retirer le pack d'accus

- ◆ Appuyez sur la touche de déverrouillage ② puis retirez le pack d'accus ③.

Contrôler l'état de l'accu

- ◆ Pour vérifier l'état de l'accu, appuyez sur la touche d'état d'accu ④ (voir aussi la figure principale). L'état et la puissance restante s'affichent comme suit dans la LED d'affichage de l'accu ⑤ :
ROUGE/ORANGE/VERT = charge maximale
ROUGE/ORANGE = charge moyenne
ROUGE = charge faible - rechargez l'accu

Régler le capot de protection

⚠ AVERTISSEMENT ! RISQUE DE BLESSURE !

- ▶ Avant d'effectuer tout travail sur l'appareil, éteignez-le et retirez l'accu.

⚠ RISQUE DE BLESSURES !

- ▶ Utilisez toujours la meuleuse d'angle avec le capot de protection **8**. Le capot de protection doit être monté de manière sûre contre la meuleuse d'angle. Réglez-le de manière à atteindre un summum de sécurité, c'est-à-dire que la plus petite surface à nu possible de la meule/du disque regarde vers l'opérateur. Le capot de protection **8** a pour but de protéger l'opérateur contre les fragments et une entrée en contact aléatoire avec la meule/le disque.
- ▶ Veillez à monter le capot de protection **8** au moins selon le même angle que la poignée supplémentaire **7** (voir fig. B). Vous risquez sinon de vous brûler au contact de la meule à dégrossir ou du disque à tronçonner.
- ◆ Tournez le capot de protection **8** sur la position nécessaire (position de travail). Veillez à ce que le capot de protection **8** soit placé de manière à ce que la fixation du capot de protection **13** repose au-dessus de l'une des 5 cavités **21** du capot de protection **8** (v. fig. E sur le volet dépliant).
- ◆ Veillez à ce que la fixation du capot de protection **13** soit bien en place dans la cavité **21** respective.

Monter la poignée supplémentaire

⚠ PRUDENCE !

- ▶ Pour des raisons de sécurité, cet appareil doit être uniquement utilisé avec la poignée supplémentaire **7**. Dans le cas contraire, vous risquez de vous blesser. La poignée supplémentaire **7** peut être vissée à gauche, à droite ou en haut sur la tête de l'appareil en fonction du mode de travail.

Monter/changer la meule à dégrossir/le disque à tronçonner

Portez toujours des gants de protection lors du changement de disques à tronçonner/de meules à dégrossir.

Tenir compte des dimensions des meules à dégrossir ou disques à tronçonner. Le diamètre du trou doit correspondre sans jeu à la bride de fixation **18** réceptacle. N'utiliser aucun réducteur ou adaptateur.

REMARQUE

- ▶ Les disques/meules que vous utilisez doivent être obligatoirement propres.
- N'utilisez que des outils abrasifs dont la vitesse de rotation admissible est au minimum aussi élevée que la vitesse de rotation à vide de l'appareil.
- **RISQUE DE BLESSURES !** Actionnez la touche de retenue de broche **9** uniquement lorsque la broche de fixation **17** est immobile.
- ◆ Appuyez sur la touche de retenue de broche **9** pour bloquer l'engrenage.
- ◆ Desserrez l'écrou de serrage **19** à l'aide de la clé de montage à deux ergots **20** (voir fig. D).
- ◆ Sur la bride de fixation **18**, placez la meule à dégrossir ou le disque à tronçonner avec la face marquée regardant l'appareil.
- ◆ Ensuite, remplacez l'écrou de serrage, **19**, avec le côté surélevé regardant vers le haut, sur la broche de fixation **17**.

En présence de disques minces (voir figure 1)

- ◆ Le collet de l'écrou de serrage **19** regarde vers le haut afin de pouvoir serrer une meule mince de manière sûre.

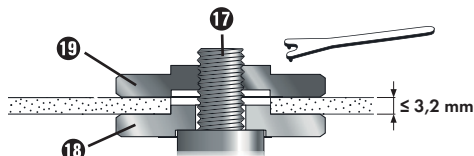

Fig. 1

- ◆ Appuyez sur la touche de retenue de broche ⑨ pour bloquer l'engrenage.
- ◆ Serrez à nouveau bien l'écrou de serrage ⑱ avec la clé de montage à deux ergots ⑳.

En présence de meules épaisses (voir figure 2)

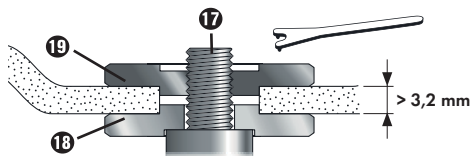

Fig. 2

Le collet de l'écrou de serrage ⑱ regarde vers le bas afin que la meule puisse être fixée de manière sûre sur la broche de fixation ⑰.

- ◆ Retenir la broche de fixation ⑰.
- ◆ Vissez l'écrou de serrage ⑱ avec la clé de montage à deux ergots ⑳ dans le sens horaire.

REMARQUE

- ▶ Si la meule tourne de manière irrégulière ou oscille une fois changée, elle doit être à nouveau immédiatement remplacée.
- ◆ Suite à un changement de meule, faites tourner l'appareil à vide pendant 60 secondes à la plus haute vitesse pour des raisons de sécurité. Soyez attentif à des bruits inhabituels ou à une formation d'étincelles.
- ◆ Vérifiez si toutes les pièces de fixation sont correctement positionnées.
- ◆ Veillez à ce que la flèche de sens de rotation (si présente) sur les disques à tronçonner et les meules à dégrossir (ainsi que sur les disques à tronçonner diamantés) et le sens de rotation de l'appareil (flèche de sens de rotation sur la tête de l'appareil) correspondent.

Mise en service

Mise en marche/mise hors service

Vérifiez l'outil d'intervention avant utilisation, afin de vous assurer que toutes les pièces à fixer sont correctement mises en place.

REMARQUE

- ▶ Allumez toujours la meuleuse d'angle avant qu'elle entre en contact avec le matériau, et ensuite seulement guidez-la sur la pièce.
- ▶ Si l'appareil a été bloqué par une surcharge et s'il s'éteint, il va redémarrer spontanément dès que la cause du blocage a disparu (fonction de démarrage automatique).

Allumer

- ◆ Appuyez sur l'interrupteur MARCHE/ARRÊT ① d'abord vers la droite, pour le pousser ensuite en avant.

Éteindre

- ◆ Relâchez l'interrupteur MARCHE/ARRÊT ①.

Activation du mode de fonctionnement permanent

- ◆ Appuyez sur l'interrupteur MARCHE/ARRÊT ① d'abord vers la droite, pour le pousser ensuite en avant. Appuyez sur l'interrupteur MARCHE/ARRÊT ① puis poussez-le en avant vers le bas jusqu'à ce qu'il s'enclenche.

Désactivation du mode de fonctionnement permanent

- ◆ Appuyez sur l'interrupteur MARCHE/ARRÊT ① arrière vers le bas puis relâchez-le.

Réglage de la vitesse de rotation

La molette de présélection de la vitesse ⑥ vous permet de présélectionner la vitesse de rotation : (1 = vitesse de rotation plus faible, 6 = vitesse de rotation plus élevée).

Nous vous recommandons de la déterminer en effectuant des tests pratiques.

La vitesse peut également être modifiée pendant le fonctionnement.

Entretien et nettoyage



AVERTISSEMENT ! RISQUE DE BLESSURES! Avant d'effectuer tout travail sur l'appareil, éteignez-le et retirez l'accu.

La meuleuse d'angle sans fil ne nécessite pas d'entretien.

- N'utilisez pas d'objets pointus pour nettoyer l'outil. Aucun liquide ne doit pénétrer à l'intérieur de l'appareil. L'appareil risque sinon d'être endommagé.
- Nettoyez régulièrement l'outil, de préférence directement une fois le travail terminé.
- Nettoyez le corps avec un chiffon doux, n'utilisez en aucun cas de l'essence, du dissolvant ou des produits nettoyants qui agressent le plastique.
- Utilisez un aspirateur pour le nettoyage complet de l'appareil.
- Les ouïes de ventilation doivent toujours être dégagées.
- Éliminez la poussière de ponçage qui adhère à l'aide d'un pinceau.

REMARQUE

- ▶ Vous pouvez commander des pièces détachées non listées (comme les balais de charbon, les interrupteurs par ex.) auprès de notre hotline du service après-vente.

⚠ AVERTISSEMENT !

- ▶ N'utilisez aucun accessoire non recommandé par PARKSIDE. Cela peut provoquer un choc électrique et un incendie.

Recyclage



FR

Cet appareil et ses accessoires se recyclent



OU

Points de collecte sur www.quefairedemesdechets.fr
Privilégiez la réparation ou le don de votre appareil !



FR



FR



Le produit, l'emballage et le mode d'emploi sont recyclables, soumis à une responsabilité élargie du fabricant, et sont collectés séparément.



Ne jetez pas les outils électriques dans les ordures ménagères !

Le symbole ci-contre, d'une poubelle barrée sur roues, indique que cet appareil doit respecter la directive 2012/19/EU. Cette directive stipule que vous ne devez pas éliminer cet appareil en fin de vie avec les ordures ménagères, mais le rapporter aux points de collecte, aux centres de recyclage ou aux entreprises de gestion des déchets spécialement équipés à cet effet.

Ce recyclage est gratuit. Respectez l'environnement et recyclez en bonne et due forme.



Renseignez-vous auprès de votre commune ou des services administratifs de votre ville pour connaître les possibilités de recyclage du produit usagé.

**Ne jetez pas les accus dans les ordures ménagères !**

Directive 2006/66/CE. Déposez le pack d'accus et/ou l'appareil auprès

des points de collecte existants. Les piles/batteries doivent être traitées comme des déchets spéciaux devant être obligatoirement recyclés dans le respect de l'environnement par les entités correspondantes (commerçants, revendeurs spécialisés, services municipaux, entreprises de recyclage professionnel). Les piles/batteries peuvent contenir des métaux lourds toxiques.

Par conséquent, ne jetez pas les piles/batteries dans les ordures ménagères, rappez-les au contraire à un point de collecte séparé. Ne rappez-tes les piles/batteries qu'à l'état déchargé.



L'emballage est constitué de matériaux écologiques que vous pouvez recycler par le biais des services de recyclage locaux.



Éliminez l'emballage d'une manière respectueuse de l'environnement.

Observez le marquage sur les différents matériaux d'emballage et triez-les séparément si nécessaire. Les matériaux d'emballage sont repérés par des abréviations (a) et des numéros (b) qui ont la signification suivante : 1-7 : Plastiques, 20-22 : Papier et carton, 80-98 : Matériaux composites.

Garantie pour Kompernass Handels GmbH pour la France

Chère cliente, cher client,

Cet appareil est garanti 3 ans à partir de la date d'achat. S'ils sont compris dans la livraison, les blocs-batteries de la série X12V et X20V Team sont également garantis 3 ans à compter de la date d'achat. Si ce produit venait à présenter des vices, vous disposez de droits légaux face au vendeur de ce produit. Vos droits légaux ne sont pas restreints par notre garantie présentée ci-dessous.

Conditions de garantie

La période de garantie débute à la date d'achat. Veuillez bien conserver le ticket de caisse. Celui-ci servira de preuve d'achat.

Si dans un délai de trois ans suivant la date d'achat de ce produit, un vice de matériel ou de fabrication venait à apparaître, le produit sera réparé, remplacé gratuitement par nos soins ou le prix d'achat remboursé, selon notre choix. Cette prestation sous garantie nécessite, dans le délai de trois ans, la présentation de l'appareil défectueux et du justificatif d'achat (ticket de caisse) ainsi que la description brève du vice et du moment de son apparition. Si le vice est couvert par notre garantie, vous recevrez le produit réparé ou un nouveau produit en retour. Aucune nouvelle période de garantie ne débute avec la réparation ou l'échange du produit.

Période de garantie et réclamation légale pour vices cachés

L'exercice de la garantie ne prolonge pas la période de garantie. Cette disposition s'applique également aux pièces remplacées ou réparées. Les dommages et vices éventuellement déjà présents à l'achat doivent être signalés immédiatement après le déballage. Toute réparation survenant après la période sous garantie fera l'objet d'une facturation.

Étendue de la garantie

L'appareil a été fabriqué avec soin conformément à des directives de qualité strictes et consciencieusement contrôlé avant sa livraison.

La prestation de la garantie s'applique aux vices de matériel et de fabrication. L'étendue de la garantie ne couvre pas les pièces du produit qui sont exposées à une usure normale et peuvent de ce fait être considérées comme pièces d'usure, comme p. ex. les lames de scie, les lames de rechange, les papiers abrasifs, etc., ni aux détériorations de pièces fragiles, p. ex. interrupteurs ou pièces en verre.

Cette garantie devient caduque si le produit est détérioré, utilisé ou entretenu de manière non conforme. Toutes les instructions listées dans le manuel d'utilisation doivent être exactement respectées pour une utilisation conforme du produit. Des buts d'utilisation et actions qui sont déconseillés dans le manuel d'utilisation, ou dont vous êtes avertis doivent également être évités.

Le produit est uniquement destiné à un usage privé et ne convient pas à un usage professionnel. La garantie est annulée en cas d'entretien incorrect et inapproprié, d'usage de la force et en cas d'intervention non réalisée par notre centre de service après-vente agréé.

Article L217-16 du Code de la consommation

Lorsque l'acheteur demande au vendeur, pendant le cours de la garantie commerciale qui lui a été consentie lors de l'acquisition ou de la réparation d'un bien meuble, une remise en état couverte par la garantie, toute période d'immobilisation d'au moins sept jours vient s'ajouter à la durée de la garantie qui restait à courir. Cette période court à compter de la demande d'intervention de l'acheteur ou de la mise à disposition pour réparation du bien en cause, si cette mise à disposition est postérieure à la demande d'intervention.

Indépendamment de la garantie commerciale souscrite, le vendeur reste tenu des défauts de conformité du bien et des vices rédhibitoires dans les conditions prévues aux articles L217-4 à L217-13 du Code de la consommation et aux articles 1641 à 1648 et 2232 du Code Civil.

Article L217-4 du Code de la consommation

Le vendeur livre un bien conforme au contrat et répond des défauts de conformité existant lors de la délivrance. Il répond également des défauts de conformité résultant de l'emballage, des instructions de montage ou de l'installation lorsque celle-ci a été mise à sa charge par le contrat ou a été réalisée sous sa responsabilité.

Article L217-5 du Code de la consommation

Le bien est conforme au contrat :

1° S'il est propre à l'usage habituellement attendu d'un bien semblable et, le cas échéant :

- s'il correspond à la description donnée par le vendeur et posséder les qualités que celui-ci a présentées à l'acheteur sous forme d'échantillon ou de modèle ;
- s'il présente les qualités qu'un acheteur peut légitimement attendre eu égard aux déclarations publiques faites par le vendeur, par le producteur ou par son représentant, notamment dans la publicité ou l'étiquetage ;

2° Ou s'il présente les caractéristiques définies d'un commun accord par les parties ou être propre à tout usage spécial recherché par l'acheteur, porté à la connaissance du vendeur et que ce dernier a accepté.

Article L217-12 du Code de la consommation

L'action résultant du défaut de conformité se prescrit par deux ans à compter de la délivrance du bien.

Article 1641 du Code civil

Le vendeur est tenu de la garantie à raison des défauts cachés de la chose vendue qui la rendent impropre à l'usage auquel on la destine, ou qui diminuent tellement cet usage que l'acheteur ne l'aurait pas acquise, ou n'en aurait donné qu'un moindre prix, s'il les avait connus.

Article 1648 1er alinéa du Code civil

L'action résultant des vices rédhibitoires doit être intentée par l'acquéreur dans un délai de deux ans à compter de la découverte du vice.

Les pièces détachées indispensables à l'utilisation du produit sont disponibles pendant la durée de la garantie du produit.

La garantie ne s'applique pas dans les cas suivants

- usure normale de la capacité de l'accu
- utilisation commerciale du produit
- détérioration ou modification du produit par le client
- non-respect des consignes de sécurité et de maintenance, erreur d'utilisation
- dommages causés par des événements élémentaires

Procédure en cas de garantie

Afin de garantir un traitement rapide de votre demande, veuillez suivre les indications suivantes :

- Veuillez avoir à portée de main pour toutes questions le ticket de caisse et la référence article (IAN) 436786_2304 en tant que justificatif de votre achat.
- Vous trouverez la référence sur la plaque signalétique sur le produit, une gravure sur le produit, sur la page de garde du mode d'emploi (en bas à gauche) ou sur l'autocollant au dos ou sur le dessous du produit.

- Si des erreurs de fonctionnement ou d'autres vices venaient à apparaître, veuillez d'abord contacter le département service clientèle cité ci-dessous par **téléphone** ou par **e-mail**.
- Vous pouvez ensuite retourner un produit enregistré comme étant défectueux en joignant le ticket de caisse et en indiquant en quoi consiste le vice et quand il est survenu, sans devoir l'affranchir à l'adresse de service après-vente communiquée.



Sur www.lidl-service.com, vous pourrez télécharger ce mode d'emploi et de nombreux autres manuels, vidéos produit et logiciels d'installation.

Grâce à ce code QR, vous arriverez directement sur le site Lidl service après-vente (www.lidl-service.com) et vous pourrez ouvrir votre mode d'emploi en saisissant votre référence (IAN) 436786_2304.

Garantie pour Kompernass Handels GmbH pour la Belgique

Chère cliente, cher client,

Cet appareil est garanti 3 ans à partir de la date d'achat. S'ils sont compris dans la livraison, les blocs-batteries de la série X12V et X20V Team sont également garantis 3 ans à compter de la date d'achat. Si ce produit venait à présenter des vices, vous disposez de droits légaux face au vendeur de ce produit. Vos droits légaux ne sont pas restreints par notre garantie présentée ci-dessous.

Conditions de garantie

La période de garantie débute à la date d'achat. Veuillez bien conserver le ticket de caisse. Celui-ci servira de preuve d'achat.

Si dans un délai de trois ans suivant la date d'achat de ce produit, un vice de matériel ou de fabrication venait à apparaître, le produit sera réparé, remplacé gratuitement par nos soins ou le prix d'achat remboursé, selon notre choix.

Cette prestation sous garantie nécessite, dans le délai de trois ans, la présentation de l'appareil défectueux et du justificatif d'achat (ticket de caisse) ainsi que la description brève du vice et du moment de son apparition.

Si le vice est couvert par notre garantie, vous recevrez le produit réparé ou un nouveau produit en retour. Aucune nouvelle période de garantie ne débute avec la réparation ou l'échange du produit.

Période de garantie et réclamation légale pour vices cachés

L'exercice de la garantie ne prolonge pas la période de garantie. Cette disposition s'applique également aux pièces remplacées ou réparées. Les dommages et vices éventuellement déjà présents à l'achat doivent être signalés immédiatement après le déballage. Toute réparation survenant après la période sous garantie fera l'objet d'une facturation.

Étendue de la garantie

L'appareil a été fabriqué avec soin conformément à des directives de qualité strictes et consciencieusement contrôlé avant sa livraison.

La prestation de la garantie s'applique aux vices de matériel et de fabrication. L'étendue de la garantie ne couvre pas les pièces du produit qui sont exposées à une usure normale et peuvent de ce fait être considérées comme pièces d'usure, comme p. ex. les lames de scie, les lames de rechange, les papiers abrasifs, etc., ni aux détériorations de pièces fragiles, p. ex. interrupteurs ou pièces en verre.

Cette garantie devient caduque si le produit est détérioré, utilisé ou entretenu de manière non conforme. Toutes les instructions listées dans le manuel d'utilisation doivent être exactement respectées pour une utilisation conforme du produit. Des buts d'utilisation et actions qui sont déconseillés dans le manuel d'utilisation, ou dont vous êtes avertis doivent également être évités.

Le produit est uniquement destiné à un usage privé et ne convient pas à un usage professionnel. La garantie est annulée en cas d'entretien incorrect et inapproprié, d'usage de la force et en cas d'intervention non réalisée par notre centre de service après-vente agréé.

La garantie ne s'applique pas dans les cas suivants

- usure normale de la capacité de l'accu
- utilisation commerciale du produit
- détérioration ou modification du produit par le client
- non-respect des consignes de sécurité et de maintenance, erreur d'utilisation
- dommages causés par des événements élémentaires

Procédure en cas de garantie

Afin de garantir un traitement rapide de votre demande, veuillez suivre les indications suivantes :

- Veuillez avoir à portée de main pour toutes questions le ticket de caisse et la référence article (IAN) 436786_2304 en tant que justificatif de votre achat.
- Vous trouverez la référence sur la plaque signalétique sur le produit, une gravure sur le produit, sur la page de garde du mode d'emploi (en bas à gauche) ou sur l'autocollant au dos ou sur le dessous du produit.
- Si des erreurs de fonctionnement ou d'autres vices venaient à apparaître, veuillez d'abord contacter le département service clientèle cité ci-dessous par **téléphone** ou par **e-mail**.
- Vous pouvez ensuite retourner un produit enregistré comme étant défectueux en joignant le ticket de caisse et en indiquant en quoi consiste le vice et quand il est survenu, sans devoir l'affranchir à l'adresse de service après-vente communiquée.



Sur www.lidl-service.com, vous pourrez télécharger ce mode d'emploi et de nombreux autres manuels, vidéos produit et logiciels d'installation.

Grâce à ce code QR, vous arriverez directement sur le site Lidl service après-vente (www.lidl-service.com) et vous pourrez ouvrir votre mode d'emploi en saisissant votre référence (IAN) 436786_2304.

Service après-vente

FR Service France
Tel.: 0800 919270
E-Mail: kompernass@lidl.fr

BE Service Belgique
Tel.: 0800 12089
E-Mail: kompernass@lidl.be

IAN 436786_2304

Importateur

Veuillez tenir compte du fait que l'adresse suivante n'est pas une adresse de service après-vente. Veuillez d'abord contacter le service mentionné.

KOMPERNASS HANDELS GMBH
BURGSTRASSE 21
44867 BOCHUM
ALLEMAGNE
www.kompernass.com

Traduction de la déclaration de conformité originale

Nous soussignés, KOMPERNASS HANDELS GMBH, responsable du document : M. Semi Uguzlu, BURGSTR. 21, 44867 BOCHUM, ALLEMAGNE, déclarons par la présente que ce produit est en conformité avec les normes, documents normatifs et directives CE suivants :

Directive relative aux machines (2006/42/CE)

Compatibilité électromagnétique (2014/30/EU)

Directive RoHS (2011/65/EU)*

* La seule responsabilité pour l'établissement de cette déclaration de conformité incombe au fabricant. L'objet de la déclaration décrit ci-dessus répond aux prescriptions de la directive 2011/65/EU du Parlement européen et du Conseil en date du 8 juin 2011 visant la restriction de l'utilisation de certaines substances dangereuses dans les appareils électriques et électroniques.

Normes harmonisées appliquées

EN 62841-1:2015

EN IEC 62841-2-3:2021/A11:2021

EN IEC 55014-1:2021

EN IEC 55014-2:2021

EN IEC 63000:2018

Désignation du modèle de la machine : Meuleuse d'angle sans fil 20 V PWSA 20-Li F4

Année de fabrication : 06-2023

Numéro de série : IAN 436786_2304

Bochum, le 20/06/2023



Semi Uguzlu

- Responsable qualité -

Sous réserve de modifications techniques à des fins de perfectionnement.

Commande d'une batterie de rechange et d'un chargeur

Sur Internet, vous pouvez commander confortablement une batterie de rechange ou un chargeur sur www.kompernass.com.



- ◆ Scannez le code QR avec votre smartphone/tablette.
Ce code QR vous donne un accès direct à notre site web sur lequel vous pouvez visualiser et commander les pièces de rechange disponibles.

REMARQUE

- ▶ Si vous rencontrez des problèmes avec la commande en ligne, vous pouvez vous adresser par téléphone ou par e-mail à notre Centre de service après-vente.
- ▶ Veuillez toujours indiquer à la commande la référence article (IAN) 436786_2304.
- ▶ Veuillez noter qu'une commande en ligne de pièces de rechange n'est pas possible pour tous les pays de livraison.

Inhoud

Inleiding	62
Gebruik in overeenstemming met de bestemming	62
Onderdelen	62
Inhoud van het pakket	63
Technische gegevens	63
Algemene veiligheidsvoorschriften voor elektrisch gereedschap	64
1. Veiligheid op de werkplek	64
2. Elektrische veiligheid	64
3. Veiligheid van personen	65
4. Gebruik en behandeling van het elektrische gereedschap	65
5. Gebruik en behandeling van het accugereedschap	66
6. Service	66
Veiligheidsvoorschriften voor alle toepassingen	67
Terugslag en bijbehorende veiligheidsvoorschriften	68
Bijzondere veiligheidsvoorschriften voor slijpen en doorslijpen	68
Verdere bijzondere veiligheidsvoorschriften voor doorslijpen	69
Veiligheidsvoorschriften voor opladers	70
Toegestane accessoires	70
Opbergen en onderhoud van aanbevolen hulpstukken	71
Werkinstructies	71
Vóór de ingebruikname	72
Accupack opladen (zie afb. A)	72
Accupack in het apparaat plaatsen/uit het apparaat nemen	72
Toestand van de accu controleren	72
Beschermkap verstellen	72
Hulphandgreep monteren	73
Afboom-/doorslijpschijf monteren/verwisselen	73
Ingebruikname	74
In-/uitschakelen	74
Toerental instellen	74
Onderhoud en reiniging	74
Afvoeren	75
Garantie van Kompernaß Handels GmbH	75
Service	77
Importeur	77
Vertaling van de oorspronkelijke conformiteitsverklaring	77
Bestelling reserveaccu en oplader	78

ACCU-HAAKSE SLIJPMACHINE 20 V PWSA 20-Li F4

Inleiding

Hartelijk gefeliciteerd met de aankoop van uw nieuwe apparaat. U hebt hiermee gekozen voor een hoogwaardig product. De gebruiksaanwijzing maakt deel uit van dit product. Deze bevat belangrijke aanwijzingen voor veiligheid, gebruik en afvoer. Lees alle bedienings- en veiligheidsvoorschriften voordat u het product in gebruik neemt.

Gebruik het product uitsluitend op de voorgeschreven wijze en voor de aangegeven doeleinden.

Geef alle documenten mee als u het product overdraagt aan een derde.

Gebruik in overeenstemming met de bestemming

Het apparaat is geschikt voor het doorslijpen, afbramen en borstelen van metaal, beton of tegels zonder gebruik van water. Elk ander gebruik of elke wijziging van het apparaat geldt als niet in overeenstemming met de bestemming en brengt ernstig gevaar voor ongelukken met zich mee. Voor schade die voortvloeit uit oneigenlijk gebruik aanvaarden wij geen aansprakelijkheid. Het apparaat is niet bestemd voor bedrijfsmatig of commercieel gebruik.

Toelichting bij de symbolen:

	Lees de originele gebruiksaanwijzing en de veiligheidsvoorschriften voordat u het apparaat in gebruik neemt.
	Het gebruik van beschadigde doorslijp- of afbraamschijven is gevaarlijk en kan leiden tot ernstig letsel!
	Diameter van de schijf
	Haakse accu-slijper
	Draag een veiligheidsbril!
	Draag gehoorbescherming!

	Draag veiligheidsschoenen!
	Draag veiligheidshandschoenen!
	Draag een stofmasker!
	Niet gebruiken voor nat slijpen
	Niet gebruiken voor het slijpen van zijkanalen
	Bestemd voor metaalslijpen
	Gebruik het elektrisch gereedschap altijd met beide handen

Onderdelen

- 1 Aan-/uitknop
- 2 Ontgrendelknop van het accupack
- 3 Accupack*
- 4 Toets Accutoestand
- 5 Accu-indicator
- 6 Instelwiel voor toerental
- 7 Hulphandgreep
- 8 Beschermpak
- 9 Asvergrendelknop
- 10 Schroefdraad (3 x) voor hulphandgreep
- 11 Montagering
- 12 Schroeven
- 13 Beschermpakborging
- 14 Snellader (zie afb. A)*
- 15 Rode bedrijfsindicator (zie afb. A)
- 16 Groene bedrijfsindicator (zie afb. A)
- 17 As (zie afb. C)
- 18 Flens (zie afb. C)
- 19 Spanmoer (zie afb. C)
- 20 Pensleutel (zie afb. D)
- 21 Uitstulpingen

Inhoud van het pakket

- 1 accu-haakse slijpmachine 20 V
- 1 hulphandgreep
- 1 beschermkap (gemonteerd)
- 1 pensleutel
- 1 doorslijpschijf (gemonteerd)
- 1 gebruiksaanwijzing

Technische gegevens

Accu-haakse slijpmachine 20 V PWSA 20-Li F4

Nominale spanning	20 V --- (gelijkstroom)
Nominaal toerental	n_0 2500–11000/min ⁻¹
Schijfmaat	Ø 125 mm
Schroefdraad	M14

Accu PAP 20 B3*

Type	LITHIUM-ION
Nominale spanning	20 V --- (gelijkstroom)
Capaciteit	4 Ah
Cellen	10

Accu-snellader PLG 20 C3*

INGANG/Input

Nominale spanning	230–240 V \sim , 50 Hz (wisselstroom)
Nominaal vermogen	120 W
Zekering (intern)	3,15 A

UITGANG/Output

Nominale spanning	21,5 V --- (gelijkstroom)
Nominale stroom	4,5 A
Laadtijd	ca. 60 min
Beschermingsklasse	II/ (dubbel geïsoleerd)

* BATTERIJ EN LADER ZIJN NIET INBEGREPEN

Geluids- en trillingsgegevens

Gemeten waarde voor geluid vastgesteld conform EN 62841. Het A-gewogen geluidsniveau van het elektrische gereedschap bedraagt gemiddeld:

Geluidsemisiewaarde

Geluidsdrukniveau	$L_{PA} = 83,6$ dB (A)
Onzekerheid	$K = 3$ dB
Geluidsvermogensniveau	$L_{WA} = 94,6$ dB (A)
Onzekerheid	$K = 3$ dB

Dragaar gehoorbescherming!

Totale trillingswaarde

Oppervlakteslijpen hoofdhandgreep	$a_{h,AG} < 2,5$ m/s ²
Onzekerheid	$K = 1,5$ m/s ²
Oppervlakteslijpen Hulphandgreep	$a_{h,AG} < 2,5$ m/s ²
Onzekerheid	$K = 1,5$ m/s ²

OPMERKING

- ▶ De vermelde totale trillingswaarden en trillingsemisiewaarden zijn in een genormeerde testopstelling gemeten en kunnen ook worden gebruikt voor vergelijking van een elektrisch gereedschap met een ander elektrisch gereedschap.
- ▶ De vermelde totale trillingswaarden en trillingsemisiewaarden kunnen ook worden gebruikt voor een voorlopige inschatting van de belasting.

WAARSCHUWING!

- ▶ De trillings- en geluidsemisieniveaus kunnen tijdens het daadwerkelijke gebruik van het elektrische gereedschap afwijken van de vermelde waarden, afhankelijk van de aard en het gebruik van het elektrische gereedschap, en in het bijzonder afhankelijk van het soort werkstuk dat wordt bewerkt.

⚠ WAARSCHUWING!

- ▶ Het is noodzakelijk veiligheidsmaatregelen ter bescherming van de bediener vast te stellen op basis van een inschatting van de trillingsbelasting tijdens de feitelijke gebruiksomstandigheden (hierbij dient rekening te worden gehouden met alle aspecten van de bedrijfscyclus, bijvoorbeeld perioden waarin het gereedschap is uitgeschakeld en perioden waarin het gereedschap weliswaar is ingeschakeld, maar niet wordt belast).



Algemene veiligheidsvoorschriften voor elektrisch gereedschap

⚠ WAARSCHUWING!

- ▶ Lees alle veiligheidsvoorschriften, aanwijzingen, afbeeldingen en technische gegevens van dit elektrische gereedschap. Het niet-naleven van de navolgende aanwijzingen kan elektrische schokken, brand en/of ernstig letsel veroorzaken.

Bewaar alle veiligheidsvoorschriften en instructies voor toekomstig gebruik.

De in de veiligheidsvoorschriften gebruikte term “elektrisch gereedschap” heeft betrekking op elektrisch gereedschap dat op netvoeding werkt (met snoer) en op elektrisch gereedschap dat op accu’s werkt (zonder snoer).

1. Veiligheid op de werkplek

- a) Houd uw werkomgeving schoon en goed verlicht. Wanorde en een niet-verlichte werkomgeving kunnen leiden tot ongelukken.
- b) Gebruik het elektrische gereedschap niet in explosiegevaarlijke omgevingen waarin zich brandbare vloeistof, gas of stof bevindt. Elektrisch gereedschap geeft namelijk vonken af die stof of dampen kunnen doen ontvlammen.
- c) Houd kinderen en andere personen uit de buurt terwijl u elektrisch gereedschap gebruikt. Als u afgeleid raakt, zou u namelijk de controle over het elektrische gereedschap kunnen verliezen.

2. Elektrische veiligheid

- a) De stekker van het elektrische gereedschap moet in het stopcontact passen. De stekker mag op geen enkele wijze worden veranderd. Gebruik geen verloopstekker in combinatie met geaard elektrisch gereedschap. Onveranderde stekkers en passende stopcontacten verminderen het risico op een elektrische schok.
- b) Voorkom lichamelijk contact met geaarde oppervlakken zoals buizen, verwarmingstoestellen, fornuizen en koelkasten. Er bestaat een verhoogd risico op een elektrische schok als uw lichaam geaard is.
- c) Houd elektrisch gereedschap uit de buurt van regen of vocht. Als er water in een elektrisch gereedschap binnendringt, bestaat er verhoogd risico op een elektrische schok.
- d) Gebruik het aansluitsnoer niet voor oneigenlijke doelen, bijvoorbeeld om het elektrische gereedschap te dragen, om het gereedschap op te hangen of om de stekker uit het stopcontact te trekken. Houd het aansluitsnoer uit de buurt van hitte, olie, scherpe randen of bewegende onderdelen. Beschadigde of in de war geraakte aansluitsnoeren verhogen de kans op een elektrische schok.
- e) Gebruik bij het werken met elektrisch gereedschap buitenshuis alleen verlengsnoeren die zijn goedgekeurd voor gebruik buitenshuis. Het gebruik van een verlengsnoer dat geschikt is voor gebruik buitenshuis, vermindert het risico op een elektrische schok.
- f) Als u het niet kunt vermijden om het elektrische gereedschap in een vochtige omgeving te gebruiken, maak dan gebruik van een aardlekschakelaar. Het gebruik van een aardlekschakelaar vermindert het risico op een elektrische schok.

3. Veiligheid van personen

- a) Wees alert, let op wat u doet en gebruik uw gezond verstand wanneer u elektrisch gereedschap gebruikt. Gebruik geen elektrisch gereedschap als u moe bent of onder invloed bent van drugs, alcohol of medicijnen. Eén moment van onoplettendheid kan bij het gebruik van elektrisch gereedschap al tot ernstig letsel leiden.
- b) Draag persoonlijke beschermingsmiddelen en draag altijd een veiligheidsbril. Het dragen van persoonlijke beschermingsmiddelen zoals een stofmasker, antislip-veiligheidsschoenen, een veiligheidshelm of gehoorbescherming, afhankelijk van het type en het gebruik van het elektrische gereedschap, vermindert het risico op letsel.
- c) Voorkom onbedoelde inschakeling. Controleer of het elektrische gereedschap uitgeschakeld is voordat u het aansluit op de netvoeding en/of op een accu en voordat u het gereedschap optilt of draagt. Als u bij het dragen van elektrisch gereedschap uw vinger op de aan-/uitknop houdt of als u reeds ingeschakeld elektrisch gereedschap op de netvoeding aansluit, kan dit tot ongelukken leiden.
- d) Verwijder alle afstelgereedschap of moersleutels voordat u het elektrische gereedschap aanzet. Gereedschap of moersleutels die zich in een draaiend onderdeel van het elektrische gereedschap bevinden, kunnen letsel veroorzaken.
- e) Voorkom een abnormale lichaamshouding. Zorg dat u stevig staat en bewaar altijd uw evenwicht. Zo kunt u het elektrische gereedschap in onverwachte situaties beter onder controle houden.
- f) Draag geschikte kleding. Draag geen wijde kleding of sieraden. Houd haar en kleding uit de buurt van bewegende onderdelen. Loszittende kleding, sieraden of haren kunnen door bewegende onderdelen worden gegrepen.

- g) Als stofafzuigings- en opvangvoorzieningen kunnen worden bevestigd, moeten deze worden aangesloten en correct worden gebruikt. Het gebruik van een stofafzuiging kan risico's door stof beperken.
- h) Laat u niet misleiden door schijnbare veiligheid en negeer de veiligheidsregels voor elektrisch gereedschap niet, ook wanneer u na veelvuldig gebruik vertrouwd bent met het elektrische gereedschap. Onachtzaamheid kan in een fractie van een seconde tot ernstig letsel leiden.

4. Gebruik en behandeling van het elektrische gereedschap

- a) Voorkom overbelasting van het elektrische gereedschap. Gebruik voor uw werkzaamheden het daarvoor bedoelde elektrische gereedschap. Met een geschikt elektrisch gereedschap werkt u beter en veiliger in het aangegeven vermogensbereik.
- b) Gebruik geen elektrisch gereedschap waarvan de aan-/uitknop defect is. Elektrisch gereedschap dat niet meer aan- of uitgezet kan worden, is gevaarlijk en moet worden gerepareerd.
- c) Haal de stekker uit het stopcontact en/of verwijder de afneembare accu voordat u instellingen aan het apparaat verricht, hulpstukken verwisselt of het elektrische gereedschap weglegt. Deze voorzorgsmaatregel voorkomt dat het elektrische gereedschap onbedoeld kan worden gestart.
- d) Berg elektrisch gereedschap buiten het bereik van kinderen op als het niet in gebruik is. Zorg ervoor dat het elektrische gereedschap niet wordt gebruikt door personen die er niet mee vertrouwd zijn of die deze instructies niet hebben gelezen. Elektrisch gereedschap is gevaarlijk als het door onervaren personen wordt gebruikt.

- e) Onderhoud elektrisch gereedschap en hulpstukken zorgvuldig. Controleer of bewegende onderdelen naar behoren werken en niet klemmen, en of er geen onderdelen gebroken of zodanig beschadigd zijn dat de werking van het elektrische gereedschap wordt aangetast. Laat beschadigde onderdelen vóór de ingebruikname van het elektrische gereedschap repareren. Veel ongelukken zijn het gevolg van slecht onderhoud van elektrisch gereedschap.
- f) Houd snijwerktuigen scherp en schoon. Met zorg onderhouden snijwerktuigen lopen minder vaak vast en zijn gemakkelijker te bedienen.
- g) Gebruik elektrisch gereedschap, hulpstukken en dergelijke in overeenstemming met de handleiding. Houd daarbij rekening met de werkomstandigheden en de te verrichten werkzaamheden. Het gebruik van elektrisch gereedschap voor andere doeleinden dan de beoogde toepassingen kan tot gevaarlijke situaties leiden.
- h) Houd handgrepen en greepvlakken droog, schoon en vrij van olie en vet. Bij gladde handgrepen en greepvlakken is een veilige bediening en controle van het elektrische gereedschap in onvoorziene situaties niet mogelijk.

5. Gebruik en behandeling van het accugereedschap

- a) Laad de accu's uitsluitend op met een oplader die door de fabrikant wordt aanbevolen. Er bestaat brandgevaar als een oplader die voor een bepaald type accu's bestemd is, voor andere accu's wordt gebruikt.
- b) Gebruik alleen de daarvoor bestemde accu's in de elektrische apparaten. Het gebruik van andere accu's kan tot verwondingen en brandgevaar leiden.
- c) Houd een niet-gebruikte accu uit de buurt van paperclips, munten, sleutels, spijkers, schroeven en andere kleine metalen voorwerpen die een overbrugging van de contacten kunnen veroorzaken. Kortsluiting tussen de accucontacten kan verbrandingen of brand tot gevolg hebben.

- d) Bij onjuist gebruik kan er vloeistof uit de accu lekken. Vermijd contact met accuvloeistof. Spoel bij onbedoeld contact met accuvloeistof de vloeistof weg met water. Raadpleeg bovendien een arts als er accuvloeistof in de ogen komt. Lekkende accuvloeistof kan leiden tot huidirritatie en brandwonden.
- e) Gebruik geen beschadigde of gemodificeerde accu. Beschadigde of gemodificeerde accu's kunnen zich onvoorspelbaar gedragen en brand, explosies of letselgevaar tot gevolg hebben.
- f) Stel een accu niet bloot aan vuur of hoge temperaturen. Vuur en temperaturen boven 130 °C (265 °F) kunnen een explosie veroorzaken.
- g) Volg alle aanwijzingen voor het opladen op en laad de accu of het accugereedschap nooit op buiten het in de gebruiksaanwijzing aangegeven temperatuurbereik. Bij verkeerd opladen of opladen buiten het toegestane temperatuurbereik kan de accu stuk gaan en kan het brandgevaar toenemen.



VOORZICHTIG! EXPLOSIEGEVAAR!
Laad niet-oplaadbare accu's nooit op.



Bescherm de accu tegen hitte, bijv. ook tegen continu zonlicht, vuur, water en vocht.

Er bestaat explosiegevaar.

6. Service

- a) Laat uw elektrische gereedschap alleen door gekwalificeerde vakmensen en uitsluitend met originele vervangingsonderdelen repareren. Op die manier blijft de veiligheid van het elektrische gereedschap gewaarborgd.
- b) Pleeg nooit onderhoud aan beschadigde accu's. Alle accuonderhoud mag uitsluitend worden uitgevoerd door de fabrikant of een bevoegde klantenservice.

Veiligheidsvoorschriften voor alle toepassingen

Gemeenschappelijke veiligheidsvoorschriften voor slijpen en doorslijpen

- a) Dit elektrische gereedschap moet worden gebruikt als slijper en doorslijpmachine. Lees alle veiligheidsvoorschriften, aanwijzingen, afbeeldingen en gegevens die bij het apparaat worden meegeleverd. Als u niet alle volgende aanwijzingen opvolgt, kan dit leiden tot elektrische schok, brand en/of ernstig letsel.
- b) Dit elektrische gereedschap is niet geschikt voor schuren met schuurpapier, werkzaamheden met staalborstels, polijsten en gaten snijden. Gebruik waarvoor het elektrische gereedschap niet geschikt is, kan leiden tot gevaar en letsel.
- c) Gebruik geen hulpstukken die door de fabrikant niet speciaal voor dit elektrische gereedschap zijn bestemd en aanbevolen. Het feit dat accessoires op uw elektrische gereedschap kunnen worden bevestigd, garandeert nog geen veilig gebruik.
- d) Het toegestane toerental van het hulpstuk moet minstens even hoog zijn als het maximale toerental dat op het elektrische gereedschap is vermeld. Hulpstukken die sneller draaien dan toegestaan, kunnen breken en wegslingeren.
- e) De buitendiameter en dikte van het hulpstuk moeten overeenkomen met de specificaties van uw elektrische gereedschap. Verkeerd bemeten hulpstukken kunnen niet voldoende worden afgeschermd of gecontroleerd.
- f) Hulpstukken met schroefdraad dienen precies op de schroefdraad van de slijpas te passen. Bij hulpstukken die met een flens worden gemonteerd, moet de gatdiameter van het hulpstuk passen op de asdiameter van de flens. Hulpstukken die niet exact op het elektrische gereedschap worden bevestigd, draaien ongelijkmatig, trillen hevig en kunnen leiden tot controleverlies.
- g) Gebruik geen beschadigde hulpstukken. Controleer voor elk gebruik alle hulpstukken zoals slijpschijven op splinters en barsten, afbraamschijven op barsten en (ernstige) slijtage, en staalborstels op losse of gebroken staaldraden. Als het elektrische gereedschap of het hulpstuk valt, dient u te controleren of het beschadigd is, of een onbeschadigd hulpstuk te gebruiken. Nadat u het hulpstuk hebt gecontroleerd en teruggeplaatst, laat u het apparaat een minuut lang op maximaal toerental draaien, waarbij u ervoor zorgt dat iedereen, ook uzelf, buiten het vlak van het roterende hulpstuk blijft. Beschadigde hulpstukken breken normaliter in deze testperiode.
- h) Draag persoonlijke beschermingsmiddelen. Gebruik al naargelang de toepassing een volledig gelaatsmasker, oogbescherming of een veiligheidsbril. Draag indien toepasselijk een stofmasker, gehoorbescherming, veiligheidshandschoenen of een speciale schort, die u beschermt tegen kleine slijp- en materiaal-deeltjes. Ogen moeten worden beschermd tegen rondvliegende deeltjes die bij verschillende toepassingen ontstaan. Een stof- of ademhalingsmasker moet het stof filteren dat bij het gebruik van het gereedschap ontstaat. Als u lange tijd bent blootgesteld aan lawaai, kunt u gehoorverlies lijden.
- i) Let op dat andere personen een veilige afstand tot uw werkomgeving houden. Iedereen die de werkomgeving betreedt, moet persoonlijke beschermingsmiddelen dragen. Afgebroken stukken van het werkstuk of gebroken hulpstukken kunnen wegvliegen en verwondingen veroorzaken, ook buiten de directe werkomgeving.
- j) Pak het elektrische gereedschap uitsluitend vast aan de geïsoleerde greepvlakken wanneer u werkzaamheden uitvoert waarbij het gereedschap met verborgen elektriciteitsleidingen of het eigen snoer in aanraking kan komen. Bij contact met een leiding waar spanning op staat, kunnen ook metalen onderdelen van het apparaat onder spanning komen te staan en leiden tot een elektrische schok.

- k) **Leg het elektrische gereedschap nooit neer voordat het hulpstuk volledig tot stilstand is gekomen.** Het draaiende hulpstuk kan in contact komen met het vlak waarop het wordt neergelegd, waardoor u de controle kunt verliezen over het elektrische gereedschap.
 - l) **Laat het elektrische gereedschap niet draaien terwijl u het draagt.** Uw kleding kan door toevallig contact met het draaiende hulpstuk worden gegrepen en het hulpstuk kan zich in uw lichaam boren.
 - m) **Reinig regelmatig de ventilatiegloeuen van uw elektrische gereedschap.** De motorventilator zuigt stof in de behuizing, en een sterke opeenhoping van metaalstof kan elektrische gevaren veroorzaken.
 - n) **Gebruik het elektrische gereedschap niet in de buurt van brandbare materialen.** Vonken kunnen deze materialen doen ontvlammen.
 - o) **Gebruik geen hulpstukken die vloeibare koelstoffen nodig hebben.** Het gebruik van water of andere vloeibare koelstoffen kan leiden tot een elektrische schok.
- a) **Houd het elektrische gereedschap goed vast en breng uw lichaam en armen in een positie waarin u de terugslagkrachten kunt opvangen.** Gebruik altijd de extra handgreep, indien aanwezig, om een zo groot mogelijke controle te hebben over terugslagkrachten of reactie-momenten wanneer het apparaat op volle toeren draait. Degene die de machine bedient kan door passende veiligheidsmaatregelen de terugslag- en reactiekrachten beheersen.
 - b) **Breng uw hand nooit in de buurt van draaiende hulpstukken.** Het hulpstuk kan bij een terugslag uw hand raken.
 - c) **Vermijd met uw lichaam de zone waarin het elektrische gereedschap wegschiet bij een terugslag.** Door de terugslag schiet het elektrische gereedschap in de tegengestelde richting van de draaibeweging van de slijpschijf op het blokkeerpunt.
 - d) **Ga uiterst voorzichtig te werk in de omgeving van hoeken, scherpe randen enz. Voorkom dat hulpstukken tegen het werkstuk afketsen en vastlopen.** Het draaiende hulpstuk heeft de neiging vast te lopen bij hoeken, scherpe randen of wanneer het afketst. Dit veroorzaakt controleverlies of een terugslag.
 - e) **Gebruik geen kettingzaagblad voor het zagen van hout, geen gesegmenteerde diamantdoorslijpschijf met een segmentafstand van meer dan 10 mm en geen getand zaagblad.** Dergelijke opzetgereedschappen veroorzaken vaak een terugslag of het verlies van de controle.

Terugslag en bijbehorende veiligheidsvoorschriften

Een terugslag is een plotselinge reactie door een hulpstuk dat blijft haken of blokkeert, zoals een slijpschijf, een slijplaat enz. Het vasthaken of blokkeren zorgt ervoor dat het draaiende hulpstuk abrupt stopt. Daardoor schiet het elektrische gereedschap op het blokkeerpunt weg, tegen de draairichting van het hulpstuk in.

Als bijv. een slijpschijf in het werkstuk vasthaakt of blokkeert, kan de kant van de slijpschijf die in het werkstuk verzinkt, vast komen te zitten, waardoor de slijpschijf losbreekt of er een terugslag veroorzaakt wordt. De slijpschijf draait dan naar de gebruiker toe of van hem weg, al naargelang de draairichting van de schijf op het blokkeerpunt. Hierbij kan de slijpschijf ook breken.

Een terugslag is het gevolg van onjuist gebruik van het elektrische gereedschap en/of verkeerde werk-omstandigheden. Dit is te voorkomen door passende voorzorgsmaatregelen, zoals hieronder beschreven.

Bijzondere veiligheidsvoorschriften voor slijpen en doorslijpen

- a) **Gebruik uitsluitend de voor uw elektrische gereedschap toegestane slijpmiddelen en de voor deze slijpmiddelen bestemde beschermkap.** Slijpmiddelen die niet bedoeld zijn voor het elektrische gereedschap, kunnen niet voldoende worden afgeschermd en zijn onveilig.
- b) **Gekropte slijpschijven moeten zodanig worden gemonteerd, dat het slijpvlak niet uitsteekt over het vlak van de beschermkaprand.** Een ondeskundig gemonteerde slijpschijf, die over de rand van de beschermkap uitsteekt, kan niet afdoende worden afgeschermd.

- c) De beschermkap moet veilig zijn aangebracht op het elektrische gereedschap en voor een maximale veiligheid zodanig ingesteld zijn, dat een zo klein mogelijk deel van de slijpschijf onbeschermd naar de gebruiker gericht is. De beschermkap moet de gebruiker beschermen tegen afbrekend materiaal, toevallig contact met de slijpschijf en vonken die de kleding kunnen doen ontbranden.
- d) Slijpschijven mogen alleen worden gebruikt voor de aanbevolen toepassingen. Slijp bijvoorbeeld nooit met het zijvlak van een doorslijpschijf. Doorslijpschijven zijn bestemd voor het slijpen van materiaal met de rand van de schijf. Door zijdelingse krachttwerking op deze doorslijpschijven kunnen ze breken.
- e) Gebruik altijd onbeschadigde spanflenzen van de juiste grootte en vorm voor de door u gekozen slijpschijf. Geschikte flenzen steunen de slijpschijf en beperken zo het risico dat de slijpschijf breekt. Flenzen voor doorslijpschijven kunnen verschillend zijn van de flenzen voor andere slijpschijven.
- f) Gebruik geen versleten slijpschijven van grotere elektrische gereedschappen. Slijpschijven voor grotere elektrische gereedschappen zijn niet ontworpen voor de hogere toerentallen van kleinere elektrische gereedschappen en kunnen breken.
- g) Gebruik bij het werken met schijven voor een tweeledig doel altijd de passende beschermkap voor de uit te voeren toepassing. Als u niet de juiste beschermkap gebruikt, kan de gewenste afscherming ontbreken, wat ernstig letsel tot gevolg kan hebben.
- b) Mijd de zone voor en achter de draaiende doorslijpschijf. Als u de doorslijpschijf in het werkstuk van u weg beweegt, kan in geval van een terugslag het elektrische gereedschap met de draaiende schijf direct naar u toe schieten.
- c) Als de doorslijpschijf vastloopt of als u het werk onderbreekt, schakelt u het apparaat uit en houdt u het rustig in het materiaal tot de schijf tot stilstand is gekomen. Probeer nooit de nog draaiende doorslijpschijf uit de snede te trekken, anders kan er een terugslag optreden. Zoek en verwijder de oorzaak van het vastklemmen.
- d) Schakel het elektrische gereedschap niet opnieuw in zolang het zich in het werkstuk bevindt. Laat de doorslijpschijf eerst het volledige toerental bereiken, alvorens voorzichtig verder te gaan met het snijden. Anders kan de schijf zich vasthaken, uit het werkstuk schieten of een terugslag veroorzaken.
- e) Ondersteun platen of grote werkstukken om het risico van een terugslag door een vastgelopen doorslijpschijf te verminderen. Grote werkstukken kunnen onder hun eigen gewicht doorbuigen. Het werkstuk moet aan beide zijden van de schijf worden ondersteund, zowel in de buurt van de snijlijn als aan de rand.
- f) Wees bijzonder voorzichtig bij “invalsnedes” in bestaande wanden of andere materialen waarvan de samenstelling onbekend is. De invallende doorslijpschijf kan bij het snijden in gas- of waterleidingen, elektrische leidingen of andere objecten een terugslag veroorzaken.g) Voer geen ronde snedes uit. Overbelasting van de doorslijpschijf verhoogt de kans op scheef trekken of blokkeren en daarmee het gevaar voor een terugslag of een breuk van de doorslijpschijf. Dit kan tot ernstig letsel leiden.

Verdere bijzondere veiligheidsvoorschriften voor doorslijpen

- a) Voorkom dat de doorslijpschijf blokkeert of een te hoge aandrukkracht ondergaat. Snij niet te diep. Overbelasting van de doorslijpschijf verhoogt de kans op scheef trekken of blokkeren en daarmee het gevaar op een terugslag of een breuk van de doorslijpschijf.

Veiligheidsvoorschriften voor opladers

- Dit apparaat mag worden gebruikt door kinderen vanaf 8 jaar en door personen met beperkte fysieke, zintuiglijke of geestelijke vermogens of gebrek aan ervaring of kennis, mits ze onder toezicht staan of over het veilige gebruik van het apparaat zijn geïnstrueerd en de daaruit voortkomende gevaren hebben begrepen. Kinderen mogen niet met het apparaat spelen. Kinderen mogen zonder toezicht geen reiniging en gebruikersonderhoud uitvoeren.

- Wanneer het snoer van dit apparaat beschadigd raakt, moet het worden vervangen door de fabrikant of de klantendienst van de fabrikant of een persoon met vergelijkbare kwalificaties, om risico's te vermijden.



De oplader is alleen geschikt voor gebruik binnenshuis.

⚠ WAARSCHUWING!

- Wanneer het snoer van dit apparaat beschadigd raakt, moet het worden vervangen door de fabrikant of de klantendienst van de fabrikant of een persoon met vergelijkbare kwalificaties, om risico's te vermijden.

⚠ LET OP!

- ▶ Met deze oplader kunnen alleen de volgende accu's worden opgeladen: PAP 20 A1/PAP 20 A2/PAP 20 A3/PAP 20 B1/PAP 20 B3/PAPS 204 A1/PAPS 208 A1.
- ▶ Een actuele lijst met compatibele accu's is te vinden op www.lidl.de/akku.

Toegestane accessoires

	Max. diameter Ø (mm)	Max. dikte (mm)	Schroefdraad (mm)	Max. toerental (min ⁻¹)	Max. omtreksnelheid (m/s)	Gereedschap
Doorslijpschijven	125	3	M14	≥11000	≥72	Pensleutel 20
Afbraamschijven	125	6	M14	≥11000	≥72	Pensleutel 20

Opbergen en onderhoud van aanbevolen hulpstukken

- Schuurgereedschappen moeten voorzichtig worden behandeld en vervoerd.
- Slijpgereedschappen moeten zodanig worden bewaard dat ze niet worden blootgesteld aan mechanische beschadigingen of omgevingsinvloeden (bijv. vocht).

Werkinstructies

OPMERKING

- ▶ Slijpschijven mogen alleen worden gebruikt voor de aanbevolen toepassingen. Anders kunnen ze breken, beschadigd worden en verwondingen veroorzaken.



Afbramen

Gebruik nooit doorslijpschijven voor het afbramen!

- Beweeg de haakse slijper met gematigde druk heen en weer over het werkstuk.
- Beweeg bij zacht materiaal de afbraamschijf in een vlakke hoek over het werkstuk, bij hard materiaal in een iets steilere hoek.

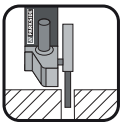

Doorslijpen

Gebruik nooit afbraamschijven voor het doorslijpen!

- Gebruik alleen gekeurde vezelversterkte doorslijp- of slijpschijven die zijn toegelaten voor een omwentelingsnelheid van minstens 80 m/s.

⚠ VOORZICHTIG!

- ▶ Het slijpgereedschap draait nog verder nadat het is uitgeschakeld. Rem het niet af door zijdelingse tegendruk uit te oefenen.
- Zet het werkstuk vast. Gebruik lijklemmen/ een bankschroef om het werkstuk vast te zetten. Het blijft dan beter op zijn plaats dan wanneer u het met de hand vasthoudt.

- Schakel het apparaat altijd uit voordat u het neerlegt en wacht tot het apparaat tot stilstand is gekomen.
- Gebruik het apparaat alleen voor droog (door-)slijpen.
- De hulphandgreep ⑦ moet bij alle werkzaamheden op het apparaat gemonteerd zijn.
- Asbesthoudend materiaal mag niet worden bewerkt. Asbest is kankerwekkend.



Tip! Zo handelt u correct.

⚠ GEVAAR! BEWEG HET APPARAAT ALTIJD TEGEN DE DRAAIRICHTING IN DOOR HET WERKSTUK.

- ▶ Bij tegenovergestelde richting bestaat het risico op een terugslag. Het apparaat kan uit de snede worden geduwd.
- Beweeg het apparaat altijd ingeschakeld tegen het werkstuk. Til het apparaat na de bewerking van het werkstuk op en schakel het pas dan uit.
- Houd het apparaat tijdens de werkzaamheden altijd met beide handen vast. Zorg ervoor dat u stevig staat.
- Voor het beste slijpresultaat beweegt u het apparaat gelijkmatig in een hoek van 15° tot 30° (tussen slijpschijf en werkstuk) op het werkstuk heen en weer.
- Bij het bewerken van schuine oppervlakken mag het apparaat niet met grote kracht op het werkstuk worden geduwd. Als het toeren sterk afneemt, moet u de aandrukkracht beperken, zodat u veilig en efficiënt kunt werken. Als het apparaat plotseling volledig remt of blokkeert, moet het meteen worden uitgeschakeld.
- Doorslijpen: werk met matige voorwaartse beweging en kantel de doorslijpschijf niet.
- Afbraam- en doorslijpschijven worden zeer heet tijdens het werken; laat ze volledig afkoelen alvorens ze aan te raken.

- Gebruik het apparaat nooit voor doeleinden waarvoor het niet bestemd is.
- Let er altijd op dat het apparaat is uitgeschakeld, alvorens de accu in het apparaat te plaatsen.
- Schakel bij gevaar meteen het apparaat uit en verwijder de accu. Zorg ervoor dat het apparaat goed toegankelijk is en in geval van nood probleemloos bereikbaar is.
- Verwijder altijd de accu tijdens een werkonderbreking, voordat u werkzaamheden aan het apparaat uitvoert en wanneer het apparaat niet in gebruik is. Het apparaat moet altijd schoon, droog en vrij van olie of smeervet zijn.
- Blijf altijd alert! Let altijd op wat u doet en gebruik uw gezond verstand. Gebruik het apparaat in geen geval wanneer u niet geconcentreerd bent of als u zich onwel voelt.



⚠ WAARSCHUWING!
Draag altijd een veiligheidsbril.



⚠ WAARSCHUWING!
Draag altijd een stofmasker.

Vóór de ingebruikname

Accupack opladen (zie afb. A)

⚠ VOORZICHTIG!

- ▶ Trek altijd de stekker uit het stopcontact voordat u het accupack ③ uit de oplader haalt of in de oplader plaatst.

OPMERKING

- ▶ Laad het accupack nooit op als de omgevingstemperatuur lager is dan 10 °C of hoger is dan 40 °C. Als een lithium-ion-accu langere tijd moet worden opgeslagen, moet de laadtoestand periodiek worden gecontroleerd. De optimale laadtoestand ligt tussen 50% en 80%. De accu moet worden opgeslagen in een koele, droge omgeving met een temperatuur tussen 0 °C en 50 °C.

- ◆ Plaats het accupack ③ op de snellader ⑭ (zie afb. A).
- ◆ Steek de stekker in het stopcontact. De rode bedrijfsindicator ⑮ brandt.
- ◆ De groene bedrijfsindicator ⑯ geeft aan dat het opladen is voltooid en dat het accupack ③ klaar is voor gebruik.

⚠ LET OP!

- ◆ Als de rode bedrijfsindicator ⑮ knippert, is het accupack ③ oververhit en kan het niet worden opgeladen.
- ◆ Als de rode en de groene bedrijfsindicatoren ⑮ ⑯ tegelijkertijd knipperen, is het accupack ③ defect.
- ◆ Schakel de oplader tussen twee opeenvolgende laadcycli minstens 15 minuten uit. Haal daartoe de stekker uit het stopcontact.

Accupack in het apparaat plaatsen/ uit het apparaat nemen

Accupack plaatsen

- ◆ Klik het accupack ③ vast in de handgreep.

Accupack uit het apparaat nemen

- ◆ Druk op de ontgrendelknop ② en neem het accupack ③ uit het apparaat.

Toestand van de accu controleren

- ◆ Druk voor controle van de accutoestand op de toets Accutoestand ④ (zie ook de hoofdafbeelding). De toestand of resterende capaciteit wordt als volgt door de accu-indicators ⑤ aangegeven:
ROOD/ORANJE/GROEN = volledig opgeladen
ROOD/ORANJE = half opgeladen
ROOD = bijna leeg; accu opladen

Beschermkap verstellen

⚠ WAARSCHUWING! LETSELGEVAAR!

- ▶ Schakel, voordat u werkzaamheden aan het apparaat uitvoert, eerst het apparaat uit en verwijder de accu.

⚠ LETSELGEVAAR!

- ▶ Gebruik de haakse slijper altijd met de beschermkap **8**. De beschermkap moet stevig worden vastgezet op de haakse slijper. Bevestig de kap zodanig dat een maximum aan veiligheid wordt bereikt, m.a.w. dat het kleinst mogelijke deel van de slijpschijf onbeschermd naar de gebruiker gericht is. De beschermkap **8** moet de gebruiker beschermen tegen afbrekend materiaal en toevallig contact met de slijpschijf.
- ▶ Zorg dat de beschermkap **8** altijd onder dezelfde hoek als de hulphandgreep **7** wordt gemonteerd (zie afb. B). Anders kunt u zich verwonden aan de slijpschijf of afbraamschijf.
- ◆ Draai de beschermkap **8** in de vereiste stand (werkpositie). Let er daarbij op dat de beschermkap **8** zodanig wordt geplaatst dat de beschermkapborging **13** boven een van de 5 uitstulpingen **21** van de beschermkap **8** ligt (zie afb. E van de uitvouwpagina).
- ◆ Let er daarbij op dat de beschermkapborging **13** goed vastzit in de betreffende uitstulping **21**.

Hulphandgreep monteren

⚠ VOORZICHTIG!

- ▶ Om veiligheidsredenen mag dit apparaat alleen met de hulphandgreep **7** worden gebruikt. Anders bestaat er gevaar voor letsel. De hulphandgreep **7** kan al naargelang de werkwijze links, rechts of boven op de kop van het apparaat worden vastgeschroefd.

Afbraam-/doorslijpschijf monteren/verwisselen

Draag bij vervanging van de doorslijp-/afbraamschijven altijd veiligheidshandschoenen.

Neem de afmetingen van de afbraam-/doorslijpschijven in acht. De gatdiameter moet zonder speling op de flens **18** passen. Gebruik geen verloopringen of adapters.

OPMERKING

- ▶ Gebruik uitsluitend schone schijven.
- Gebruik alleen schijven en borstels waarvan het toegelaten toerental minstens zo hoog is als het op het typeplaatje van het elektrische gereedschap aangegeven toerental.
- **LETSELGEVAAR!** Gebruik de asvergrendelknop **9** alleen wanneer de as stilstaat **17**.
- ◆ Druk op de asvergrendelknop **9** om de aandrijving te blokkeren.
- ◆ Maak de spanmoer **19** los met de pensleutel **20** (zie afb. D).
- ◆ Zet de afbraam- of doorslijpschijf met de bedrukte kant naar het apparaat op de flens **18**.
- ◆ Plaats vervolgens de spanmoer **19** met de verhoogde kant naar boven weer op de as **17**.

Bij dunne slijpschijven (zie afbeelding 1)

- ◆ De rand van de spanmoer **19** wijst omhoog, zodat een dunne slijpschijf stevig vastgezet kan worden.

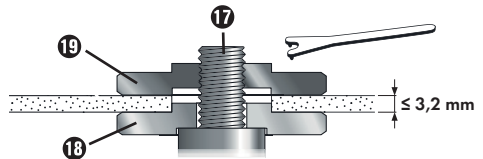

Afb. 1

- ◆ Druk op de asvergrendelknop **9** om de aandrijving te blokkeren.
- ◆ Draai de spanmoer **19** weer vast met de pensleutel **20**.

Bij dikke slijpschijven (zie afbeelding 2)

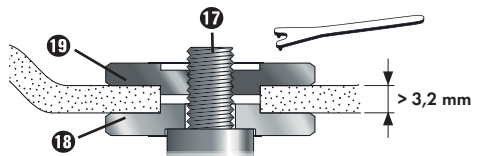

Afb. 2

De rand van de spanmoer **19** wijst omlaag, zodat de slijpschijf stevig op de as **17** kan worden vastgezet.

- ◆ Vergrendel de as 17.
- ◆ Draai de spanmoer 19 met de wijzers van de klok mee vast met de pensleutel 20.

OPMERKING

- ▶ Als de schijf na de vervanging onregelmatig draait of trilt, moet deze schijf meteen weer worden vervangen.
- ◆ Laat het apparaat na een vervanging van de schijf voor de zekerheid 60 seconden op het hoogste toerental draaien. Let op ongewone geluiden en vonkvorming.
- ◆ Controleer of alle bevestigingsonderdelen correct zijn aangebracht.
- ◆ Zorg ervoor dat de draairichtingspijl (indien aanwezig) op de doorslijp- of afbraamschijf (ook bij diamantdoorslijpschijven) en de draairichting van het apparaat (draairichtingspijl op de kop van het apparaat) overeenstemmen.

Ingebruikname

In-/uitschakelen

Controleer voor gebruik of alle bevestigingsonderdelen van het gemonteerde hulpstuk correct zijn aangebracht.

OPMERKING

- ▶ Zet de haakse slijper altijd aan voordat deze contact maakt met het materiaal en plaats het apparaat pas daarna op het werkstuk.
- ▶ Als het apparaat door overbelasting blokkeert en zichzelf uitschakelt, start het automatisch weer zodra de oorzaak van de blokkering niet meer aanwezig is (autostart-functie).

Inschakelen

- ◆ Duw de aan-/uitknop 1 eerst naar rechts en schuif hem dan naar voren.

Uitschakelen

- ◆ Laat de aan-/uitknop 1 weer los.

Continubedrijf inschakelen

- ◆ Duw de aan-/uitknop 1 eerst naar rechts en schuif hem dan naar voren. Druk op de voorkant van de aan-/uitknop 1, zodat hij vastklikt.

Continubedrijf uitschakelen

- ◆ Druk op de achterkant van de aan-/uitknop 1 en laat deze los.

Toerental instellen

Met het instelwiel voor het toerental 6 kunt u het toerental instellen:

(1 = lager toerental, 6 = hoger toerental).

We raden aan het juiste toerental aan de hand van praktijktests vast te stellen.

Het toerental kan ook worden gewijzigd terwijl het apparaat in werking is.

Onderhoud en reiniging



WAARSCHUWING! LETSELGEVAAR!
Schakel, voordat u werkzaamheden aan het apparaat uitvoert, eerst het apparaat uit en verwijder de accu.

De haakse accuslijper is onderhoudsvrij.

- Gebruik geen scherpe voorwerpen om het apparaat schoon te maken. Er mogen geen vloeistoffen binnendringen in het apparaat. Anders kan het apparaat beschadigd raken.
- Maak het apparaat regelmatig schoon, bij voorkeur steeds meteen na de werkzaamheden.
- Reinig de behuizing met een droge doek. Gebruik in geen geval benzine, oplosmiddelen of reinigingsmiddelen die kunststof aantasten.
- Voor een grondige reiniging van het apparaat hebt u een stofzuiger nodig.
- Ventilatieopeningen moeten altijd vrij zijn.
- Verwijder vastzittend slijpstof met een kwastje.

OPMERKING

- ▶ Niet-vermelde reserveonderdelen (zoals koolborstels, schakelaars) kunt u bestellen via onze servicehelpdesk.

! WAARSCHUWING!

- Gebruik geen accessoires die niet door PARKSIDE worden aanbevolen. Dit kan elektrische schokken en brand veroorzaken.

Afvoeren

Geldt alleen voor Frankrijk



Points de collecte sur www.quefairedemesdechets.fr
Privilégiez la réparation ou le don de votre appareil !



Het product, de verpakking en de gebruiksaanwijzing zijn recycleerbaar, vallen onder de uitgebreide producentenverantwoordelijkheid en worden gescheiden ingezameld.



Deponeer elektrisch gereedschap niet bij het huisvuil!

Het pictogram hiernaast met een doorgekruiste vuilnisbak geeft aan dat dit apparaat is onderworpen aan de Richtlijn 2012/19/EU. Deze richtlijn stelt dat u dit apparaat aan het einde van zijn levensduur niet met het normale huisvuil mag afvoeren, maar moet inleveren bij speciaal daartoe bestemde inzamelpunten, milieuparken of afvalverwerkingsbedrijven.

Afvoeren is voor u kosteloos. Spaar het milieu en voer producten op een voor het milieu verantwoorde manier af.



Informatie over mogelijkheden voor het afvoeren van het afgedankte product krijgt u bij uw gemeentereiniging.



Deponeer accu's niet bij het huisvuil!

Defecte of afgedankte accu's moeten conform Richtlijn 2006/66/EC worden gerecycled. Batterijen/accu's moeten als gevaarlijk afval worden behandeld en moeten daarom worden ingeleverd bij een bevoegde

Li-ion

organisatie (winkel, vakhandel, openbaar afvalpunt, commercieel afvalverwerkingsbedrijf). Batterijen/accu's kunnen giftige zware metalen bevatten.

Deponeer batterijen/accu's daarom niet bij het huisvuil, maar lever ze gescheiden in. Lever batterijen/accu's uitsluitend in ontladen toestand in.



De verpakking bestaat uit milieuvriendelijke materialen, die u via de plaatselijke recyclepunten kunt afvoeren.



Voer de verpakking af conform de milieuvoorschriften. Let op de aanduiding op de verschillende verpakkingsmaterialen en voer ze zo nodig gescheiden af. De verpakkingsmaterialen zijn voorzien van afkortingen (a) en cijfers (b) met de volgende betekenis: 1-7: kunststoffen, 20-22: papier en karton, 80-98: composietmaterialen.

Garantie van Kompernaß Handels GmbH

Geachte klant,

U hebt op dit apparaat 3 jaar garantie vanaf de aankoopdatum. Voor zover meegeleverd hebt u op de accupacks van de X12V en de X20V Team-serie eveneens 3 jaar garantie vanaf de aankoopdatum. In geval van gebreken in dit product hebt u wettelijke rechten tegenover de verkoper van het product. Deze wettelijke rechten worden door onze hierna beschreven garantie niet beperkt.

Garantievoorwaarden

De garantieperiode geldt vanaf de datum van aankoop. Bewaar de kassabon zorgvuldig. U hebt hem nodig als bewijs van aankoop.

Als er binnen drie jaar vanaf de aankoopdatum van dit product een materiaal- of fabricagefout optreedt, wordt - naar onze keuze - het product door ons kosteloos gerepareerd of vervangen of wordt de koopprijs terugbetaald. Voorwaarde voor deze garantie is dat het defecte apparaat en het aankoopbewijs (kassabon) binnen de termijn van drie jaar worden overlegd en dat kort wordt omschreven waaruit het gebrek bestaat en wanneer het is opgetreden.

Wanneer het defect door onze garantie wordt gedekt, krijgt u het gerepareerde product of een nieuw product retour. Met de reparatie of vervanging van het product begint er geen nieuwe garantieperiode.

Garantieperiode en wettelijke aanspraken bij gebreken

De garantieperiode wordt door deze waarborg niet verlengd. Dat geldt ook voor vervangen en gerepareerde onderdelen. Eventueel al bij aankoop aanwezige schade en gebreken moeten meteen na het uitpakken worden gemeld. Voor reparaties na afloop van de garantieperiode worden kosten in rekening gebracht.

Garantieomvang

Het apparaat is op basis van strenge kwaliteitsnormen met de grootst mogelijke zorg vervaardigd en voorafgaand aan de levering nauwkeurig gecontroleerd.

De garantie geldt voor materiaal- of fabricagefouten. De garantie geldt niet voor productonderdelen die onderhevig zijn aan normale slijtage en die daarom als slijtonderdelen kunnen worden beschouwd, bijv. zaagbladen, reservemesjes, schuurpapier enz. of voor schade aan breekbare onderdelen zoals schakelaars of onderdelen die van glas zijn gemaakt.

Deze garantie vervalt wanneer het product is beschadigd, ondeskundig is gebruikt of is gerepareerd. Voor deskundig gebruik van het product moeten alle in de gebruiksaanwijzing beschreven aanwijzingen precies worden opgevolgd. Gebruiksdoeleinden en handelingen die in de gebruiksaanwijzing worden afgeraden of waarvoor wordt gewaarschuwd, moeten beslist worden vermeden.

Het product is uitsluitend bestemd voor privégebruik en niet voor bedrijfsmatige doeleinden. Bij verkeerd gebruik en ondeskundige behandeling, bij gebruik van geweld en bij reparaties die niet door ons erkend servicefiliaal zijn uitgevoerd, vervalt de garantie.

Garantie geldt niet bij

- normale afname van de accucapaciteit
- commercieel/bedrijfsmatig gebruik van het product
- beschadiging of modificatie van het product door de klant
- niet-naleving van de veiligheids- en onderhoudsvoorschriften, bedieningsfouten
- schade door natuurrampen

Afhandeling bij een garantiekwestie

Voor een snelle afhandeling van uw aanvraag neemt u de volgende aanwijzingen in acht:

- Houd voor alle aanvragen de kassabon en het artikelnummer (IAN) 436786_2304 als aankoopbewijs bij de hand.
- Het artikelnummer vindt u op het typeplaatje van het product, op het product gegraveerd, op de titelpagina van de gebruiksaanwijzing (links-onder) of op de sticker op de achter- of onderkant van het product.
- Als er fouten in de werking of andere gebreken optreden, neemt u eerst contact op met de hierna genoemde serviceafdeling, **telefonisch of via e-mail**.
- Een als defect geregistreerd product kunt u dan zonder portokosten naar het aan u doorgegeven serviceadres sturen. Voeg het aankoopbewijs (kassabon) bij en vermeld waaruit het gebrek bestaat en wanneer het is opgetreden.



Op www.lidl-service.com kunt u deze en vele andere handleidingen, productvideo's en installatiesoftware downloaden.

Met deze QR-code gaat u direct naar de website van Lidl Service (www.lidl-service.com) en kunt u met het invoeren van het artikelnummer (IAN) 436786_2304 de gebruiksaanwijzing openen.

Service

NL Service Nederland
Tel.: 0800 0249630
E-Mail: kompernass@idl.nl

BE Service België
Tel.: 0800 12089
E-Mail: kompernass@idl.be

IAN 436786_2304

Importeur

Let op: het volgende adres is geen serviceadres.
Neem eerst contact op met het opgegeven serviceadres.

KOMPERNASS HANDELS GMBH
BURGSTRASSE 21
44867 BOCHUM
DUITSLAND
www.kompernass.com

Vertaling van de oorspronkelijke conformiteitsverklaring

Wij, KOMPERNASS HANDELS GMBH, documentverantwoordelijke: de heer Semi Uguzlu, BURGSTR. 21, 44867 BOCHUM, DUITSLAND, verklaren hierbij dat dit product voldoet aan de volgende normen, normatieve documenten en EU-richtlijnen:

Machinerichtlijn (2006/42/EC)

Elektromagnetische compatibiliteit (2014/30/EU)

RoHS-richtlijn (2011/65/EU)*

* De volledige verantwoordelijkheid voor het afgeven van deze conformiteitsverklaring ligt bij de fabrikant. Het hierboven beschreven object van de verklaring voldoet aan de voorschriften van de Richtlijn 2011/65/EU van het Europees Parlement en de Raad van 8 juni 2011 aangaande de beperking van het gebruik van bepaalde gevaarlijke stoffen in elektrische en elektronische apparaten.

Toegepaste geharmoniseerde normen

EN 62841-1:2015
EN IEC 62841-2-3:2021/A11:2021
EN IEC 55014-1:2021
EN IEC 55014-2:2021
EN IEC 63000:2018

Typeaanduiding van het apparaat:

Accu-haakse slijpmachine 20 V PWSA 20-Li F4

Productiejaar: 06–2023

Serienummer: IAN 436786_2304

Bochum, 20-06-2023



Semi Uguzlu
- Kwaliteitsmanager -

Technische wijzigingen vanwege verdere ontwikkeling voorbehouden.

Bestelling reserveaccu en oplader

U kunt een reserveaccu of oplader gemakkelijk en doorlopend via internet bestellen op www.kompernass.com.



X20V 4 Ah



X20V 2 Ah



PDSL20 A1

- ◆ Scan de QR-code met uw smartphone/tablet.
Met deze QR-code gaat u rechtstreeks naar onze website en kunt u de beschikbare vervangingsonderdelen bekijken en bestellen.

OPMERKING

- ▶ Mocht u problemen ondervinden met de online bestelling, dan kunt u telefonisch of via e-mail contact opnemen met ons servicecenter.
- ▶ Vermeld altijd het artikelnummer (IAN) 436786_2304 bij uw bestelling.
- ▶ Houd er rekening mee dat online bestellen van vervangingsonderdelen niet in alle landen mogelijk is.

Obsah

Úvod	80
Použití v souladu s určením	80
Vybavení	80
Rozsah dodávky	81
Technické údaje	81
Obecné bezpečnostní pokyny pro elektrická nářadí	82
1. Bezpečnost na pracovišti	82
2. Elektrická bezpečnost	82
3. Bezpečnost osob	82
4. Manipulace s elektrickým nářadím a jeho použití	83
5. Manipulace s akumulátorovým nářadím a jeho použití	83
6. Servis	84
Bezpečnostní pokyny pro každé použití	84
Zpětný ráz a příslušné bezpečnostní pokyny	85
Speciální bezpečnostní pokyny k broušení a rozbrušování	86
Další speciální bezpečnostní pokyny k rozbrušování	86
Bezpečnostní pokyny pro nabíječky	87
Schválené příslušenství	88
Skladování a manipulace s doporučenými pracovními nástroji	88
Pracovní pokyny	88
Před uvedením do provozu	89
Nabíjení akumulátoru (viz obr. A)	89
Vložení akumulátoru do přístroje/jeho vyjmutí z přístroje	90
Kontrola stavu akumulátoru	90
Přestavení ochranného krytu	90
Montáž přídatné rukojeti	90
Montáž/výměna hrubovacího/dělicího kotouče	90
Uvedení do provozu	91
Zapnutí/vypnutí	91
Nastavení otáček	91
Údržba a čištění	92
Likvidace	92
Záruka společnosti Kompnass Handels GmbH	93
Servis	94
Dovozce	94
Překlad originálu prohlášení o shodě	95
Objednávka náhradního akumulátoru a nabíječky	96

AKU ÚHLOVÁ BRUSKA 20 V PWSA 20-Li F4

Úvod

Blahopřejeme Vám k zakoupení Vašeho nového přístroje. Rozhodli jste se pro vysoce kvalitní výrobek. Návod k obsluze je součástí tohoto výrobku. Obsahuje důležité informace o bezpečnosti, použití a likvidaci. Před použitím výrobku se seznámte se všemi provozními a bezpečnostními pokyny. Výrobek používejte pouze předepsaným způsobem a pro uvedené oblasti použití. Při předávání výrobku třetím osobám předejte spolu s ním i tyto podklady.

Použití v souladu s určením

Přístroj je vhodný k řezání, hrubování a kartáčování kovu, betonu nebo obkládaček bez použití vody. Jakékoli jiné použití nebo úprava přístroje jsou považovány za použití v rozporu s určením a představují značné riziko úrazu. Za škody vzniklé při použití v rozporu s určením neneseme odpovědnost. Přístroj není určen pro podnikatelské účely.

Vysvětlení symbolů

	Před uvedením do provozu si přečtěte původní návod k obsluze a bezpečnostní pokyny.
	Použití poškozených dělicích nebo hrubovacích kotoučů je nebezpečné a může vést k vážným zraněním!
	Průměr kotouče
	Akumulátorová úhlová bruska
	Nosit ochranné brýle!
	Používat ochranu sluchu!
	Nosit bezpečnostní obuv!

	Nosit ochranné rukavice!
	Nosit ochrannou masku proti prachu!
	Nedovolené broušení za mokra
	Nedovolené boční broušení
	Určeno k broušení kovů
	Elektrické nářadí vždy používejte oběma rukama

Vybavení

- 1 vypínač
- 2 tlačítko k odjištění akumulátoru
- 3 akumulátor*
- 4 tlačítko stavu akumulátoru
- 5 LED displej akumulátoru
- 6 stavěcí kolečko pro předvolbu počtu otáček
- 7 přídatná rukojeť
- 8 ochranný kryt
- 9 tlačítko pro aretaci vřetena
- 10 závit (3 x) pro přídatnou rukojeť
- 11 montážní kroužek
- 12 šrouby
- 13 upevnění ochranného krytu
- 14 rychlonabíječka (viz obr. A)*
- 15 červená LED kontrolka nabíjení (viz obr. A)
- 16 zelená LED kontrolka nabíjení (viz obr. A)
- 17 upínací vřeteno (viz obr. C)
- 18 upínací příruba (viz obr. C)
- 19 upínací matice (viz obr. C)
- 20 montážní klíč s dvojitým otvorem (viz obr. D)
- 21 vyklenutí

Rozsah dodávky

- 1 aku úhlová bruska 20 V
- 1 přídatná rukojeť
- 1 ochranný kryt (předmontovaný)
- 1 montážní klíč s dvojitým otvorem
- 1 dělicí kotouč (předmontovaný)
- 1 návod k obsluze

Technické údaje

Aku úhlová bruska 20 V PWSA 20-Li F4

Domezovací napětí	20 V \equiv (stejnoseměrný proud)
Domezovací počet otáček	n_o 2500–11000 min ⁻¹
Rozměr kotouče	Ø 125 mm
Rozměr závitů	M14

Akumulátor PAP 20 B3*

Typ	LITHIUM-IONTOVÝ
Domezovací napětí	20 V \equiv (stejnoseměrný proud)
Kapacita článků	4 Ah 10

Rychlonabíječka akumulátorů PLG 20 C3*

VSTUP/Input

Domezovací napětí	230–240 V \sim , 50 Hz (střídavý proud)
Domezovací příkon	120 W
Pojistka (vnitřní)	3,15 A $\frac{T3,15A}{\text{---}}$

VÝSTUP/Output

Domezovací napětí	21,5 V \equiv (stejnoseměrný proud)
Domezovací proud	4,5 A
Doba nabíjení	cca 60 min
Třída ochrany	II / \square (dvojitá izolace)

* Baterie a nabíječka nejsou zahrnuty

Informace o hluku a vibracích

Naměřená hodnota hluku stanovena dle EN 62841. Typická hladina hluku elektrického nářadí s hodnocením A:

Hodnota emisí hluku

Hladina akustického tlaku	$L_{PA} = 83,6$ dB (A)
Nejistota	$K = 3$ dB
Hladina akustického výkonu	$L_{WA} = 94,6$ dB (A)
Nejistota	$K = 3$ dB

Používat ochranu sluchu!

Celková hodnota vibrací

povrchové broušení - hlavní rukojeť	$a_{h,AG} < 2,5$ m/s ²
Nejistota	$K = 1,5$ m/s ²
Povrchové broušení přídatná rukojeť	$a_{h,AG} < 2,5$ m/s ²
Nejistota	$K = 1,5$ m/s ²

UPOZORNĚNÍ

- Uvedené hodnoty emise vibrací a uvedené hodnoty emise hluku byly měřeny pomocí standardizované zkušební metody a lze je použít pro srovnání elektrického nářadí s jiným nářadím.
- Uvedené hodnoty emise vibrací a uvedené hodnoty emise hluku lze rovněž použít k předběžnému posouzení zatížení.

VÝSTRAHA!

- Emise vibrací a hluku se mohou lišit během skutečného používání elektrického nářadí od uvedených hodnot v závislosti na způsobu, kterým se elektrické nářadí používá, zejména na způsobu, jakým je obrobek opracováván.
- Je nutné stanovit bezpečnostní opatření na ochranu obsluhy na základě odhadu zatížení vibracemi za skutečných podmínek používání (přitom se musí zohlednit všechny části provozního cyklu, například časy, kdy je elektrické nářadí vypnuté, a časy, kdy je sice zapnuté, ale běží bez zatížení).



Obecné bezpečnostní pokyny pro elektrická nářadí

⚠ VÝSTRAHA!

- Přečtěte si veškeré bezpečnostní pokyny, instrukce, ilustrace a technická data, jimiž je toto elektrické nářadí opatřeno. Zanedbání dodržování následujících bezpečnostních upozornění a pokynů může vést k úrazu elektrickým proudem, k požáru a/nebo těžkým zraněním.

Veškerá bezpečnostní upozornění a pokyny uschovejte pro budoucí použití.

Pojem „elektrické nářadí“ užívaný v bezpečnostních pokynech se vztahuje na elektrická nářadí napájená ze sítě (se síťovým kabelem) a na elektrická nářadí napájená akumulátorem (bez síťového kabelu).

1. Bezpečnost na pracovišti

- Pracovní prostor udržujte v čistotě a dobře osvětlený. Nepořádek a neosvětlený pracovní prostor mohou vést k úrazům.
- S elektrickým nářadím nepracujte v prostředí ohroženém výbuchem, ve kterém se nachází hořlavé kapaliny, plyny nebo prach. Elektrické nářadí vytváří jiskry, od nichž se může vznítit prach nebo výpary.
- Nedovolte dětem ani jiným osobám, aby se přibližovaly k elektrickému nářadí v době, kdy ho používáte. V případě odvedení pozornosti můžete ztratit kontrolu nad elektrickým nářadím.

2. Elektrická bezpečnost

- Přípojná zástrčka elektrického nářadí musí odpovídat zásuvce. Zástrčka se nesmí žádným způsobem pozměňovat. Nepoužívejte adaptérové zástrčky v kombinaci s uzemněným elektrickým nářadím. Nepozměněné zástrčky a jim odpovídající zásuvky snižují riziko úrazu elektrickým proudem.
- Zabraňte kontaktu těla s uzemněnými povrchy jako např. od trubek, topení, sporáků a chladniček. Je-li Vaše tělo uzemněné, hrozí zvýšené riziko úrazu elektrickým proudem.

- Elektrická nářadí chráňte před deštěm a vlhkostí. Vniknutím vody do elektrického nářadí se zvyšuje riziko úrazu elektrickým proudem.
- Nepoužívejte připojovací vedení v rozporu s jeho určením pro přenášení či zavěšování elektrického nářadí nebo k vytahování zástrčky ze zásuvky. Udržujte připojovací vedení v dostatečné vzdálenosti od zdrojů vysoké teploty, oleje, ostrých hran nebo pohyblivých částí přístroje. Poškozená nebo zapletená připojovací vedení zvyšují riziko úrazu elektrickým proudem.
- Pokud pracujete s elektrickým nářadím venku, používejte pouze taková prodlužovací vedení, jež jsou schválena i pro venkovní použití. Používáním prodlužovacího vedení vhodného pro venkovní použití se snižuje riziko úrazu elektrickým proudem.
- Pokud nelze zabránit provozu elektrického nářadí ve vlhkém prostředí, použijte proudový chránič. Použitím proudového chrániče se snižuje riziko úrazu elektrickým proudem.

3. Bezpečnost osob

- Buďte neustále pozorní, sledujte své počínání a k práci s elektrickým nářadím přistupujte s rozumem. Elektrické nářadí nepoužívejte, jste-li unavení nebo pod vlivem drog, alkoholu či léků. Jediný okamžik nepozornosti při používání elektrického nářadí může způsobit vážná zranění.
- Noste osobní ochranné prostředky a vždy i ochranné brýle. Nošením osobních ochranných prostředků, jako je ochranná maska proti prachu, protiskluzová bezpečnostní obuv, ochranná přilba nebo ochrana sluchu, a to v závislosti na druhu a použití elektrického nářadí, se snižuje riziko zranění.
- Zabraňte neúmyslnému uvedení přístroje do provozu. Než elektrické nářadí zapojíte do elektrické sítě a/nebo připojíte akumulátor nebo než nářadí zvednete či přenesete, ujistěte se, zda je vypnuté. Pokud máte při přenášení elektrického nářadí prst na spínači, nebo pokud do sítě zapojíte již zapnuté elektrické nářadí, může dojít k úrazu.

- d) Předtím, než elektrické nářadí zapnete, odstraňte nastavovací nástroje nebo šroubováky. Pokud se nástroj nebo šroubovák nachází v otáčející se části elektrického nářadí, může to vést ke zraněním.
 - e) Vyhýbejte se nepřírozenému držení těla. Zajistěte si bezpečnou stabilitu a neustále udržujte rovnováhu. Tak dokážete elektrické nářadí v neočekávaných situacích lépe kontrolovat.
 - f) Noste vhodný oděv. Nenoste volné oblečení ani šperky. Vlasy a oděv udržujte v bezpečné vzdálenosti od pohyblivých částí. Volný a nepřiléhavý oděv, šperky nebo dlouhé vlasy mohou být pohyblivými částmi zachyceny.
 - g) Pokud lze namontovat zařízení pro odsávání a zachytávání prachu, potom se tato musí připojit a správně použít. Použitím odsávání prachu se může snížit ohrožení prachem.
 - h) Nenechte se ukonejšit falešným bezpečím a neopomíjejte bezpečnostní předpisy pro elektrické nářadí, i když elektrické nářadí po opakovaném použití již znáte. Nepozorná manipulace může způsobit v zlomku sekundy vážná zranění.
- d) Nepoužívaná elektrická nářadí udržujte mimo dosah dětí. Nedovolte používat elektrické nářadí osobám, které s ním nejsou obeznámeny nebo které nečetly tento návod. Elektrická nářadí jsou nebezpečná, pokud je používají nezkušené osoby.
 - e) Údržbu elektrických nářadí a vsazeného nástroje vykonávejte pečlivě. Zkontrolujte, zda jsou v pořádku pohyblivé části přístroje a zda nejsou sevřené, zda nejsou některé součásti rozbité nebo natolik poškozené, že je funkčnost elektrického nářadí omezena. Poškozené části elektrického nářadí nechte před jeho použitím opravit. Řada úrazů má svou příčinu ve špatné údržbě elektrických nářadí.
 - f) Řezné nástroje udržujte v ostrém a čistém stavu. Pečlivě udržované řezné nástroje s ostrými řeznými hranami se méně zasekávají a snáze se vedou.
 - g) Elektrické nářadí, příslušenství, vsazené nástroje atd. používejte dle těchto pokynů. Zohledňujte přitom pracovní podmínky a vykonávanou činnost. Použití elektrických nářadí k jiným než určeným účelům může vést ke vzniku nebezpečných situací.
 - h) Udržujte rukojeti a plochy rukojetí suché, čisté a bez oleje a mastnoty. Kluzké rukojeti a plochy rukojetí neumožňují bezpečnou obsluhu a kontrolu elektrického nářadí v neočekávaných situacích.

4. Manipulace s elektrickým nářadím a jeho použití

- a) Elektrické nářadí nepřetěžujte. Pro práci používejte elektrické nářadí vhodné k danému účelu. S vhodným elektrickým nářadím se Vám bude v uvedeném výkonovém rozsahu pracovat lépe a bezpečněji.
- b) Nepoužívejte elektrické nářadí, jehož spínač je vadný. Elektrické nářadí, které se již nedá zapnout nebo vypnout, představuje nebezpečí a musí se opravit.
- c) Před nastavováním přístroje, výměnou dílů vsazeného nástroje nebo odložením elektrického nářadí, vytáhněte zástrčku ze zásuvky a/nebo vyjměte vyjímatelný akumulátor. Toto bezpečnostní opatření zabraňuje neúmyslnému spuštění elektrického nářadí.

5. Manipulace s akumulátorovým nářadím a jeho použití

- a) Akumulátory nabíjejte pouze nabíječkami doporučenými výrobcem. U nabíječky, která je určena pro určitý typ akumulátorů, hrozí nebezpečí vzniku požáru, je-li používána s jinými akumulátory.
- b) V elektrickém nářadí používejte jen akumulátory pro ně určené. Používání jiných akumulátorů může způsobit zranění a požár.

- c) Nepoužívaný akumulátor udržujte v dostatečné vzdálenosti od kancelářských sponek, mincí, klíčů, hřebíků, šroubů a jiných drobných kovových předmětů, které mohou způsobit přemostění kontaktů. Zkrat mezi kontakty akumulátoru může způsobit popáleniny nebo požár.
- d) Při nesprávném použití může z akumulátoru vytéct kapalina. Zabraňte kontaktu s kapalinou akumulátoru. Při náhodném kontaktu opláchněte zasažené místo vodou. Pokud kapalina vnikne do očí, vyhledejte lékařskou pomoc. Kapalina unikající z akumulátoru může způsobit podráždění pokožky nebo popáleniny.
- e) **Nepoužívejte poškozený nebo upravený akumulátor.** Poškozené nebo upravené akumulátory mohou reagovat nepředvídatelně a způsobit požár, výbuch nebo zranění.
- f) **Akumulátor nevystavujte ohni nebo příliš vysokým teplotám.** Oheň nebo teploty nad 130 °C (265 °F) mohou způsobit výbuch.
- g) **Dodržujte všechny pokyny k nabíjení a akumulátor nebo akumulátorový nástroj nikdy nenabíjejte mimo teplotní rozsah uvedený v návodu k obsluze.** Nesprávné nabíjení nebo nabíjení mimo přípustný rozsah teplot může vést ke zničení akumulátoru a zvýšit nebezpečí požáru.



POZOR! NEBEZPEČÍ VÝBUCHU! Nikdy nenabíjejte baterie, které nejsou určeny k nabíjení.



Chraňte akumulátor před horkem, např. také před dlouhodobým slunečním zářením, ohněm, vodou a vlhkostí. Hrozí nebezpečí výbuchu.

6. Servis

- a) **Nechte elektrické nářadí opravovat pouze kvalifikovanými odborníky a používejte pouze originální náhradní díly.** Tím zajistíte, že zůstane zachována bezpečnost elektrického nářadí.

- b) **Nikdy neprovádějte údržbu u poškozených akumulátorů.** Veškerou údržbu akumulátorů by měl provádět jen výrobce nebo autorizovaný zákaznický servis.

Bezpečnostní pokyny pro každé použití

Společné bezpečnostní pokyny k broušení a rozbrušování

- a) **Tento elektrický nástroj lze používat jako brusku a rozbrušovačku.** Přečtěte si všechny bezpečnostní pokyny, návody, zobrazení a údaje, které obdržíte spolu s přístrojem. Pokud nebudete dodržovat všechny následující pokyny, může to vést k úrazu elektrickým proudem, k požáru a/nebo k těžkým zraněním.
- b) **Tento elektrický nástroj není vhodný k broušení smirkovým papírem, k práci s drátěnými kartáči, leštění a vyřezávání dřev.** Použití, pro něž tento elektrický nástroj není určen, mohou způsobit ohrožení nebo poranění.
- c) **Nepoužívejte vložný nástroj, který nebyl výrobcem schválen a doporučen speciálně pro toto elektrické nářadí.** Samotná skutečnost, že příslušenství můžete upevnit na elektrické nářadí, ještě nezaručuje bezpečné použití.
- d) **Přípustné otáčky vložného nástroje musí být minimálně tak vysoké, jako jsou nejvyšší otáčky uvedené na elektrickém nářadí.** Vložný nástroj, který se otáčí rychleji, než je povoleno, se může rozlomit a odletět od přístroje.
- e) **Vnější průměr a tloušťka vložného nástroje musí odpovídat rozměrovým údajům vašeho elektrického nářadí.** Nesprávně dimenzované vložné nástroje nelze dostatečně odclonit ani kontrolovat.
- f) **Vložné nástroje se závitem musí přesně odpovídat závitů brusného vřetene.** U vložných nástrojů montovaných pomocí příruby musí průměr otvoru vložného nástroje odpovídat průměru upínky příruby. Vložné nástroje, které nejsou přesně upevněné na elektrickém nářadí, se otáčejí nerovnoměrně, velmi silně vibrují a mohou vést ke ztrátě kontroly.

- g) **Nepoužívejte poškozené vložné nástroje.** Před každým použitím zkontrolujte vložné nástroje, jako jsou brusné kotouče, zda na nich nejsou odlomená místa a trhliny, brusné talíře, zda nevykazují trhliny, opotřebením a silné opotřebením, a drátěné kartáče, zda nemají uvolněné nebo ulomené drátky. Pokud elektrické nářadí nebo vložný nástroj spadne, zkontrolujte, zda není poškozený, nebo použijte nepoškozený nástroj. Poté, co jste vložný nástroj zkontrolovali a nasadili, držte se vy a osoby nacházející se v blízkosti mimo rovinu rotujícího vložného nástroje a nechte přístroj běžet jednu minutu na nejvyšší otáčky. Poškozené vložné nástroje se během této testovací doby obvykle zlomí.
- h) **Používejte osobní ochranné prostředky.** V závislosti na způsobu použití noste ochranu celého obličeje, ochranu zraku nebo ochranné brýle. Pokud je to přiměřené, noste ochrannou masku proti prachu, ochranu sluchu, ochranné rukavice nebo speciální zástěru, která vás ochrání před drobnými brusnými úlomky a částicemi materiálu. Oči by měly být chráněny před odletujícími cizími tělesy, která se vyskytují při různých způsobech použití. Prach vznikající za provozu přístroje je třeba filtrovat pomocí ochranné masky proti prachu nebo pomocí ochranné dýchací masky. Pokud jste dlouho vystaveni vysoké intenzitě hluku, může to u vás způsobit ztrátu sluchu.
- i) **Dbejte na bezpečnou vzdálenost jiných osob od vašeho pracoviště. Každý, kdo vstoupí na toto pracoviště, musí nosit osobní ochranné prostředky.** Úlomky obrobku nebo zlomené vložné nástroje mohou odletět a způsobit zranění i mimo bezprostřední pracovní oblast.
- j) **Při práci, u které by mohlo dojít ke kontaktu vložného nástroje se skrytými vodiči nebo s vlastním síťovým kabelem, držte elektrické nářadí pouze za izolované plochy rukojeti.** Kontakt s vedením pod napětím může přenést napětí i na kovové díly přístroje, což může vést k zásahu elektrickým proudem.
- k) **Elektrické nářadí nikdy neodkládejte dříve, než se vložný nástroj úplně zastaví.** Rotující vložný nástroj se může dostat do kontaktu s odkládací plochou, čímž můžete ztratit kontrolu nad elektrickým nářadím.
- l) **Nenechte elektrické nářadí běžet, když ho přenášíte.** Vaše oblečení může být při náhodném kontaktu zachyceno rotujícím vložným nástrojem, který se vám může zavrtat do těla.
- m) **Čištěte pravidelně větrací štěrby svého elektrického nářadí.** Ventilátor motoru vtahuje prach do krytu a silné nahromadění kovového prachu může vést k ohrožení elektrickým proudem.
- n) **Nepoužívejte elektrické nářadí v blízkosti hořlavých materiálů.** Jiskry mohou způsobit vznícení těchto materiálů.
- o) **Na nářadí neupínejte vložné nástroje, které vyžadují tekutá chladiva.** Použití vody nebo jiných tekutých chladiv může vést k úrazu elektrickým proudem.

Zpětný ráz a příslušné bezpečnostní pokyny

Zpětný ráz je náhlá reakce následkem uvízlého nebo zablokování rotujícího vložného nástroje, jako je brusný kotouč, brusný talíř atd. Uvíznutí nebo zablokování vede k náhlému zastavení rotujícího vložného nástroje. Tím je nekontrolované elektrické nářadí akcelerováno na zablokování místě proti směru otáčení vložného nástroje.

Když např. brusný kotouč uvízne nebo se zablokuje v obrobku, může dojít k zachycení hrany brusného kotouče, která se zanořuje do obrobku, a tak k vylovení brusného kotouče nebo ke vzniku zpětného rázu. Brusný kotouč se pak na zablokování místě pohybuje směrem k obsluhující osobě nebo naopak směrem od ní, v závislosti na směru otáčení kotouče. Při tom se mohou brusné kotouče také zlomit.

Zpětný ráz je důsledkem chybného použití elektrického nářadí a/nebo chybných pracovních podmínek. Vhodnými bezpečnostními opatřeními tomu lze zabránit tak, jak je popsáno níže.

- a) Držte elektrické nářadí pořádně pevně a zaujměte tělem a pažemi takovou polohu, v níž můžete zachytit síly zpětného rázu. Používejte vždy přidavnou rukojeť, je-li k dispozici, abyste při vysokých otáčkách měli co největší kontrolu nad silami zpětného rázu nebo reakčními momenty. Obsluhující osoba může síly zpětného rázu a reakce zvládat pomocí vhodných bezpečnostních opatření.
- b) Nedávejte ruku nikdy do blízkosti rotujících vložných nástrojů. Při zpětném rázu může vložný nástroj přejet přes vaše ruce.
- c) Vyhýbejte se svým tělem oblastí, do níž se elektrické nářadí pohybuje při zpětném rázu. Zpětným rázem je elektrické nářadí hnáno do směru opačného k pohybu brusného kotouče na zablokovaném místě.
- d) Obzvláště opatrně pracujte v oblasti rohů, ostrých hran atd. Zamezte tomu, aby se vložné nástroje odrazily od obrobku a vzpřičily. Rotující vložný nástroj má tendenci se vzpřičit v oblasti rohů a ostrých hran a při odrazu od obrobku. To vede ke ztrátě kontroly nebo ke zpětnému rázu.
- e) K řezání dřeva nepoužívejte pilový kotouč řetězové pily, segmentový diamantový řezný kotouč s roztečí segmentů větší než 10 mm ani ozubený pilový kotouč. Takové vložné nástroje způsobují často zpětný ráz a ztrátu kontroly.
- c) Ochranný kryt musí být bezpečně namontován na elektrické nářadí a nastaven na maximální bezpečnost tak, aby směrem k obsluhující osobě byla odkryta co nejmenší možná část brusného nástroje. Ochranný kryt má obsluhující osobu chránit před úlomky, náhodným kontaktem s brusným nástrojem a jiskrami, které by mohly zapálit oděv.
- d) Brusné nástroje se mohou používat pouze pro doporučené možnosti použití. Například: Nebruste nikdy boční plochou řezacího kotouče. Řezací kotouče jsou určeny k úběru materiálů hranou kotouče. Působení boční síly na tyto brusné nástroje může vést k jejich zlomení.
- e) Pro vámi zvolený brusný kotouč používejte vždy nepoškozené upínací příruby správné velikosti a tvaru. Vhodné příruby zajišťují podepření brusného kotouče, čímž snižují riziko jeho zlomení. Příruby řezacích kotoučů se mohou lišit od přírub pro jiné brusné kotouče.
- f) Nepoužívejte opotřebené brusné kotouče určené pro větší elektrická nářadí. Brusné kotouče pro větší elektrická nářadí nejsou dimenzovány na vyšší otáčky menšího elektrického nářadí a mohou se zlomit.
- g) Při použití kotoučů k dvojímu účelu vždy použijte vhodný ochranný kryt pro provedené použití. Nepoužití správného ochranného krytu může vést k chybějícímu požadovanému zakrytí a vážnému zranění.

Speciální bezpečnostní pokyny k broušení a rozbrušování

- a) Používejte výlučně brusné nástroje povolené pro vaše elektrické nářadí a ochranný kryt určený pro tyto brusné nástroje. Brusné nástroje, jež nejsou určeny pro elektrické nářadí, nelze dostatečně odclonit a jsou nebezpečné.
- b) Zalomené brusné kotouče musí být namontovány tak, aby jejich brusná plocha nepřesahovala přes rovinu okraje ochranného krytu. Neodborně namontovaný brusný kotouč, který přesahuje přes rovinu okraje ochranného krytu, není možno dostatečně odstínit.

Další speciální bezpečnostní pokyny k rozbrušování

- a) Zabraňte zablokování řezacího kotouče nebo příliš silnému přitlaku. Neprovádějte příliš hluboké řezy. Přetěžováním řezacího kotouče se zvyšuje jeho namáhání a náchylnost ke vzpřícení nebo zablokování, a tím i možnost zpětného rázu nebo zlomení brusného nástroje.
- b) Vyhýbejte se oblasti před a za rotujícím řezacím kotoučem. Vedete-li řezací kotouč v obrobku směrem od sebe, může v případě zpětného rázu dojít k prudkému pohybu elektrického nářadí s rotujícím kotoučem přímo k vám.

- c) Pokud se řezací kotouč vzpříčí nebo přerušíte práci, přístroj vypněte a držte ho klidně, dokud se kotouč úplně nezastaví. Nikdy se nepokoušejte vytáhnout z místa řezu řezací kotouč, který se ještě pohybuje, protože může dojít ke zpětnému rázu. Zjistěte a odstraňte příčinu vzpříčení.
- d) Nezapínejte elektrické nářadí znovu, dokud se nachází v obrobku. Než budete opatrně pokračovat v řezu, nechte řezací kotouč nejprve rozběhnout na nejvyšší otáčky. Jinak se kotouč může vzpříčit, vyskočit z obrobku nebo zapříčinit zpětný ráz.
- e) Desky nebo velké obrobky podepřete, aby se snížilo riziko zpětného rázu následkem uvízlého řezacího kotouče. Velké obrobky se mohou prolomit pod svou vlastní vahou. Obrobek musí být podepřen na obou stranách kotouče, a sice jak v blízkosti linie řezu, tak i na hraně.
- f) Buďte obzvláště opatrní u „ponorných řezů“ do již existujících stěn nebo jiných nepřehledných oblastí. Zanořující se řezací kotouč může při říznutí do plynového vedení nebo vodovodu, elektrických kabelů nebo jiných předmětů vést ke zpětnému rázu.
- g) **Neprovádějte zakřivené řezy.** Přetěžováním řezacího kotouče se zvyšuje jeho namáhání a náchylnost ke vzpříčení nebo zablokování, a tím i možnost zpětného rázu nebo zlomení brusného nástroje, což může vést k vážným zraněním.

Bezpečnostní pokyny pro nabíječky

- Děti ve věku od 8 let a osoby s omezenými fyzickými, smyslovými nebo mentálními schopnostmi či nedostatkem zkušeností a znalostí mohou používat tento přístroj pouze tehdy, pokud jsou pod dohledem nebo byly poučeny o bezpečném používání přístroje

a porozuměly z toho vyplývajícímu nebezpečí. Děti si nesmí s přístrojem hrát. Čištění a uživatelskou údržbu nesmí provádět děti bez dozoru.

- Pokud se napájecí kabel tohoto přístroje poškodí, musí jej vyměnit výrobce, jeho zákaznický servis nebo obdobně kvalifikovaná osoba, aby se tak zabránilo nebezpečím.



Nabíječka je vhodná pouze pro provoz ve vnitřních prostorech.



VÝSTRAHA!

- Pokud se napájecí kabel tohoto přístroje poškodí, musí jej vyměnit výrobce, jeho zákaznický servis nebo obdobně kvalifikovaná osoba, aby se tak zabránilo nebezpečím.

POZOR!

- ▶ Tato nabíječka může nabíjet pouze následující baterie: PAP 20 A1/PAP 20 A2/PAP 20 A3/PAP 20 B1/PAP 20 B3/PAPS 204 A1/PAPS 208 A1.
- ▶ Aktuální seznam kompatibility akumulátorů naleznete na adrese www.lidl.de/akku.

Schválené příslušenství

	Max. průměr Ø (mm)	Max. tloušťka (mm)	Rozměr závitu (mm)	Max. otáčky (min ⁻¹)	Max. obvodová rychlost (m/s)	Nástroj
Dělicí kotouče	125	3	M14	≥11000	≥72	Montážní klíč s dvojitým otvorem 
Hrubovací kotouče	125	6	M14	≥11000	≥72	Montážní klíč s dvojitým otvorem 

Skladování a manipulace s doporučenými pracovními nástroji

- Při manipulaci s brusnými nástroji a jejich přepravě je třeba zvláštní opatrnosti.
- Brusné nástroje je třeba skladovat tak, aby nebyly vystaveny mechanickému poškození nebo vlivům prostředí (např. vlhkosti).

Pracovní pokyny

UPOZORNĚNÍ

- ▶ Brusné nástroje se mohou používat pouze pro doporučené možnosti použití. Jinak by se mohly zlomit, poškodit a způsobit zranění.



Hrubovací broušení
Nepoužívejte nikdy dělicí kotouče k hrubování!

- Pohybujte úhlovou bruskou za použití mírného tlaku přes obrobek sem a tam.
- U měkkého materiálu ved'te hrubovací kotouč přes obrobek v mírném sklonu, u tvrdého materiálu v poněkud strmějším sklonu.

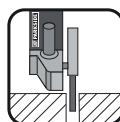

Rozbrušování
Nepoužívejte nikdy hrubovací kotouče k řezání!

- Používejte pouze vyzkoušené dělicí nebo brusné kotouče, vyztužené vlákny a povolené pro obvodovou rychlost minimálně 80 m/s.

OPATRNĚ!

- ▶ Brusný nástroj po vypnutí ještě nějakou dobu dobíhá. Nesnažte se ho zabrzdit bočním protitlakem.
- **Obrobek zajistěte.** K upevnění obrobku použijte upínací zařízení/svěrák. Obrobek tak zajistíte bezpečněji než rukou.
- Před odložením přístroj vždy vypněte a vyčkejte, než se úplně zastaví.
- Používejte přístroj pouze pro suché řezání, resp. suché broušení.
- Přídavná rukojeť  musí být smontována při všech pracích s přístrojem.
- Materiál obsahující azbest se nesmí opracovávat. Azbest je rakovinotvorný.



Tip! Tak se zachováte správně.

⚠ NEBEZPEČÍ! VEĎTE PŘÍSTROJ PŘES OBROBEK VŽDY PROTIBĚŽNĚ.

► Při opačném směru hrozí nebezpečí zpětného rázu. Příklad může být vytlačen z místa řezu.

- **Veďte přístroj proti obrobku vždy zapnutý.** Po opracování přístroj z obrobku nadzvedněte a až poté jej vypněte.
- **Během práce držte přístroj vždy pevně oběma rukama.** Dbejte na to, abyste měli stabilní postoj.
- Pro nejlepší brusný účinek pohybuje přístrojem po obrobku rovnoměrně v úhlu 15° až 30° (mezi brusným kotoučem a obrobkem) sem a tam.
- Při obrábění šikmých ploch se přístrojem nesmí tlačit na obrobek velkou silou. Když otáčky velmi poklesnou, je nutné přtlak snížit, abyste mohli pracovat bezpečně a efektivně. Pokud dojde k náhlému úplnému zabrzdění nebo zablokování přístroje, musí se přístroj okamžitě vypnout.
- **Řezání:** Pracujte za mírného posuvu vpřed a dbejte na to, aby nedošlo k vzpříčení dělicího kotouče.
- Hrubovací a dělicí kotouče jsou při práci velmi horké – nedotýkejte se jich, dokud úplně nevychladnou.
- Příklad nikdy nepoužívejte způsobem, který by odporoval účelu použití.
- Dbejte vždy na to, aby před zastrčením akumulátoru do přístroje byl přístroj vypnutý.
- V případě nebezpečí okamžitě vypněte přístroj a vyměňte akumulátor. Zajistěte, aby přístroj byl snadno přístupný a bez problémů dosažitelný v nouzové situaci.
- Při přestávkách v práci, před všemi pracemi na přístroji a při nepoužívání přístroje vyměňte vždy akumulátor. Příklad musí být vždy čistý, suchý a zbavený oleje a maziv.
- **Buďte vždy pozorní!** Vždy dávejte pozor na to, co děláte, a vždy postupujte rozumně. V žádném případě přístroj nepoužívejte, pokud se nemůžete soustředit nebo se necítíte dobře.



⚠ VÝSTRAHA!
Vždy noste ochranné brýle.



⚠ VÝSTRAHA! Noste vždy ochrannou masku proti prachu.

Před uvedením do provozu

Nabíjení akumulátoru (viz obr. A)

⚠ OPATRNĚ!

- Než akumulátor ③ vytáhnete z nabíječky, resp. ho do ní vložíte, vytáhněte vždy zástrčku ze sítě.

UPOZORNĚNÍ

- Nikdy nenabíjejte baterii, pokud je okolní teplota pod 10 ° C nebo nad 40 ° C. Chcete-li lithium-iontovou baterii skladovat delší dobu, je nutné pravidelně kontrolovat stav nabití. Optimální stav nabití je mezi 50% a 80%. Skladovací klima by mělo být chladné a suché při okolní teplotě mezi 0 ° C a 50 ° C.

- ◆ Zastrčte akumulátor ③ do rychlonabíječky ⑭ (viz obr. A).
- ◆ Zastrčte síťovou zástrčku do zásuvky. Kontrolka LED ⑮ svítí červeně.
- ◆ Zelená LED kontrolka ⑯ Vám signalizuje, že je nabíjení dokončeno a akumulátor ③ je připraven k použití.

⚠ POZOR!

- ◆ Jestliže bliká červená LED kontrolka ⑮, pak je akumulátor ③ přehřátý a nelze jej nabíjet.
- ◆ Jestliže blikají společně červená a zelená LED kontrolka ⑮ ⑯, pak je akumulátor ③ vadný.
- ◆ Mezi po sobě následujícími nabíjeními vypněte nabíječku minimálně na 15 minut. Vytáhněte síťovou zástrčku ze zásuvky.

Vložení akumulátoru do přístroje/ jeho vyjmutí z přístroje

Vložení akumulátoru

- ♦ Zasuňte akumulátor ③ do držadla.

Vyjmutí akumulátoru

- ♦ Stiskněte tlačítko pro uvolnění akumulátoru ② a vyjměte akumulátor ③.

Kontrola stavu akumulátoru

- ♦ Pro kontrolu stavu akumulátoru stiskněte tlačítko stavu akumulátoru ④ (viz také hlavní obrázek). Stav, resp. zbývající výkon se na LED displeji akumulátoru ⑤ zobrazí takto:
ČERVENÁ/ORANŽOVÁ/ZELENÁ = maximální nabití
ČERVENÁ/ORANŽOVÁ = průměrné nabití
ČERVENÁ = slabé nabití - akumulátor nabíjete

Přestavení ochranného krytu

⚠ VÝSTRAHA! NEBEZPEČÍ ZRANĚNÍ!

- ▶ Přístroj před jakoukoli prací na něm vypněte a vyjměte akumulátor.

⚠ NEBEZPEČÍ ZRANĚNÍ!

- ▶ Používejte úhlovou brusku vždy s ochranným krytem ⑧. Ochranný kryt musí být bezpečně namontován na úhlovou brusku. Nastavte ho tak, aby se dosáhlo maximální možné bezpečnosti, tj. směrem k obsluhující osobě je odkryta co nejmenší možná část brusného nástroje. Ochranný kryt ⑧ má obsluhující osobu chránit před úlomky a náhodným kontaktem s brusným nástrojem.
- ▶ Dbejte na to, aby byl ochranný kryt ⑧ namontován minimálně ve stejném úhlu jako přídatná rukojeť ⑦ (viz obr. B). Jinak se můžete zranit o hrubovací, resp. dělicí kotouče.
- ♦ Otočte ochranný kryt ⑧ do požadované (pracovní) polohy. Při tom dbejte na to, aby ochranný kryt ⑧ byl umístěn tak, aby upevnění ochranného krytu ⑬ leželo nad jedním z 5 vyklenutí ⑳ ochranného krytu ⑧ (viz Obr. E výklopné strany).

- ♦ Dbejte na to, aby upevnění ochranného krytu ⑬ sedělo pevně v příslušném vyklenutí ㉑.

Montáž přídatné rukojeti

⚠ OPATRNĚ!

- ▶ Z bezpečnostních důvodů se tento přístroj smí používat pouze s přídatnou rukojetí ⑦. Jinak může dojít ke zraněním. Přídatnou rukojeť ⑦ lze v závislosti na způsobu práce našroubovat vlevo, vpravo nebo nahoru na hlavu přístroje.

Montáž/výměna hrubovacího/ dělicího kotouče

Při výměně dělicích/hrubovacích kotoučů noste vždy ochranné rukavice.

Dodržujte rozměry hrubovacích a dělicích kotoučů. Průměr otvoru musí bez vůle odpovídat upínací přírubě ⑬. Nepoužívejte redukce nebo adaptéry.

UPOZORNĚNÍ

- ▶ Používejte bezpodmínečně jen takové kotouče, na nichž nejsou nečistoty.
 - Používejte jen ty brusné nástroje, jejichž přípustné otáčky jsou minimálně tak vysoké jako otáčky přístroje naprázdno.
 - **NEBEZPEČÍ ZRANĚNÍ!** Tlačítko pro aretaci vřetena ⑨ stiskněte pouze tehdy, je-li upínací vřeteno ⑰ v klidu.
 - ♦ K zablokování převodovky stiskněte tlačítko pro aretaci vřetena ⑨.
 - ♦ Povolte upínací matici ⑰ pomocí montážního klíče s dvojítm otvorem ㉒ (viz obr. D).
 - ♦ Nasadte hrubovací nebo dělicí kotouč na upínací přírubu ⑬ popsanou stranou k přístroji.
 - ♦ Poté nasadte upínací matici ⑰ zvýšenou stranou nahoru opět na upínací vřeteno ⑰.
- ### V případě tenkých brusných kotoučů (viz obrázek 1)
- ♦ Nákrůžek upínací matice ⑰ ukazuje směrem nahoru, aby se tenký brusný kotouč mohl bezpečně upnout.

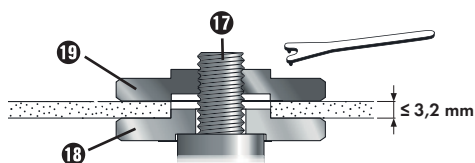

Obr. 1

- ◆ K zablokování převodovky stiskněte tlačítko pro aretaci vřetena 9.
- ◆ Utáhněte opět upínací matici 19 montážním klíčem s dvojítm otvorem 20.

V případě tlustých brusných kotoučů (viz obrázek 2)

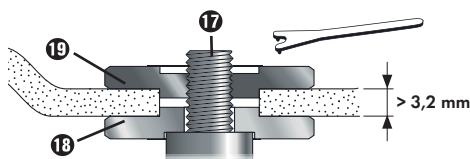

Obr. 2

Nákrůžek upínací matice 19 je orientován směrem dolů, aby se brusný kotouč mohl bezpečně namontovat na upínací vřeteno 17.

- ◆ Upínací vřeteno 17 zaaretujte.
- ◆ Utáhněte opět upínací matici 19 montážním klíčem s dvojítm otvorem 20 ve směru hodinových ručiček.

UPOZORNĚNÍ

- ▶ Otáčeli se po výměně kotouč neklidně nebo vibruje, musí se tento kotouč ihned znovu vyměnit.
- ◆ Nechte přístroj po výměně kotouče z bezpečnostních důvodů běžet po dobu 60 sekund na nejvyšší otáčky. Dávejte pozor na neobvyklé zvuky a tvorbu jisker.
- ◆ Zkontrolujte, zda jsou všechny upevňovací díly správně upevněny.
- ◆ Dbejte na to, aby se šipka směru otáčení (pokud je přítomná) na dělicích nebo hrubovacích kotoučích (také na diamantových dělicích kotoučích) shodovala se směrem otáčení přístroje (šipka směru otáčení na hlavě přístroje).

Uvedení do provozu

Zapnutí/vypnutí

Před použitím zkontrolujte vsazený nástroj, zda jsou všechny upevňovací díly správně upevněny.

UPOZORNĚNÍ

- ▶ Úhlovou brusku zapínejte vždy před kontaktem s materiálem a teprve poté vedte přístroj na obrobek.
- ▶ Pokud je přístroj blokován přetížením a vypne se, opět se samočinně spustí, jakmile již nebude přítomna příčina blokády (funkce automatického spuštění).

Zapnutí

- ◆ Stiskněte vypínač 1 nejprve doprava, abyste jej poté posunuli dopředu.

Vypnutí

- ◆ Vypínač 1 opět pusťte.

Zapnutí trvalého provozu

- ◆ Stiskněte vypínač 1 nejprve doprava, abyste jej poté posunuli dopředu. Stiskněte vypínač 1 potom navíc dopředu dolů, až zaskočí.

Vypnutí trvalého provozu

- ◆ Stiskněte vypínač 1 dozadu dolů a poté jej pusťte.

Nastavení otáček

Stavěcím kolečkem pro předvolbu počtu otáček 6 můžete předem nastavit počet otáček: (1 = nižší otáčky, 6 = vyšší otáčky).

Doporučujeme Vám je zjistit praktickými zkouškami.

Počet otáček lze změnit i během provozu.

Údržba a čištění



VÝSTRAHA! NEBEZPEČÍ ZRANĚNÍ!
Přístroj před jakoukoli prací na něm vypněte a vyjměte akumulátor.

Akumulátorová úhlová bruska je bezúdržbová.

- K čištění přístroje nepoužívejte ostré předměty. Dovnitř přístroje nesmí vniknout žádná tekutiny. Jinak může dojít k poškození přístroje.
- Čistíte přístroj pravidelně, nejlépe ihned po ukončení práce.
- Plášť přístroje čistíte suchým hadrem – v žádném případě nepoužívejte benzin, rozpouštědla ani čisticí prostředky, které mohou poškodit plasty.
- K důkladnému vyčištění přístroje je zapotřebí vysavač.
- Větrací otvory musí být vždy volné.
- Ulpívající brusný prach odstraňte štětkem.

UPOZORNĚNÍ

- ▶ Neuvedené náhradní díly (jako např. uhlíkové kartáče, spínače) můžete objednat přes naši servisní a poradenskou linku.

⚠ VÝSTRAHA!

- Nepoužívejte příslušenství, které společnost PARKSIDE nedoporučuje. To může vést k úrazu elektrickým proudem a požáru.

Likvidace

Platí pouze pro Francii



FR
Cet appareil et ses accessoires se recyclent

À DÉPOSER EN MAGASIN

OU

À DÉPOSER EN DÉCHÈTERIE

Points de collecte sur www.quefairedemesdechets.fr
Privilégiez la réparation ou le don de votre appareil !



FR



FR

Výrobek, obal a návod k obsluze jsou recyklovatelné, podléhají rozšířené odpovědnosti výrobce a shromažďují se odděleně.



Nevyhazujte elektrické nářadí do domovního odpadu!

Symbol přeškrtnuté pojízdné popelnice uvedený vedle označuje, že tento přístroj podléhá směrnici č. 2012/19/EU. Tato směrnice uvádí, že tento přístroj se na konci své životnosti nesmí likvidovat s běžným domovním odpadem, ale musí se odevzdat v určených sběrných místech či dvorech nebo podnicích oprávněných k nakládání s odpady.

Tato likvidace je pro Vás zdarma. Chraňte životní prostředí a zajistěte odbornou likvidaci přístroje.



Informace o možnostech likvidace vysloužilého výrobku vám podá obecní nebo městská správa.



Akumulátory nevyhazujte do domovního odpadu!

Vadné nebo spotřebované akumulátory se musí recyklovat podle směrnice č.

2006/66/EC. S bateriemi/akumulátory je nutné zacházet jako s nebezpečným odpadem, a proto musí být ekologicky zlikvidovány odpovídajícími subjekty (prodejci, specializovaní prodejci, orgány veřejné správy, komerční firmy zabývající se likvidací odpadu). Baterie/akumulátory mohou obsahovat toxické těžké kovy.

Nevyhazujte proto baterie/akumulátory do domovního odpadu, nýbrž je dopravte na sběrné místo tříděného odpadu. Baterie/akumulátory odevzdávejte pouze zcela vybité.



Obal je z ekologických materiálů. Lze ho zlikvidovat v místních recyklačních kontejnerech.



Balení zlikvidujte ekologicky.

Dbejte na označení na různých obalových materiálech a v případě potřeby tyto obaly rozřídte. Obalové materiály jsou označeny zkratkami (a) a číslicemi (b) s následujícím významem: 1–7: plasty, 20–22: papír a lepenka, 80–98: kompozitní materiály.

Záruka společnosti Kompennass Handels GmbH

Vážená zákaznice, vážený zákazniku,

na tento přístroj získáváte záruku v trvání 3 let od data zakoupení. Je-li akumulátor řady X12V a X20V Team součástí dodávky, získáváte na něj rovněž záruku v trvání 3 let od data zakoupení. V případě závad tohoto výrobku máte zákonná práva vůči prodejci výrobku. Tato zákonná práva nejsou omezena naší níže uvedenou zárukou.

Záruční podmínky

Záruční doba začíná plynout dnem nákupu. Dobře uschovejte pokladní doklad. Tento doklad je potřeba jako důkaz o koupi.

Pokud se do tří let od data zakoupení tohoto výrobku vyskytne vada materiálu nebo výrobní závada, pak Vám podle našeho uvážení výrobek zdarma opravíme, vyměníme nebo uhradíme kupní cenu.

Předpokladem této záruky je, že bude během tříleté lhůty předložen vadný přístroj a doklad o koupi (pokladní doklad) a stručně se popíše, v čem závada spočívá a kdy se vyskytla.

Vztahuje-li se na závadu naše záruka, obdržíte zpět buď opravený nebo nový produkt. Opraveno nebo výměnou výrobku nezačne plynout nová záruční doba.

Záruční doba a zákonné nároky vyplývající ze závad

Záručním plněním se záruční doba neprodlužuje. To platí i pro vyměněné a opravené součásti. Poškození nebo vady vyskytující se případně již při nákupu se musí oznámit ihned po vybalení. Po uplynutí záruční doby podléhají veškeré opravy zpoplatnění.

Rozsah záruky

Přístroj byl vyroben pečlivě podle přísných směrnic kvality a před expedicí byl svědomitě vyzkoušen.

Záruka se vztahuje na materiálové nebo výrobní vady. Tento rozsah záruky se nevztahuje na součásti výrobku, které jsou vystaveny běžnému opotřebení, a proto je lze považovat za spotřební díly, např. pilové listy, náhradní čepule, brusné papíry atd. nebo na poškození křehkých součástí, jako jsou např. spínače nebo díly, které jsou vyrobeny ze skla.

Tato záruka zaniká, pokud je výrobek poškozen, nebyl řádně používán nebo udržován. Pro zajištění správného používání výrobku se musí přesně dodržovat všechny pokyny uvedené v návodu k obsluze. Účelem použití a úkonům, které se v návodu k obsluze nedoporučují nebo se před nimi varuje, je třeba se bezpodmínečně vyhnout.

Výrobek je určen pouze pro soukromé účely a ne pro komerční použití. Při nesprávném a neodborném používání, při použití násilí a při zásazích, které nebyly provedeny našimi autorizovanými servisními provozovny, záruční nároky zanikají.

Záruční plnění neplatí v těchto případech

- normální opotřebení kapacity akumulátoru
- komerční použití výrobku
- poškození nebo změna výrobku zákazníkem
- nedodržení bezpečnostních předpisů a předpisů údržby, chyby obsluhy
- škody vlivem přírodních živlů

Vyřízení v případě záruky

Pro zajištění rychlého Vaší žádosti postupujte podle následujících pokynů:

- Pro všechny dotazy mějte připraven pokladní lístek a číslo výrobku (IAN) 436786_2304 jako doklad o koupi.
- Číslo výrobku naleznete na typovém štítku na výrobku, rytině na výrobku, na titulní straně návodu k obsluze (vlevo dole) nebo na nálepce na zadní nebo spodní straně výrobku.
- Pokud by se měly vyskytovat funkční vady nebo jiné závady, kontaktujte nejprve níže uvedené servisní oddělení **telefonicky** nebo **e-mailem**.
- Výrobek, zaevidovaný jako vadný výrobek pak můžete při přiložení dokladu o nákupu (pokladní lístek) a při uvedení, v čem spočívá vada a kdy k ní došlo, poslat výrobek pro Vás bez poštovného na adresu, kterou Vám oznámí servis.



Na webových stránkách www.lidl-service.com si můžete stáhnout tyto a mnoho dalších příruček, videí o výrobku a instalační software.

Pomocí kódu QR se dostanete přímo na stránku servisu Lidl (www.lidl-service.com) a můžete pomocí zadání čísla výrobku (IAN) 436786_2304 otevřít svůj návod k obsluze.

Servis

CZ Servis Česko
Tel.: 800143873
E-Mail: kompernass@lidl.cz
IAN 436786_2304

Dovozce

Dbejte prosím na to, že následující adresa není adresou servisu. Kontaktujte nejprve uvedený servis.

KOMPERNASS HANDELS GMBH
BURGSTRASSE 21
44867 BOCHUM
NĚMECKO
www.kompernass.com

Překlad originálu prohlášení o shodě

My, společnost KOMPERNASS HANDELS GMBH, osoba odpovědná za dokumentaci: pan Semi Uguzlu, BURGSTR. 21, 44867 BOCHUM, DEUTSCHLAND/NĚMECKO, tímto prohlašujeme, že tento výrobek je ve shodě s následujícími normami, normativními dokumenty a směrnicemi ES:

Směrnice o strojních zařízeních (2006/42/EC)

Směrnice o elektromagnetické kompatibilitě (2014/30/EU)

Směrnice o omezení používání nebezpečných látek (RoHS) (2011/65/EU)*

*Výhradní odpovědnost za vystavení tohoto prohlášení o shodě nese výrobce. Výše popsaný předmět prohlášení je v souladu s předpisy směrnice č. 2011/65/EU Evropského parlamentu a Rady ze dne 8. června 2011 o omezení používání určitých nebezpečných látek v elektrických a elektronických zařízeních.

Použité harmonizované normy

EN 62841-1:2015

EN IEC 62841-2-3:2021/A11:2021

EN IEC 55014-1:2021

EN IEC 55014-2:2021

EN IEC 63000:2018

Typové označení stroje: Aku úhlová bruska 20 V PWSA 20-Li F4

Rok výroby: 06–2023

Sériové číslo: IAN 436786_2304

Bochum, 20.06.2023



Semi Uguzlu

- manažer kvality -

Technické změny ve smyslu dalšího vývoje jsou vyhrazeny.

Objednávka náhradního akumulátoru a nabíječky

Náhradní díly nebo nabíječku si můžete trvale doobjednat pohodlně na internetu na adrese www.kompernass.com.



- ◆ Naskenujte QR kód pomocí smartphone telefonu/tabletu. Pomocí tohoto kódu QR se dostanete přímo na naši webovou stránku a můžete si prohlédnout a objednat dostupné náhradní díly.

UPOZORNĚNÍ

- ▶ Máte-li problémy s online objednávkou, můžete se telefonicky nebo e-mailem obrátit na naše servisní středisko.
- ▶ Při své objednávce vždy uveďte číslo výrobku (IAN) 436786_2304.
- ▶ Vezměte prosím na vědomí, že ne pro všechny země dodání je možné objednat náhradní díly online.

Spis treści

Wstęp	98
Użytkowanie zgodne z przeznaczeniem	98
Wyposażenie	98
Zakres dostawy	99
Dane techniczne	99
Ogólne wskazówki bezpieczeństwa dla elektronarzędzi	100
1. Bezpieczeństwo na stanowisku pracy	100
2. Bezpieczeństwo elektryczne	100
3. Bezpieczeństwo osób	100
4. Użytkowanie i obsługa elektronarzędzia	101
5. Stosowanie i obsługa narzędzia akumulatorowego	102
6. Serwis	102
Wskazówki bezpieczeństwa dla wszystkich zastosowań	102
Odbicie narzędzia i odpowiednie wskazówki bezpieczeństwa	104
Szczególne wskazówki bezpieczeństwa dla szlifowania i cięcia	104
Dalsze wskazówki bezpieczeństwa dotyczące cięcia	105
Zasady bezpieczeństwa dotyczące ładowarek	105
Dopuszczalny osprzęt	106
Przechowywanie i obsługa zalecanych narzędzi roboczych	106
Wskazówki dotyczące pracy	106
Przed uruchomieniem	108
Ładowanie akumulatora (patrz rys. A)	108
Wkładanie/wyjmowanie akumulatora z urządzenia	108
Sprawdzanie stanu naładowania akumulatora	108
Przestawianie osłony ochronnej	108
Montaż dodatkowej rękojeści	109
Montaż/wymiana tarczy do zdzierania/cięcia	109
Uruchomienie	110
Włączanie/wyłączanie	110
Regulacja prędkości obrotowej	110
Konserwacja i czyszczenie	110
Utylizacja	111
Gwarancja Kompernaß Handels GmbH	112
Serwis	113
Importer	113
Tłumaczenie oryginalnej deklaracji zgodności	114
Zamawianie zapasowego akumulatora i ładowarki	115

AKUMULATOROWA SZLIFIERKA KĄTOWA 20 V PWSA 20-Li F4





Wstęp

Gratulujemy zakupu nowego produktu. Wybrany produkt charakteryzuje się wysoką jakością. Instrukcja obsługi jest składnikiem niniejszego produktu. Zawiera ona ważne informacje na temat bezpieczeństwa, użytkowania i utylizacji. Przed rozpoczęciem użytkowania produktu zapoznaj się ze wszystkimi wskazówkami dotyczącymi obsługi i bezpieczeństwa. Produkt należy użytkować wyłącznie zgodnie z zamieszczonym tu opisem oraz w podanym zakresie zastosowań. W przypadku przekazania urządzenia osobie trzeciej należy dotrzeć do niego również całą dokumentację.

Użytkowanie zgodnie z przeznaczeniem

Urządzenie jest przeznaczone do cięcia, zdzierania i szrotkowania metalu, betonu lub płytek ceramicznych bez użycia wody. Jakikolwiek inne użycie lub modyfikacje urządzenia traktowane są jako niezgodne z przeznaczeniem i niosą za sobą poważne niebezpieczeństwo wypadku. Producent nie ponosi odpowiedzialności za szkody powstałe wskutek używania urządzenia w sposób niezgodny z jego przeznaczeniem. Urządzenie nie jest przeznaczone do zastosowań komercyjnych.

Objaśnienie symboli

	Przed uruchomieniem przeczytaj oryginalną instrukcję obsługi oraz wskazówki bezpieczeństwa.
	Używanie uszkodzonych tarcz tnących lub tarcz do zdzierania jest niebezpieczne i może spowodować poważne obrażenia!
	Średnica tarczy
	Akumulatorowa szlifierka kątowa
	Noś okulary ochronne!

	Noś ochronniki słuchu!
	Noś obuwie ochronne!
	Noś rękawice ochronne!
	Noś maskę przeciwpyłową!
	Urządzenie nie nadaje się do szlifowania na mokrą
	Urządzenie nie nadaje się do szlifowania bocznego
	Przeznaczone do szlifowania metalu
	Zawsze używaj elektronarzędzia obiema rękami

Wyposażenie

- 1 Włącznik/wyłącznik
- 2 Przycisk do odblokowania akumulatora
- 3 Akumulator*
- 4 Przycisk stanu naładowania akumulatora
- 5 Wskaźnik LED stanu naładowania akumulatora
- 6 Pokrętko wyboru prędkości obrotowej
- 7 Dodatkowa rękojeść
- 8 Osłona ochronna
- 9 Przycisk blokady wrzeciona
- 10 Gwint (3 x) na dodatkową rękojeść
- 11 Pierścień montażowy
- 12 Śruby
- 13 Mocowanie osłony
- 14 Szybka ładowarka (patrz rys. A)*
- 15 Czerwona dioda kontrolna ładowania (patrz rys. A)
- 16 Zielona dioda kontrolna ładowania (patrz rys. A)
- 17 Wrzeciono mocujące (patrz rys. C)
- 18 Kołnierz mocujący (patrz rys. C)
- 19 Nakrętka mocująca (patrz rys. C)

20 Klucz widelkowy (patrz rys. D)

21 Wybrzuszenia

Zakres dostawy

1 akumulatorowa szlifierka kąтова 20 V

1 dodatkowa rękojeść

1 osłona ochronna (zamontowana)

1 klucz widelkowy

1 tarcza do cięcia (zamontowana)

1 instrukcja obsługi

Dane techniczne

Akumulatorowa szlifierka kąтова 20 V PWSA 20-Li F4

Napięcie znamionowe	20 V \equiv (prąd stały)
Znamionowa prędkość obrotowa	n_0 2500–11000/min ⁻¹
Rozmiar tarczy	Ø 125 mm
Rozmiar gwintu	M14

Akumulator PAP 20 B3*

Typ	LITOWO-JONOWY
Napięcie znamionowe	20 V \equiv (prąd stały)
Pojemność	4 Ah
Ogniwa	10

Szybka ładowarka do akumulatorów PLG 20 C3*

WEJŚCIE/Input

Napięcie znamionowe 230–240 V ~, 50 Hz
(prąd przemienny)

Znamionowy pobór mocy 120 W

Bezpiecznik (w środku) 3,15 A $\frac{T3,15A}{\text{---}}$

WYJŚCIE/Output

Napięcie znamionowe 21,5 V \equiv (prąd stały)

Prąd znamionowy 4,5 A

Czas ładowania ok. 60 min

Klasa ochronności II/Ⓜ (podwójna izolacja)

* BATERIA I ŁADOWARKA NIE SĄ DOŁĄCZONE

Informacje dotyczące poziomu hałasu i drgań

Wartość pomiarowa hałasu ustalona zgodnie z normą EN 62841. Oceniany poziom hałasu elektronarzędzia wynosi z reguły:

Wartość emisji hałasu

Poziom ciśnienia akustycznego

$$L_{PA} = 83,6 \text{ dB (A)}$$

Niepewność pomiarów

$$K = 3 \text{ dB}$$

Poziom mocy akustycznej

$$L_{WA} = 94,6 \text{ dB (A)}$$

Niepewność pomiarów

$$K = 3 \text{ dB}$$

Noś ochronniki słuchu!

Wartość całkowita drgań

Szlifowanie powierzchni z rękojeścią główną

$$a_{h,AG} < 2,5 \text{ m/s}^2$$

Niepewność pomiarów

$$K = 1,5 \text{ m/s}^2$$

Szlifowanie powierzchni z dodatkową rękojeścią

$$a_{h,AG} < 2,5 \text{ m/s}^2$$

Niepewność pomiarów

$$K = 1,5 \text{ m/s}^2$$

WSKAZÓWKA

- ▶ Podane w tej instrukcji łączne wartości drgań oraz wartości emisji hałasu zostały zmierzone znormalizowaną metodą pomiaru i mogą zostać wykorzystane do porównania jednego elektronarzędzia z innym.
- ▶ Podane łączne wartości drgań oraz podane wartości emisji hałasu mogą posłużyć także do wstępnej oceny stopnia narażenia.

⚠ OSTRZEŻENIE!

- ▶ Emisje drgań i hałasu mogą w czasie korzystania z elektronarzędzia różnić się od wskazanych wartości, zależnie od sposobu użytkowania elektronarzędzia, a w szczególności od rodzaju przedmiotu obrabianego.
- ▶ Konieczne jest ustanowienie środków bezpieczeństwa w celu ochrony operatora w oparciu o oszacowanie obciążenia wibracjami podczas rzeczywistych warunków użytkowania (należy przy tym uwzględnić wszystkie części cyklu pracy na przykład czasy, przez jakie elektronarzędzie pozostaje wyłączone oraz takie, w których jest ono wprawdzie wyłączone, ale pracuje bez obciążenia).



Ogólne wskazówki bezpieczeństwa dla elektronarzędzi

⚠ OSTRZEŻENIE!

- Przeczytaj wszystkie wskazówki bezpieczeństwa, instrukcje, zapoznaj się z ilustracjami oraz danymi technicznymi dotyczącymi tego elektronarzędzia.

Nieprzestrzeganie poniższych instrukcji może być przyczyną porażenia prądem elektrycznym, pożaru i/lub ciężkich obrażeń ciała.

Wszystkie wskazówki bezpieczeństwa oraz instrukcje należy zachować do późniejszego wykorzystania.

Użyte we wskazówkach bezpieczeństwa pojęcie „elektonarzędzie” dotyczy narzędzi elektrycznych zasilanych z sieci (przez kabel sieciowy) oraz narzędzi elektrycznych zasilanych akumulatorami (bez kabla sieciowego).

1. Bezpieczeństwo na stanowisku pracy

- Stanowisko pracy należy utrzymywać w czystości i dbać o jego dobre oświetlenie. Nieporządek i niedostateczne oświetlenie mogą doprowadzić do różnych wypadków.
- Nigdy nie używaj elektronarzędzia w otoczeniu zagrożonym wybuchem, w którym znajdują się łatwopalne ciecze, gazy lub pyły. Elektronarzędzia wytwarzają iskry, które mogą spowodować zapłon pyłu lub oparów.
- W czasie użytkowania elektronarzędzia zwróć uwagę na to, aby w pobliżu nie przebywały dzieci ani żadne inne osoby. W przypadku odwrócenia uwagi od pracy możesz stracić kontrolę nad elektronarzędziem.

2. Bezpieczeństwo elektryczne

- Wtyk przyłączeniowy elektronarzędzia musi pasować do gniazda zasilania. Dokonywanie zmian we wtyku jest zabronione. Nigdy nie używaj adapterów wtyków w połączeniu z elektronarzędziami mającymi uziemienie. Oryginalne wtyki oraz pasujące gniazda wtykowe zmniejszają ryzyko porażenia prądem elektrycznym.

- Unikaj kontaktu z uziemionymi powierzchniami, takimi jak rury, grzejniki, kuchenki lub lodówki. Zetknięcie się z uziemionym przedmiotem zwiększa ryzyko porażenia prądem elektrycznym.
- Nigdy nie narażaj elektronarzędzia na działanie deszczu lub wilgoci. Przedostanie się wody do wnętrza elektronarzędzia zwiększa ryzyko porażenia prądem elektrycznym.
- Nigdy nie chwytaj za kabel zasilający, np. w celu przeniesienia bądź zawieszenia elektronarzędzia lub wyciągnięcia wtyku z gniazda zasilania. Chroń kabel zasilający przed źródłami gorąca, olejem, ostrymi krawędziami lub poruszającymi się częściami urządzenia. Uszkodzone lub poplątane kable zasilające zwiększają ryzyko porażenia prądem elektrycznym.
- Podczas pracy z elektronarzędziem na zewnątrz stosuj wyłącznie przedłużacze, które są dopuszczone również do użytku na zewnątrz pomieszczeń. Stosowanie przedłużacza przystosowanego do pracy na zewnątrz pomieszczeń zmniejsza ryzyko porażenia prądem elektrycznym.
- Jeśli nie da się uniknąć pracy z elektronarzędziem w wilgotnym otoczeniu, zastosuj wyłącznik różnicowo-prądowy. Zastosowanie wyłącznika różnicowo-prądowego zmniejsza ryzyko porażenia prądem elektrycznym.

3. Bezpieczeństwo osób

- Zawsze zachowuj ostrożność i uważaj na to, co robisz. Praca z elektronarzędziem wymaga także zachowania zasad zdrowego rozsądku. Nie korzystaj z elektronarzędzia w przypadku przemęczenia, bycia pod wpływem narkotyków, alkoholu lub leków. Nawet chwila nieuwagi podczas korzystania z elektronarzędzia może spowodować poważne obrażenia ciała.
- Noś środki ochrony indywidualnej i obowiązkowo okulary ochronne. Noszenie środków ochrony indywidualnej, np. maski przeciwpyłowej, antypoślizgowego obuwia roboczego, kasku lub ochronników słuchu - w zależności od rodzaju i zastosowania elektronarzędzia - zmniejsza ryzyko odniesienia obrażeń.

- c) Unikaj sytuacji prowadzących do przypadkowego uruchomienia urządzenia. Przed podłączeniem do zasilania sieciowego i/lub akumulatora, przed chwyceniem lub przeniesieniem elektronarzędzia upewnij się, że elektronarzędzie jest wyłączone. Trzymanie palca na wyłączniku w trakcie przenoszenia elektronarzędzia lub podłączenie elektronarzędzia do zasilania z wciśniętym już wyłącznikiem może doprowadzić do wypadku.
- d) Przed włączeniem elektronarzędzia usuń wszystkie przyrządy regulacyjne lub klucze. Narzędzie lub klucz pozostawiony w obracającej się części elektronarzędzia może spowodować obrażenia ciała.
- e) Unikaj nienaturalnej postawy ciała. Zadbaj o utrzymanie stabilnej postawy i przez cały czas utrzymuj równowagę. Dzięki temu będzie można lepiej kontrolować elektronarzędzie w przypadku nieoczekiwanych sytuacji.
- f) Noś odpowiednią odzież. Nie zakładaj luźnych ubrań ani biżuterii. Włosy, odzież i odzież trzymaj z dala od ruchomych części urządzenia. Ruchome części urządzenia mogą pochwyć luźną, odstającą odzież, biżuterię lub długie włosy.
- g) Jeżeli możliwe jest podłączenie odciągu i zbiornika pyłu, należy je podłączyć i używać ich w prawidłowy sposób. Zastosowanie odciągu pyłowego może zmniejszyć zagrożenia związane z zapyleniem.
- h) Nie ulegaj złudnemu poczuciu bezpieczeństwa i nie ignoruj zasad bezpieczeństwa dla elektronarzędzi, nawet jeśli po wielokrotnym korzystaniu jesteś zaznajomiony z elektronarzędziem. Nieuwaga może w ciągu ułamków sekund stać się przyczyną poważnych obrażeń.
- b) Nie używaj elektronarzędzia z uszkodzonym wyłącznikiem. Elektronarzędzie, którego nie można włączyć ani wyłączyć, stanowi zagrożenie i musi zostać niezwłocznie przekazane do naprawy.
- c) Przed dokonaniem ustawień elektronarzędzia, wymianą narzędzi roboczych lub odłożeniem elektronarzędzia na bok wyciągnij wtyk z gniazda zasilania i/lub wyjmij akumulator. Ten środek ostrożności uniemożliwi przypadkowe uruchomienie elektronarzędzia.
- d) Nieużywane elektronarzędzia przechowuj w miejscu niedostępnym dla dzieci. Nie pozwalaj na używanie elektronarzędzia przez osoby, które nie wiedzą, jak się z nim obchodzić lub nie przeczytały niniejszych instrukcji. Elektronarzędzia w rękach niepowołanych osób stanowią duże zagrożenie.
- e) Elektronarzędzia i narzędzia robocze wymagają starannej pielęgnacji. Sprawdź, czy ruchome elementy działają prawidłowo i nie blokują się, czy żaden z elementów nie pękł lub nie jest uszkodzony w stopniu uniemożliwiającym prawidłowe działanie elektronarzędzia. Przed zastosowaniem elektronarzędzia zleć naprawę uszkodzonych części. Przyczyną wielu wypadków z elektronarzędziami jest ich niewłaściwa konserwacja.
- f) Dbaj o to, aby narzędzia skrawające były ostre i czyste. Zadbane narzędzia skrawające z ostrymi ostrzami rzadziej się blokują i pozwalają się lepiej prowadzić.
- g) Korzystaj z elektronarzędzia, narzędzi roboczych itd. zgodnie z niniejszymi instrukcjami. Uwzględnij przy tym warunki pracy i wykonywaną czynność. Używanie elektronarzędzi do celów innych niż przewiduje to ich przeznaczenie może doprowadzić do niebezpiecznych sytuacji.
- h) Uchwyty i powierzchnie uchwytów utrzymuj w czystości, w stanie suchym, wolne od olejów i smarów. Śliskie uchwyty i powierzchnie uchwytów nie dają gwarancji bezpiecznej obsługi i kontroli elektronarzędzia w trudnych do przewidzenia sytuacjach.

4. Użytkowanie i obsługa elektronarzędzia

- a) Nie przeciążaj elektronarzędzia. Elektronarzędzia używaj zawsze do ściśle określonego zakresu użytkowania. Z odpowiednim elektronarzędziem pracuje się lepiej i bezpieczniej w podanym zakresie mocy.

5. Stosowanie i obsługa narzędzia akumulatorowego

- a) Akumulatory ładuj wyłącznie za pomocą ładowarek zalecanych przez producenta. Używanie ładowarki do ładowania akumulatorów innych niż te, do których jest ona przewidziana, stwarza zagrożenie pożarowe.
- b) Stosuj zawsze akumulatory przewidziane do określonego elektronarzędzia. Używanie innych akumulatorów może doprowadzić do obrażeń i niebezpieczeństwa pożaru.
- c) Nieużywany akumulator przechowuj z dala od spinaczy biurowych, monet, kluczy, gwoździ, śrub lub innych drobnych metalowych przedmiotów, które mogłyby powodować zwarcie styków. Zwarcie między stykami akumulatora może spowodować oparzenia lub pożar.
- d) Przy nieprawidłowym użytkowaniu z akumulatora może wydostać się ciecz. Unikaj kontaktu z tą cieczą. W razie przypadkowego kontaktu zmyj wodą. W przypadku przedostania się cieczy do oczu skorzystaj dodatkowo z pomocy lekarza. Wydostająca się z akumulatora ciecz może powodować podrażnienia skóry lub poparzenia.
- e) Nie wolno używać uszkodzonego lub zmodyfikowanego akumulatora. Uszkodzone lub zmodyfikowane akumulatory mogą zachowywać się nieprzewidywalnie i doprowadzić do pożaru, eksplozji lub obrażeń.
- f) Nie wystawiaj akumulatora na działanie ognia lub wysokiej temperatury. Ogień lub temperatury powyżej 130 °C (265 °F) mogą spowodować wybuch.
- g) Przestrzegaj wszystkich instrukcji dotyczących ładowania i nie ładuj akumulatora lub narzędzia akumulatorowego poza wskazanym w instrukcji obsługi zakresem temperatur. Niewłaściwe ładowanie lub ładowanie poza dopuszczonym zakresem temperatur może spowodować zniszczenie akumulatora oraz zwiększyć zagrożenie pożarowe.



PRZESTROGA! NIEBEZPIECZEŃSTWO WYBUCHU! Nigdy nie ładuj baterii jednorazowych.



Chroń akumulator przed wysoką temperaturą, np. przed ciągłym działaniem promieni słonecznych, ognia, wody i wilgoci. Niebezpieczeństwo eksplozji.

6. Serwis

- a) Naprawę elektronarzędzia powierzaj zawsze wykwalifikowanemu specjalście i używaj zawsze oryginalnych części zamiennych. Dzięki temu zapewnione jest bezpieczeństwo użytkowania elektronarzędzia.
- b) Nigdy nie wolno naprawiać uszkodzonych akumulatorów. Każda konserwacja akumulatorów powinna być przeprowadzana wyłącznie przez producenta lub autoryzowany punkt serwisowy.

Wskazówki bezpieczeństwa dla wszystkich zastosowań

Wspólne wskazówki bezpieczeństwa dla szlifowania i cięcia

- a) To elektronarzędzie może być użytkowane jako szlifierka i maszyna do cięcia. Przeczytaj wszystkie wskazówki bezpieczeństwa, instrukcje, ilustracje i dane dostarczone z urządzeniem. Nieprzestrzeganie wszystkich poniższych instrukcji może spowodować porażenie prądem, pożar i/lub poważne obrażenia ciała.
- b) To elektronarzędzie nie jest przystosowane do szlifowania papierem ściernym, pracy z użyciem szczotek drucianych, do polerowania i wycinania otworów. Zastosowania, dla których elektronarzędzie nie zostało przewidziane, mogą powodować niebezpieczeństwa i obrażenia.
- c) Nie używaj żadnych narzędzi roboczych, które nie zostały specjalnie przewidziane i nie są zalecane przez producenta dla tego elektronarzędzia. Sam fakt, że dany osprzęt daje się zamocować na elektronarzędziu nie gwarantuje bezpiecznej pracy.

- d) Dopuszczalna prędkość obrotowa narzędzia roboczego musi odpowiadać co najmniej maksymalnej prędkości obrotowej podanej na elektronarzędziu. Narzędzie robocze, które obraca się z prędkością większą od dozwolonej, może się rozpaść na części i zostać wyrzucone w powietrze.
- e) Średnica zewnętrzna i grubość narzędzia roboczego muszą być zgodne ze specyfikacją elektronarzędzia. Narzędzia robocze o niewłaściwych wymiarach uniemożliwiają ich odpowiednie osłonięcie lub pełną kontrolę.
- f) Narzędzia robocze z wkładką gwintowaną muszą dokładnie pasować do gwintu wrzeciona szlifierskiego. W przypadku narzędzi, które są montowane za pomocą kołnierza, średnica otworu narzędzia roboczego musi pasować do średnicy mocowania kołnierza. Narzędzia robocze, które nie są dokładnie zamocowane w elektronarzędziu, obracając się nierównomiernie, wpadają w silne drgania i mogą spowodować utratę kontroli.
- g) Nie wolno używać uszkodzonych narzędzi roboczych. Przed każdym użyciem kontroluj narzędzia robocze takie jak tarcze szlifierskie pod kątem rozwarstwień i pęknięć, talerze szlifierskie pod kątem pęknięć, starcia lub nadmiernego zużycia, a szczotki druciane pod kątem luźnych lub złamanych drutów. W razie upadku elektronarzędzia lub narzędzia roboczego należy sprawdzić, czy nie zostało ono wskutek tego uszkodzone lub użyć narzędzia nieuszkodzonego. Po sprawdzeniu i zamontowaniu narzędzia obróbkowego użytkownik oraz osoby znajdujące się w pobliżu muszą przebywać poza płaszczyzną wirującego narzędzia obróbkowego. Następnie uruchomić narzędzie na jedną minutę na maksymalnych obrotach. Uszkodzone narzędzia robocze zwykle pękają podczas tego okresu testowego.
- h) Noś środki ochrony indywidualnej. Zależnie od potrzeb, noś pełną maskę na twarz, osłonę oczu lub okulary ochronne. O ile zachodzi taka potrzeba, noś maskę przeciwpyłową, ochronniki słuchu, rękawice ochronne, które ochronią przed opiłkami lub małymi cząstkami materiału. Należy chronić oczy przed wyrzucanymi w powietrze ciałami obcymi, które mogą pojawić się w różnych zastosowaniach. Podczas prac powodujących powstawanie pyłu noś maskę przeciwpyłową lub maskę do ochrony dróg oddechowych. Długotrwałe narażenie się na duży hałas może spowodować uszkodzenie słuchu.
- i) Dopilnuj, by inne osoby znajdowały się w bezpiecznej odległości od Twojego obszaru pracy. Każdy, kto wchodzi w obszar roboczy urządzenia, musi nosić środki ochrony indywidualnej. Odkłamki obrabianego przedmiotu lub pęknięte narzędzia robocze mogą zostać wyrzucone w powietrze i spowodować obrażenia także poza bezpośrednim obszarem pracy.
- j) Podczas prac, w trakcie których elektronarzędzie może natrafić na ukryte przewody elektryczne lub na własny kabel zasilający urządzenie należy zawsze trzymać za izolowane uchwyty. Kontakt z przewodem przewodzącym prąd może być przyczyną pojawienia się napięcia również w metalowych elementach urządzenia i spowodować porażenie prądem.
- k) Nigdy nie odkładaj elektronarzędzia, zanim obracające się narzędzie robocze całkowicie się nie zatrzyma. Obracające się narzędzie robocze może zetknąć się z miejscem odłożenia, co może spowodować utratę kontroli nad elektronarzędziem.
- l) Nie przenoś pracującego elektronarzędzia. Obracające się narzędzie robocze może wejść w kontakt z ubraniem i może spowodować obrażenia ciała.
- m) Regularnie czyść szczeliny wentylacyjne elektronarzędzia. Wentylator silnika wciąga kurz do wnętrza obudowy, a silne nagromadzenie pyłu metalowego może powodować zagrożenia elektryczne.
- n) Nigdy nie używaj elektronarzędzia w pobliżu łatwopalnych materiałów. Iskry mogą spowodować zapłon.
- o) Nigdy nie używaj narzędzi roboczych, które wymagają chłodzenia chłodziwem w płynie. Użycie wody lub innych chłodziw w płynie może doprowadzić do porażenia prądem.

Odbicie narzędzia i odpowiednie wskazówki bezpieczeństwa

Odbicie jest nagłą reakcją spowodowaną zaczepieniem się, zaklinowaniem obrotowego narzędzia roboczego, na przykład tarczy szlifierskiej, talerza szlifierskiego itd. Zaczepienie lub zaklinowanie powoduje nagłe zatrzymanie obracającego się narzędzia. Na skutek tego elektronarzędzie zostaje w niekontrolowany sposób odrzucone w kierunku przeciwnym do kierunku obrotów.

Gdy np. tarcza szlifierska zatnie lub zablokuje się w obrabianym przedmiocie, krawędź tarczy szlifierskiej, zagłębiona w obrabianym przedmiocie może w nim utknąć i w ten sposób wyłamać tarczę lub spowodować odbicie. Tarcza szlifierska zostanie wówczas odrzucona w kierunku do lub od użytkownika, w zależności od kierunku obrotów tarczy w miejscu zablokowania. W takiej sytuacji tarcze szlifierskie mogą też pękać.

Odbicia są wynikiem nieprawidłowego użytkownika elektronarzędzia i/lub nieprawidłowych warunków pracy. Można mu zapobiec, stosując odpowiednie, opisane poniżej środki bezpieczeństwa.

- a) Elektronarzędzie trzymaj mocno oburącz, ciało i ramiona ustaw w pozycji umożliwiającej przyjęcie siły odbicia. Używaj zawsze dodatkowej rękojeści, o ile jest zamontowana, aby mieć możliwie największą kontrolę nad siłą odrzutu narzędzia lub momentami cofającymi podczas rozruchu. Użytkownik może opanować siły odrzutu narzędzia i siły cofające stosując odpowiednie środki ostrożności.
- b) Nigdy nie zbliżaj dłoni do obracających się narzędzi obróbkowych. W razie odrzutu narzędzia obróbkowego może ono przejść po dłoni i spowodować obrażenia.
- c) Unikaj ustawiania się w miejscu, w którym znajdzie się elektronarzędzie w razie odbicia. Odrzut powoduje odbicie elektronarzędzia w kierunku przeciwnym do kierunku ruchu tarczy szlifierskiej w miejscu zablokowania.
- d) Pracuj szczególnie ostrożnie w obszarach narożników, ostrych krawędzi itp. Unikaj odbicia lub zakleszczenia się narzędzi roboczych w obrabianych przedmiotach

Obracające się narzędzie robocze ma tendencję do zakleszczania się w narożnikach, na ostrych krawędziach lub w chwili jego odbicia. Powoduje to utratę kontroli lub odrzut.

- e) Do cięcia drewna nie używaj tarczy do pił tańcuchowych, diamentowej tarczy tnącej o podziałce segmentów większej niż 10 mm oraz tarczy z zębami. Takie narzędzia robocze często powodują odbicie lub utratę kontroli.

Szczególne wskazówki bezpieczeństwa dla szlifowania i cięcia

- a) Używaj wyłącznie ściernic przeznaczonych dla elektronarzędzia oraz przewidzianej dla nich osłony ochronnej. Ściernice, które nie są przeznaczone do stosowania z elektronarzędziem nie dają się odpowiednio osłonić i nie są bezpieczne.
- b) Odsadzone tarcze szlifierskie należy zamontować w taki sposób, aby ich powierzchnia szlifująca nie wystawała ponad płaszczyznę krawędzi osłony ochronnej. Nieprawidłowo zamontowanej tarczy szlifierskiej, która wystaje poza krawędź osłony ochronnej, nie da się dostatecznie osłonić.
- c) Osłona ochronna musi być bezpiecznie zamocowana na elektronarzędziu i dla maksymalnego bezpieczeństwa musi być ustawiona w taki sposób, by w stronę użytkownika skierowana była możliwie jak najmniejsza część ściernicy. Osłona ochronna pomaga chronić użytkownika przed odłamkami, przypadkowym kontaktem ze ściernicą oraz iskrami, które mogłyby zapalić odzież.
- d) Ściernicę można używać tylko do przewidzianych dla nich zastosowań. Przykład: Nigdy nie wolno szlifować boczną powierzchnią tarczy tnącej. Tarcze tnące są przeznaczone do usuwania materiału krawędzią tarczy. Oddziaływanie sił na boczne powierzchnie ściernicy może spowodować jej pęknięcie.
- e) Zawsze używaj nieuszkodzonych kołnierzy mocujących o odpowiednim rozmiarze i kształcie dla wybranej tarczy szlifierskiej. Odpowiednie kołnierze zapewniają tarczy

- szlifierskiej właściwe podparcie i w ten sposób zmniejszając ryzyko pęknięcia tarczy. Kołnierze do tarcz tnących mogą się różnić od kołnierzy do innych rodzajów tarcz szlifierskich.
- f) **Nie używaj zużytych tarcz szlifierskich pochodzących z większych elektronarzędzi.** Tarcze szlifierskie z większych elektronarzędzi nie są przystosowane do wyższych prędkości obrotowych mniejszych elektronarzędzi i mogą pękać.
 - g) **W przypadku stosowania tarcz o podwójnym przeznaczeniu należy zawsze używać odpowiedniej osłony ochronnej do wykonywanego zastosowania.** Niezastosowanie właściwej osłony ochronnej może spowodować brak należytej ochrony i doprowadzić do poważnych obrażeń.

Dalsze wskazówki bezpieczeństwa dotyczące cięcia

- a) **Unikaj blokowania się tarczy tnącej lub nadmiernego nacisku.** Nie wykonuj zbyt głębokich cięć. Przeciążenie tarczy tnącej zwiększa jej zużycie oraz podatność na przekoszenie lub blokowanie, a tym samym zwiększa możliwość odrzutu lub pęknięcia ściernicy.
- b) **Unikaj obszaru przed i za obracającą się tarczą tnącą.** Gdy podczas cięcia obrabianego przedmiotu przesuwasz tarczą tnącą w kierunku od siebie, w razie odrzutu narzędzia elektronarzędzie wraz z obracającą się tarczą może zostać odrzucone bezpośrednio w Twój kierunek.
- c) **Jeśli tarcza tnąca zablokuje się lub jeśli chcesz przerwać pracę, wyłącz urządzenie i trzymaj je spokojnie, aż tarcza się zatrzyma.** Nigdy nie próbuj wyjmowania obracającej się tarczy tnącej z rządu, gdyż mogłoby to spowodować jej odrzut. Ustal i usuń przyczynę zakleszczenia się tarczy w materiale.
- d) **Nie włączaj ponownie elektronarzędzia, dopóki znajduje się ono w obrabianym przedmiocie.** Zanim możliwe będzie ostrożne kontynuowanie cięcia odczekaj, aż tarcza tnąca osiągnie pełną prędkość obrotową. W przeciwnym razie tarcza może się zaciąć, wyskoczyć z obrabianego przedmiotu lub spowodować odrzut.

- e) **Duże płyty lub duże przedmioty obrabiane należy podeprzeć, by zmniejszyć ryzyko odbicia wskutek zakleszczenia się tarczy tnącej.** Duże przedmioty obrabiane mogą wyginać się pod własnym ciężarem. Przedmiot obrabiany musi być podparty z obydwu stron tarczy, zarówno w pobliżu linii cięcia jak i przy krawędzi.
- f) **Zachowaj szczególną ostrożność podczas „cięcia wgłębnego” w istniejących ścianach oraz innych niewidocznych miejscach.** Zagłębiania w ścianie tarcza tnąca może natrafić na przewody gazowe, wodne lub elektryczne albo na inne objekty i może spowodować odrzut.
- g) **Nie wolno wykonywać cięć po łuku.** Przeciążenie tarczy tnącej zwiększa jej zużycie oraz podatność na przekoszenie lub blokowanie, a tym samym zwiększa możliwość odrzutu lub pęknięcia ściernicy, co może powodować poważne obrażenia.

Zasady bezpieczeństwa dotyczące ładowarek

- **To urządzenie może być używane przez dzieci od 8. roku życia oraz przez osoby o zmniejszonych zdolnościach fizycznych, sensorycznych lub umysłowych bądź osoby nieposiadające odpowiedniego doświadczenia i/ lub wiedzy, wyłącznie pod nadzorem lub po przeszkoleniu w zakresie bezpiecznego użytkowania urządzenia oraz potencjalnych zagrożeń.** Dzieciom nie wolno bawić się urządzeniem. Dzieciom bez opieki osób dorosłych nie wolno czyścić ani konserwować urządzenia.

- W przypadku uszkodzenia kabla zasilającego należy zlecić jego wymianę producentowi, w punkcie serwisowym lub osobie posiadającej odpowiednie kwalifikacje. Dzięki temu unikniesz poważnych zagrożeń.



Ładowarka nadaje się tylko do użytku w zamkniętych pomieszczeniach.

⚠ OSTRZEŻENIE!

- W przypadku uszkodzenia kabla zasilającego należy zlecić jego wymianę producentowi, w punkcie serwisowym lub osobie posiadającej odpowiednie kwalifikacje. Dzięki temu unikniesz poważnych zagrożeń.

⚠ UWAGA!

- ▶ W tej ładowarce można ładować tylko następujące baterie: PAP 20 A1/PAP 20 A2/PAP 20 A3/PAP 20 B1/PAP 20 B3/PAPS 204 A1/PAPS 208 A1.
- ▶ Aktualna lista zgodności akumulatorów znajduje się na stronie internetowej www.lidl.de/akku.

Dopuszczalny osprzęt

	Maks. średnica Ø (mm)	Maks. grubość (mm)	Rozmiar gwintu (mm)	Maks. prędkość obrotowa (min ⁻¹)	Maks. prędkość obwodowa (m/s)	Narzędzie
Tarcze tnące	125	3	M14	≥11000	≥72	Klucz widelkowy 20
Tarcze do zdzierania	125	6	M14	≥11000	≥72	Klucz widelkowy 20

Przechowywanie i obsługa zalecanych narzędzi roboczych

- Podczas obchodzenia się z narzędziami szlifierskimi i ich transportu należy zachować ostrożność.
- Narzędzia szlifierskie należy przechowywać w taki sposób, by nie były narażone na uszkodzenia mechaniczne lub czynniki środowiskowe (np. wilgoć).

Wskazówki dotyczące pracy

WSKAZÓWKA

- ▶ Ściernicę można używać tylko do przewidzianych dla nich zastosowań. W przeciwnym razie może dojść do uszkodzenia lub pęknięcia ściernicy, co może być przyczyną obrażeń.



Zdzieranie

Nigdy nie używaj tarcz tnących do prac polegających na zdzieraniu!

- Prowadź szlifierkę po obrabianej powierzchni tam i z powrotem, stosując przy tym umiarkowany nacisk.
- W przypadku miękkiego materiału tarczę do zdzierania prowadź pod płaskim kątem, twarde materiały wymagają nieco większego kąta.

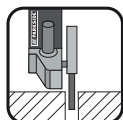

Cięcie

Nigdy nie używaj tarcz do zdzierania do zadań związanych z cięciem!

- Używaj tylko atestowanych tarcz do cięcia i szlifowania wzmocnionych włóknem, które są dopuszczone do prędkości obwodowej co najmniej 80 m/s.

⚠ OSTROŻNIE!

- ▶ Po wyłączeniu urządzenia narzędzie szlifierskie obraca się jeszcze ruchem bezwładnym. Nie hamuj go dociskaniem boku tarczy.
- Zabezpiecz obrabiany przedmiot. Do zamocowania obrabianego przedmiotu użyj zacisków lub imadła. Zapewniają one bezpieczniejsze trzymanie obrabianego przedmiotu, niż przy użyciu siły rąk.
- Przed odłożeniem zawsze wyłącz urządzenie i odczekaj, aż całkowicie się zatrzyma.
- Używaj urządzenia tylko do cięcia lub szlifowania na sucho.
- Podczas wszystkich prac z użyciem urządzenia musi być zamontowana dodatkowa rękojeść ⑦.
- Obróbka materiału zawierającego azbest jest zabroniona. Azbest jest rakotwórczy.



Wskazówka! Zasady prawidłowego postępowania.

⚠ NIEBEZPIECZEŃSTWO! PROWADŹ URZĄDZENIE PO OBRABIANEJ POWIERZCHNI ZAWSZE W KIERUNKU PRZECIWNYM DO KIERUNKU OBROTU NARZĘDZIA.

- ▶ W przeciwnym razie istnieje niebezpieczeństwo odbicia narzędzia. Urządzenie może zostać wypchnięte z rązu.
- Prowadź urządzenie po obrabianej powierzchni zawsze w stanie włączonym. Po zakończeniu obróbki unieś urządzenie nad obrabianego elementu i dopiero wtedy je wyłącz.
- Podczas pracy trzymaj urządzenie zawsze pewnie oburącz. Zapewnij sobie stabilną postawę.
- Aby uzyskać optymalne wyniki szlifowania, prowadź urządzenie równomiernie pod kątem 15° do 30° (między przedmiotem obrabianym a tarczą szlifierską) tam i z powrotem.
- Podczas obrabiania powierzchni skośnych nie wolno mocno dociskać urządzenia do obrabianego przedmiotu. Gdy prędkość obrotowa mocno spada, zmniejsz siłę docisku, by umożliwić bezpieczną i efektywną pracę. W przypadku nagłego całkowitego wyhamowania lub zablokowania urządzenia należy je natychmiast wyłączyć.
- Cięcie: Pracuj z umiarkowanym posuwem i nie dopuszczaj do przekoszenia tarczy.
- Podczas pracy tarcze do zdzierania i do cięcia bardzo mocno się nagrzewają – przed ich dotknięciem odczekaj, aż całkowicie ostygną.
- Nigdy nie używaj urządzenia do celów innych niż te, do których jest przeznaczone.
- Przed włożeniem akumulatora do urządzenia upewnij się, że urządzenie jest wyłączone.

- W razie niebezpieczeństwa natychmiast wyłącz urządzenie i wyjmij z niego akumulator. Dopilnuj, aby urządzenie i wtyk sieciowy były łatwo dostępne w sytuacji awaryjnej.
- Podczas przerw w pracy, przed wykonaniem wszelkich prac przy urządzeniu oraz gdy urządzenie nie jest używane, zawsze wyjmuj z niego akumulator. Urządzenie musi być zawsze czyste, suche i niezabrudzone olejem ani smarem.
- Zawsze zachowuj ostrożność! Zawsze koncentruj się na tym, co robisz i postępuj z namysłem. Nigdy nie używaj urządzenia, gdy masz trudności z koncentracją lub źle się czujesz.



⚠ OSTRZEŻENIE! Należy zawsze nosić okulary ochronne.



⚠ OSTRZEŻENIE! Należy zawsze nosić maskę przeciwpyłową.

Przed uruchomieniem

Ładowanie akumulatora (patrz rys. A)

⚠ OSTROŻNIE!

- ▶ Przed wyjęciem lub włożeniem akumulatora ③ do ładowarki wyciągaj zawsze wtyk sieciowy z gniazda zasilania.

WSKAZÓWKA

- ▶ Nigdy nie ładuj akumulatora, jeśli temperatura otoczenia jest niższa niż 10°C lub wyższa niż 40°C. W przypadku dłuższego przechowywania akumulatora litowego należy regularnie kontrolować jego poziom naładowania. Optymalny stan naładowania wynosi pomiędzy 50% a 80%. Miejsce przechowywania powinno być suche i chłodne, z temperaturą otoczenia między 0°C a 50°C.
- ◆ Włóż akumulator ③ do szybkiej ładowarki ⑭ (patrz rys. A).
- ◆ Włóż wtyk sieciowy do gniazda zasilania. Dioda kontrolna LED ⑮ świeci w kolorze czerwonym.

- ◆ Zielona dioda kontrolna LED ⑯ sygnalizuje zakończenie ładowania i gotowość akumulatora ③ do pracy.

⚠ UWAGA!

- ◆ Jeśli czerwona dioda kontrolna LED ⑮ zacznie migać, akumulator ③ się przegrzał i nie można go naładować.
- ◆ Jeśli czerwona i zielona dioda kontrolna LED ⑮ ⑯ migają jednocześnie, akumulator ③ jest uszkodzony.
- ◆ Między kolejnymi ładowaniami wyłączaj zawsze ładowarkę na co najmniej 15 minut. W tym celu wyciągnij wtyk z gniazda.

Wkładanie/wyjmowanie akumulatora z urządzenia

Wkładanie akumulatora

- ◆ Pozwól, aby akumulator ③ zatrzasnął się w uchwycie.

Wyjmowanie akumulatora

- ◆ Naciśnij przycisk odblokowania ② i wyjmij akumulator ③.

Sprawdzanie stanu naładowania akumulatora

- ◆ Aby sprawdzić stan naładowania akumulatora naciśnij przycisk stanu naładowania akumulatora ④ (patrz rysunek główny). Stan lub pozostały poziom naładowania zostaje wskazany na wskaźniku LED stanu naładowania akumulatora ⑤ w następujący sposób:
CZERWONY/POMARAŃCZOWY/
ZIELONY = maksymalny poziom naładowania
CZERWONY/POMARAŃCZOWY = średni poziom naładowania
CZERWONY = niski poziom naładowania - naładować akumulator

Przestawianie osłony ochronnej

⚠ OSTRZEŻENIE! **NIEBEZPIECZEŃSTWO OBRAŻEŃ!**

- ▶ Przed podjęciem wszelkich prac przy urządzeniu należy je wyłączyć i wyjąć akumulator.

⚠ NIEBEZPIECZEŃSTWO OBRAŻEŃ!

- ▶ Zawsze używaj szlifierki kątovej z założoną osłoną ochronną **8**. Osłona ochronna musi być pewnie zamocowana na szlifierce. Należy ją ustawić tak, by uzyskać maksymalny możliwy poziom bezpieczeństwa, tzn., by nieostniona od strony użytkownika pozostała jak najmniejsza część ściernicy. Osłona ochronna **8** powinna chronić użytkownika przed odłatkami i przypadkowym kontaktem ze ściernicą.
- ▶ Osłona ochronna **8** powinna być zamontowana co najmniej pod tym samym kątem, jak dodatkowa rękojeść **7** (patrz rys. B). W przeciwnym razie istnieje ryzyko zranienia się tarczą do zdzierania lub tarczą tnącą.
- ◆ Obróć osłonę ochronną **8** w żądane położenie (pozycja robocza). Zwróć przy tym uwagę, aby ustawić osłonę **8** w taki sposób, by mocowanie osłony **13** znalazło się na jednym z 5 wybrzuszeń **21** osłony **8** (patrz rys. E na rozkładanej okładce).
- ◆ Zadbaj o to, aby mocowanie osłony **13** było mocno osadzone w danym wybrzuszeniu **21**.

Montaż dodatkowej rękojeści

⚠ PRZESTROGA!

- ▶ Ze względów bezpieczeństwa to urządzenie może być użytkowane tylko z dodatkową rękojeścią **7**. Praca bez rękojeści dodatkowej stwarza ryzyko obrażeń. W zależności od sposobu pracy rękojeść dodatkową **7** można przykręcić z lewej lub z prawej strony bądź na głowicy urządzenia.

Montaż/wymiana tarczy do zdzierania/cięcia

Podczas wymiany tarczy do cięcia/do zdzierania zawsze noś rękawice ochronne.

Przestrzegaj wymiarów tarcz do zdzierania/cięcia. Średnica otworu musi pasować bez luzu do kołnierza mocującego **18**. Nie stosuj żadnych elementów redukcyjnych ani adapterów.

WSKAZÓWKA

- ▶ Stosuj wyłącznie niezanieczyszczone tarcze.

- Stosuj wyłącznie narzędzia szlifierskie, których dopuszczalna prędkość obrotowa jest co najmniej taka, jak prędkość obrotowa biegu jałowego elektronarzędzia.
- **NIEBEZPIECZEŃSTWO OBRAŻEŃ!** Przycisk blokady wrzeciona **9** wciskaj tylko wtedy, gdy wrzeciono mocujące **17** jest nieruchome.
- ◆ Naciśnij przycisk blokady wrzeciona **9**, by zablokować przekładnię.
- ◆ Odkręć nakrętkę mocującą **19** kluczem widełkowym **20** (patrz rys. D).
- ◆ Załóż tarczę do zdzierania lub tarczę do cięcia na kołnierz mocujący **18** tak, aby strona z opisem była skierowana do urządzenia.
- ◆ Następnie nakręć ponownie nakrętkę mocującą **19** na wrzeciono mocujące **17** stroną wypukłą skierowaną do góry.

W przypadku cienkich tarcz szlifierskich (patrz rysunek 1)

- ◆ Kołnierz nakrętki mocującej **19** jest skierowany do góry, aby umożliwić należyte zamocowanie cienkiej ściernicy.

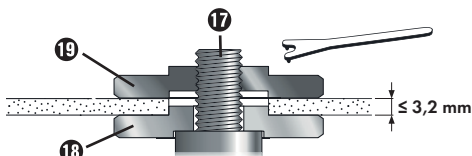

Rys. 1

- ◆ Naciśnij przycisk blokady wrzeciona **9**, by zablokować przekładnię.
- ◆ Dokręć nakrętkę mocującą **19** kluczem widełkowym **20** do oporu.

W przypadku grubych tarcz szlifierskich (patrz rysunek 2)

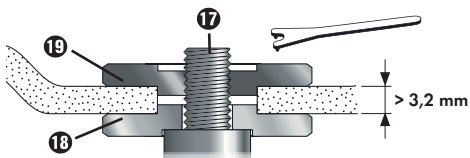

Rys. 2

Kołnierz nakrętki mocującej **19** jest skierowany do dołu, aby umożliwić bezpieczne założenie tarczy szlifierskiej na wrzeciono mocujące **17**.

- ◆ Zablokuj wrzeciono mocujące **17**.
- ◆ Dokręć nakrętkę mocującą **19** kluczem widełkowym **20** w prawo.

WSKAZÓWKA

- ▶ Jeżeli po wymianie tarcza ma niespokojny bieg lub wpada w drgania, tarczę należy natychmiast wymienić.
- ◆ Ze względów bezpieczeństwa po wymianie tarczy wykonaj próbne uruchomienie elektronarzędzia na 60 sekund z maksymalną prędkością obrotową. Zwracaj uwagę na nietypowe odgłosy i iskrzenie.
- ◆ Sprawdź, czy wszystkie elementy mocujące są poprawnie zamontowane.
- ◆ Sprawdź, czy strzałka kierunku obrotów (o ile jest) na tarczy do cięcia lub zdzierania (także na diamentowej tarczy do cięcia) i kierunek obrotów urządzenia (strzałka na głowicy urządzenia) są zgodne.

Uruchomienie

Włączanie/wyłączanie

Przed użyciem sprawdź, czy wszystkie elementy mocujące zastosowanego narzędzia są prawidłowo umieszczone.

WSKAZÓWKA

- ▶ Szlifierkę kątową włączaj zawsze przed kontaktem z materiałem i dopiero po włączeniu prowadź ją po obrabianej powierzchni.
- ▶ Jeśli dojdzie do zablokowania urządzenia i wyłączenia z powodu przeciążenia, uruchomi się ono ponownie automatycznie, gdy tylko ustąpi przyczyna zablokowania (funkcja auto-start).

Włączanie

- ◆ Naciśnij włącznik/wyłącznik **1** najpierw w prawo, by następnie móc go przesunąć do przodu.

Wyłączenie

- ◆ Zwolnij ponownie włącznik/wyłącznik **1**.

Włączenie trybu ciągłego

- ◆ Naciśnij włącznik/wyłącznik **1** najpierw w prawo, by następnie móc go przesunąć do przodu. Naciśnij następnie włącznik/wyłącznik **1** dodatkowo do przodu w dół, aż się zablokuje.

Wyłączanie trybu ciągłego

- ◆ Naciśnij włącznik/wyłącznik **1** do tyłu w dół i zwolnij go.

Regulacja prędkości obrotowej

Pokrętem wyboru prędkości obrotowej **6** można ustawiać odpowiednią prędkość obrotową: (1 = mniejsza prędkość obrotowa, 6 = większa prędkość obrotowa).

Zalecamy określenie optymalnej prędkości obrotowej przez praktyczne testowanie.

Prędkość obrotową można zmieniać również w trakcie pracy.

Konserwacja i czyszczenie



OSTRZEŻENIE! NIEBEZPIECZEŃSTWO OBRAŻEŃ! Przed podjęciem wszelkich prac przy urządzeniu należy je **wyłączyć i wyjąć akumulator**.

Akumulatorowa szlifierka kąтова jest bezobsługowa.

- Do czyszczenia nie wolno używać żadnych ostrych przedmiotów. Do wnętrza obudowy nie może przedostać się żadna ciecz. W przeciwnym razie urządzenie może ulec uszkodzeniu.
- Pamiętaj o regularnym czyszczeniu urządzenia, najlepiej bezpośrednio po każdym użyciu.
- Czyść obudowę suchą ściereczką – w żadnym przypadku nie używaj benzyny, rozpuszczalników ani innych środków do czyszczenia, które uszkadzają tworzywa sztuczne.
- W celu starannego oczyszczenia urządzenia należy użyć odkurzacza.

- Otwory wentylacyjne muszą być zawsze wolne od zanieczyszczeń.
- Usuwać przywierający pył szlifierski pędzlem.

WSKAZÓWKA

- ▶ Niewymienione tutaj części zamienne (np. szczotki węglowe, przełączniki) można zamówić za pośrednictwem naszej infolinii serwisowej.

⚠ OSTRZEŻENIE!

- Nie używaj żadnych akcesoriów niezalecanych przez PARKSIDE. Może to prowadzić do porażenia prądem i pożaru.

Utylizacja

Dotyczy wyłącznie Francji



FR
Cet appareil et ses accessoires se recyclent

À DÉPOSER EN MAGASIN
OU
À DÉPOSER EN DÉCHÈTERIE

Points de collecte sur www.quefairedemesdechets.fr
Privilégiez la réparation ou le don de votre appareil !



FR



FR

Produkt, opakowanie nadają i instrukcja obsługi się do recyklingu, podlegają rozszerzonej odpowiedzialności producenta i są zbierane selektywnie.



Urządzeń elektrycznych nie wolno wyrzucać razem z odpadami domowymi!

Widoczny obok symbol przekreślonego pojemnika na kółkach na śmieci oznacza, że urządzenie to podlega postanowieniom dyrektywy 2012/19/EU.

Dyrektywa ta stanowi, że zużytego urządzenia nie wolno wyrzucać wraz ze zwykłymi odpadami domowymi, lecz należy je oddać do wyspecjalizowanych punktów zbiórki odpadów, centrów recyklingu lub zakładów utylizacji odpadów.

Utylizacja jest dla użytkownika bezpłatna.

Chroń środowisko i usuwaj odpady w prawidłowy sposób.

Zużyty sprzęt może mieć szkodliwy wpływ na środowisko i zdrowie ludzi z uwagi na potencjalną zawartość niebezpiecznych substancji, mieszanin oraz części składowych. Gospodarstwo domowe spełnia ważną rolę w przyczynianiu się do ponownego użycia i odzysku surowców wtórnych, w tym recyklingu zużytego sprzętu. Na tym etapie kształtuje się postawy, które wpływają na zachowanie wspólnego dobra jakim jest czyste środowisko naturalne.



Informacje na temat możliwości utylizacji wysłużonego urządzenia można uzyskać w urzędzie gminy lub miasta.



Akumulatorów nie wolno wyrzucać razem z odpadami domowymi!

Uszkodzone lub zużyte akumulatory należy poddać procesowi recyklingu zgodnie z dyrektywą 2006/66/EC. Baterie/akumulatory należy traktować jako odpady specjalne i w związku z tym należy je utylizować w sposób przyjazny dla środowiska przez odpowiednie podmioty (sprzedawców, wyspecjalizowanych sprzedawców, publiczne podmioty komunalne, komercyjne firmy zajmujące się utylizacją odpadów). Baterie/akumulatory mogą zawierać toksyczne metale ciężkie.

Dlatego nie wolno wyrzucać baterii/akumulatorów do odpadów domowych, lecz oddawać je do oddzielnych punktów zbiórki odpadów. Baterie/akumulatory należy oddawać tylko w stanie rozłożonym.



Opakowanie urządzenia wykonane jest z materiałów przyjaznych dla środowiska naturalnego, które można oddać w lokalnych punktach zbiórki.



Opakowania należy utylizować w sposób przyjazny dla środowiska. Przestrzegać oznaczeń na różnych materiałach opakowaniowych i w razie potrzeby utylizuj je zgodnie z zasadami segregacji odpadów. Materiały opakowaniowe są oznaczone skrótami (a) i cyframi (b) w następujący sposób: 1-7: tworzywa sztuczne, 20-22: papier i tektura, 80-98: kompozyty.

Gwarancja Kompernaß Handels GmbH

Szanowny Kliencie,

To urządzenie objęte jest 3-letnią gwarancją, licząc od daty zakupu. Akumulatory serii X1 2V i X20V Team, o ile wchodzą w zakres dostawy, objęte są również 3-letnią gwarancją od daty zakupu. W przypadku wad tego produktu, masz gwarantowane ustawowo prawa w stosunku sprzedawcy. Te ustawowe prawa nie są ograniczone przez nasze opisane poniżej warunki gwarancji.

Warunki gwarancji

Okres gwarancji rozpoczyna się od daty zakupu. Należy zachować paragon. Jest on wymagany jako dowód zakupu.

Jeżeli w ciągu trzech lat od daty zakupu produktu ujawni się w nim wada materiałowa lub produkcyjna, produkt zostanie wedle naszego uznania nieodpłatnie naprawiony, wymieniony na nowy lub zostanie zwrócona jego cena. Warunkiem spełnienia tego świadczenia gwarancyjnego jest dostarczenie w trakcie tego trzyletniego okresu uszkodzonego urządzenia wraz z dowodem zakupu (paragonem) oraz krótkim opisem wady i daty jej wystąpienia.

Jeżeli wada jest objęta naszą gwarancją, otrzymasz z powrotem naprawiony lub nowy produkt. Zgodnie z art. 581 §1 polskiego kodeksu cywilnego wraz z wymianą produktu lub jego istotnej części rozpoczyna się nowy okres gwarancyjny.

Okres gwarancji i ustawowe roszczenia gwarancyjne

Wykonanie usługi gwarancyjnej nie przedłuża okresu gwarancji. Dotyczy to również wymienionych i naprawionych części. Wszelkie szkody i wady wykryte w chwili zakupu należy zgłosić bezpośrednio po rozpakowaniu urządzenia. Po upływie okresu gwarancji wszelkie naprawy są wykonywane odpłatnie.

Zakres gwarancji

Urządzenie zostało starannie wyprodukowane i poddane przed wysyłką skrupulatnej kontroli jakości.

Gwarancja obejmuje wady materiałowe lub produkcyjne. Niniejsza gwarancja nie obejmuje części produktu, które podlegają normalnemu zużyciu i dlatego mogą być uznane za części zużywające się, jak np. brzeszczoty, ostrza wymienne, papier ścierny itp. lub uszkodzenia części delikatnych, jak np. przełączniki lub części wykonane ze szkła.

Niniejsza gwarancja traci swoją ważność, jeśli produkt został uszkodzony, nie używano go prawidłowo lub nie serwisowano należycie. W celu zapewnienia prawidłowego stosowania produktu należy ściśle przestrzegać wszystkich instrukcji wymienionych w instrukcjach obsługi. Należy bezwzględnie unikać zastosowania oraz postępowania, których odradza się w instrukcji obsługi lub przed którymi się w niej ostrzega.

Produkt przeznaczony jest wyłącznie do użytku domowego, a nie do zastosowań komercyjnych. Niewłaściwe użytkowanie urządzenia, używanie go w sposób niezgodny z jego przeznaczeniem, użycie siły lub ingerencja w urządzenie, dokonywana poza naszymi autoryzowanymi punktami serwisowymi, powodują utratę gwarancji.

Gwarancja nie dotyczy

- normalne zużycie pojemności baterii
- komercyjne wykorzystanie produktu
- uszkodzenie lub modyfikacja produktu przez klienta
- nieprzestrzeganie przepisów bezpieczeństwa i konserwacji, błędy w obsłudze
- szkody spowodowane zjawiskami naturalnymi

Realizacja zobowiązań gwarancyjnych

W celu zapewnienia szybkiego załatwienia sprawy, postępuj zgodnie z poniższymi wskazówkami:

- W przypadku wszelkich pytań przygotuj paragon fiskalny oraz numer artykułu (IAN) 436786_2304 jako dowód zakupu.
- Numer artykułu można znaleźć na tabliczce znamionowej na produkcie, wygrawerowany na urządzeniu, zapisany na stronie tytułowej instrukcji obsługi (w dolnym lewym rogu) lub na naklejce z tyłu bądź na spodzie urządzenia.
- W przypadku wystąpienia błędów działania lub innych wad, prosimy o kontakt z odpowiednim działem serwisu **telefonicznie** lub **przez e-mail**.
- Zarejestrowany jako wadliwy produkt możesz wtedy wraz z dołączonym dowodem zakupu (paragonem) oraz opisem i datą wystąpienia usterki wysłać nieodpłatnie na przekazany wcześniej adres serwisu.



Na stronie www.lidl-service.com możesz pobrać te i wiele innych instrukcji, filmów o produktach oraz oprogramowanie instalacyjne.

Za pomocą tego kodu QR możesz przejść bezpośrednio na stronę serwisu Lidl (www.lidl-service.com), gdzie możesz otworzyć instrukcję obsługi, wpisując numer artykułu (IAN) 436786_2304.

Serwis

PL Serwis Polska
 Tel.: 22 397 4996
 E-Mail: kompnass@lidl.pl
 IAN 436786_2304

Importer

Pamiętaj, że poniższy adres nie jest adresem serwisu. Skontaktuj się najpierw z odpowiednim punktem serwisowym.

KOMPERNASS HANDELS GMBH
 BURGSTRASSE 21
 44867 BOCHUM
 NIEMCY
www.kompnass.com

Tłumaczenie oryginalnej deklaracji zgodności

Firma KOMPERNASS HANDELS GMBH, osoba odpowiedzialna za sporządzenie dokumentacji: Semi Uguzlu, BURGSTR. 21, 44867 BOCHUM, NIEMCY, oświadcza niniejszym, że produkt ten jest zgodny z następującymi normami, dokumentami normatywnymi oraz dyrektywami WE:

Dyrektywa maszynowa (2006/42/EC)

Dyrektywa w sprawie kompatybilności elektromagnetycznej (2014/30/EU)

Dyrektywa w sprawie stosowania substancji szkodliwych dla zdrowia (2011/65/EU)*

* Wyłączną odpowiedzialność za wystawienie niniejszej deklaracji zgodności ponosi producent. Opisany powyżej przedmiot oświadczenia spełnia wymagania przepisów dyrektywy 2011/65/EU Parlamentu Europejskiego i Rady z 8 czerwca 2011 w sprawie ograniczenia stosowania określonych substancji niebezpiecznych w urządzeniach elektrycznych i elektronicznych.

Zastosowane normy zharmonizowane

EN 62841-1:2015

EN IEC 62841-2-3:2021/A11:2021

EN IEC 55014-1:2021

EN IEC 55014-2:2021

EN IEC 63000:2018

Oznaczenie typu maszyny: Akumulatorowa szlifierka kątowna 20 V PWSA 20-Li F4

Rok produkcji: 06-2023

Numer seryjny: IAN 436786_2304

Bochum, dnia 20.06.2023



Semi Uguzlu

- dyrektor ds. jakości -

Zastrzegamy sobie prawo do wprowadzania zmian technicznych w ramach procesu udoskonalania urządzenia.

Zamawianie zapasowego akumulatora i ładowarki

Zapasy akumulator lub ładowarkę można wygodnie, w dowolnym czasie, zamówić przez internet na stronie www.kompernass.com.



- ◆ Zeskanuj kod QR za pomocą swojego smartfonu/tabletu. Za pomocą tego kodu QR możesz przejść bezpośrednio do naszej strony internetowej i przeglądać oraz zamawiać dostępne części zamienne.

WSKAZÓWKA

- ▶ W przypadku problemów z zamówieniem online można skontaktować się z naszym centrum serwisowym telefonicznie lub mailowo.
- ▶ Składając zamówienie zawsze prosimy o podanie numeru artykułu (IAN) 436786_2304.
- ▶ Należy pamiętać, że nie dla wszystkich krajów dostawy jest możliwe zamówienie części zamiennych przez Internet.

Obsah

Úvod	118
Používanie v súlade s určením	118
Vybavenie	118
Rozsah dodávky	119
Technické údaje	119
Všeobecné bezpečnostné pokyny pre elektrické náradie	120
1. Bezpečnosť na pracovisku	120
2. Elektrická bezpečnosť	120
3. Bezpečnosť osôb	120
4. Manipulácia s elektrickým náradím a jeho použitie	121
5. Používanie a manipulácia s akumulátorovým náradím	121
6. Servis	122
Bezpečnostné pokyny pre všetky aplikácie	122
Spätný ráz a príslušné bezpečnostné pokyny	123
Špeciálne bezpečnostné pokyny pre brúsenie a rezanie	124
Ďalšie špeciálne bezpečnostné pokyny pre rezanie	124
Bezpečnostné pokyny pre nabíjačky	125
Schválené príslušenstvo	126
Úschova a manipulácia s odporúčanými nasadzovacími nástrojmi	126
Pracovné pokyny	126
Pred uvedením do prevádzky	127
Nabitie boxu s akumulátorom (pozri obr. A)	127
Vloženie/odstránenie boxu s akumulátorom do/z prístroja	128
Kontrola stavu akumulátora	128
Nastavenie ochranného krytu	128
Montáž prídavnej rukoväte	128
Montáž/výmena hrubovacieho/rezacieho kotúča	128
Uvedenie do prevádzky	129
Zapnutie/vypnutie	129
Nastavenie otáčok	129
Údržba a čistenie	130
Likvidácia	130
Záruka spoločnosti Kompennass Handels GmbH	131
Servis	132
Dovozca	132
Preklad originálneho vyhlásenia o zhode	133
Náhradný akumulátor a objednávka nabíjačky	134

AKUMULÁTOROVÁ UHLOVÁ BRÚSKA 20 V PWSA 20-Li F4

Úvod

Srdečne vám gratulujeme ku kúpe vášho nového prístroja. Touto kúpou ste sa rozhodli pre výrobok vysokej kvality. Návod na obsluhu je súčasťou tohto výrobku. Obsahuje dôležité upozornenia týkajúce sa bezpečnosti, používania a likvidácie. Pred použitím výrobku sa oboznámte so všetkými pokynmi na obsluhu a bezpečnostnými pokynmi. Výrobok používajte iba podľa opisu a v uvedených oblastiach použitia. Pri postúpení výrobku tretej osobe odovzdajte spolu s ním aj všetky podklady.

Používanie v súlade s určením

Prístroj je určený na rezanie, hrubovanie a kefovania kovu, betónu alebo dlaždíc bez použitia vody. Akékoľvek iné používanie alebo zmena prístroja sa považujú za používanie v rozpore s určením a prinášajú so sebou značné nebezpečenstvá úrazu. Za škody vzniknuté používaním v rozpore s určením nepreberáme žiadne ručenie. Prístroj nie je určený na priemyselné použitie.

Vysvetlenie symbolov

	Pred uvedením do prevádzky si prečítajte originálny návod na používanie a bezpečnostné upozornenia.
	Používanie poškodených rozbrusovacích kotúčov alebo hrubovacích kotúčov je nebezpečné a môže to viesť k vážnym poraneniam!
	Priemer kotúča
	Akumulátorová uhlová brúska
	Noste ochranné okuliare!
	Noste ochranu sluchu!

	Noste bezpečnostnú obuv!
	Noste ochranné rukavice!
	Noste ochrannú masku proti prachu!
	Nie je schválená na mokré brúsenie
	Nie je schválená na brúsenie čelom kotúča
	Určená na brúsenie kovov
	Elektrické náradie používajte vždy oboma rukami

Vybavenie

- 1 Spínač ZAP/VYP
- 2 Tlačidlo na uvoľnenie boxu s akumulátorom
- 3 Box s akumulátorom*
- 4 Tlačidlo stavu nabitia akumulátora
- 5 LED displeja akumulátora
- 6 Regulačné koliesko pre predvoľbu otáčok
- 7 Prídavná rukoväť
- 8 Ochranný kryt
- 9 Tlačidlo na aretáciu vretena
- 10 Závit (3 x) na prídavnú rukoväť
- 11 Montážny krúžok
- 12 Skrutky
- 13 Zaistenie ochranného krytu
- 14 Rýchlonabíjačka (pozri obr. A)*
- 15 Červená LED kontrolka nabíjania (pozri obr. A)
- 16 Zelená LED kontrolka nabíjania (pozri obr. A)
- 17 Upínacie vreteno (pozri obr. C)
- 18 Upínacia príruha (pozri obr. C)
- 19 Upínacia matica (pozri obr. C)
- 20 Montážny kľúč s dvomi otvormi (pozri obr. D)
- 21 Vyhĺbeniny

Rozsah dodávky

- 1 akumulátorová uhlová brúska 20 V
- 1 prídavná rukoväť
- 1 ochranný kryt (predmontovaný)
- 1 montážny kľúč s dvomi otvormi
- 1 rezací brúsny kotúč (predmontovaný)
- 1 návod na obsluhu

Technické údaje

Akumulátorová uhlová brúska 20 V

PWSA 20-Li F4

Dimenzačné napätie	20 V \equiv (jednosmerný prúd)
Dimenzačné otáčky	n_o 2500–11000 min ⁻¹
Rozmer kotúča	Ø 125 mm
Rozmer závitů	M14

Akumulátor PAP 20 B3*

Typ	LÍTIOVO-IÓNOVÝ
Dimenzačné napätie	20 V \equiv (jednosmerný prúd)
Kapacita	4 Ah
Články	10

Rýchlonabíjačka akumulátora PLG 20 C3*

VSTUP/Input

Dimenzačné napätie	230–240 V \sim , 50 Hz (striedavý prúd)
--------------------	---

Dimenzačný príkon	120 W
-------------------	-------

Poistka (vnútorná)	3,15 A 
--------------------	--

VÝSTUP/Output

Dimenzačné napätie	21,5 V \equiv (jednosmerný prúd)
--------------------	------------------------------------

Dimenzačný prúd	4,5 A
-----------------	-------

Čas nabíjania	cca 60 min
---------------	------------

Trieda ochrany	II/  (dvojitá izolácia)
----------------	--

* AKUMULÁTOR A NABÍJAČKA NIE SÚ DODÁVKA ZAHRNUTÁ

Informácie o hluku a vibráciách

Nameraná hodnota hluku stanovená v súlade s EN 62841. Vyhodnotená hodnota hladiny hluku A elektrického náradia je typicky:

Hodnota emisií hluku

Hladina akustického tlaku	$L_{PA} = 83,6$ dB (A)
Neurčitost	$K = 3$ dB
Hladina akustického výkonu	$L_{WA} = 94,6$ dB (A)
Neurčitost	$K = 3$ dB

Noste ochranu sluchu!

Celková hodnota vibrácií

Povrchové brúsenie	
hlavná rukoväť	$a_{h,AG} < 2,5$ m/s ²
Neurčitost	$K = 1,5$ m/s ²
Povrchové brúsenie	
Prídavná rukoväť	$a_{h,AG} < 2,5$ m/s ²
Neurčitost	$K = 1,5$ m/s ²

UPOZORNENIE

- ▶ Uvedené celkové hodnoty vibrácií a uvedené hodnoty emisie hluku boli merané podľa normovaného skúšobného postupu a môžu sa použiť na porovnanie jedného elektrického náradia s druhým.
- ▶ Uvedené celkové hodnoty vibrácií a uvedené hodnoty emisie hluku sa môžu tiež použiť na predbežný odhad zaťaženia.

VÝSTRAHA!

- ▶ Emisie vibrácií a hluku sa môžu líšiť od uvedených hodnôt počas skutočného používania elektrického náradia, v závislosti od spôsobu, akým sa elektrické náradie používa, obzvlášť od druhu obrobku.
- ▶ Je potrebné stanoviť bezpečnostné opatrenia na ochranu obsluhy, ktoré spočívajú na odhade zaťaženia vibráciami počas skutočných podmienok používania (prítom sa musia zohľadniť všetky podiely prevádzkového cyklu, napríklad časy, počas ktorých je elektrické náradie vypnuté a časy, počas ktorých je elektrické náradie síce zapnuté, ale beží bez zaťaženia).



Všeobecné bezpečnostné pokyny pre elektrické náradie

⚠ VÝSTRAHA!

- Prečítajte si všetky bezpečnostné pokyny, upozornenia, ilustrácie a technické údaje, ktorými je opatrené toto elektrické náradie. Zanedbania pri dodržiavaní nasledujúcich pokynov môžu mať za následok zásah elektrickým prúdom, požiar a/alebo ťažké poranenia.

Pre prípad budúceho použitia uschovajte všetky bezpečnostné pokyny a upozornenia.

V bezpečnostných pokynoch používaný pojem „elektrické náradie“ sa týka elektrického náradia napájaného zo siete (so sieťovým vedením) a elektrického náradia prevádzkovaného s akumulátorom (bez sieťového vedenia).

1. Bezpečnosť na pracovisku

- Udržiavajte svoje pracovisko v čistote a dobre osvetlené. Neporiadok a neosvetlené pracovné oblasti môžu viesť k úrazom.
- Nepracujte s elektrickým náradím na miestach s nebezpečenstvom výbuchu, na ktorých sa nachádzajú horľavé kvapaliny, plyny alebo prach. Z elektrického náradia vychádzajú iskry, ktoré môžu tento prach alebo výpary zapáliť.
- Počas používania elektrického náradia zabráňte prístupu detí a iných osôb. Pri odvrátení pozornosti môžete stratiť kontrolu nad elektrickým náradím.

2. Elektrická bezpečnosť

- Prípojná zástrčka elektrického náradia musí byť vhodná pre danú zásuvku. Zástrčka sa nesmie žiadnym spôsobom meniť. Spolu s elektrickým náradím, ktoré má ochranné uzemnenie, nepoužívajte žiadne sieťové adaptéry. Nezmenené zástrčky a vhodné zásuvky znižujú riziko zásahu elektrickým prúdom.
- Vyvarujte sa telesnému kontaktu s uzemnenými povrchmi ako sú potrubia, vykurovacie telesá, sporáky a chladničky. Ak je vaše telo uzemnené, hrozí zvýšené riziko zásahu elektrickým prúdom.

- Chránite elektrické náradie pred dažďom alebo vlhkosťou. Vniknutie vody do elektrického náradia zvyšuje riziko zásahu elektrickým prúdom.
- Nepoužívajte pripojovacie vedenie na iné účely, ako napr. na nosenie, zavesenie elektrického náradia alebo na vyťahovanie zástrčky z elektrickej zásuvky. Pripojovacie vedenie udržiavajte mimo zdrojov tepla, oleja, ostrých hrán alebo pohybujúcich sa častí prístroja. Poškodené alebo zamotané pripojovacie vedenia zvyšujú riziko zásahu elektrickým prúdom.
- Ak pracujete s elektrickým náradím vonku, používajte len také predĺžovacie vedenia, ktoré sú schválené na vonkajšie použitie. Použitie predĺžovacieho vedenia vhodného pre vonkajšie prostredie zníži riziko zásahu elektrickým prúdom.
- Ak nie je možné zabrániť prevádzke elektrického náradia vo vlhkom prostredí, použite prúdový chránič. Používanie prúdového chrániča znižuje riziko zásahu elektrickým prúdom.

3. Bezpečnosť osôb

- Buďte vždy pozorní a dávajte pozor na to, čo robíte a pri práci s elektrickým náradím postupujte s rozvahou. Nepoužívajte elektrické náradie, ak ste unavení alebo ak ste pod vplyvom drog, alkoholu alebo liekov. Aj okamih nepozornosti pri používaní elektrického náradia môže spôsobiť vážne zranenia.
- Vždy noste osobné ochranné prostriedky a ochranné okuliare. Nosenie osobných ochranných prostriedkov, ako je maska proti prachu, protišmyková bezpečnostná obuv, ochranná prilba alebo ochrana sluchu, podľa druhu a použitia elektrického náradia, znižuje riziko poranení.
- Zabráňte neúmyselnému uvedeniu do prevádzky. Pred zapojením napájania elektrického náradia do siete a/alebo akumulátora a pred jeho zdvíhaním a prenášaním sa presvedčte, či je vypnuté. Ak máte pri prenášaní elektrického náradia prst na spínači, alebo ak elektrické náradie zapojíte do zdroja elektrického prúdu zapnuté, môže to viesť k úrazom.

- d) Skôr než zapnete elektrické náradie, odstráňte nastavovacie náradie alebo kľúč na skrutky. Náradie alebo kľúč, ktorý sa nachádza na otáčajúcej sa časti elektrického náradia, môže spôsobiť zranenia.
- e) Vyhýbajte sa neprírodnému držaniu tela. Majte pevný postoj a udržiavajte stále rovnováhu. Takto môžete elektrické náradie lepšie kontrolovať v neočakávaných situáciách.
- f) Noste vhodný odev. Nenoste voľný odev ani šperky. Vlasy a odev sa musia udržiavať v bezpečnej vzdialenosti od pohyblivých dielov. Voľný odev, šperky alebo dlhé vlasy sa môžu zachytiť pohyblivými časťami elektrického náradia.
- g) Ak je možná montáž zariadení na odsávanie a zachytávanie prachu, musia sa tieto pripojiť a používať správne. Používanie odsávania prachu môže zredukovať ohrozenie prachom.
- h) Nenechajte sa ukolišať falošnou istotou a nepovznášajte sa nad bezpečnostné predpisy pre elektrické náradia, aj keď ste po viacnásobnom použití oboznámení s elektrickým náradím. Neodborná manipulácia môže v rámci zlomku sekundy viesť k ťažkým poraniam.
- d) Nepoužívané elektrické náradie uschovávajúce mimo dosahu detí. Nedovoľte používať elektrické náradie osobám, ktoré s ním nie sú oboznámené alebo si neprečítali tieto pokyny. Elektrické náradie je nebezpečné, ak ho používajú neskúsené osoby.
- e) Elektrické náradie a vložený nástroj starostlivo udržiavajte. Skontrolujte, či pohyblivé diely fungujú bezchybne a nie sú zaseknuté, či niektoré diely nie sú zlomené alebo poškodené tak, aby bola obmedzená funkcia elektrického náradia. Pred použitím elektrického náradia nechajte opraviť poškodené časti. Veľa úrazov je spôsobených nedostatočnou údržbou elektrického náradia.
- f) Rezné nástroje udržiavajte ostré a čisté. Starostlivo udržiavané rezné nástroje s ostrými reznými hranami sa menej zasekávajú a ľahšie sa dajú viesť.
- g) Elektrické náradie, príslušenstvo, vložené nástroje atď. používajte v súlade s týmito pokynmi. Zohľadnite pritom pracovné podmienky a činnosť, ktorú budete vykonávať. Použitie elektrického náradia na iný ako určený účel použitia môže mať za následok nebezpečné situácie.
- h) Rukoväte a úchopné plochy udržiavajte suché, čisté a bez oleja a tuku. Klzké rukoväte a úchopné plochy neumožňujú bezpečnú obsluhu a kontrolu elektrického náradia v nepredvídateľných situáciách.

4. Manipulácia s elektrickým náradím a jeho použitie

- a) Nepreťažujte elektrické náradie. Pri svojej práci používajte len na tento účel určené elektrické náradie. So správnym elektrickým náradím pracujete lepšie a bezpečnejšie v uvedenom rozsahu jeho výkonu.
- b) Nepoužívajte elektrické náradie s poškodeným spínačom. Elektrické náradie, ktoré sa nedá zapnúť alebo vypnúť, je nebezpečné a musí sa opraviť.
- c) Pred vykonávaním nastavení na prístroji, výmenou vložených nástrojov alebo pred odložením elektrického náradia vytriahnite zástrčku z elektrickej zásuvky a/alebo odstráňte odoberateľný akumulátor. Toto preventívne opatrenie zabraňuje neúmyselnému spusteniu elektrického náradia.

5. Používanie a manipulácia s akumulátorovým náradím

- a) Akumulátory nabíjajte len v nabíjačkách, ktoré odporúča výrobca. Pri nabíjačkách, ktoré sú vhodné pre určitý druh akumulátorov, hrozí nebezpečenstvo požiaru, ak sa použijú s inými akumulátormi.
- b) V elektrických náradiach používajte len akumulátory, určené na tento účel. Používanie iných akumulátorov môže viesť k úrazom a nebezpečenstvu požiaru.

- c) Nepoužívaný akumulátor nepribližujte ku kancelárskym sponkám, minciam, kľúčom, klincom, skrutkám a iným malým kovovým predmetom, ktoré by mohli spôsobiť premostenie kontaktov. Skrat medzi kontaktmi akumulátora môže spôsobiť popáleniny alebo požiar.
- d) Pri nesprávnom používaní môže z akumulátora vytekať kvapalina. Vyhybajte sa kontaktu s touto kvapalinou. Po náhodnom kontakte miesto opláchnite vodou. Ak sa kvapalina dostane do očí, vyhľadajte dodatočne lekársku pomoc. Unikajúca kvapalina môže spôsobiť podráždenie kože alebo popáleniny.
- e) Nepoužívajte poškodený ani upravený akumulátor. Poškodené alebo upravené akumulátory sa môžu správať nepredvídateľne a viesť k požiaru, výbuchu alebo nebezpečenstvu zranenia.
- f) Akumulátor nevystavujte ohňu ani príliš vysokým teplotám. Oheň alebo teploty vyššie ako 130 °C (265 °F) môžu spôsobiť výbuch.
- g) Dodržiavajte všetky pokyny na nabíjanie a akumulátor alebo akumulátorové náradie nenabíjajte nikdy mimo rozsahu teplôt uvedeného v návode na obsluhu. Nesprávne nabíjanie alebo nabíjanie mimo prípustného rozsahu teplôt môže akumulátor zničiť a zvýšiť nebezpečenstvo požiaru.



POZOR! NEBEZPEČENSTVO VÝBUCHU! Nikdy nenabíjajte batérie, ktoré nemožno nabíjať.



Chrňte akumulátor pred teplom, napr. aj pred trvalým slnečným žiarením, ohňom, vodou a vlhkosťou.

Hrozí nebezpečenstvo výbuchu.

6. Servis

- a) Elektrické náradie môže opravovať len kvalifikovaný personál a len s použitím originálnych náhradných dielov. Takto sa zabezpečí, že zostane zachovaná bezpečnosť elektrického náradia.

- b) Nikdy nevykonávajte údržbu na poškodených akumulátoroch. Akúkoľvek údržbu na akumulátoroch by mal vykonávať iba výrobca alebo splnomocnené zákaznícke služby.

Bezpečnostné pokyny pre všetky aplikácie

Spoločné bezpečnostné pokyny pre brúsenie a rezanie

- a) Toto elektrické náradie sa používa ako brúska a rezná brúska. Prečítajte si všetky bezpečnostné upozornenia, pokyny, vyobrazenia a údaje, ktoré získate spolu s prístrojom. Ak nebudete dodržiavať všetky nasledujúce pokyny, môže dôjsť k zásahu elektrickým prúdom, požiaru a/alebo k vážnym poraneniam.
- b) Toto elektrické náradie nie je vhodné na brúsenie brúsnym papierom, práce s drôtenými kefami, leštenie a rezanie dier. Pri spôsoboch použitia, na ktoré nie je elektrické náradie určené, môže dôjsť k ohrozeniam a zraneniam.
- c) Nepoužívajte vložený nástroj, ktorý nebol výrobcom určený a odporúčaný špeciálne pre toto elektrické náradie. Samotná možnosť pripevnenia príslušenstva na vaše elektrické náradie ešte nie je zárukou bezpečného používania.
- d) Dovoľené otáčky vloženého nástroja musia byť prinajmenšom také vysoké, ako sú maximálne otáčky uvedené na elektrickom náradí. Vložený nástroj rotujúci nad úrovňou prípustných otáčok sa môže rozlomiť a byť vymrštený.
- e) Vonkajší priemer a hrúbka vloženého nástroja musia zodpovedať rozmerovým údajom vášho elektrického náradia. Nesprávne dimenzované vložené nástroje sa nedajú dostatočne prekryť ani kontrolovať.
- f) Vložené nástroje so závitovou vložkou musia presne priliehať na závit vretena brúsky. Pri vložených nástrojoch, ktoré sa montujú pomocou príruby, musí priemer otvoru vloženého nástroja zodpovedať upínaciemu priemeru príruby. Vložené nástroje, ktoré sa neupevnia presne na elektrickom náradí, sa otáčajú nerovnomerne, veľmi intenzívne vibrujú a môže pri nich dôjsť k strate kontroly.

- g) **Nepoužívajte poškodené vložené nástroje.** Pred každým použitím skontrolujte vložené nástroje, napríklad či brúsne kotúče nie sú vyštrbené a prasknuté, či na brúsnych tanieroch nie sú praskliny, opotrebovanie alebo miesta intenzívneho opotrebovania, a či na drôtených kefách nie sú uvoľnené alebo zlomené drôty. Ak elektrické náradie alebo vložený nástroj spadne, skontrolujte, či sa nepoškodili alebo použite nepoškodený vložený nástroj. Ak ste vložený nástroj skontrolovali a nasadili, zdržiavajte sa vy a osoby nablízku mimo roviny rotujúceho vloženého nástroja a nechajte prístroj bežať jednu minútu pri maximálnych otáčkach. Poškodené vložené nástroje sa normálne počas tohto času testovania zlomia.
- h) **Noste osobné ochranné pracovné prostriedky.** Podľa aplikácie používajte chrániče celej tváre, očí alebo ochranné okuliare. Podľa potreby používajte protiprachovú masku, chrániče sluchu, ochranné rukavice alebo špeciálnu zásteru, ktoré vás ochránia pred čistočkami brusiva a obrábaného materiálu. Oči treba chrániť pred poletujúcimi cudzími telesami, ktoré vznikajú pri rôznom spôsobe použitia. Protiprachová alebo respiračná maska musí odfiltrovať prach vznikajúci pri použití. Pri dlhšom vystavení veľkému hluku môžete utrpieť stratu sluchu.
- i) **Zabezpečte, aby mali ďalšie osoby bezpečný odstup od vášho pracoviska.** Každý, kto vstúpuje na pracovisko, musí nosiť osobné ochranné prostriedky. Úlomky obrobku alebo zlomených vložených nástrojov môžu odletieť a spôsobiť poranenia aj mimo priamej pracovnej oblasti.
- j) **Keď vykonávate práce, pri ktorých by vložený nástroj mohol zasiahnuť skryté elektrické vedenia alebo vlastný sieťový kábel, uchopte elektrické náradie len za izolované úchopné plochy.** Kontakt s elektrickým vedením, ktoré je pod napätím, môže uviesť pod napätie aj kovové časti prístroja a spôsobiť zásah elektrickým prúdom.
- k) **Nikdy neodkladajte elektrické náradie skôr, ako sa vložený nástroj úplne nezastaví.** Otáčajúci sa vložený nástroj sa môže dostať do kontaktu s odkladacou plochou, v dôsledku čoho môžete stratiť kontrolu nad elektrickým náradím.
- l) **Nikdy nenechávajte elektrické náradie zapnuté, keď ho prenášate na iné miesto.** Otáčajúci sa vložený nástroj môže pri náhodnom kontakte s odevom zachytiť váš odev a zarezať vám do tela.
- m) **Pravidelne čistite vetracie štrbiny vášho elektrického náradia.** Ventilátor motora vŕha do telesa prach a pri veľkom nahromadení kovového prachu môžu vzniknúť nebezpečenstvá zásahu elektrickým prúdom.
- n) **Nepoužívajte elektrické náradie v blízkosti horľavých materiálov.** Iskry môžu tieto materiály zapáliť.
- o) **Nepoužívajte vložené nástroje, ktoré si vyžadujú tekuté chladiace prostriedky.** Používanie vody alebo iných tekutých chladiacich prostriedkov môže viesť k zásahu elektrickým prúdom.

Spätný ráz a príslušné bezpečnostné pokyny

Spätný ráz je náhla reakcia v dôsledku zaseknutia alebo zablokovania otáčajúceho sa vloženého nástroja, napr. brúsneho kotúča, brúsneho taniera atď. Zaseknutie alebo zablokovanie vedie k náhlemu zastaveniu otáčajúceho sa vloženého nástroja. V dôsledku toho sa elektrické náradie na zablokovanom mieste nekontrolovane vymršťí proti smeru otáčania vloženého nástroja.

Keď sa napríklad brúsny kotúč zasekne alebo zablokuje v obrobku, môže sa zachytiť hrana brúsneho kotúča, ktorá sa zanára do obrobku, dôsledkom čoho sa brúsny kotúč vylomí alebo vyvolá spätý ráz. Brúsny kotúč sa potom pohybuje smerom k obsluhujúcej osobe alebo smerom od nej, v závislosti od smeru otáčania kotúča v mieste zablokovania. Brúsne kotúče sa pritom môžu aj zlomiť.

Spätný ráz je dôsledkom nesprávneho alebo chybného použitia elektrického náradia a/alebo chybných pracovných podmienok. Môže sa mu predísť vhodnými preventívnymi opatreniami, ktoré sú opísané v nasledujúcom texte.

- a) Elektrické náradie dobre a pevne uchopte a telo i ramená majte v polohe, v ktorej dokážete vyrovnať silu spätného rázu. Vždy používajte prídavnú rukoväť, ak je k dispozícii, aby ste dosiahli čo najvyšší stupeň kontroly nad silami spätného rázu alebo nad reakčnými momentmi pri zvyšovaní otáčok. Obsluhujúca osoba dokáže pomocou vhodných preventívnych opatrení zvládnuť sily spätného rázu a reakčné sily.
- b) Nikdy nekladte ruku do blízkosti otáčajúcich sa vložených nástrojov. Vložený nástroj môže pri spätnom ráze prejsť cez vašu ruku.
- c) Vyhýbajte sa svojím telom oblasti, do ktorej elektrické náradie prechádza pri spätnom ráze. Spätný ráz vymrští elektrické náradie do smeru proti pohybu brúsneho kotúča v mieste blokovania.
- d) Mimoriadne opatrne pracujte v oblasti rohov, ostrých hrán atď. Zabráňte vymršteniu vložených nástrojov proti obrobku a zablokovaniu vloženého nástroja v obrobku. Otáčajúci sa vložený nástroj je náchylný na zablokovanie v rohoch, na ostrých hranách alebo po odrazení. To spôsobí stratu kontroly alebo spätný ráz.
- e) **Nepoužívajte reťazový pilový kotúč na rezanie dreva, segmentovaný diamantový rezací kotúč so vzdialenosťou segmentov viac ako 10 mm a ozubený pilový kotúč.** Takéto vložené nástroje často zapríčiňujú spätný ráz alebo stratu kontroly.
- c) Ochranný kryt musí byť dobre upevnený na elektrickom náradí a musí sa v záujme maximálnej bezpečnosti nastaviť tak, aby k obsluhujúcej osobe smerovala čo najmenšia časť odkrytého brúsneho nástroja. Ochranný kryt má chrániť obsluhujúcu osobu pred úlomkami, náhodným kontaktom s brúsnym nástrojom, ako aj iskrami, ktoré môžu zapáliť odev.
- d) Brúsne nástroje sa smú používať len na odporúčané možnosti použitia. Napríklad nikdy nebrúste bočnou plochou rezacieho kotúča. Rezacie kotúče sú určené na uberanie materiálu hranou kotúča. Pôsobením bočných síl sa môžu tieto brúsne nástroje zlomiť.
- e) **Pre vami zvolený brúsny kotúč vždy používajte nepoškodenú upínaciu prírubu správnej veľkosti a správneho tvaru.** Vhodné príruby podopierajú brúsny kotúč a znižujú tak nebezpečenstvo zlomenia brúsneho kotúča. Príruby na rezacie kotúče sa môžu odlišovať od prírub pre ostatné brúsne kotúče.
- f) **Nepoužívajte opotrebované brúsne kotúče z väčšieho elektrického náradia.** Brúsne kotúče pre väčšie elektrické náradie nie sú dimenzované na vyššie otáčky menšieho elektrického náradia a môžu sa zlomiť.
- g) **Pri použití kotúčov na dvojitý účel vždy použite vhodný ochranný kryt na vykonávanú aplikáciu.** Ak sa nepoužije správny ochranný kryt, nemusí sa dosiahnuť želané prekrytie a môže dôjsť k ťažkým zraneniam.

Špeciálne bezpečnostné pokyny pre brúsenie a rezanie

- a) Používajte výlučne brúsne nástroje schválené pre vaše elektrické náradie a ochranný kryt určený pre tieto brúsne nástroje. Brúsne nástroje, ktoré nie sú určené pre elektrické náradie, nemôžu byť dostatočne prekryté a nie sú bezpečné.
- b) **Zalomené brúsne kotúče sa musia namontovať tak, aby ich brúsna plocha neprečnievala cez úroveň okraja ochranného krytu.** Neodborne namontované brúsne kotúče, ktoré prečnievajú cez úroveň ochranného krytu, sa nedajú dostatočne prekryť.

Ďalšie špeciálne bezpečnostné pokyny pre rezanie

- a) **Predchádzajte zablokovaniu rezacieho kotúča alebo použitiu príliš veľkého prítlaku.** Nevykonávajte nadmerne hlboké rezy. Preťažením rezacieho kotúča sa zvyšuje jeho namáhanie a náchylnosť na vzpriechenie alebo zablokovanie, a tým možnosť spätného rázu alebo zlomenia brúsneho nástroja.
- b) **Vyhýbajte sa oblasti pred a za otáčajúcim sa rezacím kotúčom.** Ak rezací kotúč posúvate v obrobku smerom od seba, môže sa elektrické náradie v prípade spätného rázu vymrštiť s otáčajúcim sa kotúčom priamo k vám.

- c) Ak sa rezací kotúč zablokuje alebo prerušíte prácu, vypnite prístroj a pokojne ho držte, kým sa kotúč nezastaví. Nikdy sa nepokúšajte vyťahovať pohybujúci sa rezací kotúč z rezu, pretože môže dôjsť k spätnému rázu. Zistíte príčinu zablokovania a odstráňte ju.
- d) Elektrické náradie znovu nezapínajte, ak sa nachádza v obrobku. Skôr než budete opatrne pokračovať v rezaní, počkajte, kým rezací kotúč dosiahne svoje plné otáčky. V opačnom prípade sa môže kotúč zaseknúť, vyskočiť z obrobku alebo zapríčiniť spätný ráz.
- e) Dosky alebo veľké obrobky podoprite, aby sa znížilo riziko spätného rázu v dôsledku zablokovania rezného kotúča. Veľké obrobky sa môžu prehnúť následkom vlastnej hmotnosti. Obrobok sa musí podoprieť po oboch stranách kotúča, a to tak v blízkosti rezného kotúča, ako aj na hrane.
- f) Pracujte mimoriadne opatrne pri „ponorných rezoch“ do existujúcich stien alebo iných neprehľadných oblastí. Ponáraný rezací kotúč môže pri zarezaní do plynového alebo vodovodného potrubia, do elektrických vedení alebo iných objektov spôsobiť spätný ráz.
- g) Nevykonávajte oblúkové rezy. Prefaženie rezného kotúča zvyšuje jeho namáhanie a náchylnosť na vzpriechenie alebo zablokovanie, a tým možnosť spätného rázu alebo zlomenia brúsneho nástroja, čo môže viesť k ťažkým zraneniam.

Bezpečnostné pokyny pre nabíjačky

- Tento prístroj môžu používať deti staršie ako 8 rokov, ako aj osoby so zníženými fyzickými, zmyslovými alebo mentálnymi schopnosťami alebo s nedostatkom skúseností a vedomostí, ak sú pod dohľadom alebo ak boli o bezpečnom používaní prístroja poučené a pochopili z toho vyplývajúce nebezpečenstvá.

Deti sa nesmú hrať s prístrojom. Deti nesmú vykonávať čistenie ani používateľskú údržbu bez dohľadu.

- Ak sa prípojný sieťový kábel tohto prístroja poškodí, musí sa nechať vymeniť výrobcom alebo jeho zákazníckym servisom alebo podobne kvalifikovanou osobou, aby sa zabránilo ohrozeniam.



Nabíjačka je určená len na prevádzku v interiéru.

⚠ VÝSTRAHA!

- Ak sa prípojný sieťový kábel tohto prístroja poškodí, musí sa nechať vymeniť výrobcom alebo jeho zákazníckym servisom alebo podobne kvalifikovanou osobou, aby sa zabránilo ohrozeniam.

⚠ POZOR!

- ▶ Ta polnilnik lahko polni samo naslednje baterije: PAP 20 A1/PAP 20 A2/PAP 20 A3/PAP 20 B1/PAP 20 B3/PAPS 204 A1/PAPS 208 A1.
- ▶ Veljaven seznam združljivih akumulatorjev najdete na www.lidl.de/akku.

Schválené príslušenstvo

	Max. priemer Ø (mm)	Max. hrúbka (mm)	Rozmer závitů (mm)	max. otáčky (min ⁻¹)	max. obvodová rýchlosť (m/s)	Náradie
Rezacie kotúče	125	3	M14	≥11000	≥72	Montážny kľúč s dvomi otvormi 20
Hrubovacie kotúče	125	6	M14	≥11000	≥72	Montážny kľúč s dvomi otvormi 20

Úschova a manipulácia s odporúčanými nasadzovacími nástrojmi

- S brúsnymi nástrojmi sa musí zaobchádzať obozretné a musia sa prepravovať so zvýšenou opatrnosťou.
- Brúsne nástroje sa musia skladovať tak, aby neboli vystavené žiadnym mechanickým poškodeniam alebo vplyvom okolitého prostredia (napr. vlhkosť).

Pracovné pokyny

UPOZORNENIE

- ▶ Brúsne nástroje sa smú používať len na odporúčané možnosti použitia. V opačnom prípade sa môžu zlomiť, poškodiť a spôsobiť poranenia.



Hrubovacie brúsenie

Na hrubovanie nikdy nepoužívajte rezacie brúsne kotúče!

- Pohybujte uhlovou brúskou s miernym tlakom po celom povrchu obrodku.
- V prípade mäkkých materiálov ved'te hrubovací kotúč cez obroбок pod plochým uhlom, pri tvrdom materiáli pod trochu strmším uhlom.

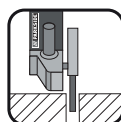

Rozbrusovanie

Na rezanie nikdy nepoužívajte hrubovacie kotúče!

- Používajte iba testované rezacie alebo hrubovacie kotúče zosilnené vláknitým materiálom, ktoré sú prípustné pre obvodovú rýchlosť minimálne 80 m/s.

! POZOR!

- ▶ Brúsny nástroj má po vypnutí dobeh. Nepokúšajte sa ho zastaviť bočným protitlakom.
- **Obroбок zaistite.** Na pevné upnutie obroбку používajte upínacie prípravky/zverák. Takto je pridržaný bezpečnejšie ako vašou rukou.
- **Pred odložením prístroj vždy vypnite a počkajte, kým sa úplne zastaví.**
- Prístroj používajte iba na rezanie, príp. brúsenie za sucha.
- Prídavná rukoväť **7** musí byť pri všetkých prácach zmontovaná s prístrojom.
- Materiál obsahujúci azbest sa nesmie obrábať. Azbest sa považuje za rakovinotvornú látku.



Tip! Takto sa zachováte správne.

⚠ NEBEZPEČENSTVO! PRÍSTROJ VŽDY VEĎTE PROTICHODNE CEZ OBROBOK.

- ▶ Pri opačnom smere hrozí nebezpečenstvo spätného rázu. Prístroj môže byť vytlačený z rezu.
- Vždy veďte zapnutý prístroj proti obrobku. Po obrábaní zdvihnite prístroj z obrobku a až potom ho vypnite.
- Počas práce držte prístroj vždy pevne oboma rukami. Zabezpečte si bezpečný postoj.
- Najlepší účinok brúsenia dosiahnete pohybom prístroja po povrchu obrobku rovnomerne pod uhlom 15° až 30° (medzi brúsnyim kotúčom a obrobkom).
- Pri obrábaní šikmých povrchov nesmiete prístroj tlačiť veľkou silou na obrobok. Pri intenzívnom poklese otáčok musíte znížiť silu tlaku, aby ste umožnili bezpečnú a efektívnu prácu. Ak by sa prístroj náhle úplne zabrzdil alebo zablokoval, musíte ho ihneď vypnúť.
- Rezanie: Pracujte s miernym posuvom a rezací kotúč nedávajte do priečnej polohy.
- Hrubovacie a rezacie kotúče sú vplyvom brúsenia veľmi horúce – nechajte ich úplne vychladnúť, skôr než sa ich budete dotýkať.
- Prístroj nikdy nepoužívajte na iné účely, než na aké je určené.
- Dbajte vždy na to, aby bol prístroj vypnutý skôr, ako zastrčíte akumulátor do prístroja.
- V prípade nebezpečenstva vypnite prístroj a odstráňte akumulátor. Zabezpečte, aby prístroj bol ľahko prístupný a v prípade núdze dosiahnuteľný bez problémov.
- V prípade prestávok počas práce, pred všetkými prácami na prístroji a v prípade, že ho nepoužívate, vždy odstráňte akumulátor. Prístroj musí byť vždy čistý, suchý a bez oleja alebo mazacieho tuku.
- Buďte vždy obozretní! Dávajte vždy pozor na to, čo robíte a vždy konajte s rozvahou. Prístroj v žiadnom prípade nepoužívajte, ak nie ste sústredení alebo sa necítite dobre.



⚠ VÝSTRAHA! Noste vždy ochranné okuliare.



⚠ VÝSTRAHA! Noste vždy protiprachovú ochrannú masku.

Pred uvedením do prevádzky

Nabitie boxu s akumulátorom (pozri obr. A)

⚠ POZOR!

- ▶ Vždy vytiahnite zástrčku, skôr ako vyberiete box s akumulátorom ③ z nabíjačky, resp. ho vložíte do nabíjačky.

UPOZORNENIE

- ▶ Akumulátorja nikoli ne poľnite, če je temperatura okolice pod 10 °C ali nad 40 °C. Če litij-ionski akumulator hranite dlje časa, morate redno preverjati njegovo napolnjenost. Najprimernejša napolnjenost je med 50 in 80 %. Akumulator naj bo shranjen na hladnem in suhem mestu pri temperaturi okolja od 0 °C do 50 °C.
- ◆ Zastrčte box s akumulátorom ③ do rýchlonabíjačky 14 (pozri obr. A).
- ◆ Zastrčte sieťovú zástrčku do elektrickej zásuvky. LED kontrolka 15 svieti načerveno.
- ◆ Zelená LED kontrolka 16 vám signalizuje, že nabíjanie je ukončené a box s akumulátorom ③ je pripravený na použitie.

⚠ POZOR!

- ◆ Ak by mala červená LED kontrolka 15 blikať, potom je box s akumulátorom ③ prehriaty a nemôže sa nabíjať.
- ◆ Ak blikajú červená a zelená LED kontrolka 15 16 naraz, potom je box s akumulátorom ③ chybný.
- ◆ Medzi nabíjaniami nasledujúcimi po sebe vypnite nabíjačku minimálne na 15 minút. Prítom vytiahnite sieťovú zástrčku.

Vloženie/odstránenie boxu s akumulátorom do/z prístroja

Vloženie boxu s akumulátorom

- ◆ Box s akumulátorom **3** zaistíte v rukoväti.

Vybratie boxu s akumulátorom

- ◆ Stlačte tlačidlo na uvoľnenie **2** a vyberte box s akumulátorom **3**.

Kontrola stavu akumulátora

- ◆ Na kontrolu stavu nabitia akumulátora stlačte tlačidlo stavu nabitia akumulátora **4** (pozri tiež hlavný obrázok).

Stav nabitia alebo zvýšený výkon signalizuje LED displej akumulátora **5** nasledovne:

ČERVENÁ/ORANŽOVÁ/ZELENÁ = maximálne nabitie

ČERVENÁ/ORANŽOVÁ = stredné nabitie

ČERVENÁ = slabé nabitie - nabíť akumulátor

Nastavenie ochranného krytu

⚠ VÝSTRAHA! NEBEZPEČENSTVO PORANENIA!

- ▶ Pred akýmkoľvek prácou na prístroji tento vypnite a vyberte z neho akumulátor.

⚠ NEBEZPEČENSTVO PORANENIA!

- ▶ Uhlovú brúsku vždy používajte s ochranným krytom **8**. Ochranný kryt musí byť pevne namontovaný na brúske. Nastavte ho tak, aby ste dosiahli maximálnu bezpečnosť, t. z. najmenší možný diel brúsneho nástroja smeruje voľne k obsluhu. Ochranný kryt **8** má chrániť personál obsluhy pred úločkami a náhodným kontaktom s brúsnym nástrojom.
- ▶ Dbajte na to, aby bol ochranný kryt **8** namontovaný minimálne v rovnom uhle ako prídavná rukoväť **7** (pozri obr. B). Inak sa môžete poraniť o hrubovací, príp. rezací kotúč.

- ◆ Otočte ochranný kryt **8** do požadovanej polohy (pracovná poloha). Dávajte pozor na to, aby sa ochranný kryt **8** umiestnil tak, aby zaistenie ochranného krytu **13** ležalo nad jednou z 5 vyhlbenín **21** ochranného krytu **8** (pozrite Obr. E roztváracia strana).

- ◆ Skrutky **12** znova pevne utiahnite. Dávajte pozor na to, aby zaistenie ochranného krytu **13** sedelo pevne v príslušnej vyhlbenine **21**.

Montáž prídavnej rukoväte

⚠ POZOR!

- ▶ Z bezpečnostných dôvodov sa tento prístroj môže používať iba s prídavnou rukoväťou **7**. Inak môže dôjsť k poraneniu. Prídavná rukoväť **7** sa môže v závislosti od pracovného postupu naskrutkovať vľavo, vpravo alebo hore na hlavu prístroja.

Montáž/výmena hrubovacieho/rezacieho kotúča

Pri výmene rezacích/hrubovacích kotúčov vždy nosťe ochranné rukavice.

Zohľadnite rozmery hrubovacích alebo rezacích kotúčov. Priemer otvoru sa musí zhodovať s upínacou prírubou **18** bez vôle. Nepoužívajte žiadne redukčné kusy alebo adaptéry.

UPOZORNENIE

- ▶ Bezpodmienečne používajte iba čisté kotúče.
- Používajte iba brúsne nástroje, ktorých prípustné otáčky zodpovedajú minimálne voľnobežným otáčkam prístroja.
- **NEBEZPEČENSTVO PORANENIA!** Tlačidlo na aretáciu vretena **9** stláčajte iba pri zastavenom upínacom vretene **17**.
- ◆ Stlačte tlačidlo na aretáciu vretena **9** na zablokovanie prevodovky.
- ◆ Uvoľnite upínaciu maticu **19** pomocou montážneho kľúča s dvomi otvormi **20** (pozri obr. D).
- ◆ Nasadte hrubovací alebo rezací kotúč na upínaciu prírubu **18** popísanou stranou k prístroju.

- ◆ Následne nasadíte upínaciu maticu **19**, zvýšenou stranou nahor, opäť na upínacie vreteno **17**.

Pri tenkých brúsnych kotúčoch (pozri obrázok 1)

- ◆ Nákrúžok upínacej matice **19** ukazuje nahor, aby sa tenký brúsny kotúč mohol bezpečne upnúť.

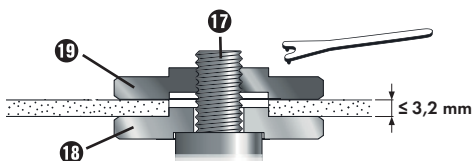

Obr. 1

- ◆ Stlačte tlačidlo na aretáciu vretena **9** na zablokovanie prevodovky.
- ◆ Opäť pevne dotiahnite upínaciu maticu **19** pomocou montážneho kľúča s dvoma otvormi **20**.

Pri hrubých rezacích brúsnych kotúčoch (pozri obrázok 2)

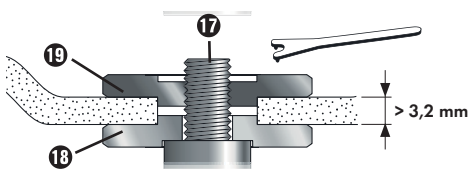

Obr. 2

Nákrúžok upínacej matice **19** ukazuje nadol, aby bolo možné brúsny kotúč bezpečne upnúť na upínacom vretene **17**.

- ◆ Zaaretujte upínacie vreteno **17**.
- ◆ Opäť pevne dotiahnite upínaciu maticu **19** pomocou montážneho kľúča s dvoma otvormi **20** v smere hodinových ručičiek.

UPOZORNENIE

- ▶ Ak kotúč po výmene beží nerovnomerne alebo vibruje, musíte ho okamžite vymeniť.
- ◆ Po výmene brúsneho kotúča nechajte prístroj kvôli bezpečnosti bežať 60 sekúnd na maximálnych otáčkach. Dávajte pozor na neobvyklé zvuky a tvorbu iskier.

- ◆ Skontrolujte, či sú všetky upevňovacie diely namontované správne.
- ◆ Dbajte na to, aby sa šípka smeru otáčania (ak je k dispozícii) na rezacích alebo hrubovacích kotúčoch (platí aj pre diamantové rezacie kotúče) zhodovala so smerom otáčania prístroja (šípka smeru otáčania na hlave náradia).

Uvedenie do prevádzky

Zapnutie/vypnutie

Pred použitím skontrolujte nasadené náradie, či sú všetky upevňovacie diely upevnené korektne.

UPOZORNENIE

- ▶ Uhlovú brúsku zapínajte vždy pred kontaktom s materiálom a až potom ju priložte na obrobok.
- ▶ V prípade, že je prístroj blokovaný a vypne sa, spustí sa samostatne znova, hneď ako príčina blokády nebude viac existovať (funkcia automatického štartu).

Zapnutie

- ◆ Stlačte spínač ZAP/VYP **1** najprv doprava a potom ho následne posuňte dopredu.

Vypnutie

- ◆ Spínač ZAP/VYP **1** opäť pusťte.

Zapnutie trvalej prevádzky

- ◆ Stlačte spínač ZAP/VYP **1** najprv doprava a potom ho následne posuňte dopredu. Potom zatlačte spínač ZAP/VYP **1** navyše aj vpredu smerom nadol, až bude zaaretovaný.

Vypnutie trvalej prevádzky

- ◆ Stlačte spínač ZAP/VYP **1** vzadu nadol a potom ho pusťte.

Nastavenie otáčok

Regulačným kolieskom pre predvoľbu otáčok **6** môžete predvoliť otáčky: (1 = nižšie otáčky, 6 = vyššie otáčky).

Odporúčame vám to zistiť pomocou praktického testu.

Otáčky možno meniť i počas prevádzky.

Údržba a čistenie



VÝSTRAHA! NEBEZPEČENSTVO ÚRAZU! Pred akýmkoľvek prácou na prístroji tento vypnite a vyberte z neho akumulátor.

Akumulátorová uhlová brúska si nevyžaduje údržbu.

- Na čistenie prístroja nepoužívajte žiadne ostré predmety. Do vnútra prístroja sa nesmú dostať žiadne tekutiny. V opačnom prípade sa môže prístroj poškodiť.
- Prístroj čistíte pravidelne, najlepšie hneď po každom ukončení práce.
- Kryt prístroja čistíte suchou handrou - v žiadnom prípade nepoužívajte benzín, rozpúšťadlá alebo čistiace prostriedky, ktoré pôsobia na plasty.
- Na dôkladné vyčistenie prístroja je potrebný vysávač.
- Vetracie otvory musia byť vždy voľné.
- Zachytený brúsny prach odstráňte štetcom.

UPOZORNENIE

- ▶ Neuvedené náhradné diely (ako napr. uhlíkové kefy, vypínač) si môžete objednať prostredníctvom poradenskej linky nášho servisu.

⚠ VÝSTRAHA!

- Nepoužívajte žiadne doplnky, ktoré spoločnosť PARKSIDE neodporúča. Môže to viesť k úrazu elektrickým prúdom a požiaru.

Likvidácia

Platí len pre Francúzsko



FR

Cet appareil et ses accessoires se recyclent

À DÉPOSER EN MAGASIN

À DÉPOSER EN DÉCHÈTERIE



OU

Points de collecte sur www.quefairedemesdechets.fr
Privilégiez la réparation ou le don de votre appareil !



FR



FR



Produkt, obal a návod na obsluhu sú recyklovateľné, podliehajú rozšírenej zodpovednosti výrobcu a zbierajú sa oddelene.



Elektrické náradie neodhadzujte do komunálneho odpadu!

Symbol preškrtnutej odpadovej nádoby na kolieskach upozorňuje, že tento prístroj podlieha smernici č. 2012/19/EU. Táto smernica stanovuje, že tento prístroj po uplynutí doby používania nesmiete zlikvidovať s normálnym domovým odpadom, ale musíte ho odovzdať v špeciálne zriadených zberných miestach, zberných dvoroch alebo v prevádzkach na likvidáciu odpadov.

Táto likvidácia je pre vás bezplatná. Chráňte životné prostredie a likvidujte odborne.



Informácie o možnostiach likvidácie výrobku, ktorý doslúžil, získate od svojej obecnej alebo mestskej samosprávy.



Akumulátory neodhadzujte do komunálneho odpadu!

Chybné alebo použité batérie sa musia recyklovať podľa smernice č. 2006/66/EC. S batériami/akumulátormi sa musí zaobchádzať ako so špeciálnym odpadom, a preto sa musia ekologicky zlikvidovať na zodpovedajúcich miestach (predajca, špecializovaný predajca, verejné miesta na zber odpadu, komerčné podniky zaoberajúce sa likvidáciou odpadu). Batérie/akumulátory môžu obsahovať jedovaté ťažké kovy.

Batérie/akumulátory preto neodhadzujte do domového odpadu, ale odovzdajte ich na samostatný zber. Batérie/akumulátory odovzdajte len vo vybitom stave.



Balenie sa skladá výlučne z materiálov, ktoré neškodia životnému prostrediu. Môžete ho vyhodiť do nádob určených na zber a recykláciu odpadov.



Obal zlikvidujte ekologicky.

Dbajte na označenie na rôznych obalových materiáloch a triedte ich osobitne.

Obalové materiály sú označené skratkami (a) a číslicami (b) s nasledujúcim významom: 1–7: plasty, 20–22: papier a lepenka, 80–98: kompozitné materiály.

Záruka spoločnosti Kompernass Handels GmbH

Vážená zákazníčka, vážený zákazník,

na tento prístroj máte záruku 3 roky od dátumu zakúpenia. Pokiaľ sú súčasťou dodávky, na boxy s akumulátorom série X12V a X20V Team dostanete taktiež záruku 3 roky od dátumu zakúpenia.

V prípade nedostatkov tohto výrobku máte práva vyplývajúce zo zákona voči predajcovi tohto výrobku. Tieto Vaše práva vyplývajúce zo zákona nie sú obmedzené našou zárukou, uvedenou nižšie.

Záručné podmienky

Záručná doba začína plynúť dátumom zakúpenia. Prosím, uschovajte si pokladničný blok. Tento bude potrebný ako dôkaz o zakúpení.

Ak v priebehu troch rokov od dátumu zakúpenia tohto výrobku dôjde k chybe materiálu alebo výrobné chybe, výrobok vám – podľa nášho uváženia – bezplatne opravíme, vymeníme alebo uhradíme kúpnu cenu. Podmienkou tohto záručného plnenia je, že počas trojročnej lehoty sa poškodený prístroj a doklad o zakúpení (pokladničný blok) predloží so stručným opisom, v čom spočíva nedostatok prístroja a kedy sa vyskytol.

Ak je chyba pokrytá našou zárukou, zašleme Vám späť opravený alebo nový výrobok. Opravou alebo výmenou výrobku nezačína plynúť žiadna nová záručná doba.

Záručná doba a zákonné nároky na odstránenie chýb

Záručná doba sa záručným plnením nepredĺži. To platí aj pre vymenené a opravené diely. Poškodenia a chyby zistené prípadne už pri kúpe, sa musia hlásiť okamžite po vybalení. Po uplynutí záručnej doby podliehajú prípadné opravy poplatku.

Rozsah záruky

Prístroj bol starostlivo vyrobený v súlade s prísnyimi smernicami kvality a pred dodaním bol svedomito preskúšaný.

Záručné plnenie sa vzťahuje na chyby materiálu alebo výrobné chyby. Záruka sa nevzťahuje na časti výrobku, ktoré sú vystavené bežnému opotrebovaniu, takže ich možno pokladať za rýchlo opotrebitelné diely, ako napr. pílové listy, náhradné čepele, brúsny papier atď, ani na poškodenia krehkých dielov, ako napr. spínače alebo diely vyrobené zo skla.

Táto záruka zaniká v prípade poškodenia výrobku neodborným používaním alebo neodbornou údržbou. Na správne používanie výrobku sa musia presne dodržiavať všetky pokyny, uvedené v návode na obsluhu. Bezpodmienečne sa musí zabrániť použitiu alebo úkonom, ktoré sa v návode na obsluhu neodporúčajú alebo pred ktorými sa varuje.

Výrobok je určený len na súkromné použitie a nie na priemyselné používanie. Záruka zaniká pri nesprávnom a neodbornom zaobchádzaní, pri použití násilia a pri zásahoch, ktoré neboli vykonané našim autorizovaným servisom.

Poskytnutie záruky neplatí pri

- normálnom opotrebovaní kapacity akumulátora
- komerčnom používaní výrobku
- poškodení alebo zmene výrobku zákazníkom
- nerešpektovaní predpisov týkajúcich sa bezpečnosti a údržby, chybách obsluhy
- škodách v dôsledku elementárnych udalostí

Vybavenie v prípade záruky

Na zaručenie rýchleho vybavenia Vašej žiadosti postupujte podľa nasledujúcich pokynov:

- Na všetky otázky majte pripravený pokladničný doklad a číslo výrobku (IAN) 436786_2304 ako doklad o nákupe.
- Číslo výrobku nájdete na typovom štítku na výrobku, na gravúre na výrobku, na titulnej stránke návodu na obsluhu (dole vľavo) alebo ako nálepku na zadnej alebo spodnej strane výrobku.
- Ak dôjde k funkčným poruchám alebo iným nedostatkom, kontaktujte najprv nižšie uvedené servisné oddelenie **telefonicky** alebo **e-mailom**.
- Výrobok, zaevidovaný ako poruchový, môžete potom spolu s dokladom o nákupe (pokladničný blok) a uvedením popisu chyby a dátumu, kedy k nej došlo, bezplatne odoslať na adresu servisného strediska, ktorá Vám bude oznámená.



Na webovej stránke www.lidl-service.com si môžete stiahnuť tieto a mnoho ďalších príručiek, videá o výrobkoch a inštalačný softvér.

Pomocou tohto QR-kódu sa dostanete priamo na stránku servisu Lidl (www.lidl-service.com) a pomocou zadania čísla výrobku (IAN) 436786_2304 otvoríte váš návod na obsluhu.

Servis

SK Servis Slovensko
Tel. 08.50 232001
E-Mail: kompernass@lidl.sk

IAN 436786_2304

Dovozca

Majte na pamäti, že nižšie uvedená adresa nie je adresou servisného strediska. Najprv kontaktujte uvedené servisné stredisko.

KOMPERNASS HANDELS GMBH

BURGSTRASSE 21

44867 BOCHUM

NEMECKO

www.kompernass.com

Preklad originálneho vyhlásenia o zhode

My, spoločnosť KOMPERNASS HANDELS GMBH, osoba zodpovedná za dokumentáciu: pán Semi Uguzlu, BURGSTR. 21, 44867 BOCHUM, DEUTSCHLAND/NEMECKO týmto vyhlasujeme, že tento výrobok je v súlade s nasledovnými normami, normatívnymi dokumentmi a smernicami ES:

Smernica o strojových zariadeniach (2006/42/EC)

Elektromagnetická kompatibilita (2014/30/EU)

Smernica RoHS (2011/65/EU)*

* Výhradnú zodpovednosť za vydanie tohto vyhlásenia o zhode nesie výrobca. Vyššie opísaný predmet vyhlásenia je v súlade s predpismi smernice č. 2011/65/EU Európskeho parlamentu a Rady z 8. júna 2011 o obmedzení používania určitých nebezpečných látok v elektrických a elektronických zariadeniach.

Aplikované harmonizované normy

EN 62841-1:2015

EN IEC 62841-2-3:2021/A11:2021

EN IEC 55014-1:2021

EN IEC 55014-2:2021

EN IEC 63000:2018

Typové označenie stroja: Akumulátorová uhlová brúska 20 V PWSA 20-Li F4

Rok výroby: 06–2023

Sériové číslo: IAN 436786_2304

Bochum, 20.06.2023



Semi Uguzlu

– Manažér kvality –

Technické zmeny v zmysle ďalšieho vývoja sú vyhradené.

Náhradný akumulátor a objednávka nabíjačky

Náhradný akumulátor alebo nabíjačku môžete trvalo pohodlne doobjednať na internete na stránke www.kompernass.com.



- ◆ Naskenujte QR kód pomocou vášho smartfónu/tabletu. Pomocou tohto QR kódu sa dostanete priamo na našu webovú stránku a môžete si prezrieť a objednať dostupné náhradné diely.

UPOZORNENIE

- ▶ Ak by ste mali mať problémy s online objednávkou, môžete sa obrátiť telefonicky alebo e-mailom na naše servisné centrum.
- ▶ Pri vašej objednávke vždy uveďte číslo výrobku (IAN) 436786_2304.
- ▶ Zohľadnite, že online objednávanie náhradných dielov nie je možné pre všetky dodávajúce krajiny.

Índice

Introducción	136
Uso previsto	136
Equipamiento	136
Volumen de suministro	137
Características técnicas	137
Indicaciones generales de seguridad para las herramientas eléctricas	138
1. Seguridad en el lugar de trabajo	138
2. Seguridad eléctrica	138
3. Seguridad de las personas	138
4. Uso y manejo de la herramienta eléctrica	139
5. Uso y manejo de la herramienta inalámbrica	140
6. Asistencia técnica	140
Indicaciones de seguridad para todas las aplicaciones	140
Retroceso e indicaciones de seguridad	142
Indicaciones de seguridad especiales para la amoladura y el tronzado	142
Otras indicaciones de seguridad especiales para el tronzado	143
Indicaciones de seguridad para los cargadores	144
Accesorios autorizados	144
Almacenamiento y manipulación de las herramientas intercambiables recomendadas	145
Indicaciones de trabajo	145
Antes de la puesta en funcionamiento	146
Carga de la batería (consulte la fig. A)	146
Inserción/extracción de la batería del aparato	146
Comprobación del nivel de carga de la batería	147
Ajuste de la cubierta de protección	147
Montaje del mango adicional	147
Montaje/cambio de la muela de desbaste/tronzar	147
Puesta en funcionamiento	148
Encendido/apagado	148
Ajuste de la velocidad	149
Mantenimiento y limpieza	149
Desecho	149
Garantía de Kompernass Handels GmbH	150
Asistencia técnica	151
Importador	151
Traducción de la Declaración de conformidad original	152
Pedido de una batería de repuesto y un cargador	153

AMOLADORA ANGULAR RECARGABLE 20 V PWSA 20-Li F4

Introducción

Felicidades por la compra de su aparato nuevo. Ha adquirido un producto de alta calidad. Las instrucciones de uso forman parte del producto y contienen indicaciones importantes acerca de la seguridad, del uso y del desecho de este aparato. Antes de usar el producto, familiarícese con todas las indicaciones de manejo y de seguridad. Utilice el producto únicamente como se describe y para los ámbitos de aplicación indicados. Entregue todos los documentos cuando transfiera el producto a terceros.

Uso previsto

El aparato está previsto para el tronzado, desbaste y cepillado de materiales de metal, hormigón o azulejos sin utilizar agua. La utilización del aparato para otros fines o su modificación se consideran contrarias al uso previsto y aumentan considerablemente el riesgo de accidentes. No nos hacemos responsables por los daños derivados de un uso contrario al uso previsto. El aparato no está indicado para su uso comercial o industrial.

Explicación de los símbolos

	Lea las instrucciones de uso originales y las indicaciones de seguridad antes de poner el aparato en funcionamiento.
	El uso de muelas de tronzar o de desbaste dañadas es peligroso y puede causar lesiones graves.
	Diámetro de la muela
	Amoladora angular inalámbrica
	¡Utilice gafas de protección!
	¡Utilice protecciones auditivas!

	¡Utilice calzado de seguridad!
	¡Utilice guantes de protección!
	¡Utilice una mascarilla de protección antipolvo!
	Este aparato no es apto para amolar superficies húmedas.
	Este aparato no es apto para amolar en posición inclinada.
	Aparato previsto para la amoladura de metales.
	Utilice siempre la herramienta eléctrica con ambas manos.

Equipamiento

- 1 Interruptor de encendido/apagado
- 2 Botón de desbloqueo de la batería
- 3 Batería*
- 4 Botón del nivel de carga de la batería
- 5 Led del nivel de carga de la batería
- 6 Rueda de ajuste para la preselección de la velocidad
- 7 Mango adicional
- 8 Cubierta de protección
- 9 Botón de bloqueo del husillo
- 10 Rosca (3 x) para el mango adicional
- 11 Anillo de montaje
- 12 Tornillos
- 13 Fijación de la cubierta de protección
- 14 Cargador rápido (consulte la fig. A)*
- 15 Led rojo de control de carga (consulte la fig. A)
- 16 Led verde de control de carga (consulte la fig. A)
- 17 Husillo de montaje (consulte la fig. C)
- 18 Brida de montaje (consulte la fig. C)
- 19 Tuerca de fijación (consulte la fig. C)
- 20 Llave de montaje con dos orificios (consulte la fig. D)
- 21 Salientes

Volumen de suministro

- 1 amoladora angular recargable 20 V
- 1 mango adicional
- 1 cubierta de protección (premontada)
- 1 llave de montaje con dos orificios
- 1 muela de tronzar (premontada)
- 1 manual de instrucciones de uso

Características técnicas

Amoladora angular recargable 20 V PWSA 20-Li F4

Tensión asignada	20 V \equiv (corriente continua)
Velocidad asignada	n_0 2500–11 000 r. p. m.
Dimensiones de la muela	Ø 125 mm
Dimensiones de la rosca	M14

Batería PAP 20 B3*

Modelo	IONES DE LITIO
Tensión asignada	20 V \equiv (corriente continua)
Capacidad	4 Ah
Células	10

Cargador rápido de la batería PLG 20 C3*

ENTRADA/input

Tensión asignada	230-240 V \sim , 50 Hz (corriente alterna)
------------------	---

Consumo de potencia asignado	120 W
------------------------------	-------

Fusible (interior)	3,15 A 
--------------------	--

SALIDA/output

Tensión asignada	21,5 V \equiv (corriente continua)
------------------	--------------------------------------

Corriente asignada	4,5 A
--------------------	-------

Duración de la carga	Aprox. 60 min
----------------------	---------------

Clase de aislamiento	II/  (aislamiento doble)
----------------------	---

* LA BATERÍA Y EL CARGADOR NO SE INCLUYEN EN EL VOLUMEN DE SUMINISTRO

Información sobre ruidos y vibraciones

Medición de ruidos según la norma EN 62841. Valores típicos del nivel sonoro con ponderación A de la herramienta eléctrica:

Valor de emisión sonora

Nivel de presión sonora	$L_{PA} = 83,6$ dB (A)
Incertidumbre	$K = 3$ dB
Nivel de potencia acústica	$L_{WA} = 94,6$ dB (A)
Incertidumbre	$K = 3$ dB

¡Utilice protecciones auditivas!

Valor total de vibraciones

Amolado de superficies, mango principal	$a_{h,AG} < 2,5$ m/s ²
Incertidumbre	$K = 1,5$ m/s ²
Amolado de superficies, mango adicional	$a_{h,AG} < 2,5$ m/s ²
Incertidumbre	$K = 1,5$ m/s ²

INDICACIÓN

- Los valores totales de emisión de vibraciones y de ruidos especificados en estas instrucciones de uso se han calculado según un procedimiento de prueba estandarizado y pueden utilizarse para comparar varias herramientas eléctricas.
- Los valores totales de emisión de vibraciones y de ruidos especificados también pueden utilizarse para realizar una valoración preliminar de la carga.

¡ADVERTENCIA!

- La emisión de vibraciones y de ruidos puede diferir de los valores especificados durante el propio uso de la herramienta eléctrica según cómo se esté utilizando y, especialmente, según cómo sea la pieza de trabajo que se esté procesando.

⚠ ¡ADVERTENCIA!

- ▶ Es necesario establecer medidas de seguridad para proteger al usuario basadas en la evaluación de la carga de las vibraciones durante las condiciones de uso reales (para ello, deben tenerse en cuenta todas las partes del ciclo de funcionamiento; por ejemplo, los momentos en los que la herramienta eléctrica está desconectada y los momentos en los que está conectada, pero funciona sin carga).



Indicaciones generales de seguridad para las herramientas eléctricas

⚠ ¡ADVERTENCIA!

- ▶ Lea todas las indicaciones de seguridad, las instrucciones, las ilustraciones y los datos técnicos suministrados con esta herramienta eléctrica. El incumplimiento de las siguientes instrucciones puede provocar descargas eléctricas, incendios o lesiones graves.

Conserve todas las indicaciones de seguridad y las instrucciones para el futuro.

El término "herramienta eléctrica" utilizado en las indicaciones de seguridad se refiere a las herramientas eléctricas de accionamiento eléctrico (con cable de red) y a las de accionamiento por batería (sin cable de red).

1. Seguridad en el lugar de trabajo

- Mantenga limpia y bien iluminada la zona de trabajo.** El desorden y la falta de iluminación en el lugar de trabajo pueden provocar accidentes.
- No trabaje con la herramienta eléctrica en un entorno potencialmente explosivo en el que haya líquidos, gases o polvos inflamables.** Las herramientas eléctricas generan chispas que pueden incendiar el polvo o los vapores.
- Mantenga a los niños y a otras personas alejados durante el manejo de la herramienta eléctrica.** Si se distrae, podría perder el control de la herramienta eléctrica.

2. Seguridad eléctrica

- El enchufe de la herramienta eléctrica debe encajar correctamente en la toma eléctrica. No debe modificarse el enchufe de ninguna forma.**
No utilice ningún enchufe adaptador junto con herramientas eléctricas con conexión a tierra. El uso de enchufes sin manipular conectados a una toma eléctrica adecuada reduce el riesgo de descarga eléctrica.
- Evite el contacto físico con cualquier superficie que esté conectada a tierra, como tuberías, sistemas de calefacción, cocinas y neveras.** Si su cuerpo hace contacto con la toma de tierra, existe mayor riesgo de descarga eléctrica.
- Mantenga el aparato alejado de la lluvia o de humedades.** La penetración de agua en una herramienta eléctrica aumenta el riesgo de descarga eléctrica.
- No utilice el cable de conexión para otros usos, p. ej., para transportar y colgar la herramienta eléctrica o para tirar del enchufe y desconectarlo de la red eléctrica.** Mantenga el cable de conexión alejado del calor, del aceite, de los bordes cortantes o de las piezas móviles. Un cable de conexión dañado o enredado aumenta el riesgo de descarga eléctrica.
- Si desea utilizar la herramienta eléctrica al aire libre, utilice exclusivamente los alargadores de cable homologados para su uso en exteriores.** El uso de un alargador adecuado para exteriores reduce el riesgo de descarga eléctrica.
- Si no puede evitarse el uso de la herramienta eléctrica en un entorno húmedo, utilice un interruptor diferencial residual.** Su uso reduce el riesgo de descarga eléctrica.

3. Seguridad de las personas

- Esté alerta, preste atención a lo que hace y proceda con sensatez a la hora de trabajar con una herramienta eléctrica.** No utilice ninguna herramienta eléctrica si se siente cansado o se encuentra bajo la influencia de drogas, alcohol o medicamentos. Un solo momento de distracción mientras utiliza la herramienta eléctrica puede causar lesiones graves.

- b) **Utilice siempre un equipo de protección individual y gafas de protección.** El uso de un equipo de protección individual, como mascarilla anti-polvo, calzado de seguridad antideslizante, casco o protecciones auditivas según el tipo de herramienta eléctrica en cuestión, reduce el riesgo de lesiones.
- c) **Evite que el aparato pueda ponerse en marcha accidentalmente. Asegúrese de que la herramienta eléctrica esté apagada antes de conectarla a la red eléctrica o a la batería, asírla o transportarla.** Si transporta la herramienta eléctrica con los dedos en el interruptor o conecta la herramienta eléctrica ya encendida a la red eléctrica, puede provocar accidentes.
- d) **Antes de encender la herramienta eléctrica, retire las herramientas de ajuste o las llaves.** Las herramientas o llaves que se encuentren dentro del alcance de la pieza giratoria de la herramienta eléctrica pueden producir lesiones.
- e) **Evite mantener una postura corporal forzada. Busque una postura segura y mantenga el equilibrio en todo momento.** Así podrá controlar mejor la herramienta eléctrica, especialmente en situaciones inesperadas.
- f) **Utilice ropa adecuada. No lleve ropa ancha ni joyas. Mantenga el pelo y la ropa lejos de las piezas móviles.** La ropa holgada, las joyas o el pelo suelto pueden quedar atrapados en las piezas móviles.
- g) **Si se admite el montaje de dispositivos de aspiración y de acumulación de polvo, deben conectarse y utilizarse correctamente.** El uso de un dispositivo de aspiración de polvo puede reducir los riesgos causados por el polvo.
- h) **Evite cultivar un sentimiento de falsa seguridad y no se desvíe de lo dispuesto por las normas de seguridad aplicables a las herramientas eléctricas aun cuando esté muy familiarizado con la herramienta eléctrica por haberla utilizado repetidas veces.** Un descuido en la manipulación puede causar lesiones graves en una fracción de segundo.

4. Uso y manejo de la herramienta eléctrica

- a) **No sobrecargue la herramienta eléctrica. Utilice la herramienta eléctrica adecuada para el trabajo en cuestión.** De esta manera, trabajará mejor y de forma más segura dentro del rango de potencia indicado.
- b) **No utilice ninguna herramienta eléctrica con el interruptor defectuoso.** Una herramienta que no pueda encenderse o apagarse es peligrosa y debe repararse.
- c) **Desconecte el enchufe de la red eléctrica o retire la batería extraíble antes de realizar cualquier ajuste en el aparato, cambiar los accesorios o abandonar la herramienta eléctrica.** Estas medidas de seguridad evitan que la herramienta eléctrica se encienda de forma accidental.
- d) **Guarde las herramientas eléctricas que no vaya a utilizar fuera del alcance de los niños. No permita el uso de la herramienta eléctrica a personas que no estén familiarizadas con su manejo o que no hayan leído estas indicaciones.** Las herramientas eléctricas son peligrosas cuando están en manos de personas inexpertas.
- e) **Mantenga las herramientas eléctricas y los accesorios en perfecto estado. Compruebe que las piezas móviles funcionen correctamente y no se atasquen, y asegúrese de que ninguna pieza se haya roto ni esté dañada de forma que el funcionamiento del aparato pueda verse afectado.** Encargue la reparación de las piezas dañadas antes de utilizar la herramienta eléctrica. Muchos accidentes se deben al mal estado de las herramientas eléctricas.
- f) **Mantenga las herramientas de corte limpias y afiladas, ya que así se atascan menos y son más fáciles de guiar.**
- g) **Utilice la herramienta eléctrica, los accesorios, las herramientas intercambiables, etc. según lo dispuesto en estas instrucciones. Tenga en cuenta las condiciones de trabajo y los procedimientos que deban seguirse.** El uso de las herramientas eléctricas para aplicaciones distintas a las previstas puede causar situaciones peligrosas.

- h) Mantenga los mangos y las superficies de agarre secos, limpios y sin restos de aceite o grasa. Si los mangos o las superficies de agarre están resbaladizos, no podrá manejarse ni controlarse la herramienta eléctrica de forma segura en caso de imprevistos.

5. Uso y manejo de la herramienta inalámbrica

- a) Cargue la batería exclusivamente con los cargadores recomendados por el fabricante. El uso de un cargador con una batería que no le corresponde entraña peligro de incendios.
- b) Utilice exclusivamente las baterías indicadas para las herramientas eléctricas. El uso de otras baterías puede provocar lesiones y peligro de incendios.
- c) Mantenga la batería que no utilice alejada de grapas, monedas, llaves, clavos, tornillos u otros pequeños objetos de metal que puedan provocar un puenteado de los contactos. Un cortocircuito entre los contactos de la batería puede provocar quemaduras o incendios.
- d) Un uso incorrecto puede provocar una fuga de líquidos de la batería. Evite el contacto con dichos líquidos. En caso de contacto accidental, lave la zona afectada con agua. Si el líquido entra en contacto con los ojos, busque también asistencia médica. El líquido derramado de la batería puede causar irritaciones cutáneas o quemaduras.
- e) No utilice ninguna batería dañada o modificada. Las baterías dañadas o modificadas pueden funcionar de forma imprevista y provocar incendios, explosiones o peligro de lesiones.
- f) No exponga la batería al fuego ni a altas temperaturas. El fuego o las temperaturas superiores a 130 °C (265 °F) pueden provocar explosiones.
- g) Observe todas las instrucciones de carga y no cargue nunca la batería ni la herramienta inalámbrica fuera del rango de temperatura especificado en las instrucciones de uso. Una carga incorrecta o fuera del rango de temperatura permitido puede destruir la batería y aumentar el peligro de incendios.



¡CUIDADO! ¡PELIGRO DE EXPLOSIÓN! No recargue nunca las pilas no recargables.



Proteja la batería contra el calor, p. ej., también contra la radiación solar duradera, así como contra el fuego, el agua y la humedad. Existe peligro de explosión.

6. Asistencia técnica

- a) Encargue exclusivamente la reparación de su herramienta eléctrica al personal cualificado especializado y solo con recambios originales. De esta forma, se garantiza que la seguridad del aparato no se vea afectada.
- b) No realice ninguna tarea de mantenimiento en las baterías defectuosas. Solo el fabricante o el servicio autorizado de asistencia técnica pueden realizar las tareas de mantenimiento en las baterías.

Indicaciones de seguridad para todas las aplicaciones

Indicaciones de seguridad conjuntas para la amoladura y el tronzado

- a) Esta herramienta eléctrica está prevista para su uso como amoladora y tronzadora con muela. Lea todas las indicaciones de seguridad, las instrucciones, las ilustraciones y los datos suministrados con el aparato. Si no se observan las instrucciones siguientes, pueden producirse descargas eléctricas, incendios o lesiones graves.
- b) Esta herramienta eléctrica no es apta para el lijado con papel de lija, para el uso de cepillos de alambre, para el pulido ni para la perforación de agujeros. Si se utiliza esta herramienta eléctrica de forma contraria al uso previsto, pueden provocarse peligros y lesiones.
- c) No utilice ninguna herramienta intercambiable que el fabricante no haya previsto ni recomendado especialmente para esta herramienta eléctrica. Solo porque pueda fijarse un accesorio en la herramienta eléctrica no se garantiza que su uso sea seguro.

- d) La velocidad permitida para la herramienta intercambiable debe ser, como mínimo, tan elevada como la velocidad máxima especificada en la herramienta eléctrica. Las herramientas intercambiables que giren más rápido de lo permitido pueden destrozarse y salir despedidas.
- e) El diámetro exterior y el grosor de la herramienta intercambiable deben coincidir con las dimensiones especificadas para la herramienta eléctrica. Las herramientas intercambiables con unas dimensiones incorrectas no pueden protegerse ni controlarse de forma suficiente.
- f) Las herramientas intercambiables con inserto de rosca deben ajustarse a la perfección a la rosca del husillo portamuelas. En el caso de las herramientas intercambiables que deban montarse con una brida, el diámetro del orificio de la herramienta intercambiable debe ajustarse al diámetro de alojamiento de la brida. Si las herramientas intercambiables no encajan perfectamente en la herramienta eléctrica, girarán de forma irregular, provocarán vibraciones muy fuertes y podrán causar una pérdida de control.
- g) No utilice herramientas intercambiables dañadas. Antes de cada uso, inspeccione las herramientas intercambiables, como las muelas abrasivas, para descartar que estén melladas o agrietadas; los platos de lija para descartar que presenten grietas, estén desgastados o muy deteriorados; y los cepillos de alambre para descartar la presencia de alambres sueltos o rotos. Si la herramienta eléctrica o la herramienta intercambiable se caen, compruebe que carezcan de daños o utilice una herramienta intercambiable que no esté dañada. Una vez inspeccionada e insertada la herramienta intercambiable, todas las personas presentes deben mantenerse fuera del alcance de la herramienta intercambiable rotatoria y debe ajustarse el aparato para que funcione a la velocidad máxima durante un minuto. Las herramientas intercambiables dañadas suelen romperse durante este periodo de prueba.
- h) Utilice un equipo de protección individual. Según la aplicación, deberá utilizarse una protección facial completa, protección ocular o gafas de seguridad. Si procede, utilice una mascarilla de protección antipolvo, protecciones auditivas, guantes de protección o un mandil especial que le proteja frente a las partículas de lijado y de materiales. Los ojos deben estar protegidos frente a las partículas que salgan despedidas en las distintas aplicaciones. La mascarilla de protección antipolvo o de respiración debe filtrar el polvo generado durante el uso de la herramienta. Si se somete a ruidos intensos durante un periodo prolongado de tiempo, puede sufrir pérdidas auditivas.
- i) Asegúrese de que otras personas mantengan una distancia de seguridad con respecto a la zona de trabajo. Cualquier persona que entre en la zona de trabajo debe utilizar un equipo de protección individual. Los fragmentos desprendidos de la pieza de trabajo o las herramientas intercambiables rotas pueden salir despedidos y causar lesiones incluso fuera de la zona de trabajo.
- j) Sujete la herramienta eléctrica exclusivamente por los mangos aislados si pretende utilizarla para trabajos en los que la herramienta intercambiable pueda entrar en contacto con conexiones eléctricas ocultas o con el propio cable de red. El contacto con cables conductores de electricidad también puede someter las piezas metálicas del aparato a la tensión eléctrica y provocar una descarga eléctrica.
- k) No pose nunca la herramienta eléctrica antes de que se haya detenido completamente. Si la herramienta intercambiable sigue girando, puede entrar en contacto con la superficie sobre la que se posee y provocar la pérdida de control de la herramienta eléctrica.
- l) No ponga la herramienta eléctrica en funcionamiento mientras la transporte. Las prendas de ropa pueden quedar atrapadas en la herramienta intercambiable giratoria a causa de un contacto accidental, lo que podría provocar lesiones físicas.

- m) Limpie regularmente las ranuras de ventilación de la herramienta eléctrica. El ventilador del motor absorbe el polvo hacia la carcasa y, si se acumula mucho polvo metálico, puede provocar un peligro eléctrico.
 - n) No utilice la herramienta eléctrica en las proximidades de materiales inflamables. Las chispas pueden incendiar dichos materiales.
 - o) No utilice ninguna herramienta intercambiable que precise líquidos refrigerantes. El uso de agua o de otros líquidos refrigerantes puede provocar una descarga eléctrica.
- b) No coloque la mano cerca de la herramienta intercambiable en rotación. Si se produce un retroceso, la herramienta intercambiable puede alcanzarle en la mano.
 - c) Evite colocarse en la zona hacia la que pueda dirigirse la herramienta eléctrica en caso de retroceso. El retroceso desplaza la herramienta eléctrica en la dirección contraria al sentido de giro de la muela abrasiva en el punto de bloqueo.
 - d) Trabaje con especial cuidado en la zona de las esquinas, bordes afilados, etc. Evite que la herramienta intercambiable choque contra la pieza de trabajo y se enganche. La herramienta intercambiable giratoria tiende a engancharse en las esquinas, en las aristas afiladas o cuando rebota, lo que provoca una pérdida de control o retroceso.
 - e) No utilice ninguna hoja de sierra de cadena para cortar madera, ninguna muela de tronzar diamantada y segmentada con una distancia entre sus segmentos superior a 10 mm ni ninguna hoja de sierra de dientes pequeños. Este tipo de herramientas intercambiables suelen causar un retroceso y la pérdida de control.

Retroceso e indicaciones de seguridad

El retroceso es una reacción repentina que se produce como consecuencia del enganche o bloqueo de la herramienta intercambiable giratoria, como la muela abrasiva, el plato de lijado, etc. Este enganche o bloqueo provoca la detención abrupta de la herramienta intercambiable giratoria, lo que causa la aceleración incontrolada de la herramienta eléctrica en el sentido contrario al sentido de giro de la herramienta intercambiable en el punto de bloqueo.

Si, p. ej., la muela abrasiva se engancha en la pieza de trabajo o queda bloqueada, es posible que el filo de la muela abrasiva que ha penetrado en la pieza de trabajo quede enganchado, con lo que la muela abrasiva se rompería o causaría un retroceso. En consecuencia, la muela abrasiva se dirigirá hacia el usuario o se alejará de este según el sentido de giro de la muela en el punto de bloqueo. Además, las muelas abrasivas también pueden romperse.

El retroceso es consecuencia de un uso incorrecto de la herramienta eléctrica o de unas condiciones de trabajo inadecuadas y puede evitarse cumpliendo las siguientes medidas de precaución.

- a) Sujete la herramienta eléctrica firmemente y mantenga el cuerpo y los brazos en una posición en la que pueda contrarrestar la fuerza de retroceso. Si dispone de un mango adicional, utilícelo siempre para controlar al máximo la fuerza de retroceso o los pares de reacción a la velocidad máxima. El usuario puede controlar las fuerzas de retroceso y de reacción si observa las medidas de precaución pertinentes.

Indicaciones de seguridad especiales para la amoladura y el tronzado

- a) Utilice exclusivamente los accesorios abrasivos autorizados para su herramienta eléctrica, así como la cubierta de protección prevista para ellos. Los accesorios abrasivos que no sean aptos para la herramienta eléctrica no pueden quedar suficientemente protegidos, por lo que su manejo no es seguro.
- b) Deben montarse las muelas abrasivas angulares de forma que su superficie abrasiva no sobresalga del borde de la cubierta de protección. Si la muela abrasiva está montada incorrectamente y sobresale del borde de la cubierta de protección, no quedará lo suficientemente protegida.

- c) La cubierta de protección debe montarse de forma segura y ajustarse con el máximo nivel de seguridad posible de forma que solo una mínima parte del accesorio abrasivo quede expuesta hacia el usuario. La cubierta de protección ayuda a proteger al usuario frente a los fragmentos desprendidos, frente a un contacto accidental con el accesorio abrasivo y frente a las chispas que pudieran inflamarse.
 - d) Las muelas abrasivas solo pueden utilizarse para las aplicaciones recomendadas. Por ejemplo, no amole nunca con la superficie lateral de una muela de tronzar. Las muelas de tronzar están previstas para arrancar el material con el filo de la muela. Si se ejerce una fuerza lateral sobre estas muelas abrasivas, pueden romperse.
 - e) Utilice siempre una brida tensora que no esté dañada y que posea el tamaño y la forma adecuados para la muela abrasiva seleccionada. Las bridas adecuadas soportan la muela abrasiva y, con esto, reducen su riesgo de rotura. Las bridas para las muelas de tronzar son distintas de las bridas para otras muelas abrasivas.
 - f) No utilice muelas abrasivas desgastadas de otras herramientas eléctricas más grandes. Las muelas abrasivas de las herramientas eléctricas más grandes no están previstas para las velocidades más elevadas de las herramientas eléctricas más pequeñas y pueden romperse.
 - g) Si utiliza muelas de doble uso, use siempre la cubierta de protección adecuada para la aplicación que vaya a realizar. Si no se utiliza la cubierta de protección adecuada, la protección deseada puede fallar y causar lesiones graves.
- b) Evite colocarse en la zona inmediatamente anterior y posterior a la muela de tronzar en giro. Si la muela de tronzar se aleja de usted al introducirse en la pieza de trabajo, en caso de retroceso, es posible que la herramienta eléctrica con la muela en rotación salga despedida en su dirección.
 - c) Si la muela de tronzar se atasca o desea interrumpir el trabajo, apague el aparato y sujételo con tranquilidad hasta que la muela se detenga. No intente nunca tirar de la muela de tronzar mientras esté en rotación para extraerla de la sección de corte, ya que podría producirse un retroceso. Averigüe la causa del atasco y solucione el problema.
 - d) No vuelva a encender la herramienta eléctrica mientras se encuentre introducida en la pieza de trabajo. Deje que la muela de tronzar alcance primero el nivel de plena velocidad antes de proseguir cuidadosamente con la operación de corte. De lo contrario, la muela puede engancharse, salir despedida de la pieza de trabajo o causar un retroceso.
 - e) Fije bien los tableros o las piezas de trabajo grandes para evitar el riesgo de retroceso por un atasco en la muela de tronzar. Las piezas de trabajo grandes pueden llegar a doblarse por su propio peso. Por este motivo, debe fijarse bien la pieza de trabajo a ambos lados de la muela, tanto en las inmediaciones de la línea de corte como en el borde de la pieza.
 - f) Proceda con especial cautela al realizar cortes de tipo "nicho" en las paredes existentes o en otras zonas ocultas. La muela de tronzar podría causar un retroceso al cortar tuberías de gas o agua, cables eléctricos u otros objetos.
 - g) No realice ningún corte en curva. La sobrecarga de la muela de tronzar aumenta su sollicitación y la posibilidad de que quede ladeada o bloqueada y, con ello, de que se produzca un retroceso o rotura de la muela abrasiva, lo que puede provocar lesiones graves.

Otras indicaciones de seguridad especiales para el tronzado

- a) Evite el bloqueo de la muela de tronzar o una presión de aplicación demasiado elevada. No realice cortes demasiado profundos. La sobrecarga de la muela de tronzar aumenta su sollicitación y la posibilidad de que quede ladeada o bloqueada y, con ello, de que se produzca un retroceso o rotura de la muela.

Indicaciones de seguridad para los cargadores

- Este aparato puede ser utilizado por niños a partir de 8 años y por personas cuyas facultades físicas, sensoriales o mentales sean reducidas o carezcan de los conocimientos y de la experiencia necesaria siempre que sean vigiladas o hayan sido instruidas correctamente sobre el uso seguro del aparato y hayan comprendido los peligros que entraña. Los niños no deben jugar con el aparato. Los niños no deben realizar las tareas de limpieza y mantenimiento del aparato sin supervisión.

- Si se estropea el cable de conexión de red de este aparato, encomiende su sustitución al fabricante, a su servicio de atención al cliente o a una persona que posea una cualificación similar para evitar peligros.



El cargador solo es apto para su uso en interiores.

⚠ ¡ADVERTENCIA!

- Si se estropea el cable de conexión de red de este aparato, encomiende su sustitución al fabricante, a su servicio de atención al cliente o a una persona que posea una cualificación similar para evitar peligros.

⚠ ¡ATENCIÓN!

- ▶ Este cargador solo puede cargar las siguientes baterías: PAP 20 A1/PAP 20 A2/PAP 20 A3/PAP 20 B1/PAP 20 B3/PAPS 204 A1/PAPS 208 A1.
- ▶ Encontrará la lista actual de baterías compatibles en www.lidl.de/akku.

Accesorios autorizados

	Máx. diámetro Ø (mm)	Máx. grosor (mm)	Dimensiones de la rosca (mm)	Máx. velocidad (r. p. m.)	Máx. velocidad periférica (m/s)	Herramienta
Muelas de tronzar	125	3	M14	≥11000	≥72	Llave de montaje con dos orificios ²⁰
Muelas de desbaste	125	6	M14	≥11000	≥72	Llave de montaje con dos orificios ²⁰

Almacenamiento y manipulación de las herramientas intercambiables recomendadas

- Las herramientas abrasivas deben manejarse y transportarse con cuidado.
- Las herramientas abrasivas deben almacenarse de forma que no se sometan a daños mecánicos ni al efecto de las condiciones climáticas (p. ej., humedad).

Indicaciones de trabajo

INDICACIÓN

- Las muelas abrasivas solo pueden utilizarse para las aplicaciones recomendadas. De lo contrario, podrían destrozarse y dañarse, así como causar lesiones.



Desbaste

¡No utilice nunca muelas de tronzar para desbastar!

- Desplace la amoladora angular de un lado a otro de la pieza de trabajo con una presión uniforme.
- Si el material es blando, desplace la muela de desbaste por la pieza de trabajo manteniendo un ángulo plano; si el material es duro, trabaje con un ángulo algo más inclinado.

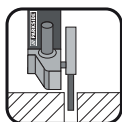

Tronzado con muela

¡No utilice nunca muelas de desbaste para tronzar!

- Utilice exclusivamente muelas de tronzar o muelas abrasivas con refuerzo de fibra de eficacia probada y que estén homologadas para una velocidad periférica no inferior a 80 m/s.

⚠ ¡CUIDADO!

- La herramienta abrasiva sigue avanzando tras apagar el aparato. No la frene mediante el ejercicio de una contrapresión lateral.

- Fije la pieza de trabajo. Sujete la pieza de trabajo con un dispositivo de sujeción/tornillo de banco. De esta forma, estará mucho mejor sujeta que con la mano.
- Apague siempre el aparato antes de posarlo y espere a que se detenga totalmente.
- Utilice el aparato exclusivamente para cortar o realizar amoladuras en seco.
- Debe montarse el mango adicional ⑦ para realizar cualquier tarea con el aparato.
- No deben procesarse materiales que contengan asbesto. El asbesto es cancerígeno.



¡Consejo! Así actúa correctamente.

⚠ ¡PELIGRO! GUÍE SIEMPRE EL APARATO POR LA PIEZA DE TRABAJO EN EL SENTIDO CONTRARIO AL DE LA MARCHA.

- De lo contrario, existe peligro de retroceso y el aparato podría salir despedido de la sección de corte.
- Guíe el aparato por la pieza de trabajo solo cuando esté encendido. Tras procesar la pieza de trabajo, levante primero el aparato y apáguelo.
- Durante el trabajo, sujete firmemente el aparato con las dos manos. Procure mantener una posición segura.
- Para un mejor resultado de amoladura, desplace el aparato de forma uniforme y de un lado a otro por la pieza de trabajo en un ángulo de 15° a 30° (entre la muela abrasiva y la pieza de trabajo).
- Para el procesamiento de superficies sesgadas, el aparato no debe presionarse con una fuerza excesiva sobre la pieza de trabajo. Si la velocidad desciende notablemente, debe reducirse la presión ejercida para permitir un procesamiento seguro y eficaz. Si el aparato se frena o se bloquea totalmente de forma repentina, debe desconectarse inmediatamente.

- **Tronzado:** trabaje con un avance uniforme y no ladee la muela de tronzar.
- Las muelas de desgaste y de tronzar se calientan mucho durante el funcionamiento, por lo que debe dejar que se enfríen totalmente antes de tocarlas.
- No use el aparato para otros fines.
- Asegúrese siempre de que el aparato esté apagado antes de introducir la batería en el aparato.
- En caso de peligro, apague inmediatamente el aparato y extraiga la batería. Asegúrese de que el aparato quede fácilmente accesible y de que, en caso de emergencia, pueda alcanzarse sin problemas.
- Durante las pausas de trabajo, antes de realizar cualquier tarea en el aparato y durante los periodos en los que no lo utilice, retire siempre la batería. El aparato debe estar siempre limpio, seco y sin restos de aceite ni grasas lubricantes.
- ¡Esté siempre alerta! Esté siempre atento a lo que hace y actúe con sensatez. No utilice nunca el aparato si está desconcentrado o se siente indispuesto.



⚠ ¡ADVERTENCIA!

Utilice siempre gafas de protección.



⚠ ¡ADVERTENCIA! Utilice siempre una máscara de protección antipolvo.

Antes de la puesta en funcionamiento

Carga de la batería (consulte la fig. A)

⚠ ¡CUIDADO!

- ▶ Desconecte siempre el enchufe de la red eléctrica antes de extraer la batería ③ del cargador o introducirla en él.

INDICACIÓN

- ▶ Nunca cargue la batería con una temperatura ambiente inferior a 10 °C o superior a 40 °C. Si pretende almacenar la batería de iones de litio durante un periodo prolongado de tiempo, debe comprobar regularmente el nivel de carga. El nivel de carga óptimo está entre el 50 % y el 80 %. El aparato debe almacenarse en un lugar fresco y seco con una temperatura ambiente de entre 0 °C y 50 °C.
- ◆ Conecte la batería ③ al cargador rápido ⑭ (consulte la fig. A).
- ◆ Conecte el enchufe en la toma eléctrica. El led de control ⑮ se ilumina en rojo.
- ◆ El led verde de control ⑯ señala que el proceso de carga ha finalizado y que la batería ③ está lista para su uso.

⚠ ¡ATENCIÓN!

- ◆ Si el led rojo de control ⑮ parpadea, significa que la batería ③ se ha sobrecalentado y no puede cargarse.
- ◆ Si el led rojo de control y el led verde de control ⑮ ⑯ parpadean al mismo tiempo, significa que la batería ③ está defectuosa.
- ◆ Entre cada carga consecutiva, apague el cargador durante al menos 15 minutos. Para ello, desconecte el enchufe de la red eléctrica.

Inserción/extracción de la batería del aparato

Inserción de la batería

- ◆ Encastre la batería ③ en el mango.

Extracción de la batería

- ◆ Pulse el botón de desbloqueo ② y retire la batería ③.

Comprobación del nivel de carga de la batería

- ◆ Para comprobar el nivel de carga de la batería, pulse el botón del nivel de carga de la batería 4 (consulte también la ilustración principal). El nivel de carga o la carga restante se muestran en el led del nivel de carga de la batería 5 de la manera siguiente:
ROJO/NARANJA/VERDE = carga máxima
ROJO/NARANJA = carga media
ROJO = poca carga; cargue la batería

Ajuste de la cubierta de protección

⚠ ¡ADVERTENCIA! ¡PELIGRO DE LESIONES!

- ▶ Antes de realizar cualquier tarea en el aparato, apáguelo y extraiga la batería.

⚠ ¡PELIGRO DE LESIONES!

- ▶ Utilice siempre la amoladora angular con la cubierta de protección 8. La cubierta de protección debe montarse de forma segura en la amoladora angular. Ajústela de forma que se alcance el máximo nivel de seguridad; esto es, que solo una mínima parte de la muela abrasiva quede expuesta hacia el usuario. La cubierta de protección 8 debe proteger al usuario frente a los fragmentos desprendidos y contra un contacto accidental con la muela abrasiva.
- ▶ Asegúrese de que, como mínimo, la cubierta de protección 8 esté montada en el mismo ángulo que el mango adicional 7 (consulte la fig. B). De lo contrario, podría lesionarse por el contacto con la muela de desbaste o de tronzar.
- ◆ Gire la cubierta de protección 8 hasta alcanzar la posición requerida (posición de trabajo). Para ello, asegúrese de colocar la cubierta de protección 8 de forma que la fijación de la cubierta de protección 13 quede sobre uno de los 5 salientes 21 de la cubierta de protección 8 (consulte la fig. E de la página desplegable).

- ◆ Para ello, asegúrese de que la fijación de la cubierta de protección 13 quede bien fija en el saliente 21 que corresponda.

Montaje del mango adicional

⚠ ¡CUIDADO!

- ▶ Por motivos de seguridad, este aparato solo debe utilizarse con el mango adicional 7. De lo contrario, podrían producirse lesiones. El mango adicional 7 puede atornillarse a la izquierda, a la derecha o en la parte superior de la cabeza del aparato según el procedimiento de trabajo.

Montaje/cambio de la muela de desbaste/tronzar

Utilice siempre guantes de protección para el cambio de las muelas de tronzar/desbaste.

Tenga en cuenta las dimensiones de las muelas de desbaste y de tronzar. El diámetro del orificio debe encajar en la brida de montaje 18 sin holgura. No utilice manguitos reductores ni adaptadores.

INDICACIÓN

- ▶ Utilice exclusivamente muelas limpias.
- Utilice exclusivamente herramientas abrasivas cuya velocidad permitida sea, como mínimo, tan elevada como la velocidad de ralentí del aparato.
- ¡PELIGRO DE LESIONES! Accione exclusivamente el botón de bloqueo del husillo 9 con el husillo de montaje 17 detenido.
- ◆ Pulse el botón de bloqueo del husillo 9 para bloquear el mecanismo.
- ◆ Afloje la tuerca de fijación 19 por medio de la llave de montaje con dos orificios 20 (consulte la fig. D).
- ◆ Coloque la muela de desbaste o de tronzar en la brida de montaje 18 con la parte escrita orientada hacia el aparato.
- ◆ Tras esto, vuelva a colocar la tuerca de fijación 19 en el husillo de montaje 17 con la parte elevada apuntada hacia arriba.

Para las muelas abrasivas finas (consulte la figura 1)

- ◆ El collar de la tuerca de fijación **19** debe apuntar hacia arriba para que la muela abrasiva fina pueda fijarse de forma segura.

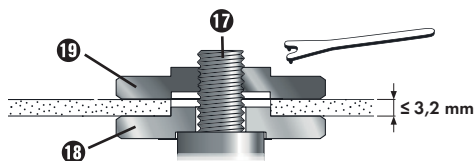

Fig. 1

- ◆ Pulse el botón de bloqueo del husillo **9** para bloquear el mecanismo.
- ◆ Vuelva a apretar firmemente la tuerca de fijación **19** con la llave de montaje con dos orificios **20**.

Para las muelas abrasivas gruesas (consulte la figura 2)

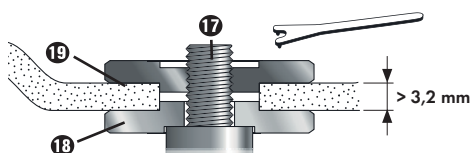

Fig. 2

El collar de la tuerca de fijación **19** debe apuntar hacia abajo para que se pueda montar la muela abrasiva sobre el husillo de montaje **17** de forma segura.

- ◆ Bloquee el husillo de montaje **17**.
- ◆ Apriete firmemente la tuerca de fijación **19** con la llave de montaje con dos orificios **20** en sentido horario.

INDICACIÓN

- ▶ Si, tras el cambio, la muela gira de manera anómala u oscila, debe volver a cambiarse inmediatamente.
- ◆ Por razones de seguridad, tras cambiar la muela, déjela en marcha durante 60 segundos a la velocidad máxima. Esté atento a cualquier ruido anómalo y a la generación de chispas.

- ◆ Compruebe que todas las piezas de fijación estén bien ajustadas.
- ◆ Asegúrese de que la flecha del sentido de giro (si se dispone de ella) de las muelas de tronzar o de desbaste (también de las muelas de tronzar diamantadas) coincida con el sentido de giro del aparato (flecha del sentido de giro de la cabeza del aparato).

Puesta en funcionamiento

Encendido/apagado

Inspeccione la herramienta insertada antes del uso para asegurarse de que todas las piezas de fijación estén correctamente montadas.

INDICACIÓN

- ▶ Encienda siempre la amoladora angular antes de ponerla en contacto con el material y, a continuación, desplace el aparato sobre la pieza de trabajo.
- ▶ Si el aparato se bloquea por sobrecarga y se apaga, volverá a activarse automáticamente en cuanto se haya solucionado la causa del bloqueo (función de inicio automático).

Encendido

- ◆ Primero pulse el interruptor de encendido/apagado **1** hacia la derecha para después moverlo hacia delante.

Apagado

- ◆ Vuelva a soltar el interruptor de encendido/apagado **1**.

Activación del modo de funcionamiento continuo

- ◆ Primero pulse el interruptor de encendido/apagado **1** hacia la derecha para después moverlo hacia delante. A continuación, con el interruptor de encendido/apagado **1** hacia delante, pulse hacia abajo hasta que encastre.

Desactivación del modo de funcionamiento continuo

- ◆ Pulse el interruptor de encendido/apagado **1** hacia atrás y hacia abajo y suéltelo.

Ajuste de la velocidad

Puede preseleccionarse la velocidad con la rueda de ajuste para la preselección de la velocidad **6**: (1 = menor velocidad, 6 = mayor velocidad).

Le recomendamos la realización de pruebas prácticas para calcular la velocidad más adecuada.

La velocidad también puede modificarse durante el funcionamiento.

Mantenimiento y limpieza



¡ADVERTENCIA! ¡PELIGRO DE LESIONES! Antes de realizar cualquier tarea en el aparato, apáguelo y extraiga la batería.

La amoladora angular inalámbrica no requiere mantenimiento.

- No utilice ningún objeto afilado para la limpieza del aparato. Evite que pueda penetrar cualquier líquido en el interior del aparato. De lo contrario, este podría dañarse.
- Limpie el aparato con regularidad, preferiblemente, justo después de terminar el trabajo.
- Limpie la carcasa con un paño seco; no utilice nunca bencina, disolventes ni productos de limpieza que puedan dañar el plástico.
- Para una limpieza a fondo del aparato, se precisa un aspirador.
- Las ranuras de ventilación deben mantenerse siempre libres.
- Retire el polvo de amoladura que quede adherido con un pincel.

INDICACIÓN

- Los recambios no especificados (p. ej., escobillas de carbón o interruptores) pueden solicitarse a través de nuestro servicio de asistencia técnica.

⚠ ¡ADVERTENCIA!

- No use accesorios no recomendados por PARKSIDE. Esto puede provocar descargas eléctricas e incendios.

Desecho

Válido únicamente para Francia



El producto, el embalaje y las instrucciones de uso son reciclables, se someten a una responsabilidad ampliada del fabricante y se desechan por separado.



No deseche las herramientas eléctricas con la basura doméstica.

El símbolo adyacente de un contenedor tachado sobre unas ruedas indica que este aparato está sujeto a la Directiva 2012/19/EU. Dicha Directiva estipula que el aparato no debe desecharse con la basura doméstica normal al finalizar su vida útil, sino en puntos de recogida, puntos limpios o a través de empresas de desechos previstas especialmente para ello.

Este tipo de desecho es gratuito. Cuide el medio ambiente y deseche el aparato de la manera adecuada.



Puede informarse acerca de las posibilidades de desecho de los aparatos usados en su administración municipal o ayuntamiento.



¡No deseche la batería con la basura doméstica!

Las baterías defectuosas o agotadas deben reciclarse según la Directiva 2006/66/EC. Las pilas/baterías son residuos especiales que deben desecharse de forma ecológica a través de las entidades correspondientes (comercios, distribuidores especializados, instalaciones públicas municipales o empresas de desechos industriales). Las pilas/baterías pueden contener metales pesados tóxicos.

Por lo tanto, las pilas/baterías no deben desecharse con la basura doméstica, sino reciclarse por separado. Devuelva las pilas o baterías exclusivamente en estado descargado.



El embalaje consta de materiales ecológicos que pueden desecharse a través de los centros de reciclaje locales.



Deseche el embalaje de forma respetuosa con el medio ambiente. Observe las indicaciones de los distintos materiales de embalaje y, si procede, reciclelos de la manera correspondiente. Los materiales de embalaje cuentan con abreviaciones (a) y cifras (b) que significan lo siguiente: 1-7: plásticos; 20-22: papel y cartón; 80-98: materiales compuestos.

Garantía de Kompernass Handels GmbH

Estimado cliente:

Este aparato cuenta con una garantía de 3 años a partir de la fecha de compra. Si están incluidas en el volumen de suministro, las baterías de la serie X12V y X20V Team también cuentan con una garantía de 3 años a partir de la fecha de compra. Si se detectan defectos en el producto, puede ejercer sus derechos legales frente al vendedor. Estos derechos legales no se ven limitados por la garantía descrita a continuación.

Condiciones de la garantía

El plazo de la garantía comienza con la fecha de compra. Guarde bien el comprobante de caja, ya que lo necesitará como justificante de compra.

Si dentro de un periodo de tres años a partir de la fecha de compra de este producto se detecta un defecto en su material o un error de fabricación, asumiremos la reparación o sustitución gratuita del producto o restituiremos el precio de compra a nuestra elección. La prestación de la garantía requiere la presentación del aparato defectuoso y del justificante de compra (comprobante de caja), así como una breve descripción por escrito del defecto detectado y de las circunstancias en las que se haya producido dicho defecto, dentro del plazo de tres años.

Si el defecto está cubierto por nuestra garantía, le devolveremos el producto reparado o le suministraremos uno nuevo. La reparación o sustitución del producto no supone el inicio de un nuevo periodo de garantía.

Duración de la garantía y reclamaciones legales por vicios

La duración de la garantía no se prolonga por hacer uso de ella. Este principio también se aplica a las piezas sustituidas y reparadas. Si después de la compra del aparato, se detecta la existencia de daños o de defectos al desembalarlo, deben notificarse de inmediato. Cualquier reparación que se realice una vez finalizado el plazo de garantía estará sujeta a costes.

Alcance de la garantía

El aparato se ha fabricado cuidadosamente según estándares elevados de calidad y se ha examinado en profundidad antes de su entrega.

La prestación de la garantía se aplica a defectos en los materiales o errores de fabricación. La garantía no cubre las piezas del producto normalmente sometidas al desgaste y que, en consecuencia, puedan considerarse piezas de desgaste, como, p. ej., hojas de sierra, cuchillas de recambio, papeles de lija, etc., ni los daños producidos en los componentes frágiles, p. ej., interruptores o piezas de vidrio.

Se anulará la garantía si el producto se daña o no se utiliza o mantiene correctamente. Para utilizar correctamente el producto, deben observarse todas las indicaciones especificadas en las instrucciones de uso. Debe evitarse cualquier uso y manejo que esté desaconsejado o frente al que se advierta en las instrucciones de uso.

El producto está previsto exclusivamente para su uso privado y no para su uso comercial. En caso de manipulación indebida e incorrecta, uso de la fuerza y apertura del aparato por personas ajenas a nuestros centros de asistencia técnica autorizados, la garantía perderá su validez.

La prestación de la garantía no cubre los siguientes casos

- Desgaste normal de la capacidad de la batería.
- Uso comercial o industrial del producto.
- Daño o alteración del producto por parte del cliente.
- Incumplimiento de las instrucciones de seguridad y mantenimiento y errores en el manejo.
- Daños provocados por fuerza mayor.

Proceso de reclamación conforme a la garantía

Para garantizar una tramitación rápida de su reclamación, le rogamos que observe las siguientes indicaciones:

- Mantenga siempre a mano el comprobante de caja y el número de artículo (IAN) 436786_2304 como justificante de compra.
- Podrá ver el número de artículo en la placa de características del producto, grabado en el producto, en la portada de las instrucciones de uso (parte inferior izquierda) o en el adhesivo de la parte trasera o inferior del producto.
- Si se producen errores de funcionamiento u otros defectos, póngase primero en contacto con el departamento de asistencia técnica especificado a continuación **por teléfono** o **por correo electrónico**.
- Podrá enviar el producto calificado como defectuoso junto con el justificante de compra (comprobante de caja) y la descripción del defecto y de las circunstancias en las que se haya producido de forma gratuita a la dirección de correo proporcionada.



En www.lidl-service.com, podrá descargar este manual de usuario y muchos otros más, así como vídeos sobre los productos y software de instalación.

Con este código QR, accederá directamente a la página del Servicio Lidl (www.lidl-service.com) y podrá abrir las instrucciones de uso mediante la introducción del número de artículo (IAN) 436786_2304.

Asistencia técnica

ES Servicio España
 Tel.: 900 984 989
 E-Mail: kompernass@lidl.es

IAN 436786_2304

Importador

Tenga en cuenta que la dirección siguiente no es una dirección de asistencia técnica. Póngase primero en contacto con el centro de asistencia técnica especificado.

KOMPERNASS HANDELS GMBH
 BURGSTRASSE 21
 44867 BOCHUM
 ALEMANIA
www.kompernass.com

Traducción de la Declaración de conformidad original

En virtud del presente documento, nosotros, KOMPERNASS HANDELS GMBH, responsable de los documentos: Semi Uguzlu, BURGSTR. 21, 44867 BOCHUM (ALEMANIA), declaramos que este producto cumple con lo dispuesto por las siguientes normas, documentos normativos y directivas CE:

Directiva relativa a las máquinas (2006/42/EC)

Compatibilidad electromagnética (2014/30/EU)

Directiva sobre las restricciones a la utilización de determinadas sustancias peligrosas en aparatos eléctricos y electrónicos (2011/65/EU)*

* La responsabilidad exclusiva de la expedición de esta declaración de conformidad recaerá sobre el fabricante. El objeto descrito de la declaración cumple con las disposiciones de la Directiva 2011/65/EU del Parlamento Europeo y del Consejo del 8 de junio de 2011 sobre las restricciones a la utilización de determinadas sustancias peligrosas en aparatos eléctricos y electrónicos.

Normas armonizadas aplicadas

EN 60745-1:2009/A11:2010

EN 60745-2-3:2011/A13:2015

EN IEC 55014-1:2021

EN IEC 55014-2:2021

EN IEC 63000:2018

Denominación de la máquina: Amoladora angular recargable 20 V PWSA 20-Li F4

Año de fabricación: 06-2023

Número de serie: IAN 436786_2304

Bochum, 20/06/2023



Semi Uguzlu
- Responsable de calidad -

Reservado el derecho a realizar modificaciones técnicas en relación con el desarrollo tecnológico.

Pedido de una batería de repuesto y un cargador

Puede pedir una batería de repuesto o un cargador cómodamente por Internet en www.kompernass.com de forma permanente.



- ◆ Escanee el código QR con su smartphone/tableta.
Con este código QR, podrá acceder directamente a nuestra página web, ver los recambios disponibles y solicitarlos.

INDICACIÓN

- ▶ Si tiene algún problema con el pedido en línea, puede ponerse en contacto con nuestro centro de atención al cliente por teléfono o por correo electrónico.
- ▶ Especifique siempre el número de artículo (IAN) 436786_2304 al realizar su pedido.
- ▶ Le rogamos que tenga en cuenta que no en todos los países a los que realizamos envíos se pueden pedir recambios por Internet.

Indholdsfortegnelse

Indledning	156
Anvendelsesområde	156
Udstyr	156
Leveringens omfang	157
Tekniske data	157
Generelle sikkerhedsanvisninger til elværktøj	158
1. Sikkerhed på arbejdspladsen	158
2. Elektrisk sikkerhed	158
3. Personsikkerhed	158
4. Anvendelse og behandling af elværktøjet	159
5. Anvendelse og behandling af det batteridrevne værktøj	159
6. Service	160
Sikkerhedsanvisninger for alle anvendelser	160
Tilbageslag og tilhørende sikkerhedsanvisninger	161
Særlige sikkerhedsanvisninger for slibning og afskæring	162
Øvrige sikkerhedsanvisninger for afskæring	162
Sikkerhedsanvisninger for opladere	163
Tilladt tilbehør	163
Opbevaring og anvendelse af de anbefalede indsatsværktøjer	164
Arbejdsanvisninger	164
Før ibrugtagning	165
Opladning af batteripakken (se fig. A)	165
Indsætning/udtagning af den genopladelige batteripakke	165
Kontrol af batteriets tilstand	165
Indstilling af beskyttelsesafdækningen	165
Montering af ekstragreb	166
Montering/udskiftning af skrubby/skæreskive	166
Ibrugtagning	167
Tænd/sluk	167
Indstilling af omdrejningstal	167
Vedligeholdelse og rengøring	167
Bortskaffelse	168
Garanti for Kompernass Handels GmbH	168
Service	169
Importør	169
Oversættelse af den originale overensstemmelseserklæring	170
Bestilling af ekstra batteri og oplader	171

BATTERIDREVEN VINKELSLIBER 20 V PWSA 20-Li F4

Indledning

Tillykke med købet af dit nye produkt. Du har valgt et produkt af høj kvalitet. Betjeningsvejledningen er en del af dette produkt. Den indeholder vigtige informationer om sikkerhed, anvendelse og bortskaffelse. Du bør sætte dig ind i alle produktets betjenings- og sikkerhedsanvisninger før brug. Brug kun produktet som beskrevet og kun til de angivne anvendelsesområder. Lad alle dokumenter til produktet følge med, hvis du giver det videre til andre.

Anvendelsesområde

Produktet er beregnet til afskæring, skrubning og børstning af metal, beton og fliser uden anvendelse af vand. Enhver anden anvendelse eller ændring af produktet anses for at være uden for anvendelsesområdet og indebærer betydelige farer for uheld. Vi påtager os intet ansvar for skader, der opstår som følge af anvendelse uden for anvendelsesområdet. Produktet er ikke beregnet til erhvervsmæssig brug.

Forklaring til symbolerne

	Læs den originale betjeningsvejledning og sikkerhedsanvisningerne igennem før ibrugtagning.
	Anvendelse af beskadigede skære- eller skrubbeskiver er farligt og kan føre til alvorlige kvæstelser!
	Skivens diameter
	Batteridrevet vinkelsliber
	Bær beskyttelsesbriller!
	Bær høreværn!
	Bær sikkerhedssko!

	Bær beskyttelseshandsker!
	Bær støvmaske!
	Ikke tilladt til vådslibning
	Ikke tilladt til sideslibning
	Beregnet til metalslibning
	Brug altid elværktøjet med begge hænder

Udstyr

- 1 TÆND-/SLUK-knap
- 2 Knap til frigørelse af batteripakken
- 3 Batteripakke*
- 4 Knap for batteriilstand
- 5 Display-LED for batteri
- 6 Indstillingshjul til forvalg af omdrejningstal
- 7 Ekstragreb
- 8 Beskyttelsesafdækning
- 9 Spindellåseknap
- 10 Gevind (3 x) til ekstragreb
- 11 Montagering
- 12 Skruer
- 13 Beskyttelsesafdækningens fiksering
- 14 Hurtigoplader (se fig. A)*
- 15 Rød ladekontrol-LED (se fig. A)
- 16 Grøn ladekontrol-LED (se fig. A)
- 17 Monteringsspindel (se fig. C)
- 18 Monteringsflange (se fig. C)
- 19 Spændemøtrik (se fig. C)
- 20 Tohuls-montagenøgle (se fig. D)
- 21 Krumninger

Leveringens omfang

- 1 batteridreven vinkelsliber 20 V
- 1 ekstragreb
- 1 beskyttelsesafdækning (formonteret)
- 1 tohuls-montagenøgle
- 1 skæreskive (formonteret)
- 1 betjeningsvejledning

Tekniske data

Batteridreven vinkelsliber 20 V PWSA 20-Li F4

Mærkespænding	20 V \equiv (jævnstrøm)
Nominel hastighed	n_0 2500–11000/min ⁻¹
Skivemål	Ø 125 mm
Gevindmål	M14

Batteri PAP 20 B3*

Type	LITHIUM-ION
Mærkespænding	20 V \equiv (jævnstrøm)
Kapacitet	4 Ah
Celler	10

Batteridrevet hurtigoplader PLG 20 C3*

INDGANG/input

Mærkespænding	230–240 V \sim , 50 Hz (vekselstrøm)
Mærkeeffekt	120 W
Sikring (indvendig)	3,15 A 

UDGANG/output

Mærkespænding	21,5 V \equiv (jævnstrøm)
Mærkestrøm	4,5 A
Opladningstid	ca. 60 min
Beskyttelsesklasse	II/  (dobbeltisolering)

* BATTERI OG LADER ER IKKE INKLUDERET

Støj- og vibrationsoplysninger

Måleværdi for støj beregnet iht. EN 62841.
Det A-vægtede støjniveau for elværktøjet udgør typisk:

Støjemissionsværdi

Lydtrykniveau	$L_{PA} = 83,6$ dB (A)
Usikkerhed	$K = 3$ dB
Lydeffektniveau	$L_{WA} = 94,6$ dB (A)
Usikkerhed	$K = 3$ dB

Bær høreværn!

Samlet vibrationsværdi

Overfladeslibning hovedgreb	$a_{h,AG} < 2,5$ m/s ²
Usikkerhed	$K = 1,5$ m/s ²
Overfladeslibning Ekstragreb	$a_{h,AG} < 2,5$ m/s ²
Usikkerhed	$K = 1,5$ m/s ²

BEMÆRK

- ▶ De angivne samlede vibrationsværdier og de angivne vibrationsemissionsværdier er målt iht. standardiserede testmetoder og kan anvendes til sammenligning af forskellige elværktøjer.
- ▶ De angivne samlede vibrationsværdier og de angivne støjemissionsværdier kan også anvendes til en indledende vurdering af faren ved belastningen.

ADVARSEL!

- ▶ Svingnings- og støjemissionen kan afvige fra de angivne værdier under den faktiske anvendelse af elværktøjet afhængigt af måden, elværktøjet anvendes på og især af emnet, der forarbejdes.
- ▶ For at beskytte betjeningspersonen er det nødvendigt at fastsætte nødvendige sikkerhedsforanstaltninger, som er baseret på en vurdering af svingningsbelastningen under de faktiske brugsbetingelser (her skal der tages hensyn til hele driftscyklussen, f.eks. perioder, hvor elværktøjet er slukket, og perioder, hvor det er tændt, men kører uden belastning).



Generelle sikkerhedsanvisninger til elværktøj

⚠ ADVARSEL!

- ▶ Læs alle sikkerhedsanvisninger, instruktioner, illustrationer og tekniske data, som dette elværktøj er forsynet med. Hvis de efterfølgende anvisninger ikke overholdes, kan det medføre elektrisk stød, brand og/eller alvorlige kvæstelser.

Opbevar sikkerhedsanvisningerne og -instruktionerne til senere brug.

Begrebet "elværktøj", der anvendes i sikkerhedsanvisningerne, henviser både til elværktøj, der anvendes med ledning til lysnettet, og batteridrevet elværktøj (uden strømledning).

1. Sikkerhed på arbejdspladsen

- Hold arbejdspladsen ren og godt oplyst. Rod og dårligt oplyste arbejdspladser kan medføre uheld.
- Arbejd aldrig med elværktøj i eksplosionsfarlige omgivelser, hvor der befinder sig brændbare væsker, gasser eller støv. Elværktøj danner gnister, som kan antænde støvet eller dampene.
- Hold børn og andre personer på afstand, når elværktøjet bruges. Hvis du bliver distraheret, kan du miste kontrollen over elværktøjet.

2. Elektrisk sikkerhed

- Elværktøjets tilslutningsstik skal passe ind i stikkontakten. Stikket må ikke ændres på nogen måde.
Der må ikke bruges adapterstik sammen med beskyttelsesjordet elværktøj. Uændrede stik og de rigtige stikkontakter reducerer risikoen for elektrisk stød.
- Undgå kropskontakt med jordforbundne overflader som f.eks. rør, radiatorer, komfurer og køleskabe. Der er øget risiko for elektrisk stød, hvis din krop har jordforbindelse.
- Hold elværktøjet væk fra regn og fugt. Hvis der kommer vand ind i elværktøjet, er der forhøjet risiko for elektrisk stød.

- Brug ikke tilslutningsledningen til noget, den ikke er beregnet til, f.eks. til at bære eller hænge værktøjet op i eller til at trække stikket ud af stikkontakten. Hold tilslutningsledningen på afstand af varme, olie, skarpe kanter eller bevægelige dele. Beskadigede eller sammenflettede tilslutningsledninger øger risikoen for elektrisk stød.
- Hvis du anvender elværktøj udendørs, må du kun bruge forlængerledninger, som også er godkendt til udendørs brug. Når du anvender en forlængerledning, der er beregnet til uden-dørs brug, reduceres risikoen for elektrisk stød.
- Hvis det ikke er muligt at undgå at bruge elværktøjet i fugtige omgivelser, skal der installeres en fejlstrømsafbryder. Installation af en fejlstrømsafbryder reducerer risikoen for elektrisk stød.

3. Personssikkerhed

- Vær opmærksom og bevidst om, hvad du laver, og arbejd fornuftigt med elværktøjet. Brug ikke elværktøjet, hvis du er ukoncentreret eller påvirket af narkotika, alkohol eller medicin. Selv et øjeblik uopmærksomhed ved brug af elværktøjet kan medføre alvorlige kvæstelser.
- Brug personligt beskyttelsesudstyr, og bær altid beskyttelsesbriller. Når du bruger personligt beskyttelsesudstyr som støvmaske, skridsikre sikkerhedssko, beskyttelseshandsker, sikkerhedshjelm og høreværn afhængigt af elværktøjets type og anvendelse, reduceres risikoen for personskader.
- Undgå uønsket igangsætning. Kontrollér, at elværktøjet er slukket, før du forbinder det med elforsyningen og/eller tilslutter batteriet, løfter elværktøjet eller bærer det. Hvis du bærer elværktøjet rundt med fingeren på kontakten, eller hvis elværktøjet slutes til strømforsyningen, mens det er tændt, kan der opstå uheld.
- Fjern indstillingsværktøj eller skruenøgler, før du tænder for elværktøjet. Hvis der sidder et værktøj eller en skruenøgle på en roterende del af elværktøjet, kan det medføre personskader.

- e) Undgå unormale kropstillinger. Sørg for, at du står sikkert, og hold altid balancen. Derved kan du bedre kontrollere elværktøjet i uventede situationer.
- f) Bær velegnet påklædning. Bær ikke løstsiddende tøj eller smykker. Hold hår og tøj på afstand af dele, der bevæger sig. Løst tøj, smykker eller hår kan gribe fat i dele, der bevæger sig.
- g) Hvis der kan monteres støvopsugnings- og opsamlingsanordninger, skal disse tilsluttes og anvendes korrekt. Anvendelse af denne type anordninger nedsætter støvisikoen.
- h) Lad dig ikke lulle ind i en falsk følelse af sikkerhed, og tilsidesæt ikke sikkerhedsreglerne for elværktøj, selv om du er fortrolig med elværktøjet efter mange ganges anvendelse. Uforsigtige handlinger kan føre til alvorlige kvæstelser på en brøkdal af et sekund.

4. Anvendelse og behandling af elværktøjet

- a) Overbelast ikke elværktøjet. Brug et elværktøj, der er egnet til arbejdet. Du arbejder bedre og mere sikkert i det angivne effektområde, hvis du bruger det rigtige elværktøj.
 - b) Brug ikke elværktøj med defekt kontakt. Elværktøj, som ikke længere kan tændes og slukkes, er farligt og skal repareres.
 - c) Træk stikket ud af stikkontakten og/eller fjern det aftagelige batteri, før du foretager indstillinger på produktet, udskifter indsatsværktøj eller lægger elværktøjet fra dig. Disse forholdsregler forhindrer, at elværktøjet starter ved en fejl.
 - d) Opbevar elværktøj uden for børns rækkevidde, når værktøjet ikke anvendes. Personer, som ikke kender elværktøjet, eller som ikke har læst disse anvisninger, må ikke bruge produktet. Elværktøj er farligt, hvis det anvendes af uerfarne personer.
 - e) Vedligehold elværktøjet og dets indsatsværktøj omhyggeligt. Kontrollér, om bevægelige dele fungerer, som de skal og ikke sætter sig fast, om dele er defekte eller så beskadigede, at elværktøjets funktion er forringet.
- Få beskadigede dele repareret, inden du bruger elværktøjet. Mange uheld skyldes dårligt vedligeholdt elværktøj.
 - f) Hold skærende værktøj skarpt og rent. Omhyggeligt vedligeholdt værktøj med skarpe skærer sætter sig ikke så ofte fast og er lettere at styre.
 - g) Brug elværktøj, indsatsværktøj, udskiftelige dele osv. iht. disse anvisninger. Tag hensyn til arbejdsbetingelserne og det arbejde, der skal udføres. Anvendelse af elværktøj til andet end den tilsigtede anvendelse kan føre til farlige situationer.
 - h) Hold håndtag og gribeblader tørre, rene og fri for olie og fedt. Glatte håndtag og gribeblader gør sikker betjening og kontrol over elværktøjet umulig i uforudsete situationer.

5. Anvendelse og behandling af det batteridrevne værktøj

- a) Oplad kun batterierne med opladere, som producenten har anbefalet. Hvis du bruger en oplader, der er beregnet til en bestemt type batterier, er der fare for brand, hvis den anvendes sammen med andre batterier.
- b) Brug kun batterier, der er beregnet til elværktøjet. Anvendelse af andre batterier kan medføre personskader og brandfare.
- c) Når batteriet ikke benyttes, skal det holdes borte fra kontorclips, mønter, nøgler, søm, skrue eller andre små metalgenstande, som kan forårsage kortslutning mellem kontakterne. Kortslutning mellem batteriets kontakter kan medføre forbrændinger eller brand.
- d) Ved forkert anvendelse kan der løbe væske ud af batteriet. Undgå kontakt med denne væske. Skyl efter med vand, hvis du alligevel kommer i kontakt med væsken. Hvis væsken kommer i øjnene, skal du søge læge. Batterivæske, der løber ud, kan medføre hudirritationer eller forbrændinger.
- e) Brug aldrig et beskadiget eller modificeret batteri. Beskadigede eller modificerede batterier kan føre til uforudsigelig funktion samt til brand, eksplosioner eller risiko for personskader.

- f) Udsæt ikke batteriet for ild eller høje temperaturer. Ild eller temperaturer over 130 °C (265 °F) kan forårsage eksplosioner.
- g) Følg alle anvisninger for opladning, og oplad aldrig batteriet eller batteridrevet værktøj uden for det temperaturinterval, som er angivet i betjeningsvejledningen. Forkert opladning eller opladning uden for det tilladte temperaturinterval kan ødelægge batteriet og øge brandfaren.



FORSIGTIG! EKSPLOSIONSFARE!

Oplad aldrig batterier, der ikke er beregnet til det.



Beskyt batteriet mod varme på grund af f.eks. konstant sollys, ild, vand og fugt. Fare for eksplosion.

6. Service

- a) Lad kun en kvalificeret reparatør reparere dit elværktøj og kun med originale reservedele. Derved garanteres det, at elværktøjets sikkerhed bevares.
- b) Vedligehold aldrig beskadigede batterier. Vedligeholdelse af batterier må kun udføres af producenten eller et autoriseret serviceværksted.

Sikkerhedsanvisninger for alle anvendelser

Fælles sikkerhedsanvisninger for slibning og afskæring

- a) Dette elværktøj kan anvendes som slibemaskine og skære-/slibemaskine. Læs alle sikkerhedsanvisninger, instruktioner, billeder og data, som følger med produktet. Hvis du ikke overholder alle de følgende anvisninger, kan det medføre elektrisk stød og/eller alvorlige kvæstelser.
- b) Dette elværktøj er ikke egnet til slibning med sandpapir, arbejde med stålborster, polering og hulskæring. Anvendelser, som elværktøjet ikke er beregnet til, kan være årsag til fare og personskader.
- c) Brug ikke indsatsværktøj, som ikke er beregnet og anbefalet specielt af producenten til dette elværktøj. Selv om tilbehøret kan sættes på elværktøjet, er det ingen garanti for, at anvendelsen af det er sikker.
- d) Det anvendte indsatsværktøjs tilladte omdrejningstal skal mindst være lige så højt som det maksimale omdrejningstal, der er angivet på elværktøjet. Et indsatsværktøj, som roterer hurtigere end tilladt, kan gå i stykker og flyve omkring.
- e) Det anvendte indsatsværktøjs udvendige diameter og tykkelse skal svare til de angivne mål for elværktøjet. Forkert dimensionerede indsatsværktøjer kan ikke afskærmes eller kontrolleres i tilstrækkelig grad.
- f) Indsatsværktøjer med gevindindsats skal passe nøjagtigt til slibespindlens gevind. Ved indsatsværktøjer, som monteres med flange, skal indsatsværktøjernes hul diameter passe til monteringsdiametere. Indsatsværktøjer, som ikke kan fastgøres nøjagtigt på elværktøjet, roterer uensartet, vibrerer meget og kan medføre tab af kontrol.
- g) Brug ikke beskadigede indsatsværktøjer. Kontrollér før anvendelsen indsatsværktøjer som f.eks. slibeskiver for afskalning og revner, slibetallerkner for revner og voldsomt slid, stålborster for løse eller defekte træde. Hvis elværktøjet eller indsatsværktøjet tabes på gulvet, skal du kontrollere, om det er gået i stykker eller bruge et ubeskadiget indsatsværktøj. Når du har kontrolleret værktøjet og monteret det, skal du holde personer i nærheden borte fra det roterende indsatsværktøjs område, og lade produktet køre et minut ved maksimal hastighed. Beskadigede indsatsværktøjer går som regel i stykker i denne testperiode.
- h) Brug personlige værnemidler. Brug helmaske, øjenbeskyttelse eller beskyttelsesbriller afhængigt af anvendelsen. Bær støvmaske, høreværn, beskyttelsehandsker eller specialforklæde, som holder små slibe- og materialepartikler på afstand, hvis anvendelsesområdet kræver det.

Øjnene skal beskyttes mod omkringflyvende fremmedlegemer, som opstår ved forskellige anvendelser. Støv- og åndedrætsmasken skal bortfiltrere støvet, der opstår ved anvendelsen. Hvis du udsættes for støj i længere tid, kan du få nedsat hørelse.

- i) **Hold andre personer på sikker afstand af arbejdsområdet. Alle, som betræder arbejdsområdet, skal bære personligt sikkerhedsudstyr.**
Dele af emnerne eller ødelagte indsatsværktøjer kan flyve omkring og være årsag til kvæstelser uden for det direkte arbejdsområde.
- j) **Hold kun på elværktøjets isolerede grebflader, når du arbejder et sted, hvor indsatsværktøjet kan ramme skjulte strømledninger eller produktets eget strømkabel.** Kontakt med spændingsførende ledninger kan sætte produktdele af metal under spænding og medføre elektrisk stød.
- k) **Hold ledningen på afstand af roterende indsatsværktøjer.** Hvis du mister kontrollen over produktet, kan ledningen skæres over, eller din hånd eller arm kan komme ind i det roterende indsatsværktøj.
- l) **Læg aldrig elværktøjet ned, før indsatsværktøjet er standset helt.** Det roterende indsatsværktøj kan komme i kontakt med underlaget, og du kan derved miste kontrollen over elværktøjet.
- m) **Lad ikke elværktøjet køre, mens du bærer rundt på det.** Dit tøj kan blive fanget ind ved tilfældig kontakt med det roterende indsatsværktøj, så det borer sig ind i din krop.
- n) **Rengør regelmæssigt ventilationsrillerne på elværktøjet.** Motorblæseren trækker støv ind i huset, og en større ansamling af metalstøv kan være årsag til elektriske risici.
- o) **Brug ikke elværktøjet i nærheden af brandfarlige materialer.** Disse materialer kan antændes af gnister.
- p) **Brug ikke indsatsværktøj, som kræver flydende kølemidler.** Anvendelse af vand og andre flydende kølemidler kan medføre elektrisk stød.

Tilbageslag og tilhørende sikkerhedsanvisninger

Tilbageslag er den pludselige reaktion som følge af et fastsiddende eller blokeret roterende indsatsværktøj som f.eks. slibeskive, slibetallerken osv. Fastsiddende eller blokerende indsatsværktøjer fører til, at det roterende indsatsværktøj stopper meget pludseligt. Det kan medføre, at elværktøjet (hvis der ikke er kontrol over det) bevæger sig i den modsatte retning af indsatsværktøjets rotationsretning på blokeringsstedet.

Hvis en slibeskive f.eks. sidder fast eller blokerer, kan slibeskvens kant, som er gået ned i emnet, sætte sig fast, og derved kan slibeskvens knække af eller forårsage et tilbageslag. Slibeskvens bevægelse sig hen imod eller væk fra betjeningspersonen afhængigt af skivens omdrejningsretning på blokeringsstedet. Herved kan slibeskvens også gå i stykker. Tilbageslag sker på grund af forkert brug af elværktøjet og/eller forkerte arbejdsforhold. Det kan forhindres med de nødvendige forholdsregler, som beskrives efterfølgende.

- a) **Hold godt fast i elværktøjet, og hold kroppen og armene i en stilling, der gør dig i stand til at afværge tilbageslagskræfterne.** Brug altid ekstragrebet, hvis det findes, så du har bedst mulig kontrol over tilbageslagskræfterne eller reaktionsmomenterne ved opstart. Med egnede forholdsregler kan betjeningspersonen kontrollere tilbageslags- og reaktionskræfterne.
- b) **Hold aldrig hænderne hen i nærheden af de roterende indsatsværktøjer.** Indsatsværktøjet kan bevæge sig hen over hånden ved tilbageslag.
- c) **Undgå at holde kroppen i det område, som elværktøjet bevæges ind i ved et tilbageslag.** Tilbageslaget tvinger elværktøjet i den modsatte retning af slibeskvens bevægelse på blokeringsstedet.
- d) **Arbejd særligt forsigtigt omkring hjørner, skarpe kanter osv. Undgå, at indsatsværktøjet støder sammen med emnet og sætter sig fast.** Det roterende indsatsværktøj har tendens til at sætte sig fast i hjørner, ved skarpe kanter, eller hvis det springer tilbage fra disse. Det medfører tab af kontrol eller tilbageslag.

- e) Brug ikke motorsavsklinger til skæring af træ, brug ikke segmenterede diamantskæreskiver med en segmentafstand på mere end 10 mm, og brug ikke fortandede savklinger. Denne type indsatsværktøjer er ofte årsag til tilbageslag og tab af kontrol.

Særlige sikkerhedsanvisninger for slibning og afskæring

- a) Brug udelukkende de slibelegemer, som er til ladet til elværktøjet og den beskyttelsesafdækning, der passer til disse slibelegemer. Slibelegemer, som ikke er beregnet til elværktøjet, kan ikke afskærmes tilstrækkeligt og er derfor usikre.
- b) Forkrøppede slibeskiver skal monteres, så slibebladen ikke rager ud over beskyttelsesafdækningens kant. Hvis slibeskiven monteres forkert og rager ud over beskyttelsesafdækningens kant, kan slibeskiven ikke afskærmes korrekt.
- c) Beskyttelsesafdækningen skal være anbragt sikkert på elværktøjet og være indstillet, så den yder maksimal sikkerhed, og så den mindst mulige del af slibelegemet vender ubeskyttet mod betjeningspersonen. Beskyttelsesafdækningen skal beskytte betjeningspersonen mod brudstykker og utilsigtet kontakt med slibelegemet samt mod gnister, som kan antænde tøj.
- d) Slibelegemer må kun anvendes til de anbefalede anvendelsesmuligheder. Slib for eksempel aldrig med den flade side af skæreskiven. Skæreskiver er beregnet til materialejernelse med skivens kant. Hvis der presses kraftigt på disse slibelegemer fra siden, kan de ødelægges.
- e) Brug altid en ubeskadiget spændeflange med den rigtige størrelse og form til den valgte slibeskive. Egnede flanger støtter slibeskiven og nedsætter risikoen for brud på slibeskiven. Flanger til skæreskiver kan adskille sig fra flanger til andre slibeskiver.
- f) Brug ikke slidte slibeskiver fra større elværktøjer. Slibeskiver til større elværktøjer er ikke beregnet til de mindre elværktøjers højere omdrejningstal og kan derfor gå i stykker.
- g) Når du bruger skiver til to formål, skal du altid bruge den beskyttelsesafdækning, der passer til det pågældende formål.

Hvis du ikke bruger den korrekte beskyttelsesafdækning, opnås den ønskede afskærmning muligvis ikke, og der er risiko for alvorlige personskader.

Øvrige sikkerhedsanvisninger for afskæring

- a) Undgå at blokere skæreskiven, og tryk ikke for hårdt. Udfør ikke snit, der er alt for dybe. Ved for dybe snit øges belastningen på skæreskiven samt tendensen til fasthængning eller blokering og dermed risikoen for tilbageslag eller brud på slibelegemet.
- b) Undgå området foran og bag den roterende skæreskive. Hvis du bevæger skæreskiven på arbejdsområdet væk fra dig selv, kan elværktøjet og den roterende skive slynges direkte mod dig i tilfælde af et tilbageslag.
- c) Hvis skæreskiven sidder fast, eller du afbryder arbejdet, skal produktet slukkes og holdes i ro, til skiven står helt stille. Prøv ikke på at tage den kørende skæreskive ud af snittet, da det vil medføre et tilbageslag. Find og afhjælp årsagen til fastklemningen.
- d) Tænd ikke for elværktøjet, så længe det sidder fast i emnet. Lad først skæreskiven komme op på det fulde omdrejningstal, før snittet fortsættes med forsigtighed. Ellers kan skiven sætte sig fast, hoppe ud af emnet eller forårsage et tilbageslag.
- e) Understøt plader eller store emner, så risikoen for tilbageslag på grund af en fastklemt skæreskive reduceres. Store emner kan bøje sig på grund af deres egen vægt. Emnet skal støttes på begge sider af skiven – både i nærheden af skærelinjen og ved kanten.
- f) Vær særligt forsigtig ved udskæring af dyksnit i eksisterende vægge eller andre områder, hvor man ikke kan se, hvad man skærer i. Hvis skæreskiven går ind i væggen, kan den forårsage tilbageslag, hvis den skærer i gas- eller vandledninger, elektriske ledninger eller andre genstande.

- g) Foretag ikke buede snit. Ved for dybe snit øges belastningen på skæreskiven samt tendensen til fasthængning eller blokering og dermed risikoen for tilbageslag eller brud på slibelegemet, hvilket kan medføre alvorlige personskader.

Sikkerhedsanvisninger for opladere

- Dette produkt kan bruges af børn fra 8 år og derover og af personer med nedsatte fysiske, motoriske eller mentale evner eller manglende erfaring og/eller viden, hvis de er under opsyn eller undervises i sikker brug af produktet og de farer, der kan være forbundet med det. Børn må ikke lege med produktet. Rengøring og bruger-vedligeholdelse må ikke udføres af børn uden opsyn.

- Hvis dette produkts tilslutningsledning beskadiges, skal den udskiftes af producenten eller dennes kundeservice eller af en person med tilsvarende kvalifikationer, så farlige situationer undgås.



Opladeren er kun beregnet til indendørs brug.



⚠ ADVARSEL!

- Hvis dette produkts tilslutningsledning beskadiges, skal den udskiftes af producenten eller dennes kundeservice eller af en person med tilsvarende kvalifikationer, så farlige situationer undgås.

⚠ OBS!

- ▶ Denne oplader kan kun oplade følgende batterier: PAP 20 A1/PAP 20 A2/PAP 20 A3/PAP 20 B1/PAP 20 B3/PAPS 204 A1/PAPS 208 A1.
- ▶ Der findes en opdateret liste for batteri-kompatibiliteten på www.lidl.de/akku.

Tilladt tilbehør

	Maks. diameter Ø (mm)	Maks. tykkelse (mm)	Gevindmål (mm)	Maks. omdrejningstal (min ⁻¹)	Maks. omfangshastighed (m/s)	Værktøj
Skæreskiver	125	3	M14	≥11000	≥72	Tohuls-montagenøgle 
Skrubbeskiver	125	6	M14	≥11000	≥72	Tohuls-montagenøgle 

Opbevaring og anvendelse af de anbefalede indsatsværktøjer

- Slibeværktøjer skal behandles og transporteres med stor forsigtighed.
- Slibeværktøjer skal opbevares, så de ikke udsættes for mekaniske skader eller miljøpåvirkning (f.eks. fugt).

Arbejdsanvisninger

BEMÆRK

- ▶ Slibelegemer må kun anvendes til de anbefalede anvendelsesmuligheder. Ellers kan de gå i stykker, beskadiges og forårsage personskader.



Skrubbeslibning

Brug aldrig skæreskiver til skrubning!

- Bevæg vinkelsliberen hen over emnet med et moderat tryk.
- Hold skrubbeskiven i en flad vinkel hen over emnet ved blødt materiale og i en lidt stejlere vinkel ved hårdt materiale.

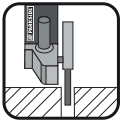

Skæreskiver

Brug aldrig skrubbeskiver til afskæring!

- Brug kun kontrollerede fiberforstærkede skære- eller slibeskiver, som er godkendt til en omfangshastighed på mindst 80 m/s.

⚠ FORSIGTIG!

- ▶ Slibeværktøjet fortsætter med at køre, efter at der slukkes for det. Brems det ikke ved at trykke imod på siden.
- Sørg for at fastgøre emnet. Brug fastspændingsanordninger/skruestik til fastgørelse af emnet. Derved holdes det bedre fast, end hvis du holder det med hånden.
- Sluk altid for produktet, før du lægger det fra dig, og vent til det er standset helt.
- Brug kun produktet til tørskæring eller tørslibning.

- Ekstragrebet ⑦ skal altid være monteret ved arbejde med produktet.
- Asbestholdigt materiale må ikke bearbejdes. Asbest regnes for at være kræftfremkaldende.



Tip! Sådan gør du det rigtigt.

⚠ FARE! BEVÆG ALTID PRODUKTET I MODLØB GENNEM EMNET.

- ▶ Der er fare for tilbageslag i den modsatte retning. Produktet kan blive presset ud af snittet.
- Produktet skal altid være tændt, når du bevæger det hen mod emnet. Tag produktet ud af emnet efter bearbejdningen, og sluk derefter for produktet.
- Hold altid produktet fast med begge hænder under arbejdet. Sørg for at stå sikkert.
- For at opnå den bedste slibeeffekt skal produktet bevæges med en vinkel på 15° til 30° (mellem slibeskiven og emnet) frem og tilbage hen over emnet.
- Ved bearbejdning af skrå flader må produktet ikke presses mod emnet med stor kraft. Hvis omdrejningstallet falder voldsomt, skal pressekraften nedsættes, så det er muligt at arbejde sikkert og effektivt. Hvis produktet pludselig bremses eller blokeres fuldstændigt, skal det slukkes med det samme.
- Afskæring: Arbejd med moderat fremføring, så skæreskiven ikke sætter sig fast.
- Skrubbe- og skæreskiver bliver meget varme under arbejdet – lad dem køle helt af før berøring.
- Brug aldrig produktet til formål, det ikke er beregnet til.
- Sørg altid for at produktet er slukket, før det genopladelige batteri sættes i produktet.
- Sluk omgående produktet ved fare, og tag batteriet ud. Sørg for at der er let adgang til produktet, så det i nødstilfælde er inden for rækkevidde.

- Tag altid batteriet ud, når du holder pause, før du arbejder med produktet, og når det ikke bruges. Produktet skal altid være rent, tørt og fri for olie og smørefedt.
- Vær altid opmærksom! Hold altid øje med, hvad du laver, og arbejd fornuftigt. Brug aldrig produktet, hvis du er ukoncentreret eller føler dig dårligt tilpas.



⚠ ADVARSEL!
Brug altid beskyttelsesbriller.



⚠ ADVARSEL!
Brug altid en støvmaske.

Før ibrugtagning

Opladning af batteripakken (se fig. A)

⚠ FORSIGTIG!

- ▶ Træk altid strømstikket ud, før du tager batteripakken ③ ud af opladeren eller sætter den ind.

BEMÆRK

- ▶ Oplad aldrig batteri-pakken, hvis den omgivende temperatur er under 10 °C eller over 40 °C. Hvis litium-ion batteriet skal opbevares i længere tid, skal dets opladningstilstand kontrolleres regelmæssigt. Den optimale opladningstilstand er mellem 50 % og 80 %. Opbevaringsforholdene skal være kølige og tørre med en omgivende temperatur på mellem 0 °C og 50 °C.
- ◆ Sæt batteripakken ③ i hurtigopladeren ⑭ (se fig. A).
- ◆ Sæt stikket i stikkontakten. Kontrol-LED'en ⑮ lyser rødt.
- ◆ Den grønne kontrol-LED ⑮ viser, at opladningen er afsluttet, og at batteripakken ③ kan anvendes.

⚠ OBS!

- ◆ Hvis den røde kontrol-LED ⑮ blinker, er batteripakken ③ overophedet og kan ikke oplades.
- ◆ Hvis den røde og grønne kontrol-LED ⑮ ⑮ blinker samtidigt, er batteripakken ③ defekt.
- ◆ Sluk opladeren i mindst 15 minutter mellem opladninger, der foretages efter hinanden. Træk derefter stikket ud.

Indsætning/udtagning af den genopladelige batteripakke

Indsæt den genopladelige batteripakke

- ◆ Sæt batteripakken ③ ind i grebet, til den klikker på plads.

Udtagning af batteripakken

- ◆ Tryk på knappen til frigørelse ②, og tag batteripakken ③ ud.

Kontrol af batteriets tilstand

- ◆ Tryk på knappen for batteritilstand ④ for at kontrollere batteriet (se endvidere hovedbilledet). Tilstanden eller resteffekten vises på følgende måde på display-LED for batteriet ⑤:
RØD/ORANGE/GRØN = maksimal opladning
RØD/ORANGE = medium opladning
RØD = svag opladning – oplad batteriet

Indstilling af beskyttelsesafdekningen

⚠ ADVARSEL! **FARE FOR PERSONSKADER!**

- ▶ Sluk altid produktet før arbejdet, og tag batteriet ud.

⚠ FARE FOR TILSKADEKOMST!

- ▶ Brug altid vinkelsliberen sammen med beskyttelsesafdekningen ⑧. Beskyttelsesafdekningen skal være anbragt sikkert på vinkelsliberen. Indstil den, så der opnås optimal sikkerhed, dvs. så den mindst mulige del af slibelegemet vender ubeskyttet mod betjeningspersonen. Beskyttelsesafdekningen ⑧ skal beskytte betjeningspersonen mod brudstykker og tilfældig kontakt med slibelegemet.

⚠ FARE FOR TILSKADEKOMST!

- ▶ Sørg for at beskyttelsesafdækningen **8** som minimum monteres i samme vinkel som ekstragrebet **7** (se fig. B). I modsat fald kan du komme til skade på skrubbe- og skæreskiven.
- ◆ Drej beskyttelsesafdækningen **8** til den ønskede stilling (arbejdsposition). Vær derved opmærksom på, at beskyttelsesafdækningens fiksering **13** ligger hen over en af den 5 krumninger **21** på beskyttelsesafdækningen **8** (se Fig. E klap-ud-side).
- ◆ Sørg for at beskyttelsesafdækningens fiksering **13** sidder fast i den pågældende krumning **21**.

Montering af ekstragreb

⚠ FORSIGTIG!

- ▶ Af sikkerhedsgrunde må dette produkt kun anvendes sammen med ekstragrebet **7**. Ellers er der fare for personskader. Ekstragrebet **7** kan skrues i til højre og venstre eller foroven på produktets hoved afhængigt af arbejdsformen.

Montering/udskiftning af skrubbe-/skæreskive

Bær altid beskytteshandsker ved skift af skære-/skrubbeskiver.

Vær opmærksom på målene på skrubbe- og skæreskiverne. Hullets diameter skal passe til monteringsflangen **18** uden slør. Brug ikke reduktionsmuffe eller adapter.

BEMÆRK

- ▶ Brug altid helt rene skiver.
- Brug kun slibeværktøj, hvis tilladte omdrejningstal som minimum er så højt som produktets omdrejningstal i tomgang.
- **FARE FOR PERSONSKADER!** Aktivér kun spindellåseknappen **9**, når monteringsspindlen står stille **17**.
- ◆ Tryk på spindellåseknappen **9** for at blokere drevet.

- ◆ Løsn spændemøtrikken **19** ved hjælp af tohulsmontagenøglen **20** (se fig. D).
- ◆ Sæt skrubbe- eller skæreskiven på monteringsflangen **18**, så siden med tekst vender mod produktet.
- ◆ Sæt derefter spændemøtrikken **19** med den forhøjede side opad på monteringsspindlen **17** igen.

Ved tynde slibeskiver (se figur 1)

- ◆ Spændemøtrikkens **19** bund vender opad, så den tynde slibeskive kan spændes sikkert.

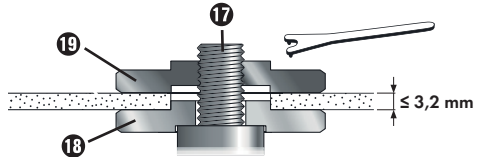

Fig. 1

- ◆ Tryk på spindellåseknappen **9** for at blokere drevet.
- ◆ Spænd spændemøtrikken **19** med tohulsmontagenøglen **20** igen.

Ved tykke slibeskiver (se figur 2)

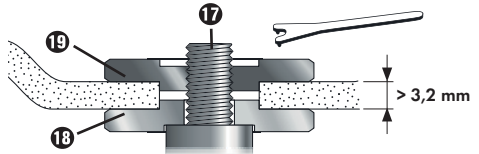

Fig. 2

Spændemøtrikkens **19** bund vender nedad, så slibeskiven kan anbringes sikkert på monteringsspindlen **17**.

- ◆ Lås monteringsspindlen **17**.
- ◆ Spænd spændemøtrikken **19** med monteringsnøglen med to huller **20** igen i urets retning.

BEMÆRK

- ▶ Hvis skiven kører uroligt eller vibrerer efter skift, skal den udskiftes med det samme igen.

- ◆ Lad produktet køre i 60 sekunder på højeste omdrejningstal for en sikkerheds skyld efter skift af skiven. Vær opmærksom på usædvanlig støj og gnistdannelse.
- ◆ Kontrollér om alle fastgøringsdele er anbragt korrekt.
- ◆ Sørg for at omdrejningspilen (hvis en sådan findes) på skære- eller skrubbekiverne (også diamantskæreskiver) og omdrejningsretningen på produktet (omdrejningspilen på produkthovedet) stemmer overens.

Ibrugtagning

Tænd/sluk

Kontrollér at alle fastgøringsdele er anbragt korrekt, før det indsatte værktøj anvendes.

BEMÆRK

- ▶ Tænd altid vinkelsliberen, før den får kontakt med materialet, og hold den først derefter hen til emnet.
- ▶ Hvis produktet blokerer på grund af overbelastning og slukker af sig selv, starter det automatisk op igen, når årsagen til blokeringen forsvinder (autostart-funktion).

Sådan tænder du

- ◆ Tryk først TÆND-/SLUK-knappen ❶ til højre, og skub den derefter frem.

Sådan slukker du

- ◆ Slip TÆND-/SLUK-knappen ❶ igen.

Tænd for permanent drift

- ◆ Tryk først TÆND-/SLUK-knappen ❶ til højre, og skub den derefter frem. Tryk TÆND-/SLUK-knappen ❶ ned foran, indtil den går i indgreb.

Sluk for permanent drift

- ◆ Tryk TÆND-/SLUK-knappen ❶ ned bagtil, og slip den så igen.

Indstilling af omdrejningstal

Med indstillingshjulet til forvalg af omdrejningstallet ❷ kan du forvælge omdrejningstallet:

(1 = lavt omdrejningstal, 6 = højt omdrejningstal).

Vi anbefaler, at du finder frem til omdrejningstallet med praktiske forsøg.

Omdrejningstallet kan også ændres under driften.

Vedligeholdelse og rengøring



ADVARSEL! FARE FOR PERSONSKADER! Sluk altid produktet før arbejdet, og tag batteriet ud.

Den batteridrevne vinkelsliber kræver ikke vedligeholdelse.

- Brug ikke skarpe genstande til rengøring af produktet. Der må ikke komme væske ind i produktet. Ellers kan produktet blive beskadiget.
- Rengør regelmæssigt produktet og helst lige efter, at du er færdig med arbejdet.
- Rengør kabinettet med en tør klud – brug under ingen omstændigheder benzin, opløsningsmidler eller rengøringsmidler, som angriber plast.
- Til grundig rengøring af produktet skal der bruges en støvsuger.
- Ventilationsåbningerne må aldrig dækkes til.
- Fjern fastsiddende slibestøv med en pensel.

BEMÆRK

- ▶ Reservedele, som ikke er angivet (som f.eks. kulbørster, kontakter), kan bestilles hos vores service-hotline.

ADVARSEL!

- Brug ikke noget tilbehør, der ikke er anbefalet af PARKSIDE. Dette kan føre til elektrisk stød og brand.

Bortskaffelse

Gælder kun for Frankrig



Points de collecte sur www.quefairedemesdechets.fr
Privilégiez la réparation ou le don de votre appareil !



Produktet, emballagen og betjeningsvejledning kan genbruges, er underlagt et udvidet producentansvar og indsamles sorteret.



Smid ikke elværktøj ud sammen med husholdningsaffaldet!

Det viste symbol med den overstregede affaldscontainer på hjul viser, at dette produkt er underlagt direktivet 2012/19/EU. Dette direktiv angiver, at produktet ikke må bortskaffes sammen med det normale husholdningsaffald, når dets brugstid er omme, men skal afleveres på specielle indsamlingssteder, genbrugspladser eller affaldsvirksomheder.

Denne bortskaffelse er gratis for dig. Skån miljøet, og bortskaf produktet korrekt.



Du kan få oplysninger hos kommunen om bortskaffelse af udtjente produkter.



Smid ikke batterier ud sammen med husholdningsaffald!

Defekte eller kasserede batterier skal genanvendes i henhold til direktiv 2006/66/EC. Batterier/genopladelige batterier skal behandles som specialaffald og skal derfor bortskaffes miljøvenligt på de relevante steder

(forhandlere, specialforretninger, offentlige myndigheder, kommercielle affaldsvirksomheder). Batterier/genopladelige batterier kan indeholde giftige tungmetaller.

Bortskaf derfor ikke batterier/genopladelige batterier sammen med husholdningsaffaldet, men aflever dem til separat indsamling. Aflever kun batterier/genopladede batterier, når de er afladet.



Emballagen består af miljøvenlige materialer, som kan bortskaffes på de lokale genbrugspladser.



Bortskaf emballagen miljøvenligt. Vær opmærksom på mærkningen på de forskellige emballeringsmaterialer, og aflevér dem sorteret til bortskaffelse.

Emballagematerialerne er mærket med forkortelserne (a) og tallene (b) med følgende betydning: 1-7: Plast, 20-22: Papir og pap, 80-98: Kompositmaterialer.

Garanti for Kompernass Handels GmbH

Kære kunde

På dette produkt får du 3 års garanti fra købsdatoen. Hvis batteripakkerne til X12V og X20V Team-serien er del af leveringen, får du også 3 års garanti fra købsdatoen på dem. I tilfælde af mangler ved produktet har du en række juridiske rettigheder i forhold til sælgeren af produktet. Dine juridiske rettigheder forringes ikke af den nedenfor anførte garanti.

Garantibetingelser

Garantiperioden begynder på købsdatoen. Opbevar venligst kvitteringen et sikkert sted. Den er nødvendig for at kunne dokumentere købet.

Hvis der inden for tre år fra dette produkts købsdato opstår en materiale- eller fabrikationsfejl, vil produktet – efter vores valg – blive repareret eller udskiftet, eller købsprisen vil blive refunderet gratis til dig. Denne garantiydelse forudsætter, at det defekte produkt afleveres, og købsbeviset (kvitteringen) forevises i løbet af fristen på tre år, og at der gives en kort skriftlig beskrivelse af, hvori manglen består, og hvornår den er opstået.

Hvis defekten er dækket af vores garanti, får du et repareret eller et nyt produkt retur. Reparation eller ombygning af produktet udløser ikke en ny garantiperiode.

Garantiperiode og juridiske mangelkrav

Garantiperioden forlænges ikke, hvis der gøres brug af garantien. Det gælder også for udskiftede og reparerede dele. Skader og mangler, som eventuelt allerede fandtes ved køb, samt manglende dele, skal anmeldes straks efter udpakningen. Når garantiperioden er udløbet, er reparation af skader betalingspligtig.

Garantiens omfang

Produktet er produceret omhyggeligt efter strenge kvalitetsretningslinjer og testet grundigt inden leveringen.

Garantien dækker materiale- og fabrikationsfejl. Denne garanti dækker ikke produktdele, der er udsat for normal slidage og derfor kan betragtes som sliddele som f.eks. savblade, reserveklinger, slibepapir osv. eller skader på skrøbelige dele som f.eks. kontakter eller dele af glas.

Denne garanti bortfalder, hvis produktet er blevet beskadiget, ikke er forskriftsmæssigt anvendt eller vedligeholdt. For at sikre forskriftsmæssig anvendelse af produktet skal alle anvisninger nævnt i betjeningsvejledningen nøje overholdes. Anvendelsesformål og handlinger, som frarådes eller der advares imod i betjeningsvejledningen, skal ubetinget undgås.

Produktet er kun beregnet til privat og ikke til kommercielt brug. Ved misbrug og uhensigtsmæssig brug, anvendelse af vold og ved indgreb, som ikke er foretaget af vores autoriserede serviceafdeling, bortfalder garantien.

Garantiydelsen gælder ikke ved

- Normalt forbrug af batteriets kapacitet
- Erhvervs-mæssig anvendelse af produktet
- Beskadigelser eller ændringer på produktet udført af kunden
- Manglende overholdelse af sikkerheds- og vedligeholdelsesforskrifter, betjeningsfejl
- Skader som følge af naturkatastrofer

Afvikling af garantisager

For at sikre en hurtig behandling af din anmeldelse bør du følge nedenstående anvisninger:

- Ved alle forespørgsler bedes du have kvitteringen og artikelnummeret (IAN) 436786_2304 klar som dokumentation for købet.
- Artikelnummeret kan du finde på typeskiltet på produktet, som indgravering på produktet, på betjeningsvejledningens forside (nederst til venstre) eller som klæbemærke på bag- eller undersiden af produktet.
- Hvis der opstår funktionsfejl eller øvrige mangler, bedes du først kontakte nedennævnte serviceafdeling **telefonisk** eller **via e-mail**.
- Et produkt, der er registreret som defekt, kan du derefter indsende portofrit til den oplyste serviceadresse med vedlæggelse af købsbevis (kvittering) og en beskrivelse af, hvori manglen består, og hvornår den er opstået.



På www.lidl-service.com kan du downloade denne og mange andre manualer, produktvideoer og installationssoftware.

Med denne QR-kode kommer du direkte til Lidl-servicesiden (www.lidl-service.com) og kan åbne den ønskede betjeningsvejledning ved indtastning af artikelnummeret (IAN) 436786_2304.

Service

(DK) Service Danmark

Tel.: 32 710005

E-Mail: kompernass@lidl.dk

IAN 436786_2304

Importør

Bemærk at den efterfølgende adresse ikke er en serviceadresse. Kontakt først det nævnte servicested.

KOMPERNASS HANDELS GMBH
 BURGSTRASSE 21 • 44867 BOCHUM
 TYSKLAND
www.kompernass.com

Oversættelse af den originale overensstemmelseserklæring

Vi, KOMPERNASS HANDELS GMBH, dokumentansvarlig: Semi Uguzlu, BURGSTR. 21, 44867 BOCHUM, TYSKLAND, erklærer hermed, at dette produkt stemmer overens med følgende standarder, standardiseringsdokumenter og EU-direktiver:

Maskindirektivet (2006/42/EC)

Elektromagnetisk kompatibilitet (2014/30/EU)

RoHS-direktivet (2011/65/EU)*

* Ansvar for udstedelsen af denne overensstemmelseserklæring er udelukkende producentens. Den ovenfor beskrevne genstand i erklæringen opfylder forskrifterne i EU-parlamentets og Rådets direktiv 2011/65/EU af 8. juni 2011 om begrænsning af anvendelsen af visse farlige stoffer i elektrisk og elektronisk udstyr.

Anvendte harmoniserede standarder

EN 60745-1:2009/A11:2010

EN 60745-2-3:2011/A13:2015

EN IEC 55014-1:2021

EN IEC 55014-2:2021

EN IEC 63000:2018

Typebetegnelse for maskinen: Batteridreven vinkelsliber 20 V PWSA 20-Li F4

Produktionsår: 06-2023

Serienummer: IAN 436786_2304

Bochum, 20.06.2023



Semi Uguzlu
- Kvalitetschef -

Vi forbeholder os ret til tekniske ændringer med henblik på videreudvikling.

Bestilling af ekstra batteri og oplader

Du kan nemt bestille et ekstra batteri eller en oplader på internettet på www.kompernass.com.



- ◆ Scan QR-koden med din smartphone/tablet.
Med denne QR-kode kommer du direkte til vores webside og kan se og bestille de tilgængelige reservedele.

BEMÆRK

- ▶ Hvis du har problemer med online-bestillingen, kan du henvende dig telefonisk eller pr. e-mail til vores servicecenter.
- ▶ Oplys altid artikelnummeret (IAN) 436786_2304, når du afgiver din bestilling.
- ▶ Vær opmærksom på, at det ikke er muligt at foretage online-bestilling af reservedele i alle lande.

Indice

Introduzione	174
Uso conforme	174
Dotazione	174
Materiale in dotazione	175
Dati tecnici	175
Indicazioni generali di sicurezza per elettrotensili	176
1. Sicurezza sul posto di lavoro	176
2. Sicurezza elettrica	176
3. Sicurezza delle persone	176
4. Uso e trattamento dell'elettrotensile	177
5. Uso e trattamento dell'utensile a batteria	177
6. Assistenza	178
Avvertenze di sicurezza per tutte le applicazioni	178
Contraccolpo e relative indicazioni di sicurezza	179
Indicazioni di sicurezza particolari per la smerigliatura e la troncatrice	180
Altre indicazioni relative alla sicurezza per lavori di troncatrice	181
Indicazioni relative alla sicurezza per caricabatteria	181
Accessori consentiti	182
Conservazione e manipolazione degli attrezzi consigliati	182
Indicazioni operative	182
Prima della messa in funzione	184
Caricamento del pacco batteria (vedi fig. A)	184
Inserimento/rimozione della batteria nell'apparecchio	184
Controllo della carica della batteria	184
Regolazione della calotta di protezione	184
Montaggio dell'impugnatura supplementare	185
Montaggio/sostituzione del disco di sgrossatura/troncatrice	185
Messa in funzione	186
Accensione/spegnimento	186
Regolazione della velocità	186
Manutenzione e pulizia	186
Smaltimento	187
Garanzia della Kompnass Handels GmbH	187
Assistenza	189
Importatore	189
Traduzione della dichiarazione di conformità originale	189
Ordinazione di batterie di ricambio e caricabatteria	190

SMERIGLIATRICE ANGOLARE RICARICABILE 20 V PWSA 20-Li F4

Introduzione

Congratulazioni per l'acquisto del nuovo apparecchio. È stato scelto un prodotto di alta qualità. Il manuale di istruzioni è parte integrante del presente prodotto. Esso contiene importanti indicazioni per la sicurezza, l'uso e lo smaltimento. Prima di utilizzare il prodotto, acquisire dimestichezza con tutte le indicazioni relative ai comandi e alla sicurezza. Utilizzare il prodotto solo come descritto e per i campi d'impiego indicati. In caso di cessione del prodotto a terzi, consegnare anche tutta la relativa documentazione.

Uso conforme

L'apparecchio è destinato alla troncatura, sgrossatura e spazzolatura di metallo, calcestruzzo o piastrelle senza uso di acqua. Qualunque altro impiego e qualunque modifica dell'apparecchio sono da considerarsi non conformi alla destinazione e comportano il rischio di infortuni. Non si assumono responsabilità per i danni derivanti da uso non conforme. L'apparecchio non è destinato all'uso commerciale.

Spiegazione dei simboli

	Prima della messa in funzione, leggere le istruzioni per l'uso originali e le avvertenze di sicurezza.
	L'utilizzo di mole da taglio o mole da sgrasso danneggiate è pericoloso e può portare a gravi lesioni!
	Diametro del disco
	Smerigliatrice angolare a batteria
	Indossare occhiali di protezione!
	Indossare una protezione acustica!

	Indossare scarpe antinfortunistiche!
	Indossare guanti protettivi!
	Indossare una mascherina antipolvere!
	Non consentito per molatura a umido
	Non consentito per molatura laterale
	Previsto per la molatura di metalli
	Utilizzare sempre l'elettrotensile con entrambe le mani

Dotazione

- 1 Interruttore ON/OFF
- 2 Tasto per lo sbloccaggio del pacco batteria
- 3 Pacco batteria*
- 4 Tasto del livello di carica della batteria
- 5 LED di visualizzazione stato di carica batteria
- 6 Rotella di regolazione per la preselezione del numero di giri
- 7 Impugnatura supplementare
- 8 Calotta di protezione
- 9 Tasto di blocco mandrino
- 10 Filettatura (3 x) per l'impugnatura supplementare
- 11 Ghiera di montaggio
- 12 Viti
- 13 Fissaggio della calotta di protezione
- 14 Caricabatteria rapido (vedi fig. A)*
- 15 LED rosso di controllo della carica (vedi fig. A)
- 16 LED verde di controllo della carica (vedi fig. A)
- 17 Mandrino portamolà (vedi fig. C)
- 18 Flangia portamolà (vedi fig. C)
- 19 Dado di serraggio (vedi fig. C)
- 20 Chiave di montaggio a due fori (vedi fig. D)
- 21 Curvature

Materiale in dotazione

- 1 smerigliatrice angolare ricaricabile 20 V
- 1 impugnatura supplementare
- 1 calotta di protezione (premontata)
- 1 chiave di montaggio a due fori
- 1 mola (premontata)
- 1 manuale d'istruzioni

Dati tecnici

Smerigliatrice angolare ricaricabile 20 V PWSA 20-Li F4

Tensione nominale	20 V \equiv (corrente continua)
Numero di giri nominale	n_0 2500-11000 min ⁻¹
Dimensioni della mola	Ø 125 mm
Filettatura	M14

Batteria PAP 20 B3*

Tipo	IONI DI LITIO
Tensione nominale	20 V \equiv (corrente continua)
Capacità	4 Ah
Celle	10

Caricabatteria rapido PLG 20 C3*

INGRESSO/Input

Tensione nominale	230-240 V ~, 50 Hz (corrente alternata)
Potenza assorbita nominale	120 W
Fusibile (interno)	3,15 A 

USCITA/Output

Tensione nominale	21,5 V \equiv (corrente continua)
Corrente nominale	4,5 A
Tempo di carica	circa 60 min
Classe di protezione	II/□ (isolamento doppio)

* BATTERIA E CARICABATTERIE NON SONO INCLUSI

Informazioni sul rumore e sulle vibrazioni

Valore di misurazione dei rumori determinato secondo EN 62841. Valori tipici del livello di rumore dell'elettrotensile classificato A:

Valore di emissione acustica

Livello di pressione acustica	$L_{PA} = 83,6$ dB (A)
Fattore di incertezza	$K = 3$ dB
Livello di potenza acustica	$L_{WA} = 94,6$ dB (A)
Fattore di incertezza	$K = 3$ dB

Indossare una protezione acustica!

Valore complessivo delle vibrazioni

Impugnatura principale smerigliatura superfici	$a_{h,AG} < 2,5$ m/s ²
Fattore di incertezza	$K = 1,5$ m/s ²
Smerigliatura delle superfici	
Impugnatura supplementare	$a_{h,AG} < 2,5$ m/s ²
Fattore di incertezza	$K = 1,5$ m/s ²

NOTA

- Il valore complessivo delle vibrazioni e il valore di emissione acustica indicati sono stati misurati secondo un procedimento di prova standardizzato e possono essere usati per il confronto tra due elettrotensili.
- Il valore complessivo delle vibrazioni e il valore di emissione acustica indicati possono anche essere usati per una stima provvisoria del carico.

AVVERTENZA!

- Il valore di emissione delle vibrazioni e il valore di emissione acustica possono scostarsi dai valori indicati a seconda del modo in cui l'elettrotensile viene utilizzato e, in particolare, del modo in cui il pezzo viene lavorato.
- È necessario stabilire misure di sicurezza per la protezione dell'utilizzatore basate sulla stima del carico di vibrazione durante le reali condizioni di utilizzo (occorre in tal senso tenere in considerazione tutte le componenti del ciclo di esercizio, per esempio i tempi nei quali l'elettrotensile è spento e i tempi in cui è acceso ma funziona senza carico).



Indicazioni generali di sicurezza per elettrotensili

⚠ AVVERTENZA!

- ▶ Osservare tutte le indicazioni relative alla sicurezza, le istruzioni, le illustrazioni e i dati tecnici di cui è dotato questo elettrotensile. Il mancato rispetto delle seguenti istruzioni può causare scosse elettriche, incendi e/o gravi lesioni.

Conservare le indicazioni relative alla sicurezza e le istruzioni per uso futuro.

Il termine "elettrotensile" utilizzato nelle indicazioni relative alla sicurezza si riferisce a elettrotensili collegabili alla rete elettrica (con cavo di rete) o a elettrotensili a batteria (senza cavo di rete).

1. Sicurezza sul posto di lavoro

- Mantenere l'area di lavoro pulita e ben illuminata. Il disordine e la scarsa illuminazione dell'area di lavoro potrebbero dare luogo a infortuni.
- Non lavorare con elettrotensili in ambienti a rischio di esplosione, in presenza di liquidi, gas o polveri infiammabili. Gli elettrotensili generano scintille che possono incendiare la polvere o i vapori.
- Tenere lontani i bambini e altre persone durante l'uso dell'elettrotensile. In caso di distrazione, si potrebbe perdere il controllo dell'elettrotensile.

2. Sicurezza elettrica

- La spina dell'elettrotensile deve essere idonea all'inserimento nella presa. La spina non deve essere assolutamente modificata. Non utilizzare connettori adattatori con elettrotensili collegati a terra. Le spine non modificate e le prese idonee riducono il rischio di scosse elettriche.
- Evitare il contatto corporeo con superfici collegate a terra, come tubi, termosifoni, forneli e frigoriferi. Quando il corpo è a diretto contatto col suolo, sussiste un maggiore pericolo di scosse elettriche.

- Tenere gli elettrotensili lontano dalla pioggia o dall'umidità. La penetrazione di acqua in un apparecchio elettrico aumenta il rischio di scosse elettriche.
- Non utilizzare il cavo di allacciamento per scopi non conformi, come ad es. per trasportare l'elettrotensile, per appenderlo o per scollegare la spina dalla presa. Tenere il cavo di allacciamento lontano dal calore, dall'olio, da angoli acuminati o da parti in movimento. Cavi di allacciamento danneggiati o aggrovigliati aumentano il rischio di scosse elettriche.
- Se si lavora all'aperto con un elettrotensile, utilizzare solo prolunghes ammesse anche per uso esterno. L'utilizzo di un cavo di prolunga idoneo all'uso esterno riduce il rischio di scosse elettriche.
- Se è inevitabile l'uso dell'elettrotensile in un ambiente umido, utilizzare un interruttore differenziale. L'uso di un interruttore differenziale evita il rischio di scosse elettriche.

3. Sicurezza delle persone

- Prestare attenzione controllando le operazioni in corso e procedendo con cura quando si lavora con un elettrotensile. Non utilizzare l'elettrotensile se non si è concentrati o riposati a sufficienza, o se si è sotto l'influsso di droghe, alcol o farmaci. Un solo momento di disattenzione nell'uso dell'elettrotensile può dare luogo a gravi lesioni.
- Indossare dispositivi di protezione individuali e sempre occhiali di protezione. L'uso di un dispositivo di protezione individuale come mascherina antipolvere, scarpe antiscivolo, casco protettivo o paraorecchi acustici, a seconda dell'uso e dell'impiego dell'elettrotensile, riduce il rischio di lesioni.
- Evitare l'accensione involontaria. Accertarsi che l'elettrotensile sia spento prima di collegarlo all'alimentazione e/o alla batteria, sollevarlo o trasportarlo. Se si tiene il dito sull'interruttore mentre si sposta l'elettrotensile o si collega l'elettrotensile alla rete elettrica con l'interruttore su ON, si possono verificare infortuni.

- d) Rimuovere gli utensili di regolazione o le chiavi per dadi prima di accendere l'elettro-utensile. Un utensile o una chiave lasciati in una parte rotante dell'elettro-utensile possono provocare lesioni.
 - e) Evitare posture innaturali. Provvedere a una posizione sicura e mantenere sempre l'equilibrio. In tal modo si può controllare meglio l'elettro-utensile, soprattutto in situazioni impreviste.
 - f) Indossare un abbigliamento idoneo. Non indossare abiti larghi o gioielli. Tenere lontani i capelli e gli indumenti dalle parti in movimento. Gli abiti larghi e sciolti, i gioielli o i capelli lunghi possono impigliarsi nelle parti mobili.
 - g) Se è possibile montare dispositivi aspirapolvere e aspiratrucioli, occorre collegarli e utilizzarli correttamente. L'uso di un aspiratore per polvere può ridurre i pericoli associati alla polvere.
 - h) Anche se si è acquisita dimestichezza con l'apparecchio usandolo spesso, non sentirsi troppo sicuri e non mancare di rispettare le regole sulla sicurezza nell'uso di elettro-utensili. Una piccola disattenzione può dare luogo a gravi lesioni in una frazione di secondo.
- d) Conservare gli elettro-utensili non utilizzati fuori della portata dei bambini. Non consentire l'uso dell'elettro-utensile a persone inesperte o che non abbiano letto le presenti istruzioni. Gli elettro-utensili sono pericolosi se utilizzati da persone inesperte.
 - e) Trattare gli elettro-utensili e gli utensili con cura. Controllare che le parti mobili dell'apparecchio funzionino perfettamente e non si inceppino e che non vi siano elementi rotti o danneggiati al punto da compromettere la funzione dell'elettro-utensile. Fare riparare le parti danneggiate prima di utilizzare l'elettro-utensile. Molti infortuni derivano da una cattiva manutenzione degli elettro-utensili.
 - f) Mantenere gli utensili da taglio ben affilati e puliti. Gli utensili da taglio trattati con cura e con bordi di taglio affilati si inceppano meno spesso e sono più facili da controllare.
 - g) Utilizzare elettro-utensili, utensili, ecc. conformi a queste istruzioni. Tenere conto delle condizioni di lavoro e dell'attività da eseguire. L'uso di elettro-utensili per applicazioni diverse da quelle previste può dare luogo a situazioni di pericolo.
 - h) Mantenere le impugnature e le superfici di presa asciutte, pulite e prive di olio e grasso. Impugnature e superfici di presa scivolose non consentono un controllo e un utilizzo sicuro dell'elettro-utensile in situazioni impreviste.

4. Uso e trattamento dell'elettro-utensile

- a) Non sovraccaricare l'elettro-utensile. Utilizzare l'elettro-utensile idoneo al proprio lavoro. Con l'elettro-utensile adatto si lavora meglio e con maggiore sicurezza nell'intervallo di potenza indicato.
- b) Non utilizzare elettro-utensili con interruttore guasto. Un elettro-utensile che non si riesce più a spegnere o ad accendere è pericoloso e deve essere riparato.
- c) Staccare la spina dalla presa di corrente e/o rimuovere la batteria, se sfilabile, prima di eseguire impostazioni sull'apparecchio, sostituire gli utensili o riporre l'elettro-utensile. Questa misura precauzionale consente di impedire l'avvio involontario dell'elettro-utensile.

5. Uso e trattamento dell'utensile a batteria

- a) Caricare le batterie solo con i caricabatterie che vengono consigliati dal costruttore. Se un caricabatterie adatto a un determinato tipo di batteria viene utilizzato con batterie diverse, vi è pericolo di incendio.
- b) Utilizzare solo le batterie appositamente previste per gli elettro-utensili. L'uso di batterie diverse può dare luogo a lesioni e al rischio di incendio.

- c) Tenere la batteria non utilizzata lontano da graffette, monete, chiavi, chiodi, viti o altra minuteria in metallo, poiché tali oggetti potrebbero provocare un cortocircuito fra i contatti. Un cortocircuito fra i contatti della batteria può dare luogo a ustioni o incendio.
- d) In caso di utilizzo errato, potrebbe fuoriuscire del liquido dalla batteria. Evitare il contatto con questo liquido. In caso di contatto accidentale, sciacquare con acqua. Se il liquido entra a contatto con gli occhi, consultare un medico. Il liquido che fuoriesce dalla batteria potrebbe provocare irritazioni cutanee o ustioni.
- e) Non utilizzare una batteria danneggiata o modificata. Batterie danneggiate o modificate possono comportarsi in modo imprevisto e provocare incendio, esplosione o pericolo di lesioni.
- f) Non esporre mai una batteria a fuoco o alte temperature. Fuoco o temperature superiori a 130 °C (265 °F) possono provocare un'esplosione.
- g) Seguire tutte le indicazioni per la carica e non caricare mai la batteria o l'utensile a batteria al di fuori dell'intervallo di temperatura indicato nel presente manuale di istruzioni per l'uso. Un caricamento sbagliato o il caricamento al di fuori dell'intervallo di temperatura consentito potrebbe distruggere la batteria e aumentare il pericolo d'incendio.



CAUTELA! PERICOLO DI ESPLOSIONE! Non caricare mai batterie non ricaricabili.



Proteggere la batteria dal calore, per es. anche da irradiazione solare permanente, fuoco, acqua e umidità. Sussiste il pericolo di esplosione.

6. Assistenza

- a) Fare riparare l'elettrotensile solo da personale qualificato specializzato e solo con ricambi originali. In tal modo si garantisce che la sicurezza dell'elettrotensile venga mantenuta.

- b) Non sottoporre mai a manutenzione le batterie danneggiate. Si consiglia di far eseguire la manutenzione delle batterie solo dal produttore o dal centro di assistenza clienti autorizzato.

Avvertenze di sicurezza per tutte le applicazioni

Indicazioni relative alla sicurezza riguardanti operazioni sia di smerigliatura sia di troncatura

- a) Questo elettrotensile è previsto per l'uso come smerigliatrice e troncatrice. Leggere tutte le indicazioni di sicurezza, istruzioni, raffigurazioni e dati ottenuti insieme all'apparecchio. In caso di mancata osservanza di tutte le istruzioni che seguono, vi è il pericolo di scossa elettrica, di incendio e/o di lesioni gravi.
- b) Il presente elettrotensile non è indicato per la scartavetratura, i lavori con spazzole metalliche, la lucidatura e la realizzazione di fori. Gli usi per i quali l'elettrotensile non è previsto possono causare danni e lesioni.
- c) Non utilizzare attrezzi non previsti e raccomandati specificamente dal produttore per questo elettrotensile. Il semplice fatto che un accessorio possa essere fissato all'elettrotensile non è garanzia di impiego sicuro.
- d) Il numero di giri ammesso dell'attrezzo deve essere almeno pari al numero massimo di giri riportato sull'elettrotensile. Un attrezzo che gira più rapidamente di quanto consentito potrebbe rompersi e i vari pezzi potrebbero essere scaraventati nell'ambiente circostante.
- e) Il diametro esterno e lo spessore dell'attrezzo devono corrispondere alle dimensioni dell'elettrotensile in dotazione. In caso di utilizzo di attrezzi di dimensioni sbagliate, non sarà possibile schermanli oppure controllarli a sufficienza.
- f) Gli attrezzi con inserto filettato devono essere inseriti esattamente nella filettatura del mandrino portamolca. In caso di attrezzi montati tramite flangia, il diametro del foro dell'attrezzo deve essere adatto al diametro di inserimento della flangia.

- Gli attrezzi non fissati con precisione all'elettrotensile gireranno in modo sbilanciato, producendo forti vibrazioni e provocando perdita di controllo.
- g) **Non utilizzare mai attrezzi danneggiati.** Prima di ogni utilizzo controllare gli attrezzi e accertarsi che sulle mole abrasive non vi siano scheggiature e incrinature e che il platorello non presenti incrinature o forte usura e che le spazzole metalliche non abbiano fili metallici allentati oppure rotti. Se l'elettrotensile o l'attrezzo dovesse sfuggire di mano e cadere, accertarsi che non abbia subito nessun danno oppure utilizzare un attrezzo intatto. Una volta controllato e montato l'utensile, farlo funzionare per la durata di un minuto con il numero massimo di giri avendo cura di tenersi lontani e di impedire anche ad altre persone presenti di avvicinarsi all'accessorio in rotazione. Normalmente, gli attrezzi danneggiati si rompono nel corso di questo periodo di prova.
- h) **Indossare dispositivi di protezione individuale.** A seconda dell'applicazione, utilizzare una visiera completa, una maschera di protezione per gli occhi oppure occhiali di protezione. Se opportuno, indossare maschera antipolvere, paraorecchi, guanti protettivi oppure un grembiule speciale in grado di proteggere da piccole particelle di levigatura o di materiale. Gli occhi devono essere protetti da corpi estranei che potrebbero essere proiettati in aria nel corso delle diverse applicazioni. La maschera antipolvere e la maschera respiratoria devono filtrare la polvere generata durante l'applicazione. Se ci si espone per lungo tempo a un rumore troppo forte, vi è il pericolo di perdere l'udito.
- i) **In presenza di altre persone, assicurarsi che vi sia una distanza di sicurezza dalla propria area di lavoro.** Chiunque acceda all'area di lavoro deve indossare dispositivi di protezione individuale.
I frammenti del pezzo da lavorare oppure attrezzi rotti possono volare via e provocare lesioni anche al di fuori dell'area di lavoro diretta.
- j) **Sostenere l'elettrotensile solo dalle superfici di presa isolate quando si eseguono lavori nei quali l'elettrotensile potrebbe urtare cavi elettrici nascosti o il proprio cavo di alimentazione.** Il contatto con una linea di tensione potrebbe mettere sotto tensione anche le parti in metallo dell'apparecchio e provocare così una scossa elettrica.
- k) **Tenere il cavo di alimentazione lontano dagli attrezzi rotanti.** Se si perde il controllo sull'apparecchio, sussiste il pericolo di troncarsi o di colpire il cavo di alimentazione elettrico e la mano o il braccio dell'operatore potrebbe entrare in contatto con l'attrezzo in rotazione.
- l) **Non poggiare mai l'elettrotensile prima che l'attrezzo impiegato si sia fermato completamente.** L'attrezzo in rotazione può entrare in contatto con la superficie di appoggio, facendo perdere il controllo sull'elettrotensile.
- m) **Non trasportare mai l'elettrotensile quando è ancora in funzione.** Gli indumenti dell'operatore possono essere catturati dall'utensile in rotazione tramite un contatto casuale, causando lesioni fisiche.
- n) **Pulire regolarmente le feritoie di ventilazione dell'elettrotensile.** La ventola del motore attira polvere nel carter e un forte accumulo di polvere metallica potrebbe provocare pericoli di natura elettrica.
- o) **Non utilizzare mai l'elettrotensile nelle vicinanze di materiali infiammabili.** Le scintille potrebbero incendiare questi materiali.
- p) **Non utilizzare mai utensili che richiedono refrigeranti liquidi.** L'utilizzo di acqua o di altri liquidi refrigeranti potrebbe provocare una scossa elettrica.

Contraccolpo e relative indicazioni di sicurezza

Un contraccolpo è l'improvvisa reazione in seguito ad agganciamento o blocco dell'attrezzo in rotazione, come ad es. mola abrasiva, platorello ecc. Se l'attrezzo in rotazione si incastra o blocca, esso si ferma improvvisamente. In questo caso si genera un rimbalzo dell'elettrotensile nella direzione opposta a quella della rotazione dell'attrezzo nel punto di blocco.

Se ad es. una mola abrasiva resta agganciata o bloccata nel pezzo da lavorare, il bordo della mola abrasiva che viene inserito nel pezzo di lavoro potrebbe rimanere impigliato provocando in questo modo una rottura o un contraccolpo della mola stessa. La mola abrasiva si avvicina o si allontana dall'operatore a seconda della direzione di rotazione che ha nel momento in cui si blocca. In tali situazioni è anche possibile che le mole si rompano.

Un contraccolpo è la conseguenza di un uso erroneo dell'elettrotensile e/o di condizioni di lavoro inadeguate. Lo si può evitare adottando idonee misure preventive, come descritto di seguito.

- a) **Tenere ben fermo l'elettrotensile e portare il corpo e le braccia in una posizione che consenta di assorbire le forze del contraccolpo. Se disponibile, utilizzare sempre l'impugnatura supplementare in modo da poter avere sempre il maggior controllo possibile su forze di contraccolpo o momenti di reazione durante la fase di accelerazione.** Adottando appropriate misure di precauzione, l'operatore può essere in grado di tenere sotto controllo le forze di contraccolpo e quelle di reazione.
- b) **Non avvicinare mai la mano agli attrezzi in rotazione.** Durante il contraccolpo l'attrezzo potrebbe spostarsi sulla mano.
- c) **Evitare di avvicinarsi con il corpo alla zona in cui l'elettrotensile si sposterebbe in caso di contraccolpo.** Un contraccolpo provoca uno spostamento improvviso dell'elettrotensile nella direzione opposta a quella della rotazione della mola in corrispondenza del punto di blocco.
- d) **Lavorare con particolare cautela in prossimità di spigoli, bordi vivi ecc. Impedire che gli attrezzi rimbalzino contro il pezzo o vi restino bloccati.** L'attrezzo in rotazione ha la tendenza a rimanere bloccato in angoli e bordi vivi, oppure in caso di rimbalzo. Ciò provoca una perdita del controllo oppure un contraccolpo.
- e) **Per tagliare legno, non usare lame per sega a catena, mole diamantate segmentate con una distanza tra i segmenti superiore a 10 mm o lame dentate.** Questo tipo di attrezzi provoca spesso un contraccolpo e la perdita del controllo.

Indicazioni di sicurezza particolari per la smerigliatura e la troncatura

- a) **Utilizzare esclusivamente corpi abrasivi omologati per l'elettrotensile in dotazione e sempre in combinazione con la calotta di protezione prevista per ogni corpo abrasivo.** I corpi abrasivi non adatti all'elettrotensile non possono venire sufficientemente schermati e non garantiscono la sicurezza.
- b) **Le mole abrasive piegate a gomito devono essere montate in modo tale che la loro superficie di molatura non sporga oltre il piano del bordo della calotta di protezione.** Una mola abrasiva montata erroneamente e sporgente oltre il livello del bordo della calotta di protezione non può essere schermata a sufficienza.
- c) **La calotta di protezione deve essere applicata in modo sicuro all'elettrotensile e, per garantire la massima sicurezza possibile, la parte di corpo abrasivo rivolta verso l'operatore deve essere il più possibile ridotta.** La calotta di protezione aiuta a proteggere l'operatore da pezzi che si staccano, dal contatto accidentale con il corpo abrasivo nonché da scintille che potrebbero incendiare gli indumenti.
- d) **I corpi abrasivi devono essere utilizzati esclusivamente per le applicazioni consigliate.** Esempio: non eseguire mai lavori di smerigliatura con la superficie laterale di una mola da taglio. Le mole da taglio sono destinate all'asportazione di materiale con il bordo della mola. Se si esercitano carichi laterali su questi corpi abrasivi, vi è il pericolo di romperli.
- e) **Utilizzare sempre flange di serraggio che siano in perfetto stato e della corretta dimensione e forma per la mola abrasiva selezionata.** Le flange idonee sostengono la mola riducendo il più possibile il pericolo di rotture. È possibile che vi sia una differenza tra flange per mole di troncatura e flange per mole abrasive di altro tipo.
- f) **Non utilizzare mai mole abrasive usurate appartenenti a elettrotensili più grandi.** Le mole abrasive per elettrotensili più grandi non sono idonee al numero di giri superiore degli elettrotensili più piccoli e possono rompersi.

g) Quando si impiegano mole a doppio uso, utilizzare sempre la calotta di protezione adatta al lavoro svolto. Se non si usa la calotta di protezione corretta, la prevista schermatura può venire meno causando lesioni gravi.

Altre indicazioni relative alla sicurezza per lavori di troncatura

a) Evitare di far bloccare la mola da taglio oppure di esercitare una pressione troppo alta. Non eseguire tagli eccessivamente profondi. Sottoponendo la mola a carico eccessivo, se ne aumenta la sollecitazione e la si rende maggiormente soggetta a deformazioni o a blocchi, con conseguente pericolo di contraccolpo oppure di rottura del corpo abrasivo.

b) Evitare di avvicinarsi alla zona anteriore o posteriore della mola da taglio rotante. Quando l'operatore manovra la mola da taglio nel pezzo da lavorare in direzione opposta a quella della propria persona, può capitare che in caso di un contraccolpo la mola in rotazione faccia rimbalzare con violenza l'elettrotensile verso l'operatore.

c) Se la mola da taglio si blocca oppure se si interrompe il lavoro, spegnere l'apparecchio e aspettare che la mola si fermi completamente. Non tentare mai di estrarre dal taglio la mola in funzione poiché si potrebbe provocare un contraccolpo. Cercare ed eliminare la causa del blocco.

d) Non rimettere mai in funzione l'elettrotensile fintanto che esso si trova ancora nel pezzo da lavorare. Prima di continuare ad eseguire il taglio procedendo con la dovuta attenzione, attendere che la mola abbia raggiunto la massima velocità. In caso contrario è possibile che la mola resti agganciata, salti via dal pezzo da lavorare oppure provochi un contraccolpo.

e) Sostenere i pannelli o pezzi da lavorare di grandi dimensioni per evitare il rischio di un contraccolpo a causa di una mola da taglio incastrata. I pezzi da lavorare di grandi dimensioni potrebbero deformarsi a causa del proprio peso. Il pezzo da lavorare deve essere sostenuto da entrambi i lati della mola, sia nelle vicinanze della linea di taglio sia sui bordi.

f) Prestare la massima cautela in caso di "tagli a immersione" da eseguire in pareti già esistenti oppure in altre parti non visibili. La mola da taglio che inizia il taglio sul materiale potrebbe provocare un contraccolpo se dovesse arrivare a troncature condutture del gas o dell'acqua, linee elettriche oppure oggetti di altro tipo.

g) Non eseguire tagli curvi. Sottoponendo la mola a carico eccessivo, se ne aumenta la sollecitazione e la si rende maggiormente soggetta a deformazioni o a blocchi, con conseguente pericolo di contraccolpo oppure di rottura del corpo abrasivo, il che potrebbe causare lesioni gravi.

Indicazioni relative alla sicurezza per caricabatteria

■ Questo apparecchio può essere utilizzato dai bambini a partire dagli 8 anni di età e da persone con capacità fisiche, sensoriali o mentali ridotte o insufficiente esperienza o conoscenza, solo se sorvegliati o istruiti sull'uso sicuro dell'apparecchio e qualora ne abbiano compreso i pericoli associati. I bambini non devono giocare con l'apparecchio. La pulizia e la manutenzione a cura dell'utente non devono essere eseguite da bambini, a meno che non siano sorvegliati.

- In caso di danni al cavo di rete dell'apparecchio, farlo sostituire dal produttore, dal servizio di assistenza clienti o da personale altrettanto qualificato, per evitare pericoli.



Il caricabatterie è indicato solo per l'uso in ambienti interni.

⚠ AVVERTENZA!

- In caso di danni al cavo di rete dell'apparecchio, farlo sostituire dal produttore, dal servizio di assistenza clienti o da personale altrettanto qualificato, per evitare pericoli.

⚠ ATTENZIONE!

- ▶ Il presente caricabatteria è indicato solamente per la ricarica delle seguenti batterie: PAP 20 A1/PAP 20 A2/PAP 20 A3/PAP 20 B1/PAP 20 B3/PAPS 204 A1/PAPS 208 A1.
- ▶ Su www.lidl.de/akku è disponibile un elenco aggiornato di tutte le batterie compatibili.

Accessori consentiti

	Diametro massimo Ø (mm)	Spessore massimo (mm)	Grandezza della filettatura (mm)	Numero di giri max (min ⁻¹)	Velocità periferica max. (m/s)	Utensile
Mole da troncatura	125	3	M14	≥11000	≥72	Chiave di montaggio a due fori 20
Mole da sgrossatura	125	6	M14	≥11000	≥72	Chiave di montaggio a due fori 20

Conservazione e manipolazione degli attrezzi consigliati

- Manipolare e trasportare con cautela gli utensili abrasivi.
- Conservare gli utensili abrasivi proteggendoli da danni meccanici o influenze ambientali (ad es. umidità).

Indicazioni operative

NOTA

- ▶ I corpi abrasivi devono essere utilizzati esclusivamente per le applicazioni consigliate. In caso contrario, potrebbero rompersi, danneggiarsi e causare lesioni.



Lavori di sgrossatura

Non utilizzare mai mole da troncatura per lavori di sgrossatura!

- Muovere avanti e indietro la smerigliatrice angolare applicando una pressione moderata sul pezzo di lavoro.
- In caso di materiale morbido, condurre la mola da sgrossatura con un angolo piatto sopra il pezzo di lavoro, in caso di materiale duro con un angolo un poco più elevato.

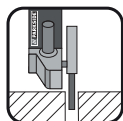

Lavori di troncatura

Non utilizzare mai mole abrasive da sgrossatura per la troncatura!

- Utilizzare solo mole da troncatura o abrasive rinforzate con fibra e omologate, idonee per una velocità perimetrale non inferiore a 80 m/s.

⚠ CAUTELA!

- ▶ La smerigliatrice continua a girare dopo lo spegnimento. Non frenarla con una contro-pressione laterale.

- Fissare il pezzo da lavorare. Utilizzare dispositivi di serraggio/morsetti a vite per fissare il pezzo di lavoro. In tal modo verrà fissato più saldamente rispetto al fissaggio manuale.
- Prima di riporre l'apparecchio, spegnerlo sempre e aspettare che si fermi completamente.
- Utilizzare l'apparecchio solo per il taglio a secco o la levigatura a secco.
- L'impugnatura supplementare ⑦ deve essere montata durante tutti i lavori eseguiti con l'apparecchio.
- Non lavorare materiali contenenti amianto. L'amianto è considerato cancerogeno.



Suggerimento! Questo è il comportamento corretto.

⚠ PERICOLO! CONDURRE L'APPARECCHIO SEMPRE IN SENSO CONTRARIO ATTRAVERSO IL PEZZO DA LAVORARE.

- ▶ In caso di direzione opposta, sussiste il pericolo di un contraccolpo. L'apparecchio può venire spinto fuori dal taglio.

- Condurre l'apparecchio contro il pezzo di lavoro sempre quando è acceso. Sollevare l'apparecchio dopo la lavorazione del pezzo e spegnerlo solo in seguito.
- Durante la lavorazione, afferrare sempre l'apparecchio saldamente con entrambe le mani. Provvedere a un posizionamento stabile.
- Per un migliore effetto di levigatura, muovere uniformemente l'apparecchio con un angolo compreso tra 15° e 30° (tra la mola abrasiva e il pezzo di lavoro) sul pezzo.
- Nella lavorazione di superfici inclinate, non esercitare molta forza con l'apparecchio sul pezzo di lavoro. Se il numero di giri scende notevolmente, ridurre la forza di pressione per consentire una lavorazione sicura ed efficace. Se l'apparecchio improvvisamente venisse frenato o si bloccasse, è necessario spegnerlo immediatamente.
- Troncatura: lavorare con un avanzamento moderato e non angolare la mola da troncatura.
- Le mole da troncatura e sgrossatura si surriscaldano durante i lavori: lasciarle raffreddare completamente prima di toccarle.
- Non utilizzare mai l'apparecchio per scopi diversi dalla sua destinazione d'uso.
- Assicurarsi sempre che l'apparecchio sia spento prima di inserire la batteria nell'apparecchio.
- In caso di pericolo, spegnere immediatamente l'apparecchio e rimuovere la batteria. Assicurarsi che l'apparecchio sia facilmente accessibile e raggiungibile senza problemi in caso di emergenza.
- Rimuovere sempre la batteria durante le pause di lavoro, prima di tutti gli interventi sull'apparecchio e in caso di mancato utilizzo. L'apparecchio deve essere sempre pulito, asciutto e privo di olio o grassi lubrificanti.
- Prestare sempre la massima attenzione! Riflettere sempre su ciò che si sta facendo e agire sempre in modo razionale. Non utilizzare mai l'apparecchio senza la massima concentrazione o in caso di malessere fisico.



⚠ Avvertenza! Indossare sempre occhiali protettivi.



⚠ Avvertenza! Indossare sempre una mascherina antipolvere.

Prima della messa in funzione

Caricamento del pacco batteria (vedi fig. A)

⚠ CAUTELA!

- ▶ Staccare sempre la spina dalla presa di rete prima di rimuovere o inserire il pacco batteria **3** nell'apparecchio.

NOTA

- ▶ Non caricare il pacco batteria se la temperatura ambiente è al di sotto di 10 °C o al di sopra di 40 °C. Se si intende conservare la batteria agli ioni di litio per un periodo prolungato, occorre controllarne periodicamente la carica. La carica ottimale è compresa tra il 50% e l'80%. L'ambiente di stoccaggio deve essere fresco e asciutto e avere una temperatura ambiente compresa fra 0 °C e 50 °C.

- ◆ Inserire il pacco batteria **3** nel caricabatteria rapido **14** (vedi fig. A).
- ◆ Inserire la spina nella presa. Il LED di controllo **15** si accende con luce rossa.
- ◆ Il LED di controllo verde **16** segnala che il procedimento di carica è concluso e che il pacco batteria **3** è pronto per l'uso.

⚠ ATTENZIONE!

- ◆ Se il LED di controllo rosso **15** lampeggia, significa che il pacco batteria **3** è surriscaldato e non può essere caricato.
- ◆ Se i LED di controllo rosso e verde **15 16** lampeggiano contemporaneamente, il pacco batteria **3** è guasto.
- ◆ Spegnerne il caricatore per almeno 15 minuti fra due procedimenti di carica consecutivi. Per farlo, scollegare la spina dalla presa di corrente.

Inserimento/rimozione della batteria nell'apparecchio

Inserire la batteria

- ◆ Inserire la batteria **3** in posizione nell'impugnatura.

Rimozione della batteria

- ◆ Premere il tasto per lo sbloccaggio **2** e rimuovere il pacco batteria **3**.

Controllo della carica della batteria

- ◆ Per controllare il livello della batteria, premere il tasto del livello di carica della batteria **4** (vedi anche la figura principale).
Lo stato della batteria ovvero la carica residua vengono indicati come segue sul LED di visualizzazione stato di carica batteria **5**:
ROSSO/ARANCIONE/VERDE = carica massima
ROSSO/ARANCIONE = carica media
ROSSO = carica debole - caricare la batteria

Regolazione della calotta di protezione

⚠ AVVERTENZA! **PERICOLO DI LESIONI!**

- ▶ Prima di qualsiasi lavoro sull'apparecchio, spegnere l'apparecchio e rimuovere la batteria.

⚠ PERICOLO DI LESIONI!

- ▶ Utilizzare la smerigliatrice angolare sempre con la calotta di protezione **8**. Applicare saldamente la calotta di protezione alla smerigliatrice angolare. Regolarla in modo da ottenere la massima sicurezza, ovvero la parte più piccola possibile del corpo abrasivo è rivolta scoperta verso l'operatore. La calotta di protezione **8** protegge l'operatore da frammenti e dal contatto accidentale con la smerigliatrice.
- ▶ Assicurarsi che la calotta di protezione **8** venga montata almeno nella stessa angolazione dell'impugnatura supplementare **7** (vedi fig. B). In caso contrario, ci si potrebbe ferire con la mola da grossatura o troncatura.

- ◆ Ruotare la calotta di protezione **8** nella posizione necessaria (posizione di lavoro). Assicurarsi di collocare la calotta di protezione **8** in modo tale che il fissaggio della calotta di protezione **13** venga a trovarsi sopra una delle 5 curvature **21** della calotta di protezione **8** (vedi fig. E della pagina apribile).
- ◆ Assicurarsi che il fissaggio della calotta di protezione **13** aderisca saldamente alla curvatura **21**.

Montaggio dell'impugnatura supplementare

⚠ CAUTELA!

- Per motivi di sicurezza, questo apparecchio può essere usato solo con l'impugnatura supplementare **7**. In caso contrario, si potrebbero riportare lesioni. A seconda della modalità di lavoro, l'impugnatura supplementare **7** può venire avvitata a sinistra, a destra o sopra la testa dell'apparecchio.

Montaggio/sostituzione del disco di sgrossatura/troncatura

Durante la sostituzione delle mole di troncatura/sgrossatura, indossare sempre guanti protettivi.

Tenere conto delle dimensioni delle mole di sgrossatura e troncatura. Il diametro del foro non deve avere gioco rispetto alla flangia portamola **18**. Non utilizzare riduttori o adattatori.

NOTA

- Utilizzare esclusivamente mole pulite.
- Utilizzare solo utensili abrasivi il cui numero di giri consentito è almeno uguale al numero di giri al minimo dell'apparecchio.
- **PERICOLO DI LESIONI!** Azionare il tasto di blocco mandrino **9** solo con il mandrino portamola **17** fermo.
- Premere il tasto di blocco mandrino **9** per bloccare il meccanismo.
- ◆ Allentare il dado di serraggio **19** con l'ausilio della chiave di montaggio a due fori **20** (vedi fig. D).

- ◆ Disporre la mola di troncatura o sgrossatura con il lato scritto verso l'apparecchio sulla flangia portamola **18**.
- ◆ Inserire quindi il dado di serraggio **19** con il lato sollevato verso l'alto nuovamente sul mandrino portamola **17**.

In caso di mole abrasive sottili (vedere fig. 1)

- ◆ Il collare del dado di serraggio **19** è rivolto verso l'alto per bloccare in modo sicuro una mola abrasiva sottile.

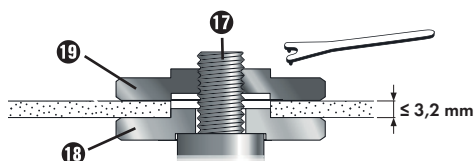

Fig. 1

- ◆ Premere il tasto di blocco mandrino **9** per bloccare il meccanismo.
- ◆ Serrare nuovamente il dado di serraggio **19** con la chiave di montaggio a due fori **20**.

In caso di mole abrasive spesse (vedere fig. 2)

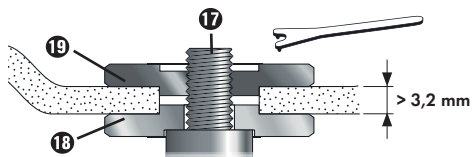

Fig. 2

Il collare del dado di serraggio **19** è orientato verso il basso per poter applicare la mola abrasiva in modo stabile al mandrino portamola **17**.

- ◆ Fermare il mandrino portamola **17**.
- ◆ Stringere il dado di serraggio **19** con la chiave di montaggio a due fori **20** ruotando in senso orario.

NOTA

- Se dopo la sostituzione la mola gira ruotando o oscilla, è necessario sostituirla immediatamente.

- ◆ Per sicurezza, dopo un cambio di mola fare funzionare l'apparecchio per 60 secondi alla massima velocità. Prestare attenzione a rumori insoliti e allo sviluppo di scintille.
- ◆ Verificare che tutte le parti di fissaggio siano applicate correttamente.
- ◆ Assicurarsi che la freccia della direzione di rotazione (se presente) sulle mole di troncatura o sgrassatura (anche mole di diamante) e la direzione di rotazione dell'apparecchio (freccia della direzione di rotazione sulla testa dell'apparecchio) coincidano.

Messa in funzione

Accensione/spengimento

Prima dell'uso controllare l'utensile inserito per assicurarsi che tutte le parti di fissaggio siano montate correttamente.

NOTA

- ▶ Accendere la smerigliatrice angolare sempre prima di metterla a contatto con il materiale e portare l'apparecchio sul pezzo di lavoro solo dopo l'accensione.
- ▶ Se l'apparecchio si blocca a causa del sovraccarico e si spegne, si riavvia da solo non appena scompare la causa del blocco (funzione di avviamento automatico).

Accensione

- ◆ Premere l'interruttore ON/OFF **1** dapprima verso destra, per poterlo poi spingere in avanti.

Spengimento

- ◆ Rilasciare l'interruttore ON/OFF **1**.

Attivazione del funzionamento continuo

- ◆ Premere l'interruttore ON/OFF **1** dapprima verso destra, per poterlo poi spingere in avanti. Premere poi l'interruttore ON/OFF **1** in avanti e verso il basso finché non si innesta.

Disattivazione del funzionamento continuo

- ◆ Premere l'interruttore ON/OFF **1** all'indietro e verso il basso, quindi rilasciarlo.

Regolazione della velocità

Con la rotella di regolazione per la preselezione del numero di giri **6** è possibile preselezionare il numero di giri:

(1 = numero di giri inferiore, 6 = numero di giri maggiore).

Consigliamo di eseguire test pratici per rilevare il numero di giri idoneo.

Il numero di giri può essere modificato anche durante il funzionamento.

Manutenzione e pulizia



AVVERTENZA! PERICOLO DI LESIONI!
Prima di qualsiasi lavoro sull'apparecchio, spegnere l'apparecchio e rimuovere la batteria.

La smerigliatrice angolare a batteria non necessita di manutenzione.

- Non utilizzare oggetti acuminati per la pulizia dell'apparecchio. Impedire la penetrazione di liquidi all'interno dell'apparecchio. In caso contrario, l'apparecchio può danneggiarsi irrimediabilmente.
- Pulire regolarmente l'apparecchio, preferibilmente sempre subito dopo aver terminato il lavoro.
- Pulire l'alloggiamento con un panno asciutto, non utilizzare assolutamente benzina, solventi o detersivi che attaccano la plastica.
- Per la pulizia accurata dell'apparecchio è necessario un aspirapolvere.
- Le aperture di aerazione devono essere sempre libere.
- Eliminare la polvere più aderente con un pennello.

NOTA

- ▶ I pezzi di ricambio non indicati (come ad es. spazzole di carbone, interruttori) possono essere ordinati tramite la nostra linea diretta di assistenza.

⚠ AVVERTENZA!

► Non utilizzare accessori non consigliati da PARKSIDE. Ciò può causare scosse elettriche e incendi..

Smaltimento

Valido solo per la Francia

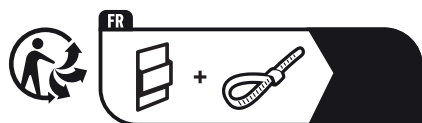

Il prodotto, l'imballaggio e il libretto di istruzioni sono riciclabili, sono soggetti ad una responsabilità estesa del produttore e vengono raccolti in maniera differenziata.

Non smaltire gli elettrodomestici assieme ai normali rifiuti domestici!

Il simbolo del bidone dei rifiuti barrato, raffigurato lateralmente, indica che l'apparecchio è soggetto alla Direttiva 2012/19/EU. Tale direttiva prescrive che, al termine della sua vita utile, l'apparecchio non venga smaltito assieme ai normali rifiuti domestici, bensì conferito in appositi centri di raccolta, centri di riciclaggio o aziende di smaltimento.

Lo smaltimento è gratuito per l'utente. Rispettare l'ambiente e smaltire l'apparecchio in modo conforme alle direttive pertinenti.



Per lo smaltimento del prodotto una volta che ha terminato la sua funzione, informarsi presso l'amministrazione comunale.



Non smaltire le batterie assieme ai normali rifiuti domestici!

Le batterie difettose o esauste devono essere riciclate in base alla direttiva 2006/66/EC. Le pile/batterie vanno trattate come rifiuti speciali e devono essere smaltite nel rispetto dell'ambiente attraverso i punti di raccolta competenti (rivenditori, negozi specializzati, enti pubblici comunali, aziende di smaltimento professionali). Le pile/batterie possono contenere metalli pesanti tossici. Pertanto non smaltire le pile/batterie assieme ai normali rifiuti domestici, bensì conferirle ad una raccolta differenziata. Restituire le pile/batterie solo se scariche.



L'imballaggio è costituito da materiali ecocompatibili che possono essere smaltiti tramite gli appositi centri di raccolta e riciclaggio.



Smaltire l'imballaggio conformemente alle norme di tutela ambientale. Tenere conto dei codici presenti sui vari materiali di imballaggio ed eventualmente separare i materiali effettuando una raccolta differenziata. I materiali di imballaggio presentano codici costituiti da abbreviazioni (a) e numeri (b) con il seguente significato: 1-7: materie plastiche, 20-22: carta e cartone, 80-98: materiali compositi.

Garanzia della Kompernass Handels GmbH

Egregio Cliente,

Questo apparecchio ha una garanzia di 3 anni dalla data di acquisto. Se inclusi, i pacchi batteria della serie X12V e X20V Team vengono forniti con una garanzia di 3 anni dalla data di acquisto. Qualora questo prodotto presentasse vizi, Le spettano diritti legali nei confronti del venditore del prodotto. La garanzia qui di seguito descritta non costituisce alcun limite a tali diritti legali.

Condizioni di garanzia

Il periodo di garanzia decorre dalla data di acquisto. Si prega di conservare bene lo scontrino di cassa. Quest'ultimo è necessario come prova d'acquisto.

Qualora entro tre anni a partire dalla data d'acquisto del prodotto si presentasse un difetto del materiale o di fabbricazione, provvederemo a nostra discrezione a riparare o a sostituire gratuitamente il prodotto oppure a rimborsare il prezzo d'acquisto. Questa prestazione di garanzia ha come presupposto che l'apparecchio guasto e la prova d'acquisto (scontrino di cassa) vengano presentati entro il termine di tre anni e che si descriva per iscritto in cosa consiste il difetto e quando si è evidenziato.

Se il vizio rientra nell'ambito della nostra garanzia, il Suo prodotto verrà riparato o sostituito da uno nuovo. Con la riparazione o la sostituzione del prodotto non decorre un nuovo periodo di garanzia.

Periodo di garanzia e diritti legali di rivendicazione di vizi

Il periodo di garanzia non viene prolungato da interventi in garanzia. Ciò vale anche per le parti sostituite e riparate. Danni e vizi eventualmente già presenti al momento dell'acquisto devono venire segnalati immediatamente dopo che l'apparecchio è stato disimballato. Le riparazioni eseguite dopo la scadenza del periodo di garanzia sono a pagamento.

Ambito della garanzia

L'apparecchio è stato prodotto con cura secondo severe direttive qualitative e debitamente collaudato prima della consegna.

La prestazione in garanzia vale per difetti del materiale o di fabbricazione. Questa garanzia non si estende a componenti del prodotto esposti a normale logorio, che possono pertanto essere considerati come componenti soggetti a usura (esempio capacità della batteria, calcificazione, lampade, pneumatici, filtri, spazzole, lame per seghe, lame di ricambio, carta vetrata...). La garanzia non si estende altresì a danni che si verificano su componenti delicati (esempio interruttori, parti realizzate in vetro, schermi, accessori vari) nonché danni derivanti dal trasporto o altri incidenti. Per tali componenti valgono esclusivamente le disposizioni in materia di garanzia previste dalla legge.

Questa garanzia decade se il prodotto è stato danneggiato oppure utilizzato o sottoposto a interventi di manutenzione in modo non conforme. Per un utilizzo adeguato del prodotto si devono rigorosamente rispettare tutte le istruzioni esposte nel manuale di istruzioni per l'uso. Si devono assolutamente evitare modalità di utilizzo e azioni che il manuale di istruzioni per l'uso sconsiglia o da cui esso mette in guardia.

Il prodotto è destinato esclusivamente all'uso domestico e non a quello commerciale. La garanzia decade in caso di impiego improprio o manomissione, uso della forza e interventi non eseguiti dalla nostra filiale di assistenza autorizzata.

La garanzia non si applica nei seguenti casi

- normale usura della capacità della batteria
- uso commerciale del prodotto
- danneggiamento o modifica del prodotto da parte del cliente
- mancata osservanza delle prescrizioni di sicurezza e manutenzione, errori di utilizzo
- danni derivanti da eventi naturali

Trattamento dei casi di garanzia

Per garantire una rapida evasione della Sua richiesta, La preghiamo di seguire le seguenti istruzioni:

- Tenga a portata di mano per qualsiasi richiesta lo scontrino di cassa e il codice dell'articolo (IAN) 436786_2304 come prova di acquisto.
- Il codice dell'articolo è riportato sulla targhetta identificativa o su un'incisione presenti sul prodotto, sul frontespizio del manuale di istruzioni (in basso a sinistra) o su un adesivo applicato alla parte posteriore o inferiore del prodotto.
- Qualora si presentassero malfunzionamenti o altri tipi di vizi, contatti innanzitutto il reparto assistenza clienti qui di seguito indicato **telefonticamente** o via **e-mail**.
- Una volta che il prodotto è stato registrato come difettoso, lo può poi spedire a nostro carico, provvedendo ad allegare la prova di acquisto (scontrino di cassa), una descrizione del vizio e l'indicazione della data in cui si è presentato, all'indirizzo del servizio di assistenza clienti che Le è stato comunicato.



Sul sito www.lidl-service.com è possibile scaricare questo e molti altri manuali di istruzioni, filmati sui prodotti e software d'installazione.

Con questo codice QR si giunge direttamente al sito dell'assistenza clienti Lidl (www.lidl-service.com) e con la digitazione del codice articolo (IAN) 436786_2304 si può aprire il manuale di istruzioni di proprio interesse.

Assistenza

IT Assistenza Italia

Tel.: 800781188

E-Mail: kompennass@lidl.it

IAN 436786_2304

Importatore

Badi che il seguente indirizzo non è quello del servizio di assistenza clienti. Contatti innanzitutto il servizio di assistenza clienti indicato.

KOMPENASS HANDELS GMBH
BURGSTRASSE 21
44867 BOCHUM
GERMANIA
www.kompennass.com

Traduzione della dichiarazione di conformità originale

La Società KOMPENASS HANDELS GMBH, responsabile della documentazione: nella persona del Sig. Semi Uguzlu, BURGSTR. 21, 44867 BOCHUM, GERMANIA, dichiara con la presente che questo prodotto è conforme alle seguenti norme, documentazioni normative e Direttive CE:

Direttiva macchine (2006/42/EC)

Compatibilità elettromagnetica (2014/30/EU)

Direttiva RoHS (2011/65/EU)*

* Il produttore è il responsabile esclusivo del rilascio di questa dichiarazione di conformità. L'oggetto della dichiarazione sopra descritto soddisfa le prescrizioni della Direttiva 2011/65/EU del Parlamento Europeo e del Consiglio Europeo dell'8 giugno 2011 sulla restrizione dell'uso di determinate sostanze pericolose nelle apparecchiature elettriche ed elettroniche.

Norme armonizzate utilizzate

EN 62841-1:2015
EN IEC 62841-2-3:2021/A11:2021
EN IEC 55014-1:2021
EN IEC 55014-2:2021
EN IEC 63000:2018

Denominazione della macchina: Smerigliatrice angolare ricaricabile 20 V PWSA 20-Li E4

Anno di produzione: 06-2023

Numero di serie: IAN 436786_2304

Bochum, 20/06/2023



Semi Uguzlu
- Direttore qualità -

Con riserva di modifiche tecniche volte al miglioramento del prodotto.

Ordinazione di batterie di ricambio e caricabatteria

È possibile ordinare le batterie di ricambio e i caricabatteria comodamente su Internet, all'indirizzo www.kompernass.com.



- ◆ Scansionare il codice QR con lo smartphone/il tablet.
Con questo codice QR si giunge direttamente al nostro sito web ed è possibile vedere e ordinare i ricambi disponibili.

NOTA

- ▶ Qualora si riscontrino problemi con l'ordine online, ci si può rivolgere al nostro centro di assistenza telefonicamente o tramite e-mail.
- ▶ Al momento dell'ordine si prega di indicare sempre il codice articolo (IAN) 436786_2304.
- ▶ Si tenga presente che l'ordinazione online di pezzi di ricambio non è possibile in tutti i paesi in cui effettuiamo consegne.

Tartalomjegyzék

Bevezető	192
Rendeltetésszerű használat	192
Felszereltség	192
A csomag tartalma	193
Műszaki adatok	193
Általános biztonsági utasítások elektromos kéziszerszámokhoz	194
1. Munkahelyi biztonság	194
2. Elektromos biztonság	194
3. Személyi biztonság	194
4. Az elektromos kéziszerszám használata és kezelése	195
5. Az akkumulátoros kéziszerszám használata és kezelése	196
6. Szerviz	196
Valamennyi alkalmazási területre vonatkozó biztonsági utasítások	196
Visszaütés és megfelelő biztonsági utasítások	197
Csiszolásra és vágásra vonatkozó különleges biztonsági utasítások	198
Vágókorongos vágásra vonatkozó további különleges biztonsági utasítások	199
Töltőkre vonatkozó biztonsági utasítások	199
Engedélyezett tartozékok	200
Az ajánlott cserélhető szerszámok tárolása és kezelése	200
Munkavégzésre vonatkozó tudnivalók	200
Üzembe helyezés előtt	202
Akkumulátor-telep töltése (lásd A ábra)	202
Akkumulátor-telep behelyezése a készülékbe/kivétele a készülékből	202
Akkumulátor állapotának ellenőrzése	202
A védőburkolat beállítása	202
Pótmarkolat felszerelése	203
Nagyoló korong/vágókorong felszerelése/cseréje	203
Üzembe helyezés	204
Be-/kikapcsolás	204
Fordulatszám beállítása	204
Karbantartás és tisztítás	204
Ártalmatlanítás	205
Jótállási tájékoztató	206
Az eredeti megfelelőségi nyilatkozat fordítása	208
Póttakkumulátor és töltőkészülék rendelés	209

AKKUS SAROKCSISZOLÓ 20 V PWSA 20-Li F4

Bevezető



Gratulálunk új készüléke megvásárlásához. Vásárlásával kiváló minőségű termék mellett döntött. A használati útmutató a termék része. Fontos tudnivalókat tartalmaz a biztonságra, használatra és ártalmatlanításra vonatkozóan. A termék használata előtt ismerkedjen meg valamennyi használati és biztonsági utasítással. A terméket csak a leírtak szerint és a megadott célokra használja. A termék harmadik személynek történő továbbadása esetén adja át a készülékhez tartozó valamennyi leírást is.

Rendeltetészerű használat

A készülék fémek, beton vagy csempe szétvágására, nagyolására és kefélésére alkalmas, víz használata nélkül. A készülék minden más használata vagy módosítása nem rendeltetészerűnek minősül és jelentős balesetveszélyt okozhat. A nem rendeltetészerű használatból eredő károkért nem vállalunk felelősséget. A készülék nem alkalmas ipari használatra.

A szimbólumok magyarázata:

	Üzembe helyezés előtt olvassa el az eredeti használati útmutatót és a biztonsági utasításokat.
	A sérült vágó-vagy nagyoló-korongok használata veszélyes és súlyos sérüléseket okozhat!
	Korong átmérője
	Akkumulátoros sarokcsiszoló
	Viseljen védőszemüveget!
	Viseljen hallásvédőt!

	Viseljen biztonsági lábbelit!
	Viseljen védőkesztyűt!
	Viseljen porvédő maszkot!
	Nem használható nedves csiszoláshoz
	Nem használható oldalcsiszoláshoz
	Fémek csiszolására tervezték
	Az elektromos kéziszerszámot mindig két kézzel használja

Felszereltség

- 1 be-, kikapcsoló
- 2 gomb az akkumulátor-telep kireteszeléséhez
- 3 akkumulátor-telep*
- 4 akkumulátor-állapotjelző gomb
- 5 akkumulátor-kijelző LED
- 6 fordulatszám-választó állítókerék
- 7 pótmarkolat
- 8 védőburkolat
- 9 orsóreteszelő gomb
- 10 menet (3 x) a pótmarkolathoz
- 11 szerelőgyűrű
- 12 csavarok
- 13 védőburkolat-rögzítő
- 14 gyorstöltő (lásd A ábra)*
- 15 piros töltésjelző LED (lásd A ábra)
- 16 zöld töltésjelző LED (lásd A ábra)
- 17 befogóorsó (lásd C ábra)
- 18 befogókarima (lásd C ábra)
- 19 szorítóanya (lásd C ábra)
- 20 kétlyukú szerelőkulcs (lásd D ábra)
- 21 büttyök

A csomag tartalma

- 1 akkus sarokcsiszoló 20 V
- 1 pótkarkolat
- 1 védőburkolat (felszerelve)
- 1 kétlyukú szerelőkulcs
- 1 vágókorong (felszerelve)
- 1 használati útmutató

Műszaki adatok

Akkus sarokcsiszoló 20 V PWSA 20-Li F4

Névleges feszültség	20 V \equiv (egyenáram)
Névleges fordulatszám	n_0 2500–11 000/min ⁻¹
Korongméret	Ø 125 mm
Menetméret	M14

Akkumulátor: PAP 20 B3*

Típus	LÍTIUM-ION
Névleges feszültség	20 V \equiv (egyenáram)
Kapacitás	4 Ah
Cellaszám	10

Akkumulátor-gyorstöltő PLG 20 C3*

BEMENET/Input

Névleges feszültség	230–240 V ~ 50 Hz (váltóáram)
---------------------	----------------------------------

Névleges teljesítményfelvétel	120 W
-------------------------------	-------

Biztosíték (belső)	3,15 A 
--------------------	---

KIMENET/Output

Névleges feszültség	21,5 V \equiv (egyenáram)
---------------------	-----------------------------

Névleges áramerősség	4,5 A
----------------------	-------

Töltési idő	kb. 60 perc
-------------	-------------

Védelmi osztály	II/⊠ (dupla szigetelés)
-----------------	-------------------------

* AZ AKKUMULÁTOR ÉS A TÖLTŐ NINCSENEK BENNE

Zaj- és rezgésinformációk

A zaj mért értéke az EN 62841 szabvány szerint került meghatározásra. Az elektromos kéziszerszám A-súlyozott zajszintjének jellemző értéke:

Zajkibocsátási érték

Hangnyomásszint	$L_{PA} = 83,6$ dB (A)
Bizonytalansági érték	$K = 3$ dB
Hangerőszint	$L_{WA} = 94,6$ dB (A)
Bizonytalansági érték	$K = 3$ dB

Viseljen hallásvédőt!

Rezgés összértéke

Felületi csiszolás, fő markolat	$a_{h,AG} < 2,5$ m/s ²
Bizonytalansági érték	$K = 1,5$ m/s ²
Felületi csiszolás pótkarkolat	$a_{h,AG} < 2,5$ m/s ²
Bizonytalansági érték	$K = 1,5$ m/s ²

MEGJEGYZÉS

- ▶ A megadott rezgés-kibocsátási értékek és a megadott zajkibocsátási értékek szabványos mérési eljárással lettek meghatározva és felhasználhatók az elektromos szerszámok egymással való összehasonlítására.
- ▶ A megadott rezgés összértékek és zajkibocsátási szintek a terhelés előzetes megbecsüléséhez is felhasználhatók.

FIGYELMEZTETÉS!

- ▶ A rezgés-kibocsátási érték és zajkibocsátási szint az elektromos kéziszerszám tényleges használata során a megadott értékektől eltérhet annak függvényében, hogy miként és hogyan használja az elektromos készüléket, és különösen, hogy milyen fajta munkadarabon dolgozik.
- ▶ Biztonsági intézkedéseket kell meghatározni a kezelő védelmére a tényleges használati körülmények között fellépő rezgésterhelés becslése alapján (ennek során a működési ciklus minden részét figyelembe kell venni, például amikor az elektromos kéziszerszám ki van kapcsolva, és amikor bár be van kapcsolva, de terhelés nélkül működik).



Általános biztonsági utasítások elektromos kéziszerszámokhoz

▲ FIGYELMEZTETÉS!

- ▶ Tanulmányozza az elektromos kéziszerszámhoz tartozó összes biztonsági figyelmeztetést, utasítást, ábrát és műszaki adatot. Az alábbi utasítások figyelmen kívül hagyása áramütést, tüzet és/vagy súlyos sérüléseket okozhat.

Őrizze meg az összes biztonsági előírást és utasítást későbbi használatra.

A biztonsági előírásokban használt „elektromos kéziszerszám” kifejezés hálózatról (hálózati vezetéken át) üzemeltetett elektromos kéziszerszámokra vagy akkumulátoros elektromos kéziszerszámokra (hálózati vezeték nélkül) vonatkozik.

1. Munkahelyi biztonság

- Tartsa tisztán és jól megvilágítva a munkaterületét. A rendtelenség és a rosszul megvilágított munkaterület balesetet okozhat.
- Ne dolgozzon az elektromos kéziszerszámmal olyan robbanásveszélyes környezetben, ahol gyúlékony folyadékok, gázok vagy porok vannak. Az elektromos kéziszerszámok szikráznak, a szikra pedig meggyújthatja a port vagy gőzöket.
- Az elektromos kéziszerszám használata közben ne engedjen közel gyermekeket és más személyeket. Ha elterelik a figyelmét, elveszítheti uralmát az elektromos kéziszerszám felett.

2. Elektromos biztonság

- Az elektromos kéziszerszám csatlakozódugójának illeszkednie kell a csatlakozóaljzatba. A csatlakozót semmilyen módon nem szabad megváltoztatni. A földelt elektromos kéziszerszámokat ne használja adapterrel. A nem módosított csatlakozó és a megfelelő csatlakozóaljzat használata csökkenti az áramütés veszélyét.
- Ügyeljen arra, hogy teste ne érintkezzen földelt felülettel, mint például csővezeték, fűtőtűz, tűzhely vagy hűtőszekrény felületével.

Az áramütés kockázata nagyobb, ha a teste földelve van.

- Óvja az elektromos kéziszerszámot esőtől vagy nedves környezettől. Növeli az áramütés kockázatát, ha víz kerül az elektromos kéziszerszámra.
- Ne használja a csatlakozóvezetékét rendeltetésellenes célra, ne hordozza és ne akassza fel az elektromos kéziszerszámot a kábelnél fogva és ne a vezetéknel fogva húzza ki a csatlakozódugót az aljzatból. Tartsa távol a csatlakozóvezetékét hőtől, olajtól, éles szegélyektől vagy mozgó alkatrészeketől. A sérült vagy összezsavarodott csatlakozóvezeték növeli az áramütés kockázatát.
- Ha a szabadban dolgozik az elektromos kéziszerszámmal, akkor csak olyan hosszabbító vezetékeket használjon, ami kültéren is engedélyezett. A kültéri használatra alkalmas hosszabbító kábellel csökkentheti az áramütés veszélyét.
- Ha az elektromos kéziszerszám nedves helyen történő használata elkerülhetetlen, akkor használjon hibaáram védőkapcsolót. A hibaáram védőkapcsoló használata csökkenti az áramütés veszélyének kockázatát.

3. Személyi biztonság

- Legyen figyelmes, ügyeljen arra, amit csinál és megfontoltan végezze a munkát az elektromos kéziszerszámmal. Ne használjon elektromos kéziszerszámot, ha fáradt, vagy ha kábítószert, alkoholt vagy gyógyszer hatása alatt áll. Az elektromos kéziszerszám használatakor már egy pillanatnyi figyelmetlenség is komoly sérüléseket okozhat.
- Viseljen egyéni védőeszközt és mindig vegyen fel védőszemüveget. Az elektromos kéziszerszám jellegének és alkalmazásának megfelelő egyéni védőeszköz, például pormaszok, csúszásmentes biztonsági cipő, védősisak vagy fülvédő csökkenti a személyi sérülések veszélyét.
- Előzze meg a készülék véletlenszerű bekapcsolását. Győződjön meg arról, hogy az elektromos kéziszerszám ki van kapcsolva, mielőtt a villamos hálózatra és/vagy az

- akkumulátorra csatlakoztatja, illetve kézbe veszi vagy viszi. Balesetet okozhat, ha az elektromos kéziszerszám hordozása közben az ujjja a kapcsolón van vagy az elektromos kéziszerszám már bekapcsolt állapotban van, amikor csatlakoztatja az áramellátásra.
- d) Távolítsa el a beállításhoz használt szerszámokat vagy csavarkulcsokat az elektromos kéziszerszám bekapcsolása előtt. Az elektromos kéziszerszám forgó részében maradt szerszám vagy kulcs balesetet okozhat.
- e) Kerülje a normálistól eltérő testtartást. Vegyen fel biztonságos álló helyzetet és tartsa meg folyamatosan az egyensúlyát. Ily módon váratlan helyzetekben is jobban úrrá tud lenni az elektromos kéziszerszámon.
- f) Viseljen alkalmas ruházatot. Ne viseljen bő ruházatot vagy ékszert. Tartsa távol a haját és ruháját a mozgó részekről. A laza ruházat, az ékszer vagy a hosszú haj beleakadhat a mozgó részekbe.
- g) Amennyiben a készülékhez porszivó és porgyűjtő berendezés is szerelhető, akkor ezeket csatlakoztatni és megfelelően használni kell. A porszivó alkalmazása csökkentheti a por általi veszélyeztetést.
- h) Ne gondolja, hogy biztonságban van és ne hagyja figyelmen kívül az elektromos kéziszerszámokra vonatkozó biztonsági előírásokat akkor sem, ha többszöri használat után jól ismeri az elektromos kéziszerszám használatát. A figyelmetlen használat a másodperc töredéke alatt súlyos sérüléseket okozhat.
- 4. Az elektromos kéziszerszám használata és kezelése**
- a) Ne terhelje túl az elektromos kéziszerszámot. A munkájának megfelelő elektromos kéziszerszámmal használja. A megfelelő elektromos kéziszerszámmal jobban és biztonságosabban tud dolgozni a megadott teljesítmény-tartományban.
- b) Ne használjon olyan elektromos kéziszerszámot, amelyiknek hibás a kapcsolója. Ha az elektromos kéziszerszámot már nem lehet be- és kikapcsolni, akkor a használata veszélyes és meg kell javíttatni.
- c) Húzza ki a hálózati csatlakozódugót a csatlakozóaljzatból és/vagy távolítsa el a levehető akkumulátort, mielőtt beállításokat végez a készüléken, betétszerszámokat cserél vagy az elektromos kéziszerszámot elteszi. Ezzel a megelőző biztonsági intézkedéssel megakadályozható az elektromos kéziszerszám véletlen bekapcsolása.
- d) A nem használt elektromos kéziszerszámot gyermekektől elzárva tárolja. Ne engedje, hogy olyan személyek használják az elektromos kéziszerszámot, akik nem ismerik annak használatát vagy nem olvasták az erre vonatkozó utasításokat. Az elektromos kéziszerszámok veszélyesek, ha tapasztalatlan személyek használják azokat.
- e) Gondosan ápolja az elektromos kéziszerszámokat és a betétszerszámokat. Ellenőrizze, hogy a mozgó részek tökéletesen működnek és nincsenek beszorulva, részei nincsenek eltörve vagy olyannyira megsérülve, hogy az befolyásolná az elektromos kéziszerszám működését. Az elektromos kéziszerszám használata előtt javíttassa meg a sérült részeket. Sok balesetet a rosszul karbantartott elektromos kéziszerszámok okoznak.
- f) A vágószerszámokat tartsa mindig élesen és tisztán. A gondosan karbantartott éles vágóeszközök kisebb valószínűséggel szorulnak be és könnyebben irányíthatók.
- g) Az elektromos kéziszerszámot, a betétszerszámokat stb. a használati utasításoknak megfelelően használja. Vegye figyelembe a munkakörülményeket és az elvégzendő feladatot. Az elektromos kéziszerszám nem rendeltetészerű használata veszélyes helyzeteket teremthet.
- h) A markolatokat és fogófelületeket tartsa szárazon, tisztán és olaj- illetve zsírmentesen. A csúszós markolatok és fogófelületek nem teszik lehetővé az elektromos kéziszerszám biztonságos használatát és irányítását váratlan helyzetekben.

5. Az akkumulátoros kéziszerszám használata és kezelése

- a) Az akkumulátort csak a gyártó által ajánlott töltővel töltsé. Olyan töltő esetén, amely egy bizonyos típusú akkumulátor töltésére alkalmas, tűzveszélyes áll fenn, ha másfajta akkumulátorral használják.
- b) Csak az elektromos kéziszerszámba való akkumulátort használja. Más akkumulátorok használata sérülést okozhat és tűzveszélyes.
- c) A nem használt akkumulátort tartsa megfelelő távolságban gémkapcsoktól, érméktől, kulcsoktól, szögektől, csavaroktól vagy más apró fémtárgyaktól, amelyek rövidzárlatot okozhatnak. Az akkumulátor érintkezői közötti rövidzárlat égési sérülést vagy tüzet okozhat.
- d) Helytelen alkalmazás esetén folyadék szivároghat ki az akkumulátorból. Ne érjen hozzá. Ha véletlenül mégis hozzáér, öblítse le vízzel. Ha a folyadék a szembe kerül, forduljon orvoshoz. A kiszivárgó akkumulátor-folyadék bőrirritációt vagy égési sérülést okozhat.
- e) Ne használjon sérült vagy módosított akkumulátort. A sérült vagy módosított akkumulátorok kiszámíthatatlanul viselkedhetnek és tüzet, robbanást vagy sérülést okozhatnak.
- f) Ne tegye ki az akkumulátort tűznek vagy magas hőmérsékletnek. Tűz vagy 130 °C (265 °F) feletti hőmérséklet robbanást okozhat.
- g) Kövesse a töltésre vonatkozó utasításokat, és soha ne töltsé az akkumulátort és az akkumulátoros kéziszerszámot a használati útmutatóban megadott hőmérséklet-tartományon kívül. A helytelen töltés és a megengedett hőmérséklet-tartományon kívüli töltés tönkre teheti az akkumulátort és növeli a tűzveszélyt.



VIGYÁZAT! ROBBANÁSVESZÉLY!

Soha ne töltsön fel egyszer használatos elemeket.



Védje az akkumulátort hőségtől, például tartós napsütéstől, tűztől, víztől és nedvességtől. Robbanásveszély áll fenn.

6. Szerviz

- a) Az elektromos kéziszerszámot csak képzett szakemberrel és csak eredeti cserealkatrészekkel javíttassa. Ezzel biztosítható az elektromos kéziszerszám hosszan tartó és biztonságos működése.
- b) Soha ne végezzen karbantartást sérült akkumulátorokon. Az akkumulátorok karbantartását csak a gyártó vagy hivatalos vevőszolgálatok végezhetik.

Valamennyi alkalmazási területre vonatkozó biztonsági utasítások

Csiszolásra és vágókorongos vágásra vonatkozó közös biztonsági utasítások

- a) Ez az elektromos kéziszerszám csiszolóként és korongos vágógépként használható. Olvassa el a készülékhez kapott összes biztonsági figyelmeztetést, utasítást, ábrát és adatot. Az alábbi utasítások figyelmen kívül hagyása áramütést, tüzet és/vagy súlyos sérüléseket okozhat.
- b) Ez az elektromos kéziszerszám nem használható csiszolópapíros csiszolásra, drótkéfélszóra, polírozásra és lyukvágásra. Az elektromos kéziszerszám nem rendeltetésszerű használata veszélyes és sérüléseket okozhat.
- c) Ne használjon olyan elektromos kéziszerszámokat, amelyeket a gyártó nem kifejezetten ehhez az elektromos kéziszerszámmal tervezett és ajánlott. Csak mert a tartozékot az elektromos kéziszerszámmal tudja rögzíteni, még nem garantálja annak biztonságos használatát.
- d) A cserélhető szerszám megengedett fordulatszámának legalább annyinak kell lennie, mint az elektromos kéziszerszámmal megadott legnagyobb fordulatszám. A megengedettnél gyorsabban forgó elektromos kéziszerszám eltérhet, darabjai pedig szétrepülhetnek.
- e) A cserélhető szerszám külső átmérőjének és vastagságának meg kell felelnie az Ön elektromos kéziszerszáma méreteinek. A nem megfelelő méretű cserélhető szerszámokat nem lehet megfelelően leárnyékolni vagy irányítani.

- f) A menetbetétes cserélhető szerszámnak pontosan illeszkednie kell a csiszolóorsó menetére. Karimával felszerelhető cserélhető szerszámok esetén a cserélhető szerszám furatátmérőjének pontosan illeszkednie kell a karima befogójának átmérőjéhez. Az elektromos kéziszerszámon nem megfelelően rögzített cserélhető szerszámok nem forognak egyenletesen, erősen vibrálnak és előfordulhat, hogy a kezelő emiatt elveszíti uralmát a készülék felett.
- g) Ne használjon sérült cserélhető szerszámot. Minden használat előtt ellenőrizze a cserélhető szerszámok – például csiszolókorongok – lepattogzásait és repedéseit, a csiszolóanyag-
rok repedéseit, kopását vagy erős elhasználódását, valamint a drótkéfék kilazult vagy törött drótszállait. Ha az elektromos kéziszerszám vagy a cserélhető szerszám leesett, ellenőrizze azok épségét vagy használjon ép cserélhető szerszámot. A cserélhető szerszám ellenőrzését és behelyezését követően tartózkodjon Ön és a közelben lévő személyek a forgó cserélhető szerszám síkján kívül, és járassa a készüléket egy percen keresztül a legmagasabb fordulatszámmal.
A sérült cserélhető szerszámok rendszerint már a tesztelés során eltörnek.
- h) Viseljen egyéni védőeszközöket. Alkalmazástól függően, viseljen teljes arcvédőt, szemvédőt vagy védőszemüveget. Szükség esetén viseljen porvédő maszkot, hallásvédőt, védőkesztyűt vagy speciális kötényt, ami megvédi Önt az apró csiszolási és anyagrészecskéktől. Védje a szemét a kirepülő idegen testekkel szemben, amelyek a különböző alkalmazások során keletkezhetnek. A por- vagy légzésvédő maszkoknak ki kell szűrniük a használat során keletkező port. A hosszú ideig tartó, hangos zaj halláskárosodást okozhat.
- i) **Ügyeljen arra, hogy más személyek biztonság távollágban legyenek az Ön munkaterületétől.** A munkaterületre belépő személyeknek egyéni védőeszközt kell viselniük.
A munkadarab, illetve a törött cserélhető szerszámok letört darabjai könnyen kirepülhetnek és még a közvetlen munkaterületen kívül is sérüléseket okozhatnak.
- j) Az elektromos kéziszerszámot csak a szigetelt markoló felületénél fogja meg, ha olyan munkát végez, ahol a cserélhető szerszám rejtett kábelebbe vagy a készülék saját hálózati kábelébe ütközhet. A feszültség alatt álló vezetékkel való érintkezés feszültség alá helyezheti a készülék fém alkatrészeit is, ez pedig áramütést okozhat.
- k) **Soha ne tegye le addig az elektromos kéziszerszámot, amíg a cserélhető szerszám teljesen le nem állt.** A forgó cserélhető szerszám hozzáérhet a letámasztó felülethez, ami által Ön elveszítheti uralmát az elektromos kéziszerszám felett.
- l) **Ne működtesse az elektromos kéziszerszámot miközben viszi.** A forgó cserélhető szerszám véletlenül befoghatja a ruháját és a cserélhető szerszám a testébe fúródhat.
- m) **Rendszeresen tisztítsa meg az elektromos kéziszerszám szellőzőnyílásait.** A motor ventilátora port szív a készülékházba és a felhalmozódó fémpor elektromos veszélyt okozhat.
- n) **Ne használja az elektromos kéziszerszámot gyúlékony anyagok közelében.** A szikrák könnyen begyújthatják ezeket az anyagokat.
- o) **Ne használjon olyan cserélhető szerszámokat, amelyek hűtőfolyadékot igényelnek.** Víz vagy más hűtőfolyadék használata áramütést okozhat.

Visszaütés és megfelelő biztonsági utasítások

A visszaütés egy megakadt vagy blokkolt forgó cserélhető szerszám, mint például csiszolókorong, csiszolóanyag stb. hirtelen reakciója. Az elakadás vagy blokkolás a forgó cserélhető szerszám hirtelen megállását okozza. Ennek következtében az irányíthatatlanná vált elektromos kéziszerszám a blokkolási ponton a cserélhető szerszám forgásirányával szemben felgyorsul.

Ha például egy csiszolókorong beakad a munkadarabban, akkor a csiszolókorong munkadarabba süllyedő széle beakadhat és ezáltal kitörheti a csiszolókorongot vagy visszaüthet. A csiszolókorong ekkor – a korong blokkolási ponton felvett forgásirányától függően –

a kezelő felé vagy vele ellentétes irányba mozog. Ennek során a csiszolókorong akár el is törhet.

A visszaütés az elektromos kéziszerszám hibás használatából és/vagy hibás munkahelyi körülményekből ered. Az alábbiakban leírt megfelelő óvintézkedésekkel mindez megelőzhető.

- a) **Tartsa erősen az elektromos kéziszerszámot, majd testével és karjaival vegyen fel olyan helyzetet, hogy fel tudja fogni a visszaütés következtében fellépő erőket.** Amennyiben rendelkezésre áll, használja mindig a pótmarkolatot, hogy a lehető legjobban tudja irányítani a visszaütés következtében fellépő erőt vagy a felfutáskor tapasztalható reakciónyomatékat. A kezelő személy a megfelelő biztonsági óvintézkedésekkel biztonságosan uralhatja a visszaütés következtében fellépő erőt vagy a reakcióerőt.
- b) **Soha ne nyúljon a forgó cserélhető szerszámok közelébe.** Visszaütés esetén a cserélhető szerszám kézsérülést okozhat.
- c) **Kerülje testével azt a területet, ahová az elektromos kéziszerszám visszaütés esetén elmozdul.** A visszaütés az elektromos kéziszerszámot a csiszolókorong mozgásával ellentétes irányba viszi a blokkolási ponton.
- d) **Sarkok, éles peremek stb. közelében fokozott óvatossággal dolgozzon.** Előzze meg a cserélhető szerszámok munkadarabról való visszapatтанását, illetve beszorulását. A forgó cserélhető szerszám könnyen beékelődik sarkokban, éles szegélyeken vagy ha visszaütődik. Ennek következtében elveszítheti uralmát a készülék felett vagy a készülék visszaüthet.
- e) **Ne használjon fa vágásához való láncfűrészlapot, 10 mm-nél nagyobb szegmenstávolságú szegmentált gyémánt vágókorongot és fogazott fűrészlapot.** Az ilyen cserélhető szerszámok gyakran okoznak visszaütést és irányíthatatlanná válnak.

Csiszolásra és vágásra vonatkozó különleges biztonsági utasítások

- a) **Kizárólag az adott elektromos kéziszerszámhoz engedélyezett csiszolótesteket és az ezekhez a csiszolótestekhez tervezett védőburkolatot használjon.** A nem az elektromos kéziszerszámhoz tervezett csiszolótesteket nem lehet megfelelően védeni, ezért azok használata nem biztonságos.
- b) **A süllyesztett közepű csiszolókorongokat úgy kell felszerelni, hogy a csiszolófelület ne nyúljon túl a védőburkolat peremén.** A csiszolókorong peremén túlnyúló, szakszerűtlenül felszerelt csiszolókorong nem árnyékolható le megfelelően.
- c) **A védőburkolatot megfelelően kell az elektromos kéziszerszámra rögzíteni és úgy kell beállítani, hogy a lehető legnagyobb biztonságot nyújtsa, azaz a csiszolótest lehető legkisebb része legyen fedetlenül a kezelő felé.** A védőburkolat védi a kezelő személyt a letört daraboktól és a csiszolótesttel való véletlen érintkezéstől, valamint a szikrától, ami meggyújthatja a ruházatot.
- d) **A csiszolótesteket kizárólag az ajánlott felhasználási célokra szabad használni.** Például: soha ne csiszoljon a vágókorong oldalfelületével. A vágókorongokat a korong élével történő anyageltávolításra tervezték. Az oldalirányú erőhatás könnyen széttörheti ezeket a csiszolótesteket.
- e) **Kizárólag ép és a kiválasztott csiszolókorongnak megfelelő méretű és alakú befogókarimát használjon.** A megfelelő karima megtámasztja a csiszolókorongot és csökkenti a csiszolókorong törésének veszélyét. A vágókorongokhoz való karimák eltérhetnek a többi csiszolókoronghoz való karimáktól.
- f) **Ne használja a nagyobb elektromos kéziszerszámok elhasználdott csiszolókorongjait.** A nagyobb elektromos kéziszerszámok csiszolókorongjait nem a kisebb elektromos kéziszerszámok magasabb fordulatszámára tervezték és eltörhetnek.

- g) Amennyiben kettős célra használ korongokat, mindig a végzett alkalmazásnak megfelelő védőburkolatot használja. A megfelelő védőburkolat használatának elmulasztása nem biztosíthatja a kívánt szintű árnyékolást és súlyos sérülésekhez vezethet.
- f) Legyen különösen óvatos meglévő falban vagy más be nem látható területen végzett „merülővágás” esetén. Az anyagba hatoló vágókorong gáz- vagy vízvezetékek, elektromos vezetékek vagy egyéb tárgyak vágása esetén visszaütést okozhat.

Vágókorongos vágásra vonatkozó további különleges biztonsági utasítások

- a) Kerülje a vágókorong blokkolását vagy a túl erős felületre nyomást. Ne vágjon túl mélyre. A vágókorong túlterhelése növeli az igénybevételt és az elferdülés vagy a beékelődés valószínűségét és ezáltal egy visszaütés vagy a csiszolótest törésének lehetőségét.
- b) Kerülje el a forgó vágókorong előtti és mögötti területet. Amennyiben a vágókoronggal Önnel ellentétes irányba vág munkadarabot, akkor egy visszaütés esetén előfordulhat, hogy az elektromos kéziszerszám a forgó koronggal együtt közvetlenül Ön felé vágódik.
- c) A vágókorong beszorulása vagy a munka félbeszakítása esetén kapcsolja ki a készüléket és tartsa nyugodtan a korong teljes leállásáig. Soha ne próbálja meg kihúzni a még mozgó vágókorongot a vágatból, mert visszaütés lehet a következménye. Keresse meg, majd szüntesse meg a beékelődés okát.
- d) Ne kapcsolja vissza addig az elektromos kéziszerszámot, amíg az a munkadarabban van. Hagyja, hogy a vágókorong elérje a teljes fordulatszámot, mielőtt óvatosan folytatja a vágást. Ellenkező esetben előfordulhat, hogy beakad a vágókorong, kiugrik a munkadarab-ból vagy visszaütést okoz.
- e) Támassza alá a lemezeket vagy a nagyobb méretű munkadarabokat, ezzel jelentősen csökkentheti a beszorult vágókorong visszaütésének veszélyét. A nagy munkadarabok már saját tömegük alatt is elhajolhatnak. A munkadarabokat a korong mindkét oldalán, vagyis a vágásvonal közelében és a peremnél is alá kell támasztani.

- g) Ne végezzen ívelt vágásokat. A vágókorong túlterhelése növeli az igénybevételt és az elferdülés vagy a beékelődés valószínűségét és ezáltal egy visszaütés vagy a csiszolótest törésének lehetőségét, ami komoly sérüléseket okozhat.

Töltőkre vonatkozó biztonsági utasítások

- Ezt a készüléket 8 éves kor feletti gyermekek és csökkent fizikai, érzékszervi vagy szellemi képességű, illetve tapasztalattal és ismeretekkel nem rendelkező személyek csak felügyelet mellett használhatják, vagy ha felvilágosították őket a készülék biztonságos használatáról és megértették az ebből eredő veszélyeket. Gyermekek nem játszhatnak a készülékkel. Tisztítást és a felhasználó által végzendő karbantartást felügyelet nélküli gyermekek nem végezhetnek.
- A veszélyek elkerülése érdekében a sérült csatlakozóvezetéket a gyártónak, a gyártó vevőszolgálatának vagy hasonló szakképzett személynek kell kicserélnie.



A töltő kizárólag beltéri használatra alkalmas.

⚠ FIGYELMEZTETÉS!

- A veszélyek elkerülése érdekében a sérült csatlakozóvezetéket a gyártónak, a gyártó vevőszolgálatának vagy hasonló szakképzett személynek kell kicserélnie.

⚠ FIGYELEM!

- ▶ Ez a töltő csak az alábbi akkumulátorokkal használható: PAP 20 A1/PAP 20 A2/PAP 20 A3/PAP 20 B1/PAP 20 B3/PAPS 204 A1/PAPS 208 A1.
- ▶ A kompatibilis akkumulátorok aktuális listája a www.lidl.de/akku oldalon található.

Engedélyezett tartozékok

	Max. átmérő Ø (mm)	Max. vastagság (mm)	Menetméret (mm)	Max. fordulatszám (min ⁻¹)	Max. kerületi sebesség (m/s)	Szerszám
Vágókorongok	125	3	M14	≥11000	≥72	Kétlyukú szerelőkulcs 20
Nagyoló korongok	125	6	M14	≥11000	≥72	Kétlyukú szerelőkulcs 20

Az ajánlott cserélhető szerszámok tárolása és kezelése

- A csiszolószerszámokat óvatosan kell kezelni és szállítani.
- A csiszolószerszámokat úgy kell tárolni, hogy ne érhessék mechanikai sérülések vagy környezeti hatások (pl. nedvesség).

Munkavégzésre vonatkozó tudnivalók

TUDNIVALÓ

- ▶ A csiszolótesteket kizárólag az ajánlott felhasználási célokra szabad használni. Ellenkező esetben eltörhetnek, megsérülhetnek és sérüléseket okozhatnak.

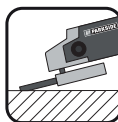

Nagyoló csiszolás
Soha ne használjon vágókorongot nagyoláshoz!

- Mérsékelt nyomást kifejtve mozgassa ide-oda a sarokcsiszolót a munkadarabon.
- Puha anyag megmunkálása esetén a nagyoló korongot kis szögben vezesse a munkadarab felett, kemény anyag esetén tartsa kissé nagyobb szögben.

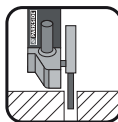

Vágókorongos vágás
Soha ne használjon nagyoló korongot vágáshoz!

- Kizárólag olyan szálerősítésű vágó- vagy csiszolókorongot használjon, amit 80 m/s vagy ezt meghaladó kerületi sebességű használatra engedélyeztek.

⚠ VIGYÁZAT!

- ▶ A csiszolószerszám a kikapcsolást követően is forog egy darabig. Ne próbálja lefékezni oldalirányú nyomás kifejtésével.
- **Rögzítse a munkadarabot.** A munkadarab rögzítéséhez használjon befogóeszközt/satut. Ezekkel biztosabban tartható a munkadarab, mint kézzel.
- **Lehelyezés előtt mindig kapcsolja ki a készüléket és várja meg, amíg teljes leáll.**
- Csak száraz vágásra, illetve száraz csiszolásra használja a készüléket.
- A pótkarkolatnak **7** a készülék minden használata során felszerelve kell lenni.
- Azbeszttartalmú anyagokat nem szabad megmunkálni. Az azbeszt rákkeltő anyagnak számít.



Tipp! Így cselekszik helyesen.

⚠ VESZÉLY! A KÉSZÜLÉKET MINDIG ÖNNEL ELLENTÉTES IRÁNYBA MOZGASSA A MUNKADARABON.

- ▶ Ezzel ellentétes irányú megmunkálás esetén visszaütés veszélye áll fent. A készülék kinyomódhat a vágásból.
- **A készüléket mindig bekapcsolt állapotban vezesse a munkadarabba.** A megmunkálás után emelje le a készüléket a munkadarabról és csak ezt követően kapcsolja ki.
- **Munka közben mindig két kézzel, erősen tartsa a készüléket.** Gondoskodjon biztonságos álló helyzetről.
- A lehető legjobb csiszolóhatás eléréséhez a készüléket mindig egyenesen, 15-30° közötti szögben (a csiszolókorong és a munkadarab között) mozgassa ide és oda a munkadarabon.

- **Ferde felületek megmunkálása esetén a készüléket nem szabad erősen a munkadarabhoz nyomni.** A biztonságos és hatékony munkavégzés érdekében a fordulatszám erős lecsökkenése esetén Ön is csökkentse a nyomóerőt. A készülék teljes lefékeződése vagy blokkolása esetén azonnal kapcsolja ki a készüléket.
- **Vágás: Mérsékelt előtolással dolgozzon és ügyeljen arra, hogy ne akadjon be a vágókorong.**
- **Munkavégzés során a nagyoló- és vágókorongok nagyon felforrósodnak – hagyja lehűlni azokat, mielőtt hozzárér.**
- **Soha ne használja a készüléket rendeltetésellenes célra.**
- **Mindig ügyeljen arra, hogy a készülék legyen kapcsolva, mielőtt az akkumulátort behelyezi.**
- **Veszély esetén azonnal kapcsolja ki a készüléket és vegye ki az akkumulátort.** Gondoskodjon arról, hogy a készülék könnyen hozzáférhető és vészhelyzetben gond nélkül elérhető legyen.
- **Mindig távolítsa el az akkumulátort munkaszünetek esetén, a készüléken végzendő bármely munkálat előtt, továbbá ha nem használja a készüléket.** A készüléknek mindig tisztának, száraznak és olaj- vagy kenőanyagmentesnek kell lenni.
- **Mindig legyen figyelmes! Ügyeljen arra, amit tesz és mindig megfontoltan dolgozzon.** Semmiképpen se használja a készüléket, ha szétszórt vagy rosszul érzi magát.



⚠ FIGYELMEZTETÉS!

Mindig viseljen védőszemüveget.



⚠ FIGYELMEZTETÉS!

Mindig viseljen porvédő maszkot.

Üzembe helyezés előtt

Akkumulátor-telep töltése (lásd A ábra)

VIGYÁZAT!

- ▶ Mindig húzza ki a hálózati csatlakozódugót, mielőtt az akkumulátor-telepet **3** kiveszi a töltőből, ill. behelyezi.

TUDNIVALÓ

- ▶ Soha ne töltsen az akkumulátor-telepet akkor, ha a környezeti hőmérséklet 10 °C alatt vagy 40 °C felett van. A lítium-ion akkumulátor hosszabb tárolása esetén rendszeresen ellenőrizni kell az akkumulátor töltöttségét. Az optimális töltöttségi állapot 50% és 80% között van. Hűvös, száraz helyen, 0 °C és 50 °C közötti környezeti hőmérsékleten kell tárolni.
- ◆ Helyezze be az akkumulátor-telepet **3** a gyors-töltőbe **14** (lásd az A ábrát).
- ◆ Csatlakoztassa a hálózati csatlakozódugót a csatlakozóaljzatba. A töltésjelző LED **15** pirosan világít.
- ◆ A zöld töltésjelző LED **16** jelzi, hogy a töltési folyamat lezárult és az akkumulátor-telep **3** üzemkész.

FIGYELEM!

- ◆ Ha a piros töltésjelző LED **15** villog, akkor az akkumulátor-telep **3** túlhevült és nem tölthető.
- ◆ Ha a piros és a zöld töltésjelző LED **15** **16** egyszerre villog, akkor az akkumulátor-telep **3** meghibásodott.
- ◆ Az egymást követő töltések között kapcsolja ki a töltőt legalább 15 percre. Ehhez húzza ki a hálózati csatlakozódugót.

Akkumulátor-telep behelyezése a készülékbe/kivétele a készülékből

Akkumulátor-telep behelyezése

- ◆ Kattintsa be az akkumulátor-telepet **3** a markolatba.

Az akkumulátor-telep kivétele

- ◆ Nyomja meg a kireteszelő gombot **2** és vegye ki az akkumulátor-telepet **3**.

Akkumulátor állapotának ellenőrzése

- ◆ Az akkumulátor állapotának ellenőrzéséhez nyomja meg az akkumulátor-állapotjelző gombot **4** (lásd a fő ábrát is). Az állapot, illetve a fennmaradó teljesítmény az alábbiak szerint jelenik meg az akkumulátor-kijelző LED-en **5** :
PIROS/NARANCSSÁRGA/ZÖLD = maximális töltés
PIROS/NARANCSSÁRGA = közepes töltés
PIROS = gyenge töltés - akkumulátor töltése szükséges

A védőburkolat beállítása

FIGYELMEZTETÉS! SÉRÜLÉSVESZÉLY!

- ▶ A készüléken végzendő bármely művelet előtt kapcsolja ki a készüléket és vegye ki az akkumulátort.

SÉRÜLÉSVESZÉLY!

- ▶ A sarokcsiszolót mindig védőburkolattal **8** kell használni. A védőburkolatnak stabilan kell felerősítve lenni a sarokcsiszolón. Úgy állítsa be, hogy a lehető legbiztonságosabb legyen, vagyis a csiszolószerszám lehető legkisebb fedetlen része legyen a kezelő személy felé. A védőburkolatnak **8** védenie kell a kezelő személyt a letörött, kirepülő darabokkal és a csiszolószerszámmal való véletlen érintkezéssel szemben.
- ▶ Ügyeljen arra, hogy a védőburkolat **8** legalább akkora szögben legyen felszerelve, mint a pótmarkolat **7** (lásd B ábra). Ellenkező esetben a nagyoló, illetve a vágókorong sérülést okozhat.

- ◆ Forgassa el a védőburkolatot **8** a szükséges állásba (munkapozíció). Közben ügyeljen arra, hogy a védőburkolat **8** úgy legyen elhelyezve, hogy a védőburkolat-rögzítő **13** a védőburkolat **8** 5 bütykének **21** egyike fölött legyen. (lásd az E ábrát a kihajtható oldalon).
- ◆ Ügyeljen arra, hogy a védőburkolat-rögzítő **13** stabilan helyezkedjen el a mindenkori bütyökben **21**.

Pótmarkolat felszerelése

⚠ VIGYÁZAT!

- ▶ Biztonsági okok miatt ez a készülék kizárólag a pótmarkolattal **7** használható. Ellenkező esetben személyi sérülés történhet. A pótmarkolat **7** a munkavégzés jellegétől függően balra, jobbra vagy a készülék fejrésze felett csavarható be.

Nagyoló korong/vágókorong felszerelése/cseréje

A vágó-/nagyoló korongok használata során mindig viseljen védőkesztyűt.

Ügyeljen a nagyoló- vagy vágókorongok méretére. A lyukátmérőnek holtjáték nélkül kell illeszkednie a befogókarimához **18**. Ne használjon szűkítőelemet vagy adaptert.

TUDNIVALÓ

- ▶ Csak tiszta korongokat használjon.
- Csak olyan csiszolószerszámot használjon, amelynek megengedett legnagyobb fordulatszámja eléri a készülék üresjáratú fordulatszámát.
- **SÉRÜLÉSVESZÉLY!** Az orsóreteszelő gombot **9** kizárólag nyugalmi helyzetben lévő befogóorsónál **17** működtesse.
- ◆ A hajtómű blokkolásához nyomja meg az orsóreteszelő gombot **9**.
- ◆ Lazítsa meg a szorítóanyát **19** a kétlyukú szerelőkulcs **20** segítségével (lásd D ábra).
- ◆ Helyezze fel a nagyoló- vagy vágókorongot nyomtatott oldalával a készülék felé a befogókarimára **18**.

- ◆ Ezt követően helyezze vissza a szorítóanyát **19** kiemelkedő oldalával felfelé a befogóorsóra **17**.

Vékony csiszolókorongok esetén (lásd az 1. ábrát)

- ◆ A szorítóanya **19** gallérja felfelé mutat, hogy egy vékony csiszolókorongot stabilan rögzíteni lehessen.

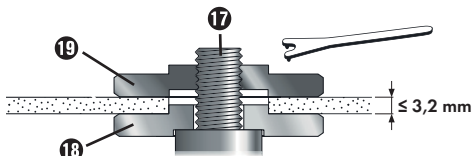

1. ábra

- ◆ A hajtómű blokkolásához nyomja meg az orsóreteszelő gombot **9**.
- ◆ Húzza meg a szorítóanyát **19** a kétlyukú szerelőkulcs **20** segítségével.

Vastag csiszolókorongok esetén (lásd a 2. ábrát)

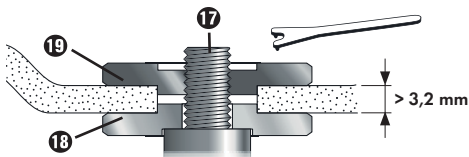

2. ábra

A szorítóanya **19** gallérja lefelé mutat, hogy a csiszolókorong stabilan felhelyezhető legyen a befogóorsóra **17**.

- ◆ Reteszelve a befogóorsót **17**.
- ◆ Húzza meg a szorítóanyát **19** a kétlyukú szerelőkulcs **20** segítségével az óramutató járásával megegyező irányba.

TUDNIVALÓ

- ▶ Ha a cserét követően a korong egyenetlenül jár vagy rezeg, akkor a korongot azonnal ki kell cserélni.
- ◆ Korongcserét követően – a biztonság kedvéért – járassa a készüléket 60 másodpercig legnagyobb fordulatszámon. Figyeljen a szokatlan zajokra és a szikraképződésre.

- ◆ Ellenőrizze a rögzítőelemek helyes felhelyezését.
- ◆ Ügyeljen arra, hogy a vágó- vagy nagyoló korongon (gyémánt vágókorong is) lévő irányjelző nyíl (ha van ilyen) megegyezzen a készülék forgásirányával (forgásirány-jelző nyíl a készülékfejen).

Üzembe helyezés

Be-/kikapcsolás

Használat előtt ellenőrizze a behelyezett szerszámot és a rögzítőelemek megfelelő felhelyezését.

TUDNIVALÓ

- ▶ A sarokcsiszolót mindig az anyaggal való érintkezés előtt kapcsolja be és csak ezután helyezze a munkadarabra.
- ▶ Ha a készülék túlterhelés miatt leáll és magától kikapcsol, automatikusan újraindul, amint megszűnik a leállás oka (automatikus indítás funkció).

Bekapcsolás

- ◆ Nyomja a be-, kikapcsolót **1** először jobbra, majd tolja előre.

Kikapcsolás

- ◆ Engedje el a be-, kikapcsolót **1**.

A tartós üzemmód bekapcsolása

- ◆ Nyomja a be-, kikapcsolót **1** először jobbra, majd tolja előre. Ezután nyomja a be-, kikapcsolót **1** elöl lefelé, amíg be nem kattann.

A tartós üzemmód kikapcsolása

- ◆ Nyomja le hátul a be-, kikapcsolót **1**, majd engedje el.

Fordulatszám beállítása

A fordulatszám-választó állítókerékkel **6** beállíthatja a fordulatszámot:

(1 = legkisebb fordulatszám, 6 = legnagyobb fordulatszám).

Azt javasoljuk, hogy a megfelelő fordulatszámot gyakorlati próbával határozza meg.

A fordulatszám használat közben is módosítható.

Karbantartás és tisztítás



FIGYELMEZTETÉS! SÉRÜLÉSVESZÉLY!
A készüléken végzendő bármely művelet előtt kapcsolja ki a készüléket és vegye ki az akkumulátort.

Az akkumulátoros sarokcsiszoló nem igényel karbantartást.

- A készülék tisztításához ne használjon éles tárgyakat. Ne hagyja, hogy folyadék kerüljön a készülék belsejébe. Ellenkező esetben kár keletkezhet a készülékben.
- Rendszeresen tisztítsa meg a készüléket, lehetőleg közvetlenül a használatot követően.
- A készülékházat száraz törlőkendővel tisztítsa meg – semmiképpen ne használjon benzint, oldószert vagy olyan tisztítószeret, amelyek kárt tehetnek a műanyagban.
- A készülék alapos tisztításához porszívó szükséges.
- A szellőzőnyílásokat mindig szabadon kell hagyni.
- A felületre tapadó csiszolóport ecsettel távolítsa el.

TUDNIVALÓ

- ▶ A felsorolásban nem szereplő alkatrészeket (mint pl. szénkefe, kapcsoló) szerviz-forródróton keresztül rendelheti meg.

FIGYELMEZTETÉS!

- Ne használjon olyan kiegészítőket, amelyeket a PARKSIDE nem ajánlott. Ez áramütést és tüzet okozhat.

Ártalmatlanítás

Csak Franciaországra vonatkozik



FR

Cet appareil et ses accessoires se recyclent

À DÉPOSER EN MAGASIN À DÉPOSER EN DÉCHÈTERIE



OU



Points de collecte sur www.quefairedemesdechets.fr
Privilégiez la réparation ou le don de votre appareil !



FR



FR



A termék, a csomagolás és a használati utasítás újrahásznoítható, a gyártó kiterjesztett felelőssége alá tartozik, és szelektív hulladékgyűjtéssel gyűjtik.



Ne dobjon elektromos kéziszer-számot a háztartási hulladékba!

Az áthúzott kerekés szeméttároló itt látható szimbóluma azt jelzi, hogy ez a készülék a 2012/19/EU irányelv hatálya alá tartozik. Ez az irányelv azt mondja ki, hogy a készüléket életciklusa végén nem szabad a szokásos háztartási hulladékkal ártalmatlanítani, hanem külön létrehozott gyűjtőhelyen, újrahásznoító központokban vagy hulladékkezelő üzemben kell leadni.

Ez az ártalmatlanítás az Ön számára díjtalan. Kímélje a környezetet és ártalmatlanítson szakszerűen.



Az elhasználdott termék ártalmatlanításának lehetőségeiről tájékozódjon települése vagy városa önkormányzatánál.



Ne dobjon akkumulátort a háztartási hulladékba!

A hibás vagy elhasználdott akkumulátorokat a 2006/66/EC irányelv szerint újra kell hasznosítani. Az akkumulátorokat/elemeket veszélyes hulladékként kell kezelni és ezért megfelelő helyeken (kereskedők, szakkereskedők, önkormányzati létesítmények, ipari hulladékkezelő vállalatok) környezetbarát módon kell ártalmatlanítani. Az elemek/akkumulátorok mérgező nehézfémeket tartalmazhatnak.

Ezért ne dobja az elemeket/akkumulátorokat a háztartási hulladékba, hanem vigye el külön gyűjtőhelyre. Az elemeket/akkumulátorokat csak lemeült állapotban adja le.



A csomagolás környezetbarát anyagokból készült, amit a helyi hulladékhasznosítónál adhat le ártalmatlanításra.



Ártalmatlanítsa a csomagolást környezetbarát módon. Vegye figyelembe a különböző csomagolóanyagokon lévő jelzéseket és adott esetben válassza külön azokat. A csomagolóanyagok rövidítésekkel (a) és számjegyekkel (b) vannak megjelölve, az alábbi jelentéssel: 1-7: műanyag, 20-22: papír és karton, 80-98: kompozit anyagok.

HU JÓTÁLLÁSI TÁJÉKOZTATÓ	
A termék megnevezése: Akkus sarokcsiszoló 20 V	Gyártási szám: 436786_2304
A termék típusa:	PWSA 20-Li F4
A gyártó cégneve, címe és e-mail címe: KOMPERNASS HANDELS GMBH BURGSTRASSE 21 44867 BOCHUM/ NÉMETORSZÁG info@kompernass.de	A szerviz neve, címe és telefonszáma: Szerviz Magyarország/ Hornos Ltd. Zrinyi Utca 39, 2600 Vac, Tel.: 06800 21225
Az importáló/ forgalmazó neve és címe: Lidl Magyarország Kereskedelmi Bt., H-1037 Budapest, Rádl árok 6.	

1. A jótállási idő a Magyarország területén, Lidl Magyarország Kereskedelmi Bt. üzletében történt vásárlás napjától számított 3 év, amely jogvesztő. Ha a csomag tartalmazza, akkor az X12V és X20V Team termékcsalád akkumulátor-telepeire is vállalunk 3 év garanciát a vásárlás napjától kezdve. A jótállási idő a fogyasztó részére történő átadással, vagy ha az üzembe helyezést a forgalmazó, vagy annak megbízottja végzi, az üzembe helyezés napjával kezdődik.
2. A jótállási igény a jótállási jeggyel és/vagy a vásárlást igazoló blokkal érvényesíthető. A jótállási jegy szabálytalan kiállítása, vagy átadásának elmaradása nem érinti a jótállási kötelezettség-vállalás érvényességét. Kérjük, hogy a vásárlás tényének és időpontjának bizonyítására őrizze meg a pénztári fizetésnél kapott jótállási jegyet és a vásárlást igazoló blokkot.
3. A vásárlástól számított három munkanapon belül érvényesített csereigény esetén a forgalmazó köteles a terméket kicserélni, feltéve ha a hiba a rendeltetésszerű használatot akadályozza. A jótállási jogokat a termék tulajdonosaként a fogyasztó érvényesítheti az áruházakban, valamint a jótállási tájékoztatóban feltüntetett szervizekben. (A magyar Polgári Törvénykönyv alapján fogyasztónak minősül a szakmája, önálló foglalkozása vagy üzleti tevékenysége körén kívül eljáró természetes személy.)
A jótállás ideje alatt a fogyasztó hibás teljesítés esetén kérheti a termék kijavítását, kicserélését, vagy ha a termék nem javítható vagy cserélhető, vagy az a forgalmazónak aránytalan többletköltséggel járna, illetve a fogyasztó kijavításhoz, kicseréléshez fűződő érdeke alapos ok miatt megszűnt, árleszállítást kérhet, vagy elállhat a szerződéstől és visszakérheti a vételárat. A kijavítás során a termékbe csak új alkatrész kerülhet beépítésre.
4. A fogyasztó a hiba felfedezése után a lehető legrövidebb időn belül köteles a hibát bejelenteni és a terméket a jótállási jogok érvényesítése céljából átadni. A hiba felfedezésétől számított két hónapon belül bejelentett jótállási igényt időben közölni kell tekinteni. A közlés elmaradásából eredő kárért a fogyasztó felelős. A jótállási igény érvényesíthetőségének határideje a termék, vagy fődarabjának kicserélése esetén a csere napján újraindul.

5. A rögzített bekötésű, illetve a 10 kg-nál súlyosabb, vagy tömegközlekedési eszközön nem szállítható terméket az üzemeltetés helyén kell megjavítani. Abban az esetben, ha a javítás a helyszínen nem végezhető el, a termék ki- és visszaszereléséről, valamint szállításáról a forgalmazónak kell gondoskodnia.
6. A jótállás nem áll fenn, ha a hiba a nem rendeltetésszerű használatból, átalakításból, helytelen tárolásból, vagy a használati utasítástól eltérő kezelésből, vagy bármely a vásárlást követő behatásból fakad, vagy elemi kár okozta, és azt a forgalmazó, vagy a szerviz bizonyítja. A jótállás nem vonatkozik a mozgó kopó alkatrészek (mint pl. világítótestek, gumibroncok, fűrészlapok, cserepengék, csiszolópapír stb.) rendeltetésszerű elhasználódására. A szerviz és a forgalmazó a kijavítás során nem felel a terméken a fogyasztó vagy harmadik személyek által tárolt adatokért vagy beállításokért.
7. Fogyasztói jogvita esetén a fogyasztó a megyei (fővárosi) kereskedelmi és iparkamarák mellett működő békéltető testület eljárását is kezdeményezheti.

A garanciális szerviz nem érvényes

- az akkumulátor-kapacitás normális elhasználódása esetén
- a termék ipari használata esetén
- ha az ügyfél megrongálja vagy megváltoztatja a terméket
- ha nem tartja be a biztonsági vagy karbantartási előírásokat, kezelési hiba esetén
- természeti események által okozott sérülések esetén

A jótállás a fogyasztó törvényből eredő szavatossági jogait és azok érvényesíthetőségét nem érinti.

Kijavítást ellenőrző szelvény:

A jótállási igény bejelentésének időpontja:	A hiba oka:
Javításra átvétel időpontja:	A hiba javításának módja:
A fogyasztó részére történő visszaadás időpontja:	
A szerviz bélyegzője, kelt és aláírása:	

Kicserélést ellenőrző szelvény:

A jótállási igény bejelentésének időpontja:
Kicserélés időpontja:
A cserélő bolt bélyegzője, kelt és aláírás:

Az eredeti megfelelőségi nyilatkozat fordítása

Mi, a KOMPERNASS HANDELS GMBH – a dokumentációért felelős: Semi Uguzlu, BURGSTR. 21, 44867 BOCHUM, NÉMETORSZÁG –, ezennel igazoljuk, hogy ez a termék megfelel az alábbi szabványoknak, normatív dokumentumoknak és EK-irányelveknek:

Gépekre vonatkozó irányelv (2006/42/EC)

Elektromágneses összeférhetőség (2014/30/EU)

RoHS irányelv (2011/65/EU)*

* A kiállított megfelelőségi nyilatkozat tekintetében kizárólag a gyártó felel. A nyilatkozat fenti tárgya megfelel az Európa Parlament és Tanács 2011. június 8-i, egyes veszélyes anyagok elektromos és elektronikus berendezésekben való alkalmazásának korlátozásáról szóló 2011/65/EU irányelvnek.

Alkalmazott harmonizált szabványok

EN 62841-1:2015

EN IEC 62841-2-3:2021/A11:2021

EN IEC 55014-1:2021

EN IEC 55014-2:2021

EN IEC 63000:2018

A gép típusmegjelölése: Akkus sarokcsiszoló 20 V PWSA 20-Li F4

Gyártási év: 2023.06.

Sorozatszám: IAN 436786_2304

Bochum, 2023.06.20.



Semi Uguzlu

– minőségbiztosítási vezető –

A továbbfejlesztés érdekében a műszaki változtatások jogát fenntartjuk.

Pótalkumulátor és töltőkészülék rendelés

Pótalkumulátort és töltőkészüléket kényelmesen az interneten a www.kompennass.com weboldalon is rendelhet.



X20V 4 Ah



X20V 2 Ah



PDSL20 A1

- ◆ Olvassa be a QR-kódot az okostelefonjával/táblagépével.
Ezzel a QR-kóddal közvetlenül a weboldalunkra kerül, ahol megtekintheti és megrendelheti a rendelkezésre álló pótalkatrészeket.

TUDNIVALÓ

- ▶ Ha probléma merül fel az online rendeléssel, forduljon az ügyfélszolgálatunkhoz telefonon vagy e-mailben.
- ▶ A rendeléshez mindig adja meg a cikkszámot (IAN) 436786_2304.
- ▶ Ne feledje, hogy nem minden országban lehetséges az alkatrészek interneten történő megrendelése.



KOMPERNASS HANDELS GMBH

BURGSTRASSE 21
44867 BOCHUM
GERMANY
www.kompernass.com

Last Information Update · Stand der Informationen · Version des informations · Stand van de informatie · Stav informací
Stan informacjī · Stav informácií · Estado de las informaciones · Tilstand af information · Versione delle informazioni
Információk állása: 06/2023 · Ident.-No.: PWSA20-LiF4-062023-1

IAN 436786_2304