



## KINDER-ROLLSCHUHE / KIDS' ROLLER SKATES / PATINS À ROULETTES ENFANT

DE AT CH

### KINDER-ROLLSCHUHE

Bedienungs- und Sicherheitshinweise

FR BE

### PATINS À ROULETTES ENFANT

Instructions d'utilisation et consignes de sécurité

PL

### WROTKI DZIECIĘCE

Wskazówki dotyczące obsługi i bezpieczeństwa

SK

### DETSKÉ KOLIESKOVÉ KORČULE

Pokyny pre obsluhu a bezpečnostné pokyny

DK

### RULLESKØJTER TIL BØRN

Brugs- og sikkerhedsanvisninger

HU

### GYERMEK GÖRKORCSOLYA

Kezelési és biztonsági utalások

HR

### DJEČJE KOTURALJKE

Upute za posluživanje i za Vašu sigurnost

BG

### ДЕТСКИ РОЛЕРИ

Инструкции за обслужване и безопасност

GB IE

### KIDS' ROLLER SKATES

Operation and safety notes

NL BE

### KINDER-ROLSCHAATSEN

Bedienings- en veiligheidsinstructies

CZ

### DĚTSKÉ KOLEČKOVÉ BRUSLE

Pokyny pro obsluhu a bezpečnostní pokyny

ES

### PATINES PARA NIÑOS

Instrucciones de utilización y de seguridad

IT

### PATTINI A ROTELLE PER BAMBINI

Indicazioni per l'uso e per la sicurezza

SI

### OTROŠKE KOTALKE

Navodila za upravljanje in varnostna opozorila

RO

### PATINE

Instrucțiuni de utilizare și de siguranță

GR

### ΠΑΤΙΝΙΑ ROLLERS ΓΙΑ ΠΑΙΔΙΑ

Υποδείξεις χειρισμού και ασφαλείας

IAN 499177\_2204



DE/AT/CH	Bedienungs- und Sicherheitshinweise	Seite	5
GB/IE	Operation and safety notes	Page	11
FR/BE	Instructions d'utilisation et consignes de sécurité	Page	17
NL/BE	Bedienings- en veiligheidsinstructies	Pagina	24
PL	Wskazówki dotyczące obsługi i bezpieczeństwa	Strona	30
CZ	Pokyny pro obsluhu a bezpečnostní pokyny	Strana	36
SK	Pokyny pre obsluhu a bezpečnostné pokyny	Strana	42
ES	Instrucciones de utilización y de seguridad	Página	48
DK	Brugs- og sikkerhedsanvisninger	Side	54
IT	Indicazioni per l'uso e per la sicurezza	Pagina	60
HU	Kezelési és biztonsági utalások	Oldal	66
SI	Navodila za upravljanje in varnostna opozorila	Stran	72
HR	Upute za posluživanje i za Vašu sigurnost	Stranica	78
RO	Instrucțiuni de utilizare și de siguranță	Pagina	84
BG	Инструкции за обслужване и безопасност	Страница	90
GR	Υποδείξεις χειρισμού και ασφαλείας	Σελίδα	98

**A**

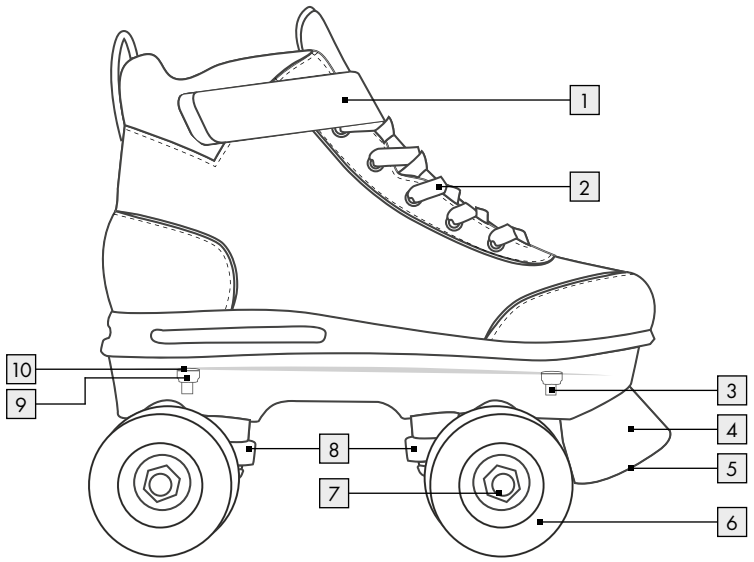

**B**



**C**

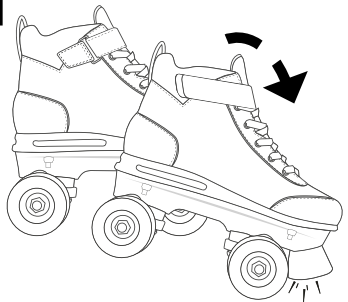

**D**

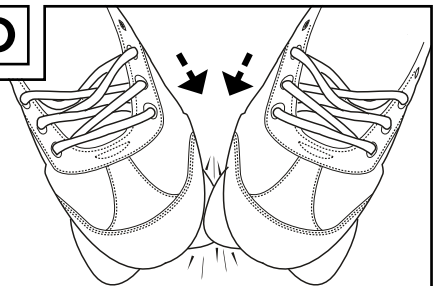

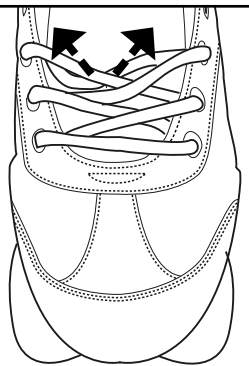

**E**

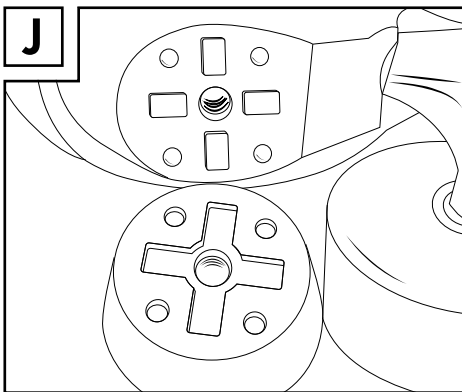
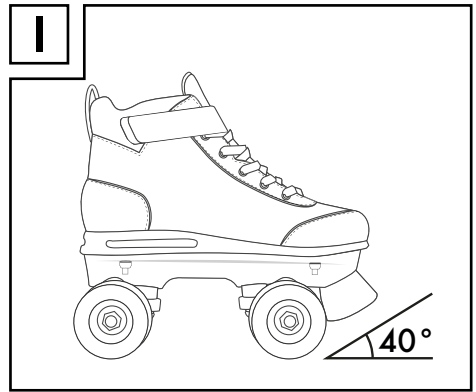
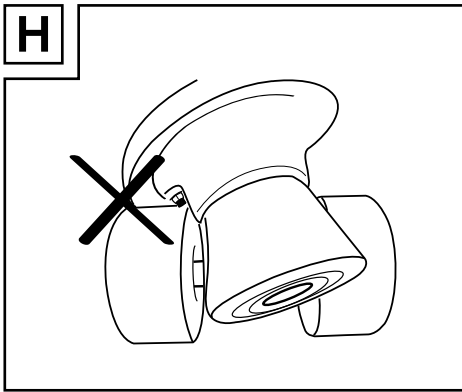
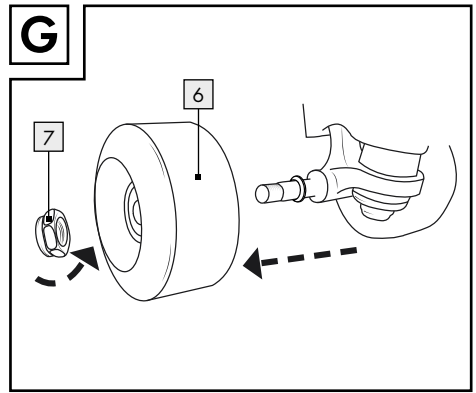
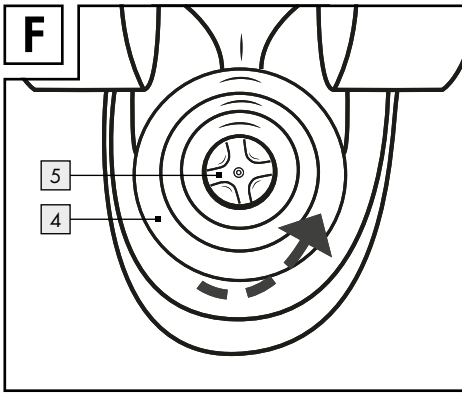



<b>Legende der verwendeten Piktogramme</b> .....	Seite	6
<b>Einleitung</b> .....	Seite	6
Bestimmungsgemäße Verwendung.....	Seite	6
Lieferumfang / Teilebeschreibung .....	Seite	6
Technische Daten .....	Seite	6
<b>Sicherheitshinweise</b> .....	Seite	6
<b>Tipps zum Rollschuhlaufen</b> .....	Seite	7
Erstes Üben.....	Seite	7
Lenkeigenschaft einstellen .....	Seite	7
<b>An- und Ausziehen</b> .....	Seite	8
Anziehen.....	Seite	8
Ausziehen .....	Seite	8
<b>Wartung</b> .....	Seite	8
<b>Lagerung und Reinigung</b> .....	Seite	9
<b>Fehlerbehebung</b> .....	Seite	9
<b>Entsorgung</b> .....	Seite	9
<b>Garantie</b> .....	Seite	10
Abwicklung im Garantiefall.....	Seite	10
Service .....	Seite	10

## Legende der verwendeten Piktogramme

	Sicherheitshinweise
	Handlungsanweisungen

## Kinder-Rollschuhe

### ● Einleitung

Wir beglückwünschen Sie zum Kauf Ihres neuen Produkts. Sie haben sich damit für ein hochwertiges Produkt entschieden. Machen Sie sich vor der ersten Inbetriebnahme mit dem Produkt vertraut. Lesen Sie hierzu aufmerksam die nachfolgende Bedienungsanleitung und die Sicherheitshinweise. Benutzen Sie das Produkt nur wie beschrieben und für die angegebenen Einsatzbereiche. Bewahren Sie diese Anleitung an einem sicheren Ort auf. Händigen Sie alle Unterlagen bei Weitergabe des Produktes an Dritte mit aus.

### ● Bestimmungsgemäße Verwendung

Diese Rollschuhe sind für den privaten Gebrauch bestimmt und nicht für andere Sportarten geeignet. Diese Rollschuhe sind für Kinder ab 3 Jahre vorgesehen.

### ● Lieferumfang / Teilebeschreibung (Abb. A)

1 Paar Kinder-Rollschuhe  
1 Bedienungsanleitung

- 1 Klettverschluss
- 2 Schnürsenkel
- 3 Schraube, klein
- 4 Frontstopper
- 5 Kreuzschlitzschraube
- 6 Rollen
- 7 Mutter, groß
- 8 Mutter zum Anpassen Lenkeigenschaft
- 9 Mutter, klein
- 10 Unterlegscheibe

### ● Technische Daten

Größen: 33 / 34 und 35 / 36  
Rollengröße: 58 x 32 mm, Härte der Räder: 90 A  
Kugellager: ABEC 5 Chromlager  
EN 13899, Klasse B, 20-60 kg  
 Herstellungsdatum (Monat/Jahr): 12 / 2022



### Sicherheitshinweise

**BEWAHREN SIE ALLE SICHERHEITSHINWEISE UND ANWEISUNGEN FÜR DIE ZUKUNFT AUF! BEWAHREN SIE DIESE ANLEITUNG GUT AUF! HÄNDIGEN SIE ALLE UNTERLAGEN BEI WEITERGABE DES PRODUKTS AN DRITTE EBENFALLS MIT AUS. VERLETZUNGSGEFAHR!**

- Warnen Sie andere immer, wenn Sie an ihnen vorbeikommen. Fahren Sie nicht auf stark befahrenen Straßen. Gewähren Sie Fußgängern und Radfahrern Vorrang.
- Wählen Sie zum Rollschuhlaufen den richtigen Boden. Oberflächen sollten glatt, sauber und trocken sein.
- Überprüfen Sie vor dem Fahren alle Schrauben und Muttern auf sichere Befestigung.
- Vergewissern Sie sich, dass Schrauben und Muttern ihre Selbstsperrigkeit bewahren.
- Nehmen Sie keine Veränderungen an Ihren Rollschuhen vor, um Ihre Sicherheit nicht zu gefährden.
- Entfernen Sie scharfkantige Gegenstände, z. B. kleine Steine, in die Sie hineinfahren könnten.
- Tragen Sie stets eine volle Schutzausrüstung (Helm, Protektoren für Handflächen, Handgelenke, Ellenbogen und Knie).
-  **WARNUNG!** Vermeiden Sie Bereiche mit hohem Verkehrsaufkommen.
- Bleiben Sie stets aufmerksam und seien Sie vorsichtig.
- Vermeiden Sie eine zu hohe Geschwindigkeit. Faustregel: Fahren Sie niemals schneller als Sie laufen können.
- Tauschen Sie Frontstopper und Rollen regelmäßig aus, wenn diese abgenutzt sind.
- Tragen Sie stets reflektierende Kleidung, um besser gesehen werden zu können.

- **VORSICHT!** Verwenden Sie das Produkt nicht barfuß.
- Achten Sie immer auf andere Verkehrsteilnehmer und befolgen Sie die Straßenverkehrsordnung.
- Der Nutzer muss die Straßenverkehrsordnung des betreffenden Landes kennen und verstehen.

### **Vermeidung von Sachschäden!**

- Pflegen Sie Ihre Rollschuhe.
- Meiden Sie Wasser, Öl, Schlaglöcher und sehr raue Oberflächen.

## ● Tipps zum Rollschuhlaufen

**Hinweis:** Es wird das Fahren auf Rollschuhbahnen sowie ein Rollschuhkurs mit Lehrer empfohlen.

## ● **Erstes Üben**

### **Ausgangsstellung:**

Stellen Sie Ihre Füße schulterbreit auseinander und gehen Sie leicht in die Knie, um Rückwärtsstürze zu verhindern.

### **Beschleunigen:**

Beginnen Sie als Anfänger mit kleinen Schritten mit nach außen gerichteten Fußspitzen schräg nach vorn.

### **Rollen:**

Wenn Sie ein paar Schritte hintereinander machen, haben Sie anschließend genug Schwung, um beide Rollschuhe nebeneinander zu stellen und zu rollen. Gehen Sie dabei leicht in die Knie.

### **Sturztechnik:**

**Wichtig!** Üben Sie das Fallen auf die Sturzausrüstung zuerst ohne Rollschuhe auf weicher Unterlage. Versuchen Sie immer Stürze vorwärts abzufangen und nie rückwärts! Lassen Sie sich auf die Knieschoner fallen. Fangen Sie den Sturz anschließend mit Ellenbogen- und Handflächenschützern ab. Spreizen Sie dabei Ihre Finger, um Verletzungen zu vermeiden.

### **Kurven fahren:**

Bei geringem Tempo:

Verlagern Sie Ihr Gewicht wie beim Fahrradfahren. Verlagern Sie Ihr Gewicht für eine Linkskurve auf den linken Fuß, für eine Rechtskurve auf den rechten Fuß.

Bei hohem Tempo:

Verwenden Sie die „Cross-Over-Technik“ wie beim Eislaufen (Abb. B).

### **Bremstechnik:**

**Hinweis:** Üben Sie die unterschiedlichen Bremstechniken auf einer ebenen Fläche ohne Verkehr und ohne Fußgänger. Vermeiden Sie Gefälle, bis Sie die Bremstechniken beherrschen.

### **Bremsen mit Frontstopper (Abb. C):**

Sollten Ihre Rollschuhe mit Frontstoppfern versehen sein, denken Sie daran, diese zu benutzen. Heben Sie die Ferse des Rollschuhs leicht an und drücken Sie den Frontstopper auf den Boden. Verlagern Sie Ihr Gewicht nach vorn und beugen Sie die Knie. Die Bremswirkung kann verstärkt werden, wenn Sie die Knie stärker beugen und Ihr Gewicht weiter nach vorn verlagern, während Sie gleichzeitig den Druck auf den bremsenden Rollschuh verstärken.

### **Bremsen mit V-Technik (Abb. D):**

Sollten Sie den Frontstopper demontiert haben, nutzen Sie das Bremsen mit „V-Technik“. Dazu bilden Sie mit den Fußspitzen ein spitzes „V“ und rollen so mit den Füßen aufeinander zu.

## ● **Lenkeigenschaft einstellen**

Die Lenkeigenschaft des Produkts ist abhängig von dem Gewicht des Benutzers und der Einstellung der Lenkung. Sie können die Lenkung an den beiden Muttern [8] regulieren. Für eine harte Lenkung ziehen Sie die Muttern fest an. Um eine weichere Lenkung zu erhalten, lösen Sie die Muttern leicht.

**ACHTUNG!** Das Gewinde muss die selbstsichernde Mutter [8] um mindestens 3 mm (ca. 2 Gewindegänge) überragen, da die Lenkung sonst zu weich eingestellt ist. Die Rollen [6] können ansonsten bei starker

Neigung an den Rollschuh stoßen und blockieren (Abb. H).

**Hinweis:** Testen und prüfen Sie vor jeder Benutzung die Lenkeigenschaften des Produkts.

### **Lenkeigenschaft testen:**

1. Ziehen Sie die Rollschuhe an und stellen Sie sich hin.
2. Lehnen Sie sich mit Ihrem vollen Körpergewicht abwechselnd nach links und rechts.
3. Die Unterseite des Rollschuhs darf dabei nicht auf den Rollen aufliegen (Abb. H).
4. Passen Sie gegebenenfalls die Lenkeigenschaft an.



## ● **An- und Ausziehen**

### ● **Anziehen**

#### **Vom Auslieferungszustand zum Anziehen vorbereiten**

##### **Wichtig!**

Stellen Sie sicher, dass die Rollschuhe richtig passen. Kontrollieren Sie alle Einstellungen vor jeder Fahrt, da sich durch die Zeit und häufigen Gebrauch die Einstellungen ändern können.

- Ziehen Sie den Rollschuh wie einen gewöhnlichen Schuh an. Nutzen Sie hierfür die Schnürsenkel , um eine festen Sitz zu finden.
- Fädeln Sie die Schnürsenkel  über Kreuz in die entsprechenden Ösen (Abb. E). Verschließen Sie die Enden der Schnürsenkel  mit einer Schleife.

### ● **Ausziehen**

- Öffnen Sie die Schnürsenkel  des Rollschuhs und ziehen Sie den Rollschuh vom Fuß. Lockern Sie gegebenenfalls die Schnürring.

## ● **Wartung**

### **Austausch des Frontstoppers (Abb. F)**

**Hinweis:** Abgenutzte Frontstopper funktionieren nicht ordnungsgemäß.





- Nutzen Sie zum Austausch des Frontstoppers an der Schuhspitze geeignetes Werkzeug.
- Achten Sie beim Wechsel der Frontstopper darauf, dass sie sich nicht drehen können und verwenden Sie neue Schrauben.
- Drehen Sie den Rollschuh mit den Rollen nach oben und lösen Sie die Schraube durch Drehen entgegen dem Uhrzeigersinn. Entfernen Sie den Stopper (Abb. F). Achten Sie beim Auswechseln auf die Position von Stopper und Schuh (Abb. J).
- Stecken Sie die Schraube in den neuen Frontstopper und befestigen Sie ihn mit der Schraube am unteren Teil des Rollschuhs.

### **Austausch der Rollen (Abb. G)**

#### **Wichtig!**

- Beachten Sie das Kapitel „Technische Daten“: Rollen, die einen anderen Durchmesser haben, können die Fahreigenschaften verändern und unter Umständen zu einer Gefährdung des Benutzers führen. Verwenden Sie die Rollschuhe nicht, wenn sich die Rollen nicht einwandfrei anschrauben lassen. Schrauben Sie niemals größere Rollen an als die ursprünglichen Rollen der Rollschuhe.

Die Abnutzung der Rollen ist von vielen Faktoren abhängig, z. B. vom Stil des Rollschuhlaufens, vom Boden, von Größe und Gewicht des Benutzers, den Wetterbedingungen, dem Material der Rollen und von deren Härte. Aus diesem Grund ist gelegentlich ein Austausch notwendig.

- Lösen Sie die Mutter  in der Rollenmitte mit einem geeigneten Maulschlüssel.
- Ziehen Sie die Rolle  vom Rollschuh und stecken Sie eine neue Rolle auf die Halterung.
- Schrauben Sie die Mutter  wieder fest auf das Schraubgewinde. Die Rolle  darf kein seitliches Spiel haben.
- Eine regelmäßige Wartung der Rollschuhe ist erforderlich. Stellen Sie sicher, dass das Produkt



einwandfrei funktioniert, um die Sicherheit zu gewährleisten.

- Reinigen Sie die Schuhe nach der Verwendung mit einem trockenen Tuch.

**ACHTUNG!** Seien Sie vorsichtig beim Umgang mit der Unterlegscheibe und der Mutter, wenn Sie die Rollen entnehmen. Bewahren Sie Unterlegscheibe und Mutter an einem sicheren Ort auf und verlieren Sie sie nicht (Abb. G).

## ● Lagerung und Reinigung

Rollschuhe sind technische Sport- und Freizeitgeräte und nutzen sich daher je nach Können und Stil des Fahrens ab. Nach Gebrauch der Rollschuhe wird empfohlen, sie gründlich zu reinigen und zu trocknen.

- Entfernen Sie kleine Steinchen oder andere Gegenstände, die unter Umständen an Ihren Rollschuhen hängen geblieben sind.
- Beseitigen Sie scharfe Kanten, die sich eventuell beim Rollschuhlaufen gebildet haben.
- Bewahren Sie Ihre Rollschuhe stets an einem trockenen Ort auf.
- Reinigen Sie nach dem Fahren die Rollschuhe und die Kugellager mit einem trockenen Tuch. Nasse oder feuchte Kugellager müssen mit einem sauberen Tuch getrocknet werden. Fetten Sie die Kugellager mit einem geeigneten Lagerfett von außen ein, um äußere Rostbildung zu vermeiden.
- Kugellager sind in der Regel geschlossen und können von innen nicht geschmiert werden, Abgenutzte Kugellager müssen ausgetauscht werden.

## ● Fehlerbehebung

### **Rollen oder Kugellager laufen geräuschvoll**

Montieren Sie die Rollen ab, nehmen Sie sie heraus und reinigen Sie die Kugellager mit einem trockenen Tuch.

### **Rollen nutzen sich schnell ab**

Glatte Oberflächen verlängern die Lebensdauer der Rollen. Probieren Sie härtere Rollen für härtere Oberflächen und Nutzung unter erschwerten Bedingungen.

### **Rollschuh zieht nach links oder rechts**

Dies kann von dem Benutzer selbst abhängig sein. Tauschen Sie Rollen aus, die einseitige Abnutzungsspuren aufweisen.

### **Die Bremse funktioniert nicht richtig**

Tauschen Sie den Frontstopper aus, wenn der Winkel zwischen Frontstopper und Boden mehr als 40 Grad beträgt (Abb. I).

### **Bremsprobleme**

Halten Sie stets reichlich Abstand. Je schneller Sie fahren, umso länger wird Ihr Bremsweg. Vergewissern Sie sich, dass Sie die Bremstechniken verstehen und üben Sie diese auf ebenem Gelände.

### **Die Knöchel verdrehen sich häufig**

Ziehen Sie die Schnürsenkel fest.

### **Probleme mit dem Fußbett**

Sie sind diese Art von Bewegung unter Umständen nicht gewohnt. Kontrollieren Sie Bereiche, die Beschwerden verursachen, und passen Sie die Rollschuhe neu an. Versuchen Sie, dicke Socken zu tragen.

## ● Entsorgung

Die Verpackung besteht aus umweltfreundlichen Materialien, die Sie über die örtlichen Recyclingstellen entsorgen können.



Beachten Sie die Kennzeichnung der Verpackungsmaterialien bei der Abfalltrennung, diese sind gekennzeichnet mit Abkürzungen (a) und Nummern (b) mit folgender Bedeutung: 1–7: Kunststoffe / 20–22: Papier und Pappe / 80–98: Verbundstoffe.



Möglichkeiten zur Entsorgung des ausgedienten Produkts erfahren Sie bei Ihrer Gemeinde- oder Stadtverwaltung.

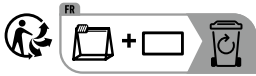

Das Produkt inkl. Zubehör und die Verpackungsmaterialien sind recyclebar und unterliegen einer erweiterten Herstellerverantwortung. Entsorgen Sie diese getrennt, den abgebildeten Info-tri (Sortierinformation) folgend, für eine bessere Abfallbehandlung. Das Triman-Logo gilt nur für Frankreich.

## ● Garantie

Das Produkt wurde nach strengen Qualitätsrichtlinien sorgfältig produziert und vor Anlieferung gewissenhaft geprüft. Im Falle von Mängeln dieses Produkts stehen Ihnen gegen den Verkäufer des Produkts gesetzliche Rechte zu. Diese gesetzlichen Rechte werden durch unsere im Folgenden dargestellte Garantie nicht eingeschränkt.

Sie erhalten auf dieses Produkt 3 Jahre Garantie ab Kaufdatum. Die Garantiefrist beginnt mit dem Kaufdatum. Bitte bewahren Sie den Original-Kassenbon gut auf. Diese Unterlage wird als Nachweis für den Kauf benötigt.

Tritt innerhalb von 3 Jahren ab dem Kaufdatum dieses Produkts ein Material- oder Fabrikationsfehler auf, wird das Produkt von uns – nach unserer Wahl – für Sie kostenlos repariert oder ersetzt. Diese Garantie verfällt, wenn das Produkt beschädigt, nicht sachgemäß benutzt oder gewartet wurde.

Die Garantieleistung gilt für Material- oder Fabrikationsfehler. Diese Garantie erstreckt sich nicht auf Produktteile, die normaler Abnutzung ausgesetzt sind (z. B. Batterien) und daher als Verschleißteile angesehen werden können oder Beschädigungen an zerbrechlichen Teilen, z. B. Schalter, Akkus oder die aus Glas gefertigt sind.

## ● Abwicklung im Garantiefall

Um eine schnelle Bearbeitung Ihres Anliegens zu gewährleisten, folgen Sie bitte den folgenden Hinweisen:

Bitte halten Sie für alle Anfragen den Kassenbon und die Artikelnummer (IAN 499177\_2204) als Nachweis für den Kauf bereit.

Die Artikelnummer entnehmen Sie bitte dem Typenschild, einer Gravur, auf dem Titelblatt Ihrer Bedienungsanleitung (unten links) oder als Aufkleber auf der Rück- oder Unterseite des Produkts.

Sollten Funktionsfehler oder sonstige Mängel auftreten, kontaktieren Sie zunächst die nachfolgend benannte Serviceabteilung telefonisch oder per E-Mail.

Ein als defekt erfasstes Produkt können Sie dann unter Beifügung des Kaufbelegs (Kassenbon) und der Angabe, worin der Mangel besteht und wann er aufgetreten ist, für Sie portofrei an die Ihnen mitgeteilte Service-Anschrift übersenden.

## ● Service

### Ⓛ DE **Service Deutschland**

Tel.: 0800 5435 111

E-Mail: [owim@lidl.de](mailto:owim@lidl.de)

### Ⓛ AT **Service Österreich**

Tel.: 0800 292726

E-Mail: [owim@lidl.at](mailto:owim@lidl.at)

### Ⓛ CH **Service Schweiz**

Tel.: 0800562153

E-Mail: [owim@lidl.ch](mailto:owim@lidl.ch)

<b>List of pictograms used</b> .....	Page 12
<b>Introduction</b> .....	Page 12
Intended use.....	Page 12
Scope of delivery / Part description.....	Page 12
Technical data.....	Page 12
<b>Safety notices</b> .....	Page 12
<b>Roller skating tips</b> .....	Page 13
First attempt.....	Page 13
Setting the steering characteristic.....	Page 13
<b>Attaching and removing</b> .....	Page 14
Putting the roller skates on.....	Page 14
Removing the roller skates.....	Page 14
<b>Maintenance</b> .....	Page 14
<b>Care and storage</b> .....	Page 14
<b>Troubleshooting</b> .....	Page 15
<b>Disposal</b> .....	Page 15
<b>Warranty</b> .....	Page 15
Warranty claim procedure.....	Page 16
Service.....	Page 16

## List of pictograms used

	Safety information
	Instructions for use

## Kids' roller skates

### ● Introduction

We congratulate you on the purchase of your new product. You have chosen a high quality product. Familiarise yourself with the product before using it for the first time. In addition, please carefully refer to the operating instructions and the safety advice below. Only use the product as instructed and only for the indicated field of application. Keep these instructions in a safe place. If you pass the product on to anyone else, please ensure that you also pass on all the documentation with it.

### ● Intended use

These roller skates are intended for private use and not for other sports. This roller skates for children over 3 years old.

### ● Scope of delivery / Part description (Figure A)

1 Pair Kids' roller skates  
1 Instructions for use

- 1 Velcron strap
- 2 Laces
- 3 Screw, small
- 4 Front stopper
- 5 Phillips screw
- 6 Wheels
- 7 Bolt, large
- 8 Nut for adjusting the steering characteristic
- 9 Bolt, small
- 10 Washer

### ● Technical data

Sizes: 33/34 and 35/36  
Wheels size: 58 x 32 mm, Wheels hardness: 90 A  
Ball bearings: ABEC 5 chrome bearings  
EN 13899, Class B, 20–60 kg  
 Date of manufacture (month/year): 12 / 2022



### Safety notices

**KEEP ALL SAFETY NOTICES AND INSTRUCTIONS FOR FUTURE REFERENCE. KEEP INSTRUCTIONS IN A SAFE PLACE. SUBMIT ALL DOCUMENTS TO A THIRD PARTY IF DISTRIBUTING THE PRODUCT.**

- Always warn others when you are passing them. Do not skate on a road with intense traffic. Yield the road pedestrians and cyclists.
- Choose the correct surface for roller skating. Surfaces should be smooth, clean and dry.
- Make sure that the screws and bolts are secure before roller skating.
- Ensure that screws and bolts retain their selflocking properties.
- Do not modify the roller skates in such a way that poses a risk to your safety.
- Remove objects with sharp edges, such as small stones, that you may skate into.
- Always wear full protective equipment (helmet, protectors for palms, wrists, elbows, and knees).
-  **WARNING!** Avoid areas with heavy traffic.
- Remain vigilant at all times and be careful.
- Avoid excessive speeds. As a rule of thumb: never skate faster than you can run.
- Exchange the Front stoppers and rollers regularly if they are worn.
- Always wear reflective clothing so that you are more visible to others.
- **CAUTION!** Do not use this product barefoot.
- Always pay attention to other road users and follow the road traffic regulation.
- The user needs to understand the Road Traffic Act of the using country.

## Avoid property damage!

- Look after your roller skates.
- Avoid water, oil, potholes, and very rough surfaces.

## ● Roller skating tips

**Note:** We recommend skating in roller skate parks and taking a skating course with an instructor.

### ● First attempt

#### Initial position:

Keep your feet shoulder-width apart and bend your knees slightly to avoid falling backwards.

#### Accelerating:

As a beginner, start by taking small steps forwards with your toes pointing outwards at an angle.

#### Rolling:

If you take a few steps in succession you will then have enough momentum to place your roller skates next to one another and roll. Bend your knees slightly while doing this.

#### How to fall:

**Important!** Practise falling initially onto a soft surface using protective equipment without your roller skates. Always try to fall forwards, and never backwards! Fall onto your protective knee pads. Then catch yourself using the elbow and wrist protectors. Spread your fingers in order to avoid injury.

#### Mastering curves:

At low speeds:

Shift your weight as if riding a bicycle. Move your weight onto your left foot for a left curve and onto your right foot for a right curve.

At high speeds:

Use "Cross over technique" as in ice-skating (Figure B).

## Braking techniques:

**Note:** Practise various braking techniques on a smooth surface without traffic or pedestrians. Avoid slopes until you are confident about braking.

### Braking with your front stopper (Figure C):

If your roller skates are fitted with front stoppers, remember to use them. Lift the heel of your roller skate slightly and press the front stopper into the ground. Shift your weight forwards slightly and bend your knees. The braking effect can be intensified if you bend your knees more and shift your weight further forwards, while increasing at the same time the pressure on the roller skate you are braking with.

### V-stopping (Figure D):

If you have removed the front stopper from your roller skates, you should use the 'V-stop' technique. To do this, make a sharp "V" shape with your toes and roll so that your feet meet.

## ● Setting the steering characteristic

The steering characteristic of the product depends on the weight of the user and the adjustment of the steering. The steering can be adjusted by both nuts [8]. For harder steering, tighten the nuts. In order to achieve softer steering, loosen the nuts slightly.

**ATTENTION!** The thread must protrude at least 3 mm (approx. 2 threads) beyond the self-locking nut [8] as the steering will be set too softly otherwise the wheels [6] may hit the shoe and block if the incline is steep (Figure H).

**Note:** Test and check the steering properties of the product before each use.

### Testing the steering characteristic:

1. Put on the roller skates and stand up.
2. Lean with your full body weight alternately to the left and to the right.
3. The underside of the roller skate must not rest on the wheels (Figure H).
4. If necessary, adjust the steering characteristic.

## ● Attaching and removing

### ● Putting the roller skates on

#### Preparation from unpacking to putting the roller skates on

##### Important!

Ensure that your roller skates fit properly. Check all settings before each skating session, as they can alter over time and as a result of frequent use.

- Put your roller skate on like a normal shoe. To do this, use the laces [2] to find a secure fit.
- Thread the laces [2] in a cross fashion into the corresponding eyelets (Figure E). Tie the laces [2] at the end with a bow and close the velcro strap.

### ● Removing the roller skates

- Release the velcro strap and laces [2] on the roller skates and take the roller skates off.

## ● Maintenance

#### Changing the front stopper (Figure F)

**Note:** Worn front stoppers do not function properly.

- Use appropriate tools to replace the front stopper on the tip of the shoe.
- When changing the toe stoppers, ensure that they cannot rotate, and use new screws for the new stoppers.
- Turn the roller skate upside down with the rollers facing upwards and loosen the screw in a counter-clockwise direction. Remove the stopper (Figure F). During replacement, take care the position of the stopper and shoe (Figure J).
- Put the screw in the new front stopper and tighten it with the screw and bolt on the bottom of the roller skate.

#### Changing the wheels (Figure G)

##### Important!

- Please refer to the section on technical data: Wheels with a different diameter could change the handling characteristics and could mean a risk to the user in some circumstances. Do not

use the roller skates if the wheels cannot be fitted perfectly. Never install larger wheels than those originally used on the roller skates.

The wear of the wheels depends on many factors such as skating style, surfaces, the size and weight of the user, weather conditions, the wheel material and its degree of hardness. It is therefore necessary to exchange them if it is worn.

- Unscrew the bolts [7] on the centre of the rollers with a suitable spanner.
- Remove the wheel [6] from the roller skate and attach a new wheel to the mount.
- Screw the bolt [7] securely back onto the screw thread. The wheel [6] should not be able to move laterally.
- Regular maintenance of the roller skates is required. Ensure that the product is working properly to ensure safety.
- After use, clean the shoes with a dry cloth.

**ATTENTION!** When removing the wheels, handle washer and nut carefully. Place washer and nut in a secure place and do not lose them (Figure G).

## ● Care and storage

Roller skates are pieces of technical sports and leisure equipment and they therefore become worn depending on the skill and style of each roller skater. We recommend that you clean and dry the roller skates thoroughly after use.

- Remove any small stones and other objects that may have become trapped in your roller skates.
- Remove any sharp edges that may have formed during skating.
- Always keep the roller skates in a dry place.
- Clean the roller skates and ball bearings with a dry cloth after skating. Wet or damp ball bearings must be dried using a clean cloth. Lubricate the bearings from the outside with a suitable bearing grease to prevent the formation of external rust.
- Bearings are usually closed and cannot be lubricated inside. Worn ball bearings must be replaced.

## ● Troubleshooting

### **Wheels or ball bearings are noisy**

Dismantle the wheels from the roller skates, remove it, and clean the ball bearings with a clean cloth.

### **Wheels wear out quickly**

Smooth surfaces extend the life of the wheels. Try harder wheels for harder surfaces and for use in difficult conditions.

### **Roller skates pull to the left or right**

This can depend on the user. Exchange the wheels that show signs of one-sided wear.

### **The brake is not working properly**

Change the front stopper if the angle between the front stopper and the ground is greater than 40 degrees (Figure 1).

### **Brake problems**

Always leave sufficient distance to front stopper. The faster you skate the longer your braking distance. Ensure that you understand the braking techniques and practise them on a level ground.

### **Ankles get turned frequently**

Make sure that the laces are tight enough.

### **Problems with the footbed**

You may not be accustomed to this kind of movement. Check the areas that are causing your problems and re-adjust the roller skates. Try wearing thick socks.

## ● Disposal

The packaging is made entirely of recyclable materials, which you may dispose of at local recycling facilities.



Observe the marking of the packaging materials for waste separation, which are marked with abbreviations (a) and numbers (b) with following meaning: 1–7: plastics / 20–22: paper and fibre-board / 80–98: composite materials.



Contact your local refuse disposal authority for more details of how to dispose of your worn-out product.

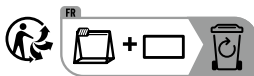

The product incl. accessories and packaging materials are recyclable and are subject to extended producer responsibility. Dispose them separately, following the illustrated Info-tri (sorting information), for better waste treatment. The Triman logo is valid in France only.

## ● Warranty

The product has been manufactured to strict quality guidelines and meticulously examined before delivery. In the event of product defects you have legal rights against the retailer of this product. Your legal rights are not limited in any way by our warranty detailed below.

The warranty for this product is 3 years from the date of purchase. The warranty period begins on the date of purchase. Please keep the original sales receipt in a safe location. This document is required as your proof of purchase.

Should this product show any fault in materials or manufacture within 3 years from the date of purchase, we will repair or replace it – at our choice – free of charge to you. This warranty becomes void if the product has been damaged, or used or maintained improperly.

The warranty applies to defects in material or manufacture. This warranty does not cover product parts subject to normal wear, thus possibly considered consumables (e.g. batteries) or for damage to fragile parts, e.g. switches, rechargeable batteries or glass parts.

## ● Warranty claim procedure

To ensure quick processing of your case, please observe the following instructions:

Please have the till receipt and the item number (IAN 499177\_2204) available as proof of purchase. You will find the item number on the rating plate, an engraving on the front page of the instructions for use (bottom left), or as a sticker on the rear or bottom of the product.

If functional or other defects occur, please contact the service department listed either by telephone or by e-mail.

You can return a defective product to us free of charge to the service address that will be provided to you. Ensure that you enclose the proof of purchase (till receipt) and information about what the defect is and when it occurred.

## ● Service

### Ⓞ **Service Great Britain**

Tel.: 08000569216

E-Mail: [owim@lidl.co.uk](mailto:owim@lidl.co.uk)

### Ⓞ **Service Ireland**



Tel.: 1800 200736

E-Mail: [owim@lidl.ie](mailto:owim@lidl.ie)



<b>Légende des pictogrammes utilisés</b> .....	Page 18
<b>Introduction</b> .....	Page 18
Utilisation conforme .....	Page 18
Contenu de la livraison / Description des pièces .....	Page 18
Caractéristiques techniques.....	Page 18
<b>Consignes de sécurité</b> .....	Page 18
<b>Conseils pour faire du patin à roulettes</b> .....	Page 19
Premier exercice.....	Page 19
Ajuster les propriétés de conduite.....	Page 19
<b>Enfiler et retirer</b> .....	Page 20
Enfiler .....	Page 20
Enlever .....	Page 20
<b>Maintenance</b> .....	Page 20
<b>Stockage et nettoyage</b> .....	Page 21
<b>Dépannage</b> .....	Page 21
<b>Mise au rebut</b> .....	Page 21
<b>Garantie</b> .....	Page 22
Faire valoir sa garantie.....	Page 23
Service après-vente .....	Page 23

## Légende des pictogrammes utilisés

	Instructions de sécurité
	Instructions de manipulation

## Patins à roulettes enfant

### ● Introduction

Nous vous félicitons pour l'achat de votre nouveau produit. Vous avez opté pour un produit de grande qualité. Avant la première mise en service, vous devez vous familiariser avec toutes les fonctions du produit. Veuillez lire attentivement le mode d'emploi ci-dessous et les consignes de sécurité. N'utilisez le produit que pour l'usage décrit et les domaines d'application cités. Conserver ces instructions dans un lieu sûr. Si vous donnez le produit à des tiers, remettez-leur également la totalité des documents.

### ● Utilisation conforme

Ces patins à roulettes sont destinés à un usage privé et non adapté à d'autres sports. Ces patins à roulettes sont prévus pour les enfants à partir de 3 ans.

### ● Contenu de la livraison / Description des pièces (ill. A)

1 paire de patins à roulettes pour enfants  
1 mode d'emploi

- 1 Fermeture auto-agrippante
- 2 Lacets
- 3 Vis, petite
- 4 Frein avant
- 5 Vis à tête cruciforme
- 6 Roulettes
- 7 Écrou, grand
- 8 Écrous pour ajuster les propriétés de conduite
- 9 Écrou, petit
- 10 Rondelle

### ● Caractéristiques techniques

Tailles : 33/34 et 35/36  
Taille des roulettes : 58 x 32 mm, dureté des roues : 90 A  
Roulements : ABEC 5 roulements chromés  
EN 13899, classe B, 20-60 kg  
 Date de fabrication (Mois / Année) : 12 / 2022



### Consignes de sécurité

**CONSERVEZ TOUTES LES CONSIGNES DE SÉCURITÉ ET INSTRUCTIONS POUR POUVOIR LES CONSULTER ULTÉRIEUREMENT ! CONSERVEZ SOIGNEUSEMENT CETTE NOTICE ! TRANSMETTES ÉGALEMENT TOUS LES DOCUMENTS EN CAS DE TRANSMISSION DU PRODUIT À UNE TIERCE PERSONNE. RISQUE DE BLESSURES !**

- Prévenez toujours les autres personnes lorsque vous passez devant elles. Ne roulez pas sur des routes très fréquentées. Donnez la priorité aux piétons et aux cyclistes.
- Choisissez le sol adapté pour faire du patin à roulettes. Les surfaces doivent être lisses, propres et sèches.
- Avant de rouler, vérifiez que toutes les vis et que tous les écrous sont correctement fixés.
- Assurez-vous que les vis et les écrous conservent leurs propriétés d'autoblocage.
- N'apportez aucune modification à vos patins à roulettes afin de ne pas mettre en danger votre sécurité.
- Retirez les objets acérés, par ex. les petites pierres, dans lesquels vous pourriez rouler.
- Portez constamment un équipement de protection complet (casque, protecteurs pour les paumes, les poignets, les coudes et les genoux).
- **⚠ AVERTISSEMENT !** Évitez les zones de circulation intense.
- Restez toujours attentif et soyez vigilant.
- Évitez les vitesses trop élevées. Règle de base : n'allez jamais plus vite que la vitesse à laquelle vous marchez.

- Remplacez régulièrement le frein avant et les roulettes lorsqu'ils sont usés.
- Portez constamment des habits réfléchissants afin d'être mieux vu(e).
- **ATTENTION !** N'utilisez pas le produit pieds nus.
- Veuillez toujours prêter attention aux autres usagers et respecter le Code de la Route.
- L'utilisateur doit connaître et avoir compris le Code de la Route du pays respectif.

### Éviter les dommages matériels !

- Prenez soin de vos patins à roulettes.
- Évitez l'eau, l'huile, les nids-de-poule et les surfaces très rugueuses.

## ● Conseils pour faire du patin à roulettes

**Remarque :** il est recommandé de rouler sur les pistes de patinage et de suivre un cours de patin à roulettes avec un instructeur.

### ● Premier exercice

#### Position initiale :

Placez vos pieds écartés l'un de l'autre de la largeur des épaules et pliez légèrement les genoux pour éviter les chutes en arrière.

#### Accélérer :

En tant que débutant(e), commencez avec de petits pas avec les pointes de pied dirigées vers l'extérieur en biais vers l'avant.

#### Roulettes :

Si vous faites quelques pas d'affilée, vous aurez ensuite assez d'élan pour placer les deux patins à roulettes côte à côte et pour rouler. Pliez à cet effet légèrement les genoux.

#### Technique de chute :

**Important !** Entraînez-vous à tomber sur l'équipement de chute tout d'abord sans les patins à roulettes sur un support souple. Essayez de toujours amortir les chutes par l'avant et jamais par l'arrière ! Laissez-vous tomber sur les protections des genoux.

Amortissez ensuite la chute avec les protections des coudes et des paumes. À cet effet, écartez vos doigts pour éviter les blessures.

#### Effectuer des virages :

À faible vitesse :  
déplacez votre poids comme lorsque vous faites du vélo. Pour un virage à gauche, déplacez votre poids sur le pied gauche ; pour un virage à droite, déplacez votre poids sur le pied droit.

À haute vitesse :

utilisez la technique cross-over comme lorsque vous patinez (ill. B).

#### Technique de freinage :

**Remarque :** entraînez-vous aux différentes techniques de freinage sur une surface plane sans circulation et sans piéton. Évitez les pentes tant que vous ne maîtrisez pas les techniques de freinage.

#### Freiner avec le frein avant (ill. C) :

Si vos patins à roulettes sont équipés de freins avant, pensez à les utiliser. Levez légèrement le talon du patin à roulettes et appuyez le frein avant sur le sol. Déplacez votre poids vers l'avant et fléchissez les genoux. L'efficacité du freinage peut être amplifiée si vous fléchissez plus les genoux et que vous déplacez plus votre poids vers l'avant, tout en amplifiant la pression sur le patin qui freine.

#### Freins avec technique en V (ill. D) :

Si vous avez démonté le frein avant, utilisez le freinage avec la « technique en V ». Formez pour cela un « V » pointu avec les pointes des pieds et roulez ainsi avec les pieds pointant l'un vers l'autre.

### ● Ajuster les propriétés de conduite

Les propriétés de conduite du produit dépendent du poids de l'utilisateur et du réglage de la direction. Vous pouvez régler la direction au niveau des deux écrous [8]. Serrez les écrous pour une direction dure. Desserrez légèrement les écrous pour obtenir une direction plus molle.

**ATTENTION !** Le filetage doit dépasser de l'écrou autobloquant [8] d'au moins 3 mm (env. 2 pas de filetage), autrement la direction est réglée de manière trop molle. Les roulettes [6] peuvent sinon cogner contre le patin à roulettes et se bloquer en cas de forte pente (ill. H).

**Remarque :** avant toute utilisation, testez et vérifiez les propriétés de conduite du produit.

### Tester les propriétés de conduite :

1. Revêtez les patins à roulettes et mettez-vous debout.
2. Inclinez-vous de manière alternée vers la gauche et vers la droite avec tout le poids de votre corps.
3. Ce faisant, le dessous du patin à roulettes ne doit pas reposer sur les roulettes (ill. H).
4. Ajustez le cas échéant les propriétés de conduite.

## ● Enfiler et retirer

### ● Enfiler

#### Préparer de l'état de livraison à l'enfilage Important !

Assurez-vous que les patins à roulettes sont de la bonne taille. Contrôlez tous les réglages avant chaque trajet car les réglages peuvent se modifier avec le temps et l'utilisation fréquente.

- Enfilez le patin à roulettes comme une chaussure habituelle. Utilisez pour cela les lacets [2] pour ajuster les patins de manière serrée.
- Enfilez les lacets [2] en croix dans les œilletons correspondants (ill. E). Fermez les extrémités des lacets [2] avec une boucle.

### ● Enlever

- Ouvrez les lacets [2] du patin et retirez le patin du pied. Desserrez si nécessaire le laçage.

## ● Maintenance

### Remplacement du frein avant (ill. F)

**Remarque :** un frein avant usé ne fonctionne pas correctement.

- Utilisez un outil adapté pour le remplacement du frein avant à la pointe de la chaussure.
- Lors du remplacement du frein avant, veillez à ce qu'il ne puisse pas tourner et utilisez de nouvelles vis.
- Retournez le patin à roulettes avec les roulettes vers le haut et desserrez la vis en tournant dans le sens anti-horaire. Retirez la butée (Fig. F). Lors du remplacement, prenez garde à la position de la butée et du patin (Fig. J).
- Insérez la vis dans le nouveau frein avant et fixez celui-ci à la partie inférieure du patin à roulettes avec la vis.

### Remplacement des roulettes (ill. G)

#### Important !

- Prenez en compte le chapitre « Caractéristiques techniques » : les roulettes qui ont un autre diamètre peuvent modifier les caractéristiques de conduite et conduire le cas échéant à une mise en danger de l'utilisateur. N'utilisez pas les patins à roulettes si les roulettes ne peuvent pas être vissées de manière impeccable. Ne vissez jamais des roulettes plus grosses que les roulettes d'origine des patins à roulettes.

L'usure des roulettes dépend de nombreux facteurs, par ex. du style de conduite avec les patins à roulettes, du sol, de la taille et du poids de l'utilisateur, des conditions météorologiques, du matériau des roulettes et de leur dureté. C'est pour cette raison qu'un remplacement est de temps en temps nécessaire.

- Desserrez l'écrou [7] qui est au milieu de la roulette avec une clé plate adaptée.
- Retirez la roulette [6] du patin à roulettes et placez une nouvelle roulette sur la fixation.
- Revissez l'écrou [7] sur le filetage. La roulette [6] ne doit pas avoir de jeu latéral.

- Un entretien régulier des patins à roulettes est nécessaire. Assurez-vous que le produit fonctionne correctement afin de garantir la sécurité.
- Après utilisation, nettoyez les patins à l'aide d'un chiffon sec.

**ATTENTION !** Lorsque vous retirez les roulettes, soyez prudent lors de la manipulation de la rondelle et de l'écrou. Conservez la rondelle et l'écrou dans un lieu sûr pour ne pas les perdre (Fig. G).

## ● Stockage et nettoyage

Les patins à roulettes sont des appareils techniques de sport et de loisirs et s'usent de ce fait selon la capacité et le style de conduite. Après l'utilisation des patins à roulettes, il est recommandé de les nettoyer en profondeur et de les sécher.

- Enlevez les petites pierres et d'autres objets qui sont éventuellement restés accrochés à vos patins à roulettes.
- Éliminez les arêtes vives qui se sont éventuellement formées en faisant du patin à roulettes.
- Conservez toujours vos patins à roulettes dans un endroit sec.
- Après avoir roulé, nettoyez les patins à roulettes et les roulements avec un chiffon sec. Des roulements mouillés ou humides doivent être séchés avec un chiffon propre. Lubrifiez les roulements de l'extérieur avec de la graisse pour palier adaptée afin d'éviter que de la rouille se forme sur la surface extérieure.
- Les roulements sont en règle générale fermés et ne peuvent pas être graissés de l'intérieur. Les roulements usés doivent être remplacés.

## ● Dépannage

### **Les roulettes ou les roulements fonctionnent de manière bruyante**

Démontez les roulettes, retirez-les et nettoyez les roulements avec un chiffon sec.

### **Les roulettes s'usent rapidement**

Les surfaces lisses prolongent la durée de vie des roulettes. Testez des roulettes plus dures pour des

surfaces plus dures et une utilisation dans des conditions difficiles.

### **Le patin à roulettes vire vers la gauche ou la droite**

Ceci peut dépendre de l'utilisateur en lui-même. Remplacez les roulettes qui présentent des traces d'usure unilatérales.

### **Le frein ne fonctionne pas correctement**

Remplacez le frein avant lorsque l'angle entre le frein avant et le sol est de plus de 40 degrés (ill. I).

### **Problèmes de frein**

Maintenez constamment une surface suffisante. Plus vous roulez rapidement, plus votre distance de freinage est élevée. Assurez-vous que vous comprenez les techniques de freinage et pratiquez-les sur un terrain plat.

### **Les chevilles se tordent souvent**

Serrez les lacets.

### **Problèmes avec la semelle**

Vous n'êtes éventuellement pas habitué(e) à ce type de mouvements. Contrôlez les zones qui provoquent des troubles et ajustez à nouveau les patins à roulettes. Essayez de porter des chaussettes épaisses.

## ● Mise au rebut

L'emballage se compose de matières recyclables pouvant être mises au rebut dans les déchetteries locales.



Veillez respecter l'identification des matériaux d'emballage pour le tri sélectif, ils sont identifiés avec des abbréviations (a) et des chiffres (b) ayant la signification suivante : 1-7 : plastiques / 20-22 : papiers et cartons / 80-98 : matériaux composites.



Votre mairie ou votre municipalité vous renseigneront sur les possibilités de mise au rebut des produits usagés.

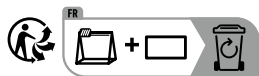

Le produit ainsi que les accessoires et les matériaux d'emballage sont recyclables et relèvent de la responsabilité élargie du producteur. Éliminez-les séparément, en suivant l'Info-tri illustrée, dans l'intérêt d'un meilleur traitement des déchets. Le logo Triman n'est valable qu'en France.

## ● Garantie

### Article L217-16 du Code de la consommation

Lorsque l'acheteur demande au vendeur, pendant le cours de la garantie commerciale qui lui a été consentie lors de l'acquisition ou de la réparation d'un bien meuble, une remise en état couverte par la garantie, toute période d'immobilisation d'au moins sept jours vient s'ajouter à la durée de la garantie qui restait à courir. Cette période court à compter de la demande d'intervention de l'acheteur ou de la mise à disposition pour réparation du bien en cause, si cette mise à disposition est postérieure à la demande d'intervention.

Indépendamment de la garantie commerciale souscrite, le vendeur reste tenu des défauts de conformité du bien et des vices rédhibitoires dans les conditions prévues aux articles L217-4 à L217-13 du Code de la consommation et aux articles 1641 à 1648 et 2232 du Code Civil.

### Article L217-4 du Code de la consommation

Le vendeur livre un bien conforme au contrat et répond des défauts de conformité existant lors de la délivrance.

Il répond également des défauts de conformité résultant de l'emballage, des instructions de montage ou de l'installation lorsque celle-ci a été mise à sa charge par le contrat ou a été réalisée sous sa responsabilité.

### Article L217-5 du Code de la consommation

Le bien est conforme au contrat :

- 1° S'il est propre à l'usage habituellement attendu d'un bien semblable et, le cas échéant :
  - s'il correspond à la description donnée par le vendeur et possède les qualités que celui-ci a présentées à l'acheteur sous forme d'échantillon ou de modèle ;
  - s'il présente les qualités qu'un acheteur peut légitimement attendre eu égard aux déclarations publiques faites par le vendeur, par le producteur ou par son représentant, notamment dans la publicité ou l'étiquetage ;
- 2° Ou s'il présente les caractéristiques définies d'un commun accord par les parties ou être propre à tout usage spécial recherché par l'acheteur, porté à la connaissance du vendeur et que ce dernier a accepté.

### Article L217-12 du Code de la consommation

L'action résultant du défaut de conformité se prescrit par deux ans à compter de la délivrance du bien.

### Article 1641 du Code civil

Le vendeur est tenu de la garantie à raison des défauts cachés de la chose vendue qui la rendent impropre à l'usage auquel on la destine, ou qui diminuent tellement cet usage que l'acheteur ne l'aurait pas acquise, ou n'en aurait donné qu'un moindre prix, s'il les avait connus.

### Article 1648 1er alinéa du Code civil

L'action résultant des vices rédhibitoires doit être intentée par l'acquéreur dans un délai de deux ans à compter de la découverte du vice.

Les pièces détachées indispensables à l'utilisation du produit sont disponibles pendant la durée de la garantie du produit.

Le produit a été fabriqué selon des critères de qualité stricts et contrôlé consciencieusement avant sa livraison. En cas de défaillance, vous êtes en droit de retourner ce produit au vendeur. La présente

garantie ne constitue pas une restriction de vos droits légaux.

Ce produit bénéficie d'une garantie de 3 ans à compter de sa date d'achat. La durée de garantie débute à la date d'achat. Veuillez conserver le ticket de caisse original. Il fera office de preuve d'achat.

Si un problème matériel ou de fabrication devait survenir dans 3 ans suivant la date d'achat de ce produit, nous assurons à notre discrétion la réparation ou le remplacement du produit sans frais supplémentaires. La garantie prend fin si le produit est endommagé suite à une utilisation inappropriée ou à un entretien défaillant.

La garantie couvre les vices matériels et de fabrication. Cette garantie ne s'étend ni aux pièces du produit soumises à une usure normale (p. ex. des piles) et qui, par conséquent, peuvent être considérées comme des pièces d'usure, ni aux dommages sur des composants fragiles, comme des interrupteurs, des batteries ou des éléments fabriqués en verre.

## ● Faire valoir sa garantie

Pour garantir la rapidité d'exécution de la procédure de garantie, veuillez respecter les indications suivantes :

Veuillez conserver le ticket de caisse et la référence du produit (IAN 499177\_2204) à titre de preuve d'achat pour toute demande.

Le numéro de référence de l'article est indiqué sur la plaque d'identification, gravé sur la page de titre de votre manuel (en bas à gauche) ou sur un autocollant apposé sur la face arrière ou inférieure du produit.

En cas de dysfonctionnement du produit, ou de tout autre défaut, contactez en premier lieu le service après-vente par téléphone ou par e-mail aux coordonnées indiquées ci-dessous.

Vous pouvez alors envoyer franco de port tout produit considéré comme défectueux au service

clientèle indiqué, accompagné de la preuve d'achat (ticket de caisse) et d'une description écrite du défaut avec mention de sa date d'apparition.

## ● Service après-vente

### FR Service après-vente France

Tél. : 0800904879

E-Mail : owim@lidl.fr

### BE Service après-vente Belgique

Tél. : 080071011

Tél. : 80023970 (Luxembourg)

E-Mail : owim@lidl.be

<b>Legenda van de gebruikte pictogrammen</b> .....	Pagina 25
<b>Inleiding</b> .....	Pagina 25
Doelmatig gebruik.....	Pagina 25
Omvang van de levering/ beschrijving van de onderdelen.....	Pagina 25
Technische gegevens .....	Pagina 25
<b>Veiligheidsinstructies</b> .....	Pagina 25
<b>Tips voor het rolschaatsen</b> .....	Pagina 26
Oefenen.....	Pagina 26
Stuureigenschap instellen .....	Pagina 26
<b>Aan- en uittrekken</b> .....	Pagina 27
Aantrekken .....	Pagina 27
Uittrekken.....	Pagina 27
<b>Onderhoud</b> .....	Pagina 27
<b>Opslag en reiniging</b> .....	Pagina 28
<b>Storingen oplossen</b> .....	Pagina 28
<b>Afvoer</b> .....	Pagina 28
<b>Garantie</b> .....	Pagina 29
Afwikkeling in geval van garantie .....	Pagina 29
Service .....	Pagina 29



## Legenda van de gebruikte pictogrammen

	Veiligheidsinstructies
	Instructies

## Kinder-rolschaatsen

### Inleiding

Hartelijk gefeliciteerd met de aankoop van uw nieuwe product. U hebt voor een hoogwaardig product gekozen. Maak u voor de eerste ingebruikname vertrouwd met het product. Lees hiervoor aandachtig de volgende gebruiksaanwijzing en de veiligheidsvoorschriften. Gebruik het product alleen zoals beschreven en voor de aangegeven toepassingsgebieden. Bewaar deze gebruiksaanwijzing op een veilige plek. Geef, wanneer u het product doorgeeft aan derden, ook alle documenten mee.

### Doelmatig gebruik

Deze rolschaatsen zijn bedoeld voor privégebruik en niet voor andere sportsoorten. Deze rolschaatsen zijn bedoeld voor kinderen vanaf 3 jaar.

### Omvang van de levering / beschrijving van de onderdelen (afb. A)

- 1 paar kinderrolschaatsen
- 1 bedieningshandleiding

- 1 Klittenbandsluiting
- 2 Veters
- 3 Schroef, klein
- 4 Voorrem
- 5 Kruiskopschroef
- 6 Wieltes
- 7 Moer, groot
- 8 Moer voor het aanpassen van de besturing
- 9 Moer, klein
- 10 Tussenring

### Technische gegevens

- Maten: 33 / 34 en 35 / 36
- Grootte wieltes: 58 x 32 mm, hardheid wieltes: 90 A
- Kogellager: ABEC 5 chroomlager  
EN 13899, klasse B, 20-60 kg
-  Productiedatum (maand / jaar): 12 / 2022



### Veiligheidsinstructies

**BEWAAR ALLE VEILIGHEIDSIINSTRUCTIES EN AANWIJZINGEN VOOR LATER GEBRUIK! BEWAAR DEZE GEBRUIKSAANWIJZING ZORGVULDIG! GEEF ALLE DOCUMENTEN MEE WANNEER U HET PRODUCT AAN DERDEN DOORGEEFT. LETSELGEVAAR!**

- Waarschuw altijd anderen als u langs hen rijdt. Rijd niet op zeer drukke straten. Geef voorrang aan voetgangers en fietsers.
- Rijd met de rolschaatsen op de juiste ondergrond. De ondergrond moet glad, schoon en droog zijn.
- Controleer voor het rijden of alle schroeven en moeren goed vastzitten.
- Controleer of alle schroeven en moeren hun zelfvergrendelende eigenschap behouden.
- Voer geen veranderingen aan uw rolschaatsen uit om uw veiligheid niet in gevaar te brengen.
- Verwijder scherpe voorwerpen, bijv. kleine stenen, waar u doorheen zou kunnen rijden.
- Draag altijd een volledige beschermende uitrusting (helm, beschermers voor handen, polsen, ellebogen en knieën).
- **⚠ WAARSCHUWING!** Vermijd gebieden met veel verkeer.
- Wees altijd alert en voorzichtig.
- Vermijd een te hoge snelheid. Vuistregel: rijd nooit sneller dan u kunt rennen.
- Vervang de voorrem en de wieltes regelmatig als ze versleten zijn.
- Draag altijd reflecterende kleding om beter gezien te kunnen worden.
- **VOORZICHTIG!** Gebruik het product niet op blote voeten.

- Let altijd op andere weggebruikers en neem de verkeerswetgeving in acht.
- De gebruiker moet op de hoogte zijn van de verkeerswetgeving van het betreffende land en deze begrijpen.

### **Vermijding van materiële schade!**

- Onderhoud uw rolschaatsen.
- Vermijd water, olie, gaten in de weg en zeer ruwe ondergronden.

## ● **Tips voor het rolschaatsen**

**Opmerking:** het wordt aangeraden om te rijden op rolschaatsbanen en om een rolschaatscursus met leraar te volgen.

## ● **Oefenen**

### **Uitgangspositie:**

Zet uw voeten op schouderbreedte uit elkaar en ga iets door uw knieën om te voorkomen dat u achterover valt.

### **Versnellen:**

Begin als beginner met kleine stappen met naar buiten gerichte voeten, schuin naar voren.

### **Rijden:**

Als u een paar stappen achter elkaar doet, heeft u daarna voldoende snelheid om beide rolschaatsen naast elkaar te zetten en te rijden. Ga daarbij iets door de knieën.

### **Valtechniek:**

**Belangrijk!** Oefen het vallen op de beschermende uitrusting eerst zonder rolschaatsen op een zachte ondergrond. Probeer een val altijd vooruit op te vangen en nooit achteruit! Laat u op de kniebeschermers vallen. Vang de val daarna met de elleboog- en handbeschermers op. Spreid hierbij uw vingers om verwondingen te vermijden.

### **Bochten maken:**

Op lage snelheid:

Verplaats uw gewicht zoals bij het fietsen. Verplaats uw gewicht voor een bocht naar links naar uw linker-voet, voor een bocht naar rechts naar uw rechtervoet.

Op hoge snelheid:

Gebruik de cross-over techniek zoals bij het schaatsen (afb. B).

### **Remtechniek:**

**Opmerking:** oefen de verschillende remtechnieken op een vlakke ondergrond zonder verkeer en zonder voetgangers. Vermijd hellingen totdat u de remtechnieken beheerst.

### **Remmen met de voorrem (afb. C):**

Als uw rolschaatsen met voorremmen zijn uitgerust, denk er dan aan deze te gebruiken. Til de achterkant van de rolschaats iets op en druk de voorrem op de ondergrond. Verplaats uw gewicht naar voren en ga door de knieën. Het remeffect kan worden versterkt als u uw knieën meer buigt en uw gewicht verder naar voren verplaatst, terwijl u tegelijkertijd de druk op de remmende rolschaats verhoogt.

### **Remmen met V-techniek (afb. D):**

Als u de voorrem heeft gedemonteerd, kunt u remmen met behulp van de V-techniek. Vorm daarvoor met de punten van de voeten een scherpe V en rol met de voeten naar elkaar toe.

## ● **Stuureigenschap instellen**

De stuureigenschap van het product is afhankelijk van het gewicht van de gebruiker en de instelling van de besturing. U kunt de besturing via de beide moeren [8] instellen. Draai de moeren stevig aan voor een scherpe besturing. Draai de moeren iets los voor een minder scherpe besturing.

**LET OP!** De schroefdraad moet minimaal 3 mm (ca. 2 windingen) boven de zelfvergrendelende moer [8] uitsteken omdat de besturing anders niet scherp genoeg is ingesteld. De wieljes [6] kunnen anders bij een steile helling tegen de rolschaats lopen en deze blokkeren (afb. H).

**Opmerking:** test en controleer voor elk gebruik de stureigenschappen van het product.

### Stuureigenschap testen:

1. Trek de rolschaatsen aan en ga rechtop staan.
2. Leun met uw volle gewicht afwisselend naar links en naar rechts.
3. De onderkant van de rolschaats mag hierbij geen contact maken met de wieltjes (afb. H).
4. Pas de stureigenschap indien nodig aan.

## ● Aan- en uittrekken

### ● Aantrekken

#### Vorbereiden van toestand van levering tot aantrekken

##### Belangrijk!

Controleer of de rolschaatsen goed passen. Controleer alle instellingen voor elke rit, omdat deze zich na verloop van tijd en als gevolg van veel gebruik kunnen veranderen.

- Trek de rolschaats aan zoals een gewone schoen. Gebruik de veters **2** om de rolschaatsen stevig vast te maken.
- Voer de veters **2** gekruist over elkaar door de vetergaten (afb. E). Sluit de uiteinden van de veters **2** met een knoop.

### ● Uittrekken

- Maak de veters **2** van de rolschaats los en trek de rolschaats uit. Maak indien nodig de veters losser.

## ● Onderhoud

#### Vervangen van de voorrem (afb. F)

**Opmerking:** versleten voorremmen functioneren niet naar behoren.

- Gebruik voor het vervangen van de voorrem aan de punt van de schoen geschikt gereedschap.

- Let er tijdens het vervangen van de voorremmen op dat ze zich niet kunnen draaien en gebruik nieuwe schroeven.
- Draai de rolschoen met de wieltjes naar boven en maak de schroef los door deze tegen de klok in te draaien. Verwijder de stopper (afb. F). Let bij het vervangen op de positie van de stopper en de schoen (afb. J).
- Plaats de schroef in de nieuwe voorrem en bevestig deze met de schroef aan de onderkant van de rolschaats.

#### Vervangen van de wieltjes (afb. G) Belangrijk!

- Neem het hoofdstuk 'Technische gegevens' in acht: wieltjes die een andere diameter hebben, kunnen de rij-eigenschappen veranderen en onder bepaalde omstandigheden gevaarlijk zijn voor de rolschaatser. Gebruik de rolschaatsen niet als de wieltjes niet zonder problemen kunnen worden vastgeschroefd. Schroef nooit grotere wieltjes vast dan de oorspronkelijke wieltjes van de rolschaats.

De slijtage van de wieltjes is afhankelijk van vele factoren, bijvoorbeeld de stijl van het rolschaatsen, de ondergrond, de grootte en het gewicht van de gebruiker, de weersomstandigheden, het materiaal van de wieltjes en de hardheid. Daarom is regelmatig vervangen noodzakelijk.

- Draai de moer **7** in het midden van de wieltjes met een geschikte moersleutel los.
- Trek het wieltje **6** van de rolschaats en plaats een nieuw wieltje op de houder.
- Draai de moer **7** weer vast op de schroefdraad. Het wieltje **6** mag niet naar de zijanten kunnen bewegen.
- Een regelmatig onderhoud van de rolschoenen is nodig. Zorg ervoor dat het product feilloos werkt om de veiligheid te waarborgen.
- Reinig de schoenen na ieder gebruik met een droog doekje.

**LET OP!** Wees voorzichtig met de omgang met de sluitring en de moer, als u de wielen verwijdert. Bewaar de sluitring en moer op een veilige plek en verlies ze niet (afb. G).

## ● Opslag en reiniging

Rolschaatsen zijn technische sport- en vrijetijdsapparaten en slijten dus afhankelijk van het niveau en de stijl van het rijden. Na gebruik van de rolschaatsen wordt aangeraden ze grondig te reinigen en te drogen.

- Verwijder kleine steentjes of andere voorwerpen die aan uw rolschaatsen kunnen zijn blijven hangen.
- Verwijder scherpe randen die tijdens het rolschaatsen kunnen zijn ontstaan.
- Bewaar de rolschaatsen altijd op een droge plek.
- Reinig de rolschaatsen en kogellagers na het rijden met een droge doek. Natte of vochtige kogellagers moeten met een schone doek worden gedroogd. Vet de kogellagers van buiten in met geschikt lagervet om roestvorming te vermijden.
- Kogellagers zijn normaal gesproken gesloten en kunnen van binnen niet worden gesmeerd. Versleten kogellagers moeten worden vervangen.

## ● Storingen oplossen

### **Wieltjes of kogellagers maken veel geluid**

Demonteer de wieltjes, verwijder ze van de rolschaats en reinig de kogellagers met een droge doek.

### **De wieltjes verslijten snel**

Glادة oppervlakken verlengen de levensduur van de wieltjes. Probeer hardere wieltjes voor hardere oppervlakken en gebruik onder moeilijke omstandigheden.

### **De rolschaats trekt naar links of naar rechts**

Dit kan van de gebruiker zelf afhankelijk zijn. Vervang de wieltjes die aan één kant slijtagesporen vertonen.

### **De rem functioneert niet correct**

Vervang de voorrem als de hoek tussen voorrem en ondergrond meer dan 40 graden is (afb. 1).

## **Remproblemen**

Houd altijd voldoende afstand. Hoe sneller u rijdt, des te langer is de remweg. Bedenk bij uzelf of u de remtechnieken begrijpt en oefen ze op een vlakke ondergrond.

## **De enkels verdraaien vaak**

Trek de veters vast.

## **Problemen met het voetenbed**

U bent in bepaalde omstandigheden niet gewend aan deze vorm van beweging. Controleer de zones die pijn veroorzaken en pas uw rolschaatsen opnieuw aan. Probeer dikke sokken te dragen.

## ● Afvoer

De verpakking bestaat uit milieuvriendelijke grondstoffen die u via de plaatselijke recyclingcontainers kunt afvoeren.



Neem de aanduiding van de verpakkingsmaterialen voor de afvalscheiding in acht. Deze zijn gemarkeerd met de afkortingen (a) en een cijfers (b) met de volgende betekenis: 1-7: kunststoffen / 20-22: papier en vezelplaten / 80-98: composietmaterialen.



Informatie over de mogelijkheden om het uitgediende product na gebruik te verwijderen, verstrekt uw gemeentelijke overheid.

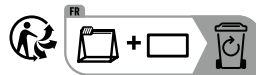

Het product, waaronder het toebehoren, en de verpakkingsmaterialen kunnen worden gerecycled en zijn onderhevig aan een uitgebreide verantwoordelijkheid van de fabrikant. Gooi ze apart weg, overeenkomstig de aangegeven Info-tri (informatie over afvalscheiding), voor een beter afvalbeheer. Het Triman-logo geldt alleen voor Frankrijk.

## ● Garantie

Het product wordt volgens strenge kwaliteitsrichtlijnen zorgvuldig geproduceerd en voor levering grondig getest. In geval van schade aan het product kunt u rechtmatig beroep doen op de verkoper van het product. Deze wettelijke rechten worden door onze hierna vermelde garantie niet beperkt.

Op dit product verlenen wij 3 jaar garantie vanaf aankoopdatum. De garantieperiode start op de dag van aankoop. Bewaar de originele kassabon alstublieft. Dit document is nodig als bewijs voor aankoop.

Wanneer binnen 3 jaar na de aankoopdatum van dit product een materiaal- of productiefout optreedt, dan wordt het product door ons – naar onze keuze – gratis voor u gerepareerd of vervangen. Deze garantie komt te vervallen als het product beschadigd wordt, niet correct gebruikt of onderhouden wordt.

De garantie geldt voor materiaal- en productiefouten. Deze garantie is niet van toepassing op productonderdelen, die onderhevig zijn aan normale slijtage en hierdoor als aan slijtage onderhevige onderdelen gelden (bijv. batterijen) of voor beschadigingen aan breekbare onderdelen, zoals bijv. schakelaars, accu's of dergelijke onderdelen, die gemaakt zijn van glas.

## ● Afwikkeling in geval van garantie

Om een snelle afhandeling van uw reclamatie te waarborgen dient u de volgende instructies in acht te nemen:

Houd bij alle vragen alstublieft de kassabon en het artikelnummer (IAN 499177\_2204) als bewijs van aankoop bij de hand.

Het artikelnummer vindt u op de typeplaat, ingegraveerd, op het titelblad van uw handleiding (links onder) of als sticker op de achter- of onderzijde.

Wanneer er storingen in de werking of andere gebreken optreden, dient u eerst telefonisch of per

e-mail contact met de onderstaande service-afdeling op te nemen.

Een als defect geregistreerd product kunt u dan samen met uw aankoopbewijs (kassabon) en vermelding van de concrete schade alsmede het tijdstip van optreden voor u franco aan het u meegedeelde servicepunt verzenden.

## ● Service

### **(NL) Service Nederland**

Tel.: 08000225537

E-Mail: owim@lidl.nl

### **(BE) Service België**



Tel.: 080071011

Tel.: 80023970 (Luxemburg)

E-Mail: owim@lidl.be

<b>Legenda zastosowanych piktogramów</b> .....	Strona 31
<b>Wstęp</b> .....	Strona 31
Zastosowanie zgodne z przeznaczeniem .....	Strona 31
Zawartość / opis części .....	Strona 31
Dane techniczne .....	Strona 31
<b>Wskazówki bezpieczeństwa</b> .....	Strona 31
<b>Porady dotyczące jazdy na rolkach</b> .....	Strona 32
Pierwsze ćwiczenia .....	Strona 32
Ustawianie właściwości skrętnych .....	Strona 32
<b>Zakładanie i zdejmowanie</b> .....	Strona 33
Zakładanie .....	Strona 33
Zdejmowanie .....	Strona 33
<b>Konserwacja</b> .....	Strona 33
<b>Przechowywanie i czyszczenie</b> .....	Strona 34
<b>Usuwanie usterek</b> .....	Strona 34
<b>Utylizacja</b> .....	Strona 34
<b>Gwarancja</b> .....	Strona 35
Sposób postępowania w przypadku naprawy gwarancyjnej .....	Strona 35
Serwis .....	Strona 35

## Legenda zastosowanych piktogramów

	Wskazówki bezpieczeństwa
	Instrukcja postępowania

## Wrotki dziecięce

### ● Wstęp

Gratulujemy Państwu zakupu nowego produktu. Zdecydowali się Państwo na zakup produktu najwyższej jakości. Przed uruchomieniem urządzenia po raz pierwszy zapoznaj się z nim. W tym celu przeczytaj uważnie poniższą instrukcję obsługi oraz wskazówki dotyczące bezpieczeństwa. Produkt należy użytkować w sposób tu opisany i zgodnie z określonym zakresem zastosowania. Należy przechowywać tę instrukcję w bezpiecznym miejscu. Przekazując produkt innej osobie, należy również przekazać wszystkie dokumenty.

### ● Zastosowanie zgodne z przeznaczeniem

Rollki te są przeznaczone wyłącznie do użytku prywatnego, nie zaś do innych dyscyplin sportowych. Wrotki te przeznaczone są dla dzieci od 3 roku życia.

### ● Zawartość / opis części (rys. A)

1 para rolek dla dzieci  
1 instrukcja obsługi

- 1 Zapięcie na rzep
- 2 Sznurówka
- 3 Śruba, mała
- 4 Stoper przedni
- 5 Wkręt z rowkiem krzyżowym
- 6 Kółka
- 7 Nakrętka, duża
- 8 Nakrętka do dopasowania właściwości skrętnych
- 9 Nakrętka, mała
- 10 Podkładka

### ● Dane techniczne

Wymiary: 33 / 34 i 35 / 36  
Wymiary rolek: 58 x 32 mm, twardość kótek: 90 A  
Łożysko kulowe: łożysko Chrom ABEC 5  
EN 13899, klasa B, 20–60 kg  
 Data produkcji (miesiąc / rok): 12 / 2022



### Wskazówki bezpieczeństwa

**WSZYSTKIE WSKAZÓWKI DOTYCZĄCE BEZPIECZEŃSTWA I INSTRUKCJE NALEŻY ZACHOWAĆ NA PRZYSZŁOŚĆ! NALEŻY ZACHOWAĆ INSTRUKCJĘ NA PRZYSZŁOŚĆ! W PRZYPADKU PRZEKAZANIA PRODUKTU INNEJ OSOBIE NALEŻY DOŁĄCZYĆ DO NIEGO CAŁĄ DOKUMENTACJĘ. NIEBEZPIECZEŃSTWO OBRAŻEŃ CIAŁA!**

- Zawsze należy ostrzegać innych podczas mijania ich. Nigdy nie jeździć po intensywnie uczęszczanych ulicach. Zapewnić pierwszeństwo pieszym i rowerzystom.
- Wybierać właściwe podłoże do jazdy na rolkach. Powierzchnie powinny być gładkie, czyste i suche.
- Przed jazdą sprawdzić wszystkie śruby i nakrętki pod kątem bezpiecznego zamocowania.
- Upewnić się, że wszystkie śruby i nakrętki zachowują swoją właściwość samoblokowania.
- Nie dokonywać żadnych zmian w rolkach, aby nie zagrozić swojemu bezpieczeństwu.
- Usunąć przedmioty o ostrych krawędziach, np. małe kamienie, na które można by najechać.
- Zawsze nosić pełne wyposażenie ochronne (kask, ochraniacze na powierzchniach dłoni, przeguby rąk, łokcie i kolano).
- **▲ OSTRZEŻENIE!** Unikać obszarów o wysokim natężeniu ruchu.
- Zawsze zachowywać czujność i ostrożność.
- Unikać za wysokiej prędkości. Żelazna zasada: nigdy nie jeździć szybciej niż potrafi się biegać.
- Regularnie wymieniać stopery przednie i kółka, jeśli są zużyte.
- Zawsze należy nosić odblaskową odzież, aby być lepiej widzianym.

- **OSTROŻNIE!** Nie używać produktu z bosymi stopami.
- Zawsze należy uważać na innych użytkowników ruchu i przestrzegać przepisów ruchu drogowego.
- Użytkownik musi znać i rozumieć przepisy ruchu drogowego.

### Unikać szkód rzeczowych!

- Należy pielęgnować swoje rolki.
- Unikać wody, oleju, dziur drogowych i bardzo chropowatych powierzchni.

## ● Porady dotyczące jazdy na rolkach

**Wskazówka:** Zaleca się jazdę po torach rolkowych i kurs jazdy na rolkach z nauczycielem.

### ● Pierwsze ćwiczenia

#### Pozycja wyjściowa:

Ustawić nogi na szerokość ramion i lekko ugiąć kolana, aby uniknąć upadku do tyłu.

#### Przyspieszanie:

Jako osoba początkująca zacząć od małych kroków z czubkami palców skierowanymi ukośnie do przodu.

#### Toczenie:

Po zrobieniu kilku kroków po sobie ma się następnie wystarczającą prędkość, aby ustawić obie rolki obok siebie i toczyć się. Przy tym należy lekko ugiąć kolana.

#### Technika upadania:

**Ważne!** Ćwiczyć upadanie na wyposażenie ochronne najpierw bez rolek na miękkiej powierzchni. Zawsze próbować upadać do przodu, a nigdy do tyłu! Upadać na ochraniacze na kolana. Następnie upadać z ochraniaczami na łokcie i powierzchnie dłoni. Przy tym rozstawić palce, aby uniknąć obrażeń.

#### Zakręty:

Przy niskim tempie:

Przenosić ciężar jak przy jeździe na rowerze. W celu skrętu w lewo przenieść ciężar na lewą stopę, w celu skrętu w prawo przenieść ciężar na prawą stopę.

Przy wysokim tempie:

Zastosować „technikę Cross Over” jak przy jeździe na tyżwach (rys. B).

#### Technika hamowania:

**Wskazówka:** Ćwiczyć różne techniki hamowania na równej powierzchni bez ruchu drogowego i bez pieszych. Unikać nachylnego terenu dopóki nie opanuje się technik hamowania.

#### Hamowanie ze stoperem przednim (rys. C):

Jeśli rolki posiadają stopery przednie, należy pamiętać o tym, aby ich używać. Lekko podnieść piętę rolki i przycisnąć stoper przedni do podłoża. Przenieść ciężar do przodu i ugiąć kolano. Skuteczność hamowania można wzmocnić, jeśli mocniej ugnie się kolano i przeniesie ciężar mocniej do przodu, podczas jednoczesnego wzmocnienia nacisku na hamującą rolkę.

#### Hamowanie techniką V (rys. D):

Jeśli stoper przedni został zdemontowany, zastosować hamowanie „techniką V”. W tym celu utworzyć czubkami stóp szpiczaste „V” i w ten sposób toczyć się stopami do siebie.

### ● Ustawianie właściwości skrętnych

Właściwości skrętne produktu zależą od ciężaru użytkownika i ustawienia skręcania. Skręcanie można regulować obiema nakrętkami [8]. Do twardego skrętu należy mocno przykręcić nakrętki. Aby zachować bardziej miękkie skręcanie, lekko poluzować nakrętki.

**UWAGA!** Gwint musi wystawać poza nakrętkę [8] z samozabezpieczeniem o przynajmniej 3 mm (ok. 2 zwoje gwintu), ponieważ w innym razie skręcanie jest ustawione na zbyt miękkie. W innym razie kółka



6 przy mocnym nachyleniu mogą uderzać o rolkę i blokować się (rys. H).

**Wskazówka:** Przed każdym użyciem testować i sprawdzać właściwości skrętne produktu.

### Testowanie właściwości skrętnych:

1. Założyć rolki i stanąć.
2. Oprzeć się pełnym ciężarem ciała na zmianę w lewo i w prawo.
3. Dolna strona rolki nie może przy tym przylegać do kółek (rys. H).
4. Ewentualnie dopasować właściwości skrętne.

## ● Zakładanie i zdejmowanie

### ● Zakładanie

#### Przygotowanie do zakładania po wyjęciu z opakowania

##### Ważne!

Upewnić się, że rolki są poprawnie dopasowane. Skontrolować wszystkie ustawienia przed każdą jazdą, ponieważ z czasem i przez częste użycie ustawienia mogą się zmienić.

- Założyć rolkę jak zwykły but. W tym celu użyć sznurowadeł 2, aby zapewnić trwałe założenie.
- Przewlec sznurowadła 2 na krzyż przez odpowiednie oczka (rys. E). Zapiąć końce sznurowadeł 2 za pomocą szlufki.

### ● Zdejmowanie

- Otworzyć sznurowadła 2 rolki i zdejmij rolkę z nogi. Ewentualnie poluzować sznurowadła.

## ● Konserwacja

#### Wymiana stopera przedniego (rys. F)

**Wskazówka:** Zużyte stopery przednie nie działają poprawnie.

- Do wymiany stopera przedniego przy czubku buta użyć odpowiedniego narzędzia.

- Przy wymianie stoperów przednich uważać na to, że nie mogą się one przekręcać i użyć nowych śrub.
- Obrócić rolkę kółkami do góry i odkręcić śrubę poprzez przekręcenie w kierunku odwrotnym do ruchu wskazówek zegara. Usunąć stoper (rys. F). Przy wymianie uważać na pozycję stopera i buta (rys. J).
- Włożyć śrubę w nowy stoper przedni i zamocować go śrubą w dolnej części rolki.

#### Wymiana kółek (rys. G)

##### Ważne!

- Przestrzegać rozdziału „Dane techniczne”: kółka, które mają inną średnicę, mogą zmienić właściwości jezdne i ewentualnie prowadzić do zagrożenia użytkownika. Nie używać rolek, jeśli nie można dokładnie przykręcić kółek. Nigdy nie przykręcać większych kółek niż oryginalne kółka rolek.

Zużycie kółek zależy od wielu czynników, np. od stylu jazdy na rolkach, od podłoża, od wzrostu i ciężaru użytkownika, od warunków pogodowych, materiału kółek i ich twardości. Z tego powodu od czasu do czasu konieczna jest ich wymiana.

- Poluzować nakrętkę 7 w środku kółka odpowiednim kluczem płaskim.
- Zdjąć kółko 6 z rolki i włożyć nowe kółko do uchwyty.
- Ponownie przykręcić nakrętkę 7 do gwintu śruby. Kółko 6 nie może mieć bocznego luzu.
- Wymagana jest regularna konserwacja rolek. Upewnić się, że produkt działa bez zarzutu, aby zapewnić bezpieczeństwo.
- Po użyciu oczyścić buty suchą szmatką.

**UWAGA!** Zachować ostrożność przy obchodzeniu się z podkładką i nakrętką, jeśli zdejmuje się rolki. Przechowywać podkładkę i nakrętkę w bezpiecznym miejscu i nie zgubić jej (rys. G.).

## ● Przechowywanie i czyszczenie

Rollki stanowią sprzęt sportowy i rekreacyjny i dlatego zużywają się w zależności od umiejętności i stylu jazdy. Po użyciu rolek zaleca się ich dokładne oczyszczenie i osuszenie.

- Usunąć małe kamyczki lub inne objekty, które ewentualnie pozostały w rollkach.
- Usunąć ostre krawędzie, które ewentualnie utworzyły się podczas jazdy na rollkach.
- Rollki zawsze należy przechowywać w chłodnym i suchym miejscu.
- Po jeździe oczyścić rollki i łożyska kulkowe suchą szmatką. Mokre lub wilgotne łożyska kulkowe należy osuszyć czystą szmatką. Nasmarować łożyska kulkowe z zewnątrz odpowiednim smarem do łożysk, aby uniknąć zewnętrznego tworzenia się rdzy.
- łożyska kulkowe są z reguły zamknięte i nie można ich nasmarować od wewnątrz. Zużyte łożyska kulkowe należy wymieniać.

## ● Usuwanie usterek

### Kółka lub łożyska kulkowe jeżdżą bardzo głośno

Zdemontować kółka, wyjąć je i oczyścić łożyska kulkowe suchą szmatką.

### Kółka szybko się zużywają

Gładkie powierzchnie przedłużają trwałość kótek. Wypróbować twardsze kółka na twardszych powierzchniach i użycie w utrudnionych warunkach.

### Rollka ciągnie w lewo lub w prawo

Może to zależeć od samego użytkownika.

Wymienić kółka, które wykazują ślady zużycia z jednej strony.

### Hamulec nie działa poprawnie

Wymienić stoper przedni, jeśli kąt między stoperem przednim a podłożem wynosi ponad 40 stopni (rys. I).

## Problemy z hamowaniem

Stale utrzymywać wystarczający odstęp. Im szybciej się jedzie, tym dłuższa jest droga hamowania. Upewnić się, że rozumie się techniki hamowania i ćwiczyć je na równym terenie.

## Kostki stale się przekręcają

Ściągając mocno sznurowadła.

## Problemy ze stopą

Ewentualnie nieprzyzwyczajenie do tego rodzaju ruchu. Skontrolować obszary, które powodują dolegliwości i dopasować rollki na nowo. Spróbować nosić grube skarpetki.

## ● Utylizacja

Opakowanie wykonane jest z materiałów przyjaznych dla środowiska, które można przekazać do utylizacji w lokalnym punkcie przetwarzania surowców wtórnych.



Przy segregowaniu odpadów prosimy zwrócić uwagę na oznakowanie materiałów opakowaniowych, oznaczone są one skrótami (a) i numerami (b) o następującym znaczeniu: 1–7: Tworzywa sztuczne / 20–22: Papier i tektura / 80–98: Materiały kompozytowe.



Informacji na temat możliwości utylizacji wyeksploatowanego produktu udziela urząd gminy lub miasta.

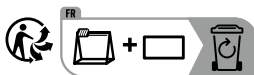

Produkt, w tym akcesoria i materiały opakowaniowe, nadają się do recyklingu i podlegają rozszerzonej odpowiedzialności producenta. Wyrzucić je osobno, zgodnie z ilustracją przedstawiającą informacje o sortowaniu, aby zapewnić lepszą utylizację odpadów. Logo Triman jest ważne tylko dla Francji.

## ● **Gwarancja**

Produkt wyprodukowano według wysokich standardów jakości i poddano skrupulatnej kontroli przed wysyłką. W przypadku wad produktu nabywcy przysługują ustawowe prawa. Gwarancja nie ogranicza ustawowych praw nabywcy produktu.

Produkt objęte jest 3 gwarancją, licząc od daty zakupu. Gwarancja wygasa w razie zawinionego przez użytkownika uszkodzenia produktu, niewłaściwego użycia lub konserwacji.

W przypadku wystąpienia w ciągu 3 lat od daty zakupu wad materiałowych lub fabrycznych, dokonujemy – według własnej oceny – bezpłatnej naprawy lub wymiany produktu.

Świadczenie gwarancyjne obejmuje wady materiałowe i fabryczne. Gwarancja nie obejmuje części produktu ulegających normalnemu zużyciu, uznawanych za części zużywalne (np. baterie) oraz uszkodzeń części łamliwych, np. przełączników, akumulatorów lub wykonanych ze szkła.

Zgodnie z Kodeksem Cywilnym art. 581 §1 wraz z wymianą urządzenia lub ważnej części czas gwarancji rozpoczyna się na nowo.

## ● **Sposób postępowania w przypadku naprawy gwarancyjnej**

Aby zapewnić szybkie rozpatrzenie Państwa wniosku, prosimy stosować się do następujących wskazówek:

Przed skontaktowaniem się z działem serwisowym należy przygotować paragon i numer artykułu (IAN 499177\_2204) jako dowód zakupu.

Numery artykułów można znaleźć na tabliczce znamionowej, na grawerunku, na stronie tytułowej jego instrukcji (na dole po lewej stronie) lub jako naklejkę na stronie odwrotnej lub spodniej.

W razie wystąpienia błędów w działaniu lub innych wad, należy skontaktować się najpierw z

wymienionym poniżej działem serwisowym telefonicznie lub pocztą elektroniczną.

Produkt uznany za uszkodzony można następnie z dołączeniem dowodu zakupu (paragonu) i podaniem, na czym polega wada i kiedy wystąpiła, przesłać bezpłatnie na podany Państwu adres serwisu.

## ● **Serwis**

### **PL Serwis Polska**

Tel.: 008004911946

E-Mail: [owim@lidl.pl](mailto:owim@lidl.pl)

<b>Legenda použitých piktogramů</b> .....	Strana 37
<b>Úvod</b> .....	Strana 37
Použití ke stanovenému účelu .....	Strana 37
Obsah dodávky a popis dílů .....	Strana 37
Technická data .....	Strana 37
<b>Bezpečnostní upozornění</b> .....	Strana 37
<b>Tipy pro jízdu na kolečkových bruslích</b> .....	Strana 38
První cvičení .....	Strana 38
Nastavení řízení .....	Strana 38
<b>Obouvání a zouvání</b> .....	Strana 39
Obouvání .....	Strana 39
Zouvání .....	Strana 39
<b>Údržba</b> .....	Strana 39
<b>Čištění a skladování</b> .....	Strana 39
<b>Odstranění poruch</b> .....	Strana 40
<b>Zlikvidování</b> .....	Strana 40
<b>Záruka</b> .....	Strana 40
Postup v případě uplatňování záruky .....	Strana 41
Servis .....	Strana 41

## Legenda použitých piktogramů



Bezpečnostní upozornění  
Instrukce

## Dětské kolečkové brusle

### ● Úvod

Blahopřejeme Vám ke koupi nového výrobku. Rozhodli jste se pro kvalitní výrobek. Před prvním uvedením do provozu se seznámte s výrobkem. K tomu si pozorně přečtěte následující návod k obsluze a bezpečnostní pokyny. Používejte výrobek jen popsaným způsobem a pouze pro uvedené oblasti použití. Uschovejte si tento návod na bezpečném místě. Všechny podklady vydejte při předání výrobku i třetí osobě.

### ● Použití ke stanovenému účelu

Tyto kolečkové brusle jsou určeny k privátnímu používání, nejsou vhodné pro jiné druhy sportů. Tyto kolečkové brusle jsou určeny pro děti od 3 let.

### ● Obsah dodávky a popis dílů (obr. A)

1 pár dětských kolečkových bruslí  
1 návod k obsluze

- 1 Suchý zip
- 2 Tkaničky
- 3 Šroub, malý
- 4 Přední brzda
- 5 Šroub s křížovou drážkou
- 6 Kolečka
- 7 Matka, velká
- 8 Matka na seřízení řízení
- 9 Matka, malá
- 10 Podložka

### ● Technická data

Velikosti: 33 / 34 a 35 / 36  
Rozměry koleček: 58 x 32 mm, tvrdost koleček: 90 A  
Kuličková ložiska: ABEC 5 chromované ložisko EN 13899, třída B, 20 - 60 kg  
 Datum výroby (měsíc/rok): 12 / 2022



### Bezpečnostní upozornění

**USCHOVEJTE SI VŠECHNY BEZPEČNOSTNÍ POKYNY A INSTRUKCE PRO PŘÍPADNÉ POZDĚJŠÍ POUŽITÍ! TENTO NÁVOD DOBRĚ USCHOVEJTE! PŘI PŘEDÁNÍ VÝROBKU TŘETÍ OSOBĚ PŘEDEJTE SOUČASNĚ I JEHO VEŠKEROU DOKUMENTACI. NEBEZPEČÍ ZRANĚNÍ!**

- Varujte osoby, které předjíždíte. Nejezděte na silně frekventovaných ulicích. Dávejte přednost chodcům a cyklistům.
- Volte pro jízdu na kolečkových bruslích vhodný povrch. Povrchy musí být hladké, čisté a suché.
- Před jízdou zkontrolujte všechny šrouby a matky, jestli jsou dobře utažené.
- Přesvědčte se, že si šrouby a matky zachovaly jejich samojistící funkci.
- Neprovádějte na Vašich kolečkových bruslích změny, abyste neovlivnili jejich bezpečnost.
- Odstraňte ostré předměty, např. malé kameny, které byste mohli přejíždět.
- Noste vždy úplné ochranné vybavení (helmu, protektory na dlaních, zápěstí, loktech a kolenou).
- **⚠ VÝSTRAHA!** Vyhybejte se místům s vysoce frekventovaným provozem.
- Buďte vždy pozorní a opatrní.
- Nejezděte rychle. Pravidlo: Nikdy nejezděte rychleji než chodíte.
- Opořebenou přední brzdu nebo opořebená kolečka vždy včas vyměňte.
- Noste reflexní oblečení, abyste byli lépe vidět.
- **POZOR!** Nepoužívejte výrobek naboso.
- Dávejte stále pozor na ostatní účastníky provozu a řiďte se pravidly silničního provozu.
- Uživatel musí znát a rozumět pravidlům silničního provozu příslušné země.

## Zabránění věcným škodám!

- Vaše kolečkové brusle pravidelně ošetřujte.
- Vyhýbejte se vodě, oleji, dírák a velmi hrubým povrchům.

## ● Tipy pro jízdu na kolečkových bruslích

**Poznámka:** Doporučuje se jezdit na příslušných kluzištích a absolvovat kurz s učitelem jízdy na kolečkových bruslích.

### ● První cvičení

#### Výchozí poloha:

Postavte se s nohama rozkročenýma na šířku ramen, pokrčte nohy v kolenou, abyste nepadali dozadu.

#### Zrychlení:

Jako začátečník začínějte malými kroky, se špičkami mířícími šikmo ven.

#### Jízda:

Po několika krocích za sebou máte dostatečnou energii, abyste mohli postavit nohy s bruslemi vedle sebe a jeli. Jděte přitom do kolen.

#### Technika při pádu:

**Důležité!** Cvičte padání s ochranným vybavením nejdříve bez kolečkových bruslí na měkký podklad. Pokoušejte se zachytit pád vždy vpředu, nikdy vzadu! Nechte se padnout na chrániče kolen. Nakonec zachyťte pád chrániči loktů a dlaní. Natáhněte prsty, abyste předešli zranění.

#### Jízda do zatáček:

Při malé rychlosti:

Přenášejte Vaší váhu jako při jízdě na kole. Do levé zatáčky přenášejte Vaší váhu na levou nohu, do pravé zatáčky na pravou nohu.

Při velké rychlosti:

Používejte techniku „Cross-Over“ jako při bruslení na ledě (obr. B).

## Technika brzdění:

**Upozornění:** Cvičte různé techniky brzdění na rovné ploše bez provozu a chodců. Dokud techniku brzdění neovládáte, vyhýbejte se spádům povrchů.

### Brzdění s přední brzdou (obr. C):

Jestliže mají Vaše kolečkové brusle přední brzdu, myslíte na to a použijte ji. Nadzvedněte mírně patu boty kolečkových bruslí a přitlačte přední brzdu na zem. Přeneste Vaší váhu dopředu a pokrčte kolena. Účinek brzdění můžete zesílit tím, že pokrčíte kolena ještě více a přenesete Vaší váhu dále dopředu, přičemž současně zesílíte tlak na brzdící kolečkovou brusli.

### Brzdění technikou V (obr. D):

Jestliže jste přední brzdu demontovali, brzdíte „technikou V“. K tomu vytvořte špičkami nohou špičaté „V“ a rolujte s nohama k sobě.

### ● Nastavení řízení

Řízení výrobku je závislé na váze uživatele a nastavení řízení. Řízení můžete nastavovat oběma matkami na seřízení řízení [8]. Pro tvrdé řízení matky pevně utáhněte. Pro měkké řízení obě matky lehce povolte.

**POZOR!** Závit musí přesahovat samojistící matku na seřízení řízení [8] nejméně o 3 mm (cca 2 závity), jinak je řízení nastavené příliš měkce. Jinak by mohla kolečka [6] při větším sklonu narážet na botu a blokovat (obr. H).

**Upozornění:** Před každým použitím nejdříve testujte vlastnosti řízení výrobku.

### Testování řízení:

1. Obuňte si boty s kolečkovými bruslemi a postavte se.
2. Naklánějte se Vaší plnou váhou střídavě doleva a doprava.
3. Spodní strana boty přitom nesmí přiléhat na kolečka (obr. H).
4. V případě potřeby řízení upravte.

## ● Obouvání a zouvání

### ● Obouvání

#### **Příprava k prvnímu obouvání po dodávce** **Důležité!**

Ujistěte se, že Vám boty kolečkových bruslí správně padnou. Kontrolujte před každou jízdou všechna nastavení, protože se mohou během času a při častém používání změnit.

- Obujte si boty s kolečkovými bruslemi jako normální boty. Pro upevnění nohou použijte tkaničky [2].
- Navlékejte přitom tkaničky [2] křížem do příslušných ok (obr. E). Konce tkaniček [2] zajistěte kličkou.

### ● Zouvání

- Rozvažte tkaničky [2] bot kolečkových bruslí a stáhněte boty z nohou. V případě potřeby šněrování více povolte.

## ● Údržba

### **Výměna přední brzdy (obr. F)**

**Upozornění:** Opatřebované přední brzdy správně nefungují.

- Při výměně přední brzdy na špičce boty použijte vhodné nářadí.
- Při výměně dbejte na to, aby se přední brzdy netočily a použijte nové šrouby.
- Otočte kolečkové brusle kolečky nahoru a odšroubujte šroub otáčením proti směru chodu hodinových ručiček. Sejměte brzdu (obr. F). Při výměně dávejte pozor na polohu brzdy na botě (obr. J).
- Nastrčte šroub do nové přední brzdy a přišroubujte ho na spodní díl boty kolečkových bruslí.

### **Výměna koleček (obr. G)**

#### **Důležité!**

- Řiďte se údaji v kapitole „Technická data“: Kolečka s jiným průměrem mohou ovlivnit jízdní vlastnosti kolečkových bruslí a za určitých

okolností ohrozit i bezpečnost uživatele. Nepoužívejte kolečkové brusle, u kterých se nedají kolečka správně přišroubovat. Nikdy nepoužívejte kolečka s větším průměrem než mají původní kolečka kolečkových bruslí.

Opatřebení koleček je závislé na mnoha faktorech, např. na stylu jízdy, stavu povrchu pro jízdu, na velikosti a váze uživatele, na povětrnostních podmínkách, materiálu koleček a jeho tvrdosti. Z tohoto důvodu je občas nutná výměna koleček.

- Odšroubujte vhodným otevřeným klíčem velkou matku [7] ve středu kolečka.
- Stáhněte kolečko [6] a nasadte do držáku nové kolečko.
- Našroubujte velkou matku [7] zase na závit a pevně jí utáhněte. Kolečko [6] nesmí mít do stran žádnou vůli.
- Pravidelná údržba kolečkových bruslí je nutná. Dbejte na to, aby výrobek pro zajištění bezpečnosti bezvadně fungoval.
- Po použití očistěte boty suchým hadrem.

**POZOR!** Při snímání koleček zacházejte s podložkou i matkou opatrně. Umístěte podložku a matku na bezpečné místo, abyste je neztratili (obr. G).

## ● Čištění a skladování

Kolečkové brusle jsou technické sportovní a rekreační náčiní a opatřebovávají se podle umění uživatele a jeho stylu jízdy. Po použití kolečkových bruslí se doporučuje je důkladně vyčistit a nechat uschnout.

- Odstraňte malé kamínky nebo jiné nečistoty, které se na Vašich kolečkových bruslích zachytily.
- Eventuálně odstraňte ostré hrany, které se při jízdě vytvořily.
- Uchovávejte Vaše kolečkové brusle vždy na suchém místě.
- Po jízdě vyčistěte kolečkové brusle a kuličková ložiska suchým hadrem. Mokrý nebo vlhká ložiska se musí vysušit čistým hadrem. Namažte kuličková ložiska zvenčí vhodným ložiskovým tukem, aby nerezavěla.

- Kuličková ložiska jsou zpravidla uzavřená a nelze je uvnitř namazat, opotřebená kuličková ložiska se musí vyměnit.

## ● Odstranění poruch

### **Kolečka nebo jejich ložiska jsou hlučná**

Odmontujte kolečka a vyčistěte kuličková ložiska suchým hadrem.

### **Kolečka se rychle opotřebávají**

Hladké povrchy prodlužují životnost koleček. Vyzkoušejte tvrdší kolečka pro tvrdé povrchy a používání za ztížených podmínek.

### **Kolečkové brusle táhnou doleva nebo doprava**

Toto může být závislé na uživateli.

Vyměňte kolečka, která mají stopy jednostranného opotřebení.

### **Přední brzda nefunguje správně**

Vyměňte přední brzdu, jestliže je úhel mezi přední brzdou a vozovkou větší než 40 stupňů (obr. 1).

### **Problémy při brzdění**

Udržujte vždy dostatečný odstup. Čím rychleji jedete, tím delší je Vaše brzdná dráha. Ujistěte se, že rozumíte technikám brzdění a trénujte je na rovném terénu.

### **Kotníky se často přetáčejí**

Utáhněte pevně tkaničky.

### **Problémy se stélkou**

Možná, že nejste zvyklí na tyto pohyby. Zkontrolujte místa, která způsobují potíže a znovu kolečkové brusle upravte. Vyzkoušejte silnější ponožky.

## ● Zlikvidování

Obal se skládá z ekologických materiálů, které můžete zlikvidovat prostřednictvím místních sběrů recyklovatelných materiálů.



Při třídění odpadu se řiďte podle označení obalových materiálů zkratkami (a) a čísly (b), s následujícím významem: 1–7: umělé hmoty / 20–22: papír a lepenka / 80–98: složené látky.



O možnostech likvidace vysloužilých zařízení se informujte u správy vaší obce nebo města.

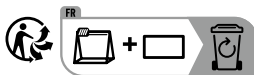

Výrobek vč. příslušenství a obalové materiály jsou recyklovatelné a podléhají rozšířené odpovědnosti výrobce. Likvidujte je odděleně podle ilustrovaných Info-tri (informace o třídění), abyste mohli lépe nakládat s odpady. Logo Triman platí jen pro Francii.

## ● Záruka

Výrobek byl vyroben s nejvyšší pečlivostí podle přísných kvalitativních směrnic a před odesláním prošel výstupní kontrolou. V případě závad máte možnost uplatnění zákonných práv vůči prodejci. Vaše práva ze zákona nejsou omezena naší níže uvedenou zárukou.

Na tento artikl platí 3 záruka od data zakoupení. Záruční lhůta začíná od data zakoupení. Uschovejte si dobře originál pokladní stvrzenky. Tuto stvrzenku budete potřebovat jako doklad o zakoupení.

Pokud se do 3 let od data zakoupení tohoto výrobku vyskytne vada materiálu nebo výrobní vada, výrobek Vám – dle našeho rozhodnutí – bezplatně opravíme nebo vyměníme. Tato záruka zaniká, jestliže se výrobek poškodí, neodborně použil nebo neobdržel pravidelnou údržbu.

Záruka platí na vady materiálu a výrobní vady. Tato záruka se nevztahuje na díly výrobku podléhající opotřebením (např. na baterie), dále na poškození křehkých, choulostivých dílů, např. vypínačů, akumulátorů nebo dílů zhotovených ze skla.



## ● Postup v případě uplatňování záruky

Pro zajištění rychlého zpracování Vašeho případu se řiďte následujícími pokyny:

Pro všechny požadavky si připravte pokladní stvrženku a číslo artiklu (IAN 499177\_2204) jako doklad o zakoupení.

Číslo artiklu najdete na typovém štítku, gravuře, titulní stránce návodu (vlevo dole) nebo na nálepce na zadní nebo spodní straně.

V případě poruch funkce nebo jiných závad nejdříve kontaktujte, telefonicky nebo e-mailem, v následujícím textu uvedené servisní oddělení.

Výrobek registrovaný jako vadný potom můžete s přiloženým dokladem o zakoupení (pokladní stvrženkou) a údaji k závadě a kdy k ní došlo, bezplatně zaslat na adresu servisu, která Vám byla sdělena.

## ● Servis

### Ⓒ **Servis Česká republika**

Tel.: 800600632

E-Mail: [owim@lidl.cz](mailto:owim@lidl.cz)

<b>Legenda použitých piktogramov</b> .....	Strana 43
<b>Úvod</b> .....	Strana 43
Používanie v súlade s určeným účelom .....	Strana 43
Obsah dodávky / Popis častí .....	Strana 43
Technické údaje .....	Strana 43
<b>Bezpečnostné upozornenia</b> .....	Strana 43
<b>Tipy pre jazdu na kolieskových korčuliach</b> .....	Strana 44
Prvé cvičenie .....	Strana 44
Nastavenie vlastností riadenia .....	Strana 44
<b>Obúvanie a vyzúvanie</b> .....	Strana 45
Obúvanie .....	Strana 45
Vyzúvanie .....	Strana 45
<b>Údržba</b> .....	Strana 45
<b>Skladovanie a čistenie</b> .....	Strana 45
<b>Odstraňovanie porúch</b> .....	Strana 46
<b>Likvidácia</b> .....	Strana 46
<b>Záruka</b> .....	Strana 46
Postup v prípade poškodenia v záruke .....	Strana 47
Servis .....	Strana 47

## Legenda použitých piktogramov



Bezpečnostné upozornenia  
Manipulačné pokyny

## Detské kolieskové korčule

### ● Úvod

Blahoželáme Vám ku kúpe Vášho nového výrobku. Kúpou ste sa rozhodli pre vysoko kvalitný produkt. Pred prvým uvedením do prevádzky sa oboznáňte s výrobkom. Za týmto účelom si pozorne prečítajte nasledujúci návod na obsluhu a bezpečnostné pokyny. Výrobok používajte iba v súlade s popisom a v uvedených oblastiach používania. Tento návod uschovajte na bezpečnom mieste. Ak výrobok odovzdáte ďalšej osobe, priložte k nemu aj všetky podklady.

### ● Používanie v súlade s určeným účelom

Tieto kolieskové korčule sú určené na súkromné používanie a nie pre iné športové disciplíny. Tieto kolieskové korčule sú určené pre deti od 3 rokov.

### ● Obsah dodávky / Popis častí (obr. A)

1 pár detských kolieskových korčúl  
1 návod na obsluhu

- 1 Suchý zips
- 2 Šnúrky
- 3 Skrutka, malá
- 4 Predná brzda
- 5 Skrutka s krížovou drážkou
- 6 Kolieska
- 7 Matica, veľká
- 8 Matica pre nastavenie vlastností riadenia
- 9 Matica, malá
- 10 Podložka pod maticu

### ● Technické údaje

Veľkosti: 33 / 34 a 35 / 36  
Veľkosť koliesok: 58 x 32 mm, tvrdosť koliesok: 90 A  
Ložisko: ABEC 5 chrómové ložisko  
EN 13899, trieda B, 20–60 kg  
 Dátum výroby (mesiac / rok): 12 / 2022



### Bezpečnostné upozornenia

**VŠETKY BEZPEČNOSTNÉ UPOZORNENIA A POKYNY USCHOVAJTE PRE NESKORŠIE POUŽITIE! TENTO NÁVOD SI DOBRE USCHOVAJTE! V PRÍPADE PREDANIA VÝROBKU TRETÍM OSO BÁM S NÍM ODOVZDAJTE AJ VŠETKY PODKLADY. NEBEZPEČENSTVO PORANENIA!**

- Vždy varujte iné osoby, keď okolo nich prechádzate. Nejazdite na frekventovaných cestách. Dajte prednosť chodcom a bicyklistom.
- Pre korčuľovanie si zvolte správny povrch. Povrch by mal byť hladký, čistý a suchý.
- Pred korčuľovaním skontrolujte všetky skrutky a matice ohľadom bezpečného upevnenia.
- Uistite sa, že skrutky a matice majú zachovanú ich samosvornú funkciu.
- Na Vašich korčuľoch neuskutočňujte žiadne zmeny, aby ste neohrozili Vašu bezpečnosť.
- Vopred odstráňte predmety s ostrými hranami, napr. malé kamienky, po ktorých by ste mohli jazdiť.
- Vždy noste úplné ochranné vybavenie (prilba, chrániče dlaní, zápästí, lakťov a kolien).
- **VAROVANIE!** Vyhnite sa miestam s vysokou premávkou.
- Ostaňte vždy pozorný a buďte opatrný.
- Nejazdite príliš vysokou rýchlosťou. Pravidlo: Nikdy nejazdite rýchlejšie, ako môžete chodiť.
- Pravidelne vymieňajte prednú brzdu a kolieska, keď sú opotrebované.
- Noste vždy reflektujúce oblečenie, aby ste zvýšili Vašu viditeľnosť.
- **OPATRNE!** Nepoužívajte výrobok naboso.

- Vždy venujte pozornosť iným účastníkom cestnej premávky a dodržujte dopravné predpisy.
- Používateľ musí poznať dopravné predpisy príslušnej krajiny a rozumieť im.

### **Predchádzanie vecným škodám!**

- Starajte sa o Vaše kolieskové korčule.
- Vyhýbajte sa vode, oleju, výmoľom a veľmi drsným povrchom.

## ● **Tipy pre jazdu na kolieskových korčuliach**

**Poznámka:** Odporúča sa jazda na dráhach určených pre kolieskové korčule a kurz korčuľovania s inštruktorom.

### ● **Prvé cvičenie**

#### **Východisková poloha:**

Rozkročte chodidlá na šírku Vašich pliec a jemne pokrčte kolená, aby ste predišli pádom dozadu.

#### **Zrýchlenie:**

Ako začiatovník začnite malými krokmi dopredu so špičkami chodidiel nasmerovanými šikmo von.

#### **Rovanie:**

Ak urobíte niekoľko krokov za sebou, máte následne dostatok sily na umiestnenie oboch kolieskových korčúl vedľa seba a rovanie. Jemne pritom pokrčte kolená.

#### **Technika padania:**

**Dôležité!** Najskôr trénujte padanie na ochrannú výstroj bez kolieskových korčúl na mäkký podklad. Pokúste sa vždy padať dopredu a nikdy nie dozadu! Padajte na chrániče kolien. Následne utlňte pád pomocou chráničov lakťov a dlaní. Roztiahnite pritom Vaše prsty, aby ste predišli poraneniam.

#### **Jazda do zákruty:**

Pri nízkej rýchlosti:

Prenešte Vašu váhu ako pri jazde na bicykli. Pri zabočení doľava prenešte Vašu váhu na ľavé chodidlo, pri zabočení doprava na pravé chodidlo.

Pri vysokej rýchlosti:

Použite techniku „Cross-Over“ ako pri korčuľovaní na ľade (obr. B).

### **Technika brzdenia:**

**Poznámka:** Trénujte rôzne techniky brzdenia na rovnom povrchu bez premávky a chodcov. Vyhýbajte sa klesaniu, kým neovládáte techniku brzdenia.

#### **Brzdenie s prednou brzdou (obr. C):**

Ak kolieskové korčule disponujú prednou brzdou, používajte ju. Mierne nadvihnite päť kolieskovej korčule a zatlačte prednú brzdu na zem. Presuňte Vašu váhu dopredu a ohnite kolená. Brzdiaci účinok môžete zvýšiť tým, že kolená viac ohnete a presuniete Vašu váhu ďalej dopredu a súčasne zvýšite tlak na brzdiaču kolieskovú korčuľu.

#### **Brzdenie s V-technikou (obr. D):**

Ak ste demontovali prednú brzdu, používajte brzdenie s „V-technikou“. Pritom špičkami chodidiel vytvorte špicaté „V“ a posúvajte sa s chodidlami nasmerovanými na seba.

### ● **Nastavenie vlastností riadenia**

Vlastnosť riadenia produktu závisí od hmotnosti používateľa a nastavenia riadenia. Riadenie môžete regulovať na oboch maticiach [8]. Pre tvrdé riadenie matice pevne zatiahnite. Pre dosiahnutie mäkšieho riadenia matice jemne uvoľnite.

**POZOR!** Závit musí prečnievať nad samoistiacou maticou [8] o minimálne 3 mm (cca. 2 otáčky závit), pretože inak je riadenie nastavené príliš mätko. Kolieska [6] inak môžu pri silnom sklone naraziť na korčuľu a blokovať (obr. H).

**Poznámka:** Pred každým použitím otestujte a skontrolujte vlastnosti riadenia produktu.

#### **Testovanie vlastností riadenia:**

1. Obujte si kolieskové korčule a postavte sa.
2. Oprite sa celou Vašou váhou striedavo vľavo a vpravo.
3. Spodná strana kolieskovej korčule pritom nesmie doliehať na kolieska (obr. H).
4. V prípade potreby nastavte vlastnosť riadenia.

## ● Obúvanie a vyzúvanie

### ● Obúvanie

#### **Príprava od dodania po obutie**

##### **Dôležité!**

Ubezpečte sa, že kolieskové korčule správne sedia. Pred každou jazdou skontrolujte všetky nastavenia, ktoré sa môžu časom a častým používaním zmeniť.

- Obujte si kolieskovú korčuľu ako bežnú topánku. Pre pevné priliehanie použite šnúrky [2].
- Preveďte šnúrky [2] do križa do príslušných dierok (obr. E). Konce šnúrok [2] uzatvorte mašličkou.

### ● Vyzúvanie

- Rozviažte šnúrky [2] kolieskovej korčule a vyzujte si kolieskovú korčuľu. V prípade potreby povolte šnúrky.

### ● Údržba

#### **Výmena prednej brzdy (obr. F)**

**Poznámka:** Opatrované predné brzdy nefungujú správne.

- Pre výmenu prednej brzdy na špičke topánky použite vhodné náradie.
- Pri výmene predných brzd dbajte na to, že sa nemôžu otáčať a použite nové skrutky.
- Otočte kolieskovú korčuľu s kolieskami nahor a povolte skrutku otočením proti smeru hodinových ručičiek. Odstráňte stopér (obr. F). Pri výmene dbajte na pozíciu stopéra a topánky (obr. J).
- Zastrčte skrutku do novej prednej brzdy a upevnite ju skrutkou na spodnej časti kolieskovej korčule.

#### **Výmena koliesok (obr. G)**

##### **Dôležité!**

- Riadte sa kapitolou „Technické údaje“: Kolieska, ktoré majú iný priemer, môžu zmeniť jazdné vlastnosti a za určitých okolností viesť k ohrozeniu používateľa. Nepoužívajte kolieskové korčule, ak nie je možné bezproblémovo prišróbovať

kolieska. Nikdy neprišróbujte väčšie kolieska ako pôvodné kolieska kolieskových korčúl.

Opatrovanie koliesok závisí od mnohých faktorov, napr. od štýlu korčuľovania, povrchu, výšky a hmotnosti používateľa, poveternostných podmienok, materiálu koliesok a ich tvrdosti. Z tohto dôvodu je z času na čas potrebná výmena.

- Uvoľnite skrutku [7] v strede kolieska vhodným otvoreným kľúčom.
- Stiahnite koliesko [6] z kolieskovej korčule a nasadte nové koliesko na držiak.
- Opäť prišróbujte maticu [7] pevne na skrutkovú závit. Koliesko [6] nesmie mať zboku žiadnu vôľu.
- Vyžaduje sa pravidelná údržba kolieskových korčúl. Uistite sa, že produkt funguje správne, aby bola zaručená bezpečnosť.
- Po použití očistite obuv suchou handričkou.

**POZOR!** Pri zaobchádzaní s podložkou pod maticu a maticou buďte opatrný, keď vyberáte kolieska. Podložku pod maticu a maticu uložte na bezpečné miesto a nestráťte ich (obr. G).

### ● Skladovanie a čistenie

Kolieskové korčule sú športové a voľnočasové nástroje a preto sa závisle od schopností a štýlu jazdca opotrebovávajú. Po použití kolieskových korčúl sa odporúča dôkladne ich vyčistiť a vysušiť.

- Odstráňte malé kameňky alebo iné predmety, ktoré sa prípadne zachytili na Vašich kolieskových korčuľoch.
- Odstráňte ostré hrany, ktoré sa eventuálne vytvorili pri korčuľovaní.
- Vaše kolieskové korčule vždy uschovajte na suchom mieste.
- Po jazde vyčistite korčule a ložiská suchou handričkou. Mokré alebo vlhké ložiská musia byť vysušené suchou handričkou. Namažte ložisko zvonku vhodným mazivom pre ložiská, aby ste zabránili vonkajšej tvorbe hrdze.

- Ložiská sú spravidla uzatvorené a nemožno ich namazať zvnútra, opotrebované ložiská je potrebné vymeniť.

## ● Odstraňovanie porúch

### Kolieska alebo ložiská jazdia príliš hlučne

Odmontujte kolieska, vyberte ich a vyčistite ložiská suchou handričkou.

### Kolieska se rýchlo opotrebujú

Hladké povrchy predlžujú životnosť koliesok. Vyskúšajte tvrdšie kolieska pre tvrdšie povrchy a používanie pri sťažených podmienkach.

### Koliesková korčuľa ťahá doľava alebo doprava

Môže to byť spôsobené samotným používateľom. Vymeňte kolieska, ktoré vykazujú stopy opotrebovania.

### Brzda nefunguje správne

Vymeňte prednú brzdu, keď je uhol medzi prednou brzdou a podkladom väčší ako 40 stupňov (obr. I).

### Problémy pri brzdení

Vždy dodržiavajte dostatočný odstup. Čím rýchlejšie jazdíte, tým dlhšia je Vaša brzdná dráha. Uistite sa, že rozumiete technikám brzdenia a skúšajte ich na rovnom teréne.

### Členky sa často krúčia

Pevne zatiahnite šnúrky.

### Problémy s výstielkou topánky

Možno nebudete na tento druh pohybu zvyknutý. Kontrolujte oblasti, ktoré spôsobujú ťažkosti, a znova prispôbte kolieskové korčule. Skúste nosiť hrubé ponožky.

## ● Likvidácia

Obal pozostáva z ekologických materiálov, ktoré môžete odovzdať na miestnych recyklačných zberných miestach.



Všímajte si prosím označenie obalových materiálov pre triedenie odpadu, sú označené skratkami (a) a číslami (b) s nasledujúcim významom: 1-7: Plasty / 20-22: Papier a kartón / 80-98: Spojené látky.



O možnostiach likvidácie opotrebovaného výrobku sa môžete informovať na Vašej obecnej alebo mestskej správe.

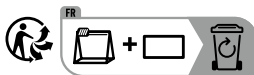

Výrobok vr. príslušenstva a obalové materiály sú recyklovateľné a podliehajú rozšírenej zodpovednosti výrobcu. Pre lepšie spracovanie odpadu ich zlikvidujte oddelene podľa obrázkov Info-tri (informácie o triedení). Triman-Logo platí iba pre Francúzsko.

## ● Záruka

Tento výrobok bol dôkladne vyrobený podľa prísnych akostných smerníc a pred dodaním svedomito testovaný. V prípade nedostatkov tohto výrobku Vám prináležia zákonné práva voči predajcovi produktu. Tieto zákonné práva nie sú našou nižšie uvedenou zárukou obmedzené.

Na tento produkt poskytujeme 3-ročnú záruku od dátumu nákupu. Záručná doba začína plynúť dátumom kúpy. Starostlivo si prosím uschovajte originálny pokladničný lístok. Tento doklad je potrebný ako dôkaz o kúpe.

Ak sa v rámci 3 rokov od dátumu nákupu tohto výrobku vyskytne chyba materiálu alebo výrobná chyba, výrobok Vám bezplatne opravíme alebo vymeníme - podľa nášho výberu. Táto záruka zaniká, ak bol produkt poškodený, neodborne používaný alebo neodborne udržiavaný.

Poskytnutie záruky sa vzťahuje na chyby materiálu a výrobné chyby. Táto záruka sa nevzťahuje na časť produktu, ktoré sú vystavené normálnemu opotrebovaniu, a preto ich je možné považovať za opotrebovateľné diely (napr. batérie) alebo na poškodenia na rozbitných dieloch, napr. na spínači,

akumulátorových batériach alebo častiach, ktoré sú zhotovené zo skla.

## ● Postup v prípade poškodenia v záruke

Pre zaručenie rýchleho spracovania Vašej požiadavky dodržte prosím nasledujúce pokyny:

Pre všetky otázky majte pripravený pokladničný doklad a číslo výrobku (IAN 499177\_2204) ako dôkaz o kúpe.

Číslo výrobku nájdete na typovom štítku, gravúre, na prednej strane Vášho návodu (dole vľavo) alebo ako nálepku na zadnej alebo spodnej strane.

Ak sa vyskytnú funkčné poruchy alebo iné nedostatky, najskôr telefonicky alebo e-mailom kontaktujte následne uvedené servisné oddelenie.

Produkt označený ako defektný potom môžete s priloženým dokladom o kúpe (pokladničný lístok) a uvedením, v čom spočíva nedostatok a kedy sa vyskytol, bezplatne odoslať na Vám oznámenú adresu servisného pracoviska.

## ● Servis

### **Servis Slovensko**

Tel.: 0800 008158

E-pošta: owim@lidl.sk

<b>Leyenda de pictogramas utilizados</b> .....	Página 49
<b>Introducción</b> .....	Página 49
Especificaciones de uso.....	Página 49
Volumen de suministro / descripción de piezas .....	Página 49
Características técnicas .....	Página 49
<b>Indicaciones de seguridad</b> .....	Página 49
<b>Consejos para patinar</b> .....	Página 50
Primera vez.....	Página 50
Ajustar la dirección .....	Página 50
<b>Ponerse y quitarse los patines</b> .....	Página 51
Cómo ponerse los patines .....	Página 51
Quitarse los patines .....	Página 51
<b>Mantenimiento</b> .....	Página 51
<b>Almacenamiento y limpieza</b> .....	Página 52
<b>Solución de problemas</b> .....	Página 52
<b>Eliminación</b> .....	Página 52
<b>Garantía</b> .....	Página 53
Tramitación de la garantía .....	Página 53
Asistencia.....	Página 53



## Legenda de pictogramas utilizados

	Indicaciones de seguridad
	Instrucciones de uso

## Patines para niños

### ● Introducción

Enhorabuena por la adquisición de su nuevo producto. Ha elegido un producto de alta calidad. Familiarícese con el producto antes de la primera puesta en funcionamiento. Lea detenidamente el siguiente manual de instrucciones y las indicaciones de seguridad. Utilice el producto únicamente como se describe a continuación y para las aplicaciones indicadas. Guarde estas instrucciones en un lugar seguro. En caso de transferir el producto a terceros, entregue también todos los documentos correspondientes.

### ● Especificaciones de uso

Estos patines han sido diseñados únicamente para uso privado y no son adecuados para otro tipo de deportes. Estos patines han sido diseñados para niños a partir de 3 años.

### ● Volumen de suministro / descripción de piezas (fig. A)

1 par de patines infantiles  
1 manual de instrucciones

- 1 Cierre adhesivo
- 2 Cordones
- 3 Tornillo, pequeño
- 4 Freno delantero
- 5 Tornillo de estrella
- 6 Ruedas
- 7 Tuerca, grande
- 8 Tuerca para ajustar la dirección
- 9 Tuerca, pequeña
- 10 Arandela

### ● Características técnicas

Tallas: 33 / 34 y 35 / 36  
Tamaño de las ruedas: 58 x 32 mm, dureza de las ruedas: 90 A  
Rodamientos: ABEC 5 rodamientos cromados EN 13899, clase B, 20-60 kg  
 Fecha de fabricación (mes/año): 12 / 2022



### Indicaciones de seguridad

¡CONSERVE TODAS LAS INSTRUCCIONES DE SEGURIDAD PARA FUTURAS CONSULTAS!  
¡CONSERVE ESTAS INSTRUCCIONES ADECUADAMENTE! ADJUNTE TODA LA DOCUMENTACIÓN EN CASO DE ENTREGAR EL PRODUCTO A TERCEROS. ¡PELIGRO DE LESIONES!

- Advierta siempre a los demás cuando se acerque patinando. No utilice los patines en calles muy transitadas. Debe dar prioridad a peatones y ciclistas.
- Seleccione la superficie adecuada para patinar. Las superficies deben ser planas y estar limpias y secas.
- Antes de empezar a patinar, compruebe que todos los tornillos y las tuercas estén fijos.
- Asegúrese de que los tornillos y las tuercas mantienen su propiedad de autobloqueo.
- No realice ningún tipo de modificación en los patines para no poner en riesgo su seguridad.
- Retire los objetos con bordes cortantes, por ej. piedras pequeñas, que puedan interponerse en su camino.
- Utilice siempre un equipo de protección completo (casco, protectores para manos, muñecas, codos y rodillas).
- **¡ADVERTENCIA!** Evite las zonas muy transitadas.
- Preste siempre mucha atención y proceda con sumo cuidado.
- Evite tomar demasiada velocidad. Regla general: Nunca patine más deprisa de lo que podría correr.

- Cambie los frenos delanteros y las ruedas regularmente, cuando estén desgastados.
- Utilice siempre ropa reflectante para que se le vea mejor.
- **¡CUIDADO!** No utilice el producto con los pies descalzos.
- Tenga siempre cuidado de los demás transeúntes y respete las normas de circulación.
- El usuario debe conocer y entender correctamente las normas de circulación del país en cuestión.

### ¡Prevención de daños materiales!

- Cuide sus patines.
- Evite el agua, el aceite, los baches y las superficies muy rugosas.

## ● Consejos para patinar

**Nota:** Se recomienda patinar en pistas de patinaje sobre ruedas y realizar un curso de patinaje sobre ruedas con un instructor.

### ● Primera vez

#### Posición de partida:

Separe los pies al ancho de los hombros y doble ligeramente las rodillas para evitar caerse hacia atrás.

#### Acelerar:

Como principiante comience con pequeños pasos, con las puntas de los pies en diagonal apuntando hacia delante.

#### Patinar:

Una vez que pueda dar varios pasos seguidos, tendrá suficiente impulso para colocar los patines uno al lado del otro y empezar a patinar. Flexione ligeramente las rodillas.

#### Técnica de caída:

**¡Importante!** Primero practique caer sobre el equipamiento para caídas sin patines sobre una superficie blanda. ¡Trate siempre de caer hacia

delante y no hacia atrás! Déjese caer sobre las rodilleras. Después, amortigüe la caída con los protectores de codos y palmas. En estos casos, abra los dedos para evitar lesiones.

#### Cómo girar en las curvas:

A baja velocidad:

Equilibre su cuerpo como lo haría al montar en bicicleta. Reparta su peso hacia el pie izquierdo para girar a la izquierda y al pie derecho para girar a la derecha.

A gran velocidad:

Utilice la técnica «crossover», utilizada también en patinaje sobre hielo (ver fig. B).

#### Técnica de frenado:

**Nota:** Practique diferentes técnicas de frenado sobre una superficie plana, sin tránsito y sin peatones. Evite las pendientes hasta que domine las técnicas de frenado.

#### Utilizar el freno delantero (fig. C):

Si sus patines disponen de frenos delanteros, puede plantearse utilizarlos. Levante ligeramente el talón del patín y presione el freno delantero contra el suelo. Eche su peso hacia delante y flexione ligeramente las rodillas. El efecto de frenado puede aumentar si flexiona más las rodillas y desplaza su peso más hacia adelante, mientras que al mismo tiempo aumenta la presión sobre el patín de frenado.

#### Frenado con técnica en V (fig. D):

Si ha desmontado el freno delantero, utilice la técnica en V para frenar. Para hacerlo, forme una V aguda con las puntas de los pies y gírelos uno hacia el otro.

### ● Ajustar la dirección

La propiedad de dirección del producto depende del peso del usuario y del ajuste correspondiente de dirección. Puede regular la dirección con las dos tuercas [8]. Para una dirección más rígida, apriete las tuercas. Para obtener una dirección más suave, suelte ligeramente las tuercas.

**¡ATENCIÓN!** La rosca debe sobresalir de la tuerca [8] autoblocante al menos 3 mm (aprox. 2 vueltas de rosca), de lo contrario, la dirección estará demasiado blanda. De lo contrario, en caso de fuerte inclinación las ruedas [6] podrían chocar contra el patín y bloquearse (fig. H).

**Nota:** Pruebe y revise la dirección del producto antes de cada uso.

### Probar la dirección:

1. Póngase los patines y colóquese de pie.
2. Inclínese hacia la izquierda y hacia la derecha alternativamente con todo su peso corporal.
3. La parte inferior del patín no quedar apoyada sobre las ruedas (fig. H).
4. Ajuste la dirección si es necesario.

## ● Ponerse y quitarse los patines

### ● Cómo ponerse los patines

#### Preparar los patines para utilizarlos por primera vez **¡Importante!**

Asegúrese de que los patines son de su talla. Verifique que todos los ajustes antes de cada uso, ya que los ajustes pueden cambiar con el tiempo y el uso frecuente.

- Póngase los patines como cualquier par de zapatos. Utilice los cordones [2] para fijarlos bien.
- Enhebre los cordones de los zapatos [2] transversalmente en los ojales correspondientes (fig. E). Cierre los cordones [2] con un lazo.

### ● Quitarse los patines

- Desate los cordones [2] del patín y quítese el patín. Si es necesario, afloje los cordones.

## ● Mantenimiento

### Reemplazar el freno delantero (fig. F)

**Nota:** Un freno delantero desgastado no funciona correctamente.

- Utilice las herramientas adecuadas para cambiar el freno delantero situado en la punta del patín.
- Al cambiar el freno delantero, asegúrese de que no se puedan girar y utilice tornillos nuevos.
- Coloque el patín con las ruedas hacia arriba y suelte el tornillo girándolo en sentido contrario a las agujas del reloj. Retire el freno (fig. F). Al cambiarlo, fíjese en la posición del freno y del patín (fig. J).
- Introduzca el tornillo en el nuevo freno delantero y fíjelo con el tornillo de la parte inferior del patín.

### Reemplazar las ruedas (fig. G)

#### **¡Importante!**

- Preste atención al apartado «Características técnicas»: las ruedas con un diámetro diferente pueden modificar las características de conducción y posiblemente poner en peligro al usuario. No utilice los patines si las ruedas no se pueden atornillar correctamente. Nunca instale ruedas más grandes que las ruedas originales de los patines.

El desgaste de las ruedas depende de muchos factores, por ej. el estilo de patinaje, el suelo, la altura y el peso del usuario, las condiciones meteorológicas, el material de las ruedas y su dureza. Por este motivo, cada cierto tiempo es imprescindible cambiarlas.

- Suelte la tuerca [7] situada en el centro de la rueda con una llave adecuada.
- Saque la rueda [6] del patín e introduzca una rueda nueva en el soporte.
- Vuelva a enroscar la tuerca [7] con firmeza en la rosca. La rueda [6] no debe tener holgura lateral.
- Los patines requieren un mantenimiento regular. Asegúrese de que el producto funciona correctamente para garantizar la seguridad.
- Limpie los patines con un paño después de su uso.

**¡ATENCIÓN!** Tenga cuidado con la arandela y la tuerca cuando retire las ruedas. Coloque la arandela y la tuerca en un lugar seguro para no perderlas (fig. G).

## ● Almacenamiento y limpieza

Los patines son equipos técnicos deportivos y de ocio y, por tanto, se desgastan según la habilidad y el estilo de uso. Se recomienda limpiar a fondo y secar completamente los patines una vez utilizados.

- Retire pequeñas piedras y otros objetos que hayan podido quedar encañados en los patines.
- Elimine los bordes afilados que puedan haberse formado durante el patinaje sobre ruedas.
- Guarde los patines siempre en un lugar seco.
- Cuando termine de patinar, limpie los patines y los rodamientos con un paño seco. Los rodamientos mojados o húmedos deben secarse con un paño limpio. Engrase el exterior de los rodamientos con una grasa para rodamientos adecuada para evitar la formación de óxido externo.
- Los rodamientos suelen estar cerrados y no se pueden lubricar desde el interior, una vez que los rodamientos estén desgastados deberán reemplazarse.

## ● Solución de problemas

### **Las ruedas o los rodamientos hacen mucho ruido**

Desmonte las ruedas, sáquelas y limpie los rodamientos con un paño seco.

### **Las ruedas se desgastan muy rápido**

Las superficies planas prolongan la vida útil de las ruedas. Pruebe ruedas más duras con superficies más duras y utilícelas en condiciones más exigentes.

### **El patín se desplaza hacia la izquierda o hacia la derecha**

Esto puede depender del usuario. Reemplace las ruedas que presenten signos de desgaste por un lado.

### **El freno no funciona adecuadamente**

Reemplace el freno delantero cuando el ángulo entre el freno delantero y el suelo sea superior a 40 grados (fig. 1).

## **Problemas de frenado**

Mantenga siempre una distancia suficiente. Cuanto más rápido vaya, mayor será el trayecto de frenado. Asegúrese de entender bien las técnicas de frenado y practíquelas sobre terrenos planos.

## **Los tobillos se doblan con frecuencia**

Apriete los cordones con firmeza.

## **Problemas con la plantilla**

Puede que no esté acostumbrado a este tipo de movimientos. Revise las zonas que causan malestar y reajuste los patines. Intente utilizar calcetines gruesos.

## ● Eliminación

El embalaje está compuesto por materiales no contaminantes que pueden ser desechados en el centro de reciclaje local.



Tenga en cuenta el distintivo del embalaje para la separación de residuos. Está compuesto por abreviaturas (a) y números (b) que significan lo siguiente: 1-7: plásticos / 20-22: papel y cartón / 80-98: materiales compuestos.



Para obtener información sobre las posibilidades de desecho del producto al final de su vida útil, acuda a la administración de su comunidad o ciudad.

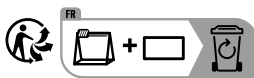

El producto, incluidos los accesorios, y el material de embalaje son reciclables y están sujetos a la responsabilidad extendida del fabricante. Deséchelos por separado siguiendo la información ilustrada de recogida selectiva para un mejor tratamiento de los residuos. El logotipo Trimán se aplica solo para Francia.

## ● Garantía

El producto ha sido fabricado cuidadosamente siguiendo exigentes normas de calidad y ha sido probado antes de su entrega. En caso de defecto del producto, usted tiene derechos legales frente al vendedor del mismo. Nuestra garantía (abajo indicada) no supone una restricción de dichos derechos legales.

Este producto dispone de una garantía de 3 años desde la fecha de compra. El plazo de garantía comienza a partir de la fecha de compra. Por favor, conserve adecuadamente el justificante de compra original. Este documento se requerirá como prueba de que se realizó la compra.

Si en el plazo de 3 años a partir de la fecha de compra se produce un fallo de material o fabricación en este producto, repararemos el producto o lo sustituiremos gratuitamente por un producto nuevo (según nuestra elección). La garantía quedará anulada si el producto resulta dañado o es utilizado o mantenido de forma inadecuada.

La garantía cubre defectos de materiales o de fabricación. Esta garantía no cubre aquellos componentes del producto sometidos a un desgaste normal y que, por ello, puedan considerarse piezas de desgaste (por ej. las pilas). Tampoco cubre daños de componentes frágiles como, por ejemplo, los interruptores, baterías y piezas de cristal.

## ● Tramitación de la garantía

Para garantizar una rápida tramitación de su consulta, tenga en cuenta las siguientes indicaciones:

Para realizar cualquier consulta, tenga a mano el recibo y el número de artículo (IAN 499177\_2204) como justificante de compra.

Encontrará el número de artículo en una inscripción de la placa identificativa, en la portada de las instrucciones (abajo a la izquierda) o en una pegatina en la parte posterior o inferior.

Si el producto fallase o presentase algún defecto, póngase primero en contacto con el departamento de asistencia indicado, ya sea por teléfono o correo electrónico.

Puede enviarnos el producto defectuoso libre de franqueo adjuntando el recibo de compra (tícket de compra) e indicando dónde está y cuándo ha ocurrido el fallo a la dirección de asistencia que le indicamos.

## ● Asistencia

### **ES** Asistencia en España

Tel.: 900984948

E-Mail: [owim@lidl.es](mailto:owim@lidl.es)

<b>De anvendte piktogrammers legende</b> .....	Side 55
<b>Indledning</b> .....	Side 55
Formålsbestemt anvendelse .....	Side 55
Leveringsomfang / beskrivelse af de enkelte dele .....	Side 55
Tekniske data .....	Side 55
<b>Sikkerhedshenvisninger</b> .....	Side 55
<b>Tips til rulleskøjteløb</b> .....	Side 56
Første øvelse .....	Side 56
Indstilling af styreegenskab .....	Side 56
<b>På- og afklædning</b> .....	Side 57
Påklædning .....	Side 57
Afklædning .....	Side 57
<b>Vedligeholdelse</b> .....	Side 57
<b>Opbevaring og rengøring</b> .....	Side 57
<b>Fejlfinding</b> .....	Side 58
<b>Bortskaffelse</b> .....	Side 58
<b>Garanti</b> .....	Side 58
Afvikling af garantisager .....	Side 59
Service .....	Side 59

## De anvendte piktogrammers legende

	Sikkerhedsanvisninger
	Handlingsanvisninger

## Rulleskøjter til børn

### ● Indledning

Hjerteligt tillykke med købet af deres nye produkt. Du har besluttet dig for et produkt af høj kvalitet. Gør Dem fortrolig med apparatet inden første ibrugtagning. Læs derfor den efterfølgende brugsvejledning og sikkerhedsanvisningerne omhyggeligt. Brug kun produktet som beskrevet og kun til de angivne anvendelsesområder. Opbevar denne vejledning på et sikkert sted. Hvis De giver produktet videre til andre, skal alle dokumenter følge med.

### ● Formålsbestemt anvendelse

Disse rulleskøjter er beregnet til den private brug og ikke til andre sportsarter. Disse rulleskøjter er beregnet til børn fra 3 år.

### ● Leveringsomfang / beskrivelse af de enkelte dele (afbildning A)

1 Par rulleskøjter til børn  
1 Befjeningsvejledning

- 1 Burrebåndslukning
- 2 Snørebånd
- 3 Skrue, lille
- 4 Frontstopper
- 5 Stjerneskrue
- 6 Hjul
- 7 Møtrik, stor
- 8 Møtrik til tilpasningen af styreegenskab
- 9 Møtrik, lille
- 10 Mellemlægsskive

### ● Tekniske data

Størrelser: 33 / 34 og 35 / 36  
Hjulstørrelse: 58 x 32 mm, hjulenes hårdhed: 90 A  
Kugleleje: ABEC 5 kromleje  
EN 13899, klasse B, 20-60 kg  
 Fremstillingsdato (måned / år): 12 / 2022



### Sikkerhedshenvisninger

**OPBEVAR ALLE SIKKERHEDSHENVISNINGER OG VEJLEDNINGER TIL FREMTIDIG BRUG! OPBEVAR DENNE VEJLEDNING OMHYGGELIGT! HVIS DU GIVER PRODUKTET VIDERE TIL TREDJEMAND, SKAL ALLE DOKUMENTER OGSÅ VIDEREGIVES. FARE FOR TILSKADEKOMST!**

- Advar altid andre, når de går forbi dig. Løb ikke på meget trafikerede veje. Giv fodgængere og cyklister fortrin.
- Vælg det rigtige underlag til rulleskøjtøbet. Overflader bør være glatte, rene og tørre.
- Kontrollér inden løbet at alle skruer og møtrikker er sikkert fastspændte.
- Sørg for at skruer og møtrikker bevarer deres selvsikringsegenskab.
- Foretag ikke nogen ændringer på dine skøjter for ikke at udsætte deres sikkerhed for fare.
- Fjern skarpkantede genstande, f.eks. små sten, som du kan køre hen over.
- Bær altid komplet beskyttelsesudstyr (hjelm, protektorer til håndflader, håndled, albuer og knæ).
- **⚠ ADVARSEL!** Undgå områder med meget trafik.
- Vær hele tiden koncentreret og vær forsigtig.
- Undgå en for høj hastighed. Tommelfingerregel: Kør aldrig hurtigere end du kan løbe.
- Skift frontstopper og hjul regelmæssigt ud, når disse er slidte.
- Bær altid reflekterende tøj, for bedre at kunne blive set.
- **FORSIGTIG!** Produktet må ikke anvendes barfodet.
- Vær altid opmærksom på andre trafikanter og følg vejtrafikreglerne.

- Brugeren skal kende og forstå vejtrafikkreglerne i det pågældende land.

## Undgåelse af materielle skader!

- Plej dine rulleskøjter.
- Undgå vand, olie, huller og meget ru overflader.

## ● Tips til rulleskøjteløb

**Henvisning:** Det anbefales at løbe rulleskøjter på rulleskøjtebaner, samt at deltage i et rulleskøjtekursus med instruktør.

### ● Første øvelse

#### Udgangsstilling:

Stil dine fødder i skulderbredde fra hinanden og gå lidt ned i knæ, for at forhindre baglænsstyr.

#### Acceleration:

Begynd som nybegynder med små skridt med udrettede fodspids skråt i fremadgående retning.

#### Hjul:

Når du laver et par skridt efter hinanden, så har du efterfølgende nok sving til at kunne stille begge rulleskøjter parallelt til hinanden og at kunne rulle. Gå derved lidt ned i knæ.

#### Styrteknik:

**Vigtigt!** Øv det med at falde på beskyttelsesudstyret i første omgang uden rulleskøjter på blødt underlag. Forsøg altid at afbøde styrt forlæns og aldrig baglæns! Lad dig aldrig falde ned på knæbeskytterne. Afbød styrtet efterfølgende med albue- og håndfladebeskyttere. Bred derved dine fingre ud, for at undgå kvæstelser.

#### Kørsel af sving:

Ved lavt tempo:

Flyt din vægt, som ved cykling. Flyt din vægt til et venstresving over på den venstre fod, til et højresving over på den højre fod.

Ved højt tempo:

Anvend „Cross-over-teknikken“ som hos isskøjteløb (afbildning B).

#### Bremseteknik:

**Henvisning:** Øv de forskellige bremseteknikker på en jævn flade uden trafik og uden fodgængere. Undgå stigninger, indtil du kan bremseteknikkerne.

#### At bremse med frontstopper (afbildning C):

Skulle dine rulleskøjter være udstyret med frontstopper, så overvej at benytte disse. Løft rulleskøjtes hæl lidt op og tryk frontstopperen mod underlaget. Flyt din vægt fremad og bøj knæene. Bremsevirkningen kan øges, når du bøjer knæene mere og flytter din vægt endnu fremad, mens du samtidig øger trykket på den bremsende rulleskøjte.

#### At bremse med V-teknik (afbildning D):

Skulle du have afmonteret frontstopperen, så bremse med „V-teknik“. Dertil danner du med fodspidserne et spidst „V“ og bevæger på den måde fødderne hen mod hinanden.

### ● Indstilling af styreegenskab

Produktets styreegenskab er afhængig af brugerens vægt og styretøjets indstilling. Du kan regulere styretøjets indstilling ved begge møtrikker [8]. Til en hård styring skal du spænde møtrikkerne fast. For at opnå en blødere styring, skal du løsne møtrikkerne lidt.

**ØBS!** Gevindet skal rage ud over de selvsikrende møtrikker [8] med mindst 3 mm (ca. 2 skruegange), da styretøjet ellers er indstillet for blødt. Hjulene [6] kan ellers støde mod rulleskøjten og blokere ved kraftig hældning (afbildning H).

**Henvisning:** Test og kontrollér inden hver brug produktets styreegenskaber.

#### Test af styreegenskab:

1. Tag rulleskøjterne på og stil dig hen.
2. Læn dig med din fulde kropsvægt skiftevis mod venstre og højre.



3. Rulleskøjtes underside må derved ikke ligge på hjulene (afbildning H).
4. Tilpas i givet fald styreegenskaberne.

## ● På- og afklædning

### ● Påklædning

#### Inden udleveringstilstand forberedes til påklædning

##### Vigtigt!

Sørg for at rulleskøjterne passer. Kontrollér alle indstillinger inden hver ibrugtagning, da indstillingerne med tiden og gennem hyppig brug kan ændre sig.

- Tag rulleskøjten på som en normal sko. Brug hertil snørebåndene [2] for at finde en fast anbringelse.
- Flet snørebåndene [2] over kryds ind i de tilsvarende maller (afbildning E). Luk snørebåndenes [2] ender med en sløjfe.

### ● Afklædning

- Løsn rulleskøjtes snørebånd [2] og træk rulleskøjten af foden. Løsn i givet fald snøringen.

## ● Vedligeholdelse

#### Udskiftning af frontstopperen (afbildning F)

**Henvisning:** Slidte frontstopperer fungerer ikke forskriftsmæssigt.

- Brug til udskiftningen af frontstopperen ved rulleskøjtes spids et egnet værktøj.
- Vær ved udskiftningen af frontstopperne opmærksom på at de ikke kan drejes og anvend nye skruer.
- Vend rulleskøjten med hjulene opad og løsn skruen ved at skrue imod urets retning. Fjern stopperen (afbildning F). Vær ved udskiftningen opmærksom på stopperens og skoens position (afbildning J).
- Stik skruen i den nye frontstopper og fastgør den med skruen ved rulleskøjtes nederste del.

#### Udskiftning af hjulene (afbildning G)

##### Vigtigt!

- Læs kapitlet „Tekniske data“: Hjul som har en anden diameter, kan ændre køreegenskaberne og under omstændigheder føre til en fare for brugeren. Anvend ikke rulleskøjterne, når hjulene ikke lader sig skruer fejlfrit på. Skru aldrig større hjul end de oprindelige rulleskøjtes hjul på.

Hjulenes slitage er af mange faktorer afhængige, f. eks. af rulleskøjtes løbestil, af underlag, størrelse og brugerens vægt, vejrtilstandene, hjulenes materiale og af deres hårdhed. På grund af det er af og til en udskiftning nødvendig.

- Løsn møtrikken [7] i midten af hjulet, med en egnet gaffelnøgle.
- Træk hjulet [6] af rulleskøjten og anbring det nye hjul på holderanordningen.
- Skru møtrikken [7] igen fast på skruegevindet. Hjulet [6] må ikke have spil mellem venstre og højre side.
- En regelmæssig vedligeholdelse af rulleskøjterne er påkrævet. Sørg for at produktet fungerer fejlfrit, for at kunne garantere for sikkerheden.
- Rengør rulleskøjten efter anvendelsen med en tør klud.

**OBS!** Vær forsigtig ved omgangen med mellemlægsskiven og møtrikken, når du fjerner hjulene. Opbevar mellemlægsskiven og møtrikken på et sikkert sted og tab dem ikke (afbildning G).

### ● Opbevaring og rengøring

Rulleskøjter er teknisk sport- og fritidsudstyr og slides derfor, alt efter kørselsniveau og stil. Efter rulleskøjternes brug anbefales det, at rengøre og tørre dem grundigt.

- Fjern små sten eller andre genstande, som under omstændigheder er blevet hængende under dine rulleskøjter.
- Fjern skarpe kanter, som eventuelt har dannet sig ved rulleskøjteløbet.
- Opbevar altid dine rulleskøjter på et tørt sted.
- Rengør efter anvendelsen rulleskøjterne og kuglelejerne med en tør klud. Våde eller fugtige

kuglelejer skal tørres med en ren klud. Smør kuglelejerne udefra ind med et egnet leje-fedt, for at undgå en udvendig rustdannelse.

- Kuglelejer er som regel lukket og kan ikke smøres indvendigt; slidte kuglelejer skal udskiftes.

## ● Fejlfinding

### Hjul eller kuglelejer larmer

Afmontér hjulene; tag dem ud og rengør kuglelejerne med en tør klud.

### Hjul slides hurtigt

Glatte overflader forlænger hjulenes levetid. Prøv hårdere hjul til hårdere overflader og brug under sværere betingelser.

### Rulleskøjte trækker mod venstre eller højre

Dette kan være afhængigt af selve brugeren. Udskift hjulene, som viser tegn på ensidet slitage.

### Bremsen fungerer ikke rigtigt

Udskift frontstopperen, når vinklen mellem frontstopper og undergrund er mere end 40 grader (afbildning 1).

### Bremseproblemer

Hold altid rigelig afstand. Jo hurtigere du skøjter, desto længere bliver din bremsevej. Sørg for at du forstår bremseteknikkerne og øv på en jævn flade.

### Anklerner vrides ofte

Snør snørebåndet fast.

### Problemer med den indvendige sål

Du er ikke vant til denne type bevægelse. Kontrollér områder, som forårsager problemer og tilpas rulle-skøjterne påny. Forsøg at have tykke sokker på.

## ● Bortskaffelse

Indpakningen består af miljøvenlige materialer, som De kan bortskaffe over de lokale genbrugssteder.



Bemærk forpakkingsmaterialernes mærkning til affaldssorteringen, disse er mærket med forkortelser (a) og numre (b) med følgende betydning: 1-7: kunststoffer / 20-22: papir og pap / 80-98: kompositmaterialer.



De får oplyst muligheder til bortskaffelse af det udtjente produkt hos deres lokale myndigheder eller bystyre.

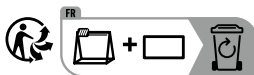

Produktet og tilbehøret og emballagematerialer kan genbruges og er underlagt udvidet producentansvar. De skal bortskaffes separat. Følg de viste mærkater med sorteringsoplysninger, så de bortskaffes på en bedre måde. Triman-logoet gælder kun for Frankrig.

## ● Garanti

Produktet blev produceret omhyggeligt efter de strengeste kvalitetskrav og kontrolleret grundigt inden levering. Hvis der forekommer mangler ved dette produkt, så har de juridiske rettigheder over for sælgeren af dette produkt. Disse juridiske rettigheder indskrænkes ikke af vores garanti, der beskrives i det følgende.

De får 3 års garanti fra købsdatoen på dette produkt. Garantifristen begynder med købsdatoen. Opbevar den originale kassebon på et sikkert sted. Denne kassebon behøves som dokumentation for købet.

Hvis der inden for 3 år fra købsdatoen af for dette produkt opstår en materiale- eller fabrikationsfejl, bliver produktet repareret eller erstattet – efter vores valg – af os uden omkostninger for dem. Garantien bortfalder, hvis produktet bliver beskadiget eller ikke anvendes eller vedligeholdes korrekt.

Garantien gælder for materiale- eller fabrikationsfejl. Denne garanti dækker ikke produktdele, som er udsat for normalt slid og derfor kan betragtes som normale sliddele (f.eks. batterier) eller ved skader

på skrøbelige dele; f.eks. kontakter, akkumulatorer som er fremstillet af glas.

## ● Afvikling af garantiasager

For at kunne garantere en hurtig sagsbehandling af deres forespørgsel, bedes De følge følgende anvisninger:

Opbevar kassebon og artikelnummer (IAN 499177\_2204) som købsdokumentation, så disse kan fremlægges på forespørgsel. Artikelnumrene er angivet på typeskiltet, ved en indgravering, på forsiden af vejledningen (nederst til venstre) eller på et mærkat på bag- eller undersiden. Hvis der forekommer funktionsfejl eller andre mangler, skal De først kontakte nedenstående serviceafdeling telefonisk eller via e-mail.

Et produkt, der er registreret som defekt, kan De derefter sende portofrit til den meddelte serviceadresse ved vedlæggelse af købsbeviset (kassebon) og angivelsen af, hvori manglen består, og hvornår den er opstået.

## ● Service



 **Service Danmark**

Tel.: 80253972

E-Mail: owim@lidl.dk

<b>Legenda dei pittogrammi utilizzati</b> .....	Pagina 61
<b>Introduzione</b> .....	Pagina 61
Utilizzo conforme alla destinazione d'uso.....	Pagina 61
Fornitura / Descrizione dei componenti.....	Pagina 61
Specifiche tecniche.....	Pagina 61
<b>Avvertenze di sicurezza</b> .....	Pagina 61
<b>Suggerimenti per andare sui pattini a rotelle</b> .....	Pagina 62
Primo esercizio.....	Pagina 62
Regolare le caratteristiche di sterzata.....	Pagina 62
<b>Calzare e togliere i pattini a rotelle</b> .....	Pagina 63
Calzare i pattini a rotelle.....	Pagina 63
Togliere i pattini a rotelle.....	Pagina 63
<b>Manutenzione</b> .....	Pagina 63
<b>Pulizia e conservazione</b> .....	Pagina 64
<b>Risoluzione dei guasti</b> .....	Pagina 64
<b>Smaltimento</b> .....	Pagina 64
<b>Garanzia</b> .....	Pagina 65
Gestione dei casi in garanzia.....	Pagina 65
Assistenza.....	Pagina 65

## Legenda dei pittogrammi utilizzati

	Avvertenze di sicurezza
	Istruzioni per l'uso

## Pattini a rotelle per bambini

### ● Introduzione

Congratulazioni per l'acquisto del vostro nuovo prodotto. Con esso avete optato per un prodotto di qualità. Familiarizzare con il prodotto prima di metterlo in funzione per la prima volta. A tale scopo, leggere attentamente le seguenti istruzioni d'uso e le avvertenze di sicurezza. Utilizzare il prodotto solo come descritto e per i campi di applicazione indicati. Conservare queste istruzioni in un luogo sicuro. Consegnare tutta la documentazione in caso di cessione del prodotto a terzi.

### ● Utilizzo conforme alla destinazione d'uso

Questi pattini a rotelle sono destinati esclusivamente all'uso privato e non ad altri tipi di sport. Questi pattini sono adatti per bambini a partire dai 3 anni di età.

### ● Fornitura / Descrizione dei componenti (Fig. A)

1 paio di pattini a rotelle per bambini  
1 manuale di istruzioni per l'uso

- 1 Chiusura a strappo
- 2 Stringhe
- 3 Vite, piccola
- 4 Freno anteriore
- 5 Vite con testa a croce
- 6 Rotelle
- 7 Dado, grande
- 8 Dado per adattare le caratteristiche di sterzata
- 9 Dado, piccolo
- 10 Rondella

### ● Specifiche tecniche

Misure: 33 / 34 e 35 / 36  
Dimensioni delle rotelle: 58 x 32 mm, durezza delle rotelle: 90A  
Cuscinetti a sfera: cuscinetto al cromo ABEC 5  
EN 13899, Classe B, 20-60 kg  
 Data di produzione (mese/anno): 12 / 2022



### Avvertenze di sicurezza

**CONSERVARE TUTTE LE INDICAZIONI E LE AVVERTENZE DI SICUREZZA PER EVENTUALI CONSULTAZIONI FUTURE! CONSERVARE ACCURATAMENTE LE PRESENTI ISTRUZIONI! IN CASO DI CESSIONE DEL PRODOTTO A TERZI, CONSEGNARE ANCHE L'INTERA DOCUMENTAZIONE. PERICOLO DI LESIONI!**

- Avisare sempre chi si avvicina. Non andare su strade fortemente trafficate. Dare la precedenza a pedoni e ciclisti.
- Scegliere un terreno idoneo ai pattini a rotelle. Le superfici dovrebbero essere lisce, pulite e asciutte.
- Prima di utilizzare i pattini a rotelle controllare che tutte le viti e i dadi siano correttamente serrati.
- Accertarsi che viti e dadi mantengano le loro proprietà di serraggio.
- Non apportare modifiche ai pattini a rotelle perché ciò mette a rischio la sicurezza.
- Rimuovere oggetti appuntiti, ad esempio piccole pietre, che potrebbero trovarsi sul percorso.
- Indossare sempre l'equipaggiamento di protezione (elmetto, protezioni per mani, polsi, gomiti e ginocchia).
- ** ATTENZIONE!** Evitare le zone con traffico elevato.
- Essere prudenti e prestare sempre la massima attenzione.
- Evitare la velocità eccessiva. Regola generale: non andare mai più veloce di quanto si è in grado di fare.
- Sostituire con regolarità il freno anteriore e le rotelle se sono usurati.

- Indossare sempre indumenti catarifrangenti per aumentare la propria visibilità.
- **CAUTELA!** Non utilizzare il prodotto a piedi nudi.
- Prestare sempre attenzione agli altri utenti nel traffico e rispettare il codice stradale.
- L'utente deve comprendere e rispettare il codice stradale del paese in cui si trova.

### **Evitare danni materiali!**

- Avere cura dei pattini a rotelle.
- Evitare acqua, olio, buche e superfici troppo ruvide.

## ● **Suggerimenti per andare sui pattini a rotelle**

**Nota:** si raccomanda di usare i pattini a rotelle sulle piste apposite e di seguire un corso con istruttore.

### ● **Primo esercizio**

#### **Posizione di partenza**

Posizionare i piedi divaricandoli alla larghezza delle spalle e piegarsi leggermente sulle ginocchia per evitare di cadere indietro.

#### **Accelerare**

Se si è principianti iniziare con piccoli passi, con le punte dei piedi rivolte diagonalmente in avanti verso l'esterno.

#### **Rotelle**

Facendo qualche passo si avrà slancio sufficiente per allineare i pattini a rotelle e iniziare a pattinare. Piegare quindi leggermente le ginocchia.

#### **Tecnica di caduta**

**Importante!** Innanzitutto, senza calzare i pattini a rotelle e indossando l'equipaggiamento di protezione esercitarsi a cadere su una superficie morbida. Provare sempre cadute in avanti e mai indietro! Cadere sulle protezioni per le ginocchia. Provare poi la caduta sulle protezioni per gomiti e mani. Aprire le dita delle mani per evitare lesioni.

### **Curvare**

A velocità ridotta:

spostare il peso del corpo come quando si è in bici. Per una curva a sinistra spostare il peso sul piede sinistro, per una curva a destra sul piede destro.

A velocità elevata:

impiegare la tecnica „Cross Over“ come nel pattinaggio su ghiaccio (Fig. B).

### **Tecnica di frenata**

**Nota:** esercitare le varie tecniche di frenata su una superficie piana, senza traffico né pedoni. Evitare i percorsi in discesa fin quando non si è in grado di usare correttamente le tecniche di frenata.

#### **Frenare con il freno anteriore (Fig. C)**

Se i pattini a rotelle sono provvisti di freni anteriori, ricordarsi di utilizzare questi freni. Sollevare leggermente il tallone del pattino e premere il freno anteriore sul terreno. Spostare il proprio peso in avanti e piegarsi sulle ginocchia. La forza di frenata può essere aumentata piegandosi di più sulle ginocchia, spostando il peso del corpo più avanti e rinforzando contemporaneamente la pressione sul pattino frenante.

#### **Frenare con la tecnica V (Fig. D)**

Se il freno anteriore viene smontato, impiegare la frenata con „tecnica V“. A tal fine, con la punta dei piedi formare una „V“ e pattinare muovendo i piedi uno dopo l'altro.

### ● **Regolare le caratteristiche di sterzata**

Le caratteristiche di sterzata del prodotto dipendono dal peso dell'utente e dalla regolazione del dispositivo sterzante. È possibile regolare il dispositivo sterzante con i due dadi [8]. Per sterzare in modo più accentuato serrare i dadi. Per una sterzata più leggera allentare un poco i dadi.

**ATTENZIONE!** La filettatura del dado autobloccante [8] deve fuoriuscire di almeno 3 mm (ca. 2 giri di filettatura) perché altrimenti il dispositivo

sterzante risulterebbe troppo allentato. Inoltre, in caso di forte inclinazione sui pattini a rotelle le rotelle [6] potrebbero urtare e bloccarsi (vedi Fig. H).  
**Nota:** prima di ogni utilizzo testare e verificare le caratteristiche di sterzata del prodotto.

### Testare le caratteristiche di sterzata

1. Calzare i pattini a rotelle e posizionarsi in modo eretto.
2. Con tutto il peso del corpo inclinarsi in modo alternato a sinistra e a destra.
3. Il lato inferiore del pattino non deve poggiare sulle rotelle (Fig. H).
4. Adattare secondo necessità le caratteristiche di sterzata.

## ● Calzare e togliere i pattini a rotelle

### ● Calzare i pattini a rotelle

#### Predisporre i pattini a rotelle dallo stato di consegna all'uso

##### Importante!

Assicurarsi che i pattini a rotelle calzino correttamente. Prima di ogni utilizzo controllare tutte le impostazioni perché il tempo e l'uso frequente possono alterarle.

- Calzare i pattini a rotelle come una normale scarpa. Allacciare le stringhe [2] per calzarli correttamente.
- Infilare le stringhe [2] incrociandole nelle asole (Fig. E). Annodare le estremità delle stringhe [2] con un fiocco.

### ● Togliere i pattini a rotelle

- Slacciare le stringhe [2] del pattino e sfilare il pattino dal piede. Se necessario allentare le stringhe.

## ● Manutenzione

#### Sostituzione del freno anteriore (Fig. F)

**Nota:** i freni anteriori usurati non funzionano correttamente.

- Per sostituire il freno anteriore sulla punta del pattino utilizzare un attrezzo idoneo.
- Quando si sostituiscono i freni anteriori fare attenzione per evitare che ruotino e utilizzare viti nuove.
- Posizionare il pattino con le rotelle verso l'alto e allentare la vite ruotandola in senso antiorario. Rimuovere il freno (Fig. F). Per la sostituzione fare attenzione alla posizione del freno e della scarpa del pattino (Fig. J).
- Inserire la vite nel nuovo freno anteriore e serrarla nella parte inferiore del pattino.

#### Sostituzione delle rotelle (Fig. G) Importante!

- Fare riferimento al capitolo „Specifiche tecniche“. Le rotelle con diametro diverso potrebbero modificare le caratteristiche di marcia e in talune circostanze provocare situazioni di rischio per l'utilizzatore. Non utilizzare i pattini a rotelle se le rotelle non possono essere avvitate correttamente. Non montare mai rotelle più grandi di quelle originali dei pattini a rotelle.

L'usura delle rotelle dipende da vari fattori, ad es. stile di pattinaggio, terreno, altezza e peso dell'utilizzatore, condizioni atmosferiche, materiale e durezza delle rotelle. Per questo motivo periodicamente è necessario sostituirle.

- Con una chiave a forcella allentare il dado [7] al centro della rotella.
- Staccare la rotella [6] dal pattino e installare una rotella nuova sul supporto.
- Serrare nuovamente il dado [7] sulla filettatura della vite. La rotella [6] non deve avere gioco laterale.
- È necessaria una manutenzione regolare dei pattini a rotelle. Per garantire la sicurezza, accertarsi che il prodotto funziona bene.
- Dopo l'utilizzo pulire i pattini a rotelle con un panno asciutto.

**ATTENZIONE!** Quando si rimuovono le rotelle, fare attenzione alla rondella e al dado. Conservare rondella e dado in un luogo sicuro per non perderli (Fig. G).

## ● Pulizia e conservazione

I pattini a rotelle sono attrezzature per lo sport e il tempo libero e si usano in base alle capacità e allo stile di pattinaggio dell'utilizzatore. Dopo l'uso si consiglia di pulire bene e asciugare i pattini a rotelle.

- Rimuovere eventuali pietruzze o altri oggetti che potrebbero essere rimasti incastrati nei pattini a rotelle.
- Eliminare eventuali bordi taglienti che potrebbero essersi formati durante l'uso dei pattini a rotelle.
- Conservare i pattini a rotelle sempre in un luogo asciutto.
- Dopo l'uso pulire i pattini a rotelle e i cuscinetti a sfera con un panno asciutto. I cuscinetti a sfera bagnati o umidi vanno asciugati con un panno pulito. Lubrificare i cuscinetti a sfera dall'esterno con un lubrificante idoneo, in modo da evitare la formazione di ruggine esterna.
- Di norma i cuscinetti a sfera sono chiusi e non possono essere lubrificati all'interno. I cuscinetti a sfera usurati devono essere sostituiti.

## ● Risoluzione dei guasti

### Le rotelle o i cuscinetti a sfera sono rumorosi

Smontare le rotelle, staccarle e pulire i cuscinetti a sfera con un panno asciutto.

### Le rotelle si usurano rapidamente

Le superfici lisce prolungano la vita di servizio delle rotelle. Provare rotelle più dure per superfici più rigide e per l'uso in condizioni più gravose.

### Il pattino tende verso sinistra o verso destra

Ciò può dipendere dall'utilizzatore. Sostituire le rotelle che mostrano segni di usura su un lato.

### Il freno non funziona correttamente

Sostituire il freno anteriore se l'angolo tra il freno anteriore e il terreno è superiore a 40° (Fig. 1).

## Problemi ai freni

Mantenere sempre una distanza adeguata.

Quanto più veloce si procede, tanto più lungo sarà lo spazio di frenata necessario. Accertarsi di aver compreso le tecniche di frenata ed esercitarle su terreni piani.

## Le caviglie si slogano spesso

Annodare strettamente le stringhe.

## Problemi con il plantare

Non si è probabilmente abituati a questo tipo di movimento. Controllare le aree soggette a problemi e adattare i pattini a rotelle secondo necessità. Indossare possibilmente calze spesse.

## ● Smaltimento

L'imballaggio è composto da materiali ecologici che possono essere smaltiti presso i siti di raccolta locali per il riciclo.



Osservare l'identificazione dei materiali di imballaggio per lo smaltimento differenziato, i quali sono contrassegnati da abbreviazioni (a) e da numeri (b) con il seguente significato: 1-7: plastiche / 20-22: carta e cartone / 80-98: materiali compositi.



E' possibile informarsi circa le possibilità di smaltimento del prodotto usato presso l'amministrazione comunale o cittadina.

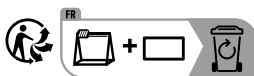

Il prodotto, i suoi accessori e i materiali di imballaggio sono riciclabili e soggetti alla responsabilità estesa del produttore. Per un migliore trattamento dei rifiuti, smaltirli separatamente seguendo i diversi simboli della raccolta differenziata. Il logo Triman è valido solamente per la Francia.



## ● **Garanzia**

Il prodotto è stato prodotto secondo severe direttive di qualità e controllato con premura prima della consegna. In caso di difetti del prodotto, l'acquirente può far valere i propri diritti legali nei confronti del venditore. Questi diritti legali non vengono limitati in alcun modo dalla garanzia di seguito riportata.

Questo prodotto è garantito per 3 anni a partire dalla data di acquisto. Il termine di garanzia ha inizio a partire dalla data di acquisto. Conservare lo scontrino di acquisto originale in buone condizioni. Questo documento servirà a documentare l'avvenuto acquisto.

Il prodotto da Lei acquistato dà diritto ad una garanzia di 3 anni a partire dalla data di acquisto. La presente garanzia decade nel caso di danneggiamento del prodotto, di utilizzo o di manutenzione inadeguati.

La prestazione in garanzia vale per difetti del materiale o di fabbricazione. Questa garanzia non si estende a componenti del prodotto esposti a normale logorio, che possono pertanto essere considerati come componenti soggetti a usura (esempio capacità della batteria, calcificazione, lampade, pneumatici, filtri, spazzole...). La garanzia non si estende altresì a danni che si verificano su componenti delicati (esempio interruttori, batterie, parti realizzate in vetro, schermi, accessori vari) nonché danni derivanti dal trasporto o altri incidenti.

## ● **Gestione dei casi in garanzia**

Per garantire un rapido disbrigo delle proprie pratiche, seguire le istruzioni seguenti:

Per ogni richiesta si prega di conservare lo scontrino e il codice dell'articolo (IAN 499177\_2204) come prova d'acquisto.

Il numero d'articolo può essere dedotto dalla targhetta, da un'incisione, dal frontespizio delle istruzioni (in basso a sinistra) oppure dall'adesivo applicato sul retro o sul lato inferiore.

In caso di disfunzioni o avarie, contattare innanzitutto i partner di assistenza elencati di seguito telefonicamente oppure via e-mail.

Si può inviare il prodotto ritenuto difettoso all'indirizzo del centro di assistenza indicato con spedizione esente da affrancatura, completo del documento di acquisto (scontrino) e della descrizione del difetto, specificando anche quando tale difetto si è verificato.

## ● **Assistenza**

### **IT Assistenza Italia**

Tel.: 800790789

E-Mail: [owim@lidl.it](mailto:owim@lidl.it)

<b>Az alkalmazott piktogramok jelmagyarázata</b> .....	Oldal 67
<b>Bevezető</b> .....	Oldal 67
Rendeltetésszerű használat.....	Oldal 67
A csomag tartalma / Alkatrészleírás.....	Oldal 67
Műszaki adatok.....	Oldal 67
<b>Biztonsági tudnivalók</b> .....	Oldal 67
<b>Tippek a görkorcsolyázáshoz</b> .....	Oldal 68
Első gyakorlás.....	Oldal 68
Az irányíthatóság beállítása.....	Oldal 68
<b>Fel- és levétel</b> .....	Oldal 69
Felvétel.....	Oldal 69
Levétel.....	Oldal 69
<b>Karbantartás</b> .....	Oldal 69
<b>Tisztítás és tárolás</b> .....	Oldal 69
<b>Hibák elhárítása</b> .....	Oldal 70
<b>Mentesítés</b> .....	Oldal 70
<b>Garancia</b> .....	Oldal 70
Garanciális ügyek lebonyolítása.....	Oldal 71
Szerviz.....	Oldal 71

## Az alkalmazott piktogramok jelmagyarázata

	Biztonsági tudnivalók
	Kezelési utasítások

## Gyermek görkorcsolya

### ● Bevezető

Gratulálunk új termékének vásárlása alkalmából. Ezzel egy magas minőségű termék mellett döntött. Az első üzembevetél előtt ismerkedjen meg a készülékekkel. Ehhez figyelmesen olvassa el a következő Használati utasítást és a biztonsági tudnivalókat. A terméket csak a leírtak szerint és a megadott felhasználási területeken alkalmazza. Őrizze meg ezt az útmutatót egy biztos helyen. A termék harmadik félnek történő továbbadása esetén mellékelje a termék a teljes dokumentációját is.

### ● Rendeltetésszerű használat

Ez a görkorcsolya magánhasználatra készült, és nem alkalmas más sportok űzésére. Ez a görkorcsolya 3 éves kortól használható.

### ● A csomag tartalma / Alkatrészleírás (A. ábra)

1 pár gyermek görkorcsolya  
1 használati útmutató

- 1 tépőzár
- 2 fűzőzsinór
- 3 kis csavar
- 4 első fék
- 5 kereszthornyos csavar
- 6 görgők
- 7 nagy anya
- 8 beállítható anya, irányításhoz
- 9 kis anya
- 10 alátétlemez

### ● Műszaki adatok

méretek: 33 / 34 és 35 / 36  
görgő méretek: 58 x 32 mm,  
kerékkeménység: 90 A  
Golyóscsapágy: ABEC 5 krómozott csapágy  
EN 13899, B. osztály, 20–60 kg  
 Gyártás dátuma (év/hónap): 2022/12



### Biztonsági tudnivalók

**GONDOSAN ŐRIZZEN MEG MINDEN BIZTONSÁGI TUDNIVALÓT ÉS ÚTMUTATÁST A JÖVŐBENI FELHASZNÁLÁS CÉLJÁBÓL! ŐRIZZE MEG JÓL EZT A HASZNÁLATI ÚTMUTATÓT! A TERMÉK HARMADIK FÉLNEK TÖRTÉNŐ TOVÁBBADÁSA ESETÉN ADJA ÁT A TELJES DOKUMENTÁCIÓT IS. SÉRÜLÉSVESZÉLY!**

- Mindig figyelmeztessen másokat, amikor elhalad mellettük. Ne közlekedjen nagyon forgalmas utakon. Adjon elsőbbséget a gyalogosoknak és a kerékpárosoknak.
- Válasszon megfelelő talajt a görkorcsolyázáshoz. Ennek felülete legyen sima, tiszta és száraz.
- Indulás előtt ellenőrizze az összes csavar és anya biztonságos illeszkedését.
- Győződjön meg arról, hogy a csavarok és anyák megtartják önzáró tulajdonságukat.
- Ne végezzen semmilyen módosítást a görkorcsolyáján, ezzel veszélyeztetheti biztonságát.
- Távolítsa el az éles szélű tárgyakat, pl. apró köveket, amelyekre ráhajthat.
- Mindig viseljen teljes védőfelszerelést (sisakot, tenyér-, csukló-, könyök- és térdvédőt).
- ** FIGYELMEZTETÉS!** Kerülje a forgalmasabb környékeket.
- Legyen folyamatosan körültekintő és óvatos.
- Ne közlekedjen túl gyorsan. Ökölszabály: Soha ne haladjon gyorsabban, mint ahogy futna.
- Az első féket és görgőket rendszeresen cserélje ki, ha elkoptak.
- Mindig viseljen fényvisszaverő ruházatot a jobb láthatóságért.
- **VIGYÁZAT!** Ne használja meztíltában a terméket.

- Mindig figyeljen a többi közlekedőre, és tartsa be a közúti közlekedési szabályokat.
- A felhasználónak ismernie és értenie kell az adott ország közúti közlekedési szabályait.

### Anyagi károk veszélye!

- Tartsa karban görkorcsolyáját.
- Kerülje a vizet, az olajat, a kátyúkat és egyetlen felületeket.

## ● Tippek a görkorcsolyázáshoz

**Tudnivaló:** Ajánlott a görkorcsolyapályán való közlekedés és a részvétel görkorcsolya tanfolyamon.

### ● Első gyakorlás

#### Kiinduló helyzet:

Helyezze a lábát vállszélességben egymás mellé, és hajlítsa be kissé a térdét, hogy megakadályozza a hátrafelé esést.

#### Gyorsítás:

Kezdként apró lépésekkel haladjon úgy, hogy a lábfejek végei kissé kifelé mutatnak.

#### Görgők:

Néhány lépés megtétele után, elegendő lendület lesz ahhoz, hogy mindkét korcsolya egymás mellett legyen, és csak guruljon. Eközben valamelyest hajlítsa be a térdét.

#### Elesés technikája

**Fontos!** Először görkorcsolya nélkül, puha felületen gyakorolja az esést védőfelszerelésben. Mindig előrefelé próbáljon esni, és soha nem hátrafelé! Eszen a térdvédőkre. Ezután könyök- és tenyérvédőkkel tompítsa az esést. Feszítse szét az ujjait, hogy elkerülje a sérüléseket.

#### Kanyarodás:

Kis sebességnél: Helyezze át a testsúlyát, mint kerékpározás közben. Balra fordulásnál helyezze a súlyát a bal lábára, jobbra fordulásnál pedig a jobb lábára.

Nagy sebességnél:

Alkalmazza a „Cross-Over (keresztező) technikát” mint jégkorcsolyázás közben (B. ábra).

#### Fékezés technikája:

**Tudnivaló:** Gyakorolja a különböző fékezési technikákat sík felületen, forgalom és gyalogosok nélkül. Kerülje a lejtőket, amíg nem sajátította el a fékezési technikát.

#### Fékezés első fékkel (C. ábra):

Ha a korcsolyája rendelkezik első fékkel, ne felejtse el használni. Emelje meg kissé a korcsolya sarkát, és nyomja az első féket a talaj felé. Helyezze előre a súlyát, és hajlítsa be a térdét. A fékhatás fokozható, ha jobban behajlítja a térdét, és a súlyát előrébb tolja, miközben növeli a fék görkorcsolyára gyakorolt nyomást.

#### Fékezés V-technikával (D. ábra):

Ha leszerelte az első féket, fékezzen „V-technikával”. Ehhez a lábfejekkel formáljon egy „V” alakot és így guruljon tovább, közelítve a lábait.

### ● Az irányíthatóság beállítása

A termék irányíthatósági jellemzői a felhasználó súlyától és az irányíthatóság beállításától függenek. Az irányíthatóságot a két anyával [8] állíthatja be. Nehezebb irányíthatóság esetén húzza meg erősen az anyákat. A gyengébb irányíthatóság érdekében lazítsa meg kissé az anyákat.

**FIGYELEM!** A menetnek legalább 3 mm-rel (kb. 2 menetfordulat) ki kell emelkednie az önzáró anyából [8], különben a kormányzás túl gyengére van állítva. Ellenkező esetben a görgők [6] a korcsolyának ütközhetnek és megakadhatnak, ha túlságosan megdől (H. ábra).

**Tudnivaló:** Minden használat előtt tesztelje és ellenőrizze a termék irányíthatóságát.

#### Az irányíthatóság ellenőrzése

1. Vegye fel a görkorcsolyát és álljon fel.
2. Dőljön teljes testsúlyával felváltva jobbra és balra.

3. A korcsolya alsó része eközben nem érhet a kerekre (H. ábra).
4. Szükség esetén állítsa be az irányíthatósági jellemzőket.

## ● Fel- és levétel

### ● Felvétel

#### Készítse elő a terméket felvételhez

##### Fontos!

Győződjön meg róla, hogy a görkorcsolya megfelelően illeszkedik. Minden menet előtt ellenőrizze az összes beállítást, mivel az idő és a gyakori használat megváltoztathatja a beállításokat.

- Vegye fel a görkorcsolyát, mint egy közönséges cipőt. Használja a fűzőzsinórokat [2] a szoros illeszkedéshez.
- Fűzze be keresztben a fűzőzsinórokat [2] a megfelelő fűzőlyukakba (E. ábra). Rögzítse a fűzőzsinór [2] végeit egy masnival.

### ● Levétel

- Bontsa ki a korcsolya fűzőzsinórját [2], és húzza le a korcsolyát a lábáról. Szükség esetén lazítsa meg a fűzőt.

## ● Karbantartás

#### Az első fék cseréje (F. ábra)

**Tudnivaló:** A kopott első fékek nem működnek megfelelően.

- Használjon megfelelő szerszámokat a cipő orrában lévő első fék cseréjéhez.
- Az első fékek cseréjekor győződjön meg arról, hogy azok nem tudnak elfordulni, és használjon új csavarokat.
- Fordítsa a görkorcsolyát a kerekkel felfelé, és az óramutató járásával ellentétes irányban elforgatva lazítsa meg a csavart. Távolítsa el a féket (F. ábra). Cserénél ügyeljen a fék és a cipő helyzetére (J. ábra).

- Helyezze be a csavart az új első fékbe, és rögzítse a csavarral a görkorcsolya alsó részéhez.

#### Görgők cseréje (G. ábra)

##### Fontos!

- Vegye figyelembe a „Műszaki adatok” című fejezetet: az eltérő átmérőjű görgők megváltoztathatják az irányíthatósági jellemzőket, és esetleg veszélyt jelenthetnek a felhasználó számára. Ne használja a görkorcsolyát, ha a görgőket nem lehet megfelelően becsavarni. Soha ne csavarozzon fel a görkorcsolya eredeti görgőinél nagyobb görgőket.

A görgők kopása számos tényezőtől függ, pl. a görkorcsolyázás stílusától, a talajtól, a felhasználó magasságától és súlyától, az időjárási körülményektől, a görgők anyagától és keménységétől. Emiatt időnként szükség van a cserére.

- Lazítsa meg a görgő közepén lévő anyát [7] egy megfelelő villáskulccsal.
- Húzza le a görgőt [6] a korcsolyáról, és helyezzen egy új görgőt a tartóra.
- Csavarja vissza szorosan az anyát [7] a csavarmentre. A görgőnek [6] nem lehet oldalirányú kilengése.
- A görkorcsolya rendszeres karbantartása szükséges. A biztonság érdekében győződjön meg arról, hogy a termék megfelelően működik.
- Használat után száraz ruhával tisztítsa meg a cipőt.

**FIGYELEM!** Legyen óvatos az alátét és az anya kezelésével a görgők eltávolításakor. Tárolja az alátétet és az anyát biztonságos helyen, és ne veszítse el őket (G. ábra).

## ● Tisztítás és tárolás

A görkorcsolya technikai sport- és szabadidős felszerelés, ezért az ügyességtől és a közlekedési stílustól függően elhasználódik. A korcsolyát használat után ajánlott alaposan megtisztítani és megszáritani.

- Távolítsa el az apró köveket vagy más tárgyakat, amelyek a korcsolyához tapadhattak.

- Távolítsa el a görkorcsolyázás során esetlegesen kialakult éles éleket.
- A görkorcsolyát mindig száraz helyen tárolja.
- A görkorcsolyát és a golyóscsapágyakat használat után száraz ruhával tisztítsa meg. A nedves vagy vizes golyóscsapágyakat tiszta ruhával kell megszáritani. A golyóscsapágyakat kívülről kenje be megfelelő csapágyzsírral a külső rozsdaképződés megelőzése érdekében.
- A golyóscsapágyak általában zártak, és belülről nem kenhetők. Az elhasználadott golyóscsapágyakat ki kell cserélni.

## ● Hibák elhárítása

### A görgők vagy golyóscsapágyak zajosak

Szerelje le a görgőket, vegye ki őket, és száraz ruhával tisztítsa meg a golyóscsapágyakat.

### A görgők túl gyorsan elhasználódnak

A sima felületek meghosszabbítják a görgők élettartamát. Próbálja ki a keményebb görgőket a keményebb felületekhez és a nehezebb körülmények között történő használathoz.

### A görkorcsolya balra vagy jobbra húz

Ez a felhasználótól is függhet. Cserélje ki az egyik oldalon kopás jeleit mutató görgőket.

### A fék nem működik megfelelően

Cserélje ki az első féket, ha az első fék és a talaj közötti szög nagyobb, mint 40 fok (l. ábra).

### Fék problémák

Mindig tartson elegendő távolságot. Minél gyorsabban hajt, annál nagyobb a fékút. Győződjön meg róla, hogy megértette a fékezési technikákat, és gyakorolja sík terepen.

### A bokák gyakran kibicsaklanak

Húzza szorosra a fűzőszinórt.

### Problémák a talpbetéttel

Lehet, hogy nincs hozzá szokva ehhez a fajta mozgáshoz. Ellenőrizze a kényelmetlenséget okozó

területeket, és állítsa be újra a korcsolyát. Próbáljon meg vastagabb zokniban korcsolyázni.

## ● Mentésítés

A csomagolás környezetbarát anyagokból készült, amelyeket a helyi újrahasznosító helyeken adhat le ártalmatlanítás céljából.



A hulladék elkülönítéséhez vegye figyelembe a csomagolóanyagban található jelzéseket. Ezek rövidítéseket (a) és számokat (b) tartalmaznak a következő jelentéssel: 1-7: műanyagok/20-22: papír és karton/80-98: kötőanyagok.



A kiszolgált termék megsemmisítési lehetőségeiről lakóhelye illetékes önkormányzatánál tájékozódhat.

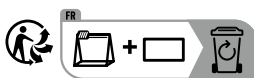

A termék, beleértve a tartozékokat és a csomagolóanyagokat is, újrahasznosítható, és a gyártó kiterjesztett felelőssége alá tartozik. A jobb hulladékkezelés érdekében az ábrán látható információk (szortírozási információk) alapján külön ártalmatlanítsa őket. A Triman-logó csak Franciaországra vonatkozik.

## ● Garancia

A terméket szigorú minőségi előírások betartásával gondosan gyártottuk, és szállítás előtt lelkiismeretesen ellenőriztük. Ha a termékben hiányosságot tapasztal, akkor a termék eladójával szemben törvényes jogok illetik meg Önt. Ezeket a törvényes jogokat a következőkben ismertetett garancia vállalásunk nem korlátozza.

A termékre 3 év garanciát adunk a vásárlás dátumától számítva. A garanciális idő a vásárlás dátumával kezdődik. Kérjük, jól őrizze meg a pénztári blokkot. Ez a bizonylat szükséges a vásárlás tényének az igazolásához.

Ha a termék vásárlásától számított 3 éven belül anyag- vagy gyártási hiba merül fel, akkor a vásárlásunk szerint a terméket ingyen megjavítjuk vagy kicseréljük. A garancia megszűnik, ha a terméket megromgálták, nem szakszerűen kezelték vagy tartották karban.

A garancia az anyag- vagy gyártáshibákra vonatkozik. A garancia nem terjed ki azokra a termékrészekre, melyek normál kopásnak vannak kitéve és ezért fogyóeszköznek tekinthetők (pl. elemek), vagy a törékeny részekre sérülésére, pl. kapcsolók, akkuk, vagy üvegből készült részek.

## ● Garanciális ügyek lebonyolítása

Ügyének gyors elintézhetsége céljából, kérjük kövesse az alábbi útmutatást:

Kérjük, kérdések esetére készítse elő a pénztárblokkot és a cikkszámot (IAN 499177\_2204) a vásárlás tényének az igazolására.

Kérjük, hogy a cikkszámot olvassa le a típustábláról, a gravírozásból, az Útmutató címlapjáról (balra lent), illetve a hátoldalon, vagy a termék alján található matricáról.

Amennyiben működési hibák, vagy egyéb hiányosság lépne fel, előszöris vegye fel a kapcsolatot a következőkben megnevezett szervizek egyikével telefonon, vagy e-mailen.

A hibásnak ítélt terméket ezután a vásárlást igazoló blokk, valamint a hiba leírásának és keletkezési idejének mellékelésével díjmentesen postázhatja az Önnel közölt szervizcímre.

## ● Szerviz

### Szerviz Magyarország



Tel.: 0680021536

E-mail: owim@lidl.hu

<b>Legenda uporabljenih piktogramov</b> .....	Stran 73
<b>Uvod</b> .....	Stran 73
Predvidena uporaba .....	Stran 73
Obseg dobave / opis delov .....	Stran 73
Tehnični podatki .....	Stran 73
<b>Varnostni napotki</b> .....	Stran 73
<b>Nasveti za kotalkanje</b> .....	Stran 74
Prve vaje .....	Stran 74
Nastavljanje krmilnih lastnosti .....	Stran 74
<b>Obuvanje in sezuvanje</b> .....	Stran 75
Obuvanje .....	Stran 75
Sezuvanje .....	Stran 75
<b>Vzdrževanje</b> .....	Stran 75
<b>Shranjevanje in čiščenje</b> .....	Stran 75
<b>Odpravljanje napak</b> .....	Stran 76
<b>Odstranjevanje</b> .....	Stran 76
<b>Garancija</b> .....	Stran 76
Postopek pri uveljavljanju garancije .....	Stran 76
Servis .....	Stran 76
<b>Garancijski list</b> .....	Stran 77



## Legenda uporabljenih piktogramov

	Varnostni napotki
	Navodila za upravljanje

## Otroške kotalke

### ● Uvod

Iskrene čestitke ob nakupu vašega novega izdelka. Odločili ste se za kakovosten izdelek. Pred prvo uporabo se seznanite z izdelkom. V ta namen pozorno preberite naslednja navodila za uporabo in varnostne napotke. Izdelek uporabljajte samo tako, kot je opisano in samo za navedena področja uporabe. To navodilo hranite na varnem mestu. V primeru izročitve izdelka tretjim, jim predajte tudi vso dokumentacijo.

### ● Predvidena uporaba

Te kotalke so namenjene za zasebno uporabo in ne za druge vrste športa. Te kotalke so predvidene za otroke od 3 let naprej.

### ● Obseg dobave / opis delov (slika A)

1 par otroških kotalk  
1 navodilo za uporabo

- 1 Sprijemalno zapiralo
- 2 Vežalke
- 3 Vijak, majhen
- 4 Sprednje ustavljalno
- 5 Vijak s križno glavo
- 6 Kolesca
- 7 Matica, velika
- 8 Matica za prilagajanje krmilnih lastnosti
- 9 Matica, mala
- 10 Podložka

### ● Tehnični podatki

Velikosti: 33/34 in 35/36  
Velikost kolesc: 58 x 32 mm,  
trdota kolesc: 90 A  
Kroglični ležaj: ABEC 5, kromirani ležaj  
EN 13899, razred B, 20–60 kg  
 Datum izdelave (mesec/leto): 12 / 2022



### Varnostni napotki

**VSE VARNOSTNE NAPOTKE IN NAVODILA SHRANITE ZA PRIHODNJO UPORABO! TA NAVODILA DOBRO SHRANITE! ČE IZDELEK ODSTOPITE NOVEMU LASTNIKU, MU ZRAVEN IZROČITE TUDI VSE DOKUMENTE. NEVARNOST TELESNIH POŠKODBI!**

- Vedno opozorite druge, kadar se peljete mimo. Ne vozite po prometno močno obremenjenih cestah. Pešcem in kolesarjem omogočite prednost.
- Za kotalkanje izberite pravilno podlago. Površine morajo biti gladke, čiste in suhe.
- Pred vožnjo preverite vse vijake in matice, ali so dobro pritrjeni.
- Prepričajte se, ali so vijaki in matice ohranili svojo samozaporno lastnost.
- Ne izvajajte sprememb na kotalkah, da ne boste ogrozili svoje varnosti.
- Odstranite predmete z ostrimi robovi, npr. majhne kamne, na katere bi lahko zapeljali.
- Vedno nosite popolno zaščitno opremo (čelado, ščitnike za dlani, sklepe, komolce in kolena).
- **⚠ OPOZORILO!** Izogibajte se prometno močno obremenjenim območjem.
- Vedno bodite pozorni in previdni.
- Izogibajte se previsoki hitrosti. Zlato pravilo: nikoli se ne vozite hitreje, kot lahko tečete.
- Redno zamenjujte sprednje ustavljalno in kolesca, ko so ta obrabljena.
- Vedno nosite odsevna oblačila, da boste bolj opazni.
- **PREVIDNO!** Izdelka ne uporabljajte bos.
- Vedno bodite pozorni na druge udeležence v prometu in upoštevajte cestnoprometne predpise.

- Uporabnik mora poznati in razumeti cestnoprometne predpise zadevne države.

### **Preprečevanje materialne škode!**

- Negujte svoje kotalke.
- Izogibajte se vodi, olju, udarnim luknjam in zelo grobim površinam.

## **Nasveti za kotalkanje**

**Napotek:** Priporočamo vožnjo po kotalkališčih in tečaj kotalkanja z učiteljem.

### ● **Prve vaje**

#### **Izhodiščni položaj:**

Stopala postavite v širino ramen in rahlo upognite kolena, da boste preprečili padce nazaj.

#### **Pospeševanje:**

Kot začetnik začnite z majhnimi koraki z navzven in posvečno usmerjenim sprednjim delom stopal.

#### **Kotalkanje:**

Ko naredite nekaj zaporednih korakov, boste imeli dovolj zagona, da postavite obe kotalki vzporedno in se kotalkate. Pri tem rahlo pokrčite kolena.

#### **Tehnika pri padcu:**

**Pomembno!** Najprej vadite padce na zaščitno opremo brez kotalk na mehko podlago. Padce vedno poskušajte preusmeriti naprej in nikoli nazaj! Pasti morate na ščitnike kolen. Nato prestrezite padec s ščitniki za komolce in dlani. Pri tem razprite prste, da preprečite telesne poškodbe.

#### **Ovinkanje:**

Pri majhni hitrosti:

Prenašajte težo kot pri kolesarjenju. Za ovinkanje v levo prenesite težo na levo stopalo, za ovinkanje v desno pa na desno stopalo.

Pri visoki hitrosti:

Uporabite tehniko »Cross-Over« kot pri drsanju (slika B).

### **Tehnika zaviranja:**

**Napotek:** Vadite različne tehnike zaviranja na ravni površini brez prometa in pešcev. Izogibajte se naklonom, dokler ne obvladate tehnik zaviranja.

### **Zaviranje s sprednjim ustavljalom (slika C):**

Če so vaše kotalke opremljene s sprednjima ustavljaloma, ju uporabljajte. Rahlo dvignite peto kotalke in pritisnite sprednje ustavljalno ob tla. Prenesite težo naprej in pokrčite koleno. Učinek zaviranja lahko povečate, če koleno močneje pokrčite in svojo težo prenesete še bolj naprej, medtem ko sočasno povečujete pritisk na zavirajočo kotalko.

### **Zaviranje z V-tehniko (slika D):**

Če demontirate sprednje ustavljalno, uporabite zaviranje z »V-tehniko«. Pri tem s sprednjim delom stopal naredite »V« in se tako kotalkajte s stopali enim proti drugemu.

### ● **Nastavljanje krmilnih lastnosti**

Krmilna lastnost izdelka je odvisna od teže uporabnika in nastavitve krmiljenja. Krmiljenje lahko uravnate na obeh maticah [8]. Za trdo krmiljenje trdno zategnite matici. Za mehkejšo krmiljenje matici rahlo popustite.

**POZOR!** Navoj mora gledati iz samozaporne matice [8] vsaj 3 mm (pribl. 2 navoja), sicer bo krmiljenje nastavljeno premehko. Kolesca [6] lahko v nasprotnem primeru pri močnem nagibanju udarijo ob kotalko in zablokirajo (slika H).

**Napotek:** pred vsako uporabo preizkusite in preverite krmilne lastnosti izdelka.

### **Preizkušanje krmilne lastnosti:**

1. Obujite si kotalke in se postavite v začetni položaj.
2. S celotno težo telesa se izmenično nagibajte v levo in desno.
3. Spodnja stran kotalke pri tem ne sme nalegati na kolesca (slika H).
4. Po potrebi prilagodite krmilno lastnost.

## ● Obujanje in sezujanje

### ● Obujanje

#### **Priprava od stanja dobave do obujanja**

##### **Pomembno!**

Poskrbite, da se bodo kotalke pravilno prilogle. Pred vsako vožnjo preverite vse nastavitve, saj se sčasoma in pri pogosti uporabi nastavitve lahko spremenijo.

- Kotalko obujte kot običajni čevlji. Pri tem uporabite vezalke [2], da se bodo kotalke trdno prilogle.
- Križno vdenite vezalke [2] v ustrezna ušesca (slika E). Konca vezalk [2] zvežite v pentljo.

### ● Sezujanje

- Razvežite vezalke [2] kotalke in snemite kotalko s stopala. Po potrebi razrahljajte vezalke.

## ● Vzdrževanje

#### **Zamenjava sprednjega ustavljalca (slika F)**

**Napotek:** Obrabljen sprednji ustavljalca ne delujejo več pravilno.

- Za zamenjavo sprednjega ustavljalca na konici čevlja uporabite ustrezno orodje.
- Pri zamenjavi sprednjega ustavljalca poskrbite, da se ta ne more vrteti, in uporabite nove vijake.
- Obrnite kotalko s kolesci navzgor in popustite vijak z vrtenjem v nasprotni smeri urnega kazalca. Odstranite ustavljalca (slika F). Pri zamenjavi pazite na položaj ustavljalca in čevlja (slika J).
- Vstavite vijak v novo sprednje ustavljalca in ga pritrdite s pomočjo vijaka na spodnji del kotalke.

#### **Zamenjava kolesc (slika G)**

##### **Pomembno!**

- Upoštevajte poglavje »Tehnični podatki«: Kolesca z drugačnim premerom lahko spremenijo vozne lastnosti in morebiti ogrozijo uporabnika. Kotalk ne uporabljajte, če kolesc ni mogoče brezhibno priviti. Nikoli ne privijajte večjih kolesc od originalnih kolesc kotalk.

Obraba kolesc je odvisna od številnih dejavnikov, npr. sloga kotalkanja, tal, velikosti in teže uporabnika, vremenskih pogojev, materiala kolesc in njihove trdote. Zaradi tega jih je občasno treba zamenjati.

- Odvijte matico [7] na sredini kolesca z ustreznim viličastim ključem.
- Snemite kolesce [6] s kotalke in namestite novo kolesce na nosilec.
- Trdno privijte matico [7] na navoj vijaka. Kolesce [6] ne sme imeti stranske zračnosti.
- Potrebno je redno vzdrževanje kotalk. Poskrbite, da bo izdelek deloval brezhibno, da boste zagotovili varnost.
- Po uporabi očistite kotalke s suho krpo.

**POZOR!** Kadar odstranjujete kolesca, bodite previdni pri rokovanju s podložko in z matico. Podložko in matico shranite na varnem mestu in ju ne izgubite (slika G).

## ● Shranjevanje in čiščenje

Kotalke so tehnične športne in prostočasne naprave in se obrabijo glede na znanje in slog vožnje. Po uporabi kotalk priporočamo, da jih temeljito očistite in posušite.

- Odstranite majhne kamne ali druge predmete, ki so se morebiti oprijeli vaših kotalk.
- Odstranite ostre robove, ki so morebiti nastali med kotalkanjem.
- Kotalke vedno shranite na suhem mestu.
- Po vožnji očistite kotalke in kroglične ležaje s suho krpo. Mokre ali vlažne kroglične ležaje je treba posušiti s čisto krpo. Od zunaj namastite kroglične ležaje z ustreznostno maslo za ležaje, da boste preprečili nastanek zunanje rje.
- Kroglični ležaji so praviloma zaprtega tipa in jih znotraj ni mogoče namastiti; obrabljeni kroglični ležaje je treba zamenjati.

## ● Odpravljanje napak

### **Kolesca ali kroglični ležaji so med vožnjo glasni**

Demontirajte kolesca, jih odstranite in očistite kroglične ležaje s suho krpo.

### **Kolesca se hitro obrablja**

Gladke površine podaljšajo življenjsko dobo kolesc. Za trše površine in pri uporabi v oteženih pogojih uporabite trša kolesca.

### **Kotalka vleče v levo ali desno**

To je lahko odvisno od uporabnika. Zamenjajte kolesca, na katerih so vidne enostranske sledi obrabe.

### **Zavora ne deluje pravilno**

Zamenjajte sprednje ustavljalno, če je kot med sprednjim ustavljalom in tlemi več kot 40 stopinj (slika I).

### **Težave pri zaviranju**

Vedno imejte zadostno razdaljo. Hitreje kot se boste vozili, daljša bo zavorna pot. Poskrbite, da boste razumeli tehnike zaviranja in jih vadite na ravnem terenu.

### **Gležnji se pogosto zvijajo**

Trdno zategnite vezalke.

### **Težave s spodnjim delom stopala**

Stopala morebiti niso navajena te vrste premikanja. Preverite območja, ki povzročajo težave in znova prilagodite kotalke. Poskušajte nositi debele nogavice.

## ● Odstranjevanje

Emblaža je narejena iz okolju primernih materialov, ki jih lahko oddate za recikliranje na lokalnih zbirališčih odpadkov.



Upoštevajte oznake embalažnih materialov za ločevanje odpadkov, ki so označene s kriticami (a) in številkami (b) z naslednjim pomenom: 1-7: umetne mase/20-22: papir in karton/80-98: vezni materiali.



O možnostih odstranjevanja odsluženega izdelka se lahko pozanimате pri svoji občinski ali mestni upravi.

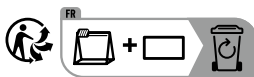

Izdelek z dodatki in embalažni materiali so primerni za recikliranje. Zanje veljajo določila proizvajalčeve razširjene odgovornosti. Za boljše ravnanje z odpadki jih odlagajte ločeno, upoštevajoč prikazane informacije o razvrščanju. Logotip Triman velja samo za Francijo.

## ● Garancija

### ● **Postopek pri uveljavljanju garancije**

Za zagotovitev hitre obdelave vašega primera vas prosimo, da sledite naslednjim napotkom:

Prosimo, da za vsa vprašanja pripravite račun in številko izdelka (IAN 499177\_2204) kot dokazilo o nakupu.

Številko izdelka najdete na identifikacijski ploščici, gravuri, naslovni strani v navodilih (spodaj levo) ali na nalepki na hrbtni ali spodnji strani.

Če pride do napačnega delovanja ali drugih pomanjkljivosti, se obrnite najprej na v nadaljevanju navedeni servisni oddelek po telefonu ali prek e-pošte.

Izdelek, označen kot okvarjen, lahko nato brez poštnine pošljete na navedeni naslov servisa, zraven pa priložite potrdilo o nakupu (blagajniški račun) in navedite, za kakšno pomanjkljivost gre in kdaj je nastala.

### ● **Servis**

#### **SI Servis Slovenija**

Tel.: 00386 (0) 80 70 60

E-Mail: owim@lidl.si

## Pooblašteni serviser:

OWIM GmbH & Co. KG  
Stiftsbergstraße 1  
74167 Neckarsulm  
NEMČIJA

Servisna telefonska številka: 00386 (0) 80 70 60

### Garancijski list



1. S tem garancijskim listom OWIM GmbH & Co. KG, Stiftsbergstraße 1, 74167 Neckarsulm, Nemčija jamčimo, da bo izdelek v garancijskem roku ob normalni in pravilni uporabi brezhibno deloval in se zavezuje, da bomo ob izpolnitih spodaj navedenih pogojih odpravili morebitne pomanjkljivosti in okvare zaradi napak v materialu ali izdelavi oziroma po svoji presoji izdelek zamenjali ali vrnili kupnino.
2. Garancija je veljavna na ozemlju Republike Slovenije.
3. Garancijski rok za proizvod je 3 leta od datuma izročitve blaga. Datum izročitve blaga je razviden iz računa.
4. Kupec je dolžan okvaro javiti pooblaščenemu servisu oziroma se informirati o nadaljnjih postopkih na zgoraj navedeni telefonski številki. Svetujemo vam, da pred tem natančno preberete navodila o sestavi in uporabi izdelka.
5. Kupec je dolžan pooblaščenemu servisu predložiti garancijski list in račun, kot potrdilo in dokazilo o nakupu ter dnevu izročitve blaga.
6. V primeru, da proizvod popravlja nepooblaščen servis ali oseba, kupec ne more uveljavljati zahtevkov iz te garancije.
7. Vzroki za okvaro oziroma nedelovanje izdelka morajo biti lastnosti stvari same in ne vzroki, ki so zunaj proizvajalčeve oziroma prodajalčeve sfere. Kupec ne more uveljavljati zahtevkov iz te garancije, če se ni držal priloženih navodil za sestavo in uporabo izdelka ali če je izdelek kakorkoli spremenjen ali nepravilno vzdrževan.
8. Jamčimo servis in rezervne dele še 3 leta po preteku garancijskega roka.
9. Obrabni deli oz. potrošni material so izvzeti iz garancije.
10. Vsi potrebni podatki za uveljavljanje garancije se nahajajo na dveh ločenih dokumentih (garancijski list, račun).
11. Ta garancija proizvajalca ne izključuje pravic potrošnika, ki izhajajo iz odgovornosti prodajalca za napake na blagu.

Prodajalec:

Lidl Slovenija d.o.o. k.d., Pod lipami 1, SI-1218 Komenda

<b>Značenje korištenih simbola</b> .....	Stranica 79
<b>Uvod</b> .....	Stranica 79
Namjenska uporaba .....	Stranica 79
Opseg isporuke / opis dijelova .....	Stranica 79
Tehnički podaci .....	Stranica 79
<b>Sigurnosne napomene</b> .....	Stranica 79
<b>Savjeti za vožnju koturaljkama</b> .....	Stranica 80
Prva vježba .....	Stranica 80
Podešavanje karakteristike upravljanja .....	Stranica 80
<b>Oblačenje i skidanje</b> .....	Stranica 81
Obuču .....	Stranica 81
Skidanje .....	Stranica 81
<b>Održavanje</b> .....	Stranica 81
<b>Čišćenje i skladištenje</b> .....	Stranica 81
<b>Otklanjanje smetnji</b> .....	Stranica 82
<b>Zbrinjavanje</b> .....	Stranica 82
<b>Jamstvo</b> .....	Stranica 82
Postupak u slučaju koji je pokriven jamstvom .....	Stranica 83
Servis .....	Stranica 83

## Značenje korištenih simbola

	Sigurnosne napomene
	Upute za rukovanje

## Dječje koturaljke

### ● Uvod

Čestitamo vam na kupnji novog proizvoda. Time ste se odlučili za jedan vrlo kvalitetan proizvod. Prije prvog stavljanja u pogon, upoznajite se sa proizvodom. Za to pomno pročitajte slijedeće upute za uporabu i sigurnost. Koristite ovaj proizvod u skladu s navedenim uputama te u navedene svrhe. Sačuvajte ove upute na jednom sigurnom mjestu. U slučaju davanja proizvoda trećim osobama, izručite također svu pripadajuću dokumentaciju.

### ● Namjenska uporaba

Ove koturaljke su namijenjene samo za privatnu upotrebu i nisu prikladne za druge vrste sportova. Ove su koturaljke predviđene za djecu stariju od 3 godine.

### ● Opseg isporuke / opis dijelova (sl. A)

1 par dječjih koturaljki  
1 upute za uporabu

- 1 čičak zatvarač
- 2 vezice
- 3 vijak, mali
- 4 prednji zaustavljač
- 5 vijak sa križnim prorezom
- 6 kotači
- 7 matica, velika
- 8 matica za podešavanje svojstava upravljača
- 9 matica, mala
- 10 podložna pločica

### ● Tehnički podaci

Veličina: 33 / 34 i 35 / 36  
Veličina kotača: 58 x 32 mm,  
tvrdoća kotača: 90 A  
Kuglični ležaj: ABEC 5 krom ležaj  
EN 13899, klasa B, 20–60 kg  
 Datum proizvodnje (mjesec/godina): 12 / 2022



### Sigurnosne napomene

**SAČUVAJTE SVE SIGURNOSNE NAPOMENE I UPUTE ZA UBUDUĆE! DOBRO SAČUVAJTE OVE UPUTE! U SLUČAJU DAVANJA PROIZVODA TREĆIM OSOBAMA TAKOĐER IM PREDAJTE I SVU DOKUMENTACIJU. OPASNOST ODOZLIJEDA!**

- Uvijek upozorite druge, dok prolazite pokraj njih. Ne vozite se po jako prometnim cestama. Dajte prednost pješacima i biciklistima.
- Za vožnju koturaljkama odaberite ispravno tlo. Površine trebaju biti glatke, čiste i suhe.
- Prije vožnje provjerite sve vijke i matice na sigurno pričvršćenje.
- Uvjerite se da vijci i matice zadrže svoja samoblokirajuća svojstva.
- Nemojte vršiti nikakve promjene na koturaljkama, kako ne biste ugrozili vašu sigurnost.
- Otklonite šiljaste predmete ili predmete oštrih rubova, npr. kamenje, grane, u koje biste mogli ući.
- Uvijek nosite potpunu zaštitnu opremu (kacigu, štitnike za dlanove, ručne zglobove, laktove i koljena).
- ** UPOZORENJE!** Izbjegavajte područja sa velikim prometom.
- Ostanite uvijek pažljivi i budite oprezni.
- Izbjegavajte preveliku brzinu. Pravilo: nikad ne vozite brže nego što možete hodati.
- Redovito mijenjajte prednje zaustavljače i kotače, kad su istrošeni.
- Uvijek nosite reflektirajuću odjeću, da bi vas se moglo bolje vidjeti.
- **OPREZ!** Ne koristite proizvod bosonogi.

- Uvijek obratite pažnju na ostale sudionike u prometu i pridržavajte se prometnih propisa.
- Korisnik mora znati i razumjeti prometne propise dotične države.

### Izbjegavanje materijalne štete!

- Njeguajte vaše koturaljke.
- Izbjegavajte vodu, ulje, rupe i vrlo hrapave površine.

## ● Savjeti za vožnju koturaljkama

**Napomena:** preporučuje se vožnja na klizalištima i tečaj klizanja na koturaljkama s učiteljem.

### ● Prva vježba

#### Početni položaj:

Stavite noge u raskorak u širini ramena i malo savinite koljena, da spriječite pad unazad.

#### Ubrzavanje:

Započnite kao početnik s malim koracima, vrhovima prstiju usmjerenim prema van dijagonalno prema naprijed.

#### Kotači:

Ako napravite nekoliko koraka zaredom, tada imate dovoljno zamaha da obje koturaljke postavite jednu pored druge i kotrljajte se. Pri tome savinite lagano koljena.

#### Tehnika padanja:

**Važno!** Najprije vježbajte padanje na opremi za padanje, bez upotrebe koturaljki, na mekanoj površini. Uvijek pokušajte padove uhvatiti naprijed, a nikada unazad! Pustite da padnete na štitnike za koljena. Zatim uhvatite pad sa štitnicima za laktove i dlanove. Pri tome široko raširite prste, kako biste spriječili ozljede.

#### Vožnja krivulja:

Kod male brzine:

Prebacite svoju težinu, kao kod vožnje biciklom. Prebacite težinu na lijevo stopalo za lijevi zaokret, za desni zaokret na desnu nogu.

Kod visoke brzine:

Primijenite „cross over tehniku“ kao kod klizanja na ledu (sl. B).

#### Tehnika kočenja:

**Napomena:** vježbajte različite tehnike kočenja na ravnoj površini bez prometa i pješaka. Izbjegavajte nagibe, do god ne savladate tehnike kočenja.

#### Kočenje s prednjim zaustavljačem (sl. C):

Ako su vaše koturaljke opremljene prednjim zaustavljačima, ne zaboravite ih koristiti. Lagano podignite petu koturaljke i pritisnite prednji zaustavljač na tlo. Prebacite težinu prema naprijed i savijte koljena. Učinak kočenja može se poboljšati više savijanjem koljena i prebacivanjem vaše težine naprijed, istodobno povećavajući pritisak na koturaljku koja koči.

#### Kočenje s V tehnikom (sl. D):

Ako ste demontirali prednji zaustavljač, koristite kočenje s „V tehnikom“. Da biste to učinili, napravite šiljast „V“ nožnim prstima, a zatim kotrljajte noge jednu prema drugoj.

### ● Podešavanje karakteristike upravljanja

Karakteristika upravljanja proizvoda ovisi o težini korisnika i podešenju upravljača. Upravljanje možete regulirati na obim maticama [8]. Za tvrdo upravljanje, pritegnite čvrsto matice. Da biste postigli meko upravljanje, lagano otpustite matice.

**PAŽNJA!** Navoj mora na samoosiguravajućoj matici [8] stršati najmanje 3 mm (cca 2 navoja), jer bi inače upravljanje bilo postavljeno previše meko. Valjci [6] bi mogli inače udariti i blokirati klizač na kotačima kad su snažno nagnuti (sl. H).

**Napomena:** ispitajte i provjerite karakteristike upravljanja proizvoda prije svake uporabe.



## Testiranje karakteristika upravljanja:

1. Obucite koturaljke i postavite se.
2. Nagnite se s cijelom tjelesnom težinom naizmjenično na lijevo i na desno.
3. Donja strana koturaljke, pri tome, ne smije biti ležati na kotačima (sl. H).
4. Po potrebi prilagodite karakteristike upravljanja.

## ● Oblačenje i skidanje

### ● Obući

#### **Pripremanje za oblačenje od stanja isporuke**

##### **Važno!**

Uvjerite se da vam koturaljke pravilno odgovaraju. Provjerite sva podešenja prije svake vožnje, jer vrijeme i učestala uporaba mogu promijeniti podešenja.

- Obucite koturaljku kao normalnu cipelu. Pri tome upotrijebite vezice [2], da čvrsto stajale.
- Navucite vezice [2] prekríženo u odgovarajuće ušice (sl. E). Krajeve vezica [2] zavezite petljom.

### ● Skidanje

- Otvorite vezice [2] koturaljki i skinite ih s nogu. Po potrebi otpustite vezanje.

## ● Održavanje

#### **Zamjena prednjeg zaustavljača (sl. F)**

**Napomena:** istrošeni prednji zaustavljači ne funkcioniraju ispravno.

- Upotrijebite odgovarajući alat za zamjenu prednjeg zaustavljača na vrhu koturaljki.
- Prilikom izmjene prednjih zaustavljača, pazite da se ne mogu okrenuti i upotrijebite nove vijke.
- Okrenite koturaljke s valjcima prema gore i otpustite vijak okrećući ga u smjeru suprotnom od kazaljke na satu. Uklonite zaustavljač (sl. F). Prilikom zamjene obratite pažnju na položaj zaustavljača i cipele (sl. J).
- Umetnite vijak u novi prednji zaustavljač i pričvrstite ga vijkom na donjem dijelu koturaljki.

#### **Zamjena kotača (sl. G)**

##### **Važno!**

- Pridržavajte se poglavlja „Tehnički podaci“: kotači koji imaju drugi promjer mogu izmijeniti vozne karakteristike i mogu biti opasnost za korisnika. Ne koristite koturaljke ako se kotači ne mogu pravilno uvrnuti. Nikada ne uvrnite veće kotače od originalnih kotača na koturaljkama.

Trošenje kotača ovisi o mnogim čimbenicima, npr. o stilu kotrljanja, o tlu, veličini i težini korisnika, vremenskim uvjetima, materijalu kotača i njihovoj tvrdoći. Iz tog razloga povremeno je potrebna izmjena.

- Otpustite maticu [7] u sredini kotača prikladnim čeljusnim ključem.
  - Izvucite kotač [6] s koturaljke i natakните novi kotač na držač.
  - Uvrnite maticu [7] čvrsto, natrag na navoj. Kotač [6] ne smije imati bočnu toleranciju.
  - Potrebno je redovito održavanje koturaljki. Provjerite da li proizvod ispravno funkcionira, kako bi se zajamčila sigurnost.
  - Očistite cipele nakon upotrebe suhom krpom.
- PAŽNJA!** Budite oprezni pri rukovanju podložnom pločicom i maticom, kada uklanjate valjke. Čuvajte podložnu pločicu i maticu na sigurnom mjestu i ne izgubite ih (sl. G).

## ● Čišćenje i skladištenje

Koturaljke su tehnička oprema za sport i slobodno vrijeme i zato se istroše u ovisnosti o sposobnosti i stilu vožnje. Nakon upotrebe koturaljki preporučuje se da se temeljito očiste i osuše.

- Uklonite sitno kamenje ili druge predmete koji su možda ostali na koturaljkama.
- Uklonite oštre rubove koji su mogli nastati tijekom vožnje.
- Koturaljke uvijek čuvajte na suhom mjestu.
- Nakon vožnje očistite koturaljke i kuglične ležajeve suhom krpom. Moke ili vlažne kuglične ležajeve treba osušiti čistom krpom. Kuglične ležajeve podmažite prikladnom mazivom za ležajeve izvana, kako ne bi došlo do vanjske hrđe.

- Kuglični ležajevi su obično zatvoreni i ne mogu se podmazati iznutra, a istrošeni kuglični ležajevi moraju se zamijeniti.

## ● Otklanjanje smetnji

### **Kotači ili kuglični ležajevi su glasni**

Demontirajte kotače, izvadite ih i očistite kuglične ležajeve suhom krpom.

### **Kotači se brzo troše**

Glatke površine produžuju vijek trajanja kotača. Pokušajte s tvrdim kotačima za tvrde površine i koristite ih pod utežanim uvjetima.

### **Koturaljke vuku prema lijevo ili desno**

To može ovisiti o samom korisniku. Zamijenite kotače, koji pokazuju jednostrano habanje.

### **Kočnica ne radi ispravno**

Zamijenite prednji zaustavljač, kada je kut između prednjeg zaustavljača i tla veći od 40 stupnjeva (sl. I).

### **Problemi kočenja**

Uvijek držite dosta odstojanja. Što brže vozite, to je duži put kočenja. Obavezno se uvjerite, da razumijete tehnike kočenja i vježbajte ih na ravnom terenu.

### **Gležnjevci se često presavinu**

Zategnite čvrsto vezice.

### **Problemi s ležištem stopala**

Možda niste navikli na ovu vrstu pokreta. Kontrolirajte područja koja uzrokuju poteškoće i ponovno prilagodite koturaljke. Pokušajte obući debele čarape.

## ● Zbrinjavanje

Ambalaža se sastoji od ekološki neškodljivih materijala koje možete zbrinuti na lokalnim mjestima za reciklažu.



Uvažavajte obilježavanje ambalaže za odvajanje otpada, ono je obilježeno s kraticama (a) i brojevima (b) sa slijedećim značenjem: 1-7: plastika/20-22: papir i karton/80-98: miješani materijali.



O mogućnostima zbrinjavanja dotrajalog proizvoda možete se raspitati kod vaše općinske ili gradske uprave.

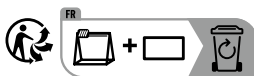

Proizvod uklj. pribor i materijali za pakiranje mogu se reciklirati i podliježu proširenoj odgovornosti proizvođača. Odložite ih odvojeno, slijedeći ilustrirani Info-tri (informacije o razvrstavanju), za bolji tretman otpada. Trimano-Logo važi samo za Francusku.

## ● Jamstvo

Proizvod se brižno izrađuje prema strogim smjernicama kvalitete i prije isporuke savjesno ispituje. U slučaju nedostataka na ovom proizvodu, na raspolaganju imate zakonska prava protiv prodavača tog uređaja. Vaša zakonska prava ovim našim jamstvom koje je predstavljeno u nastavku, ostaju netaknuta.

Za ovaj proizvod dobivate jamstvo u trajanju od 3 godine od datuma kupnje. Jamstveni rok počinje s datumom kupovine. Molimo dobro sačuvajte originalan račun s blagajne. To je dokumentacija kao dokaz kupovine koji će se zahtijevati.

Ako u razdoblju od 3 godine od datuma kupovine ovog proizvoda nastane kakva greška na materijalu ili tvornička greška, proizvod ćemo – prema našem izboru – besplatno popraviti ili zamijeniti. Ovo jamstvo se poništava, kada se proizvod ošteti, nestručno koristi ili ne održava.

Jamstvo vrijedi za nedostatke na materijalu ili tvorničke pogreške. Ovo jamstvo se ne proteže na dijelove proizvoda, koji podliježu normalnom trošenju i

stoga se mogu smatrati kao normalni potrošni dijelovi (npr. baterije) ili za oštećenja na krhkim dijelovima, npr. prekidaču, punjivim baterijama ili takvi, koji su izrađeni od stakla.

U slučaju manjeg popravka jamstveni rok se produkuje onoliko koliko je kupac bio lišen uporabe stvari.

Međutim, kad je zbog neispravnosti stvari izvršena njezina zamjena ili njezin bitni popravak, jamstveni rok počinje teći ponovno od zamjene, odnosno od vraćanja popravljene stvari.

Ako je zamijenjen ili bitno popravljen samo neki dio stvari, jamstveni rok počinje teći ponovno samo za taj dio.

## ● Postupak u slučaju koji je pokriven jamstvom

Kako biste osigurali brzu obradu svojeg zahtjeva, molimo vas da slijedite sljedeće upute:

Za sve upite pripremite račun i broj artikla (IAN 499177\_2204) kao dokaz o kupnji.

Broj artikla možete naći na tipskoj pločici, na gravuri, na naslovnoj stranici vaših uputa (dolje lijevo) ili na naljepnici na stražnjoj ili donjoj strani.

Ukoliko nastanu greške u funkcioniranju ili drugi kvarovi, kontaktirajte najprije u nastavku navedeno odjeljenje servisa putem telefona ili e-maila.

Otkriven kao neispravan proizvod, možete ga onda poslati na spomenutu adresu servisa bez poštarine za vas, s dokazom o kupnji (račun) i opisom kakav je kvar i kada je nastao.

## ● Servis



 **Servis Hrvatska**

Tel.: 0800806355

E-Mail: owim@lidl.hr

<b>Legenda pictogramelor utilizate</b> .....	Pagina 85
<b>Introducere</b> .....	Pagina 85
Utilizare conformă scopului.....	Pagina 85
Pachetul de livrare / Descrierea componentelor.....	Pagina 85
Date tehnice .....	Pagina 85
<b>Indicații de siguranță</b> .....	Pagina 85
<b>Indicii pentru patinatul cu patine cu role</b> .....	Pagina 86
Primele exerciții .....	Pagina 86
Reglarea manevrabilității.....	Pagina 86
<b>Încălțare și descălțare</b> .....	Pagina 87
Încălțare.....	Pagina 87
Descălțare.....	Pagina 87
<b>Întreținere</b> .....	Pagina 87
<b>Depozitare și curățare</b> .....	Pagina 88
<b>Remedierea defecțiunilor</b> .....	Pagina 88
<b>Înlăturare</b> .....	Pagina 88
<b>Garanție</b> .....	Pagina 88
Modul de desfășurare în caz de garanție.....	Pagina 89
Service .....	Pagina 89

## Legenda pictogramelor utilizate

	Indicații de siguranță
	Indicații de manipulare

## Patine

### ● Introducere

Vă felicităm pentru achiziționarea noului dumneavoastră produs. Ați ales un produs de înaltă calitate. Înainte de prima punere în funcțiune informați-vă cu privire la produs. Pentru aceasta citiți cu atenție următorul manual de utilizare și indicațiile de siguranță. Utilizați acest produs numai conform descrierii și instrucțiunilor de utilizare. Păstrați această instrucțiune într-un loc sigur. În caz că, dați produsul mai departe la terți, înmânați de asemenea și documentația acestuia.

### ● Utilizare conformă scopului

Aceste patine cu role sunt destinate uzului privat și nu sunt adecvate pentru alte tipuri de sport. Aceste patine cu role sunt prevăzute pentru copii cu vârsta mai mare de 3 ani.

### ● Pachetul de livrare / Descrierea componentelor (fig. A)

1 pereche de patine cu role pentru copii  
1 manual de utilizare

- 1 Închidere cu scai
- 2 Șireturi
- 3 Șurub, mic
- 4 Opritor frontal
- 5 Șurub cu cap în cruce
- 6 Role
- 7 Piuliță, mare
- 8 Piuliță pentru adaptarea manevrabilității
- 9 Piuliță, mică
- 10 Șaibă plată

### ● Date tehnice

Mărimi: 33 / 34 și 35 / 36  
Dimensiune role: 58 x 32 mm,  
duritatea roloilor: 90 A  
Rulmenți: ABEC 5 rulment de crom  
EN 13899, clasa B, 20-60 kg  
 Data fabricației (lună/an): 12 / 2022



### Indicații de siguranță

**PĂSTRAȚI TOATE INDICAȚIILE DE SIGURANȚĂ ȘI INSTRUCȚIUNILE PENTRU VIITOR! PĂSTRAȚI ACESTE INSTRUCȚIUNI! PEDAȚI TOATE DOCUMENTELE AFERENTE, ÎN CAZUL ÎN CARE DAȚI PRODUSUL UNEI ALTE PERSOANE. PERICOL DE VĂTĂMARE!**

- Avertizați-i întotdeauna pe ceilalți, atunci când treceți pe lângă aceștia. Nu rulați pe străzile intens circulat. Acordați prioritate pietonilor și bicicliștilor.
- Pentru patinajul cu patine cu role alegeți suprafața corectă. Suprafețele trebuie să fie netede, curate și uscate.
- Verificați înainte de deplasare toate șuruburile și piulițele cu privire la o prindere sigură.
- Asigurați-vă că șuruburile și piulițele și-au păstrat capacitatea lor de autoblocare.
- Nu efectuați modificări asupra patinelor cu role, pentru a nu vă periclita siguranța.
- Îndepărtați obiectele cu muchii ascuțite, de ex.: pietricele, în care s-ar putea să dați.
- Purtați întotdeauna un echipament de protecție complet (cască, apărători pentru palme, încheieturile mâinilor, coate și genunchi).
- **⚠ AVERTISMENT!** Evitați zonele cu circulație intensă.
- Fiți întotdeauna atent și precaut.
- Evitați o viteză prea mare. Regulă de bază: nu patinați niciodată mai repede decât puteți alerga.
- Înclocuiți regulat opritorul frontal și rolele, atunci când acestea sunt uzate.
- Purtați întotdeauna îmbrăcăminte reflectorizantă, pentru a putea fi văzut mai bine.

- **PRECAUȚIE!** Nu folosiți produsul pe piciorul gol.
- Aveți întotdeauna grijă la ceilalți participanți la trafic și respectați codul de circulație rutieră.
- Utilizatorul trebuie să cunoască și să înțeleagă codul de circulație rutieră a respectivei țări.

### Evitarea de daune materiale!

- Întrețineți patinele dvs. cu role.
- Evitați apa, uleiul, gropile și suprafețele foarte dure.

## ● Indicii pentru patinatul cu patine cu role

**Indicație:** Se recomandă patinatul pe benzile de patinaj cu role și urmarea unui curs de patinat cu patine cu role cu un profesor.

## ● Primele exerciții

### Poziție de plecare:

Desfaceți picioarele la lățimea umerilor și îndoii puțin genunchii, pentru a împiedica căderile pe spate.

### Accelerare:

Începeți cu pași mici cu vârful picioarelor orientate spre exterior, pe diagonală.

### Patinare:

Dacă faceți câțva pași succesivi, aveți suficient avânt pentru a așeza ambele patine cu role una lângă cealaltă și a patina. În acest timp îndoii puțin genunchii.

### Tehnica de cădere:

**Important!** Exersați căderea pe echipamentul de cădere mai întâi fără patine cu role pe o suprafață moale. Încercați întotdeauna să aplatizați căderile în față și niciodată în spate! Lăsați-vă să cădeți pe apărătorii pentru genunchi. Apoi aplatizați căderea cu apărătorii pentru coate și palme. La aceasta deparțați degetele pentru a evita vătăările.

### Realizarea curbelor:

La viteză redusă:

Deplasați-vă greutatea ca la mersul pe bicicletă. Pentru o curbă la stânga deplasați-vă greutatea pe piciorul stâng, iar pentru o curbă la dreapta, pe piciorul drept.

La viteză mare:

Folosiți tehnica „Cross-Over” ca la patinatul pe gheață (fig. B).

### Tehnica de frânare:

**Indicație:** Exersați diferitele tehnici de frânare pe o suprafață plană, fără circulație și pietoni. Evitați pantele, până când stăpâniți tehnicile de frânare.

### Frânare cu opritor frontal (fig. C):

Dacă patinele dvs. cu role sunt dotate cu opritor frontal, utilizați-l. Ridicați puțin călcâiul patinei cu role și apăsați opritorul frontal pe sol. Deplasați greutatea dvs. în față și îndoii puțin genunchii. Efectul de frânare poate fi mărit dacă îndoii mai mult genunchii și vă deplasați greutatea mai mult în față în timp ce măriți presiunea pe patina cu role ce frânează.

### Frânare cu tehnica V (fig. D):

Dacă ați demontat opritorul frontal, folosiți frânarea cu „Tehnica V”. Pentru aceasta formați cu vârful picioarelor un „V” ascuțit și patinați astfel cu un picior spre celălalt.

## ● Reglarea manevrabilității

Manevrabilitatea produsului este în funcție de greutatea utilizatorului și reglarea ghidării. Puteți regla ghidarea la ambele piulițe [8]. Pentru o ghidare dură strângeți bine piulițele. Pentru a obține o ghidare mai ușoară desfaceți puțin piulițele.

**ATENȚIE!** Filetul trebuie să depășească piulița autoblocantă [8] cu minimum 3 mm (cca. 2 pași de filet), deoarece în caz contrar ghidarea este prea ușoară. În caz contrar, la o înclinare puternică roțile [6] se pot lovi de patină și se pot bloca (fig. H).

**Indicație:** Testați și verificați înainte de fiecare utilizare manevrabilitatea produsului.

### Testarea manevrabilității:

1. Încălțați patinele cu role și stați pe loc.
2. Înclinați-vă cu toată greutatea corporală alternativ către stânga și dreapta.
3. La aceasta partea inferioară a patinei cu role nu trebuie să se afle pe role (fig. H).
4. La nevoie adaptați manevrabilitatea.

## ● Încălțare și descălțare

### ● Încălțare

#### **Pregătirea din starea de livrare pentru încălțare**

##### **Important!**

Asigurați-vă că patinele cu role se potrivesc bine. Controlați toate reglările înainte de fiecare patinat, deoarece de-a lungul timpului și datorită uzurii se pot modifica reglările.

- Încălțați patina cu role ca un pantof obișnuit. Pentru aceasta utilizați șireturile **2**, pentru a găsi o fixare sigură.
- Introduceți șireturile **2** în cruce în ochiurile corespunzătoare (fig. E). Legați capetele șireturilor **2** cu o buclă.

### ● Descălțare

- Desfaceți șireturile **2** patinei cu role și trageți patina cu role de pe picior. După caz, slăbiți prinderea cu șireturi.

### ● Întreținere

#### **Înlocuirea opritorului frontal (fig. F)**

**Indicație:** Opritoarele frontale uzate nu funcționează corespunzător.

- Pentru înlocuirea opritorului frontal de la vârful patinei utilizați unelte corespunzătoare.

- Aveți grijă la schimbarea opritoarelor frontale ca acestea să nu se poată roti și folosiți șuruburi noi.
- Întoarceți patina cu role cu rolele în sus și desfaceți șuruburile prin rotirea în sens contrar față de cel al acelor de ceasornic. Îndepărtați opritorul (fig. F). La schimbare aveți grijă la poziția opritorului și patinei (fig. J).
- Introduceți șurubul în noul opritor frontal și fixați opritorul cu șurubul în partea de jos a patinei cu role.

#### **Înlocuirea rolelor (fig. G)**

##### **Important!**

- Respectați capitolul „Date tehnice”: Rolele, care au alt diametru, pot modifica proprietățile de rulare și cauza printru altele, periclitarea utilizatorului. Nu folosiți patinele cu role, dacă rolele nu se pot înșuruba bine. Nu înșurubați niciodată role mai mari decât cele inițiale ale patinelor cu role.

Uzarea rolelor este dependentă de mulți factori, de ex.: stilul patinatului, sol, înălțimea și greutatea utilizatorului, condițiile meteo, materialul rolelor și duritatea acestora. Din aceste motive este necesară înlocuirea.

- Desprindeți piulița **7** din mijlocul rolei cu o cheie fixă corespunzătoare.
- Trageți rola **6** de pe patina cu role și așezați o rolă nouă pe suport.
- Strângeți din nou piulița **7** pe filet. Rola **6** nu trebuie să aibă un joc lateral.
- Este necesară o întreținere regulată a patinelor cu role. Asigurați ca produsul să funcționeze perfect, pentru a garanta siguranța.
- Curățați patinele cu role după utilizare cu o lavetă uscată.

**ATENȚIE!** Fiți atenți la manipularea șaiabei plate și piuliței, atunci când scoateți rolele. Păstrați șaiba plată și piulița la un loc sigur și nu le pierdeți (fig. G).

## ● Depozitare și curățare

Patinele cu role sunt aparate tehnice sportive și de divertisment și se uzează de aceea în funcție de experiență și stilul de patinat. După utilizarea patinelor cu role se recomandă curățarea temeinică și uscarea acestora.

- Îndepărtați pietricelele sau alte obiecte, care s-ar fi putut agăța de patinele dvs. cu role.
- Îndepărtați muchiile ascuțite, care s-au format eventual în timpul rulării.
- Depozitați patinele dvs. cu role întotdeauna într-un loc uscat.
- Curățați patinele cu role și rulmenții după utilizare cu o lavetă uscată. Rulmenții uzi sau umezi trebuie șterși cu o lavetă curată. Gresați rulmenții din exterior cu un lubrifiant adecvat pentru rulmenți, pentru a împiedica formarea exterioră de rugină.
- Rulmenții sunt de regulă închiși și nu pot fi lubrifiați din interior, rulmenții uzați trebuie înlocuiți.

## ● Remediarea defecțiunilor

### **Rolele sau rulmenții rulează cu zgomot**

Demontați rolele, scoateți-le și curățați rulmenții cu o lavetă uscată.

### **Rolele se uzează repede**

Suprafețele netede prelungesc durata de viață a rotelor. Încercați role mai tari pentru suprafețe mai dure și utilizarea în condiții mai grele.

### **Patina cu role trage către stânga sau dreapta**

Aceasta poate depinde de utilizator. Înlocuiți rolele care prezintă urme unilaterale de uzură.

### **Frâna nu funcționează corespunzător**

Înlocuiți opritorul frontal, când unghiul între opritor și sol este mai mare decât 40 de grade (fig. 1).

### **Probleme de frânare**

Păstrați întotdeauna suficientă distanță. Cu cât vă deplasați mai repede, cu atât mai mult durează

frânarea. Asigurați-vă, că înțelegeți tehnicile de frânare și exercițiile într-o zonă plană.

## ● **Gleznele se răsucesc frecvent**

Strângeți șireturile.

## ● **Probleme cu talpa**

După caz, nu sunteți obișnuit cu acest tip de mișcare. Controlați zonele care cauzează probleme și adaptați patinele cu role. Încercați să purtați șosete groase.

## ● Înlăturare

Ambalajul este produs din materiale ecologice care pot fi eliminate la punctele locale de reciclare.



Respectați marcajul materialelor de ambalaj pentru eliminarea deșeurilor, acestea sunt marcate de abrevierile (a) și cifrele (b) cu următoarea semnificație: 1-7: plastice/20-22: hârtie și carton/80-98: substanțe de conexiune.



Puteți obține informații despre posibilitățile de eliminare a produsului de la administrația locală.

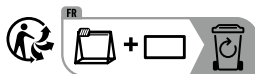

Produsul, incl. accesoriile, și materialele de ambalare sunt reciclabile și fac obiectul responsabilității extinse a producătorului. Eliminați-le separat, urmând informațiile ilustrate (informații de sortare), pentru o mai bună tratare a deșeurilor. Logo Triman este valabil doar pentru Franța.

## ● Garanție

Produsul a fost produs cu atenție conform unor standarde stricte de calitate și verificat înainte de livrare. În cazul defectelor la nivelul acestui produs aveți drepturi legale față de vânzătorul produsului. Aceste drepturi legale nu sunt limitate de garanția noastră prezentată în continuare.



Pentru acest produs primiți o garanție de 3 ani de la data achiziției. Perioada garanției începe la data achiziției. Vă rugăm să păstrați bonul de casă original. Acesta reprezintă dovada achiziției.

Dacă în decurs de 3 ani de la data achiziției acestui produs se înregistrează un defect de material sau de fabricație, vă reparăm sau înlocuim gratuit produsul – la alegerea noastră – produsul. Dreptul de garanție se stinge dacă produsul este deteriorat, utilizat sau întreținut în mod necorespunzător.

Garanția se aplică numai pentru defecte de material și de fabricație. Această garanție nu acoperă piesele componente ale produsului care prezintă umre normale de uzură și care sunt văzute ca piese de schimb sau deteriorările la nivelul pieselor casante, de exemplu întrerupătoare, acumulatori sau piese fabricate din sticlă.

Timpul de nefuncționare din cauza lipsei de conformitate apărute în cadrul termenului de garanție prelungește termenul de garanție legală de conformitate și cel al garanției comerciale și curge, după caz, din momentul la care a fost adusă la cunoștința vânzătorului lipsa de conformitate a produsului sau din momentul prezentării produsului la vânzător/unitatea service până la aducerea produsului în stare de utilizare normală și, respectiv, al notificării în scris în vederea ridicării produsului sau predării efective a produsului către consumator.

Produsele de folosință îndelungată care înlocuiesc produsele defecte în cadrul termenului de garanție vor beneficia de un nou termen de garanție care curge de la data preschimbării produsului.

## ● Modul de desfășurare în caz de garanție

Pentru a garanta o prelucrare rapidă a problemei dumneavoastră, vă rugăm să respectați următoarele indicații:

Pentru orice solicitare, vă rugăm să aveți la îndemână bonul de casă și numărul de articol (IAN 499177\_2204) ca dovadă de achiziție. Numărul articolului îl luați de pe plăcuța cu date tehnice, o gravură, de pe fișa cu date a instrucțiunilor (jos stânga) sau ca abțibild de pe partea din spate sau de jos. Dacă apar erori de funcționare sau alte erori, contactați apoi departamentul de service prin telefon sau prin email. Produsul defect îl puteți transmite la adresa de service fără timbru cu prezentarea dovezii de achiziție (bon) și cu menționarea daunei și când a apărut.

## ● Service

RO **Service România**  
Tel.: 0800890239  
E-Mail: owim@lidl.ro

<b>Легенда на използваните пиктограми</b> .....	Страница 91
<b>Увод</b> .....	Страница 91
Употреба по предназначение .....	Страница 91
Обем на доставката / Описание на частите .....	Страница 91
Технически данни .....	Страница 91
<b>Указания за безопасност</b> .....	Страница 91
<b>Съвети за карането на ролкови кънки</b> .....	Страница 92
Първи упражнения .....	Страница 92
Настройка на характеристиката на управление .....	Страница 93
<b>Обуване и събуване</b> .....	Страница 93
Обуване .....	Страница 93
Събуване .....	Страница 93
<b>Поддръжка</b> .....	Страница 93
<b>Съхранение и почистване</b> .....	Страница 94
<b>Отстраняване на повреди</b> .....	Страница 94
<b>Изхвърляне</b> .....	Страница 95
<b>Гаранция</b> .....	Страница 95
Гаранционни условия .....	Страница 95
Обхват на гаранцията .....	Страница 95
Процедура при гаранционен случай .....	Страница 96
Ремонтен сервиз / извънгаранционно обслужване .....	Страница 96
Сервизно обслужване .....	Страница 96
Вносител .....	Страница 96
Процедиране в случай на рекламация .....	Страница 97
Сервиз .....	Страница 97

## Легенда на използваните пиктограми

	Указания за безопасност
	Указания за действия

## Детски ролери

### Увод

Поздравяваме Ви с покупката на този нов продукт. Вие избрахте висококачествен продукт. Преди първия пуск се запознайте с продукта. За целта внимателно прочетете упътването за обслужване и инструкциите за безопасност. Използвайте продукта само съгласно описанието и за посочените области на употреба. Съхранявайте настоящото упътване на сигурно място. При предоставяне на продукта на трети лица предавайте с него и цялата документация.

### Употреба по предназначение

Тези ролкови кънки са предназначени само за лично ползване и не са подходящи за други видове спорт. Тези ролкови кънки са предназначени за деца над 3 години.

### Обем на доставката / Описание на частите (фиг. А)

1 чифт детски ролкови кънки  
1 ръководство за експлоатация

- 1 Закопчалка-лепенка
- 2 Връзка
- 3 Винт, малък
- 4 Преден стопер
- 5 Винт с кръстат шлиц
- 6 Колела
- 7 Гайка, голяма
- 8 Гайка за регулиране на характеристиката на управление
- 9 Гайка, малка
- 10 Подложна шайба

### Технически данни

Размери: 33 / 34 и 35 / 36  
Размери на колелата: 58 x 32 mm, твърдост на колелата: 90 A  
Сачмени лагери: АВЕС 5 хромирани лагери  
EN 13899, клас Б, 20–60 kg  
 Дата на производство (месец / година): 12 / 2022



### Указания за безопасност

**СЪХРАНЯВАЙТЕ ВСИЧКИ УКАЗАНИЯ ЗА БЕЗОПАСНОСТ И ИНСТРУКЦИИ ЗА ПО-НАТАТЪШНИ СПРАВКИ! СЪХРАНЯВАЙТЕ ДОБРЕ ТОВА РЪКОВОДСТВО! ПРИ ПРЕДОСТАВЯНЕ НА ПРОДУКТА НА ТРЕТИ ЛИЦА ПРЕДАЙТЕ СЪЩО И ВСИЧКИ ИНСТРУКЦИИ. ОПАСНОСТ ОТ НАРАНЯВАНЕ!**

- Винаги предупреждавайте другите, когато преминавате покрай тях. Не карайте по силно натоварени пътища. Осигурявайте предимство на пешеходци и велосипедисти.
- За каране на ролковите кънки избирайте подходящ терен. Повърхностите трябва да са гладки, чисти и сухи.
- Преди каране проверявайте надеждното закрепване на всички винтове и гайки.
- Уверете се, че винтовете и гайките запазват своите самозакljučващи свойства.
- Не извършвайте модификации на Вашите ролкови кънки, за да не застрашите безопасността си.
- Отстранявайте островърхи предмети, напр. малки камъни, в които бихте могли да се спънете.
- Винаги носете пълна защитна екипировка (каска, протектори за длани, китки, лакти и колене).
- **▲ ПРЕДУПРЕЖДЕНИЕ!** Избягвайте участъци с висок трафик.
- Винаги бъдете внимателни и предпазливи.

- Избягвайте твърде високата скорост. Основно правило: Никога не карайте по-бързо, отколкото можете да ходите.
- Подменяйте редовно предните стопери и колелата, когато са износени.
- Винаги носете светлоотразително облекло, за да могат другите да Ви видят по-добре.
- **ВНИМАНИЕ!** Не използвайте продукта с боси крака.
- Винаги се съобразявайте с другите участници в движението и спазвайте правилата за движение по пътищата.
- Потребителят трябва да познава и разбира правилата за движение по пътищата в съответната страна.

### **Избягване на материални щети!**

- Поддържайте ролковите си кънки.
- Избягвайте вода, масло, дупки и много груби повърхности.

## ● **Съвети за карането на ролкови кънки**

**Указание:** Препоръчително е карането на площадки за ролкови кънки, както и посещения на обучителен курс с инструктор.

## ● **Първи упражнения**

### **Изходно положение:**

Застанете в разкрач на ширината на раменете и леко присвийте коленете, за да предотвратите падане назад.

### **Ускоряване:**

Като начинаещ започнете с малки стъпки с насочени навън пръсти косо напред.

### **Пързаляне:**

Когато направите последователно няколко стъпки, вече имате достатъчно инерция, за да разположите двете ролкови кънки една до друга и да се пързаляте. Приклеknете леко.

### **Техника на падане:**

**Важно!** Първо упражнете падане без ролкови кънки на места, оборудвани с мека настилка. Винаги се старайте да поемете падания напред и никога назад! Старайте се да падате върху коленките. След това поемете падането с протекторите за лакти и длани. При това дръжте пръстите си широко разтворени, за да избегнете наранявания.

### **Каране по завой:**

При слабо темпо:

Пренесете тежестта, както при каране на велосипед. За ляв завой пренесете тежестта върху левия крак, за десен завой - върху десния крак.

При високо темпо:

Използвайте техниката „Cross Over“, както при пързаляне с кънки по лед (фиг. В).

### **Техника на спиране:**

**Указание:** Упражнете различните техники на спиране върху равен терен без движение и без пешеходци. Избягвайте наклони, докато усвоите техниките на спиране.

### **Спиране с преден стопер (фиг. С):**

Ако Вашите ролкови кънки са оборудвани с предни стопери, не забравяйте да ги използвате. Повдигнете леко задната част на ролковата кънка и притиснете предния стопер към земята. Пренесете тежестта напред и присвийте коленете. Спирачният ефект може да се засили, като присвийте коленете повече и пренесете тежестта си допълнително напред, като същевременно увеличите натиска върху спирачната ролкова кънка.

### **Спиране с V-образна техника (фиг. D):**

Ако сте демонтирали предния стопер, използвайте спирането с „V-образна техника“. За целта с върха на пръстите направете движение с остро „V“ и след това поставете краката един към друг.

## ● **Настройка на характеристиката на управление**

Характеристиката на управление на продукта зависи от теглото на потребителя и настройката на управлението. Можете да регулирате управлението посредством двете гайки [8]. За твърдо управление затегнете здраво гайките. За меко управление развийте леко гайките.

**ВНИМАНИЕ!** Резбата трябва да стърчи над самоосигуряващата се гайка [8] с минимум 3 mm (ок. 2 хода на резбата), тъй като иначе се настройва твърде меко управление. В противен случай при силен наклон колелата [6] могат да се ударят в ролковата кънка и да блокират (фиг. H).

**Указание:** Тествайте и проверявайте характеристиките на управление на продукта преди всяка употреба.

### **Тестване на характеристиката на управление:**

1. Обуйте ролковите кънки и се изправете.
2. Наклонете се с цялата си тежест последователно наляво и надясно.
3. При това долната страна на ролковата кънка не бива да се опира на колелата (фиг. H).
4. При необходимост регулирайте характеристиката на управление.

## ● **Обуване и събуване**

### ● **Обуване**

#### **Подготовка от състояние на доставка към обуване**

##### **Важно!**

Уверете се, ролковите кънки прилягат правилно. Проверявайте всички настройки преди всяко каране, тъй като настройките се променят с времето и честата употреба.

- Обуйте ролковите кънки като нормални обувки. Използвайте връзките [2], за да ги стегнете плътно.
- Прокарайте връзките [2] на кръст през съответните дупки (фиг. E). Завържете краищата на връзките [2] на примка.

### ● **Събуване**

- Развържете връзките [2] на ролковите кънки и издърпайте ролковите кънки от краката си. При необходимост разхлабете връзките.

## ● **Поддръжка**

### **Подмяна на предния стопер (фиг. F)**

**Указание:** Износените предни стопери не функционират правилно.

- За подмяна на предния стопер на върха на кънките използвайте подходящ инструмент.
- При смяната на предните стопери се уверете, че те не могат да се въртят и използвайте нови винтове.
- Обърнете кънката с колелата нагоре и разхлабете винта, като го развийте обратно на часовниковата стрелка. Отстранете стопера (фиг. F). При смяната обърнете внимание на положението на стопера и обувката (фиг. J).
- Вкарайте винта в новия преден стопер и го закрепете с винта в долната част на ролковата кънка.

### **Подмяна на колелата (фиг. G)**

#### **Важно!**

- Съблюдавайте раздел „Технически данни“: Колела с различен диаметър могат да променят характеристиките на управление и да създадат опасност за потребителя. Не използвайте ролковите кънки, ако колелата не могат да се завинтят правилно. Никога не завинтвайте по-големи колела от оригиналните колела на ролковите кънки.

Износването на колелата зависи от много фактори, напр. от стила на каране на ролковите кьнки, от терена, от ръста и телото на потребителя, метеорологичните условия, материала на колелата и тяхната твърдост. Поради тази причина понякога е необходима подмяна.

- Развийте гайката [7] в средата на колелото с подходящ гаечен ключ.
- Издърпайте колелото [6] от ролковата кьнка и поставете ново колело върху държача.
- Завийте отново гайката [7] върху винтовата резба. Колелото [6] не трябва да има странична хлабина.
- Необходима е редовна поддръжка на ролковите кьнки. Уверете се, че продуктът е изправен, за да се гарантира безопасността.
- След употреба почиствайте обувките със суха кърпа.

**ВНИМАНИЕ!** Действайте внимателно с подложната шайба и гайката, когато изваждате ролките. Съхранявайте подложната шайба и гайката на сигурно място и не ги губете (фиг. G).

## ● Съхранение и почистване

Ролковите кьнки са технически уреди за спорт и свободното време и затова се използват в зависимост от уменията и стила на каране. След употреба е препоръчително ролковите кьнки да се почистят основно и да се подсушат.

- Отстранете малките камъчета или други предмети, които може да са попаднали във Вашите ролкови кьнки.
- Заглаждайте острият ръбове, които евентуално са се образували при карането на ролковите кьнки.
- Винаги съхранявайте ролковите кьнки на сухо място.
- След каране почистете ролковите кьнки и сачмените лагери със суха кърпа. Мокрите или влажни сачмени лагери следва да се подсушават с чиста кърпа. Смазвайте сачмените лагери отвън с подходяща грес за лагери, за да избегнете образуване на ръжда от външната страна.

- Сачмените лагери по принцип са затворени и не могат да се смазват отвътре. Износените сачмени лагери следва да се подменят.

## ● Отстраняване на повреди

### **Колелата или сферичните лагери се въртят шумно**

Демонтирайте колелата, извадете ги и почистете сачмените лагери със суха кърпа.

### **Колелата се износват бързо**

Гладките терени удължават експлоатационния живот на колелата. Изпробвайте по-твърди колела за по-твърди терени и употреба при трудни условия.

### **Ролковата кьнка тегли наляво или надясно**

Това може да зависи от самия потребител. Подменете колелата, които имат следи от едностранно износване.

### **Спирачката не функционира правилно**

Подменете предния стопер, ако ъгълът между предния стопер и земята е повече от 40 градуса (фиг. I).

### **Проблеми при спиране**

Винаги спазвайте достатъчно дистанция. Колкото по-бързо карате, толкова по-дълъг е спираният Ви път. Уверете се, че разбирате техниките на спиране и ги упражнявайте върху равен терен.

### **Глезените често се извиват**

Стегнете връзките.

### **Проблеми с подложката**

Не сте привикнали към този вид движение. Контролирайте зоните, причиняващи дискомфорт, и регулирайте ролковите кьнки отново. Опитайте да носите дебели чорапи.

## ● Изхвърляне

Опаковката е изработена от екологични материали, които може да предадете в местните пунктове за рециклиране.



За разделното събиране на отпадъците съблюдавайте маркировката на опаковъчните материали, те са маркирани със съкращения (a) и цифри (b) със следното значение: 1-7: пластмаси/20-22: хартия и картон/80-98: композитни материали.



Относно възможностите за отстраняване на излезлия от употреба продукт като отпадък се информирайте от Вашата общинска или градска управа.

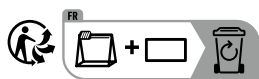

Продуктът вкл. аксесоарите и опаковката могат да се рециклират и са предмет на разширената отговорност на производителя. Изхвърляйте ги отделно като следвате илюстрираната информация (за сортиране) за по-добро третиране на отпадъците. Tripart-логото важи само за Франция.

## ● Гаранция

Уважаеми клиенти, за този уред получавате 3 години гаранция от датата на покупката. В случай на несъответствие на продукта с договора за продажба Вие имате законно право да предявите рекламация пред продавача на продукта при условията и в сроковете, определени в глава трета, раздел II и III и глава четвърта от Закона за предоставяне на цифрово съдържание и цифрови услуги и за продажба на стоки (ЗПЦСЦУПС)\*.

Вашите права, произтичащи от посочените разпоредби, не се ограничават от нашата по-долу представена търговска гаранция, не са свързани с разходи за потребителите и независимо от нея

продавачът на продукта отговаря за липсата на съответствие на потребителската стока с договора за продажба съгласно ЗПЦСЦУПС.

## ● Гаранционни условия

Гаранционният срок е 3 години от датата на получаване на стоката. Пазете добре оригиналната касова бележка. Този документ е необходим като доказателство за покупката. Ако в рамките на три години от датата на закупуване на този продукт се появи дефект на материала или производствен дефект, продуктът ще бъде безплатно ремонтиран или заменен. Гаранцията предполага в рамките на тригодишния гаранционен срок да се представят дефектният уред, касовата бележка (касовият бон), както и всички други документи, установяващи наличието на дефект и писмено да се обясни в какво се състои дефектът и кога е възникнал. Ако дефектът е покрит от нашата гаранция, Вие ще получите обратно ремонтирания или нов продукт. В случай на замяна на дефектна стока първоначалните гаранционен срок и гаранционни условия се запазват. В случай на ремонт на дефектна стока, срокът на ремонта се прибавя към гаранционния срок. За евентуално наличните и установени повреди и дефекти още при покупката трябва да се съобщи веднага след разопаковането. Евентуалните ремонти след изтичане на гаранционния срок са срещу заплащане.

Ремонтът или замяната на продукта не поражда нова гаранция.

## ● Обхват на гаранцията

Уредът е произведен грижливо според строгите изисквания за качество и добросъвестно изпитан преди доставка. Гаранцията важи за дефекти на материала или производствени дефекти. Гаранцията не обхваща консумативите, както и частите на продукта, които подлежат на нормално износване, поради което могат да бъдат разглеждани като бързо износващи се части

(например филтри или приставки) или повредите на чупливи части (например прекъсвачи, батерии или такива произведени от стъкло). Гаранцията отпада, ако уредът е повреден поради неправилно използване или в резултат на неосъществяване на техническа поддръжка. За правилната употреба на продукта трябва точно да се спазват всички указания в упътването за експлоатация. Предназначение и действия, които не се препоръчват от упътването за експлоатация или за които то предупреждава, трябва задължително да се избягват. Продуктът е предназначен само за частна, а не за професионална употреба. При злоупотреба и неправилно третиране, употреба на сила и при интервенции, които не са извършени от клона на нашия оторизиран сервиз, гаранцията отпада.

## ● Процедура при гаранционен случай

За да се гарантира бърза обработка на Вашия случай, следвайте следните указания:

- За всички запитвания подгответе касовата бележка и идентификационния номер (IAN 499177\_2204) като доказателство за покупката.
- Вземете артикулния номер от фабричната табелка.
- При възникване на функционални или други дефекти първо се свържете по телефона или чрез имейл с долупосочения сервизен отдел. След това ще получите допълнителна информация за уреждането на Вашата reclamaция.
- След съгласуване с нашия сервиз можете да изпратите дефектния продукт на посочения Ви адрес на сервиза безплатно за Вас, като приложите касовата бележка (касовия бон) и посочите писмено в какво се състои дефектът и кога е възникнал. За да се избегнат проблеми с приемането и допълнителни разходи, задължително използвайте само адреса, който Ви е посочен. Осигурете изпращането да не е

като експресен товар или като друг специален товар. Изпратете уреда заедно с всички принадлежности, доставени при покупката, и осигурете достатъчно сигурна транспортна опаковка.

## ● Ремонтен сервиз/ извънгаранционно обслужване

Ремонти извън гаранцията можете да възложите на клона на нашия сервиз срещу заплащане. Той с удоволствие ще Ви направи предварителна калкулация. Можем да обработваме само уреди, които са достатъчно опаковани и изпратени с платени транспортни разходи.

**Внимание:** Изпратете Вашия уред на клона на нашия сервиз почистен и с указание за дефекта.

Уредите, предмет на извънгаранционно обслужване, изпратени с неплатени транспортни разходи – с наложен платеж, като експресен или друг специален товар – не се приемат.

Ние ще извършим безплатно изхвърлянето на изпратените от Вас дефектни уреди.

## ● Сервизно обслужване

### България

Тел.: 008001184975

Е-мейл: [owim@lidl.bg](mailto:owim@lidl.bg)

IAN 499177\_2204

## ● Вносител

Моля, обърнете внимание, че следващият адрес не е адрес на сервиза. Първо се свържете с горепосочения сервизен център.



## **ОВИМ ГмБХ & Ко.КГ**

Щифтсбергщрасе 1  
74167 Некарсулм  
ГЕРМАНИЯ

\*Като физическо лице – потребител, независимо от настоящата търговска гаранция, Вие се ползвате от правата на законовата гаранция, предоставена от Закона за предоставяне на цифрово съдържание и цифрови услуги и за продажбата на стоки/ЗПЦСЦУПС/. По-специално Вие имате право при несъответствие на стоката да бъде извършен ремонт или замяна по Ваш избор, освен ако това е невъзможно или е свързано с непропорционално големи разходи за продавача. Вие имате право на пропорционално намаляване на цената или на разваляне на договора при наличие на условията на чл. 33, ал. 3 от ЗПЦСЦУПС. Условията и сроковете на законовата гаранция са регламентирани в глава трета, раздел II и III и в глава четвърта на ЗПЦСЦУПС

## ● **Процедиране в случай на рекламация**

За да се гарантира бързо обработване на Вашата заявка, следвайте указанията по-долу:

Моля, при всички запитвания дръжте на разположение касовия бон и номера на артикула (IAN 499177\_2204) като доказателство за покупката.

Номерът на артикула е посочен върху типовата табелка, гравюра, титулната страница на Вашето ръководство (долу вляво) или върху стикера от задната или долната страна на уреда.

При възникнали функционални дефекти или други повреди, първо се свържете по телефона или по електронната поща с посочения по-долу сервис.

Продуктът, който е регистриран като дефектен, можете да изпратите след това без пощенски разходи на посочения Ви сервис, като приложите документ за закупуването (касов бон) и

описание, в какво се състои повредата и кога е възникнала.

## ● **Сервиз**

### **Сервиз България**

Телефон: 008001184975

Е-мейл: owim@lidl.bg

<b>Υπόμνημα των χρησιμοποιούμενων εικονογραμμάτων</b> .....	Σελίδα	99
<b>Εισαγωγή</b> .....	Σελίδα	99
Προβλεπόμενη χρήση .....	Σελίδα	99
Περιεχόμενα παράδοσης / Περιγραφή μερών .....	Σελίδα	99
Τεχνικά χαρακτηριστικά .....	Σελίδα	99
<b>Υποδείξεις ασφαλείας</b> .....	Σελίδα	99
<b>Συμβουλές για πατινάζ</b> .....	Σελίδα	100
Πρώτες ασκήσεις .....	Σελίδα	100
Ρύθμιση της ιδιότητας οδήγησης .....	Σελίδα	101
<b>Εφαρμογή και αφαίρεση των πατινιών</b> .....	Σελίδα	101
Εφαρμογή .....	Σελίδα	101
Αφαίρεση των πατινιών .....	Σελίδα	101
<b>Συντήρηση</b> .....	Σελίδα	101
<b>Αποθήκευση και καθαρισμός</b> .....	Σελίδα	102
<b>Αντιμετώπιση βλαβών</b> .....	Σελίδα	102
<b>Απόσυρση</b> .....	Σελίδα	102
<b>Εγγύηση</b> .....	Σελίδα	103
Διεκπεραίωση της εγγύησης .....	Σελίδα	103
Σέρβις .....	Σελίδα	104

## Υπόμνημα των χρησιμοποιούμενων εικονογραμμάτων

Υποδείξεις ασφαλείας  
Οδηγίες χειρισμού

9 Παξιμάδι, μικρό  
10 Υποθεματική ροδέλα

## Πατίνια rollers για παιδιά

### ● Εισαγωγή

Σας συχαίρουμε για την αγορά του νέου σας προϊόντος. Επιλέξτε ένα προϊόν υψηλών προδιαγραφών. Πριν από την πρώτη θέση σε λειτουργία εξοικειωθείτε με το προϊόν. Για το σκοπό αυτό διαβάστε προσεκτικά τις παρακάτω οδηγίες χρήσης και υποδείξεις ασφαλείας. Χρησιμοποιείτε το προϊόν μόνο όπως περιγράφεται και για τους αναφερόμενους τομείς εφαρμογής. Φυλάξτε αυτές τις οδηγίες σε έναν ασφαλή χώρο. Παραδώστε όλα τα έγγραφα κατά τη μεταβίβαση του προϊόντος σε τρίτο.

### ● Προβλεπόμενη χρήση

Αυτά τα πατίνια προορίζονται μόνο για ιδιωτική και δεν είναι κατάλληλα για άλλου είδους αθλητικές δραστηριότητες. Αυτά τα πατίνια προβλέπονται για παιδιά από 3 ετών.

### ● Περιεχόμενα παράδοσης / Περιγραφή μερών (εικ. Α)

1 ζευγάρι παιδικά πατίνια με ρόδες  
1 εγχειρίδιο με οδηγίες χρήσης

- 1 Κούμπωμα τύπου χρατσ
- 2 Κορδόνια
- 3 Βίδα, μικρή
- 4 Μπροστινό φρένο
- 5 Βίδα για σταυροκατσάβιδο
- 6 Τροχί
- 7 Παξιμάδι, μεγάλο
- 8 Παξιμάδι για την προσαρμογή της ιδιότητας οδήγησης

### ● Τεχνικά χαρακτηριστικά

Μεγέθη: 33 / 34 και 35 / 36  
Μέγεθος τροχών: 58 x 32 mm, σκληρότητα των τροχών: 90 A  
Ρουλεμάν: ABEC 5 ρουλεμάν χρωμίου  
EN 13899, κατηγορία B, 20–60 kg  
📅 Ημερομηνία κατασκευής (μήνας/έτος): 12/2022



### Υποδείξεις ασφαλείας

**ΦΥΛΑΞΤΕ ΟΛΕΣ ΤΙΣ ΥΠΟΔΕΙΞΕΙΣ ΑΣΦΑΛΕΙΑΣ ΚΑΙ ΤΙΣ ΟΔΗΓΙΕΣ ΓΙΑ ΜΕΛΛΟΝΤΙΚΗ ΧΡΗΣΗ! ΦΥΛΑΞΤΕ ΚΑΛΑ ΑΥΤΕΣ ΤΙΣ ΟΔΗΓΙΕΣ! ΣΕ ΠΕΡΙΠΤΩΣΗ ΜΕΤΑΒΙΒΑΣΗΣ ΤΟΥ ΠΡΟΪΟΝΤΟΣ ΣΕ ΤΡΙΤΟΥΣ, ΠΑΡΑΔΩΣΤΕ ΕΠΙΣΗΣ ΚΑΙ ΟΛΑ ΤΑ ΕΓΓΡΑΦΑ. ΚΙΝΔΥΝΟΣ ΤΡΑΥΜΑΤΙΣΜΟΥ!**

- Πάντα να προειδοποιείτε τους άλλους, όταν πρόκειται να τους προσπεράσετε. Μην τρέχετε με πατίνια σε πολυσύχναστους δρόμους. Δίνετε προτεραιότητα σε πεζούς και ποδηλάτες.
- Επιλέξτε το σωστό έδαφος για πατινάζ. Οι επιφάνειες θα πρέπει να είναι λείες, καθαρές και στεγνές.
- Πριν από το πατινάζ, ελέγχετε όλα τις βίδες και τα παξιμάδια για ασφαλή στερέωση.
- Βεβαιωθείτε ότι οι βίδες και τα παξιμάδια διατηρούν την ιδιότητα του αυτόματου κλειδώματος.
- Μην κάνετε καμία τροποποίηση στα πατίνια σας, ώστε να μην διακινδυνεύσετε την ασφαλεία σας.
- Αφαιρέστε αντικείμενα με αιχμηρές άκρες, π.χ. μικρές πέτρες, στα οποίες θα μπορούσατε να χτυπήσετε.
- Να φοράτε πάντοτε πλήρη προστατευτικό εξοπλισμό (κράνος, προστατευτικά για παλάμες, καρπούς, αγκώνες και γόνατα).
- **⚠️ ΠΡΟΕΙΔΟΠΟΙΗΣΗ!** Αποφεύγετε περιοχές υψηλής κυκλοφορίας.
- Να είστε πάντοτε συγκεντρωμένοι και προσεκτικοί.

- Αποφεύγετε την πολύ υψηλή ταχύτητα. Εμπειρικός κανόνας: μην κάνετε ποτέ πατινάζ γρηγορότερα από όσο μπορείτε να τρέξετε.
- Αντικαθιστάτε τακτικά τα μπροστινά στοπ και τους τροχούς, όταν έχουν φθαρεί.
- Να φοράτε πάντα ρούχα με αντανακλαστικά, για να φαίνεστε καλύτερα.
- **ΠΡΟΦΥΛΑΞΗ!** Μην χρησιμοποιείτε το προτόν με τα πόδια γυμνά.
- Να δίνετε πάντα προσοχή στους άλλους χρήστες του δρόμου και να τηρείτε τους κανονισμούς της οδικής κυκλοφορίας.
- Ο χρήστης πρέπει να γνωρίζει και να κατανοεί τους κανονισμούς οδικής κυκλοφορίας της συγκεκριμένης χώρας.

### **Αποφυγή υλικών ζημιών!**

- Να φροντίζετε τα πατίνια σας.
- Αποφεύγετε νερό, λάδια, λακκούβες και πολύ τραχιές επιφάνειες.

## **● Συμβουλές για πατινάζ**

**Υπόδειξη:** Συνιστάται να οδηγείτε σε πιστές πατινάζ και να παρακολουθήσετε μαθήματα πατινάζ με κάποιον εκπαιδευτή.

### **● Πρώτες ασκήσεις**

#### **Θέση εκκίνησης:**

Σταθείτε με τα πόδια σας ανοιχτά στο εύρος των ώμων και λυγίστε ελαφρά τα γόνατά σας για να μην πέσετε προς τα πίσω.

#### **Επιτάχυνση:**

Ως αρχάριος, ξεκινήστε με μικρά βήματα με τις μύτες των ποδιών σας να δείχνουν προς τα έξω και λοξά προς τα εμπρός.

#### **Κύλιση:**

Εάν κάνετε μερικά βήματα στη σειρά, τότε θα έχετε αρκετή ορμή, για να τοποθετήσετε και τα δύο πατίνια το ένα δίπλα στο άλλο και να κυλήσετε. Κατά την κύλιση λυγίστε ελαφρά τα γόνατά σας.

### **Τεχνική προστασίας:**

**Σημαντικό!** Εξασκηθείτε πρώτα στο πέσιμο με τον προστατευτικό εξοπλισμό χωρίς πατίνια πάνω σε μαλακή επιφάνεια. Προσπαθήστε πάντα να αντισταθμίσετε τις δυνάμεις της πτώσης, πέφτοντας προς τα εμπρός και ποτέ προς τα πίσω! Πέφτετε πάνω στις επιγονατίδες. Στη συνέχεια αντισταθμίστε την πτώση με τα προστατευτικά των αγκώνων και των παλαμών. Ανοίγετε τα δάχτυλά σας, για να αποφύγετε τραυματισμούς.

### **Πατινάζ σε στροφές:**

Με χαμηλή ταχύτητα: Μετατοπίζετε το βάρος σας, όπως θα κάνατε στην ποδηλασία. Μετατοπίζετε το βάρος σας στο αριστερό σας πόδι, για να πάρετε μια αριστερή στροφή και αντίστοιχα στο δεξιό σας πόδι για μια δεξιά στροφή.

Με υψηλή ταχύτητα:

Χρησιμοποιήστε την «τεχνική cross over» όπως στο πατινάζ στον πάγο (εικ. Β).

### **Τεχνική πέδησης:**

**Υπόδειξη:** Εξασκηθείτε στις διάφορες τεχνικές πέδησης σε επίπεδη επιφάνεια χωρίς κίνηση και χωρίς πεζούς. Αποφύγετε τις κατηφόρες, μέχρι να κατέχετε καλά τις τεχνικές πέδησης.

### **Πέδηση με το μπροστινό φρένο (εικ. C):**

Εάν τα πατίνια σας διαθέτουν μπροστινό φρένο, θυμηθείτε να το χρησιμοποιήσετε. Σηκώστε ελαφρά τη φτέρνα του πατινιού και πιέστε το μπροστινό φρένο στο έδαφος. Μετατοπίστε το βάρος σας προς τα εμπρός και λυγίστε τα γόνατά σας. Το φρενάρισμα μπορεί να αυξηθεί λυγίζοντας περισσότερο τα γόνατά σας και μετατοπίζοντας το βάρος σας πιο μπροστά, ενώ αυξάνετε την πίεση στο πατίνι που φρενάρει.

### **Πέδηση με την τεχνική V (εικ. D):**

Εάν έχετε αποσυναρμολογήσει το μπροστινό φρένο, χρησιμοποιήστε το φρενάρισμα με την «τεχνική V». Για τον σκοπό αυτό, σχηματίστε ένα μυτερό «V» με τις μύτες των ποδιών σας και κυλήστε με τα πόδια σας να κατευθύνονται το ένα προς το άλλο.

## ● Ρύθμιση της ιδιότητας οδήγησης

Η ιδιότητα οδήγησης του προϊόντος εξαρτάται από το βάρος του χρήστη και τη ρύθμιση του συστήματος οδήγησης. Μπορείτε να ρυθμίσετε την οδήγηση στα δύο παξιμάδια [8]. Για σκληρή οδήγηση, σφίγγετε τα παξιμάδια. Για μαλακότερη οδήγηση, χαλαρώστε ελαφρά τα παξιμάδια.

**ΠΡΟΣΟΧΗ!** Το σπείρωμα πρέπει να προεξέχει πέρα από το αυτοασφαλιζόμενο παξιμάδι [8] κατά τουλάχιστον 3 mm (περίπου 2 στροφές σπειρώματος), επειδή διαφορετικά η οδήγηση θα έχει ρυθμιστεί πολύ μαλακά. Διαφορετικά σε μεγάλη κλίση οι τροχοί [6] μπορούν να χτυπήσουν το πατίνι και να μπλοκάρουν (εικ. Η).

**Υπόδειξη:** Πριν από κάθε χρήση δοκιμάστε και ελέγξτε τις ιδιότητες οδήγησης του προϊόντος.

### **Δοκιμή της ιδιότητας οδήγησης:**

1. Φορέστε τα πατίνια και σταθείτε όρθιοι.
2. Γέρντε εναλλάξ αριστερά και δεξιά με ολόκληρο το βάρος σας.
3. Το κάτω μέρος του πατινιού δεν πρέπει να ακουμπάει στους τροχούς κατά την δοκιμή αυτή (εικ. Η).
4. Προσαρμόστε ενδεχομένως την ιδιότητα οδήγησης.

## ● Εφαρμογή και αφαίρεση των πατινιών

### ● Εφαρμογή

#### **Προετοιμασία από την κατάσταση παράδοσης για να τα φορέσετε**

##### **Σημαντικό!**

Βεβαιωθείτε ότι τα πατίνια εφαρμόζουν σωστά. Ελέγξτε όλες τις ρυθμίσεις πριν από κάθε διαδρομή, καθώς οι ρυθμίσεις μπορούν να αλλάξουν με την πάροδο του χρόνου και με τη συχνή χρήση.

- Φορέστε το πατίνι όπως ένα κανονικό παπούτσι. Χρησιμοποιήστε τα κορδόνια [2], για να πετύχετε σταθερή εφαρμογή.

- Περάστε τα κορδόνια [2] σταυρωτά στις αντίστοιχες οπές (εικ. Ε). Δέστε τις άκρες των κορδονιών [2] με φιόγκο.

### ● Αφαίρεση των πατινιών

- Λύστε τα κορδόνια [2] και βγάλτε το πατίνι από το πόδι. Αν χρειάζεται χαλαρώστε το κορδόνι.

### ● Συντήρηση

#### **Αλλαγή του μπροσθνού φρένου (εικ. F)**

**Υπόδειξη:** Τα φθαρμένα μπροστινά φρένα δεν λειτουργούν σωστά.

- Χρησιμοποιήστε κατάλληλο εργαλείο για την τοποθέτηση του νέου μπροστινού φρένου στη μύτη του παπουτσιού.
- Όταν αλλάζετε τα μπροστινά φρένα, βεβαιωθείτε ότι αυτά δεν μπορούν να περιστραφούν και χρησιμοποιήστε καινούργιες βίδες.
- Στρίψτε το πατίνι με τους τροχούς στραμμένους προς τα πάνω και χαλαρώστε τη βίδα γυρίζοντάς την αντίστροφα προς τη φορά των δεικτών του ρολογιού. Απομακρύντε το φρένο (εικ. F). Κατά την αντικατάσταση προσέξτε τη θέση του φρένου και του παπουτσιού (εικ. J).
- Τοποθετήστε τη βίδα στο νέο μπροστινό φρένο και στερεώστε το με τη βίδα στο κάτω μέρος του πατινιού.

#### **Αντικατάσταση των τροχών (εικ. G)**

##### **Σημαντικό!**

- Προσέξτε το κεφάλαιο «Τεχνικά χαρακτηριστικά»: Οι τροχοί με διαφορετική διάμετρο μπορούν να αλλάξουν τις ιδιότητες οδήγησης και ενδεχομένως να θέσουν σε κίνδυνο τον χρήστη. Μην χρησιμοποιείτε τα πατίνια αν οι τροχοί δεν βιδώνουν σωστά. Μην βιδώνετε ποτέ μεγαλύτερους τροχούς από τους αρχικούς τροχούς του πατινιού.

Η φθορά των τροχών εξαρτάται από πολλούς παράγοντες, π.χ. το σιλ του πατινιού, το έδαφος, το ύψος και το βάρος του χρήστη, τις καιρικές

συνθήκες, το υλικό των τροχών και τη σκληρότητα τους. Για τον λόγο αυτό είναι κατά διαστήματα απαραίτητη η αλλαγή τους.

- Λύστε το παξιμάδι [7] στο κέντρο του τροχού με κατάλληλο γερμανικό κλειδί.
- Τραβήξτε τον τροχό [6] από το πατίνι και τοποθετήστε έναν νέο τροχό στη συγκράτηση.
- Βιδώστε ξανά το παξιμάδι [7] στο σπειρώμα της βίδας. Ο τροχός [6] δεν πρέπει να έχει τζόγο στο πλάι.
- Απαιτείται τακτική συντήρηση των πατινιών. Βεβαιωθείτε ότι το προϊόν λειτουργεί σωστά για να διασφαλίσετε την ασφάλεια.
- Μετά τη χρήση καθαρίζετε τα πατίνια μ' ένα στεγνό πανί.

**ΠΡΟΣΟΧΗ!** Να είστε προσεκτικοί με τον χειρισμό της υποθεματικής ροδέλας και του παξιμαδιού κατά την αφαίρεση των τροχών. Φυλάσσετε την υποθεματική ροδέλα και το παξιμάδι σε ασφαλές μέρος και μην τα χάσετε (εικ. G).

## ● Αποθήκευση και καθαρισμός

Τα πατίνια είναι τεχνικός εξοπλισμός αθλητισμού και αναψυχής και επομένως φθείρονται ανάλογα με την ικανότητα και το στυλ οδήγησης του χρήστη. Μετά τη χρήση των πατινιών, συνιστάται να τα καθαρίζετε και να τα στεγνώνετε καλά.

- Αφαιρείτε τις μικρές πέτρες ή άλλα αντικείμενα, τα οποία ενδεχομένως έχουν κολλήσει στα πατίνια σας.
- Εξαλείψτε τις αιχμηρές άκρες που μπορεί να έχουν σχηματιστεί κατά το πατινάζ.
- Φυλάσσετε τα πατίνια πάντοτε σε στεγνό μέρος.
- Μετά τη χρήση καθαρίζετε τα πατίνια και τα ρουλεμάν μ' ένα στεγνό πανί. Τα βρεγμένα ή φέροντα υγρασία ρουλεμάν πρέπει να στεγνώνονται με ένα καθαρό πανί. Λιπάνετε το εξωτερικό των ρουλεμάν με κατάλληλο γράσο για ρουλεμάν, ώστε να αποφύγετε την εξωτερική σκουριά.
- Τα ρουλεμάν είναι συνήθως κλειστά και δεν μπορούν να λιπανθούν εσωτερικά. Τα φθαρμένα ρουλεμάν πρέπει να αντικαθίστανται.

## ● Αντιμετώπιση βλαβών

### Οι τροχοί ή τα ρουλεμάν λειτουργούν με θόρυβο

Αποσυναρμολογήστε και αφαιρέστε τους τροχούς και καθαρίστε τα ρουλεμάν με στεγνό πανί.

### Οι τροχοί φθείρονται γρήγορα

Οι λείες επιφάνειες παρατείνουν τη διάρκεια ζωής των τροχών. Δοκιμάστε πιο σκληρούς τροχούς για πιο σκληρές επιφάνειες και χρήση σε πιο δύσκολες συνθήκες.

### Το πατίνι τραβάει αριστερά ή δεξιά

Αυτό μπορεί να εξαρτάται από τον ίδιο τον χρήστη. Αντικαταστήστε τους τροχούς, που παρουσιάζουν ίχνη φθοράς στη μια πλευρά.

### Το φρένο δεν λειτουργεί σωστά

Αντικαταστήστε το μπροστινό φρένο, όταν η γωνία μεταξύ του μπροστινού φρένου και του εδάφους είναι μεγαλύτερη από 40 μοίρες (εικ. I).

### Προβλήματα πέδησης

Κρατάτε πάντοτε επαρκή απόσταση. Όσο πιο γρήγορα τρέχετε, τόσο μεγαλύτερη θα είναι η απόσταση φρεναρίσματος σας. Βεβαιωθείτε ότι κατανοείτε τις τεχνικές πέδησης και εξασκήστε τις σε επίπεδο έδαφος.

### Οι αστραγάλοι συχνά στρίβουν

Σφίξτε τα κορδόνια.

### Προβλήματα με το ανατομικό πέλημα

Ενδεχομένως δεν είστε συνηθισμένοι σε αυτό το είδος κίνησης. Ελέγξτε τις περιοχές που προκαλούν ενόχληση και ρυθμίστε ξανά τα πατίνια. Προσπαθήστε να φοράτε χοντρές κάλτσες.

## ● Απόσυρση

Η συσκευασία αποτελείται από υλικά φιλικά προς το περιβάλλον, τα οποία μπορείτε να διαθέσετε στους χώρους ανακύκλωσης της περιοχής σας.



Προσέξτε τον χαρακτηρισμό των υλικών συσκευασίας για τον διαχωρισμό απορριμμάτων, αυτά είναι χαρακτηρισμένα από συντόμευσεις (a) και αριθμούς (b) με την ακόλουθη σημασία:  
1-7: πλαστικά/20-22: χαρτί και χαρτόνι/80-98: σύνθετο υλικό.



Για πληροφορίες σχετικά με τις δυνατότητες απόρριψης του προϊόντος που δεν χρησιμοποιείται πλέον, απευθυνθείτε στις αρμόδιες υπηρεσίες της κοινότητας ή του δήμου σας.

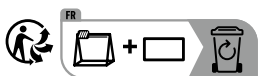

Το προϊόν, συμπεριλ. των αξεσουάρ και των υλικών συσκευασίας, είναι ανακυκλώσιμο και υπόκειται στη διευρυμένη ευθύνη του κατασκευαστή. Απορρίπτετέ τα ξεχωριστά τηρώντας τις απεικονιζόμενες πληροφορίες ταξινόμησης για καλύτερη επεξεργασία των αποβλήτων. Το λογότυπο Triman ισχύει μόνο για τη Γαλλία.

## ● Εγγύηση

Το προϊόν κατασκευάστηκε προσεκτικά κάτω από αυστηρές οδηγίες ποιότητας και ελέγχθηκε επιμελώς πριν από την αποστολή. Σε περίπτωση βλαβών στο προϊόν έχετε νομικά δικαιώματα προς τον πωλητή του προϊόντος. Τα νομικά δικαιώματα δεν περιορίζονται από την εγγύηση που παρατίθεται παρακάτω.

Για το παρόν προϊόν σας παρέχεται δικαίωμα εγγύησης 3 ετών από την ημερομηνία αγοράς. Η εγγύηση ισχύει από την ημερομηνία αγοράς. Παρακαλείσθε να φυλάξετε με προσοχή την ταμειακή απόδειξη. Το συγκεκριμένο έγγραφο θα απαιτηθεί ως αποδεικτικό αγοράς.

Σε περίπτωση που εντός του διαστήματος των 3 ετών από την ημερομηνία αγοράς αυτού του προϊόντος προκύψει κάποιο σφάλμα υλικού ή κατασκευής, το προϊόν επισκευάζεται ή αντικαθίσταται από εμάς - κατόπιν επιλογής μας - δωρεάν. Αυτή η εγγύηση

παύει να ισχύει αν το προϊόν πάθει βλάβη, χρησιμοποιηθεί ή συντηρηθεί εκτός των προδιαγραφών.

Η εγγύηση ισχύει για σφάλματα υλικού ή κατασκευής. Αυτή η εγγύηση δεν επεκτείνεται σε μέρη προϊόντος, τα οποία εκτέθηκαν σε φυσιολογική φθορά και για αυτό το λόγο μπορούν να θεωρηθούν ως φθαρτά μέρη (π.χ. μπαταρίες) ή για βλάβες σε εύθραυστα μέρη, π.χ. διακόπτες, επαναφορτιζόμενες μπαταρίες ή παρόμοια, τα οποία είναι κατασκευασμένα από γυαλί.

Με την αντικατάσταση της συσκευής, σύμφωνα με το ΝΟΜΟΣ 2251/1994, ξεκινάει εκ νέου ο χρόνος εγγύησης.

## ● Διεκπεραίωση της εγγύησης

Για να εξασφαλίσουμε τη γρήγορη επεξεργασία του αιτήματός σας, παρακαλούμε ακολουθήστε τις παρακάτω υποδείξεις:

Σε περίπτωση ερωτήματος παρακαλείσθε να έχετε διαθέσιμο το παραστατικό αγοράς και τον κωδικό προϊόντος (IAN 499177\_2204) ως αποδεικτικό της αγοράς σας.

Μπορείτε να βρείτε τον αριθμό προϊόντος στην πινακίδα τύπου, σε μια εγχάραξη, στην σελίδα τίτλων των οδηγιών σας, (κάτω αριστερά) ή ως αυτοκόλλητο στην πίσω ή κάτω σελίδα.

Αν προκύψουν σφάλματα λειτουργίας ή άλλου είδους ελαττώματα, επικοινωνήστε αρχικά μέσω τηλεφώνου ή email με το τμήμα εξυπηρέτησης πελατών που αναφέρεται ακολούθως.

Ένα προϊόν που αναγνωρίζεται ως ελαττωματικό, μπορείτε μετά να το αποστείλετε χωρίς ταχυδρομικά τέλη στην ενημερωμένη σε εσάς διεύθυνση service επισυνάπτοντας την απόδειξη αγοράς (απόδειξη ταμείου) και την ένδειξη, που υφίσταται το ελάττωμα και τότε προέκυψε.

## ● Σέρβις

### **GR Σέρβις Ελλάδα**

Τηλ: 00800 491800674

Email: [owim@lidl.gr](mailto:owim@lidl.gr)



**OWIM GmbH & Co. KG**

Stiftsbergstraße 1  
74167 Neckarsulm  
GERMANY

Model no.: HG05679A/HG05679B/HG05679C/  
HG05679D  
Version: 12 / 2022

Stand der Informationen · Last Information Update  
Version des informations · Stand van de informatie  
Stan informacii · Stav informací · Stav informácií  
Estado de las informaciones · Tilstand af information  
Versione delle informazioni · Információk állása · Stanje  
informacij · Stanje informacija · Versiunea informațiilor  
Актуалност на информацията · Έκδοση των πληροφοριών:  
08 / 2022 · Ident.-No.: HG05679A/B/C/D082022-8

---



IAN 499177\_2204