



## GARTEN-DOPPELLIEGE / DOUBLE SUNLOUNGER / CHAISE LONGUE DOUBLE

(DE) (AT) (BE) (CH)

### GARTEN-DOPPELLIEGE

Bedienungs- und Sicherheitshinweise

(GB) (IE)

### DOUBLE SUNLOUNGER

Operation and safety notes

(FR) (BE)

### CHAISE LONGUE DOUBLE

Instructions d'utilisation et consignes de sécurité

(NL) (BE)

### DUBBEL LIGBED TUIN

Bedienings- en veiligheidsinstructies

(PL)

### LEŻAK OGRODOWY PODWÓJNY

Wskazówki dotyczące obsługi i bezpieczeństwa

(CZ)

### DVOJITÉ ZAHRADNÍ LEHÁTKO

Pokyny pro obsluhu a bezpečnostní pokyny

(SK)

### DVOJITÉ ZÁHRADNÉ LEŽADLO

Pokyny pre obsluhu a bezpečnostné pokyny

(ES)

### TUMBONA DE DOS PLAZAS PARA EL JARDÍN

Instrucciones de utilización y de seguridad

(DK)

### DOBBELT SOLVOGN

Brugs- og sikkerhedsanvisninger

(IT)

### LETTINO DOPPIO DA GIARDINO

Indicazioni per l'uso e per la sicurezza

(HU)

### KETTŐS KERTI NAPOZÓÁGY

Kezelési és biztonsági utalások

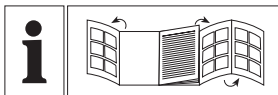

DE/AT/BE/CH	Bedienungs- und Sicherheitshinweise	Seite	7
GB/IE	Operation and safety notes	Page	12
FR/BE	Instructions d'utilisation et consignes de sécurité	Page	16
NL/BE	Bedienings- en veiligheidsinstructies	Pagina	22
PL	Wskazówki dotyczące obsługi i bezpieczeństwa	Strona	26
CZ	Pokyny pro obsluhu a bezpečnostní pokyny	Strana	31
SK	Pokyny pre obsluhu a bezpečnostné pokyny	Strana	35
ES	Instrucciones de utilización y de seguridad	Página	39
DK	Brugs- og sikkerhedsanvisninger	Side	44
IT	Indicazioni per l'uso e per la sicurezza	Pagina	48
HU	Kezelési és biztonsági utalások	Oldal	52

Sie benötigen / You need / Vous avez besoin de /  
 U hebt nodig / Potrzebujesz / Potřebujete / Potrebujete /  
 Usted necesita / Du skal bruge / È necessario / Amikre szüksége lesz:

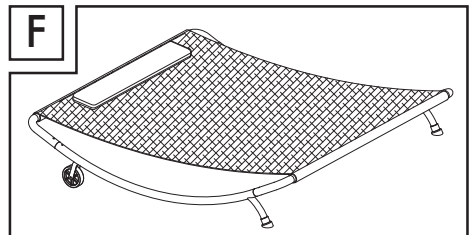
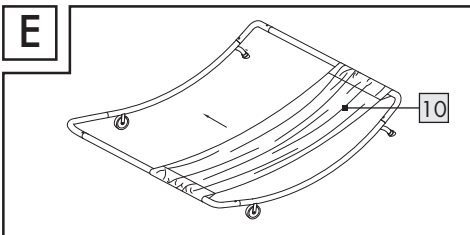
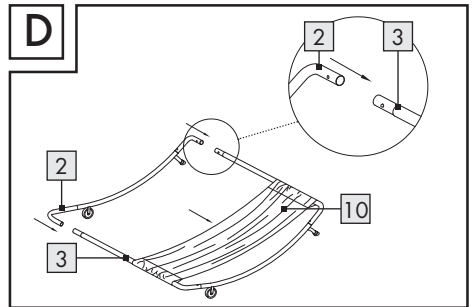
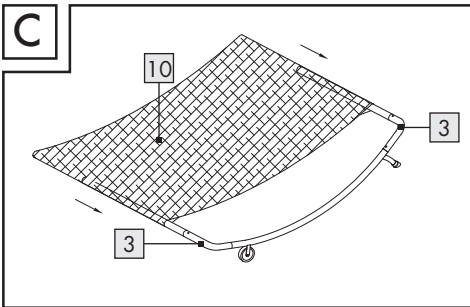
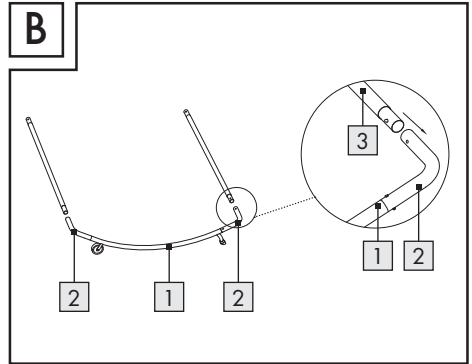
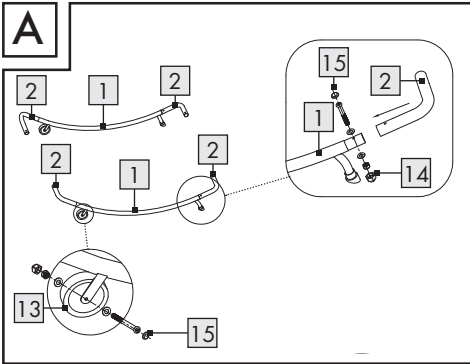
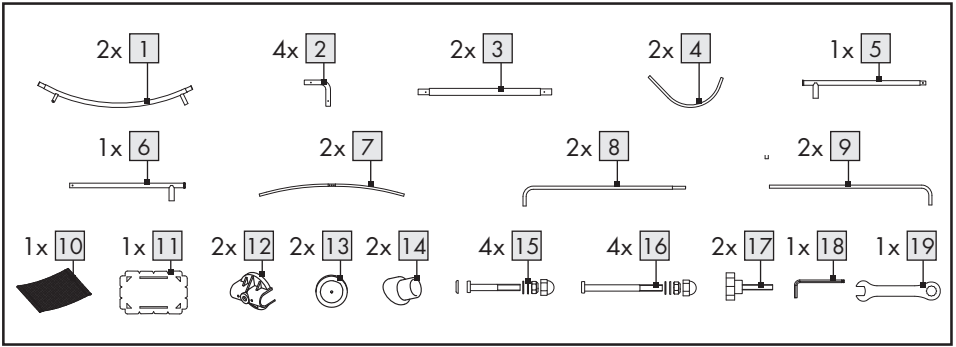
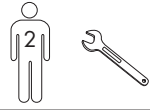

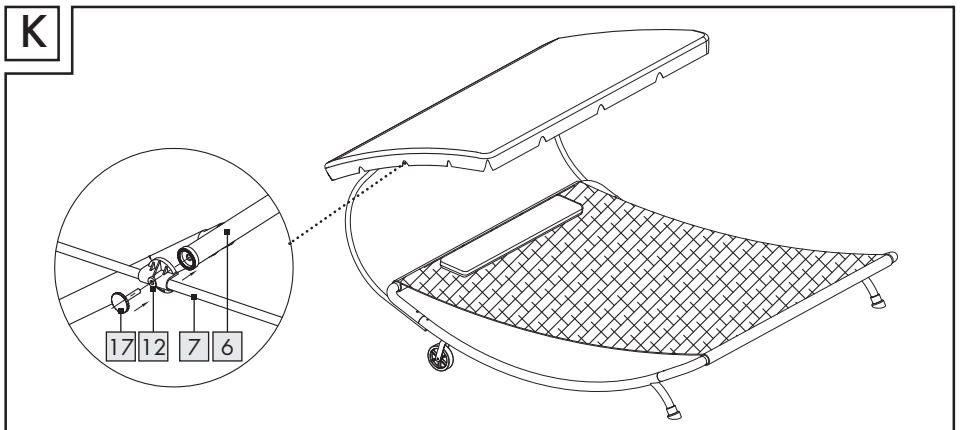
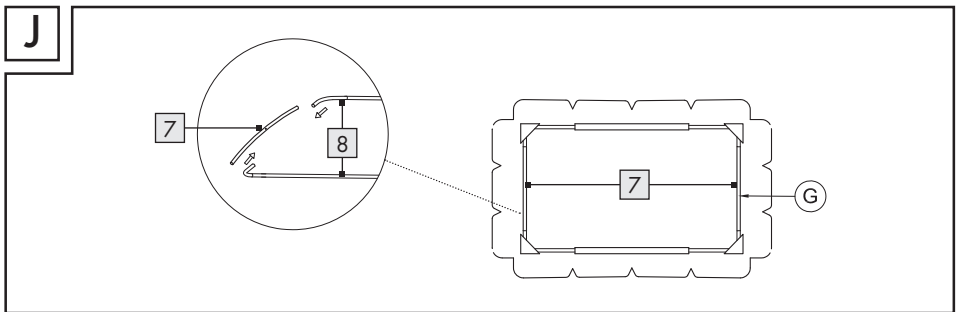
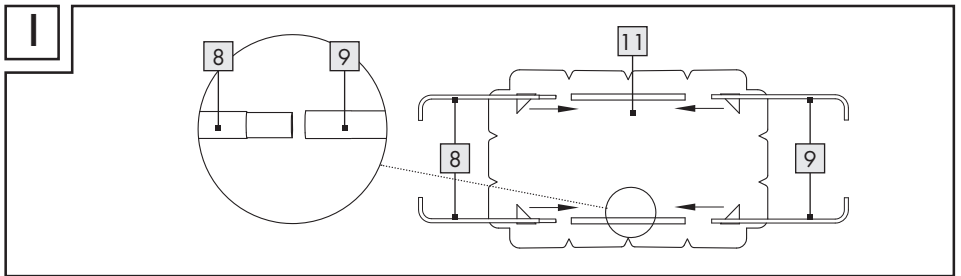
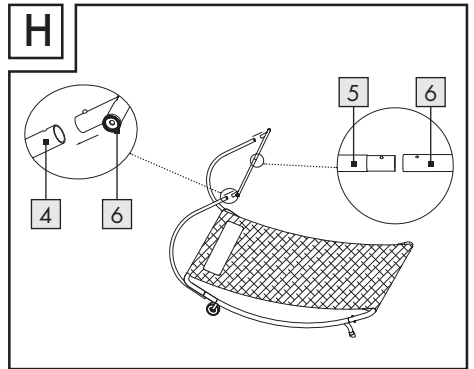
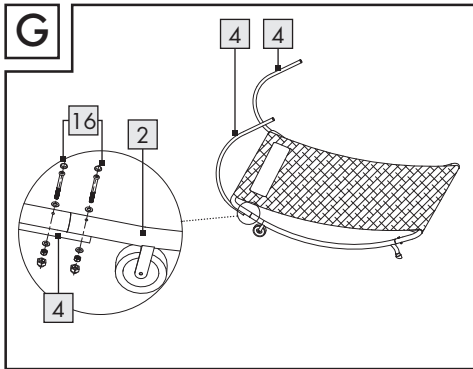

L

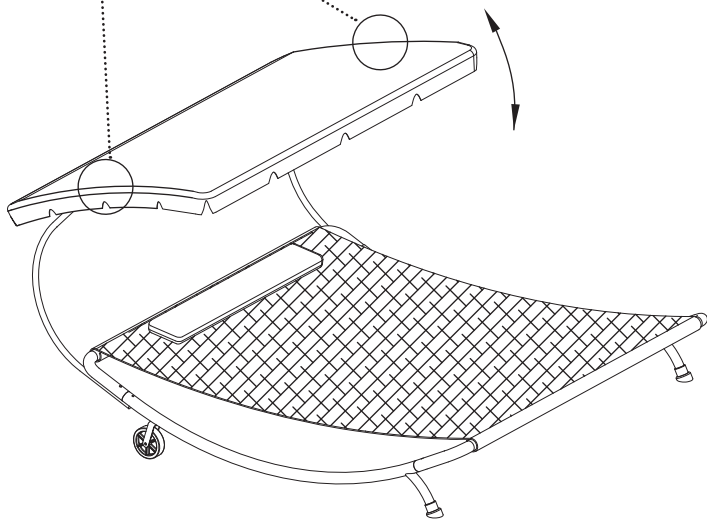
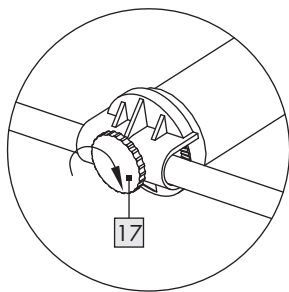
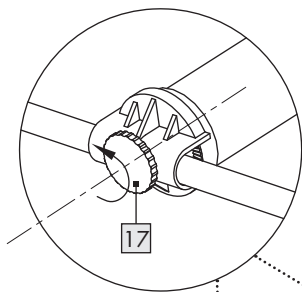
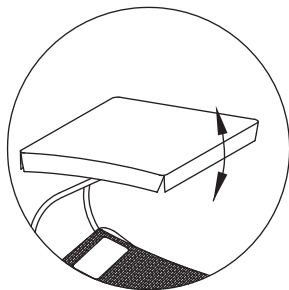
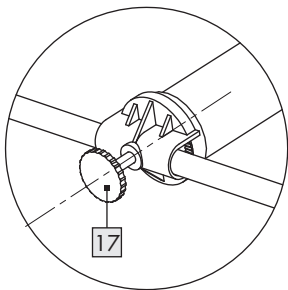

M

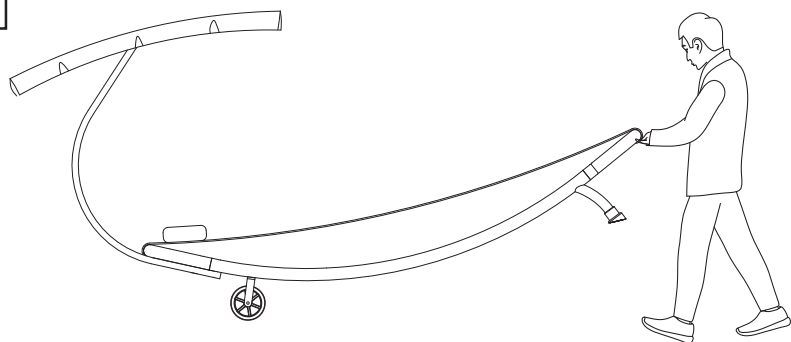

N

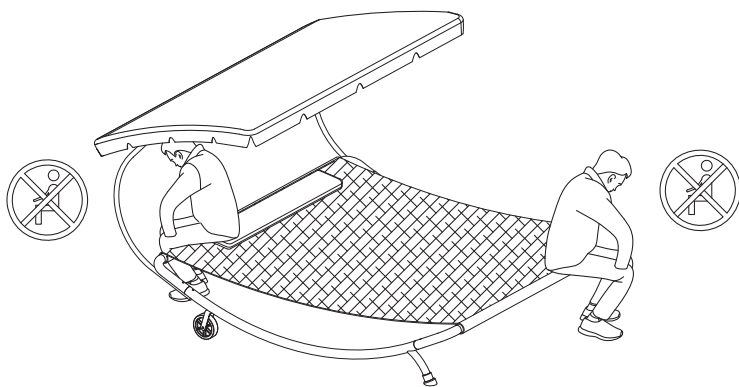

O

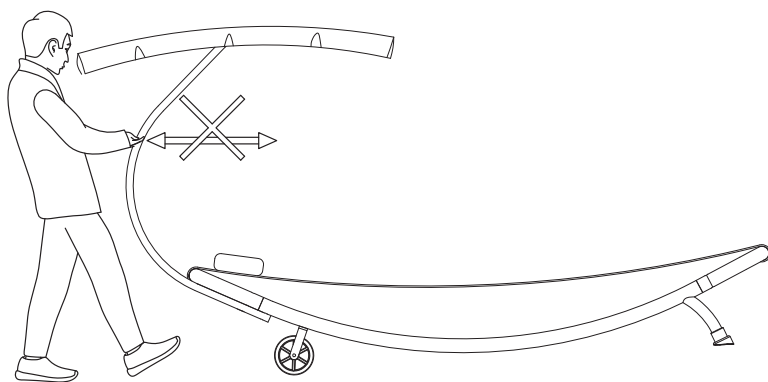

DE AT BE CH

**WICHTIG, FÜR SPÄTERE  
BEZUGNAHME AUFBEWAHREN:  
SORGFÄLTIG LESEN!**

GB IE

**IMPORTANT, RETAIN FOR FUTURE  
REFERENCE: READ CAREFULLY!**

FR BE

**IMPORTANT, À CONSERVER POUR  
CONSULTATION ULTÉRIEURE : À LIRE  
ATTENTIVEMENT !**

NL BE

**BELANGRIJK, BEWAAREN VOOR  
LATERE RAADPLEGING: ZORGVULDIG  
LEZEN!**

PL

**WAŻNE, ZACHOWAĆ DO  
PÓŹNIEJSZEGO UŻYTKU: UWAŻNIE  
PRZECZYTAĆ!**

CZ

**DŮLEŽITÉ, UCHOVEJTE PRO POZDĚJŠÍ  
POUŽITÍ: PEČLIVĚ SI PŘEČTĚTE!**

(SK)

**DÔLEŽITÉ, USCHOVAJTE PRE  
PRÍPAD POUŽITIA V BUDÚCNOSTI:  
DÔKLADNE SI PREČÍTAJTE POKYNY!**

(ES)

**IMPORTANTE: CONSERVAR PARA  
CONSULTAS POSTERIORES: LEER  
ATENTAMENTE.**

(DK)

**VIGTIGT, SKAL OPBEVARES TIL  
SENERE BRUG: SKAL LÆSES  
OMHYGGELIGT!**

(IT)

**IMPORTANTE: CONSERVARE PER  
EVENTUALI NECESSITÀ FUTURE:  
LEGGERE CON ATTENZIONE!**

(HU)

**FONTOS, KÉSŐBBI HIVATKOZÁSOK  
CÉ LJÁBÓL ŐRIZZE MEG: OLVASSA EL  
FIGYELMESEN!**

# **GARTEN-DOPPELIEGE**

## ● **Einleitung**

Wir beglückwünschen Sie zum Kauf Ihres neuen Produkts. Sie haben sich damit für ein hochwertiges Produkt entschieden. Machen Sie sich vor der ersten Inbetriebnahme mit dem Produkt vertraut. Lesen Sie hierzu aufmerksam die nachfolgende Bedienungsanleitung und die Sicherheitshinweise. Benutzen Sie das Produkt nur wie beschrieben und für die angegebenen Einsatzbereiche. Bewahren Sie diese Anleitung an einem sicheren Ort auf. Händigen Sie alle Unterlagen bei Weitergabe des Produktes an Dritte mit aus.

Sie können dieses und zahlreiche andere Handbücher unter [www.lidl-service.com](http://www.lidl-service.com) herunterladen und ansehen. Durch Scannen des QR-Codes werden Sie direkt auf die Lidl-Service-Website ([www.lidl-service.com](http://www.lidl-service.com)) weitergeleitet, wo Sie durch Eingabe der Artikelnummer (IAN) 509231\_2507 Ihre Bedienungsanleitung öffnen können.

## ● **Bestimmungsgemäßer Gebrauch**

Das Produkt ist für den privaten Gebrauch für Personen mit einem Maximalgewicht von 200 kg geeignet. Das Produkt ist nicht für den gewerblichen Gebrauch vorgesehen. Das Produkt wurde für den privaten Wohnbereich hergestellt.

## ● **Technische Daten**

Abmessungen

(ohne

Sonnenschutz): 198 x 180 x  
36,5 cm  
(L x B x H)

Max.

Belastbarkeit: 200 kg

Max

Personenzahl: 2



## **Sicherheitshinweise**

**BEWAHREN SIE DIESE ANLEITUNG GUT AUF! HÄNDIGEN SIE ALLE UNTERLAGEN BEI WEITERGABE DES PRODUKTS AN DRITTE EBENFALLS MIT AUS.**



## **! WARNUNG!**

### **LEBENS- UND UNFALLGEFAHR FÜR KLEINKINDER UND KINDER!**

Lassen Sie Kinder niemals unbeaufsichtigt mit dem Verpackungsmaterial. Es besteht Erstickungsgefahr.

- Montage durch einen Erwachsenen erforderlich! Wir empfehlen eine Montage durch 2 Personen, um Verletzungen und Sachschäden zu vermeiden.
- Achten Sie darauf, dass alle Teile – einschließlich des Sonnenschutzes – vollständig montiert sind, bevor Sie das Produkt benutzen.
- Überprüfen Sie das Produkt vor jeder Verwendung auf Beschädigung oder Verschleiß. Verwenden Sie das Produkt nur in einem einwandfreien Zustand. Verwenden Sie das Produkt nicht, wenn Schäden sichtbar sind oder vermutet werden.

- Stellen Sie das Produkt vor dem Gebrauch auf einem ebenen, festen Untergrund auf, andernfalls könnte das Produkt instabil werden und zur Seite fallen oder kippen. Dies kann zu Verletzungen oder Sachbeschädigung führen.
- Achten Sie vor der Benutzung des Produkts auf die richtige Stabilität.
- Es können maximal 2 Personen auf dem Produkt Platz nehmen. Belasten Sie das Produkt nicht darüber hinaus.
-  Beachten Sie die maximale Belastbarkeit von 200 kg. Wenn diese Gewichtsgrenze überschritten wird, kann dies zu Verletzungen und / oder Sachbeschädigung führen.
- Das Produkt ist kein Spielzeug und sollte nur unter Aufsicht von Erwachsenen verwendet werden.
- Stellen Sie sich nicht auf das Produkt.
- Verwenden Sie das Produkt nicht in der Nähe von offenem Feuer.
- Hängen Sie keine Gegenstände (z. B. Kleidung) an das Produkt.

- Sichern Sie das Produkt bei extremen Wetterbedingungen, z. B. bei starkem Wind.

### **⚠ GEFahr DER SACHBESCHÄDIGUNG!**

Wir haften nicht für Unfälle, die infolge der Nichtbeachtung der oben genannten Sicherheitshinweise oder durch falsche Handhabung auftreten.

- Setzen Sie sich nicht auf den Rand des Rahmens (Abb. N).
- Verwenden Sie die Halterung der Sonnenblende nicht als Griff (Abb. O).

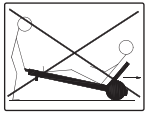

Heben oder bewegen Sie das Produkt nicht, wenn

Personen darauf sitzen.

### **● Reinigung und Pflege**

- Reinigen Sie das Produkt mit einem feuchten Tuch und einem milden Reinigungsmittel.
- Schützen Sie das Produkt vor Regen. Lassen Sie es bei Regen nicht draußen.
- Setzen Sie das Produkt nicht unnötig extremen Witterungsbedingungen wie extremen Temperaturen, Wind und Regen aus.

- Lagern Sie das Produkt in einem geschützten, trockenen Raum. Lagern Sie das trockene und saubere Produkt immer bei Raumtemperatur.

### **● Entsorgung**

Die Verpackung besteht aus umweltfreundlichen Materialien, die Sie über die örtlichen Recyclingstellen entsorgen können.

Möglichkeiten zur Entsorgung des ausgedienten Produkts erfahren Sie bei Ihrer Gemeinde- oder Stadtverwaltung.



Das Produkt inkl. Zubehör, die Anleitung und die Verpackungsmaterialien sind recyclebar und unterliegen einer erweiterten Herstellerverantwortung. Entsorgen Sie diese getrennt, den abgebildeten Info-tri (Sortierinformation) folgend, für eine bessere Abfallbehandlung.

Das Triman-Logo gilt nur für Frankreich.

## ● **Garantie**

Das Produkt wurde nach strengen Qualitätsrichtlinien hergestellt und vor der Auslieferung sorgfältig geprüft. Im Falle von Material- oder Herstellungsfehlern haben Sie gegenüber dem Verkäufer des Produkts gesetzliche Rechte. Ihre gesetzlichen Rechte werden in keiner Weise durch unsere unten aufgeführte Garantie eingeschränkt.

Die Garantie für dieses Produkt beträgt 3 Jahre ab Kaufdatum. Die Garantiezeit beginnt mit dem Kaufdatum. Bewahren Sie den Originalkaufbeleg an einem sicheren Ort auf, da dieses Dokument als Nachweis des Kaufs erforderlich ist.

Alle Schäden oder Mängel, die bereits zum Zeitpunkt des Kaufs vorhanden sind, müssen unverzüglich nach dem Auspacken des Produkts gemeldet werden.

Sollte das Produkt innerhalb von 3 Jahren ab Kaufdatum einen Material- oder Herstellungsfehler aufweisen, werden wir es – nach unserer Wahl – kostenlos für Sie reparieren oder ersetzen. Die Garantiezeit verlängert sich durch einen stattgegebenen Gewährleistungsanspruch nicht. Dies gilt auch für ersetzte und reparierte Teile.

Diese Garantie erlischt, wenn das Produkt beschädigt oder unsachgemäß verwendet oder gewartet wurde.

Die Garantie deckt Material- und Herstellungsfehler ab. Diese Garantie erstreckt sich weder auf Produktteile, die normalem Verschleiß unterliegen, und somit als Verschleißteile gelten (z. B. Batterien, Akkus, Schläuche, Farbpatronen), noch auf Schäden an zerbrechlichen Teilen, z. B. Schalter oder Teile aus Glas.

## **Abwicklung im Garantiefall**

Um eine schnelle Bearbeitung Ihres Anliegens zu gewährleisten, folgen Sie bitte den folgenden Hinweisen:

Bitte halten Sie für alle Anfragen den Kassenbon und die Artikelnummer (IAN 509231\_2507) als Nachweis für den Kauf bereit. Die Artikelnummer entnehmen Sie bitte dem Typenschild, einer Gravur, auf dem Titelblatt Ihrer Bedienungsanleitung (unten links) oder als Aufkleber auf der Rück- oder Unterseite des Produkts. Sollten Funktionsfehler oder sonstige Mängel auftreten, kontaktieren Sie zunächst die nachfolgend benannte Serviceabteilung telefonisch oder per E-Mail.

Ein als defekt erfasstes Produkt können Sie dann unter Beifügung des Kaufbelegs (Kassenbon) und der Angabe, worin der Mangel besteht und wann er aufgetreten ist, für Sie portofrei an die Ihnen mitgeteilte Service-Anschrift übersenden.

## **Service**

### **DE Service Deutschland**

Tel.: 0800 5435 111

E-Mail: [owim@lidl.de](mailto:owim@lidl.de)

### **AT Service Österreich**

Tel.: 0800 447744

E-Mail: [owim@lidl.at](mailto:owim@lidl.at)

### **BE Service Belgien**

Tél.: 0800 12089

E-Mail: [owim@lidl.be](mailto:owim@lidl.be)

### **CH Service Schweiz**

Tel.: 0800 56 44 33

E-Mail: [owim@lidl.ch](mailto:owim@lidl.ch)

# DOUBLE SUNLOUNGER

## ● Introduction

We congratulate you on the purchase of your new product. You have chosen a high quality product. Familiarise yourself with the product before using it for the first time. In addition, please carefully refer to the operating instructions and the safety advice below. Only use the product as instructed and only for the indicated field of application. Keep these instructions in a safe place. If you pass the product on to anyone else, please ensure that you also pass on all the documentation with it.

You can download and view this and numerous other manuals at [www.lidl-service.com](http://www.lidl-service.com). By scanning the QR code, you will be taken straight to the Lidl service website ([www.lidl-service.com](http://www.lidl-service.com)) where you can open your instruction manual by entering the article number (IAN) 509231\_2507.

## ● Intended use

This product is suitable for private use by persons with a maximum weight of 200 kg. This product is not intended for commercial purposes. This product was manufactured for private residential use.

## ● Technical data

Dimensions (sunroof excluded):	198 x 180 x 36.5 cm (L x W x H)
Maximum load:	200 kg
Max. No. of persons:	2



## Safety notices

KEEP THESE INSTRUCTIONS IN A SAFE PLACE! WHEN PASSING THIS PRODUCT ON TO OTHERS; PLEASE INCLUDE ALL THE DOCUMENTS.



**! WARNING!**  
**DANGER TO LIFE**

**AND RISK OF ACCIDENTS FOR INFANTS AND CHILDREN!** Never leave

children unsupervised with the packaging materials. The packaging material poses a suffocation hazard.

- Assembly to be carried out by a competent adult only. We recommend that 2 persons assemble the product together in order to avoid injuries or damage to people or the product.
- Make sure all parts including the sunshade are completely assembled before each use.
- Check the product for damage or wear before each use. Only use the product in good condition. Do not use the product if damage is visible or suspected.
- Before use, place the product on a level, firm surface, otherwise the product could become unstable and tip to the side and / or fall over. This can lead to injuries or damage.
- Verify the product is stable before use.
- The maximum seating is for 2 persons at a time. Do not exceed.
-  Observe the maximum load capacity of 200 kg. Exceeding this load limit may result in injuries and / or product damage.

- This product is not a toy and should be used under adult supervision.
- Do not stand on the product.
- Do not use the product close to a naked flame.
- Do not hang any objects (e.g. clothing) from the product.
- Secure the product in extreme weather, e.g. strong wind.

**⚠ RISK OF PROPERTY**

**DAMAGE!** We are not liable for accidents that occur as a result of non-observance of the above safety notes or through incorrect handling.

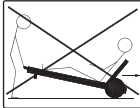
- Do not sit on the tip of the frame (fig. N).
- Do not use the canopy support as handle (fig. O).
-  Do not lift or move when people sitting on the product.

**● Cleaning and care**

- Clean the product with damp cloth and a mild detergent.
- Ensure the product is protected from rain. Do not leave in open when raining.

- Do not expose the product to extreme weather conditions such as extreme temperature, wind and rain.
- Store the product in a sheltered dry room. Always store the dry and clean product at room temperature.

## ● Disposal

The packaging is made entirely of recyclable materials, which you may dispose of at local recycling facilities.

Contact your local refuse disposal authority for more details of how to dispose of your worn-out product.



The product incl. accessories, manual and packaging materials are recyclable and are subject to extended producer responsibility. Dispose them separately, following the illustrated Info-tri (sorting information), for better waste treatment.

The Triman logo is valid in France only.

## ● Warranty

The product has been manufactured to strict quality guidelines and meticulously examined before delivery. In the event of material or manufacturing defects you have legal rights against the retailer of this product. Your legal rights are not limited in any way by our warranty detailed below.

The warranty for this product is 3 years from the date of purchase. The warranty period begins on the date of purchase. Keep the original sales receipt in a safe location as this document is required as proof of purchase.

Any damage or defects already present at the time of purchase must be reported without delay after unpacking the product.

Should the product show any fault in materials or manufacture within 3 years from the date of purchase, we will repair or replace it – at our choice – free of charge to you. The warranty period is not extended as a result of a claim being granted. This also applies to replaced and repaired parts.

This warranty becomes void if the product has been damaged, or used or maintained improperly.

The warranty covers material or manufacturing defects. This warranty does not cover product parts subject to normal wear and tear, thus considered consumables (e.g. batteries, rechargeable batteries, tubes, cartridges), nor damage to fragile parts, e.g. switches or glass parts.

### **Warranty claim procedure**

To ensure quick processing of your case, please observe the following instructions:

Please have the till receipt and the item number (IAN 509231\_2507) available as proof of purchase.

You will find the item number on the rating plate, an engraving, on the front page of the instructions for use (bottom left), or as a sticker on the rear or bottom of the product.

If functional or other defects occur, please contact the service department listed either by telephone or by e-mail.

You can return a defective product to us free of charge to the service address that will be provided to you. Ensure that you enclose the proof of purchase (till receipt) and information about what the defect is and when it occurred.

### **Service**

#### **GB Service Great Britain**

Tel.: 0800 404 7657

E-Mail: [owim@lidl.gb](mailto:owim@lidl.gb)

#### **IE Service Ireland**

Tel.: 1800 101010

E-Mail: [owim@lidl.ie](mailto:owim@lidl.ie)

## **CHAISE LONGUE DOUBLE**

### ● **Introduction**

Nous vous félicitons pour l'achat de votre nouveau produit. Vous avez opté pour un produit de grande qualité. Avant la première mise en service, vous devez vous familiariser avec toutes les fonctions du produit. Veuillez lire attentivement le mode d'emploi ci-dessous et les consignes de sécurité. N'utilisez le produit que pour l'usage décrit et les domaines d'application cités. Conserver ces instructions dans un lieu sûr. Si vous donnez le produit à des tiers, remettez-leur également la totalité des documents.

Vous pouvez télécharger et consulter ce manuel ainsi que de nombreux autres sur le site [www.lidl-service.com](http://www.lidl-service.com). En scannant le code QR, vous serez directement redirigé vers le site du service Lidl ([www.lidl-service.com](http://www.lidl-service.com)), où vous pourrez ouvrir votre manuel d'instructions en saisissant le numéro d'article (IAN) 509231\_2507.

### ● **Utilisation conforme aux prescriptions**

Le produit convient à un usage privé pour des personnes d'un poids maximal de 200 kg. Le produit n'est pas prévu pour une utilisation à des fins commerciales. Ce produit a été fabriqué pour une utilisation dans un espace de vie privé.

### ● **Données techniques**

Dimensions  
(sans protection  
solaire) :                    198 x 180 x  
   36,5 cm  
   (L x l x H)

Capacité de  
charge maxi :            200 kg  
Nombre max.  
de personnes :        2



### **Consignes de sécurité**

**CONSERVEZ BIEN CE DOCUMENT ! TRANSMETTEZ TOUS LES DOCUMENTS CONCERNANT LE PRODUIT LORSQUE VOUS LE DONNEZ À UN TIERS.**



## **⚠ AVERTISSEMENT !**

### **RISQUE MORTEL ET D'ACCIDENT POUR LES NOURRISSONS ET LES ENFANTS !**

Ne laissez jamais des enfants sans surveillance avec des matériaux d'emballage. Il existe un risque d'étouffement.

- Le montage doit être effectué par un adulte ! Nous recommandons que le montage soit effectué par deux personnes afin d'éviter les blessures et les dommages matériels.
- Veillez à ce que toutes les pièces - y compris la protection solaire - soient entièrement montées avant d'utiliser le produit.
- Avant chaque utilisation, vérifiez si le produit est endommagé ou usé. N'utilisez le produit que s'il est en parfait état. N'utilisez pas le produit si des dommages sont visibles ou suspectés.

- Avant d'utiliser le produit, placez-le sur une surface plane et solide. Dans le cas contraire, il pourrait devenir instable et tomber ou basculer sur le côté. Cela peut conduire à des blessures ou des dommages matériels.
- Assurez-vous de la bonne stabilité du produit avant de l'utiliser.
- Deux personnes au maximum peuvent prendre place sur le produit. Ne chargez pas le produit au-delà.
-  Respectez la capacité de charge maximale de 200 kg. Si ce seuil de poids est dépassé, cela peut entraîner des blessures et/ou des dommages matériels.
- Le produit n'est pas un jouet et doit être seulement utilisé sous la surveillance d'un adulte.
- Ne montez pas sur le produit.
- N'utilisez pas le produit à proximité d'un feu.
- N'accrochez pas d'objets (par ex. des vêtements) au produit.
- Sécurisez le produit contre des conditions météorologiques extrêmes comme par ex. en cas de vent violent.

## **⚠ RISQUE DE DÉGÂTS**

### **MATÉRIELS !**

Nous n'assumons aucune responsabilité pour des accidents survenant à la suite du non-respect des consignes de sécurité susmentionnées ou d'une mauvaise manipulation.

- Ne vous asseyez pas sur le bord du piètement (fig. N).
- N'utilisez pas la fixation du pare-soleil comme poignée (fig. O).

-  Ne soulevez pas et ne déplacez pas le produit lorsque des personnes sont assises dessus.

## **● Nettoyage et entretien**

- Nettoyez le produit avec un chiffon humide et un produit de nettoyage doux.
- Protégez le produit de la pluie. Ne le laissez pas dehors quand il pleut.
- N'exposez pas inutilement le produit à des conditions météorologiques extrêmes, telles que des températures extrêmes, le vent et la pluie.

- Stockez le produit dans un endroit protégé et sec. Conservez toujours le produit sec et propre à température ambiante.

## **● Mise au rebut**

L'emballage se compose de matières recyclables pouvant être mises au rebut dans les déchetteries locales.

Votre mairie ou votre municipalité vous renseigneront sur les possibilités de mise au rebut des produits usagés.



Le produit ainsi que les accessoires et les matériaux d'emballage sont recyclables et relèvent de la responsabilité élargie du producteur.

Éliminez-les séparément, en suivant l'Info-tri illustrée, dans l'intérêt d'un meilleur traitement des déchets.

Le logo Triman n'est valable qu'en France.

## ● **Garantie**

### **Article L217-16 du Code de la consommation**

Lorsque l'acheteur demande au vendeur, pendant le cours de la garantie commerciale qui lui a été consentie lors de l'acquisition ou de la réparation d'un bien meuble, une remise en état couverte par la garantie, toute période d'immobilisation d'au moins sept jours vient s'ajouter à la durée de la garantie qui restait à courir. Cette période court à compter de la demande d'intervention de l'acheteur ou de la mise à disposition pour réparation du bien en cause, si cette mise à disposition est postérieure à la demande d'intervention.

Indépendamment de la garantie commerciale souscrite, le vendeur reste tenu des défauts de conformité du bien et des vices rédhibitoires dans les conditions prévues aux articles L217-4 à L217-13 du Code de la consommation et aux articles 1641 à 1648 et 2232 du Code Civil.

### **Article L217-4 du Code de la consommation**

Le vendeur livre un bien conforme au contrat et répond des défauts

de conformité existant lors de la délivrance.

Il répond également des défauts de conformité résultant de l'emballage, des instructions de montage ou de l'installation lorsque celle-ci a été mise à sa charge par le contrat ou a été réalisée sous sa responsabilité.

### **Article L217-5 du Code de la consommation**

Le bien est conforme au contrat :

- 1° S'il est propre à l'usage habituellement attendu d'un bien semblable et, le cas échéant :
  - s'il correspond à la description donnée par le vendeur et posséder les qualités que celui-ci a présentées à l'acheteur sous forme d'échantillon ou de modèle ;
  - s'il présente les qualités qu'un acheteur peut légitimement attendre eu égard aux déclarations publiques faites par le vendeur, par le producteur ou par son représentant, notamment dans la publicité ou l'étiquetage ;

2° Ou s'il présente les caractéristiques définies d'un commun accord par les parties ou être propre à tout usage spécial recherché par l'acheteur, porté à la connaissance du vendeur et que ce dernier a accepté.

### **Article L217-12 du Code de la consommation**

L'action résultant du défaut de conformité se prescrit par deux ans à compter de la délivrance du bien.

### **Article 1641 du Code civil**

Le vendeur est tenu de la garantie à raison des défauts cachés de la chose vendue qui la rendent impropre à l'usage auquel on la destine, ou qui diminuent tellement cet usage que l'acheteur ne l'aurait pas acquise, ou n'en aurait donné qu'un moindre prix, s'il les avait connus.

### **Article 1648 1er alinéa du Code civil**

L'action résultant des vices rédhibitoires doit être intentée par l'acquéreur dans un délai de deux ans à compter de la découverte du vice.

Les pièces détachées indispensables à l'utilisation du produit sont disponibles pendant la durée de la garantie du produit.

Le produit a été fabriqué selon des critères de qualité stricts, et contrôlé consciencieusement avant sa livraison. En cas de défaut de matériau ou de fabrication, vous avez des droits légaux vis-à-vis du vendeur du produit. Vos droits légaux ne sont en aucun cas limités par notre garantie mentionnée ci-dessous.

La garantie de ce produit est de 3 ans à partir de la date d'achat. La période de garantie commence à la date d'achat. Conservez l'original de la preuve d'achat dans un endroit sûr car ce document est nécessaire pour prouver l'achat.

Tout dommage ou défaut déjà présent au moment de l'achat doit être signalé immédiatement après le déballage du produit.

Si le produit présente un défaut de matériau ou de fabrication dans les 3 ans qui suivent la date d'achat, nous le réparerons ou le remplacerons - à notre choix - gratuitement pour vous. La période de garantie n'est pas prolongée par une demande de garantie acceptée. Cette mesure s'applique

également pour les pièces remplacées et réparées.

Cette garantie est annulée si le produit a été endommagé ou utilisé ou entretenu de manière incorrecte.

La garantie couvre les défauts de matériels et de fabrication.

Cette garantie ne couvre pas les pièces du produit soumises à une usure normale, et qui sont donc considérées comme des pièces d'usure (par exemple les piles, les piles rechargeables, tuyaux, les cartouches d'encre), ni les dommages aux pièces fragiles, par exemple les interrupteurs ou les pièces en verre.

### **Faire valoir sa garantie**

Pour garantir la rapidité d'exécution de la procédure de garantie, veuillez respecter les indications suivantes :

Veuillez conserver le ticket de caisse et la référence du produit (IAN 509231\_2507) à titre de preuve d'achat pour toute demande.

Le numéro de référence de l'article est indiqué sur la plaque d'identification, gravé sur la page de titre de votre manuel (en bas à gauche) ou sur un autocollant apposé sur la face arrière ou inférieure du produit.

En cas de dysfonctionnement du produit, ou de tout autre défaut, contactez en premier lieu le service après-vente par téléphone ou par e-mail aux coordonnées indiquées ci-dessous.

Vous pouvez alors envoyer franco de port tout produit considéré comme défectueux au service clientèle indiqué, accompagné de la preuve d'achat (ticket de caisse) et d'une description écrite du défaut avec mention de sa date d'apparition.

### **Service après-vente**

#### **(FR) Service après-vente France**

Tél.: 0800 919 270

E-Mail: [owim@lidl.fr](mailto:owim@lidl.fr)

#### **(BE) Service après-vente Belgique**

Tél.: 0800 12089

E-Mail: [owim@lidl.be](mailto:owim@lidl.be)

## **DUBBEL LIGBED TUIN**

### ● **Inleiding**

Hartelijk gefeliciteerd met de aankoop van uw nieuwe product. U hebt voor een hoogwaardig product gekozen. Maak u voor de eerste ingebruikname vertrouwd met het product. Lees hiervoor aandachtig de volgende gebruiksaanwijzing en de veiligheidsvoorschriften. Gebruik het product alleen zoals beschreven en voor de aangegeven toepassingsgebieden. Bewaar deze gebruiksaanwijzing op een veilige plek. Geef, wanneer u het product doorgeeft aan derden, ook alle documenten mee.

Je kunt deze en vele andere handleidingen downloaden en bekijken op [www.lidl-service.com](http://www.lidl-service.com). Door de QR-code te scannen, kom je meteen op de Lidl service website ([www.lidl-service.com](http://www.lidl-service.com)) waar je jouw gebruiksaanwijzing kunt openen door het artikelnummer (IAN) 509231\_2507 in te voeren.

### ● **Beoogd gebruik**

Het product is geschikt voor privégebruik voor personen met een maximaal gewicht van 200 kg. Dit product is niet bestemd voor commercieel gebruik. Het product is vervaardigd voor privégebruik thuis.

### ● **Technische gegevens**

Afmetingen  
(zonder  
zonnebescherming): 198 x 180 x  
36,5 cm  
(L x B x H)

Max.  
belasting: 200 kg

Max.  
aantal personen: 2



### **Veiligheidsaanwijzingen**

**BEWAAR DEZE HANDLEIDING GOED! ALS U HET PRODUCT AAN EEN DERDE DOORGEeft, OVERHANDIG DAN OOK ALLE HIERBIJ BEHORENDE DOCUMENTATIE.**



## **⚠ WAARSCHUWING!**

### **LEVENS- GEVAAR EN GEVAAR VOOR ONGEVALLLEN VOOR (KLEINE) KINDEREN!**

Laat kinderen nooit zonder toezicht achter met het verpakkingsmateriaal. Er bestaat verstikkingsgevaar.

- Montage door een volwassene vereist! Wij raden een montage door 2 personen aan om letsel en materiële schade te vermijden.
- Let erop dat alle onderdelen – inclusief de zonnebescherming – volledig gemonteerd zijn voordat u het product gebruikt.
- Controleer het product voor elk gebruik op beschadigingen of slijtage. Gebruik het product alleen in perfecte staat. Gebruik het product niet als schade zichtbaar is of vermoed wordt.
- Zet het product voor gebruik op een effen, stabiele ondergrond, anders kan het product instabiel worden en naar de zijkant vallen of kantelen. Dit kan leiden tot verwondingen of materiële schade.
- Let voor het gebruiken van het product op de juiste stabiliteit.

- Er kunnen maximaal 2 personen op het product plaatsnemen. Belast het product niet meer dan dat.



- Houd rekening met een maximale belasting van 200 kg. Als deze gewichtsgrens overschreden wordt, kan dat tot letsel en/of materiële schade leiden.
- Het product is geen speelgoed en mag uitsluitend onder toezicht van volwassenen worden gebruikt.
- Ga nooit op het product staan.
- Gebruik het product niet in de buurt van open vuur.
- Hang geen voorwerpen (bijv. kleding) op aan het product.
- Beveilig het product onder extreme weersomstandigheden, bijv. bij sterke wind.

### **⚠ GEVAAR VOOR MATERIËLE SCHADE!**

We zijn niet aansprakelijk voor ongelukken als gevolg van het niet opvolgen van de bovengenoemde veiligheidsaanwijzingen of door onjuist gebruik.

- Ga niet op de rand van het frame zitten (afb. N).
- Gebruik de houder van het zonnescerm niet als greep (afb. O).

-  Til of beweeg het product niet als er personen op zitten.

## ● Schoonmaken en onderhoud

- Reinig het product met een vochtig doekje en een mild schoonmaakmiddel.
- Bescherm het product tegen regen. Laat het bij regen niet buiten.
- Stel het product niet onnodig bloot aan extreme weersomstandigheden, zoals extreme temperaturen, wind en regen.
- Bewaar het product in een beschermde, droge ruimte. Bewaar het droge en schone product altijd bij kamertemperatuur.

## ● Afvoer

De verpakking bestaat uit milieuvriendelijke grondstoffen die u via de plaatselijke recyclingcontainers kunt afvoeren. Informatie over de mogelijkheden om het uitgediende product na gebruik te verwijderen, verstrekt uw gemeentelijke overheid.



Het product, waaronder het toebehoren, en de verpakkingsmaterialen kunnen worden gerecycled en zijn onderhevig aan een uitgebreide verantwoordelijkheid van de fabrikant.

Gooi ze apart weg, overeenkomstig de aangegeven Info-tri (informatie over afvalscheiding), voor een beter afvalbeheer.

Het Triman-logo geldt alleen voor Frankrijk.

## ● Garantie

Het product werd volgens strenge kwaliteitsrichtlijnen gemaakt en voor de uitlevering zorgvuldig gecontroleerd. In geval van materiaal- of fabricagefouten hebt u tegenover de verkoper van het product wettelijke rechten. Uw wettelijke rechten worden op geen enkele manier door onze hieronder vermelde garantie beperkt.

De garantie voor dit product bedraagt 3 jaar vanaf aankoopdatum. De garantieperiode gaat in op de datum van aankoop. Bewaar het originele bewijs van aankoop op een veilige plek aangezien dit document nodig is als bewijs.

Alle beschadigingen of gebreken die reeds op het moment van aankoop aanwezig zijn, moeten meteen na het uitpakken van het product worden gemeld.

Mocht het product binnen 3 jaar na aankoopdatum een materiaal- of fabricagefout vertonen, zullen wij het – naar onze keuze – gratis voor u repareren of vervangen. De garantieperiode wordt door een plaatsgevonden garantieverlening niet verlengd. Dit geldt ook voor vervangen en gerepareerde onderdelen.

Deze garantie vervalt als het product werd beschadigd of onjuist is gebruikt of onderhouden.

De garantie dekt materiaal- en fabricagefouten af. Deze garantie dekt geen productonderdelen die aan normale slijtage onderhevig zijn en daarom als verbruiksartikelen worden beschouwd (bv. batterijen, oplaadbare batterijen, slangen, inktpatronen), noch dekt zij schade aan breekbare onderdelen, bv. schakelaars of onderdelen die van glas zijn gemaakt.

## **Afwikkeling in geval van garantie**

Om een snelle afhandeling van uw reclamatie te waarborgen dient u de volgende instructies in acht te

nemen:

Houd bij alle vragen alstublieft de kassabon en het artikelnummer (IAN 509231\_2507) als bewijs van aankoop bij de hand.

Het artikelnummer vindt u op de typeplaat, ingegraveerd, op het titelblad van uw handleiding (linksonder) of als sticker op de achter- of onderzijde.

Wanneer er storingen in de werking of andere gebreken optreden, dient u eerst telefonisch of per e-mail contact met de onderstaande service-afdeling op te nemen.

Een als defect geregistreerd product kunt u dan samen met uw aankoopbewijs (kassabon) en vermelding van de concrete schade alsmede het tijdstip van optreden voor u franco aan het u meegedeelde servicepunt verzenden.

### **Service**

#### **(NL) Service Nederland**

Tel.: 0800 0249630

E-Mail: [owim@lidl.nl](mailto:owim@lidl.nl)

#### **(BE) Service België**

Tel.: 0800 12089

E-Mail: [owim@lidl.be](mailto:owim@lidl.be)

## **LEZAK OGRODOWY PODWOJNY**

### ● **Wstęp**

Gratulujemy Państwu zakupu nowego produktu. Zdecydowali się Państwo na zakup produktu najwyższej jakości. Przed uruchomieniem urządzenia po raz pierwszy zapoznaj się z nim. W tym celu przeczytaj uważnie poniższą instrukcję obsługi oraz wskazówki dotyczące bezpieczeństwa. Produkt należy użytkować w sposób tu opisany i zgodnie z określonym zakresem zastosowania. Należy przechowywać tę instrukcję w bezpiecznym miejscu. Przekazując produkt innej osobie, należy również przekazać wszystkie dokumenty.

Tą i wiele innych instrukcji można pobrać i wyświetlić na stronie [www.lidl-service.com](http://www.lidl-service.com). Zeskanowanie kodu QR spowoduje przejście bezpośrednio do strony internetowej serwisu Lidl ([www.lidl-service.com](http://www.lidl-service.com)), gdzie można otworzyć instrukcję obsługi, wprowadzając numer artykułu (IAN) 509231\_2507.

### ● **Używać zgodnie z przeznaczeniem**

Produkt jest przeznaczony do użytku prywatnego dla osób o maksymalnej wadze 200 kg. Produkt nie jest przeznaczony do użytku komercyjnego. Produkt jest przeznaczony do użytku w prywatnych obszarach mieszkalnych.

### ● **Dane techniczne**

Wymiary (bez osłony przeciwśłonecznej):	198 x 180 x 36,5 cm (dł. x szer. x wys.)
Maks. nośność:	200 kg
Maks. liczba osób:	2



### **Instrukcje bezpieczeństwa**

**INSTRUKCJĘ NALEŻY ZACHOWAĆ! W PRZYPADKU PRZEKAZYWANIA PRODUKTU OSOBOM TRZECIM NALEŻY DOŁĄCZAĆ DO NIEGO CAŁĄ DOKUMENTACJĘ.**



## **! OSTRZEŻENIE!** **ZAGROŻENIE ŻYCIA**

### **I NIEBEZPIECZEŃSTWO WYPADKÓW DLA NIEMOWLĄT I MAŁYCH DZIECI!**

- Nigdy nie pozostawiać małych dzieci bez nadzoru w pobliżu materiałów pakunkowych. Istnieje ryzyko uduszenia.
- Wymagany montaż przez osobę dorosłą! Zalecamy montaż w dwie osoby, aby uniknąć obrażeń i szkód materialnych.
- Przed użyciem produktu upewnić się, że wszystkie części, w tym osłona przeciwstoneczna, są całkowicie zmontowane.
- Przed każdym użyciem należy sprawdzić produkt pod kątem uszkodzeń lub zużycia. Produkt może być używany tylko w stanie idealnym. Nie używać produktu, jeśli jest uszkodzony lub istnieje podejrzenie uszkodzenia.

- Przed użyciem produkt należy postawić na równym, twardym podłożu. W przeciwnym razie produkt może być niestabilny i upaść lub przewrócić się na bok. Może to spowodować obrażenia lub uszkodzenie mienia.
- Przed użyciem produktu upewniać się, że jest wystarczająco stabilny.
- Na produkcie mogą siedzieć maksymalnie dwie osoby. Nie należy dodatkowo obciążać produktu.
-  Przestrzegać maksymalnej nośności wynoszącej 200 kg. Przekroczenie tego limitu wagi może spowodować obrażenia ciała i/lub uszkodzenie mienia.
- Produkt nie jest zabawką i można z niego korzystać wyłącznie pod nadzorem osoby dorosłej.
- Nigdy nie stawać na produkcie.
- Nie używać produktu w pobliżu otwartego ognia.
- Nie wieszać na produkcie żadnych przedmiotów (np. odzieży).
- Zabezpieczać produkt podczas ekstremalnych warunkach pogodowych, np. przy silnym wietrze.

## **⚠ NIEBEZPIECZEŃSTWO SZKÓD MATERIALNYCH!**

Nie ponosimy odpowiedzialności za wypadki powstałe w wyniku nieprzestrzegania powyższych instrukcji bezpieczeństwa lub niewłaściwej obsługi.

- Nie siadać na krawędzi ramy (rys. N).
- Nie używać wspornika osłony przeciwstónczej jako uchwytu (rys. O).

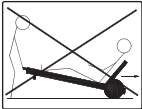
-  Nie podnosić ani nie przesuwając produktu, gdy siedzą na nim ludzie.

## **● Czyszczenie i konserwacja**

- Produkt należy czyścić wilgotną szmatką i delikatnym detergentem.
- Chronić produkt przed deszczem. Nie zostawiać go na zewnątrz, gdy pada deszcz.
- Nie narażać niepotrzebnie produktu na działanie ekstremalnych warunków atmosferycznych, takich jak ekstremalne temperatury, wiatr i deszcz.

- Produkt przechowywać w zabezpieczonym i suchym miejscu. Produkt należy przechowywać zawsze w stanie suchym i czystym w temperaturze pokojowej.

## **● Utylizacja**

Opakowanie wykonane jest z materiałów przyjaznych dla środowiska, które można przekazać do utylizacji w lokalnym punkcie przetwarzania surowców wtórnych.

Informacji na temat możliwości utylizacji wyeksploatowanego produktu udziela urząd gminy lub miasta.



Produkt, w tym akcesoria i materiały opakowaniowe, nadają się do recyklingu i podlegają rozszerzonej odpowiedzialności producenta.

Wyrzucić je osobno, zgodnie z ilustracją przedstawiającą informacje o sortowaniu, aby zapewnić lepszą utylizację odpadów.

Logo Triman jest ważne tylko dla Francji.

## ● **Gwarancja**

Produkt został wyprodukowany zgodnie z surowymi wytycznymi dotyczącymi jakości i dokładnie przetestowane przed dostawą. W przypadku wad materiałowych lub produkcyjnych przysługują Państwu prawa ustawowe wobec sprzedawcy produktu. Państwa prawa ustawowe nie są w żaden sposób ograniczone przez naszą gwarancję przedstawioną poniżej.

Gwarancja na ten produkt wynosi 3 lata od daty zakupu. Okres gwarancji rozpoczyna się od daty zakupu. Proszę przechowywać oryginalny rachunek w bezpiecznym miejscu, ponieważ ten dokument jest wymagany jako dowód zakupu.

Wszelkie uszkodzenia lub wady obecne już w momencie zakupu należy zgłosić niezwłocznie po rozpakowaniu produktu.

Jeżeli w ciągu 3 lat od daty zakupu produkt wykaże wady materiałowe lub produkcyjne, to – według naszego uznania – bezpłatnie go naprawimy lub wymienimy. Okres gwarancji nie ulega przedłużeniu o przyznane roszczenie gwarancyjne. Dotyczy to również wymienionych i naprawionych części.

Niniejsza gwarancja traci ważność, jeśli produkt został uszkodzony, był niewłaściwie użytkowany lub konserwowany.

Gwarancja obejmuje wady materiałowe i produkcyjne. Niniejsza gwarancja nie obejmuje części produktu, które podlegają normalnemu zużyciu i dlatego są uważane za części zużywalne (np. baterie, akumulatory, węże, wkłady atramentowe), ani nie obejmuje uszkodzeń części delikatnych, np. przetłaczników lub części wykonanych ze szkła.

Zgodnie z Kodeksem Cywilnym art. 581 §1 wraz z wymianą urządzenia lub ważnej części czas gwarancji rozpoczyna się na nowo.

## **Sposób postępowania w przypadku naprawy gwarancyjnej**

Aby zapewnić szybkie rozpatrzenie Państwa wniosku, prosimy stosować się do następujących wskazówek:

Przed skontaktowaniem się z działem serwisowym należy przygotować paragon i numer artykułu (IAN 509231\_2507) jako dowód zakupu.

Numery artykułów można znaleźć na tabliczce znamionowej, na grawerunku, na stronie tytułowej jego instrukcji (na dole po lewej stronie) lub jako naklejkę na stronie odwrotnej lub spodniej.

W razie wystąpienia błędów w działaniu lub innych wad, należy skontaktować się najpierw z wymienionym poniżej działem serwisowym telefonicznie lub pocztą elektroniczną.

Produkt uznany za uszkodzony można następnie z dołączeniem dowodu zakupu (paragonu) i podaniem, na czym polega wada i kiedy wystąpiła, przesać bezpłatnie na podany Państwu adres serwisu.

## **Serwis**

 **Serwis Polska**

Tel.: 223974996

E-Mail: [owim@lidl.pl](mailto:owim@lidl.pl)

# **DVOJITÉ ZAHRADNÍ LEHÁTKO**

## ● **Úvod**

Blahopřejeme Vám ke koupi nového výrobku. Rozhodli jste se pro kvalitní výrobek. Před prvním uvedením do provozu se seznamte s výrobkem. K tomu si pozorně přečtěte následující návod k obsluze a bezpečnostní pokyny. Používejte výrobek jen popsáním způsobem a pouze pro uvedené oblasti použití. Uchovejte si tento návod na bezpečném místě. Všechny podklady vydejte při předání výrobku i třetí osobě.

Tento a další návody si můžete stáhnout a prohlédnout na stránkách [www.lidl-service.com](http://www.lidl-service.com). Po naskenování QR kódu budete přeměrováni přímo na stránky Lidl service ([www.lidl-service.com](http://www.lidl-service.com)) na kterých si můžete po zadání čísla výrobku (IAN) 509231\_2507 otevřít příslušný návod k obsluze.

## ● **Užívání ke stanovenému účelu**

Výrobek je vhodný pro soukromé použití pro osoby s maximální hmotností 200 kg. Výrobek není určen pro komerční použití. Tento výrobek byl vyroben pro soukromou obytnou zónu.

## ● **Technické údaje**

Rozměry  
(bez ochrany  
proti slunci): 198 x 180 x  
36,5 cm  
(D x Š x V)

Max.  
nosnost: 200 kg  
Max  
Počet osob: 2



## **Bezpečnostní pokyny**

**TENTO NÁVOD DOBŘE  
USCHOVEJTE! PŘI PŘEDÁNÍ  
VÝROBKU TŘETÍM OSOBÁM  
PŘEDEJTE ROVNĚŽ VEŠKERÉ  
PODKLADY.**



## **VAROVÁNÍ!** **NEBEZPEČÍ SMRTI**

### **A NEHOD PRO BATOLATA A DĚTI!**

- Nikdy nenechtejte děti bez dozoru s obalovým materiálem. Existuje nebezpečí udušení.
- Vyžaduje se montáž dospělou osobou! Doporučujeme montáž 2 osobami, aby nedošlo ke zranění a poškození majetku.
- Před použitím výrobku se ujistěte, že jsou všechny díly – včetně ochrany proti slunci – zcela smontovány.
- Před každým použitím výrobek zkontrolujte na poškození nebo opotřebení. Používejte výrobek jen v bezvadném stavu. Výrobek nepoužívejte, pokud jsou poškození viditelná nebo se dají předpokládat.
- Před použitím postavte výrobek na rovný, pevný povrch, jinak by se mohl stát nestabilním a spadnout nebo se převrátit na stranu. To může vést k zranění osob nebo věcná poškození.
- Před použitím výrobku zajistěte správnou stabilitu.
- Na výrobku je místo maximálně pro 2 osoby. Výrobek přes to nezatěžujte.



Dodržujte maximální nosnosti 200 kg.

Překročení tohoto limitu hmotnosti může způsobit zranění osob a/nebo poškození věcí.

- Výrobek není hračka a měl by být používán pod dozorem dospělých.
- Nestavte se na výrobek.
- Nepoužívejte výrobek v blízkosti otevřeného ohně.
- Na výrobek nezavěšujte žádné předměty (např. oděvy).
- Zajistěte výrobek v extrémních povětrnostních podmínkách, například při silném větru.

### **VAROVÁNÍ!** **NEBEZPEČÍ POŠKOZENÍ VĚCÍ!**

Neneseme odpovědnost za nehody, ke kterým dojde v důsledku nedodržení výše uvedených bezpečnostních pokynů nebo v důsledku nesprávné manipulace.

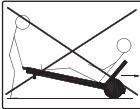
- Nesedejte si na okraj rámu (obr. N).
- Nepoužívejte držák sluneční clony jako rukojeť (obr. O).
-  Výrobek nezvedejte ani s ním nehýbejte, pokud na něm sedí osoby.

## ● Čištění a péče

- Výrobek čistěte lehce navlhčeným hadříkem a jemným čisticím prostředkem.
- Chraňte výrobek proti dešti. Nenechávejte jej venku, když prší.
- Nevystavujte výrobek zbytečně extrémním povětrnostním podmínkám, jako jsou extrémní teploty, vítr a déšť.
- Skladujte výrobek v chráněném a suchém prostoru. Skladujte suchý a čistý výrobek vždy při pokojové teplotě.

## ● Zlikvidování

Obal se skládá z ekologických materiálů, které můžete zlikvidovat prostřednictvím místních sběrů recyklovatelných materiálů.

O možnostech likvidace vysloužilých zařízení se informujte u správy vaší obce nebo města.



Výrobek vč. příslušenství a obalové materiály jsou recyklovatelné a podléhají rozšířené odpovědnosti výrobce.

Likvidujte je odděleně podle ilustrovaných Info-tri (informace o třídění), abyste mohli lépe nakládat s odpady.

Logo Triman platí jen pro Francii.

## ● Záruka

Výrobek byl vyroben podle přísných směrnic kvality a před dodáním pečlivě otestován.

V případě materiálních nebo výrobních vad máte zákonná práva vůči prodejci výrobku.

Vaše zákonná práva nejsou níže uvedenou zárukou nijak omezená.

Záruka na tento výrobek je 3 roky od data zakoupení. Záruční doba začíná dnem zakoupení. Originál dokladu o zakoupení si uschovejte na bezpečném místě, protože tento doklad je vyžadován jako doklad o koupi.

Jakékoli poškození nebo závady, které se vyskytly již v okamžiku nákupu, musí být nahlášeny ihned po vybalení výrobku.

Pokud se u výrobku během 3 let od data zakoupení projeví vada materiálu nebo výrobní vada, pak vám ho podle naší volby bezplatně opravíme nebo vyměníme. Záruční doba se po uznané reklamaci neprodłużuje. To platí také pro vyměněné a opravené díly.

Tato záruka je neplatná, pokud byl výrobek poškozený nebo nesprávně používaný anebo udržovaný.

Záruka se kryje na materiálové a výrobní vady. Tato záruka se nevztahuje na díly výrobku, které jsou vystaveny běžnému opotřebení, a proto je lze považovat za spotřební díly (např. baterie, akumulátory, hadice, inkoustové patrony) nebo na poškození křehkých součástí, jako jsou např. spínače nebo díly, které jsou vyrobeny ze skla.

## **Postup v případě uplatňování záruky**

Pro zajištění rychlého zpracování Vašeho případu se řiďte následujícími pokyny:

Pro všechny požadavky si připravte pokladní stvrzenku a číslo artiklu (IAN 509231\_2507) jako doklad o zakoupení.

Číslo artiklu najdete na typovém štítku, gravuře, titulní stránce návodu (vlevo dole) nebo na nálepce na zadní nebo spodní straně.

V případě poruch funkce nebo jiných závad nejdříve kontaktujte, telefonicky nebo e-mailem, v následujícím textu uvedené servisní oddělení.

Výrobek registrovaný jako vadný potom můžete s přiloženým dokladem o zakoupení (pokladní stvrzenkou) a údaji k závadě a kdy k ní došlo, bezplatně zaslat na adresu servisu, která Vám byla sdělena.

### **Servis**

** Servis Česká republika**

Tel.: 800 143 873

E-Mail: [owim@lidl.cz](mailto:owim@lidl.cz)

# **DVOJITÉ ZÁHRADNÉ LEŽADLO**

## ● **Úvod**

Blahoželáme Vám ku kúpe Vášho nového výrobku. Kúpou ste sa rozhodli pre vysoko kvalitný produkt. Pred prvým uvedením do prevádzky sa oboznámte s výrobkom. Za týmto účelom si pozorne prečítajte nasledujúci návod na obsluhu a bezpečnostné pokyny. Výrobok používajte iba v súlade s popisom a v uvedených oblastiach používania. Tento návod uschovajte na bezpečnom mieste. Ak výrobok odovzdáte ďalšej osobe, priložte k nemu aj všetky podklady.

Tento a mnohé ďalšie návody si môžete stiahnuť a prezrieť na stránke [www.lidl-service.com](http://www.lidl-service.com). Po naskenovaní QR kódu sa dostanete priamo na stránku [www.lidl-service.com](http://www.lidl-service.com), kde si po zadaní čísla (IAN) 509231\_2507 môžete otvoriť svoj návod na obsluhu.

## ● **Používanie v súlade s určením**

Produkt je vhodný na súkromné použitie pre osoby s maximálnou hmotnosťou 200 kg. Produkt nie je určený na komerčné použitie. Produkt je vyrobený pre súkromné obytné priestory.

## ● **Technické údaje**

Rozmery  
(bez  
slnecnej clony): 198 x 180 x  
36,5 cm  
(D x Š x V)

Max.  
nosnosť: 200 kg

Max.  
počet osôb: 2



## **Bezpečnostné upozornenia**

**TENTO NÁVOD SI DOBRE USCHOVAJTE! PRI ODOVZDANÍ PRODUKTU TRETÍM OSOBÁM PRILOŽTE KOMPLETNÚ DOKUMENTÁCIU.**



## **! VÝSTRAHA!** **NEBEZPEČENSTVO**

### **OHROZENIA ŽIVOTA A NEBEZPEČENSTVO ÚRAZU PRE BATOLÁTA A DETI!**

- Nikdy nenechávajte deti bez dozoru s obalovým materiálom. Hrozí nebezpečenstvo zadusenia.
- Montáž musia vykonať dospelé osoby! Odporúčame, aby produkt montovali 2 osoby, pretože sa tým zabráni poraneniam a vecným škodám.
- Dbajte na to, aby boli všetky diely – vrátane ochrany pred slnkom – úplne namontované pred tým, ako začnete produkt používať.
- Pred každým používaním skontrolujte, či produkt nie je poškodený alebo opotrebovaný. Produkt používajte iba v bezchybnom stave. Produkt nepoužívajte, ak vykazuje viditeľné známky poškodenia alebo sa domnievate, že je poškodený.
- Produkt pred použitím položte na rovný a pevný podklad, inak by produkt mohol stratiť stabilitu a spadnúť alebo prevrátiť sa. Môže to spôsobiť poranenia alebo poškodenia.

- Pred použitím produktu dbajte na správnu stabilitu.
- Na produkt sa zmestia maximálne 2 osoby. Na produkt si nesadajte viacerí.
-  Dodržiavajte maximálnu nosnosť 200 kg. Keď prekročíte túto hranicu, môže to spôsobiť poranenia a/alebo poškodenia.
- Produkt nie je hračka a mal by sa používať len pod dozorom dospelšej osoby.
- Na produkt nikdy nestúpajte.
- Produkt nepoužívajte v blízkosti otvoreného ohňa.
- Na produkt nevešajte žiadne predmety (napr. oblečenie).
- Produkt zaistite pri extrémnych poveternostných podmienkach, napr. pri silnom vetre.

**! NEBEZPEČENSTVO  
VECNÝCH ŠKÔD!** Neručíme za nehody, ktoré vzniknú v dôsledku nedodržania vyššie uvedených bezpečnostných upozornení alebo nesprávnou manipuláciou.

- Nesadajte si na okraj rámu (obr. N).
- Držiak slnečnej clony nepoužívajte ako rukoväť (obr. O).

-  Produkt nedvíhajte ani nepresúvajte, keď na ňom niekto sedí.

## ● Čistenie a starostlivosť

- Produkt čistite navlhčenou handrou a jemným čistiacim prostriedkom.
- Produkt chráňte pred dažďom. Nenechávajte ho vonku v daždi.
- Produkt zbytočne nevystavajte extrémnym poveternostným podmienkam, ako extrémnym teplotám, vetru a dažďu.
- Produkt skladujte na chránenom, suchom mieste. Produkt skladujte suchý, čistý a vždy pri izbovej teplote.

## ● Likvidácia

Obal pozostáva z ekologických materiálov, ktoré môžete odovzdať na miestnych recyklačných zberných miestach.

O možnostiach likvidácie opotrebovaného výrobku sa môžete informovať na Vašej obecnej alebo mestskej správe.



Výrobok vr. príslušenstva a obalové materiály sú recyklovateľné a podliehajú rozšírenej zodpovednosti výrobcu. Pre lepšie spracovanie odpadu ich zlikvidujte oddelene podľa obrázkov Info-tri (informácie o triedení).

Triman-Logo platí iba pre Francúzsko.

## ● Záruka

Výrobok bol starostlivo vyrobený v súlade s prísnyimi smernicami kvality a pred dodaním dôkladne otestovaný. V prípade materiálových alebo výrobných chýb máte zákonné práva voči predajcovi výrobku. Vaše zákonné práva nie sú žiadnym spôsobom obmedzené našou zárukou uvedenou nižšie.

Záruka na tento výrobok je 3 roky od dátumu nákupu. Záručná doba začína plynúť dátumom kúpy. Originál dokladu o kúpe si uschovajte na bezpečnom mieste, pretože tento doklad je potrebný ako dôkaz o kúpe.

Akékoľvek poškodenie alebo nedostatky prítomné už v čase nákupu je potrebné nahlásiť ihneď po vybalení výrobku.

Ak sa v priebehu 3 rokov od dátumu zakúpenia preukáže, že výrobok vykazuje chyby materiálu alebo spracovania, podľa vlastného uváženia Vám ho bezplatne opravíme alebo vymeníme. Záručná doba sa na základe poskytnutej záručnej reklamácie nepredlžuje. To platí aj pre vymenené alebo opravené diely.

Táto záruka je neplatná, ak bol výrobok poškodený alebo nesprávne používaný alebo udržiavaný.

Záruka sa vzťahuje na chyby materiálu a výrobné chyby. Táto záruka sa nevzťahuje na časti výrobku, ktoré podliehajú bežnému opotrebovaniu, a preto sa považujú za opotrebovateľné diely (napr. batérie, nabíjateľné batérie, hadice, atramentové kazety), ani na poškodenie krehkých častí, napr. spínačov alebo častí zo skla.

## Postup v prípade poškodenia v záruke

Pre zaručenie rýchleho spracovania Vašej požiadavky dodržte prosím nasledujúce pokyny:

Pre všetky otázky majte pripravený pokladničný doklad a číslo výrobku (IAN 509231\_2507) ako dôkaz o kúpe.

Číslo výrobku nájdete na typovom štítku, gravúre, na prednej strane Vášho návodu (dole vľavo) alebo ako nálepku na zadnej alebo spodnej strane.

Ak sa vyskytnú funkčné poruchy alebo iné nedostatky, najskôr telefonicky alebo e-mailom kontaktujte následne uvedené servisné oddelenie.

Produkt označený ako defektný potom môžete s priloženým dokladom o kúpe (pokladničný lístok) a uvedením, v čom spočíva nedostatok a kedy sa vyskytol, bezplatne odoslať na Vám oznámenú adresu servisného pracoviska.

## Servis

 **Servis Slovensko**

Tel.: 0850 232001

E-pošta: owim@lidl.sk

## **TUMBONA DE DOS PLAZAS PARA EL JARDÍN**

### ● **Introducción**

Enhorabuena por la adquisición de su nuevo producto. Ha elegido un producto de alta calidad. Familiarícese con el producto antes de la primera puesta en funcionamiento. Lea detenidamente el siguiente manual de instrucciones y las indicaciones de seguridad. Utilice el producto únicamente como se describe a continuación y para las aplicaciones indicadas. Guarde estas instrucciones en un lugar seguro. En caso de transferir el producto a terceros, entregue también todos los documentos correspondientes.

Puede descargar y ver este y muchos otros manuales en [www.lidl-service.com](http://www.lidl-service.com). Escaneando el código QR accederá directamente a la página web de servicio de Lidl ([www.lidl-service.com](http://www.lidl-service.com)), donde puede abrir su manual de instrucciones introduciendo el número de artículo (IAN) 509231\_2507.

### ● **Uso conforme a lo previsto**

El producto es apropiado para el uso privado de personas con un peso máximo de 200 kg. El producto no ha sido concebido para el uso comercial. El producto ha sido fabricado únicamente para el ámbito doméstico.

### ● **Datos técnicos**

Dimensiones  
(sin protección solar):

	198 x 180 x
	36,5 cm
	(L x An x Al)

Carga  
máxima: 200 kg

Número máximo  
de personas: 2



### **Indicaciones de seguridad**

**¡CONSERVE BIEN ESTE MANUAL DE INSTRUCCIONES! SI ENTREGA EL PRODUCTO A UN TERCERO, FACILÍTELE TAMBIÉN TODOS LOS DOCUMENTOS.**



## **¡ADVERTENCIA!** **¡PELIGRO DE**

### **MUERTE Y RIESGO DE ACCIDENTE PARA NIÑOS PEQUEÑOS Y DE MAYOR EDAD!**

Nunca deje a los niños solos con el material de embalaje. Peligro de asfixia.

- Solo un adulto debe ocuparse del montaje. Recomendamos que 2 personas se encarguen del montaje para evitar lesiones y daños materiales.
- Asegúrese de que todas las piezas, incluida la protección solar, estén completamente montadas antes de utilizar el producto.
- Compruebe que el producto no presenta daños o desgaste antes de cada uso. Utilice el producto sólo si está en perfectas condiciones. No utilice el producto si los daños son visibles o si sospecha que puede tener algún daño.
- Coloque el producto sobre una superficie firme y nivelada antes de comenzar a usarlo; en caso contrario, podría quedar inestable y caerse por un lado, o volcar. Esto puede provocar lesiones o daños materiales.

- Asegúrese de que el producto es suficientemente estable antes de usarlo.
- Un máximo de 2 personas pueden sentarse en el producto. No cargue el producto más allá de su límite.
-  Tenga en cuenta el límite de carga máxima de 200 kg. Si se sobrepasa este límite de peso, esto puede provocar lesiones y/o daños materiales.
- Este producto no es un juguete y sólo debe utilizarse bajo la supervisión de personas adultas.
- No se ponga de pie sobre el producto.
- No utilice el producto cerca de llamas abiertas.
- Nunca cuelgue ningún objeto (p. ej., ropa) en el producto.
- Proteja el producto en caso de condiciones meteorológicas extremas como, por ejemplo, fuertes vientos.

**⚠ ¡PELIGRO DE DAÑOS MATERIALES!** No asumimos responsabilidad alguna por accidentes producidos por la inobservancia de las indicaciones de seguridad nombradas anteriormente o por una manipulación incorrecta.

- No se siente en el borde del bastidor (fig. N).
- No utilice el soporte del parasol como asa (fig. O).

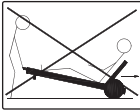
-  No eleve ni mueva el producto cuando haya personas sentadas sobre él.

## ● Limpieza y cuidado

- Limpie el producto utilizando un paño húmedo y un detergente suave.
- Proteja el producto contra la lluvia. No lo deje en el exterior si está lloviendo.
- No exponga el producto de forma innecesaria a condiciones climáticas extremas, como temperaturas demasiadas elevadas/bajas, viento o lluvia.
- Guarde el producto en un lugar protegido y seco. Guarde siempre el producto seco y limpio a temperatura ambiente.

## ● Eliminación

El embalaje está compuesto por materiales no contaminantes que pueden ser desechados en el centro de reciclaje local.

Para obtener información sobre las posibilidades de desecho del producto al final de su vida útil, acuda a la administración de su comunidad o ciudad.



El producto, incluidos los accesorios, y el material de embalaje son reciclables y están sujetos a la responsabilidad extendida del fabricante. Deséchelos por separado siguiendo la información ilustrada de recogida selectiva para un mejor tratamiento de los residuos. El logotipo Triman se aplica solo para Francia.

## ● **Garantía**

El producto ha sido fabricado según normas de calidad exigentes y ha sido probado minuciosamente antes de la entrega. En caso de fallos de material o de fabricación, dispone de derechos legales frente al vendedor del producto. Nuestra garantía mencionada a continuación no restringe sus derechos legales de ningún modo.

La garantía para este producto es de 3 años a partir de la fecha de compra. La garantía empieza el día de la fecha de compra. Conserve el justificante de compra original en un lugar seguro, ya que este documento es necesario para demostrar la compra.

Todos los daños o defectos ya presente en el momento de la compra deben informarse inmediatamente tras desembalar el producto.

Si el producto presenta defectos de material o fabricación en los 3 años a partir de la fecha de compra, lo repararemos o sustituiremos, según nuestra elección, gratuitamente para usted. El período de garantía no se extiende por una reclamación de garantía aprobada. Esto también es aplicable a las piezas sustituidas y reparadas.

La garantía pierde su validez si el producto se daña o se utiliza o mantiene de forma inadecuada.

La garantía cubre defectos de material y fabricación. Esta garantía no cubre las piezas del producto sujetas a un uso y desgaste normal y, por lo tanto, consideradas piezas de desgaste (por ej. pilas, baterías, mangueras, cartuchos de tinta) ni los daños a las piezas frágiles, por ej. interruptores o piezas de cristal.

### **Tramitación de la garantía**

Para garantizar una rápida tramitación de su consulta, tenga en cuenta las siguientes indicaciones:

Para realizar cualquier consulta, tenga a mano el recibo y el número de artículo (IAN 509231\_2507) como justificante de compra. Encontrará el número de artículo en una inscripción de la placa identificativa, en la portada de las instrucciones (abajo a la izquierda) o en una pegatina en la parte posterior o inferior.

Si el producto fallase o presentase algún defecto, póngase primero en contacto con el departamento de asistencia indicado, ya sea por teléfono o correo electrónico.

Puede enviarnos el producto defectuoso libre de franqueo adjuntando el recibo de compra (ticket de compra) e indicando dónde está y cuándo ha ocurrido el fallo a la dirección de asistencia que le indicamos.

## **Asistencia**

### **ES Asistencia en España**

Tel.: 900984989

E-Mail: [owim@lidl.es](mailto:owim@lidl.es)

## **DOBBELT SOLVOGN**

### ● **Indledning**

Hjerteligt tillykke med købet af deres nye produkt. Du har besluttet dig for et produkt af høj kvalitet. Gør Dem fortrolig med apparatet inden første ibrugtagning. Læs derfor den efterfølgende brugsvejledning og sikkerhedsanvisningerne omhyggeligt. Brug kun produktet som beskrevet og kun til de angivne anvendelsesområder. Opbevar denne vejledning på et sikkert sted. Hvis De giver produktet videre til andre, skal alle dokumenter følge med.

Du kan downloade og se denne og mange andre brugsanvisninger på [www.lidl-service.com](http://www.lidl-service.com).

Når du scanner QR-koden, kommer du direkte ind på Lidl-service-hjemmesiden ([www.lidl-service.com](http://www.lidl-service.com)), hvor du kan åbne din brugsanvisning ved at indtaste varenummeret (IAN) 509231\_2507.

### ● **Forskriftsmæssig anvendelse**

Dette produkt er beregnet til privat brug af personer med en maksimalvægt på 200 kg. Produktet er ikke beregnet til erhvervsmæssig brug. Produktet er fremstillet til private boliger.

### ● **Tekniske data**

Dimensioner

(uden solafskærmning): 198 x 180 x 36,5 cm  
(L x B x H)

Maks. belastning: 200 kg

Maks.

antal personer: 2



### **Sikkerhedsanvisninger**

**OPBEVAR DENNE  
BETJENINGSVEJLEDNING  
ET BETRYGGENDE STED!  
HVIS DU OVERLADER  
PRODUKTET TIL TREDIEPART,  
SKAL DU MEDLEVERE ALLE  
DOKUMENTER.**



## **ADVARSEL!**

### **LIVSFARE OG**

### **RISIKO FOR ULYKKER FOR BØRN OG SMÅBØRN!**

Børn må aldrig være uden opsyn med emballagen. Kvælningsrisiko.

- Monteringen skal udføres af en voksen! Vi anbefaler, at monteringen udføres af 2 personer, for at undgå kvæstelser og tingskader.
- Sørg for, at alle dele – inklusive solafskærmningen – er fuldstændigt monteret, inden produktet anvendes.
- Kontrollér produktet før hver anvendelse for skader eller slitage. Anvend kun produktet i perfekt stand. Anvend ikke produktet, hvis der er synlige eller formodede skader.
- Stil produktet før brug på et jævnt, solidt underlag, da det ellers kan blive ustabilt eller vælte til siden. Dette kan medføre kvæstelser og tingskader.
- Kontroller, om produktet er stabilt før brug.

- Maksimalt 2 personer kan tage plads på produktet. Produktet må ikke belastes med mere end det.



- Vær opmærksom på den maksimale belastning på 200 kg. Hvis denne vægtgrænse overskrides, kan det medføre kvæstelser og/eller materialeskader.
- Produktet er ikke legetøj og må kun anvendes under opsyn fra en voksen.
- Du må ikke stå på produktet.
- Anvend ikke produktet i nærheden af åben ild.
- Hæng ikke genstande (fx klæder) på produktet.
- Husk at fastgøre produktet under ekstreme vejrforhold, fx i kraftig vind.

### **ADVARSEL! FARE FOR TINGSKADER!**

Vi påtager os intet ansvar for ulykker, der skyldes at ovennævnte sikkerhedsanvisninger ikke følges eller pga. forkert håndtering.

- Sæt dig ikke på kanten af rammen (fig. N).
- Brug ikke holderen til solskærmen som greb (fig. O).

-  Løft eller bevæg ikke produktet, mens der sidder personer på det.

## ● Rengøring og vedligeholdelse

- Rengør produktet med en fugtig klud og et mildt rengøringsmiddel.
- Beskyt produktet mod regn. Lad det ikke være ude i regn.
- Udsæt ikke produktet for unødige ekstreme vejrbetingelser såsom ekstreme temperaturer, vind og regn.
- Opbevar produktet på et beskyttet, tørt sted. Opbevar altid det tørre og rene produkt ved stuetemperatur.

## ● Bortskaffelse

Indpakningen består af miljøvenlige materialer, som De kan bortskaffe over de lokale genbrugssteder.

De får oplyst muligheder til bortskaffelse af det udtjente produkt hos deres lokale myndigheder eller bystyre.



Produktet og tilbehøret og emballagematerialer kan genbruges og er underlagt udvidet producentansvar.

De skal bortskaffes separat. Følg de viste mærkater med sorteringsoplysninger, så de bortskaffes på en bedre måde.

Triman-logoet gælder kun for Frankrig.

## ● Garanti

Produktet er blevet fremstillet efter strenge kvalitetsstandarder og kontrolleret nøje før udlevering. I tilfælde af materiale- eller produktionsfejl kan du i medfør af loven gøre krav gældende over for sælgeren af produktet. Dine lovmæssige rettigheder begrænses på ingen måde af den af os nedennævnte garanti.

Garantien på dette produkt gælder i 3 år regnet fra købsdatoen.

Garantien gælder fra købsdatoen. Opbevar den originale kvittering et sikkert sted, da dette dokument forlanges forlagt som dokumentation for købet.

Alle skader eller mangler, der allerede forefindes på tidspunktet for købet, skal straks meddeles efter udpakningen af produktet.

Hvis der inden for 3 år regnet fra købsdatoen viser sig en materiale- eller produktionsfejl på produktet, reparerer eller udskifter vi det – efter vores valg – gratis for dig. Garantiperioden forlænges ikke som følge af et imødekommet krav om garanti. Dette gælder også for udskiftede og reparerede dele.

Denne garanti bortfalder, hvis produktet er blevet beskadiget eller anvendt og vedligeholdt forkert.

Garantien dækker materiale- og produktionsfejl. Denne garanti dækker hverken produktdele, der er udsat for normal slidage og derfor er at betragte som sliddele (f.eks. batterier, akkumulatorer, slanger, farvepatroner), eller skader på skrøbelige dele, f.eks. kontakter eller dele af glas.

## Afvikling af garantisager

For at kunne garantere en hurtig sagsbehandling af deres forespørgsel, bedes De følge følgende anvisninger:

Opbevar kassebon og artikelnummer (IAN 509231\_2507) som købsdokumentation, så disse kan fremlægges på forespørgsel. Artikelnumrene er angivet på typeskiltet, ved en indgravering, på forsiden af vejledningen (nederst til venstre) eller på et mærkat på bag- eller undersiden.

Hvis der forekommer funktionsfejl eller andre mangler, skal De først kontakte nedenstående serviceafdeling telefonisk eller via e-mail.

Et produkt, der er registreret som defekt, kan De derefter sende portofrit til den meddelte serviceadresse ved vedlæggelse af købsbeviset (kassebon) og angivelsen af, hvori manglen består, og hvornår den er opstået.

## Service

 **Service Danmark**  
Tel.: 32 710005  
E-Mail: owim@lidl.dk

# **LETTINO DOPPIO DA GIARDINO**

## ● **Introduzione**

Congratulazioni per l'acquisto del vostro nuovo prodotto. Con esso avete optato per un prodotto di qualità. Familiarizzare con il prodotto prima di metterlo in funzione per la prima volta. A tale scopo, leggere attentamente le seguenti istruzioni d'uso e le avvertenze di sicurezza.

Utilizzare il prodotto solo come descritto e per i campi di applicazione indicati. Conservare queste istruzioni in un luogo sicuro. Consegnare tutta la documentazione in caso di cessione del prodotto a terzi.

Puoi scaricare e visualizzare questo e numerosi altri manuali sul sito [www.lidl-service.com](http://www.lidl-service.com). Scansionando del codice QR, verrai reindirizzato subito al sito web dell'assistenza di Lidl ([www.lidl-service.com](http://www.lidl-service.com)) dove potrai aprire il tuo manuale di istruzioni per l'uso inserendo il codice prodotto (IAN) 509231\_2507.

## ● **Uso previsto**

Il prodotto è adatto all'uso privato per persone con un peso massimo di 200 kg. Il prodotto non è destinato all'uso commerciale. Il prodotto è stato realizzato per l'ambito domestico privato.

## ● **Dati tecnici**

Dimensioni  
(senza parasole): 198 x 180 x  
36,5 cm  
(L x P x A)

Capacità di  
carico massima: 200 kg

Numero di  
persone massimo: 2



## **Istruzioni di sicurezza**

**CONSERVARE BENE QUESTE ISTRUZIONI! IN CASO DI PASSAGGIO DEL PRODOTTO A TERZI, CONSEGNARE ANCHE TUTTA LA DOCUMENTAZIONE RELATIVA.**



## **AVVERTENZA!**

### **PERICOLO PER L'INCOLUMITÀ DEI BAMBINI!**

- Non lasciare mai i bambini incustoditi con il materiale per imballaggio. Sussiste il rischio di soffocamento.
- È richiesto il montaggio da parte di un adulto! Si consiglia il montaggio da parte di 2 persone per evitare infortuni e danni materiali.
- Prestare attenzione affinché tutti i componenti del prodotto, compreso il parasole, siano completamente asciutti prima di metterlo in funzione.
- Prima di ogni utilizzo, controllare che il prodotto non sia danneggiato o usurato. Utilizzare il prodotto solo se in perfette condizioni. Non utilizzare il prodotto se vi sono danni visibili o sospetti.
- Prima dell'uso, posizionare il prodotto su una superficie piana e solida. In caso contrario, potrebbe diventare instabile e cadere o ribaltarsi da un lato. Ciò può portare a lesioni o danni materiali.
- Prima di utilizzare il prodotto, assicurarsi che sia adeguatamente stabile.

- Sul prodotto possono sedersi al massimo 2 persone. Non caricare il prodotto ulteriormente.
  -  Si noti il carico massimo di 200 kg. Il superamento di questo limite di peso può provocare lesioni e/o danni materiali.
  - Il prodotto non è un giocattolo e deve essere utilizzato solo sotto la supervisione di un adulto.
  - Non mettersi in piedi sul prodotto.
  - Non utilizzare il prodotto in prossimità di fiamme libere.
  - Non appendere oggetti (ad es. indumenti) al prodotto.
  - Assicurare il prodotto in condizioni atmosferiche estreme, come ad esempio in caso di forte vento.
- ### **AVVERTENZA! PERICOLO DI DANNI A COSE!**
- Non siamo responsabili di incidenti che si verifichino a causa dell'inosservanza delle istruzioni di sicurezza di cui sopra o a causa di un uso scorretto.
- Non sedersi sul bordo del telaio (Fig. N).
  - Non utilizzare la staffa dell'aletta parasole come maniglia (Fig. O).

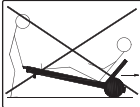
-  Non sollevare o spostare il prodotto quando vi sono persone sedute su di esso.

## ● **Pulizia e manutenzione**

- Pulire il prodotto con un panno umido e un detergente delicato.
- Proteggere il prodotto dalla pioggia. Non lasciarlo all'aperto quando piove.
- Non esporre inutilmente il prodotto a condizioni atmosferiche proibitive come temperature estreme, vento e pioggia.
- Conservare il prodotto in un luogo riparato e asciutto. Conservare sempre il prodotto asciutto e pulito a temperatura ambiente.

## ● **Smaltimento**

L'imballaggio è composto da materiali ecologici che possono essere smaltiti presso i siti di raccolta locali per il riciclo.

E' possibile informarsi circa le possibilità di smaltimento del prodotto usato presso l'amministrazione comunale o cittadina.



Il prodotto, i suoi accessori e i materiali di imballaggio sono riciclabili e soggetti alla responsabilità estesa del produttore.

Per un migliore trattamento dei rifiuti, smaltirli separatamente seguendo i diversi simboli della raccolta differenziata.

Il logo Triman è valido solamente per la Francia.

## ● **Garanzia**

Il prodotto è stato fabbricato accuratamente secondo severe direttive di qualità ed è stato controllato meticolosamente prima della consegna. In caso di difetti di materiale o fabbricazione l'acquirente può far valere diritti legali nei confronti del venditore. La nostra garanzia sotto riportata non costituisce alcun limite ai diritti legali dell'acquirente.

Questo prodotto è garantito per 3 anni con decorrenza dalla data di acquisto. La garanzia decorre dalla data d'acquisto. Conservare lo scontrino originale in un posto sicuro perché questo documento viene richiesto come prova dell'avvenuto acquisto.

Tutti i danni o difetti presenti già al momento dell'acquisto devono essere comunicati subito dopo l'apertura della confezione.

Se entro 3 anni dalla data di acquisto di questo prodotto si rileva un difetto di materiale o di fabbricazione, noi procederemo, a nostra discrezione, alla riparazione o sostituzione gratuita del prodotto o al rimborso del prezzo di acquisto. Un eventuale intervento in garanzia non prolunga né rinnova il periodo di garanzia stesso. Ciò vale anche per le parti sostituite e riparate.

Questa garanzia decade in caso di danneggiamento oppure uso o manutenzione impropri del prodotto.

La prestazione in garanzia vale per difetti del materiale o di fabbricazione. Questa garanzia non si estende a componenti del prodotto esposti a normale logorio, che possono pertanto essere considerati come componenti soggetti a usura (esempio capacità della batteria, calcificazione, lampade, pneumatici, filtri, spazzole...). La garanzia non si estende altresì a danni che si verificano su componenti delicati (esempio interruttori, batterie, parti realizzate in vetro, schermi, accessori vari) nonché danni

derivanti dal trasporto o altri incidenti.

## **Gestione dei casi in garanzia**

Per garantire un rapido disbrigo delle proprie pratiche, seguire le istruzioni seguenti:

Per ogni richiesta si prega di conservare lo scontrino e il codice dell'articolo (IAN 509231\_2507) come prova d'acquisto.

Il numero d'articolo può essere dedotto dalla targhetta, da un'incisione, dal frontespizio delle istruzioni (in basso a sinistra) oppure dall'adesivo applicato sul retro o sul lato inferiore.

In caso di disfunzioni o avarie, contattare innanzitutto i partner di assistenza elencati di seguito telefonicamente oppure via e-mail. Si può inviare il prodotto ritenuto difettoso all'indirizzo del centro di assistenza indicato con spedizione esente da affrancatura, completo del documento di acquisto (scontrino) e della descrizione del difetto, specificando anche quando tale difetto si è verificato.

## **Assistenza**

**IT Assistenza Italia**

Tel.: 800781188

E-Mail: [owim@lidl.it](mailto:owim@lidl.it)

## **KETTOS KERTI NAPOZÓÁGY**

### ● **Bevezető**

Gratulálunk új termékének vásárlása alkalmából. Ezzel egy magas minőségű termék mellett döntött. Az első üzembevétel előtt ismerkedjen meg a készülékkel. Ehhez figyelmesen olvassa el a következő Használati utasítást és a biztonsági tudnivalókat. A terméket csak a leírtak szerint és a megadott felhasználási területeken alkalmazza. Őrizze meg ezt az útmutatót egy biztos helyen. A termék harmadik félnek történő továbbadása esetén mellékelje a termék a teljes dokumentációját is.

Ez és számos más használati útmutató letölthető és megtekinthető a [www.lidl-service.com](http://www.lidl-service.com) weboldalon. A QR-kódot beolvassva egyenesen a Lidl szolgáltatási weboldalára ([www.lidl-service.com](http://www.lidl-service.com)) juthat, ahol a cikkszám (IAN) 509231\_2507 megadásával megnyithatja használati útmutatóját.

### ● **Rendeltetésszerű használat**

A termék legfeljebb 200 kg súlyú személyek számára, magáncélra használható. A termék üzleti célra nem használható. A termék magánháztartások számára készült.

### ● **Műszaki adatok**

Méretek  
(árnyékoló  
nélkül): 198 x 180 x  
36,5 cm  
(H x Sz x M)

Max.  
terhelhetőség: 200 kg  
Személyek  
max. száma: 2



### **Biztonsági utasítások**

**ŐRIZZE MEG JÓL EZT AZ ÚTMUTATÓT! HA A TERMÉKET MÁSOKNAK TOVÁBBADJA, ADJA MELLÉ AZ ÖSSZES DOKUMENTUMÁT IS.**



**⚠ FIGYELMEZTETÉS!**  
**ÉLET- ÉS BALESETVESZÉLY**  
**GYERMEKEK,**  
**KISGYERMEKEK**

**SZÁMÁRA!** Soha ne hagyjon gyermekeket felügyelet nélkül a csomagolóanyagokkal. Fulladásveszély áll fenn.

- Az összeszerelést felnőttnek kell végeznie! A sérülések és anyagi károk elkerülése érdekében azt javasoljuk, hogy az összeszerelést két személy végezze.
- A termék használata előtt győződjön meg arról, hogy minden alkatrész – beleértve az árnyékolót is – teljesen össze van szerelve.
- Használat előtt ellenőrizze, hogy a termék nem sérült vagy kopott-e. A terméket csak kifogástalan állapotban használja. Ne használja a terméket, ha az szemmel láthatóan, vagy vélhetően sérült.
- Használat előtt állítsa a terméket sima, stabil felületre, különben a termék instabillá válhat és oldalra dőlhet vagy felborulhat. Ez személyi sérülésekhez és anyagi károkhoz vezethet.
- A termék használata során ügyeljen a megfelelő stabilitásra.
- A terméknél legfeljebb 2 személy foglalhat helyet. Ne terhelje túl a terméket.
-  Ne hagyja figyelmen kívül a termék maximális terhelhetőségét, ami legfeljebb 200 kg. Ha ezt a súlyhatárt meghaladja, az sérülésekhez és/vagy anyagi károkhoz vezethet.
- A termék nem játékszer, és csak felnőtt felügyelete mellett használható.
- Ne álljon a termékre.
- Ne használja a terméket nyílt láng közelében.
- Ne akasszon semmilyen tárgyat (pl. ruhákat) a termékre.
- Szélsőséges időjárási körülmények, például erős szél esetén rögzítse a terméket.

## **⚠ ANYAGI KÁROK**

**VESZÉLYE!** Nem vállalunk felelősséget a fent leírt biztonsági utasítások figyelmen kívül hagyása vagy helytelen használat esetén.

- Ne üljön a keret szélére (N ábra).
- Ne használja a napellenző tartóját kapaszkodóként (O ábra).

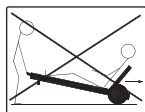

■ Ne emelje meg és ne helyezze át a terméket, miközben ülnek rajta.

## **● Tisztítás és ápolás**

- A terméket egy enyhén nedves ruhával és kímélő tisztítószerrel tisztítsa.
- Óvja a terméket az esőtől. Ne hagyja kint esőben.
- Ne tegye ki a terméket szélsőséges időjárási feltételeknek, pl. szélsőséges hőmérsékleteknek, szélnek és esőnek.
- Tárolja a terméket védett, száraz helyiségben. A száraz és tiszta terméket mindig szobahőmérsékleten tárolja.

## **● Mentesítés**

A csomagolás környezetbarát anyagokból készült, amelyeket a helyi újrahasznosító helyeken adhat le ártalmatlanítás céljából.

A kiszolgált termék megsemmisítési lehetőségeiről lakóhelye illetékes önkormányzatánál tájékozódhat.



A termék, beleértve a tartozékokat és a csomagolóanyagokat is, újrahasznosítható, és a gyártó kiterjesztett felelőssége alá tartozik.

A jobb hulladékkezelés érdekében az ábrán látható információk (szortírozási információk) alapján külön ártalmatlanítsa őket.

A Triman-logó csak Franciaországra vonatkozik.

## ● **Garancia**

A terméket gondosan, szigorú minőségi előírások betartásával gyártottuk, és a szállítás előtt gondosan ellenőriztük. Anyag- vagy gyártási hibák esetén a termék eladójával szemben törvényes jogok illetik meg. Az Ön törvényes jogait az általunk alább meghatározott garancia semmilyen módon nem korlátozza.

Erre a termékre 3 év garanciát adunk a vásárlás dátumától számítva. A garancia idő a vásárlás dátumával kezdődik. Biztonságos helyen őrizze meg az eredeti vásárlói bizonylatot, mert ez a dokumentum szükséges a vásárlás bizonyításához.

A vásárláskor fennálló károkat és hiányosságokat a termék kicsomagolása után haladéktalanul jelezze.

Ha ezen a terméken a vásárlástól számított 3 éven belül anyag- vagy gyártási hibát észlel, választásunk szerint ingyenesen megjavítjuk vagy kicseréljük a terméket. A garancia idő nem hosszabbodik meg a helyette nyújtott szavatossági igény által. Ez a kicserélt vagy javított alkatrészekre is érvényes.

A garancia megszűnik, ha a terméket megrongálták, ill. nem szakszerűen kezelték vagy végezték a karbantartást.

A garancia az anyag- és gyártási hibákra vonatkozik. Ez a garancia nem terjed ki azokra a termékalkatrészekre, amelyek normál kopásnak vannak kitéve, és ezért gyorsan kopó alkatrésznek minősülnek (pl. elemekre, akkumulátorokra, tömlőkre, tintapatronokra), illetve a törékeny alkatrészek sérülésére, pl. kapcsolókra vagy üveg alkatrészekre.

## **Garanciális ügyek lebonyolítása**

Ügyének gyors elintézhetsége céljából, kérjük kövesse az alábbi útmutatást:

Kérjük, kérdések esetére készítse elő a pénztárblokkot és a cikkszámot (IAN 509231\_2507) a vásárlás tényének az igazolására.

Kérjük, hogy a cikkszámot olvassa le a típustábláról, a gravírozásból, az Útmutató címlapjáról (balra lent), illetve a hátoldalon, vagy a termék alján található matricáról. Amennyiben működési hibák, vagy egyéb hiányosság lépne fel, előszöris vegye fel a kapcsolatot a következőkben megnevezett szervizek egyikével telefonon, vagy e-mailen.

A hibásnak ítélt terméket ezután a vásárlást igazoló blokk, valamint a hiba leírásának és keletkezési idejének mellékelésével díjmentesen postázhatja az Önnel közölt szervizcímre.

## **Szerviz**

** Szerviz Magyarország**

Tel.: 0680021225

E-mail: [owim@lidl.hu](mailto:owim@lidl.hu)

**OWIM GmbH & Co. KG**

Stiftsbergstraße 1  
74167 Neckarsulm  
GERMANY

Model No.: HG12494  
Version: 12/2025

IAN 509231\_2507

