

# /// PARKSIDE®



## SPIRALSCHLAUCH-SET

DE AT CH

### SPIRALSCHLAUCH-SET

Gebrauchsanweisung

IT CH

### SET TUBO A SPIRALE PER IRRIGAZIONE

Istruzioni d'uso

FR CH

### SET TUYAU D'ARROSAGE SPIRALÉ

Notice d'utilisation

IAN 446670\_2307

DE AT CH  
FR IT

**A**

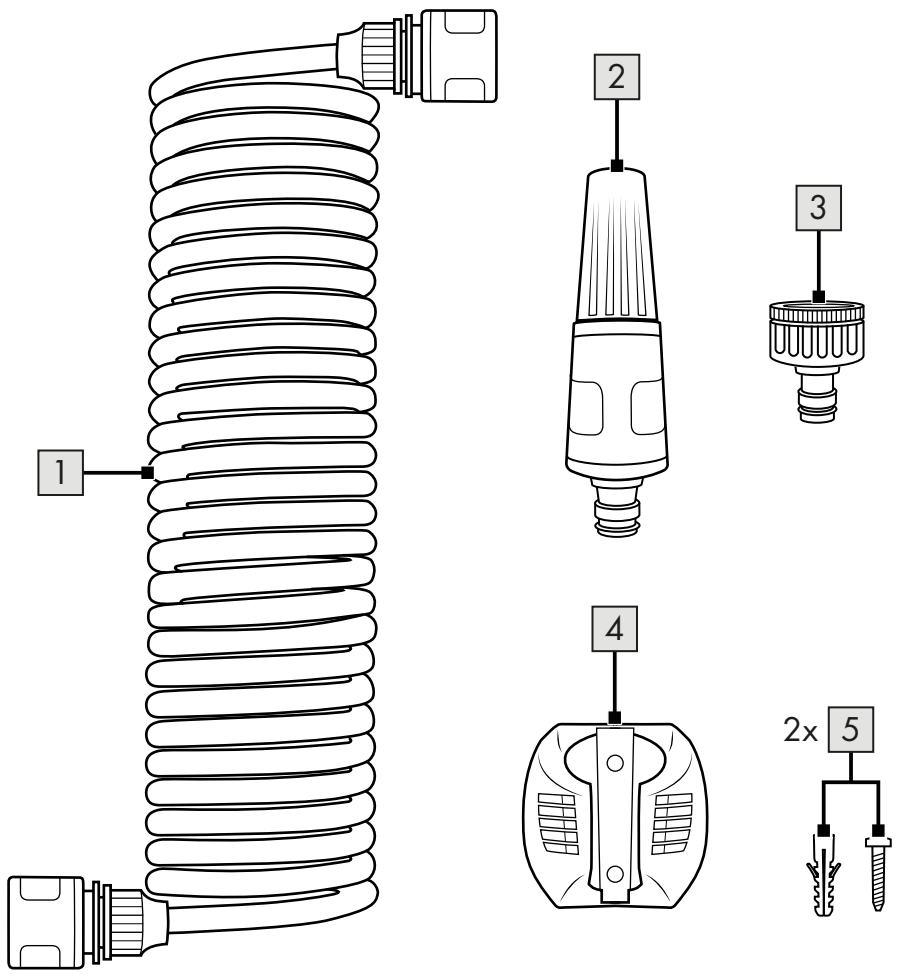

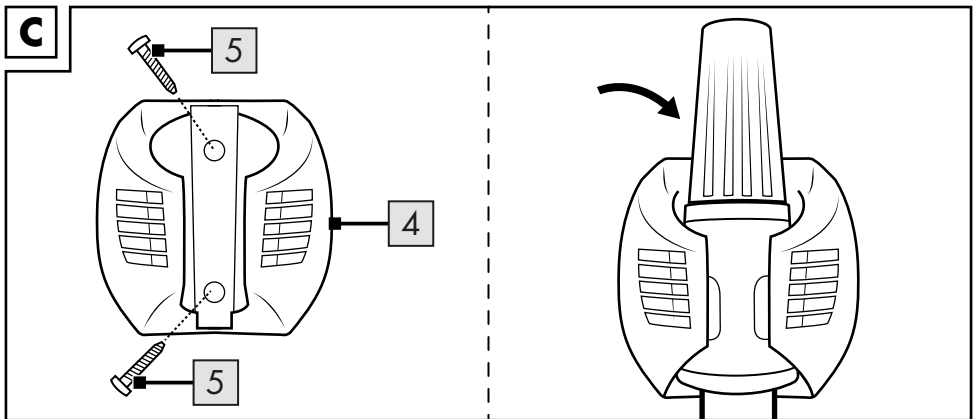
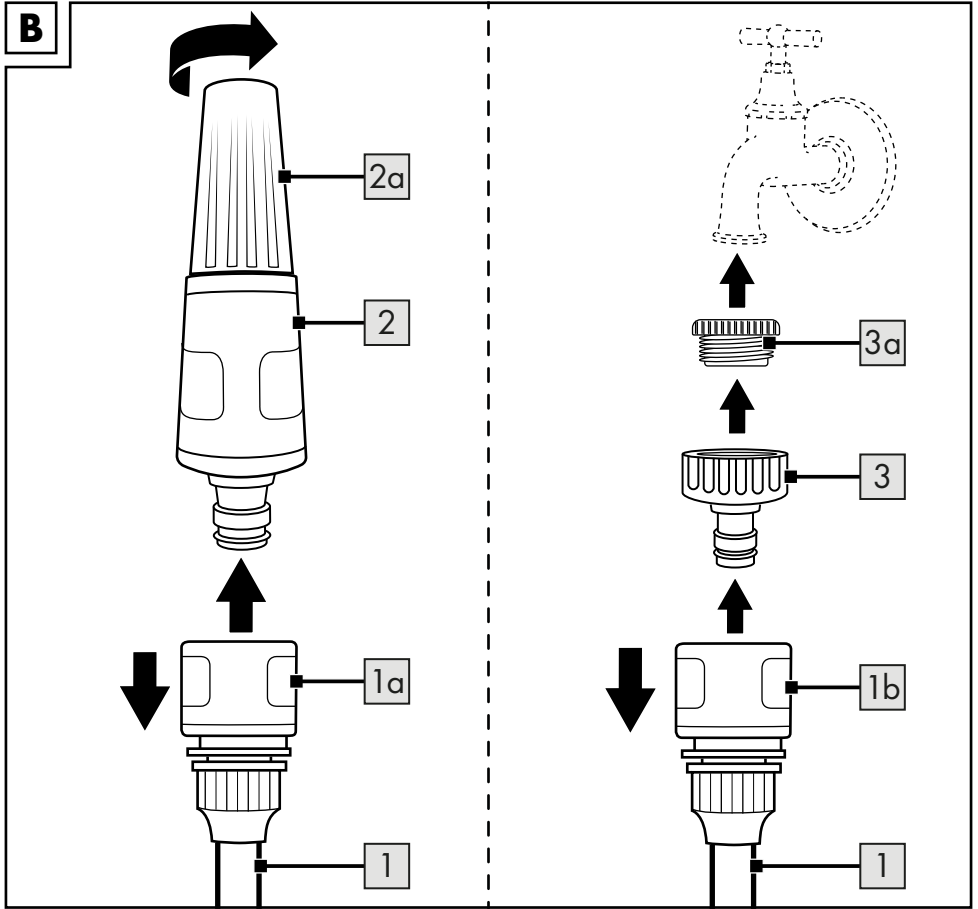

**DE AT CH**

Lieferumfang .....	5
Technische Daten .....	5
Verwendete Symbole und Signalwörter .....	5
Bestimmungsgemäße Verwendung .....	6
Sicherheitshinweise .....	7
Strangulations- und Erstickungsgefahr! .....	7
Verletzungsgefahr! .....	7
Rutschgefahr! .....	8
Vermeidung von Sachschäden! .....	8
Verwendung .....	9
Montage .....	10
Reparatur, Wartung .....	11
Lagerung, Reinigung .....	11
Hinweise zur Entsorgung .....	11
Serviceabwicklung .....	12
Fehlerbehebung .....	13

**IT CH**

Ambito di fornitura .....	23
Dati tecnici .....	23
Simboli e parole di segnalazione utilizzate .....	23
Uso conforme alla destinazione .....	24
Indicazioni di sicurezza .....	25
Rischio di strangolamento e soffocamento! .....	25
Pericolo di lesioni! .....	25
Pericolo di scivolare! .....	26
Evitare danni materiali! .....	26
Utilizzo .....	27
Montaggio .....	27
Riparazione, manutenzione .....	28
Conservazione, pulizia .....	28
Smaltimento .....	29
Avvertenze sulla garanzia e sulla gestione dei servizi di assistenza .....	29
Risoluzione dei problemi .....	31

**FR CH**

Contenu de la livraison .....	14
Données techniques .....	14
Symboles et termes de mentions de mise garde utilisés .....	14
Usage prévu .....	15
Consignes de sécurité .....	16
Risque d'étranglement et d'étouffement ! ...	16
Risque de blessure ! .....	16
Risque de glissade ! .....	17
Prévention des dommages matériels ! .....	17
Utilisation .....	18
Montage .....	19
Réparation, entretien .....	19
Stockage, nettoyage .....	20
Mise au rebut .....	20
Indications concernant la garantie et le service après-vente .....	20
Dépannage .....	22

Herzlichen Glückwunsch!  
Mit Ihrem Kauf haben Sie sich für einen hochwertigen Artikel entschieden. Machen Sie sich vor der ersten Inbetriebnahme mit dem Artikel vertraut.



**Lesen Sie hierzu aufmerksam die nachfolgende Gebrauchsanweisung.**

Benutzen Sie den Artikel nur wie beschrieben und für die angegebenen Einsatzbereiche. Bewahren Sie diese Gebrauchsanweisung gut auf. Händigen Sie alle Unterlagen bei Weitergabe des Artikels an Dritte ebenfalls mit aus.

## Lieferumfang

- 1 x Spiralschlauch 10 m ( $\frac{3}{8}$ " ) (1)  
inkl. 1 x Schlauchanschluss mit Wasserstop und  
1 x Schlauchanschluss
- 1 x Sprühdüse (2)
- 1 x Hahnanschluss mit Innengewinde 33,3 mm (G 1") und Reduzierstück mit Innengewinde 26,5 mm (G  $\frac{3}{4}$ " ) (3)
- 1 x Wandhalterung (4)
- 2 x Montagematerial (5)
- 1 x Gebrauchsanweisung

## Technische Daten

Max. Betriebsdruck: 4 bar  
Nominale Größe: passend für zwei Anschlüsse (siehe Lieferumfang)



Herstellungsdatum  
(Monat/Jahr): 12/2023

## Verwendete Symbole und Signalwörter



Gebotszeichen, weist jeden Benutzer darauf hin, die Gebrauchsanweisung vor dem Gebrauch sorgfältig durchzulesen und für alle Benutzer stets zur Verfügung zu stellen.



Allgemeines Warnzeichen, dient der Kennzeichnung von Gefahren und Gefährdungen (z. B. Strangulations- und Erstickungs-, Verletzungs-, Rutschgefahr oder Sachschäden).

## WARNUNG!

Dieses Signalwort bezeichnet eine Gefährdung mit einem mittleren Risikograd, die, wenn sie nicht vermieden wird, den Tod oder eine schwere Verletzung zur Folge haben kann.

## VORSICHT!

Dieses Signalwort bezeichnet eine Gefährdung mit einem niedrigen Risikograd, die, wenn sie nicht vermieden wird, eine geringfügige oder mäßige Verletzung zur Folge haben kann.



Dieses Symbol weist auf mögliche Gefahren in Bezug auf Kinder hin.



Dieses Symbol weist auf die Altersfreigabe des Produktes hin.



Dieses Symbol weist auf mögliche Gefahren in Bezug auf Stromschläge hin.



Dieses Symbol weist darauf hin, dass das Produkt UV-beständig ist.



Dieses Symbol weist darauf hin, dass das Produkt wetterbeständig ist.



Dieses Symbol weist darauf hin, dass das Produkt nicht für die Trinkwasserentnahme zulässig ist.



Diese Zeichen informieren Sie über die Entsorgung von Verpackung und Produkt.



Dieses Zeichen weist auf eine einfach zu handhabende Steckverbindung zwischen Wasserhahn und Schlauch hin.



Diese Zeichen weisen auf den Wasserdruck hin.

## Bestimmungsgemäße Verwendung

Das Spiralschlauch-Set, im folgenden Gartenschlauch genannt, ist zur Bewässerung von Terrassen-, Balkonpflanzen und Gärten vorgesehen. Er kann an Wasserhähne mit Außengewinde angeschlossen werden (G 1" oder G 3/4"). Der Gartenschlauch ist nur zur Verwendung im privaten Bereich, nicht aber für den gewerblichen Gebrauch vorgesehen. Eine andere Verwendung oder eine Veränderung des Gartenschlauchs ist nicht zulässig und kann zur Beschädigung des Gartenschlauchs führen. Darüber hinaus können aus einer nicht bestimmungsgemäßen Verwendung lebensgefährliche Gefahren und Verletzungen resultieren.

Für durch unsachgemäße Verwendung entstandene Schäden übernimmt der Hersteller keine Haftung.

## **Sicherheitshinweise**

**Wichtig: Lesen Sie diese Gebrauchsanweisung und die Sicherheitshinweise sorgfältig und bewahren Sie sie unbedingt auf!**

### **Strangulations- und Erstickungsgefahr!**

#### **WARNUNG!**



**Wenn Kinder mit dem Gartenschlauch oder der Verpackung spielen, können sie sich darin verfangen und ersticken!**

- Lassen Sie Kinder nicht mit dem Gartenschlauch oder der Verpackung spielen.
- Beaufsichtigen Sie Kinder in der Nähe des Gartenschlauchs.
- Bewahren Sie den Gartenschlauch und die Verpackung außerhalb der Reichweite von Kindern auf.

### **Verletzungsgefahr!**

#### **WARNUNG!**



**Nicht für Kinder unter 8 Jahren geeignet! Es besteht Verletzungsgefahr!**



Kinder ab 8 Jahren und darüber sowie Personen mit verringerten physischen, sensorischen oder mentalen Fähigkeiten oder Mangel an Erfahrung und Wissen müssen bei der Benutzung des Gartenschlauchs beaufsichtigt und/oder bezüglich des sicheren Gebrauchs des Gartenschlauchs unterwiesen werden und die daraus resultierenden Gefahren verstehen.

- Wartung und/oder Reinigung des Gartenschlauchs dürfen nicht von Kindern ohne Beaufsichtigung durchgeführt werden.

### **Gartenschlauch gegen Fremdbenutzung (insbesondere Kinder) sichern!**

- Bewahren Sie den Gartenschlauch an einem trockenen, hochgelegenen und sicheren Ort außerhalb der Reichweite von Kindern auf.

## **VORSICHT!** **Eine fehlerhafte Installation oder Benutzung kann zu Verletzungen führen.**

- Stellen Sie sicher, dass alle Teile unbeschädigt und sachgemäß montiert sind. Bei unsachgemäßer Montage besteht Verletzungsgefahr. Beschädigte Teile können die Sicherheit und Funktion beeinflussen.
- Der Wasserdruck muss ordnungsgemäß kontrolliert werden, um zu verhindern, dass das Wasser mit hohem Druck entweicht und zu Verletzungen führt.
- Wasserstrahl nicht auf Personen oder Tiere richten!

## **WARNUNG!**



**Wasserstrahl nicht auf elektrische Einrichtungen richten!**

## **Es besteht die Gefahr eines Stromschlags!**

- Lassen Sie den Gartenschlauch während des Betriebs nicht unbeaufsichtigt.



Der Gartenschlauch ist nicht als Trinkwasserleitung/Trinkwasserleitungs-komponente geeignet.

## **! Rutschgefahr!**

## **VORSICHT!** **Wenn der Boden nass ist, können Sie auf dem Boden ausrutschen und sich ver- letzen.**

- Stellen Sie sicher, dass der Boden in der Nähe des Gartenschlauchs möglichst trocken gehalten wird.
- Drehen Sie den Wasserhahn zu, wenn der Gartenschlauch nicht in Gebrauch ist.

## **! Vermeidung von Sachschäden!**

## **VORSICHT!** **Unsachgemäßer Umgang mit dem Gartenschlauch kann zu Beschädigungen des Garten- schlauchs führen.**

- Führen Sie den Gartenschlauch nicht um Ecken oder Kanten und nicht an spitzen oder scharfkantigen Gegenständen entlang. Die entstehenden Beschädigungen können dazu führen, dass der Gartenschlauch undicht wird.



- Verlegen Sie den Gartenschlauch nicht in Bereichen, die von Fahrzeugen befahren werden. Das Überfahren kann den Gartenschlauch zum Platzen bringen.
- Achten Sie darauf, dass Schmutzpartikel weder die Anschlüsse verstopfen oder beschädigen noch in das Gartenschlauchinnere gelangen.
- Bei Nichtbenutzung des Gartenschlauchs: Demontieren Sie den Gartenschlauch und lassen Sie das Restwasser im Gartenschlauchinneren auslaufen.
- Um Frostschäden zu vermeiden, demontieren Sie den Gartenschlauch im Winter, entleeren Sie ihn und lagern Sie ihn trocken.

## **VORSICHT!**

**Wenn Sie die Verpackung unvorsichtig mit einem scharfen Messer oder anderen spitzen Gegenständen öffnen, kann der Gartenschlauch beschädigt werden.**

- Gehen Sie beim Öffnen sehr vorsichtig vor.
- Nehmen Sie den Gartenschlauch und alle Zubehörteile aus der Verpackung.

- Prüfen Sie, ob die Lieferung vollständig ist (siehe „Lieferumfang“).
- Kontrollieren Sie, ob der Gartenschlauch oder die Einzelteile Schäden aufweisen. Ist dies der Fall, benutzen Sie den Gartenschlauch nicht. Wenden Sie sich über die angegebene Serviceadresse an den Hersteller.

## **Verwendung**

### **Sprühdüse**

1. Setzen Sie den Gartenschlauch (1) und die Sprühdüse (2) zusammen, wie in Abb. B dargestellt.
2. Kontrollieren Sie den festen Sitz.

**Hinweis:** Kupplungsstück (1a): Montage auf der Seite der Regulatorspritze.

### **Wasserhahnanschluss herstellen**

1. Drehen Sie den Wasserhahn zu.
2. Schließen Sie den Artikel an den Wasserhahn an, wie in Abb. B dargestellt.
3. Kontrollieren Sie den festen Sitz.

**Hinweis:** Stecksystem-Hahnanschluss (1b): Montage auf der Seite des Wasserhahns.

**Hinweis:** Wenn Ihr Wasserhahn ein G  $\frac{3}{4}$ "-Außengewinde besitzt, verwenden Sie den Reduzieradapter (3a).

1. Drehen Sie den Wasserhahn zunächst nur ein wenig auf und erhöhen Sie den Wasserdruck gleichmäßig.
2. Drehen Sie anschließend die Sprühdüsen spitze (2a) so weit auf, bis Wasser fließt.
3. Sprühdüse mit Durchflussreglung, stufenlos verstellbar von feiner Sprühnebel bis Wasserstrahl.
4. Nach der Verwendung des Artikels sind die Wasserentnahmestelle (Wasserhahn) und der Sprühkopf stets zu schließen.

## Montage

**Überprüfen Sie im Vorfeld die ausreichende Stabilität bzw. Festigkeit der Wand, um eine Verletzungsgefahr auszuschließen.**

**Hinweis:** Prüfen Sie vor dem Befestigen des Artikels, ob das mitgelieferte Befestigungsmaterial für Ihre Wand geeignet ist.

Verwenden Sie für die Wandmontage nur geeignetes Montagema-terial.

Erkundigen Sie sich ggf. im Fachhandel.

**WARNUNG!** Beim Bohren von Löchern sollte besonders darauf geachtet werden, dass sich dort keine Gas-, Wasser- oder Stromleitungen befinden.

Für die Montage des Artikels benötigen Sie folgende, nicht im Lieferumfang enthaltene Werkzeuge: einen Bleistift, eine Wasserwaage, einen geeigneten Schraubendreher und eine Bohrmaschine. Montieren Sie den Artikel mit zwei Personen an der Wand.

1. Halten Sie die Wandhalterung (4) an die Wand und markieren Sie die Bohrlöcher, bohren Sie mithilfe einer Bohrmaschine die Schraublöcher und befestigen Sie die Wandhalterung mit dem Montage-material (5) (Abb. C).
2. Hängen Sie den Artikel an die Wand.

## Reparatur, Wartung

- Schließen Sie nur geeignete Anschlüsse mit der richtigen Gewindegröße an den Schlauch an.
- Prüfen Sie die Gewinde nach jeder Saison, indem Sie die Anschlüsse abdrehen und ggf. einfetten, um eine reibungslose Passgenauigkeit und eine gute Funktion zu gewährleisten.

## Lagerung, Reinigung

Unsachgemäßer Umgang mit dem Gartenschlauch kann zu Beschädigungen führen.

- Der Artikel muss vollständig trocken und ohne Wasserrückstände gelagert werden, um Schimmelbildung zu vermeiden.
- Lagern Sie den Artikel bei Nichtbenutzung immer trocken und sauber bei Raumtemperatur.
- Verwenden Sie keine aggressiven Reinigungsmittel, Bürsten mit Metall- oder Nylonborsten sowie keine scharfen oder metallischen Reinigungsgegenstände wie Messer, harte Spachtel und dergleichen. Diese können die Oberflächen beschädigen.

- Reinigen Sie den Artikel mit einem leicht angefeuchteten, fusselfreien Tuch.

## Hinweise zur Entsorgung



Entsorgen Sie den Artikel und die Verpackungsmaterialien entsprechend den aktuellen örtlichen Vorschriften. Bewahren Sie Verpackungsmaterialien (wie z. B. Folienbeutel) für Kinder unerreichbar auf.

Weitere Informationen zur Entsorgung des ausgedienten Artikels erhalten Sie bei Ihrer Gemeinde- oder Stadtverwaltung.

Entsorgen Sie den Artikel und die Verpackung umweltschonend.



Der Recycling-Code dient der Kennzeichnung verschiedener Materialien zur Rückführung in den Wiederverwertungskreislauf (Recycling). Der Code besteht aus einem Recyclingsymbol für den Verwertungskreislauf und einer Nummer, die das Material kennzeichnet.

## **Hinweise zur Garantie und Serviceabwicklung**

Der Artikel wurde mit großer Sorgfalt und unter ständiger Kontrolle produziert. DELTA-SPORT HANDELSKONTOR GmbH räumt privaten Endkunden auf diesen Artikel drei Jahre Garantie ab Kaufdatum (Garantiefrist) nach Maßgabe der folgenden Bestimmungen ein. Die Garantie gilt nur für Material- und Verarbeitungsfehler. Die Garantie erstreckt sich nicht auf Teile, die der normalen Abnutzung unterliegen und deshalb als Verschleißteile anzusehen sind (z. B. Batterien) sowie nicht auf zerbrechliche Teile wie Schalter oder Teile, die aus Glas gefertigt sind. Ansprüche aus dieser Garantie sind ausgeschlossen, wenn der Artikel unsachgemäß oder missbräuchlich oder nicht im Rahmen der vorgesehenen Bestimmung oder des vorgesehenen Nutzungsumfangs verwendet wurde oder Vorgaben in der Anleitung/Anweisung nicht beachtet wurden, es sei denn, der Endkunde weist nach, dass ein Material- oder Verarbeitungsfehler vorliegt, der nicht auf einem der vorge-

nannten Umstände beruht. Ansprüche aus der Garantie können nur innerhalb der Garantiefrist unter Vorlage des Originalkassenbelegs geltend gemacht werden. Bitte bewahren Sie deshalb den Originalkassenbeleg auf. Die Garantiefrist wird durch etwaige Reparaturen aufgrund der Garantie, gesetzlicher Gewährleistung oder Kulanz nicht verlängert.

Dies gilt auch für ersetzte und reparierte Teile.

Bitte wenden Sie sich bei Beanstandungen zunächst an die untenstehende Service-Hotline oder setzen Sie sich per E-Mail mit uns in Verbindung. Liegt ein Garantiefall vor, wird der Artikel von uns – nach unserer Wahl – für Sie kostenlos repariert, ersetzt oder der Kaufpreis erstattet. Weitere Rechte aus der Garantie bestehen nicht.

Ihre gesetzlichen Rechte, insbesondere Gewährleistungsansprüche gegenüber dem jeweiligen Verkäufer, werden durch diese Garantie nicht eingeschränkt.

IAN: 446670\_2307

Ⓛ DE Kundenservice Deutschland

Tel.: 0800 5435 111

E-Mail: [deltasport@lidl.de](mailto:deltasport@lidl.de)

Ⓛ AT Service Österreich

Tel.: 0800 447744

E-Mail: [deltasport@lidl.at](mailto:deltasport@lidl.at)

Ⓛ CH Service Schweiz

Tel.: 0800 56 44 33

E-Mail: [deltasport@lidl.ch](mailto:deltasport@lidl.ch)

## Fehlerbehebung

Fehler	Mögliche Ursache	Lösung
Das Wasser fließt nicht.	Der Zulauf ist nicht voll aufgedreht.	Drehen Sie den Wasserhahn auf.
	Es ist nicht ausreichend Wasserdruck auf der Leitung vorhanden.	Prüfen Sie, ob der Wasserhahn voll aufgedreht ist.
	Der Schlauch ist geknickt.	Rollen Sie den Schlauch vollständig aus.
	Die Anschlüsse sind verschmutzt.	Reinigen Sie die Anschlüsse mit sauberem Wasser.

Félicitations !

Vous venez d'acquérir un article de grande qualité. Avant la première utilisation, familiarisez-vous avec l'article.



**Pour cela, veuillez lire attentivement la notice d'utilisation suivante.**

Utilisez l'article uniquement comme indiqué et pour les domaines d'utilisation mentionnés. Conservez bien cette notice d'utilisation. Si vous cédez l'article à un tiers, veuillez à lui remettre l'ensemble de la documentation.

## Contenu de la livraison

- 1 tuyau en spirale 10 m ( $\frac{3}{8}$ " ) (1) avec 1 raccord de tuyau avec arrêt d'eau et 1 raccord de tuyau
- 1 buse de pulvérisation (2)
- 1 raccord de robinet avec filetage intérieur 33,3 mm (G 1") et réducteur avec filetage intérieur 26,5 mm (G  $\frac{3}{4}$ " ) (3)
- 1 fixation murale (4)
- 2 matériel de montage (5)
- 1 notice d'utilisation

## Données techniques

Pression de service max. : 4 bar  
Taille nominale : convient pour deux raccords (voir contenu de la livraison)



Date de fabrication (mois/année) : 12/2023

## Symboles et termes de mentions de mise garde utilisés



Signe d'obligation qui indique à chaque utilisateur qu'il doit lire attentivement le mode d'emploi avant d'utiliser le dispositif et qu'il doit toujours tenir celui-ci à la disposition de tous les autres utilisateurs.



Symbole d'avertissement général qui sert à signaler les dangers et les risques (par ex. risque d'étranglement et d'asphyxie, de blessure, de glissade ou de dommages matériels).

## AVERTISSEMENT !

Ce terme de mise en garde désigne un danger avec un niveau de risque moyen qui, s'il n'est pas évité, peut entraîner la mort ou une blessure grave.

## ATTENTION !

Cette mention de mise en garde désigne un danger avec un niveau de risque faible qui, s'il n'est pas évité, peut causer une blessure bénigne ou d'une gravité modérée.



Ce symbole indique les dangers possibles pour les enfants.



Ce symbole indique que le produit fait l'objet d'une classification par âge.



Ce symbole indique un risque potentiel d'électrocution.



Ce symbole indique que le produit est résistant aux UV.



Ce symbole indique que le produit est résistant aux intempéries.



Ce symbole indique que le produit n'est pas adapté au prélèvement d'eau potable.



Ces symboles vous informent sur l'élimination de l'emballage et du produit.



Ces symboles vous informent sur l'élimination de l'emballage et du produit.



Ce symbole indique un raccordement enfichable facile à manipuler entre le robinet et le tuyau d'arrosage.

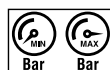

Ces symboles indiquent la pression de l'eau.

## Usage prévu

Le tuyau d'arrosage extensible, ci-après dénommé tuyau d'arrosage, est destiné à l'arrosage des plantes pour les terrasses, les balcons et les jardins. Il peut être raccordé à des robinets avec un filetage extérieur (G 1" ou G 3/4").

Le tuyau d'arrosage est uniquement destiné à un usage privé, et non à un usage professionnel. Toute autre utilisation ou modification du tuyau d'arrosage est interdite et risque d'endommager celui-ci. Par ailleurs, une utilisation non conforme peut entraîner un danger mortel et des risques de blessures.

Le fabricant décline toute responsabilité en cas de dommages causés par une utilisation non conforme.

## **Consignes de sécurité**

**Important : Merci de lire attentivement le présent mode d'emploi et ses consignes de sécurité et veuillez les conserver.**

### **Risque d'étranglement et d'étouffement !**

#### **AVERTISSEMENT !**



**Si les enfants jouent avec le tuyau d'arrosage ou l'emballage, ils risquent de s'y prendre les pieds et s'étouffer !**

- Ne pas laisser les enfants jouer avec le tuyau d'arrosage ni avec l'emballage.
- Surveiller les enfants à proximité du tuyau d'arrosage.
- Conserver le tuyau d'arrosage et l'emballage hors de portée des enfants.

### **Risque de blessure !**

#### **AVERTISSEMENT !**



**Ne convient pas aux enfants de moins de 8 ans ! Risque de blessure !**



Les enfants de 8 ans et plus, ainsi que les personnes dont les capacités physiques, sensorielles ou mentales sont réduites ou qui manquent d'expérience et de connaissances, doivent être surveillés lors de l'utilisation du tuyau d'arrosage et/ou recevoir des instructions concernant l'utilisation sécurisée du tuyau d'arrosage, et comprendre les risques qui en découlent.

- L'entretien et/ou le nettoyage du tuyau d'arrosage ne doivent pas être effectués par des enfants sans surveillance.

**Sécuriser le tuyau d'arrosage pour éviter toute utilisation par autrui (notamment des enfants) !**

- Ranger le tuyau d'arrosage en hauteur dans un endroit sec et sûr, hors de portée des enfants.



## **ATTENTION !**

**Une installation ou une utilisation incorrecte peuvent entraîner des blessures.**

- S'assurer qu'aucune pièce n'est endommagée et que toutes les pièces sont correctement montées. Un montage incorrect entraîne un risque de blessure. Les pièces endommagées peuvent influencer sur la sécurité et le fonctionnement.
- La pression de l'eau doit être correctement contrôlée afin d'éviter que de l'eau sous haute pression ne s'échappe et ne provoque des blessures.
- Ne pas diriger le jet d'eau vers des personnes ni des animaux.

## **AVERTISSEMENT !**



**Ne jamais orienter le jet d'eau vers des installations électriques.**

## **Risque d'électrocution !**

- Ne pas laisser le tuyau d'arrosage sans surveillance au cours de son utilisation.



Le tuyau d'arrosage n'est pas adapté à une utilisation comme conduite d'eau potable/composant de conduite d'eau potable.



**Risque de glissade !**

## **ATTENTION !**

**Si le sol est mouillé, vous risquez de glisser et de vous blesser.**

- Merci de veiller à ce que le sol à proximité du tuyau d'arrosage reste aussi sec que possible.
- Fermer le robinet d'eau lorsque le tuyau d'arrosage n'est pas utilisé.



**Prévention des dommages matériels !**

## **ATTENTION !**

**Une mauvaise manipulation du tuyau d'arrosage peut endommager celui-ci.**

- Ne pas faire glisser le tuyau d'arrosage au-delà de coins ou de rebords ni le long d'objets pointus ou tranchants. Les dommages qui en résultent peuvent provoquer des fuites du tuyau d'arrosage.
- Ne pas poser le tuyau d'arrosage dans une zone où circulent des véhicules. Rouler sur le tuyau d'arrosage pourrait provoquer son éclatement.

- S'assurer qu'aucune particule de saleté ne bouche ni n'endommage les raccords, et ne pénètre pas non plus à l'intérieur du tuyau d'arrosage.
- Lorsque le tuyau d'arrosage n'est pas utilisé : démonter le tuyau d'arrosage et évacuer l'eau restante à l'intérieur du tuyau d'arrosage.
- Pour éviter les dommages causés par le gel, démonter le tuyau d'arrosage en hiver, le vider et le ranger au sec.

## **ATTENTION !**

**Si vous ouvrez l'emballage sans faire attention à l'aide un couteau tranchant ou de tout autre objet pointu, vous risquez d'endommager le tuyau d'arrosage.**

- Merci de vous montrer très prudent lors de l'ouverture.
- Retirer le tuyau d'arrosage et tous les accessoires de l'emballage.
- Vérifier si la livraison est complète (voir « contenu de la livraison »).
- Vérifier que ni le tuyau d'arrosage, ni les différentes pièces ne sont endommagés. Le cas échéant, ne pas utiliser le tuyau d'arrosage.

Adressez-vous au fabricant via l'adresse indiquée pour le service après-vente.

## **Utilisation**

### **Buse de pulvérisation**

1. Assemblez le tuyau d'arrosage (1) et la buse de pulvérisation (2), comme indiqué dans la fig. B.
2. Vérifiez la bonne fixation.

**Remarque :** pièce d'accouplement (1a) : montage sur le côté de la seringue de régulation.

### **Raccordement du robinet d'eau**

1. Fermez le robinet d'eau.
2. Raccordez l'article au robinet d'eau, comme indiqué dans la fig. B.
3. Vérifiez la bonne fixation.

**Remarque :** raccord de robinet système enfichable (1b) : montage sur le côté du robinet d'eau.

**Remarque :** si votre robinet possède un filetage mâle G 3/4", utilisez l'adaptateur réducteur (3a).

1. Ouvrez d'abord un peu le robinet et augmentez la pression de l'eau de manière régulière.

2. Tournez ensuite l'embout de la buse de pulvérisation (2a) jusqu'à ce que l'eau s'écoule.
3. Buse de pulvérisation avec réglage du débit, réglable en continu de la pulvérisation fine au jet d'eau.
4. Après utilisation de l'article, le point de prélèvement d'eau (robinet) et la tête de pulvérisation doivent toujours être fermés.

## Montage

**Vérifiez au préalable si le mur est suffisamment stable et solide pour éliminer tout risque de blessure.**

**Remarque :** avant de fixer l'article, vérifiez que le matériel de fixation fourni est adapté à votre mur. N'utilisez que du matériel de montage approprié pour le montage mural.

Si nécessaire, adressez-vous à votre revendeur spécialisé.

**AVERTISSEMENT !** Lors du forage de trous, il faut particulièrement veiller à ce qu'aucune conduite de gaz, d'eau ou d'électricité ne s'y trouve.

Pour le montage de l'article, vous avez besoin des outils suivants, non compris dans l'étendue de la livraison : un crayon, un niveau à bulle, un tournevis approprié et une perceuse. Montez l'article au mur avec deux personnes.

1. Maintenez les fixations murales (4) contre le mur et marquez les trous de perçage, percez les trous de vissage à l'aide d'une perceuse et fixez les fixations murales avec le matériel de montage (5) (fig. C).
2. Accrochez l'article au mur.

## Réparation, entretien

- Connectez uniquement les raccordements appropriés avec une taille de filetage correspondant au tuyau.
- Vérifiez les filetages après chaque saison en dévissant les raccordements et en les graissant si nécessaire pour assurer un bon ajustement et un bon fonctionnement.

## Stockage, nettoyage

Une manipulation inappropriée du tuyau d'arrosage peut entraîner des dommages.

- L'article doit être stocké complètement sec et sans résidus d'eau afin d'éviter l'apparition de moisissures.
- Lorsque l'article n'est pas utilisé, il doit toujours être conservé dans un endroit sec et propre, à température ambiante.
- Ne pas utiliser de produits de nettoyage agressifs, de brosses à poils métalliques ou en nylon, ni d'outils de nettoyage tranchants ou métalliques tels que des couteaux, des spatules dures et autres. Ceux-ci peuvent endommager les surfaces.
- Nettoyer l'article avec un chiffon non pelucheux légèrement humide.

## Mise au rebut



Éliminez le produit et les matériaux d'emballage conformément aux réglementations locales actuelles en vigueur.

Conservez les matériaux d'emballage (comme les sachets en plastique) hors de portée des enfants. Vous obtiendrez plus d'informations relatives à l'élimination du produit usagé auprès de votre commune ou de votre municipalité. Éliminez le produit et l'emballage dans le respect de l'environnement.



Le code de recyclage est utilisé pour identifier les différents matériaux à retourner dans le cycle de recyclage. Ce code se compose du symbole de recyclage, représentant le cycle de recyclage ainsi que d'un numéro identifiant le matériau.

## Indications concernant la garantie et le service après-vente

L'article a été produit avec grand soin et sous un contrôle constant. DELTA-SPORT HANDELS-KONTOR GmbH accorde au client final privé une garantie de trois ans sur cet article à compter de la date d'achat (période de garantie) conformément aux dispositions suivantes.

La garantie ne vaut que pour les défauts de matériaux et de fabrication. La garantie ne couvre pas les pièces soumises à une usure normale, lesquelles doivent donc être considérées comme des pièces d'usure (comme p. ex., les piles), de même qu'elle ne couvre pas les pièces fragiles, telles que les interrupteurs ou les pièces fabriquées en verre.

Les réclamations au titre de cette garantie sont exclues si l'article a été utilisé de manière abusive ou inappropriée, hors du cadre de son usage ou du champ d'application prévu ou si les instructions de la notice d'utilisation n'ont pas été respectées, à moins que le client final ne prouve que l'article présentait un défaut de matériau ou de fabrication n'étant pas dû à l'une des conditions mentionnées ci-dessus. Les réclamations au titre de la garantie ne peuvent être adressées pendant la période de garantie qu'en présentant le ticket de caisse original. Veuillez pour cela conserver le ticket de caisse original. Ceci s'applique également aux pièces remplacées et réparées.

Si vous avez des plaintes à formuler, veuillez d'abord contacter le service d'assistance téléphonique ci-dessous ou nous contacter par courrier électronique. Si le cas est couvert par la garantie, nous nous engageons - à notre appréciation - à réparer ou à remplacer l'article gratuitement pour vous ou à vous rembourser le prix d'achat. Aucun autre droit ne découle de la garantie.

Vos droits légaux, en particulier les droits de garantie contre le vendeur concerné, ne sont pas limités par cette garantie.

IAN : 446670\_2307

Ⓢ Service Suisse

Tel. : 0800 56 44 33

E-Mail : [deltasport@lidl.ch](mailto:deltasport@lidl.ch)

## Dépannage

Erreur	Cause possible	Solution
L'eau ne coule pas.	Le robinet n'est pas complètement ouvert.	Ouvrez le robinet.
	La pression de l'eau dans le tuyau est insuffisante.	Vérifiez que le robinet est complètement ouvert.
	Le tuyau est plié.	Déroulez complètement le tuyau.
	Les raccords sont sales.	Nettoyez les raccords avec de l'eau propre.

Congratulazioni!

Con il vostro acquisto, avete deciso di acquistare un articolo di alta qualità. Familiarizzare con l'articolo prima di utilizzarlo per la prima volta.



**Leggere attentamente le seguenti istruzioni d'uso.**

Utilizzare l'articolo solo come descritto e per i campi di applicazione specificati. Conservare queste istruzioni per l'uso in un luogo sicuro. Consegnare tutti i documenti quando si cede l'articolo a terzi.

## Ambito di fornitura

- 1 x tubo flessibile a spirale 10 m ( $\frac{3}{8}$ " ) (1) incl. 1 x raccordo portagomma con acqua-stop e 1 x raccordo portagomma
- 1 x ugello spruzzatore (2)
- 1 x raccordo per rubinetto con filettatura interna da 33,3 mm (G 1") e riduttore con filettatura interna da 26,5 mm (G  $\frac{3}{4}$ " ) (3)
- 1 x attacco a parete (4)
- 2 x materiale di montaggio (5)
- 1 x istruzioni d'uso

## Dati tecnici

Max. pressione d'esercizio: 4 bar  
Dimensione nominale: adatto per due attacchi (vedere la fornitura)



Data di produzione  
(mese/anno): 12/2023

## Simboli e parole di segnalazione utilizzate



Il segnale di obbligo indica a ogni utente di leggere attentamente le istruzioni prima dell'uso e di tenerle sempre a disposizione per tutti gli utenti.



Segnale di pericolo generale, utilizzato per indicare pericoli e rischi (ad esempio, rischio di strangolamento, soffocamento, lesioni, scivolamento o danni alla proprietà).

## AVVERTENZA!

Questo segnale indica un pericolo con un grado di rischio medio che, se non viene evitato, può causare morte o lesioni gravi.

## ATTENZIONE!

Questa parola di segnalazione indica un pericolo con un basso grado di rischio che, se non viene evitato, può provocare una lesione lieve o moderata.



Questo simbolo indica possibili pericoli in relazione ai bambini.



Questo simbolo indica l'età del prodotto.



Questo simbolo indica i possibili pericoli in relazione alle scosse elettriche.



Questo simbolo indica che il prodotto è resistente ai raggi UV.



Questo simbolo indica che il prodotto è resistente agli agenti atmosferici.



Questo simbolo indica che non è consentito utilizzare questo prodotto per il prelievo di acqua potabile.



Questi simboli forniscono informazioni sullo smaltimento dell'imballaggio e del prodotto.



Questo simbolo indica un collegamento a innesto facile da usare tra il rubinetto e il tubo flessibile.

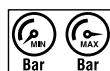

Questi simboli indicano la pressione dell'acqua.

## Uso conforme alla destinazione

Il set di tubi flessibili da giardino, di seguito denominato tubo da giardino, è destinato all'innaffiamento di piante da terrazzo, balcone e giardino. Può essere collegato a rubinetti con filettatura esterna (G 1" o G 3/4").

Il tubo flessibile da giardino è destinato esclusivamente all'uso privato e non all'uso commerciale. Qualsiasi altro uso o modifica del tubo flessibile da giardino non è consentito e può causare danni al tubo stesso.

Inoltre, l'uso improprio può comportare rischi per la vita e lesioni. Il produttore non si assume alcuna responsabilità per i danni causati da un uso improprio.



**Indicazioni di sicurezza**  
**Importante: leggere le presenti istruzioni d'uso e le indicazioni di sicurezza con attenzione e conservarle in un luogo sicuro!**

 **Rischio di strangolamento e soffocamento!**

**AVVERTENZA!**



**Se i bambini giocano con il tubo flessibile da giardino o con l'imballaggio, possono rimanervi impigliati e soffocare!**

- Non lasciare che i bambini giochino con il tubo flessibile da giardino o con la confezione.
- Sorvegliare i bambini in prossimità del tubo flessibile da giardino.
- Tenere il tubo flessibile da giardino e la confezione fuori dalla portata dei bambini.

 **Pericolo di lesioni!**

**AVVERTENZA!**



**Non adatto a bambini di età inferiore agli 8 anni! C'è il rischio di lesioni!**



I bambini di età pari o superiore a 8 anni e le persone con ridotte capacità fisiche, sensoriali o mentali o con scarsa esperienza e conoscenza devono essere sorvegliati e/o istruiti sull'uso sicuro del tubo flessibile da giardino e devono comprendere i rischi connessi.

- La manutenzione e/o la pulizia del tubo flessibile da giardino non devono essere eseguite da bambini senza supervisione.

**Assicurare il tubo flessibile da giardino contro l'uso non autorizzato (soprattutto da parte dei bambini)!**

- Conservare il tubo flessibile da giardino in un luogo asciutto, alto e sicuro, fuori dalla portata dei bambini.

**ATTENZIONE!**

**L'installazione o l'uso non corretto possono provocare lesioni.**

- Assicurarsi che tutte le parti siano integre e correttamente assemblate. In caso di montaggio non a regola d'arte, sussiste il rischio di lesioni. Le parti danneggiate possono compromettere la sicurezza e il funzionamento.

- La pressione dell'acqua deve essere adeguatamente controllata per evitare che l'acqua fuoriesca ad alta pressione e provochi lesioni.
- Non puntare il getto d'acqua verso persone o animali.

## **AVVERTENZA!**



**Non puntare mai il getto d'acqua verso le apparecchiature elettriche. C'è il rischio di scosse elettriche!**

- Non lasciare incustodito il tubo flessibile da giardino durante il funzionamento.



Il tubo flessibile da giardino non è adatto come componente del tubo dell'acqua potabile.

**! Pericolo di scivolare!**

## **ATTENZIONE!**

**Se il pavimento è bagnato, si può scivolare sul pavimento e ferirsi.**

- Assicurarsi che il terreno vicino al tubo flessibile da giardino sia mantenuto il più possibile asciutto.
- Chiudere il rubinetto dell'acqua quando il tubo flessibile da giardino non viene utilizzato.

**! Evitare danni materiali!**

## **ATTENZIONE!**

**L'uso improprio del tubo flessibile da giardino può causare danni al tubo stesso.**

- Non guidare il tubo flessibile da giardino attorno ad angoli o spigoli e non lungo oggetti appuntiti o taglienti. Il danno che ne deriva può causare la perdita del tubo flessibile da giardino.
- Non posare il tubo flessibile da giardino in aree frequentate da veicoli. Se ci si passa sopra, il tubo flessibile da giardino può scoppiare.
- Assicurarsi che le particelle di sporco non intasino o danneggino i raccordi o entrino all'interno del tubo flessibile da giardino.
- Quando il tubo flessibile da giardino non è in uso: smontare il tubo flessibile da giardino e far defluire l'acqua residua all'interno del tubo stesso.
- Per evitare danni da gelo, in inverno smontate il tubo flessibile da giardino, svuotarlo e conservarlo in un luogo asciutto.

## ATTENZIONE!

**Se si apre l'imballaggio in modo incauto con un coltello affilato o altri oggetti appuntiti, il tubo flessibile da giardino può essere danneggiato.**

- Fare molta attenzione quando lo si apre.
- Rimuovere il tubo flessibile da giardino e tutti gli accessori dalla confezione.
- Controllare se la fornitura è completa (vedere "Ambito di fornitura").
- Controllare se il tubo flessibile da giardino o le singole parti presentano danni. In questo caso, non utilizzare il tubo flessibile da giardino. Contattare il produttore tramite l'indirizzo di assistenza indicato.

## Utilizzo

### Ugello spruzzatore

1. Collegare il tubo flessibile da giardino (1) e l'ugello spruzzatore (2), come mostrato nella fig. B.

2. Verificare che siano ben saldi.

**Nota:** giunto (1a): montaggio sul lato della pistola a spruzzo regolabile.

### Collegamento del rubinetto

1. Chiudere il rubinetto dell'acqua.
2. Collegare l'articolo al rubinetto, come mostrato nella fig. B.
3. Verificare che sia ben saldo.

**Nota:** raccordo per rubinetto a innesto (1b): montaggio sul lato del rubinetto dell'acqua.

**Nota:** se il rubinetto dell'acqua è dotato di una filettatura esterna da G 3/4", utilizzare un riduttore (3a).

1. Iniziare aprendo solo leggermente il rubinetto dell'acqua e aumentare la pressione in maniera uniforme.
2. Ruotare quindi la punta dell'ugello spruzzatore (2a) finché l'acqua inizia a scorrere.
3. Ugello spruzzatore con regolazione del flusso, regolabile in continuo, da nebulizzazione a spruzzo d'acqua lineare.
4. Dopo aver usato l'articolo, chiudere sempre il punto di erogazione (rubinetto dell'acqua) e la testa di spruzzo.

## Montaggio

**Prima del montaggio dell'articolo verificare la sufficiente stabilità e solidità della parete, per escludere il pericolo di lesioni.**

**Nota:** prima di fissare l'articolo, accertarsi che il materiale di fissaggio fornito sia adatto alla parete sulla quale lo si vuole montare. Utilizzare solo materiale adatto per il montaggio a parete.

Chiedere eventualmente consulenza a un rivenditore specializzato.

**AVVERTENZA!** Quando si praticano fori è necessario adottare una particolare cautela e verificare che non ci siano tubature del gas, idrauliche o cavi elettrici.

Per il montaggio dell'articolo a parete sono necessari i seguenti utensili, non inclusi nel contenuto della fornitura: una matita, una livella idrostatica, un cacciavite adatto e un trapano.

L'articolo deve essere montato alla parete da due persone.

1. Tenere i supporti da parete (4) appoggiati alla parete e contrassegnare i fori, forare con un trapano e fissare i supporti da parete con il materiale di montaggio (5) (fig. C).
2. Appendere l'articolo alla parete.

## Riparazione, manutenzione

- Collegare al tubo flessibile solo i raccordi adatti con la corretta dimensione della filettatura.
- Controllare le filettature dopo ogni stagione, disattivando le connessioni ed eventualmente ingrassandole, per garantire un accoppiamento regolare e un buon funzionamento.

## Conservazione, pulizia

L'uso improprio del tubo flessibile da giardino può causare danni.

- L'articolo deve essere conservato completamente asciutto e senza residui d'acqua per evitare la formazione di muffa.
- Conservare sempre l'articolo asciutto e pulito a temperatura ambiente quando non viene utilizzato.
- Non utilizzare detergenti aggressivi, spazzole con setole di metallo o di nylon o oggetti di pulizia affilati o metallici come coltelli, spatole dure e simili. Questi possono danneggiare le superfici.
- Pulire l'articolo con un panno leggermente umido e privo di pelucchi.

## Smaltimento



Smaltire l'articolo e i materiali della confezione nel rispetto delle attuali normative locali. Conservare i materiali della confezione (come ad es. i sacchetti) in modo che non siano raggiungibili per i bambini. Presso la propria amministrazione comunale o cittadina è possibile ottenere ulteriori informazioni sullo smaltimento dell'articolo alla fine del suo periodo di impiego. Smaltire l'articolo e la confezione nel rispetto dell'ambiente.



Il codice di riciclaggio serve per indicare i diversi materiali per il loro ritorno al ciclo di riutilizzo (recycling). Il codice è composto da un simbolo di riciclaggio per il ciclo di riutilizzo e da un numero che contraddistingue il materiale.

## Avvertenze sulla garanzia e sulla gestione dei servizi di assistenza

L'articolo è stato prodotto con la massima cura e sotto un continuo controllo. DELTA-SPORT HANDELSKONTOR GmbH concede ai clienti finali privati, su questo articolo, tre anni di garanzia dalla data di acquisto (termine di garanzia) sulla base delle seguenti disposizioni. La garanzia vale solo per i vizi di materiale e di lavorazione. La garanzia non si estende alle parti soggette ad un normale degradamento e che siano quindi da considerarsi come pezzi soggetti ad usura (ad es. le batterie) né ai pezzi fragili come ad es. interruttori, batterie ricaricabili oppure pezzi in vetro.

Dalla presente garanzia sono escluse le richieste legate a casi di utilizzo non conforme oppure di abuso dell'articolo, oppure di utilizzo avvenuto non nell'ambito delle condizioni previste oppure del campo di impiego previsto, oppure in caso di non osservanza delle direttive riportate nelle istruzioni d'uso, a meno che il cliente non dimostri che sussista un vizio di materiale o di lavorazione che non sia riconducibile ad una delle circostanze riportate sopra. Le richieste di garanzia possono essere avanzate solo entro il relativo termine, su presentazione dello scontrino originale di acquisto. Si prega quindi di conservare lo scontrino originale. Il termine di garanzia non sarà prolungato a seguito di eventuali riparazioni effettuate sulla base della garanzia, della garanzia obbligatoria prevista per legge oppure di accondiscendenza. Ciò vale anche per le parti sostituite oppure riparate.

In caso di contestazione rivolgersi dapprima alla hotline di assistenza sotto indicata oppure mettersi in contatto con noi via e-mail. Laddove sussista un caso coperto dalla garanzia, l'articolo sarà - a nostra discrezione - da noi riparato gratuitamente, sostituito oppure sarà rimborsato il prezzo di acquisto. Non sussistono ulteriori diritti derivanti dalla garanzia.

I vostri diritti giuridici, in particolare i diritti di garanzia obbligatoria prevista dalla legge nei confronti del relativo venditore, non sono limitati dalla presente garanzia.

IAN: 446670\_2307

Ⓢ Assistenza Svizzera

Tel.: 0800 56 44 33

E-Mail: [deltasport@lidl.ch](mailto:deltasport@lidl.ch)

## Risoluzione dei problemi

Errore	Possibile causa	Soluzione
L'acqua non scorre.	La mandata non è completamente aperta.	Aprire il rubinetto dell'acqua.
	La pressione dell'acqua sul tubo è insufficiente.	Controllare che il rubinetto dell'acqua sia aperto completamente.
	Il tubo flessibile è attorcigliato.	Srotolare completamente il tubo flessibile.
	Gli attacchi sono sporchi.	Pulire gli attacchi con acqua pulita.

**DELTA-SPORT HANDELSKONTOR GMBH**

Wragekamp 6 • 22397 Hamburg  
GERMANY



12/2023

Delta-Sport-Nr.: GS-14050

---

01.09.2024 / PM 12:13

IAN 446670\_2307

