

DE AT CH

Klappen Sie vor dem Lesen die Seite mit den Abbildungen aus und machen Sie sich anschließend mit allen Funktionen des Artikels vertraut.

FR CH

Dépliez la page avec les illustrations avant la lecture et informez-vous ensuite au sujet des fonctions de l'appareil.

IT CH

Prima di leggere ribaltare la pagina con le immagini e familiarizzare poi con tutte le funzioni dell'apparecchio.

GB

Before reading, fold out the illustration page and get to know all of the functions of your unit.

GARTENTISCH

DE AT CH

GARTENTISCH

Aufbauanleitung

FR CH

TABLE DE JARDIN

Notice de montage

IT CH

TAVOLO DA GIARDINO

Istruzioni di montaggio

GB

GARDEN TABLE

Assembly instructions

DE/AT/CH	Aufbau- und Sicherheitshinweise	Seite	8
FR/CH	Consignes de montage et de sécurité	Page	10
IT/CH	Istruzioni di montaggio e indicazioni di sicurezza	Pagina	13
GB	Assembly and safety information	Page	15

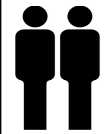
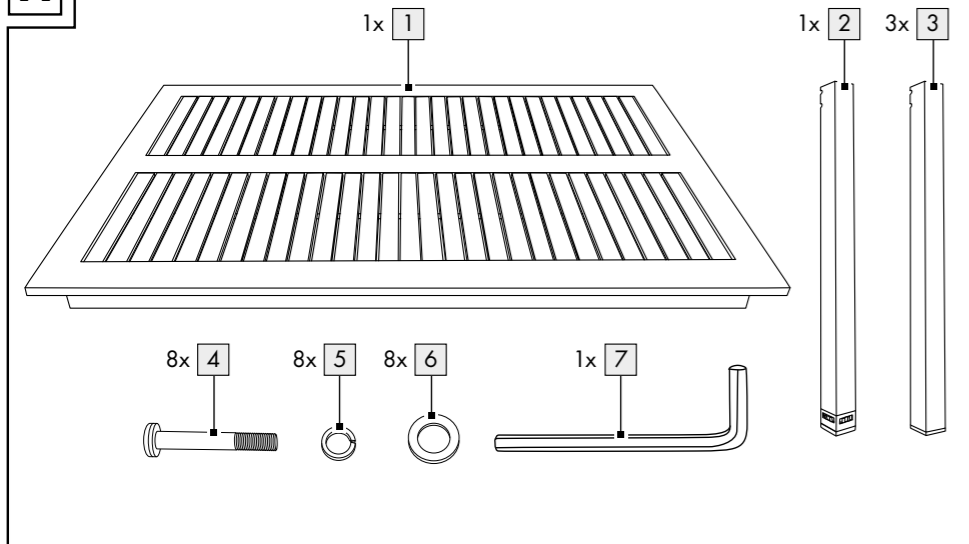
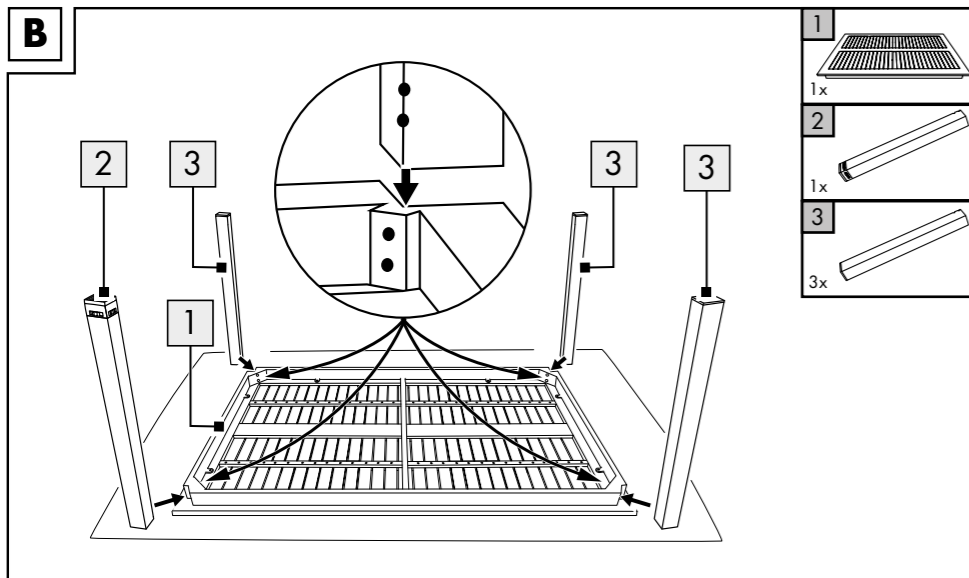
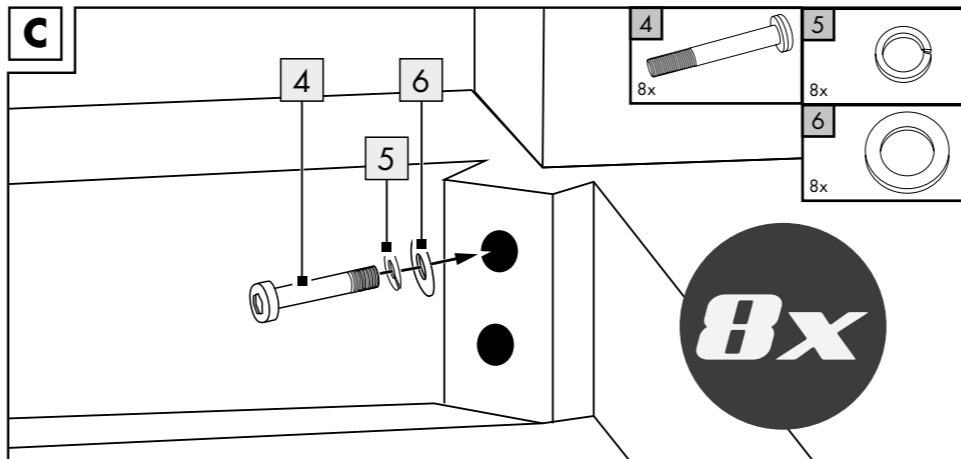
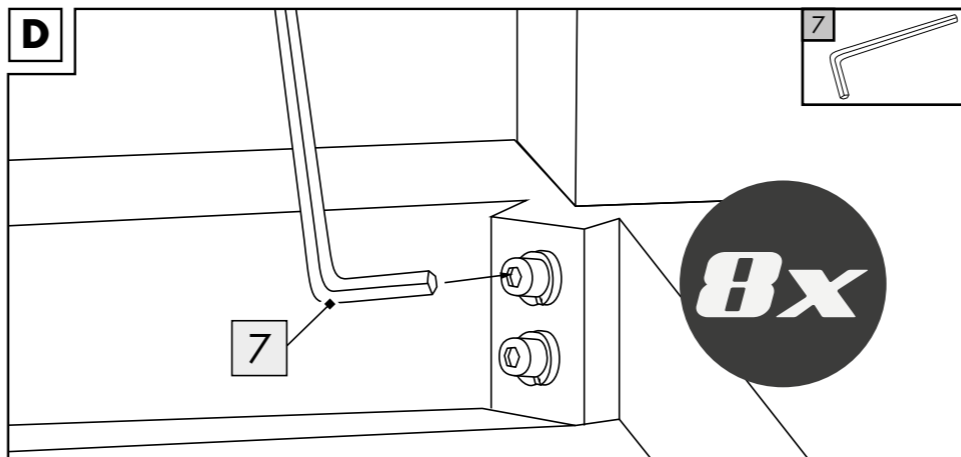
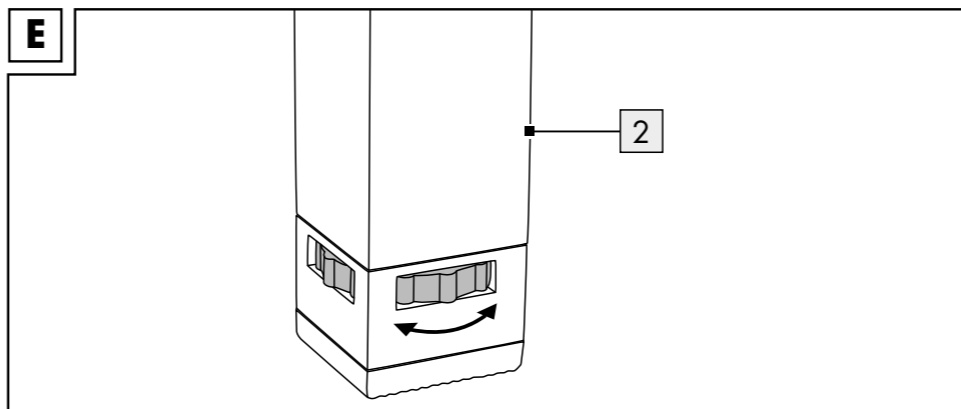
**A****B****C****D****E**

F

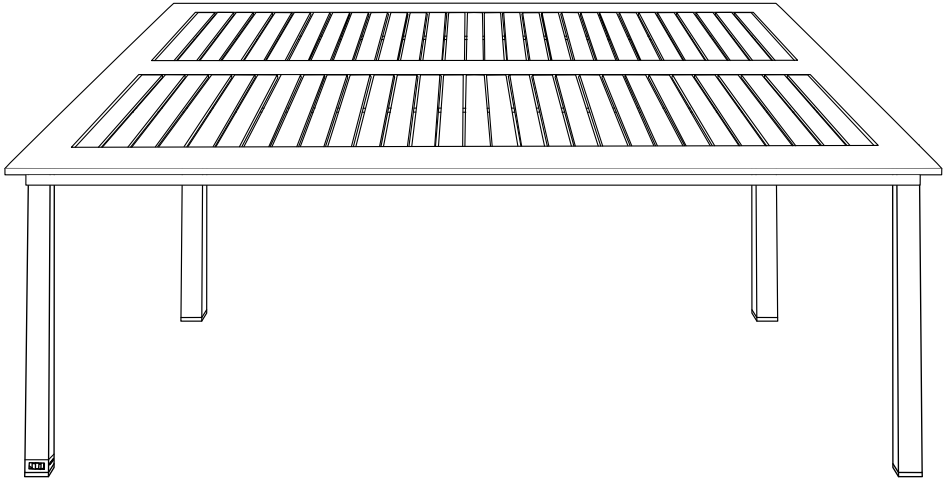

DE AT CH

**WICHTIG, FÜR SPÄTERE BEZUGNAHME
AUFBEWAHREN: SORGFÄLTIG LESEN!**

FR CH

**IMPORTANT. LIRE ATTENTIVEMENT !
A CONSERVER POUR RÉFÉRENCE
ULTÉRIEURE.**

IT CH

**IMPORTANTE, CONSERVARE PER POTER
CONSULTARE ANCHE IN FUTURO:
LEGGERE ATTENTAMENTE!**

GB

**IMPORTANT: RETAIN FOR LATER
REFERENCE; PLEASE READ CAREFULLY!**

DE AT CH

Lieferumfang	8
Bestimmungsgemäße Verwendung	8
Technische Daten	8
Sicherheitshinweise	8
Lebensgefahr	8
Verletzungsgefahr	8
Vermeidung von Sachschäden	8
Montageanleitung	8
Lagerung	9
Reinigung und Pflege	9
Hinweise zur Entsorgung	9
Hinweise zur Garantie und Serviceabwicklung	9

IT CH

Contenuto della confezione	13
Utilizzo consono	13
Dati Tecnici	13
Avvertenze di sicurezza	13
Pericolo di morte	13
Pericolo di riportare lesioni	13
Evitare i danni materiali	13
Istruzioni per il montaggio	13
Conservazione	13
Pulizia e cura	14
Smaltimento	14
Avvertenze sulla garanzia e sulla gestione dei servizi di assistenza	14

FR CH

Éléments livrés	10
Utilisation conforme	10
Caractéristiques	10
Consignes de sécurité	10
Danger de mort	10
Risque de blessure	10
Comment éviter les dégâts matériels	10
Instructions de montage	10
Stockage	10
Nettoyage et entretien	11
Mise au rebut	11
Indications concernant la garantie et le service après-vente	11 - 12

GB

Scope of delivery	15
Intended Use	15
Technical Specifications	15
Safety Instructions	15
Risk of Death	15
Risk of Injury	15
Avoid damage to property	15
Instructions for assembly	15
Storage	15
Cleaning and Care	15 - 16
Disposal	16
Notes on the guarantee and service handling	16

Herzlichen Glückwunsch!

Mit Ihrem Kauf haben Sie sich für einen hochwertigen Artikel entschieden. Machen Sie sich vor der ersten Verwendung mit dem Artikel vertraut.



Lesen Sie hierzu aufmerksam die nachfolgende Aufbauanleitung und die Sicherheitshinweise.

Benutzen Sie den Artikel nur wie beschrieben und für die angegebenen Einsatzbereiche. Bewahren Sie diese Aufbauanleitung gut auf. Händigen Sie alle Unterlagen bei Weitergabe des Artikels an Dritte ebenfalls mit aus.

Lieferumfang (Abb. A)

- 1 x Tischplatte (1)
- 1 x Tischbein höhenausgleichbar (2)
- 3 x Tischbein (3)
- 8 x Schraube (4)
- 8 x Federring (5)
- 8 x Unterlegscheibe (6)
- 1 x Innensechskantschlüssel (7)
- 1 x Aufbauanleitung

Bestimmungsgemäße Verwendung

Der Artikel ist nicht für den gewerblichen Gebrauch bestimmt. Der Artikel ist für den Gebrauch im Wohnbereich, z. B. Balkon, Terrasse oder Garten, konzipiert.

Technische Daten

Maße: ca. 150 x 74 x 90 cm (B x H x T)



Belastung: max. 60 kg



Herstellungsdatum (Monat/Jahr):
12/2020

Sicherheitshinweise



Lebensgefahr!

- Lassen Sie Kinder niemals unbeaufsichtigt mit dem Verpackungsmaterial. Es besteht Erstickungsgefahr.



Verletzungsgefahr!

- Achten Sie vor der Benutzung des Artikels auf die richtige Stabilität!
- Stellen Sie den Artikel auf einen ebenen Untergrund.
- Der Artikel darf nur unter Aufsicht von Erwachsenen und nicht als Spielzeug verwendet werden.
- Prüfen Sie den Artikel vor jedem Gebrauch auf Beschädigungen oder Abnutzungen.
- Den Artikel nicht in der Nähe von offenem Feuer verwenden.
- Stellen oder setzen Sie sich niemals auf den Tisch.
- Wir empfehlen, das Montieren des Artikels mit zwei Personen durchzuführen, um Verletzungen oder Beschädigungen von Mensch und Artikel zu vermeiden.



Vermeidung von Sachschäden!

- Sichern Sie den Artikel bei extremen Wetterbedingungen, wie z. B. bei starkem Wind. Lagern Sie den Artikel in geschützten Räumen.

Montageanleitung

1. Legen Sie die Tischplatte (1) für den Aufbau auf einen flachen und weichen Untergrund (Achtung: harte Untergründe können zur Verkratzung der Tischplatte führen!) (Abb. B).
2. Drehen Sie die Tischbeine (2) und (3) mit dem Fußende nach oben. Verbinden Sie die Tischbeine mit der Tischplatte (Abb. B). Stecken Sie dafür die Schrauben (4) durch die Federringe (5) und Unterlegscheiben (6) in die Befestigungslöcher im Tischrahmen und in den Tischbeinen und schrauben Sie sie fest (Abb. C).
3. Ziehen Sie jede Schraube mit dem Innensechskantschlüssel (7) fest an (Abb. D).
4. Drehen Sie den Artikel um und stellen Sie ihn ebenerdig hin.
5. Justieren Sie das Tischbein (2) mit dem Höhenausgleich, um die optimale Standfestigkeit des Tisches zu erzielen (Abb. E).

Lagerung

- Lagern Sie den Artikel bei Nichtbenutzung immer trocken und sauber bei Raumtemperatur.
- Beachten Sie, dass sich Holz durch wechselnde Temperaturen, Luftfeuchtigkeit und andere Einflüsse verändern kann.
- Das Holz im Artikel ist ein Naturprodukt und daher kann es in Farbe und Struktur zu kleinen Abweichungen kommen.

Reinigung und Pflege

- Reinigen Sie den Artikel mit einer weichen Bürste und milder Seifenlauge.
- Lassen Sie den Artikel nach der Reinigung vollständig trocknen.
- Behandeln Sie den Artikel mit Holzpflegeöl aus dem Fachhandel. Die Pflege sollten Sie mehrmals pro Saison durchführen. Das Holz muss für den Pflegevorgang vollständig trocken sein!
- Befolgen Sie die Herstellerhinweise des ausgewählten Pflegeöls.

WICHTIG! Nie mit scharfen Reinigungsmitteln reinigen.

Hinweise zur Entsorgung

Entsorgen Sie den Artikel und die Verpackungsmaterialien entsprechend aktueller örtlicher Vorschriften. Verpackungsmaterialien, wie z. B. Folienbeutel, gehören nicht in Kinderhände. Bewahren Sie das Verpackungsmaterial für Kinder unerreichbar auf.



Entsorgen Sie den Artikel und die Verpackung umweltschonend.



Der Recycling-Code dient der Kennzeichnung verschiedener Materialien zur Rückführung in den Wiederverwertungskreislauf (Recycling). Der Code besteht aus dem Recyclingsymbol – das den Verwertungskreislauf widerspiegeln soll – und einer Nummer, die das Material kennzeichnet.

Hinweise zur Garantie und Serviceabwicklung

Der Artikel wurde mit großer Sorgfalt und unter ständiger Kontrolle produziert. Sie erhalten auf diesen Artikel drei Jahre Garantie ab Kaufdatum. Bitte bewahren Sie den Kassensbon auf. Die Garantie gilt nur für Material- und Fabrikationsfehler und entfällt bei missbräuchlicher oder unsachgemäßer Behandlung. Ihre gesetzlichen Rechte, insbesondere die Gewährleistungsrechte, werden durch diese Garantie nicht eingeschränkt.

Bei etwaigen Beanstandungen wenden Sie sich bitte an die unten stehende Service-Hotline oder setzen Sie sich per E-Mail mit uns in Verbindung. Unsere Servicemitarbeiter werden das weitere Vorgehen schnellstmöglich mit Ihnen abstimmen. Wir werden Sie in jedem Fall persönlich beraten. Die Garantiezeit wird durch etwaige Reparaturen aufgrund der Garantie, gesetzlicher Gewährleistung oder Kulanz nicht verlängert. Dies gilt auch für ersetzte und reparierte Teile. Nach Ablauf der Garantie anfallende Reparaturen sind kostenpflichtig.

IAN: 353363_2007

(DE) Service Deutschland
Tel.: 0800-5435111
E-Mail: deltasport@lidl.de

(AT) Service Österreich
Tel.: 0820 201 222 (0,15 EUR/Min.)
E-Mail: deltasport@lidl.at

(CH) Service Schweiz
Tel.: 0842 665566 (0,08 CHF/Min.,
Mobilfunk max. 0,40 CHF/Min.)
E-Mail: deltasport@lidl.ch

Félicitations !

Vous venez d'acquérir un article de grande qualité. Avant la première utilisation, familiarisez-vous avec l'article.



Pour cela, veuillez lire attentivement la notice de montage suivante et les consignes de sécurité.

Utilisez l'article uniquement comme indiqué et pour les domaines d'utilisation mentionnés. Conservez cette notice de montage. Si vous cédez l'article à un tiers, veuillez à lui remettre l'ensemble de la documentation.

Éléments livrés (fig. A)

- 1 plateau de table (1)
- 1 pied de table compensable (2)
- 3 pieds de table (3)
- 8 vis (4)
- 8 rondelles-ressort (5)
- 8 rondelles (6)
- 1 clé hexagonale (7)
- 1 notice de montage

Utilisation conforme

Cet article n'est pas destiné à un usage commercial. Cet article est conçu pour un usage domestique, par exemple sur le balcon, la terrasse ou dans le jardin.

Caractéristiques

Dimensions : env. 150 x 74 x 90 cm (l x h x p)



Charge : max. 60 kg



Date de fabrication (Mois/Année) :
12/2020

Consignes de sécurité



Danger de mort !

- Ne jamais laisser les enfants sans surveillance avec le matériel d'emballage : il existe un risque d'étouffement.



Risque de blessure !

- Veiller à la bonne stabilité de l'article avant de l'utiliser !
- Placer l'article sur une surface plane.

- Cet article n'est pas un jouet ! Il ne doit être utilisé que sous la surveillance d'adultes.
- Vérifier d'éventuels dommages ou usures sur l'article avant chaque utilisation.
- Ne pas utiliser l'article à proximité de feu ouvert.
- Ne jamais se mettre ou s'asseoir sur la table.
- Nous recommandons de monter l'article à deux personnes pour éviter des blessures physiques ou des dommages matériels sur l'article.



Comment éviter les dégâts matériels

- Sécuriser l'article en cas de conditions météorologiques extrêmes, par exemple par vent fort. Ranger l'article dans une pièce à l'abri.

Instructions de montage

1. Placez le plateau de table (1), sur une surface plane et douce (Attention : les surfaces dures peuvent rayer les plateaux de table !) (fig. B).
2. Tournez les pieds de table (2) et (3) avec les extrémités de pied vers le haut. Raccordez les pieds de table aux plateaux de table (fig. B). Insérez les vis (4) à travers les rondelles-ressort (5) et les rondelles (6) dans les trous de fixation du cadre de table et des pieds de table et les serrez-les (fig. C).
3. Serrez chaque vis à l'aide de la clé hexagonale (7) (Fig. D).
4. Retournez l'article et placez-le à plat.
5. Régalez le pied de la table (2) en hauteur pour obtenir la stabilité optimale de la table (Fig. E).

Stockage

- Lorsque vous n'utilisez pas l'article, rangez-le toujours dans un endroit sec et propre à une température ambiante.
- Veuillez noter que le bois peut se modifier sous l'influence des changements de température, de l'humidité et autres.
- Le bois contenu dans cet article est un produit naturel et peut présenter de légères différences de couleur et de structure.

Nettoyage et entretien

- Nettoyer l'article avec une brosse douce et de l'eau légèrement savonneuse.
- Après le nettoyage, laisser l'article sécher complètement.
- Traiter l'article avec une huile pour le bois disponible dans le commerce spécialisé. Le traitement doit être effectué plusieurs fois par saison. Le bois doit être complètement sec avant de commencer le traitement !
- Respectez les consignes du fabricant de l'huile d'entretien choisie.

IMPORTANT ! Ne jamais laver avec des produits de nettoyage agressifs.

Mise au rebut

Éliminez l'article et le matériel d'emballage conformément aux directives locales en vigueur. Le matériel d'emballage tel que les sachets en plastique par exemple ne doivent pas arriver dans les mains des enfants. Conservez le matériel d'emballage hors de portée des enfants.



Ce produit est recyclable. Il est soumis à la responsabilité élargie du fabricant et est collecté séparément.



Éliminez les produits et les emballages dans le respect de l'environnement.



Le code de recyclage est utilisé pour identifier les différents matériaux pour le retour dans le circuit de recyclage. Le code se compose du symbole de recyclage, qui doit correspondre au circuit de recyclage, et d'un numéro identifiant le matériau.

Indications concernant la garantie et le service après-vente

Le produit a été fabriqué avec le plus grand soin et sous un contrôle permanent. Vous avez sur ce produit une garantie de trois ans à partir de la date d'achat. Conservez le ticket de caisse. La garantie est uniquement valable pour les défauts de matériaux et de fabrication, elle perd sa validité en cas de maniement incorrect ou non conforme.

Vos droits légaux, tout particulièrement les droits relatifs à la garantie, ne sont pas limités par cette garantie.

En cas d'éventuelles réclamations, veuillez vous adresser à la hotline de garantie indiquée ci-dessous ou nous contacter par e-mail.

Nos employés du service client vous indiqueront la marche à suivre le plus rapidement possible. Nous vous renseignerons personnellement dans tous les cas.

La période de garantie n'est pas prolongée par d'éventuelles réparations sous la garantie, les garanties implicites ou le remboursement. Ceci s'applique également aux pièces remplacées et réparées. Les réparations nécessaires sont à la charge de l'acheteur à la fin de la période de garantie.

Article L217-16 du Code de la consommation

Lorsque l'acheteur demande au vendeur, pendant le cours de la garantie commerciale qui lui a été consentie lors de l'acquisition ou de la réparation d'un bien meuble, une remise en état couverte par la garantie, toute période d'immobilisation d'au moins sept jours vient s'ajouter à la durée de la garantie qui restait à courir. Cette période court à compter de la demande d'intervention de l'acheteur ou de la mise à disposition pour réparation du bien en cause, si cette mise à disposition est postérieure à la demande d'intervention.

Indépendamment de la garantie commerciale souscrite, le vendeur reste tenu des défauts de conformité du bien et des vices rédhibitoires dans les conditions prévues aux articles L217-4 à L217-13 du Code de la consommation et aux articles 1641 à 1648 et 2232 du Code Civil.

Article L217-4 du Code de la consommation

Le vendeur livre un bien conforme au contrat et répond des défauts de conformité existant lors de la délivrance.

Il répond également des défauts de conformité résultant de l'emballage, des instructions de montage ou de l'installation lorsque celle-ci a été mise à sa charge par le contrat ou a été réalisée sous sa responsabilité.

Article L217-5 du Code de la consommation

Le bien est conforme au contrat :

1° S'il est propre à l'usage habituellement attendu d'un bien semblable et, le cas échéant :

- s'il correspond à la description donnée par le vendeur et possède les qualités que celui-ci a présentées à l'acheteur sous forme d'échantillon ou de modèle ;
- s'il présente les qualités qu'un acheteur peut légitimement attendre eu égard aux déclarations publiques faites par le vendeur, par le producteur ou par son représentant, notamment dans la publicité ou l'étiquetage ;

2° Ou s'il présente les caractéristiques définies d'un commun accord par les parties ou être propre à tout usage spécial recherché par l'acheteur, porté à la connaissance du vendeur et que ce dernier a accepté.

Article L217-12 du Code de la consommation

L'action résultant du défaut de conformité se prescrit par deux ans à compter de la délivrance du bien.

Article 1641 du Code civil

Le vendeur est tenu de la garantie à raison des défauts cachés de la chose vendue qui la rendent impropre à l'usage auquel on la destine, ou qui diminuent tellement cet usage que l'acheteur ne l'aurait pas acquise, ou n'en aurait donné qu'un moindre prix, s'il les avait connus.

Article 1648 1er alinéa du Code civil

L'action résultant des vices rédhibitoires doit être intentée par l'acquéreur dans un délai de deux ans à compter de la découverte du vice.

Les pièces détachées indispensables à l'utilisation du produit sont disponibles pendant la durée de la garantie du produit.

IAN : 353363_2007

Ⓢ Service Suisse

Tel. : 0842 665566
(0,08 CHF/Min.,
mobile max. 0,40 CHF/Min.)

E-Mail : deltasport@lidl.ch

Congratulazioni!

Avete acquistato un articolo di alta qualità. Consigliamo di familiarizzare con l'articolo prima di cominciare ad utilizzarlo.



Leggere attentamente le seguenti istruzioni di montaggio e le indicazioni di sicurezza.

Utilizzare l'articolo solo nel modo descritto e per gli ambiti di applicazione indicati. Conservare accuratamente queste istruzioni di montaggio. In caso di trasferimento dell'articolo a terzi, consegnare tutti i documenti insieme all'articolo.

Contenuto della confezione (imm. A)

- 1 x piano del tavolo (1)
- 1 x gamba regolabile in altezza (2)
- 3 x gamba del tavolo (3)
- 8 x viti (4)
- 8 x rondella elastica (5)
- 8 x rondella (6)
- 1 x chiave a brugola esagonale (7)
- 1 x istruzioni di montaggio

Utilizzo consono

L'articolo non è destinato all'uso commerciale. L'articolo è concepito per l'uso domestico, ad es. in balconi, terrazze, giardini.

Dati Tecnici

Dimensioni: ca. 150 x 74 x 90 cm (L x A x P)



Carico: max. 60 kg



Data di produzione (mese/anno):
12/2020

Avvertenze di sicurezza



Pericolo di morte!

- Non lasciare mai che i bambini rimangano incustoditi nelle vicinanze del materiale di imballaggio poiché corrono il rischio di soffocare.



Pericolo di riportare lesioni!

- Prima di utilizzare l'articolo fare sempre attenzione alla corretta stabilità!

- Poggiare l'articolo su una superficie piana.
- L'articolo può essere utilizzato solo sotto la supervisione di persone adulte e non come giocattolo.
- Prima di ogni utilizzo dell'articolo verificare che esso non presenti danni o segni di usura.
- Non utilizzare l'articolo nelle vicinanze di fiamme accese.
- Non mettersi mai in piedi o seduti sul tavolo.
- Consigliamo che l'articolo sia montato da due persone così da evitare che le persone e l'articolo non riportino danni.



Evitare i danni materiali!

- Proteggere l'articolo dalle condizioni atmosferiche estreme come ad es. in caso di vento forte. Conservare l'articolo in ambienti protetti.

Istruzioni per il montaggio

1. Per il montaggio, posizionare il piano del tavolo (1) su una superficie piana e morbida (Avvertenza: le superfici dure possono graffiare il piano del tavolo!) (fig. B).
2. Girare le gambe del tavolo (2) e (3) con i piedini verso l'alto. Collegare le gambe del tavolo con il piano del tavolo (fig. B). Per farlo, inserire le viti (4) nei fori di fissaggio utilizzando le rondelle elastiche (5) e le rondelle (6) e avvitarle saldamente (fig. C).
3. Serrare bene ogni vite con la chiave a brugola esagonale (7) (fig. D).
4. Capovolgere l'articolo e collocarlo a terra.
5. Regolare l'altezza di ogni gamba del tavolo (2) con l'apposita rotella per garantire al tavolo una stabilità ottimale (fig. E).

Conservazione

- In caso di mancato utilizzo, riporre l'articolo a temperatura ambiente in un luogo asciutto e pulito.
- Osservare che il legno può essere soggetto a cambiamenti dovuti a temperature variabili, umidità e altri agenti.
- Il legno nell'articolo è un prodotto naturale, quindi si possono presentare delle piccole divergenze per quanto riguarda colore e struttura.

Pulizia e cura

- Pulire l'articolo con una spazzola morbida e con acqua saponata.
- Lasciare che l'articolo si asciughi completamente dopo averlo pulito.
- Trattare l'articolo con olio per legno reperibile nei negozi specializzati. Occuparsi della cura dell'articolo più volte durante la stagione. Prima di procedere alla cura dell'articolo il legno deve essere completamente asciutto!
- Seguire le indicazioni del produttore dell'olio scelto per la cura del prodotto.

IMPORTANTE! Non utilizzare mai detergenti aggressivi.

Smaltimento

Smaltire l'articolo e i materiali dell'imballaggio in conformità con le direttive locali in vigore. I materiali di imballaggio, come ad esempio le pellicole, non devono essere alla portata dei bambini. Conservare i materiali di imballaggio in un luogo non raggiungibile per i bambini.



Smaltire i prodotti e gli imballaggi in modo ecologico.



Il codice di riciclaggio ha lo scopo di contrassegnare i diversi materiali al fine di introdurli nel ciclo di riutilizzo (recycling).

Il codice è composto dal simbolo del riciclo, che dovrebbe rappresentare il ciclo del riutilizzo, e un numero che indica di che materiale si tratta.

Avvertenze sulla garanzia e sulla gestione dei servizi di assistenza

Questo prodotto è stato fabbricato con grande attenzione e sottoposto a costanti controlli.

La garanzia è di tre anni dalla data d'acquisto.

Conservi lo scontrino fiscale. La garanzia vale solo su difetti di materiale o di fabbricazione e decade in caso di uso errato o non conforme.

Questa garanzia non costituisce una limitazione ai Suoi diritti legali e in particolare al diritto di garanzia.

Per eventuali reclami vi preghiamo di contattare il seguente servizio hotline o mettervi in comunicazione con noi via e-mail. I nostri addetti all'assistenza concorderanno con voi come procedere nel modo più rapido possibile. In qualsiasi caso vi consiglieremo per le vostre esigenze specifiche.

Il periodo di garanzia non viene prolungato a seguito di riparazioni effettuate in garanzia, secondo il diritto di garanzia o per correttezza commerciale. Lo stesso vale anche per le parti sostituite o riparate. Le riparazioni dopo la scadenza della garanzia verranno effettuate a pagamento.

IAN: 353363_2007

 Assistenza Svizzera

Tel.: 0842 665566

(0,08 CHF/Min., telefonia mobile
max. 0,40 CHF/ Min.)

E-Mail: deltasport@lidl.ch

Congratulations!

You have chosen to purchase a high-quality product. Familiarise yourself with the product before using it for the first time.

 **Read the following assembly instructions and the safety information carefully.**

Use the product only as described and only for the given areas of application. Store these assembly instructions carefully. When passing the product on to third parties, please also hand over all accompanying documents.

Scope of delivery (fig. A)

- 1 x table top (1)
- 1 x table leg adjustable for height (2)
- 3 x table leg (3)
- 8 x screw (4)
- 8 x spring washer (5)
- 8 x flat washer (6)
- 1 x hex key (7)
- 1 x assembly instructions

Intended Use

This article is not intended for commercial use. The article is designed for use in the private living area, e.g. balcony, terrace or garden.

Technical Specifications

Dimensions: approx. 150 x 74 x 90cm (W x H x D)



Weight capacity: max. 60kg

 Date of manufacture (month/year):
12/2020

Safety Instructions

Risk of Death!

- Never leave children with the packaging material without supervision. Risk of suffocation.

Risk of Injury!

- Ensure the correct stability has been achieved before using the article.
- Place the article on a level surface.
- The article may only be used with adult supervision and may not be used as a toy.

- Check the article for damage or wear before each use.
- Do not use the article close to a naked flame.
- Never stand or sit on the table.
- We recommend that two persons assemble the article together in order to avoid injuries or damage to people or the article.

Avoid damage to property!

- Secure the article during extreme weather conditions, e.g. in strong winds. Store the article in a sheltered room.

Instructions for assembly

1. Place the table top (1) on a soft, flat surface for assembly (Warning: hard surfaces can scratch the table top!) (Fig. B).
2. Turn over the table legs (2) and (3) with the feet pointing upwards. Attach the table legs to the table top (Fig. B). To do this, insert the screws (4) through the spring washers (5) and flat washers (6) into the fastening holes in the table frame and into the table legs, and screw them tightly (Fig. C).
3. Tighten each screw with the hex key (7) (Fig. D).
4. Turn the product over and place it flat on the ground.
5. Adjust the table leg (2) with the height adjustment to achieve optimal table stability (Fig. E).

Storage

- When not in use, always store the product clean and dry at room temperature.
- Please take note that the wood can alter its characteristics because of changing temperatures, humidity, and other factors.
- The wood used in the article is a natural product and it is therefore possible that there will be small discrepancies in colour and structure.

Cleaning and Care

- Clean the article with a soft brush and a mild soap solution.
- Leave the article to dry completely after cleaning.

- Treat the article with wood treatment oil from specialist suppliers. Treat the products several times every season. The wood must be completely dry before treatment!
- Follow the manufacturer's instructions on the selected treatment oil.

IMPORTANT! Never clean the product with harsh cleaning agents.

Disposal

Dispose of the article and the packaging materials in accordance with current local regulations. Packaging materials such as foil bags are not suitable to be given to children. Keep the packaging materials out of the reach of children.



Dispose of the products and the packaging in an environmentally friendly manner.



The recycling code is used to identify various materials for recycling. The code consists of the recycling symbol – which is meant to reflect the recycling cycle – and a number which identifies the material.

Notes on the guarantee and service handling

The product was produced with great care and under constant supervision. You receive a three-year warranty for this product from the date of purchase. Please retain your receipt.

The warranty applies only to material and workmanship and does not apply to misuse or improper handling. Your statutory rights, especially the warranty rights, are not affected by this warranty. With regard to complaints, please contact the following service hotline or contact us by e-mail. Our service employees will advise as to the subsequent procedure as quickly as possible. We will be personally available to discuss the situation with you.

Any repairs under the warranty, statutory guarantees or through goodwill do not extend the warranty period. This also applies to replaced and repaired parts. Repairs after the warranty are subject to a charge.

IAN: 353363_2007



Service Great Britain

Tel.: 0800 404 7657

E-Mail: deltasport@lidl.co.uk