



BÜGELBRETT/IRONING BOARD/ PLANCHE À REPASSER

(DE) (AT) (CH)

BÜGELBRETT

Bedienungs- und Sicherheitshinweise

(FR) (BE)

PLANCHE À REPASSER

Instructions d'utilisation et consignes de sécurité

(PL)

DESKA DO PRASOWANIA

Wskazówki dotyczące obsługi i bezpieczeństwa

(SK)

ŽEHLIACA DOSKA

Pokyny pre obsluhu a bezpečnostné pokyny

(DK)

STRYGEBRÆT

Brugs- og sikkerhedsanvisninger

(HU)

VASALÓDESZKA

Kezelési és biztonsági utalások

(GB) (IE)

IRONING BOARD

Operation and safety notes

(NL) (BE)

STRIJKPLANK

Bedienings- en veiligheidsinstructies

(CZ)

ŽEHLÍČÍ PRKNO

Pokyny pro obsluhu a bezpečnostní pokyny

(ES)

TABLA DE PLANCHAR

Instrucciones de utilización y de seguridad

(IT)

ASSE DA STIRO

Indicazioni per l'uso e per la sicurezza

IAN 426248_2301



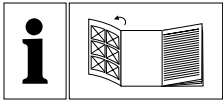

DE/AT/CH	Bedienungs- und Sicherheitshinweise	Seite	5
GB/IE	Operation and safety notes	Page	7
FR/BE	Instructions d'utilisation et consignes de sécurité	Page	9
NL/BE	Bedienings- en veiligheidsinstructies	Pagina	11
PL	Wskazówki dotyczące obsługi i bezpieczeństwa	Strona	13
CZ	Pokyny pro obsluhu a bezpečnostní pokyny	Strana	15
SK	Pokyny pre obsluhu a bezpečnostné pokyny	Strana	16
ES	Instrucciones de utilización y de seguridad	Página	17
DK	Brugs- og sikkerhedsanvisninger	Side	19
IT	Indicazioni per l'uso e per la sicurezza	Pagina	20
HU	Kezelési és biztonsági utalások	Oldal	21

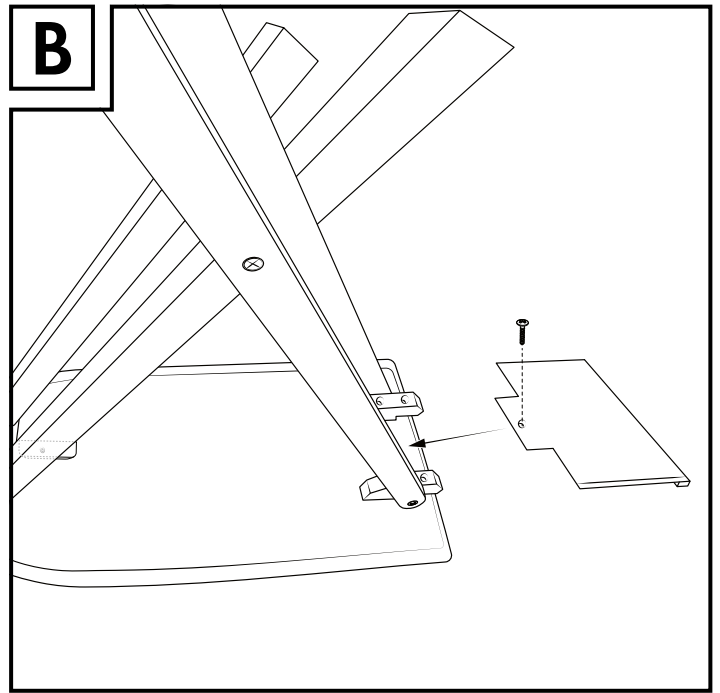
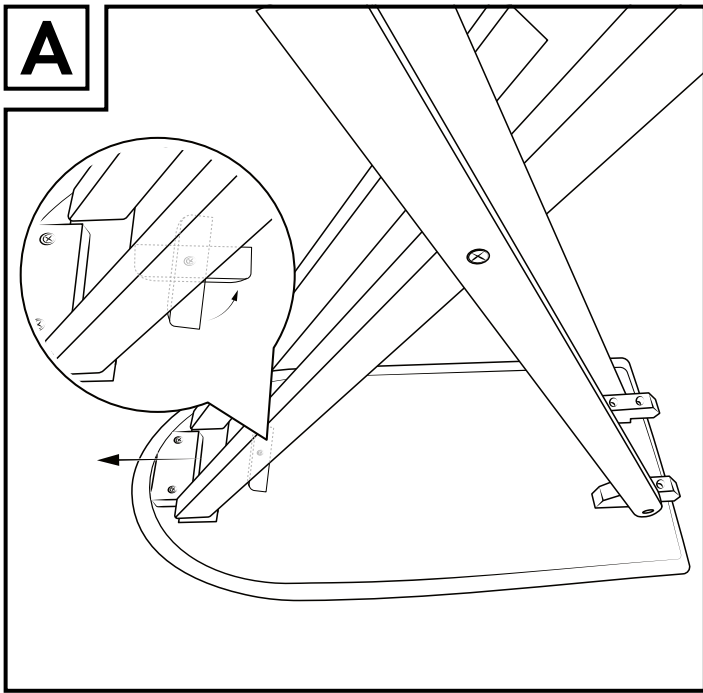

Legende der verwendeten Piktogramme

	Sicherheitshinweise
	Handlungsanweisungen

Bügelbrett

● Einleitung

Wir beglückwünschen Sie zum Kauf Ihres neuen Produkts. Sie haben sich damit für ein hochwertiges Produkt entschieden. Machen Sie sich vor der ersten Inbetriebnahme mit dem Produkt vertraut. Lesen Sie hierzu aufmerksam die nachfolgende Bedienungsanleitung und die Sicherheitshinweise. Benutzen Sie das Produkt nur wie beschrieben und für die angegebenen Einsatzbereiche. Bewahren Sie diese Anleitung an einem sicheren Ort auf. Händigen Sie alle Unterlagen bei Weitergabe des Produktes an Dritte mit aus.

● Bestimmungsgemäße Verwendung

Das Produkt fördert spielerisch die Fantasie und Kreativität. Das Produkt ist nur für den privaten Einsatz bestimmt und nicht für den kommerziellen Gebrauch vorgesehen.

● Lieferumfang

- 1 Bügelbrett
- 1 Bügeleisenablage
- 1 Schraube
- 1 Bügeleisen
- 1 Gebrauchsanweisung



Sicherheitshinweise

- ⚠ ACHTUNG.** Nicht für Kinder unter 36 Monaten geeignet. Kleine Teile. Erstickungsgefahr.
- ⚠ ACHTUNG.** Benutzung unter unmittelbarer Aufsicht von Erwachsenen.
- ⚠ ACHTUNG.** Alle Verpackungs- und Befestigungsmaterialien sind nicht Bestandteil des Produkts und sollten aus Sicherheitsgründen stets entfernt werden, bevor das Produkt den Kindern zum Spielen übergeben wird.
- Verpackung für spätere Rückfragen aufbewahren!
- Das Produkt ist geeignet für Kinder ab 3 Jahren.
- Setzen Sie sich nicht auf das Produkt.

● Montage

- Bauen Sie das Produkt auf, wie in den Abbildungen A-B dargestellt.
Hinweis: Verkeilen Sie das Bein sicher und drehen Sie den Stopper, um ein ungewolltes Zusammenklappen zu verhindern (Abb. A).
- Stellen Sie das Produkt auf den Boden und stellen Sie das Bügeleisen auf das Ablagebrett (Abb. C).

● Lagerung und Reinigung

- Lagern Sie das Produkt bei Nichtbenutzung immer trocken und sauber bei Raumtemperatur.
- Verwenden Sie keine scharfen Reinigungsmittel.
- Nur mit einem feuchten Reinigungstuch reinigen und anschließend trockenwischen.

Bezug:



● Entsorgung

Die Verpackung besteht aus umweltfreundlichen Materialien, die Sie über die örtlichen Recyclingstellen entsorgen können.

Möglichkeiten zur Entsorgung des ausgedienten Produkts erfahren Sie bei Ihrer Gemeinde- oder Stadtverwaltung.



Das Produkt inkl. Zubehör und die Verpackungsmaterialien sind recyclebar und unterliegen einer erweiterten Herstellerverantwortung. Entsorgen Sie diese getrennt, den abgebildeten Info-tri (Sortierinformation) folgend, für eine bessere Abfallbehandlung. Das Triman-Logo gilt nur für Frankreich.

● Garantie

Das Produkt wurde nach strengen Qualitätsrichtlinien hergestellt und vor der Auslieferung sorgfältig geprüft. Im Falle von Material- oder Herstellungsfehlern haben Sie gegenüber dem Verkäufer des Produkts gesetzliche Rechte. Ihre gesetzlichen Rechte werden in keiner Weise durch unsere unten aufgeführte Garantie eingeschränkt.

Die Garantie für dieses Produkt beträgt 3 Jahre ab Kaufdatum. Die Garantiezeit beginnt mit dem Kaufdatum. Bewahren Sie den Originalkaufbeleg an einem sicheren Ort auf, da dieses Dokument als Nachweis des Kaufs erforderlich ist.

Alle Schäden oder Mängel, die bereits zum Zeitpunkt des Kaufs vorhanden sind, müssen unverzüglich nach dem Auspacken des Produkts gemeldet werden.

Sollte das Produkt innerhalb von 3 Jahren ab Kaufdatum einen Material- oder Herstellungsfehler aufweisen, werden wir es – nach unserer Wahl – kostenlos für Sie reparieren oder ersetzen. Die Garantiezeit verlängert sich durch einen stattgegebenen Gewährleistungsanspruch nicht. Dies gilt auch für ersetzte und reparierte Teile.

Diese Garantie erlischt, wenn das Produkt beschädigt oder unsachgemäß verwendet oder gewartet wurde.

Die Garantie deckt Material- und Herstellungsfehler ab. Diese Garantie erstreckt sich weder auf Produktteile, die normalem Verschleiß unterliegen, und somit als Verschleißteile gelten (z. B. Batterien, Schläuche, Farbpatronen), noch auf Schäden an zerbrechlichen Teilen, z. B. Schalter oder Teile aus Glas.

● Abwicklung im Garantiefall

Um eine schnelle Bearbeitung Ihres Anliegens zu gewährleisten, folgen Sie bitte den folgenden Hinweisen:

Bitte halten Sie für alle Anfragen den Kassenschein und die Artikelnummer (IAN 426248_2301) als Nachweis für den Kauf bereit. Die Artikelnummer entnehmen Sie bitte dem Typenschild, einer Gravur, auf dem Titelblatt Ihrer Bedienungsanleitung (unten links) oder als Aufkleber auf der Rück- oder Unterseite des Produkts. Sollten Funktionsfehler oder sonstige Mängel auftreten, kontaktieren Sie zunächst die nachfolgend benannte Serviceabteilung telefonisch oder per E-Mail.

Ein als defekt erfasstes Produkt können Sie dann unter Beifügung des Kaufbelegs (Kassenbonn) und der Angabe, worin der Mangel besteht und wann er aufgetreten ist, für Sie portofrei an die Ihnen mitgeteilte Service-Anschrift übersenden.

● Service

DE **Service Deutschland**

Tel.: 0800 5435 111

E-Mail: owim@lidl.de

AT **Service Österreich**

Tel.: 0800 292726

E-Mail: owim@lidl.at

CH **Service Schweiz**

Tel.: 0800562153

E-Mail: owim@lidl.ch

List of pictograms used

	Safety information
	Instructions for use

Ironing Board

● Introduction

We congratulate you on the purchase of your new product. You have chosen a high quality product. Familiarise yourself with the product before using it for the first time. In addition, please carefully refer to the operating instructions and the safety advice below. Only use the product as instructed and only for the indicated field of application. Keep these instructions in a safe place. If you pass the product on to anyone else, please ensure that you also pass on all the documentation with it.

● Intended use

The product playfully promotes imagination and creativity. This product is only intended for private use, not for commercial use.

● Scope of delivery

- 1 ironing board
- 1 iron rest
- 1 screw
- 1 iron
- 1 instructions for use



Safety instructions

- ⚠ WARNING.** Not suitable for children under 36 months. Small parts. Choking hazard.
- ⚠ WARNING.** To be used under the direct supervision of an adult.
- ⚠ WARNING.** All packaging and fastenings are not part of the toy and for safety reasons should always be removed before it is handed over to children to play with.
 - Retain packaging for future reference.
 - The product is suitable for children aged from 3 years old.
 - Do not sit on the product.

● Assembly

- Assemble the product as shown in figs. A–B.
Note: Spread the legs securely and turn the stopper (fig. A) to prevent the product from accidentally collapsing.
- Stand the product on the floor and place the iron on the iron rest (fig. C).

● Storage and cleaning

- When not in use, always store the product clean and dry at room temperature.
- Do not use abrasive cleaning agents.
- Only clean the product with a damp cloth and wipe dry afterwards.

Cover:



● Disposal

The packaging is made entirely of recyclable materials, which you may dispose of at local recycling facilities.

Contact your local refuse disposal authority for more details of how to dispose of your worn-out product.



The product incl. accessories and packaging materials are recyclable and are subject to extended producer responsibility. Dispose them separately, following the illustrated Info-tri (sorting information), for better waste treatment. The Triman logo is valid in France only.

● Warranty

The product has been manufactured to strict quality guidelines and meticulously examined before delivery. In the event of material or manufacturing defects you have legal rights against the retailer of this product. Your legal rights are not limited in any way by our warranty detailed below.

The warranty for this product is 3 years from the date of purchase. The warranty period begins on the date of purchase. Keep the original sales receipt in a safe location as this document is required as proof of purchase.

Any damage or defects already present at the time of purchase must be reported without delay after unpacking the product.

Should the product show any fault in materials or manufacture within 3 years from the date of purchase, we will repair or replace it – at our choice – free of charge to you. The warranty period is not extended as a result of a claim being granted. This also applies to replaced and repaired parts.

This warranty becomes void if the product has been damaged, or used or maintained improperly.

The warranty covers material or manufacturing defects. This warranty does not cover product parts subject to normal wear and tear, thus considered consumables (e.g. batteries, tubes, cartridges), nor damage to fragile parts, e.g. switches or glass parts.

● Warranty claim procedure

To ensure quick processing of your case, please observe the following instructions:

Please have the till receipt and the item number (IAN 426248_2301) available as proof of purchase.

You will find the item number on the rating plate, an engraving on the front page of the instructions for use (bottom left), or as a sticker on the rear or bottom of the product.

If functional or other defects occur, please contact the service department listed either by telephone or by e-mail.

You can return a defective product to us free of charge to the service address that will be provided to you. Ensure that you enclose the proof of purchase (till receipt) and information about what the defect is and when it occurred.

● Service

GB **Service Great Britain**
Tel.: 0800 0569216
E-Mail: owim@lidl.co.uk

IE **Service Ireland**
Tel.: 1800 200736
E-Mail: owim@lidl.ie

Légende des pictogrammes utilisés

	Instructions de sécurité
	Instructions de manipulation

Planche à repasser

● Introduction

Nous vous félicitons pour l'achat de votre nouveau produit. Vous avez opté pour un produit de grande qualité. Avant la première mise en service, vous devez vous familiariser avec toutes les fonctions du produit. Veuillez lire attentivement le mode d'emploi ci-dessous et les consignes de sécurité. N'utilisez le produit que pour l'usage décrit et les domaines d'application cités. Conserver ces instructions dans un lieu sûr. Si vous donnez le produit à des tiers, remettez-leur également la totalité des documents.

● Utilisation conforme

Le produit stimule de manière ludique l'imagination et la créativité. Ce produit est réservé à un usage privé. Il n'est pas dédié à un usage commercial.

● Contenu de la livraison

- 1 table à repasser
- 1 repose-fer
- 1 vis
- 1 fer à repasser
- 1 mode d'emploi



Consignes de sécurité

- ATTENTION.** Ne convient pas aux enfants de moins de 36 mois. Petites pièces. Risque d'étouffement.
- ATTENTION.** Utilisation uniquement sous la surveillance directe d'adultes.
- ATTENTION.** Les matériaux d'emballage et de fixation ne font pas partie du produit et doivent toujours être retirés pour des raisons de sécurité avant de laisser les enfants jouer avec le produit.
 - Conserver l'emballage pour toute demande de précision ultérieure !
 - Le produit convient aux enfants de 3 ans et plus.
 - Ne vous asseyez pas sur le produit.

● Montage

- Assemblez le produit comme représenté sur les Figures A et B.
Remarque : Calez le pied en toute sécurité et tournez le mécanisme de blocage pour éviter tout repli involontaire (Fig. A).
- Placez le produit sur le sol et posez le fer à repasser sur le repose-fer (Fig. C).

● Stockage et nettoyage

- Stockez toujours le produit à l'état sec et propre et à température ambiante lorsqu'il n'est pas utilisé.
- N'utilisez pas de détergents agressifs.
- Nettoyer uniquement avec un chiffon de nettoyage humide et essuyer ensuite.

Housse :



● Mise au rebut

L'emballage se compose de matières recyclables pouvant être mises au rebut dans les déchetteries locales.

Votre mairie ou votre municipalité vous renseigneront sur les possibilités de mise au rebut des produits usagés.



Le produit ainsi que les accessoires et les matériaux d'emballage sont recyclables et relèvent de la responsabilité élargie du producteur. Éliminez-les séparément, en suivant l'Info-tri illustrée, dans l'intérêt d'un meilleur traitement des déchets. Le logo Triman n'est valable qu'en France.

● Garantie

Article L217-16 du Code de la consommation

Lorsque l'acheteur demande au vendeur, pendant le cours de la garantie commerciale qui lui a été consentie lors de l'acquisition ou de la réparation d'un bien meuble, une remise en état couverte par la garantie, toute période d'immobilisation d'au moins sept jours vient s'ajouter à la durée de la garantie qui restait à courir. Cette période court à compter de la demande d'intervention de l'acheteur ou de la mise à disposition pour réparation du bien en cause, si cette mise à disposition est postérieure à la demande d'intervention.

Indépendamment de la garantie commerciale souscrite, le vendeur reste tenu des défauts de conformité du bien et des vices rédhibitoires dans les conditions prévues aux articles L217-4 à L217-13 du Code de la consommation et aux articles 1641 à 1648 et 2232 du Code Civil.

Article L217-4 du Code de la consommation

Le vendeur livre un bien conforme au contrat et répond des défauts de conformité existant lors de la délivrance.

Il répond également des défauts de conformité résultant de l'emballage, des instructions de montage ou de l'installation lorsque celle-ci a été mise à sa charge par le contrat ou a été réalisée sous sa responsabilité.

Article L217-5 du Code de la consommation

Le bien est conforme au contrat :

- 1° S'il est propre à l'usage habituellement attendu d'un bien semblable et, le cas échéant :
 - s'il correspond à la description donnée par le vendeur et possède les qualités que celui-ci a présentées à l'acheteur sous forme d'échantillon ou de modèle ;
 - s'il présente les qualités qu'un acheteur peut légitimement attendre eu égard aux déclarations publiques faites par le vendeur, par le producteur ou par son représentant, notamment dans la publicité ou l'étiquetage ;
- 2° Ou s'il présente les caractéristiques définies d'un commun accord par les parties ou être propre à tout usage spécial recherché par l'acheteur, porté à la connaissance du vendeur et que ce dernier a accepté.

Article L217-12 du Code de la consommation

L'action résultant du défaut de conformité se prescrit par deux ans à compter de la délivrance du bien.

Article 1641 du Code civil

Le vendeur est tenu de la garantie à raison des défauts cachés de la chose vendue qui la rendent impropre à l'usage auquel on la destine, ou qui diminuent tellement cet usage que l'acheteur ne l'aurait pas acquise, ou n'en aurait donné qu'un moindre prix, s'il les avait connus.

Article 1648 1er alinéa du Code civil

L'action résultant des vices rédhibitoires doit être intentée par l'acquéreur dans un délai de deux ans à compter de la découverte du vice.

Les pièces détachées indispensables à l'utilisation du produit sont disponibles pendant la durée de la garantie du produit.

Le produit a été fabriqué selon des critères de qualité stricts, et contrôlé consciencieusement avant sa livraison. En cas de défaut de matériau ou de fabrication, vous avez des droits légaux vis-à-vis du vendeur du produit. Vos droits légaux ne sont en aucun cas limités par notre garantie mentionnée ci-dessous.

La garantie de ce produit est de 3 ans à partir de la date d'achat. La période de garantie commence à la date d'achat. Conservez l'original de la preuve d'achat dans un endroit sûr car ce document est nécessaire pour prouver l'achat.

Tout dommage ou défaut déjà présent au moment de l'achat doit être signalé immédiatement après le déballage du produit.

Si le produit présente un défaut de matériau ou de fabrication dans les 3 ans qui suivent la date d'achat, nous le réparerons ou le remplacerons - à notre choix - gratuitement pour vous. La période de garantie n'est pas prolongée par une demande de garantie acceptée. Cette mesure s'applique également pour les pièces remplacées et réparées.

Cette garantie est annulée si le produit a été endommagé ou utilisé ou entretenu de manière incorrecte.

La garantie couvre les défauts de matériels et de fabrication. Cette garantie ne couvre pas les pièces du produit soumises à une usure normale, et qui sont donc considérées comme des pièces d'usure (par exemple les piles, les piles rechargeables, tuyaux, les cartouches d'encre), ni les dommages aux pièces fragiles, par exemple les interrupteurs ou les pièces en verre.

● Faire valoir sa garantie

Pour garantir la rapidité d'exécution de la procédure de garantie, veuillez respecter les indications suivantes :

Veuillez conserver le ticket de caisse et la référence du produit (IAN 426248_2301) à titre de preuve d'achat pour toute demande. Le numéro de référence de l'article est indiqué sur la plaque d'identification, gravé sur la page de titre de votre manuel (en bas à gauche) ou sur un autocollant apposé sur la face arrière ou inférieure du produit. En cas de dysfonctionnement du produit, ou de tout autre défaut, contactez en premier lieu le service après-vente par téléphone ou par e-mail aux coordonnées indiquées ci-dessous. Vous pouvez alors envoyer franco de port tout produit considéré comme défectueux au service clientèle indiqué, accompagné de la preuve d'achat (ticket de caisse) et d'une description écrite du défaut avec mention de sa date d'apparition.

● Service après-vente

FR Service après-vente France

Tél. : 0800904879

E-Mail : owim@lidl.fr

BE Service après-vente Belgique

Tél. : 080071011

Tél. : 80023970 (Luxembourg)

E-Mail : owim@lidl.be

Legenda van de gebruikte pictogrammen

	Veiligheidsinstructies
	Instructies

Strijkplank

● Inleiding

Hartelijk gefeliciteerd met de aankoop van uw nieuwe product. U hebt voor een hoogwaardig product gekozen. Maak u voor de eerste ingebruikname vertrouwd met het product. Lees hiervoor aandachtig de volgende gebruiksaanwijzing en de veiligheidsvoorschriften. Gebruik het product alleen zoals beschreven en voor de aangegeven toepassingsgebieden. Bewaar deze gebruiksaanwijzing op een veilige plek. Geef, wanneer u het product doorgeeft aan derden, ook alle documenten mee.

● Correct en doelmatig gebruik

Het product stimuleert op speelse wijze de fantasie en creativiteit. Het product is alleen bestemd voor privégebruik en is niet bedoeld voor commerciële doeleinden.

● Omvang van de levering

- 1 strijkplank
- 1 plateau
- 1 schroef
- 1 strijkijzer
- 1 gebruiksaanwijzing



Veiligheidsinstructies

- ⚠ LET OP.** Niet geschikt voor kinderen jonger dan 36 maanden. Kleine onderdelen. Verstikkingsgevaar.
- ⚠ LET OP.** Gebruiken onder direct toezicht van volwassenen.
- ⚠ LET OP.** De verpakkings- en bevestigingsmaterialen maken geen deel uit van het product en moeten om veiligheidsredenen altijd worden verwijderd voordat kinderen met het product kunnen spelen.
 - De verpakking voor eventuele reclamaties goed bewaren!
 - Het product is geschikt voor kinderen vanaf 3 jaar.
 - Ga niet op het product zitten.

● Montage

- Bouw het product op zoals op de afbeeldingen A-B weergegeven.
Opmerking: zet de poot goed vast evenals de vergrendeling om te voorkomen dat de strijkplank weer inklappt (afb. A).
- Zet het product op de vloer en plaats het strijkijzer op het plateau (afb. C).

● Opslag en reiniging

- Berg het product altijd droog en schoon bij kamertemperatuur op als het niet wordt gebruikt.
- Gebruik geen agressieve reinigingsmiddelen.
- Alleen met een vochtig schoonmaakdoekje reinigen en vervolgens droog vegen.

Hoes:



● Afvoer

De verpakking bestaat uit milieuvriendelijke grondstoffen die u via de plaatselijke recyclingcontainers kunt afvoeren.

Informatie over de mogelijkheden om het uitgediende product na gebruik te verwijderen, verstrekt uw gemeentelijke overheid.



Het product, waaronder het toebehoren, en de verpakkingsmaterialen kunnen worden gerecycled en zijn onderhevig aan een uitgebreide verantwoordelijkheid van de fabrikant. Gooi ze apart weg, overeenkomstig de aangegeven Info-tri (informatie over afvalscheiding), voor een beter afvalbeheer. Het Triman-logo geldt alleen voor Frankrijk.

● Garantie

Het product werd volgens strenge kwaliteitsrichtlijnen gemaakt en voor de uitlevering zorgvuldig gecontroleerd. In geval van materiaal- of fabricagefouten hebt u tegenover de verkoper van het product wettelijke rechten. Uw wettelijke rechten worden op geen enkele manier door onze hieronder vermelde garantie beperkt.

De garantie voor dit product bedraagt 3 jaar vanaf aankoopdatum. De garantieperiode gaat in op de datum van aankoop. Bewaar het originele bewijs van aankoop op een veilige plek aangezien dit document nodig is als bewijs.

Alle beschadigingen of gebreken die reeds op het moment van aankoop aanwezig zijn, moeten meteen na het uitpakken van het product worden gemeld.

Mocht het product binnen 3 jaar na aankoopdatum een materiaal- of fabricagefout vertonen, zullen wij het – naar onze keuze – gratis voor u repareren of vervangen. De garantieperiode wordt door een plaatsgevonden garantiEVERLENING niet verlengd. Dit geldt ook voor vervangen en gerepareerde onderdelen.

Deze garantie vervalt als het product werd beschadigd of onjuist is gebruikt of onderhouden.

De garantie dekt materiaal- en fabricagefouten af. Deze garantie dekt geen productonderdelen die aan normale slijtage onderhevig zijn en daarom als verbruiksartikelen worden beschouwd (bv. batterijen, oplaadbare batterijen, slangen, inktpatronen), noch dekt zij schade aan breekbare onderdelen, bv. schakelaars of onderdelen die van glas zijn gemaakt.

● Afwikkeling in geval van garantie

Om een snelle afhandeling van uw reclamatie te waarborgen dient u de volgende instructies in acht te nemen:

Houd bij alle vragen alstublieft de kassabon en het artikelnummer (IAN 426248_2301) als bewijs van aankoop bij de hand. Het artikelnummer vindt u op de typeplaat, ingegraveerd, op het titelblad van uw handleiding (linksonder) of als sticker op de achter- of onderzijde.

Wanneer er storingen in de werking of andere gebreken optreden, dient u eerst telefonisch of per e-mail contact met de onderstaande service-afdeling op te nemen.

Een als defect geregistreerd product kunt u dan samen met uw aankoopbewijs (kassabon) en vermelding van de concrete schade alsmede het tijdstip van optreden voor u franco aan het u meegedeelde servicepunt verzenden.

● Service

NL Service Nederland

Tel.: 08000225537

E-Mail: owim@lidl.nl



BE Service België

Tel.: 080071011

Tel.: 80023970 (Luxemburg)

E-Mail: owim@lidl.be

Legenda zastosowanych piktogramów

	Wskazówki bezpieczeństwa
	Instrukcja postępowania

Deska do prasowania

● Wstęp

Gratulujemy Państwu zakupu nowego produktu. Zdecydowali się Państwo na zakup produktu najwyższej jakości. Przed uruchomieniem urządzenia po raz pierwszy zapoznaj się z nim. W tym celu przeczytaj uważnie poniższą instrukcję obsługi oraz wskazówki dotyczące bezpieczeństwa. Produkt należy użytkować w sposób tu opisany i zgodnie z określonym zakresem zastosowania. Należy przechowywać tę instrukcję w bezpiecznym miejscu. Przekazując produkt innej osobie, należy również przekazać wszystkie dokumenty.

● Zastosowanie zgodne z przeznaczeniem

Produkt wspiera poprzez zabawę wyobraźnię i kreatywność. Produkt ten przeznaczony jest tylko do zastosowania prywatnego, a nie w celach komercyjnych.

● Zawartość

- 1 deska do prasowania
- 1 półka na żelazko
- 1 śruba
- 1 żelazko
- 1 instrukcja obsługi



Wskazówki bezpieczeństwa

- ⚠ UWAGA.** Nie nadaje się dla dzieci poniżej 36 miesięcy. Małe elementy. Niebezpieczeństwo uduszenia się.
- ⚠ UWAGA.** Używanie wyłącznie pod nadzorem osób dorosłych.
- ⚠ UWAGA.** Wszystkie materiały opakowaniowe i mocujące nie stanowią części produktu i z przyczyn bezpieczeństwa zawsze należy je usunąć przed przekazaniem produktu dzieciom do zabawy.
 - Zachować opakowanie w razie późniejszych pytań!
 - Produkt nadaje się dla dzieci od 3 roku życia.
 - Nie należy siadać na produkcie.

● Montaż

- Zmontować produkt w sposób pokazany na rysunkach A-B.
Wskazówka: mocno zaklinować nogę i przekręcić ogranicznik, aby zapobiec niezamierzonemu złożeniu (rys. A).
- Postawić produkt na podłodze i położyć żelazko na półce (rys. C).

● Przechowywanie i czyszczenie

- Produkt w razie niekorzystania przechowywać zawsze w czystym i suchym miejscu w temperaturze pokojowej.
- Nie używać silnych detergentów.
- Czyścić tylko wilgotną ściereczką do czyszczenia, a następnie wytrzeć do sucha.

Poszewka:



● Utylizacja

Opakowanie wykonane jest z materiałów przyjaznych dla środowiska, które można przekazać do utylizacji w lokalnym punkcie przetwarzania surowców wtórnych.

Informacji na temat możliwości utylizacji wyeksploatowanego produktu udziela urząd gminy lub miasta.



Produkt, w tym akcesoria i materiały opakowaniowe, nadają się do recyklingu i podlegają rozszerzonej odpowiedzialności producenta. Wyrzuć je osobno, zgodnie z ilustracją przedstawiającą informacje o sortowaniu, aby zapewnić lepszą utylizację odpadów. Logo Triman jest ważne tylko dla Francji.

● Gwarancja

Produkt został wyprodukowany zgodnie z surowymi wytycznymi dotyczącymi jakości i dokładnie przetestowane przed dostawą. W przypadku wad materiałowych lub produkcyjnych przysługują Państwu prawa ustawowe wobec sprzedawcy produktu. Państwa prawa ustawowe nie są w żaden sposób ograniczone przez naszą gwarancję przedstawioną poniżej.

Gwarancja na ten produkt wynosi 3 lata od daty zakupu. Okres gwarancji rozpoczyna się od daty zakupu. Proszę przechowywać oryginalny rachunek w bezpiecznym miejscu, ponieważ ten dokument jest wymagany jako dowód zakupu.

Wszelkie uszkodzenia lub wady obecne już w momencie zakupu należy zgłosić niezwłocznie po rozpakowaniu produktu.

Jeżeli w ciągu 3 lat od daty zakupu produkt wykaże wady materiałowe lub produkcyjne, to – według naszego uznania – bezpłatnie go naprawimy lub wymienimy. Okres gwarancji nie ulega przedłużeniu o przyznane roszczenie gwarancyjne. Dotyczy to również wymienionych i naprawionych części.

Niniejsza gwarancja traci ważność, jeśli produkt został uszkodzony, był niewłaściwie użytkowany lub konserwowany.

Gwarancja obejmuje wady materiałowe i produkcyjne. Niniejsza gwarancja nie obejmuje części produktu, które podlegają normalnemu zużyciu i dlatego są uważane za części zużywalne (np. baterie, akumulatory, węże, wkłady atramentowe), ani nie obejmuje uszkodzeń części delikatnych, np. przełączników lub części wykonanych ze szkła.

Zgodnie z Kodeksem Cywilnym art. 581 §1 wraz z wymianą urządzenia lub ważnej części czas gwarancji rozpoczyna się na nowo.

● Sposób postępowania w przypadku naprawy gwarancyjnej

Aby zapewnić szybkie rozpatrzenie Państwa wniosku, prosimy stosować się do następujących wskazówek:

Przed skontaktowaniem się z działem serwisowym należy przygotować paragon i numer artykułu (IAN 426248_2301) jako dowód zakupu.

Numer artykułów można znaleźć na tabliczce znamionowej, na grawerunku, na stronie tytułowej jego instrukcji (na dole po lewej stronie) lub jako naklejkę na stronie odwrotnej lub spodniej.

W razie wystąpienia błędów w działaniu lub innych wad, należy skontaktować się najpierw z wymienionym poniżej działem serwisowym telefonicznie lub pocztą elektroniczną.

Produkt uznany za uszkodzony można następnie z dołączeniem dowodu zakupu (paragonu) i podaniem, na czym polega wada i kiedy wystąpiła, przesłać bezpłatnie na podany Państwu adres serwisu.



● Serwis

Serwis Polska

Tel.: 008004911946

E-Mail: owim@lidl.pl

Legenda použitých piktogramů

	Bezpečnostní upozornění
	Instrukce

Žehličí prkno

● Úvod

Blahopřejeme Vám ke koupi nového výrobku. Rozhodli jste se pro kvalitní výrobek. Před prvním uvedením do provozu se seznámte s výrobkem. K tomu si pozorně přečtěte následující návod k obsluze a bezpečnostní pokyny. Používejte výrobek jen popsáním způsobem a pouze pro uvedené oblasti použití. Ušchovejte si tento návod na bezpečném místě. Všechny podklady vydejte při předání výrobku i třetí osobě.

● Použití ke stanovenému účelu

Výrobek podporuje hravou formou fantazii a kreativitu. Výrobek je určen jen k privátnímu používání, není vhodný ke komerčním účelům.

● Obsah dodávky

- 1 žehličí prkno
- 1 odkládací plocha na žehličku
- 1 šroub
- 1 žehlička
- 1 návod k použití



Bezpečnostní pokyny

- ⚠ UPOZORNĚNÍ.** Nevhodné pro děti do 36 měsíců. Malé díly. Nebezpečí udušení.
- ⚠ UPOZORNĚNÍ.** Používání pod bezprostředním dohledem dospělých.
- ⚠ UPOZORNĚNÍ.** Všechny obalové a připevňovací materiály nejsou součástí výrobku a mají se z bezpečnostních důvodů odstranit ještě dříve než se předá výrobek dětem na hraní.
- Obal si uschovejte pro budoucí otázky!
- Výrobek je vhodný pro děti od 3 let.
- Na výrobek si nesedejte.

● Montáž

- Sestavte výrobek podle obrázků A - B.
Poznámka: Nohu pevně zaklíněte a otočte zarážkou, abyste zabránili nechtěnému složení (obr. A).
- Postavte výrobek na podlahu a žehličku položte na odkládací plochu (obr. C).

● Čištění a skladování

- Nepoužívaný výrobek skladujte vždy suchý a čistý při pokojové teplotě.
- Nepoužívejte k čištění agresivní čisticí prostředky.
- Čistit jen vlhkým čisticím hadrem a potom otřít do sucha.

Potah:



● Zlikvidování

Obal se skládá z ekologických materiálů, které můžete zlikvidovat prostřednictvím místních sběrů recyklovatelných materiálů.

○ možnostech likvidace vysloužilých zařízení se informujte u správy vaší obce nebo města.



Výrobek vč. příslušenství a obalové materiály jsou recyklovatelné a podléhají rozšířené odpovědnosti výrobce. Likvidujte je odděleně podle ilustrovaných Info-tri (informace o třídění), abyste mohli lépe nakládat s odpady. Logo Triman platí jen pro Francii.

● Záruka

Výrobek byl vyroben podle přísných směrnic kvality a před dodáním pečlivě otestován. V případě materiálních nebo výrobních vad máte zákonná práva vůči prodeji výrobku. Vaše zákonná práva nejsou níže uvedenou zárukou nijak omezená.

Záruka na tento výrobek je 3 roky od data zakoupení. Záruční doba začíná dnem zakoupení. Originál dokladu o zakoupení si uschovejte na bezpečném místě, protože tento doklad je vyžadován jako doklad o koupi.

Jakékoli poškození nebo závady, které se vyskytly již v okamžiku nákupu, musí být nahlášeny ihned po vybalení výrobku.

Pokud se u výrobku během 3 let od data zakoupení projeví vada materiálu nebo výrobní vada, pak vám ho podle naší volby bezplatně opravíme nebo vyměníme. Záruční doba se po uznané reklamaci neprodlužuje. To platí také pro vyměněné a opravené díly.

Tato záruka je neplatná, pokud byl výrobek poškozený nebo nesprávně používáný anebo udržovaný.

Záruka se kryje na materiálové a výrobní vady. Tato záruka se nevztahuje na díly výrobku, které jsou vystaveny běžnému opotřebení, a proto je lze považovat za spotřební díly (např. baterie, akumulátory, hadice, inkoustové patrony) nebo na poškození křehkých součástí, jako jsou např. spínače nebo díly, které jsou vyrobeny ze skla.

● Postup v případě uplatňování záruky

Pro zajištění rychlého zpracování Vašeho případu se řiďte následujícími pokyny:

Pro všechny požadavky si připravte pokladní stvrzenku a číslo artiklu (IAN 426248_2301) jako doklad o zakoupení. Číslo artiklu najdete na typovém štítku, gravuře, titulní stránce návodu (vlevo dole) nebo na nálepce na zadní nebo spodní straně. V případě poruch funkce nebo jiných závad nejdříve kontaktujte, telefonicky nebo e-mailem, v následujícím textu uvedené servisní oddělení. Výrobek registrovaný jako vadný potom můžete s příloženým dokladem o zakoupení (pokladní stvrzenkou) a údaji k závadě a kdy k ní došlo, bezplatně zaslat na adresu servisu, která Vám byla sdělena.



● Servis

 **Servis Česká republika**

Tel.: 800600632

E-Mail: owim@lidl.cz

Legenda použitých piktogramov

	Bezpečnostné upozornenia
	Manipulačné pokyny

Žehliaca doska

● Úvod

Blahoželáme Vám ku kúpe Vášho nového výrobku. Kúpou ste sa rozhodli pre vysoko kvalitný produkt. Pred prvým uvedením do prevádzky sa oboznámte s výrobkom. Za týmto účelom si pozorne prečítajte nasledujúci návod na obsluhu a bezpečnostné pokyny. Výrobok používajte iba v súlade s popisom a v uvedených oblastiach používania. Tento návod uschovajte na bezpečnom mieste. Ak výrobok odovzdáte ďalšej osobe, priložte k nemu aj všetky prílohy.

● Používanie v súlade s určeným účelom

Výrobok hravou formou podporuje fantáziu a kreativitu. Výrobok je určený iba na súkromné používanie a nie na komerčné účely.

● Obsah dodávky

- 1 žehliaca doska
- 1 odkladacia plocha pre žehličku
- 1 skrutka
- 1 žehlička
- 1 návod na používanie



Bezpečnostné upozornenia

- POZOR.** Nevhodné pre deti do 36 mesiacov. Drobné diely. Nebezpečenstvo zadusenía.
- POZOR.** Používanie pod bezprostredným dohľadom dospelých osôb.
- POZOR.** Obalový a upevňovací materiál nie je súčasťou výrobku a mal by byť z bezpečnostných dôvodov vždy odstránený predtým, ako výrobok odovzdáte na hranie deťom.
- Obal uschovajte pre neskoršie spätné otázky!
- Výrobok je vhodný pre deti od 3 rokov.
- Na výrobok si nesaďajte.

● Montáž

- Zostavte výrobok podľa obrázkov A-B.
Poznámka: Nohu pevne zaklinujte a otočte zarážkou, aby ste zabránili neúmyselnému sklopeniu (obr. A).
- Položte výrobok na podlahu a žehličku položte na odkladaciu dosku (obr. C).

● Skladovanie a čistenie

- Pokiaľ výrobok nepoužívate, vždy ho skladujte na čistom a suchom mieste pri izbovej teplote.
- Nepoužívajte abrazívne čistiace prostriedky.
- Čistite iba vlhkou čistiacou handričkou a potom utrite do sucha.

Poťah:



● Likvidácia

Obal pozostáva z ekologických materiálov, ktoré môžete odovzdať na miestnych recyklačných zberných miestach.

O možnostiach likvidácie opotrebovaného výrobku sa môžete informovať na Vašej obecnej alebo mestskej správe.



Výrobok vr. príslušenstva a obalové materiály sú recyklovateľné a podliehajú rozšírenej zodpovednosti výrobcu. Pre lepšie spracovanie odpadu ich zlikvidujte oddelene podľa obrázkov Info-tri (informácie o triedení). Triman-Logo platí iba pre Francúzsko.

● Záruka

Výrobok bol starostlivo vyrobený v súlade s prísnyimi smernicami kvality a pred dodaním dôkladne otestovaný. V prípade materiálových alebo výrobných chýb máte zákonné práva voči predajcovi výrobku. Vaše zákonné práva nie sú žiadnym spôsobom obmedzené našou zárukou uvedenou nižšie.

Záruka na tento výrobok je 3 roky od dátumu nákupu. Záručná doba začína plynúť dátumom kúpy. Originál dokladu o kúpe si uschovajte na bezpečnom mieste, pretože tento doklad je potrebný ako dôkaz o kúpe.

Akékoľvek poškodenie alebo nedostatky prítomné už v čase nákupu je potrebné nahlásiť ihneď po vybalení výrobku.

Ak sa v priebehu 3 rokov od dátumu zakúpenia preukáže, že výrobok vykazuje chyby materiálu alebo spracovania, podľa vlastného uváženia Vám ho bezplatne opravíme alebo vymeníme. Záručná doba sa na základe poskytnutej záručnej reklamácie nepredlžuje. To platí aj pre vymenené alebo opravené diely.

Táto záruka je neplatná, ak bol výrobok poškodený alebo nesprávne používaný alebo udržiavaný.

Záruka sa vzťahuje na chyby materiálu a výrobné chyby. Táto záruka sa nevzťahuje na časti výrobku, ktoré podliehajú bežnému opotrebovaniu, a preto sa považujú za opotrebovateľné diely (napr. batérie, nabíjateľné batérie, hadice, atramentové kazety), ani na poškodenie krehkých častí, napr. spínačov alebo častí zo skla.

● Postup v prípade poškodenia v záruke

Pre zaistenie rýchleho spracovania Vašej požiadavky dodržte prosím nasledujúce pokyny:

Pre všetky otázky majte pripravený pokladničný doklad a číslo výrobku (IAN 426248_2301) ako dôkaz o kúpe.

Číslo výrobku nájdete na typovom štítku, gravúre, na prednej strane Vášho návodu (dole vľavo) alebo ako nálepku na zadnej alebo spodnej strane. Ak sa vyskytnú funkčné poruchy alebo iné nedostatky, najskôr telefonicky alebo e-mailom kontaktujte následne uvedené servisné oddelenie. Produkt označený ako defektný potom môžete s priloženým dokladom o kúpe (pokladničný lístok) a uvedením, v čom spočíva nedostatok a kedy sa vyskytol, bezplatne odoslať na Vám oznámenú adresu servisného pracoviska.

● Servis

 **Servis Slovensko**
Tel.: 0800 008158
E-pošta: owim@lidl.sk

Leyenda de pictogramas utilizados

	Indicaciones de seguridad
	Instrucciones de uso

Tabla de planchar

● Introducción

Enhorabuena por la adquisición de su nuevo producto. Ha elegido un producto de alta calidad. Familiarícese con el producto antes de la primera puesta en funcionamiento. Lea detenidamente el siguiente manual de instrucciones y las indicaciones de seguridad. Utilice el producto únicamente como se describe a continuación y para las aplicaciones indicadas. Guarde estas instrucciones en un lugar seguro. En caso de transferir el producto a terceros, entregue también todos los documentos correspondientes.

● Especificaciones de uso

Este producto estimula la fantasía y la creatividad de manera divertida. El producto está pensado únicamente para uso privado y no para uso comercial.

● Volumen de suministro

- 1 tabla de planchar
- 1 bandeja para la plancha
- 1 tornillo
- 1 plancha
- 1 manual de instrucciones



Indicaciones de seguridad

- ⚠ ATENCIÓN.** No adecuado para niños menores de 36 meses. Contiene piezas pequeñas. Riesgo de asfixia.
- ⚠ ATENCIÓN.** Usar bajo la supervisión directa de adultos.
- ⚠ ATENCIÓN.** El material de embalaje y fijación no forma parte del producto y por razones de seguridad debe retirarse siempre antes de entregarle el producto al niño para que juegue.
 - ¡Conservar el embalaje para futuras consultas!
 - El producto es apropiado para niños a partir de 3 años.
 - No se siente en el producto.

● Montaje

- Monte el producto tal como se muestra en las figuras A-B.
Nota: Calce la pata de forma segura y gire el tope para evitar un pliegue involuntario (fig. A).
- Coloque el producto en el suelo y coloque la plancha sobre la bandeja para la plancha (fig. C).

● Almacenamiento y limpieza

- Cuando no utilice el producto, guárdelo siempre seco y limpio a temperatura ambiente.
- No utilice productos de limpieza agresivos.
- Lávelo solo con un paño de limpieza húmedo y, a continuación, séquelo.

Funda:



● Eliminación

El embalaje está compuesto por materiales no contaminantes que pueden ser desechados en el centro de reciclaje local.

Para obtener información sobre las posibilidades de desecho del producto al final de su vida útil, acuda a la administración de su comunidad o ciudad.



El producto, incluidos los accesorios, y el material de embalaje son reciclables y están sujetos a la responsabilidad extendida del fabricante. Deséchelos por separado siguiendo la información ilustrada de recogida selectiva para un mejor tratamiento de los residuos. El logotipo Triman se aplica solo para Francia.

● Garantía

El producto ha sido fabricado según normas de calidad exigentes y ha sido probado minuciosamente antes de la entrega. En caso de fallos de material o de fabricación, dispone de derechos legales frente al vendedor del producto. Nuestra garantía mencionada a continuación no restringe sus derechos legales de ningún modo.

La garantía para este producto es de 3 años a partir de la fecha de compra. La garantía empieza el día de la fecha de compra. Conserve el justificante de compra original en un lugar seguro, ya que este documento es necesario para demostrar la compra.

Todos los daños o defectos ya presente en el momento de la compra deben informarse inmediatamente tras desembalar el producto.

Si el producto presenta defectos de material o fabricación en los 3 años a partir de la fecha de compra, lo repararemos o sustituiremos, según nuestra elección, gratuitamente para usted. El período de garantía no se extiende por una reclamación de garantía aprobada. Esto también es aplicable a las piezas sustituidas y reparadas.

La garantía pierde su validez si el producto se daña o se utiliza o mantiene de forma inadecuada.

La garantía cubre defectos de material y fabricación. Esta garantía no cubre las piezas del producto sujetas a un uso y desgaste normal y, por lo tanto, consideradas piezas de desgaste (por ej. pilas, baterías, mangueras, cartuchos de tinta) ni los daños a las piezas frágiles, por ej. interruptores o piezas de cristal.

● Tramitación de la garantía

Para garantizar una rápida tramitación de su consulta, tenga en cuenta las siguientes indicaciones:

Para realizar cualquier consulta, tenga a mano el recibo y el número de artículo (IAN 426248_2301) como justificante de compra. Encontrará el número de artículo en una inscripción de la placa identificativa, en la portada de las instrucciones (abajo a la izquierda) o en una pegatina en la parte posterior o inferior. Si el producto fallase o presentase algún defecto, póngase primero en contacto con el departamento de asistencia indicado, ya sea por teléfono o correo electrónico. Puede enviarnos el producto defectuoso libre de franqueo adjuntando el recibo de compra (ticket de compra) e indicando dónde está y cuándo ha ocurrido el fallo a la dirección de asistencia que le indicamos.

● Asistencia

ES Asistencia en España

Tel.: 900984948

E-Mail: owim@lidl.es

Forklaring af anvendte piktogrammer

	Sikkerhedsanvisninger
	Handlingsanvisninger

Strygebræt

● Indledning

Hjerteligt tillykke med købet af deres nye produkt. Du har besluttet dig for et produkt af høj kvalitet. Gør Dem fortrolig med apparatet inden første ibrugtagning. Læs derfor den efterfølgende brugsvejledning og sikkerhedsanvisningerne omhyggeligt. Brug kun produktet som beskrevet og kun til de angivne anvendelsesområder. Opbevar denne vejledning på et sikkert sted. Hvis De giver produktet videre til andre, skal alle dokumenter følge med.

● Formålsbestemt anvendelse

Produktet fremmer fantasien og kreativiteten gennem leg. Produktet er kun beregnet til privat brug og ikke til erhvervsmæssig brug.

● Leverede dele

- 1 strygebræt
- 1 strygejernsholder
- 1 skrue
- 1 strygejern
- 1 brugsvejledning



Sikkerhedsanvisninger

- ⚠ OBS.** Ikke egnet til børn under 36 måneder. Små dele. Kvælningsfare.
- ⚠ OBS.** Skal anvendes under umiddelbart opsyn af voksne.
- ⚠ OBS.** Alle emballage- og fastgørelsesmaterialer er ikke bestanddel af produktet og bør på grund af sikkerhedsmæssige årsager altid fjernes, inden produktet gives til børnene.
- Opbevar emballagen til senere henvendelser!
- Produktet er egnet til børn fra 3 år.
- Sæt dig ikke på produktet.

● Montering

- Opstil produktet som vist på afbildningerne A-B.
Bemærk: Kil benet fast og drej stopperen, for at undgå en utilsigtet sammenfoldning (afbildning A).
- Placer produktet på gulvet og sæt strygejernet på holderen (afbildning C).

● Opbevaring og rengøring

- Opbevar altid produktet tørt og rent ved stuetemperatur.
- Anvend ikke nogen kraftige rengøringsmidler.
- Rengør kun produktet med en fugtig klud og tør det efterfølgende af.

Betræk:



● Bortskaffelse

Indpakningen består af miljøvenlige materialer, som De kan bortskaffe over de lokale genbrugssteder.

De får oplyst muligheder til bortskaffelse af det udtjente produkt hos deres lokale myndigheder eller bystyre.



Produktet og tilbehøret og emballagematerialer kan genbruges og er underlagt udvidet producentansvar. De skal bortskaffes separat. Følg de viste mærkater med sorteringsoplysninger, så de bortskaffes på en bedre måde. Triman-logoet gælder kun for Frankrig.

● Garanti

Produktet er blevet fremstillet efter strenge kvalitetsstandarder og kontrolleret nøje før udlevering. I tilfælde af materiale- eller produktionsfejl kan du i medfør af loven gøre krav gældende over for sælgeren af produktet. Dine lovmæssige rettigheder begrænses på ingen måde af den af os nedenævnte garanti.

Garantien på dette produkt gælder i 3 år regnet fra købsdatoen. Garantien gælder fra købsdatoen. Opbevar den originale kvittering et sikkert sted, da dette dokument forlanges forlagt som dokumentation for købet.

Alle skader eller mangler, der allerede forefindes på tidspunktet for købet, skal straks meddeles efter udpakningen af produktet.

Hvis der inden for 3 år regnet fra købsdatoen viser sig en materiale- eller produktionsfejl på produktet, reparerer eller udskifter vi det – efter vores valg – gratis for dig. Garantiperioden forlænges ikke som følge af et imødekommet krav om garanti. Dette gælder også for udskiftede og reparerede dele.

Denne garanti bortfalder, hvis produktet er blevet beskadiget eller anvendt og vedligeholdt forkert.

Garantien dækker materiale- og produktionsfejl. Denne garanti dækker hverken produktdele, der er udsat for normal slitage og derfor er at betragte som sliddele (f.eks. batterier, akkumulatører, slanger, farvepatroner), eller skader på skræbelige dele, f.eks. kontakter eller dele af glas.

● Afvikling af garantisager

For at kunne garantere en hurtig sagsbehandling af deres forespørgsel, bedes De følge følgende anvisninger:

Opbevar kassebon og artikelnummer (IAN 426248_2301) som købsdokumentation, så disse kan fremlægges på forespørgsel. Artikelnumrene er angivet på typeskiltet, ved en indgravering, på forsiden af vejledningen (nederst til venstre) eller på et mærkat på bag- eller undersiden. Hvis der forekommer funktionsfejl eller andre mangler, skal De først kontakte nedenstående serviceafdeling telefonisk eller via e-mail.

Et produkt, der er registreret som defekt, kan De derefter sende portofrit til den meddelte serviceadresse ved vedlæggelse af købsbeviset (kassebon) og angivelsen af, hvornår manglen består, og hvornår den er opstået.

● Service

(DK) Service Danmark
Tel.: 80253972
E-Mail: owim@idl.dk

Legenda dei pittogrammi utilizzati

	Avvertenze di sicurezza
	Istruzioni per l'uso

Asse da stiro

● Introduzione

Congratulazioni per l'acquisto del vostro nuovo prodotto. Con esso avete optato per un prodotto di qualità. Familiarizzare con il prodotto prima di metterlo in funzione per la prima volta. A tale scopo, leggere attentamente le seguenti istruzioni d'uso e le avvertenze di sicurezza. Utilizzare il prodotto solo come descritto e per i campi di applicazione indicati. Conservare queste istruzioni in un luogo sicuro. Consegnare tutta la documentazione in caso di cessione del prodotto a terzi.

● Utilizzo conforme alla destinazione d'uso

Il prodotto promuove la fantasia e la creatività sotto forma di gioco. Il prodotto è destinato esclusivamente all'utilizzo privato e non ad un uso commerciale.

● Contenuto della confezione

- 1 asse da stiro
- 1 ripiano per ferro da stiro
- 1 vite
- 1 ferro da stiro
- 1 manuale di istruzioni per l'uso



Avvertenze di sicurezza

- ATTENZIONE.** Non adatto ai bambini di età inferiore a 36 mesi.
Piccole parti. Pericolo di soffocamento.
- ATTENZIONE.** Utilizzare sotto la stretta sorveglianza di un adulto.
- ATTENZIONE.** Tutti i materiali che costituiscono l'imballaggio e quelli utilizzati per il fissaggio non sono parte integrante del prodotto, si consiglia pertanto di rimuoverli sempre per motivi di sicurezza prima di consegnare il prodotto ai bambini per giocare.
 - Conservare la confezione per chiarimenti futuri!
 - Il prodotto è adatto ai bambini a partire dai 3 anni in su.
 - Non sedersi sul prodotto.

● Montaggio

- Montare il prodotto come mostrato nelle figure A-B.
Nota: incastrare saldamente la gamba e ruotare il fermo onde evitare una chiusura indesiderata (Fig. A).
- Posizionare il prodotto sul pavimento e collocare il ferro da stiro sul ripiano (Fig. C).

● Pulizia e conservazione

- In caso di inutilizzo, conservare sempre il prodotto asciutto e pulito a temperatura ambiente.
- Non utilizzare detergenti aggressivi.
- Pulire solo con un panno umido e successivamente asciugare.

Fodero:



● Smaltimento

L'imballaggio è composto da materiali ecologici che possono essere smaltiti presso i siti di raccolta locali per il riciclo.

E' possibile informarsi circa le possibilità di smaltimento del prodotto usato presso l'amministrazione comunale o cittadina.



Il prodotto, i suoi accessori e i materiali di imballaggio sono riciclabili e soggetti alla responsabilità estesa del produttore. Per un migliore trattamento dei rifiuti, smaltirli separatamente seguendo i diversi simboli della raccolta differenziata. Il logo Triman è valido solamente per la Francia.

● Garanzia

Il prodotto è stato fabbricato accuratamente secondo severe direttive di qualità ed è stato controllato meticolosamente prima della consegna. In caso di difetti di materiale o fabbricazione l'acquirente può far valere diritti legali nei confronti del venditore. La nostra garanzia sotto riportata non costituisce alcun limite ai diritti legali dell'acquirente.

Questo prodotto è garantito per 3 anni con decorrenza dalla data di acquisto. La garanzia decorre dalla data d'acquisto. Conservare lo scontrino originale in un posto sicuro perché questo documento viene richiesto come prova dell'avvenuto acquisto.

Tutti i danni o difetti presenti già al momento dell'acquisto devono essere comunicati subito dopo l'apertura della confezione.

Se entro 3 anni dalla data di acquisto di questo prodotto si rileva un difetto di materiale o di fabbricazione, noi procederemo, a nostra discrezione, alla riparazione o sostituzione gratuite del prodotto o al rimborso del prezzo di acquisto. Un eventuale intervento in garanzia non prolunga né rinnova il periodo di garanzia stesso. Ciò vale anche per le parti sostituite e riparate.

Questa garanzia decade in caso di danneggiamento oppure uso o manutenzione impropri del prodotto.

La prestazione in garanzia vale per difetti del materiale o di fabbricazione. Questa garanzia non si estende a componenti del prodotto esposti a normale logorio, che possono pertanto essere considerati come componenti soggetti a usura (esempio capacità della batteria, calcificazione, lampade, pneumatici, filtri, spazzole...). La garanzia non si estende altresì a danni che si verificano su componenti delicati (esempio interruttori, batterie, parti realizzate in vetro, schermi, accessori vari) nonché danni derivanti dal trasporto o altri incidenti.

● Gestione dei casi in garanzia

Per garantire un rapido disbrigo delle proprie pratiche, seguire le istruzioni seguenti:

Per ogni richiesta si prega di conservare lo scontrino e il codice dell'articolo (IAN 426248_2301) come prova d'acquisto.

Il numero d'articolo può essere dedotto dalla targhetta, da un'incisione, dal frontespizio delle istruzioni (in basso a sinistra) oppure dall'adesivo applicato sul retro o sul lato inferiore.

In caso di disfunzioni o avarie, contattare innanzitutto i partner di assistenza elencati di seguito telefonicamente oppure via e-mail.

Si può inviare il prodotto ritenuto difettoso all'indirizzo del centro di assistenza indicato con spedizione esente da affrancatura, completo del documento di acquisto (scontrino) e della descrizione del difetto, specificando anche quando tale difetto si è verificato.

● Assistenza

IT Assistenza Italia
Tel.: 800790789
E-Mail: owim@lidl.it

Az alkalmazott piktogramok jelmagyarázata

	Biztonsági tudnivalók
	Kezelési utasítások

Vasalódeszka

● Bevezető

Gratulálunk új termékének vásárlása alkalmából. Ezzel egy magas minőségű termék mellett döntött. Az első üzembevetel előtt ismerkedjen meg a készülékkel. Ehhez figyelmesen olvassa el a következő Használati utasítást és a biztonsági tudnivalókat. A terméket csak a leírtak szerint és a megadott felhasználási területeken alkalmazza. Őrizze meg ezt az útmutatót egy biztos helyen. A termék harmadik félnek történő továbbadása esetén mellékelje a termék a teljes dokumentációját is.

● Rendeltetészerű használat

A termék játékosan fejleszti a fantáziát és a kreativitást. A terméket csak magáncélra, és nem közületi felhasználásra tervezték.

● A csomag tartalma

- 1 vasalódeszka
- 1 vasalótartó
- 1 csavar
- 1 vasaló
- 1 használati utasítás



Biztonsági tudnivalók

- FIGYELEM!** 36 hónaposnál fiatalabb gyermekek számára nem alkalmas. Apró alkatrészek. Fulladásveszély.
- FIGYELEM!** Csak felnőttek közvetlen felügyelete mellett használható.
- FIGYELEM!** A csomagoló- és rögzítőanyagok nem a játék alkotórészei, biztonsági okokból azokat mindig távolítsa el, mielőtt odaadja játszani a gyermekeknek a terméket.
- Későbbiekben felmerülő kérdések esetére őrizze meg a csomagolást!
- A termék 3 éves kor feletti gyerekek számára ajánlott.
- Ne üljön a termékre.

● Összeszerelés

- Építse fel a terméket az A-B ábráknak megfelelően.
Tudnivaló: A véletlen összecukódás megakadályozása érdekében biztonságosan rögzítse a lábat, és forgassa el az ütközőt (A ábra).
- Állítsa a terméket a padlóra és helyezze a vasalót a vasalótartóra (C ábra).

● Tárolás és tisztítás

- Mindig szárazon és tisztán, szobahőmérsékleten tárolja a terméket, ha nem használja.
- Ne használjon maró tisztítószert.
- Kizárólag egy nedves kendővel tisztítsa és azután törölje szárazra.

Huzat:



● Mentésítés

A csomagolás környezetbarát anyagokból készült, amelyeket a helyi újrahasznosító helyeken adhat le ártalmatlanítás céljából.

A kiszolgált termék megsemmisítési lehetőségeiről lakóhelye illetékes önkormányzatánál tájékozódhat.



A termék, beleértve a tartozékokat és a csomagolóanyagokat is, újrahasznosítható, és a gyártó kiterjesztett felelőssége alá tartozik. A jobb hulladékkezelés érdekében az ábrán látható információk (szortírozási információk) alapján külön ártalmatlanítsa őket. A Triman-logó csak Franciaországra vonatkozik.

● Garancia

A terméket gondosan, szigorú minőségi előírások betartásával gyártottuk, és a szállítás előtt gondosan ellenőriztük. Anyag- vagy gyártási hibák esetén a termék eladójával szemben törvényes jogok illetik meg. Az Ön törvényes jogait az általunk alább meghatározott garancia semmilyen módon nem korlátozza.

Erre a termékre 3 év garanciát adunk a vásárlás dátumától számítva. A garancia idő a vásárlás dátumával kezdődik. Biztonságos helyen őrizze meg az eredeti vásárlói bizonylatot, mert ez a dokumentum szükséges a vásárlás bizonyításához.

A vásárláskor fennálló károkat és hiányosságokat a termék kicsomagolása után haladéktalanul jelezze.

Ha ezen a terméken a vásárlástól számított 3 éven belül anyag- vagy gyártási hibát észlel, választásunk szerint ingyenesen megjavítjuk vagy kicseréljük a terméket. A garancia idő nem hosszabbodik meg a helyette nyújtott szavatossági igény által. Ez a kicserélt vagy javított alkatrészekre is érvényes.

A garancia megszűnik, ha a terméket megrongálták, ill. nem szakszerűen kezelték vagy végezték a karbantartást.

A garancia az anyag- és gyártási hibákra vonatkozik. Ez a garancia nem terjed ki azokra a termékalkatrészekre, amelyek normál kopásnak vannak kitéve, és ezért gyorsan kopó alkatrészeknek minősülnek (pl. elemekre, akkumulátorokra, tömlőkre, tintapatronokra), illetve a törékeny alkatrészek sérülésére, pl. kapcsolókra vagy üveg alkatrészekre.

● Garanciális ügyek lebonyolítása

Ügyének gyors elintézhetsége céljából, kérjük kövesse az alábbi útmutatót:

Kérjük, kérdések esetére készítse elő a pénztárblokkot és a cikkszámot (IAN 426248_2301) a vásárlás tényének az igazolására. Kérjük, hogy a cikkszámot olvassa le a típustábláról, a gravírozásból, az Útmutató címlapjáról (balra lent), illetve a hátoldalon, vagy a termék alján található matricáról. Amennyiben működési hibák, vagy egyéb hiányosság lépne fel, először vegye fel a kapcsolatot a következőkben megnevezett szervizek egyikével telefonon, vagy e-mailen. A hibásnak ítélt terméket ezután a vásárlást igazoló blokk, valamint a hiba leírásának és keletkezési idejének mellékelésével díjmentesen postázhatja az Önnel közölt szervizcímre.

● Szerviz

HU Szerviz Magyarország

Tel.: 0680021536

E-mail: owim@lidl.hu

OWIM GmbH & Co. KG

Stiftsbergstraße 1
74167 Neckarsulm
GERMANY

Model-No.: HG10297
Version: 07/2023

Stand der Informationen · Last Information Update
Version des informations · Stand van de informatie
Stan informacj · Stav informací · Stav informácií
Estado de las informaciones · Tilstand af information
Versione delle informazioni · Információk állása:
05/2023 · Ident.-No.: HG10297052023-8



IAN 426248_2301