



KONISCHER LOCKENSTAB/CURLING WAND/FER À BOUCLER CONIQUE SHGL 3 A1

(DE) (AT) (CH)

KONISCHER LOCKENSTAB

Bedienungsanleitung

(GB) (IE)

CURLING WAND

User manual

(FR) (BE)

FER À BOUCLER CONIQUE

Mode d'emploi

(NL) (BE)

CONISCHE KRULTANG

Gebruiksaanwijzing

(PL)

LOKÓWKA STOŻKOWA

Instrukcja obsługi

(CZ)

KÓNICKÁ KULMA

Návod na obsluhu

(SK)

KÓNICKÁ KULMA

Návod na obsluhu

(ES)

RIZADOR DE PELO CÓNICO

Manual de instrucciones

(DK)

KONISK KRØLLEJERN

Bedjeningsvejledning

(IT)

ARRICCIACPELLI CONICO

Istruzioni per l'uso

(HU)

KÚPOS HAJGÖNDŐRÍTŐ

Használati útmutató

IAN 437885_2304

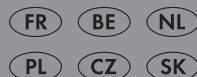

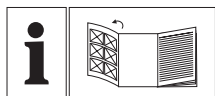

| | | | |
|----------|-------------------------|--------|----|
| DE/AT/CH | Bedienungsanleitung | Seite | 5 |
| GB/IE | User manual | Page | 14 |
| FR/BE | Mode d'emploi | Page | 22 |
| NL/BE | Gebruiksaanwijzing | Pagina | 32 |
| PL | Instrukcja obsługi | Strona | 41 |
| CZ | Návod na obsluhu | Strana | 50 |
| SK | Návod na obsluhu | Strana | 58 |
| ES | Manual de instrucciones | Página | 66 |
| DK | Betjeningsvejledning | Side | 75 |
| IT | Istruzioni per l'uso | Pagina | 83 |
| HU | Használati útmutató | Oldal | 92 |



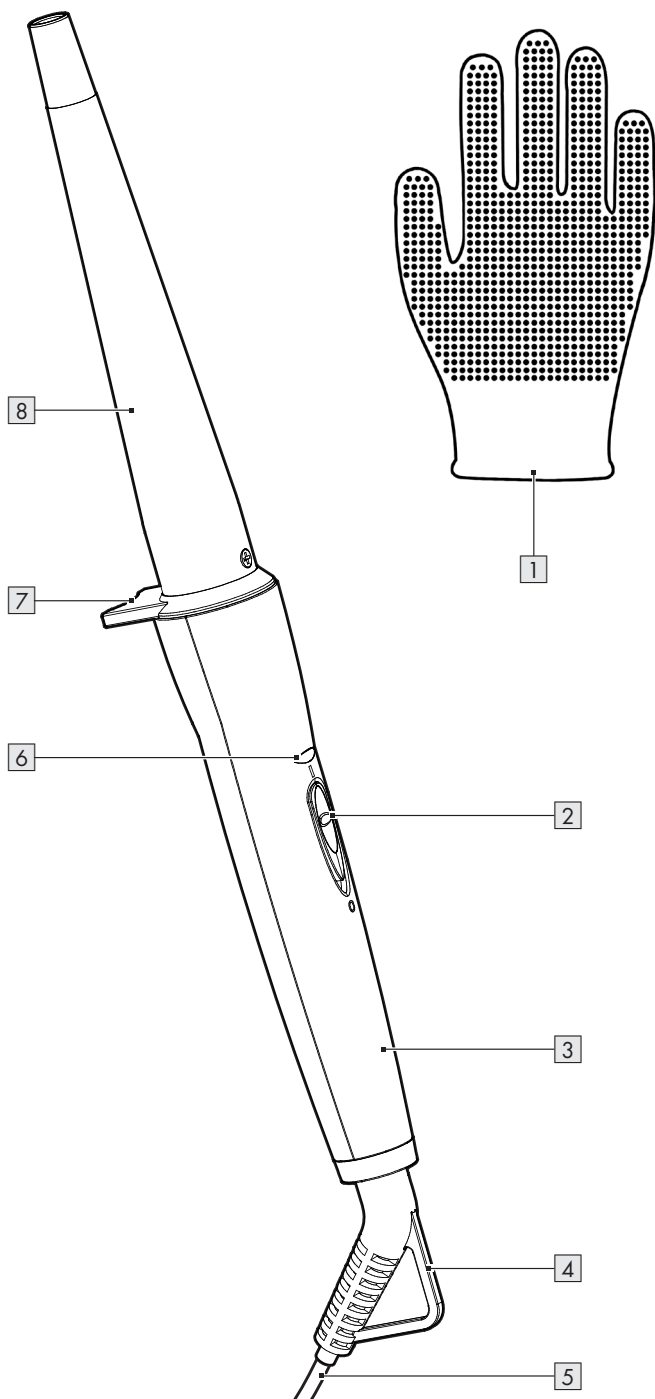







A



| | | |
|--|-------|----|
| Verwendete Warnhinweise und Symbole | Seite | 6 |
| Einleitung | Seite | 6 |
| Bestimmungsgemäße Verwendung | Seite | 7 |
| Lieferumfang | Seite | 7 |
| Teilebeschreibung | Seite | 7 |
| Technische Daten | Seite | 7 |
| Sicherheitshinweise | Seite | 7 |
| Vor der ersten Verwendung | Seite | 10 |
| Bedienung | Seite | 10 |
| Automatische Abschaltfunktion | Seite | 11 |
| Fehlerbehebung | Seite | 11 |
| Reinigung und Pflege | Seite | 12 |
| Lagerung | Seite | 12 |
| Entsorgung | Seite | 12 |
| Garantie | Seite | 13 |
| Abwicklung im Garantiefall | Seite | 13 |
| Service | Seite | 13 |

Verwendete Warnhinweise und Symbole

In dieser Bedienungsanleitung und auf der Verpackung werden die folgenden Warnhinweise verwendet:

| | | | |
|--|---|--|--|
|  | GEFAHR! Dieses Symbol mit dem Signalwort „Gefahr“ bezeichnet eine Gefährdung mit einem hohen Risikograd, die, wenn sie nicht vermieden wird, eine schwere Verletzung oder den Tod zur Folge hat. |  | Wechselstrom/-spannung |
| | | Hz | Hertz (Netzfrequenz) |
| | | W | Watt |
|  | WARNUNG! Dieses Symbol mit dem Signalwort „Warnung“ bezeichnet eine Gefährdung mit einem mittleren Risikograd, die, wenn sie nicht vermieden wird, eine schwere Verletzung oder den Tod zur Folge haben kann. |  | Symbol für ein Produkt der Schutzklasse II |
|  | VORSICHT! Dieses Symbol mit dem Signalwort „Vorsicht“ bezeichnet eine Gefährdung mit einem niedrigen Risikograd, die, wenn sie nicht vermieden wird, eine geringe oder mäßige Verletzung zur Folge haben kann. |  | Verwenden Sie das Produkt nicht in der Nähe von Badewannen, Duschen, Waschbecken oder anderen Behältern, die Wasser enthalten. |
|  | ACHTUNG! Dieses Symbol mit dem Signalwort „Achtung“ zeigt die Gefahr einer möglichen Sachbeschädigung an. |  | Lesen Sie die Bedienungsanleitung sorgfältig durch, insbesondere die Sicherheitshinweise. |
|  | HINWEIS: Dieses Symbol mit dem Signalwort „Hinweis“ bietet weitere nützliche Informationen. |  | Verwenden Sie das Produkt nur in Innenbereichen. |
|  | Das CE-Zeichen bestätigt Konformität mit den für das Produkt zutreffenden EU-Richtlinien. | | |

KONISCHER LOCKENSTAB

● Einleitung

Wir beglückwünschen Sie zum Kauf Ihres neuen Produkts. Sie haben sich damit für ein hochwertiges Produkt entschieden. Die Bedienungsanleitung ist Teil dieses Produkts. Sie enthält wichtige Hinweise für Sicherheit, Gebrauch und Entsorgung.

Machen Sie sich vor der Benutzung des Produkts mit allen Bedien- und Sicherheitshinweisen vertraut. Benutzen Sie das Produkt nur wie beschrieben und für die angegebenen Einsatzbereiche. Händigen Sie alle Unterlagen bei Weitergabe des Produkts an Dritte mit aus.

● Bestimmungsgemäße Verwendung

- Dieses Produkt ist zum Stylen von Menschenhaar vorgesehen.
- Das Produkt darf nicht an künstlichem Haar oder Tierhaar angewendet werden. Verwenden Sie das Produkt für keine anderen Zwecke.
- Das Produkt darf nur im Haushalt verwendet werden. Es ist nicht zur gewerblichen Nutzung vorgesehen.
- Der Hersteller übernimmt keine Haftung für Schäden aufgrund unsachgemäßer Verwendung.

● Lieferumfang

Überprüfen Sie nach dem Auspacken des Produkts, ob die Lieferung vollständig ist und alle Teile in ordnungsgemäßem Zustand sind. Entfernen Sie vor der Verwendung sämtliche Verpackungsmaterialien.

- 1 Konischer lockenstab
- 1 Frisierhandschuh
- 1 Bedienungsanleitung

● Teilebeschreibung

- 1 Frisierhandschuh
- 2 Ein-/Ausschalter I/O
- 3 Griff
- 4 Aufhängeöse
- 5 Anschlussleitung mit Netzstecker
- 6 Betriebsleuchte
- 7 Standfuß
- 8 Konischer Lockenstab

● Technische Daten

| | |
|-----------------------|-------------------------|
| Nennspannung: | 100-240 V~, 50-60 Hz |
| Leistungseingang: | 34 W |
| Schutzklasse: | II |
| Lockenstabtemperatur: | ca. 180 °C |



Sicherheitshinweise

MACHEN SIE SICH VOR DER BENUTZUNG DES PRODUKTS MIT ALLEN SICHERHEITS- UND BEDIENHINWEISEN VERTRAUT! WENN SIE DIESES PRODUKT AN ANDERE WEITERGEBEN, GEBEN SIE AUCH ALLE DOKUMENTE WEITER!

Im Falle von Schäden aufgrund der Nichteinhaltung dieser Bedienungsanleitung erlischt Ihr Garantieanspruch! Für Folgeschäden wird keine Haftung übernommen! Im Falle von Sach- oder Personenschäden aufgrund einer unsachgemäßen Benutzung oder Nichteinhaltung der Sicherheitshinweise wird keine Haftung übernommen!

Kinder und Personen mit Einschränkungen

⚠️ WARNUNG! LEBENS-GEFAHR UND UNFALL-GEFAHR FÜR SÄUGLINGS- UND KINDER!

Lassen Sie Kinder nicht mit dem Verpackungsmaterial unbeaufsichtigt. Das Verpackungsmaterial stellt eine Erstickungsgefahr dar.

Kinder unterschätzen die damit verbundenen Gefahren häufig. Halten Sie Kinder stets von Verpackungsmaterialien fern.

- Dieses Produkt kann von Kindern ab 8 Jahren und darüber sowie von Personen mit verringerten physischen, sensorischen oder mentalen Fähigkeiten oder Mangel an Erfahrung und Wissen benutzt werden, wenn sie beaufsichtigt oder bezüglich des sicheren Gebrauchs des Produktes unterwiesen wurden und die daraus resultierenden Gefahren verstehen.
- Kinder dürfen nicht mit dem Produkt spielen.
- Reinigung und Benutzerwartung dürfen nicht von Kindern ohne Beaufsichtigung durchgeführt werden.

Bestimmungsgemäßer Gebrauch

⚠️ WARNUNG! Eine unsachgemäße Verwendung kann zu Verletzungen führen. Verwenden Sie das Produkt ausschließlich dieser Anleitung entsprechend.

Elektrische Sicherheit

- ⚠️ GEFAHR! Stromschlagrisiko!** Versuchen Sie niemals, das Produkt selbst zu reparieren.
Im Fall einer Fehlfunktion dürfen Reparaturen ausschließlich von qualifiziertem Personal durchgeführt werden.
- ⚠️ WARNUNG! Stromschlagrisiko!** Tauchen Sie das Produkt nicht in Wasser oder andere Flüssigkeiten ein. Halten Sie das Produkt niemals unter fließendes Wasser.
- ⚠️ WARNUNG! Stromschlagrisiko!** Verwenden Sie kein beschädigtes Produkt. Trennen Sie das Produkt vom Stromnetz und wenden Sie sich an Ihren Händler, wenn es beschädigt ist.
- Bevor Sie das Produkt mit dem Stromnetz verbinden, überprüfen Sie, ob Spannung und Netzfrequenz den am Typenschild des Produkts angegebenen Details zur Stromversorgung entsprechen.

- Überprüfen Sie den Netzstecker und die Anschlussleitung regelmäßig auf Schäden. Wenn die Anschlussleitung beschädigt ist, muss sie durch den Hersteller, seinen Kundendienst oder eine ähnlich qualifizierte Person ersetzt werden, um Gefährdungen zu vermeiden.
- Schützen Sie die Anschlussleitung vor Beschädigungen. Lassen Sie sie nicht über scharfe Kanten hängen und quetschen oder biegen Sie sie nicht. Halten Sie die Anschlussleitung von heißen Oberflächen und offenen Flammen fern.
- Als zusätzlicher Schutz wird die Installation eines Fehlerstromschutzschalters (RCD) mit einem Auslösestrom von nicht mehr als 30 mA im Stromkreis des Badezimmers empfohlen. Fragen Sie Ihren Installateur um Rat.
- Die Verwendung von Verlängerungsleitungen wird nicht empfohlen. Falls der Einsatz einer Verlängerungsleitung erforderlich sein sollte, muss sie für einen Stromfluss von mindestens 10 A vorgesehen sein. Verlegen Sie Leitungen so, dass niemand darüber stolpern und nichts beschädigt werden kann.

Bedienung



WARNUNG!

Stromschlagrisiko!

Verwenden Sie dieses Produkt nicht in der Nähe von Badewannen, Duschen, Waschbecken oder anderen mit Wasser gefüllten Gefäßen.

- Trennen Sie das Produkt nach dem Gebrauch oder wenn es unbeaufsichtigt ist immer vom Stromnetz.
- Das Produkt darf nicht verwendet werden, wenn es heruntergefallen ist und sichtbare Anzeichen von Schäden aufweist.
- Nehmen Sie das Produkt nicht mit feuchten Händen oder auf nassem Boden stehend in Betrieb. Fassen Sie den Netzstecker nie mit nassen oder feuchten Händen an.
- Ziehen Sie den Netzstecker nicht an der Anschlussleitung aus der Steckdose. Wickeln Sie die Anschlussleitung nicht um das Produkt.
- Schützen Sie das Produkt, die Anschlussleitung und den Netzstecker vor Staub, direkter Sonneneinstrahlung, Tropf- und Spritzwasser.

- Schalten Sie das Produkt stets aus, bevor Sie
 - Zubehörteile austauschen,
 - das Produkt reinigen,
 - das Produkt von der Stromversorgung trennen.
- Wenn das Produkt in einem Badezimmer verwendet wird, trennen Sie es nach dem Gebrauch vom Stromnetz, da die Nähe von Wasser eine Gefahr darstellt, selbst wenn das Produkt ausgeschaltet ist.

⚠ VORSICHT!

Verbrennungsrisiko!

Halten Sie das Produkt außerhalb der Reichweite von Kleinkindern, insbesondere während der Verwendung und beim Abkühlen.

- Platzieren Sie das Produkt immer auf einer hitzebeständigen, stabilen, flachen Oberfläche.
- Berühren Sie mit dem Frisierhandschuh keine heißen Gegenstände, Feuer, scharfe Stellen oder Kanten. Bei unsachgemäßem Gebrauch kann es zu Verletzungen kommen.
- Verwenden Sie das Produkt nicht im Außenbereich.

- Personen mit einem Herzschrittmacher sollten ihren Arzt über die möglichen Risiken der Verwendung dieses Produkts konsultieren, bevor sie es verwenden.
- Platzieren Sie das Produkt niemals in der Nähe von Wärmequellen. Lassen Sie das Netzkabel nicht den heißen Lockenstab berühren.
- Verwenden oder lagern Sie das Produkt nicht in einer feuchten Umgebung und setzen Sie es keiner feuchten Umgebung aus.

⚠ WARNUNG! Verletzungsrisiko! Lassen Sie das Produkt vor der Reinigung vollständig abkühlen.

● **Vor der ersten Verwendung**

- Entfernen Sie das gesamte Verpackungsmaterial. Überprüfen Sie, ob alle Teile vollständig sind.
- ① **HINWEIS:** Dieses Produkt kann während der ersten Verwendung einen Geruch abgeben. Dabei handelt es sich um Produktions- oder Transport-Rückstände, die schnell nachlassen.

● **Bedienung**

- ⚠ **WARNUNG! Verbrennungsrisiko!** Berühren Sie den konischen Lockenstab **8** nicht, wenn Sie den Frisierhandschuh **1** tragen. Bei unsachgemäßem Gebrauch kann es zu Verletzungen kommen.
- Platzieren Sie das Produkt auf einer hitzebeständigen, flachen Oberfläche und entfernt von anderen Gegenständen.

- Ziehen Sie den Frisierhandschuh **1** über die Hand, mit der Sie Ihr Haar stylen.
- Verbinden Sie den Netzstecker **5** mit einer geeigneten Steckdose.
- Schalten Sie das Produkt ein, indem Sie den Ein-/Ausschalter **I/O 2** in die Position **I** bewegen. Die Betriebsleuchte **6** blinkt rot und zeigt damit an, dass sich das Produkt aufheizt.
- Sobald die eingestellte Temperatur erreicht ist, leuchtet die Betriebsleuchte **6** dauerhaft rot.
- Wickeln Sie die Haarsträhne bis ca. 5 cm über der Kopfhaut auf den konischen Lockenstab **8**. Berühren Sie dabei nicht Ihre Kopfhaut.
Halten Sie die Haarsträhne ca. 5–8 Sekunden lang (abhängig vom Haartyp) um den konischen Lockenstab **8** herum in Position.
Warten Sie, bis Ihr Haar abgekühlt ist, bevor Sie es bürsten oder kämmen. Anderenfalls könnte das Ergebnis nicht zufriedenstellend sein.
Falls nötig, wiederholen Sie die vorigen Schritte, bis Sie ein zufriedenstellendes Ergebnis erhalten.
- Wenn Sie mit dem Styling fertig sind oder wenn das Produkt nicht länger verwendet wird, bewegen Sie den Ein-/Ausschalter **I/O 2** unmittelbar in die Position **0**. Die Betriebsleuchte **6** erlischt.

- Ziehen Sie den Netzstecker **5** aus der Steckdose. Lassen Sie das Produkt an einem gut belüfteten Ort komplett abkühlen.

ⓘ HINWEISE:

- Der konische Lockenstab **8** wird sehr heiß. Berühren Sie nicht den konischen Lockenstab **8**, wenn das Produkt eingeschaltet ist. Halten Sie das Produkt immer am Griff **3** fest.
- Stellen Sie sicher, dass sich das Produkt nach der Verwendung außerhalb der Reichweite von Kleinkindern und Haustieren befindet.
- Das Haar muss sauber, trocken und frei von Stylingprodukten sein. Dies schließt spezielle Produkte aus, die für das Drehen von Locken konzipiert wurden.
- Kämmen Sie die Haare gründlich, bevor Sie Locken drehen.
- Verwenden Sie das Produkt in einem gut belüfteten Raum.

● Automatische Abschaltfunktion

- Das Produkt ist mit einer automatischen Abschaltfunktion ausgestattet. Nach ca. 30 Minuten schaltet sich das Produkt automatisch aus.
- Um das Produkt weiter zu verwenden, schalten Sie es aus und warten Sie 1 Sekunde, bevor Sie es wieder einschalten.
- Die automatische Abschaltfunktion ist kein Ersatz für das ordnungsgemäße Ausschalten des Produkts.

● Fehlerbehebung

| Fehler | Mögliche Ursache | Aktion |
|---------------------------------|---|---|
| Das Produkt funktioniert nicht. | Der Netzstecker 5 ist nicht mit einer Steckdose verbunden. | Verbinden Sie den Netzstecker 5 mit einer Steckdose. |
| | Die Steckdose ist defekt. | Versuchen Sie es mit einer anderen Steckdose. |
| Die Haare werden nicht gelockt. | Das Produkt ist noch nicht aufgeheizt. | Warten Sie einen Moment, bis sich das Produkt aufgeheizt hat. |

● Reinigung und Pflege

⚠ GEFAHR! Stromschlagrisiko! Schalten Sie das Produkt vor der Reinigung stets aus und ziehen Sie den Netzstecker **5** aus der Steckdose.

⚠ GEFAHR! Verbrennungsrisiko! Reinigen Sie das Produkt nicht unmittelbar nach dem Betrieb. Lassen Sie das Produkt zuerst abkühlen.

⚠ WARNUNG! Tauchen Sie die elektrischen Teile des Produkts nicht in Wasser oder andere Flüssigkeiten ein. Halten Sie das Produkt niemals unter fließendes Wasser.

⚠ VORSICHT! Verwenden Sie keine ätzenden oder scheuernden Reinigungsmittel oder Materialien, um das Produkt zu reinigen.

⚠ ACHTUNG! Verwenden Sie keine Reinigungssprays und andere aggressive Reinigungsmittel, da diese Flecken, Schlieren oder Trübungen auf den Oberflächen verursachen können.

- Reinigen Sie das Produkt mit einem leicht feuchten Tuch. Bei hartnäckigen Verschmutzungen wischen Sie mit einem leichten Reinigungsmittel auf dem Tuch.
- Trocknen Sie alle Teile gründlich ab.

● Lagerung

- Bewahren Sie das Produkt an einem kühlen, trockenen Ort, geschützt vor Feuchtigkeit und außerhalb der Reichweite von Kindern auf.
- Lagern Sie das Produkt in der Originalverpackung, wenn es nicht in Verwendung ist.
- Alternativ kann das Produkt auch an der Aufhängeöse **4** aufgehängt werden.

● Entsorgung

Die Verpackung besteht aus umweltfreundlichen Materialien, die Sie über die örtlichen Recyclingstellen entsorgen können.



Beachten Sie die Kennzeichnung der Verpackungsmaterialien bei der Abfalltrennung, diese sind gekennzeichnet mit Abkürzungen (a) und Nummern (b) mit folgender Bedeutung: 1-7: Kunststoff/20-22: Papier und Pappe/80-98: Verbundstoffe.

Produkt:

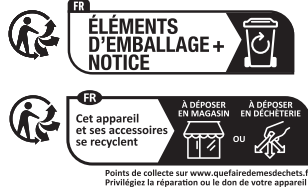

Das Produkt und die Verpackungsmaterialien sind recyclebar und unterliegen einer erweiterten Herstellerverantwortung.

Entsorgen Sie diese getrennt, den abgebildeten Info-tri (Sortierinformation) folgend, für eine bessere Abfallbehandlung.

Das Triman-Logo gilt nur für Frankreich.



Möglichkeiten zur Entsorgung des ausgedienten Produkts erfahren Sie bei Ihrer Gemeinde- oder Stadtverwaltung.



Gerät entsorgen

Das Symbol der durchgestrichenen Mülltonne bedeutet, dass dieses Gerät am Ende der Nutzungszeit nicht über den Hausmüll entsorgt werden darf. Das Gerät ist bei eingerichteten Sammelstellen, Wertstoffhöfen oder Entsorgungsbetrieben abzugeben. Zudem sind Vertreter von Elektro- und Elektronikgeräten sowie Vertreter von Lebensmitteln zur Rücknahme verpflichtet. LIDL bietet Ihnen Rückgabemöglichkeiten direkt in den Filialen und Märkten an. Rückgabe und Entsorgung sind für Sie kostenfrei. Beim Kauf eines Neugerätes haben Sie das Recht, ein entsprechendes Altgerät unentgeltlich zurückzugeben.

Zusätzlich haben Sie die Möglichkeit, unabhängig vom Kauf eines Neugerätes, unentgeltlich (bis zu drei) Altgeräte abzugeben, die in keiner Abmessung größer als 25 cm sind.

Bitte löschen Sie vor der Rückgabe alle personenbezogenen Daten.

Bitte entnehmen Sie vor der Rückgabe Batterien oder Akkumulatoren, die nicht vom Altgerät umschlossen sind, sowie Lampen, die zerstörungsfrei entnommen werden können und führen diese einer separaten Sammlung zu.

● **Garantie**

Das Produkt wurde nach strengen Qualitätsrichtlinien hergestellt und vor der Auslieferung sorgfältig geprüft. Im Falle von Material- oder Herstellungsfehlern haben Sie gegenüber dem Verkäufer des Produkts gesetzliche Rechte. Ihre gesetzlichen Rechte werden in keiner Weise durch unsere unten aufgeführte Garantie eingeschränkt.

Die Garantie für dieses Produkt beträgt 3 Jahre ab Kaufdatum. Die Garantiezeit beginnt mit dem Kaufdatum. Bewahren Sie den Originalkaufbeleg an einem sicheren Ort auf, da dieses Dokument als Nachweis des Kaufs erforderlich ist.

Alle Schäden oder Mängel, die bereits zum Zeitpunkt des Kaufs vorhanden sind, müssen unverzüglich nach dem Auspacken des Produkts gemeldet werden.

Sollte das Produkt innerhalb von 3 Jahren ab Kaufdatum einen Material- oder Herstellungsfehler aufweisen, werden wir es – nach unserer Wahl – kostenlos für Sie reparieren oder ersetzen. Die Garantiezeit verlängert sich durch einen stattgegebenen Gewährleistungsanspruch nicht. Dies gilt auch für ersetzte und reparierte Teile.

Diese Garantie erlischt, wenn das Produkt beschädigt oder unsachgemäß verwendet oder gewartet wurde.

Die Garantie deckt Material- und Herstellungsfehler ab. Diese Garantie erstreckt sich weder auf Produktteile, die normalem Verschleiß unterliegen, und somit als Verschleißteile gelten (z. B. Batterien, Akkus, Schläuche, Farbpatronen), noch auf Schäden an zerbrechlichen Teilen, z. B. Schalter oder Teile aus Glas.

● **Abwicklung im Garantiefall**

Um eine schnelle Bearbeitung Ihres Anspruchs zu gewährleisten, beachten Sie die folgenden Hinweise:

Halten Sie den Originalkaufbeleg und die Artikelnummer (IAN 437885_2304) als Nachweis für den Kauf bereit.

Sie finden die Artikelnummer auf dem Typenschild, einer Gravur auf dem Produkt, der Startseite der Bedienungsanleitung (unten links) oder als Aufkleber auf der Rück- oder Unterseite des Produkts.

Sollten Funktionsfehler oder sonstige Mängel auftreten, wenden Sie sich zunächst telefonisch oder per E-Mail an die unten aufgeführte Serviceabteilung.

Sobald das Produkt als defekt erfasst wurde, können Sie es kostenlos an die Ihnen mitgeteilte Service-Anschrift zurücksenden. Stellen Sie sicher, dass Sie den Originalkaufbeleg (Kassenbon) sowie eine kurze, schriftliche Beschreibung beilegen, in der die Einzelheiten des Defekts und der Zeitpunkt des Auftretens dargelegt sind.

● **Service**

(DE) Service Deutschland
Tel.: 0800 5435 111
E-Mail: owim@lidl.de

(AT) Service Österreich
Tel.: 0800 292726
E-Mail: owim@lidl.at











(CH) Service Schweiz
Tel.: 0800 562153
E-Mail: owim@lidl.ch



| | | |
|--|------|----|
| Warnings and symbols used | Page | 15 |
| Introduction | Page | 15 |
| Intended use | Page | 15 |
| Scope of delivery | Page | 16 |
| Description of parts | Page | 16 |
| Technical data | Page | 16 |
| Safety instructions | Page | 16 |
| Before first use | Page | 19 |
| Operation | Page | 19 |
| Automatic switch-off function | Page | 19 |
| Troubleshooting | Page | 20 |
| Cleaning and care | Page | 20 |
| Storage | Page | 20 |
| Disposal | Page | 20 |
| Warranty | Page | 21 |
| Warranty claim procedure | Page | 21 |
| Service | Page | 21 |

Warnings and symbols used

The following warnings are used in this user manual and on the packaging:

| | | | |
|---|---|---|---|
|  | DANGER! This symbol in combination with the signal word "Danger" marks a high-risk hazard that if not prevented could result in death or serious injury. |  | Alternating current/voltage |
| | | Hz | Hertz (supply frequency) |
| | | W | Watts |
|  | WARNING! This symbol in combination with the signal word "Warning" marks a medium-risk hazard that if not prevented could result in death or serious injury. |  | Symbol for a Protection Class II product |
|  | CAUTION! This symbol in combination with the signal word "Caution" marks a low-risk hazard that if not prevented could result in minor or moderate injury. |  | Do not use this product near bathtubs, showers, basins or other vessels containing water. |
|  | ATTENTION! This symbol with the signal word "Attention" indicates a possible property damage. |  | Read the instruction manual thoroughly, particularly the safety instructions. |
|  | NOTE: This symbol in combination with "Note" provides additional useful information. |  | Use the product indoors only. |
|  | CE mark indicates conformity with relevant EU directives applicable for this product. | | |

CURLING WAND

● Introduction

We congratulate you on the purchase of your new product. You have chosen a high quality product. The instructions for use are part of the product. They contain important information concerning safety, use and disposal. Before using the product, please familiarise yourself with all of the safety information and instructions for use. Only use the product as described and for the specified applications. If you pass the product on to anyone else, please ensure that you also pass on all the documentation with it.

● Intended use

- This product is designed to style human hair.
- The product must not be used on artificial or animal hair. Do not use the product for any other purpose.
- This product is only intended for private household use, not for commercial purposes.
- The manufacturer accepts no liability for damages caused by improper use.

● Scope of delivery

After unpacking the product, check if the delivery is complete and if all parts are in good condition. Remove all packing materials before use.

- 1 Curling wand
- 1 Styling glove
- 1 User manual

● Description of parts

- 1 Styling glove
- 2 On/off switch **I/O**
- 3 Handle
- 4 Hanging loop
- 5 Mains cord with mains plug
- 6 Indicator light
- 7 Stand
- 8 Conical curling iron

● Technical data

| | |
|---------------------------|-------------------------|
| Nominal voltage: | 100–240 V~, 50–60 Hz |
| Power input: | 34 W |
| Protection class: | II |
| Curling iron temperature: | approx. 180 °C |



Safety instructions

BEFORE USING THE PRODUCT, PLEASE FAMILIARISE YOURSELF WITH ALL OF THE SAFETY INFORMATION AND INSTRUCTIONS FOR USE! WHEN PASSING THIS PRODUCT ON TO OTHERS, PLEASE ALSO INCLUDE ALL THE DOCUMENTS!

In the case of damage resulting from non-compliance with these operating instructions the warranty claim becomes invalid! No liability is accepted for consequential damage! In the case of material damage or personal injury caused by incorrect handling or non-compliance with the safety instructions, no liability is accepted!

Children and persons with disabilities

⚠ WARNING! RISK OF LOSS OF LIFE OR ACCIDENT TO INFANTS AND CHILDREN!

Never leave children unsupervised with the packaging material. The packaging material represents a danger of suffocation. Children frequently underestimate the dangers. Always keep children away from the packaging material.

- This product can be used by children aged from 8 years and above and persons with reduced physical, sensory or mental capabilities or lack of experience and knowledge if they have been given supervision or instruction concerning use of the product in a safe way and understand the hazards involved.

- Children shall not play with the product.
- Cleaning and user maintenance shall not be made by children without supervision.

Intended use

⚠ WARNING! Misuse may lead to injury. Use this product solely in accordance with these instructions. Do not attempt to modify the product in any way.

Electrical safety

⚠ DANGER! Risk of electric shock! Never attempt to repair the product yourself. In case of malfunction, repairs are to be conducted by qualified personnel only.

⚠ WARNING! Risk of electric shock! Do not immerse the product in water or other liquids. Never hold the product under running water.

⚠ WARNING! Risk of electric shock! Never use a damaged product. Disconnect the product from the power supply and contact your retailer if it is damaged.

- Before connecting the product to the power supply, check that the voltage and current rating corresponds with the power supply details shown on the product's rating label.
- Regularly check the mains plug and the mains cord for damages. If the mains cord is damaged, it must be replaced by the manufacturer, its service agent or similarly qualified persons in order to avoid a hazard.
- Protect the mains cord against damages. Do not let it hang over sharp edges, do not squeeze or bend it. Keep the mains cord away from hot surfaces and open flames.
- For additional protection, the installation of a residual current device (RCD) having a rated residual operating current not exceeding 30 mA is advisable in the electrical circuit supplying the bathroom. Ask your installer for advice.

- The use of extension cords is not recommended. If the use of an extension cord is necessary, it must be designed for a current flow of at least 10 A. Lay cords in such a way that they may not be tripped over or otherwise damaged.

Operation



WARNING! Risk of electric shock!

Do not use this product near bathtubs, showers, basins or other vessels containing water.

- Always disconnect the product from the mains when it is unattended or after use.
- The product is not to be used if it has been dropped and there are visible signs of damage.
- Do not operate the product with wet hands or while standing on a wet floor. Do not touch the mains plug with wet hands.
- Do not pull the mains plug out of the mains outlet by the mains cord. Do not wrap the mains cord around the product.
- Protect the product, its mains cord and mains plug against dust, direct sunlight, dripping and splashing water.

- Switch off the product before
 - changing attachments,
 - cleaning,
 - disconnecting the product from the power supply.
- When the product is used in a bathroom, unplug it after use since the proximity of water presents a hazard even when the product is switched off.

⚠ CAUTION! Burn hazard!

Keep the product out of reach of young children, particularly during use and cooling down.

- Always place the product on a heat-resistant, stable, flat surface.
- Do not touch hot objects, fire, sharp points or sharp edges when wearing the styling glove. Injuries could be caused by improper use.
- Do not use the product outdoors.
- People fitted with a heart pacemaker should consult their doctor about the possible risks of using this product before taking it into use.
- Never place the product close to sources of heat. Do not let the mains cord touch the hot curling iron.

- Do not use or store the product in or expose it to a humid environment.

⚠ WARNING! Risk of injury! Allow the product to cool down completely before cleaning.

● **Before first use**

- Remove the packaging. Check if all parts are complete.
- ⓘ **NOTE:** The product may give off some odour during first use. These are production or transport residue that will quickly subside.

● **Operation**

⚠ WARNING! Risk of burns! Do not touch the conical curling iron [8] when wearing the styling glove [1]. Injuries could be caused by improper use.

- Place the product on a heat-resistant, flat surface and away from other objects.
- Put the styling glove [1] onto the hand used for styling the hair.
- Connect the mains plug [5] to a suitable mains outlet.
- Switch on the product by moving the on/off switch I/O [2] to I position. The indicator light [6] flashes red to indicate that the product is heating up.
- As soon as the set temperature is reached, the indicator light [6] lights up red continuously.
- Wind the strand of hair up to approx. 5 cm above the scalp on the conical curling iron [8]. Do not touch your scalp while doing this.

Hold the strand of hair in place around the conical curling iron [8] for approx. 5–8 seconds (depending on the hair type). Wait until your hair has cooled down before brushing or combing it. Otherwise the result might not be satisfactory.

If necessary, repeat the above steps until the result is satisfactory.

- After you are finished with styling or when the product is no longer used, move the on/off switch I/O [2] to 0 position immediately. The indicator light [6] goes out.
- Remove the mains plug [5] from the mains outlet. Allow the product to cool down completely in a well-ventilated location.

ⓘ **NOTES:**

- The conical curling iron [8] becomes very hot. Do not touch the conical curling iron [8] when the product is switched on. Always hold the product by its handle [3].
- Make sure the product is out of reach of pets or young children during or after use.
- Hair must be clean, dry and free from styling products. This excludes special products that support curling.
- Comb the hair thoroughly before curling.
- Use the product in a well-ventilated room.

● **Automatic switch-off function**

- The product is fitted with an automatic switch-off function. After approx. 30 minutes the product will switch off automatically.
- To keep using the product, switch it off and then wait for 1 second before switching it back on.
- The automatic switch-off function is not intended as a replacement for switching the product off properly.

● Troubleshooting

| Fault | Possible cause | Action |
|-------------------------------|--|---|
| The product is not working. | The mains plug 5 is not connected to an mains outlet. | Connect the mains plug 5 to an mains outlet. |
| | The mains outlet is defective. | Try a different mains outlet. |
| The hair does not get curled. | The product is not yet heated up. | Wait for a while until the product has heated up. |

● Cleaning and care

⚠ DANGER! Risk of electric shock!

Always switch off the product and disconnect the mains plug **5** from the mains outlet before cleaning the product.

⚠ **DANGER! Risk of burns!** Do not clean the product right after operation. Let the product cool down first.

⚠ **WARNING!** Do not immerse the product's electrical components in water or other liquids. Never hold the product under running water.

⚠ **CAUTION!** Do not use corrosive or abrasive cleaning agents or material to clean the product.

⚠ **ATTENTION!** Do not use cleaning sprays and other aggressive cleaning agents, as they can cause stains, smears or clouding on the surfaces.

- Clean the product with a slightly damp cloth. For stubborn soiling, wipe with a light detergent on the cloth.
- Dry all parts thoroughly.

● Storage

- Store the product at a cool, dry location, protected from moisture and out of the reach of children.
- Store the product in the original packaging when it is not in use.
- Alternatively, the product can also be hung on its hanging loop **4**.

● Disposal

The packaging is made entirely of recyclable materials, which you may dispose of at local recycling facilities.



Observe the marking of the packaging materials for waste separation, which are marked with abbreviations (a) and numbers (b) with following meaning: 1-7: plastics/20-22: paper and fibreboard/80-98: composite materials.

Product:



Points de collecte sur www.aufairedermesdechets.fr
Privilégiez la réparation ou le don de votre appareil !

The product and packaging materials are recyclable and are subject to extended producer responsibility.

Dispose them separately, following the illustrated Info-tri (sorting information), for better waste treatment.

The Triman logo is valid in France only.



Contact your local refuse disposal authority for more details of how to dispose of your worn-out product.



To help protect the environment, please dispose of the product properly when it has reached the end of its useful life and not in the household waste. Information on collection points and their opening hours can be obtained from your local authority.

● **Warranty**

The product has been manufactured to strict quality guidelines and meticulously examined before delivery. In the event of material or manufacturing defects you have legal rights against the retailer of this product. Your legal rights are not limited in any way by our warranty detailed below.

The warranty for this product is 3 years from the date of purchase. The warranty period begins on the date of purchase. Keep the original sales receipt in a safe location as this document is required as proof of purchase.

Any damage or defects already present at the time of purchase must be reported without delay after unpacking the product.

Should the product show any fault in materials or manufacture within 3 years from the date of purchase, we will repair or replace it – at our choice – free of charge to you. The warranty period is not extended as a result of a claim being granted. This also applies to replaced and repaired parts.

This warranty becomes void if the product has been damaged, or used or maintained improperly.

The warranty covers material or manufacturing defects. This warranty does not cover product parts subject to normal wear and tear, thus considered consumables (e.g. batteries, rechargeable batteries, tubes, cartridges), nor damage to fragile parts, e.g. switches or glass parts.

● **Warranty claim procedure**

To ensure quick processing of your claim, observe the following instructions:

Make sure to have the original sales receipt and the item number (IAN 437885_2304) available as proof of purchase.

You can find the item number on the rating plate, an engraving on the product, on the front page of the instruction manual (bottom left), or as a sticker on the rear or bottom of the product.

If functional or other defects occur, contact the service department listed below either by telephone or by e-mail.

Once the product has been recorded as defective you can return it free of charge to the service address that will be provided to you. Ensure to enclose the proof of purchase (sales receipt) and a short, written description outlining the details of the defect and when it occurred.

● **Service**

ⓐ **Service Great Britain**

Tel.: 0800 0569216

E-Mail: owim@lidl.co.uk

ⓑ **Service Ireland**

Tel.: 1800 200736











E-Mail: owim@lidl.ie



| | | |
|--|------|----|
| Avertissements et symboles utilisés | Page | 23 |
| Introduction | Page | 23 |
| Utilisation conforme aux prescriptions | Page | 23 |
| Contenu de l'emballage..... | Page | 24 |
| Description des pièces | Page | 24 |
| Données techniques..... | Page | 24 |
| Consignes de sécurité | Page | 24 |
| Avant la première utilisation | Page | 27 |
| Fonctionnement | Page | 27 |
| Fonction de coupure automatique | Page | 28 |
| Dépannage | Page | 28 |
| Nettoyage et entretien | Page | 29 |
| Rangement | Page | 29 |
| Mise au rebut | Page | 29 |
| Garantie | Page | 30 |
| Faire valoir sa garantie | Page | 31 |
| Service après-vente | Page | 31 |

Avertissements et symboles utilisés

Les avertissements suivants sont utilisés dans ce mode d'emploi et sur l'emballage :

| | | | |
|---|---|---|--|
|  | DANGER ! Ce symbole avec ce signal important de « Danger » indique un danger avec un risque élevé de blessures graves ou de mort si la situation dangereuse n'est pas évitée. |  | Courant alternatif/tension alternative |
| | | Hz | Hertz (fréquence du secteur) |
| | | W | Watt |
|  | AVERTISSEMENT ! Ce symbole avec ce signal important d'« Avertissement » indique un danger avec un risque moyen de blessures graves ou de mort si la situation dangereuse n'est pas évitée. |  | Symbole pour un produit de la classe de protection II |
|  | PRUDENCE ! Ce symbole avec ce signal important de « Prudence » indique un danger avec un risque faible de blessures légères à importantes si la situation dangereuse n'est pas évitée. |  | N'utilisez pas le produit près d'une baignoire, d'une douche, d'un lavabo ou de tout autre récipient contenant de l'eau. |
|  | ATTENTION ! Ce symbole avec la mention « Attention » indique un possible risque de dégâts matériels. |  | Lisez attentivement les instructions du mode d'emploi, en particulier les consignes de sécurité. |
|  | REMARQUE : Ce symbole avec ce signal important de « Remarque » propose plus d'informations utiles. |  | Utilisez le produit seulement à l'intérieur de locaux secs. |
|  | Le sigle CE confirme la conformité aux directives de l'UE applicables au produit. | | |

FER À BOUCLER CONIQUE

● Introduction

Nous vous félicitons pour l'achat de votre nouveau produit. Vous avez opté pour un produit de grande qualité. Le mode d'emploi fait partie intégrante de ce produit. Il contient des indications importantes pour la sécurité, l'utilisation et la mise au rebut. Veuillez lire consciencieusement toutes les indications d'utilisation et de sécurité du produit. Ce produit doit uniquement être utilisé conformément aux instructions et dans les domaines d'application spécifiés. Lors d'une cession à tiers, veuillez également remettre tous les documents.

● Utilisation conforme aux prescriptions

- Ce produit est destiné au coiffage des cheveux humains.
- Le produit ne doit pas être utilisé sur des poils artificiels ou d'animaux. N'utilisez pas le produit à d'autres fins.
- Le produit est destiné uniquement à une utilisation domestique. Il n'est pas prévu pour une utilisation à des fins commerciales.
- Le fabricant décline toute responsabilité pour les dommages résultant d'une utilisation inadéquate.

● Contenu de l'emballage

Vérifiez l'exhaustivité du contenu de l'emballage et si toutes les pièces du produit sont en parfait état après l'ouverture. Retirez tous les matériaux d'emballage avant l'utilisation.

- 1 Fer à boucler conique
- 1 Gant à coiffer
- 1 Mode d'emploi

● Description des pièces

- 1 Gant à coiffer
- 2 Interrupteur marche/arrêt I/O
- 3 Poignée
- 4 Œillet d'accrochage
- 5 Cordon d'alimentation avec fiche de secteur
- 6 Voyant de fonctionnement
- 7 Pied support
- 8 Fer à boucler conique

● Données techniques

| | |
|--------------------------------|-------------------------|
| Tension nominale : | 100-240 V~, 50-60 Hz |
| Entrée de puissance : | 34 W |
| Classe de protection : | II |
| Température du fer à boucler : | env. 180 °C |



Consignes de sécurité

AVANT D'UTILISER LE PRODUIT, FAMILIARISEZ-VOUS AVEC TOUTES LES CONSIGNES DE SÉCURITÉ ET DE FONCTIONNEMENT ! TRANSMETTEZ TOUS LES DOCUMENTS CONCERNANT LE PRODUIT LORSQUE VOUS LE DONNEZ À UN TIERS !

Dans le cas de dommages résultant du non-respect des instructions du mode d'emploi, le recours à la garantie est annulé ! Toute responsabilité est déclinée en cas de dommages consécutifs ! Aucune responsabilité n'est assumée dans le cas de dommages aux biens et aux personnes résultant d'une utilisation inappropriée ou du non-respect des consignes de sécurité !

Enfants et personnes atteintes d'un handicap

**⚠ AVERTISSEMENT !
DANGER MORTEL ET
RISQUE D'ACCIDENT
POUR BÉBÉS ET
ENFANTS !**

Ne laissez jamais des enfants sans surveillance avec des matériaux d'emballage. Les matériaux d'emballage représentent un risque d'asphyxie. Les enfants sous-estiment fréquemment les dangers en résultant. Maintenez toujours les enfants hors de la portée des matériaux d'emballage.

- Ce produit peut être utilisé par des enfants de plus de 8 ans et par des personnes ayant des capacités physiques, sensorielles ou mentales limitées ou ayant une expérience et des connaissances réduites, seulement s'ils sont surveillés ou s'ils ont reçu des instructions concernant l'utilisation en toute sécurité du produit et ont compris les risques encourus.
- Les enfants ne doivent pas jouer avec le produit.
- Le nettoyage et l'entretien réalisables par l'utilisateur ne doivent pas être effectués par des enfants sans surveillance.

Utilisation conforme aux prescriptions

⚠ AVERTISSEMENT ! Une utilisation non conforme peut provoquer des blessures. Utilisez ce produit uniquement comme décrit dans ce mode d'emploi.

Sécurité électrique

⚠ DANGER ! Risque d'électrocution ! N'essayez jamais de réparer le produit par vous-même.

En cas de dysfonctionnement, les réparations doivent être effectuées par de la main d'œuvre qualifiée.

⚠ AVERTISSEMENT ! Risque d'électrocution ! Ne

plongez pas le produit dans de l'eau ou tout autre liquide. Ne maintenez jamais le produit sous l'eau courante.

⚠ AVERTISSEMENT ! Risque d'électrocution ! N'utilisez

aucun produit endommagé. Débranchez le produit endommagé du réseau électrique et adressez-vous à votre commerçant.

- Avant de brancher le produit sur le réseau électrique, vérifiez si la tension et la fréquence du secteur correspondent bien aux données de l'alimentation en électricité indiquées sur l'étiquette signalétique du produit.
- Vérifiez régulièrement l'état de la fiche de secteur et du cordon d'alimentation afin de détecter tout dommage éventuel. Si le cordon d'alimentation est endommagé, celui-ci doit être remplacé soit par le fabricant ou son service après-vente ou soit par un personnel qualifié afin d'éviter tout danger.

- Protégez le cordon d'alimentation contre tout dommage. Ne le faites pas passer sur des bords tranchants et assurez-vous de ne pas le coincer ou le plier. Conservez le cordon d'alimentation hors de la portée de surfaces chaudes ainsi que des feux et flammes.
- L'installation d'un dispositif différentiel résiduel (DDR) est recommandé comme protection supplémentaire avec un courant de déclenchement d'un maximum de 30 mA dans le circuit électrique de la salle de bains. Demandez des conseils à votre électricien.
- L'utilisation de rallonge électrique n'est pas recommandée. Si l'utilisation d'une rallonge électrique s'avérait nécessaire, elle doit être compatible à une puissance électrique d'au moins 10 A. Posez les câbles électriques en toute sécurité afin que personne ne puisse trébucher dessus et que rien ne puisse être endommagé.

Fonctionnement



AVERTISSEMENT !

Risque d'électrocution !

N'utilisez pas ce produit près d'une baignoire, d'une douche, d'un lavabo ou de tout autre récipient contenant de l'eau.

- Débranchez toujours le produit de l'alimentation électrique après utilisation ou lorsqu'il est laissé sans surveillance.
- Le produit ne doit pas être utilisé s'il est tombé et présente des signes visibles de détériorations.
- Ne mettez pas le produit en marche si vous avez les mains humides ou si vous vous tenez sur un sol humide. Ne touchez jamais la fiche de secteur avec les mains mouillées ou humides.
- Ne débranchez jamais la fiche de secteur en tirant sur le cordon d'alimentation branché sur la prise de courant. N'enroulez pas le cordon d'alimentation autour du produit.

- Protégez le produit, le cordon d'alimentation et la fiche de secteur contre la poussière, le rayonnement solaire direct, les projections et l'égouttement d'eau.
- Éteignez toujours le produit, avant de
 - remplacer les accessoires,
 - nettoyer le produit,
 - débrancher le produit de l'alimentation électrique.
- Si le produit est utilisé dans une salle de bains, débranchez-le du réseau électrique après l'utilisation, car la présence d'eau constitue un danger même si le produit est éteint.

⚠ PRUDENCE ! Risque de brûlures ! Conservez le produit hors de la portée des jeunes enfants, en particulier durant son utilisation et son refroidissement.

- Placez toujours le produit sur une surface résistante à la chaleur, stable et plane.
- Ne touchez pas d'objets chauds, de flamme, d'endroits ou de bords tranchants avec le gant à coiffer. Un usage non conforme peut provoquer des blessures.

- N'utilisez pas le produit à l'extérieur.
- Les personnes portant un stimulateur cardiaque doivent consulter leur médecin sur les risques potentiels liés à l'utilisation de ce produit avant de l'utiliser.
- Ne placez jamais le produit à proximité directe de sources de chaleur. Ne laissez pas le cordon d'alimentation toucher le fer à boucler.
- N'utilisez pas ou ne rangez pas le produit dans un environnement humide et ne l'exposez pas à une quelconque humidité.

⚠ AVERTISSEMENT ! Risque de blessures ! Avant le nettoyage, laissez le produit complètement refroidir.

● Avant la première utilisation

- Enlevez tous les matériaux d'emballage. Vérifiez que toutes les pièces sont présentes.

ⓘ REMARQUE : Ce produit peut dégager une odeur lors de la première utilisation. Cela est dû à des résidus de fabrication ou de transport qui disparaîtront rapidement.

● Fonctionnement

⚠ AVERTISSEMENT ! Risque de brûlures ! Ne touchez pas le fer à boucler conique **8** lorsque vous portez le gant de coiffure **1**. Un usage non conforme peut provoquer des blessures.

- Placez le produit sur une surface plane et résistante à la chaleur, loin de tout autre objet.
- Enfilez le gant à coiffer [1] sur votre main pour vous coiffer.
- Branchez la fiche de secteur [5] sur une prise de courant compatible.
- Allumez le produit en plaçant l'interrupteur marche/arrêt I/O [2] sur la position I. Le voyant de fonctionnement [6] clignote en rouge, indiquant que le produit est en train de chauffer.
- Dès que la température réglée est atteinte, le voyant de fonctionnement [6] reste allumé en rouge.
- Enroulez la mèche de cheveux sur le fer à boucler conique [8] jusqu'à env. 5 cm au-dessus du cuir chevelu. Ne touchez pas votre cuir chevelu durant cette opération. Maintenez la mèche de cheveux en position autour du fer à boucler conique [8] pendant env. 5-8 secondes (selon le type de cheveux).
Attendez que vos cheveux refroidissent avant de les brosser ou peigner. Sinon, le résultat peut ne pas être satisfaisant.
Si nécessaire, répétez les étapes précédentes jusqu'à ce que vous obteniez un résultat satisfaisant.
- Lorsque vous avez terminé le coiffage ou lorsque le produit n'est plus utilisé, placez immédiatement l'interrupteur marche/arrêt I/O [2] sur la position 0. Le voyant de fonctionnement [6] s'éteint.

- Débranchez la fiche secteur [5] de la prise de courant. Laissez le produit complètement refroidir à un endroit bien aéré.

❗ REMARQUES :

- Le fer à boucler conique [8] devient très chaud. Ne touchez pas au fer à boucler conique [8] lorsque que le produit est allumé. Ne tenez le produit que par sa poignée [3].
- Assurez-vous que le produit est hors de la portée des jeunes enfants et des animaux domestiques après l'utilisation.
- Les cheveux doivent être propres, secs et sans produits de coiffage. Cela exclut les produits spéciaux conçus pour former des boucles.
- Peignez bien vos cheveux, avant de commencer le bouclage.
- Utilisez le produit dans une pièce bien aérée.

● Fonction de coupure automatique

- Le produit est équipé d'une fonction de coupure automatique. Après env. 30 minutes de fonctionnement, le produit s'éteint automatiquement.
- Pour continuer à utiliser le produit, éteignez-le et attendez 1 seconde avant de le rallumer.
- La fonction de coupure automatique ne remplace pas la mise à l'arrêt conforme du produit.

● Dépannage

| Erreur | Cause possible | Action |
|----------------------------------|--|--|
| Le produit ne fonctionne pas. | La fiche de secteur [5] n'est pas branchée sur une prise de courant. | Branchez la fiche de secteur [5] sur une prise de courant. |
| | La prise de courant est défectueuse. | Essayez le branchement sur une autre prise. |
| Les cheveux ne sont pas bouclés. | Le produit n'est pas encore chaud. | Attendez un moment, jusqu'à ce que le produit soit chaud. |

● Nettoyage et entretien

⚠ **DANGER ! Risque d'électrocution !**

Avant tout nettoyage, éteignez toujours le produit et débranchez la fiche de secteur 5 de la prise de courant.

⚠ **DANGER ! Risque de brûlures !** Ne nettoyez pas le produit immédiatement après son utilisation. Laissez d'abord le produit refroidir.

⚠ **AVERTISSEMENT !** Ne plongez jamais les pièces électriques du produit dans de l'eau ou d'autres liquides. Ne maintenez jamais le produit sous l'eau courante.

⚠ **PRUDENCE !** N'utilisez pas de produits de nettoyage corrosifs ou récurants ou de matériaux caustiques ou abrasifs pour nettoyer le produit.

⚠ **ATTENTION !** N'utilisez pas de produits de nettoyage en aérosol ou d'autres agents de nettoyage agressifs, car ils pourraient causer des taches, des traînées ou un voile sur la surface.

- Nettoyez le produit à l'aide d'un chiffon légèrement humide. En cas de salissures tenaces, essuyez le chiffon avec un peu de produit de nettoyage.
- Séchez ensuite bien toutes les pièces.

● Rangement

- Conservez le produit dans un endroit frais et sec, protégé contre l'humidité et hors de la portée des enfants.
- Rangez le produit dans son emballage d'origine lorsque vous ne l'utilisez pas.
- Le produit peut également être accroché quelque part grâce à son œillet d'accrochage 4.

● Mise au rebut

L'emballage se compose de matières recyclables pouvant être mises au rebut dans les déchetteries locales.



Veillez respecter l'identification des matériaux d'emballage pour le tri sélectif, ils sont identifiés avec des abbréviations (a) et des chiffres (b) ayant la signification suivante : 1-7 : plastiques/20-22 : papiers et cartons/80-98 : matériaux composite.

Produit :

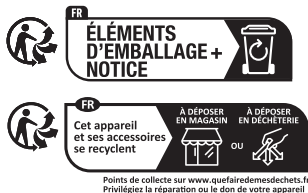

Le produit et les matériaux d'emballage sont recyclables et relèvent de la responsabilité élargie du producteur.

Éliminez-les séparément, en suivant l'Info-tri illustrée, dans l'intérêt d'un meilleur traitement des déchets.

Le logo Triman n'est valable qu'en France.



Votre mairie ou votre municipalité vous renseigneront sur les possibilités de mise au rebut des produits usagés.



Afin de contribuer à la protection de l'environnement, veuillez ne pas jeter votre produit usagé dans les ordures ménagères, mais éliminez-le de manière appropriée. Pour obtenir des renseignements concernant les points de collecte et leurs horaires d'ouverture, vous pouvez contacter votre municipalité.

● Garantie

Article L217-16 du Code de la consommation

Lorsque l'acheteur demande au vendeur, pendant le cours de la garantie commerciale qui lui a été consentie lors de l'acquisition ou de la réparation d'un bien meuble, une remise en état couverte par la garantie, toute période d'immobilisation d'au moins sept jours vient s'ajouter à la durée de la garantie qui restait à courir. Cette période court à compter de la demande d'intervention de l'acheteur ou de la mise à disposition pour réparation du bien en cause, si cette mise à disposition est postérieure à la demande d'intervention.

Indépendamment de la garantie commerciale souscrite, le vendeur reste tenu des défauts de conformité du bien et des vices rédhibitoires dans les conditions prévues aux articles L217-4 à L217-13 du Code de la consommation et aux articles 1641 à 1648 et 2232 du Code Civil.

Article L217-4 du Code de la consommation

Le vendeur livre un bien conforme au contrat et répond des défauts de conformité existant lors de la délivrance.

Il répond également des défauts de conformité résultant de l'emballage, des instructions de montage ou de l'installation lorsque celle-ci a été mise à sa charge par le contrat ou a été réalisée sous sa responsabilité.

Article L217-5 du Code de la consommation

Le bien est conforme au contrat :

- 1° S'il est propre à l'usage habituellement attendu d'un bien semblable et, le cas échéant :
 - s'il correspond à la description donnée par le vendeur et posséder les qualités que celui-ci a présentées à l'acheteur sous forme d'échantillon ou de modèle ;

- s'il présente les qualités qu'un acheteur peut légitimement attendre eu égard aux déclarations publiques faites par le vendeur, par le producteur ou par son représentant, notamment dans la publicité ou l'étiquetage ;

- 2° Ou s'il présente les caractéristiques définies d'un commun accord par les parties ou être propre à tout usage spécial recherché par l'acheteur, porté à la connaissance du vendeur et que ce dernier a accepté.

Article L217-12 du Code de la consommation

L'action résultant du défaut de conformité se prescrit par deux ans à compter de la délivrance du bien.

Article 1641 du Code civil

Le vendeur est tenu de la garantie à raison des défauts cachés de la chose vendue qui la rendent impropre à l'usage auquel on la destine, ou qui diminuent tellement cet usage que l'acheteur ne l'aurait pas acquise, ou n'en aurait donné qu'un moindre prix, s'il les avait connus.

Article 1648 1er alinéa du Code civil

L'action résultant des vices rédhibitoires doit être intentée par l'acquéreur dans un délai de deux ans à compter de la découverte du vice.

Les pièces détachées indispensables à l'utilisation du produit sont disponibles pendant la durée de la garantie du produit.

Le produit a été fabriqué avec soin selon des critères de qualité stricts et contrôlé consciencieusement avant sa livraison. En cas de défaut de matériel ou de fabrication, vous avez des droits légaux vis-à-vis du vendeur du produit. Vos droits légaux ne sont en aucun cas limités par notre garantie mentionnée ci-dessous.

La garantie de ce produit est de 3 ans à partir de la date d'achat. La période de garantie débute à la date d'achat. Conservez le ticket de caisse original dans un endroit sûr, car ce document est nécessaire comme preuve d'achat.

Tout dommage ou défaut déjà présent au moment de l'achat doit être signalé immédiatement après le déballage du produit.

Si le produit présente un défaut de matériel ou de fabrication dans les 3 ans suivant la date d'achat, nous le réparerons ou le remplacerons – selon notre choix – gratuitement pour vous. La période de garantie n'est pas prolongée par un recours à la garantie accordé. Ceci s'applique également aux pièces remplacées et réparées.

La garantie prend fin si le produit a été endommagé, s'il a été utilisé ou entretenu de manière incorrecte.

La garantie couvre les défauts de matériel et de fabrication. Cette garantie ne couvre pas les pièces du produit qui sont soumises à une usure normale et qui sont donc considérées comme des pièces d'usure (par ex. piles, accus, tuyaux, cartouches d'encre), ni les dommages aux pièces cassables, par ex. les interrupteurs ou les pièces en verre.

● Faire valoir sa garantie

Pour garantir la rapidité d'exécution de la procédure de garantie, veuillez respecter les indications suivantes :

Veuillez conserver le ticket de caisse et la référence du produit (IAN 437885_2304) à titre de preuve d'achat pour toute demande.

Le numéro de référence de l'article est indiqué sur la plaque d'identification, gravé sur la page de titre de votre manuel (en bas à gauche) ou sur un autocollant apposé sur la face arrière ou inférieure du produit.

En cas de dysfonctionnement du produit, ou de tout autre défaut, contactez en premier lieu le service après-vente par téléphone ou par e-mail aux coordonnées indiquées ci-dessous.

Vous pouvez alors envoyer franco de port tout produit considéré comme défectueux au service clientèle indiqué, accompagné de la preuve d'achat (ticket de caisse) et d'une description écrite du défaut avec mention de sa date d'apparition.

● Service après-vente

Service après-vente France

Tél.: 0800904879

E-Mail: owim@lidl.fr

Service après-vente Belgique

Tél.: 080071011

Tél.: 80023970 (Luxembourg)



E-Mail: owim@lidl.be



| | | |
|---|--------|----|
| Gebruikte waarschuwingen en symbolen | Pagina | 33 |
| Inleiding | Pagina | 33 |
| Beoogd gebruik | Pagina | 33 |
| Leveringsomvang | Pagina | 34 |
| Onderdelenbeschrijving | Pagina | 34 |
| Technische gegevens | Pagina | 34 |
| Veiligheidstips | Pagina | 34 |
| Voor het eerste gebruik | Pagina | 37 |
| Bediening | Pagina | 37 |
| Automatische uitschakelfunctie | Pagina | 38 |
| Probleemoplossing | Pagina | 38 |
| Schoonmaken en onderhoud | Pagina | 38 |
| Opbergen | Pagina | 39 |
| Afvoer | Pagina | 39 |
| Garantie | Pagina | 39 |
| Afwikkeling in geval van garantie | Pagina | 40 |
| Service | Pagina | 40 |

Gebruikte waarschuwingen en symbolen

In deze gebruiksaanwijzing en op de verpakking worden de volgende waarschuwingen gebruikt:

| | | |
|---|--|--|
|  | <p>GEVAAR! Dit symbool met de aanduiding "Gevaar" duidt op een groot risico op gevaar dat, indien niet vermeden, zware verwondingen of de dood tot gevolg kan hebben.</p> |  Wisselstroom/-spanning |
| | | <p>Hz Hertz (netfrequentie)</p> |
| | | <p>W Watt</p> |
|  | <p>WAARSCHUWING! Dit symbool met de aanduiding "Waarschuwing" betekent een middelmatig risico op gevaar dat, indien niet vermeden, zware verwondingen of de dood tot gevolg kan hebben.</p> |  Symbool voor een product uit de beschermingsklasse II |
|  | <p>VOORZICHTIG! Dit symbool met de aanduiding "Voorzichtig" duidt op een klein risico op gevaar dat, indien niet vermeden, kan leiden tot kleine of middelgrote verwondingen.</p> |  Gebruik het product niet in de nabijheid van badkuipen, douches, wastafels of andere objecten waar water in zit. |
|  | <p>OPGELET! Dit symbool met de aanduiding "Opgelet" geeft aan dat er mogelijk gevaar bestaat op materiële schade.</p> |  Lees de gebruiksaanwijzing goed door, in het bijzonder de veiligheidsinstructies. |
|  | <p>TIP: Dit symbool met de aanduiding "Tip" duidt op verdere nuttige informatie.</p> |  Gebruik het product alleen binnenshuis. |
|  | <p>Het CE-teken bevestigt dat het product voldoet aan de betreffende EU-richtlijnen.</p> | |

CONISCHE KRULTANG

● Inleiding

Hartelijk gefeliciteerd met de aankoop van uw nieuwe product. U heeft voor een hoogwaardig product gekozen. De gebruiksaanwijzing is een deel van het product. Deze bevat belangrijke aanwijzingen voor veiligheid, gebruik en verwijdering. Maakt U zich voor de ingebruikname van het product met alle bedienings- en veiligheidsvoorschriften vertrouwd. Gebruik het product alleen zoals beschreven en voor de aangegeven toepassingsgebieden. Overhandig alle documenten bij doorgifte van het product aan derden.

● Beoogd gebruik

- Dit product is bestemd voor het stylen van mensenhaar.
- Het product mag niet gebruikt worden voor kunsthaar of haar van dieren. Gebruik het product niet voor andere doeleinden.
- Dit product is uitsluitend voor huishoudelijk gebruik. Het product is niet bestemd voor commercieel gebruik.
- De fabrikant aanvaardt geen aansprakelijkheid voor schade als gevolg van ondeskundig gebruik.

● Leveringsomvang

Controleer na het uitpakken van het product of de levering volledig is en alle onderdelen in goede staat verkeren. Verwijder vóór gebruik al het verpakkingsmateriaal.

- 1 Conische krultang
- 1 Styling-handschoen
- 1 Gebruiksaanwijzing

● Onderdelenbeschrijving

- 1 Styling-handschoen
- 2 Aan/uit-schakelaar **I/O**
- 3 Greep
- 4 Ophangoog
- 5 Aansluitsnoer met netstekker
- 6 Controlelampje
- 7 Standvoet
- 8 Conische krultang

● Technische gegevens

| | |
|-----------------------|-------------------------|
| Nominale spanning: | 100-240 V~, 50-60 Hz |
| Opgenomen vermogen: | 34 W |
| Beschermingsklasse: | II |
| Temperatuur krultang: | ca. 180 °C |



Veiligheidstips

**ZORG ERVOOR DAT U,
VOORDAT U HET PRODUCT
VOOR HET EERST GEBRUIKT,
VERTROUWD BENT MET
ALLE VEILIGHEIDS- EN
BEDIENINGSAANWIJZINGEN!
ALS U DIT PRODUCT
AAN IEMAND ANDERS
DOORGEEFT, GEEF DAN OOK
ALLE DOCUMENTATIE MEE!**

In geval van schade als gevolg van het niet naleven van deze gebruiksaanwijzing vervalt uw aanspraak op garantie! Wij aanvaarden geen aansprakelijkheid voor gevogschade! Er wordt geen aansprakelijkheid aanvaard voor materiële schade of persoonlijk letsel, dat ontstaat als gevolg van ondeskundig gebruik of het niet opvolgen van de veiligheidsaanwijzingen!

Kinderen en personen met beperkingen

**⚠ WAARSCHUWING!
LEVENSGEVAAR EN
KANS OP ONGEVALLLEN
VOOR PEUTERS EN
KINDEREN!**

Laat kinderen nooit zonder toezicht achter met het verpakkingsmateriaal. Het verpakkingsmateriaal vormt een verstikkingsgevaar. Kinderen onderschatten vaak de daaraan verbonden gevaren. Houd kinderen altijd uit de buurt van verpakkingsmateriaal.

- Dit product mag door kinderen vanaf 8 jaar alsmede door personen met verminderde fysieke, sensorische of geestelijke vermogens of gebrek aan ervaring en kennis alleen gebruikt worden als ze onder supervisie staan of geïnstrueerd zijn wat betreft veilig gebruik van het product en begrepen hebben welke gevaren uit dat gebruik voortvloeien.
- Kinderen mogen niet met het product spelen.
- Schoonmaken en gebruikersonderhoud mogen niet door kinderen worden uitgevoerd, tenzij ze onder toezicht staan.

Beoogd gebruik

⚠ WAARSCHUWING!

Ondeskundig gebruik kan verwondingen veroorzaken. Gebruik het product uitsluitend zoals aangegeven in deze handleiding.

Elektrische veiligheid

⚠ GEVAAR! Kans op elektrische schokken!

Probeer nooit het product zelf te repareren.

In geval van een storing mogen reparaties alleen door gekwalificeerde vaklieden worden uitgevoerd.

⚠ WAARSCHUWING! Kans op elektrische schokken!

Dompel het product nooit onder in water of andere vloeistoffen. Houd het product nooit onder stromend water.

⚠ WAARSCHUWING! Kans op elektrische schokken!

Gebruik het product nooit als het is beschadigd. Koppel het product los van het elektriciteitsnet en neem contact op met uw verkoper als het beschadigd is.

- Controleer, voordat u het product aansluit op het elektriciteitsnet, of de spanning en de netfrequentie in overeenstemming zijn met de op het typeplaatje aangegeven informatie.
- Controleer de netstekker en het aansluitsnoer regelmatig op beschadigingen. Als het aansluitsnoer beschadigd is, moet dit door de fabrikant, zijn klantendienst of een vergelijkbaar gekwalificeerd persoon vervangen worden om gevaar te vermijden.

- Zorg ervoor dat het aansluitsnoer niet beschadigd wordt. Laat het niet over scherpe randen hangen en plet of buig het niet. Houd het aansluitsnoer uit de buurt van hete oppervlakken en open vuur.
- Als extra veiligheidsmaatregel wordt aanbevolen een aardlekschakelaar (ALS) met een lekstroom van niet meer dan 30 mA in de stroomkring van de badkamer op te nemen. Vraag uw installateur om advies.
- Gebruik van verlengsnoeren wordt afgeraden. Mocht gebruik van een verlengsnoer nodig zijn, dan moet dit minimaal geschikt zijn voor een stroomsterkte van 10 A. Leg de snoeren zo dat niemand erover kan struikelen en niets beschadigd kan worden.
- Koppel het altijd product los van het elektriciteitsnet na gebruik en als onbeheerd is.
- Het product mag niet worden gebruikt als het gevallen is en zichtbaar beschadigd is.
- Schakel het product nooit in met vochtige handen of als u op een nat oppervlak staat. Pak de netstekker nooit met vochtige of natte handen vast.
- Trek de netstekker nooit aan het aansluitsnoer uit het stopcontact. Wikkel het aansluitsnoer niet om het product.
- Bescherm het product, het aansluitsnoer en de netstekker tegen stof, direct zonlicht, waterdruppels en opspattend water.
- Schakel het product altijd uit voordat u
 - Hulpstukken verwisselt,
 - Het product schoonmaakt,
 - Het product van het elektriciteitsnet loskoppelt.

Bediening



WAARSCHUWING!

Kans op elektrische schokken!

Gebruik het product niet in de nabijheid van badkuipen, douches, wastafels of andere objecten waar water in zit.

- Als het product in de badkamer wordt gebruikt, trek dan na gebruik de netstekker uit het stopcontact omdat de aanwezigheid van water gevaarlijk kan zijn, zelfs als het product uit is geschakeld.

⚠ VOORZICHTIG! Kans op verbrandingen! Houd het product buiten het bereik van kleine kinderen, in het bijzonder tijdens het gebruik en bij het afkoelen.

- Plaats het product op een oppervlak dat hittebestendig, stabiel en vlak oppervlak.
- Raak met de stylinghandschoen geen hete voorwerpen, vuur, scherpe punten of randen aan. Onjuist gebruik kan leiden tot verwondingen.
- Gebruik het product nooit buitenshuis.
- Personen met een pacemaker moeten, voordat ze het product gebruiken, hun arts consulteren over de mogelijke gebruiksrisico's van dit product.
- Zet het product nooit neer in de nabijheid van warmtebronnen. Laat het elektrische snoer niet in contact komen met de hete krultang.
- Gebruik het product niet in een vochtige omgeving, berg het daarin ook niet op en stel het evenmin bloot aan een vochtige omstandigheden.

⚠ WAARSCHUWING! Verwondingsgevaar! Laat het product volledig afkoelen voordat u het schoon gaat maken.

● Voor het eerste gebruik

- Pak het product helemaal uit. Controleer of alle onderdelen aanwezig zijn.
- ① **TIP:** Als u dit apparaat voor het eerst gebruikt, kan er een lichte geur vrijkomen. Het gaat hierbij om productie- en transportresten, die snel verdwijnen.

● Bediening

⚠ WAARSCHUWING! Kans op verbrandingen! Raak de conische krultang **8** niet aan wanneer u de stylinghandschoen **1** draagt. Onjuist gebruik kan leiden tot verwondingen.

- Plaats het product op een warmtebestendig, vlak oppervlak en uit de buurt van andere voorwerpen.
- Trek de stylinghandschoen **1** aan waarmee u uw haar stylt.
- Steek de netstekker **5** in een daarvoor geschikt stopcontact.
- Schakel het product in door de aan/uitschakelaar **I/O 2** in stand **I** te zetten. Het controlelampje **6** knippert rood en geeft daarmee aan dat het product opwarmt.
- Zodra de ingestelde temperatuur bereikt is, brandt het controlelampje **6** continu rood.
- Wikkel de haarstreng tot ca. 5 cm vanaf uw hoofdhaar om de krultang **8**. Raak daarbij uw hoofdhaar niet aan. Houd de haarstreng ca. 5-8 seconden lang (afhankelijk van het type haar) om de conische krultang **8** in positie. Wacht tot het haar afgekoeld is voordat u het borstelt of kamt. Anders kan het resultaat tegenvallen.

Indien nodig herhaalt u de voorgaande stappen totdat u een bevredigend resultaat heeft gekregen.

- Als u met het stylen klaar bent of wanneer het product niet meer gebruikt wordt, zet de aan/uitschakelaar I/O **2** dan onmiddellijk op stand **0**. Het controlelampje **6** dooft.
- Trek de netstekker **5** uit het stopcontact. Laat het product in een goed geventileerde ruimte volledig afkoelen.

TIPS:

- De conische krultang **8** wordt zeer heet. Raak de conische krultang **8** nooit aan als het product ingeschakeld is. Houd het product altijd aan de greep **3** vast.
- Zorg ervoor dat het product zich na gebruik buiten het bereik bevindt van kleine kinderen en huisdieren.

- Het haar moet schoon en droog zijn en er mogen geen stylingsproducten inzitten. Dit sluit speciale producten uit die voor het draaien van krullen ontworpen zijn.
- Kam de haren goed voordat u krullen gaat draaien.
- Gebruik het product in een goed geventileerde ruimte.

● **Automatische uitschakelfunctie**

- Het product beschikt over een automatische uitschakelfunctie. Na ca. 30 minuten schakelt het product zichzelf automatisch uit.
- Als u het product wilt blijven gebruiken, schakelt u het uit en wacht u 1 seconde voordat u het weer inschakelt.
- De automatische uitschakelfunctie is geen vervanging voor het correct uitschakelen van het product.

● **Probleemoplossing**

| Fout | Mogelijke oorzaak | Handeling |
|-------------------------------|---|--|
| Het product werkt niet. | De netstekker 5 zit niet in het stopcontact. | Steek de netstekker 5 in een stopcontact. |
| | Het stopcontact is defect. | Probeer een ander stopcontact. |
| De haren worden niet gekruld. | Het product is nog niet warm. | Wacht even totdat het product opgewarmd is. |

● **Schoonmaken en onderhoud**

⚠ GEVAAR! Kans op elektrische schokken! Zet het product, voordat u het schoon gaat maken, altijd uit en trek de netstekker **5** uit het stopcontact.

⚠ GEVAAR! Kans op verbrandingen! Maak het product niet schoon direct nadat u het hebt gebruikt. Laat het product eerst afkoelen.

⚠ WAARSCHUWING! Dompel de elektrische onderdelen van het product nooit onder in water of andere vloeistoffen. Houd het product nooit onder stromend water.

⚠ VOORZICHTIG! Gebruik geen bijtend of schurend schoonmaakmiddel of ander materiaal met deze eigenschappen om het product schoon te maken.

⚠ OPGELET! Gebruik geen schoonmaaksprays en andere agressieve schoonmaakmiddelen omdat deze vlekken, strepen of doffe plekken op het oppervlak kunnen veroorzaken.

- Maak het apparaat schoon met een enigszins vochtig doekje. Bij hardnekkige verontreinigingen veegt u deze weg met een mild schoonmaakmiddel op een doek.
- Droog alle onderdelen grondig af.

● Opbergen

- Berg het product op een droge, koele plaats op, zodat het beschermd is tegen vocht en het zich buiten bereik van kinderen bevindt.
- Bewaar het product in de oorspronkelijke verpakking wanneer het niet gebruikt wordt.
- In plaats daarvan kan het product ook aan het ophangoog  opgehangen worden.

● Afvoer

De verpakking bestaat uit milieuvriendelijke grondstoffen die u via de plaatselijke recyclingcontainers kunt afvoeren.



Neem de aanduiding van de verpakkingsmaterialen voor de afvalscheiding in acht. Deze zijn gemarkeerd met de afkortingen (a) en een cijfers (b) met de volgende betekenis: 1-7: kunststoffen/20-22: papier en vezelplaten/80-98: composietmaterialen.

Product:



Points de collecte sur www.quefairendemesdechets.fr
Privilégiez la réparation ou le don de votre appareil !

Het product, en de verpakkingsmaterialen kunnen worden gerecycled en zijn onderhevig aan een uitgebreide verantwoordelijkheid van de fabrikant.

Gooi ze apart weg, overeenkomstig de aangegeven Info-tri (informatie over afvalscheiding), voor een beter afvalbeheer.

Het Triman-logo geldt alleen voor Frankrijk.



Informatie over de mogelijkheden om het uitgediende product na gebruik te verwijderen, verstrekt uw gemeentelijke overheid.



Gooi het afgedankte product omwille van het milieu niet weg via het huisvuil, maar geef het af bij het daarvoor bestemde depot of het gemeentelijke milieupark. Over afgifteplaatsen en hun openingstijden kunt u zich bij uw aangewezen instantie informeren.

● Garantie

Het product is volgens strenge kwaliteitsrichtlijnen geproduceerd en voor levering zorgvuldig getest. In geval van materiaal- of fabricageschade hebt u wettelijke rechten jegens de verkoper van het product. Uw wettelijke rechten worden op geen enkele wijze door de hieronder genoemde garantie beperkt.

De garantie voor dit product bedraagt 3 jaar vanaf de dag van aankoop. De garantietermijn start op de dag van aankoop. Bewaar de originele koopbon op een veilige plek, omdat dit document nodig is als bewijs van aankoop.

Alle schade of gebreken die reeds op het tijdstip van aankoop voorhanden zijn, moeten direct na het uitpakken van het product worden gemeld.

Mocht het product binnen 3 jaar na de dag van aankoop een materiaal- of fabricagefout vertonen, zullen wij het - naar onze keuze - gratis voor u repareren of vervangen. De garantietermijn wordt door een toegekende garantieclaim niet verlengd. Dat geldt ook voor vervangen en gerepareerde onderdelen.

Deze garantie komt te vervallen als het product beschadigd wordt of niet correct gebruikt of onderhouden wordt.

De garantie dekt materiaal- en fabricagefouten. Deze garantie dekt geen productonderdelen die aan normale slijtage blootstaan, en daardoor als slijtende onderdelen gelden (bijvoorbeeld batterijen, accu's, slangen, kleurpatronen), noch schade aan breekbare onderdelen, zoals schakelaars of glazen onderdelen.

● Afwikkeling in geval van garantie

Om een snelle afhandeling van uw reclamatie te waarborgen dient u de volgende instructies in acht te nemen:

Houd bij alle vragen alstublieft de kassabon en het artikelnummer (IAN 437885_2304) als bewijs van aankoop bij de hand.

Het artikelnummer vindt u op de typeplaat, ingegraveerd, op het titelblad van uw handleiding (linksonder) of als sticker op de achter- of onderzijde.

Wanneer er storingen in de werking of andere gebreken optreden, dient u eerst telefonisch of per e-mail contact met de onderstaande serviceafdeling op te nemen.

Een als defect geregistreerd product kunt u dan samen met uw aankoopbewijs (kassabon) en vermelding van de concrete schade alsmede het tijdstip van optreden voor u franco aan het u meegedeelde servicepunt verzenden.

● Service

Service Nederland

Tel.: 08000225537

E-Mail: owim@lidl.nl

Service België

Tel.: 080071011

Tel.: 80023970 (Luxemburg)











E-Mail: owim@lidl.be



| | | |
|--|--------|----|
| Używane ostrzeżenia i symbole | Strona | 42 |
| Wstęp | Strona | 42 |
| Użytkowanie zgodne z przeznaczeniem | Strona | 42 |
| Zakres dostawy | Strona | 43 |
| Opis części | Strona | 43 |
| Dane techniczne | Strona | 43 |
| Instrukcje bezpieczeństwa | Strona | 43 |
| Przed pierwszym użyciem | Strona | 46 |
| Obsługa | Strona | 46 |
| Funkcja automatycznego wyłączenia | Strona | 47 |
| Usuwanie usterek | Strona | 47 |
| Czyszczenie i konserwacja | Strona | 47 |
| Przechowywanie | Strona | 48 |
| Utylizacja | Strona | 48 |
| Gwarancja | Strona | 48 |
| Sposób postępowania w przypadku naprawy gwarancyjnej | Strona | 49 |
| Serwis | Strona | 49 |

Używane ostrzeżenia i symbole

W tej instrukcji i na opakowaniu używane są poniższe ostrzeżenia:

| | | |
|---|---|---|
|  | <p>NIEBEZPIECZEŃSTWO! Ten symbol ze słowem „Niebezpieczeństwo” wskazuje na zagrożenie o wysokim stopniu ryzyka, które, jeśli się go nie uniknie, spowoduje śmierć lub poważne obrażenia.</p> |  Prąd przemienny/napięcie przemienne |
| | | <p>Hz Herc (częstotliwość sieciowa)</p> |
| | | <p>W Wat</p> |
|  | <p>OSTRZEŻENIE! Ten symbol ze słowem „Ostrzeżenie” wskazuje na zagrożenie o średnim stopniu ryzyka, które, jeśli się go nie uniknie, spowoduje śmierć lub poważne obrażenia.</p> |  Symbol dla produktu ze stopniem ochrony II |
|  | <p>OSTROŻNIE! Ten symbol ze słowem „Ostrożnie” wskazuje na zagrożenie o niskim stopniu ryzyka, które, jeśli się go nie uniknie, spowoduje małe lub umiarkowane obrażenia.</p> |  Nie używać produktu w pobliżu wanień, pryszniców, umywalk lub innych pojemników z wodą. |
|  | <p>UWAGA! Ten symbol ze słowem ostrzegawczym „Uwaga” wskazuje na możliwość uszkodzenia mienia.</p> |  Przeczytać uważnie instrukcję obsługi, a w szczególności instrukcję bezpieczeństwa. |
|  | <p>RADA: Ten symbol ze słowem „Rada” zawiera dalsze użyteczne informacje.</p> |  Produkt używać tylko w pomieszczeniach. |
|  | <p>Znak CE potwierdza zgodność z dyrektywami UE mającymi zastosowanie do produktu.</p> | |

LOKÓWKA STOŻKOWA

● Wstęp

Gratulujemy Państwu zakupu nowego produktu. Tym samym zdecydowali się Państwo na zakup produktu wysokiej jakości. Instrukcja obsługi jest częścią tego produktu. Zawiera ona ważne wskazówki dotyczące bezpieczeństwa, użytkowania i utylizacji. Przed pierwszym użyciem produktu należy zapoznać się ze wszystkimi wskazówkami dotyczącymi obsługi i bezpieczeństwa.

Używać produktu wyłącznie zgodnie z jego poniżej opisanym przeznaczeniem. W przypadku przekazania produktu innej osobie należy dołączyć do niego całą jego dokumentację.

● Użytkowanie zgodne z przeznaczeniem

- Produkt jest przeznaczony do stylizacji włosów ludzkich.
- Produktu nie wolno stosować do sztucznych włosów ani sierści zwierzęcej. Nie używać produktu do żadnych innych celów.

- Produkt może być używany tylko w domu. Nie jest przeznaczony do użytku komercyjnego.
- Producent nie ponosi odpowiedzialności za szkody wynikłe z niewłaściwego użytkowania.

● Zakres dostawy

Po rozpakowaniu produktu należy sprawdzić, czy dostawa jest kompletna i czy wszystkie części są w dobrym stanie. Przed użyciem usunąć wszystkie materiały pakunkowe.

- 1 Stożkowa lokówka
- 1 Rękawica do stylizacji
- 1 Instrukcja obsługi

● Opis części

- 1 Rękawica do stylizacji
- 2 Przełącznik zasilania I/O
- 3 Uchwyt
- 4 Zaczep
- 5 Kabel zasilania z wtyczką sieciową
- 6 Kontrolka zasilania
- 7 Podstawa
- 8 Lokówka stożkowa

● Dane techniczne

| | |
|----------------------|-------------------------|
| Napięcie znamionowe: | 100-240 V~, 50-60 Hz |
| Wejście zasilania: | 34 W |
| Stopień ochrony: | II |
| Temperatura lokówki: | ok. 180 °C |



Instrukcje bezpieczeństwa

PRZED PIERWSZYM UŻYCIEM URZĄDZENIA ZAPOZNAĆ SIĘ ZE WSZYSTKIMI INSTRUKCJAMI O BEZPIECZEŃSTWIE! PRZEKAZUJĄC PRODUKT INNYM OSOBOM, NALEŻY DOŁĄCZYĆ WSZYSTKIE DOKUMENTY!

Uszkodzenia powstałe w wyniku nieprzestrzegania niniejszej instrukcji obsługi nie są objęte gwarancją! Nie ponosimy żadnej odpowiedzialności w przypadku wystąpienia szkód wtórnych! Nie bierzemy odpowiedzialności za uszkodzenia mienia lub obrażenia ciała, powstałe w wyniku niewłaściwego użytkowania lub nieprzestrzegania instrukcji bezpieczeństwa!

Dzieci i osoby z ograniczeniami

**⚠️ OSTRZEŻENIE!
ZAGROŻENIE
WYPADKIEM I
NIEBEZPIECZEŃSTWEM
UTRATY ŻYCIA DLA
NIEMOWLĄT I MAŁYCH
DZIECI!**

Nie zostawiać dzieci bez nadzoru w pobliżu materiałów pakunkowych. Materiały pakunkowe grożą zadławieniem. Dzieci często nie są w stanie ocenić związanych z tym niebezpieczeństw. Zawsze trzymać dzieci z dala od materiałów pakunkowych.

- Produkt ten może być używany przez dzieci w wieku powyżej 8 lat i osób o ograniczonych zdolnościach fizycznych, zmysłowych lub umysłowych lub braku doświadczenia i wiedzy, gdy jest nadzorowany lub pouczony o bezpiecznym użyciu produktu i wynikających z niego niebezpieczeństwach.
- Dzieci nie mogą bawić się produktem.
- Czyszczenie i konserwacja przez użytkownika nie mogą być przeprowadzane przez dzieci pozostawione bez nadzoru.

Używać zgodnie z przeznaczeniem

⚠ OSTRZEŻENIE! Niewłaściwe użytkowanie może doprowadzić do obrażeń ciała. Z produktu należy korzystać wyłącznie zgodnie z niniejszą instrukcją.

Bezpieczeństwo elektryczne

⚠ NIEBEZPIECZEŃSTWO!
Ryzyko porażenia prądem! Nigdy nie próbować samodzielnego naprawiania.

W razie awarii naprawy mogą być wykonywane wyłącznie przez wykwalifikowany personel.

⚠ OSTRZEŻENIE! Ryzyko porażenia prądem! Nie zanurzać produktu w wodzie ani w innych cieczach. Nigdy nie trzymać produktu pod bieżącą wodą.

⚠ OSTRZEŻENIE! Ryzyko porażenia prądem! Nie używać uszkodzonego produktu. Odłączyć produkt od zasilania i skontaktować się ze sprzedawcą, jeśli jest uszkodzony.

- Przed podłączeniem produktu do sieci należy sprawdzić, czy napięcie i częstotliwość sieci odpowiadają parametrom zasilania, podanym na tabliczce znamionowej produktu.
- Regularnie sprawdzać, czy wtyczka sieciowa i kabel zasilania nie są uszkodzone. W celu uniknięcia zagrożeń uszkodzony kabel zasilający musi być wymieniony przez producenta lub jego serwis klientowski lub też osobę posiadającą podobne kwalifikacje.

- Kabel zasilania chronić przed uszkodzeniem. Nie dopuszczać, aby zwisał nad ostrymi krawędziami, był ściśnięty lub zgięty. Kabel zasilania trzymać z dala od gorących powierzchni i otwartego ognia.
- W celu dodatkowej ochrony zaleca się zainstalowanie w obwodzie łazienki wyłącznika różnicowoprądowego (RCD) o prądzie zadziałania nie większym niż 30 mA. O radę pytać doświadczonego instalatora.
- Używanie przedłużaczy nie jest zalecane. W przypadku konieczności użycia przedłużacza należy stosować taki, który jest przystosowany do przepływu prądu o natężeniu co najmniej 10 A. Kable układać w taki sposób, aby nikt nie mógł się potknąć i aby nie można było uszkodzić ich w inny sposób.
- Po użyciu lub pozostawiając produkt bez nadzoru zawsze należy odłączać go od źródła zasilania.
- Produktu nie wolno używać, jeśli upadł i wykazuje widoczne oznaki uszkodzenia.
- Nie używać urządzenia mając mokre ręce lub stojąc na mokrym podłożu. Nie chwytać za wtyczkę sieciową mokrymi lub wilgotnymi rękami.
- Nie odłączać wtyczki sieciowej od gniazdka, ciągnąc za kabel zasilania. Nie owijać kabla zasilania wokół produktu.
- Chronić produkt, kabel zasilający i wtyczkę sieciową przed kurzem, bezpośrednim działaniem promieni słonecznych oraz kapiącą i rozpryskującą się wodą.
- Zawsze wyłączać produkt przed
 - Wymianą akcesoriów,
 - Czyszczeniem produktu,
 - Odłączeniem od źródła zasilania.
- Jeśli produkt jest używany w łazience, należy odłączyć go od sieci po użyciu, ponieważ obecność wody stanowi zagrożenie, nawet jeśli produkt jest wyłączony.

Obsługa



OSTRZEŻENIE! Ryzyko porażenia prądem!

Nie należy używać tego produktu w pobliżu wanien, pryszniców, zlewów lub innych naczyń wypełnionych wodą.

⚠ OSTROŻNIE! Ryzyko poparzenia! Produkt przechowywać poza zasięgiem małych dzieci, zwłaszcza podczas użytkowania i podczas stygnięcia.

- Zawsze umieszczać produkt na żaroodpornej, stabilnej, płaskiej powierzchni.
- Nie dotykać gorących przedmiotów, ognia, ostrych punktów ani krawędzi rękawicą do pielęgnacji. Niewłaściwe użycie może spowodować obrażenia.
- Nie używać produktu na zewnątrz.
- Przed użyciem produktu osoby z rozrusznikiem serca powinny skonsultować się z lekarzem w sprawie potencjalnych zagrożeń związanych ze stosowaniem tego produktu.
- Nigdy nie umieszczać produktu w pobliżu źródeł ciepła. Nie pozwalać, aby kabel zasilania dotykał rozgrzanej lokówki.
- Nie używać, nie przechowywać ani nie zostawiać produktu w wilgotnym środowisku.

⚠ OSTRZEŻENIE! Ryzyko zranienia! Przed czyszczeniem pozwolić produktowi całkowicie ostygnąć.

● **Przed pierwszym użyciem**

- Usunąć opakowanie. Upewnić się, że wszystkie elementy są dostępne.
- ❗ **RADA:** Ten produkt może wydzielać nieprzyjemny zapach podczas pierwszego użycia. Są to pozostałości produkcji lub transportu, które szybko ustąpią.

● **Obsługa**

⚠ OSTRZEŻENIE! Ryzyko poparzenia!

- Nie dotykać lokówki stożkowej [8] podczas noszenia rękawicy do stylizacji [1]. Niewłaściwe użycie może spowodować obrażenia.
- Produkt położyć na odpornej na ciepło, płaskiej powierzchni z dala od innych przedmiotów.
 - Rękawicę do stylizacji [1] naciągnąć na dłoń, która będzie używana do stylizacji włosów.
 - Wtyczkę sieciową [5] podłączyć do gniazdka sieciowego.
 - Włączyć produkt, przesuwając przetącznik zasilania I/O [2] na pozycję I. Wskaźnik zasilania [6] zacznie migać kolorem czerwonym wskazując, że produkt się nagrzewa.
 - Po osiągnięciu ustawionej temperatury wskaźnik zasilania [6] zacznie świecić światłem ciągłym w kolorze czerwonym.
 - Pasma włosów nawinąć na lokówkę stożkową [8] do ok. 5 cm nad skórą głowy. Nie dotykając w tym czasie skóry głowy (rys. B).
Pasma włosów trzymać nawinięte na lokówkę stożkową [8] przez około 5–8 sekund (w zależności od rodzaju włosów).

Przed szczotkowaniem lub czesaniem poczekać, aż włosy ostygną. W przeciwnym razie wynik może nie być zadowalający. Jeśli to konieczne, powtórzyć poprzednie kroki, aż do uzyskania zadowalającego wyniku.

- Po zakończeniu stylizacji lub gdy produkt nie jest już używany, przełącznik zasilania I/O [2] natychmiast przesunąć w położenie 0. Kontrolka zasilania [6] zgaśnie.

- Wtyczkę sieciową [5] wyjąć z gniazdka sieciowego. Produkt zostawiać do całkowitego ostygnięcia w dobrze wentylowanym miejscu.

i RADY:

- Lokówka stożkowa [8] bardzo się nagrzewa. Nie dotykać lokówki stożkowej [8], gdy produkt jest włączony. Produkt zawsze trzymać za uchwyt [3].
- Upewnić się, że produkt po użyciu będzie poza zasięgiem małych dzieci i zwierząt.

- Włosy muszą być czyste, suche i wolne od produktów do stylizacji. Nie obejmuje to specjalnych produktów przeznaczonych do skręcania loków.
- Przed skręcaniem loków dokładnie rozczesać włosy.
- Produktu używać w dobrze wentylowanym miejscu.

● **Funkcja automatycznego wyłączenia**

- Produkt jest wyposażony w funkcję automatycznego wyłączenia. Produkt wyłącza się automatycznie po ok. 30 minutach.
- Aby kontynuować korzystanie z produktu, wyłączyć go i odczekać 1 sekundę przed ponownym włączeniem.
- Funkcja automatycznego wyłączenia nie zastępuje prawidłowego wyłączenia produktu.

● **Usuwanie usterek**

| Błąd | Możliwa przyczyna | Działanie |
|------------------------|---|---|
| Produkt nie działa. | Wtyczka sieciowa [5] nie jest podłączona do gniazdka. | Wtyczkę sieciową [5] włożyć do odpowiedniego gniazdka sieciowego. |
| | Gniazdko sieciowe jest uszkodzone. | Spróbować użyć innego gniazdka sieciowego. |
| Włosy nie są skręcone. | Produkt jeszcze się nie nagrzał. | Poczekać chwilę, aż produkt się nagrzeje. |

● **Czyszczenie i konserwacja**

⚠ NIEBEZPIECZEŃSTWO! Ryzyko porażenia prądem! Przed czyszczeniem zawsze wyłączać produkt i wyciągać wtyczkę sieciową [5] z gniazdka sieciowego.

⚠ NIEBEZPIECZEŃSTWO! Ryzyko poparzenia! Nie czyścić produktu bezpośrednio po użyciu. Najpierw pozwolić produktowi całkowicie ostygnąć.

⚠ OSTRZEŻENIE! Nie zanurzać części elektrycznych produktu w wodzie lub innych płynach. Nigdy nie trzymać produktu pod bieżącą wodą.

⚠ OSTROŻNIE! Do czyszczenia produktu nie używać żrących ani ściernych środków czyszczących lub materiałów.

⚠ UWAGA! Nie używać aerozoli do czyszczenia ani innych agresywnych środków czyszczących, ponieważ mogą one powodować zacieki, smugi lub zmatowienie powierzchni.

- Produkt należy czyścić lekko wilgotną ściereczką. W przypadku uporczywych zabrudzeń przecierać ściereczką zwilżoną łagodnym detergentem.
- Dokładnie osuszyć wszystkie części.

● Przechowywanie

- Produkt przechowywać w chłodnym, suchym miejscu, z dala od wilgoci i niedostępnym dla dzieci.
- Przechowywać produkt w oryginalnym opakowaniu, gdy nie jest używany.
- Alternatywnie produkt można również zawiesić na zaczepie .

● Utylizacja

Opakowanie wykonane jest z materiałów przyjaznych dla środowiska, które można przekazać do utylizacji w lokalnym punkcie przetwarzania surowców wtórnych.



Przy segregowaniu odpadów prosimy zwrócić uwagę na oznakowanie materiałów opakowaniowych, oznaczone są one skrótami (a) i numerami (b) o następującym znaczeniu: 1-7: Tworzywa sztuczne/20-22: Papier i tektura/80-98: Materiały kompozytowe.

Produkt:



Produkt, materiały opakowaniowe, nadają się do recyklingu i podlegają rozszerzonej odpowiedzialności producenta.

Wyrzuć je osobno, zgodnie z ilustracją przedstawiającą informacje o sortowaniu, aby zapewnić lepszą utylizację odpadów.

Logo Triman jest ważne tylko dla Francji.



Informacji na temat możliwości utylizacji wyeksploatowanego produktu udziela urząd gminy lub miasta.



Z uwagi na ochronę środowiska nie wyrzucać urządzenia po zakończeniu eksploatacji do odpadów domowych, lecz prawidłowo zutylizować. Informacji o punktach zbiorczych i ich godzinach otwarcia udziela odpowiedni urząd.

Elektroodpady nie mogą być wyrzucane do pojemników do selektywnej zbiórki odpadów komunalnych. Można je oddać w specjalnie wyznaczonych miejscach np. Punkt Selektywnej Zbiórki Odpadów Komunalnych lub/bądź w punktach handlowych oferujących w sprzedaży sprzęt elektroniczny.

Należy postępować zgodnie z obowiązującymi w Polsce przepisami dotyczącymi selektywnej zbiórki urządzeń elektrycznych i elektronicznych. Zużyty sprzęt może mieć szkodliwy wpływ na środowisko i zdrowie ludzi z uwagi na potencjalną zawartość niebezpiecznych substancji, mieszanin oraz części składowych. Gospodarstwo domowe spełnia ważną rolę w przyczynianiu się do ponownego użycia i odzysku surowców wtórnych, w tym recyklingu zużytego sprzętu. Na tym etapie kształtuje się postawy, które wpływają na zachowanie wspólnego dobra jakim jest czyste środowisko naturalne.

● Gwarancja

Produkt został wyprodukowany zgodnie z surowymi wytycznymi dotyczącymi jakości i dokładnie przetestowane przed dostawą. W przypadku wad materiałowych lub produkcyjnych przysługują Państwu prawa ustawowe wobec sprzedawcy produktu. Państwa prawa ustawowe nie są w żaden sposób ograniczone przez naszą gwarancję przedstawioną poniżej.

Gwarancja na ten produkt wynosi 3 lata od daty zakupu. Okres gwarancji rozpoczyna się od daty zakupu. Proszę przechowywać oryginalny rachunek w bezpiecznym miejscu, ponieważ ten dokument jest wymagany jako dowód zakupu.

Wszelkie uszkodzenia lub wady obecne już w momencie zakupu należy zgłosić niezwłocznie po rozpakowaniu produktu.

Jeżeli w ciągu 3 lat od daty zakupu produkt wykáže wady materiałowe lub produkcyjne, to – według naszego uznania – bezpłatnie go naprawimy lub wymienimy. Okres gwarancji nie ulega przedłużeniu o przyznane roszczenie gwarancyjne. Dotyczy to również wymienionych i naprawionych części.

Niniejsza gwarancja traci ważność, jeśli produkt został uszkodzony, był niewłaściwie użytkowany lub konserwowany.

Gwarancja obejmuje wady materiałowe i produkcyjne. Niniejsza gwarancja nie obejmuje części produktu, które podlegają normalnemu zużyciu i dlatego są uważane za części zużywalne (np. baterie, akumulatory, węże, wkłady atramentowe), ani nie obejmuje uszkodzeń części delikatnych, np. przełączników lub części wykonanych ze szkła.

Zgodnie z Kodeksem Cywilnym art. 581 §1 wraz z wymianą urządzenia lub ważnej części czas gwarancji rozpoczyna się na nowo.

● Sposób postępowania w przypadku naprawy gwarancyjnej

Aby zapewnić szybkie rozpatrzenie Państwa wniosku, prosimy stosować się do następujących wskazówek:

Przed skontaktowaniem się z działem serwisowym należy przygotować paragon i numer artykułu (IAN 437885_2304) jako dowód zakupu.

Numery artykułów można znaleźć na tabliczce znamionowe, na grawerunku, na stronie tytułowej jego instrukcji (na dole po lewej stronie) lub jako naklejkę na stronie odwrotnej lub spodniej.

W razie wystąpienia błędów w działaniu lub innych wad, należy skontaktować się najpierw z wymienionym poniżej działem serwisowym telefonicznie lub pocztą elektroniczną.

Produkt uznany za uszkodzony można następnie z dołączeniem dowodu zakupu (paragonu) i podaniem, na czym polega wada i kiedy wystąpiła, przesłać bezpłatnie na podany Państwu adres serwisu.

● Serwis

 Serwis Polska

Tel.: 008004911946











E-Mail: owim@lidl.pl



| | | |
|---|--------|----|
| Použitá výstražná upozornění a symboly | Strana | 51 |
| Úvod | Strana | 51 |
| Použití ke stanovenému účelu | Strana | 51 |
| Rozsah dodávky | Strana | 52 |
| Popis dílů | Strana | 52 |
| Technické údaje | Strana | 52 |
| Bezpečnostní pokyny | Strana | 52 |
| Před prvním použitím | Strana | 55 |
| Obsluha | Strana | 55 |
| Funkce automatického vypínání | Strana | 55 |
| Odstraňování chyb | Strana | 56 |
| Čištění a péče | Strana | 56 |
| Skladování | Strana | 56 |
| Zlikvidování | Strana | 56 |
| Záruka | Strana | 57 |
| Postup v případě uplatňování záruky | Strana | 57 |
| Servis | Strana | 57 |

Použitá výstražná upozornění a symboly

V tomto návodu k obsluze a na obalu jsou používána následující upozornění:

| | | | |
|---|---|---|--|
|  | NEBEZPEČÍ! Tento symbol se signální slovem „Nebezpečí“ označuje ohrožení s vysokým stupněm rizika, které má, pokud se mu nezabrání, za následek těžké zranění nebo smrt. |  | Střídavý proud/napětí |
| | | Hz | Hertz (síťová frekvence) |
| | | W | Watt |
|  | VAROVÁNÍ! Tento symbol se signální slovem „Varování“ označuje ohrožení se středním stupněm rizika, které může mít, pokud se mu nezabrání, za následek těžké zranění nebo smrt. |  | Symbol pro výrobek ochranné třídy II |
|  | OPATRNĚ! Tento symbol se signální slovem „Opatrně“ označuje ohrožení s nízkým stupněm rizika, které může mít, pokud se mu nezabrání, za následek malé nebo lehké zranění. |  | Nepoužívejte výrobek v blízkosti van, sprch, umyvadel či jiných nádrží, které obsahují vodu. |
|  | VÝSTRAHA! Tento symbol se signálním slovem „Výstraha“ označuje nebezpečí možného poškození majetku. |  | Přečtěte si návod k obsluze pečlivě, především bezpečnostní pokyny. |
|  | UPOZORNĚNÍ: Tento symbol se signálním slovem „Upozornění“ poskytuje další užitečné informace. |  | Používejte výrobek jen ve vnitřních prostorech. |
|  | Značka CE potvrzuje shodu se směrnicemi EU, které se na výrobek vztahují. | | |

KÓNICKÁ KULMA

● Úvod

Blahopřejeme Vám ke koupi nového výrobku. Rozhodli jste se pro kvalitní produkt. Návod k obsluze je součástí tohoto výrobku. Obsahuje důležité pokyny pro bezpečnost, použití a likvidaci. Před použitím výrobku se seznamte se všemi pokyny k obsluze a bezpečnostními pokyny. Používejte výrobek jen popsáním způsobem a na uvedených místech. Při předání výrobku třetí osobě předejte i všechny podklady.

● Použití ke stanovenému účelu

- Tento výrobek je určen k stylingu lidských vlasů.
- Výrobek nesmí být použit na umělé vlasy nebo zvířecí chlupy. Výrobek nepoužívejte pro žádné jiné účely.
- Výrobek smí být používán pouze v domácnosti. Výrobek není určen k živnostenskému používání.
- Výrobce nepřebírá žádnou odpovědnost za škody způsobené neodborným použitím.

● Rozsah dodávky

Po vybalení výrobku zkontrolujte, zda je dodávka kompletní a všechny díly jsou v řádném stavu. Před použitím odstraňte všechny obalové materiály.

- 1 Kónická kulma
- 1 Stylingová rukavice
- 1 Návod na obsluhu

● Popis dílů

- 1 Stylingová rukavice
- 2 Vypínač I/O
- 3 Rukojeť
- 4 Závěsné oko
- 5 Přípojné vedení se síťovou zástrčkou
- 6 Provozní kontrolka
- 7 Stojánek
- 8 Kuželová kulma na vlasy

● Technické údaje

| | |
|-------------------------|-------------------------|
| Jmenovité napětí: | 100-240 V~, 50-60 Hz |
| Příkon: | 34 W |
| Ochranná třída: | II |
| Teplota kulmy na vlasy: | cca 180 °C |



Bezpečnostní pokyny

SEZNAMTE SE PŘED POUŽITÍM VÝROBKU SE VŠEMI BEZPEČNOSTNÍMI POKYNY A POKYNY PRO OBSLUHU! KDYŽ PŘEDÁVÁTE TENTO VÝROBEK JINÝM LIDEM, DEJTE JIM I VŠECHNY DOKUMENTY!

V případě poškození v důsledku nedodržení tohoto návodu na obsluhu se Vaše záruka ruší! Za následné škody se nepřebírá žádná odpovědnost! V případě škody na majetku nebo zranění způsobené nesprávným používáním nebo nedodržením bezpečnostních pokynů se nepřebírá žádná odpovědnost!

Děti a osoby se zdravotním omezením

⚠ VAROVÁNÍ! NEBEZPEČÍ ŽIVOTA A NEHOD PRO KOJENCE A DĚTI!

Nenechte děti hrát si bez dozoru s balicími materiály. Balicí materiál představuje nebezpečí udušení. Děti často podceňují s tím spojená nebezpečí. Vždy udržujte balicí materiál mimo dosah dětí.

- Tento výrobek mohou používat děti starší 8 let i osoby se sníženými fyzickými, smyslovými či mentálními schopnostmi nebo s nedostatkem zkušeností a znalostí, pokud jsou pod dohledem nebo byly poučeny ohledně bezpečného používání výrobku a chápou z toho vyplývající rizika.
- Děti si nesmí s výrobkem hrát.

- Děti nesmí provádět čištění a údržbu bez dohledu.

Použití v souladu s určením

- ⚠ **VAROVÁNÍ!** Neodborné použití může vést k zraněním. Používejte tento výrobek výhradně podle tohoto návodu.

Elektrická bezpečnost

- ⚠ **NEBEZPEČÍ! Riziko úrazu elektrickým proudem!**
Nepokoušejte se nikdy výrobek sami opravovat.
V případě poruchy smí opravy provádět výhradně kvalifikovaný personál.

- ⚠ **VAROVÁNÍ! Riziko úrazu elektrickým proudem!**
Neponořujte výrobek do vody nebo jiných kapalin. Nikdy výrobek nedržte pod tekoucí vodou.

- ⚠ **VAROVÁNÍ! Riziko úrazu elektrickým proudem!**
Poškozený výrobek nepoužívejte. Když je výrobek poškozen odpojte výrobek z elektrické sítě a obraťte se na svého prodejce.

- Před připojením výrobku k elektrické síti, zkontrolujte, zda napětí a síťová frekvence odpovídají údajům k napájení na typovém štítku výrobku.

- Pravidelně kontrolujte síťovou zástrčku a přípojné vedení na poškození. Když je přípojné vedení poškozeno, musí být nahrazeno výrobcem nebo jeho zákaznickou službou nebo podobně kvalifikovanou osobou, aby se zabránilo ohrožení.
- Chraňte přípojné vedení před poškozením. Nenechte ho viset přes ostré hrany a nelámejte ani neohýbejte jej. Chraňte přípojné vedení před horkými povrchy a otevřenými plameny.
- Jako ochranu navíc doporučujeme v proudovém obvodu koupelny instalovat proudový chránič (RCD) se spouštěcím proudem ne více než 30 mA. Zeptejte se svého instalatéra na radu.
- Používání prodlužovacích vedení se nedoporučuje. Pokud je však použití prodlužovacího vedení nezbytné, musí být určeno pro proud nejméně 10 A. Prodlužovací vedení položte tak, aby o něj nikdo nemohl zakopnout ani aby se nemohlo nic poškodit.

Obsluha



VAROVÁNÍ! Riziko úrazu elektrickým proudem!

Nepoužívejte, prosím, tento výrobek v blízkosti koupacích van, sprch, umyvadel nebo jiných vodou naplněných nádob.

- Po použití nebo když je bez dozoru, vždy odpojte výrobek od sítě.
- Výrobek nesmí být použit v případě, že došlo k jeho pádu a má viditelné známky poškození.
- Nikdy výrobek neuvádějte do provozu mokřýma rukama, nebo když stojíte na mokré podlaze. Nikdy se nedotýkejte síťové zástrčky mokřýma nebo vlhkýma rukama.
- Nevytahujte síťovou zástrčku ze zásuvky za přípojně vedení. Přípojně vedení nenavíjejte kolem výrobku.
- Chraňte výrobek, přípojně vedení a síťovou zástrčku před prachem, přímým slunečním zářením, kapající a stříkající vodě.
- Vždy výrobek vypněte, dříve než
 - Vyměníte díly příslušenství,

- Výrobek budete čistit,
- Oddělíte výrobek od napájení.

- Pokud výrobek používáte v koupelně, je po použití potřeba ho oddělit od sítě, protože blízkost vody představuje nebezpečí, i když je výrobek vypnutý.

⚠ OPATRNĚ! Riziko popálení!

- Uchovávejte výrobek mimo dosah malých dětí, zejména během používání a při ochlazování.
- Umísťujte výrobek vždy na teplu odolném, stabilním a rovném povrchu.
- Nedotýkejte se stylingovou rukavicí horkých předmětů, ohně, ostrých míst nebo hran. Při neodborném použití může dojít ke zraněním.
- Nepoužívejte výrobek ve venkovních prostorech.
- Jednotlivci s kardiostimulátorem by se měli před použitím poradit se svým lékařem o možných rizicích při používání tohoto výrobku.
- Nikdy neumísťujte výrobek v blízkosti tepelných zdrojů. Nedovolte, aby se síťový kabel dotýkal horké kulmy na vlasy.

- Výrobek nepoužívejte ani neskladujte ve vlhkém prostředí ani jej nevystavujte vlhkému prostředí.

⚠ VAROVÁNÍ! Riziko zranění! Nechte výrobek před čištěním úplně vychladnout.

● **Před prvním použitím**

- Odstraňte veškeré balicí materiály. Zkontrolujte, zda jsou všechny díly úplně.
- ⓘ **UPOZORNĚNÍ:** Tento výrobek může při prvním použití vydávat zápach. Přitom se jedná o výrobní nebo přepravní zbytky, které rychle odezní.

● **Obsluha**

⚠ VAROVÁNÍ! Riziko popálení!

Nedotýkejte se kuželové kulmy na vlasy [8], pokud máte navlečenou stylingovou rukavici [1]. Při neodborném použití může dojít ke zraněním.

- Výrobek umístěte na rovný, tepelně odolný povrch a daleko od jiných předmětů.
- Natáhněte stylingovou rukavici [1] na ruku, kterou používáte pro úpravu svých vlasů.
- Spojte sířovou zástrčku [5] s vhodnou zásuvkou.
- Zapněte výrobek tak, že posunete vypínač I/O [2] do polohy I. Provozní kontrolka [6] bliká červeně a indikuje tím, že se výrobek zahřívá.
- Jakmile se dosáhne nastavené teploty, svítí provozní kontrolka [6] trvale červeně.
- Pramen vlasů naviňte až cca 5 cm nad pokožku hlavy na kuželovou kulmu na vlasy [8]. Nedotýkejte se přitom své pokožky hlavy.
Podržte pramen vlasů v poloze kolem kuželové kulmy na vlasy [8] po dobu přibližně 5–8 sekund (v závislosti na typu vlasů).

Před kartáčováním nebo česáním počkejte, dokud vlasy nevychladnou. Jinak nemusí být výsledek uspokojivý.

V případě potřeby opakujte předchozí kroky, dokud nedosáhnete uspokojivého výsledku.

- Když dokončíte styling nebo výrobek již nepoužíváte, posuňte vypínač I/O [2] bezprostředně do polohy 0. Provozní kontrolka [6] zhasne.
- Vytáhněte sířovou zástrčku [5] ze zásuvky. Nechte výrobek úplně vychladnout na dobře větraném místě.

ⓘ **UPOZORNĚNÍ:**

- Kuželová kulma na vlasy [8] se velmi zahřívá. Nedotýkejte se kuželové kulmy na vlasy [8], pokud je výrobek zapnutý. Držte výrobek vždy pevně za rukojeť [3].
- Po použití zajistěte, aby byl výrobek mimo dosah malých dětí a domácích zvířat.
- Vlasy musí být čisté, suché a bez stylingových výrobků. To vylučuje speciální výrobky určené pro natáčení kadeří.
- Před kadeřením vlasy důkladně rozčešte.
- Výrobek používejte v dobře větrané místnosti.

● **Funkce automatického vypínání**

- Výrobek je vybaven automatickou funkcí vypnutí. Po asi 30 minutách se výrobek automaticky vypne.
- Chcete-li pokračovat v používání výrobku, vypněte jej a před opětovným zapnutím počkejte 1 sekundu.
- Funkce automatického vypnutí nenahrazuje řádné vypnutí výrobku.

● Odstraňování chyb

| Závada | Možná příčina | Akce |
|--------------------------|---|--|
| Výrobek nefunguje. | Síťová zástrčka 5 není spojena se zásuvkou. Zásuvka je vadná. | Spojte síťovou zástrčku 5 se zásuvkou. Zkuste to s jinou zásuvkou. |
| Vlasy nejsou nakadeřené. | Výrobek ještě není rozehrát. | Chvilí počkejte, až se výrobek zahřeje. |

● Čištění a péče

⚠ NEBEZPEČÍ! Riziko úrazu elektrickým proudem! Výrobek před každým čištěním vypněte a vytáhněte síťovou zástrčku **5** ze zásuvky.

⚠ NEBEZPEČÍ! Riziko popálení! Výrobek nečistěte bezprostředně po provozu. Nechte výrobek nejprve vychladnout.

⚠ VAROVÁNÍ! Neponořujte elektrické části výrobku do vody nebo jiných kapalin. Nikdy výrobek nedržte pod tekoucí vodou.

⚠ OPATRNĚ! K čištění výrobku nepoužívejte žádné agresivní nebo abrazivní čisticí prostředky nebo materiály.

⚠ VÝSTRAHA! Nepoužívejte čisticí spreje nebo jiné agresivní čisticí prostředky, protože ty mohou způsobit skvrny, pruhy nebo zákal na površích.

- Čistěte výrobek lehce navlhčeným hadříkem. Na odolné nečistoty otírejte jemným čisticím prostředkem na hadříku.
- Všechny části důkladně osušte.

● Skladování

- Uchovávejte výrobek na studeném, suchém místě chráněném před vlhkostí a mimo dosah dětí.
- Pokud není výrobek používán, skladujte ho v originálním obalu.
- Alternativně lze výrobek také zavěsit na závěsné oko **4**.

● Zlikvidování

Obal se skládá z ekologických materiálů, které můžete zlikvidovat prostřednictvím místních sběren recyklovatelných materiálů.



Při třídění odpadu se řiďte podle označení obalových materiálů zkratkami (a) a čísly (b), s následujícím významem: 1-7: umělé hmoty/20-22: papír a lepenka/80-98: složené látky.

Výrobek:



Points de collecte sur www.quefairedesdechets.fr
Privilégiez la réparation ou le don de votre appareil !

Výrobek a obalové materiály jsou recyklovatelné a podléhají rozšířené odpovědnosti výrobce. Likvidujte je odděleně podle ilustrovaných Info-tri (informace o třídění), abyste mohli lépe nakládat s odpady.

Logo Triman platí jen pro Francii.



O možnostech likvidace vysloužilých zařízení se informujte u správy vaší obce nebo města.



V zájmu ochrany životního prostředí vysloužilý výrobek nevyhazujte do domovního odpadu, ale předejte k odborné likvidaci. O sběrnách a jejich otevíracích hodinách se můžete informovat u příslušné správy města nebo obce.

● **Záruka**

Výrobek byl vyroben podle přísných směrnic kvality a před dodáním pečlivě otestován. V případě materiálních nebo výrobních vad máte zákonná práva vůči prodejci výrobku. Vaše zákonná práva nejsou níže uvedenou zárukou nijak omezená.

Záruka na tento výrobek je 3 roky od data zakoupení. Záruční doba začíná dnem zakoupení. Originál dokladu o zakoupení si uschovejte na bezpečném místě, protože tento doklad je vyžadován jako doklad o koupi.

Jakékoli poškození nebo závady, které se vyskytly již v okamžiku nákupu, musí být nahlášeny ihned po vybalení výrobku.

Pokud se u výrobku během 3 let od data zakoupení projeví vada materiálu nebo výrobní vada, pak vám ho podle naší volby bezplatně opravíme nebo vyměníme. Záruční doba se po uznané reklamaci neprodłużuje. To platí také pro vyměněné a opravené díly.

Tato záruka je neplatná, pokud byl výrobek poškozený nebo nesprávně používán anebo udržovaný.

Záruka se kryje na materiálové a výrobní vady. Tato záruka se nevztahuje na díly výrobku, které podléhají běžnému opotřebení, a tím platí jako opotřebitelné díly (např. baterie, hadice, inkoustové barevné patrony), ani se nevztahuje na poškození rozbitných dílů, např. spínačů nebo dílů ze skla.

● **Postup v případě uplatňování záruky**

Pro zajištění rychlého zpracování Vašeho případu se řiďte následujícími pokyny:

Pro všechny požadavky si připravte pokladní stvrzenku a číslo artiklu (IAN 437885_2304) jako doklad o zakoupení.

Číslo artiklu najdete na typovém štítku, gravuře, titulní stránce návodu (vlevo dole) nebo na nálepce na zadní nebo spodní straně.

V případě poruch funkce nebo jiných závad nejdříve kontaktujte, telefonicky nebo e-mailem, v následujícím textu uvedené servisní oddělení.

Výrobek registrovaný jako vadný potom můžete s přiloženým dokladem o zakoupení (pokladní stvrzenkou) a údaji k závadě a kdy k ní došlo, bezplatně zaslat na adresu servisu, která Vám byla sdělena.

● **Servis**

 **Servis Česká republika**

Tel.: 800600632











E-Mail: owim@lidl.cz



| | | |
|---|--------|----|
| Použitie výstražné upozornenia a symboly | Strana | 59 |
| Úvod | Strana | 59 |
| Použitie v súlade s určením | Strana | 59 |
| Rozsah dodávky | Strana | 60 |
| Popis súčiastok | Strana | 60 |
| Technické údaje | Strana | 60 |
| Bezpečnostné upozornenia | Strana | 60 |
| Pred prvým použitím | Strana | 63 |
| Obsluha | Strana | 63 |
| Automatické vypnutie | Strana | 64 |
| Odstránenie porúch | Strana | 64 |
| Čistenie a starostlivosť | Strana | 64 |
| Skladovanie | Strana | 64 |
| Likvidácia | Strana | 64 |
| Záruka | Strana | 65 |
| Postup v prípade poškodenia v záruke | Strana | 65 |
| Servis | Strana | 65 |

Použité výstražné upozornenia a symboly

V tejto príručke a na obale sa používajú nasledujúce upozornenia:

| | | |
|---|---|---|
|  | NEBEZPEČENSTVO! Tento symbol so signálnym slovom „Nebezpečenstvo“ označuje nebezpečenstvo s vysokým stupňom rizika, ktoré, ak sa mu nevyhnete, bude mať za následok smrť alebo vážne zranenie. |  Striedavý prúd/striedavé napätie |
| | | Hz Hertz (sieťová frekvencia) |
| | | W Watt |
|  | VÝSTRAHA! Tento symbol so signálnym slovom „Výstraha“ označuje nebezpečenstvo so stredným stupňom rizika, ktoré, ak sa mu nevyhnete, bude mať za následok vážne zranenie alebo smrť. |  Symbol pre produkt s triedou ochrany II |
|  | POZOR! Tento symbol so signálnym slovom „Pozor“ označuje nebezpečenstvo s nízkym stupňom rizika, ktoré, ak sa mu nevyhnete, bude mať za následok ľahké alebo stredne ťažké zranenie. |  Produkt nepoužívajte v blízkosti vaní, spŕch, umývadiel alebo iných komponentov, ktoré obsahujú vodu. |
|  | OPATRNE! Tento symbol so signálnym slovom „Opatrne“ označuje možné poškodenie majetku. |  Starostlivo si prečítajte návod na používanie, najmä bezpečnostné upozornenia. |
|  | UPOZORNENIE: Tento symbol so signálnym slovom „Upozornenie“ ponúka ďalšie užitočné informácie. |  Produkt používajte iba vo vnútri. |
|  | Značka CE potvrdzuje zhodu so smernicami EÚ, ktoré sú relevantné pre produkt. | |

KÓNICKÁ KULMA

● Úvod

Blahoželáme Vám ku kúpe Vášho nového výrobku. Rozhodli ste sa pre veľmi kvalitný výrobok. Návod na obsluhu je súčasťou tohto výrobku. Obsahuje dôležité upozornenia týkajúce sa bezpečnosti, používania a likvidácie. Skôr ako začnete výrobok používať, oboznámte sa so všetkými pokynmi k obsluhu a bezpečnosti. Výrobok používajte iba v súlade s popisom a v uvedených oblastiach používania. V prípade postúpenia výrobku ďalším osobám odovzdajte aj všetky dokumenty patriace k výrobku.

● Použitie v súlade s určením

- Tento produkt je určený na úpravu ľudských vlasov.
- Produkt sa nesmie používať na umelých vlasoch alebo zvieracej srsti. Nepoužívajte produkt na žiadne iné účely.
- Produkt je možné používať iba na domáce účely. Nie je určený na komerčné používanie.
- Výrobca nepreberá žiadnu zodpovednosť za škody spôsobené neodborným používaním.

● Rozsah dodávky

Po vybalení produktu skontrolujte, či je dodávka kompletná a či sú všetky časti v požadovanom stave. Pred používaním odstráňte všetky obalové materiály.

- 1 Kónická kulma
- 1 Stylingová rukavica
- 1 Návod na používanie

● Popis súčiastok

- 1 Stylingová rukavica
- 2 Vypínač I/O
- 3 Rukoväť
- 4 Oko na zavesenie
- 5 Napájací kábel so sieťovou zástrčkou
- 6 Indikátor prevádzky
- 7 Oporná noha
- 8 Kónická kulma

● Technické údaje

| | |
|-------------------|-------------------------|
| Menovité napätie: | 100-240 V~, 50-60 Hz |
| Príkonnosť: | 34 W |
| Trieda ochrany: | II |
| Teplota kulmy: | pribl. 180 °C |



Bezpečnostné upozornenia

PRED POUŽITÍM PRODUKTU SA OBOZNÁMTE SO VŠETKÝMI BEZPEČNOSTNÝMI UPOZORNENIAMÍ A UPOZORNENIAMÍ K OBSLUHE! KEĎ BUDETE TENTO PRODUKT ODOVZDÁVAŤ ĎALEJ, ODOVZDAJTE AJ KOMPLETNÚ DOKUMENTÁCIU K PRODUKTU!

V prípade poškodenia z dôvodu nedodržania tohto návodu na používanie zaniká nárok na záruku! Za následne vzniknuté škody nepreberáme žiadnu záruku! V prípade majetkových alebo personálnych škôd z dôvodu neodborného používania alebo nedodržania bezpečnostných upozornení nepreberáme žiadnu zodpovednosť!

Deti a osoby s postihnutím

⚠ VÝSTRAHA!

NEBEZPEČENSTVO OHROZENIA ŽIVOTA A ÚRAZU PRE DOJČATÁ A DETI!

Deti nenechávajte bez dozoru v blízkosti obalových materiálov. Obalový materiál predstavuje nebezpečenstvo udusenía. Deti často podceňujú nebezpečenstvo spojené s obalovými materiálmi. Nedovoľte, aby sa deti dostali do blízkosti obalového materiálu.

- Tento produkt môžu používať deti od 8 rokov a staršie, ako aj osoby so zníženými fyzickými, zmyslovými alebo duševnými schopnosťami, alebo nedostatkom skúseností a vedomostí, ak sú pod dozorom alebo boli poučené ohľadom bezpečného používania výrobku a z toho vyplývajúcich nebezpečenstiev.
- Deti sa nesmú s produktom hrať.
- Čistenie a údržbu nesmú vykonávať deti bez dozoru.

Používanie v súlade s určením

⚠ VÝSTRAHA! Neodborné použitie môže spôsobiť zranenia. Tento produkt používajte výlučne podľa tohto návodu.

Elektrická bezpečnosť

⚠ NEBEZPEČENSTVO!
Riziko úrazu elektrickým prúdom! Nepokúšajte sa opravovať produkt svojpomocne.
V prípade poruchy môžu opravy vykonávať výlučne kvalifikovaní odborníci.

⚠ VÝSTRAHA! Riziko úrazu elektrickým prúdom!

Produkt neponárajte do vody alebo iných kvapalín. Produkt nikdy nedržte pod tečúcou vodou.

⚠ VÝSTRAHA! Riziko úrazu elektrickým prúdom!

Nepoužívajte poškodený produkt. Ak je produkt poškodený, odpojte ho od elektrickej siete a obráťte sa na predajcu.

- Pred pripojením produktu do napájania skontrolujte, či súhlasia napätie a frekvencia uvedené na typovom štítku produktu s hodnotami napájania.
- Sieťovú zástrčku a napájací kábel pravidelne kontrolujte, či nie sú poškodené. Ak je napájací kábel poškodený, musí ho vymeniť výrobca, jeho oddelenie služieb zákazníkom alebo osoba s podobnou kvalifikáciou, aby sa predišlo vzniku ohrozenia.

- Napájací kábel chráňte pred poškodením. Nenechajte ho visieť nad ostrými hranami a nestláčajte ho, ani ho neohýbajte. Napájací kábel držte v dostatočnej vzdialenosti od horúcich plôch a otvoreného plameňa.
- Pre dodatočnú ochranu sa odporúča do elektrického obvodu kúpeľne nainštalovať prúdový chránič (RCD) s citlivosťou nie väčšou ako 30 mA. Poradte sa s inštalátorom.
- Neodporúčame používať predlžovacie káble. Ak by bolo nevyhnutné použiť predlžovací kábel, musí byť určený pre hodnotu prúdu minimálne 10 A. Káble pokladajte tak, aby netvorili nebezpečenstvo potknutia a nemohli sa poškodiť.
- Odpojte produkt po použití od napájania, ako aj v prípade, že ho necháte bez dozoru.
- Produkt nesmiete používať, ak spadol a vykazuje viditeľné známky poškodenia.
- Nepoužívajte produkt mokrymi rukami alebo na mokrej podlahe. Sieťovú zástrčku nikdy nechytajte mokrymi alebo vlhkými rukami.
- Sieťovú zástrčku neťahajte zo zásuvky za napájací kábel. Napájací kábel neovíjajte okolo produktu.
- Produkt, napájací kábel a sieťovú zástrčku chráňte pred prachom, priamym slnečným žiarením, kvapkajúcou a striekajúcou vodou.
- Produkt vždy vypnite ešte skôr, ako
 - Začnete s výmenou dielov z príslušenstva,
 - Začnete s čistením produktu,
 - Produkt odpojíte od napájania.
- Ak produkt používate v kúpeľni, po použití ho odpojte od napájania, pretože voda v blízkosti predstavuje nebezpečenstvo aj v prípade, ak je produkt vypnutý.

Obsluha



VÝSTRAHA! Riziko úrazu elektrickým prúdom!

Produkt nepoužívajte v blízkosti vaní, spích, umývadiel alebo iných komponentov, ktoré sú naplnené vodou.

⚠ POZOR! Nebezpečenstvo popálenia! Produkt udržiavajte v bezpečnej vzdialenosti od malých detí, najmä počas jeho používania a po jeho odložení.

- Produkt vždy umiestnite na stabilný, rovný a teplovzdorný povrch.
- Stylingovou rukavicou sa nedotýkajte horúcich predmetov, ohňa ani ostrých špicov a hrán. Nesprávne použitie môže viesť k zraneniam.
- Nepoužívajte produkt vonku.
- Osoby s kardiostimulátorom by sa mali vopred informovať u svojho lekára o možných rizikách pri používaní produktu.
- Produkt nikdy neodkladajte do blízkosti zdrojov tepla. Zabráňte kontaktu napájacieho kábla s horúcou kulmou.
- Produkt nepoužívajte ani neskladujte vo vlhkom prostredí a ani ho nevystavujte takémuto prostrediu.

⚠ VÝSTRAHA! Nebezpečenstvo poranenia! Produkt nechajte pred čistením úplne vychladnúť.

● Pred prvým použitím

- Odstráňte celý obalový materiál. Skontrolujte, či sú všetky časti kompletne.

ⓘ UPOZORNENIE: Z tohto produktu môžete pri prvom použití cítiť zápach. Sú to zvyšky z výroby alebo prepravy, ktoré sa rýchlo stratia.

● Obsluha

⚠ VÝSTRAHA! Nebezpečenstvo popálenia! Keď máte nasadenú stylingovú rukavicu **1**, nedotýkajte sa kónickej kulmy **8**. Nesprávne použitie môže viesť k zraneniam.

- Produkt umiestnite na tepelne odolný rovný povrch mimo iných predmetov.
- Stylingovú rukavicu **1** si natiahnite na ruku, ktorou budete upravovať vlasy.
- Sieťovú zástrčku **5** zapojte do vhodnej zásuvky.
- Produkt zapnete tak, že vypínač **I/O** **2** posuniete do polohy **I**. Indikátor prevádzky **6** bliká na červeno, čím signalizuje, že produkt sa nahrieva.
- Po dosiahnutí nastavenej teploty trvalo svieti červený indikátor prevádzky **6**.
- Pramienok vlasov naviňte na kónickú kulmu **8** až do 5 cm od pokožky hlavy. Nedotýkajte sa pokožky hlavy. Pramienok vlasov takto držte okolo kónickej kulmy **8** 5–8 sekúnd (podľa typu vlasov). Počkajte, kým vám vlasy vychladnú, a až potom ich kefujte alebo češte. Inak by výsledok nemusel byť uspokojivý. Ak je to potrebné, zopakujte predošlé kroky, až kým nedosiahnete uspokojivý výsledok.
- Keď ste skončili s úpravou vlasov alebo keď produkt nebudete dlhšie používať, vypínač **I/O** **2** posuňte hneď do polohy **O**. Indikátor prevádzky **6** zhasne.
- Vytiahnite sieťovú zástrčku **5** zo zásuvky. Produkt nechajte vychladnúť v dobre vetranej miestnosti.

UPOZORNENIA:

- Kónická kulma **8** bude veľmi horúca. Kónickej kulmy **8** sa nedotýkajte, keď je produkt zapnutý. Produkt vždy držte vždy za rukoväť **3**.
- Uistite sa, že produkt je po použití odložený mimo dosahu malých detí a domácich zvierat.
- Vlasy musia byť čisté, suché a bez produktov na úpravu vlasov. To sa netýka produktov, ktoré sú určené na vytváranie kučier.
- Pred kulmovaním si dôkladne prečesajte vlasy.

- Produkt používajte v dobre vetranej miestnosti.

Automatické vypnutie

- Produkt je vybavený funkciou automatického vypnutia. Produkt sa vypne automaticky po cca 30 minútach.
- Ak chcete pokračovať v používaní produktu, vypnite ho a pred opätovným zapnutím počkajte 1 sekundu.
- Funkcia automatického vypnutia nenahrádza riadne vypnutie produktu.

Odstránenie porúch

| Chyba | Možná príčina | Činnosť |
|-----------------------|--|---|
| Produkt nefunguje. | Sieťová zástrčka 5 nie je zapojená v zásuvke. | Pripojte sieťovú zástrčku 5 do sieťovej zásuvky. |
| | Zásuvka je poškodená. | Použite inú zásuvku. |
| Vlasy nie sú zvlnené. | Produkt ešte nedosiahol správnu teplotu. | Chvíľu počkajte na dosiahnutie správnej teploty produktu. |

Čistenie a starostlivosť

NEBEZPEČENSTVO! Riziko úrazu elektrickým prúdom! Produkt pred čistením vždy vypnite a vytiahnite sieťovú zástrčku **5** zo zásuvky.

NEBEZPEČENSTVO! Nebezpečenstvo popálenia! Produkt nečistite bezprostredne po použití. Produkt nechajte najprv vychladnúť.

VÝSTRAHA! Elektrické časti produktu neponárajte do vody alebo iných kvapalín. Produkt nikdy nedržte pod tečúcou vodou.

POZOR! Na čistenie produktu nepoužívajte žiadne žieravé alebo abrazívne čistiace prostriedky.

OPATRNE! Nepoužívajte žiadne čistiace spreje a iné agresívne čistiace prostriedky, pretože môžu spôsobiť flaky, šmuhy alebo zakalenie povrchu.

- Produkt čistíte mierne navlhčenou handričkou. V prípade odolných nečistôt pridajte na handričku jemný čistiaci prostriedok.
- Všetky časti dôkladne osušte.

Skladovanie

- Produkt skladujte na chladnom a suchom mieste, chránený pred vlhkosťou a mimo dosahu detí.
- Keď produkt nepoužívate, odložte ho v originálnom obale.
- Produkt môžete aj zavesiť pomocou oka na zavesenie **4**.

Likvidácia

Obal pozostáva z ekologických materiálov, ktoré môžete odovzdať na miestnych recyklačných zberných miestach.



Všimajte si prosím označenie obalových materiálov pre triedenie odpadu, sú označené skratkami (a) a číslami (b) s nasledujúcim významom: 1-7: Plasty/20-22: Papier a kartón/80-98: Spojené látky.

Výrobok:

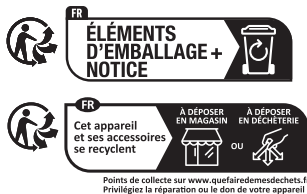

Výrobok a obalové materiály sú recyklovateľné a podliehajú rozšírenej zodpovednosti výrobcu. Pre lepšie spracovanie odpadu ich zlikvidujte oddelene podľa obrázkov Info-tri (informácie o triedení).

Triman-Logo platí iba pre Francúzsko.



O možnostiach likvidácie opotrebovaného výrobku sa môžete informovať na Vašej obecnej alebo mestskej správe.



Ak výrobok doslúžil, v záujme ochrany životného prostredia ho neodhodte do domového odpadu, ale odovzdajte na odbornú likvidáciu. Informácie o zberných miestach a ich otváracích hodinách získate na Vašej príslušnej správe.

● Záruka

Výrobok bol starostlivo vyrobený v súlade s prísnyimi smernicami kvality a pred dodaním dôkladne otestovaný. V prípade materiálových alebo výrobných chýb máte zákonné práva voči predajcovi výrobku. Vaše zákonné práva nie sú žiadnym spôsobom obmedzené našou zárukou uvedenou nižšie.

Záruka na tento výrobok je 3 roky od dátumu nákupu. Záručná doba začína plynúť dátumom kúpy. Originál dokladu o kúpe si uschovajte na bezpečnom mieste, pretože tento doklad je potrebný ako dôkaz o kúpe.

Akkoľvek poškodenie alebo nedostatky prítomné už v čase nákupu je potrebné nahlásiť ihneď po vybalení výrobku.

Ak sa v priebehu 3 rokov od dátumu zakúpenia preukáže, že výrobok vykazuje chyby materiálu alebo spracovania, podľa vlastného uváženia Vám ho bezplatne opravíme alebo vymeníme. Záručná doba sa na základe poskytnutej záručnej reklamácie nepredlžuje. To platí aj pre vymenené alebo opravené diely.

Táto záruka je neplatná, ak bol výrobok poškodený alebo nesprávne používaný alebo udržiavaný.

Záruka sa vzťahuje na chyby materiálu a výrobné chyby. Táto záruka sa nevzťahuje na časti výrobku, ktoré podliehajú bežnému opotrebovaniu, a preto sa považujú za opotrebovateľné diely (napr. batérie, nabíjateľné batérie, hadice, atramentové kazety), ani na poškodenie krehkých častí, napr. spínačov alebo častí zo skla.

● Postup v prípade poškodenia v záruke

Pre zaručenie rýchleho spracovania Vašej požiadavky dodržte prosím nasledujúce pokyny:

Pre všetky otázky majte pripravený pokladničný doklad a číslo výrobku (IAN 437885_2304) ako dôkaz o kúpe.

Číslo výrobku nájdete na typovom štítku, gravúre, na prednej strane Vášho návodu (dole vľavo) alebo ako nálepku na zadnej alebo spodnej strane.

Ak sa vyskytnú funkčné poruchy alebo iné nedostatky, najskôr telefonicky alebo e-mailom kontaktujte následne uvedené servisné oddelenie.

Produkt označený ako defektný potom môžete s priloženým dokladom o kúpe (pokladničný listok) a uvedením, v čom spočíva nedostatok a kedy sa vyskytol, bezplatne odoslať na Vám oznámenú adresu servisného pracoviska.

● Servis











(SK) Servis Slovensko
Tel.: 0800 008158
E-pošta: owim@lidl.sk



| | | |
|---|--------|----|
| Indicaciones de advertencia y símbolos empleados | Página | 67 |
| Introducción | Página | 67 |
| Uso previsto | Página | 67 |
| Volumen de suministro | Página | 68 |
| Descripción de las piezas | Página | 68 |
| Datos técnicos | Página | 68 |
| Indicaciones de seguridad | Página | 68 |
| Antes del primer uso | Página | 71 |
| Funcionamiento | Página | 71 |
| Función de desconexión automática | Página | 72 |
| Subsanación de problemas | Página | 72 |
| Limpieza y cuidado | Página | 72 |
| Para guardar el producto | Página | 72 |
| Eliminación | Página | 73 |
| Garantía | Página | 73 |
| Tramitación de la garantía | Página | 73 |
| Asistencia | Página | 74 |

Indicaciones de advertencia y símbolos empleados

En este manual de instrucciones y en el embalaje se emplean las indicaciones de advertencia siguientes:

| | | |
|---|--|---|
|  | <p>¡PELIGRO! Este símbolo con la palabra de señalización "Peligro" identifica un riesgo de nivel alto que, si no se evita, puede tener como consecuencia una lesión grave o incluso la muerte.</p> |  Tensión/corriente alterna |
| | | <p>Hz Hertzio (frecuencia de red)</p> |
| | | <p>W Watt</p> |
|  | <p>¡ADVERTENCIA! Este símbolo con la palabra de señalización "Advertencia" identifica un riesgo de nivel medio que, si no se evita, puede tener como consecuencia una lesión grave o incluso la muerte.</p> |  Símbolo para un producto de la clase de protección II |
|  | <p>¡CUIDADO! Este símbolo con la palabra de señalización "Cuidado" identifica un riesgo de nivel bajo que, si no se evita, puede tener como consecuencia una lesión menor o de tipo leve.</p> |  No utilice el producto cerca de bañeras, duchas, fregaderos u otros recipientes que contengan agua. |
|  | <p>¡ATENCIÓN! Este símbolo en combinación con la palabra de señalización "Atención" advierte de un posible daño material.</p> |  Lea atentamente el manual de instrucciones, en especial las indicaciones de seguridad. |
|  | <p>NOTA: Este símbolo con la palabra de señalización "Nota" ofrece más información útil.</p> |  Utilice el producto solo en espacios interiores. |
|  | <p>El marcado CE ratifica la conformidad con las directivas de la UE aplicables al producto.</p> | |

RIZADOR DE PELO CÓNICO

● Introducción

Enhorabuena por la adquisición de su nuevo producto. Ha optado por un producto de alta calidad. El manual de instrucciones forma parte de este producto. Contiene importantes indicaciones sobre seguridad, uso y eliminación. Antes de usar el producto, familiarícese con todas las indicaciones de manejo y de seguridad.

Utilice el producto únicamente como se describe a continuación y para las aplicaciones indicadas. Adjunte igualmente toda la documentación en caso de entregar el producto a terceros.

● Uso previsto

- Este producto ha sido previsto para peinar el pelo humano.
- No aplicar el producto en pelo artificial o pelo animal. No utilice el producto para otro fin distinto al previsto.

- Utilizar el producto únicamente en la estancia doméstica. No está previsto para un uso comercial.
- El fabricante no acepta ninguna responsabilidad por los daños causados por un uso incorrecto.

● Volumen de suministro

Después de desembalar el producto, compruebe si la entrega está completa y todas las piezas están en perfecto estado. Antes del uso, elimine la totalidad de los materiales de embalaje.

- 1 Rizador de pelo cónico
- 1 Guante de peinado
- 1 Manual de instrucciones

● Descripción de las piezas

- 1 Guante de peinado
- 2 Interruptor de encendido/apagado I/O
- 3 Mango
- 4 Ojal de suspensión
- 5 Cable de conexión con enchufe
- 6 Luz operativa
- 7 Pata de apoyo
- 8 Rizador cónico

● Datos técnicos

| | |
|--------------------------|-------------------------|
| Tensión nominal: | 100-240 V~, 50-60 Hz |
| Entrada de potencia: | 34 W |
| Clase de protección: | II |
| Temperatura del rizador: | aprox. 180 °C |



Indicaciones de seguridad

¡ANTES DE USAR EL PRODUCTO, FAMILIARÍCESE CON TODAS LAS INDICACIONES DE SEGURIDAD Y FUNCIONAMIENTO! ¡SI TRANSFIERE ESTE PRODUCTO, HÁGALO CON TODA LA DOCUMENTACIÓN!

¡Quedará anulada su garantía en el caso de daños resultantes de la no observación de este manual de instrucciones! ¡No se asumirá ninguna responsabilidad por daños indirectos! ¡No se asumirá ninguna responsabilidad en el caso de daños materiales o a personas si esos daños son el resultado de un uso inadecuado o de la no observación de las indicaciones de seguridad!

Niños y personas con limitaciones

⚠ ¡ADVERTENCIA! ¡PELIGRO DE MUERTE Y DE ACCIDENTE PARA NIÑOS Y BEBÉS!

No deje que los niños jueguen solos con el material de embalaje. El material de embalaje presenta riesgo de asfixia. Los niños subestiman a menudo los peligros. Mantenga el material de embalaje fuera del alcance de los niños.

- Este producto puede ser utilizado por niños a partir de los 8 años y personas con capacidades físicas, mentales o sensoriales reducidas, siempre y cuando haya una persona responsable de su seguridad que los supervise o se los haya instruido en el uso seguro del producto y estos conozcan los posibles peligros.
- No permita que los niños jueguen con el producto.
- La limpieza y el mantenimiento no podrán llevarse a cabo por niños sin vigilancia.

Uso previsto

⚠ ¡ADVERTENCIA! Un uso no conforme a lo previsto puede provocar lesiones. Utilice el producto sólo conforme a este manual de instrucciones.

Seguridad eléctrica

⚠ ¡PELIGRO! ¡Riesgo de descarga eléctrica! Nunca intente reparar el producto usted mismo.
En caso de fallo de funcionamiento, deje que solo el personal cualificado lleve a cabo las reparaciones.

⚠ ¡ADVERTENCIA! ¡Riesgo de descarga eléctrica!

Nunca sumerja el producto en agua u otros líquidos. Nunca ponga el producto debajo del agua corriente.

⚠ ¡ADVERTENCIA! ¡Riesgo de descarga eléctrica! No utilice ningún producto dañado. Desconecte el producto de la red eléctrica y póngase en contacto con su distribuidor si estuviera dañado.

- Antes de conectar el producto a la red eléctrica, compruebe si la tensión y la frecuencia de red de la placa de características del producto corresponde con los detalles especificados del suministro de corriente.
- Compruebe regularmente la presencia de daños en el enchufe y el cable de conexión. A fin de evitar riesgos, si el cable de conexión resulta dañado, sólo el fabricante, su representante de servicio al cliente o una persona con una cualificación similar podrá realizar la sustitución.

- Proteja el cable de conexión frente a posibles daños. No deje que cuelgue sobre bordes afilados ni tampoco lo aplaste o doble. Mantenga el cable de conexión lejos de superficies calientes y llamas abiertas.
- Como protección adicional, se recomienda la instalación de un interruptor automático (RCD) con una corriente de disparo que no exceda los 30 mA en el circuito eléctrico del baño. Póngase en contacto con su instalador.
- No se recomienda el uso de cables de extensión. Si se debe utilizar un cable de extensión, este deberá estar diseñado para un flujo de corriente mínimo de 10 A. Tienda el cable de extensión, de modo que nadie pueda tropezarse con él y no pueda resultar dañado.
- Desconecte siempre el producto de la red eléctrica después de usarlo o si se encuentra sin supervisión.
- No utilizar el producto si se ha caído y presenta daños visibles.
- No ponga el producto en funcionamiento con las manos húmedas o sobre un suelo mojado. Nunca agarre el enchufe con las manos húmedas o mojadas.
- No desconecte el enchufe de la toma de corriente tirando del cable de conexión. No enrolle el cable de conexión alrededor del producto.
- Proteja el producto, cable de conexión y enchufe contra el polvo, la radiación solar directa, el goteo y las salpicaduras.
- Apague siempre el producto antes de
 - cambiar los accesorios,
 - limpiar el producto,
 - desconectar el producto del suministro de corriente.
- Si se emplea el producto en el baño, desconéctelo de la red eléctrica después de usarlo, ya que la proximidad del agua representa un peligro, incluso si el producto está apagado.

Funcionamiento



¡ADVERTENCIA!

¡Riesgo de descarga eléctrica!

No utilice el producto cerca de bañeras, duchas, fregaderos u otros recipientes que contengan agua.

⚠ ¡CUIDADO! ¡Riesgo de quemaduras! Mantenga el producto fuera del alcance de niños pequeños, en especial durante el uso y al dejarlo enfriar.

- Coloque el producto siempre sobre una superficie lisa, estable y resistente al calor.
- No toque con el guante de peinado ningún objeto caliente, fuego, así como puntas o cantos afilados. Un uso incorrecto puede provocar lesiones.
- No utilice el producto en el exterior.
- Las personas con marcapasos deben consultar a su médico sobre los posibles riesgos de utilizar este producto antes de usarlo.
- Nunca coloque el producto cerca de fuentes de calor. No deje que el cable toque el rizador caliente.
- No use o guarde el producto en un entorno húmedo ni tampoco lo exponga.

⚠ ¡ADVERTENCIA! ¡Riesgo de lesión! Deje enfriar por completo el producto antes de limpiarlo.

● **Antes del primer uso**

- Retire por completo el material de embalaje. Compruebe la totalidad de las piezas.
- ❗ **NOTA:** Este producto puede desprender un olor durante el primer uso. Se trata de restos de fabricación o transporte, que desaparecen rápidamente.

● **Funcionamiento**

⚠ ¡ADVERTENCIA! ¡Riesgo de quemaduras! No toque el rizador cónico [8] si lleva puesto el guante de peinado [1]. Un uso incorrecto puede provocar lesiones.

- Coloque el producto sobre una superficie lisa y resistente al calor, y lejos de otros objetos.
- Póngase el guante de peinado [1] en la mano que utiliza para peinarse.
- Conecte el enchufe [5] a una toma de corriente apropiada.
- Encienda el producto moviendo el interruptor de encendido/apagado I/O [2] a la posición I. La luz operativa [6] parpadea en rojo e indica con ello que el producto se calienta.
- Una vez alcanzada la temperatura ajustada, la luz operativa [6] se enciende en rojo de forma permanente.
- Enrolle el mechón de pelo en el rizador cónico [8] hasta que quede aprox. 5 cm por encima del cuero cabelludo. No toque su cuero cabelludo. Mantenga el mechón de pelo durante aprox. 5-8 segundos (según el tipo de pelo) en posición alrededor del rizador cónico [8]. Espere hasta que el pelo se haya enfriado antes de peinarlo o cepillarlo. De lo contrario, el resultado no podría ser satisfactorio. Si fuera necesario, repita los pasos previos hasta que consiga un resultado satisfactorio.
- Si ha finalizado con el peinado o no va a utilizar el producto durante un periodo de tiempo prolongado, mueva el interruptor de encendido/apagado I/O [2] inmediatamente a la posición 0. La luz operativa [6] se apaga.

- Desconecte el enchufe [5] de la toma de corriente. Deje que el producto se enfríe por completo en un lugar con buena ventilación.

❗ **NOTA:**

- El rizador cónico [8] se calienta mucho. No toque el rizador cónico [8] si el producto está encendido. Sujete el producto solamente por el mango [3].
- Asegúrese de que el producto se encuentra fuera del alcance de niños pequeños y animales domésticos después del uso.
- El pelo debe estar limpio, seco y sin productos de peluquería. Esto excluye productos especiales que han sido diseñados para girar los rizos.

- Peine bien el pelo antes de rizarlo.
- Utilice el producto en un lugar con buena ventilación.

● **Función de desconexión automática**

- El producto está equipado con una función de desconexión automática. El producto se apaga automáticamente tras 30 minutos.
- Para seguir utilizando el producto, apáguelo y espere 1 segundo antes de volver a encenderlo.
- La función de apagado automático no sustituye al procedimiento correcto de desconexión del producto.

● **Subsanación de problemas**

| Error | Causa posible | Acción |
|--------------------------|---|--|
| El producto no funciona. | El enchufe [5] no está conectado a una toma de corriente. | Conecte el enchufe [5] a una toma de corriente. |
| | La toma de corriente es defectuosa. | Inténtelo con otra toma de corriente. |
| El pelo no se riza. | El producto aún no está caliente. | Espere un momento hasta que el producto se caliente. |

● **Limpieza y cuidado**

⚠ **¡PELIGRO! ¡Riesgo de descarga eléctrica!** Antes de la limpieza, apague siempre el producto y desconecte el enchufe [5] de la toma de corriente.

⚠ **¡PELIGRO! ¡Riesgo de quemaduras!** No limpie el producto inmediatamente después del funcionamiento. Deje enfriar primero el producto.

⚠ **¡ADVERTENCIA!** No sumerja las piezas eléctricas del producto en agua u otros líquidos. Nunca ponga el producto debajo del agua corriente.

⚠ **¡CUIDADO!** No utilice ningún material o producto de limpieza corrosivo o abrasivo para limpiar el producto.

⚠ **¡ATENCIÓN!** No utilice ningún spray de limpieza ni ningún otro producto de limpieza agresivo, ya que pueden provocar manchas, estrías u opacidades en la superficie.

- Limpie el producto con un paño ligeramente humedecido. Si le resulta difícil quitar la suciedad, añada un poco de producto de limpieza suave al paño.
- Seque por completo todas las piezas.

● **Para guardar el producto**

- Guarde el producto en un lugar seco, refrigerado, protegido contra la humedad y fuera del alcance de los niños.
- Guarde el producto en su embalaje original siempre que no esté en uso.
- De forma alternativa, el producto puede colgarse del ojal de suspensión [4].

● Eliminación

El embalaje está compuesto por materiales no contaminantes que pueden ser desechados en el centro de reciclaje local.



Tenga en cuenta el distintivo del embalaje para la separación de residuos. Está compuesto por abreviaturas (a) y números (b) que significan lo siguiente:
1-7: plásticos/20-22: papel y cartón/80-98: materiales compuestos.

Producto:



Points de collecte sur www.quefairemesdechets.fr
Privilégiez la réparation ou le don de votre appareil !

El producto, y el material de embalaje son reciclables y están sujetos a la responsabilidad extendida del fabricante.

Deséchelos por separado siguiendo la información ilustrada de recogida selectiva para un mejor tratamiento de los residuos.

El logotipo Triman se aplica solo para Francia.



Para obtener información sobre las posibilidades de desecho del producto al final de su vida útil, acuda a la administración de su comunidad o ciudad.



Para proteger el medio ambiente no tire el producto junto con la basura doméstica cuando ya no le sea útil. Deséchelo en un contenedor de reciclaje. Diríjase a la administración competente para obtener información sobre los puntos de recogida de residuos y sus horarios.

● Garantía

El producto ha sido fabricado según normas de calidad exigentes y ha sido probado minuciosamente antes de la entrega. En caso de fallos de material o de fabricación, dispone de derechos legales frente al vendedor del producto. Nuestra garantía mencionada a continuación no restringe sus derechos legales de ningún modo.

La garantía para este producto es de 3 años a partir de la fecha de compra. La garantía empieza el día de la fecha de compra. Conserve el justificante de compra original en un lugar seguro, ya que este documento es necesario para demostrar la compra.

Todos los daños o defectos ya presente en el momento de la compra deben informarse inmediatamente tras desembalar el producto.

Si el producto presenta defectos de material o fabricación en los 3 años a partir de la fecha de compra, lo repararemos o sustuiremos, según nuestra elección, gratuitamente para usted. El período de garantía no se extiende por una reclamación de garantía aprobada. Esto también es aplicable a las piezas sustituidas y reparadas.

La garantía pierde su validez si el producto se daña o se utiliza o mantiene de forma inadecuada.

La garantía cubre defectos de material y fabricación. Esta garantía no cubre las piezas del producto sujetas a un uso y desgaste normal y, por lo tanto, consideradas piezas de desgaste (por ej. pilas, baterías, mangueras, cartuchos de tinta) ni los daños a las piezas frágiles, por ej. interruptores o piezas de cristal.

● Tramitación de la garantía

Para garantizar una rápida tramitación de su consulta, tenga en cuenta las siguientes indicaciones:

Para realizar cualquier consulta, tenga a mano el recibo y el número de artículo (IAN 437885_2304) como justificante de compra.

Encontrará el número de artículo en una inscripción de la placa identificativa, en la portada de las instrucciones (abajo a la izquierda) o en una pegatina en la parte posterior o inferior.

Si el producto fallase o presentase algún defecto, póngase primero en contacto con el departamento de asistencia indicado, ya sea por teléfono o correo electrónico.

Puede enviarnos el producto defectuoso libre de franqueo adjuntando el recibo de compra (ticket de compra) e indicando dónde está y cuándo ha ocurrido el fallo a la dirección de asistencia que le indicamos.

● **Asistencia**

ES Asistencia en España

Tel.: 900984948











E-Mail: owim@lidl.es



| | | |
|--|------|----|
| Anvendte advarselssætninger og symboler | Side | 76 |
| Indledning | Side | 76 |
| Forskriftsmæssig anvendelse | Side | 76 |
| Leveringsomfang | Side | 77 |
| Beskrivelse af delene | Side | 77 |
| Tekniske data | Side | 77 |
| Sikkerhedsanvisninger | Side | 77 |
| Før første ibrugtagning | Side | 80 |
| Betjening | Side | 80 |
| Automatisk slukning | Side | 80 |
| Fejlafhjælpning | Side | 81 |
| Rengøring og vedligeholdelse | Side | 81 |
| Opbevaring | Side | 81 |
| Bortskaffelse | Side | 81 |
| Garanti | Side | 82 |
| Afvikling af garantisager | Side | 82 |
| Service | Side | 82 |

Anvendte advarselssætninger og symboler

I denne betjeningsvejledning og på emballagen anvendes følgende advarselssymboler:

| | | |
|---|--|--|
|  | FARE! Dette symbol, sammen med signalordet "Fare", betegner en faresituation med høj risikofaktor, som, hvis den ikke afværges, kan medføre alvorlige kvæstelser eller dødsfald. |  Vekselsstrøm/-spænding |
| | | Hz Hertz (netfrekvens) |
| | | W Watt |
|  | ADVARSEL! Dette symbol, sammen med signalordet "Advarsel", betegner en faresituation med mellemstor risikofaktor, som, hvis den ikke afværges, kan medføre alvorlige kvæstelser eller dødsfald. |  Symbol for et produkt i beskyttelsesklasse II |
|  | FORSIGTIG! Dette symbol, sammen med signalordet "Forsigtig", betegner en faresituation med lav risikofaktor, som, hvis den ikke afværges, kan medføre mindre eller moderate kvæstelser. |  Anvend ikke produktet i nærheden af badekar, brusere, håndvaske eller andre vandbeholdere. |
|  | OBS! Dette symbol, sammen med signalordet "Obs", betyder fare for tingskader. |  Læs betjeningsvejledningen grundigt, især sikkerhedsanvisningerne. |
|  | BEMÆRK: Dette symbol, sammen med signalordet "Bemærk", angiver flere nyttige informationer. |  Anvend kun produktet indendørs. |
|  | CE-mærket bekræfter overensstemmelse med de for produktet gældende EU-retningslinjer. | |

KONISK KRØLLEJERN

● Indledning

Hjerteligt tillykke med købet af deres nye produkt. Du har besluttet dig for et produkt af høj kvalitet. Brugervejledningen er en del af dette produkt. Den indeholder vigtige informationer om sikkerhed, brug og bortskaffelse. Gør dig inden ibrugtagning af produktet fortrolig med alle betjenings- og sikkerhedsanvisninger. Benyt kun produktet som beskrevet og til de oplyste formål. Videregiv alle papirer, hvis du giver produktet videre til tredjemand.

● Forskriftsmæssig anvendelse

- Dette produkt er beregnet til styling af menneskehår.
- Produktet må ikke anvendes på kunstigt hår eller dyrehår. Anvend ikke produktet til andre formål.
- Produktet må kun anvendes i husholdninger. Produktet er ikke beregnet til kommercielt brug.
- Fabrikanten fraskriver sig ethvert ansvar for skader som følge af forkert brug.

● Leveringsomfang

Ved udpakning af produktet skal det kontrolleres, at leverancen er komplet, og at alle dele er funktionsdygtige. Før anvendelse skal al emballage fjernes.

- 1 Konisk krøllejern
- 1 Frisørhandske
- 1 Betjeningsvejledning

● Beskrivelse af delene

- 1 Frisørhandske
- 2 Afbryder I/O
- 3 Håndtag
- 4 Ophængsøje
- 5 Netledning med netstik
- 6 Kontrollampe
- 7 Fod
- 8 Konisk krøllejern

● Tekniske data

| | |
|---------------------------|-------------------------|
| Mærkespænding: | 100–240 V~, 50–60 Hz |
| Effektindgang: | 34 W |
| Beskyttelsesklasse: | II |
| Krøllejernets temperatur: | ca. 180 °C |



Sikkerhedsanvisninger

FØR PRODUKTET BRUGES FØRSTE GANG SKAL DU VÆRE FORTROLIG MED ALLE SIKKERHEDS- OG BETJENINGSANVISNINGER! HVIS PRODUKTET OVERLADES TIL TREDJEMAND, SKAL ALLE DOKUMENTER MEDFØLGE!

Hvis der opstår skader som følge af, at betjeningsvejledningen ikke følges, bortfalder erstatningsansvaret! Leverandøren påtager sig intet ansvar for følgeskader! Leverandøren påtager sig intet ansvar for ting- eller personskader, der opstår som følge af forkert anvendelse, eller hvis sikkerhedsanvisningerne ikke følges!

Børn og personer med handicap

⚠ ADVARSEL! LIVSFARE OG RISIKO FOR ULYKKER FOR SMÅBØRN OG BØRN!

Børn må ikke efterlades med emballagen uden opsyn. Emballagen udgør en kvælningrisiko. Børn undervurderer ofte de dermed forbundne farer. Hold emballagen uden for børns rækkevidde.

- Dette produkt kan anvendes af børn fra 8 år og opefter, samt af personer med reducerede, fysiske, sensoriske eller mentale færdigheder eller mangel på erfaring og kundskaber, hvis de er under opsyn, eller hvis de er instrueret i sikker brug af produktet og indforstået med de risici, der er forbundet hermed.

- Børn må ikke lege med produktet.
- Rengøring og vedligeholdelse må ikke udføres af børn uden opsyn.

Forskriftsmæssig anvendelse

⚠ ADVARSEL! Enhver uautoriseret brug kan medføre kvæstelser. Anvend kun produktet i henhold til denne vejledning.

Elektrisk sikkerhed

⚠ FARE! Risiko for elektriske stød! Forsøg ikke at reparere produktet selv. Ved funktionsfejl skal reparationer udføres af kvalificerede medarbejdere.

⚠ ADVARSEL! Risiko for elektriske stød! Produktet må aldrig nedsænkes i vand eller andre væsker. Hold aldrig produktet under rindende vand.

⚠ ADVARSEL! Risiko for elektriske stød! Anvend aldrig et beskadiget produkt. Afbryd produktet fra netspændingen, og ret henvendelse til forhandleren, hvis det er beskadiget.

- Før produktet tilsluttes til netspændingen, skal det kontrolleres om spænding og netfrekvens svarer til oplysningerne på produktets typeskilt.
- Kontrollér jævnligt netstik og netledning for skader. Hvis produktets netledning er beskadiget, skal det udskiftes af producenten eller dennes kundeservice eller en tilsvarende kvalificeret person for at undgå farer.
- Beskyt netledningen mod skader. Lad den ikke hænge over skarpe kanter, og knæk eller bøj den ikke. Netledningen skal holdes væk fra varme overflader og åben ild.
- Som ekstra sikkerhedsforanstaltning anbefales det at montere et fejlstrømsrelæ (HFI/VFI) med en udløserstrøm på ikke over 30 mA i badeværelsets sikringsgruppe. Kontakt din elinstallatør for dette.

- Anvendelse af forlængerledninger anbefales ikke. Hvis det er nødvendigt at anvende en forlængerledning, skal den have en kapacitet på mindst 10 A. Anbring forlængerledningen således, at ingen kan snuble over den, og at den ikke kan blive beskadiget.

Betjening



ADVARSEL! Risiko for elektriske stød! Anvend ikke produktet i nærheden af badekar, brusere, håndvaske eller andre fyldte vandbeholdere.

- Skil produktet fra strømforsyning efter brugen eller når det er uden opsyn.
- Produktet må ikke anvendes, hvis det har været tabt og udviser synlige skader.
- Grib ikke fat i produktet med fugtige hænder, og stå ikke på et vådt gulv, når den er i drift. Tag aldrig fat i netstikket med våde eller fugtige hænder.
- Træk i netstikket og ikke i netledningen for at tage netstikket ud af stikkontakten. Netledningen må ikke vikles omkring produktet.

- Beskyt produktet, netledningen og netstikket mod støv, direkte sol, vanddråber og -stænk.
- Afbryd altid for produktet før
 - Tilbehørsdele udskiftes,
 - Produktet rengøres,
 - Produktet afbrydes fra netspændingen.
- Hvis produktet anvendes i et badeværelse, skal det afbrydes fra netspændingen efter brug, idet den nære kontakt med vand udgør en fare, uanset om produktet er slukket.

⚠ FORSIGTIG!

Forbrændingsrisiko! Hold

- produktet udenfor små børns rækkevidde specielt under brugen og under afkøling.
- Anbring altid produktet på en varmekfast, plan og stabil overflade.
 - Rør ikke ved varme genstande, ild eller skarpe steder eller kanter med frisørhandsken. Forkert brug kan medføre kvæstelser.
 - Anvend ikke produktet udendørs.
 - Personer med pacemaker skal konsultere deres læge for mulige risici ved brugen af dette produkt, inden det anvendes.

- Anbring aldrig produktet i nærheden af varmekilder. Lad ikke netledningen berøre det varme krøllejern.
- Benyt eller opbevar ikke produktet i fugtige omgivelser og udsæt det ikke for fugtige omgivelser.

⚠ ADVARSEL! Fare for kvæstelser! Produktet skal altid afkøles fuldstændigt inden det rengøres.

● Før første ibrugtagning

- Fjern alle emballager. Kontrollér, at alle dele er komplette.

ⓘ BEMÆRK: Produktet kan afgive lugte ved første anvendelse. Dette handler om produktions- og transportrester, som hurtigt forsvinder.

● Betjening

⚠ ADVARSEL! Forbrændingsrisiko! Rør ikke ved det koniske krøllejern **8**, hvis du har frisørhandsken **1** på. Forkert brug kan medføre kvæstelser.

- Placer produktet på en varmebestandig flad overflade og væk fra andre genstande.
- Træk frisørhandsken **1** på hånden, som du bruger til at style håret med.
- Tilslut netstikket **5** til en stikkontakt.
- Tænd produktet ved at bevæge afbryder **I/O 2** til position **I**. Kontrollampen **6** blinker rødt og angiver, at produktet opvarmes.
- Når den indstillede temperatur er nået, lyser kontrollampen **6** fast rødt.
- Drej hårlokken op på det koniske krøllejern **8** til ca. 5 cm fra hovedbunden. Undgå berøring af hovedbunden.

Hold hårlokken i ca. 5–8 sekunder (afhængig af hårtype) i position omkring det koniske krøllejern **8**.

Vent til dit hår er afkølet, inden det børstes eller redes. I modsat fald kan resultatet være utilfredsstillende.

Gentag de foregående skridt efter behov, indtil der opnås et tilfredsstillende resultat.

- Når du er færdig med styling eller når produktet ikke længere anvendes, bevæges afbryder **I/O 2** straks til position **O**. Kontrollampen **6** slukker.
- Træk netstikket **5** ud af stikkontakten. Lad produktet afkøle helt på et vel ventileret sted.

ⓘ BEMÆRK:

- Det koniske krøllejern **8** bliver meget varmt. Rør ikke ved det koniske krøllejern **8**, når produktet er tændt. Hold kun fast i produktet i håndtaget **3**.
- Det skal sikres, at produktet befinder sig udenfor rækkevidde for småbørn og husdyr efter brugen.
- Håret skal være rent, tørt og frit for stylingprodukter. Dette udelukker diverse produkter der er udviklet for drejning af krøller.
- Red håret grundigt, inden der drejes krøller.
- Opbevar produktet på et vel ventileret sted.

● Automatisk slukning

- Produktet er udstyret med en automatisk slukning. Efter ca. 30 minutter slukker produktet automatisk.
- For at fortsætte med at bruge produktet kan du slukke det og vente 1 sekund, før du tænder det igen.
- Den automatisk slukning skal ikke erstatte den korrekte slukning af produktet.

● Fejlafhjælpning

| Fejl | Mulig årsag | Handling |
|--------------------------|---|---|
| Produktet fungerer ikke. | Netstikket 5 er ikke sat i en stikkontakt. | Tilslut netstikket 5 til en stikkontakt. |
| | Stikkontakten er defekt. | Forsøg evt. med en anden stikkontakt. |
| Håret krøller ikke. | Produktet er endnu ikke opvarmet. | Vent lidt, til produktet er opvarmet. |

● Rengøring og vedligeholdelse

- ⚠️ **FARE! Risiko for elektriske stød!** Før rengøring skal produktet altid slukkes og netstikket **5** trækkes ud af stikkontakten.
- ⚠️ **FARE! Forbrændingsrisiko!** Produktet må ikke rengøres umiddelbart efter brug. Lad først produktet køle af.
- ⚠️ **ADVARSEL!** Produktets elektriske dele må aldrig nedsænkes i vand eller andre væsker. Hold aldrig produktet under rindende vand.
- ⚠️ **FORSIGTIG!** Anvend ikke ætsende eller skurende rengøringsmidler eller materialer til rengøring af produktet.
- ⚠️ **OBS!** Anvend ikke rengøringspray og andre aggressive rengøringsmidler, da de kan forårsage pletter, striber eller uklarheder på overfladen.

- Rengør produktet med en let fugtig klud. Anvend eventuelt et let opvaskemiddel på kluden ved stærk tilsmudsning.
- Tør alle dele grundigt.

● Opbevaring

- Opbevar produktet på et køligt, tørt sted, beskyttet mod fugt og uden for børns rækkevidde.
- Opbevar produktet i originalemballagen, når det ikke anvendes.
- Alternativt kan produktet hænges op i ophængsøjet **4**.

● Bortskaffelse

Indpakningen består af miljøvenlige materialer, som De kan bortskaffe over de lokale genbrugssteder.



Bemærk forpackningsmaterialernes mærkning til affaldssorteringen, disse er mærket med forkortelser (a) og numre (b) med følgende betydning: 1-7: kunststoffer/20-22: papir og pap/80-98: kompositmaterialer.

Produkt:



Produktet og emballagematerialer kan genbruges og er underlagt udvidet producentansvar. De skal bortskaffes separat. Følg de viste mærkater med sorteringsoplysninger, så de bortskaffes på en bedre måde.

Triman-logoet gælder kun for Frankrig.



De får oplyst muligheder til bortskaffelse af det udtjente produkt hos deres lokale myndigheder eller bystyre.



For miljøets skyld, så må produktet aldrig smides ud sammen med husholdningsaffaldet, når det er udtjent, men skal afleveres til en fagmæssig korrekt bortskaffelse. De kan informere Dem vedrørende opsamlingssteder og deres åbningstider hos deres ansvarlige forvaltning.

● **Garanti**

Produktet er blevet fremstillet efter strenge kvalitetsstandarder og kontrolleret nøje før udlevering. I tilfælde af materiale- eller produktionsfejl kan du i medfør af loven gøre krav gældende over for sælgeren af produktet. Dine lovmæssige rettigheder begrænses på ingen måde af den af os nedennævnte garanti.

Garantien på dette produkt gælder i 3 år regnet fra købsdatoen. Garantien gælder fra købsdatoen. Opbevar den originale kvittering et sikkert sted, da dette dokument forlanges forlagt som dokumentation for købet.

Alle skader eller mangler, der allerede forefindes på tidspunktet for købet, skal straks meddeles efter udpakningen af produktet.

Hvis der inden for 3 år regnet fra købsdatoen viser sig en materiale- eller produktionsfejl på produktet, reparerer eller udskifter vi det – efter vores valg – gratis for dig. Garantiperioden forlænges ikke som følge af et imødekommet krav om garanti. Dette gælder også for udskiftede og reparerede dele.

Denne garanti bortfalder, hvis produktet er blevet beskadiget eller anvendt og vedligeholdt forkert.

Garantien dækker materiale- og produktionsfejl. Denne garanti dækker hverken produktdele, der er udsat for normal slitage og derfor er at betragte som sliddele (f.eks. batterier, akkumulatorer, slanger, farvepatroner), eller skader på skræbelige dele, f.eks. kontakter eller dele af glas.

● **Afvikling af garantisager**

For at kunne garantere en hurtig sagsbehandling af deres forespørgsel, bedes De følge følgende anvisninger:

Opbevar kassebon og artikelnummer (IAN 437885_2304) som købsdokumentation, så disse kan fremlægges på forespørgsel.

Artikelnumrene er angivet på typeskiltet, ved en indgravering, på forsiden af vejledningen (nederst til venstre) eller på et mærkat på bag- eller undersiden.

Hvis der forekommer funktionsfejl eller andre mangler, skal De først kontakte nedenstående serviceafdeling telefonisk eller via e-mail.

Et produkt, der er registreret som defekt, kan De derefter sende portofrit til den meddelte serviceadresse ved vedlæggelse af købsbeviset (kassebon) og angivelsen af, hvori manglen består, og hvornår den er opstået.

● **Service**

 **Service Danmark**

Tel.: 80253972











E-Mail: owim@lidl.dk



| | | |
|---|--------|----|
| Avvertenze e simboli utilizzati | Pagina | 84 |
| Introduzione | Pagina | 84 |
| Uso previsto | Pagina | 84 |
| Contenuto della confezione | Pagina | 85 |
| Descrizione dei componenti | Pagina | 85 |
| Dati tecnici | Pagina | 85 |
| Istruzioni di sicurezza | Pagina | 85 |
| Prima del primo utilizzo | Pagina | 88 |
| Funzionamento | Pagina | 88 |
| Funzione di spegnimento automatico | Pagina | 89 |
| Risoluzione dei problemi | Pagina | 89 |
| Pulizia e manutenzione | Pagina | 89 |
| Conservazione | Pagina | 89 |
| Smaltimento | Pagina | 89 |
| Garanzia | Pagina | 90 |
| Gestione dei casi in garanzia | Pagina | 90 |
| Assistenza | Pagina | 91 |

Avvertenze e simboli utilizzati

Nel presente manuale e sull'imbballaggio sono utilizzate le seguenti avvertenze:

| | | | |
|---|---|---|---|
|  | PERICOLO! Questo simbolo con il termine "Pericolo" indica una minaccia ad alto rischio che, se non evitata, può causare gravi lesioni o un esito letale. |  | Corrente/tensione alternata |
| | | Hz | Hertz (frequenza di rete) |
| | | W | Watt |
|  | AVVERTENZA! Questo simbolo con il termine "Avvertenza" indica una minaccia a medio rischio che, se non evitata, può causare gravi lesioni o un esito letale. |  | Simbolo di un prodotto della classe di protezione II |
|  | CAUTELA! Questo simbolo con il termine "Cautela" indica una minaccia a basso rischio che, se non evitata, può causare lesioni lievi o di media gravità. |  | Non utilizzare il prodotto in prossimità vasche da bagno, docce, lavandini o altri recipienti che contengono acqua. |
|  | ATTENZIONE! Questo simbolo, insieme alla parola "Attenzione", indica il rischio di possibili danni materiali. |  | Leggere attentamente il manuale di istruzioni, in particolare le istruzioni di sicurezza. |
|  | INDICAZIONE: Questo simbolo con il termine "Indicazione" contiene ulteriori utili informazioni. |  | Utilizzare il prodotto solo in ambienti chiusi. |
|  | Il marchio CE conferma la conformità alle direttive UE applicabili al prodotto. | | |

ARRICCIACAPPELLI CONICO

● Introduzione

Congratulazioni per l'acquisto del vostro nuovo prodotto. Avete optato per un prodotto di alta qualità. Le istruzioni d'uso sono parte integrante di questo prodotto. Esse contengono importanti avvertenze sulla sicurezza, l'impiego e lo smaltimento. Prima dell'utilizzo del prodotto, prendere conoscenza di tutte le istruzioni d'uso e delle avvertenze di sicurezza. Utilizzare il prodotto solo come descritto e per i campi di applicazione indicati. Consegnare tutte le documentazioni su questo prodotto quando viene ceduto a terzi.

● Uso previsto

- Questo prodotto è destinato allo styling dei capelli umani.
- Il prodotto non deve essere utilizzato su capelli artificiali o peli di animali. Non utilizzare il prodotto per altri scopi.
- Il prodotto può essere utilizzato solo in ambito domestico. Non è destinato ad un uso commerciale.
- Il produttore non si assume alcuna responsabilità per danni derivanti da utilizzi non conformi.

● Contenuto della confezione

Dopo avere disimballato il prodotto, verificare che la confezione sia integra e che tutti i componenti non presentino danni. Rimuovere tutti i materiali di imballaggio prima dell'uso.

- 1 Arricciacapelli conico
- 1 Guanto per l'acconciatura
- 1 Manuale di istruzioni

● Descrizione dei componenti

- 1 Guanto per l'acconciatura
- 2 Interruttore ON/OFF I/O
- 3 Impugnatura
- 4 Occhiello
- 5 Cavo d'alimentazione e spina
- 6 Spia di funzionamento
- 7 Piede
- 8 Arricciacapelli conico

● Dati tecnici

| | |
|-----------------------------------|-------------------------|
| Tensione nominale: | 100-240 V~, 50-60 Hz |
| Ingresso alimentazione: | 34 W |
| Classe di protezione: | II |
| Temperatura dell'arricciacapelli: | circa 180 °C |



Istruzioni di sicurezza

PRIMA DI USARE IL PRODOTTO PER LA PRIMA VOLTA, FAMILIARIZZARE CON TUTTE LE ISTRUZIONI PER LA SICUREZZA E L'USO! IN CASO DI CESSIONE DEL PRODOTTO A TERZI, AVERE CURA DI CONSEGNARE TUTTA LA DOCUMENTAZIONE!

In caso di danni dovuti al mancato rispetto di questo manuale di istruzioni, la garanzia è invalidata! La Società declina qualsiasi responsabilità per danni consequenziali! Il Produttore declina qualsiasi responsabilità in caso di danni a cose o persone dovuti a un utilizzo non conforme o al mancato rispetto delle istruzioni di sicurezza!

Bambini e disabili

⚠️ AVVERTENZA! PERICOLO DI MORTE E INFORTUNIO PER BAMBINI E INFANTI!

Non lasciare mai i bambini da soli in presenza di materiale di imballaggio. Il materiale di imballaggio comporta un pericolo di soffocamento. I bambini sottovalutano spesso i pericoli esistenti. Tenere sempre i materiali di imballaggio fuori dalla portata dei bambini.

- Questo prodotto può essere utilizzato da bambini a partire dagli 8 anni e da persone con ridotte capacità fisiche, sensoriali o mentali o con mancanza di esperienza e di conoscenza, purché siano sorvegliati o istruiti all'uso del prodotto in sicurezza e ne comprendano i pericoli connessi.

- I bambini non devono giocare con il prodotto.
- La pulizia e la manutenzione non possono essere eseguite da bambini senza sorveglianza.

Uso previsto

⚠ AVVERTENZA! L'uso improprio può causare lesioni. Utilizzare il prodotto esclusivamente in conformità alle presenti istruzioni.

Sicurezza elettrica

⚠ PERICOLO! Rischio di scossa elettrica! Non tentare mai di riparare autonomamente il prodotto. In caso di cattivo funzionamento le riparazioni devono essere eseguite esclusivamente da personale qualificato.

⚠ AVVERTENZA! Rischio di scossa elettrica! Non immergere il prodotto in acqua o altri liquidi. Non tenere mai il prodotto sotto l'acqua corrente.

⚠ AVVERTENZA! Rischio di scossa elettrica! Non utilizzare un prodotto danneggiato. Scollegare il prodotto dalla rete di alimentazione e rivolgersi al rivenditore se il prodotto è danneggiato.

- Prima di collegare il prodotto alla rete elettrica verificare che la tensione e la frequenza di rete corrispondano ai dettagli indicati sulla targhetta del modello riguardo all'alimentazione di corrente.
- Verificare regolarmente se sono presenti eventuali danni sulla spina e sul cavo di alimentazione. Se il cavo di alimentazione elettrica del prodotto è danneggiato deve essere sostituito dal produttore o dal suo servizio clienti, o da persona qualificata, per evitare rischi.
- Proteggere il cavo di alimentazione da eventuali danni. Non lasciarlo appeso su spigoli vivi e non schiacciarlo o piegarlo. Tenere il cavo di alimentazione lontano da superfici calde e da fiamme libere.
- Per una protezione aggiuntiva, l'installazione di un dispositivo a corrente residua (RCD) è consigliato con una corrente di intervento non superiore ai 30 mA nel circuito elettrico del bagno. Chiedere consiglio al proprio installatore.

- Si sconsiglia l'uso di prolunghe. Qualora fosse necessario utilizzare una prolunga, questa deve essere prevista per un flusso di corrente di almeno 10 A. Posare i cavi in modo che nessuno possa inciampare e che nulla possa essere danneggiato.
- Proteggere il prodotto, il cavo di alimentazione e la spina da polvere, luce solare diretta, gocce e spruzzi d'acqua.

Funzionamento



AVVERTENZA! Rischio di scossa elettrica!

Non utilizzare questo prodotto in prossimità vasche da bagno, docce, lavandini o altri recipienti pieni d'acqua.

- Scollegare sempre il prodotto dalla rete elettrica dopo l'uso o quando è incustodito.
- Il prodotto non deve essere utilizzato se è caduto e se presenta segni visibili di danneggiamento.
- Non azionare il prodotto con mani umide o mentre ci si trova su un pavimento bagnato. Non toccare la spina con mani bagnate o umide.
- Non estrarre la spina dalla presa tirando il cavo di alimentazione. Non avvolgere il cavo di alimentazione attorno al prodotto.
- Se il prodotto viene utilizzato in un bagno, scollegarlo dall'alimentazione elettrica dopo l'uso, poiché la vicinanza all'acqua è pericolosa anche quando il prodotto è spento.



CAUTELA! Pericolo di

ustioni! Tenere il prodotto fuori dalla portata dei bambini, specialmente durante l'uso e il raffreddamento.

- Posizionare sempre il prodotto su una superficie resistente al calore, stabile e piana.
- Non toccare oggetti caldi, fuoco, punti o bordi taglienti con il guanto per l'acconciatura. L'uso improprio può causare lesioni.
- Non utilizzare il prodotto all'aperto.

- Le persone con un pacemaker dovrebbero consultare il proprio medico sui possibili rischi dell'uso di questo prodotto prima di usarlo.
- Non posizionare mai il prodotto vicino a fonti di calore. Non permettere che il cavo di alimentazione tocchi l'arricciacapelli caldo.
- Non utilizzare o conservare il prodotto in un ambiente umido o esporlo a condizioni di umidità.

⚠ AVVERTENZA! Rischio di lesioni! Lasciar raffreddare completamente il prodotto prima della pulizia.

● Prima del primo utilizzo

- Rimuovere tutto il materiale d'imballo. Verificare che tutti i componenti siano integri.

ⓘ INDICAZIONE: Al primo utilizzo, questo prodotto può emettere un odore. Si tratta di residui di produzione o di trasporto che diminuiscono rapidamente.

● Funzionamento

⚠ AVVERTENZA! Pericolo di ustioni! Non toccare l'arricciacapelli conico [8] quando si indossa il guanto per l'acconciatura [1]. L'uso improprio può causare lesioni.

- Posizionare il prodotto su una superficie resistente al calore, piana e lontano da altri oggetti.
- Tirare il guanto per l'acconciatura [1] sulla mano che si usa per acconciare i capelli.
- Collegare la spina [5] a una presa idonea.

- Accendere il prodotto spostando l'interruttore ON/OFF I/O [2] in posizione I. La spia di funzionamento [6] lampeggia in rosso per indicare che il prodotto si sta riscaldando.

- Non appena la temperatura impostata viene raggiunta, la spia di funzionamento [6] si accende di rosso in modo fisso.

- Avvolgere la ciocca di capelli sull'arricciacapelli conico [8] fino a circa 5 cm sopra il cuoio capelluto. Non toccare il cuoio capelluto.

Tenere la ciocca di capelli in posizione intorno all'arricciacapelli conico [8] per circa 5-8 secondi (a seconda del tipo di capelli).

Prima di spazzolare o pettinare i capelli, attendere che si siano raffreddati. In caso contrario, il risultato potrebbe non essere soddisfacente.

Se necessario, ripetere i passaggi precedenti fino ad ottenere un risultato soddisfacente.

- Quando si è finito lo styling o il prodotto non viene più utilizzato, spostare immediatamente l'interruttore ON/OFF I/O [2] in posizione O.

La spia di funzionamento [6] si spegne.

- Staccare la spina [5] dalla presa. Lasciare raffreddare completamente il prodotto in un luogo ben ventilato.

ⓘ **INDICAZIONI:**

- L'arricciacapelli conico [8] diventa molto caldo. Non toccare l'arricciacapelli conico [8] quando il prodotto è acceso. Tenere il prodotto sempre solo dall'impugnatura [3].

- Dopo l'uso, assicurarsi che il prodotto sia fuori dalla portata dei bambini piccoli e degli animali domestici.

- I capelli devono essere puliti, asciutti e privi di prodotti per lo styling. Sono esclusi i prodotti speciali concepiti per fare i ricci.

- Pettinare accuratamente i capelli prima di fare i ricci.

- Utilizzare il prodotto in uno spazio ben ventilato.

● Funzione di spegnimento automatico

- Il prodotto è dotato di una funzione di spegnimento automatico. Dopo circa 30 minuti, il prodotto si spegne automaticamente.

● Risoluzione dei problemi

| Guasto | Possibile causa | Azione |
|------------------------------|--|---|
| Il prodotto non funziona. | La spina [5] non è collegata alla presa. | Collegare la spina [5] a una presa. |
| | La presa è difettosa. | Provare con un'altra presa. |
| I capelli non si arricciano. | Il prodotto non si è ancora riscaldato. | Attendere un momento che il prodotto si riscaldi. |

● Pulizia e manutenzione

⚠ **PERICOLO! Rischio di scossa elettrica!**

Prima di ogni pulizia spegnere sempre il prodotto e scollegare la spina [5] dalla presa.

⚠ **PERICOLO! Pericolo di ustioni!** Non pulire il prodotto subito dopo l'uso. Lasciar prima raffreddare il prodotto.

⚠ **AVVERTENZA!** Non immergere le parti elettriche del prodotto in acqua o altri liquidi. Non tenere mai il prodotto sotto l'acqua corrente.

⚠ **CAUTELA!** Non utilizzare detergenti o materiali corrosivi o abrasivi per pulire il prodotto.

⚠ **ATTENZIONE!** Non utilizzare spray detergenti e altri detergenti aggressivi che possono causare macchie, striature o offuscamento sulle superfici.

- Pulire il prodotto con un panno leggermente inumidito. Per le macchie più ostinate, passare il panno con un detergente leggero.
- Asciugare accuratamente tutti i componenti.

- Per continuare ad usare il prodotto, spegnerlo e attendere 1 secondo prima di riaccenderlo.
- La funzione di spegnimento automatico non sostituisce il regolare spegnimento del prodotto.

● Conservazione

- Conservare il prodotto in luogo fresco, asciutto, protetto dall'umidità e fuori dalla portata dei bambini.
- Conservare in prodotto nell'imballo originale quando non viene utilizzato.
- In alternativa, il prodotto può anche essere appeso dall'occhiello [4].

● Smaltimento

L'imballaggio è composto da materiali ecologici che possono essere smaltiti presso i siti di raccolta locali per il riciclo.



Osservare l'identificazione dei materiali di imballaggio per lo smaltimento differenziato, i quali sono contrassegnati da abbreviazioni (a) e da numeri (b) con il seguente significato: 1-7: plastiche/20-22: carta e cartone/80-98: materiali compositi.

Prodotto:



Points de collecte sur www.quefairemedeschets.fr
Privilégiez la réparation ou le don de votre appareil !

Il prodotto e i materiali di imballaggio sono riciclabili e soggetti alla responsabilità estesa del produttore.

Per un migliore trattamento dei rifiuti, smaltirli separatamente seguendo i diversi simboli della raccolta differenziata.

Il logo Triman è valido solamente per la Francia.



E' possibile informarsi circa le possibilità di smaltimento del prodotto usato presso l'amministrazione comunale o cittadina.



Per questioni di tutela ambientale non gettare il prodotto usato tra i rifiuti domestici, ma provvedere invece al suo corretto smaltimento. Presso l'amministrazione competente è possibile ricevere informazioni circa i siti di raccolta e i relativi orari di apertura.

● **Garanzia**

Il prodotto è stato fabbricato accuratamente secondo severe direttive di qualità ed è stato controllato meticolosamente prima della consegna. In caso di difetti di materiale o fabbricazione l'acquirente può far valere diritti legali nei confronti del venditore. La nostra garanzia sotto riportata non costituisce alcun limite ai diritti legali dell'acquirente.

Questo prodotto è garantito per 3 anni con decorrenza dalla data di acquisto. La garanzia decorre dalla data d'acquisto. Conservare lo scontrino originale in un posto sicuro perché questo documento viene richiesto come prova dell'avvenuto acquisto.

Tutti i danni o difetti presenti già al momento dell'acquisto devono essere comunicati subito dopo l'apertura della confezione.

Se entro 3 anni dalla data di acquisto di questo prodotto si rileva un difetto di materiale o di fabbricazione, noi procederemo, a nostra discrezione, alla riparazione o sostituzione gratuite del prodotto o al rimborso del prezzo di acquisto. Un eventuale intervento in garanzia non prolunga né rinnova il periodo di garanzia stesso. Ciò vale anche per le parti sostituite e riparate.

Questa garanzia decade in caso di danneggiamento oppure uso o manutenzione impropri del prodotto.

La prestazione in garanzia vale per difetti del materiale o di fabbricazione. Questa garanzia non si estende a componenti del prodotto esposti a normale logorio, che possono pertanto essere considerati come componenti soggetti a usura (esempio capacità della batteria, calcificazione, lampade, pneumatici, filtri, spazzole...). La garanzia non si estende altresì a danni che si verificano su componenti delicati (esempio interruttori, batterie, parti realizzate in vetro, schermi, accessori vari) nonché danni derivanti dal trasporto o altri incidenti.

● **Gestione dei casi in garanzia**

Per garantire un rapido disbrigo delle proprie pratiche, seguire le istruzioni seguenti:

Per ogni richiesta si prega di conservare lo scontrino e il codice dell'articolo (IAN 437885_2304) come prova d'acquisto.

Il numero d'articolo può essere dedotto dalla targhetta, da un'incisione, dal frontespizio delle istruzioni (in basso a sinistra) oppure dall'adesivo applicato sul retro o sul lato inferiore.

In caso di disfunzioni o avarie, contattare innanzitutto i partner di assistenza elencati di seguito telefonicamente oppure via e-mail.

Si può inviare il prodotto ritenuto difettoso all'indirizzo del centro di assistenza indicato con spedizione esente da affrancatura, completo del documento di acquisto (scontrino) e della descrizione del difetto, specificando anche quando tale difetto si è verificato.

● **Assistenza**

IT Assistenza Italia

Tel.: 800790789











E-Mail: owim@lidl.it



| | | |
|--|-------|----|
| Felhasznált figyelmeztető jelzések és szimbólumok | Oldal | 93 |
| Bevezető | Oldal | 93 |
| Rendeltetésszerű használat | Oldal | 93 |
| A csomagolás tartalma | Oldal | 94 |
| A részegységek leírása | Oldal | 94 |
| Műszaki adatok | Oldal | 94 |
| Biztonsági utasítások | Oldal | 94 |
| Első használat előtt | Oldal | 97 |
| Kezelés | Oldal | 97 |
| Automatikus lekapcsolási funkció | Oldal | 98 |
| Hibaelhárítás | Oldal | 98 |
| Tisztítás és ápolás | Oldal | 98 |
| Tárolás | Oldal | 98 |
| Mentesítés | Oldal | 98 |
| Garancia | Oldal | 99 |
| Garanciális ügyek lebonyolítása | Oldal | 99 |
| Szerviz | Oldal | 99 |

Felhasznált figyelmeztető jelzések és szimbólumok

Ebben a használati útmutatóban és a csomagoláson az alábbi figyelmeztető jelzésekkel találkozhat:

| | | |
|---|---|--|
|  | VESZÉLY! Ez a szimbólum a „Veszély” szó mellett nagy kockázati tényezőre hívja fel a figyelmet, melyet ha nem kerülnek el, az súlyos sérülésekhez vagy halálesethez vezet. |  Váltóáram/-feszültség |
| | | Hz Hertz (hálózati frekvencia) |
| | | W Watt |
|  | FIGYELMEZTETÉS! Ez a szimbólum a „Figyelmeztetés” szó mellett közepes kockázati tényezőre hívja fel a figyelmet, melyet ha nem kerülnek el, az súlyos sérülésekhez vagy akár halálesethez is vezethet. |  A II. védelmi osztályú termék szimbóluma |
|  | VIGYÁZAT! Ez a szimbólum a „Vigyázat” szó mellett alacsony kockázati tényezőre hívja fel a figyelmet, melyet ha nem kerülnek el, az kisebb vagy mérsékelt sérülésekhez vezethet. |  Ne használja a terméket fürdőkadak, zuhanyzók, mosdótálak és egyéb, vízzel teli edények közelében. |
|  | FIGYELEM! Ez a szimbólum a „Figyelem” szó mellett anyagi károk veszélyére utal. |  Olvassa végig a használati útmutatót figyelmesen, különös tekintettel a biztonsági utasításokra. |
|  | MEGJEGYZÉS: Ez a szimbólum a „Megjegyzés” szó mellett hasznos információkra hívja fel a figyelmet. |  A terméket kizárólag beltérben használja. |
|  | A CE-jelzés azt jelzi, hogy a termék megfelel a rá vonatkozó EU előírásoknak. | |

KÚPOS HAJGÖNDÖRÍTŐ

● Bevezető

Gratulálunk új termékének vásárlása alkalmából. Ezzel a döntésével vállalatunk értékes terméke mellett döntött. A használati utasítás ezen termék része. A biztonságra, a használatára és a megsemmisítésre vonatkozó fontos tudnivalókat tartalmazza. A termék használata előtt ismerje meg az összes használati és biztonsági tudnivalót. A terméket csak a leírtak szerint és a megadott felhasználási területeken alkalmazza. A termék harmadik személy számára való továbbadása esetén kézbesítse vele annak a teljes dokumentációját is.

● Rendeltetészerű használat

- A termék emberi haj szárítására és formázására használható.
- A terméket tilos műhajon vagy állati szőrön használni. A terméket más célra ne használja.
- A termék csak háztartásban használható. Üzleti célokra nem alkalmas.
- A gyártó nem vállal felelősséget a szakszerűtlen használatból adódó károkról.

● A csomagolás tartalma

A termék kicsomagolása után ellenőrizze a csomagolás teljességét és az alkatrészek megfelelő állapotát. Használat előtt távolítsa el minden csomagolóanyagot.

- 1 Kúpos hajgöndörítő
- 1 Hajformázó kesztyű
- 1 Használati útmutató

● A részegység leírása

- 1 Hajformázó kesztyű
- 2 Be-/kikapcsológomb I/O
- 3 Fogó
- 4 Akasztóhurok
- 5 Elektromos vezeték csatlakozóval
- 6 Működési jelzőfény
- 7 Állítótalp
- 8 Kúp alakú hajsütővas

● Műszaki adatok

| | |
|----------------------------|-------------------------|
| Névleges feszültség: | 100-240 V~, 50-60 Hz |
| Bemenő teljesítmény: | 34 W |
| Védelmi osztály: | II |
| A hajsütővas hőmérséklete: | kb. 180 °C |



Biztonsági utasítások

A TERMÉK HASZNÁLATA ELŐTT ISMERKEDJEN MEG A BIZTONSÁGI ÉS KEZELÉSI UTASÍTÁSOKKAL! HA A TERMÉKET TOVÁBBADJA, ADJA MELLÉ EZEKET A DOKUMENTUMOKAT IS!

A jelen használati útmutatóban leírtak figyelmen kívül hagyásából adódó károk esetén a garancia érvényét veszti! A következményes károkért nem vállalunk felelősséget! A szakszerűtlen használat vagy a biztonsági utasítások figyelmen kívül hagyása miatti anyagi károkért és személyi sérülésekért nem vállalunk felelősséget!

Gyermekek és fogyatékkal élők

⚠ FIGYELMEZTETÉS! ÉLET- ÉS BALESETVESZÉLY CSECSEMŐKRE ÉS GYERMEKEKRE NÉZVE!

Ne hagyja a gyermekeket a csomagolóanyagokkal felügyelet nélkül. A csomagolóanyagok fulladást okozhatnak. A gyermekek gyakran alábecsülik az ezzel kapcsolatos veszélyeket. Tartsa a csomagolóanyagokat gyermekektől távol.

- A terméket akkor használhatják 8 éves és afeletti gyermekek, csökkent testi, érzékszervi vagy szellemi képességű, valamint megfelelő tapasztalattal és tudással nem rendelkező személyek, ha számukra felügyeletet biztosítanak vagy ha utasításokat kapnak a termék biztonságos használatával kapcsolatban és megértik az azzal járó veszélyeket.
- Gyermekek nem játszhatnak a termékkel.
- A tisztítást és a felhasználói karbantartást gyermekek felügyelet nélkül nem végezhetik.

Rendeltetészerű használat

⚠ FIGYELMEZTETÉS!

A szakszerűtlen kezelés sérülésekhez vezethet. A terméket kizárólag ezen használati útmutatónak megfelelően használja.

Elektromos biztonság

⚠ VESZÉLY!

Áramütésveszély! Ne próbálja meg saját kezűleg megjavítani a terméket. Hibás működés esetén a termék javítási munkáit bízza képzett szakemberre.

⚠ FIGYELMEZTETÉS!

Áramütésveszély! A terméket ne merítse vízbe vagy egyéb folyadékokba. Soha ne tartsa a terméket folyó víz alá.

⚠ FIGYELMEZTETÉS!

Áramütésveszély! Ne használja a terméket, ha sérült. Ha a termék megsérült, válassa le a hálózati áramról és forduljon az eladójához.

- Mielőtt a készüléket a hálózati áramra kapcsolná, ellenőrizze, hogy a hálózat feszültsége és frekvenciája megegyezik-e a készülék adattábláján feltüntetett értékekkel.
- Rendszeresen ellenőrizze a hálózati dugó és az elektromos vezeték épségét. Ha a termék elektromos vezetéke megsérül, a kockázatok elkerülése érdekében azt a gyártónak, annak az ügyfélszolgálatának, vagy egy hasonló képzettségű szakembernek kell kicserélnie.
- Óvja az elektromos vezetéket a sérülésektől. Ne hagyja éles sarkokon átlógni, becsípődni, és ne hajlítsa meg. Az elektromos vezetéket tartsa forró felületektől és nyílt lángoktól távol.

- További védelemért javasolt a fürdőszoba áramkörébe egy maradékáram-megszakító (RCD) beszerelése, melynek kioldási árama nem haladja meg a 30 mA értéket. Kérje ki villanszerelője tanácsát.
- Hosszabbítókábel használata nem ajánlott. Amennyiben mégis szükség van hosszabbítókábelre, annak alkalmasnak kell lennie legalább 10 A áram vezetésére. A vezetékeket helyezze el úgy, hogy azokban senki ne tudjon elbotlani, és semmiben ne eshessen kár.
- Ne üzemeltesse a terméket nedves kézzel vagy vizes talajon állva. Soha ne érjen az elektromos csatlakozóhoz vizes, nedves kézzel.
- Az elektromos csatlakozót ne a vezetéknél fogva húzza ki a konnektorból. Az elektromos vezetéket ne tekerje a termék köré.
- A terméket, az elektromos vezetéket és a csatlakozót óvja a portól, a közvetlen napfénytől, a rácseppenő vagy ráfröccsenő víztől.
- Mindig kapcsolja ki a terméket, mielőtt
 - tartozékokat cserél rajta,
 - megtisztítja,
 - leválasztja a hálózati áramról.
- Ha a terméket a fürdőszobában használja, használat után húzza ki a csatlakozóját a konnektorból, mert a termék víz közelében még kikapcsolt állapotban is veszélyes lehet.

Kezelés



FIGYELMEZTETÉS!

Áramütésveszély!

Ne használja a terméket fürdőkádak, zuhanyzók, mosdótálak és egyéb, vízzel teli edények közelében.

- Használat után, illetve ha felügyelet nélkül hagyja, mindig válassza le a terméket a hálózati áramról.
- A terméket tilos használni, ha az leesett, és azon látható sérülések vannak.

⚠ VIGYÁZAT! Égési

sérülés veszélye!

Tartsa a terméket olyan helyen, ahol kisgyermek nem férhetek hozzá, különösen használat közben és amíg lehűl.

- A terméket mindig hőálló, stabil, egyenes felületre helyezze.

- Ne érjen a hajformázó kesztyűvel forró tárgyakhoz, tűzbe, illetve éles helyekhez vagy szélekhez. A szakszerűtlen kezelés sérülésekhez vezethet.
- Ne használja a terméket szabadban.
- Használat előtt a szívritmus-szabályozóval elő személyek konzultáljanak orvosukkal a termék használatával esetlegesen járó kockázatokról.
- Soha ne tegye a terméket hőforrások közelébe. Ne hagyja, hogy a hálózati kábel a forró hajszütővashoz érjen.
- Ne használja és ne tárolja a terméket nedves környezetben és ne tegye ki nedves környezetnek.

⚠ FIGYELMEZTETÉS! Sérülésveszély! Tisztítás előtt hagyja a terméket teljesen lehűlni.

● **Első használat előtt**

- Távolítsa el a csomagolóanyagokat. Ellenőrizze az alkatrészek hiánytalanságát.
- ⓘ **MEGJEGYZÉS:** Első használatkor a termék kellemetlen szagot bocsáthat ki. Ez csupán a gyártási és szállítási maradékanyagok miatt van, és hamar elmúlik.

● **Kezelés**

⚠ FIGYELMEZTETÉS! Égési sérülés veszélye! Ne érjen a kúp alakú hajszütővashoz [8], amikor a hajformázó kesztyűt [1] viseli. A szakszerűtlen kezelés sérülésekhez vezethet.

- A terméket helyezze hőálló, egyenes felületre, más tárgyaktól távol.
- Húzza a hajformázó kesztyűt [1] arra a kezére, amellyel a haját formázni szeretné.
- Dugja be az elektromos csatlakozót [5] egy megfelelő konnektorba.
- Kapcsolja be a terméket. Ehhez állítsa a be-/kikapcsológombot I/O [2] I állásba. A működési jelzőfény [6] pirosan villog, így jelezve, hogy a termék felfűtést végez.
- A beállított hőmérsékletet elérve a működési jelzőfény [6] folyamatosan pirosan világít.
- Csavarja fel a hajtincset a kúp alakú hajszütővasra [8], a fejbőrtől egészen kb. 5 cm távolságig. Közben ne érjen a fejbőréhez. Tartsa a hajtincset kb. 5–8 másodpercig (a haj típusától függően) a kúp alakú hajszütővasra [8] tekerve. Kefélés vagy fésülés előtt várjon, amíg a haj lehűl. Ellenkező esetben előfordulhat, hogy nem kap megfelelő eredményt. Szükség esetén ismételje addig az előző lépéseket, amíg megfelelő eredményt nem kap.
- Ha befejezte a hajformázást, illetve nem használja tovább a terméket, azonnal állítsa a be-/kikapcsológombot I/O [2] O állásba. A működési jelzőfény [6] kialszik.
- Húzza ki az elektromos csatlakozót [5] a konnektorból. Hagyja a terméket teljesen lehűlni egy jól szellőző helyen.

ⓘ **MEGJEGYZÉSEK:**

- A kúp alakú hajszütővas [8] nagyon felforrósodik. Ne érjen a kúp alakú hajszütővashoz [8], amikor a termék be van kapcsolva. A terméket mindig csak a fogónál [3] tartsa.
- Ügyeljen arra, hogy a terméket használat után olyan helyen tárolja, ahol kisgyermek vagy háziállatok nem férnek hozzá.
- A hajnak tisztának, száraznak és hajformázó szerektől mentesnek kell lennie. Ez a hajcsavarást elősegítő speciális termékek használatát is kizárja.
- Hajcsavarás előtt fésülje ki alaposan a haját.
- A terméket száraz, jól szellőző helyen használja.

● Automatikus lekapcsolási funkció

- A termék automatikus lekapcsolási funkcióval van ellátva. Kb. 30 perc után a termék magától kikapcsol.

● Hibaelhárítás

| Hiba | Lehetséges ok | Művelet |
|--|--|--|
| A termék nem működik. | Az elektromos csatlakozó 5 nincs bedugva a konnektorba. | Dugja be az elektromos csatlakozót 5 egy konnektorba. |
| | A konnektor meghibásodott. | Próbálja meg egy másik konnektorral. |
| A hajban nem alakulnak ki csavart tincsek. | A termék még nem forrósodott fel. | Várjon egy kicsit, amíg a termék felforrósodik. |

● Tisztítás és ápolás

- ⚠ **VESZÉLY! Áramütésveszély!** Tisztítás előtt mindig kapcsolja ki a terméket, és húzza ki az elektromos csatlakozót **5** a konnektorból.
- ⚠ **VESZÉLY! Égési sérülés veszélye!** Ne tisztítsa a terméket közvetlenül használat után. Előbb hagyja a terméket lehűlni.
- ⚠ **FIGYELMEZTETÉS!** A termék elektromos részei ne merítse vízbe vagy más folyadékba. Soha ne tartsa a terméket folyó víz alá.
- ⚠ **VIGYÁZAT!** A termék tisztításához ne használjon maró vagy súroló hatású tisztítószeret vagy eszközöket.
- ⚠ **FIGYELEM!** Ne használjon tisztító sprayt vagy más agresszív tisztítószeret, mivel ezek foltokat, elkenődést okozhatnak vagy a felület homályosodását okozhatják.
- A terméket csak egy enyhén nedves ruhával tisztítsa. A macacs foltokat törölje át kímélő tisztítószeres ruhával.
- Törölje az összes alkatrészt alaposan szárazra.

- A termék használatának folytatásához kapcsolja ki, és várjon 1 másodpercet, mielőtt újra bekapcsolja.
- Az automatikus kikapcsolási funkció nem helyettesíti a termék előírászerű kikapcsolását.

● Tárolás

- A terméket hűvös, száraz, nedvességtől védett, gyermekektől elzárt helyen tárolja.
- Ha a terméket nem használja, tárolja az eredeti csomagolásában.
- A terméket az akasztóhurokra **4** is felakaszthatja.

● Mentesítés

A csomagolás környezetbarát anyagokból készült, amelyeket a helyi újrahasznosító helyeken adhat le ártalmatlanítás céljából.



A hulladék elkülönítéséhez vegye figyelembe a csomagolóanyagon található jelzéseket. Ezek rövidítéseket (a) és számokat (b) tartalmaznak a következő jelentéssel: 1-7: műanyagok/20-22: papír és karton/80-98: kötőanyagok.

Termék:



Points de collecte sur www.quefairede mesdechets.fr
Privilégiez la réparation ou le don de votre appareil !

A termék, és a csomagolóanyagokat is, újrahasznosítható, és a gyártó kiterjesztett felelőssége alá tartozik.

A jobb hulladékkezelés érdekében az ábrán látható információk (szortírozási információk) alapján külön ártalmatlanítsa őket.

A Triman-logó csak Franciaországra vonatkozik.



A kiszolgált termék megsemmisítési lehetőségeiről lakóhelye illetékes önkormányzatánál tájékozódhat.



A környezete érdekében, ne dobja a kiszolgált terméket a háztartási szemétkébe, hanem adja le szakszerű ártalmatlanításra. A gyűjtőhelyekről és azok nyitvatartási idejéről az illetékes önkormányzatnál tájékozódhat.

● Garancia

A terméket gondosan, szigorú minőségi előírások betartásával gyártottuk, és a szállítás előtt gondosan ellenőriztük. Anyag- vagy gyártási hibák esetén a termék eladójával szemben törvényes jogok illetik meg. Az Ön törvényes jogait az általunk alább meghatározott garancia semmilyen módon nem korlátozza.

Erre a termékre 3 év garanciát adunk a vásárlás dátumától számítva. A garancia idő a vásárlás dátumával kezdődik. Biztonságos helyen őrizze meg az eredeti vásárlói bizonylatot, mert ez a dokumentum szükséges a vásárlás bizonyításához.

A vásárláskor fennálló károkat és hiányosságokat a termék kicsomagolása után haladéktalanul jelezze.

Ha ezen a terméken a vásárlástól számított 3 éven belül anyag- vagy gyártási hibát észlel, választásunk szerint ingyenesen megjavítjuk vagy kicseréljük a terméket. A garancia idő nem hosszabbodik meg a helyette nyújtott szavatossági igény által. Ez a kicserélt vagy javított alkatrészekre is érvényes.

A garancia megszűnik, ha a terméket megrongálták, ill. nem szakszerűen kezelték vagy végezték a karbantartást.

A garancia az anyag- és gyártási hibákra vonatkozik. Ez a garancia nem terjed ki azokra a termékalkatrészekre, amelyek normál kopásnak vannak kitéve, és ezért gyorsan kopó alkatrészeknek minősülnek (pl. elemekre, akkumulátorokra, tömlőkre, tintapatronokra), illetve a törékeny alkatrészek sérülésére, pl. kapcsolókra vagy üveg alkatrészekre.

● Garanciális ügyek lebonyolítása

Ügyének gyors elintézhetsége céljából, kérjük kövesse az alábbi útmutatást:

Kérjük, kérdések esetére készítse elő a pénztárblokkot és a cikkszámot (IAN 437885_2304) a vásárlás tényének az igazolására.

Kérjük, hogy a cikkszámot olvassa le a típustábláról, a gravírozásból, az Útmutató címlapjáról (balra lent), illetve a hátoldalon, vagy a termék alján található matricáról.

Amennyiben működési hibák, vagy egyéb hiányosság lépne fel, először vegye fel a kapcsolatot a következőkben megnevezett szervizek egyikével telefonon, vagy e-mailen.

A hibásnak ítélt terméket ezután a vásárlást igazoló blokk, valamint a hiba leírásának és keletkezési idejének mellékelésével díjmentesen postázhatja az Önnel közölt szervicímre.

● Szerviz

 **Szerviz Magyarország**

Tel.: 0680021536

E-mail: owim@lidl.hu



OWIM GmbH & Co. KG

Siftsbergstraße 1
74167 Neckarsulm
GERMANY

Model No.: HG10546C

Version: 11/2023

IAN 437885_2304

