



## LED-DECKENLEUCHE

DE AT CH

### LED-DECKENLEUCHE

Bedienungs- und Sicherheitshinweise

IAN 399629\_2110

IAN 399639\_2110

DE AT CH



## **LED-DECKENLEUCHE**

<b>Verwendete Warnhinweise und Symbole</b> .....	Seite	4
<b>Einleitung</b> .....	Seite	5
<b>Bestimmungsgemäßer Gebrauch</b> .....	Seite	5
<b>Lieferumfang</b> .....	Seite	5
<b>Sie benötigen</b> .....	Seite	5
<b>Sicherheitshinweise</b> .....	Seite	6
<b>Teilebeschreibung</b> .....	Seite	8
<b>Technische Daten</b> .....	Seite	11
<b>Vor der Montage</b> .....	Seite	12
<b>Montage</b> .....	Seite	12
<b>Inbetriebnahme (Fernbedienung)</b> .....	Seite	20
<b>Optional – Wandhalterung montieren (Fernbedienung)</b> .....	Seite	20
<b>Produkt und Mobilgerät koppeln</b> .....	Seite	21
<b>Produktgruppe erstellen</b> .....	Seite	21
<b>Produktgruppe entfernen</b> .....	Seite	22
<b>Fernbedienung und Mobilgerät koppeln</b> .....	Seite	22
<b>Produkt vom Mobilgerät entkoppeln</b> .....	Seite	24
<b>Ein-/Ausschalten</b> .....	Seite	24
<b>Einstellungen</b> .....	Seite	24
<b>Zeiteinstellungen</b> .....	Seite	28
<b>Erweiterte Funktionen</b> .....	Seite	29
<b>Datenschutzrichtlinie</b> .....	Seite	30
<b>Antippen zum Ausführen / Automatisierung</b> .....	Seite	30
<b>Paneelleuchte / Fernbedienung manuell zurücksetzen (Reset)</b> ..	Seite	30
<b>Fernbedienung</b> .....	Seite	31
<b>Reinigung und Pflege</b> .....	Seite	33
<b>Fehlerbehebung</b> .....	Seite	33
<b>Entsorgung</b> .....	Seite	34
<b>Garantie</b> .....	Seite	35
<b>Service</b> .....	Seite	35
<b>Vereinfachte EU-Konformitätserklärung</b> .....	Seite	36

## Verwendete Warnhinweise und Symbole

In der Bedienungsanleitung, dem Quick-Start-Guide, den Sicherheitshinweisen und auf der Verpackung werden die folgenden Warnhinweise verwendet:

	<b>GEFAHR!</b> Dieses Symbol mit dem Signalwort „Gefahr“ bezeichnet eine Gefährdung mit einem hohen Risikograd, die, wenn sie nicht vermieden wird, eine schwere Verletzung oder den Tod zur Folge hat.		Vorsicht, Risiko eines Stromschlags
			Wechselstrom/-spannung
	<b>WARNUNG!</b> Dieses Symbol mit dem Signalwort „Warnung“ bezeichnet eine Gefährdung mit einem mittleren Risikograd, die, wenn sie nicht vermieden wird, eine schwere Verletzung oder den Tod zur Folge haben kann.		Verwenden Sie das Produkt nur in trockenen Innenräumen.
			Lichtstrom
	<b>VORSICHT!</b> Dieses Symbol mit dem Signalwort „Vorsicht“ bezeichnet eine Gefährdung mit einem niedrigen Risikograd, die, wenn sie nicht vermieden wird, eine geringe oder mäßige Verletzung zur Folge haben kann.		Das Produkt ist nur über die App dimmbar. Das Leuchtmittel kann nicht mit anderen externen Dimmern gedimmt werden.
			Nominelle Lebensdauer des Produkts
	<b>ACHTUNG!</b> Dieses Symbol mit dem Signalwort „Achtung“ zeigt die Gefahr einer möglichen Sachbeschädigung an.		Anzahl der Schaltzyklen vor vorzeitigem Ausfall
	<b>Schutzklasse II:</b> Das Netzteil verfügt über eine doppelte Isolierung.	$f_c$	Maximale Nennbetriebstemperatur des Gehäuses eines Vorschaltgeräts
	Kurzschlussfester Sicherheitstransformator	$f_a$	Maximale Nennumgebungstemperatur
	Unabhängiges Lampensteuergerät		Gleichstrom/-spannung
	Warnung: Lesen Sie die entsprechenden Sicherheitshinweise in der Bedienungsanleitung.		Batterie mitgeliefert (für Fernbedienung)



**HINWEIS:** Dieses Symbol mit dem Signalwort „Hinweis“ bietet weitere nützliche Informationen.



Zigbee 3.0 Drahtlos-Technologie



Das CE-Zeichen bestätigt Konformität mit den für das Produkt zutreffenden EU-Richtlinien.

## ● Einleitung

Wir beglückwünschen Sie zum Kauf Ihres neuen Produkts. Sie haben sich damit für ein hochwertiges Produkt entschieden. Die Bedienungsanleitung ist Teil dieses Produkts. Sie enthält wichtige Hinweise für Sicherheit, Gebrauch und Entsorgung. Machen Sie sich vor der Benutzung des Produkts mit allen Bedien- und Sicherheitshinweisen vertraut. Benutzen Sie das Produkt nur wie beschrieben und für die angegebenen Einsatzbereiche. Händigen Sie alle Unterlagen bei Weitergabe des Produkts an Dritte mit aus.

## ● Bestimmungsgemäßer Gebrauch

Diese LED-Deckenleuchte (nachfolgend „Produkt“ genannt) dient zur Beleuchtung von Innenräumen.

Geeignet	Nicht geeignet
Privater Gebrauch	Industrielle/gewerbliche Zwecke Einsatz in tropischen Klimazonen

Jede andere Verwendung gilt als unsachgemäß. Ansprüche aufgrund unsachgemäßer Verwendung oder aufgrund unbefugter Änderungen am Produkt werden vom Garantiumfang nicht erfasst. Eine derartige Verwendung erfolgt auf Ihre eigene Gefahr.



Die Steuerung und Einrichtung des Produkts erfolgt über die App **Lidl Home**.

## ● Lieferumfang

- 1 LED-Deckenleuchte
- 4 Dübel und Schrauben (für Leuchtenhalterung)
- 1 Fernbedienung
- 1 Batterie (CR2450)
- 1 Wandhalterung (für Fernbedienung)
- 2 Dübel und Schrauben (für Wandhalterung)
- 2 Doppelseitige Klebänder (für Wandhalterung)
- 1 Quick-Start-Guide
- 1 Sicherheitshinweise
- 1 Montageschablone (für Fernbedienung)

## ● Sie benötigen

 Gateway  
(Separat erhältlich  
Bitte besuchen Sie die Lidl-Website für weitere Einzelheiten)

 Router:  
2,4 GHz, IEEE 802.11b/g/n

 Mobilgerät:  
iOS 9.0 oder höher  
Android 5.0 oder höher





## Sicherheitshinweise

MACHEN SIE SICH VOR DER VERWENDUNG DES PRODUKTES MIT ALLEN SICHERHEITSHINWEISEN UND GEBRAUCHSANWEISUNGEN VERTRAUT! WENN SIE DIESES PRODUKT AN ANDERE WEITERGEBEN, GEBEN SIE AUCH ALLE DOKUMENTE WEITER!

### **⚠️ WARNUNG! LEBENSGEFAHR UND UNFALLGEFAHR FÜR SÄUGLINGE UND KINDER!**

**⚠️ GEFAHR! Erstickungsgefahr!** Lassen Sie Kinder niemals mit dem Verpackungsmaterial unbeaufsichtigt.

Das Verpackungsmaterial stellt eine Erstickungsgefahr dar. Kinder unterschätzen die damit verbundenen Gefahren häufig.

Das Verpackungsmaterial ist kein Spielzeug.

### **⚠️ WARNUNG! Stromschlagrisiko!**

Installation nur durch Personen mit einschlägigen elektrotechnischen Kenntnissen und Erfahrungen!

**⚠️ WARNUNG! Stromschlagrisiko!** Vergewissern Sie sich vor der Montage, dass die vorhandene Netzspannung mit der benötigten Betriebsspannung des Produkts übereinstimmt.

**⚠️ WARNUNG! Stromschlagrisiko!** Achten Sie darauf, keine Rohre oder Leitungen unter der Installationsfläche anzubohren. Verwenden Sie einen Spannungs-/Metalldetektor.

**⚠️ WARNUNG! Stromschlagrisiko!** Vor dem Leuchtmittelwechsel, dem Einstellung des Lichtwinkels und vor Reinigung oder Wartung: Schalten Sie das Produkt aus. Sicherung entfernen oder Leitungsschutzschalter im Sicherungskasten ausschalten.

■ Das Produkt muss sicher auf der Montagefläche befestigt werden. Die Montagefläche muss das volle Gewicht des Produkts tragen können. Verwenden Sie niemals die Anschlusskabel, um das Gewicht des Produkts zu tragen.



### **⚠️ WARNUNG! AUSSERHALB DER REICHWEITE VON KINDERN AUFBEWAHREN**

- Durch Verschlucken kann es zu chemischen Verbrennungen, Perforation von weichem Gewebe und Tod kommen. Innerhalb von 2 Stunden nach Verschlucken können schwere Verbrennungen auftreten. Umgehend medizinische Hilfe aufsuchen.



Dieses Produkt ist nur für die Verwendung in Innenräumen geeignet und nicht für Bereiche, die ständig Feuchtigkeit ausgesetzt sind, wie z. B. Badezimmer.

## ● Sicherheitshinweise für Leuchtmittel

- LEDs geben helles Licht ab. Vermeiden Sie es, längere Zeit direkt in die Lichtquelle zu schauen.
- Die Lichtquelle und das LED-Steuergerät dürfen nur von einem Fachmann ausgetauscht werden.
- Wenn die Leuchtmittel am Ende ihrer Lebensdauer ausfallen, muss das gesamte Produkt ersetzt werden.
- Das Produkt ist nur über die App dimmbar. Das Leuchtmittel kann nicht mit anderen externen Dimmern gedimmt werden.
- Die extrem schnellen Lichtgeschwindigkeitsänderungen können unter bestimmten Umständen zu einer Beeinträchtigung des Sehvermögens bei Kindern oder Personen mit einer Vorgeschichte von psychischen Erkrankungen führen.



### **Lebensgefahr durch Stromschlag**

- Überprüfen Sie das Produkt immer auf Beschädigungen, bevor Sie es an die Stromversorgung anschließen. Verwenden Sie das Produkt niemals, wenn es jegliche Anzeichen einer Beschädigung aufweist.

- Stellen Sie vor der Montage sicher, dass die zur Verfügung stehende Netzspannung der für das Produkt notwendigen Betriebsspannung (230 V~) entspricht.  
Schließen Sie das Produkt nicht an, falls dies nicht der Fall ist.
- Montieren Sie das Produkt so, dass es vor Sprühwasser und Feuchtigkeit geschützt ist.



## Sicherheitshinweise für Batterien / Akkus

- ⚠ **LEBENSGEFAHR!** Halten Sie Batterien / Akkus außer Reichweite von Kindern. Suchen Sie im Falle eines Verschluckens sofort einen Arzt auf!
- Verschlucken kann zu Verbrennungen, Perforation von Weichgewebe und Tod führen. Schwere Verbrennungen können innerhalb von 2 Stunden nach dem Verschlucken auftreten.



**EXPLOSIONSGEFAHR!** Laden Sie nicht aufladbare Batterien niemals wieder auf. Schließen Sie Batterien / Akkus nicht kurz und / oder öffnen Sie diese nicht.

Überhitzung, Brandgefahr oder Platzen können die Folge sein.

- Werfen Sie Batterien / Akkus niemals in Feuer oder Wasser.
- Setzen Sie Batterien / Akkus keiner mechanischen Belastung aus.

## Risiko des Auslaufens von Batterien / Akkus

- Vermeiden Sie extreme Bedingungen und Temperaturen, die auf Batterien / Akkus einwirken können, z. B. auf Heizkörpern / direkte Sonneneinstrahlung.
- Wenn Batterien / Akkus ausgelaufen sind, vermeiden Sie den Kontakt von Haut, Augen und Schleimhäuten mit den Chemikalien! Spülen Sie die betroffenen Stellen sofort mit klarem Wasser und suchen Sie einen Arzt auf!



## SCHUTZHANDSCHUHE TRAGEN!

Ausgelaufene oder beschädigte Batterien / Akkus können bei Berührung mit der Haut Verätzungen verursachen. Tragen Sie deshalb in diesem Fall geeignete Schutzhandschuhe.

- Im Falle eines Auslaufens der Batterien / Akkus entfernen Sie diese sofort aus dem Produkt, um Beschädigungen zu vermeiden.
- Entfernen Sie Batterien / Akkus, wenn das Produkt längere Zeit nicht verwendet wird.

## Risiko der Beschädigung des Produkts

- Verwenden Sie ausschließlich den angegebenen Batterietyp / Akkutyp!
- Setzen Sie Batterien / Akkus gemäß der Polaritätskennzeichnung (+) und (-) an Batterie / Akku und des Produkts ein.
- Reinigen Sie Kontakte an Batterie / Akku und im Batteriefach vor dem Einlegen mit einem trockenen, fusselfreien Tuch oder Wattestäbchen!
- Entfernen Sie erschöpfte Batterien / Akkus umgehend aus dem Produkt.

## ● Hinweise zu Knopfzellen-Batterien



**WARNUNG!** Die Batterie nicht verschlucken, es besteht die Gefahr einer chemischen Verätzung.

- Die mitgelieferte Fernbedienung dieses Produkts beinhaltet eine Knopfzellen-Batterie. Wird eine Knopfzellen-Batterie heruntergeschluckt, kann sie innerhalb von 2 Stunden ernsthafte innere Verätzungen verursachen, die zum Tode führen können.



Halten Sie neue und gebrauchte Batterien von Kindern fern.

- Wenn das Batteriefach nicht sicher schließt, benutzen Sie das Produkt nicht mehr und halten Sie es von Kindern fern.
- Wenn Sie vermuten, Batterien könnten verschluckt oder in irgendeinen Teil des Körpers gelangt sein, suchen Sie unverzüglich medizinische Hilfe.

## ● Teilebeschreibung

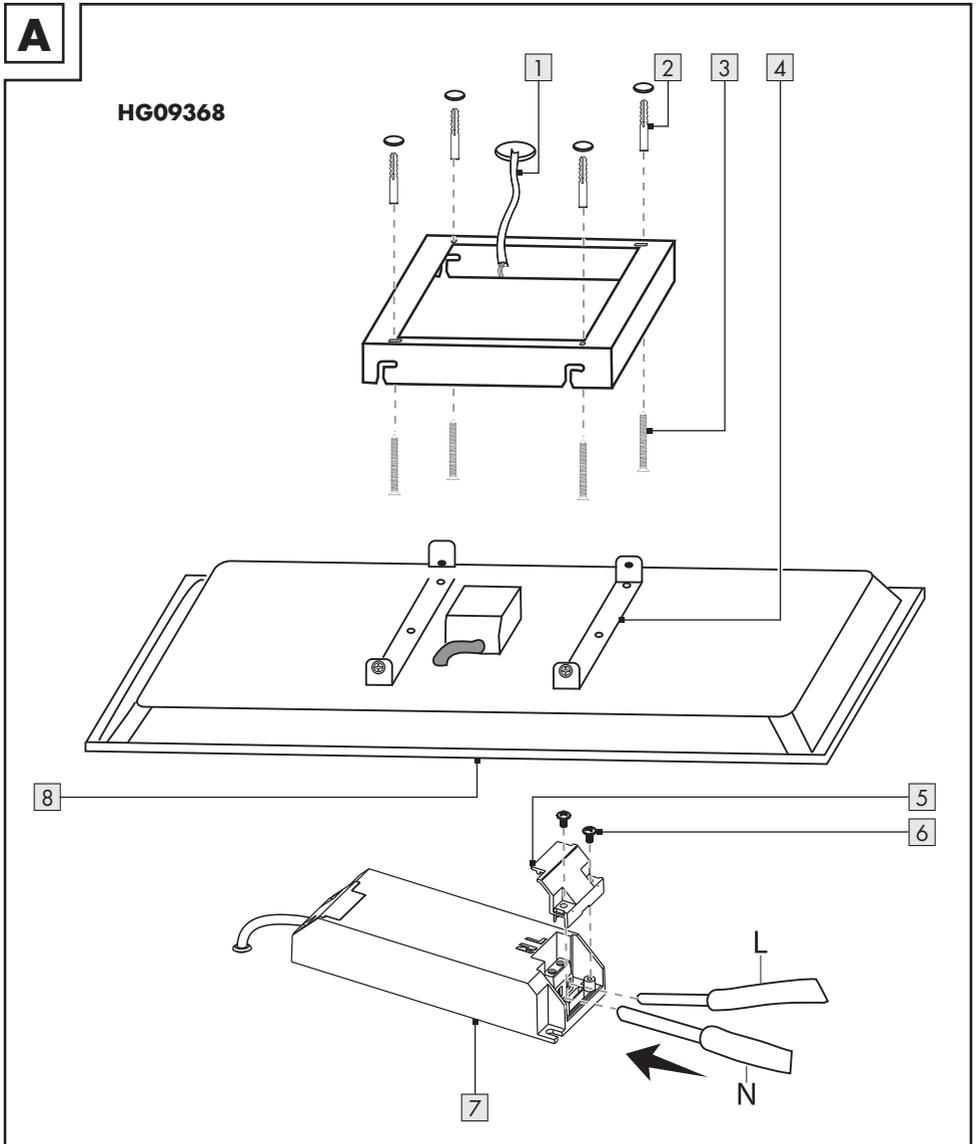

- |   |   |   |                                    |
|---|---|---|------------------------------------|
| 1 | Netzleitung                               | 5 | Zugentlastungsklemme (LED-Treiber) |
| 2 | Dübel (zur Oberflächenbefestigung)        | 6 | Schraube (LED-Treiber)             |
| 3 | Schrauben (zur Oberflächenbefestigung)    | 7 | LED-Treiber                        |
| 4 | Sicherungsschrauben (Befestigungsklammer) | 8 | Paneeleuchte                       |

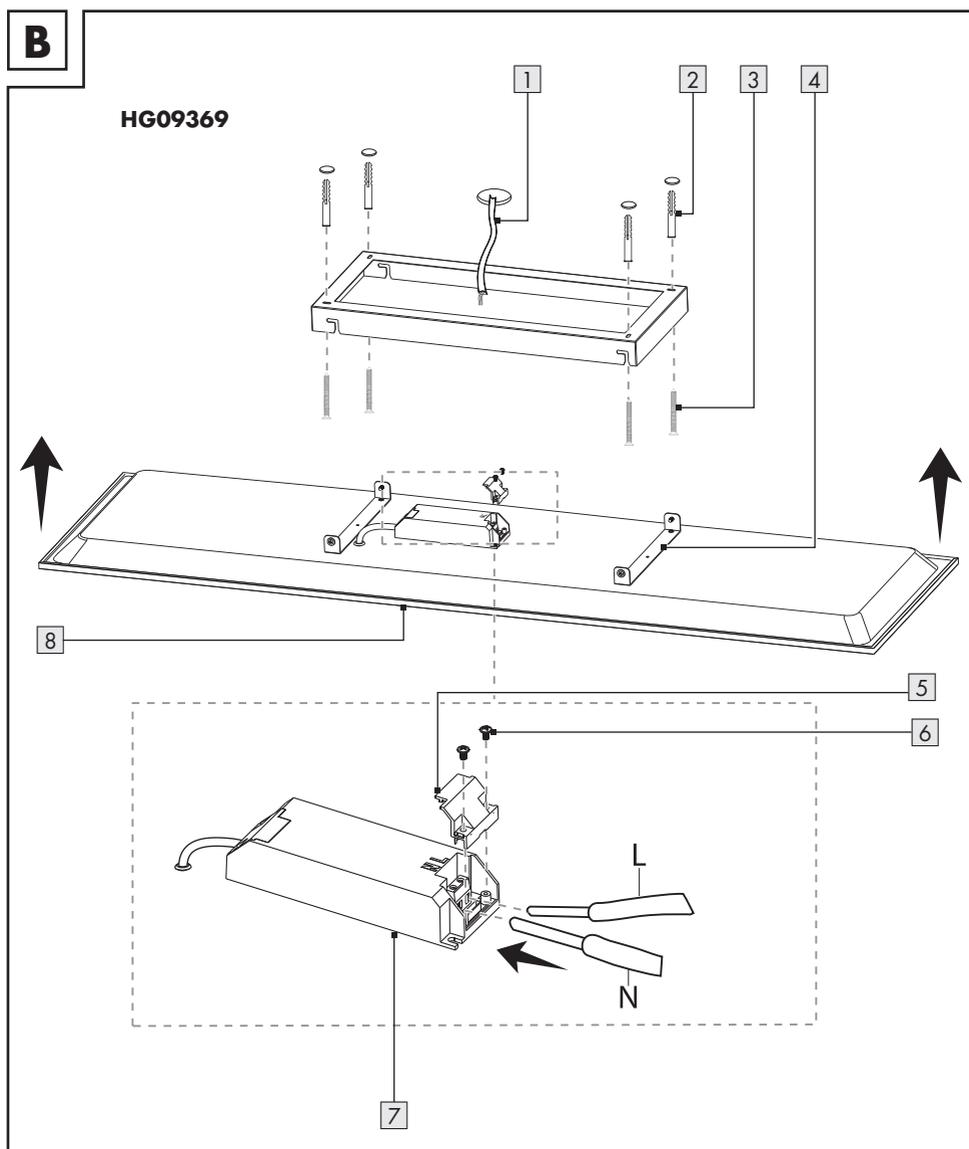
**B****HG09369**

- 1 Netzleitung
- 2 Dübel (zur Oberflächenbefestigung)
- 3 Schrauben (zur Oberflächenbefestigung)
- 4 Sicherungsschrauben (Befestigungsklammer)

- 5 Zugentlastungsklemme (LED-Treiber)
- 6 Schraube (LED-Treiber)
- 7 LED-Treiber
- 8 Panelleuchte

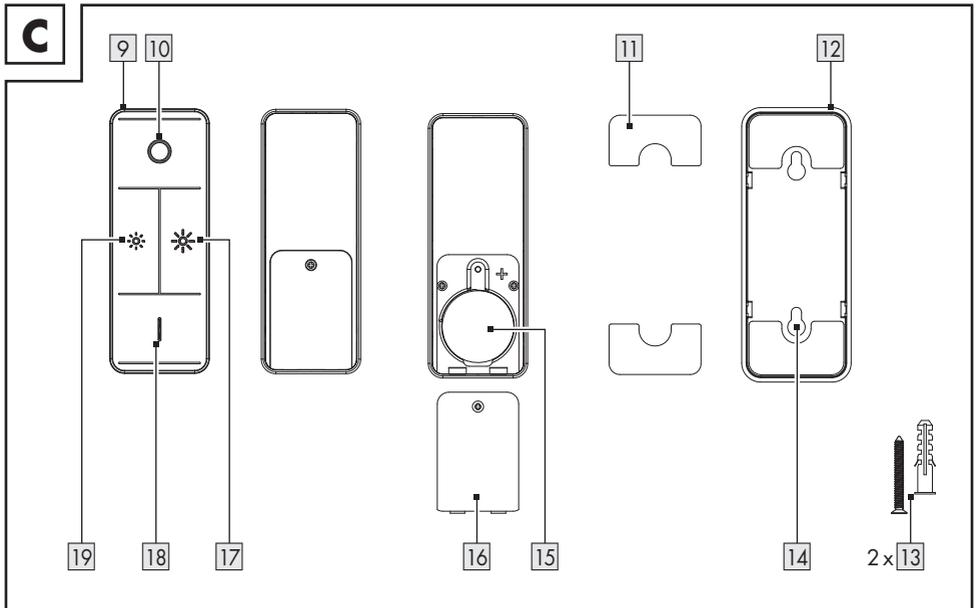

- 9** Fernbedienung
- 10** Taste **●** (aus)
- 11** Doppelseitiges Klebeband
- 12** Wandhalterung (für Fernbedienung)
- 13** Schrauben/Dübel (für Fernbedienung)
- 14** Bohrung für Wandmontage
- 15** Batteriefach
- 16** Batteriefachabdeckung
- 17** Taste **\*** (Helligkeit erhöhen)
- 18** Taste **I** (ein / Farbtemperatur umschalten:  
warmweiß, mittleres warmweiß, mittleres  
kaltweiß, kaltweiß)
- 19** Taste **\*** (Helligkeit verringern)

**Nicht abgebildet:**

- 20** Montageschablone (für Fernbedienung)
- 21** Quick-Start-Guide
- 22** Sicherheitshinweise

## ● Technische Daten

LED-Deckenleuchte	(Modell: HG09368)	(Modell: HG09369)
Abmessungen (L x B)	595 x 595 mm	1195 x 295 mm
Betriebsspannung	230 V~, 50 Hz	230 V~, 50 Hz
Schutzklasse	II	II
Kommunikationsprotokoll	ZigBee 3.0	ZigBee 3.0
Empfangsreichweite	ca. 70 m (freie Fläche)	ca. 70 m (freie Fläche)
Frequenzbereich	2405 bis 2480 MHz	2405 bis 2480 MHz
Max. Sendeleistung	13 dBm	13 dBm
Gesamte Leistungsaufnahme	38 W	38 W

❗ **HINWEIS:** Dieses Produkt beinhaltet eine Lichtquelle der Energieeffizienzklasse F.

Fernbedienung	(Modell: HG08376)
Betriebsspannung	1 x 3 V  Lithium-Batterie (CR2450)
Kommunikationsprotokoll	ZigBee 3.0
Empfangsreichweite	ca. 70 m (freie Fläche)
Umgebungstemperatur	+5 bis +35 °C
Frequenzbereich	2405 bis 2480 MHz
Max. Sendeleistung	13 dBm

## ● Markenhinweise

- iOS und Apple sind eingetragene Handelsmarken von Apple Inc. in den USA und anderen Ländern. App Store ist eine eingetragene Handelsmarke von Apple Inc.
- Android, Gmail, Google Play und Google Assistant\* sind eingetragene Handelsmarken von Google Inc.
- Windows und Windows 7 / 8 / 10 / XP sind eingetragene Handelsmarken von Microsoft Corporation in den USA und anderen Ländern.

- Zigbee ist eine eingetragene Handelsmarke von The Zigbee Alliance.
- Die Handelsmarke und der Handelsname **LIVARNO Home** stehen im Eigentum der jeweiligen Inhaber.
- Alle anderen Namen und Produkte können Handelsmarken oder eingetragene Handelsmarken ihrer jeweiligen Eigentümer sein.
- \* Google Assistant ist in bestimmten Sprachen und Ländern nicht verfügbar.

## ● Vor der Montage

**Wichtig:** Installation nur durch Personen mit einschlägigen elektrotechnischen Kenntnissen und Erfahrungen!

- Sicherung entfernen oder Leitungsschutzschalter im Sicherungskasten ausschalten (●-Stellung).
- Spannungsfreiheit überprüfen (Werkzeug: Spannungsprüfer).
- Prüfen, ob das Montagematerial für den Montageuntergrund geeignet ist.
- Prüfen, ob der Montageuntergrund zum Tragen des Produkts geeignet ist.

## ● Montage

### ● Methode I: Montage auf einer Oberfläche

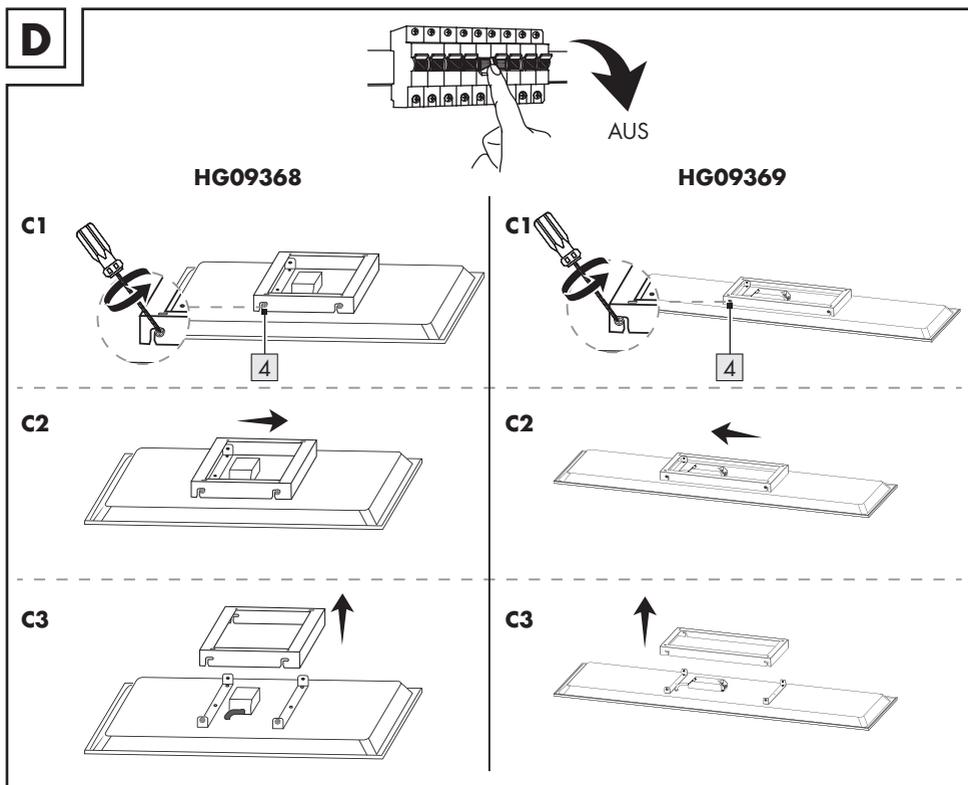

1. Lösen Sie die Sicherungsschrauben **4** an der Seite der Befestigungsklammer.
2. Schieben Sie die Befestigungsklammer seitwärts.
3. Entnehmen Sie die Befestigungsklammer.

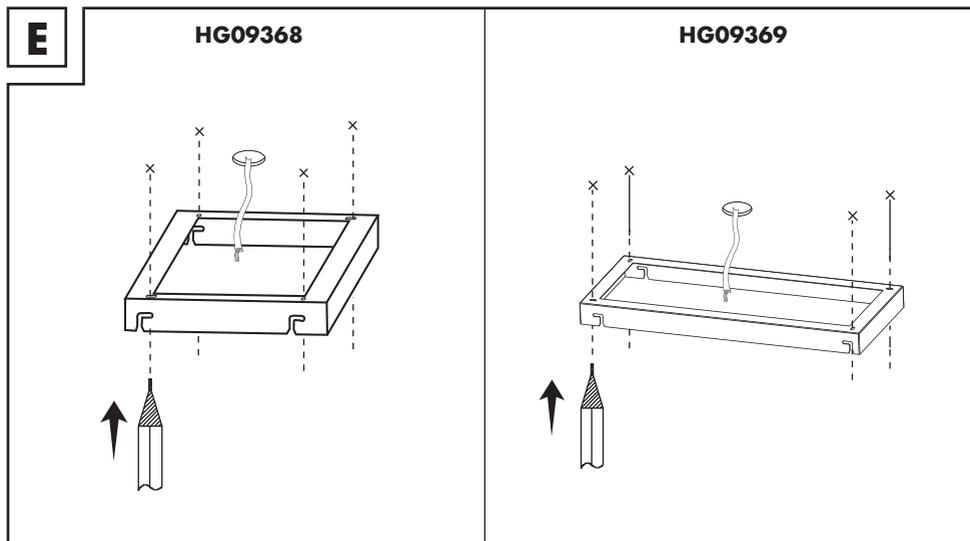

4. Markieren Sie die Position der Bohrlöcher durch die Schraubenlöcher in der Befestigungsklammer.

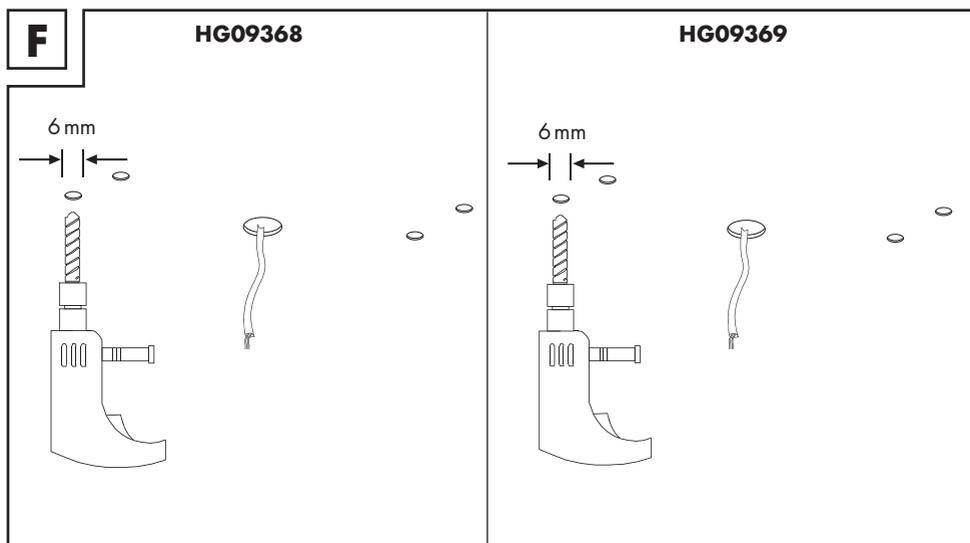

5. Bohren Sie die Löcher mit einer Tiefe von ca. 30 mm an den markierten Positionen (Werkzeug:  $\varnothing$  6 mm Steinbohrer).

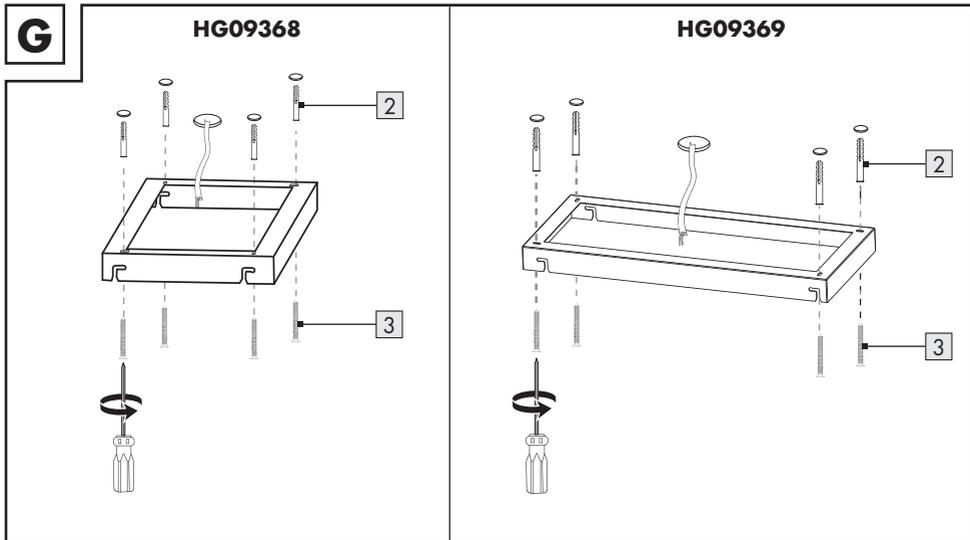

6. Stecken Sie die Dübel **2** in die Bohrlöcher.
7. Fixieren Sie die Befestigungsklammer mit den Schrauben **3**.

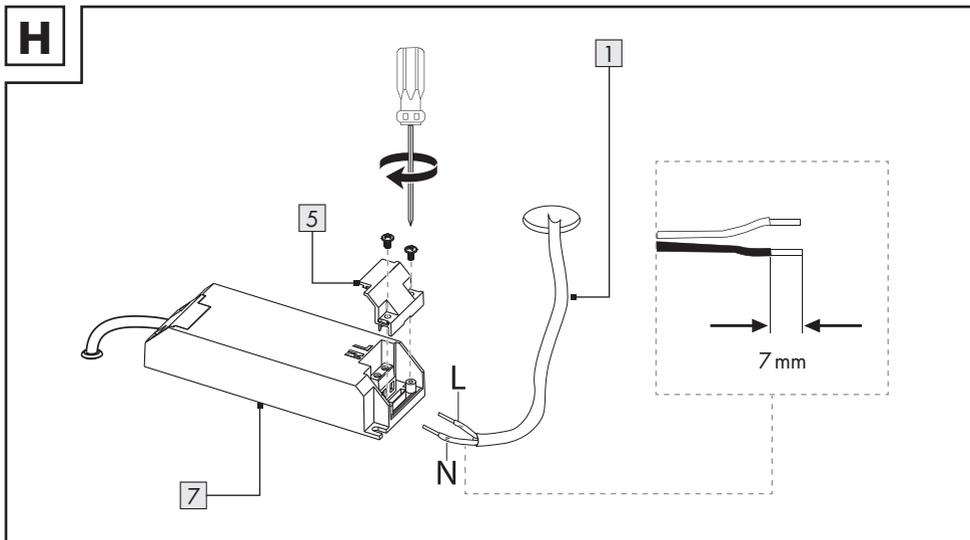

8. Verbinden Sie die Netzleitung **1** mit dem LED-Treiber **7**. Sichern Sie die Leiter mit der Zugenlastungsklemme **5**.

Lüsterklemme:

**L** = spannungsführender Leiter

**N** = Nullleiter

11

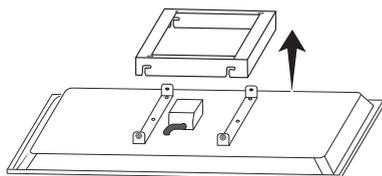

11

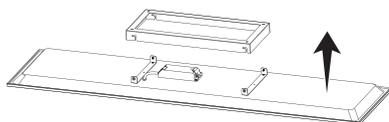

12

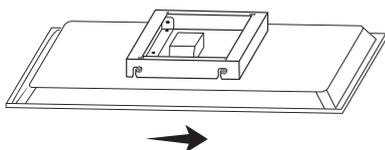

12

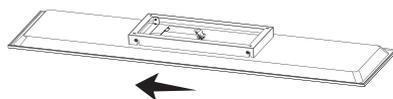

13

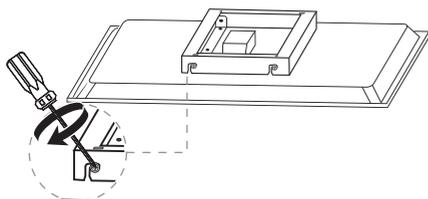

13

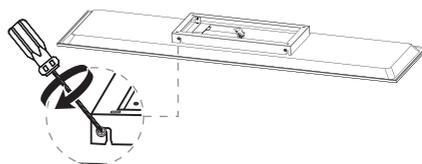

9. Montieren Sie die Paneelleuchte an der Befestigungsklammer.  
10. Schieben Sie die Paneelleuchte seitwärts.  
11. Ziehen Sie die Sicherungsschrauben **4** an der Seite der Befestigungsklammer fest.

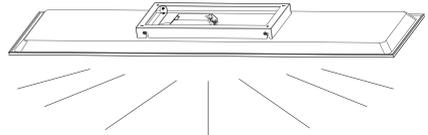
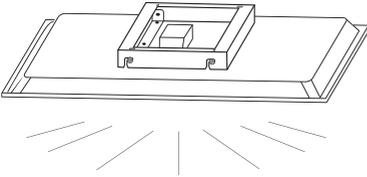
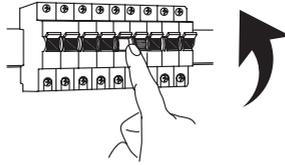
**J****HG09368****HG09369**

12. Schalten Sie den Leitungsschutzschalter im Sicherungskasten ein (Position **I**).

### ● Methode II: Versenkter Einbau in eine T-Träger-Decke

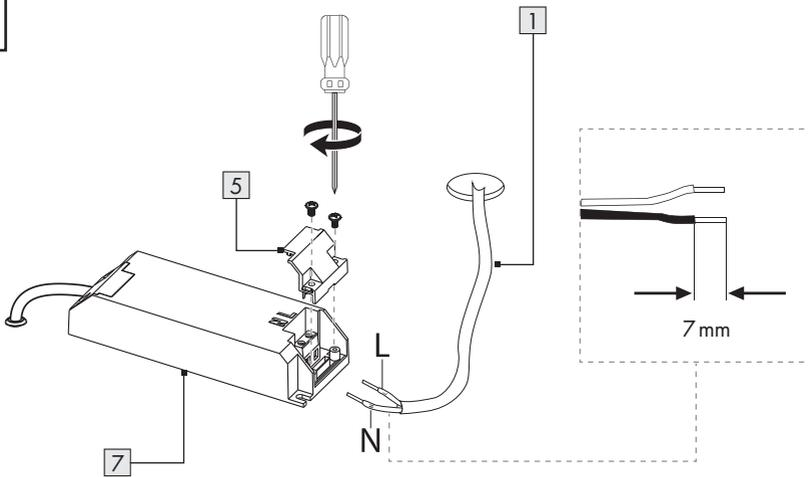
**K**

1. Verbinden Sie die Netzleitung **1** mit dem LED-Treiber **7**. Sichern Sie die Leiter mit der Zugenlastungsklemme **5**.

Lüsterklemme:

**L** = spannungsführender Leiter

**N** = Nullleiter

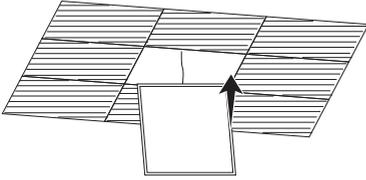
**L****HG09368**

\*

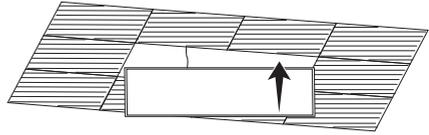
**HG09369**

\*

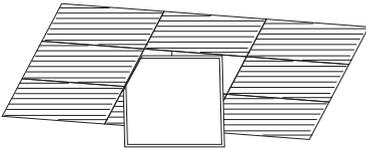
**M****HG09368**

\*

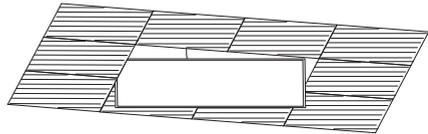
**HG09369**

\*

2. Heben Sie das Produkt über den T-Träger (Abb. L bis O).

\* = Decke

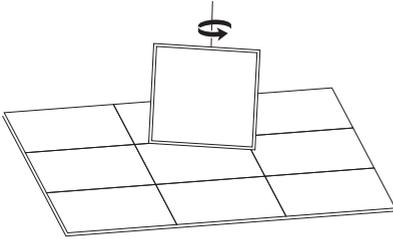
**N****HG09368**

\*

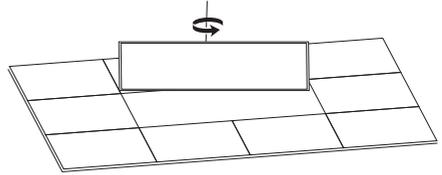
**HG09369**

\*

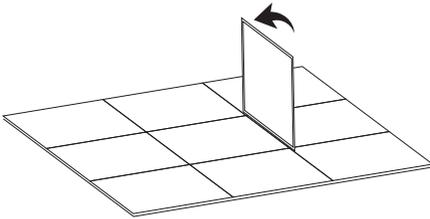
**O****HG09368**

\*

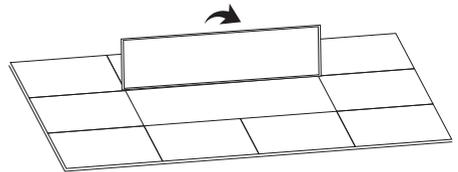
**HG09369**

\*

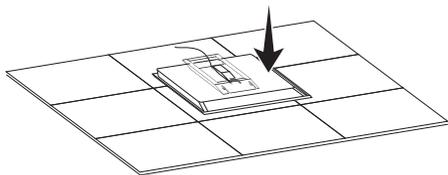
**P****HG09368**

\*

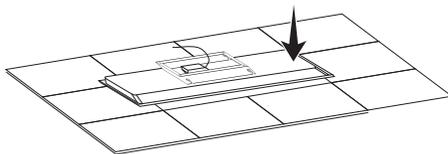
**HG09369**

\*

3. Drehen Sie das Produkt und positionieren Sie es an einer geeigneten Stelle.

\* = Decke

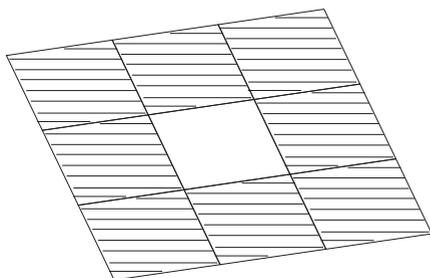
**Q****HG09368**

\*

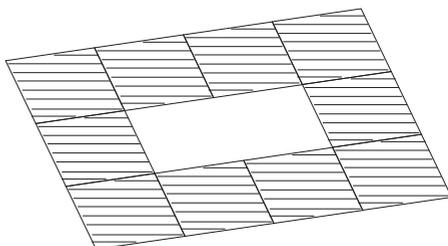
**HG09369**

\*

4. Sichern Sie das Produkt am T-Träger.

5. Schalten Sie den Leitungsschutzschalter im Sicherungskasten ein (Position **I**).

\* = Decke

## ● Inbetriebnahme (Fernbedienung)

- Entfernen Sie vor der ersten Verwendung den Isolierstreifen aus dem Batteriefach **15**.

## ● Optional – Wandhalterung montieren (Fernbedienung)

- ① Es bestehen 2 Möglichkeiten, die Wandhalterung **12** der Fernbedienung **9** zu montieren.

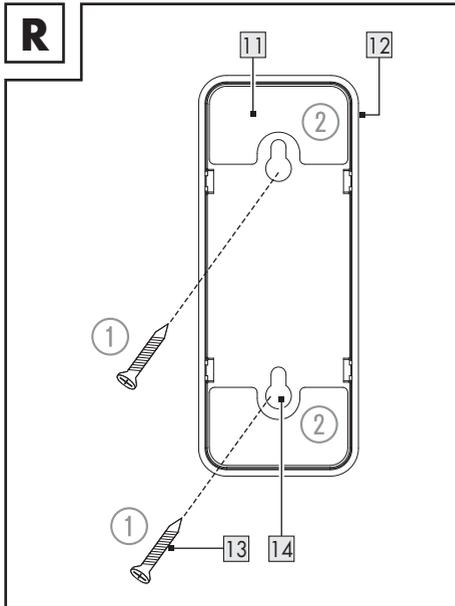

## ● Mit Schrauben

(Abb. Q ①)

**⚠ WARNUNG! Stromschlagrisiko!** Achten Sie darauf, keine Rohre oder Leitungen unter der Installationsfläche anzubohren. Verwenden Sie einen Spannungs-/Metalldetektor.

1. Verwenden Sie die Montageschablone **20**, um die Position der Bohrlöcher zu markieren.
2. Markieren Sie die Position der 2 Bohrlöcher an der Wand.
3. Bohren Sie die Löcher.  
Ø: ca. 5 mm  
Tiefe: ca. 24 mm
4. Stecken Sie die Dübel **13** in die Bohrlöcher. Falls nötig, verwenden Sie einen Hammer.
5. Drehen Sie die Schrauben **13** in die Dübel **13** ein.
6. Hängen Sie die Wandhalterung **12** an den Schrauben **13** auf.

## ● Mit Klebebändern

(Abb. Q ②)

① Die Montagefläche muss sauber, fettfrei und trocken sein. Anderenfalls kann die Haftfähigkeit des doppelseitigen Klebebands **11** eingeschränkt sein.

1. Entfernen Sie die Schutzfolie von den Klebebändern **11**.
2. Bringen Sie die Klebebänder **11** an der Rückseite der Wandhalterung **12** an.
3. Entfernen Sie die Schutzfolie von der anderen Seite der Klebebänder **11**.
4. Bringen Sie die Wandhalterung **12** an der gewünschten Position an.

## ● Produkt und Mobilgerät koppeln

### ① HINWEISE:

- Die folgenden Anweisungen basieren auf der iOS-Version 13.3 der App (falls nicht anders gekennzeichnet). Ältere iOS-Versionen können Funktionseinschränkungen unterliegen.
- Die Android-Version der App folgt den gleichen Prinzipien wie die iOS-Version; es kann zu Diskrepanzen zwischen den beiden Plattformen kommen, wie z. B. leicht unterschiedliche Bildschirmbefehle oder Symbole.
- Eine Aktualisierung der Firmware kann zu Änderungen der Funktionalität der App führen.
- Eine aktualisierte Bedienungsanleitung finden Sie hier:

Reiter  **Ich** :

**Bedienungsanleitung** antippen.

### Vorbereitung

- App **Lidl Home** installieren und Gateway einrichten (→ Gateway-Bedienungsanleitung).

1. Lichtschalter ein.  
Lampe flackert langsam.
2. Bereit zur Kopplung.
3. App **Lidl Home** öffnen.
4. Reiter  **Zuhause** :  
 antippen (weitere Geräte hinzufügen).
5. Kategorie auswählen: **Beleuchtung**
6. Auswählen: LED-Deckenleuchte
  - iOS: **Paneelleuchte**
  - Android: **Paneelleuchte**

7. Gateway auswählen.

① Nur notwendig, falls Sie 2 oder mehrere Gateways besitzen.

8. App-Anweisungen folgen.

9. Verbindung wird hergestellt.

10. Produkt benennen:

 antippen und Namen eingeben.

11. Einen Raum antippen, um Standort des Produkts festzulegen (ausgewählter Raum wird grau hinterlegt).

① Falls mehr als ein Produkt angeschlossen sein sollte: Sie können das Produkt umbenennen und seinen Standort definieren.

12. **Fertig** antippen.

13. Kopplung abgeschlossen.

14. Zum Home-Bildschirm wechseln:

 antippen.

## ● Produktgruppe erstellen

1. App **Lidl Home** öffnen.

2. Reiter  **Zuhause** :

Eine der verbundenen LED-Lampen antippen.

3.  antippen (oben rechts).

4. **Gruppe erstellen** antippen.

5. Geräte auswählen.

6. **Speichern** antippen.

7. Gruppennamen eingeben.

8. **Speichern** antippen.

## ● Produktgruppe entfernen

1. App **Lidl Home** öffnen.
2. Reiter  **Zuhause** :  
Die zu entfernende Gruppe antippen.
3.  antippen (oben rechts).
4. **Gruppe auflösen** antippen.
5. **Bestätigen** antippen.

## ● Fernbedienung und Mobilgerät koppeln

1. Schraube lösen und Batteriefachdeckel  entfernen. Schutzstreifen aus Batteriefach  ziehen. Batteriefachdeckel aufsetzen und mit der Schraube sichern.
2. Bereit zur Kopplung.
3. App **Lidl Home** öffnen.



4. Reiter  **Zuhause** :

 antippen (weitere Geräte hinzufügen).

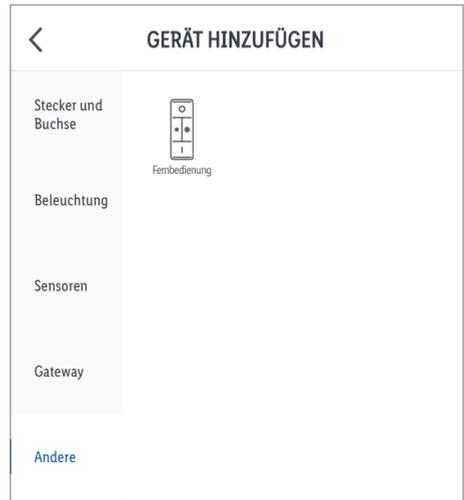

5. Kategorie auswählen: **Andere**
6. Auswählen: Fernbedienung
  - iOS: **Fernbedienung**
  - Android: **Fernbedienung**

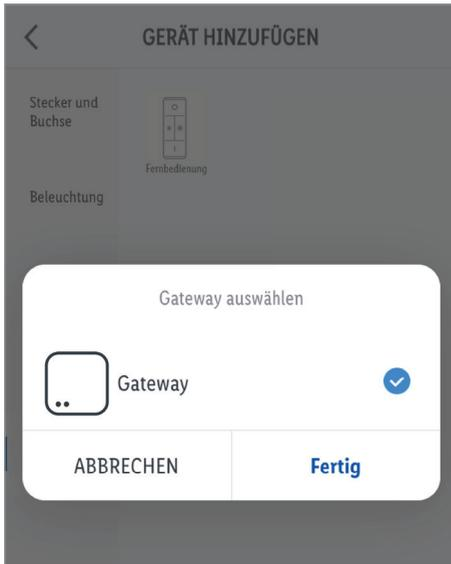

7. Gateway auswählen.

① Nur notwendig, falls Sie 2 oder mehrere Gateways besitzen.

8. App-Anweisungen folgen.

9. Verbindung hergestellt.

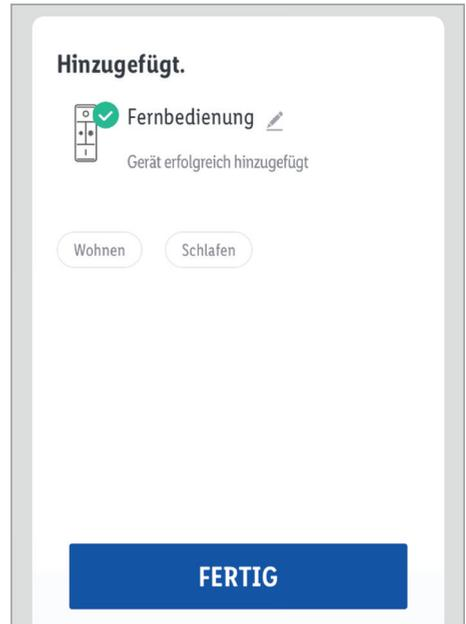

10. Produkt benennen: antippen und Namen eingeben.

11. Einen Raum antippen, um Standort des Produkts festzulegen (ausgewählter Raum wird grau hinterlegt).

12. **Fertig** antippen.

13. Kopplung abgeschlossen.

14. Zum Home-Bildschirm wechseln:

antippen.

## ● Produkt vom Mobilgerät entkoppeln

1. App **Lidl Home** öffnen.
  2. Reiter  **Zuhause** :  
Auswählen:
    - **Paneelleuchte**
  3.  antippen (oben rechts).
  4. **Gerät entfernen** antippen.  
Auswählen:
    - **Trennen**  
oder
    - **Trennen und Daten löschen**  
(→ „Erweiterte Funktionen“)
  5. **Bestätigen** antippen.
- ## ● Ein-/Ausschalten
-  antippen.

## ● Einstellungen

### ● Farbtemperatur / Helligkeit

Reiter **Weiß** :

- Werte mit den 2 Schiebereglern anpassen.
  -  : Farbtemperatur  
(warmweiß bis kaltweiß)
  -  : Helligkeit (1 bis 100 %)

### ● Farbeinstellungen

Reiter **Farbe** :

- Werte mit den 3 Schiebereglern anpassen.
  -  : Farbton
  -  : Helligkeit (1 bis 100 %)
  -  : Farbkontrast (0 bis 100 %)

## ● Lichtszenarien

Reiter **Szene**:

- Eines der voreingestellten Lichtszenarien auswählen:

Name	Einstellung		
	Helligkeit	Temperatur	Farbe
 <b>Nacht</b>	niedrig	warm	-
 <b>Lesen</b>	hoch	neutrales Weiß	-
 <b>Arbeiten</b>	hoch	kalt	-
 <b>Freizeit</b>	mittel	neutrales Weiß	-
 <b>Sanft</b>	hoch	-	grün (pulsierendes Licht)
 <b>Bunt</b>	hoch	-	farbwechselnd (Blinklicht)
 <b>Farbverlauf</b>	hoch	-	farbwechselnd (pulsierendes Licht)

## Lichtsznarien anpassen

1. Eines der Szenelogos antippen (z. B.: ).
2. **Bearbeiten** antippen.
3. Tippen Sie auf das Standardfoto, um es durch ein anderes zu ersetzen.

Auswählen:

- **Foto schießen**  
(Foto schießen)
  - **Aus Verzeichnis wählen**  
(aus Fotoarchiv auswählen)  
oder
  - **Abbrechen**  
(Foto ersetzen abbrechen)
-  Erlaubnis für Zugriff der App auf Kamera und Fotoarchiv ist erforderlich.
4. **Szenenname** :  
LichtszENARIO benennen.
  5. Reiter **Szenenfarbe** :  
 antippen und Werte per Schieberegler einstellen.

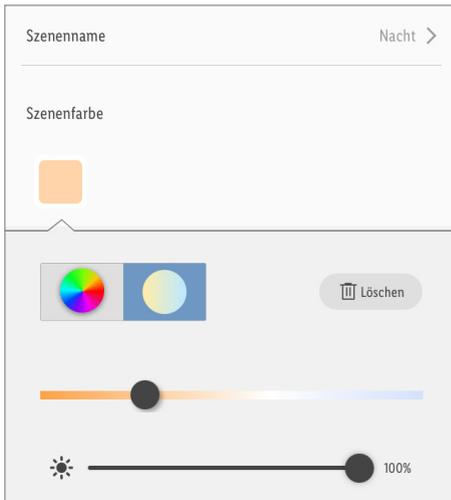

 = Buntes Licht

 = Weißes Licht

 = Helligkeit

 = Farbkontrast (buntes Licht)

6. **Farbblinkmodus** auswählen.



**Statisch** = Statisches Licht

**Blinken** = \* Blinklicht

**Atmen** = \* Pulsierendes Licht

**Fertig** = Auswahl bestätigen



- \* **Farbblinkgeschwindigkeit** :

Blinkgeschwindigkeit per Schieberegler einstellen.

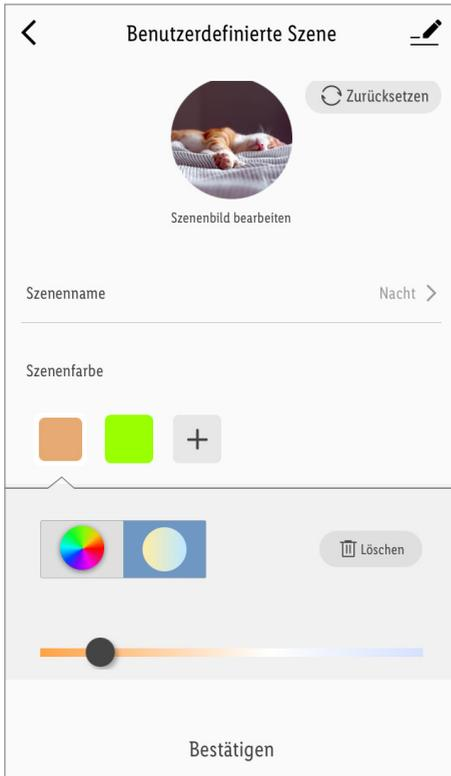

\* **Szenenfarbe** :

- Weitere Farben zufügen:

**+** antippen.

- Farben löschen:

**■** antippen.

**Löschen** antippen.

7. **Zurücksetzen** :

Einstellungen des ausgewählten Lichtszenarios wiederherstellen.

8. **Bestätigen** :

Einstellungen übernehmen.

● **Musik**

Reiter **Musik** :

1. **Musik** antippen. Einstellung wird aktiviert.

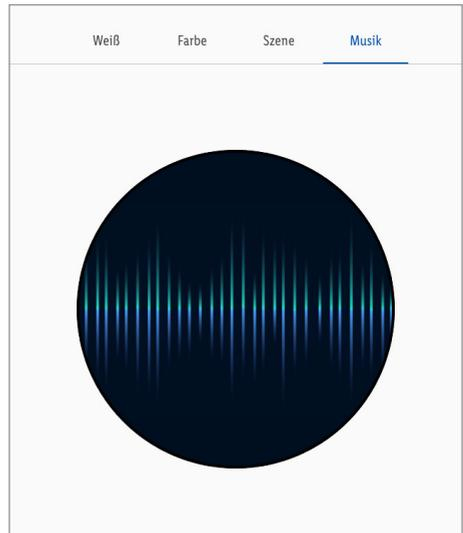

2. Das Produkt synchronisiert sich (über das Mikrofon des Mobilgerätes) mit der Umgebungsmusik.

3. Farbton und Helligkeit ändern sich entsprechend des Audiosignals.

ⓘ Erlaubnis für Zugriff der App auf Mikrofon ist erforderlich.

## ● **Zeiteinstellungen**

### ● **Countdown**

❶ Produkt nach Ablauf eines Countdowns automatisch ein-/ausschalten (diese Funktion ist nur für ein einzelnes Produkt verfügbar).

1. **Verbleibende Zeit** antippen.
2. **Stunde** (00 bis 11) und **Minute** (00 bis 59) einstellen.
3. **Bestätigen** antippen.
4. Verbleibende Zeit wird unten links angezeigt.
5. Countdown vor Ablauf beenden:

Verbleibende Zeit antippen.

antippen.

Countdown deaktiviert.

**Bestätigen** antippen.

### ● **Zeitplan**

❶ Produkt in Abhängigkeit eines benutzerdefinierten Zeitplans automatisch ein-/ausschalten.

1. **Programm** antippen.
2. **Hinzufügen** antippen.
3. Uhrzeit einstellen.
4. Optional: **Wiederholen** antippen.

Wochentag(e) auswählen.

✓ = ausgewählte Wochentage

Auswahl stornieren: Wochentag erneut antippen.

Auswahl beendet:  antippen.

5. **Hinweis** antippen.

Ihre Notizen für diesen Zeitplan.

**Speichern** antippen.

6. **Benachrichtigung**:

antippen, um die Funktion zu aktivieren.

7. **Umschalten** antippen.

Auswählen:

- **Ein**

oder

- **Aus**

Auswahl beendet:

- iOS:

 antippen.

- Android:

**Fertig** antippen.

8. **Speichern** antippen.

Aktion wird dem Zeitplan zugefügt.

9. Aktion deaktivieren:

antippen.

10. Aktion löschen:

- iOS:

Aktion nach links wischen.

- Android:

Antippen und halten.

**Löschen** antippen.

11. Bei Bedarf weitere Aktionen zufügen.

## ● **Erweiterte Funktionen**

1.  antippen (oben rechts).
2.  antippen.

Auswählen:

- **Symbol** :
    - \* **Fotografieren**  
oder
    - \* **Aus Album auswählen**
  - **Name** :  
Produkt umbenennen.
  - **Standort** :  
Produkt einen Raum zuweisen.
  - \*  Erlaubnis für Zugriff der App auf Kamera und Fotoarchiv ist erforderlich.
3. **Geräteinformationen** :  
Angabe der virtuellen ID und der Zeitzone des Produkts.
  4. **Antippen zum Ausführen und Automatisierung** :  
Smart-Funktionen/Automatisierungen des Produkts betrachten.
  5. **Offline-Meldung** :  
Eine Meldung wird versandt, wenn das Produkt länger als 30 Minuten lang offline ist.
    - Offline-Meldung ein:  
 antippen.
    - Offline-Meldung aus:  
 antippen.
  6. **Gerät freigeben** :  
Zugriff auf das Produkt mit anderen Familienmitgliedern teilen.

## 7. **Gruppe erstellen** :

Produkt einer Gruppe zufügen, um alle Produkte der Gruppe synchron anzusteuern.

 = ausgewählte Geräte.

**Bestätigen** antippen.

Gruppe benennen.

**Speichern** antippen.

Gruppe wird auf Home-Bildschirm der App angezeigt.

## 8. **FAQ** :

Häufig gestellte, produktbezogene Fragen durchsuchen.

## 9. **Auf Firmware-Upgrade überprüfen** :

Angabe der Firmware-Version des ZigBee-Moduls.

## 10. **Gerät entfernen** :

Auswählen:

- **Trennen**

Produkt aus der App entfernen. Daten bleiben im Speicher des Produkts erhalten.

Dieser Vorgang setzt das Produkt nur in den Offline-Modus zurück und startet den Kopplungsmodus.

Wenn Sie alle Daten des Produkts und der Cloud entfernen möchten, lesen Sie den folgenden Punkt.

- **Trennen und Daten löschen**

Zurücksetzen auf Werkseinstellungen.

Mit dieser Funktion werden alle Daten vom Produkt und in der Cloud gelöscht.

- ① Verwenden Sie diese Funktion, wenn Sie das Produkt weitergeben, entsorgen oder an den Hersteller zurücksenden. Stellen Sie sicher, dass alle Daten auf dem Gerät und in der Cloud gelöscht wurden.

Folgen Sie den Anweisungen in der App.

oder

– **Abbrechen**

Gerät entfernen abbrechen.

## ● Datenschutzrichtlinie

- Reiter  **Ich** :

**Datenschutzrichtlinie** :

Unsere komplette Datenschutzrichtlinie ist hier erhältlich.

## ● Antippen zum Ausführen / Automatisierung

Die App bietet die Möglichkeit, das Produkt zusammen mit anderen **smart Home**-Geräten in benutzerdefinierte Szenarien und automatische Aktionen einzubinden.

1. Reiter  **Smart** :

2. Auswählen:

– **Antippen zum Ausführen**

oder

– **Automatisierung**

- ① **HINWEIS:** Diese Funktionen werden ausführlich in der Gateway-Bedienungsanleitung beschrieben.

Reiter  **Ich** :

**Bedienungsanleitung** antippen.

## ● Paneelleuchte / Fernbedienung manuell zurücksetzen (Reset)

### ● Paneelleuchte

1. Lichtschalter 3x ein/aus.

- ① **HINWEIS:** Ca. 1 Sekunde lang einschalten, dann ca. 3 Sekunden lang ausschalten.

2. Lichtschalter ein.

Lampe flackert langsam = Reset erfolgreich

### ● Fernbedienung

1. Tasten **O**  und **I**  5 s lang gedrückt halten.

2. LED blinkt = Reset erfolgreich.

- ① Diese Funktion setzt nur die Daten zurück, die lokal im Produkt gespeichert sind. Falls Sie den Cloud-Speicher ebenfalls zurücksetzen wollen, führen Sie einen Reset über die App durch (siehe „Erweiterte Funktionen“,

**Trennen und Daten löschen**).

- ① Falls das Produkt zuvor mit der Fernbedienung gekoppelt wurde (ohne Gateway/App): Produkt entkoppeln = siehe „Entkopplung von Fernbedienung und Paneelleuchte (ohne Gateway/App)“.

## ● Fernbedienung

### ● Tastenfunktionen

Taste	Funktion
	Ein
	Farbtemperatur umschalten: <ul style="list-style-type: none"><li>- warmweiß</li><li>- mittleres warmweiß</li><li>- mittleres kaltweiß</li><li>- kaltweiß</li></ul>
	Aus
	Helligkeit verringern
	Helligkeit erhöhen

### ● Kopplung Fernbedienung mit Paneelleuchte (ohne Gateway/App)

#### ❗ HINWEISE:

- Falls Sie die Paneelleuchte zuvor mit dem Gateway gekoppelt haben, setzen Sie die Paneelleuchte zurück (siehe „Manuell zurücksetzen (Reset)“).
- Sie können bis zu 30 Paneelleuchten mit der Fernbedienung synchron steuern.
- Eine Paneelleuchte kann nicht mit mehreren Fernbedienungen gekoppelt werden.
- Pro Vorgang kann nur eine einzelne Paneelleuchte gekoppelt werden. Wiederholen Sie den Kopplungsvorgang für alle weiteren Paneelleuchten.

1. Schutzstreifen aus Batteriefach  ziehen.
2. Lichtschalter aus.
3. Paneelleuchte  installieren.
4. Lichtschalter ein.  
Paneelleuchte  flackert langsam.
5. 3 Minuten warten, bis Paneelleuchte  dauerhaft leuchtet.
6. Fernbedienung  nahe der Paneelleuchte  halten (max. Abstand: 1,5 m).

7. Taste  3 s lang gedrückt halten.  
LED blinkt.

8. Bei erfolgreicher Kopplung leuchtet LED ca. 2 s lang.  
Paneelleuchte  pulsiert 3x.

### ● Kopplung Fernbedienung mit Paneelleuchte (via Gateway/App)

- ❗ **HINWEIS:** Der Fernbedienung können nur einzelne Produkte zugeordnet werden.

1. Reiter  **Zuhause** :  
**Fernbedienung** auswählen.
2.  auswählen.
3. App-Anweisungen folgen. Dann Tasten   gedrückt halten. LED blinkt.  
**Bestätigen** antippen.
4. **Gruppe erstellen** :  
Produkte einer Gruppe zufügen, um alle Produkte der Gruppe synchron mit der Fernbedienung anzusteuern.

Abbrechen	Gerät auswählen	BESTÄTIGEN
Geräte derselben Gruppe können gleichzeitig gesteuert werden		
	weiß mein Zuhause	
	Atmosphäre mein Zuhause	

 = ausgewählte Geräte.

**Bestätigen** antippen.

Gruppe benennen.

**Speichern** antippen.

5. Die Lampengruppe kann nun mit der Fernbedienung angesteuert werden.

## ● Entkopplung von Fernbedienung und Paneelleuchte (ohne Gateway/App)

1. Lichtschalter ein.
2. Fernbedienung **9** nahe der Paneelleuchte **8** halten (max. Abstand: 1,5 m).
3. Taste **0** **10** 3 s lang gedrückt halten.  
LED blinkt.
4. Bei erfolgreicher Entkopplung leuchtet LED ca. 2 s lang.  
Paneelleuchte **8** pulsiert 3x.

## ● Szenen einstellen/bearbeiten (über Fernbedienung)

Die Taste **I** **18** der Fernbedienung kann so programmiert werden, dass bei mehrmaligen Drücken der Taste Szenen aufgerufen werden.

1. App **Lidl Home** öffnen.

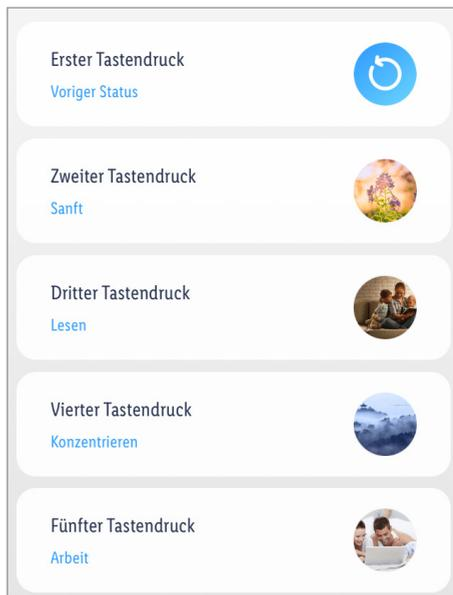

2. Reiter **Zuhause** :  
**Fernbedienung** antippen.
3. Die zu bearbeitende Szene antippen (nur für den 2. bis 5. Tastendruck).
4. Nach abgeschlossener Bearbeitung der Szene:
  - **Speichern** antippen.
  - **<** antippen.

## ● Reinigung und Pflege

### **WARNUNG! Stromschlagrisiko!**

Während der Reinigung oder des Betriebs dürfen die elektrischen Teile des Produkts nicht in Wasser oder andere Flüssigkeiten getaucht werden. Produkt nicht unter laufendes Wasser halten.

- Reinigen Sie das Produkt mit einem leicht angefeuchteten Lappen.
- Lassen Sie weder Wasser noch andere Flüssigkeiten in das Innere des Produkts eindringen.
- Verwenden Sie keine Scheuermittel, aggressive Lösungen oder harte Bürsten für die Reinigung.
- Lassen Sie das Produkt trocknen.

## ● Reinigung (Fernbedienung)

- Vor der Reinigung: Entnehmen Sie die Batterie aus dem Batteriefach [15](#).

## ● Lagerung

- Bewahren Sie das Produkt während des Nichtgebrauchs in der Originalverpackung auf.
- Lagern Sie das Produkt an einem trockenen, für Kinder unzugänglichen Ort.

## ● Fehlerbehebung

Problem	Ursache	Lösung
	Entfernung zwischen Gateway und Produkt zu groß.	Gateway umstellen.
Produkt nicht ansteuerbar.	Wände oder Hindernisse zwischen Gateway und Produkt.	
	Lichtschalter aus.	Lichtschalter ein.

## ● Entsorgung

- ❗ Bevor Sie das Produkt an jemanden weitergeben, entsorgen oder dem Hersteller zurückgeben, stellen Sie sicher, dass alle Daten vom Produkt und von der Cloud gelöscht wurden.

Beziehen Sie sich dazu auf das folgende Kapitel:

„Erweiterte Funktionen“, Menüpunkt:

### **Trennen und Daten löschen**

Die Verpackung besteht aus umweltfreundlichen Materialien, die Sie über die örtlichen Recyclingstellen entsorgen können.



Beachten Sie die Kennzeichnung der Verpackungsmaterialien bei der Abfalltrennung, diese sind gekennzeichnet mit Abkürzungen (a) und Nummern (b) mit folgender Bedeutung: 1–7: Kunststoffe / 20–22: Papier und Pappe / 80–98: Verbundstoffe.



Das Produkt und die Verpackungsmaterialien sind recycelbar, entsorgen Sie diese getrennt für eine bessere Abfallbehandlung. Das Triman-Logo gilt nur für Frankreich.



Möglichkeiten zur Entsorgung des ausgedienten Produkts erfahren Sie bei Ihrer Gemeinde- oder Stadtverwaltung.



Werfen Sie Ihr Produkt, wenn es ausgedient hat, im Interesse des Umweltschutzes nicht in den Hausmüll, sondern führen Sie es einer fachgerechten Entsorgung zu. Über Sammelstellen und deren Öffnungszeiten können Sie sich bei Ihrer zuständigen Verwaltung informieren.

## ● Garantie

Das Produkt wurde nach strengen Qualitätsrichtlinien sorgfältig produziert und vor Anlieferung gewissenhaft geprüft. Im Falle von Mängeln dieses Produkts stehen Ihnen gegen den Verkäufer des Produkts gesetzliche Rechte zu. Diese gesetzlichen Rechte werden durch unsere im Folgenden dargestellte Garantie nicht eingeschränkt.

Sie erhalten auf dieses Produkt 3 Jahre Garantie ab Kaufdatum. Die Garantiefrist beginnt mit dem Kaufdatum. Bitte bewahren Sie den Original-Kassenbon gut auf. Diese Unterlage wird als Nachweis für den Kauf benötigt.

Tritt innerhalb von 3 Jahren ab dem Kaufdatum dieses Produkts ein Material- oder Fabrikationsfehler auf, wird das Produkt von uns – nach unserer Wahl – für Sie kostenlos repariert oder ersetzt. Diese Garantie verfällt, wenn das Produkt beschädigt, nicht sachgemäß benutzt oder gewartet wurde.

Die Garantieleistung gilt für Material- oder Fabrikationsfehler. Diese Garantie erstreckt sich nicht auf Produktteile, die normaler Abnutzung ausgesetzt sind (z. B. Batterien) und daher als Verschleißteile angesehen werden können oder Beschädigungen an zerbrechlichen Teilen, z. B. Schalter, Akkus oder die aus Glas gefertigt sind.

## ● Abwicklung im Garantiefall

Um eine schnelle Bearbeitung Ihres Anliegens zu gewährleisten, folgen Sie bitte den folgenden Hinweisen:

Bitte halten Sie für alle Anfragen den Kassenbon und die Artikelnummer (IAN 399629\_2110 / 399639\_2110) als Nachweis für den Kauf bereit.

Die Artikelnummer entnehmen Sie bitte dem Typenschild, einer Gravur, auf dem Titelblatt Ihrer Bedienungsanleitung (unten links) oder als Aufkleber auf der Rück- oder Unterseite des Produkts.

Sollten Funktionsfehler oder sonstige Mängel auftreten, kontaktieren Sie zunächst die nachfolgend benannte Serviceabteilung telefonisch oder per E-Mail.

Ein als defekt erfasstes Produkt können Sie dann unter Beifügung des Kaufbelegs (Kassenbon) und der Angabe, worin der Mangel besteht und wann er aufgetreten ist, für Sie portofrei an die Ihnen mitgeteilte Service-Anschrift übersenden.

## ● Service

**DE Service Deutschland**  
Tel.: 0800 5435 111

E-Mail: [owim@lidl.de](mailto:owim@lidl.de)

**AT Service Österreich**  
Tel.: 0800 292726

E-Mail: [owim@lidl.at](mailto:owim@lidl.at)

**CH Service Schweiz**  
Tel.: 0800562153

E-Mail: [owim@lidl.ch](mailto:owim@lidl.ch)

## ● **Vereinfachte EU-Konformitäts- erklärung**

Wir, OWIM GmbH & Co. KG, Stiftsbergstraße 1,  
74167 Neckarsulm, DEUTSCHLAND, erklären  
in alleiniger Verantwortung, dass das Produkt  
LED-Deckenleuchte HG09368, HG09369 den  
EU-Richtlinien 2014/53/EU, 2011/65/EU und  
2009/125/EG entspricht.

Den vollen Text der EU-Konformitätserklärung  
finden Sie unter folgender Internetadresse:

[www.owim.com](http://www.owim.com)



**OWIM GmbH & Co. KG**

Stiftsbergstraße 1  
74167 Neckarsulm  
GERMANY

Model No.: HG09368 / HG09369

Version: 07/2022

IAN 399629\_2110

IAN 399639\_2110

