



LAMPE LED LUMIÈRE DU JOUR

FR

LAMPE LED LUMIÈRE DU JOUR

Instructions de montage, d'utilisation et
consignes de sécurité

DE AT CH

LED-TAGESLICHTLEUCHE

Montage-, Bedienungs- und Sicherheitshinweise

IAN 451004_2310

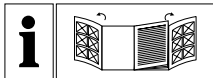

FR

Avant de lire le mode d'emploi, ouvrez les deux pages contenant les illustrations et familiarisez-vous ensuite avec toutes les fonctions de l'appareil.

DE AT CH

Klappen Sie vor dem Lesen die beiden Seiten mit den Abbildungen aus und machen Sie sich anschließend mit allen Funktionen des Gerätes vertraut.

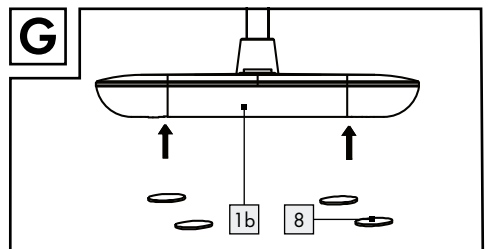
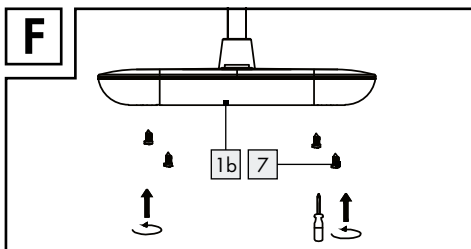
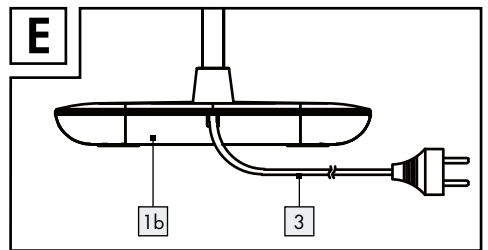
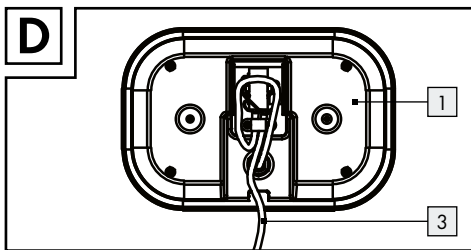
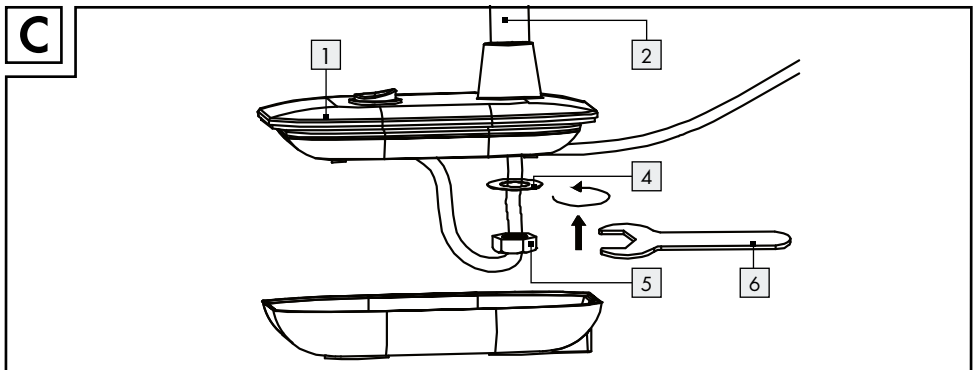
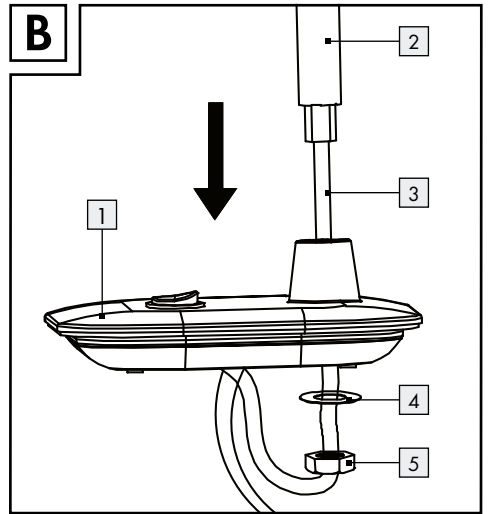
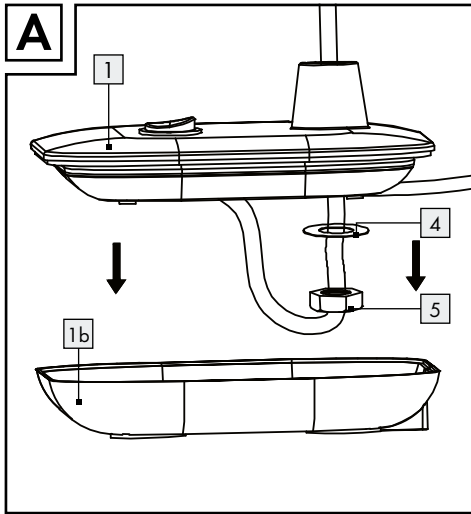

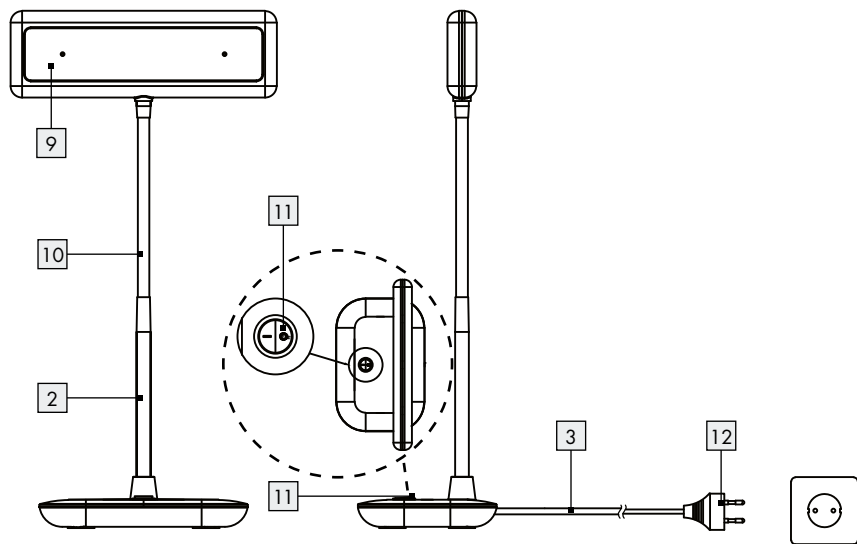

H



Légende des pictogrammes utilisés	Page 6
Introduction	Page 7
Utilisation conforme	Page 7
Contenu de la livraison.....	Page 7
Descriptif des pièces	Page 7
Caractéristiques techniques.....	Page 7
Sécurité	Page 7
Indications de sécurité	Page 7
Mise en service	Page 8
Montage de la lampe.....	Page 8
Allumer et éteindre la lampe	Page 9
Orienter le réflecteur.....	Page 9
Entretien et nettoyage	Page 9
Mise au rebut	Page 9
Garantie et service après-vente	Page 10
Garantie	Page 10
Adresse du service après-vente.....	Page 11
Déclaration de conformité.....	Page 11
Fabricant.....	Page 11

Légende des pictogrammes utilisés

Légende des pictogrammes utilisés			
	Lire les instructions !		Danger de mort et d'accident pour les enfants en bas âge et les enfants !
	Cette lampe est exclusivement conçue pour un usage en intérieur, dans des locaux secs et fermés.		Conduite à adopter
V	Volt		Attention au risque d'électrocution ! Danger de mort !
 A.C. a.c.	Tension alternative (type de courant et de tension)		Cette lampe n'est pas adaptée aux variateurs et aux interrupteurs électroniques.
Hz	Hertz (fréquence)		Risque de brûlure du fait de surfaces brûlantes !
W	Watt (puissance active)	 Lm	Lumen
	Classe de protection II	 	Mettre au rebut l'emballage et l'appareil dans le respect de l'environnement !
	Respecter les avertissements et les consignes de sécurité !		L'emballage est exclusivement composé de papier recyclé.
Ra/ CRI	Indice de restitution des couleurs		Carton ondulé
 K	Température de lumière en Kelvin		Polyéthylène (basse densité)
	Pour éviter toute mise en danger, le remplacement d'une source lumineuse endommagée de ce produit est exclusivement réservé au fabricant, à son représentant de maintenance ou à un spécialiste comparable.		Papier
	Autre carton		Polychlorure de vinyle
	Polytéréphtalate d'éthylène		

Lampe LED lumière du jour

● Introduction



Félicitations pour l'achat de votre nouvel appareil. Vous avez opté pour un produit de grande qualité. Veuillez lire ce mode d'emploi intégralement et attentivement. Ce mode d'emploi fait partie du produit et contient des instructions essentielles pour sa mise en service et sa manipulation. Respectez toujours toutes les consignes de sécurité. Avant la mise en service, vérifiez si la tension est correcte et si toutes les pièces sont correctement montées. Si vous avez des questions ou des doutes concernant la manipulation de l'appareil, veuillez contacter votre revendeur ou le service après-vente. Veuillez conserver soigneusement ce mode d'emploi et remettez-le aux autres utilisateurs.

● Utilisation conforme



Cette lampe est exclusivement conçue pour un usage intérieur, dans des locaux secs et fermés.

Cette lampe est uniquement conçue pour un usage domestique privé et non pas pour un usage commercial. Toute utilisation autre que celle décrite ci-dessus est interdite et entraîne l'endommagement du produit. De plus, ceci comporte des risques tels que par ex. un court-circuit, un incendie, un choc électrique etc. Ce produit est prévu pour un fonctionnement normal.

● Contenu de la livraison

Contrôlez toujours immédiatement après le déballage du produit que le contenu de la livraison est complet et que l'appareil se trouve en parfait état.

1 lampe LED lumière du jour	1 outil
1 pied (2 pièces)	4 vis
1 rondelle	4 caches de vis
1 écrou	1 notice de montage et d'utilisation

● Descriptif des pièces

1	Pied	7	Vis
1b	Dessous du pied	8	Cache de vis
2	Tube vertical	9	Réflecteur
3	Cordon d'alimentation	10	Bras de lampe flexible
4	Rondelle	11	Interrupteur MARCHE/ARRÊT
5	Écrou	12	Fiche secteur
6	Outil		

● Caractéristiques techniques

N° de modèle :	14173606L
Tension de service :	230-240V~ 50 Hz
Puissance nominale :	7,5W
Ampoule :	1 module LED
Classe de protection :	II/□

Ce produit contient une source lumineuse présentant la classe d'efficacité énergétique « F ».

● Sécurité



Indications de sécurité

Les droits de recours en garantie sont annulés en cas de dommages résultant du non-respect du présent mode d'emploi ! Le fabricant décline toute responsabilité pour les dommages consécutifs ! Toute responsabilité est déclinée pour les dommages matériels ou corporels causés par une manipulation incorrecte ou par le non-respect des consignes de sécurité !

- ⚠ AVERTISSEMENT ! DANGER DE MORT ET RISQUE D'ACCIDENT POUR LES ENFANTS EN BAS ÂGE ET LES ENFANTS !**

Ne laissez jamais les enfants jouer sans surveillance avec l'emballage. Ils peuvent s'étouffer avec les matériaux de l'emballage. Les enfants sous-estiment souvent le danger.

- Ne laissez pas la lampe ou le matériel d'emballage traîner sans surveillance. Les films et les sachets

en plastique, les éléments en matières synthétiques, etc. peuvent devenir des jouets dangereux dans les mains des enfants.

- Cet appareil peut être utilisé par les enfants de 8 ans et plus ainsi que par des personnes ayant des capacités physiques, psychiques ou sensorielles limitées ou manquant d'expérience ou de connaissances, s'ils sont surveillés ou s'ils ont été informés de l'utilisation de l'appareil de manière sûre et comprennent les risques découlant de son utilisation. Les enfants ne doivent pas jouer avec cet appareil. Le nettoyage et la maintenance domestique de l'appareil ne doivent pas être effectués par un enfant sans surveillance.



Prévention de risques mortels par électrocution

- Avant chaque utilisation de la lampe, contrôlez son état pour repérer d'éventuelles dégradations. N'utilisez jamais la lampe si vous constatez le moindre dommage.

AVERTISSEMENT !

Une lampe endommagée implique un danger de mort par électrocution. En cas d'endommagements, de réparations ou d'autres problèmes, veuillez contacter le SAV ou un électricien.

- Le câble flexible externe de cette lampe ne peut pas être remplacé; si ce câble est endommagé, il faut mettre la guirlande lumineuse au rebut.
- Assurez-vous avant l'utilisation que la tension secteur à disposition correspond à la tension de service nécessaire à la lampe (voir «Caractéristiques techniques»).
- Évitez impérativement tout contact de la lampe avec de l'eau ou d'autres liquides.
- Avant le montage, le démontage, le nettoyage ou lorsque vous n'utilisez pas l'éclairage pendant une certaine période, débranchez toujours la fiche secteur de la prise.
- N'ouvrez jamais les composants électriques, et n'insérez jamais d'objets quelconques dans ceux-ci. De telles interventions impliquent un danger de mort par électrocution.
- La source lumineuse de cette lampe doit uniquement être remplacée par le fabricant ou par un de ces techniciens autorisés, ou par une personne aux qualifications similaires.



Cette lampe n'est pas compatible avec les variateurs ou les interrupteurs électroniques.



Prévention de risque d'incendies et de blessures

- Lorsque la source lumineuse est allumée, évitez de la regarder de trop près.
- Ne pas observer les LED à l'aide d'un instrument optique (par exemple une loupe).
- Ne couvrez pas la lampe ou la fiche secteur avec des objets. Un dégagement de chaleur excessif peut provoquer un incendie.
- Ne jamais laisser fonctionner la lampe sans surveillance.



Conduite à tenir

- Montez la lampe de telle sorte qu'elle soit protégée de l'humidité et des salissures.
- Soyez toujours vigilant ! Faites toujours attention à ce que vous faites et agissez raisonnablement. N'effectuez jamais le montage de la lampe et ne l'utilisez pas si vous n'êtes pas concentré ou si vous vous sentez mal.
- Afin de couper complètement la lampe de l'alimentation électrique, la fiche secteur doit être débranchée de la prise.

● Mise en service

● Montage de la lampe

Remarque : veuillez retirer l'ensemble des matériaux composant l'emballage du produit.

Remarque : lors du montage, veuillez à faire lentement passer le cordon d'alimentation **3** dans le pied **1**.

- Retirez doucement le dessous du pied **1b** (voir fig. A).
- Insérez le tube vertical **2** dans le pied **1** (voir fig. B). Faites attention à ne pas coincer le cordon d'alimentation **3** passant dans le tube vertical **2**.

- En partant du bas, glissez sur le tube [2] tout d'abord la rondelle [4], puis ensuite l'écrou [5] (voir fig. C).
- Vissez ensuite l'écrou [5] en vous aidant de l'outil [6] (voir fig. C). Vérifiez le bon positionnement des éléments. Placez le cordon d'alimentation [3] dans le pied [1], comme illustré sur la figure D. Veillez à ne pas coincer le cordon d'alimentation [3] à l'intérieur du pied [1].
- Placez ensuite la lampe totalement assemblée sur le dessous du pied [1b]. Veillez à ce que le cordon d'alimentation [3] se trouve dans l'évidement du dessous de pied [1b] prévu à cet effet (voir fig. E).
- Vissez le dessous du pied [1b] avec les vis fournies [7] (voir fig. F).
- Collez les caches de vis [8] sur les emplacement prévus à cet effet des vis [7] (voir fig. G).
- Branchez la fiche secteur [12] dans une prise installée conformément aux spécifications applicables (voir fig. H).

Votre lampe est alors prête à l'emploi.

● Allumer et éteindre la lampe

- Allumez ou éteignez la lampe à l'aide de l'interrupteur MARCHE/ARRÊT [11] (voir fig. H).

● Orienter le réflecteur

⚠ ATTENTION ! RISQUE DE BRÛLURES À CAUSE DES SURFACES TRÈS CHAUDES !

Remarque : Modifiez l'orientation du réflecteur [9] uniquement lorsque la lampe est éteinte.

- Laissez la lampe refroidir complètement.
- Placez le bras de lampe flexible [10] jusqu'à obtenir la bonne position.
- Placez le réflecteur [9] jusqu'à obtenir la bonne position.

● Entretien et nettoyage

⚠ AVERTISSEMENT ! RISQUE D'ÉLECTROCUTION !

Débranchez d'abord la fiche secteur [12] de la prise.

⚠ AVERTISSEMENT ! RISQUE D'ÉLECTROCUTION !

Pour des raisons de sécurité électrique, il est interdit de nettoyer la lampe à l'eau ou avec d'autres liquides ou encore de la plonger dans de l'eau.

⚠ ATTENTION ! RISQUE DE BRÛLURES À CAUSE DES SURFACES TRÈS CHAUDES !

Laissez d'abord complètement refroidir la lampe.

- N'utilisez ni solvants, ni benzine, ni autres produits similaires. Ceci endommagerait la lampe.
- Pour procéder au nettoyage, utilisez uniquement un chiffon sec et non pelucheux.
- Remplacez la fiche secteur [12] dans la prise de courant.

● Mise au rebut

L'emballage se compose de matières recyclables pouvant être mises au rebut dans les déchetteries locales.



Veillez respecter l'identification des matériaux d'emballage pour le tri sélectif, ils sont identifiés avec des abréviations (a) et des chiffres (b) ayant la signification suivante : 1-7 : plastiques/20-22 : papiers et cartons/80-98 : matériaux composite.



Afin de contribuer à la protection de l'environnement, veuillez ne pas jeter votre produit usagé dans les ordures ménagères, mais éliminez-le de manière appropriée. Pour obtenir des renseignements concernant les points de collecte et leurs horaires d'ouverture, vous pouvez contacter votre municipalité.

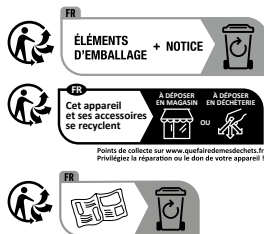

Le produit ainsi que les accessoires et les matériaux d'emballage sont recyclables et relèvent de la responsabilité élargie du producteur. Éliminez-les séparément, en suivant l'Info-tri illustrée, dans l'intérêt d'un meilleur traitement des déchets. Le logo Triman n'est valable qu'en France.

● Garantie et service après-vente

● Garantie

Article L217-16 du Code de la consommation

Lorsque l'acheteur demande au vendeur, pendant le cours de la garantie commerciale qui lui a été consentie lors de l'acquisition ou de la réparation d'un bien meuble, une remise en état couverte par la garantie, toute période d'immobilisation d'au moins sept jours vient s'ajouter à la durée de la garantie qui restait à courir. Cette période court à compter de la demande d'intervention de l'acheteur ou de la mise à disposition pour réparation du bien en cause, si cette mise à disposition est postérieure à la demande d'intervention.

Indépendamment de la garantie commerciale suscrite, le vendeur reste tenu des défauts de conformité du bien et des vices rédhibitoires dans les conditions prévues aux articles L217-4 à L217-13 du Code de la consommation et aux articles 1641 à 1648 et 2232 du Code Civil.

Article L217-4 du Code de la consommation

Le vendeur livre un bien conforme au contrat et répond des défauts de conformité existant lors de la délivrance.

Il répond également des défauts de conformité résultant de l'emballage, des instructions de montage

ou de l'installation lorsque celle-ci a été mise à sa charge par le contrat ou a été réalisée sous sa responsabilité.

Article L217-5 du Code de la consommation

Le bien est conforme au contrat :

- 1° S'il est propre à l'usage habituellement attendu d'un bien semblable et, le cas échéant :
 - s'il correspond à la description donnée par le vendeur et posséder les qualités que celui-ci a présentées à l'acheteur sous forme d'échantillon ou de modèle ;
 - s'il présente les qualités qu'un acheteur peut légitimement attendre eu égard aux déclarations publiques faites par le vendeur, par le producteur ou par son représentant, notamment dans la publicité ou l'étiquetage ;
- 2° Ou s'il présente les caractéristiques définies d'un commun accord par les parties ou être propre à tout usage spécial recherché par l'acheteur, porté à la connaissance du vendeur et que ce dernier a accepté.

Article L217-12 du Code de la consommation

L'action résultant du défaut de conformité se prescrit par deux ans à compter de la délivrance du bien.

Article 1641 du Code civil

Le vendeur est tenu de la garantie à raison des défauts cachés de la chose vendue qui la rendent impropre à l'usage auquel on la destine, ou qui diminuent tellement cet usage que l'acheteur ne l'aurait pas acquise, ou n'en aurait donné qu'un moindre prix, s'il les avait connus.

Article 1648 1er alinéa du Code civil

L'action résultant des vices rédhibitoires doit être intentée par l'acquéreur dans un délai de deux ans à compter de la découverte du vice.

Les pièces détachées indispensables à l'utilisation du produit sont disponibles pendant la durée de la garantie du produit.

Vous bénéficiez d'une garantie de 36 mois à partir de la date d'achat de l'appareil. Cet appareil a été fabriqué avec soin et soumis à un contrôle qualité minutieux. Pendant la durée de la garantie, nous

réparons gratuitement tous les défauts de matériaux ou de fabrication. Cependant, si des défauts devaient apparaître pendant la période de garantie, veuillez expédier l'appareil à l'adresse SAV indiquée en mentionnant la référence de modèle suivante : 14173606L.

La garantie exclut les dommages dus à une manipulation incorrecte, au non-respect des instructions du mode d'emploi ou à une intervention par une personne non autorisée, ainsi que les pièces d'usure (par ex, ampoule). La durée de garantie n'est aucunement prolongée ou renouvelée par une prestation de garantie.

● Fabricant

Briloner Leuchten GmbH & Co. KG
Am Steinbach 14
59872 Meschede
ALLEMAGNE

● Adresse du service après-vente

Briloner Leuchten GmbH & Co. KG
Am Steinbach 14
59872 Meschede
ALLEMAGNE
Tél. : +49 29 1/95 29 93-650
Fax : +49 29 1/95 29 93-109
E-mail : kundenservice@briloner.com
www.briloner.com

FR

Numero de service gratuit :
Tél. : 00800/27456637

IAN 451004_2310

Veuillez conserver le ticket de caisse et la référence de l'article (IAN 451004_2310) à titre de preuve d'achat pour toute demande.









● Déclaration de conformité CE

Ce produit remplit les critères des réglementations européennes et nationales. La conformité a été attestée. Les déclarations et documents correspondants sont en possession du fabricant.



Legende der verwendeten Piktogramme	Seite 14
Einleitung	Seite 15
Bestimmungsgemäße Verwendung.....	Seite 15
Lieferumfang.....	Seite 15
Teilebeschreibung.....	Seite 15
Technische Daten.....	Seite 15
Sicherheit	Seite 15
Sicherheitshinweise.....	Seite 15
Inbetriebnahme	Seite 16
Leuchte montieren.....	Seite 16
Leuchte ein- und ausschalten.....	Seite 17
Reflektor ausrichten.....	Seite 17
Wartung und Reinigung	Seite 17
Entsorgung	Seite 17
Garantie und Service	Seite 18
Garantie.....	Seite 18
Serviceadresse.....	Seite 18
Konformitätserklärung.....	Seite 18
Hersteller.....	Seite 18

Legende der verwendeten Piktogramme

Legende der verwendeten Piktogramme			
	Anweisungen lesen!		Lebens- und Unfallgefahr für Kleinkinder und Kinder!
	Diese Leuchte ist ausschließlich für den Betrieb im Innenbereich, in trockenen und geschlossenen Räumen geeignet.		So verhalten Sie sich richtig
V	Volt		Warnung vor elektrischem Schlag! Lebensgefahr!
 A.C. a.c.	Wechselspannung (Strom- und Spannungsart)		Diese Leuchte ist nicht geeignet für Dimmer und elektronische Schalter.
Hz	Hertz (Frequenz)		Verbrennungsgefahr durch heiße Oberflächen!
W	Watt (Wirkleistung)	 Lm	Lumen
	Schutzklasse II	 	Entsorgen Sie Verpackung und Gerät umweltgerecht!
	Warn- und Sicherheitshinweise beachten!		Die Verpackung besteht aus 100 % recyceltem Papier.
Ra/ CRI	Farbwiedergabeindex		Wellpappe
 K	Lichttemperatur in Kelvin		Polyethylen (geringe Dichte)
	Zur Vermeidung von Gefährdungen darf eine beschädigte Lichtquelle dieses Produkts ausschließlich vom Hersteller, seinem Servicevertreter oder einer vergleichbaren Fachkraft ausgetauscht werden.		Papier
	Sonstige Pappe		Polyvinylchlorid
	Polyethylenterephthalat		

LED-Tageslichtleuchte

● Einleitung



Wir beglückwünschen Sie zum Kauf Ihres neuen Gerätes. Sie haben sich damit für ein hochwertiges Produkt entschieden. Bitte lesen Sie diese Bedienungsanleitung vollständig und sorgfältig durch. Diese Anleitung gehört zu diesem Produkt und enthält wichtige Hinweise zur Inbetriebnahme und Handhabung. Beachten Sie immer alle Sicherheitshinweise. Prüfen Sie vor der Inbetriebnahme, ob die korrekte Spannung vorhanden ist und ob alle Teile richtig montiert sind. Sollten Sie Fragen haben oder unsicher in Bezug auf die Handhabung des Gerätes sein, setzen Sie sich bitte mit Ihrem Händler oder der Servicestelle in Verbindung. Bewahren Sie diese Anleitung bitte sorgfältig auf und geben Sie sie ggf. an Dritte weiter.

● Bestimmungsgemäße Verwendung



Diese Leuchte ist ausschließlich für den Betrieb im Innenbereich, in trockenen und geschlossenen Räumen geeignet.

Diese Leuchte ist nur für den Einsatz in privaten Haushalten und nicht für den kommerziellen Gebrauch vorgesehen. Eine andere Verwendung als zuvor beschrieben ist nicht zulässig und führt zur Beschädigung dieses Produktes. Darüber hinaus ist dies mit Gefahren, wie z. B. Kurzschluss, Brand, elektrischen Schlag etc., verbunden. Dieses Produkt ist vorgesehen für den normalen Betrieb.

● Lieferumfang

Kontrollieren Sie unmittelbar nach dem Auspacken immer den Lieferumfang auf Vollständigkeit sowie den einwandfreien Zustand des Gerätes.

1 LED-Tageslichtleuchte	1 Mutter
1 Standfuß (2-teilig)	1 Werkzeug
1 Unterlegscheibe	4 Schrauben

4 Schraubenabdeckungen 1 Montage- und Bedienungsanleitung

● Teilebeschreibung

1 Standfuß	6 Werkzeug
1b Unterseite des Standfußes	7 Schraube
2 Standrohr	8 Schraubabdeckung
3 Netzkabel	9 Reflektor
4 Unterlegscheibe	10 Flexibler Leuchtenarm
5 Mutter	11 EIN-/AUS-Schalter
	12 Netzstecker

● Technische Daten

Modellnr: 14173606L
 Betriebsspannung: 230-240V~ 50Hz
 Nennleistung: 7,5W
 Leuchtmittel: 1 x LED-Modul
 Schutzklasse: II/□

Dieses Produkt enthält eine Lichtquelle der Energieeffizienzklasse „F“.

● Sicherheit



Sicherheitshinweise

Bei Schäden, die durch Nichtbeachtung dieser Bedienungsanleitung verursacht werden, erlischt der Garantieanspruch! Für Folgeschäden wird keine Haftung übernommen! Bei Sach- oder Personenschäden, die durch unsachgemäße Handhabung oder Nichtbeachtung der Sicherheitshinweise verursacht werden, wird keine Haftung übernommen!



⚠️ WARNUNG! LEBENS- UND UNFALLGEFAHR FÜR KLEINKINDER UND KINDER!

Lassen Sie Kinder niemals unbeaufsichtigt mit dem Verpackungsmaterial. Es besteht Erstickungsgefahr durch Verpackungsmaterial. Kinder unterschätzen häufig die Gefahren.

- Lassen Sie die Leuchte oder Verpackungsmaterial nicht achtlos liegen. Plastikfolien/-tüten, Kunststoffteile etc. könnten für Kinder zu einem gefährlichen Spielzeug werden.
- Dieses Gerät kann von Kindern ab 8 Jahren und darüber sowie von Personen mit verringerten physischen, sensorischen oder mentalen Fähigkeiten oder Mangel an Erfahrung und Wissen benutzt werden, wenn sie beaufsichtigt oder bezüglich des sicheren Gebrauchs des Gerätes unterwiesen wurden und die daraus resultierenden Gefahren verstehen. Kinder dürfen nicht mit dem Gerät spielen. Reinigung und Benutzerwartung dürfen nicht von Kindern ohne Beaufsichtigung durchgeführt werden.



Vermeiden Sie Lebensgefahr durch elektrischen Schlag

- Überprüfen Sie vor jedem Gebrauch die Leuchte auf etwaige Beschädigungen. Benutzen Sie Ihre Leuchte niemals, wenn Sie irgendwelche Beschädigungen feststellen.

! WARNUNG!

- Eine beschädigte Leuchte bedeutet Lebensgefahr durch elektrischen Schlag. Wenden Sie sich bei Beschädigungen, Reparaturen oder anderen Problemen an der Leuchte an die Servicestelle oder eine Elektrofachkraft.
- Die äußere flexible Leitung dieser Leuchte kann nicht ausgetauscht werden; falls die Leitung beschädigt ist, muss die Leuchte verschrottet werden.
- Vergewissern Sie sich vor der Benutzung, dass die vorhandene Netzspannung mit der benötigten Betriebsspannung der Leuchte übereinstimmt (siehe „Technische Daten“).
- Vermeiden Sie unbedingt die Berührung der Leuchte mit Wasser oder anderen Flüssigkeiten.
- Ziehen Sie immer den Netzstecker vor der Montage, Demontage, Reinigung oder, wenn Sie die Leuchte eine Zeit lang nicht verwenden, aus der Steckdose.
- Öffnen Sie niemals eines der elektrischen Betriebsmittel oder stecken irgendwelche Gegenstände in dieselben. Derartige Eingriffe bedeuten Lebensgefahr durch elektrischen Schlag.

- Die Lichtquelle dieser Leuchte darf nur vom Hersteller oder einem von ihm beauftragten Techniker oder einer vergleichbar qualifizierten Person ersetzt werden.



Diese Leuchte ist nicht geeignet für Dimmer und elektronische Schalter.



Vermeiden Sie Brand- und Verletzungsgefahr

- Bei Betrieb nicht aus kurzem Abstand in die Lichtquelle schauen.
- Die LED nicht mit einem optischen Instrument (z. B. Lupe) betrachten.
- Decken Sie die Leuchte bzw. den Netzstecker nicht mit Gegenständen ab. Eine übermäßige Wärmeentwicklung kann zu Brandentwicklung führen.
- Lassen Sie die Leuchte im Betrieb nicht unbeaufsichtigt.



So verhalten Sie sich richtig

- Montieren Sie die Leuchte so, dass sie vor Feuchtigkeit und Verschmutzung geschützt ist.
- Seien Sie stets aufmerksam! Achten Sie immer darauf, was Sie tun und gehen Sie stets mit Vernunft vor. Montieren und benutzen Sie die Leuchte in keinem Fall, wenn Sie unkonzentriert sind oder sich unwohl fühlen.
- Um die Leuchte vollständig von der Stromversorgung zu trennen, muss der Netzstecker aus der Steckdose entfernt werden.

● Inbetriebnahme

● Leuchte montieren

Hinweis: Entfernen Sie sämtliches Verpackungsmaterial von dem Produkt.

Hinweis: Achten Sie während der Montage darauf, dass Sie das Netzkabel **3** langsam durch den Standfuß **1** ziehen.

- Nehmen Sie die Unterseite des Standfußes **1b** vorsichtig ab (siehe Abb. A).
- Stecken Sie das Standrohr **2** in den Standfuß **1** (siehe Abb. B). Achten Sie darauf, dass das Netzkabel **3**, das durch das Standrohr **2** führt, dabei nicht eingeklemmt wird.
- Schieben Sie zuerst die Unterlegscheibe **4** und zuletzt die Mutter **5** von unten auf das Standrohr **2** (siehe Abb. C).
- Drehen Sie anschließend die Mutter **5** mit Hilfe des Werkzeuges **6** fest (siehe Abb. C). Achten Sie auf den richtigen Sitz. Legen Sie das Netzkabel **3** in den Standfuß **1**, wie in Abbildung D gezeigt. Achten Sie darauf, dass das Netzkabel **3** im inneren des Standfußes **1** nicht eingeklemmt wird.
- Setzen Sie anschließend die zusammengebaute Leuchte auf die Unterseite des Standfußes **1b**. Achten Sie darauf, dass das Netzkabel **3** in der vorgesehenen Aussparung der Unterseite des Standfußes **1b** liegt (siehe Abb. E).
- Schrauben Sie die Unterseite des Standfußes **1b** mit den mitgelieferten Schrauben **7** fest (siehe Abb. F).
- Kleben Sie die Schraubabdeckungen **8** auf die dafür vorgesehenen Stellen auf den Schrauben **7** (siehe Abb. G).
- Stecken Sie den Netzstecker **12** in eine vorschriftsmäßig installierte Steckdose (siehe Abb. H).

Die Leuchte ist nun betriebsbereit.

● Leuchte ein- und ausschalten

- Schalten Sie die Leuchte mittels EIN-/AUS-Schalter **11** ein bzw. aus (siehe Abb. H).

● Reflektor ausrichten

⚠ VORSICHT! VERBRENNUNGSGEFAHR DURCH HEISSE OBERFLÄCHEN!

Hinweis: Verändern Sie die Ausrichtung des Reflektors **9** nur, wenn die Leuchte ausgeschaltet ist.

- Lassen Sie die Leuchte vollständig auskühlen.
- Bringen Sie den flexiblen Leuchtenarm **10** in die gewünschte Position.

- Bringen Sie den Reflektor **9** in die gewünschte Position.

● Wartung und Reinigung

⚠ WARNUNG! STROMSCHLAGGEFAHR!
Ziehen Sie den Netzstecker **12** zuerst aus der Steckdose.

⚠ WARNUNG! STROMSCHLAGGEFAHR!
Aus Gründen der elektrischen Sicherheit darf die Leuchte niemals mit Wasser oder anderen Flüssigkeiten gereinigt oder gar in Wasser getaucht werden.

⚠ VORSICHT! VERBRENNUNGSGEFAHR DURCH HEISSE OBERFLÄCHEN!

Lassen Sie die Leuchte zunächst vollständig abkühlen.

- Benutzen Sie keine Lösungsmittel, Benzin o. Ä. Die Leuchte würde hierbei Schaden nehmen.
- Verwenden Sie zur Reinigung nur ein trockenes, fusselfreies Tuch.
- Stecken Sie den Netzstecker **12** wieder in die Steckdose.

● Entsorgung

Die Verpackung besteht aus umweltfreundlichen Materialien, die Sie über die örtlichen Recyclingstellen entsorgen können.



Beachten Sie die Kennzeichnung der Verpackungsmaterialien bei der Abfalltrennung, diese sind gekennzeichnet mit Abkürzungen (a) und Nummern (b) mit folgender Bedeutung: 1-7: Kunststoffe/20-22: Papier und Pappe/80-98: Verbundstoffe.



Werfen Sie Ihr Produkt, wenn es ausgedient hat, im Interesse des Umweltschutzes nicht in den Hausmüll, sondern führen Sie es einer fachgerechten Entsorgung zu. Über Sammelstellen und deren Öffnungszeiten können Sie sich bei Ihrer zuständigen Verwaltung informieren.

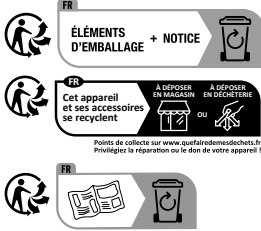

Das Produkt inkl. Zubehör und die Verpackungsmaterialien sind recyclebar und unterliegen einer erweiterten Herstellerverantwortung. Entsorgen Sie diese getrennt, den abgebildeten Info-tri (Sortierinformation) folgend, für eine bessere Abfallbehandlung. Das Tri-man-Logo gilt nur für Frankreich.

● Garantie und Service

● Garantie

Sie erhalten zum Zeitpunkt des Kaufs auf dieses Gerät 36 Monate Garantie. Das Gerät wurde sorgfältig produziert und einer genauen Qualitätskontrolle unterzogen. Innerhalb der Garantiezeit beheben wir kostenlos alle Material- oder Herstellerfehler. Sollten sich dennoch während der Garantiezeit Mängel herausstellen, senden Sie das Gerät bitte an die aufgeführte Service-Adresse unter Angabe folgender Modell-Nummer: 14173606L.

Von der Garantie ausgeschlossen sind Schäden durch nicht sachgemäße Handhabung, Nichtbeachtung der Bedienungsanleitung oder Eingriff durch nicht autorisierte Personen sowie Verschleißteile (wie z. B. Leuchtmittel). Durch die Garantieleistung wird die Garantiezeit weder verlängert noch erneuert.

● Serviceadresse

Briloner Leuchten GmbH & Co. KG
Am Steinbach 14
59872 Meschede
DEUTSCHLAND
Tel.: +49 29 1/95 29 93-650
Fax: +49 29 1/95 29 93-109
E-Mail: kundenservice@briloner.com
www.briloner.com

FR

Kostenlose Servicenummer:
Tel.: 00800/27456637

IAN 451004_2310

Bitte halten Sie für alle Anfragen den Kassenbonn und die Artikelnummer (IAN 451004_2310) als Nachweis für den Kauf bereit.

● Konformitätserklärung CE

Dieses Produkt erfüllt die Anforderungen der geltenden europäischen und nationalen Richtlinien. Die Konformität wurde nachgewiesen. Entsprechende Erklärungen und Unterlagen sind beim Hersteller hinterlegt.

● Hersteller

Briloner Leuchten GmbH & Co. KG
Am Steinbach 14
59872 Meschede
DEUTSCHLAND

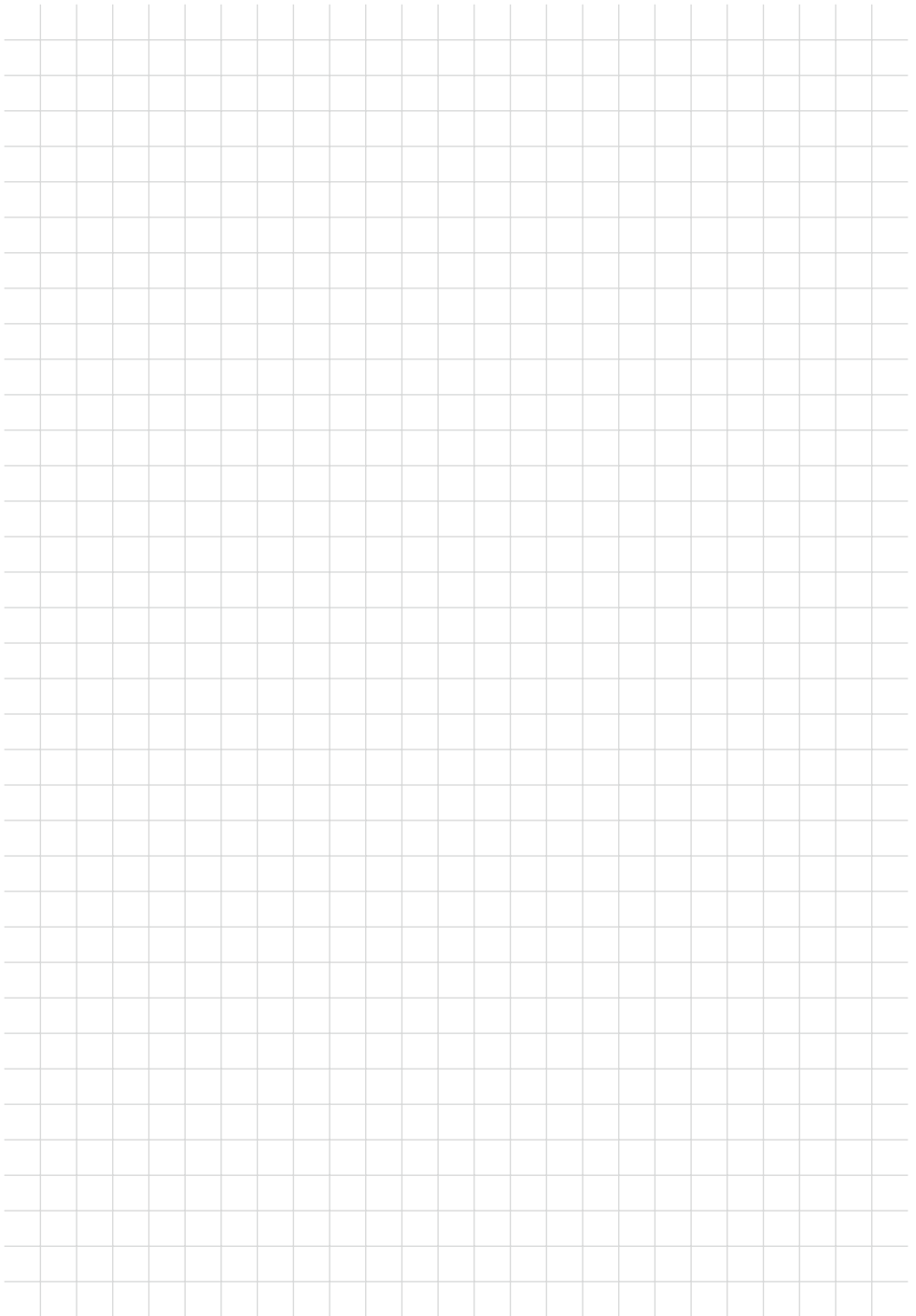

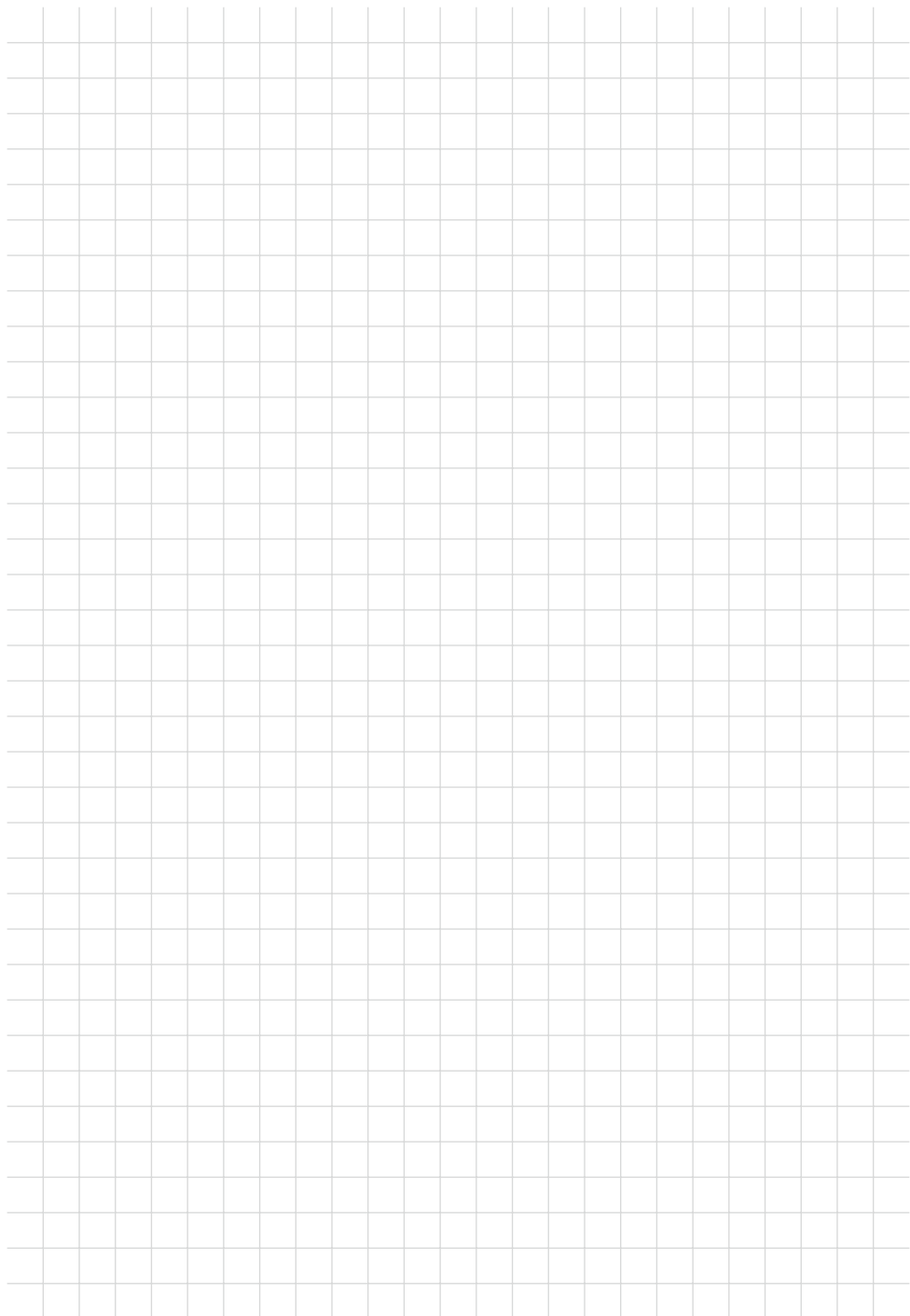

BRILONER LEUCHTEN GMBH & CO. KG

Am Steinbach 14
59872 Meschede
GERMANY



Version des informations - Stand
der Informationen: 12/2023
Ident.-No.: 14173606L122023-2

IAN 451004_2310