



CAT ACTIVITY TOWER

GB IE NI

CAT ACTIVITY TOWER

Assembly and safety advice

FR BE

ARBRE À CHAT

Instructions de montage et consignes de sécurité

NL BE

KRABPAAL

Montage- en veiligheidsinstructies

DE AT CH

KRATZBAUM

Montage- und Sicherheitshinweise

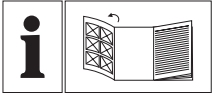

GB/IE/NL	Assembly and safety advice	Page	5
FR/BE	Instructions de montage et consignes de sécurité	Page	7
NL/BE	Montage- en veiligheidsinstructies	Pagina	9
DE/AT/CH	Montage- und Sicherheitshinweise	Seite	11

You need / Vous avez besoin de /
 U hebt nodig / Sie benötigen:

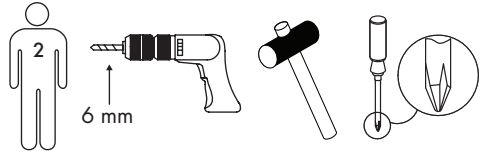

A

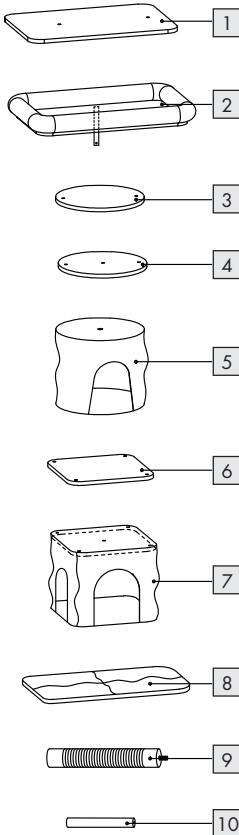

B

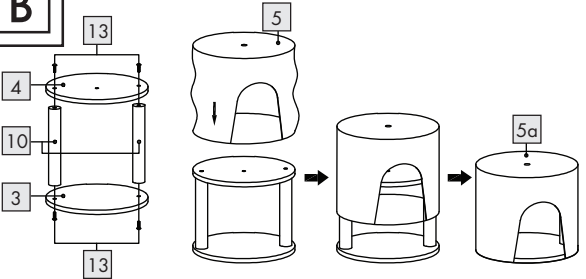

C

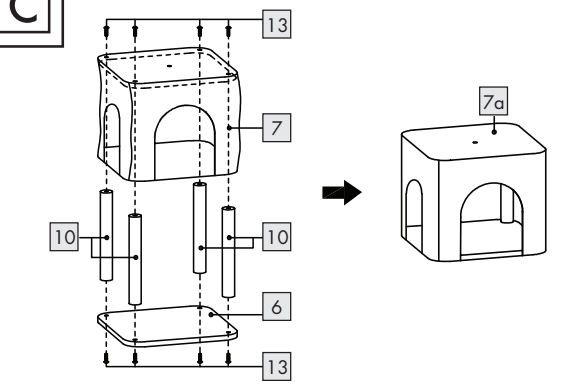

D

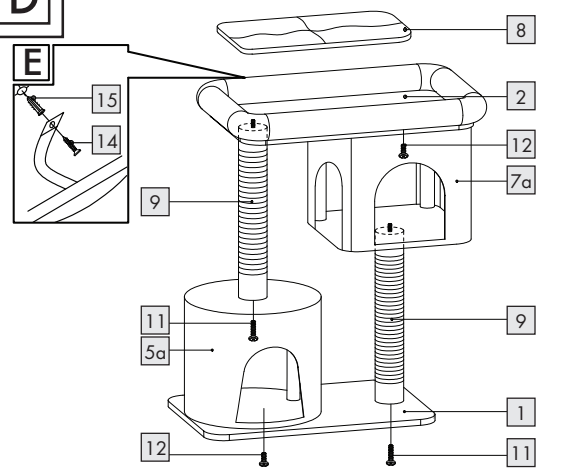

E

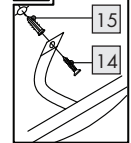

2x 11	2x 12
12x 13	1x 14
1x 15	1x 16

CAT ACTIVITY TOWER

● Introduction

We congratulate you on the purchase of your new product. You have chosen a high quality product. Familiarise yourself with the product before using it for the first time. In addition, please carefully refer to the operating instructions and the safety advice below. Only use the product as instructed and only for the indicated field of application. Keep these instructions in a safe place. If you pass the product on to anyone else, please ensure that you also pass on all the documentation with it.

● Proper use

The product is not intended for commercial use.

● Package contents/ Parts list (Fig. A)

- | | |
|----|-------------------------------------|
| 1 | 1x base |
| 2 | 1x perch |
| 3 | 1x small round panel, with plush |
| 4 | 1x small round panel, without plush |
| 5 | 1x round cat cave cover |
| 5a | 1x round cat cave |
| 6 | 1x square panel |
| 7 | 1x square cave cover |
| 7a | 1x square cat cave |
| 8 | 1x cushion |
| 9 | 2x sisal column |
| 10 | 6x column with plush |
| 11 | 2x screw, long |
| 12 | 2x screw, short |
| 13 | 12x screw, small |
| 14 | 1x wall screw |
| 15 | 1x wall plug |
| 16 | 1x allen key |
- 1x assembly instruction

● Technical data

- Total dimensions: approx. 68 x 84 x 40 cm
(W x H x D)
- Max. capacity: 6 kg



Safety advice

KEEP ALL THE SAFETY ADVICE AND INSTRUCTIONS IN A SAFE PLACE FOR FUTURE REFERENCE! THIS IS NOT A CHILD'S TOY.

⚠ WARNING! DANGER OF LOSS OF LIFE AND ACCIDENT TO INFANTS AND CHILDREN! Never leave children unsupervised with the packaging materials. Danger of suffocation. Keep out of the reach of children. It is not a toy.

- It is advisable to have the product assembled by two competent persons.

⚠ CAUTION!

Do not leave children unattended. Use the product only under the supervision of an adult. The product is not a climbing frame or toy. Make sure that nobody, especially a child, climbs or lifts themselves up on the product. This may result in injury and/or damage.

-  Do not subject the product to a load of over 6 kg, otherwise there is a risk of injury and/or damage to the product.

⚠ RISK OF INJURY!

- Make sure the product is properly stabilised before using it!
- Place the product on a level and solid surface. Do not place it near stairs.
- Do not place hazardous products like candles on or near the product.
- Check the product regularly for wear. Check regularly to make sure all bolted connections are tightened! Only use the product in perfect condition.
- **RISK OF LOSS OF LIFE!** Risk of electric shock. Check before drilling that there are no electric cables around the drilling location.
- **AVOID DAMAGE DUE TO WATER!** Check before drilling that there are no water pipes around the drilling location.

● **Assembly**

- Please follow figures B–D.

Warning: To reduce the risk of the product tipping over, the product must fix with the wall mount.

Please follow figure E with the use of drill (6mm), mallet and crosshead screwdriver (these are not included in the delivery).

● **Cleaning and care**

- Do not clean the product with strong cleaning agents, vacuum only.
- For cushion only:



● **Disposal**

The packaging is made entirely of recyclable materials, which you may dispose of at local recycling facilities.

Contact your local refuse disposal authority for more details of how to dispose of your worn-out product.

● **Warranty**

The product has been manufactured to strict quality guidelines and meticulously examined before delivery. In the event of product defects you have legal rights against the retailer of this product. Your legal rights are not limited in any way by our warranty detailed below.

The warranty for this product is 3 years from the date of purchase. The warranty period begins on the date of purchase. Please keep the original sales receipt in a safe location. This document is required as your proof of purchase.

Should this product show any fault in materials or manufacture within 3 years from the date of purchase, we will repair or replace it – at our choice – free of charge to you. This warranty becomes void if the product has been damaged, or used or maintained improperly.

The warranty applies to defects in material or manufacture. This warranty does not cover product parts subject to normal wear, thus possibly considered consumables (e.g. batteries) or for damage to fragile parts, e.g. switches, rechargeable batteries or glass parts.

Warranty claim procedure

To ensure quick processing of your case, please observe the following instructions:

Please have the till receipt and the item number (IAN 426618_2301) available as proof of purchase.

You will find the item number on the rating plate, an engraving, on the front page of the instructions for use (bottom left), or as a sticker on the rear or bottom of the product.

If functional or other defects occur, please contact the service department listed either by telephone or by e-mail.

You can return a defective product to us free of charge to the service address that will be provided to you. Ensure that you enclose the proof of purchase (till receipt) and information about what the defect is and when it occurred.

Service

(GB) Service Great Britain

Tel.: 08000569216

E-Mail: owim@lidl.co.uk

(IE) Service Ireland

Tel.: 1800 200736

(NI) Service Northern Ireland

Tel.: 0800927852

E-Mail: owim@lidl.ie

ARBRE À CHAT

● Introduction

Nous vous félicitons pour l'achat de votre nouveau produit. Vous avez opté pour un produit de grande qualité. Avant la première mise en service, vous devez vous familiariser avec toutes les fonctions du produit. Veuillez lire attentivement le mode d'emploi ci-dessous et les consignes de sécurité. N'utilisez le produit que pour l'usage décrit et les domaines d'application cités. Conserver ces instructions dans un lieu sûr. Si vous donnez le produit à des tiers, remettez-leur également la totalité des documents.

● Utilisation conforme aux prescriptions

Le produit n'est pas prévu pour une utilisation commerciale.

● Contenu de l'emballage/ description des pièces (fig. A)

- 1 1x Base
 - 2 1x Surface de repos
 - 3 1x Petite surface ronde, avec peluche
 - 4 1x Petite surface ronde, sans peluche
 - 5 1x Cache pour grotte à chat rond
 - 5a 1x Grotte à chat ronde
 - 6 1x Panneau carré
 - 7 1x Cache de grotte à chat carré
 - 7a 1x Grotte à chat carrée
 - 8 1x Coussin
 - 9 2x Colonne
 - 10 6x Colonne avec peluche
 - 11 2x Vis, longue
 - 12 2x Vis, courte
 - 13 12x Vis, petite
 - 14 1x Vis murale
 - 15 1x Cheville
 - 16 1x Clé à six pans
- 1x Notice de montage

● Données techniques

Dimensions totales : env. 68 x 84 x 40 cm
(l x H x P)

Capacité de charge max. : 6 kg



Consignes de sécurité

CONSERVEZ TOUTES LES CONSIGNES DE SÉCURITÉ ET INSTRUCTIONS POUR VOUS Y REPORTER ULTÉRIEUREMENT ! N'EST PAS UN JOUET POUR ENFANT.

⚠ AVERTISSEMENT ! RISQUE MORTEL ET D'ACCIDENT POUR LES NOURRISSONS ET LES ENFANTS !

Ne laissez jamais des enfants sans surveillance avec des matériaux d'emballage. Il existe un risque d'étouffement. Conservez le produit hors de la portée des enfants. Ce produit n'est pas un jouet.

- Il est recommandé que l'assemblage du produit soit réalisé par deux personnes compétentes.

⚠ PRUDENCE !

Ne laissez jamais des enfants sans surveillance ! N'utilisez le produit que sous la surveillance d'un adulte. Le produit n'est pas un jeu d'escalade ou un équipement de jeux ! Veillez à ce que des personnes, en particulier des enfants, ne grimpent pas et ne tirent pas sur le produit. Des blessures et/ou dégâts peuvent en résulter.

-  Ne chargez pas le produit au-delà de 6 kg. Dans le cas contraire, il existe un risque de blessures et/ou de dégâts sur le produit.

⚠ RISQUE DE BLESSURES !

- Assurez-vous que le produit est correctement stabilisé avant de l'utiliser !
- Placez le produit sur une surface plane et solide. Ne le placez pas à proximité d'un escalier.
- Ne placez pas d'objets dangereux, par ex. des bougies, sur ou à proximité du produit.
- Vérifiez régulièrement l'usure du produit. Vérifiez régulièrement le bon serrage de tous les raccords à vis ! N'utilisez le produit que s'il est en parfait état.
- **DANGER DE MORT !** Risque de choc électrique. Avant de percer, vérifiez qu'il n'y a pas de câbles électriques autour de l'endroit où vous percez.

- **ÉVITER LES DOMMAGES CAUSÉS PAR L'EAU !** Avant de percer, vérifiez qu'il n'y a pas de conduites d'eau autour de l'endroit de perçage.

● Montage

- Veuillez suivre les figures B-D.
Avertissement : Pour réduire le risque de basculement du produit, celui-ci doit être fixé à l'aide du support mural.
Veuillez suivre l'illustration E en utilisant une perceuse (6 mm), un marteau et un tournevis cruciforme (non fournis).

● Nettoyage et entretien

- Ne jamais nettoyer le produit avec des produits d'entretien agressifs, mais veillez à simplement l'aspirer.
- Uniquement pour les coussins :



● Mise au rebut

L'emballage se compose de matières recyclables pouvant être mises au rebut dans les déchetteries locales.

Votre mairie ou votre municipalité vous renseigneront sur les possibilités de mise au rebut des produits usagés.

● Garantie

Le produit a été fabriqué selon des critères de qualité stricts et contrôlé consciencieusement avant sa livraison. En cas de défaillance, vous êtes en droit de retourner ce produit au vendeur. La présente garantie ne constitue pas une restriction de vos droits légaux.

Ce produit bénéficie d'une garantie de 3 ans à compter de sa date d'achat. La durée de garantie débute à la date d'achat. Veuillez conserver le ticket de caisse original. Il fera office de preuve d'achat.

Si un problème matériel ou de fabrication devait survenir dans 3 ans suivant la date d'achat de ce produit, nous assurons à notre discrétion la réparation ou le remplacement du produit sans frais supplémentaires. La garantie prend fin si le produit est endommagé suite à une utilisation inappropriée ou à un entretien défaillant.

La garantie couvre les vices matériels et de fabrication. Cette garantie ne s'étend ni aux pièces du produit soumises à une usure normale (p. ex. des piles) et qui, par conséquent, peuvent être considérées comme des pièces d'usure, ni aux dommages sur des composants fragiles, comme des interrupteurs, des batteries ou des éléments fabriqués en verre.

Faire valoir sa garantie

Pour garantir la rapidité d'exécution de la procédure de garantie, veuillez respecter les indications suivantes :

Veuillez conserver le ticket de caisse et la référence du produit (IAN 426618_2301) à titre de preuve d'achat pour toute demande.

Le numéro de référence de l'article est indiqué sur la plaque d'identification, gravé sur la page de titre de votre manuel (en bas à gauche) ou sur un autocollant apposé sur la face arrière ou inférieure du produit.

En cas de dysfonctionnement du produit, ou de tout autre défaut, contactez en premier lieu le service après-vente par téléphone ou par e-mail aux coordonnées indiquées ci-dessous.

Vous pouvez alors envoyer franco de port tout produit considéré comme défectueux au service clientèle indiqué, accompagné de la preuve d'achat (ticket de caisse) et d'une description écrite du défaut avec mention de sa date d'apparition.

Service après-vente

(FR) Service après-vente France
Tél.: 0800904879
E-Mail: owim@lidl.fr

(BE) Service après-vente Belgique
Tél.: 080071011
Tél.: 80023970 (Luxembourg)
E-Mail: owim@lidl.be

KRABPAAL

● Inleiding

Hartelijk gefeliciteerd met de aankoop van uw nieuwe product. U hebt voor een hoogwaardig product gekozen. Maak u voor de eerste ingebruikname vertrouwd met het product. Lees hiervoor aandachtig de volgende gebruiksaanwijzing en de veiligheidsvoorschriften. Gebruik het product alleen zoals beschreven en voor de aangegeven toepassingsgebieden. Bewaar deze gebruiksaanwijzing op een veilige plek. Geef, wanneer u het product doorgeeft aan derden, ook alle documenten mee.

● Beoogd gebruik

Het product is niet bestemd voor commercieel gebruik.

● Meegeleverd/ onderdelenbeschrijving (afb. A)

- 1 1x Basis
 - 2 1x Zitplek
 - 3 1x Klein rond paneel, met pluche
 - 4 1x Klein rond paneel, zonder pluche
 - 5 1x Ronde kattenholafdekking
 - 5a 1x Rond kattenhol
 - 6 1x Vierkante plaat
 - 7 1x Vierkante holafdekking
 - 7a 1x Vierkant kattenhol
 - 8 1x Kussen
 - 9 2x Zuil
 - 10 6x Zuil met pluche
 - 11 2x Schroef, lang
 - 12 2x Schroef, kort
 - 13 12x Schroef, klein
 - 14 1x Wandschroef
 - 15 1 x Plug
 - 16 1x Inbussleutel
- 1x Montagehandleiding

● Technische gegevens

Afmetingen verpakking: ca. 68 x 84 x 40 cm
(B x H x D)

Max. belasting: 6 kg



Veiligheidstips

BEWAAR ALLE VEILIGHEIDSTIPS EN AANWIJZINGEN VOOR TOEKOMSTIG GEBRUIK! GEEN KINDERSPEELGOED.



WAARSCHUWING!

LEVENSGEVAAR EN GEVAAR VOOR ONGEVALLEN VOOR (KLEINE) KINDEREN!

Laat kinderen nooit zonder toezicht achter met het verpakkingsmateriaal. Er bestaat verstikkingsgevaar. Houd het product buiten bereik van kinderen. Dit product is geen speelgoed.

- Aanbevolen wordt het product door twee vakkundige personen in elkaar te laten zetten.



VOORZICHTIG!

Laat kinderen nooit zonder toezicht! Gebruik het product alleen onder toezicht van een volwassene. Het product is geen klimrek of speelgoed! Zorg ervoor dat personen, in het bijzonder kinderen, niet op het product klimmen en er zich niet aan optrekken.

Verwondingen en/of beschadigingen kunnen hier het gevolg van zijn.

-  Belast het product niet met meer dan 6 kg. Doet u dit niet dan dreigen gevaar op verwondingen en/of beschadiging van het product.



VERWONDINGSGEVAAR!

- Controleer of het product stabiel is voordat u het gebruikt!
- Plaats het product op een vlakke en vaste ondergrond. Plaats het product niet in de buurt van een trap.
- Plaats geen gevaarlijke voorwerpen, zoals kaarsen, op of in de buurt van het product.
- Controleer het product regelmatig op slijtage. Controleer regelmatig of alle schroeven vastzitten! Gebruik het product alleen in onbeschadigde staat.
- **LEVENSGEVAAR!** Gevaar voor een elektrische schok. Controleer voor het boren dat zich geen elektrische kabels rond de boorplek bevinden.

■ **SCHADE DOOR WATER VOORKOMEN!**

Controleer voor het boren dat zich geen waterleidingen rond de boorplek bevinden.

● **Montage**

- Volg de afbeeldingen B–D.

Waarschuwing: Om de kans op omkiepen van het product te verminderen, moet u het product met de muurhouder vastzetten. Volg afbeelding E met behulp van een boor (6 mm), hamer en kruiskopschroevendraaier (deze zijn niet meegeleverd).

● **Schoonmaken en onderhoud**

- Reinig het product nooit met scherpe reinigingsmiddelen, maar stofzuig het alleen.
- Alleen voor kussens:



● **Afvoer**

De verpakking bestaat uit milieuvriendelijke grondstoffen die u via de plaatselijke recyclingcontainers kunt afvoeren.

Informatie over de mogelijkheden om het uitgediende product na gebruik te verwijderen, verstrekt uw gemeentelijke overheid.

● **Garantie**

Het product wordt volgens strenge kwaliteitsrichtlijnen zorgvuldig geproduceerd en voor levering grondig getest. In geval van schade aan het product kunt u rechtmatig beroep doen op de verkoper van het product. Deze wettelijke rechten worden door onze hierna vermelde garantie niet beperkt.

Op dit product verlenen wij 3 jaar garantie vanaf aankoopdatum. De garantieperiode start op de dag van aankoop. Bewaar de originele kassabon alstublieft. Dit document is nodig als bewijs voor aankoop.

Wanneer binnen 3 jaar na de aankoopdatum van dit product een materiaal- of productiefout optreedt, dan wordt het product door ons – naar onze keuze – gratis voor u gerepareerd of vervangen. Deze garantie komt te vervallen als het product beschadigd wordt, niet correct gebruikt of onderhouden wordt.

De garantie geldt voor materiaal- en productiefouten. Deze garantie is niet van toepassing op productonderdelen, die onderhevig zijn aan normale slijtage en hierdoor als aan slijtage onderhevige onderdelen gelden (bijv. batterijen) of voor beschadigingen aan breekbare onderdelen, zoals bijv. schakelaars, accu's of dergelijke onderdelen, die gemaakt zijn van glas.

Afwikkeling in geval van garantie

Om een snelle afhandeling van uw reclamatie te waarborgen dient u de volgende instructies in acht te nemen:

Houd bij alle vragen alstublieft de kassabon en het artikelnummer (IAN 426618_2301) als bewijs van aankoop bij de hand.

Het artikelnummer vindt u op de typeplaat, ingegraveerd, op het titelblad van uw handleiding (linksonder) of als sticker op de achter- of onderzijde.

Wanneer er storingen in de werking of andere gebreken optreden, dient u eerst telefonisch of per e-mail contact met de onderstaande serviceafdeling op te nemen.

Een als defect geregistreerd product kunt u dan samen met uw aankoopbewijs (kassabon) en vermelding van de concrete schade alsmede het tijdstip van optreden voor u franco aan het u meegedeelde servicepunt verzenden.

Service

(NL) Service Nederland
Tel.: 08000225537
E-Mail: owim@lidl.nl

(BE) Service België
Tel.: 080071011
Tel.: 80023970 (Luxemburg)
E-Mail: owim@lidl.be

KRATZBAUM

● Einleitung

Wir beglückwünschen Sie zum Kauf Ihres neuen Produkts. Sie haben sich damit für ein hochwertiges Produkt entschieden. Machen Sie sich vor der ersten Inbetriebnahme mit dem Produkt vertraut. Lesen Sie hierzu aufmerksam die nachfolgende Bedienungsanleitung und die Sicherheitshinweise. Benutzen Sie das Produkt nur wie beschrieben und für die angegebenen Einsatzbereiche. Bewahren Sie diese Anleitung an einem sicheren Ort auf. Händigen Sie alle Unterlagen bei Weitergabe des Produktes an Dritte mit aus.

● Bestimmungsgemäße Verwendung

Das Produkt ist nicht für den gewerblichen Einsatz bestimmt.

● Lieferumfang/ Teillebeschreibung (Abb. A)

- 1 1x Basis
 - 2 1x Sitzplatz
 - 3 1x kleines rundes Paneel, mit Plüsch
 - 4 1x kleines rundes Paneel, ohne Plüsch
 - 5 1x runde Katzenhöhlenabdeckung
 - 5a 1x runde Katzenhöhle
 - 6 1x quadratische Platte
 - 7 1x quadratische Höhlenabdeckung
 - 7a 1x quadratische Katzenhöhle
 - 8 1x Kissen
 - 9 2x Säule
 - 10 6x Säule mit Plüsch
 - 11 2x Schraube lang
 - 12 2x Schraube kurz
 - 13 12x Schraube klein
 - 14 1x Wandschraube
 - 15 1x Dübel
 - 16 1x Innensechskantschlüssel
- 1x Montageanleitung

● Technische Daten

Gesamtabmessungen: ca. 68 x 84 x 40 cm
(B x H x T)
Max. Belastbarkeit: 6 kg



Sicherheitshinweise

BEWAHREN SIE ALLE SICHERHEITSHINWEISE UND ANWEISUNGEN FÜR DIE ZUKUNFT AUF! KEIN KINDERSPIELZEUG.

⚠️ WARNUNG! LEBENS- UND UNFALLGEFAHR FÜR KLEINKINDER UND KINDER!

Lassen Sie Kinder niemals unbeaufsichtigt mit dem Verpackungsmaterial. Es besteht Erstickungsgefahr. Halten Sie das Produkt von Kindern fern. Das Produkt ist kein Spielzeug.

- Es ist empfehlenswert, den Aufbau des Produkts von zwei fachkundigen Personen durchführen zu lassen.

⚠️ VORSICHT!

Lassen Sie Kinder nicht unbeaufsichtigt! Verwenden Sie das Produkt nur unter Aufsicht eines Erwachsenen. Das Produkt ist kein Kletter- oder Spielgerät! Stellen Sie sicher, dass Personen, insbesondere Kinder, nicht auf das Produkt klettern bzw. sich nicht daran hochziehen. Verletzungen und/oder Beschädigungen können die Folgen sein.

-  Belasten Sie das Produkt nicht über 6 kg. Andernfalls drohen Verletzungsgefahr und/oder Beschädigungen des Produkts.

⚠️ VERLETZUNGSGEFAHR!

- Vergewissern Sie sich, dass das Produkt ordnungsgemäß stabilisiert ist, bevor Sie es verwenden!
- Stellen Sie das Produkt auf eine ebene und feste Oberfläche. Stellen Sie es nicht in der Nähe von Treppen auf.
- Stellen Sie keine gefährlichen Gegenstände, z. B. Kerzen, auf oder in die Nähe des Produkts.

- Überprüfen Sie das Produkt regelmäßig auf Verschleiß. Überprüfen Sie regelmäßig alle Schraubverbindungen auf festen Sitz! Verwenden Sie das Produkt nur in einwandfreiem Zustand.
- **LEBENSGEFAHR!** Risiko eines elektrischen Schlages. Überprüfen Sie vor dem Bohren, dass sich keine elektrischen Kabel um die Bohrstelle herum befinden.
- **SCHÄDEN DURCH WASSER VERMEIDEN!** Überprüfen Sie vor dem Bohren, dass sich keine Wasserleitungen um die Bohrstelle herum befinden.

● Montage

- Bitte folgen Sie den Abbildungen B-D.
Warnung: Um das Risiko des Umkippens des Produkts zu verringern, muss das Produkt mit der Wandhalterung befestigt werden. Bitte folgen Sie der Abbildung E unter Verwendung von Bohrer (6mm), Hammer und Kreuzschlitzschraubendreher (diese sind nicht im Lieferumfang enthalten).

● Reinigung und Pflege

- Das Produkt nie mit scharfen Pflegemitteln reinigen, sondern lediglich absaugen.
- Nur für Kissen:



● Entsorgung

Die Verpackung besteht aus umweltfreundlichen Materialien, die Sie über die örtlichen Recyclingstellen entsorgen können.

Möglichkeiten zur Entsorgung des ausgedienten Produkts erfahren Sie bei Ihrer Gemeinde- oder Stadtverwaltung.

● Garantie

Das Produkt wurde nach strengen Qualitätsrichtlinien sorgfältig produziert und vor Anlieferung gewissenhaft geprüft. Im Falle von Mängeln dieses Produkts stehen Ihnen gegen den Verkäufer des Produkts gesetzliche Rechte zu. Diese gesetzlichen Rechte werden durch unsere im Folgenden dargestellte Garantie nicht eingeschränkt.

Sie erhalten auf dieses Produkt 3 Jahre Garantie ab Kaufdatum. Die Garantiefrist beginnt mit dem Kaufdatum. Bitte bewahren Sie den Original-Kassenbon gut auf. Diese Unterlage wird als Nachweis für den Kauf benötigt.w

Tritt innerhalb von 3 Jahren ab dem Kaufdatum dieses Produkts ein Material- oder Fabrikationsfehler auf, wird das Produkt von uns – nach unserer Wahl – für Sie kostenlos repariert oder ersetzt. Diese Garantie verfällt, wenn das Produkt beschädigt, nicht sachgemäß benutzt oder gewartet wurde.

Die Garantieleistung gilt für Material- oder Fabrikationsfehler. Diese Garantie erstreckt sich nicht auf Produktteile, die normaler Abnutzung ausgesetzt sind (z. B. Batterien) und daher als Verschleißteile angesehen werden können oder Beschädigungen an zerbrechlichen Teilen, z. B. Schalter, Akkus oder die aus Glas gefertigt sind.

Abwicklung im Garantiefall

Um eine schnelle Bearbeitung Ihres Anliegens zu gewährleisten, folgen Sie bitte den folgenden Hinweisen:

Bitte halten Sie für alle Anfragen den Kassenbon und die Artikelnummer (IAN 426618_2301) als Nachweis für den Kauf bereit.

Die Artikelnummer entnehmen Sie bitte dem Typenschild, einer Gravur, auf dem Titelblatt Ihrer Bedienungsanleitung (unten links) oder als Aufkleber auf der Rück- oder Unterseite des Produkts.

Sollten Funktionsfehler oder sonstige Mängel auftreten, kontaktieren Sie zunächst die nachfolgend benannte Serviceabteilung telefonisch oder per E-Mail.

Ein als defekt erfasstes Produkt können Sie dann unter Beifügung des Kaufbelegs (Kassenbon) und der Angabe, worin der Mangel besteht und wann er aufgetreten ist, für Sie portofrei an die Ihnen mitgeteilte Service-Anschrift übersenden.

Service

DE Service Deutschland

Tel.: 0800 5435 111

E-Mail: owim@lidl.de

AT Service Österreich

Tel.: 0800 292726

E-Mail: owim@lidl.at

CH Service Schweiz

Tel.: 0800562153

E-Mail: owim@lidl.ch

OWIM GmbH & Co. KG

Stiftsbergstraße 1
74167 Neckarsulm
GERMANY

Model No.: HG10416

Version: 07/2023

IAN 426618_2301

