



PDF ONLINE  
parkside-diy.com

## PETROL CHAINSAW PBKS 53 A2 BENZIN-KETTENSÄGE PBKS 53 A2 TRONÇONNEUSE À ESSENCE PBKS 53 A2

(GB) (IE) (NI) (CY) (MT)

### PETROL CHAINSAW

Operating and Safety Instructions.

Translation of Original Operating Manual.

Read carefully before use and store safely for later use.

(FR) (BE) (CH)

### TRONÇONNEUSE À ESSENCE

Consignes d'utilisation et de sécurité.

Traduction des instructions d'origine.

À lire attentivement avant l'usage et à conserver en vue d'un usage ultérieur.

(ES)

### MOTOSIERRA DE GASOLINA

Instrucciones de utilización y de seguridad.

Traducción del manual de instrucciones original.

Lea detenidamente estas indicaciones de seguridad antes de usar el aparato y guárdelas en un lugar seguro para posteriores utilizaciones.

(CZ)

### BENZINOVÁ ŘETĚZOVÁ PÍLA

Pokyny pro obsluhu a bezpečnostní pokyny.

Překlad originálního provozního návodu.

Před použitím pozorně přečtěte a uschovejte pro pozdější použití.

(HU)

### BENZINES LÁNCFŰRÉS

Kezelési és biztonsági útmutató.

Az eredeti használati útmutató fordítása.

Mielőtt használni kezdi a gépet, gondosan olvassa el, és őrizze biztonságos helyen a későbbi használatához.

(DK)

### BENZINDREVEN KÆDESAV

Drifts- og sikkerhedsinstruktioner.

Oversættelse af den originale driftsvejledning.

Skal læses nøje før brug og opbevares med omhu for fremtidig brug.

(DE) (AT) (CH)

### BENZIN-KETTENSÄGE

Bedienungs- und Sicherheitshinweise.

Originalbetriebsanleitung.

Vor gebrauch sorgfältig lesen und für den späteren gebrauch sicher aufbewahren.

(NL) (BE)

### BENZINE-KETTINGZAAG

Bedienings- en veiligheidsinstructies.

Vertaling van de originele handleiding.

Voor gebruik zorgvuldig lezen en veilig opbergen voor toekomstig gebruik.

(IT) (MT) (CH)

### MOTOSEGA A BENZINA

Indicazioni per l'uso e per la sicurezza.

Traduzione delle istruzioni d'uso originali.

Leggere attentamente prima dell'uso e salvare per uso futuro.

(SK)

### BENZÍNOVÁ REŤAZOVÁ PÍLA

Pokyny pre obsluhu a bezpečnostné pokyny.

Překlad originálneho návodu na obsluhu.

Pred použitím pozorne prečítajte a uschovajte pre ďalšie použitie.

(PL)

### PILARKA ŁAŃCUCHOWA SPALINOWA

Wskazówki dotyczące obsługi i bezpieczeństwa.

Tłumaczenie oryginalnej instrukcji obsługi.

Przed użyciem przeczytaj uważnie i przechowuj w bezpiecznym miejscu do późniejszego użycia.



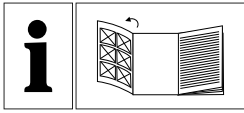

(GB) (IE) (NI) (CY) (MT)

Before reading, unfold the page with the illustrations and then familiarise yourself with all the functions of the product.

(DE) (AT) (CH)

Klappen Sie vor dem Lesen die Seite mit den Abbildungen aus und machen Sie sich anschließend mit allen Funktionen des Produkts vertraut.

(FR) (BE) (CH)

Avant de commencer la lecture, ouvrez la page avec les illustrations et familiarisez-vous avec toutes les fonctions du produit.

(NL) (BE)

Vouw voor het lezen de pagina met de afbeeldingen uit en maak u vervolgens vertrouwd met alle functies van het product.

(ES)

Antes de leer las instrucciones y familiarizarse con todas las funciones del producto, despliegue la página con las ilustraciones.

(IT) (MT) (CH)

Prima di leggere, aprire la pagina con le illustrazioni e familiarizzare con tutte le funzioni del prodotto.

(CZ)

Před čtením si rozložte stránku s obrázky a poté se seznamte se všemi funkcemi výrobku.

(SK)

Pred čítaním otvorte stranu s obrázkami a následne sa oboznámte so všetkými funkciami výrobku.

(HU)

Mielőtt megkezdi az olvasást, hajtsa ki az ábrákat tartalmazó oldalt, majd ismerkedjen meg alaposan a termék összes funkciójával.

(PL)

Przed przeczytaniem należy otworzyć stronę z ilustracjami, a następnie zapoznać się ze wszystkimi funkcjami produktu.

(DK)

Klap siden med illustrationerne ud, og gør dig herefter fortrolig med alle produktets funktioner, før du begynder at læse teksten.

GB / IE / NI / CY / MT	Operating and Safety Instructions	Page	01
DE / AT / CH	Bedienungs- und Sicherheitshinweise	Seite	19
FR / BE / CH	Consignes d'utilisation et de sécurité	Page	38
NL / BE	Bedienings- en veiligheidsinstructies	Pagina	58
ES	Instrucciones de utilización y de seguridad	Página	77
IT / MT / CH	Indicazioni per l'uso e per la sicurezza	Pagina	96
CZ	Pokyny pro obsluhu a bezpečnostní pokyny	Strana	115
SK	Pokyny pre obsluhu a bezpečnostné pokyny	Strana	133
HU	Kezelési és biztonsági útmutató	Oldal	151
PL	Wskazówki dotyczące obsługi i bezpieczeństwa	Strona	170
DK	Drifts- og sikkerhedsinstruktioner	Side	189

A

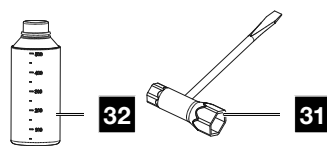
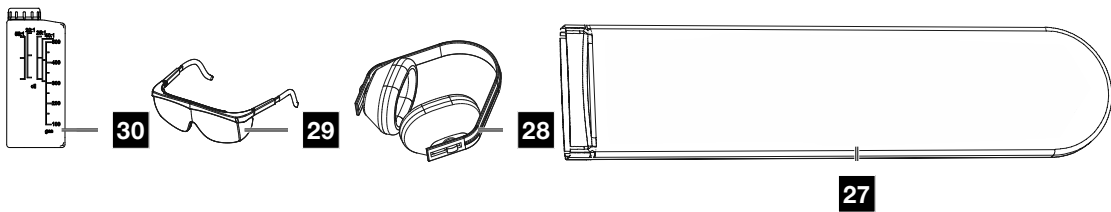
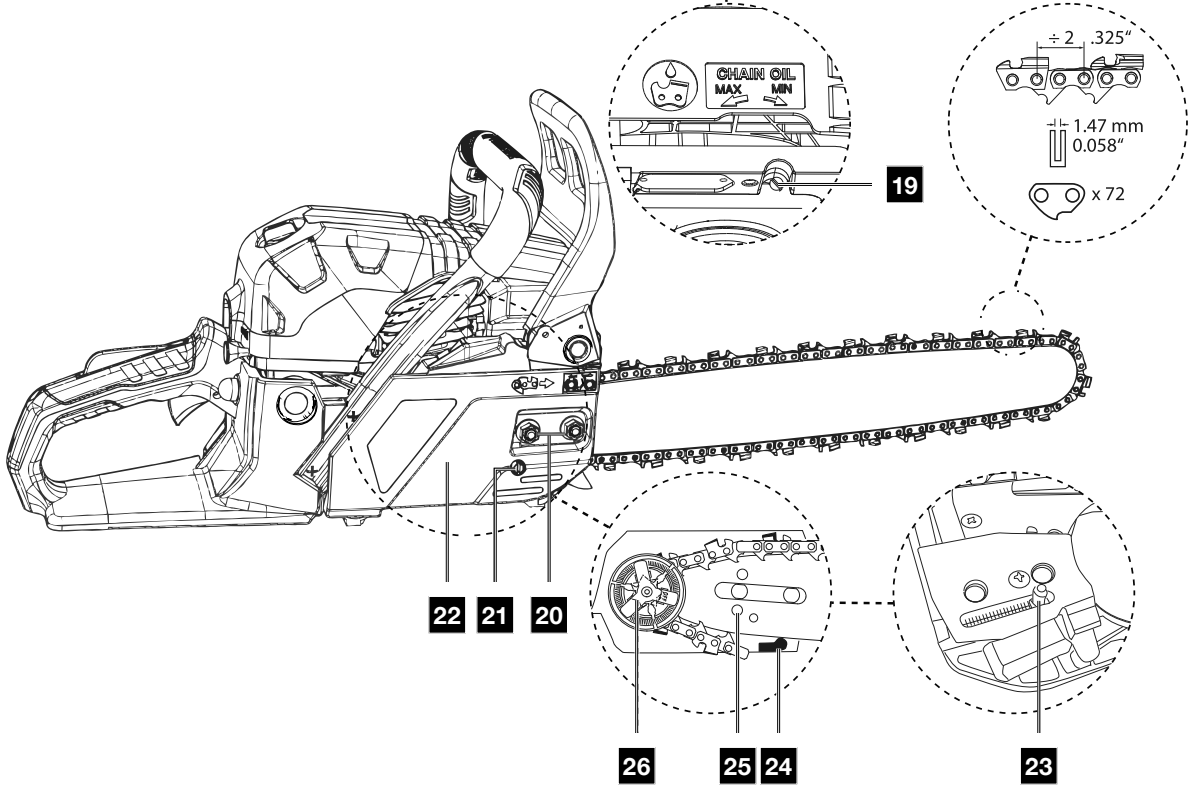
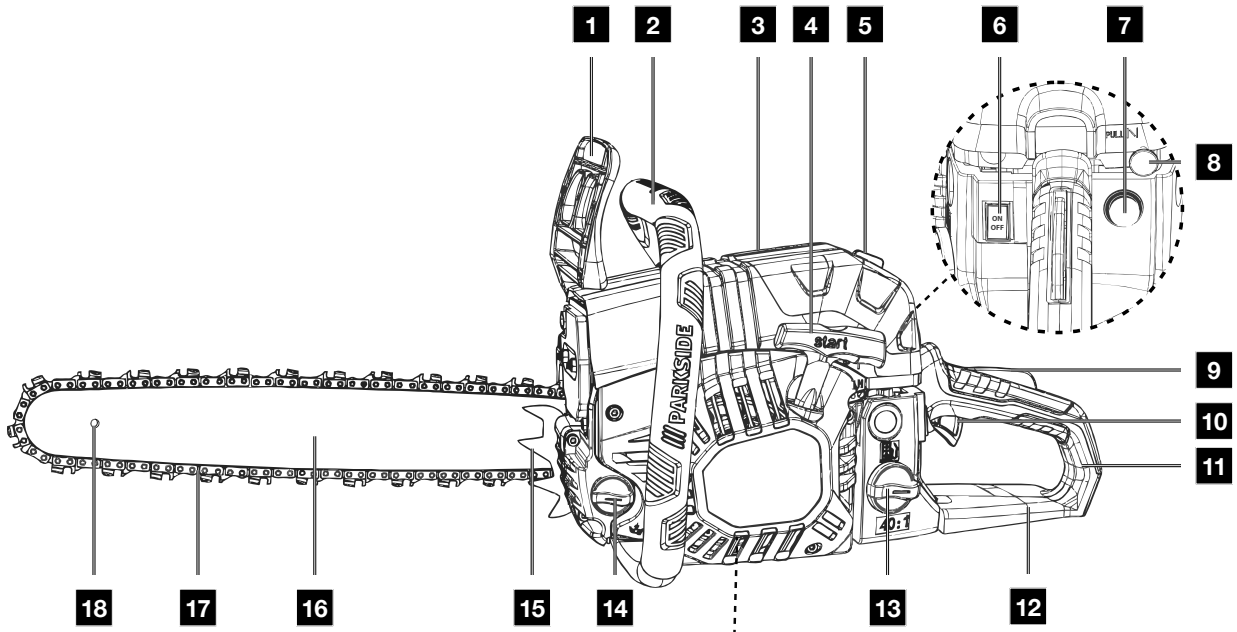

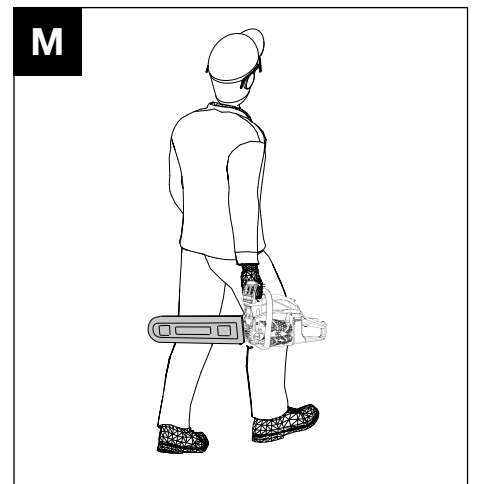
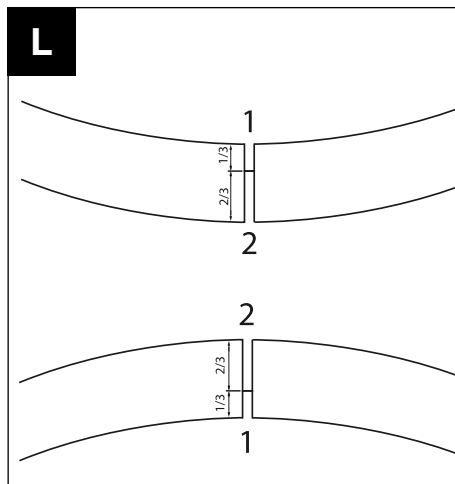
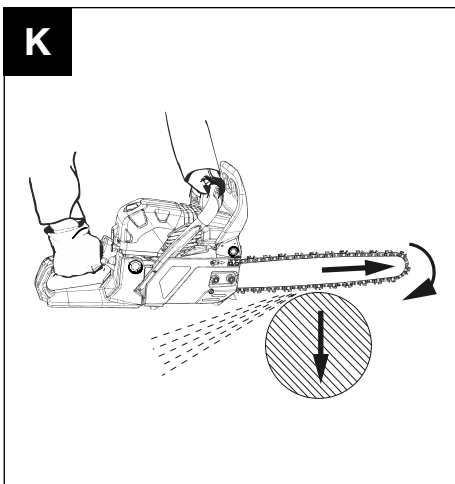
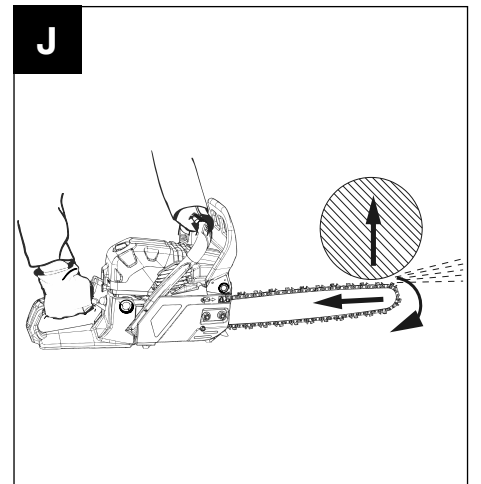
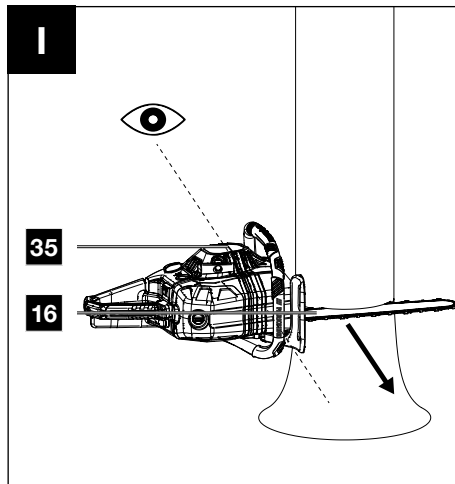
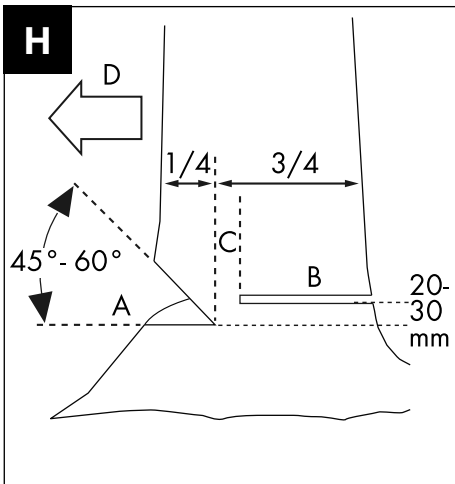
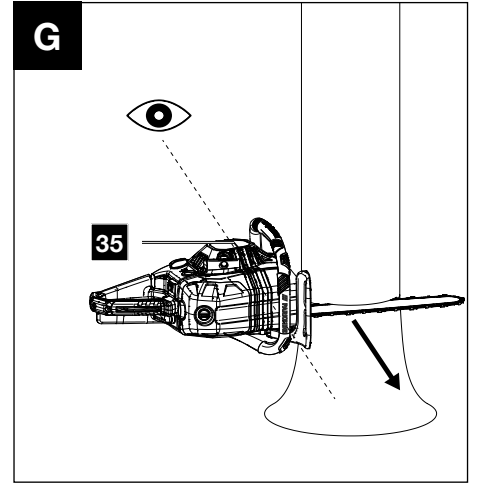
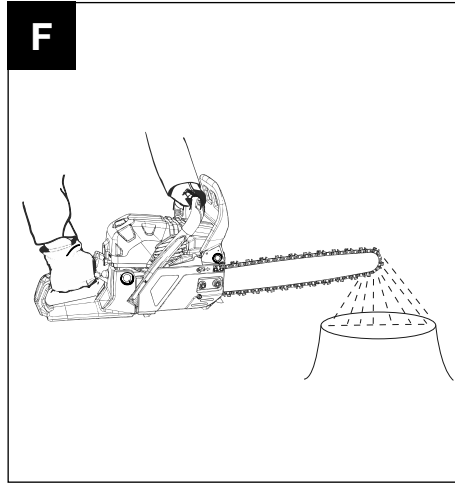
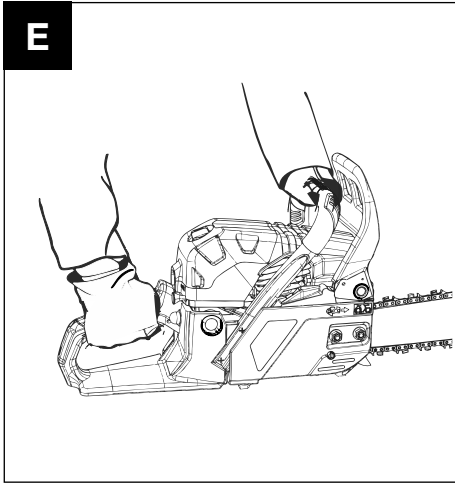
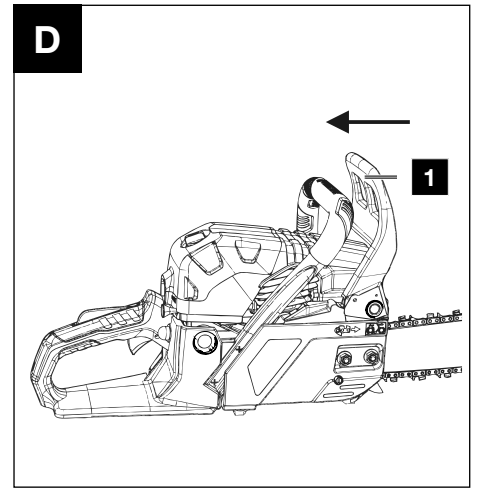
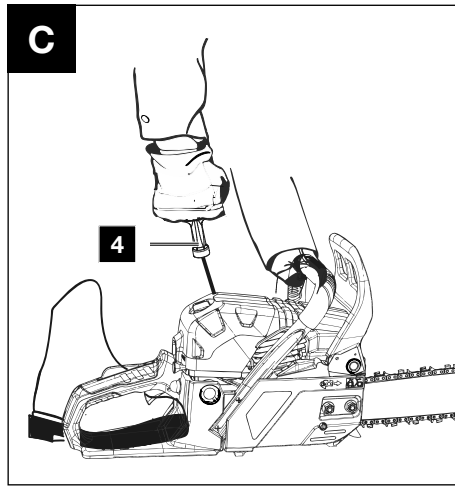
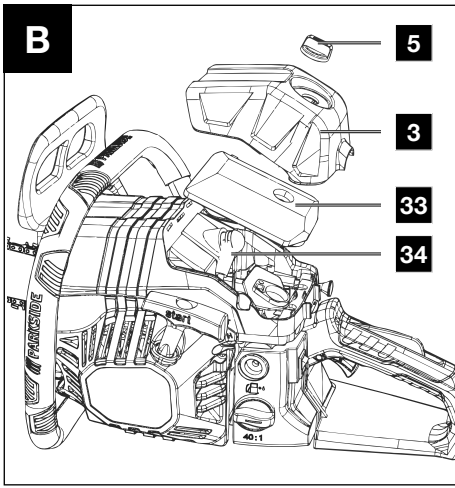

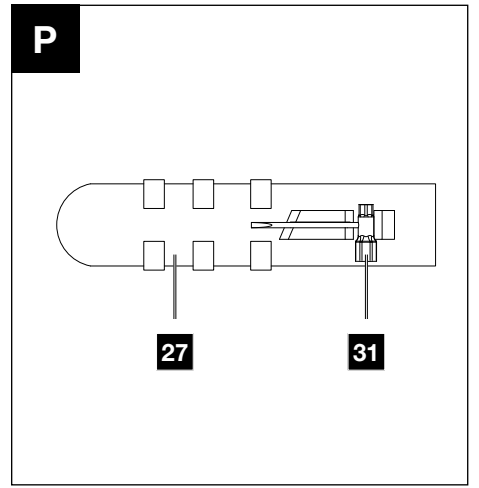
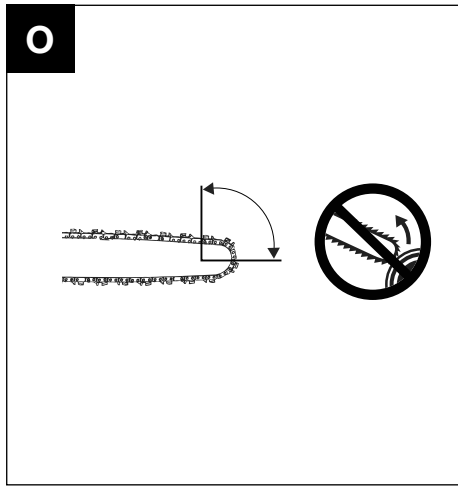
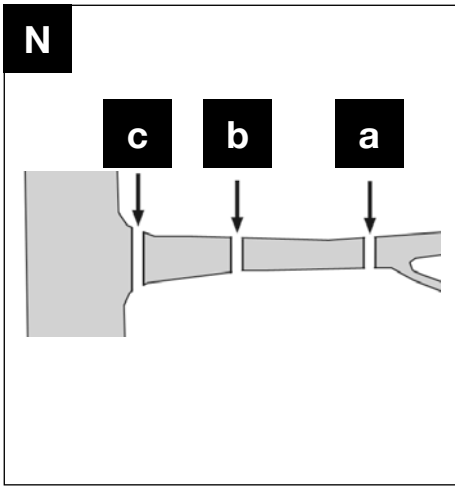





---





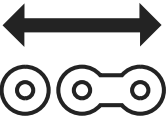

1.	Explanation of the symbols on the device .....	2
2.	Introduction .....	5
3.	Device description (Fig. A - O) .....	5
4.	Scope of delivery.....	5
5.	Proper use.....	5
6.	Safety instructions.....	6
7.	Technical data .....	9
8.	Before commissioning.....	9
9.	Commissioning.....	10
10.	Basic working instructions for felling work.....	12
11.	Working on tensioned wood .....	13
12.	Transport .....	13
13.	Cleaning and maintenance.....	13
14.	Storage .....	16
15.	Disposal and recycling .....	16
16.	Troubleshooting.....	17
17.	Warranty certificate .....	18
18.	Exploded view .....	207
19.	Declaration of conformity .....	208

## 1. Explanation of the symbols on the device

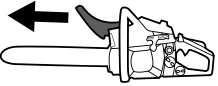
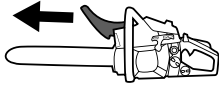
	Read through the whole operating manual carefully before first use and keep this safely for future reference.		Petrol: ROZ 95 / ROZ 98
	Warning! When working with the chainsaw particular safety measures are required. Read and observe all warning information!		2-stroke engine oil: ISO - L - EGD / JASO FD
	Wear close-fitting protective clothing with a cut protection insert.		Naked flames or smoking near the device is strictly prohibited!
	Wear a safety helmet with face protection or safety goggles and hearing protection.		Guaranteed sound power level of the device
	Wear protective gloves.		Warning of hot surfaces
	Wear non-slip safety shoes!		"Cold start" lever (choke)
	WARNING! Risk of kick-back. Beware of the kick-back of the chainsaw and avoid making contact with the rail tip of the guide rail.		Do not operate the device in rain or in humid conditions.
	Always use the chainsaw with both hands. Do not use the chainsaw one-handed.		Running direction of the chain
	Press the fuel pump primer 6x		Chain brake (open/closed)
	Fuel tank; Mixing ratio: 40 parts petrol to 1 part oil		Guide rail length
	Chain lubrication setting		Groove width

	Cutting length		Number of drive links
	Chain pitch		The product complies with the applicable European directives.

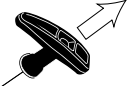
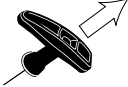
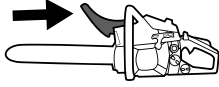
### Brief explanation

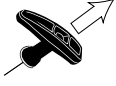
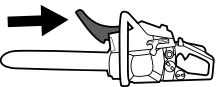
Cold start		Warm start	
	Remove the cover (27) from the guide rail (16). Push the front hand guard (1) forwards until it latches into place.		Remove the cover (27) from the guide rail (16). Push the front hand guard (1) forwards until it latches into place.
	Press the fuel pump "primer" (7) 6x.		Press the fuel pump "primer" (7) 6x.
	Pull out the cold start (choke) lever (8).		Hold the petrol chainsaw firmly by the front handle (2) and pull the start pull cord (4) out slowly until you feel the first resistance until the engine starts for a short time.
	Hold the petrol chainsaw firmly by the front handle (2) and pull the start pull cord (4) out slowly until you feel the first resistance until the engine starts for a short time.		Draw the front hand guard (1) back.
	As soon as the engine has stopped, actuate the throttle interlock (9) and the throttle (10) together.		
	Now pull the start pull cord (4) again until the engine starts.		
	Draw the front hand guard (1) back.		



## Explanation of the signal words in the operating manual

<b>DANGER</b>	Signal word to indicate an imminently hazardous situation which, if not avoided, will result in death or serious injury.
<b>WARNING</b>	Signal word to indicate a potentially hazardous situation which, if not avoided, could result in death or serious injury.
<b>CAUTION</b>	Signal word to indicate a potentially hazardous situation which, if not avoided, could result in minor or moderate injury.
<b>ATTENTION</b>	Signal word to indicate a potentially hazardous situation which, if not avoided, could result in product or property damage.
<b>NOTE</b>	Signal word to indicate a potentially hazardous situation which, if not avoided, could result in product or property damage.



### **ATTENTION!**

**Before initial commissioning, read the operating manual thoroughly and be sure to follow the safety instructions!**

**It is recommended to attend a professional safety course “Petrol engine chainsaw training course certificate of attendance” with a country-specific training standard on the use and maintenance of the chainsaw as well as a first aid course. If you do not use the petrol chainsaw for an extended period of time and for practice, you should always make simple cuts in safely supported wood before starting to familiarise yourself with the chainsaw.**

**Keep the operating manual in a safe place!**

### **Note:**

**Please note that some national regulations such as work and environmental safety could restrict the use of the chainsaw.**

## 2. Introduction

### Manufacturer:

Scheppach GmbH  
Günzburger Straße 69  
D-89335 Ichenhausen

### Dear Customer,

we wish you much pleasure and success in working with your new device.

### Note:

In accordance with the applicable product liability laws, the manufacturer of this device assumes no liability for damage to the device or caused by the device arising from:

- Improper handling,
- Failure to comply with the operating instructions,
- Repairs carried out by third parties, unauthorised specialists,
- Installing and replacing non-original spare parts,
- Application other than specified.

### Note:

Read the whole text of the operating manual before assembly and commissioning.

This operating manual should help you to familiarise yourself with your device and to use it for its intended purpose.

The operating manual includes important instructions for safe, proper and economic operation of the device, for avoiding danger, for minimising repair costs and downtimes, and for increasing the reliability and extending the service life of the device.

In addition to the safety instructions in this operating manual, you must also observe the regulations applicable to the operation of the device in your country.

Keep the operating manual at the device, in a plastic sleeve, protected from dirt and moisture. They must be read and carefully observed by all operating personnel before starting the work.

The device may only be used by personnel who have been trained to use it and who have been instructed with respect to the associated hazards. The required minimum age must be observed.

In addition to the safety instructions in this operating manual and the separate regulations of your country, the generally recognised technical rules relating to the operation of such machines must also be observed.

We accept no liability for accidents or damage that occur due to a failure to observe this manual and the safety instructions.

## 3. Device description (Fig. A - O)

1. Front hand guard
2. Front handle
3. Air filter cover
4. Start pull cord
5. Lock for the air filter cover
6. On/Off button
7. Fuel pump "primer"
8. Cold start lever (choke)
9. Throttle interlock
10. Throttle
11. Rear handle

12. Rear hand guard
13. Fuel tank cap
14. Chain oil fuel cap
15. Claw stop (pre-assembled)
16. Guide rail (pre-fitted)
17. Saw chain (pre-fitted)
18. Bench grinder aid
19. Oil adjustment screw
20. Fixing nuts
21. Chain tensioning screw
22. Chain cover
23. Chain tensioning pin
24. Chain catcher
25. Hole for the chain tensioning pin
26. Chain wheel
27. Guide rail cover
28. Hearing protection (available as an option, not included in the scope of delivery)
29. Safety goggles (available as an option, not included in the scope of delivery)
30. Mixing container
31. Spark plug wrench / slotted screwdriver
32. Bio chain oil
33. Air filter
34. Spark plug connector
35. Felling marks

## 4. Scope of delivery

- 1 petrol chainsaw (pre-assembled)
- 1 Spark plug wrench / slotted screwdriver
- 1 Cover for the guide rail (chain guard)
- 1 Mixing container
- 500 ml organic chain oil (Made in Germany)
- 1 operating manual

## 5. Proper use

The chainsaw may only be used for cutting wood outdoors. The chainsaw must not be used for any other purpose.

Do not use the chainsaw for work for which it is not intended. Example: Do not use the electric chainsaw to saw metal, plastic, brickwork or building materials other than wood.

Do not make any modifications to the chainsaw. Safety may be compromised as a result. The user/operator, not the manufacturer, is responsible for damages or injuries of any type resulting from this. Please note that this device was not designed for commercial use.

First-time users must be instructed to familiarise themselves with the features of the device. Attend a state chainsaw training course for your safety.

The petrol chainsaw may only be operated by persons who are aged 18 and above.

An exception to this is use by minors if the use takes place as part of occupational training in order to gain proficiency under the supervision of an instructor.

Please note that our equipment was not designed with the intention of use for commercial or industrial purposes. We assume no guarantee if the device is used in commercial or industrial applications, or for equivalent work.

### 5.1 Non-approved operators:

People who are not familiar with this operating manual, children under the age of 16 and people under the influence of alcohol, drugs or medication are not permitted to operate the device. National regulations may restrict the use of the device!

## 6. Safety instructions

### IMPORTANT!

#### READ CAREFULLY BEFORE USE AND STORE SAFELY FOR FUTURE REFERENCE.

The operating manual contains important notices on how to work safely and professionally with the chainsaw and how to avoid hazards.

#### **⚠ DANGER**

For an imminent danger that will lead to severe personal injury or death.

#### **⚠ WARNING**

For a potentially dangerous situation that can lead to severe personal injury or death.

#### **⚠ CAUTION**

Information on a potentially dangerous situation that can lead to minor injuries.

#### **⚠ ATTENTION**

Information on a potentially dangerous situation that can lead to property damage.

### 6.1 General safety instructions

#### **⚠ WARNING**

Stay alert, watch what you are doing and use common sense when operating a power tool. Do not use a power tool while you are tired or under the influence of drugs, alcohol or medication. A moment of carelessness when using the device can result in serious injuries.

Avoid misuse, use the machine only as described under "Intended use".

- Before start-up, read the operating manual for your device and pay particular attention to the safety instructions.
- Warning and information labels attached to the device provide important information for safe operation.
- In addition to the information in the operating manual, the general safety and accident prevention regulations of the legislature must be observed.
- Keep packaging films away from children, there is a risk of suffocation!
- Inadequately informed operators can endanger themselves and others through improper use. The operator is responsible for the safety of third parties.
- Be very attentive when handling the device. Go about your work sensibly and pay close attention to what you are doing.

- Do not work for more than 10 minutes at a time. It is advisable to take a break of 10 - 20 minutes between operations.
- Only lend the device to users who have experience with the device. The operating manual must be handed over at the same time.
- Some cutting tasks require special training and skills. If you have any doubts, consult a specialist.
- First-time users must be instructed to familiarise themselves with the features of the device. Attend a state chainsaw training course for your safety.
- When not in use, the device must be set down in such a way that no one is endangered. Secure from unauthorised access.
- The user of the device is responsible for all accidents and hazards that cause damage to other people or their property.
- Children, young people and persons with reduced physical, sensory or mental abilities must not use the chainsaw. Exceptions exist only for young people over 16 years of age in the context of training under the supervision of a professional.
- The electric ignition system of the device generates a low electromagnetic field. If you wear a pacemaker or similar implant, consult your doctor before using the device to avoid health risks.
- Please note that improper maintenance, the use of non-compliant spare parts, or the removal or modification of safety devices can result in damage to the device and serious injury to the person working with it.

### 6.2 Personal Protective Equipment (PPE)

#### **⚠ DANGER**

Always wear personal protective equipment (PPE)!

- Wear a safety helmet with face protection or safety goggles and hearing protection.
- Wear close-fitting protective clothing with a cut protection insert.
- Wear non-slip safety shoes.
- Wear protective gloves.
- Avoid loose clothing that can get caught.
- Do not wear a scarf, tie or jewellery!
- If you have long hair, use a hair net!
- Wear a safety helmet for all work in the forest. This provides protection from falling branches. Check the safety helmet regularly for damage. This must be replaced after 5 years at the latest. Only use approved safety helmets.
- The face guard or safety goggles protect against shavings and wood splinters. To prevent injuries to the eyes, you must always wear a face guard or safety goggles when working with the device.
- Always wear hearing protection. The noise emitted by the device may cause hearing damage.
- Wear robust protective gloves made of tough material, such as leather.
- Wear a dust protection mask when sawing dry wood. Sawdust may form.

### 6.3 Storage and transport

- Switch off the chainsaw before any transport, even over short distances. Engage the chain brake and fit the chain guard.
- Use the chain guard during transport and storage.

- Secure the machine against tipping over during transport (including in vehicles) to prevent fuel loss, damage or injury.
- Carry the device only by the front handle. In doing so, the guide rail points backwards, away from your body (see fig. M).
- Keep the hot silencer away from your body. There is a risk of burns!
- Clean and maintain the chainsaw before storage.
- Store the device in a safe and dry location. Also secure it from unauthorised access.

#### 6.4 Environmental safety

- National and/or municipal regulations may impose time restrictions on the use of noise-generating, motorized devices. Ask your local administration about this.
- The device must not be operated indoors or in other poorly ventilated areas. There is a danger of suffocation due to the toxic exhaust gases / lubricating oil vapours.
- Work must be stopped immediately in event of nausea, headaches or visual disturbances as well as dizziness. These symptoms can be caused, among other things, by excessive exhaust gas concentrations. Dusts such as wood dust, vapour and smoke can also arise during the sawing process. Good ventilation must be ensured and a dust protection mask must be worn.
- Only carry out work in daylight.
- Also, do not work in adverse weather conditions, such as rain or wind. There is an increased risk of accidents here.
- Keep your work area clean and tidy.
- Keep bystanders (in particular children and animals) at least 15m away from the work area while using the chainsaw. Distractions may cause you to lose control of the device.
- Before starting work, make sure that there are no persons, animals or property in the danger zone.
- Do not work near wire fences or in areas with loose old wire.
- Have fire extinguishers ready when working in highly flammable environments such as dry grass, etc. There is a risk of fire!

#### 6.5 Refill with fuel

- Petrol is very easily flammable. Keep away from naked flames when refuelling and do not smoke while doing so. There is a risk of fire!
- Be careful not to spill petrol. Ensure that no petrol or chain oil gets into the soil. Use suitable sheeting or similar to help with this.
- Refuel only in well-ventilated areas. Petrol vapours can easily ignite or explode.
- Switch off the engine before refuelling and allow the device to cool down. If petrol has been spilled, clean the affected areas immediately. Also, do not let any fuel get on your clothes, otherwise change immediately.
- Also avoid skin and eye contact with petrol or lubricants (oil).
- Do not breathe in fuel vapours/lubricating oil vapours.
- Watch out for leaks. If petrol is leaking, do not start the engine. There is a danger from burns.
- Carefully open the fuel cap so that any overpressure can slowly escape and no petrol sprays out.

#### 6.6 Before commissioning

##### **⚠ WARNING**

##### **Always carry out checks before use and with the engine switched off.**

Check the device before each use and after it has fallen to the ground to ensure that it is in safe operating condition.

Check that all moving parts are working properly. Many accidents are caused by poorly maintained tools. Have damaged parts repaired by qualified specialist personnel.

Only use the chainsaw and accessories in accordance with these instructions. Take into account the working conditions and the work to be performed. Using power tools for operations other than those intended can lead to hazardous situations.

- Regularly check the chain brake for proper functioning (front hand guard, see fig. D).
- Check the guide rail to make sure it is mounted correctly.
- Check that the saw chain is properly tensioned. Follow the instructions for lubrication, chain tensioning and replacing accessories. An improperly tensioned or lubricated chain can break or increase the risk of kick-back.
- Keep cutting tools sharp and clean. Sharpen regularly and replace worn parts in good time. Properly maintained cutting tools with sharp cutting edges are less likely to bind and are easier to control.
- Check that the throttle and the throttle interlock move easily. The throttle lever must spring back to the starting position.
- Check that there is enough fuel and chain lubricating oil in the tank.
- Check that the handles are clean, dry and free from oil and dirt.
- Never carry out the work alone. In an emergency, someone must be nearby.
- Only use the chainsaw when standing on firm, safe and level ground. Avoid abnormal postures. Slippery ground or unstable standing surfaces (e.g. on a ladder) can cause loss of balance or loss of control of the chainsaw. Keep proper footing and balance at all times. This will allow you to better control the chainsaw in unexpected situations.
- Do not work with the chainsaw in a tree. There is a risk of injury when operating in a tree.
- Never saw above shoulder height.
- Always hold the chainsaw with your right hand on the rear handle and your left hand on the front handle (see fig. E). Holding the chainsaw using the opposite grip increases the risk of injuries and must be avoided.
- Keep all body parts away from the saw chain when the chainsaw is running. Before starting the chainsaw, ensure that the saw chain is not touching anything. When working with a chainsaw, a moment of carelessness can result in clothing or body parts being caught by the saw chain.
- Switch off the chainsaw immediately if you notice any noticeable changes in the device's behaviour.
- If the chainsaw has come into contact with stones, nails or other hard objects, stop the engine immediately and check the saw chain and guide rail for damage.
- Do not drop the chainsaw, do not hit it against obstacles and never use the guide rail as a lever.
- Only saw in wood with the chainsaw.

- When cutting a branch that is under tension, expect it to spring back. If the tension in the wood fibres is released, the tensioned branch can hit the operator and/or wrest the chainsaw from control.
- Be especially careful when cutting undergrowth and young trees. The thin material can get caught in the saw chain and hit you or throw you off balance.

### 6.7 Vibrations

#### **⚠ WARNING**

Raynaud's syndrome is a vascular disease that causes the small blood vessels on the fingers and toes to cramp in spasms. The symptoms include: Numbness, loss of sensitivity, tingling, itching, pain, decrease in strength, change of colour or condition of the skin. The affected areas are no longer supplied with sufficient blood and therefore appear extremely pale. The frequent use of vibrating tools can cause nerve damage in people whose circulation is impaired (e.g. smokers, diabetics). If you notice unusual adverse effects, stop working immediately and seek medical advice. For long-term and regular users, it is therefore recommended that you keep a close eye on the condition of your hands and fingers. Observe the following information to reduce hazards:

- Keep your body warm, especially your hands, especially in cool weather.
- Take regular breaks and move your hands to promote circulation.
- Limit the use of high-vibration tools per day and spread them out over several days. Make a work plan that limits the vibration load.
- Ensure that the device vibrates as little as possible through regular maintenance and fixed parts on the device. Replace worn components immediately.
- Change your working position regularly.
- If the machine is to be used or operated frequently, you should contact your specialist dealer and request anti-vibration accessories (handles) if applicable.

### 6.8 Safety functions of the chainsaw (Fig. 1)

- The front hand guard (1) protects the left hand of the operating person should it slip off the front handle while the chainsaw is running.
- The rear hand guard (12) protects the right hand from contact with a discarded or broken saw chain.
- The chain brake is a safety function for minimising injuries from kick-backs by stopping a running saw chain in milliseconds. It is activated by the front hand guard in the event of a kick-back.
- The throttle interlock (9) prevents the engine from randomly accelerating. The throttle lever can only be pressed when the throttle interlock is pressed.
- The claw stop (15) supports the chainsaw on the wood while working. Never work without a claw stop, the chainsaw can pull the operator forward. Use the claw stop for cutting tree trunks or thick branches. Using the claw stop increases work safety, reduces personal strain when working and vibrations are also reduced. The claw stop must always be positioned on the tree trunk when using the chainsaw. Push the claw stop onto the tree trunk using the rear handle. To cut, push the front handle in the direction of the cutting line. The claw stop may need to be repositioned for further cutting.

### 6.9 Precautionary measures against kick-back

#### **⚠ WARNING**

Watch out for kick-back when working with the device. There is a danger of injury. Avoid kick-backs through caution and correct sawing technique.

- Touching with the rail tip can sometimes lead to an unexpected backward reaction, whereby the guide rail whips up and in the direction of the operator (Fig. O).
- Kick-back can arise if the tip of the guide rail touches an object or if the wood bends and the saw chain jams in the cut.
- Before the saw chain is guided into the cutting area, it can slip away to the side or jump up.
- (Attention! Increased risk of kickback!)
- If the saw chain jams on the top edge of the guide rail, the chainsaw can jerk back suddenly in the direction of the operator (fig. J).
- If the saw chain jams on the lower edge of the guide rail, the chainsaw can jerk forward suddenly away from the operator (fig. K).
- Be extremely careful when using the chain of the chainsaw to continue cutting into a cut that has already been started.
- Do not saw branches or pieces of wood that could change their position during the sawing process or where the cut closes during the sawing process.
- Each of these reactions can lead to you losing control of the saw and possibly suffering a serious injury. Never rely solely on the safety equipment integrated in the chainsaw. As a chainsaw user, take various measures to work without accidents and injuries.

Kick-back is the result of incorrect or deficient use. It can be prevented by suitable precautionary measures, as described in the following:

- Hold the saw firmly with both hands, with the thumbs and fingers enclosing the chainsaw handles. Bring your body and arms into a position in which you can absorb the kick-back forces. If suitable measures are implemented, the operator will be able to withstand the kick-back forces. Never let go of the chainsaw (see fig. E).
- Avoid an unusual body stance and never saw above shoulder height. This will help to avoid unintentional contact with the rail tip, and enable improved control of the chainsaw in unexpected situations.
- Always use replacement guide rails and saw chains prescribed by the manufacturer. Incorrect replacement guide rails and saw chains may cause the saw chain to break and/or lead to kick-back.
- Adhere to the instructions of the manufacturer when sharpening and maintaining the saw chain. If the depth limiter is too low, this increases the tendency towards kick-back.
- Do not saw with the tip of the guide rail. There is a risk of kick-back.
- Make sure that there are no nails or metal pieces in the cutting area. Pay special attention to nails or pieces of iron around the cutting area. Also be careful when sawing hardwoods where the chain can get caught. This can cause kick-back.
- Start cutting at full power and always keep the chainsaw at maximum speed while sawing.

- Make sure that there are no objects on the floor that you can trip over.

## 6.10 Residual risks

### **⚠ DANGER**

#### **DANGER OF INJURY !**

Contact with the saw chain can lead to fatal cuts.  
Never touch the saw chain with your hands while it is running.

#### **RISK OF KICK-BACK !**

Kick-back can lead to fatal cuts.

#### **DANGER OF BURNING !**

The chain and guide rail heat up during operation.

## 7. Technical data

Weight unfuelled, without set  
of blade and saw chain ..... approx. 5.6 kg  
Weight unfuelled,  
with set of blade and saw chain ..... approx. 6.8 kg  
Fuel tank.....approx. 550 cm<sup>3</sup> (0.55 l)  
Tank for chain lubricating oil .....approx. 260 cm<sup>3</sup> (0.26 l)

Usable cutting length\* ..... 44 cm  
Guide rail ..... 45 cm (18")

Max. chain speed .....22.1m/s  
Chain pitch .....8.25 mm (0.325")  
Traction element thickness.....1.5 mm (0.059")  
Type of saw chain ..... KANGXING  
(pre-assembled):..... 325-058-72  
Type of guide rail..... KANGXING  
(pre-assembled): .....BE18-72-5810P  
Number of chain  
wheel teeth/pitch ..... 7 teeth/8.255 mm (0.325")

Engine displacement ..... 53 cm<sup>3</sup>  
Max. engine power output per ISO 7293 ..... 2.0 kW  
Idle speed  $n_0$  .....3100 ± 300 rpm  
Speed  $n_{max}$  ..... 11500 rpm  
Spark plug..... L8RTC

\* The actual cutting length may be less than the specified cutting length.

The noise levels have been determined in accordance with ISO 22868.

#### **Noise**

Sound pressure level  $L_{pA}$ ..... 98.3 dB  
Uncertainty  $K_{pA}$  ..... 3 dB  
Measured sound power level  $L_{WA}$  .....114.0 dB  
Guaranteed sound power level  $L_{WA}$  ..... 117.0 dB  
Uncertainty  $K_{WA}$ ..... 3 dB

Information on the noise emissions as per the Product Safety Act (ProdSG) and EC machinery directive: The noise pressure level at the workplace can exceed 80 dB.

In this case, noise protection measures are required for the operator (e.g. wearing hearing protection that is suitable and intended for this as well as observance of regular breaks).

The vibration values have been determined in accordance with ISO 22867.

#### **Vibration**

Vibration value at the rear handle..... 6.4 m/s<sup>2</sup>  
Vibration value at the front handle..... 6.69 m/s<sup>2</sup>  
Uncertainty K.....1.5 m/s<sup>2</sup>

### **⚠ WARNING**

Avoid the risks associated with vibration, e.g. the risk of white finger syndrome (circulatory disorders) by taking frequent breaks from work where you rub your palms together, for example.

### **⚠ WARNING**

The actual vibration emission value during use of the machine may differ from the vibration emission value indicated in the operating manual or by the manufacturer. This can be caused by the following influencing factors to which attention should be paid both before and during every use:

- Is the machine being properly used
- Is the nature of the cutting or processing of the material correct
- Is the machine in good working order.
- Sharpness of the cutting tool and is the cutting tool the correct one
- Are the handles or, if applicable, the optional anti-vibration handles installed and firmly attached to the body of the machine.

## 8. Before commissioning

- Open the packaging and carefully remove the device.
- Remove the packaging material, as well as the packaging and transport safety devices (if present).
- Check whether the scope of delivery is complete.
- Check the device and accessory parts for transport damage.
- If possible, keep the packaging until the expiry of the warranty period.

#### **ATTENTION**

The device and the packaging are not children's toys! Do not let children play with plastic bags, films or small parts! There is a danger of choking or suffocating!

- Remove the quick start guide from the start pull cord (4).

#### **8.1 Mixing fuel**

The engine must be operated with a fuel mixture of petrol and engine oil.

### **⚠ WARNING**

Avoid direct skin contact with fuel and inhalation of fuel vapours.

Use only a mixture of unleaded petrol (min. RON 95) and special 2-stroke engine oil (JASO FD/ISO - L - EGD). Mix the fuel mixture as per the fuel mixing table.

Put the correct amount of petrol and 2-stroke oil into the enclosed mixing bottle (30) (see "Fuel mixing table"). Then shake the mixing container (30) well.

### 8.1.1 Fuel mixing table

**Mixing process: 40 parts petrol to 1 part oil**

**Petrol ..... 2-stroke oil**  
**0.5 litres ..... 12.5 ml**

### 8.2 Refill with fuel

#### **⚠ WARNING**

Only fill the fuel when the engine is switched off and has cooled down. There is a risk of fire!

- Always clean the area around the fuel tank cap (13) before filling to prevent dirt from falling into the fuel tank. Use a dry, lint-free cloth for this purpose.
- Lay the device on its side with the fuel tank cap (13) facing upwards.
- Turn the fuel tank cap (13) anti-clockwise and open it. The fuel tank cap (13) is connected to an anti-loss device in the fuel tank and thus cannot fall off.
- Pour the fuel mixture into the fuel tank. Do not spill fuel when refuelling and do not fill the fuel tank to the brim.
- Wipe up spilled fuel immediately.
- Turn the fuel tank cap (13) clockwise to close it.

#### **NOTE**

Also check the chain oil after each fuel fill.

### 8.3 Filling with chain oil

#### **⚠ WARNING**

Only fill the saw chain oil when the engine is switched off and has cooled down. There is a risk of fire!

Never work without chain lubrication! If the saw chain runs dry, the set of blade and saw chain will be irreparably destroyed in a short time.

Always check chain lubrication before working.

#### **NOTE**

Use only saw chain oil. Preferably biodegradable. Do not use waste oil, engine oil, etc.

Check during work that the chain lubrication is working.

- Always clean the area around the chain oil fuel cap (14) before filling so that no dirt falls into the chain oil tank. Use a dry, lint-free cloth for this purpose.
- Lay the device on its side with the chain oil fuel cap (14) is facing upwards.
- Turn the chain oil fuel cap (14) anti-clockwise and open it. The chain oil fuel cap (14) is connected to an anti-loss device in the chain oil tank and thus cannot fall off.
- Pour the provided bio chain oil into the chain oil tank. Do not spill chain oil when refuelling and do not fill the chain oil tank to the brim.
- Wipe up spilled chain oil immediately.
- Turn the chain oil fuel cap (14) clockwise to close it.

### 8.4 Tensioning and checking the saw chain

#### **⚠ WARNING**

**Put on protective gloves! Danger of injury due to the sharp cutting teeth!**

Check the chain tension regularly before each start-up.

- Before tensioning, loosen the two fixing nuts (20) a little with the spark plug wrench (31).
- Turn the chain tensioning screw (21) clockwise with the slotted screwdriver (31) to increase the tension.
- Tighten the two fixing nuts (20) with the spark plug wrench (31).
- The saw chain (17) must be in contact with the underside of the guide rail. Check whether the saw chain (17) can be pulled over the guide rail (16) by hand (with the chain brake released, pull the front hand guard (1) back).

#### **NOTE**

A new saw chain (17) stretches and needs to be re-tensioned more often.

## 9. Commissioning

#### **⚠ CAUTION**

Please observe the legal provisions from the noise protection ordinance.

#### **Working instructions**

Familiarise yourself with handling the chainsaw before use.

It is mandatory to carefully check the chainsaw for any damage before each use or after it has been dropped.

If damage is identified, it must be rectified immediately by you or an authorised service centre. Prior to every start-up of the chainsaw, check the following points:

- Correct seating of the guide rail
- Installation/running direction, as well as flawless (sharp) saw chain
- Tension of the saw chain (check and readjust several times if the chain is new)
- Function of the chain lubrication
- Function of the chain brake
- Function of the clutch (chain does not move when idle)
- Leak-tightness of the fuel system
- Faultless condition and completeness of the guards and the cutting device
- Tight fit of all screw connections
- Smooth running of all moving parts

#### **NOTE**

The chainsaw does not have a start gas lock.

### 9.1 Starting the engine

#### **⚠ ATTENTION**

Always pull the start pull cord (4) out straight. Hold the handle of the start pull cord (4) firmly when the pull cord (4) winds back in. Never let the start pull cord (4) whip back in.

### 9.1.1 Starting the motor when cold

#### **⚠ WARNING**

Engage the chain brake before every start-up (push the hand guard (1) forward).

#### **⚠ ATTENTION**

Never allow the start pull cord (4) to spin back. This can result in damage.

- Remove the cover (27) from the guide rail (16).
- Set the chainsaw down on a firm and level surface. The saw chain (17) must not come into contact with the floor.
- Push the front hand guard (1) forwards until it latches into place. The saw chain (17) is clamped by the chain brake.
- Press the fuel pump “primer” (7) 6x.
- Pull out the cold start (choke) lever (8) (see fig. C).
- Place the tip of your shoe in the rear hand guard (12) (see fig. C).
- Hold the chainsaw firmly by the front handle (2) and pull the start pull cord (4) out slowly until you feel the first resistance.
- Now pull the start pull cord (4) and the engine should start. If the engine does not start, repeat the process. So long as the cold start (choke) (8) lever is pulled out (see fig. C) the engine will run for only a short time and then stop.
- As soon as the engine has stopped, actuate the throttle interlock (9) and the throttle (10) together. The cold start (choke) lever (8) will automatically spring back to the “warm start” operating position.
- Now pull the start pull cord (4) again and the engine should start.

If the engine does not start even after several attempts, read the “Troubleshooting” chapter.

#### **NOTE**

With high outside temperatures, it may be necessary to start the engine without the choke even when the engine is cold!

- Release the chain brake by pulling the front hand guard (1) backwards (see fig. D). **CAUTION!** The chain brake is now released. If the throttle (10) is actuated together with the throttle interlock (9), the saw chain (17) starts up.

### 9.1.2 Starting the motor when warm

(The device stood still for less than 15-20 minutes)

#### **⚠ WARNING**

Engage the chain brake before every start-up (push the hand guard (1) forward).

- Push the front hand guard (1) forwards until it latches into place. The saw chain (17) is clamped by the chain brake.
- Press the fuel pump “primer” (7) 6x.
- The cold start lever (choke) (8) does not have to be pulled to start a warm engine.
- Place the tip of your shoe in the rear hand guard (12) (see fig. C).
- Hold the chainsaw firmly by the front handle (2) and pull the start pull cord (4) out slowly until you feel the first resistance.

- Now pull the start pull cord (4) quickly. The device should start after 1-2 pulls. If the device has still not started after 6 pulls, repeat the process described under “Starting the engine when cold”.

## 9.2 Shutting the engine off

### 9.2.1 Emergency stop procedure

If it is necessary to stop the device immediately, press the on/off button (6) to position “OFF” and keep it pressed in this position until the engine has come to a standstill.

### 9.2.2 Normal procedure

- Release the throttle (10). The engine goes into idle speed.
- Press the on/off button (6) to position “OFF” and keep it pressed in this position until the engine has come to a standstill.

## 9.3 Operating while idle

#### **⚠ ATTENTION**

When idling, the saw chain (17) must be stationary. If the saw chain (17) moves, adjust the idle speed!

#### **NOTE**

If the saw chain (17) moves at idle or the engine stops on its own when the throttle is released, a carburettor adjustment must be made (see chapter “Maintenance of the carburettor settings”).

- Pick up the chainsaw.
- Use the left hand to hold the front handle (2) firmly.
- Use the right hand to hold the rear handle (11) firmly. The heel of the hand rests on the throttle interlock (9) and the index finger operates the throttle lever (10) (see fig. E).
- After actuating the throttle lever (10) once, the engine runs at idle speed.
- Allow the engine to warm up briefly.

## 9.4 Checking and adjusting chain lubrication

#### **⚠ ATTENTION**

- Never work without chain lubrication! If the saw chain runs dry, the set of blade and saw chain will be irreparably destroyed in a short time.
- Always check chain lubrication before working.

#### **Note**

Only use saw chain oil, preferably biodegradable. Do not use waste oil, engine oil, etc.

Check during work that the chain lubrication is working.

Hold the chainsaw during operation, at medium speed, over a sawed-off tree stump or a suitable surface. If the lubrication is sufficient, a light film of oil will form on the tree stump or surface (see fig. F).

- If necessary, the chain lubrication can be increased or decreased by means of the oil adjustment screw (19).
- Use the slotted screwdriver (31) supplied to help:
  - First press and then turn the oil adjustment screw (19) clockwise to reduce chain lubrication.



- First press and then turn the oil adjustment screw (19) anti-clockwise to increase chain lubrication.

## 9.5 Checking the chain brake

### **⚠ WARNING**

**The chain brake must be checked before each use.**

The chain brake brakes the saw chain immediately in the event of kick-back.

- Make sure that the front hand guard (1) is free of dirt and moves easily.
- Start the chainsaw as described under 9.1 and accelerate the saw chain to full speed (full throttle).
- With the saw chain running, operate the front hand guard (1). The chain brake must brake and lock the saw chain at max. speed.

### **⚠ WARNING**

Increased engine speed for too long with the chain brake locked will damage the engine and the chain drive.  
If the saw chain (17) still moves, contact the customer service.

## 10. Basic working instructions for felling work

### **⚠ WARNING**

#### **Danger of injury!**

Sawing and felling work as well as all related work may only be carried out by specially trained and briefed persons.

#### **Note**

Observe the country-specific regulations for felling work and obtain information from the relevant authority.

- Make sure that no one can be harmed by the falling branches and trees.
- Only the persons required for the felling work may be in the work area.
- Keep the work area at the trunk clear and tidy so that operators have a safe standing area.
- Keep escape routes clear and tidy in order to be able to leave the work area quickly.
- Do not carry out felling work in stronger wind conditions, bad weather or poor visibility.
- Keep distances to the nearest workplace of at least 2 1/2 tree lengths.

### 10.1 Use and handling

- Never start the device before the guide rail (16), saw chain (17) and chain cover (22) are correctly fitted.
- Do not cut wood that is lying on the ground or try to cut roots that are sticking out of the ground. In any case, make sure the saw chain (17) does not come into contact with the soil, otherwise the saw chain (17) will dull immediately.
- If you accidentally touch a solid object with the device, switch off the engine immediately and inspect the device for any damage.

- Maintain the device carefully. Check for misalignment or binding of moving parts, breakage of parts and any other condition that may affect the device's operation. Have damaged parts repaired before using the device. Many accidents are caused by poorly maintained devices.
- Keep cutting tools sharp and clean. Properly maintained cutting tools with sharp cutting edges are less likely to bind and are easier to control.
- If a blockage occurs between the material to be cut and the saw chain, then switch it off immediately. Wait until the saw chain has come to a standstill. Remove the spark plug connector and put on cut-resistant gloves to remove the blockage.
- If the guide rail (blade) has to be removed, follow the instructions as described in the chapter "Installation". After removing the blockage and re-installation, a test run must be carried out. If vibrations or mechanical noises are detected during this process, stop work and contact an authorised service centre. Should this hazard occur more often, we recommend training.
- Have the device serviced by qualified personnel. Only use manufacturer's recommended original spare parts.

### 10.2 Creating the notch cut

#### **Note**

The fall notch determines the felling direction of the tree to be felled.

Place the fall notch at right angles to the felling direction.

Saw as close to the ground as possible.

Support the chainsaw with the claw stop (15).

#### 10.2.1 Determining the felling direction - with marks on the device (fig. G)

The chainsaw is equipped with felling marks (35) which aid you with the direction of the chainsaw.

Place the chainsaw against the trunk. The felling marks (35) show you the probable felling direction of the tree.

#### 10.2.2 Creating the notch cut (fig. H)

- First start with the cut of the fall notch A. The depth of the fall notch should be approx. 1/4 of the tree diameter and have an angle of 45°- 60°.

#### 10.2.3 Checking the felling direction (fig. I)

Place the chainsaw with the guide rail (16) at the bottom of the notch cut.

The felling marks (35) show the probable felling direction.

If necessary, recut the notch cut accordingly.

### 10.3 Carrying out the felling cut (fig. H)

- Place the felling cut B approx. 2-3 cm higher than the horizontal cut of the fall notch A. Make sure that felling cut B is carried out exactly horizontally.
- Leave approx. 1/10 of the tree diameter, the breaking strip C before felling cut B. Breaking strip C guides the tree to the ground like a hinge and secures it against premature falling.

## **⚠ WARNING**

### **Danger of accident!**

Do not under any circumstances saw the breaking strip C during felling cut B, otherwise the tree may fall in an unpredictable direction!

Be prepared for the tree to “slide” uncontrollably when falling on the cut.

Be prepared for the tree to “jump” uncontrollably in one direction when it hits the ground.

- To prevent the chainsaw from jamming in felling cut B, drive aluminium or plastic wedges into felling cut B in good time. Do not use iron wedges.

## **⚠ ATTENTION**

### **Property damage!**

Make sure that the wedge does not come into contact with the saw chain (17). It can be severely damaged by this.

### **10.4 Delimiting work**

- Always be aware of the danger of branches snapping back.
- Do not stand on the trunk when delimiting.
- Beware of the kick-back of the chainsaw and avoid making contact with the rail tip of the guide rail.
- Never saw several branches at once.
- Support the chainsaw with the claw stop (15) when delimiting, if possible.
- Make sure that at the end of the cut the chainsaw can swing through under its own weight. It is no longer supported in the cut so hold it securely.
- Take a firm, stable and secure stance when delimiting.

#### **10.4.1 Delimiting work in sections**

Shorten long or thick branches before making the final cut (see Fig. N). Otherwise the saw chain (17) can easily jam.

## **11. Working on tensioned wood**

It is essential to follow the correct sequence when working on wood that is tensioned. Otherwise the saw chain (17) may jam or kick-back may occur.

Tensioned wood must always be cut on the compressed side first. Only then perform the separating cut using the opposite side.

This prevents the saw chain (17) from jamming.

## **⚠ ATTENTION**

### **Property damage!**

Lying wood must not touch the floor on the underside of the cutting point, otherwise the saw chain (17) may be damaged.

### **Recoil (Fig. J)**

- If the saw chain (17) jams on the top edge of the guide rail (16), the chainsaw can jerk back suddenly in the direction of the operator in an uncontrolled manner.

### **Pull-in (fig. J)**

- If the saw chain (17) jams on the lower edge of the guide rail (16), the chainsaw can jerk forward suddenly away from the operator in an uncontrolled manner.

### **Safe work**

- Keep the device in good working order to prevent injuries.
- After dropping the device, check for significant damage or defects.
- Do not use the device whilst standing on a ladder or in an unsafe position.
- Do not be tempted to make a rash cut. This could endanger yourself and others.
- Change your working position regularly. Prolonged use of the device can lead to vibration-induced circulatory disorders of the hands. However, you can extend the duration of use by wearing suitable gloves or taking regular breaks. Be aware that personal predisposition to poor circulation, low outside temperatures or large gripping forces when working reduce the duration of use.

### **11.1 Wooden branch is bent downwards**

- First saw relief cut 1 (approx. 1/3 of the branch diameter) on the compressed side (see fig. L).
- Then make cut 2 (approx. 2/3 of the branch diameter) on the tensioned side (see fig. L).

### **11.2 Wooden branch is bent upwards**

- First saw relief cut 1 (approx. 1/3 of the branch diameter) on the compressed side (see fig. L).
- Then make cut 2 (approx. 2/3 of the branch diameter) on the tensioned side (see fig. L).

## **12. Transport**

- Always use the guide rail cover (27) when transporting.
- Switch off the chainsaw before any transport, even over short distances. Secure the machine against tipping over during transport (including in vehicles) to prevent fuel loss, damage or injury.
- Carry the device only by the front handle (2). In doing so, the guide rail points backwards, away from your body (see fig. M).
- Keep the hot silencer away from your body. There is a risk of burns!

## **13. Cleaning and maintenance**

All instructions regarding maintenance and cleaning must be carried out regularly or daily and before each commissioning. Incorrect maintenance can lead to severe property or personal damages. If this work cannot be carried out by the user themselves, see a specialist dealer.

## **⚠ WARNING**

### **Danger of injury!**

Always switch off the device and disconnect the spark plug connector (34) before cleaning. (see chapter 13.4 Spark plug maintenance).

## Note

The device should be thoroughly cleaned after each use. Only carry out cleaning and maintenance work to the extent specified in this operating manual. Further work must be carried out by qualified specialists. Maintenance work must be carried out regularly (see chapter "Maintenance intervals").

### 13.1 Cleaning the engine unit

#### **⚠ WARNING**

#### **Danger of burning!**

Do not touch hot silencers, cylinders or cooling fins.

- Keep protective devices, air vents and the engine housing as free of dust and dirt as possible. Blow it out with low-pressure compressed air.
- Clean the device at regular intervals using a damp cloth and a little detergent. Make sure that no water can penetrate the device interior.

### 13.2 Cleaning the air filter

Fouled air filters diminish the engine output due to reduced air supply to the carburettor.

Regular inspection is therefore essential. The air filter (33) should be checked regularly and cleaned as required.

The air filter (33) must be checked more frequently in the case of very dusty air.

- Loosen the catch for the air filter cover (5) by turning it anti-clockwise.
- Remove the air filter cover (3).
- Remove the air filter (33).
- Clean the air filter (33) by knocking out or blowing out (with compressed air).

The re-assembly takes place in reverse order.

#### **⚠ ATTENTION**

Never clean the air filter (33) with petrol or flammable solvents.

### 13.3 Cleaning the chain drive

#### **⚠ WARNING**

#### **Danger of injury!**

Always wear protective gloves when touching the saw chain (17). Danger of injury due to the sharp cutting teeth!

## Note

Clean the chain drive after each use.

- Set the chainsaw down on a level and stable surface.
- Pull the front hand guard (1) back as far as it will go to release the chain brake (see fig. D).
- Turn the chain tensioning screw (21) anti-clockwise using the slotted screwdriver (31) to reduce the tension.
- Remove the two fixing nuts (20) with the spark plug wrench (31).
- Remove the chain cover (22).
- Carefully remove the saw chain (17) from the guide rail (16) and the chain wheel (26).
- Remove the guide rail (16). Clean them with a brush.

- Now thoroughly clean the entire chain drive area and the chain cover (22) with a brush or by blowing it out (with compressed air).

The re-assembly takes place in reverse order.

### 13.4 Maintaining the spark plug

- Remove the air filter (33) as described in 13.2 "Cleaning the air filter".
- Remove the spark plug connector (34) by turning it to the left and right and pulling it at the same time. Hold and pull the spark plug connector (34) by the connector only. Never pull on the cable!
- Loosen the spark plug with the enclosed spark plug wrench (31).
- The re-assembly takes place in reverse order.

Electrode gap = 0.6 mm (distance between the electrodes, between which the ignition spark is generated). Check the spark plug for dirt for the first time after 10 operating hours and clean it with a copper wire brush if necessary.

Then service the spark plug every 50 operating hours.

### 13.5 Maintaining the chain lubrication

- See chapter "Checking and adjusting chain lubrication".

### 13.6 Maintaining the carburettor settings

- If the saw chain (17) moves at idle or the engine stops by itself when the throttle is released, a carburettor adjustment must be made.

## Note

Have carburettor adjustments (e.g. idle speed) carried out only by qualified specialists to avoid engine damage.

### 13.7 Maintaining the guide rail

- Remove any burrs on the edge of the guide bar using a metal file.
- Clean the groove of the guide rail (16) using a brush or compressed air. Replace the guide rail (16) as soon as the groove is worn.
- Turn the guide rail (16) after each use to ensure even wear.
- Check the sprocket at the tip of the guide rail (16) for smooth running. If necessary, lubricate it with a bearing oil.

### 13.8 Mounting the guide rail and tensioning the saw chain

#### **⚠ ATTENTION**

**Always carry out assembly with the engine switched off.**

#### **⚠ WARNING**

#### **Danger of injury!**

Always wear protective gloves when touching the saw chain (17). Danger of injury due to the sharp cutting teeth!

## Note

A new saw chain (17) stretches and needs to be re-tensioned more often. Check and adjust the chain tension regularly after each cut.

Depending on wear, the guide rail (16) can be turned.

- Set the chainsaw down on a level and stable surface.

- Pull the front hand guard (1) back as far as it will go to release the chain brake (see fig. D).
- Remove the two fixing nuts (20) with the spark plug wrench (31).
- Remove the chain cover (22).
- Slide the slotted hole of the guide rail (16) over the two protruding pins.
- Place the saw chain (17) over the teeth of the chain wheel (26). Insert the saw chain (17) accurately in the direction indicated on the guide rail (16). In the tip of the guide rail (16) there is a guide wheel into whose teeth the saw chain (17) must be inserted.
- Pull slightly on the guide rail (16) to slightly pre-tension the saw chain (17).
- Fit the chain cover (22) back on. Make sure that the internal chain tensioning pin (23) fits into the matching hole (25) in the guide rail (16). If necessary, adjust the chain tensioning screw (21) with the slotted screwdriver (31).
- Screw on the two fastening nuts (20) by hand. However, make sure that you do not tighten them yet.
- Use the slotted screwdriver (31) to turn the chain tensioning screw (21) clockwise until the lower part of the saw chain (17) slides into the guide rail (16). The saw chain (17) must be in contact with the underside of the bar. When the chain brake is released, it must be possible to pull the saw chain (17) over the guide rail (16) by hand.

**Note**

A new saw chain (17) stretches and needs to be re-tensioned more often.

- Tighten the two fixing nuts (20) with the spark plug wrench (31).

**13.9 Sharpening and maintaining the saw chain**

**⚠ WARNING**

**Danger of injury!**

The teeth of the saw chain are very sharp. In order to avoid injuries, always wear thick gloves when in use!

Keep the saw chain in a good operating condition; effective work with the chainsaw is only possible if the saw chain is sharp, well lubricated and properly tensioned. This also reduces the risk of kick-back.

**The properly sharpened saw chain (17)**

A properly sharpened saw chain (17) goes effortlessly through the wood and requires very little pressure. Do not work with a dull or damaged saw chain (17).

It increases physical exertion, magnifies the vibrations and leads to unsatisfactory results as well as greater wear and tear.

- Clean the saw chain (17) regularly.
- Check the saw chain (17) for breaks in the links and damaged rivets.
- Sharpening a saw chain (17) should only be carried out by experienced users!

- Note the angles and dimensions specified below. If the saw chain (17) is not properly sharpened or the depth gauge is too small, there is a higher risk of kick-back effects and the resulting injuries! The saw chain (17) cannot be fixed on the guide rail (16). It is therefore best to remove the saw chain (17) from the guide rail (16) and then sharpen it.
- Select a sharpening tool that is suitable for the chain pitch. The chain pitch (e.g. 3/8") is marked in the depth gauge of each blade.

**Only use files specifically for saw chains!**

Other files have the wrong shape and the wrong edge. Select the diameter of the file according to your chain pitch. Be sure to also note the following angles when sharpening the cutting links.

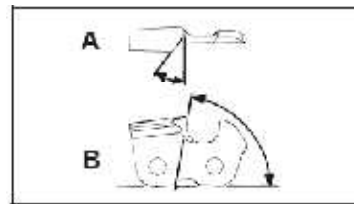

A = file angle

B = angle of the side plate

Furthermore, the angle must be maintained for all cutting links. If the angles are uneven, the saw chain (17) will run erratically, wear out quickly and break prematurely.

Since these requirements can only be met with sufficient and regular practice:

- Use a file holder.
- A file holder must be used when sharpening the saw chain (17) by hand. The correct filing angles are marked on it.

1. Hold the file horizontally (at the correct angle to the guide rail (16) and file according to the angle marking on the file holder. Support the file holder on the top plate and the depth limiter.
2. Always file the cutting link from the inside out.
3. The file only sharpens as it moves forward. Lift the file off as you move backwards.
4. Do not touch the drive links or fastening links with the file.
5. Turn the file regularly to avoid wear on one side.
6. Use a piece of hard wood to remove the burr from cutting edges.

All cutting links must have the same length, otherwise they will also be of different heights.

This causes the saw chain (17) to run erratically and increases the danger of breaking.

### 13.10 Maintenance intervals

The information given here refers to normal operating conditions. In difficult conditions, such as heavy dust generation and longer daily working hours, the specified intervals should be shortened accordingly.

Device part	Action	Before starting work	Weekly	In the event of malfunctions	In the event of damage	If necessary
Chain lubrication	Check	X				
Saw chain (17)	Check and pay attention to the state of sharpness	X				
	Check chain tension	X				
	Sharpen					X
Guide rail (16)	Check (wear, damage)	X				
	Clean		X	X		
	Replace				X	X

### 13.11 Service information

With this product, it is necessary to note that the following parts are subject to natural or usage-related wear, or that the following parts are required as consumables.

Wearing parts\*: Saw chain, guide rail, chain wheel, chain oil, engine oil, claw stop, chain catcher, spark plug, air filter, fuel filter, chain oil filter

\* may not be included in the scope of delivery!

#### ⚠ Warning!

Only use original spare parts and accessories from the manufacturer. Failure to do so can reduce performance, result in injuries and void your warranty.

#### Important note in the case of repairs:

When returning the device for repair, for safety reasons, ensure that it is free of oil and fuel when it is sent to the service centre.

#### Ordering spare parts

Please provide the following information when ordering spare parts:

- Device type
- Device article number

#### Approved cutting gear

##### Saw chain

Kangxin 0.325 058-72 ..... 7910100721  
Oregon 21LPX072X ..... 7910100705

##### Guide rail

Kangxin BE18-72-5810P ..... 7910100743  
Oregon 188PXBK095(516481) ..... 7910100706

Hearing protection ..... 7909601702

Safety goggles ..... 7909601701

### 14. Storage

- Always use the guide rail cover (27) when storing.
- The spark plug wrench / slotted screwdriver (31) can be attached to the side of the guide rail cover (27) for storage. (fig. P).
- Clean and maintain the device every time before storage (see chapter "Cleaning and maintenance").
- Store the device in a safe, dry, frost-free, well-ventilated place protected from the weather. Outdoor storage is not advisable. Also secure it from unauthorised access.
- Empty the oil or fuel tank with a suction pump.

#### ⚠ WARNING

Do not remove the petrol in enclosed spaces, near fire or when smoking. Petrol fumes can cause explosions and fire.

- Start the engine and let it run until the remaining petrol is used up.

### 15. Disposal and recycling

#### Notes for packaging



The packaging materials are recyclable. Please dispose of packaging in an environmentally friendly manner.

**You can find out how to dispose of the disused device from your local authority or city administration.**

#### Fuels and oils

- Before disposing of the device, the fuel tank and the motor oil tank must be emptied!
- Fuel and engine oil do not belong in household waste or drains, but must be collected or disposed of separately!
- Empty oil and fuel tanks must be disposed of in an environmentally friendly manner.

## 16. Troubleshooting

<b>Fault</b>	<b>Possible cause</b>	<b>Remedy</b>
Then engine does not start	Incorrect start-up procedure	Follow the instructions for starting
The engine starts up but does not have full power.	Contaminated air filter (33)	Clean the air filter (33)
The engine runs erratically	Wrong spark plug electrode gap	Clean spark plug and adjust electrode gap or fit new spark plug
Sooty or damp spark plug	Incorrect carburettor setting	Have the carburettor adjusted and, if necessary, clean the spark plug or replace it with a new one

## 17. Warranty certificate

Dear Customer,

All of our products undergo strict quality checks to ensure that they reach you in perfect condition. In the unlikely event that your device develops a fault, please contact our service department at the address shown on this guarantee card. Of course, if you would prefer to call us then we are also happy to offer our assistance under the service number printed below. Please note the following terms under which guarantee claims can be made:

- These guarantee terms cover additional guarantee rights and do not affect your statutory warranty rights. We do not charge you for this guarantee.
- Our guarantee only covers problems caused by material or manufacturing defects, and it is restricted to the rectification of these defects or replacement of the device. Please note that our devices have not been designed for use in commercial, trade or industrial applications. Consequently, the guarantee is invalidated if the equipment is used in commercial, trade or industrial applications or for other equivalent activities. The following are also excluded from our guarantee: compensation for transport damage, damage caused by failure to comply with the installation/assembly instructions or damage caused by unprofessional installation, failure to comply with the operating instructions (e.g. connection to the wrong mains voltage or current type), misuse or inappropriate use (such as overloading of the device or use of non-approved tools or accessories), failure to comply with the maintenance and safety regulations, ingress of foreign bodies into the device (e.g. sand, stones or dust), effects of force or external influences (e.g. damage caused by the device being dropped) and normal wear resulting from proper operation of the device.

The guarantee is rendered null and void if any attempt is made to tamper with the device.

- The guarantee is valid for a period of 3 years starting from the purchase date of the device. Guarantee claims should be submitted before the end of the guarantee period within two weeks of the defect being noticed. No guarantee claims will be accepted after the end of the guarantee period. The original guarantee period remains applicable to the device even if repairs are carried out or parts are replaced. In such cases, the work performed or parts fitted will not result in an extension of the guarantee period, and no new guarantee will become active for the work performed or parts fitted. This also applies when an on-site service is used.
- In order to assert your guarantee claim, please contact the service partner shown below. If the complaint is within the guarantee period, we will provide you with a return slip, with which you can return your defective device free of charge to us. It would help us if you could describe the nature of the problem in as much detail as possible. If the defect is covered by our guarantee then your device will either be repaired immediately and returned to you, or we will send you a new device.

Of course, we are also happy offer a chargeable repair service for any defects which are not covered by the scope of this guarantee or for units which are no longer covered. To take advantage of this service, please send the device to our service address.

### 17.1 Processing of warranty claims

To ensure that your request is processed quickly, please follow the instructions below:

- Please have the receipt and article number (e.g. IAN 477536\_2401) ready as proof of purchase for all enquiries.
- Please refer to the type plate on the product, an engraving on the product, the title page of your instructions (bottom left) or the sticker on the back or underside of the product for the article number.
- If functional faults or other defects occur, first contact the service department named below by telephone or e-mail.
- You can then send a product recorded as defective to the service address provided to you free of charge, enclosing the proof of purchase (receipt) and stating what the defect is and when it occurred.
- You can view and download these and many other manuals at [parkside-diy.com](http://parkside-diy.com). This QR code will take you directly to [parkside-diy.com](http://parkside-diy.com). Select your country and use the search mask to search for the operating instructions. Enter the article number (IAN) 477536\_2401 to access the operating instructions for your article.



#### Service contact (GB):

**Name:** Forest Park & Garden  
Coed Court, Taffsmead Road  
Treforest, Ind. Estate,  
Pontypridd CF375SW  
**Tel:** 00800 4003 4003  
**E-Mail:** [service.GB@schepach.com](mailto:service.GB@schepach.com)  
**Location:** Great Britain

#### Service contact (IE):

**Name:** Forest Park & Garden  
Coed Court, Taffsmead Road  
Treforest, Ind. Estate,  
Pontypridd CF375SW  
**Tel:** 00800 4003 4003  
**E-Mail:** [service.IE@schepach.com](mailto:service.IE@schepach.com)  
**Location:** Great Britain

#### Service contact (NI):

**Name:** Forest Park & Garden  
Coed Court, Taffsmead Road  
Treforest, Ind. Estate,  
Pontypridd CF375SW  
**Tel:** 00800 4003 4003  
**E-Mail:** [service.NI@schepach.com](mailto:service.NI@schepach.com)  
**Location:** Great Britain

#### Service contact (CY):

**Name:** GEORGE C SOLOMONIDES  
& SON LTD  
PO.BOX 56236 / 169, LEONTIOS A'  
GR - 3022 LIMASSOL/CYPRUS  
**Tel:** 00800 4003 4003  
**E-Mail:** [service.CY@schepach.com](mailto:service.CY@schepach.com)  
**Location:** Cyprus

#### Service contact (IT):

**Name:** TeleMarCom European  
Services GmbH  
Am Ziegelweiher 24  
DE - 61130 Nidderau  
**Tel:** 00800 4003 4003  
**E-Mail:** [service.IT@schepach.com](mailto:service.IT@schepach.com)  
**Location:** Germany





---

1.	Erklärung der Symbole auf dem Gerät.....	20
2.	Einleitung.....	23
3.	Gerätebeschreibung (Abb. A - O).....	23
4.	Lieferumfang .....	23
5.	Bestimmungsgemäße Verwendung .....	23
6.	Sicherheitshinweise.....	24
7.	Technische Daten .....	27
8.	Vor Inbetriebnahme.....	28
9.	Inbetriebnahme .....	29
10.	Grundsätzliche Arbeitshinweise zu Fällarbeiten.....	31
11.	Unter Spannung stehendes Holz bearbeiten .....	32
12.	Transport .....	32
13.	Reinigung und Wartung.....	32
14.	Lagerung .....	36
15.	Entsorgung und Wiederverwertung.....	36
16.	Störungsabhilfe .....	36
17.	Garantieurkunde.....	37
18.	Explosionszeichnung.....	207
19.	Konformitätserklärung.....	208







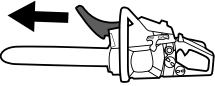
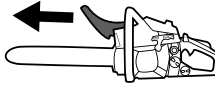

## 1. Erklärung der Symbole auf dem Gerät

	Lesen Sie die gesamte Betriebsanleitung vor der ersten Inbetriebnahme aufmerksam durch und bewahren Sie diese für den späteren Gebrauch sicher auf.		Benzin: ROZ 95 / ROZ 98
	Warnung! Beim Arbeiten mit der Kettensäge sind besondere Sicherheitsmaßnahmen erforderlich. Lesen und beachten Sie alle Warnhinweise!		2-Takt-Motoröl: ISO - L - EGD / JASO FD
	Tragen Sie eng anliegende Schutzkleidung mit Schnittschutzeinlage.		Offene Flammen oder das Rauchen in der Nähe des Geräts sind streng verboten!
	Tragen Sie einen Schutzhelm mit Gesichtsschutz bzw. Schutzbrille und Gehörschutz.		Garantierter Schalleistungspegel des Gerätes
	Tragen Sie Schutzhandschuhe.		Warnung vor heißen Oberflächen
	Tragen Sie rutschfeste Sicherheitsschuhe!		Starthebel (Choke) „Kaltstart“
	WARNUNG! Rückschlaggefahr. Hüten Sie sich vor dem Rückschlag der Kettensäge und vermeiden Sie den Kontakt mit der Schienenspitze.		Das Gerät nicht bei Regen oder bei feuchten Bedingungen betreiben.
	Bedienen Sie die Kettensäge immer mit beiden Händen. Arbeiten Sie nicht einhändig mit der Kettensäge.		Laufrichtung der Kette
	6x Kraftstoffpumpe „Primer“ drücken		Kettenbremse (geöffnet / geschlossen)
	Kraftstofftank; Mischverhältnis: 40 Teile Benzin auf 1 Teil Öl		Länge Führungsschiene
	Einstellung Kettenschmierung		Nutbreite

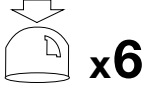
	Schnittlänge		Anzahl der Treibglieder
	Kettenteilung		Das Produkt entspricht den geltenden europäischen Richtlinien.

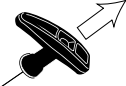
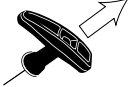
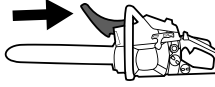
## Kurzerklärung

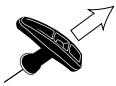
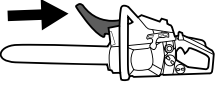
Kaltstart		Warmstart	
	Entfernen Sie die Abdeckung (27) von der Führungsschiene (16). Drücken Sie den vorderen Handschutz (1) nach vorne, bis dieser einrastet.		Entfernen Sie die Abdeckung (27) von der Führungsschiene (16). Drücken Sie den vorderen Handschutz (1) nach vorne, bis dieser einrastet.
	Drücken Sie 6x die Kraftstoffpumpe „Primer“ (7).		Drücken Sie 6x die Kraftstoffpumpe „Primer“ (7).
	Ziehen Sie den Kaltstarthebel (Choke) (8) heraus.		Halten Sie die Kettensäge am vorderen Handgriff (2) fest und ziehen Sie den Startseilzug (4) langsam bis zum ersten Widerstand heraus, bis der Motor kurz startet.
	Halten Sie die Kettensäge am vorderen Handgriff (2) fest und ziehen Sie den Startseilzug (4) langsam bis zum ersten Widerstand heraus, bis der Motor kurz startet.		Ziehen Sie den vorderen Handschutz (1) nach hinten.
	Sobald der Motor ausgegangen ist, betätigen Sie die Gashebel Sperre (9) und den Gashebel (10) zusammen.		
	Ziehen Sie nun erneut den Startseilzug (4) rasch an, bis der Motor startet.		
	Ziehen Sie den vorderen Handschutz (1) nach hinten.		

## Erklärung der Signalwörter in der Bedienungsanleitung

<b>GEFAHR</b>	Signalwort zur Kennzeichnung einer unmittelbar bevorstehenden Gefährdungssituation, die, wenn sie nicht vermieden wird, den Tod oder eine schwere Verletzung zur Folge hat.
<b>WARNUNG</b>	Signalwort zur Kennzeichnung einer möglichen Gefährdungssituation, die, wenn sie nicht vermieden wird, den Tod oder eine schwere Verletzung zur Folge haben könnte.
<b>VORSICHT</b>	Signalwort zur Kennzeichnung einer möglichen Gefährdungssituation, die, wenn sie nicht vermieden wird, eine geringfügige oder mäßige Verletzung zur Folge haben könnte.
<b>ACHTUNG</b>	Signalwort zur Kennzeichnung einer möglichen Gefährdungssituation, die, wenn sie nicht vermieden wird, Sachschäden am Produkt oder Eigentum/Besitz zur Folge haben könnte.
<b>HINWEIS</b>	Signalwort zur Kennzeichnung einer möglichen Gefährdungssituation, die, wenn sie nicht vermieden wird, Sachschäden am Produkt oder Eigentum/Besitz zur Folge haben könnte.



### **ACHTUNG!**

**Lesen Sie vor der ersten Inbetriebnahme diese Betriebsanleitung gründlich durch und befolgen Sie unbedingt die Sicherheitsvorschriften!**

**Es wird empfohlen einen professionellen Sicherheitskurs „Teilnahmebescheinigung Motorsägen-Lehrgang“ mit landestypischem Ausbildungsstandard über die Benutzung, Wartung der Kettensäge sowie einen Erste-Hilfe-Kurs zu besuchen. Bei längerer nicht Benutzung und zur Übung, sollten sie vor Beginn immer einfache Schnitte in sicher abgestütztem Holz machen um wieder sich mit der Kettensäge vertraut zu machen.**

**Betriebsanleitung sorgfältig aufbewahren!**

### **Hinweis:**

**Bitte beachten Sie, dass einige nationale Vorschriften wie z.B. Arbeitsschutz, Umwelt den Einsatz der Kettensäge einschränken können.**

## 2. Einleitung

### Hersteller:

Scheppach GmbH  
Günzburger Straße 69  
D-89335 Ichenhausen

### Verehrter Kunde,

wir wünschen Ihnen viel Freude und Erfolg beim Arbeiten mit Ihrem neuen Gerät.

### Hinweis:

Der Hersteller dieses Gerätes haftet nach dem geltenden Produkthaftungsgesetz nicht für Schäden, die an diesem Gerät oder durch dieses Gerät entstehen bei:

- unsachgemäßer Behandlung,
- Nichtbeachtung der Bedienungsanweisung,
- Reparaturen durch Dritte, nicht autorisierte Fachkräfte,
- Einbau und Austausch von nicht originalen Ersatzteilen,
- nicht bestimmungsgemäßer Verwendung.

### Beachten Sie:

Lesen Sie vor der Montage und vor Inbetriebnahme den gesamten Text der Bedienungsanleitung durch.

Diese Bedienungsanleitung soll es Ihnen erleichtern, Ihr Gerät kennenzulernen und dessen bestimmungsgemäße Einsatzmöglichkeiten zu nutzen.

Die Bedienungsanleitung enthält wichtige Hinweise, wie Sie mit dem Gerät sicher, fachgerecht und wirtschaftlich arbeiten und wie Sie Gefahren vermeiden, Reparaturkosten sparen, Ausfallzeiten verringern und die Zuverlässigkeit und Lebensdauer des Gerätes erhöhen.

Zusätzlich zu den Sicherheitsbestimmungen dieser Bedienungsanleitung müssen Sie unbedingt die für den Betrieb des Gerätes geltenden Vorschriften Ihres Landes beachten.

Bewahren Sie die Bedienungsanleitung, in einer Plastikhülle geschützt vor Schmutz und Feuchtigkeit, bei dem Gerät auf. Sie muss von jeder Bedienungsperson vor Aufnahme der Arbeit gelesen und sorgfältig beachtet werden.

An dem Gerät dürfen nur Personen arbeiten, die im Gebrauch des Gerätes unterwiesen und über die damit verbundenen Gefahren unterrichtet sind. Das geforderte Mindestalter ist einzuhalten.

Neben den in dieser Bedienungsanleitung enthaltenen Sicherheitshinweisen und den besonderen Vorschriften Ihres Landes sind die für den Betrieb von baugleichen Maschinen allgemein anerkannten technischen Regeln zu beachten.

Wir übernehmen keine Haftung für Unfälle oder Schäden, die durch Nichtbeachten dieser Anleitung und der Sicherheitshinweise entstehen.

## 3. Gerätebeschreibung (Abb. A - O)

1. Vorderer Handschutz
2. Vorderer Handgriff
3. Luftfilterabdeckung
4. Startseilzug
5. Verschluss für die Luftfilterabdeckung
6. Ein- /Austaster
7. Kraftstoffpumpe „Primer“
8. Kaltstarthebel (Choke)

9. Gashebelsperre
10. Gashebel
11. Hinterer Handgriff
12. Hinterer Handschutz
13. Kraftstofftankverschluss
14. Kettenöltankverschluss
15. Krallenanschlag (vormontiert)
16. Führungsschiene (vormontiert)
17. Sägekette (vormontiert)
18. Schleifbockhilfe
19. Ölregulierungsschraube
20. Befestigungsmuttern
21. Kettenspannschraube
22. Kettenradabdeckung
23. Kettenspannstift
24. Kettenfänger
25. Bohrung für den Kettenspannstift
26. Kettenrad
27. Abdeckung der Führungsschiene
28. Gehörschutz (optional erhältlich, nicht im Lieferumfang enthalten)
29. Schutzbrille (optional erhältlich, nicht im Lieferumfang enthalten)
30. Mischbehälter
31. Zündkerzenschlüssel / Schlitzschraubendreher
32. Bio-Kettenöl
33. Luftfilter
34. Zündkerzenstecker
35. Fällmarkierung

## 4. Lieferumfang

- 1 Kettensäge (vormontiert)
- 1 Zündkerzenschlüssel / Schlitzschraubendreher
- 1 Abdeckung für die Führungsschiene (Kettenschutz)
- 1 Mischbehälter
- 500 ml Bio-Kettenöl (Made in Germany)
- 1 Betriebsanleitung

## 5. Bestimmungsgemäße Verwendung

Die Kettensäge darf nur für das Sägen von Holz im Freien verwendet werden. Für andere Zwecke darf die Kettensäge nicht verwendet werden.

Die Kettensäge nicht für Arbeiten verwenden, für die sie nicht bestimmt ist. Beispiel: Verwenden Sie die Kettensäge nicht zum Sägen von Metall, Plastik, Mauerwerk oder Baumaterialien, die nicht aus Holz sind.

Nehmen Sie keine Änderungen an der Kettensäge vor. Die Sicherheit kann dadurch gefährdet werden. Für daraus hervorgehufene Schäden oder Verletzungen aller Art haftet der Benutzer/Bediener und nicht der Hersteller. Bitte beachten Sie, dass dieses Gerät bestimmungsgemäß nicht für den gewerblichen Einsatz konstruiert wurde.

Erstbenutzer müssen sich einweisen lassen, um sich mit den Eigenschaften des Gerätes vertraut zu machen. Zu Ihrer Sicherheit besuchen Sie einen staatlichen Motorsägenlehrgang. Die Kettensäge darf nur von Personen betrieben werden, die das 18. Lebensjahr vollendet haben.

Eine Ausnahme stellt die Benutzung als Jugendlicher dar, wenn die Benutzung im Zuge einer Berufsausbildung zur Erreichung der Fertigkeit unter Aufsicht eines Ausbilders erfolgt.

Bitte beachten Sie, dass unsere Geräte bestimmungsgemäß nicht für den gewerblichen, handwerklichen oder industriellen Einsatz konstruiert wurden. Wir übernehmen keine Gewährleistung, wenn das Gerät in Gewerbe-, Handwerks- oder Industriebetrieben sowie bei gleichzusetzenden Tätigkeiten eingesetzt wird.

### 5.1 Nicht zugelassene Bediener:

Personen, die mit dieser Bedienungsanleitung nicht vertraut sind, Kinder, Jugendliche sowie Personen unter Alkohol-, Drogen- oder Medikamenteneinfluss dürfen das Gerät nicht bedienen.

Nationale Regularien können den Einsatz des Gerätes einschränken!

## 6. Sicherheitshinweise

### WICHTIG!

**VOR GEBRAUCH SORGFÄLTIG LESEN UND FÜR DEN SPÄTEREN GEBRAUCH SICHER AUFBEWAHREN.**

Die Bedienungsanleitung enthält wichtige Hinweise, wie Sie mit der Kettensäge sicher und fachgerecht arbeiten und Gefährdungen vermeiden können.

#### **⚠ GEFAHR**

Für eine unmittelbar drohende Gefahr, die zu schweren Körperverletzungen oder zum Tod führt.

#### **⚠ WARNUNG**

Für eine möglicherweise gefährliche Situation, die zu schweren Körperverletzungen oder zum Tod führen könnte.

#### **⚠ VORSICHT**

Hinweis auf eine möglicherweise gefährliche Situation, die zu leichten Verletzungen führen kann.

#### **⚠ ACHTUNG**

Hinweis auf eine möglicherweise gefährliche Situation, die zu Sachschäden führen kann.

### 6.1 Allgemeine Sicherheitshinweise

#### **⚠ WARNUNG**

Seien Sie stets aufmerksam, achten Sie darauf, was Sie tun und gehen Sie mit Vernunft an die Arbeit mit dem Gerät. Benutzen Sie das Gerät nicht, wenn Sie krank oder müde sind oder unter dem Einfluss von Drogen, Alkohol oder Medikamenten stehen. Ein Moment der Unachtsamkeit beim Gebrauch des Gerätes kann zu ernsthaften Verletzungen führen.

Vermeiden Sie Fehlanwendungen, benutzen Sie die Maschine nur wie unter „Bestimmungsgemäße Verwendung“ beschrieben.

- Lesen Sie vor der Inbetriebnahme die Betriebsanleitung Ihres Gerätes und beachten Sie besonders die Sicherheitshinweise.
- Die an dem Gerät angebrachten Warn- und Hinweisschilder geben wichtige Hinweise für den gefahrlosen Betrieb.
- Neben den Hinweisen in der Betriebsanleitung müssen die allgemeinen Sicherheits- und Unfallverhütungsvorschriften des Gesetzgebers berücksichtigt werden.
- Verpackungsfolien von Kindern fernhalten, es besteht Erstickungsgefahr!
- Unzureichend informierte Bediener können sich und andere Personen durch unsachgemäßen Gebrauch gefährden. Der Bediener ist gegenüber Dritten verantwortlich.
- Seien Sie im Umgang mit dem Gerät sehr aufmerksam. Gehen Sie mit Vernunft an die Arbeit und achten Sie genau darauf, was Sie tun.
- Arbeiten Sie nicht länger als 10 Minuten am Stück. Es empfiehlt sich, zwischen den Arbeitsgängen eine Pause von 10 - 20 Minuten zu machen.
- Leihen Sie das Gerät nur an Benutzer aus, die Erfahrung mit dem Gerät haben. Die Betriebsanleitung ist dabei zu übergeben.
- Einige Schneidaufgaben erfordern eine spezielle Schulung und besondere Fertigkeiten. Wenn Sie Zweifel haben, wenden Sie sich an einen Fachmann.
- Erstbenutzer müssen sich einweisen lassen, um sich mit den Eigenschaften des Gerätes vertraut zu machen. Zu Ihrer Sicherheit besuchen Sie einen staatlichen Motorsägenlehrgang.
- Das Gerät muss bei Nichtverwendung so abgestellt werden, dass niemand gefährdet wird. Vor unbefugtem Zugriff sichern.
- Der Benutzer des Gerätes ist für alle Unfälle und Gefahren verantwortlich, die andere Personen oder deren Eigentum schädigen.
- Kinder, Jugendliche und Personen mit verringerten physischen, sensorischen oder mentalen Fähigkeiten dürfen die Kettensäge nicht benutzen. Ausnahmen bestehen nur für Jugendliche über 16 Jahre im Rahmen der Ausbildung unter Aufsicht eines Fachkundigen.
- Die elektrische Zündanlage des Gerätes erzeugt ein geringes elektromagnetisches Feld. Wenn Sie Träger eines Herzschrittmachers oder ähnlicher Implantate sind, konsultieren Sie vor Verwenden des Gerätes Ihren Arzt, um gesundheitliche Risiken zu vermeiden.
- Beachten Sie, bei nicht ordnungsgemäßer Wartung, bei Verwendung von nicht konformen Ersatzteilen oder Entfernung oder Modifikation der Sicherheitseinrichtungen kann es zu Schäden am Gerät und schweren Verletzungen der damit arbeitenden Person führen.

### 6.2 Persönliche Schutzausrüstung (PSA)

#### **⚠ GEFAHR**

Tragen Sie immer persönliche Schutzausrüstung (PSA)!

- Tragen Sie einen Schutzhelm mit Gesichtsschutz bzw. Schutzbrille und Gehörschutz.
- Tragen Sie eng anliegende Schutzkleidung mit Schnittschutzeinlage.
- Tragen Sie rutschfeste Sicherheitsschuhe.
- Tragen Sie Schutzhandschuhe.

- Vermeiden Sie weite Kleidung, die sich verfangen kann.
- Tragen Sie keinen Schal, keine Krawatte und keinen Schmuck!
- Bei langen Haaren benutzen Sie ein Haarnetz!
- Tragen Sie bei sämtlichen Arbeiten im Wald einen Schutzhelm. Dieser bietet Schutz vor herabfallenden Ästen. Überprüfen Sie den Schutzhelm regelmäßig auf Beschädigungen. Nach 5 Jahren ist dieser spätestens auszutauschen. Verwenden Sie nur geprüfte Schutzhelme.
- Der Gesichtsschutz bzw. die Schutzbrille hält Sägespäne und Holzsplitter ab. Um Verletzungen der Augen zu vermeiden, ist beim Arbeiten mit dem Gerät stets ein Gesichtsschutz bzw. eine Schutzbrille zu tragen.
- Tragen Sie immer einen Gehörschutz. Der von dem Gerät ausgehende Lärm kann zu Hörschäden führen.
- Tragen Sie robuste Schutzhandschuhe aus widerstandsfähigem Material, wie z. B. Leder.
- Tragen Sie beim Sägen von trockenem Holz eine Staubschutzmaske. Es kann zur Bildung von Sägestaub kommen.

### 6.3 Lagerung und Transport

- Schalten Sie die Kettensäge vor jedem Transport ab, auch bei kürzeren Strecken. Schalten Sie die Kettenbremse ein und bringen Sie den Kettenschutz an.
- Verwenden Sie den Kettenschutz bei Transport und Lagerung.
- Sichern Sie die Maschine während des Transports (auch in Fahrzeugen) gegen Umkippen, um Kraftstoffverlust, Schäden oder Verletzungen zu vermeiden.
- Tragen Sie das Gerät nur am vorderen Handgriff. Die Führungsschiene zeigt dabei nach hinten, von Ihrem Körper abgewandt (siehe Abb. M).
- Halten Sie den heißen Schalldämpfer vom Körper weg. Es besteht Verbrennungsgefahr!
- Reinigen und warten Sie die Kettensäge vor der Lagerung.
- Lagern Sie das Gerät an einem sicheren und trockenen Ort. Sichern Sie es auch vor unbefugtem Zugriff.

### 6.4 Umgebungssicherheit

- Nationale und / oder kommunale Regelungen können die Verwendung Lärm erzeugender, motorbetriebener Geräte zeitlich einschränken. Erkundigen Sie sich darüber bei Ihrer kommunalen Verwaltung.
- Das Gerät darf nicht in Innenräumen oder anderen schlecht belüfteten Bereichen betrieben werden. Es besteht Erstickengefahr durch die giftigen Abgase/Schmieröldämpfe.
- Bei Übelkeit, Kopfschmerzen oder Sehstörungen sowie Schwindelanfälle müssen die Arbeiten sofort eingestellt werden. Diese Symptome können unter anderem durch zu hohe Abgaskonzentrationen verursacht werden. Auch können während des Sägevorgangs Stäube z. B. Holzstaub, Dunst und Rauch entstehen. Hierbei muss für eine bessere Belüftung gesorgt werden sowie das Tragen einer Staubschutzmaske.
- Führen Sie Arbeiten nur bei Tageslicht aus.
- Arbeiten Sie auch nicht bei ungünstigen Wetterbedingungen, wie z. B. Regen oder Wind. Hierbei besteht ein erhöhtes Unfallrisiko.
- Halten Sie Ihren Arbeitsbereich sauber und aufgeräumt.

- Halten Sie unbeteiligte Personen (insbesondere Kinder und Tiere) während der Benutzung der Kettensäge mindestens 15m vom Arbeitsbereich fern. Bei Ablenkung können Sie die Kontrolle über das Gerät verlieren.
- Vergewissern Sie sich vor Arbeitsbeginn, dass sich keine Personen, Tiere oder Sachwerte in der Gefahrenzone befinden.
- Arbeiten Sie nicht in der Nähe von Drahtzäunen oder in Bereichen mit losem Altdraht.
- Stellen Sie Feuerlöschmittel bereit, wenn Sie in leicht entzündlicher Umgebung, wie z. B. bei trockenem Gras usw. arbeiten. Es besteht Brandgefahr!

### 6.5 Kraftstoff einfüllen

- Benzin ist sehr leicht entzündlich. Halten Sie beim Betanken Abstand von offenem Feuer und rauchen Sie nicht dabei. Es besteht Brandgefahr!
- Achten Sie darauf, dass Sie kein Benzin verschütten. Benzin oder Kettenöl darf nicht ins Erdreich gelangen. Nehmen Sie geeignete Unterlagen zur Hilfe.
- Tanken Sie nur in gut belüfteten Bereichen. Benzindämpfe können sich leicht entzünden oder explodieren.
- Schalten Sie den Motor vor dem Tanken ab und lassen Sie das Gerät abkühlen. Wurde Benzin verschüttet, reinigen Sie sofort die betroffenen Stellen. Lassen Sie auch keinen Kraftstoff auf Ihre Kleidung kommen, ansonsten sofort wechseln.
- Vermeiden Sie auch Haut- und Augenkontakt mit Benzin oder Schmierstoffen (Öl).
- Atmen Sie Benzindämpfe/Schmieröldämpfe nicht ein.
- Achten Sie auf Undichtigkeiten. Wenn Benzin ausläuft, starten Sie den Motor nicht. Es besteht Gefahr durch Verbrennungen.
- Öffnen Sie den Tankverschluss nur vorsichtig, damit bestehender Überdruck langsam entweichen kann und kein Benzin herausspritzt.

### 6.6 Vor der Inbetriebnahme

#### **⚠ WARNUNG**

#### **Führen Sie Überprüfungen immer vor der Inbetriebnahme und bei ausgeschaltetem Motor durch.**

Überprüfen Sie das Gerät vor jedem Gebrauch und nachdem es zu Boden gefallen ist auf betriebssicheren Zustand.

Überprüfen Sie, ob alle beweglichen Teile einwandfrei funktionieren. Viele Unfälle haben ihre Ursache in schlecht gewarteten Werkzeugen. Lassen Sie beschädigte Teile von qualifiziertem Fachpersonal reparieren.

Verwenden Sie die Kettensäge und das Zubehör nur entsprechend diesen Anweisungen. Berücksichtigen Sie dabei die Arbeitsbedingungen und die auszuführende Tätigkeit. Der Gebrauch von Motorwerkzeugen für andere als die vorgesehenen Anwendungen kann zu gefährlichen Situationen führen.

- Überprüfen Sie regelmäßig die Kettenbremse auf Funktionsfähigkeit (vorderer Handschutz, siehe Abb. D).
- Überprüfen Sie die Führungsschiene, ob diese richtig montiert ist.

- Überprüfen Sie die Sägekette, ob diese richtig gespannt ist. Befolgen Sie die Anweisungen für die Schmierung, die Kettenspannung und das Wechseln von Zubehör. Eine unsachgemäß gespannte oder geschmierte Kette kann entweder reißen oder das Rückschlagrisiko erhöhen.
- Halten Sie Schneidwerkzeuge scharf und sauber. Schärfen Sie regelmäßig nach und tauschen Sie verschlissene Teile rechtzeitig aus. Sorgfältig gepflegte Schneidwerkzeuge mit scharfen Schneidkanten verklemmen sich weniger und sind leichter zu führen.
- Überprüfen Sie den Gashebel und die Gashebelsperre auf Leichtgängigkeit. Der Gashebel muss in die Ausgangsposition zurückfedern.
- Überprüfen Sie, ob sich genügend Kraftstoff und Kettenschmieröl im Tank befinden.
- Überprüfen Sie, ob die Handgriffe sauber, trocken und frei von Öl und Schmutz sind.
- Führen Sie die Arbeiten nie alleine durch. Im Notfall muss jemand in der Nähe sein.
- Benutzen Sie die Kettensäge nur, wenn Sie auf festem, sicherem und ebenem Grund stehen. Vermeiden Sie eine abnormale Körperhaltung. Rutschiger Untergrund oder instabile Standflächen (z. B. auf einer Leiter) können zum Verlust des Gleichgewichts oder zum Verlust der Kontrolle über die Kettensäge führen. Sorgen Sie für einen sicheren Stand und halten Sie jederzeit das Gleichgewicht. So können Sie die Kettensäge in unerwarteten Situationen besser kontrollieren.
- Arbeiten Sie mit der Kettensäge nicht auf einem Baum. Bei Betrieb auf einem Baum besteht Verletzungsgefahr.
- Sägen Sie niemals über Schulterhöhe.
- Halten Sie die Kettensäge immer mit Ihrer rechten Hand am hinteren Griff und Ihrer linken Hand am vorderen Griff (siehe Abb. E). Das Festhalten der Kettensäge in umgekehrter Arbeitshaltung erhöht das Risiko von Verletzungen und darf nicht angewendet werden.
- Halten Sie bei laufender Kettensäge alle Körperteile von der Sägekette fern. Vergewissern Sie sich vor dem Starten der Kettensäge, dass die Sägekette nichts berührt. Beim Arbeiten mit einer Kettensäge kann ein Moment der Unachtsamkeit dazu führen, dass Bekleidung oder Körperteile von der Sägekette erfasst werden.
- Schalten Sie die Kettensäge sofort aus, wenn Sie spürbare Veränderungen im Geräteverhalten feststellen.
- Wenn die Kettensäge mit Steinen, Nägeln oder sonstigen harten Gegenständen in Berührung gekommen ist, stoppen Sie sofort den Motor und überprüfen Sie die Sägekette und die Führungsschiene auf Beschädigungen.
- Lassen Sie die Kettensäge nicht fallen, schlagen Sie sie nicht gegen Hindernisse und benutzen Sie die Führungsschiene nie als Hebel.
- Sägen Sie mit der Kettensäge nur in Holz.
- Rechnen Sie beim Schneiden eines unter Spannung stehenden Astes damit, dass dieser zurückfedert. Wenn die Spannung in den Holzfasern freikommt, kann der gespannte Ast die Bedienperson treffen und/oder die Kettensäge der Kontrolle entreißen.
- Seien Sie besonders vorsichtig beim Schneiden von Unterholz und jungen Bäumen. Das dünne Material kann sich in der Sägekette verfangen und auf Sie schlagen oder Sie aus dem Gleichgewicht bringen.

## 6.7 Vibrationen

### ⚠️ WARNUNG

Das Weißfingersyndrom ist eine Gefäßerkrankung, bei der die kleinen Blutgefäße an den Fingern und Zehen anfallartig verkrampfen. Zu den Symptomen gehören: Gefühllosigkeit, Verlust der Sensibilität, Kribbeln, Jucken, Schmerz, Nachlassen der Kraft, Änderung der Farbe oder des Zustands der Haut. Die betroffenen Areale werden nicht mehr ausreichend mit Blut versorgt und erscheinen dadurch extrem blass. Der häufige Gebrauch von vibrierenden Werkzeugen kann bei Personen, deren Durchblutung beeinträchtigt ist (z. B. Raucher, Diabetiker) Nervenschädigungen auslösen. Wenn Sie ungewöhnliche Beeinträchtigungen bemerken, beenden Sie sofort die Arbeit und suchen Sie einen Arzt auf. Bei Langzeit- und regelmäßigen Nutzern wird daher empfohlen, den Zustand Ihrer Hände und Finger genau zu beobachten. Beachten Sie hierzu folgende Hinweise, um die Gefahren zu reduzieren:

- Halten Sie Ihren Körper, insbesondere die Hände, gerade bei kühlem Wetter warm.
- Machen Sie regelmäßig Pausen und bewegen Sie dabei die Hände, um die Durchblutung zu fördern.
- Begrenzen Sie den Einsatz von hochvibrierenden Werkzeugen pro Tag und verteilen diese auf mehrere Tage. Machen Sie sich einen Arbeitsplan, der die Vibrationsbelastung begrenzt.
- Sorgen Sie für eine möglichst geringe Vibration des Gerätes durch regelmäßige Wartung und feste Teile am Gerät. Tauschen sie abgenutzte Bauteile umgehend aus.
- Wechseln Sie regelmäßig Ihre Arbeitsposition.
- Falls die Maschine öfters eingesetzt bzw. verwendet wird sollten Sie sich mit Ihrem Fachhändler in Verbindung setzen und ggf. Antivibrationszubehör (Griffe) besorgen.

## 6.8 Sicherheitsfunktionen der Kettensäge (Abb. 1)

- Der vordere Handschutz (1) schützt die linke Hand der Bedienungsperson, sollte sie bei laufender Kettensäge vom vorderen Handgriff abrutschen.
- Der hintere Handschutz (12) schützt die rechte Hand vor Kontakt mit einer abgeworfenen oder gerissenen Sägekette.
- Die Kettenbremse ist eine Sicherheitsfunktion zur Minderung von Verletzungen auf Grund von Rückschlägen, indem eine laufende Sägekette in Millisekunden angehalten wird. Sie wird vom vorderen Handschutz bei Rückschlag aktiviert.
- Die Gashebelsperre (9) verhindert eine zufällige Beschleunigung des Motors. Der Gashebel kann nur gedrückt werden, wenn die Gashebelsperre gedrückt ist.
- Der Krallenanschlag (15) stützt während der Arbeit die Motorsäge am Holz ab. Niemals ohne Krallenanschlag arbeiten, die Kettensäge kann den Bediener nach vorne reißen. Benutzen Sie den Krallenanschlag zum Schneiden von Baumstämmen oder dicke Äste. Eine Benutzung des Krallenanschlages erhöht die Arbeitssicherheit, verringert die persönliche Belastung beim Arbeiten und ebenfalls werden die Vibrationen verringert. Der Krallenanschlag muss immer bei der Benutzung der Kettensäge am Baumstamm angesetzt sein. Drücken Sie mittels des hinteren Handgriffs den Krallenanschlag an den Baumstamm. Zum Schneiden drücken Sie den vorderen Handgriff in Richtung der Schnittlinie. Der Krallenanschlag muss ggf. zur weiteren Schnitfführung nachgesetzt werden.

## 6.9 Vorsichtsmaßnahmen gegen Rückschlag

### ⚠️ WARNUNG

Achten Sie beim Arbeiten auf Rückschlag des Gerätes. Es besteht Verletzungsgefahr. Sie vermeiden Rückschläge durch Vorsicht und richtige Sägetechnik.

- Eine Berührung mit der Schienenspitze kann in manchen Fällen zu einer unerwarteten, nach hinten gerichteten Reaktion führen, bei der die Führungsschiene nach oben und in Richtung der Bedienperson geschlagen wird (Abb. O).
- Rückschlag kann auftreten, wenn die Spitze der Führungsschiene einen Gegenstand berührt oder wenn das Holz sich biegt und die Sägekette im Schnitt festklemmt.
- Bevor die Sägekette im Schnittbereich geführt wird, kann es zum seitlichen Wegrutschen oder zum Hüpfen der Motorsäge kommen.
- (Achtung! Erhöhtes Rückschlagrisiko!)
- Das Verklemmen der Sägekette an der Oberkante der Führungsschiene kann die Kettensäge schnell unkontrolliert in Bedienrichtung zurückstoßen (siehe Abb. J).
- Das Verklemmen der Sägekette an der Unterkante der Führungsschiene kann die Kettensäge schnell unkontrolliert von der Bedienrichtung wegziehen (siehe Abb. K).
- Seien Sie extrem vorsichtig, wenn Sie die Kette der Kettensäge zum Weitersägen in einen schon begonnenen Schnitt einsetzen.
- Sägen Sie keine Äste oder Holzstücke, die während des Sägevorgangs ihre Position verändern könnten oder bei denen sich der Schnitt im Verlauf des Sägevorgangs schließt.
- Jede dieser Reaktionen kann dazu führen, dass Sie die Kontrolle über die Säge verlieren und sich möglicherweise schwer verletzen. Verlassen Sie sich nicht ausschließlich auf die in der Kettensäge eingebauten Sicherheitseinrichtungen. Ergreifen Sie als Benutzer einer Kettensäge verschiedene Maßnahmen, um unfall- und verletzungsfrei zu arbeiten.

Ein Rückschlag ist die Folge eines falschen oder fehlerhaften Gebrauchs. Er kann durch geeignete Vorsichtsmaßnahmen, wie nachfolgend beschrieben, verhindert werden:

- Halten Sie die Säge mit beiden Händen fest, wobei Daumen und Finger die Griffe der Kettensäge umschließen. Bringen Sie Ihren Körper und die Arme in eine Stellung, in der Sie den Rückschlagkräften standhalten können. Wenn geeignete Maßnahmen getroffen werden, kann die Bedienperson die Rückschlagkräfte beherrschen. Niemals die Kettensäge loslassen (siehe Abb. E).
- Vermeiden Sie eine abnormale Körperhaltung und sägen Sie nicht über Schulterhöhe. Dadurch wird ein unbeabsichtigtes Berühren mit der Schienenspitze vermieden und eine bessere Kontrolle der Kettensäge in unerwarteten Situationen ermöglicht.
- Verwenden Sie stets vom Hersteller vorgeschriebene Ersatzschienen und Sägeketten. Falsche Ersatzschienen und Sägeketten können zum Reißen der Sägekette und/oder zu Rückschlag führen.
- Halten Sie sich an die Anweisungen des Herstellers für das Schärfen und die Wartung der Sägekette. Zu niedrige Tiefenbegrenzer erhöhen die Neigung zu Rückschlag.
- Sägen Sie nicht mit der Schwertspitze. Es besteht Rückschlagsgefahr.

- Vergewissern Sie sich, dass sich keine Nägel oder Metallstücke im Schneidebereich befinden. Achten Sie besonders auf Nägel oder Eisenstücke in der Umgebung des Schneidebereichs. Seien Sie auch vorsichtig beim Sägen von Harthölzern, bei denen sich die Kette verhaken kann. Dadurch kann es zum Rückschlag kommen.
- Beginnen Sie den Schnitt mit voller Kraft und halten Sie die Kettensäge während des Sägens immer auf Höchstgeschwindigkeit.
- Sorgen Sie dafür, dass keine Gegenstände am Boden liegen, über die Sie stolpern können.

## 6.10 Restrisiken

### ⚠️ GEFAHR

#### VERLETZUNGSGEFAHR !

Kontakt mit der Sägekette kann zu tödlichen Schnittverletzungen führen.

Niemals mit den Händen in die laufende Sägekette greifen.

#### RÜCKSCHLAGGEFAHR !

Rückschlag kann zu tödlichen Schnittverletzungen führen.

#### VERBRENNUNGSGEFAHR !

Kette und Führungsschiene erhitzen sich im Betrieb.

## 7. Technische Daten

Gewicht unbetankt, ohne Schneidgarnitur .....	ca. 5,6 kg
Gewicht unbetankt, mit Schneidgarnitur .....	ca. 6,8 kg
Kraftstofftank .....	ca. 550 cm <sup>3</sup> (0,55 l)
Tank für Kettenschmieröl .....	ca. 260 cm <sup>3</sup> (0,26 l)

Verwendbare Schnittlänge* .....	44 cm
Führungsschiene .....	45 cm (18")

Max. Kettengeschwindigkeit .....	22,1 m/s
Kettenteilung .....	8,25 mm (0,325")
Treibglieddicke .....	1,5 mm (0,059")
Typ der Sägekette .....	KANGXING
(vormontiert): .....	325-058-72
Typ der Führungsschiene .....	KANGXING
(vormontiert): .....	BE18-72-5810P
Kettenrad Zähnezahl/Teilung .....	7 Zähne/8,25 mm (0,325")

Motor Hubraum .....	53 cm <sup>3</sup>
Max. Motorleistung nach ISO 7293 .....	2,0 kW
Leerlaufdrehzahl n <sub>0</sub> .....	3100 ± 300 min <sup>-1</sup>
Drehzahl n <sub>max</sub> .....	11500 min <sup>-1</sup>
Zündkerze .....	L8RTC

\* Die tatsächliche Schnittlänge kann geringer als die angegebene Schnittlänge sein.

Die Geräuschwerte wurden entsprechend nach ISO 22868 ermittelt.

#### Geräusch

Schalldruckpegel L <sub>PA</sub> .....	98,3 dB
Unsicherheit K <sub>PA</sub> .....	3 dB
Gemessener Schallleistungspegel L <sub>WA</sub> .....	114,0 dB
Garantierter Schallleistungspegel L <sub>WA</sub> .....	117,0 dB



Unsicherheit  $K_{WA}$  ..... 3 dB

Angaben zur Geräuschemission gemäß Produktsicherheitsgesetz (ProdSG) bzw. EG-Maschinenrichtlinie: Der Schalldruckpegel am Arbeitsplatz kann 80 dB überschreiten.

In dem Fall sind Schallschutzmaßnahmen für den Bediener erforderlich (z.B. Tragen eines geeigneten und dafür vorgesehenen Gehörschutzes sowie eine Einhaltung von regelmäßigen Pausen).

Die Vibrationswerte wurden entsprechend nach ISO 22867 ermittelt.

#### Vibration

Vibrationswert am hinteren Handgriff..... 6,4 m/s<sup>2</sup>

Vibrationswert am vorderen Handgriff ..... 6,69 m/s<sup>2</sup>

Unsicherheit  $K$ ..... 1,5 m/s<sup>2</sup>

#### ⚠ WARNUNG

Vermeiden Sie die Schwingungsrisiken, z. B. das Risiko einer Weißfingererkrankung (Durchblutungsstörungen), durch häufige Arbeitspausen, in denen Sie z. B. Ihre Handflächen aneinanderreiben.

#### ⚠ WARNUNG

Der tatsächliche vorhandene Vibrationsemissionswert während der Benutzung der Maschine kann von dem in der Bedienungsanleitung bzw. vom Hersteller angegebenen abweichen. Dies kann von folgenden Einflussfaktoren verursacht werden, die vor jedem bzw. Während des Gebrauches beachtet werden sollen:

- Wird die Maschine richtig verwendet
- Ist die Art des Schneidens vom Material bzw. wie es verarbeitet wird richtig.
- Ist der Gebrauchszustand von der Maschine in Ordnung
- Schärfezustand vom Schneidwerkzeug bzw. richtiges Schneidwerkzeug
- Sind die Haltegriffe ggf. optionale Vibrationsgriffe montiert und sind diese fest am Maschinenkörper.

## 8. Vor Inbetriebnahme

- Öffnen Sie die Verpackung und nehmen Sie das Gerät vorsichtig heraus.
- Entfernen Sie das Verpackungsmaterial sowie Verpackungs- und Transportsicherungen (falls vorhanden).
- Überprüfen Sie, ob der Lieferumfang vollständig ist.
- Kontrollieren Sie das Gerät und die Zubehörteile auf Transportschäden.
- Bewahren Sie die Verpackung nach Möglichkeit bis zum Ablauf der Garantiezeit auf.

#### ACHTUNG

Gerät und Verpackungsmaterialien sind kein Kinderspielzeug! Kinder dürfen nicht mit Kunststoffbeutel, Folien und Kleinteilen spielen! Es besteht Verschluckungs- und Erstickungsgefahr!

- Entfernen Sie die Kurzanleitung am Startseilzug (4)

## 8.1 Kraftstoff mischen

Der Motor muss mit einem Kraftstoffgemisch aus Benzin und Motoröl betrieben werden.

#### ⚠ WARNUNG

Direkten Hautkontakt mit Kraftstoff und Einatmen von Kraftstoffdämpfen vermeiden.

Benutzen Sie nur ein Gemisch aus bleifreiem Benzin (min. ROZ 95) und speziellem 2-Takt-Motoröl (JASO FD/ISO - L - EGD). Mischen Sie das Kraftstoffgemisch nach der Kraftstoff-Mischtafel an.

Geben Sie jeweils die richtige Menge Benzin und 2-Takt-Öl in den beiliegenden Mischbehälter (30) (siehe „Kraftstoff-Mischtafel“). Schütteln Sie anschließend den Mischbehälter (30) gut durch.

### 8.1.1 Kraftstoff-Mischtafel

**Mischverfahren: 40 Teile Benzin auf 1 Teil Öl**

**Benzin..... 2-Takt-Öl**  
**0,5 Liter ..... 12,5 ml**

## 8.2 Kraftstoff einfüllen

#### ⚠ WARNUNG

Füllen Sie den Kraftstoff nur bei ausgeschaltetem und abgekühltem Motor ein. Es besteht Brandgefahr!

- Reinigen Sie immer den Bereich um den Kraftstofftankverschluss (13) vor dem Einfüllen, damit kein Schmutz in den Kraftstofftank fällt. Benutzen Sie hierzu ein trockenes, fusselfreies Tuch.
- Legen Sie das Gerät auf die Seite, so dass der Kraftstofftankverschluss (13) nach oben zeigt.
- Drehen Sie den Kraftstofftankverschluss (13) gegen den Uhrzeigersinn und öffnen Sie ihn. Der Kraftstofftankverschluss (13) ist mit einer Verliersicherung im Kraftstofftank verbunden und kann so nicht herunterfallen.
- Füllen Sie das Kraftstoffgemisch in den Kraftstofftank. Verschütten Sie beim Auftanken keinen Kraftstoff und füllen Sie den Kraftstofftank nicht randvoll.
- Wischen Sie verschütteten Kraftstoff sofort auf.
- Drehen Sie den Kraftstofftankverschluss (13) im Uhrzeigersinn, um ihn zu verschließen.

#### HINWEIS

Kontrollieren Sie nach jedem Kraftstoffeinfüllen auch das Kettenöl.

## 8.3 Kettenöl einfüllen

#### ⚠ WARNUNG

Füllen Sie das Sägekettenöl nur bei ausgeschaltetem und abgekühltem Motor ein. Es besteht Brandgefahr!

Niemals ohne Kettenschmierung arbeiten! Bei trocken laufender Sägekette wird die Schneidgarnitur in kurzer Zeit irreparabel zerstört.

Vor der Arbeit immer Kettenschmierung überprüfen.

## HINWEIS

Verwenden Sie nur Sägekettenöl. Vorzugsweise biologisch abbaubar. Verwenden Sie kein Altöl, Motoröl usw.

Kontrollieren Sie während der Arbeit, ob die Kettenschmierung funktioniert.

- Reinigen Sie immer den Bereich um den Kettenöltankverschluss (14) vor dem Einfüllen, damit kein Schmutz in den Kettenöltank fällt. Benutzen Sie hierzu ein trockenes, fusselfreies Tuch.
- Legen Sie das Gerät auf die Seite, so dass der Kettenöltankverschluss (14) nach oben zeigt.
- Drehen Sie den Kettenöltankverschluss (14) gegen den Uhrzeigersinn und öffnen Sie ihn. Der Kettenöltankverschluss (14) ist mit einer Verliersicherung im Kettenöltank verbunden und kann so nicht herunterfallen.
- Füllen Sie das mitgelieferte Bio-Kettenöl in den Kettenöltank. Verschütten Sie beim Auftanken kein Kettenöl und füllen Sie den Kettenöltank nicht randvoll.
- Wischen Sie verschüttetes Kettenöl sofort auf.
- Drehen Sie den Kettenöltankverschluss (14) im Uhrzeigersinn, um ihn zu verschließen.

## 8.4 Sägekette spannen und prüfen

### ⚠️ WARNUNG

**Schutzhandschuhe anziehen! Verletzungsgefahr durch die scharfen Schneidezähne!**

Überprüfen Sie die Kettenspannung regelmäßig vor jeder Inbetriebnahme.

- Vor dem Spannen müssen Sie die beiden Befestigungsmuttern (20) mit dem Zündkerzenschlüssel (31) etwas lösen.
- Drehen Sie die Kettenspannschraube (21) mit dem Schlitzschraubendreher (31) im Uhrzeigersinn, um die Spannung zu erhöhen.
- Ziehen Sie die beiden Befestigungsmuttern (20) mit dem Zündkerzenschlüssel (31) fest an.
- Die Sägekette (17) muss an der Schwertunterseite anliegen. Prüfen Sie, ob sich die Sägekette (17) (bei gelöster Kettenbremse, vorderen Handschutz (1) nach hinten ziehen) von Hand über die Führungsschiene (16) ziehen lässt.

## HINWEIS

Eine neue Sägekette (17) längt sich und muss öfter nachgespannt werden.

## 9. Inbetriebnahme

### ⚠️ VORSICHT

Beachten Sie bitte die gesetzlichen Bestimmungen zur Lärm-schutzverordnung.

### Arbeitshinweise

Machen Sie sich vor dem Einsatz mit dem Umgang der Kettensäge vertraut.

Es wird vorgeschrieben, vor jedem Gebrauch oder nach einem herunterfallen der Kettensäge diese sorgfältig auf evtl. Beschädigungen zu überprüfen.

Sollte eine Beschädigungen festgestellt werden, sind diese umgehend von ihnen oder einer autorisierten Servicestelle zu beseitigen. Überprüfen Sie vor der Inbetriebnahme der Kettensäge folgende Punkte:

- Korrekter Sitz der Führungsschiene
- Einbau-/ Laufrichtung, sowie einwandfreie (scharfe) Sägekette
- Spannung der Sägekette (bei einer neuen Kette mehrmals prüfen und nachjustieren)
- Funktion der Kettenschmierung
- Funktion der Kettenbremse
- Funktion der Kupplung (keine Kettenbewegung im Leerlauf)
- Dichtheit des Treibstoffsystems
- einwandfreien Zustand und Vollständigkeit der Schutz-einrichtungen und der Schnitvorrichtung
- festen Sitz sämtlicher Verschraubungen
- Leichtgängigkeit aller beweglichen Teile

## HINWEIS

Die Kettensäge besitzt keine Startgassperre.

## 9.1 Starten des Motors

### ⚠️ ACHTUNG

Ziehen Sie den Startseilzug (4) stets gerade heraus. Halten Sie den Griff des Startseilzugs (4) fest, wenn sich der Startseilzug (4) wieder einzieht. Lassen Sie den Startseilzug (4) nie zurückschnellen.

### 9.1.1 Starten bei kaltem Motor

### ⚠️ WARNUNG

**Schalten Sie die Kettenbremse vor jeder Inbetriebnahme ein (Handschutz (1) nach vorne drücken).**

### ⚠️ ACHTUNG

Lassen Sie niemals den Startseilzug (4) zurückschleudern. Dies kann zu Beschädigungen führen.

- Entfernen Sie die Abdeckung (27) von der Führungsschiene (16).
- Stellen Sie die Kettensäge auf einen stabilen und ebenen Untergrund. Die Sägekette (17) darf dabei den Boden nicht berühren.
- Drücken Sie den vorderen Handschutz (1) nach vorne, bis dieser einrastet. Die Sägekette (17) wird durch die Kettenbremse blockiert.
- Drücken Sie 6x die Kraftstoffpumpe „Primer“ (7).
- Ziehen Sie den Kaltstarthebel (Choke) (8) heraus (H).
- Stellen Sie Ihre Schuhspitze in den hinteren Handschutz (12) (siehe Abb. C).
- Halten Sie die Kettensäge am vorderen Handgriff (2) fest und ziehen Sie den Startseilzug (4) langsam bis zum ersten Widerstand heraus.

- Ziehen Sie nun den Startseilzug (4) rasch an, bis der Motor startet. Sollte der Motor nicht starten, wiederholen Sie den Vorgang. So lange der Kaltstarthebel (Choke) (8) herausgezogen ist (H), läuft der Motor nur kurz an und geht wieder aus.
- Sobald der Motor ausgegangen ist, betätigen Sie die Gashebelsperre (9) und den Gashebel (10) zusammen. Der Kaltstarthebel (Choke) (8) springt automatisch in die Betriebsstellung „Warmstart“.
- Ziehen Sie nun erneut den Startseilzug (4) rasch an, bis der Motor startet.

Springt der Motor auch nach mehreren Versuchen nicht an, lesen Sie das Kapitel „Störungsabhilfe“.

### HINWEIS

Bei hohen Außentemperaturen kann es vorkommen, dass auch bei kaltem Motor ohne Choke gestartet werden muss!

- Lösen Sie die Kettenbremse, indem Sie den vorderen Handschutz (1) nach hinten ziehen (siehe Abb. D). **VORSICHT!** Die Kettenbremse ist jetzt gelöst. Wird der Gashebel (10) zusammen mit der Gashebelsperre (9) betätigt läuft die Sägekette (17) an.

#### 9.1.2 Starten bei warmem Motor

(Das Gerät stand für weniger als 15–20 Minuten still.)

### ⚠️ WARNUNG

Schalten Sie die Kettenbremse vor jeder Inbetriebnahme ein (Handschutz (1) nach vorne drücken).

- Drücken Sie den vorderen Handschutz (1) nach vorne, bis dieser einrastet. Die Sägekette (17) wird durch die Kettenbremse blockiert.
- Drücken Sie 6x die Kraftstoffpumpe „Primer“ (7).
- Der Kaltstarthebel (Choke) (8) muss zum Starten des warmen Motors nicht gezogen werden.
- Stellen Sie Ihre Schuhspitze in den hinteren Handschutz (12) (siehe Abb. C).
- Halten Sie die Kettensäge am vorderen Handgriff (2) fest und ziehen Sie den Startseilzug (4) langsam bis zum ersten Widerstand heraus.
- Ziehen Sie nun den Startseilzug (4) rasch an. Das Gerät sollte nach 1–2 Zügen starten. Falls das Gerät nach 6 Zügen immer noch nicht startet, wiederholen Sie den Vorgang unter „Starten bei kaltem Motor“.

## 9.2 Motor abstellen

### 9.2.1 Not-Aus-Schrittfolge

Falls es notwendig ist, das Gerät sofort zu stoppen, drücken Sie den Ein-/Austaster (6) auf Stellung „OFF“ und halten Sie ihn auf dieser Stellung gedrückt, bis der Motor zum Stillstand gekommen ist.

### 9.2.2 Normale Schrittfolge

- Lassen Sie den Gashebel (10) los. Der Motor geht in Leerlaufgeschwindigkeit über.
- Drücken Sie den Ein-/Austaster (6) auf Stellung „OFF“ und halten Sie ihn auf dieser Stellung gedrückt, bis der Motor zum Stillstand gekommen ist.

## 9.3 Betrieb im Leerlauf

### ⚠️ ACHTUNG

Im Leerlauf muss die Sägekette (17) stillstehen. Sollte sich die Sägekette (17) drehen, ist die Leerlaufdrehzahl einzustellen!

### HINWEIS

Wenn sich die Sägekette (17) im Leerlauf bewegt oder der Motor bei Gaswegnahme von alleine ausgeht, muss eine Vergasereinstellung vorgenommen werden (siehe Kapitel „Wartung der Vergasereinstellungen“).

- Heben Sie die Kettensäge auf.
- Halten Sie mit der linken Hand den vorderen Handgriff (2) fest.
- Halten Sie mit der rechten Hand den hinteren Handgriff (11) fest. Dabei liegt der Handballen auf der Gashebelsperre (9) und der Zeigefinger betätigt den Gashebel (10) (siehe Abb. E).
- Nach einmaliger Betätigung des Gashebels (10) läuft der Motor im Standgas.
- Lassen Sie den Motor kurz warmlaufen.

## 9.4 Kettenschmierung prüfen und einstellen

### ⚠️ ACHTUNG

- Niemals ohne Kettenschmierung arbeiten! Bei trocken laufender Sägekette wird die Schneidgarnitur in kurzer Zeit irreparabel zerstört.
- Vor der Arbeit immer Kettenschmierung überprüfen.

### Hinweis

Verwenden Sie nur Sägekettenöl, vorzugsweise biologisch abbaubar. Verwenden Sie kein Altöl, Motoröl usw. Kontrollieren Sie während der Arbeit, ob die Kettenschmierung funktioniert.

Halten Sie die Kettensäge im laufenden Betrieb, bei mittlerer Drehzahl über einen abgesägten Baumstumpf oder einer passenden Unterlage. Ist die Schmierung ausreichend, bildet sich ein leichter Ölfilm auf dem Baumstumpf oder der Unterlage (siehe Abb. F).

- Falls notwendig kann die Kettenschmierung durch die Ölregulierungsschraube (19) erhöht oder verringert werden.
- Nehmen Sie hierzu den mitgelieferten Schlitzschraubendreher (31) zur Hilfe:
  - Drücken Sie zuerst und drehen dann die Ölregulierungsschraube (19) im Uhrzeigersinn, um die Kettenschmierung zu verringern.
  - Drücken Sie zuerst und drehen dann die Ölregulierungsschraube (19) gegen den Uhrzeigersinn, um die Kettenschmierung zu erhöhen.

## 9.5 Kettenbremse prüfen

### ⚠️ WARNUNG

**Die Kettenbremse muss vor jeder Inbetriebnahme geprüft werden.**

Die Kettenbremse bremst die Sägekette bei einem Rückschlag sofort ab.

- Achten Sie darauf, dass der vordere Handschutz (1) frei von Schmutz ist und sich leicht bewegen lässt.
- Starten Sie die Kettensäge wie unter 9.1 beschrieben und beschleunigen Sie die Sägekette auf volle Geschwindigkeit (Vollgas).
- Betätigen Sie bei laufender Sägekette den vorderen Handschutz (1). Die Kettenbremse muss die Sägekette bei max. Geschwindigkeit abbremsen und blockieren.

### **⚠ WARNUNG**

Eine erhöhte Motordrehzahl über eine zu lange Zeit, bei blockierter Kettenbremse schadet dem Motor und dem Kettenantrieb.

Sollte sich die Sägekette (17) dennoch bewegen, kontaktieren Sie den Kunden-Service.

## **10. Grundsätzliche Arbeitshinweise zu Fällarbeiten**

### **⚠ WARNUNG**

#### **Verletzungsgefahr!**

Säge- und Fällarbeiten sowie sämtliche damit verbundene Arbeiten dürfen nur von besonders ausgebildeten und geschulten Personen durchgeführt werden.

#### **Hinweis**

Beachten Sie die länderspezifischen Vorschriften für Fällarbeiten und informieren Sie sich bei der zuständigen Behörde.

- Achten Sie darauf, dass durch die herabfallenden Äste und Bäume niemand zu Schaden kommen kann.
- Im Arbeitsbereich dürfen sich nur die für die Fällarbeiten benötigten Personen aufhalten.
- Halten Sie den Arbeitsbereich am Stamm frei und aufgeräumt, sodass ein sicherer Stand für die Bedienpersonen gewährleistet ist.
- Halten Sie Fluchtwege frei und aufgeräumt, um den Arbeitsbereich schnell verlassen zu können.
- Führen Sie Fällarbeiten nicht bei stärkeren Windverhältnissen, schlechtem Wetter oder schlechten Sichtverhältnissen durch.
- Halten Sie Entfernungen zum nächsten Arbeitsplatz von mindestens 2 1/2 Baumhöhen ein.

### **10.1 Verwendung und Behandlung**

- Starten Sie das Gerät nie, bevor Führungsschiene (16), Sägekette (17) und Kettenradabdeckung (22) korrekt montiert sind.
- Schneiden Sie kein am Boden liegendes Holz bzw. versuchen Sie nicht aus dem Boden ragende Wurzeln zu sägen. Vermeiden Sie auf jeden Fall, dass die Sägekette (17) in das Erdreich eintaucht, da die Sägekette (17) andernfalls sofort abstumpft.
- Sollten Sie aus Versehen einen festen Gegenstand mit dem Gerät berühren, schalten Sie den Motor sofort aus und untersuchen Sie das Gerät auf eventuelle Schäden.
- Warten Sie das Gerät sorgfältig. Kontrollieren Sie, ob bewegliche Teile einwandfrei funktionieren und nicht klemmen, ob Teile gebrochen oder so beschädigt sind, dass die Funktion des Gerätes beeinträchtigt ist. Lassen Sie beschädigte Teile vor dem Einsatz des Gerätes reparieren. Viele Unfälle haben ihre Ursache in schlecht gewarteten Geräten.

- Halten Sie Schneidwerkzeuge scharf und sauber. Sorgfältig gepflegte Schneidwerkzeuge mit scharfen Schneidkanten verkleben sich weniger und sind leichter zu führen.
- Sollte es zu einer Blockade zwischen dem Schnittgut und der Sägekette kommen dann schalten Sie diese umgehend aus. Warten Sie bis die Sägekette zum Stillstand gekommen ist. Entfernen Sie den Zündkerzenstecker und ziehen Sie schnittfeste Handschuhe an um die Blockade zu entfernen.
- Falls die Führungsschiene (Schwert) entfernt werden muss, folgen Sie den Anweisungen wie im Kapitel Montage beschrieben. Nach Beseitigung der Blockade und erneuter Montage muss ein Probelauf durchgeführt werden. Wenn hierbei Vibrationen oder mechanische Geräusche festgestellt werden, stellen Sie die Arbeit ein und wenden sich an einer autorisierten Servicestelle. Sollte diese Gefährdung öfters vorkommen, empfehlen wir eine Schulung.
- Lassen Sie das Gerät von dafür qualifiziertem Personal warten. Verwenden Sie nur vom Hersteller empfohlene Original-Ersatzteile.

### **10.2 Fallkerb erstellen**

#### **Hinweis**

Der Fallkerb bestimmt die Fallrichtung des zu fällenden Baumes.

Legen Sie den Fallkerb im rechten Winkel zur Fallrichtung an. Sägen Sie möglichst bodennah.

Stützen Sie die Kettensäge mit dem Krallenanschlag (15) ab.

#### **10.2.1 Fällrichtung festlegen - mit Markierung auf dem Gerät (Abb. G)**

Die Kettensäge ist mit einer Fällmarkierung (35) versehen, die Sie bei der Ausrichtung der Motorsäge unterstützt.

Setzen Sie die Kettensäge an den Stamm. Die Fällmarkierung (35) zeigt Ihnen die wahrscheinliche Fällrichtung des Baumes.

#### **10.2.2 Fallkerb anlegen (Abb. H)**

- Fangen Sie zuerst mit dem Schnitt des Fallkerbes A an. Die Tiefe des Fallkerbes sollte ca. 1/4 des Baumdurchmessers betragen und einen Winkel von 45°- 60° aufweisen.

#### **10.2.3 Fällrichtung prüfen (Abb. I)**

Kettensäge mit der Führungsschiene (16) in die Fallkerbsohle legen.

Die Fällmarkierung (35) zeigt in die wahrscheinliche Fällrichtung.

Sofern erforderlich Fallkerb entsprechend nachschneiden.

### **10.3 Fällschnitt ausführen (Abb. H)**

- Setzen Sie den Fällschnitt B ca. 2-3 cm höher als den waagerechten Schnitt des Fallkerbes A an. Achten Sie darauf, dass der Fällschnitt B exakt waagerecht ausgeführt wird.
- Lassen Sie ca. 1/10 des Baumdurchmessers, die Bruchleiste C vor dem Fällschnitt B stehen. Bruchleiste C führt den Baum wie ein Scharnier zu Boden und sichert ihn gegen vorzeitiges Umfallen.

## **⚠️ WARNUNG**

### **Unfallgefahr!**

Sägen Sie die Bruchleiste C auf keinen Fall während des Fällschnitts B an, da der Baum sonst in eine unvorhersehbare Fallrichtung fallen kann!

Seien Sie darauf vorbereitet, dass der Baum beim Fallen auf dem Schnitt unkontrolliert „rutschen“ kann.

Seien Sie darauf vorbereitet, dass der Baum beim Aufprall auf dem Boden unkontrolliert in eine Richtung „springen“ kann.

- Um zu verhindern, dass die Kettensäge im Fällschnitt B verklemmt, treiben Sie rechtzeitig Keile aus Aluminium oder Kunststoff in den Fällschnitt B. Verwenden Sie keine Eisenkeile.

## **⚠️ ACHTUNG**

### **Sachschaden!**

Achten Sie darauf, dass der Keil nicht mit der Sägekette (17) in Berührung kommt. Sie kann dadurch stark beschädigt werden.

### **10.4 Entastungsarbeiten**

- Beachten Sie grundsätzlich die Gefahr von zurückschlagenden Ästen.
- Stehen Sie nicht auf dem Stamm beim Entasten.
- Sägen Sie nicht mit der Schienenspitze.
- Sägen Sie nie mehrere Äste auf einmal.
- Stützen Sie die Kettensäge beim Entasten möglichst mit dem Krallenanschlag (15) ab.
- Achten Sie darauf, dass am Ende des Schnittes die Kettensäge durch ihr Eigengewicht durchschwenken kann. Sie wird nicht mehr im Schnitt gestützt, halten Sie entsprechend dagegen.
- Nehmen Sie einen festen, stabilen und sicheren Stand beim Entasten ein.

#### **10.4.1 Entastungsarbeiten in Teilstücken**

Kürzen Sie lange bzw. dicke Äste, bevor Sie den finalen Trennschnitt vornehmen (siehe Abb. N). Die Sägekette (17) kann ansonsten leicht verklemmen.

### **11. Unter Spannung stehendes Holz bearbeiten**

Die richtige Reihenfolge beim Bearbeiten von unter Spannung stehendem Holz muss unbedingt eingehalten werden. Ansonsten kann sich die Sägekette (17) verklemmen oder es kann zu einem Rückschlag kommen.

Holz unter Spannung muss immer zuerst auf der Druckseite eingeschnitten werden. Erst dann kann der Trennschnitt auf der Zugseite erfolgen.

So wird das Einklemmen der Sägekette (17) vermieden.

## **⚠️ ACHTUNG**

### **Sachschaden!**

Liegendes Holz darf an der Unterseite der Schnittstelle nicht den Boden berühren, da ansonsten die Sägekette (17) beschädigt werden kann.

### **Rückstoß (Abb. J)**

- Das Verklemmen der Sägekette (17) an der Oberkante der Führungsschiene (16) kann die Kettensäge schnell unkontrolliert in Bedienrichtung zurückstoßen.

### **Hineinziehen (Abb. K)**

- Das Verklemmen der Sägekette (17) an der Unterkante der Führungsschiene (16) kann die Kettensäge schnell unkontrolliert von der Bedienrichtung wegziehen.

### **Sicheres Arbeiten**

- Halten Sie das Gerät in einem guten Gebrauchszustand, um Verletzungen vorzubeugen.
- Prüfen Sie nach Fallenlassen das Gerät auf signifikante Schäden oder Defekte.
- Benutzen Sie das Gerät nicht auf einer Leiter stehend oder auf einem unsicheren Standplatz.
- Lassen Sie sich nicht zu einem unüberlegten Schnitt verleiten. Das könnte Sie selbst und andere gefährden.
- Wechseln Sie regelmäßig Ihre Arbeitsposition. Eine längere Benutzung des Gerätes kann zu vibrationsbedingten Durchblutungsstörungen der Hände führen. Sie können die Benutzungsdauer jedoch durch geeignete Handschuhe oder regelmäßige Pausen verlängern. Achten Sie darauf, dass die persönliche Veranlagung zu schlechter Durchblutung, niedrige Außentemperaturen oder große Greifkräfte beim Arbeiten die Benutzungsdauer verringern.

#### **11.1 Holzstamm ist nach unten gebogen**

- Sägen Sie zuerst den Entlastungsschnitt 1 (ca. 1/3 des Stammdurchmessers) auf der Druckseite (siehe Abb. L).
- Führen Sie dann den Trennschnitt 2 (ca. 2/3 des Stammdurchmessers) auf der Zugseite aus (siehe Abb. L).

#### **11.2 Holzstamm ist nach oben gebogen**

- Sägen Sie zuerst den Entlastungsschnitt 1 (ca. 1/3 des Stammdurchmessers) auf der Druckseite (siehe Abb. L).
- Führen Sie dann den Trennschnitt 2 (ca. 2/3 des Stammdurchmessers) auf der Zugseite aus (siehe Abb. L).

### **12. Transport**

- Verwenden Sie stets die Abdeckung der Führungsschiene (27) beim Transport.
- Schalten Sie die Kettensäge vor jedem Transport ab, auch bei kürzeren Strecken. Sichern Sie die Maschine während des Transports (auch in Fahrzeugen) gegen Umkippen, um Kraftstoffverlust, Schäden oder Verletzungen zu vermeiden.
- Tragen Sie das Gerät nur am vorderen Handgriff (2). Die Führungsschiene zeigt dabei nach hinten, von Ihrem Körper abgewandt (siehe Abb. M).
- Halten Sie den heißen Schalldämpfer vom Körper weg. Es besteht Verbrennungsgefahr!

### **13. Reinigung und Wartung**

Alle Anweisungen bezüglich Wartung und Reinigung müssen regelmäßig bzw. täglich und vor jeder Inbetriebnahme durchgeführt werden. Eine unsachgemäße Wartung kann zu schweren Sach- oder Personenschäden führen. Können diese Arbeiten vom Benutzer nicht selber ausgeführt werden, ist ein Fachhändler aufzusuchen.

## **⚠️ WARNUNG**

### **Verletzungsgefahr!**

Schalten Sie das Gerät vor Reinigungsarbeiten immer aus und ziehen den Zündkerzenstecker (34) ab.  
(siehe Kapitel 13.4 Wartung der Zündkerze).

### **Hinweis**

Nach jedem Gebrauch sollte das Gerät gründlich gereinigt werden.

Führen Sie die Reinigungs- und Wartungsarbeiten nur soweit aus, wie in dieser Bedienungsanleitung angegeben. Weiterführende Arbeiten müssen von Fachpersonal ausgeführt werden. Wartungsarbeiten müssen regelmäßig durchgeführt werden (siehe Kapitel „Wartungsintervalle“).

### **13.1 Reinigung der Motoreinheit**

## **⚠️ WARNUNG**

### **Verbrennungsgefahr!**

Heiße Schalldämpfer, Zylinder oder Kühlrippen nicht berühren.

- Halten Sie Schutzvorrichtungen, Luftschlitze und das Motorengehäuse so staub- und schmutzfrei wie möglich. Blasen Sie es mit Druckluft bei niedrigem Druck aus.
- Reinigen Sie das Gerät regelmäßig mit einem feuchten Tuch und etwas Spülmittel. Achten Sie darauf, dass kein Wasser in das Geräteinnere gelangen kann.

### **13.2 Reinigung des Luftfilters**

Verschmutzte Luftfilter verringern die Motorleistung durch zu geringe Luftzufuhr zum Vergaser.

Regelmäßige Kontrolle ist daher unerlässlich. Der Luftfilter (33) sollte regelmäßig kontrolliert werden und bei Bedarf gereinigt werden.

Bei sehr staubiger Luft ist der Luftfilter (33) häufiger zu überprüfen.

- Lösen Sie den Verschluss für die Luftfilterabdeckung (5) durch Drehen gegen den Uhrzeigersinn.
- Entfernen Sie die Luftfilterabdeckung (3).
- Entnehmen Sie den Luftfilter (33).
- Reinigen Sie den Luftfilter (33) durch Ausklopfen oder Ausblasen (mit Druckluft).

Der Zusammenbau erfolgt in umgekehrter Reihenfolge.

## **⚠️ ACHTUNG**

Luftfilter (33) nie mit Benzin oder brennbaren Lösungsmitteln reinigen.

### **13.3 Reinigung des Kettenantriebes**

## **⚠️ WARNUNG**

### **Verletzungsgefahr!**

Tragen Sie immer Schutzhandschuhe, wenn Sie die Sägekette (17) berühren. Verletzungsgefahr durch die scharfen Schneidezähne!

### **Hinweis**

Reinigen Sie den Kettenantrieb nach jedem Gebrauch.

- Stellen Sie die Kettensäge auf eine ebene, stabile Unterlage.

- Ziehen Sie den vorderen Handschutz (1) bis zum Anschlag nach hinten, um die Kettenbremse zu lösen (siehe Abb. D).
- Drehen Sie die Kettenspannschraube (21) mit dem Schlitzschraubendreher (31) gegen den Uhrzeigersinn, um die Spannung zu reduzieren.
- Entfernen Sie die beiden Befestigungsmuttern (20) mit dem Zündkerzenschlüssel (31).
- Nehmen Sie die Kettenradabdeckung (22) ab.
- Nehmen Sie die Sägekette (17) vorsichtig von der Führungsschiene (16) und dem Kettenrad (26) ab.
- Entfernen Sie die Führungsschiene (16). Reinigen Sie diese mit einem Pinsel.
- Reinigen Sie nun gründlich den kompletten Kettenantriebsbereich und die Kettenradabdeckung (22) mit einem Pinsel oder durch Ausblasen (mit Druckluft).

Der Zusammenbau erfolgt in umgekehrter Reihenfolge.

### **13.4 Wartung der Zündkerze**

- Demontieren Sie den Luftfilter (33) wie unter 13.2 „Reinigung des Luftfilters“ beschrieben.
- Ziehen Sie den Zündkerzenstecker (34) ab, in dem Sie ihn nach links und rechts drehen und gleichzeitig an ihm ziehen. Halten und ziehen Sie den Zündkerzenstecker (34) ausschließlich am Stecker. Ziehen Sie niemals am Kabel!
- Lösen Sie die Zündkerze mit dem beiliegenden Zündkerzenschlüssel (31).
- Der Zusammenbau erfolgt in umgekehrter Reihenfolge.

Elektrodenabstand = 0,6 mm (Abstand zwischen den Elektroden, zwischen welchen der Zündfunke erzeugt wird). Überprüfen Sie die Zündkerze erstmals nach 10 Betriebsstunden auf Verschmutzung und reinigen Sie diese gegebenenfalls mit einer Kupferdrahtbürste.

Danach die Zündkerze alle 50 Betriebsstunden warten.

### **13.5 Wartung der Kettenschmierung**

- Siehe Kapitel „Kettenschmierung prüfen und einstellen“.

### **13.6 Wartung der Vergasereinstellungen**

- Wenn sich die Sägekette (17) im Leerlauf bewegt oder der Motor bei Gaswegnahme von alleine ausgeht, muss eine Vergasereinstellung vorgenommen werden.

### **Hinweis**

Lassen Sie die Vergasereinstellungen (z. B. die Leerlaufdrehzahl) nur von qualifiziertem Fachpersonal durchführen, um Motorschäden zu vermeiden.

### **13.7 Wartung der Führungsschiene**

- Entfernen Sie eventuell entstandene Grate an der Schienenkante mit Hilfe einer Metallfeile.
- Reinigen Sie die Nut der Führungsschiene (16) mit Hilfe eines Pinsels oder mit Druckluft. Wechseln Sie die Führungsschiene (16) aus, sobald die Nut verschlissen ist.
- Drehen Sie die Führungsschiene (16) nach jedem Einsatz, um eine gleichmäßige Abnutzung zu gewährleisten.
- Überprüfen Sie das Zahnrad an der Spitze der Führungsschiene (16) auf Leichtgängigkeit. Schmieren Sie es ggf. mit einem Lageröl.

### 13.8 Montage der Führungsschiene und Sägekette spannen

#### ⚠ ACHTUNG

Führen Sie Montage immer bei ausgeschaltetem Motor durch.

#### ⚠ WARNUNG

##### Verletzungsgefahr!

Tragen Sie immer Schutzhandschuhe, wenn Sie die Sägekette (17) berühren. Verletzungsgefahr durch die scharfen Schneidezähne!

##### Hinweis

Eine neue Sägekette (17) längt sich und muss öfter nachgespannt werden. Überprüfen Sie regelmäßig nach jedem Schnitt die Kettenspannung und stellen Sie diese nach.

Je nach Verschleiß kann die Führungsschiene (16) gewendet werden.

- Stellen Sie die Kettensäge auf eine ebene, stabile Unterlage.
- Ziehen Sie den vorderen Handschutz (1) bis zum Anschlag nach hinten, um die Kettenbremse zu lösen (siehe Abb. D).
- Entfernen Sie die beiden Befestigungsmuttern (20) mit dem Zündkerzenschlüssel (31).
- Nehmen Sie die Kettenradabdeckung (22) ab.
- Schieben Sie das Langloch der Führungsschiene (16) über die beiden herausstehenden Bolzen.
- Legen Sie die Sägekette (17) über die Zahnung des Kettenrades (26). Führen Sie die Sägekette (17) passgenau in der auf der Führungsschiene (16) angegebenen Richtung ein. In der Spitze der Führungsschiene (16) befindet sich ein Führungsrads, in dessen Zahnung die Sägekette (17) eingelegt werden muss.
- Ziehen Sie etwas an der Führungsschiene (16), um die Sägekette (17) leicht vorzuspannen.
- Setzen Sie die Kettenradabdeckung (22) wieder auf. Achten Sie darauf, dass der innenliegende Kettenspannstift (23) in die passende Bohrung (25) der Führungsschiene (16) passt. Verstellen Sie ggf. die Kettenspannschraube (21) mit dem Schlitzschraubendreher (31).
- Schrauben Sie die beiden Befestigungsmuttern (20) mit der Hand auf. Achten Sie aber darauf, dass Sie diese noch nicht fest anziehen.
- Drehen Sie mit dem Schlitzschraubendreher (31) die Kettenspannschraube (21) im Uhrzeigersinn, bis der untere Teil der Sägekette (17) in die Führungsschiene (16) gleitet. Die Sägekette (17) muss an der Schienenunterseite anliegen. Bei gelöster Kettenbremse muss sich die Sägekette (17) von Hand über die Führungsschiene (16) ziehen lassen.

##### Hinweis

Eine neue Sägekette (17) längt sich und muss öfter nachgespannt werden.

- Ziehen Sie die beiden Befestigungsmuttern (20) mit dem Zündkerzenschlüssel (31) fest an.

### 13.9 Sägekette schärfen und pflegen

#### ⚠ WARNUNG

##### Verletzungsgefahr!

Die Zähne der Sägekette sind sehr scharf, um eine Verletzungsgefahr zu vermeiden, sollten bei der Handhabung immer dicke Handschuhe getragen werden!

Halten Sie die Kettensäge in einem guten Betriebszustand, ein effektives Arbeiten mit der Kettensäge ist nur möglich, wenn die Sägekette scharf, gut geschmiert und richtig gespannt ist. Dadurch verringert sich auch die Gefahr eines Rückschlages.

##### Die richtig geschärfte Sägekette (17)

Eine richtig geschärfte Sägekette (17) geht mühelos durch das Holz und benötigt dabei sehr wenig Druck. Arbeiten Sie nicht mit einer stumpfen oder beschädigten Sägekette (17).

Es erhöht die körperliche Anstrengung, vergrößert die Erschütterungen und führt zu unbefriedigenden Ergebnissen sowie höherer Abnutzung.

- Reinigen Sie die Sägekette (17) regelmäßig.
- Überprüfen Sie die Sägekette (17) auf Brüche in den Gliedern und auf beschädigte Niete.
- Das Schärfen einer Sägekette (17) sollte nur von erfahrenen Benutzern durchgeführt werden!
- Beachten Sie die unten angegebenen Winkel und Maße. Wenn die Sägekette (17) nicht richtig geschärft oder das Tiefenmaß zu klein ist, besteht ein höheres Risiko von Rückschlageffekten und daraus resultierenden Verletzungen! Die Sägekette (17) kann nicht auf der Führungsschiene (16) festgesetzt werden. Es ist daher am besten, die Sägekette (17) von der Führungsschiene (16) zu nehmen und dann zu schärfen.
- Wählen Sie ein für die Kettenteilung geeignetes Schärferwerkzeug aus.

Die Kettenteilung (z. B. 3/8“) ist im Tiefenmaß jedes Messers markiert.

##### Benutzen Sie nur spezielle Feilen für Sägeketten!

Andere Feilen haben die falsche Form und den falschen Schliff. Wählen Sie den Durchmesser der Feile gemäß Ihrer Kettenteilung. Beachten Sie unbedingt auch die folgenden Winkel beim Schärfen der Schneidglieder.

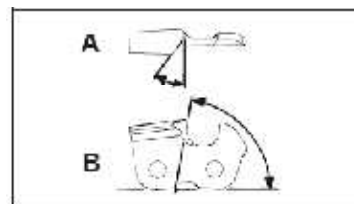

A = Feilwinkel

B = Winkel der Seitenplatte

Der Winkel muss außerdem für alle Schneidglieder beibehalten werden.

Bei ungleichmäßigen Winkeln wird die Sägekette (17) unregelmäßig laufen, sich schnell abnutzen und vorzeitig kaputtgehen.

Da diese Anforderungen nur mit ausreichender und regelmäßiger Übung erfüllt werden können:

- Benutzen Sie einen Feilenhalter.

- Ein Feilenhalter muss beim Schärfen der Sägekette (17) per Hand eingesetzt werden. Die richtigen Feilwinkel sind darauf markiert.

1. Halten Sie die Feile waagrecht (im richtigen Winkel zur Führungsschiene (16) und feilen Sie gemäß der Winkelmarkierung auf dem Feilenhalter. Stützen Sie den Feilenhalter auf dem Zahndach und dem Tiefenbegrenzer ab.
2. Feilen Sie das Schneidglied stets von innen nach außen.
3. Die Feile schärft nur in der Vorwärtsbewegung. Heben Sie sie bei der Rückwärtsbewegung ab.
4. Berühren Sie die Treib- und Verbindungsglieder nicht mit der Feile.
5. Drehen Sie die Feile regelmäßig weiter, um eine einseitige Abnutzung zu vermeiden.
6. Nehmen Sie ein Stück hartes Holz, um den Grat von den Schnittkanten zu entfernen.

Alle Schneidglieder müssen die gleiche Länge haben, da sie sonst auch unterschiedlich hoch sind.

Dadurch läuft die Sägekette (17) unregelmäßig und es erhöht die Gefahr, kaputtzugehen.

### 13.10 Wartungsintervalle

Die hier aufgeführten Angaben beziehen sich auf normale Einsatzbedingungen. Bei erschwerten Bedingungen, wie z. B. starke Staubentwicklung und längeren täglichen Arbeitszeiten sind die angegebenen Intervalle entsprechend zu verkürzen.

Geräteteil	Aktion	Vor Arbeitsbeginn	Wöchentlich	Bei Störungen	Bei Beschädigungen	Bei Bedarf
Kettenschmierung	Prüfen	X				
Sägekette (17)	Prüfen und auf Schärfzustand achten	X				
	Kettenspannung kontrollieren	X				
	Schärfen					X
Führungsschiene (16)	Prüfen (Abnutzung, Beschädigung)	X				
	Reinigen		X	X		
	Ersetzen				X	X

### 13.11 Service-Informationen

Es ist zu beachten, dass bei diesem Produkt folgende Teile einem gebrauchsgemäßen oder natürlichen Verschleiß unterliegen bzw. folgende Teile als Verbrauchsmaterialien benötigt werden.

Verschleißteile\*: Sägekette, Führungsschiene, Kettenrad, Kettenöl, Motoröl, Krallenanschlag, Kettenfangeinrichtung, Zündkerze, Luftfilter, Kraftstofffilter, Kettenölfilter

\* nicht zwingend im Lieferumfang enthalten!

#### ⚠ Warnung!

Verwenden Sie nur originale Ersatz- und Zubehörteile des Herstellers. Bei Nichtbeachtung können sich die Leistung verringern, Verletzungen auftreten und Ihre Garantie erlöschen.



**Wichtiger Hinweis im Fall einer Reparatur:**

Bei Rücklieferung des Gerätes zur Reparatur beachten Sie bitte, dass das Gerät aus Sicherheitsgründen öl- und benzinfrei an die Servicestation gesendet werden müssen.

**Ersatzteilbestellung**

Bei der Ersatzteilbestellung sollten folgende Angaben gemacht werden:

- Typ des Gerätes
- Artikelnummer des Gerätes

**Zugelassene Schneidgarnitur**

**Sägekette**

Kangxin 0.325 058-72 ..... 7910100721  
 Oregon 21LPX072X ..... 7910100705

**Führungsschiene**

Kangxin BE18-72-5810P ..... 7910100743  
 Oregon 188PXBK095(516481) ..... 7910100706

Gehörschutz ..... 7909601702  
 Schutzbrille ..... 7909601701

**14. Lagerung**

- Verwenden Sie stets die Abdeckung der Führungsschiene (27) bei der Lagerung.
- Der Zündkerzenschlüssel / Schlitzschraubendreher (31) kann zur Aufbewahrung seitlich an der Abdeckung der Führungsschiene (27) angebracht werden. (Abb. P).
- Reinigen und Warten Sie das Gerät vor jeder Lagerung, siehe Kapitel „Reinigung und Wartung“.
- Lagern Sie das Gerät an einem sicheren, trockenen, frostfreien, gut belüfteten und vor Witterung geschützten Ort auf. Eine Lagerung im Freien ist nicht ratsam. Sichern Sie es auch vor unbefugtem Zugriff.
- Entleeren Sie den Öl- bzw. Kraftstofftank mit einer Absaugpumpe.

**16. Störungsabhilfe**

Störung	Mögliche Ursache	Abhilfe
Der Motor springt nicht an	Fehlerhaftes Vorgehen beim Starten	Folgen Sie den Anweisungen zum Starten
Der Motor springt an, hat aber nicht die volle Leistung	Verschmutzter Luftfilter (33)	Luftfilter (33) reinigen
Der Motor läuft unregelmäßig	Falscher Elektrodenabstand der Zündkerze	Zündkerze reinigen und Elektrodenabstand einstellen oder neue Zündkerze einsetzen
Verrußte oder feuchte Zündkerze	Falsche Vergasereinstellung	Vergaser einstellen lassen und ggf. Zündkerze reinigen oder durch neue ersetzen

**⚠️ WARNUNG**

Entfernen Sie das Benzin nicht in geschlossenen Räumen, in der Nähe von Feuer oder beim Rauchen. Gasdämpfe können Explosionen oder Feuer verursachen.

- Starten Sie den Motor und lassen Sie diesen solange laufen, bis das restliche Benzin verbraucht ist.

**15. Entsorgung und Wiederverwertung**

**Hinweise zur Verpackung**



Die Verpackungsmaterialien sind recycelbar. Bitte Verpackungen umweltgerecht entsorgen.

**Möglichkeiten zur Entsorgung des ausgedienten Gerätes erfahren Sie bei Ihrer Gemeinde- oder Stadtverwaltung.**

**Kraftstoffe und Öle**

- Vor der Entsorgung des Geräts müssen der Kraftstofftank und der Motorölbehälter geleert werden!
- Kraftstoff und Motoröl gehören nicht in den Hausmüll oder Abfluss, sondern sind einer getrennten Erfassung bzw. Entsorgung zuzuführen!
- Leere Öl- und Kraftstoffbehälter müssen umweltgerecht entsorgt werden.

## 17. Garantiekunde

### Sehr geehrte Kundin, sehr geehrter Kunde,

unsere Produkte unterliegen einer strengen Qualitätskontrolle. Sollte dieses Gerät dennoch einmal nicht einwandfrei funktionieren, bedauern wir dies sehr und bitten Sie, sich an unseren Servicedienst unter der auf dieser Garantiekunde angegebenen Adresse zu wenden. Gern stehen wir Ihnen auch telefonisch über die unten angegebene Servicrufnummer zur Verfügung. Für die Geltendmachung von Garantieansprüchen gilt Folgendes:

- Diese Garantiebedingungen regeln zusätzliche Garantieleistungen. Ihre gesetzlichen Gewährleistungsansprüche werden von dieser Garantie nicht berührt. Unsere Garantieleistung ist für Sie kostenlos.
- Die Garantieleistung erstreckt sich ausschließlich auf Mängel, die auf Material- oder Herstellungsfehler zurückzuführen sind und ist auf die Behebung dieser Mängel bzw. den Austausch des Gerätes beschränkt. Bitte beachten Sie, dass unsere Geräte bestimmungsgemäß nicht für den gewerblichen, handwerklichen oder industriellen Einsatz konstruiert wurden. Ein Garantievertrag kommt daher nicht zustande, wenn das Gerät in Gewerbe-, Handwerks- oder Industriebetrieben sowie bei gleichzusetzenden Tätigkeiten eingesetzt wird. Von unserer Garantie sind ferner Ersatzleistungen für Transportschäden, Schäden durch Nichtbeachtung der Montageanleitung oder aufgrund nicht fachgerechter Installation, Nichtbeachtung der Gebrauchsanleitung (wie durch z. B. Anschluss an eine falsche Netzspannung oder Stromart), missbräuchliche oder unsachgemäße Anwendungen (wie z. B. Überlastung des Gerätes oder Verwendung von nicht zugelassenen Einsatzwerkzeugen oder Zubehör), Nichtbeachtung der Wartungs- und Sicherheitsbestimmungen, Eindringen von Fremdkörpern in das Gerät (wie z. B. Sand, Steine oder Staub), Gewaltanwendung oder Fremdeinwirkungen (wie z. B. Schäden durch Herunterfallen) sowie durch verwendungsgemäßen, üblichen Verschleiß ausgeschlossen.

Der Garantieanspruch erlischt, wenn an dem Gerät bereits Eingriffe vorgenommen wurden.

- Die Garantiezeit beträgt 3 Jahre und beginnt mit dem Kaufdatum des Gerätes. Garantieansprüche sind vor Ablauf der Garantiezeit innerhalb von zwei Wochen, nachdem Sie den Defekt erkannt haben, geltend zu machen. Die Geltendmachung von Garantieansprüchen nach Ablauf der Garantiezeit ist ausgeschlossen. Die Reparatur oder der Austausch des Gerätes führt weder zu einer Verlängerung der Garantiezeit noch wird eine neue Garantiezeit durch diese Leistung für das Gerät oder für etwaige eingebaute Ersatzteile in Gang gesetzt. Dies gilt auch bei Einsatz eines Vor-Ort-Services.
- Für die Geltendmachung Ihres Garantieanspruches wenden Sie sich bitte an die unten angegebene Service-Adresse. Sofern die Reklamation innerhalb der Garantiezeit liegt, werden wir Ihnen einen Retourenschein zur Verfügung stellen, mit dem Sie Ihr defektes Gerät kostenfrei an uns zurücksenden können. Beschreiben Sie uns bitte den Reklamationsgrund möglichst genau. Ist der Defekt des Gerätes von unserer Garantieleistung erfasst, erhalten Sie umgehend ein repariertes oder neues Gerät zurück.

Selbstverständlich beheben wir gegen Erstattung der Kosten auch gerne Defekte am Gerät, die vom Garantieumfang nicht oder nicht mehr erfasst sind. Dazu senden Sie das Gerät bitte an unsere Serviceadresse.

### 17.1 Abwicklung im Garantiefall

Um eine schnelle Bearbeitung Ihres Anliegens zu gewährleisten, folgen Sie bitte den folgenden Hinweisen:

- Bitte halten Sie für alle Anfragen den Kassenbon und die Artikelnummer (z. B. IAN 477536\_2401) als Nachweis für den Kauf bereit.
- Die Artikelnummer entnehmen Sie bitte dem Typenschild am Produkt, einer Gravur am Produkt, dem Titelblatt Ihrer Anleitung (unten links) oder dem Aufkleber auf der Rück- oder Unterseite des Produktes.
- Sollten Funktionsfehler oder sonstige Mängel auftreten, kontaktieren Sie zunächst die nachfolgend benannte Serviceabteilung telefonisch oder per E-Mail.
- Ein als defekt erfasstes Produkt können Sie dann unter Beifügung des Kaufbelegs (Kassenbon) und der Angabe, worin der Mangel besteht und wann er aufgetreten ist, für Sie portofrei an die Ihnen mitgeteilte Service Anschrift übersenden.
- Auf parkside-diy.com können Sie diese und viele weitere Handbücher einsehen und herunterladen. Mit diesem QR-Code gelangen Sie direkt auf parkside-diy.com. Wählen Sie Ihr Land aus, und suchen Sie über die Suchmaske nach den Bedienungsanleitungen. Mittels Eingabe der Artikelnummer (IAN) 477536\_2401 gelangen Sie zur Bedienungsanleitung für Ihren Artikel.

#### Servicekontakt (DE):

**Name:** Scheppach GmbH  
Günzburger Str. 69  
DE - 89335 Ichenhausen  
**Telefon:** 00800 4003 4003  
**E-Mail:** service.DE@scheppach.com  
**Sitz:** Deutschland

#### Servicekontakt (AT):

**Name:** Gausch Hubert  
Bairisch Kölldorf 267  
AT - 8344 Bad Gleichenberg  
**Telefon:** 00800 4003 4003  
**E-Mail:** service.AT@scheppach.com  
**Sitz:** Österreich

#### Servicekontakt (CH):

**Name:** Klaus-Häberlin AG  
Industriestraße 6  
CH - 8610 Uster  
**Telefon:** 00800 4003 4003  
**E-Mail:** service.CH@scheppach.com  
**Sitz:** Schweiz







---





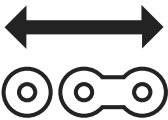

1.	Explication des symboles sur l'appareil .....	39
2.	Introduction .....	42
3.	Description de l'appareil (fig. A - O) .....	42
4.	Fournitures .....	42
5.	Utilisation conforme .....	42
6.	Consignes de sécurité.....	43
7.	Caractéristiques techniques.....	46
8.	Avant la mise en service.....	47
9.	Mise en service .....	48
10.	Consignes de travail de base pour les travaux d'abattage .....	50
11.	Traitement de bois sous tension.....	51
12.	Transport .....	52
13.	Nettoyage et maintenance .....	52
14.	Stockage .....	55
15.	Élimination et recyclage .....	55
16.	Dépannage.....	55
17.	Certificat de garantie .....	56
18.	Vue éclatée.....	207
19.	Déclaration de conformité .....	208

## 1. Explication des symboles sur l'appareil

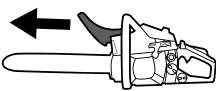
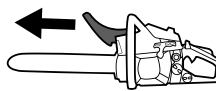
	Lisez attentivement tout le mode d'emploi avant la première mise en service et conservez-le dans un endroit sûr en vue d'une utilisation future.		Essence : ROZ 95 / ROZ 98
	Avertissement ! Des mesures de sécurité particulières s'appliquent lors des travaux avec la tronçonneuse. Lisez et observez tous les avertissements !		Huile moteur 2 temps : ISO - L - EGD / JASO FD
	Portez des vêtements de travail près du corps avec insert anticoups.		Il est absolument interdit de fumer ou d'approcher une flamme nue à proximité de l'appareil !
	Portez un casque de protection avec protection du visage ou des lunettes de protection et une protection auditive.		Niveau de puissance sonore garanti de l'appareil
	Portez des gants de protection.		Avertissement relatif aux surfaces brûlantes
	Portez des chaussures de sécurité antidérapantes !	 PULL	Levier de démarrage (starter manuel) « Démarrage à froid »
	AVERTISSEMENT ! Risque de mouvement de recul. Prémunissez-vous d'un mouvement de recul de la tronçonneuse et évitez tout contact avec la pointe du guide-chaîne.		L'appareil ne doit pas être utilisé en cas de pluie ou dans des conditions humides.
	Tenez toujours la tronçonneuse des deux mains. Ne manipulez pas la tronçonneuse à une main.		Sens de déplacement de la chaîne
	Appuyez 6x sur la pompe à carburant « Primer »		Frein de chaîne (ouvert/fermé)
	Réservoir de carburant ; Proportion du mélange : 40 volumes d'essence pour 1 volume d'huile		Longueur du rail de guidage
	Réglage du graissage de chaîne		Largeur de rainure

	Longueur de coupe		Nombre de maillons d'entraînement
	Section de chaîne		Le produit respecte les directives européennes en vigueur.

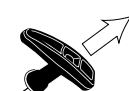
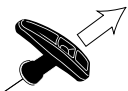
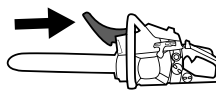
### Description succincte

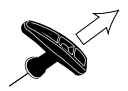
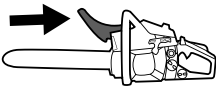
Démarrage à froid		Démarrage à chaud	
	Retirez le couvercle (27) du rail de guidage (16). Poussez la protection des mains avant (1) vers l'avant jusqu'à ce qu'elle s'enclenche.		Retirez le couvercle (27) du rail de guidage (16). Poussez la protection des mains avant (1) vers l'avant jusqu'à ce qu'elle s'enclenche.
	Appuyez 6 fois sur la pompe à carburant « Primer » (7).		Appuyez 6 fois sur la pompe à carburant « Primer » (7).
	Tirez le levier de démarrage à froid (starter manuel) (8).		Tenez la tronçonneuse par la poignée avant (2) et tirez lentement sur le câble de démarrage (4) jusqu'à sentir une résistance, jusqu'à ce que le moteur démarre brièvement.
	Tenez la tronçonneuse par la poignée avant (2) et tirez lentement sur le câble de démarrage (4) jusqu'à sentir une résistance, jusqu'à ce que le moteur démarre brièvement.		Tirez la protection pour les mains avant (1) vers l'arrière.
	Dès que le moteur est arrêté, actionnez simultanément le blocage de la gâchette d'accélérateur (9) et la gâchette d'accélérateur (10).		
	Tirez à présent de nouveau rapidement sur le câble de démarrage (4) jusqu'à ce que le moteur démarre.		
	Tirez la protection pour les mains avant (1) vers l'arrière.		

## Explication des mots de signalisation dans la notice d'utilisation

<b>DANGER</b>	Terme de signalisation servant à désigner une situation de danger immédiate qui entraîne des blessures graves voire mortelles si elle n'est pas évitée.
<b>AVERTIS- SEMENT</b>	Terme de signalisation servant à désigner une situation de danger possible qui peut entraîner des blessures graves voire mortelles si elle n'est pas évitée.
<b>PRUDENCE</b>	Terme de signalisation servant à désigner une situation de danger possible qui peut entraîner des blessures légères ou modérées si elle n'est pas évitée.
<b>ATTENTION</b>	Terme de signalisation servant à désigner une situation de danger possible qui peut endommager le produit ou les biens environnants.
<b>RE- MARQUE</b>	Terme de signalisation servant à désigner une situation de danger possible qui peut endommager le produit ou les biens environnants.



### **ATTENTION !**

**Lisez attentivement ce mode d'emploi avant de procéder à la mise en service initiale et respectez impérativement les consignes de sécurité !**

**Nous recommandons de suivre une formation professionnelle de sécurité « attestation de formation au fonctionnement des tronçonneuses » répondant aux standards de formation en vigueur dans le pays correspondant pour se familiariser avec l'utilisation et la maintenance de la tronçonneuse ainsi qu'une formation aux premiers secours. En cas de non-utilisation prolongée et à des fins d'exercice, nous recommandons de commencer par effectuer des coupes simples dans du bois correctement calé pour se familiariser à nouveau avec la tronçonneuse.**

**Veillez conserver précieusement ce mode d'emploi !**

### **Remarque :**

**Certaines dispositions nationales sur la protection au travail et la protection de l'environnement peuvent limiter l'utilisation de la tronçonneuse.**

## 2. Introduction

### Fabricant :

Scheppach GmbH  
Günzburger Straße 69  
D-89335 Ichenhausen

### Cher client,

Nous espérons que votre nouvel appareil vous apportera satisfaction et de bons résultats.

### Remarque :

Conformément à la loi en vigueur sur la responsabilité du fait des produits, le fabricant de cet appareil n'est pas responsable des dommages survenus ou générés sur l'appareil en cas de :

- Manipulation incorrecte,
- Inobservation des instructions d'utilisation,
- Réparations effectuées par des tiers ou des spécialistes non autorisés,
- Montage et remplacement des pièces de rechange non originales,
- Utilisation non conforme.

### Attention :

Lisez l'ensemble du texte de la notice d'utilisation avant le montage et la mise en service.

La présente notice d'utilisation a pour objectif de vous familiariser avec votre appareil et d'en exploiter les possibilités d'emploi conforme.

La notice d'utilisation contient des remarques importantes sur la manière de travailler en toute sécurité, réglementairement et économiquement avec l'appareil et sur la façon d'éviter les dangers, d'économiser les coûts de réparation, de réduire les périodes d'arrêt et d'augmenter la fiabilité et la durée de vie de l'appareil.

Outre les dispositions de sécurité figurant dans cette notice d'utilisation, vous devez absolument observer les prescriptions concernant le fonctionnement de l'appareil en vigueur dans votre pays.

Conservez la notice d'utilisation dans une pochette en plastique à l'abri de la poussière et de l'humidité près de l'appareil. Chaque opérateur doit l'avoir lue avant le début des travaux et doit la respecter minutieusement.

Seules des personnes formées à l'utilisation de l'appareil et informées des dangers associés sont autorisées à travailler avec l'appareil. Respecter la limite d'âge minimum requis.

Outre les consignes de sécurité reprises dans la présente notice d'utilisation et les prescriptions particulières en vigueur dans votre pays, respecter également les règles techniques générales concernant l'utilisation des machines similaires.

Nous déclinons toute responsabilité concernant les accidents ou dommages qui surviendraient en raison d'un non-respect de cette notice et des consignes de sécurité.

## 3. Description de l'appareil (fig. A - O)

1. Protection des mains avant
2. Poignée avant
3. Couvercle du filtre à air
4. Câble de démarrage
5. Fermeture du couvercle du filtre à air

6. Bouton marche/arrêt
7. Pompe à carburant « Primer »
8. Levier de démarrage à froid (starter manuel)
9. Blocage de la gâchette d'accélérateur
10. Gâchette d'accélérateur
11. Poignée arrière
12. Protection des mains arrière
13. Bouchon du réservoir de carburant
14. Bouchon du réservoir d'huile de chaîne
15. Butée de griffe (prémontée)
16. Rail de guidage (prémonté)
17. Chaîne de tronçonneuse (prémontée)
18. Auxiliaire de touret à meulage
19. Vis de régulation d'huile
20. Écrous de fixation
21. Vis de tension de chaîne
22. Protection de pignon
23. Tige de tension de chaîne
24. Attrape-chaîne
25. Alésage pour la tige de tension de chaîne
26. Pignon
27. Couvercle du rail de guidage
28. Protection auditive (disponible en option, pas comprise dans les fournitures)
29. Lunettes de protection (disponibles en option, pas comprises dans les fournitures)
30. Réservoir de mélange
31. Clé à bougie d'allumage/tournevis plat
32. Huile de chaîne biodégradable
33. Filtre à air
34. Connecteur de bougie d'allumage
35. Marque d'abattage

## 4. Fournitures

- 1 tronçonneuse (prémontée)
- 1 clé à bougie d'allumage/tournevis plat
- 1 couvercle pour le rail de guidage (protection de la chaîne)
- 1 réservoir de mélange
- 500 ml d'huile biodégradable pour chaîne de tronçonneuse (Made in Germany)
- 1 mode d'emploi

## 5. Utilisation conforme

La tronçonneuse doit uniquement être utilisée pour découper du bois à l'extérieur. Toute autre utilisation de la tronçonneuse est interdite.

N'utilisez pas la tronçonneuse à chaîne sans fil à des fins pour lesquelles elle n'a pas été prévue. Exemple : n'utilisez pas la tronçonneuse électrique pour scier du métal, du plastique, des éléments de maçonnerie ou des matériaux de construction qui ne sont pas en bois.

N'apportez aucune modification à la tronçonneuse. Cela pourrait compromettre la sécurité. Le fabricant décline toute responsabilité quant aux dommages ou blessures qui en résulteraient. Dans ce cas, l'utilisateur/opérateur est le seul responsable. Veuillez noter que, conformément aux dispositions, cet appareil n'a pas été conçu pour une utilisation commerciale.

Les utilisateurs novices doivent être instruits afin de se familiariser avec les propriétés de l'appareil. Pour votre sécurité, suivez une formation d'État spécialisée dans les tronçonneuses. La tronçonneuse ne peut être utilisée que par des personnes âgées de 18 ans révolus.

Une exception : l'utilisation par un jeune dans le contexte d'une formation professionnelle permettant d'acquérir la compétence sous la supervision d'un instructeur.

Remarque : conformément aux dispositions, nos appareils n'ont pas été conçus pour une utilisation commerciale, artisanale ou industrielle. Nous déclinons toute responsabilité si l'appareil est utilisé dans des exploitations commerciales, artisanales ou industrielles, ou dans le cadre d'activités comparables.

### 5.1 Opérateurs non autorisés :

Les personnes non familiarisées avec cette notice d'utilisation, les enfants, les jeunes, ainsi que les personnes ayant consommé de l'alcool, des drogues ou des médicaments ne doivent pas utiliser l'appareil.

Les réglementations nationales peuvent limiter l'utilisation de l'appareil !

## 6. Consignes de sécurité

### IMPORTANT !

#### LIRE ATTENTIVEMENT AVANT UTILISATION ET CONSERVER SOIGNEUSEMENT POUR UNE UTILISATION FUTURE.

La notice d'utilisation contient des consignes importantes relatives à l'utilisation sûre et conforme de la tronçonneuse ainsi que des consignes pour éviter les dangers.

### ⚠ DANGER

Concerne un danger immédiat entraînant des blessures graves voire mortelles.

### ⚠ AVERTISSEMENT

Concerne une situation potentiellement dangereuse risquant d'entraîner des blessures graves voire mortelles.

### ⚠ PRUDENCE

Mise en garde concernant une situation de danger possible qui peut conduire à des blessures légères.

### ⚠ ATTENTION

Mise en garde concernant une situation de danger possible qui peut conduire à des dommages matériels.

## 6.1 Consignes de sécurité générales

### ⚠ AVERTISSEMENT

Soyez toujours attentif, faites attention à ce que vous faites, et procédez avec prudence lors du travail avec l'appareil. N'utilisez pas l'appareil si vous êtes malade, fatigué ou si vous avez consommé des drogues, de l'alcool ou des médicaments. Tout moment d'inattention lors de l'utilisation de l'appareil peut conduire à des blessures graves.

Évitez toute mauvaise utilisation, utilisez la machine uniquement de manière conforme, tel que décrit sous « Utilisation conforme ».

- Avant de procéder à la mise en service initiale, veuillez lire le mode d'emploi et respecter en particulier les consignes de sécurité.
- Les panneaux d'avertissement et d'information apposés sur l'appareil fournissent des indications importantes permettant une utilisation sans danger de la machine.
- Outre les remarques figurant dans le mode d'emploi, les prescriptions de sécurité et de prévention des accidents du législateur doivent être respectées.
- Tenez les films d'emballage hors de portée des enfants, car il existe un risque d'étouffement !
- Les opérateurs ne disposant pas des informations nécessaires peuvent compromettre leur propre sécurité, ainsi que celle de tierces personnes par une utilisation non conforme. L'opérateur est responsable vis-à-vis des tiers.
- Soyez particulièrement attentif lorsque vous manipulez l'appareil. Travaillez de manière raisonnable et soyez très attentif à ce que vous faites.
- Ne travaillez pas plus de 10 minutes sur une pièce. Nous recommandons d'effectuer une pause de 10 - 20 minutes entre chaque opération.
- Ne prêtez l'appareil qu'aux utilisateurs expérimentés. Le mode d'emploi doit leur être transmis.
- Certaines tâches de découpe nécessitent une formation particulière ou des aptitudes spéciales. Si vous avez des doutes, consultez un spécialiste.
- Les utilisateurs novices doivent être instruits afin de se familiariser avec les propriétés de l'appareil. Pour votre sécurité, suivez une formation d'État spécialisée dans les tronçonneuses.
- Lorsqu'il n'est pas utilisé, l'appareil doit être déposé de sorte qu'il ne mette personne en danger. Sécurisez-le contre tout accès non autorisé.
- L'utilisateur de l'appareil est responsable de tous les accidents et dangers qui concernent les autres personnes et leur propriété.
- Les enfants, les adolescents et les personnes présentant des capacités physiques, sensorielles ou mentales réduites ne doivent pas utiliser la tronçonneuse. Il existe une exception pour les adolescents de plus de 16 ans dans le cadre d'une formation et sous la surveillance d'un spécialiste.
- Le système d'allumage de cet appareil génère un faible champ électromagnétique. Si vous portez un stimulateur cardiaque ou un implant de ce type, consultez votre médecin avant d'utiliser l'appareil, afin d'éviter tout risque pour votre santé.
- Notez que la maintenance incorrecte, l'utilisation de pièces de rechange non conformes et le retrait ou la modification des dispositifs de sécurité peuvent entraîner des dommages sur l'appareil et des blessures graves de la personne exécutant les travaux.



## 6.2 Équipement de protection individuelle (EPI)

### DANGER

Portez toujours un équipement de protection individuelle (EPI) !

- Portez un casque de protection avec protection du visage ou des lunettes de protection et une protection auditive.
- Portez des vêtements de travail près du corps avec insert anticoupures.
- Portez des chaussures de sécurité antidérapantes.
- Portez des gants de protection.
- Évitez les vêtements amples qui peuvent être happés.
- Ne portez pas de foulard, de cravate, ni de bijoux !
- Si vos cheveux sont longs, portez un filet !
- Pour tous les travaux en forêt, portez un casque de protection. Il vous protégera des chutes de branches. Vérifiez régulièrement que votre casque de protection n'est pas endommagé. Vous devez le changer au plus tard au bout de 5 ans. Utilisez uniquement des casques de protection certifiés.
- La protection du visage ou les lunettes de protection protègent des copeaux et éclats de bois. Pour éviter toute blessure aux yeux, portez toujours une protection du visage ou des lunettes de protection lorsque vous utilisez l'appareil.
- Porter toujours une protection auditive. Le bruit généré par l'appareil peut causer des dommages auditifs.
- Portez des gants de protection solides en matériau résistant, comme du cuir.
- Lors de la découpe de bois sec, portez un masque de protection contre les poussières. De la sciure peut être générée au cours du processus.

## 6.3 Stockage et transport

- Arrêtez la tronçonneuse avant chaque transport, même sur de courts trajets. Actionnez le frein de chaîne et mettez la protection de chaîne.
- Utilisez la protection de chaîne lors du transport et du stockage.
- Pendant le transport (même dans des véhicules), sécurisez la machine contre le renversement, afin d'éviter les pertes de carburant, les dommages et les blessures.
- Ne portez l'appareil que par la poignée avant. Le rail de guidage est alors orienté vers l'arrière, à l'opposé de votre corps (voir fig. M).
- Tenez-vous à l'écart du silencieux chaud. Il existe un risque de brûlures !
- Nettoyez et entretenez la tronçonneuse avant le stockage.
- Stockez l'appareil dans un lieu sûr et sec. Sécurisez-le contre tout accès non autorisé.

## 6.4 Sécurité autour de la zone de travail

- Les dispositions nationales et/ou municipales peuvent fixer des limites temporelles d'utilisation des appareils à moteur bruyants. Renseignez-vous à ce sujet auprès de votre municipalité.
- L'appareil ne doit pas être utilisé à l'intérieur ou dans des espaces mal ventilés. Il existe un risque d'asphyxie par les gaz d'échappement/vapeurs d'huile de lubrification toxiques.

- En cas de nausées, de maux de tête, de troubles visuels ou de vertiges, arrêtez immédiatement les travaux. Ces symptômes peuvent être causés par une concentration trop élevée de gaz d'échappement. Le tronçonnage peut générer des poussières, des poussières de bois p. ex., des vapeurs et de la fumée. Dans ce cas, vous devez garantir une meilleure aération et porter un masque de protection contre les poussières.
- Effectuez les travaux uniquement à la lumière du jour.
- Ne travaillez pas si les conditions météorologiques sont défavorables, p. ex. en cas de pluie ou de vent. Ces conditions augmentent le risque d'accident.
- Faites en sorte que la zone de travail soit propre et bien rangée.
- Pendant l'utilisation de la tronçonneuse, maintenez les autres personnes (en particulier les enfants et les animaux) à au moins 15 m de la zone de travail. Toute déviation peut entraîner une perte de contrôle de l'appareil.
- Avant de commencer les travaux, assurez-vous qu'aucune personne, aucun animal et aucun objet ne se trouve dans la zone de danger.
- Ne travaillez pas à proximité de grillages ou dans des zones avec des câbles détachés.
- Gardez un agent extincteur à proximité lorsque vous travaillez dans un environnement facilement inflammable, p. ex. si l'herbe est sèche. Il existe un risque d'incendie !

## 6.5 Remplissez de carburant

- L'essence est très facilement inflammable. Lorsque vous faites le plein, restez à distance de toute flamme nue et ne fumez pas à proximité. Il existe un risque d'incendie !
- Veillez à ne pas renverser d'essence. L'essence et l'huile de chaîne ne doivent pas pénétrer dans la terre. Utilisez un support adapté.
- Faites le plein uniquement dans des zones bien ventilées. Les vapeurs d'essence peuvent facilement prendre feu ou exploser.
- Arrêtez le moteur et laissez refroidir l'appareil avant de faire le plein. Si vous avez renversé de l'essence, nettoyez immédiatement les zones concernées. Évitez tout contact du carburant avec vos vêtements, sinon changez-vous immédiatement.
- Évitez tout contact cutané ou oculaire avec l'essence ou les lubrifiants (huile).
- Ne respirez pas les vapeurs d'essence/vapeurs d'huile de lubrification.
- Surveillez les éventuelles fuites. Si de l'essence s'écoule, ne démarrez pas le moteur. Il existe un risque de brûlure.
- Ouvrez le bouchon de réservoir prudemment afin que la surpression puisse s'échapper lentement et que l'essence ne soit pas projetée.

## 6.6 Avant la mise en service

### AVERTISSEMENT

**Effectuez toujours les contrôles avant la mise en service et lorsque le moteur est coupé.**

Avant toute utilisation et après une chute, vérifiez que l'appareil est en parfait état technique.

Vérifiez que toutes les pièces mobiles fonctionnent parfaitement. De nombreux accidents sont dus à des outils mal entretenus. Faites réparer les pièces endommagées par le personnel spécialisé qualifié.

Utilisez la tronçonneuse et les accessoires uniquement conformément à ces instructions. Tenir compte des conditions de travail et de l'activité à réaliser. Toute utilisation des outils à moteurs pour des buts autres que ceux prévus peut entraîner des situations de danger.

- Contrôlez régulièrement le fonctionnement du frein de chaîne (protection des mains avant, voir fig. D).
- Vérifiez que le rail de guidage est correctement monté.
- Vérifiez que la chaîne de scie est correctement tendue. Respectez les indications relatives à la lubrification, à la tension de la chaîne et au remplacement des accessoires. Une chaîne mal tendue ou mal lubrifiée peut se rompre ou augmenter le risque de mouvement de recul.
- Maintenir les outils de coupe aiguisés et propres. Effectuez régulièrement des affûtages et remplacez les pièces usées à temps. Des outils de coupe bien entretenus, aux arêtes de coupe aiguisées, se coincent moins et sont plus faciles à guider.
- Vérifiez que la gâchette d'accélérateur et le blocage de la gâchette d'accélérateur peuvent se mouvoir facilement. La gâchette d'accélérateur doit revenir dans sa position initiale.
- Vérifiez qu'il y a suffisamment de carburant et d'huile de lubrification de chaîne dans le réservoir.
- Vérifiez que les poignées sont propres, sèches et exemptes d'huile et de saleté.
- Ne travaillez jamais seul. En cas d'urgence, quelqu'un doit se trouver à proximité.
- N'utilisez la tronçonneuse que si vous vous trouvez sur un sol fixe, solide et plan. Évitez toute position du corps anormale. Les sols glissants et les surfaces instables (sur une échelle p. ex.) peuvent causer une perte d'équilibre ou une perte de contrôle de la tronçonneuse. Veiller à adopter une position stable et à toujours maintenir son équilibre. Ainsi, il est possible de mieux contrôler la tronçonneuse en cas de situation inattendue.
- Ne travaillez pas sur un arbre avec la tronçonneuse. Il existe un risque de blessures en cas d'utilisation sur un arbre.
- N'effectuez jamais de coupe au-dessus de votre hauteur d'épaules.
- Tenez toujours la tronçonneuse en plaçant votre main droite sur la poignée arrière et votre main gauche sur la poignée avant (voir fig. E). Le maintien de la tronçonneuse en position inverse augmente le risque de blessures et est proscrit.
- Lorsque la tronçonneuse est en fonctionnement, gardez tous vos membres à l'écart de la chaîne de tronçonneuse. Avant le démarrage de la tronçonneuse, assurez-vous que rien ne touche la chaîne de tronçonneuse. Lors des travaux réalisés avec une tronçonneuse à chaîne sans fil, un moment d'inattention suffit à ce que des vêtements ou parties du corps soient happés par la chaîne de tronçonneuse.
- Arrêtez immédiatement la tronçonneuse lorsque vous détectez des modifications sensibles de comportement de l'appareil.
- Si la tronçonneuse rencontre des pierres, des clous ou d'autres objets durs, arrêtez immédiatement le moteur et vérifiez la chaîne de tronçonneuse ainsi que le rail de guidage pour détecter d'éventuels dommages.
- Ne faites pas tomber la tronçonneuse, ne la cognez pas contre des obstacles et n'utilisez jamais le rail de guidage comme levier.

- Utilisez uniquement la tronçonneuse pour découper du bois.
- Si vous découpez une branche sous tension, attendez-vous à un mouvement de recul. Lorsque la tension des fibres de bois est relâchée, la branche tendue peut blesser l'opérateur et/ou lui faire perdre le contrôle de la tronçonneuse.
- Soyez particulièrement prudent lorsque vous découpez des broussailles et de jeunes arbres. Les matériaux fins peuvent se coincer dans la chaîne de tronçonneuse, être projetés contre vous ou vous faire perdre l'équilibre.

## 6.7 Vibrations

### **⚠ AVERTISSEMENT**

Le syndrome de Raynaud est une maladie vasculaire qui se caractérise par une contraction brutale des petits vaisseaux sanguins des doigts et des orteils. Les symptômes comprennent : engourdissement, perte de sensibilité, picotements, démanagements, douleurs, perte de force, modification de la couleur ou de l'état de la peau. Le sang n'irrigue plus suffisamment les zones concernées, ce qui les fait apparaître extrêmement pâles. L'utilisation fréquente d'appareils vibrants peut causer des atteintes nerveuses pour les personnes souffrant des problèmes de circulation (par exemple, fumeurs, diabétiques). Si vous constatez des troubles inhabituels, cessez immédiatement le travail et consultez un médecin. Si vous utilisez le matériel sur de longues périodes et régulièrement, il est donc recommandé de surveiller de près l'état de vos mains et de vos doigts. Pour réduire les dangers, respectez les consignes suivantes :

- S'il fait frais, faites en sorte que votre corps et en particulier vos mains restent au chaud.
- Prenez des pauses régulières et bougez vos mains pour stimuler la circulation sanguine.
- Limitez le temps d'utilisation quotidien d'outils à fortes vibrations et étalez ce temps sur plusieurs jours. Élaborez un plan de travail qui limite la charge de vibrations.
- Veillez à ce que l'appareil vibre le moins possible par une maintenance régulière et des pièces fixes sur l'appareil. Remplacez immédiatement les composants usés.
- Changez régulièrement de position de travail.
- Si la machine est utilisée plus souvent, vous devez vous mettre en relation avec votre revendeur et au besoin faire l'acquisition d'accessoires antivibrations (poignées).

## 6.8 Fonctions de sécurité de la tronçonneuse (fig. 1)

- La protection des mains avant (1) protège la main gauche de l'utilisateur si jamais celle-ci glissait de la poignée avant pendant le fonctionnement de la tronçonneuse.
- La protection des mains arrière (12) protège la main droite du contact avec la chaîne de tronçonneuse si celle-ci est projetée ou qu'elle casse.
- Le frein de chaîne est une fonction de sécurité permettant de réduire les blessures dues aux mouvements de recul en arrêtant la chaîne de tronçonneuse en quelques millisecondes. Elle est actionnée par la protection des mains avant en cas de mouvement de recul.
- Le blocage de la gâchette d'accélérateur (9) empêche toute accélération imprévue du moteur. La gâchette d'accélérateur peut uniquement être enfoncée si le blocage de la gâchette d'accélérateur est enfoncé.

- La butée de griffe (15) maintient la tronçonneuse contre le bois pendant les travaux. Ne travaillez jamais sans butée de griffe, la tronçonneuse pourrait projeter l'opérateur vers l'avant. Utilisez la butée de griffe pour tronçonner les troncs d'arbres ou les grosses branches. L'utilisation de la butée de griffe augmente la sécurité des travaux et réduit la charge personnelle ainsi que les vibrations lors des travaux. La butée de griffe doit toujours être utilisée en cas d'utilisation de la tronçonneuse sur un tronc d'arbre. Utilisez la poignée arrière pour appuyer la butée de griffe contre le tronc d'arbre. Pour effectuer la coupe, appuyez la poignée avant vers la ligne de coupe. Si nécessaire, la butée de griffe doit être déplacée avant de continuer la coupe.

## 6.9 Mesures de précaution contre les mouvements de recul

### **⚠ AVERTISSEMENT**

Soyez attentifs à tout mouvement de recul de l'appareil pendant les travaux. Il existe un risque de blessures. La prudence et une bonne technique de coupe vous permettront d'éviter les mouvements de recul.

- Dans certains cas, un contact avec la pointe du guide-chaîne peut entraîner un mouvement inattendu vers l'arrière, projetant le rail de guidage vers le haut et en direction de l'opérateur (fig. O).
- Un recul peut se produire lorsque la pointe du rail de guidage rencontre un objet ou que le bois se courbe et que la tronçonneuse se coince dans la fente.
- Avant que la chaîne de la tronçonneuse soit guidée dans la zone de découpe, un dérapage latéral ou un saut de la tronçonneuse peut survenir.
- (Attention ! risque élevé de mouvement de recul !)
- Le coincement de la chaîne de tronçonneuse au niveau du bord supérieur du rail de guidage peut rapidement repousser la tronçonneuse vers l'opérateur de manière incontrôlée (voir fig. J).
- Le coincement de la chaîne de tronçonneuse au niveau du bord inférieur du rail de guidage peut rapidement éloigner la tronçonneuse de l'opérateur de manière incontrôlée (voir fig. K).
- Soyez extrêmement prudent lorsque vous appliquez la chaîne de la tronçonneuse sur une entaille de coupe déjà commencée pour continuer la coupe.
- Ne coupez pas de branches ou de morceaux de bois qui pourraient changer de position pendant le processus de coupe ou dont la coupe se referme pendant le processus de coupe.
- Chacune de ces réactions peut vous faire perdre le contrôle de la tronçonneuse et entraîner des blessures graves. Ne vous fiez pas exclusivement aux dispositifs de sécurité montés dans la tronçonneuse. En tant qu'utilisateur d'une tronçonneuse, vous devez appliquer différentes mesures vous permettant de travailler sans accident et sans vous blesser.

Un mouvement de recul est le résultat d'une utilisation incorrecte ou erronée. Il peut être empêché par des mesures de prévention adaptées comme décrit ci-après.

- Maintenez fermement la tronçonneuse à chaîne sans fil des deux mains en entourant ses poignées avec vos pouces et vos doigts. Placez votre corps et vos bras de manière à pouvoir résister à la force des mouvements de recul. S'il prend des mesures adaptées, l'opérateur peut maîtriser la force de recul. Ne lâchez jamais la tronçonneuse (voir fig. E).
- Évitez toute posture anormale et n'utilisez pas la tronçonneuse au-dessus de la hauteur des épaules. Vous éviterez ainsi tout contact inopiné avec la pointe du guide et aurez un meilleur contrôle sur la tronçonneuse en cas d'imprévu.
- Utilisez uniquement des rails de rechange et chaînes de tronçonneuse recommandés par le fabricant. Les guides et chaînes de tronçonneuse de rechange incorrects peuvent faire rompre la chaîne de scie et/ou provoquer un mouvement de recul.
- Respectez les instructions du fabricant concernant l'affûtage et la maintenance de la chaîne de tronçonneuse. Des délimiteurs de profondeur trop bas augmentent le risque de mouvement de recul.
- Ne sciez pas avec la pointe du guide. Cela pourrait provoquer des mouvements de recul.
- Assurez-vous qu'aucun clou ou pièce métallique ne se trouve dans la zone de coupe. Soyez particulièrement attentif aux clous et aux pièces de fer autour de la zone de coupe. Soyez également prudents lorsque vous coupez des bois durs dans lesquels la chaîne peut se bloquer. Les risques de mouvement de recul sont accrus.
- Commencez la coupe en utilisant la force maximale et utilisez toujours la tronçonneuse à vitesse maximale pendant la coupe.
- Assurez-vous qu'aucun objet ne se trouve au sol, car vous risqueriez de trébucher.

## 6.10 Risques résiduels

### **⚠ DANGER**

#### **RISQUE DE BLESSURES !**

Tout contact avec la chaîne de tronçonneuse peut causer des blessures par coupure mortelles.

Ne jamais toucher la chaîne de tronçonneuse en marche.

#### **RISQUE DE MOUVEMENT DE REcul !**

Un mouvement de recul peut causer des blessures par coupure mortelles.

#### **RISQUE DE BRÛLURES !**

La chaîne et le rail de guidage chauffent pendant le fonctionnement.

## 7. Caractéristiques techniques

Poids réservoir vide,  
sans guide + chaîne de tronçonneuse .....env. 5,6 kg  
Poids réservoir vide,  
avec guide + chaîne de tronçonneuse .....env. 6,8 kg  
Réservoir de carburant .....env. 550 cm<sup>3</sup> (0,55 l)  
Réservoir pour huile de lubrification  
de chaîne.....env. 260 cm<sup>3</sup> (0,26 l)

Longueur de coupe utile\* ..... 44 cm  
Rail de guidage ..... 45 cm (18")

Vitesse max. de la chaîne ..... 22,1 m/s  
Pas de chaîne ..... 8,25 mm (0,325")  
Épaisseur des maillons d'entraînement ..... 1,5 mm (0,059")  
Type de chaîne de tronçonneuse ..... KANGXING  
(prémontée) : ..... 325-058-72  
Type de rail de guidage ..... KANGXING  
(prémontée) : ..... BE18-72-5810P  
Pignon nombre de dents/Pas ..... 7 dents/8,255 mm (0,325")

Cylindrée du moteur ..... 53 cm<sup>3</sup>  
Puissance max. du moteur selon la norme ISO 7293 ..... 2,0 kW  
Vitesse de rotation à vide  $n_0$  ..... 3100 ± 300 min<sup>-1</sup>  
Régime  $n_{max}$  ..... 11500 min<sup>-1</sup>  
Bougie d'allumage ..... L8RTC

\* La longueur de coupe effective peut être inférieure à la longueur de coupe indiquée.

Les valeurs de bruit ont été calculées conformément à la norme ISO 22868.

#### Bruit

Niveau de pression sonore  $L_{pA}$  ..... 98,3 dB  
Incertitude  $K_{pA}$  ..... 3 dB  
Niveau de puissance sonore mesuré  $L_{WA}$  ..... 114,0 dB  
Niveau de puissance sonore garanti  $L_{WA}$  ..... 117,0 dB  
Incertitude  $K_{WA}$  ..... 3 dB

Indications relatives à l'émission sonore conformément à la loi sur la sécurité des produits (ProdSG) ou la directive machines CE : Sur le lieu de travail, le niveau de pression sonore peut dépasser 80 dB.

Dans ce cas, des mesures de protection contre le bruit sont indispensables pour l'opérateur (par exemple, port d'une protection auditive adaptée et prévue à cet effet et observation de pauses régulières).

Les valeurs de vibration ont été calculées conformément à la norme ISO 22867.

#### Vibration

Valeur de vibration sur la poignée arrière ..... 6,4 m/s<sup>2</sup>  
Valeur de vibration sur la poignée avant ..... 6,69 m/s<sup>2</sup>  
Incertitude K ..... 1,5 m/s<sup>2</sup>

#### ⚠ AVERTISSEMENT

Évitez les risques liés aux vibrations, p. ex. le risque d'un syndrome de Raynaud (trouble de la circulation sanguine), en effectuant souvent des pauses pendant lesquelles vous frottez les surfaces de vos mains l'une contre l'autre.

#### ⚠ AVERTISSEMENT

Le niveau réel de vibrations émises pendant l'utilisation de la machine peut varier par rapport aux indications du mode d'emploi ou du fabricant. Ces différences peuvent s'expliquer par les facteurs suivants qui doivent être pris en compte avant ou pendant chaque utilisation :

- La machine est-elle utilisée correctement ?
- Le type de coupe/traitement du matériau est-il correct ?
- L'état d'usure de la machine est-il correct ?
- L'outil de coupe utilisé est-il adapté et bien aiguisé ?
- Des poignées de maintien et au besoin des poignées antivibrations en option sont-elles montées et celles-ci sont-elles bien fixées sur le corps de la machine ?

## 8. Avant la mise en service

- Ouvrez l'emballage et sortez-en délicatement l'appareil.
- Retirez le matériau d'emballage ainsi que les protections d'emballage et de transport (s'il y a lieu).
- Vérifiez que les fournitures sont complètes.
- Vérifiez que l'appareil et les accessoires n'ont pas été endommagés lors du transport.
- Conservez si possible l'emballage jusqu'à la fin de la période de garantie.

### ATTENTION

L'appareil et les matériaux d'emballage ne sont pas des jouets ! Les enfants ne doivent pas jouer avec les sacs en plastique, films d'emballage et pièces de petite taille ! Il existe un risque d'ingestion et d'étouffement !

- Enlevez la notice d'utilisation du câble de démarrage (4).

### 8.1 Mélange de carburants

Le moteur utilise un mélange de carburants composé d'essence et d'huile moteur.

#### ⚠ AVERTISSEMENT

Évitez tout contact cutané avec le carburant et l'inhalation de vapeurs de carburant.

Utilisez uniquement un mélange d'essence sans plomb (ROZ 95 min.) et d'huile spéciale moteur 2 temps (JASO FD/ISO - L - EGD). Mélangez les carburants selon le tableau des mélanges de carburants.

Versez la quantité adéquate d'essence et d'huile moteur 2 temps dans le réservoir de mélange fourni (30) (voir « Tableau des mélanges de carburants »). Secouez ensuite bien le réservoir de mélange (30).

#### 8.1.1 Tableau des mélanges de carburants

**Procédure de mélange : 40 volumes d'essence pour 1 volume d'huile**

Essence ..... huile pour moteur 2 temps  
0,5 litre ..... 12,5 ml

### 8.2 Remplissez de carburant

#### ⚠ AVERTISSEMENT

Ne versez le carburant que lorsque le moteur est arrêté et a refroidi. Il existe un risque d'incendie !

- Nettoyez toujours la zone autour du bouchon du réservoir de carburant (13) avant le remplissage, afin d'éviter que des saletés ne pénètrent dans le réservoir de carburant. Pour ce faire, utilisez un tissu sec et non pelucheux.

- Posez l'appareil sur le côté afin que le bouchon du réservoir de carburant (13) soit orienté vers le haut.
- Tournez le bouchon du réservoir de carburant (13) dans le sens inverse des aiguilles d'une montre et ouvrez-le. Le bouchon du réservoir de carburant (13) est relié au réservoir de carburant par une sécurité afin qu'il ne tombe pas.
- Remplissez le réservoir de carburant du mélange de carburants. Ne renversez pas de carburant lors du plein et ne remplissez pas le réservoir de carburant à ras bord.
- Essuyez immédiatement tout carburant renversé.
- Tournez le bouchon du réservoir de carburant (13) dans le sens des aiguilles d'une montre pour le verrouiller.

#### REMARQUE

Après chaque remplissage de carburant, contrôlez également l'huile de chaîne.

### 8.3 Remplir de graisse de chaîne

#### ⚠ AVERTISSEMENT

Ne versez l'huile pour chaîne de scie que lorsque le moteur est arrêté et a refroidi. Il existe un risque d'incendie !  
N'utilisez jamais la tronçonneuse si la chaîne n'est pas lubrifiée !  
Si la chaîne de tronçonneuse fonctionne à sec, le dispositif de coupe risque d'être rapidement irréversiblement endommagé.  
Vérifiez toujours le graissage de la chaîne avant les travaux.

#### REMARQUE

Utilisez uniquement de l'huile pour chaîne de scie. De préférence biodégradable. N'utilisez pas d'huile usagée, d'huile moteur, etc.  
Pendant les travaux, vérifiez que le graissage de chaîne fonctionne.

- Nettoyez toujours la zone autour du bouchon du réservoir de carburant (14) avant le remplissage, afin d'éviter que des saletés ne pénètrent dans le réservoir d'huile de chaîne. Pour ce faire, utilisez un tissu sec et non pelucheux.
- Posez l'appareil sur le côté afin que le bouchon du réservoir d'huile de chaîne (14) soit orienté vers le haut.
- Tournez le bouchon du réservoir d'huile de chaîne (14) dans le sens inverse des aiguilles d'une montre et ouvrez-le. Le bouchon du réservoir d'huile de chaîne (14) est relié au réservoir d'huile de chaîne par une sécurité afin qu'il ne tombe pas.
- Remplissez le réservoir d'huile de chaîne avec l'huile pour chaîne de tronçonneuse bio fournie. Ne renversez pas d'huile de chaîne lors du remplissage et ne remplissez pas le réservoir de d'huile de chaîne à ras bord.
- Essuyez immédiatement toute huile de chaîne renversée.
- Tournez le bouchon du réservoir d'huile de chaîne (14) dans le sens des aiguilles d'une montre pour le verrouiller.

### 8.4 Tension et contrôle de la chaîne de tronçonneuse

#### ⚠ AVERTISSEMENT

**Mettez des gants de protection ! Risque de blessures sur les dents de coupe acérées !**

Vérifiez régulièrement la tension de la chaîne avant chaque mise en service.

- Avant la tension, desserrez légèrement les deux écrous de fixation (20) avec la clé à bougie d'allumage (31).
- Tournez la vis de tension de chaîne (21) dans le sens des aiguilles d'une montre avec le tournevis plat (31) pour augmenter la tension.
- Serrez les deux écrous de fixation (20) à fond avec la clé à bougie d'allumage (31).
- La chaîne de tronçonneuse (17) doit être en contact avec le côté inférieur du guide. Vérifiez si la chaîne de tronçonneuse (17) (si le frein de chaîne est desserré, tirez la protection des mains avant (1) vers l'arrière) peut être tirée manuellement sur le rail de guidage (16).

#### REMARQUE

Les nouvelles chaîne de tronçonneuse (17) s'allongent et doivent souvent être retendues.

## 9. Mise en service

#### ⚠ PRUDENCE

Observez les dispositions légales relatives à la protection du bruit.

#### Consignes de travail

Avant utilisation, familiarisez-vous avec la manipulation de la tronçonneuse.

Nous prescrivons d'examiner minutieusement la tronçonneuse avant chaque utilisation et après chaque chute pour détecter les éventuels dommages.

Si vous détectez un dommage, éliminez-le immédiatement ou faites-le éliminer par un centre de service agréé. Avant la mise en service, contrôlez les points suivants sur la tronçonneuse :

- Bonne fixation du rail de guidage
- Sens de montage/déplacement, état impeccable (et affûté) de la chaîne de tronçonneuse
- Tension de la chaîne de tronçonneuse (multiples contrôles et réglages si la chaîne est neuve)
- Fonctionnement du graissage de la chaîne
- Fonctionnement du frein de chaîne
- Fonctionnement de l'embrayage (la chaîne ne se déplace pas en marche à vide)
- Étanchéité du système de carburant
- État irréprochable et intégrité des dispositifs de protection et du dispositif de coupe
- Bonne fixation de tous les raccords vissés
- Déplacement facile de toutes les pièces mobiles

#### REMARQUE

La tronçonneuse n'est pas équipée d'un blocage d'accélération au démarrage.

### 9.1 Démarrage du moteur

#### ⚠ ATTENTION

Tirez toujours droit sur le câble de démarrage (4). Tenez la poignée du câble de démarrage (4) lorsque le câble de démarrage (4) rentre à nouveau. Ne laissez jamais le câble de démarrage (4) revenir brutalement.

### 9.1.1 Démarrage lorsque le moteur est froid

#### ⚠ AVERTISSEMENT

Actionnez le frein de chaîne avant chaque mise en service (enfoncer la protection des mains (1) vers l'avant).

#### ⚠ ATTENTION

Ne laissez jamais le câble de démarrage (4) revenir brutalement en arrière. Cela risquerait d'entraîner des dommages.

- Retirez le couvercle (27) du rail de guidage (16).
- Placez la scie à chaîne sur une surface stable et plane. La chaîne de tronçonneuse (17) ne doit alors pas toucher le sol.
- Poussez la protection des mains avant (1) vers l'avant jusqu'à ce qu'elle s'enclenche. La chaîne de tronçonneuse (17) est bloquée par le frein de chaîne.
- Appuyez 6 fois sur la pompe à carburant « Primer » (7).
- Tirez le levier de démarrage à froid (starter manuel) (8) (H).
- Placez le bout de votre chaussure dans la protection des mains arrière (12) (voir fig. C).
- Tenez la tronçonneuse par la poignée avant (2) et tirez lentement sur le câble de démarrage (4) jusqu'à sentir une résistance.
- Tirez à présent fermement sur le câble de démarrage (4) jusqu'à ce que le moteur démarre. Si le moteur ne démarre pas, répétez l'opération. Tant que le levier de démarrage à froid (starter manuel) (8) est sorti (H), le moteur ne fait que démarrer brièvement et s'arrête ensuite.
- Dès que le moteur est arrêté, actionnez simultanément le blocage de la gâchette d'accélérateur (9) et la gâchette d'accélérateur (10). Le levier de démarrage à froid (starter manuel) (8) passe automatiquement en position « Démarrage à chaud ».
- Tirez à présent de nouveau fermement sur le câble de démarrage (4) jusqu'à ce que le moteur démarre.

Si le moteur ne démarre toujours pas après plusieurs tentatives, lisez le chapitre « Dépannage ».

#### REMARQUE

Lorsque les températures extérieures sont élevées, il peut arriver qu'il soit nécessaire de démarrer sans starter manuel même avec un moteur froid !

- Desserrez le frein de chaîne en tirant la protection des mains avant (1) vers l'arrière (voir fig. D). **PRUDENCE !** Le frein de chaîne est à présent desserré. Si la gâchette d'accélérateur (10) est actionnée avec le blocage de la gâchette d'accélérateur (9), la chaîne de tronçonneuse (17) démarre.

### 9.1.2 Démarrage lorsque le moteur est chaud (L'appareil a été arrêté pendant moins de 15 à 20 minutes.)

#### ⚠ AVERTISSEMENT

Actionnez le frein de chaîne avant chaque mise en service (enfoncer la protection des mains (1) vers l'avant).

- Poussez la protection des mains avant (1) vers l'avant jusqu'à ce qu'elle s'enclenche. La chaîne de tronçonneuse (17) est bloquée par le frein de chaîne.

- Appuyez 6 fois sur la pompe à carburant « Primer » (7).
- Le levier de démarrage à froid (starter manuel) (8) ne doit pas être tiré pour démarrer le moteur à chaud.
- Placez le bout de votre chaussure dans la protection des mains arrière (12) (voir fig. C).
- Tenez la tronçonneuse par la poignée avant (2) et tirez lentement sur le câble de démarrage (4) jusqu'à sentir une résistance.
- Tirez à présent fermement sur le câble de démarrage (4). L'appareil doit démarrer après 1 à 2 tractions. Si l'appareil ne démarre toujours pas après 6 tentatives, répétez l'opération décrite à la section « Démarrage avec un moteur froid ».

### 9.2 Arrêter le moteur

#### 9.2.1 Procédure d'arrêt d'urgence

Si vous avez besoin d'arrêter immédiatement l'appareil, mettez le bouton marche/arrêt (6) sur « OFF » et maintenez-le enfoncé dans cette position jusqu'à ce que le moteur s'arrête.

#### 9.2.2 Procédure normale

- Relâchez la gâchette d'accélérateur (10). Le moteur passe en vitesse de marche à vide.
- Mettez le bouton marche/arrêt (6) sur « OFF » et maintenez-le enfoncé dans cette position jusqu'à ce que le moteur s'arrête.

### 9.3 Fonctionnement en marche à vide

#### ⚠ ATTENTION

En marche à vide, la chaîne de tronçonneuse (17) doit être arrêtée. Si la chaîne de tronçonneuse (17) tourne, régler le régime de marche à vide !

#### REMARQUE

Si la chaîne de tronçonneuse (17) se déplace en marche à vide ou que le moteur s'arrête de lui-même à la coupure des gaz, un réglage du carburateur doit être effectué (voir le chapitre « Maintenance des réglages du carburateur »).

- Soulevez la tronçonneuse.
- Avec la main gauche, tenez la poignée avant (2).
- Avec la main droite, tenez la poignée arrière (11). La paume de la main repose sur le blocage de la gâchette d'accélérateur (9) et l'index actionne la gâchette d'accélérateur (10) (voir fig. E).
- Après actionnement de l'accélérateur (10), le moteur fonctionne au ralenti.
- Laissez le moteur tourner à chaud brièvement.

### 9.4 Contrôle et réglage du graissage de chaîne

#### ⚠ ATTENTION

- N'utilisez jamais la tronçonneuse si la chaîne n'est pas lubrifiée ! Si la chaîne de tronçonneuse fonctionne à sec, le dispositif de coupe risque d'être rapidement irréversiblement endommagé.
- Vérifiez toujours le graissage de la chaîne avant les travaux.

### Remarque

Utilisez uniquement de l'huile pour chaîne de scie, de préférence biodégradable. N'utilisez pas d'huile usagée, d'huile moteur, etc.

Pendant les travaux, vérifiez que le graissage de chaîne fonctionne.

Pendant le fonctionnement à régime moyen, tenez la tronçonneuse au-dessus d'une souche d'arbre sciée ou d'un support approprié. Si la lubrification est suffisante, une fine pellicule d'huile se forme sur la souche d'arbre ou le support (voir fig. F).

- La vis de régulation d'huile peut, au besoin, servir à augmenter ou à diminuer la lubrification de chaîne (19).
- Pour ce faire, utilisez le tournevis plat fourni (31) :
  - Appuyez puis tournez la vis de régulation d'huile (19) dans le sens des aiguilles d'une montre pour diminuer le graissage de chaîne.
  - Appuyez puis tournez la vis de régulation d'huile (19) dans le sens inverse des aiguilles d'une montre pour augmenter le graissage de chaîne.

### 9.5 Contrôle du frein de chaîne

#### **⚠ AVERTISSEMENT**

**Le frein de chaîne doit être contrôlé avant chaque mise en service.**

Le frein de chaîne freine immédiatement la chaîne de tronçonneuse en cas de mouvement de recul.

- Veillez à ce que la protection des mains avant (1) soit exempte de saletés et se déplace facilement.
- Démarrez la tronçonneuse comme indiqué au point 9.1 et réglez la chaîne de tronçonneuse sur la vitesse maximale (pleins gaz).
- Lorsque la chaîne de tronçonneuse est en marche, activez la protection des mains avant (1). Le frein de chaîne doit freiner et bloquer la chaîne de tronçonneuse en cas de vitesse max.

#### **⚠ AVERTISSEMENT**

Le maintien prolongé d'un régime moteur élevé alors que le frein de chaîne est actionné endommage le moteur et l'entraînement de chaîne.

Si la chaîne de tronçonneuse (17) se déplace tout de même, contactez le service après-vente.

### 10. Consignes de travail de base pour les travaux d'abattage

#### **⚠ AVERTISSEMENT**

#### **Risque de blessures !**

Les travaux de sciage, d'abattage et tous les travaux qui y sont liés ne doivent être réalisés que par des personnes formées à cet effet.

#### **Remarque**

Observez les prescriptions propres à chaque pays concernant les travaux d'abattage et informez-vous auprès des autorités compétentes.

- Veillez à ce que personne ne soit blessé par les chutes de branches et d'arbres.
- Seules les personnes chargées des travaux d'abattage peuvent séjourner dans la zone de travail.
- Gardez la zone de travail autour du tronc dégagée et rangée, afin de garantir une position stable de l'opérateur.
- Gardez les issues de secours dégagées et rangées afin de pouvoir rapidement quitter la zone de travail.
- N'effectuez pas d'abattage par grand vent, mauvais temps ou si la visibilité est mauvaise.
- Tenez-vous éloigné de la prochaine zone de travail d'au moins deux fois et demi la longueur de l'arbre.

### 10.1 Utilisation et manipulation

- Ne démarrez jamais l'appareil avant que le rail de guidage (16), la chaîne de tronçonneuse (17) et la protection de pignon (22) ne soient correctement montés.
- Ne coupez pas de bois directement sur le sol et n'essayez pas de couper des racines qui sortent du sol. Évitez absolument que la chaîne de tronçonneuse (17) pénètre dans la terre, car cela émuuserait immédiatement la chaîne de tronçonneuse (17).
- Si, par inadvertance, vous touchez un objet étranger avec l'appareil, arrêtez immédiatement le moteur et examinez l'appareil pour détecter les éventuels dommages.
- Entretenez l'appareil soigneusement. Vérifiez si les pièces mobiles fonctionnent parfaitement, ne sont pas bloquées ou si certaines pièces sont cassées ou si endommagées qu'elles nuisent au bon fonctionnement de l'appareil. Faire réparer les pièces endommagées avant d'utiliser l'appareil. De nombreux accidents sont dus à des appareils mal entretenus.
- Maintenir les outils de coupe aiguisés et propres. Des outils de coupe bien entretenus, aux arêtes de coupe aiguisées, se coincent moins et sont plus faciles à guider.
- En cas de blocage de la chaîne de la tronçonneuse sur l'objet de découpe, arrêtez immédiatement la tronçonneuse. Attendez que la chaîne de la tronçonneuse se soit immobilisée. Retirez le connecteur de bougie d'allumage et enfiler des gants anti-coupure pour débloquer la tronçonneuse.
- Si le rail de guidage (lame de pliage) doit être retiré, suivez les consignes du chapitre « Montage ». Après avoir débloqué et remonté la tronçonneuse, effectuez une marche d'essai. Si vous constatez des vibrations ou des bruits mécaniques, arrêtez les travaux et consultez un centre de service agréé. Si ce danger survient souvent, nous vous recommandons de suivre une formation.
- Faites entretenir l'appareil par un personnel qualifié. Utilisez uniquement les pièces de rechange recommandées par le fabricant.

### 10.2 Réaliser une entaille

#### **Remarque**

L'entaille détermine le sens de chute de l'arbre à abattre. Placez l'entaille à angle droit par rapport au sens de chute. Effectuez la coupe le plus proche du sol possible. Soutenez la tronçonneuse avec la butée de griffe (15).

### 10.2.1 Détermination de la direction de chute - avec marque apposée sur l'appareil (fig. G)

La scie à chaîne présente une marque d'abattage (35) qui vous aidera à l'aligner.

Placez la scie à chaîne sur le tronc. La marque d'abattage (35) indique la direction dans laquelle l'arbre va probablement chuter.

### 10.2.2 Réaliser une entaille (fig. H)

- Commencez par couper l'entaille A. La profondeur de l'entaille doit être d'env. 1/4 du diamètre de l'arbre et son angle doit mesurer 45°-60°.

### 10.2.3 Contrôler la direction de chute (fig. I)

Placez la scie à chaîne avec le rail de guidage (16) dans la base de l'entaille.

La marque d'abattage (35) indique la direction de chute probable.

Si nécessaire, coupez l'entaille en conséquence.

### 10.3 Réaliser une coupe d'abattage (fig. H)

- Effectuez la coupe d'abattage B à env. 2-3 cm plus haut que la coupe horizontale de l'entaille A. Veillez à ce que la coupe d'abattage B soit parfaitement horizontale.
- Laissez env. 1/10 du diamètre de l'arbre devant la coupe d'abattage B pour former le levier d'abattage C. Le levier d'abattage C permet, à l'instar d'une charnière, d'amener l'arbre au sol et de le sécuriser contre toute chute prématurée.

## ⚠ AVERTISSEMENT

### Risque d'accident !

Ne sciez jamais le levier d'abattage C pendant la coupe d'abattage B, sinon l'arbre pourrait chuter dans une direction imprévisible !

Tenez-vous prêt à ce que l'arbre, lors de la chute, « glisse » de manière incontrôlée sur la coupe.

Tenez-vous prêt à ce que l'arbre, lors du choc contre le sol, « rebondisse » de manière incontrôlée dans une direction.

- Pour éviter que la tronçonneuse ne se coince dans la coupe d'abattage B, placez suffisamment tôt des cales en aluminium ou en plastique dans la coupe d'abattage B. N'utilisez pas de cales en fer.

## ⚠ ATTENTION

### Risque de dommages !

Veillez à ce que la cale n'entre pas en contact avec la chaîne de tronçonneuse (17). Cela pourrait grandement l'endommager.

### 10.4 Travaux d'ébranchage

- Soyez particulièrement attentif au risque de mouvement de recul des branches.
- Ne vous mettez pas sur le tronc pour l'ébranchage.
- N'effectuez pas de coupe avec la pointe du guide-chaîne.
- Ne coupez jamais plusieurs branches à la fois.
- Pendant l'ébranchage, soutenez si possible la tronçonneuse avec la butée de griffe (15).

- Sachez que, à la fin de la coupe, la tronçonneuse peut basculer en raison de son propre poids. Elle n'est plus soutenue par la coupe, vous devez donc la retenir en conséquence.
- Adoptez une position fixe, stable et sûre lors de l'ébranchage.

### 10.4.1 Travaux d'ébranchage sur des parties prédécoupées

Raccourcissez les branches longues ou épaisses avant d'effectuer la coupe finale (voir fig. N). Sinon, la chaîne de tronçonneuse (17) risque de se coincer.

## 11. Traitement de bois sous tension

La procédure correcte de traitement du bois sous tension doit absolument être observée. Dans le cas contraire, la chaîne de tronçonneuse (17) risque de se coincer ou de provoquer un mouvement de recul.

Le bois sous tension doit toujours être incisé côté poussée. Ce n'est qu'ensuite que la séparation peut avoir lieu côté traction. Vous éviterez ainsi le coincement de la chaîne de tronçonneuse (17).

## ⚠ ATTENTION

### Risque de dommages !

La partie inférieure de la zone de coupe du bois déposé ne doit pas être en contact avec le sol, car cela risquerait d'abîmer la chaîne de tronçonneuse (17).

### Recul (fig. J)

- Le coincement de la chaîne de tronçonneuse (17) au niveau du bord supérieur du rail de guidage (16) peut rapidement repousser la tronçonneuse vers l'opérateur de manière incontrôlée.

### Happement (fig. K)

- Le coincement de la chaîne de tronçonneuse (17) au niveau du bord inférieur du rail de guidage (16) peut rapidement éloigner la tronçonneuse de l'opérateur de manière incontrôlée.

### Travail en toute sécurité

- Gardez l'appareil en bon état afin d'éviter les blessures.
- Après l'abattage, contrôlez l'appareil pour détecter des dommages ou défauts significatifs.
- N'utilisez pas l'appareil debout sur une échelle ou sur un support peu stable.
- N'effectuez pas de coupes irréfléchies. Cela pourrait vous mettre vous-même et les autres en danger.
- Changez régulièrement de position de travail. Une durée d'utilisation prolongée de l'appareil peut entraîner des troubles circulatoires au niveau des mains en raison des vibrations. Vous pouvez cependant augmenter la durée d'utilisation en utilisant des gants adaptés ou en effectuant des pauses régulières. Sachez que les prédispositions personnelles à une mauvaise circulation, les températures extérieures basses et les forces de préhension importantes lors du travail réduisent la durée d'utilisation.

### 11.1 Le tronc est courbé vers le bas

- Effectuez d'abord la coupe de décharge 1 (env. 1/3 du diamètre de l'arbre) côté poussée (voir fig. L).



- Effectuez ensuite la coupe de sectionnement 2 (env. 2/3 du diamètre de l'arbre) côté traction (voir fig. L).

### 11.2 Le tronc est courbé vers le haut

- Effectuez d'abord la coupe de décharge 1 (env. 1/3 du diamètre de l'arbre) côté poussée (voir fig. L).
- Effectuez ensuite la coupe de sectionnement 2 (env. 2/3 du diamètre de l'arbre) côté traction (voir fig. L).

## 12. Transport

- Utilisez toujours le couvercle du rail de guidage (27) lors du transport.
- Arrêtez la tronçonneuse avant chaque transport, même sur de courts trajets. Pendant le transport (même dans des véhicules), sécurisez la machine contre le renversement, afin d'éviter les pertes de carburant, les dommages et les blessures.
- Ne portez l'appareil que par la poignée avant (2). Le rail de guidage est alors orienté vers l'arrière, à l'opposé de votre corps (voir fig. M).
- Tenez-vous à l'écart du silencieux chaud. Il existe un risque de brûlures !

## 13. Nettoyage et maintenance

Toutes les instructions de maintenance et de nettoyage doivent être appliquées régulièrement, voire quotidiennement, et avant chaque mise en service. Une maintenance incorrecte peut causer de graves blessures ou dommages matériels. Si l'utilisateur ne peut pas effectuer ces travaux lui-même, contactez un revendeur spécialisé.

### ⚠ AVERTISSEMENT

#### Risque de blessures !

Arrêtez toujours l'appareil et débranchez le connecteur de bougie d'allumage (34) avant les travaux de nettoyage. (voir chapitre 13.4 Maintenance de la bougie d'allumage).

#### Remarque

Après chaque utilisation, nettoyez soigneusement l'appareil. Procédez aux travaux de nettoyage et de maintenance conformément aux indications du présent mode d'emploi. Les autres travaux doivent être réalisés par des spécialistes. Les travaux de maintenance doivent être réalisés régulièrement (voir chapitre « Intervalles de maintenance »).

### 13.1 Nettoyage du bloc-moteur

### ⚠ AVERTISSEMENT

#### Risque de brûlures !

Ne touchez pas les silencieux, les vérins ou les ailettes de refroidissement chauds.

- Veillez à ce que les dispositifs de protection, le volet d'aération et le logement du moteur restent aussi exempts de poussières et d'impuretés que possible. Pulvériser de l'air comprimé à basse pression.

- Nettoyez régulièrement l'appareil avec un chiffon humide et un peu de détergent. Veillez à ce que l'eau ne puisse pas pénétrer à l'intérieur de l'appareil.

### 13.2 Nettoyage du filtre à air

Les filtres à air encrassés réduisent la puissance du moteur en raison d'une alimentation en air trop faible vers le carburateur. Pour cette raison, un contrôle régulier est indispensable. Le filtre à air (33) doit être contrôlé régulièrement et doit être nettoyé en cas de besoin.

En cas d'air fortement chargé de poussière, le filtre à air (33) doit être vérifié plus souvent.

- Dévissez le bouchon du couvercle du filtre à air (5) en le faisant tourner dans le sens inverse des aiguilles d'une montre.
- Retirez le couvercle du filtre à air (3).
- Retirez le filtre à air (33).
- Nettoyez le filtre à air (33) en le tapotant ou en le soufflant (à l'air comprimé).

Pour l'assemblage, procédez dans l'ordre inverse.

### ⚠ ATTENTION

Ne nettoyez jamais le filtre à air (33) à l'essence ou à l'aide d'un solvant inflammable.

### 13.3 Nettoyage de l'entraînement de chaîne

### ⚠ AVERTISSEMENT

#### Risque de blessures !

Portez toujours des gants de protection lorsque vous touchez la chaîne de tronçonneuse (17). Risque de blessures sur les dents de coupe acérées !

#### Remarque

Nettoyez l'entraînement de chaîne après chaque utilisation.

- Posez la scie à chaîne sur un support droit et stable.
- Tirez la protection des mains avant (1) vers l'arrière jusqu'à la butée pour desserrer le frein de chaîne (voir la fig. D).
- Faites tourner la vis de serrage de chaîne (21) dans le sens inverse des aiguilles d'une montre avec le tournevis plat (31) pour réduire la tension.
- Retirez les deux écrous de fixation (20) avec la clé à bougie d'allumage (31).
- Retirez la protection de pignon (22).
- Retirez prudemment la chaîne de tronçonneuse (17) du rail de guidage (16) et du pignon (26).
- Retirez le rail de guidage (16). Nettoyez-le à l'aide d'un pinceau.
- Nettoyez en profondeur l'ensemble de la zone d'entraînement de la chaîne et la protection de pignon (22) avec un pinceau ou en les soufflant (à l'air comprimé).

Pour l'assemblage, procédez dans l'ordre inverse.

### 13.4 Maintenance de la bougie d'allumage

- Démontez le filtre à air (33), comme décrit au chapitre 13.2 « Nettoyage du filtre à air ».
- Débranchez le connecteur de bougie d'allumage (34) en le tournant vers la gauche et vers la droite et en tirant dessus simultanément. Tenez et tirez le connecteur de bougie d'allumage (34) uniquement au niveau du connecteur. Ne tirez jamais sur le câble !

- Desserrez la bougie d'allumage avec la clé à bougie d'allumage fournie (31).
- Pour l'assemblage, procédez dans l'ordre inverse.

Écart entre les électrodes = 0,6 mm (écart entre les électrodes où l'étincelle d'allumage est générée). Contrôlez la bougie d'allumage pour la première fois après 10 heures de fonctionnement et, si nécessaire, nettoyez-la avec une brosse en cuivre. Procédez ensuite à la maintenance de la bougie d'allumage toutes les 50 heures de fonctionnement.

### 13.5 Maintenance du graissage de la chaîne

- Voir le chapitre « Contrôle et réglage de la lubrification de chaîne ».

### 13.6 Maintenance des réglages du carburateur

- Si la chaîne de scie (17) fonctionne en marche à vide ou que le moteur s'arrête de lui-même à la coupure des gaz, un réglage du carburateur doit avoir lieu.

#### Remarque

Confiez les réglages du carburateur (par exemple, régime du ralenti) uniquement à des spécialistes qualifiés pour éviter d'endommager le moteur.

### 13.7 Maintenance du rail de guidage

- Éliminez les éventuelles bavures situées sur les bords du rail à l'aide d'une lime à métaux.
- Nettoyez la rainure du rail de guidage (16) à l'aide d'un pinceau ou d'air comprimé. Remplacez le rail de guidage (16) dès que la rainure est usée.
- Tournez le rail de guidage (16) après chaque utilisation pour garantir une usure homogène.
- Vérifiez la facilité de déplacement du pignon situé sur la pointe du rail de guidage (16). Au besoin, lubrifiez-le avec de l'huile pour engrenages.

### 13.8 Montage du rail de guidage et tension de la chaîne de tronçonneuse

#### ⚠ ATTENTION

Effectuez toujours le montage lorsque le moteur est coupé.

#### ⚠ AVERTISSEMENT

#### Risque de blessures !

Portez toujours des gants de protection lorsque vous touchez la chaîne de tronçonneuse (17). Risque de blessures sur les dents de coupe acérées !

#### Remarque

Les nouvelles chaînes de tronçonneuse (17) s'allongent et doivent souvent être retendues. Contrôlez la tension de la chaîne après chaque coupe et ajustez-la.

En fonction de l'usure, le rail de guidage (16) peut être retourné.

- Posez la scie à chaîne sur un support droit et stable.
- Tirez la protection des mains avant (1) vers l'arrière jusqu'à la butée pour desserrer le frein de chaîne (voir la fig. D).
- Retirez les deux écrous de fixation (20) avec la clé à bougie d'allumage (31).

- Retirez la protection de pignon (22).
- Poussez le trou longitudinal du rail de guidage (16) sur les deux boulons saillants.
- Posez la chaîne de tronçonneuse (17) sur la dentelure du pignon (26). Guidez précisément la chaîne de tronçonneuse (17) dans le sens indiqué sur le rail de guidage (16). À la pointe du rail de guidage (16), vous trouverez une roue de guidage. La chaîne de tronçonneuse (17) doit être insérée dans les dents de cette roue.
- Tirez un peu sur le rail de guidage (16) pour tendre légèrement la chaîne de tronçonneuse (17).
- Remettez la protection de pignon (22) en place. Veillez à ce que la tige de tension de chaîne (23) située à l'intérieure soit adaptée à l'alésage (25) du rail de guidage (16). Au besoin, adaptez le serrage de la vis de tension de chaîne (21) avec le tournevis plat (31).
- Vissez les deux écrous de fixation (20) à la main. Veillez à ne pas les serrer fermement.
- Avec le tournevis plat (31), tournez la vis de tension de chaîne (21) dans le sens des aiguilles d'une montre jusqu'à ce que la partie inférieure de la chaîne de tronçonneuse (17) pénètre dans le rail de guidage (16). La chaîne de tronçonneuse (17) doit être en contact avec le côté inférieur du rail. Si le frein de chaîne est desserré, la chaîne de tronçonneuse (17) doit pouvoir être tirée manuellement sur le rail de guidage (16).

#### Remarque

Les nouvelles chaînes de tronçonneuse (17) s'allongent et doivent souvent être retendues.

- Serrez les deux écrous de fixation (20) à fond avec la clé à bougie d'allumage (31).

### 13.9 Affûtage et entretien de la chaîne de tronçonneuse

#### ⚠ AVERTISSEMENT

#### Risque de blessures !

Les dents de la chaîne de tronçonneuse sont très acérées ; pour éviter de vous blesser, portez toujours des gants épais lorsque vous manipulez l'appareil !

Maintenez la tronçonneuse en bon état de fonctionnement. La chaîne de tronçonneuse doit être affûtée, bien lubrifiée et bien tendue pour garantir des travaux efficaces. Cela réduit également le risque de mouvement de recul.

#### Une chaîne de tronçonneuse correctement affûtée (17)

Une chaîne de tronçonneuse correctement affûtée (17) s'enfonce dans le bois sans que l'utilisateur n'ait besoin d'exercer une grande pression. Ne travaillez pas avec une chaîne de tronçonneuse émoussée ou endommagée (17).

Cela augmente l'effort physique, accentue les vibrations, donne des résultats moins satisfaisants et cause une usure accrue.

- Nettoyez régulièrement la chaîne de tronçonneuse (17).
- Contrôlez la chaîne de tronçonneuse (17) pour détecter les éventuelles ruptures dans les maillons et les rivets endommagés.
- Seuls les utilisateurs expérimentés sont autorisés à meuler la chaîne de tronçonneuse (17) !

- Tenez compte des angles et dimensions indiqués ci-dessous. Si la chaîne de tronçonneuse (17) n'est pas correctement affûtée ou que la profondeur est insuffisante, le risque d'effet de recul et par conséquent de blessure augmente ! La chaîne de tronçonneuse (17) ne peut pas être fixée sur le rail de guidage (16). Il est préférable de retirer la chaîne de tronçonneuse (17) du rail de guidage (16) avant de l'affûter.

- Utilisez un outil d'affûtage adapté au pas de la chaîne.

Le pas de chaîne (p. ex. 3/8") est indiqué sur la cote de profondeur de chaque lame.

### Utilisez uniquement des limes spécialement conçues pour les chaînes de scie !

Les autres limes n'ont pas la bonne forme ni le bon affûtage. Choisissez le diamètre de la lime en fonction du pas de votre chaîne. Respectez impérativement les angles suivants lorsque vous affûtez les lames de la maillon de chaîne.

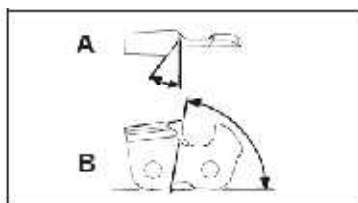

A = angle de la lime

B = angle de la plaque latérale

### 13.10 Intervalles de maintenance

Les informations données ici s'appuient sur des conditions d'utilisation normales. Si les conditions sont moins favorables, par exemple en cas de formation importante de poussière et de travail quotidien prolongé, les intervalles doivent être raccourcis en conséquence.

Pièce de l'appareil	Action	Avant de commencer les travaux	Chaque semaine	En cas de défaut	En cas de dommage	Si nécessaire
Graissage de chaîne	Contrôle	X				
Chaîne de tronçonneuse (17)	Contrôler et faire attention au tranchant	X				
	Contrôle de la tension des chenilles	X				
	Meuler					X
Rail de guidage (16)	Contrôle (usure, dommages)	X				
	nettoyage		X	X		
	Remplacement				X	X

### 13.11 Informations de service

Notez que, pour ce produit, les composants suivants sont soumis à une usure naturelle ou due à l'utilisation et que les composants suivants sont nécessaires en tant que consommables. Pièces d'usure\* : Chaîne de scie, rail de guidage, pignon, huile de chaîne, huile moteur, butée de griffe, dispositif d'arrêt de chaîne, bougie d'allumage, filtre à air, filtre à carburant, filtre à huile pour chaîne

\* ne sont pas obligatoirement compris dans les fournitures !

L'angle doit être conservé pour toutes les maillons.

Si les angles sont irréguliers, la chaîne de tronçonneuse (17) effectuera des coupes irrégulières, s'usera plus vite et tombera en panne prématurément.

Étant donné que ces exigences ne peuvent être respectées qu'en s'exerçant suffisamment et régulièrement :

- Utilisez un porte-lime.
- Le porte-lime doit être installé manuellement lors de l'affûtage de la chaîne de tronçonneuse (17). L'angle de lime correct est indiqué dessus.

1. Maintenez la lime à l'horizontale dans un angle correct par rapport au rail de guidage (16) et limez selon le marquage d'angle indiqué sur le porte-lime. Soutenez le porte-lime sur le toit de la dent et le limiteur de profondeur.
2. Limez toujours les maillons de l'intérieur vers l'extérieur.
3. La lime n'affûte que lorsqu'elle est poussée vers l'avant. Levez-la lorsque vous la ramenez vers vous.
4. Ne touchez pas les maillons entraîneurs et dynamiques avec la lime.
5. Tournez régulièrement la lime afin d'éviter toute usure unilatérale.
6. Prenez un morceau de bois dur pour retirer les bavures des arêtes de coupe.

Toutes les maillons doivent avoir la même longueur, sans quoi leur hauteur serait également différente.

Cela provoquerait un mouvement irrégulier de la chaîne de tronçonneuse (17) et augmenterait le risque de panne.

### ⚠ Avertissement !

Utilisez uniquement des pièces de rechange et des accessoires d'origine du fabricant. En cas de non-respect de cette consigne, la puissance risque de diminuer, des blessures peuvent survenir et la garantie devient caduque.

### Remarque importante en cas de réparation :

Lors du retour de l'appareil en vue d'une réparation, celui-ci, pour des raisons de sécurité, doit être expédié à la station service sans huile ni essence.

### Commande de pièces de rechange

Les informations suivantes sont nécessaires pour commander des pièces de rechange :

- Type d'appareil
- Référence de l'appareil

### Dispositif de coupe autorisé

#### Chaîne de tronçonneuse

Kangxin 0.325 058-72 ..... 7910100721

Oregon 21LPX072X ..... 7910100705

#### Rail de guidage

Kangxin BE18-72-5810P ..... 7910100743

Oregon 188PXBK095(516481) ..... 7910100706

Protection auditive ..... 7909601702

Lunettes de protection ..... 7909601701

## 14. Stockage

- Utilisez toujours le couvercle du rail de guidage (27) lors du stockage.
- La clé à bougie d'allumage / le tournevis plat (31) peut être stocké(e) sur le côté du couvercle du rail de guidage (27). (fig. P).
- Nettoyez et entretenez l'appareil avant chaque stockage, voir le chapitre « Nettoyage et maintenance ».
- Stockez l'appareil dans un endroit sûr, sec, à l'abri du gel, bien aéré et protégé des intempéries. Nous déconseillons tout stockage en extérieur. Sécurisez-le contre tout accès non autorisé.
- Videz le réservoir de carburant et d'huile avec une pompe d'aspiration.

## 16. Dépannage

Défaut	Cause possible	Remède
Le moteur ne démarre pas	Procédure de démarrage incorrecte	Suivez les instructions de démarrage
Le moteur démarre, mais n'atteint pas le plein régime	Filtre à air (33) encrassé	Nettoyer le filtre à air (33)
Le moteur fonctionne de manière irrégulière	Mauvais écart entre les électrodes de la bougie d'allumage	Nettoyer la bougie d'allumage, régler l'écart entre les électrodes ou installer une nouvelle bougie d'allumage
Bougie d'allumage couverte de suie ou humide	Mauvais réglage du carburateur	Faire régler le carburateur et nettoyer la bougie d'allumage ou la remplacer par une bougie neuve au besoin

## ⚠ AVERTISSEMENT

ne retirez pas l'essence dans des locaux fermés, à proximité d'un feu ou d'une cigarette. Les vapeurs d'essence peuvent causer des explosions ou un incendie.

- Démarrez le moteur et laissez-le fonctionner jusqu'à épuisement de l'essence résiduelle.

## 15. Élimination et recyclage

### Consignes relatives à l'emballage



Les matériaux d'emballage sont recyclables. Merci d'éliminer les emballages de manière respectueuse de l'environnement.

**Pour connaître les possibilités d'élimination de l'appareil utilisé, adressez-vous aux autorités communales ou municipales.**

### Carburants et huiles

- Vider le réservoir de carburant et le réservoir d'huile moteur avant d'éliminer l'appareil !
- Le carburant et l'huile moteur ne doivent pas être jetés avec les ordures ménagères ni dans les égouts, mais éliminés séparément !
- Les réservoirs de carburant et d'huile vides doivent être éliminés de manière respectueuse de l'environnement.

## 17. Certificat de garantie

### Chère Cliente, Cher Client,

Nos produits sont soumis à un contrôle de qualité très strict. Si cet appareil devait toutefois ne pas fonctionner impeccablement, nous en serions désolés. Dans un tel cas, nous vous prions de bien vouloir prendre contact avec notre service après-vente à l'adresse indiquée sur le bulletin de garantie ou vous adresser au marché de la construction le plus proche. Pour faire valoir une demande de garantie, ce qui suit est valable :

- Les conditions de garantie règlent les prestations de garantie supplémentaires. Vos droits de garantie légaux ne sont en rien altérés par la garantie présente. Notre prestation de garantie est gratuite.
- La prestation de garantie s'applique exclusivement aux défauts occasionnés par des vices de fabrication ou de matériau et est limitée à l'élimination de ces défauts ou encore au remplacement de l'appareil. Veillez au fait que nos appareils, conformément à leur affectation, n'ont pas été construits pour être utilisés dans un environnement professionnel, industriel ou artisanal. Un contrat de garantie ne peut avoir lieu dès lors que l'appareil est utilisé à des activités dans des entreprises professionnelles, artisanales ou industrielles ou toute autre activité du même genre. Sont également exclus de notre garantie : les prestations de substitution de dommages dus aux transports, les dommages occasionnés par le non-respect des instructions de montage ou en raison d'une installation non conforme, du non-respect du mode d'emploi (comme par exemple le raccordement à une mauvaise tension réseau ou à un mauvais type de courant), les applications abusives ou non conformes (comme par exemple une surcharge de l'appareil ou encore l'emploi d'accessoires non homologués), le non-respect des prescriptions de maintenance et de sécurité, l'infiltration de corps étrangers dans l'appareil (comme par exemple du sable, des pierres ou de la poussière), l'emploi de la force ou l'influence extérieure (comme par exemple les dommages dus à une chute), ainsi que l'usure normale conforme à l'utilisation. Ceci est particulièrement valable pour les accumulateurs pour lesquels nous offrons toutefois une période de garantie de 12 mois.

Le droit à la garantie disparaît dès lors que des interventions ont lieu sur l'appareil.

- Le délai de garantie s'élève à 3 ans et commence à la date de l'achat de l'appareil. Les demandes de garanties doivent être présentées avant écoulement du délai de garantie, dans les deux semaines suivant le moment auquel le défaut a été reconnu. Toute reconnaissance de demande de garantie après écoulement du délai de garantie est exclue. La réparation ou l'échange de l'appareil n'entraîne nullement une prolongation de la durée de garantie. Elle ne fait pas non plus commencer un nouveau délai de garantie, en raison de cette prestation, pour l'appareil ou pour toute autre pièce de rechange intégrée. Ceci est également valable lorsqu'un service après-vente sur place a été consulté.
- Pour faire valoir votre droit à la garantie, contactez le service après-vente à l'adresse indiquée ci-dessous. Si vous formulez votre réclamation pendant la période de validité de la garantie, nous vous ferons parvenir un bon de retour qui vous permettra de nous retourner sans frais l'appareil défectueux. Décrivez la raison de la réclamation le plus précisément possible. Si le défaut de l'appareil est compris dans notre prestation de garantie, nous vous retournerons sans délai un appareil réparé ou encore un nouveau.

### 17.1 Traitement en cas de garantie

Afin d'assurer un traitement rapide de votre demande, veuillez lire les indications suivantes :

- Veuillez tenir votre ticket de caisse et le numéro d'article le bon de caisse (par ex. IAN 477536\_2401) à disposition en tant que justificatif de votre achat.
- Vous trouverez le numéro d'article sur la plaque signalétique du produit, sur une gravure du produit, sur la page de titre de votre manuel (en bas à gauche) ou sur l'autocollant au dos ou en dessous du produit.
- En cas de survenance de dysfonctionnements ou d'autres défauts, veuillez d'abord contacter le département de service dénommé ci-après par voie téléphonique ou par courrier électronique.
- Vous pouvez alors envoyer un produit enregistré comme étant défectueux à l'adresse de service qui vous a été communiquée, sans frais de port, en y joignant le justificatif d'achat (ticket de caisse) et en indiquant en quoi consiste le défaut et quand il est survenu.
- À l'adresse [parkside.diy.com](http://parkside.diy.com), vous pouvez consulter et télécharger ce manuel et bien d'autres. Ce code QR vous permet d'accéder directement à la page [parkside.diy.com](http://parkside.diy.com). Sélectionnez votre pays et recherchez les notices d'utilisation via le masque de recherche. La saisie du numéro d'article (IAN) 477536\_2401 vous mène à la notice d'utilisation pour votre article.



#### Contact de service (FR):

**Nom :** Netsend GmbH  
Nachtwaid 6  
DE - 79206 Breisach am Rhein  
**Téléphone :** 00800 4003 4003  
**E-mail :** [service.FR@schepach.com](mailto:service.FR@schepach.com)  
**Siège :** Allemagne

#### Contact de service (BE):

**Nom :** TeleMarCom European  
Services GmbH  
Am Ziegelweiher 24  
DE - 61130 Nidderau  
**Téléphone :** 00800 4003 4003  
**E-mail :** [service.BE@schepach.com](mailto:service.BE@schepach.com)  
**Siège :** Allemagne

#### Contact de service (CH):

**Nom :** Klaus-Häberlin AG  
Industriestraße 6  
CH - 8610 Uster  
**Téléphone :** 00800 4003 4003  
**E-mail :** [service.CH@schepach.com](mailto:service.CH@schepach.com)  
**Siège :** Suisse

## CERTIFICAT DE GARANTIE

### **Article L217-16 du Code de la consommation**

Lorsque l'acheteur demande au vendeur, pendant le cours de la garantie commerciale qui lui a été consentie lors de l'acquisition ou de la réparation d'un bien meuble, une remise en état couverte par la garantie, toute période d'immobilisation d'au moins sept jours vient s'ajouter à la durée de la garantie qui restait à courir. Cette période court à compter de la demande d'intervention de l'acheteur ou de la mise à disposition pour réparation du bien en cause, si cette mise à disposition est postérieure à la demande d'intervention.

Indépendamment de la garantie commerciale souscrite, le vendeur reste tenu des défauts de conformité du bien et des vices rédhibitoires dans les conditions prévues aux articles L217-4 à L217-13 du Code de la consommation et aux articles 1641 à 1648 et 2232 du Code Civil.

### **Article L217-4 du Code de la consommation**

Le vendeur livre un bien conforme au contrat et répond des défauts de conformité existant lors de la délivrance.

Il répond également des défauts de conformité résultant de l'emballage, des instructions de montage ou de l'installation lorsque celle-ci a été mise à sa charge par le contrat ou a été réalisée sous sa responsabilité.

### **Article L217-5 du Code de la consommation**

Le bien est conforme au contrat :

1° S'il est propre à l'usage habituellement attendu d'un bien semblable et, le cas échéant :

- s'il correspond à la description donnée par le vendeur et posséder les qualités que celui-ci a présentées à l'acheteur sous forme d'échantillon ou de modèle ;
- s'il présente les qualités qu'un acheteur peut légitimement attendre eu égard aux déclarations publiques faites par le vendeur, par le producteur ou par son représentant, notamment dans la publicité ou l'étiquetage ;

2° Ou s'il présente les caractéristiques définies d'un commun accord par les parties ou être propre à tout usage spécial recherché par l'acheteur, porté à la connaissance du vendeur et que ce dernier a accepté.

### **Article L217-12 du Code de la consommation**

L'action résultant du défaut de conformité se prescrit par deux ans à compter de la délivrance du bien.

### **Article 1641 du Code civil**

Le vendeur est tenu de la garantie à raison des défauts cachés de la chose vendue qui la rendent impropre à l'usage auquel on la destine, ou qui diminuent tellement cet usage que l'acheteur ne l'aurait pas acquise, ou n'en aurait donné qu'un moindre prix, s'il les avait connus.

### **Article 1648 1er alinéa du Code civil**

L'action résultant des vices rédhibitoires doit être intentée par l'acquéreur dans un délai de deux ans à compter de la découverte du vice.

Les pièces détachées indispensables à l'utilisation du produit sont disponibles pendant la durée de la garantie du produit.





---

1.	Verklaring van de symbolen op het apparaat.....	59
2.	Inleiding .....	62
3.	Apparaatbeschrijving (afb. A - O) .....	62
4.	Leveringsomvang .....	62
5.	Beoogd gebruik.....	62
6.	Veiligheidsvoorschriften .....	63
7.	Technische gegevens.....	66
8.	Voor ingebruikname .....	67
9.	Ingebruikname.....	68
10.	Algemene werkinstructies voor kapwerkzaamheden.....	69
11.	Onder spanning staand hout bewerken.....	71
12.	Transport .....	71
13.	Reiniging en onderhoud .....	71
14.	Opslag.....	74
15.	Afvalverwerking en hergebruik.....	74
16.	Verhelpen van storingen.....	75
17.	Garantiebewijs.....	76
18.	Explosietekening .....	207
19.	Conformiteitsverklaring .....	208



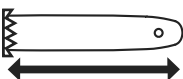

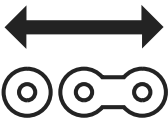



## 1. Verklaring van de symbolen op het apparaat

	Lees de volledige gebruikshandleiding voor het eerste gebruik goed door en bewaar de handleiding, om deze later te kunnen raadplegen.		Benzine: RON 95 / RON 98
	Waarschuwing! Bij werkzaamheden met de kettingzaag moeten er speciale veiligheidsmaatregelen worden genomen. Lees alle waarschuwingen en neem deze in acht!		2-takt-motorolie: ISO - L - EGD / JASO FD
	Draag nauw aansluitende beschermende kleding met zaagbeschermingslaag.		Een open vlam of roken in de nabijheid van het apparaat is streng verboden!
	Draag een veiligheidshelm met gelaatbescherming, resp. een veiligheidsbril en gehoorbescherming.		Gegarandeerd geluidsvermogensniveau van het apparaat
	Draag veiligheidshandschoenen.		Waarschuwing voor hete oppervlakken
	Draag antislip veiligheidsschoenen!		Starthendel (choke) "koude start"
	WAARSCHUWING! Gevaar voor terugslag. Pas op voor de terugslag van de kettingzaag en voorkom contact met het uiteinde van het zaagblad.		Het apparaat mag niet bij regen of in vochtige omgevingen worden gebruikt.
	Bedien de kettingzaag altijd met beide handen tegelijk. Werk niet met maar één hand aan de kettingzaag.		Looprichting van de ketting
	Druk 6x op brandstofpomp "Primer"		Kettingrem (geopend / gesloten)
	Brandstoftank; Mengverhouding: 40 delen benzine op 1 deel olie		Lengte geleideblad
	Instelling kettingsmering		Groefbreedte

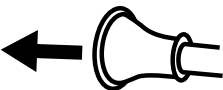
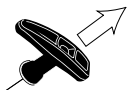
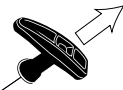
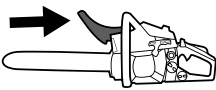

	Snijlengte		Aantal aandrijfschakels
	Kettingsteek		Het product voldoet aan de geldende EU-bepalingen.

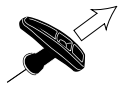
## Beknopte verklaring

koude start		warme start	
	Verwijder het deksel (27) van het geleideblad (16). Druk de voorste handbescherming (1) naar voren tot deze vastklikt.		Verwijder het deksel (27) van het geleideblad (16). Druk de voorste handbescherming (1) naar voren tot deze vastklikt.
	Druk 6x op de brandstofpomp "Primer" (7).		Druk 6x op de brandstofpomp "Primer" (7).
	Trek de koudstarthendel (choke) (8) aan.		Houd de kettingzaag bij de voorste handgreep (2) vast en trek het starterkoord (4) er langzaam tot aan de eerste weerstand uit, tot de motor kort start.
	Houd de kettingzaag bij de voorste handgreep (2) vast en trek het starterkoord (4) er langzaam tot aan de eerste weerstand uit, tot de motor kort start.		Trek de voorste handbescherming (1) naar achteren.
	Zodra de motor is uitgegaan, drukt u de gashendelblokkering (9) en de gashendel (10) gelijktijdig in.		
	Trek nu opnieuw snel aan het starterkoord (4) tot de motor start.		
	Trek de voorste handbescherming (1) naar achteren.		

## Verklaring van de signaalwoorden in de gebruikshandleiding

<b>GEVAAR</b>	Signaalwoord voor aanduiding van een direct aanwezige, gevaarlijke situatie die, indien deze niet wordt vermeden, de dood of ernstige verwondingen tot gevolg heeft.
<b>WAAR-SCHUWING</b>	Signaalwoord voor aanduiding van een mogelijke gevaarlijke situatie die, indien deze niet wordt vermeden, tot de dood of ernstige verwondingen kan leiden.
<b>VOORZICHTIG</b>	Signaalwoord voor aanduiding van een mogelijke gevaarlijke situatie die, indien deze niet wordt vermeden, tot geringe of matige verwondingen kan leiden.
<b>LET OP</b>	Signaalwoord voor aanduiding van een mogelijke gevaarlijke situatie die, indien deze niet wordt vermeden, materiële schade aan producten of eigendommen tot gevolg kan hebben.
<b>AANWIJZING</b>	Signaalwoord voor aanduiding van een mogelijke gevaarlijke situatie die, indien deze niet wordt vermeden, materiële schade aan producten of eigendommen tot gevolg kan hebben.



### **LET OP!**

**Lees deze gebruikshandleiding voorafgaand aan het eerste gebruik grondig door en volg altijd de veiligheidsvoorschriften!**

**Het wordt aanbevolen dat u een professionele veiligheids cursus “Deelnamecertificaat kettingzaag cursus” met een nationale trainingsnorm over het gebruik en onderhoud van kettingzagen en een EHBO-cursus volgt. Als u de kettingzaag gedurende langere tijd niet gebruikt en om te oefenen, dient u voor aanvang altijd een aantal eenvoudige zaagsnedes in veilig ondersteund hout te maken om weer vertrouwd te raken met de kettingzaag.**

**Bewaar de gebruikshandleiding zorgvuldig!**

### **Aanwijzing:**

**Houd er rekening mee dat bepaalde nationale voorschriften, zoals bijv. werkveiligheid, milieu, het gebruik van de machine kunnen beperken.**

## 2. Inleiding

### Fabrikant:

Scheppach GmbH  
Günzburger Straße 69  
D-89335 Ichenhausen

### Geachte klant,

Wij wensen u veel plezier en succes bij het werken met uw nieuwe apparaat.

### Aanwijzing:

De fabrikant van dit apparaat is volgens de van kracht zijnde wet inzake productaansprakelijkheid niet aansprakelijk voor schade die aan dit apparaat of door dit apparaat ontstaan bij:

- ondeskundige behandeling,
- veronachtzaming van de gebruikshandleiding,
- reparaties door derden, niet geautoriseerde vakmensen,
- inbouw en vervanging van niet-originele reserveonderdelen,
- Dat niet conform de voorschriften is.

### Let op:

Lees voor de montage en voor de ingebruikname de complete tekst van de gebruikshandleiding door.

De gebruikshandleiding is bedoeld om het gemakkelijker te maken, uw apparaat te leren kennen en de beoogde toepassingsmogelijkheden van het apparaat te benutten.

De gebruikshandleiding bevat belangrijke aanwijzingen, hoe u met het apparaat veilig, vakkundig en economisch werkt en hoe u gevaren vermijdt, reparatiekosten uitspaart, uitvaltijden vermindert en de betrouwbaarheid en levensduur van het apparaat verhoogt.

Aanvullend op de veiligheidsbepalingen van deze gebruikshandleiding moet u absoluut de voor de werking van het apparaat geldende voorschriften van uw land in acht nemen.

Bewaar de gebruikshandleiding bij het apparaat in een plastic hoes, beschermd tegen vuil en vocht. De gebruikshandleiding moet door elke operator voor aanvang van de werkzaamheden worden gelezen en zorgvuldig worden nageleefd.

Aan het apparaat mogen alleen personen werken, die voor het gebruik van het apparaat geïnstrueerd en over de daarmee verbonden gevaren geïnformeerd zijn. De vereiste minimumleeftijd moet in acht worden genomen.

Naast de in deze gebruikshandleiding opgenomen veiligheidsvoorschriften en de bijzondere voorschriften van uw land moet u de algemeen erkende technische voorschriften in acht nemen voor de werking van machines van hetzelfde type.

Wij kunnen niet aansprakelijk worden gesteld voor ongevallen of schade, veroorzaakt door het niet opvolgen van deze handleiding of de veiligheidsvoorschriften.

## 3. Apparaatbeschrijving (afb. A - O)

1. Voorste handbescherming
2. Voorste handgreep
3. Luchtfilterdeksel
4. starterkoord
5. Sluiting voor luchtfilterdeksel
6. Aan-uitknop
7. Brandstofpomp "Primer"
8. Koudstarthendel (choke)

9. Gashendelblokkering
10. gashendel
11. Achterste handgreep
12. Achterste handbescherming
13. Dop brandstoftank
14. Dop kettingolietank
15. Klauwaanslag (voorgemonteerd)
16. Geleideblad (voorgemonteerd)
17. Zaagketting (voorgemonteerd)
18. Slijpmachinesteun
19. Olieregelschroef
20. Bevestigingsmoeren
21. Kettingspannschroef
22. Kettingwielafdekking
23. Kettingspanstift
24. Kettingvanger
25. Boorgat voor de kettingspanstift
26. Kettingwiel
27. Deksel van het geleideblad
28. Gehoorbescherming (optioneel verkrijgbaar, niet meegeleverd)
29. Veiligheidsbril (optioneel verkrijgbaar, niet meegeleverd)
30. Mengvat
31. Bougiesleutel / sleufschroevendraaier
32. Bio-kettingzaagolie
33. Luchtfilter
34. Bougiestekker
35. Valmarkering

## 4. Leveringsomvang

- 1 Kettingzaag (voorgemonteerd)
- 1 Bougiesleutel / sleufschroevendraaier
- 1 Deksel voor het geleideblad (kettingbeschermer)
- 1 Mengvat
- 500 ml bio-kettingzaagolie (Made in Germany)
- 1 gebruikshandleiding

## 5. Beoogd gebruik

De kettingzaag mag uitsluitend worden gebruikt om hout in de buitenlucht mee te zagen. Voor andere doeleinden mag de kettingzaag niet worden gebruikt.

Gebruik de kettingzaag niet voor werkzaamheden waarvoor deze niet geschikt is. Voorbeeld: Gebruik de kettingzaag niet voor het zagen van metaal, kunststof, metselwerk of bouwmaterialen die niet van hout zijn.

Voer geen wijzigingen uit aan de kettingzaag. De veiligheid loopt hierdoor eventueel gevaar. De gebruiker/bediener en niet de fabrikant is aansprakelijk voor ontstane schade of elke vorm van letsel. Let erop dat het apparaat volgens de voorschriften niet voor bedrijfsmatige toepassingen is ontworpen.

Beginnende gebruikers moeten zich de eigenschappen en het gebruik van het apparaat laten uitleggen. Bezoek voor uw eigen veiligheid een door de overheid georganiseerde motorzaagcursus.

De kettingzaag mag uitsluitend door personen worden gebruikt die de leeftijd van 18 jaar hebben bereikt.

Een uitzondering hierop vormt het gebruik door jongeren, mits dit gebruik plaatsvindt in het kader van een beroepsopleiding met betrekking tot het verkrijgen van vaardigheden onder toezicht van de opleider.

Let erop dat onze apparaten volgens het beoogd gebruik niet voor bedrijfsmatige, ambachtelijke of industriële toepassingen zijn ontworpen. Wij aanvaarden geen aansprakelijkheid wanneer het apparaat in bedrijfsmatige, ambachtelijke of industriële ondernemingen of bij soortgelijke werkzaamheden wordt ingezet.

### 5.1 Onbevoegde gebruikers:

Personen die niet met deze gebruikshandleiding bekend zijn, kinderen, jongeren en personen die onder invloed zijn van alcohol, drugs of medicijnen mogen het apparaat niet gebruiken. Nationale regelgeving kan het gebruik van het apparaat beperken!

## 6. Veiligheidsvoorschriften

### BELANGRIJK!

#### VOOR GEBRUIK ZORGVULDIG DOORLEZEN EN GOED BEWAREN VOOR LATER GEBRUIK.

De gebruikshandleiding bevat belangrijke informatie over hoe u veilig en vakkundig met de kettingzaag kunt werken en hoe u gevaren kunt voorkomen.

#### GEVAAR

Voor een direct dreigend gevaar dat tot ernstig of dodelijk letsel kan leiden.

#### WAARSCHUWING

Voor een mogelijk gevaarlijke situatie die tot ernstig of dodelijk letsel kan leiden.

#### VOORZICHTIG

Geeft een mogelijk gevaarlijke situatie aan die tot licht letsel kan leiden.

#### LET OP

Geeft een mogelijk gevaarlijke situatie aan die tot materiële schade kan leiden.

### 6.1 Algemene veiligheidsvoorschriften

#### WAARSCHUWING

Wees altijd voorzichtig, let op waar u mee bezig bent en ga met gezond verstand te werk bij werkzaamheden met het apparaat. Gebruik het apparaat niet als u ziek of moe bent of onder invloed bent van drugs, alcohol of medicamenten. Een moment van onachtzaamheid bij het gebruik van het apparaat kan leiden tot ernstig letsel.

Voorkom verkeerd gebruik en pas de machine uitsluitend toe voor werk genoemd onder "Beoogd gebruik".

- Lees voor de ingebruikname de gebruikshandleiding van uw apparaat en neem hierbij met name de veiligheidsvoorschriften in acht.
- De op het apparaat aangebrachte waarschuwings- en instructiebordjes geven belangrijke aanwijzingen voor een veilig gebruik.
- Naast de aanwijzingen in de gebruikshandleiding moeten de algemene veiligheids- en ongevallenpreventievoorschriften van de wetgever in acht worden genomen.
- Verpakkingsfolies uit de buurt van kinderen houden. Er bestaat verstikkingsgevaar!
- Bij onvakkundig gebruik kunnen onvoldoende geïnformeerde gebruikers zichzelf en anderen in gevaar brengen. De gebruiker is verantwoordelijk voor derden.
- Let bijzonder goed op bij de omgang met het apparaat. Ga verstandig te werk en let precies op, wat u doet.
- Werk niet langer dan 10 minuten achter elkaar. Wij adviseren, om tussen de bewerkingen steeds een pauze van 10 tot 20 minuten te nemen.
- Leen het apparaat alleen uit aan gebruikers die ervaring hebben met het apparaat. Overhandig daarbij de gebruikshandleiding.
- Bepaald zaagwerk vraagt om een speciale training en vaardigheden. Raadpleeg een specialist als u twijfelt of vragen heeft.
- Beginnende gebruikers moeten zich de eigenschappen en het gebruik van het apparaat laten uitleggen. Bezoek voor uw eigen veiligheid een door de overheid georganiseerde motorzaagcursus.
- Wanneer het apparaat niet wordt gebruikt, moet het zo worden bewaard dat niemand in gevaar wordt gebracht. Zorg dat onbevoegden er niet bij kunnen.
- De gebruiker is verantwoordelijk voor alle ongevallen en gevaren waarbij andere personen of hun eigendommen betrokken zijn.
- Kinderen, jongeren en personen met verminderde lichamelijke, zintuiglijke of geestelijke vermogens mogen de kettingzaag niet gebruiken. Er kan een uitzondering worden gemaakt voor jongeren vanaf 16 jaar in het kader van een opleiding en onder toezicht van een beroepsbeoefenaar.
- De elektrische ontsteking van het apparaat genereert een laag elektromagnetisch veld. Als u een pacemaker of een soortgelijk implantaat draagt, raadpleeg dan uw arts voordat u het apparaat gebruikt om gezondheidsrisico's te voorkomen.
- Let op: onjuist onderhoud, het gebruik van niet-conforme reserveonderdelen of het verwijderen of wijzigen van veiligheidsvoorzieningen kan materiële schade aan het apparaat en lichamelijk letsel van de persoon die ermee werkt tot gevolg hebben.

### 6.2 Persoonlijke beschermingsmiddelen (PBM)

#### GEVAAR

Draag altijd persoonlijke beschermingsmiddelen (PBM)!

- Draag een veiligheidshelm met gelaatbescherming, resp. een veiligheidsbril en gehoorbescherming.
- Draag nauw aansluitende beschermende kleding met zaagbeschermingslaag.
- Draag antislip veiligheidsschoenen.
- Draag veiligheidshandschoenen.

- Voorkom het dragen van wijde kleding, deze kan verstrikt raken.
- Draag geen sjaal, halsdoek of das en ook geen sieraden!
- Maak bij lang haar gebruik van een haarnetje!
- Draag bij alle soorten werkzaamheden in het bos een veiligheidshelm. Deze geeft bescherming tegen vallende takken. Controleer de veiligheidshelm regelmatig op beschadigingen. Deze uiterlijk na 5 jaar te worden vervangen. Gebruik uitsluitend goedgekeurde veiligheidshelmen.
- De gelaatbescherming en/of de veiligheidsbril biedt bescherming tegen zaagsel en houtsplinters. Om oogletsel te voorkomen, dient bij het werken met het apparaat altijd een gelaatbescherming of veiligheidsbril te worden gedragen.
- Draag altijd gehoorbescherming. Het door het apparaat voortgebrachte geluid kan gehoorschade veroorzaken.
- Draag stevige veiligheidshandschoenen van robuust materiaal, zoals leer.
- Draag een stofmasker bij het zagen van droog hout. Er kan zaagstof vrijkomen.

### 6.3 Opslag en transport

- Schakel de kettingzaag vóór elk transport uit, ook bij korte afstanden. Activeer de kettingrem en plaats de kettingbeschermer.
- Gebruik de kettingbeschermer steeds tijdens transport en opslag.
- Beveilig de machine tegen omvallen tijdens transport (ook in voertuigen) om brandstofverlies, schade of letsel te voorkomen.
- Draag het apparaat alleen aan de voorste handgreep. Het geleideblad wijst daarbij naar achteren, weg van uw lichaam (zie afb. M).
- Houd de hete geluiddemper uit de buurt van uw lichaam. Er bestaat gevaar voor brandwonden!
- Reinig en onderhoud de kettingzaag voordat u hem in de opslag weglegt.
- In de opslag moet het apparaat op een veilige en droge plaats kunnen liggen. Beveilig het ook tegen onrechtmatige toegang.

### 6.4 Veiligheid van de omgeving

- Nationale en/of plaatselijke voorschriften kunnen een tijdslimiet stellen aan het gebruik van luidruchtige, door een motor aangedreven apparatuur. Vraag uw lokale overheid hiernaar.
- Het apparaat mag niet in binnenruimten of andere slecht geventileerde ruimten worden gebruikt. Er bestaat gevaar voor verstikking door de giftige uitlaatgassen/smeeroliedampen.
- In geval van misselijkheid, hoofdpijn, visuele stoornissen of duizeligheid moet het werk onmiddellijk worden gestopt. Deze symptomen kunnen onder andere door hoge uitlaatgasconcentraties worden veroorzaakt. Tijdens het zagen kan ook stof, bijv. houtstof, dampen en rook ontstaan. Hierbij moet voor een betere ventilatie worden gezorgd en er moet een stofmasker worden gedragen.
- Voer werkzaamheden alleen uit bij daglicht.
- Werk ook niet bij ongunstige weersomstandigheden, zoals bijv. regen of wind. Dat geeft een verhoogd risico op ongelukken.
- Houd uw werkomgeving schoon en opgeruimd.
- Houd niet-betrokken personen (vooral kinderen en dieren) ten minste 15 meter uit de buurt van het werkgebied wanneer u de kettingzaag gebruikt. Bij afleiding kunt u de controle over het apparaat verliezen.

- Controleer vóór het begin van de werkzaamheden of zich geen personen, dieren of voorwerpen in de gevarezone bevinden.
- Werk niet in de buurt van draadafrasteringen of in gebieden met losse oude draad.
- Houd een brandblusser gereed wanneer u werkt in een licht ontvlambare omgeving, zoals droog gras, enz. Er bestaat brandgevaar!

### 6.5 Brandstof bijvullen

- Benzine is zeer licht ontvlambaar. Houd bij het tanken afstand van open vuur en rook niet tegelijk. Er bestaat brandgevaar!
- Let erop dat u geen benzine morst. Benzine of kettingzaagolie mag niet in de grond terecht komen. Zorg voor een geschikte onderlegger.
- Tank uitsluitend op een voldoende geventileerde plaats. Benzinedampen kunnen gemakkelijk ontvlammen of exploderen.
- Schakel de motor uit voordat u gaat tanken en laat het apparaat afkoelen. Als er benzine is gemorst, dient u de betreffende plekken direct te reinigen. Laat ook geen brandstof op uw kleding komen. Wissel deze anders direct.
- Voorkom ook huid- en oogcontact met benzine of smeerstoffen (olie).
- Adem benzinedampen/smeeroliedampen niet in.
- Let op voor ondichte plekken. Start de motor niet als er benzine uitloopt. Er bestaat gevaar door verbranding.
- Open het tankdeksel voorzichtig, zodat eventuele overdruk langzaam kan ontsnappen en er geen benzine uitspat.

### 6.6 Voor de ingebruikname

#### **⚠ WAARSCHUWING**

#### **Voer inspecties altijd voor het in bedrijf stellen uit en alleen als de motor uitgeschakeld is.**

Controleer altijd of het apparaat veilig kan worden gebruikt voordat u ermee gaat werken of wanneer het op de grond is gevallen.

Controleer of alle bewegende delen goed werken. Veel ongevallen ontstaan door slecht onderhouden gereedschap. Laat beschadigde onderdelen repareren door een bevoegde specialist.

Gebruik de kettingzaag en de accessoires alleen overeenkomstig deze aanwijzingen. Houd daarbij rekening met de omstandigheden waarin gewerkt wordt en de uit te voeren werkzaamheden. Het gebruik van gemotoriseerd gereedschap voor andere toepassingen dan het voorgeschreven gebruik kan leiden tot gevaarlijke situaties.

- Controleer regelmatig of de kettingrem naar behoren functioneert (voorste handbescherming, zie afb. D).
- Controleer of het geleideblad goed gemonteerd is.
- Controleer of de zaagketting goed gespannen is. Neem de aanwijzingen inzake het smeren, de kettingspanning en het vervangen van accessoires in acht. Een ondeskundig gespannen of gesmeerde ketting kan breken of meer kans op terugslag opleveren.
- Houd snijgereedschap scherp en schoon. Slijp regelmatig bij en vervang versleten onderdelen op tijd. Zorgvuldig onderhouden snijgereedschap met scherpe snijranden klemt minder snel vast en is makkelijker te gebruiken.

- Controleer de gashendel en de gashendelblokkering op soepele werking. De gashendel moet naar de uitgangspositie terugveren.
- Controleer of er voldoende brandstof en kettingsmeerolie in de tank zitten.
- Let erop dat de handgrepen droog, schoon en vrij van olie en vuil zijn.
- Werk nooit helemaal alleen. In geval van nood moet er iemand in de buurt zijn.
- Gebruik de kettingzaag alleen als u op veilige, stabiele en vlakke grond staat. Voorkom een onnatuurlijke lichaamshouding. Een gladde of een onstabiele ondergrond (bijv. op een ladder) kan leiden tot evenwichtsverlies of verlies van de controle over de kettingzaag. Zorg voor een stabiele positie en zorg ervoor dat u altijd stabiel staat. Hierdoor kunt u de kettingzaag in onverwachte situaties beter controleren.
- Werk niet op een boom met de kettingzaag. Bij gebruik op een boom bestaat gevaar voor letsel.
- Zaag nooit boven schouderhoogte.
- Houd de kettingzaag altijd vast met uw rechterhand op de achterste handgreep en uw linkerhand op de voorste handgreep (zie afb. E). Het vasthouden van de kettingzaag in een omgekeerde werkpositie verhoogt het risico op letsel en mag niet worden gebruikt.
- Houd u bij een draaiende kettingzaag alle lichaamsdelen uit de buurt van de zaagketting. Controleer voor het starten van de kettingzaag of de zaagketting niets raakt. Tijdens werkzaamheden met een kettingzaag kan een moment onoplettendheid er toe leiden dat bekleding of lichaamsdelen door de zaagketting worden vastgegrepen.
- Schakel de kettingzaag direct uit bij merkbare veranderingen in het gedrag van het apparaat.
- Als de kettingzaag stenen, spijkers of andere harde voorwerpen heeft geraakt, moet u de motor onmiddellijk uitschakelen en zowel de zaagketting als het geleideblad op beschadigen controleren.
- Laat de kettingzaag niet vallen, stoot hem niet tegen obstakels en gebruik het geleideblad nooit als hefboom.
- Zaag alleen in hout met de kettingzaag.
- Let er tijdens het zagen op dat een onder spanning staande tak, zal terugveren. Als de spanning in de houtvezels vrijkomt, kan de onder spanning staande tak de gebruiker raken en/of de controle over de kettingzaag laten verliezen.
- Wees met name voorzichtig bij het zagen van kreupelhout en jonge boompjes. Het dunne materiaal kan in de zaagketting verstrikt raken en op u slaan of u uit evenwicht brengen.

## 6.7 Trillingen

### **⚠ WAARSCHUWING**

Het witte vinger syndroom is een vaatziekte waarbij kleine bloedvaten in de vingers en tenen acuut verkrampen. Symptomen zijn onder andere: Verlies van gevoel, verlies van gevoeligheid, tintelingen, jeuk, pijn, krachtsverlies, verandering in kleur of conditie van de huid. De desbetreffende lichaamsdelen worden dan niet meer voldoende van bloed voorzien waardoor ze een bleke kleur krijgen. Het frequente gebruik van trillende gereedschappen kan zenuwbeschadigingen veroorzaken bij personen met een verminderde doorbloeding (bijv. rokers, diabetici). Als u ongewone beperkingen bespeurt, stopt u direct de werkzaamheden en raadpleegt u een arts.

Voor langdurige en regelmatige gebruikers is het daarom aan te raden om de conditie van uw handen en vingers goed in de gaten te houden. Neem de volgende aanwijzingen in acht om de gevaren te beperken:

- Houd uw lichaam warm, vooral uw handen, met name bij koel weer.
- Las regelmatig pauzes in en beweeg hierbij de handen om de doorbloeding te bevorderen.
- Beperk het gebruik van gereedschap met hoge trillingen per dag en verdeel het over meerdere dagen. Maak een werk-schema dat de blootstelling aan trillingen beperkt.
- Houd de trillingen van het apparaat zo laag mogelijk door regelmatig onderhoud en vaste onderdelen op het apparaat. Vervang versleten componenten onmiddellijk.
- Wissel regelmatig van werkpositie.
- Als de machine vaak wordt gebruikt, moet u contact opnemen met uw leverancier en eventueel antitrilingsaccessoires (grepen) aanschaffen.

## 6.8 Veiligheidsfuncties van de kettingzaag (afb. 1)

- De voorste handbescherming (1) beschermt de linkerhand van de bedieningspersoon als deze van de voorste handgreep wegglijdt terwijl de kettingzaag loopt.
- De achterste handbescherming (12) beschermt de rechterhand tegen contact met een gevallen of gebroken zaagketting.
- De kettingrem is een veiligheidsfunctie om letsel te beperken als gevolg van terugslag, doordat een draaiende zaagketting in milliseconden kan worden gestopt. Deze wordt door de voorste handbescherming bij terugslag geactiveerd.
- De gashendelblokkering (9) voorkomt een onvoorziene acceleratie van de motor. De gashendel kan alleen worden ingedrukt, als de gashendelblokkering is ingedrukt.
- De klauwaanslag (15) ondersteunt de kettingzaag op het hout tijdens het werk. Werk nooit zonder klauwaanslag, de kettingzaag kan de bediener naar voren trekken. Gebruik de klauwaanslag voor het zagen van boomstammen of dikke takken. Het gebruik van de klauwaanslag verhoogt de arbeidsveiligheid, vermindert de persoonlijke belasting tijdens het werk en vermindert ook de trillingen. De klauwaanslag moet altijd tegen de boomstam bevestigd zijn wanneer u de kettingzaag gebruikt. Gebruik de achterste handgreep om de klauwaanslag tegen de boomstam te drukken. Om te zagen drukt u de voorste handgreep in de richting van de zaaglijn. Het kan nodig zijn om de klauwaanslag te verplaatsen om verder te kunnen zagen.

## 6.9 Voorzorgsmaatregelen tegen terugslag

### **⚠ WAARSCHUWING**

Let bij het werken op de terugslag van het apparaat. Er bestaat gevaar voor letsel. U voorkomt terugslag door voorzichtig en met de juiste zaagtechniek te werk te gaan.

- In sommige gevallen kan contact met het uiteinde van het zaagblad een onverwachte, naar achteren gerichte reactie veroorzaken, waarbij het geleideblad in de richting van de gebruiker omhoog wordt geslagen (afb. O).
- Terugslag kan optreden als het uiteinde van het geleideblad een voorwerp raakt of als de zaagketting in de snede wordt vastgeklemd door omhoog buigend hout.

- Voordat de zaagketting in de verwerkingszone wordt geplaatst, kan deze zijwaarts wegslijpen of kan de motorzaag gaan stuiten.
- (Let op! Verhoogde terugslagrisico!)
- Wanneer de zaagketting aan de bovenrand van het geleideblad is vastgelopen, kan de kettingzaag al snel onverwacht terugslaan in de richting van de gebruiker (zie afb. J).
- Als de zaagketting aan de onderkant van het geleideblad vastloopt, kan de kettingzaag snel en ongecontroleerd uit de werkrichting worden getrokken (zie afb. K).
- Wees uiterst voorzichtig wanneer u de ketting van de kettingzaag gebruikt om verder te zagen in een zaagsnede die al is begonnen.
- Zaag geen takken of stukken hout die tijdens het zagen van positie kunnen veranderen of waarbij de zaagsnede zich tijdens het zagen sluit.
- Elk van deze reacties kan ertoe leiden dat u de controle over de zaag verliest en mogelijk ernstig gewond raakt. Vertrouw niet uitsluitend op de veiligheidsvoorzieningen die in de kettingzaag zijn ingebouwd. Tref als gebruiker van de kettingzaag diverse maatregelen om zonder gevaar voor ongevallen of letsels te kunnen werken.

Een terugslag is het gevolg van een onjuist of verkeerd gebruik. Dit kan door passende voorzorgsmaatregelen worden voorkomen, zoals hieronder beschreven:

- Houd de kettingzaag met beide handen vast, waarbij de duimen en vingers de grepen van de kettingzaag omsluiten. Breng lichaam en armen in een houding waarbij u de terugslagkrachten kunt opvangen. Als de juiste maatregelen worden getroffen, kan de gebruiker de terugslagkrachten beheersen. Laat de kettingzaag nooit los (zie afb. E).
- Neem geen onnatuurlijke lichaamshouding aan en zaag niet boven schouderhoogte. Dit voorkomt onopzettelijk contact met het uiteinde van het zaagblad en zorgt voor een betere controle van de kettingzaag in onverwachte situaties.
- Gebruik ter vervanging altijd geleidebladen en zaagkettingen die door de fabrikant zijn voorgeschreven. Onjuiste vervangende geleidebladen en zaagkettingen kunnen breuk van de zaagketting en/of terugslag tot gevolg hebben.
- Volg de aanwijzingen van de fabrikant voor het slijpen en onderhouden van de zaagketting. Te lage dieptebegrenzers verhogen de kans op terugslag.
- Zaag niet met het uiteinde van het zaagblad. Er bestaat gevaar voor terugslag.
- Controleer of er zich geen spijkers of metalen delen in het zaag- of snoeigebied bevinden. Let goed op voor met name spijkers of ijzeren delen rondom het zaag- of snoeigebied. Wees ook voorzichtig bij het zagen van hardhout waarbij de ketting vast kan komen te zitten. Hierdoor kan er terugslag optreden.
- Begin op vol vermogen te zagen en houd de kettingzaag altijd op maximum snelheid tijdens het zagen.
- Zorg ervoor dat er geen voorwerpen op de grond liggen, waar u over kunt struikelen.

## 6.10 Restricties

### **⚠ GEVAAR**

#### **GEVAAR VOOR LETSEL!**

Aanraking met de zaagketting kan leiden tot dodelijk snijletsel. Nooit met de handen in een draaiende zaagketting grijpen.

#### **GEVAAR VOOR TERUGSLAG!**

Terugslag kan leiden tot dodelijk snijletsel.

#### **GEVAAR VOOR BRANDWONDEN!**

De ketting en het geleideblad worden warm tijdens het gebruik.

## 7. Technische gegevens

Gewicht zonder brandstof,  
zonder zaagblad en zaagketting set ..... ca. 5,6 kg  
Gewicht zonder brandstof,  
met zaagblad en zaagketting set ..... ca. 6,8 kg  
Brandstoftank ..... ca. 550 cm<sup>3</sup> (0,55 l)  
Tank voor kettingsmeerolie ..... ca. 260 cm<sup>3</sup> (0,26 liter)

Bruikbare zaaglengte\* ..... 44 cm  
Geleideblad ..... 45 cm (18")

Max. kettingsnelheid ..... 22,1 m/s  
Kettingverdeling ..... 8,25 mm (0,325")  
Dikte aandrijfschakel ..... 1,5 mm (0,059")  
Type zaagketting ..... KANGXING  
(voorgemonteerd): ..... 325-058-72  
Type geleideblad ..... KANGXING  
(voorgemonteerd): ..... BE18-72-5810P  
Kettingwiel aantal  
tanden/steek ..... 7 tanden/8,255 mm (0,325")

Cilinderinhoud ..... 53 cm<sup>3</sup>  
Max. motorvermogen volgens ..... ISO 7293 2,0 kW  
Stationair toerental  $n_0$  ..... 3100 ± 300 min<sup>-1</sup>  
Toerental  $n_{max}$  ..... 11500 min<sup>-1</sup>  
Bougie ..... L8RTC

\* De werkelijke snijlengte kan korter zijn dan de aangegeven snijlengte.

De geluidswaarden zijn bepaald volgens EN ISO 22868.

#### **Geluid**

Geluidsdrukniveau  $L_{pA}$  ..... 98,3 dB  
Onzekerheid  $K_{pA}$  ..... 3 dB  
Gemeten geluidsvermogensniveau  $L_{WA}$  ..... 114,0 dB  
Gewaarborgd geluidsvermogensniveau  $L_{WA}$  ..... 117,0 dB  
Onzekerheid  $K_{WA}$  ..... 3 dB

Informatie over geluidsemisatie in overeenstemming met de wet op de productveiligheid (ProdSG) en de EG-machinerichtlijn: Het geluidsdrukniveau op de werkplek kan meer dan 80 dB zijn.

In dit geval zijn geluidbeschermingsmaatregelen voor de gebruiker vereist (bijvoorbeeld het dragen van geschikte en aangewezen gehoorbescherming en het nemen van regelmatige pauzes).

De trillingswaarden zijn bepaald volgens EN ISO 22867.

### Trilling

Trillingswaarde aan de achterste handgreep ..... 6,4 m/s<sup>2</sup>

Trillingswaarde aan de voorste handgreep ..... 6,69 m/s<sup>2</sup>

Onzekerheid K ..... 1,5 m/s<sup>2</sup>

### ⚠ WAARSCHUWING

Voorkom de risico's van trillingen, bijvoorbeeld het risico van wittevingerziekte (doorbloedingsstoornissen) door frequente werkpauses in te lassen waarbij u bijvoorbeeld uw handen tegen elkaar wrijft.

### ⚠ WAARSCHUWING

De werkelijke trillingsemissiewaarde tijdens het gebruik van de machine kan afwijken van de waarde die in de gebruiksaanwijzing of door de fabrikant is opgegeven. Dit kan worden veroorzaakt door de volgende beïnvloedende factoren, waarmee voor en tijdens het gebruik rekening moet worden gehouden:

- Wordt de machine correct gebruikt
- Is het type snijden van het materiaal of de manier waarop het verwerkt wordt correct?
- Is de conditie van de machine in orde?
- Is het snijgereedschap scherp of juist
- Zijn de handgrepen of optionele trillingsgrepen gemonteerd en zijn ze stevig aan de behuizing van de machine bevestigd?

## 8. Voor ingebruikname

- Open de verpakking en haal het apparaat er voorzichtig uit.
- Verwijder het verpakkingsmateriaal evenals de verpakkings- en transportbeveiligingen (indien voorhanden).
- Controleer of de inhoud van de levering volledig is.
- Controleer het apparaat en de hulpstukken op transport-schade.
- Bewaar de verpakking indien mogelijk tot na het verstrijken van de garantietijd.

### LET OP

Het apparaat en de verpakkingsmaterialen zijn geen kinderspeelgoed! Kinderen mogen niet met plastic zakken, folies en kleine onderdelen spelen! Er bestaat gevaar voor inslikken en verstikkingsgevaar!

- Verwijder de beknopte handleiding van het starterkoord (4)

### 8.1 Brandstof mengen

Der motor moet met een brandstofmengsel van benzine en motorolie worden gebruikt.

### ⚠ WAARSCHUWING

Voorkom direct contact van brandstof met de huid en adem geen brandstofdamp in.

Gebruik uitsluitend een mengsel van loodvrije benzine (min. RON 95) en speciale 2-taktmotorolie (JASO FD/ISO - L - EGD). Meng het brandstofmengsel volgens de brandstofmengtabel.

Doe de juiste hoeveelheid benzine en 2-takt-olie in de meegeleverde mengfles (30) (zie "Brandstofmengtabel"). Schud de mengfles (30) vervolgens goed door.

### 8.1.1 Brandstofmengtabel

**Mengmethode: 40 delen benzine op 1 deel olie**

**Benzine ..... 2-takt olie**  
**0,5 liter ..... 12,5 ml**

### 8.2 Brandstof bijvullen

### ⚠ WAARSCHUWING

Vul de brandstof alleen bij als de motor is uitgeschakeld en afgekoeld. Er bestaat brandgevaar!

- Reinig altijd het gebied rondom de dop van de brandstoftank (13) voor het bijvullen, zodat er geen viezigheid in de tank terecht kan komen. Gebruik hiervoor een droge, niet-pluizende doek.
- Leg het apparaat op zijn kant, zo dat de dop van de brandstoftank (13) naar boven wijst.
- Draai de tankdop (13) linksom en maak hem open. De tankdop (13) is via een verlieszekering verbonden met de brandstoftank en kan zo niet vallen.
- Vul de brandstoftank met het brandstofmengsel. Mors geen brandstof en maak de brandstoftank niet helemaal tot aan de rand vol.
- Veeg gemorste brandstof direct op.
- Draai de tankdop (13) rechtsom om de tank af te sluiten.

### AANWIJZING

Controleer elke keer na het bijvullen van brandstof ook de kettingzaagolie.

### 8.3 Vullen met kettingzaagolie

### ⚠ WAARSCHUWING

Vul de kettingzaagolie alleen bij als de motor is uitgeschakeld en afgekoeld. Er bestaat brandgevaar!

Werk nooit zonder kettingsmering! Bij een droog lopende zaagketting wordt het zaagblad en de zaagketting set in korte tijd onherstelbaar beschadigd.

Controleer voor het werk altijd de kettingsmering.

### AANWIJZING

Gebruik uitsluitend kettingzaagolie. Liefst een biologisch afbreekbare soort. Gebruik geen afgewerkte olie, motorolie enz. Controleer ook tijdens het werken of de kettingsmering goed werkt.

- Reinig altijd het gebied rondom de dop van de kettingolietank (14) voor het bijvullen, zodat er geen viezigheid in de kettingolietank terecht kan komen. Gebruik hiervoor een droge, niet-pluizende doek.
- Leg het apparaat zo op zijn kant, dat de dop van de kettingolietank (14) naar boven wijst.
- Draai de kettingolietankdop (14) linksom en maak hem open. De dop van de kettingolietank (14) is via een verlieszekering verbonden met de kettingolietank en kan daardoor niet vallen.



- Vul de meegeleverde biologische kettingzaagolie in de kettingolietank. Mors geen kettingzaagolie tijdens het bijvullen en maak de kettingolietank niet helemaal tot aan de rand vol.
- Veeg gemorste kettingzaagolie direct op.
- Draai de dop van de kettingolietank (14) rechtsom, dus met de klok mee, om de tank af te sluiten.

#### 8.4 Zaagketting spannen en controleren

##### ⚠ WAARSCHUWING

#### Doe veiligheidshandschoenen aan! Letselgevaar door de scherpe snijtanden!

Controleer de kettingspanning regelmatig voor elk gebruik.

- Voor het spannen moet u de twee bevestigingsmoeren (20) iets losdraaien met de bougiesleutel (31).
- Draai de kettingspanschroef (21) met de sleufschroevendraaier (31) rechtsom voor een hogere spanning.
- Draai beide bevestigingsmoeren (20) stevig vast met de bougiesleutel (31).
- De zaagketting (17) moet ook aan de onderkant van het blad goed aansluiten. Controleer of de zaagketting (17) (bij ontgrendelde kettingrem, trek de voorste handbescherming (1) naar achter) met de hand over het geleideblad (16) kan worden getrokken.

#### AANWIJZING

Een nieuwe zaagketting (17) rekt op en moet vaker worden opgespannen.

### 9. Ingebruikname

##### ⚠ VOORZICHTIG

Neem de wettelijke voorschriften inzake geluidsbescherming in acht.

#### Werkinstructies

Maakt u zich voor het gebruik vertrouwd met de omgang met de kettingzaag.

Het is verplicht om de kettingzaag voor elk gebruik of na het laten vallen zorgvuldig te controleren op eventuele schade. Als er schade wordt gevonden, moet deze onmiddellijk door u of een erkend servicecentrum worden gerepareerd. Controleer de volgende punten voordat u de kettingzaag gebruikt:

- Correcte plaatsing van het geleideblad
- Installatie/looprichting, evenals perfecte (scherpe) zaagketting
- Spanning van de zaagketting (meerdere keren controleren en opnieuw afstellen met een nieuwe ketting)
- Werking van de kettingsmering
- Werking van de kettingrem
- Werking van de koppeling (geen beweging van de ketting bij stationair draaien)
- Dichtheid van brandstofsysteem
- perfecte staat en volledigheid van de veiligheidsvoorzieningen en de snij-inrichting
- stevige bevestiging van alle schroefverbindingen
- Soepel lopen van alle bewegende delen

#### AANWIJZING

De kettingzaag heeft geen startgasblokkering.

#### 9.1 Starten van de motor

##### ⚠ LET OP

Trek het starterkoord (4) er altijd recht uit. Houd de greep van het starterkoord (4) vast tot de starterkoord (4) weer opwikkelt. Laat het starterkoord (4) nooit terugschieten.

#### 9.1.1 Starten bij koude motor

##### ⚠ WAARSCHUWING

Schakel de kettingrem voor elke ingebruikname in (handbescherming (1) naar voren drukken).

##### ⚠ LET OP

Laat nooit het starterkoord (4) terugschieten. Dit kan tot schade leiden.

- Verwijder het deksel (27) van het geleideblad (16).
- Plaats de kettingzaag op een stabiele en vlakke ondergrond. De zaagketting (17) mag hierbij de grond niet raken.
- Druk de voorste handbescherming (1) naar voren tot deze vastklikt. De zaagketting (17) werd door de kettingrem geblokkeerd.
- Druk 6x op de brandstofpomp "Primer" (7).
- Trek de koudstarthendel (choke) (8) aan .
- Zet de punt van uw schoen in de achterste handbescherming (12) (zie afb. C).
- Houd de kettingzaag bij de voorste handgreep (2) vast en trek het starterkoord (4) er langzaam tot aan de eerste weerstand uit.
- Trek nu het starterkoord (4) snel aan tot de motor start. Als de motor niet start, herhaalt u de werkwijze. Zo lang de koudstarthendel (choke) (8) is uitgetrokken , start de motor slechts kort en gaat daarna weer uit.
- Zodra de motor is uitgegaan, drukt u de gashendelblokkering (9) en de gashendel (10) gelijktijdig in. De koudstarthendel (choke) (8) springt automatisch in de bedrijfsstand "warme start".
- Trek nu opnieuw snel aan het starterkoord (4) tot de motor start.

Als de motor ook na meerdere pogingen niet aanspringt, dient u hoofdstuk "Verhelpen van storingen" te raadplegen.

#### AANWIJZING

Bij hoge buitentemperaturen kan het voorkomen dat ook bij een koude motor zonder choke moet worden gestart!

- Maak de kettingrem los door de voorste handbescherming (1) naar achteren te trekken (zie afb. D). **VOORZICHTIG!** De kettingrem is nu gelost. Als de gashendel (10) samen met de gashendelblokkering (9) wordt bediend, start de zaagketting (17).

### 9.1.2 Starten bij warme motor

(Het apparaat stond minder dan 15–20 minuten stil.)

#### ⚠ WAARSCHUWING

Schakel de kettingrem voor elke ingebruikname in (handbescherming (1) naar voren drukken).

- Druk de voorste handbescherming (1) naar voren tot deze vastklikt. De zaagketting (17) werd door de kettingrem geblokkeerd.
- Druk 6x op de brandstofpomp “Primer” (7).
- De koudstarthendel (choke) (8) moet voor het starten van de warme motor niet worden aangetrokken.
- Zet de punt van uw schoen in de achterste handbescherming (12) (zie afb. C).
- Houd de kettingzaag bij de voorste handgreep (2) vast en trek het starterkoord (4) er langzaam tot aan de eerste weerstand uit.
- Trek nu hard en snel aan het starterkoord (4). Het apparaat moet na 1-2 keer trekken starten. Als het apparaat na 6 keer aantrekken nog altijd niet start, herhaalt u de werkwijze onder “Starten bij koude motor”.

### 9.2 Motor uitzetten

#### 9.2.1 Nood-uit stappen

Mocht het nodig zijn om het apparaat direct te stoppen, zet u de aan-uitknop (6) op “OFF” en houdt hem in deze stand ingedrukt tot de motor stilstaat.

#### 9.2.2 Normaal uitschakelen

- Laat de gashendel (10) los. De motor loopt nu stationair.
- Druk de aan-uitknop (6) in de “OFF” stand en houdt hem in deze stand ingedrukt tot de motor stilstaat.

### 9.3 Bedrijf bij stationair draaien

#### ⚠ LET OP

Als de motor stationair loopt, moet de zaagketting (17) stilstaan. Als de zaagketting (17) wel meedraait, moet het stationair toerental worden bijgesteld!

#### AANWIJZING

Als de zaagketting (17) bij stationair toerental zich beweegt of als de motor bij het wegnemen van gas uit zichzelf uitgaat, moet een instelling aan de carburateur worden aangebracht (zie hoofdstuk “Onderhoud van de carburateur”).

- Til de kettingzaag op.
- Houd met de linkerhand de voorste handgreep (2) vast.
- Houd met de rechterhand de achterste handgreep (11) vast. Hierbij ligt de handpalm op de gashendelblokkering (9) en de wijsvinger bedient de gashendel (10) (zie afb. E).
- Na hernieuwde bediening van de gashendel (10) loopt de motor bij stationair toerental.
- Laat de motor kort warmlopen.

### 9.4 Kettingsmering controleren en instellen

#### ⚠ LET OP

- Werk nooit zonder kettingsmering! Bij een droog lopende zaagketting wordt het zaagblad en de zaagketting set in korte tijd onherstelbaar beschadigd.
- Controleer voor het werk altijd de kettingsmering.

#### Aanwijzing

Gebruik uitsluitend kettingzaagolie, bij voorkeur biologisch afbreekbaar. Gebruik geen afgewerkte olie, motorolie enz. Controleer ook tijdens het werken of de kettingsmering goed werkt.

Houd de kettingzaag terwijl hij loopt, bij gemiddelde snelheid, boven een afgezaagde boomstronk of een geschikte ondergrond. Als de smering voldoende is, vormt zich een lichte oliefilm op de boomstronk of op de ondergrond (zie afb. F).

- Indien nodig kan de kettingsmering worden verhoogd of verlaagd door middel van de olieregelschroef (19).
- Gebruik de meegeleverde sleufschroevendraaier (31) hiervoor als volgt:
  - Druk eerst en draai dan de olieregelschroef (19) rechtsom voor minder kettingsmering.
  - Druk eerst en draai dan de olieregelschroef (19) linksom voor meer kettingsmering.

### 9.5 Kettingrem controleren

#### ⚠ WAARSCHUWING

**De kettingrem moet elke ingebruikname worden gecontroleerd.**

De kettingrem remt de zaagketting bij terugslag onmiddellijk af.

- Let erop dat de voorste handbescherming (1) schoon is en gemakkelijk beweegt.
- Start de kettingzaag zoals beschreven onder 9.1 en versnel de zaagketting tot de volle snelheid (volgas).
- Bedien de voorste handbescherming (1) terwijl de zaagketting loopt. De kettingrem moet de zaagketting bij maximale snelheid afremmen en blokkeren.

#### ⚠ WAARSCHUWING

Als het motortoerental te lang wordt opgevoerd terwijl de kettingrem is geblokkeerd, raken de motor en de kettingaandrijving beschadigd.

Als de zaagketting (17) desondanks beweegt, moet u contact opnemen met de klantenservice.

## 10. Algemene werkinstructies voor kapwerkzaamheden

#### ⚠ WAARSCHUWING

#### Gevaar voor letsel!

Het zagen en kappen van bomen en alle daarmee verbonden werkzaamheden mogen alleen door speciaal hiervoor opgeleide en getrainde personen worden uitgevoerd.

## Aanwijzing

Neem de betreffende nationale voorschriften voor kapwerkzaamheden in acht en win informatie in bij de bevoegde instantie.

- Let op dat de vallende takken en bomen niemand kunnen raken.
- In de werkomgeving mogen zich alleen de voor het kappen benodigde personen ophouden.
- Houd de werkomgeving rondom de stam vrij en opgeruimd, zodat iedereen die er werkt veilig kan staan.
- Houd vluchtwegen vrij en opgeruimd om de werkomgeving snel te kunnen verlaten.
- Voer geen kapwerkzaamheden uit bij harde wind, slecht weer of slecht zicht.
- Houd steeds een afstand tot de dichtstbijzijnde werkplek van ten minste 2 1/2 boomlengte aan.

### 10.1 Gebruik en behandeling

- Start het apparaat nooit voordat het geleideblad (16), de zaagketting (17) en de beschermkap van het kettingwiel (22) correct zijn gemonteerd.
- Snijd geen hout dat op de grond ligt en probeer geen wortels door te snijden die uit de grond steken. Voorkom in ieder geval dat de zaagketting (17) in de grond wordt gestoken, anders wordt de zaagketting (17) onmiddellijk bot.
- Als u per ongeluk een hard voorwerp raakt met het apparaat, schakel dan onmiddellijk de motor uit en controleer het apparaat op eventuele schade.
- Onderhoud het apparaat zorgvuldig. Controleer of bewegende delen probleemloos functioneren en niet klemmen, of onderdelen gebroken of beschadigd zijn, waardoor de functie van het apparaat wordt beïnvloed. Laat beschadigde onderdelen voor gebruik van het apparaat eerst repareren. Veel ongevallen ontstaan door slecht onderhouden apparatuur.
- Houd snijgereedschap scherp en schoon. Zorgvuldig onderhouden snijgereedschap met scherpe snijranden klemt minder snel vast en is makkelijker te gebruiken.
- Als er toch een verstopping optreedt tussen het snoeimateriaal en de zaagketting, dient u de machine onmiddellijk uit te schakelen. Wacht tot de zaagketting tot stilstand is gekomen. Verwijder de bougiestekker en trek snijbestendige handschoenen aan om de verstopping te verwijderen.
- Als het geleideblad (zaagblad) moet worden verwijderd, volg dan de aanwijzingen zoals beschreven in het hoofdstuk "Montage". Na het verwijderen van de verstopping en het opnieuw monteren, moet een testrun worden gemaakt. Indien tijdens dit proces trillingen of mechanische geluiden worden waargenomen, stop dan met de werkzaamheden en neem contact op met een erkend servicecentrum. Mocht dit gevaar zich vaker voordoen, dan adviseren wij een instructie.
- Laat het apparaat onderhouden door gekwalificeerd personeel. Gebruik uitsluitend door de fabrikant aanbevolen originele reserveonderdelen.

### 10.2 Een valkerf maken

#### Aanwijzing

De valkerf bepaalt de valrichting van de te kappen boom. Zet de valkerf in een rechte hoek op de valrichting aan. Zaag zo dicht mogelijk bij de grond. Ondersteun de kettingzaag met de klauwaanslag (15).

#### 10.2.1 Valrichting bepalen - met markering op het apparaat (afb. G)

De kettingzaag is voorzien van een valmarkering (35) die u bij het uitlijnen van de kettingzaag helpt.

Plaats de kettingzaag tegen de stam. De valmarkering (35) geeft de mogelijke valrichting van de boom aan.

#### 10.2.2 Valkerf maken (afb. H)

- Begin eerst met het inzagen van de snede voor valkerf A. De valkerf moet ongeveer een 1/4 van de doorsnee van de boom diep worden en een hoek van 45°- 60° hebben.

#### 10.2.3 Valrichting controleren (afb. I)

Kettingzaag met het geleideblad (16) in de valkerfzool leggen. De valmarkering (35) geeft de mogelijke valrichting aan. Voor zover noodzakelijk de valkerf overeenkomstig nazagen.

### 10.3 Velsnede uitvoeren (afb. H)

- Zet de velsnede B ca. 2-3 cm hoger aan dan de horizontale snede voor valkerf A. Let erop dat velsnede B exact horizontaal wordt uitgevoerd.
- Laat ca. 1/10 van de doorsnee van de boom staan, de breuklijst C voor velsnede B. Breuklijst C geleidt de boom als een scharnier naar de grond en zorgt ervoor dat hij niet te vroeg omvalt.

## ⚠ WAARSCHUWING

#### Gevaar voor ongevallen!

Zaag niet in breuklijst C als u bezig bent met velsnede B, anders kan de boom in een onvoorzienne valrichting vallen! Wees erop voorbereid, dat de boom bij het vallen ongecontroleerd kan gaan "glijden" over de snede. Wees erop voorbereid, dat de boom bij het tegen de grond slaan ongecontroleerd in een richting kan "springen".

- Om te voorkomen dat de kettingzaag vast komt te zitten in velsnede B, drijft u op tijd wiggen van aluminium of kunststof in velsnede B. Gebruik geen wiggen van ijzer.

## ⚠ LET OP

#### Materiële schade!

Let erop dat de wig niet in aanraking komt met de zaagketting (17). Deze kan hierdoor ernstig beschadigd raken.

### 10.4 Snoeien

- Pas er altijd voor op dat takken kunnen terugspringen.
- Sta niet op de stam bij het verwijderen van takken.
- Zaag niet met het uiteinde van het zaagblad.
- Zaag nooit meerdere takken tegelijk.
- Ondersteun de kettingzaag bij het verwijderen van takken zoveel mogelijk met de klauwaanslag (15).
- Denk eraan dat de kettingzaag aan het einde van de zaagsnede onder zijn eigen gewicht kan doorzwaaien. De zaag ondervindt geen steun meer in de snede. Houd de zaag goed vast en zorg voor tegendruk.
- Zorg ervoor dat u zelf stevig, stabiel en veilig staat bij het snoeien en verwijderen van takken.

#### 10.4.1 Snoeien in deelstukken

Maak lange of dikke takken korter voordat u ze volledig van de boom scheidt met een eindsnede (zie afb. N). De zaagketting (17) kan anders gemakkelijk vastgeklemd raken.

### 11. Onder spanning staat hout bewerken

Het is zeer belangrijk dat de juiste volgorde wordt aangehouden bij het bewerken van hout dat onder spanning staat. Anders kan de zaagketting (17) vastklemmen of kan er een terugslag optreden.

Hout waar spanning op staat moet altijd eerst worden ingezaagd aan de zijde waar drukkrachten op staan. Daarna kan pas de eindsnede worden gemaakt aan de zijde waar trekkrachten op staan.

Zo wordt voorkomen dat de zaagketting (17) vastklemt.

#### ⚠ LET OP

##### Materiële schade!

Liggend hout mag de grond aan de onderkant van de zaagsnede niet raken, anders kan de zaagketting (17) beschadigd raken.

##### Terugstoot (afb. J)

- Als de zaagketting (17) aan de bovenrand van het geleideblad (16) is vastgeklemd, kan de kettingzaag al snel onverwacht terugslaan in de richting van de gebruiker.

##### Intrekken (afb. K)

- Als de zaagketting (17) aan de onderkant van het geleideblad (16) vastgeklemd, kan de kettingzaag al snel ongecontroleerd uit de werkrichting en het hout in worden getrokken.

##### Veilig werken

- Houd het apparaat in goede staat om verwondingen te voorkomen.
- Controleer het apparaat als het is gevallen op significante schade of defecten.
- Gebruik het apparaat niet als u op een ladder staat of op een bewegende ondergrond.
- Laat u niet tot een spontane, ondoordachte snede verleiden. Daarmee kunt u zichzelf en anderen in gevaar brengen.
- Wissel regelmatig van werkpositie. Door de trillingen kan langdurig gebruik van het apparaat leiden tot problemen met de bloedsomloop in de handen. U kunt de gebruiksduur echter door geschikte handschoenen of regelmatige pauzes verlengen. Denk er ook aan dat een persoonlijke aanleg tot slechte doorbloeding; lage buitentemperaturen of grote grijpkrachten bij het werken de gebruiksduur verkorten.

##### 11.1 Houten stam is naar beneden gebogen

- Zaag eerst ontlastingsnede 1 (ca. 1/3 van de stamdiameter) aan de zijde waar drukkrachten op staan (zie afb. L).
- Voer vervolgens eindsnede 2 uit (ca. 2/3 van de stamdiameter) aan de trekzijde (zie afb. L).

##### 11.2 Houten stam is naar boven gebogen

- Zaag eerst ontlastingsnede 1 (ca. 1/3 van de stamdiameter) aan de zijde waar drukkrachten op staan (zie afb. L).

- Voer vervolgens eindsnede 2 uit (ca. 2/3 van de stamdiameter) aan de trekzijde (zie afb. L).

### 12. Transport

- Gebruik steeds de beschermkap van het geleideblad (27) voor transport.
- Schakel de kettingzaag vóór elk transport uit, ook bij korte afstanden. Beveilig de machine tegen omvallen tijdens transport (ook in voertuigen) om brandstofverlies, schade of letsel te voorkomen.
- Draag het apparaat alleen aan de voorste handgreep (2). Het geleideblad wijst daarbij naar achteren, weg van uw lichaam (zie afb. M).
- Houd de hete geluiddemper uit de buurt van uw lichaam. Er bestaat gevaar voor brandwonden!

### 13. Reiniging en onderhoud

Alle instructies met betrekking tot onderhoud en reiniging moeten regelmatig of dagelijks en voor elk gebruik worden uitgevoerd. Onjuist onderhoud kan ernstige schade aan eigendommen of persoonlijk letsel tot gevolg hebben. Als de gebruiker deze werkzaamheden niet zelf kan uitvoeren, moet een gespecialiseerde dealer worden geraadpleegd.

#### ⚠ WAARSCHUWING

##### Gevaar voor letsel!

Schakel het apparaat voor reinigingswerkzaamheden altijd uit en trek de bougiestekker (34) eruit. (zie hoofdstuk 13.4 Onderhoud van de bougie).

##### Aanwijzing

Na elk gebruik moet het apparaat grondig worden gereinigd. Voer de reinigings- en onderhoudswerkzaamheden alleen uit, zoals in deze gebruikshandleiding is aangegeven. Overige werkzaamheden mogen uitsluitend worden uitgevoerd door deskundig vakpersoneel. Onderhoudswerkzaamheden moeten regelmatig worden uitgevoerd (zie het hoofdstuk "Onderhoudsintervallen").

#### 13.1 Reinigen van de motoreenheid

#### ⚠ WAARSCHUWING

##### Gevaar voor brandwonden!

Raak geen hete geluiddempers, cilinders of koelribben aan.

- Houd de veiligheidsvoorzieningen, ventilatiesleuven en de motorbehuizing zo stof- en vuilvrij mogelijk. Blaas deze delen met perslucht onder lage druk uit.
- Reinig het apparaat regelmatig met een vochtige doek en wat afwasmiddel. Let op dat er geen water in het apparaat terecht komt.

#### 13.2 Reiniging van het luchtfilter

Vervuilde luchtfilters verminderen het motorvermogen door een te geringe luchttoevoer naar de carburateur. Regelmatige controle is daarom absoluut noodzakelijk. Het luchtfilter (33) moet regelmatig worden gecontroleerd en indien nodig worden gereinigd.

Bij erg stoffige lucht moet het luchtfilter (33) vaker worden gecontroleerd.

- Maak de sluiting van het luchtfilterdeksel (5) los door deze linksom te draaien.
- Verwijder het luchtfilterdeksel (3).
- Haal het luchtfilter (33) eruit.
- Reinig het luchtfilter (33) door het uit te kloppen of uit te blazen (met perslucht).

De assemblage volgt in omgekeerde volgorde.

#### **⚠ LET OP**

Luchtfilters (33) nooit met benzine of brandbare oplosmiddelen reinigen.

### **13.3 Reinigen van de kettingaandrijving**

#### **⚠ WAARSCHUWING**

##### **Gevaar voor letsel!**

Draag altijd veiligheidshandschoenen als u de zaagketting (17) aanraakt. Letselgevaar door de scherpe snijtanden!

##### **Aanwijzing**

Reinig de aandrijving van de ketting na elk gebruik.

- Leg de kettingzaag op een vlakke en stabiele ondergrond neer.
- Trek de voorste handbescherming (1) tot aan de aanslag naar achteren om de kettingrem te ontgrendelen (zie afb. D).
- Draai de kettingspanschroef (21) met de sleufschroevendraaier (31) linksom om de spanning te verlagen.
- Verwijder beide bevestigingsmoeren (20) met de bougiesleutel (31).
- Verwijder de beschermkap van het kettingwiel (22).
- Maak de zaagketting (17) voorzichtig los van het geleideblad (16) en van het kettingwiel (26).
- Verwijder het geleideblad (16). Reinig het met een kwast.
- Reinig nu grondig rondom de kettingaandrijving en de beschermkap van het kettingwiel (22) met behulp van een kwast of door middel van uitblazen (met perslucht).

De assemblage volgt in omgekeerde volgorde.

### **13.4 Onderhoud van de bougie**

- Demonteer het luchtfilter (33) zoals onder 13.2 "Reiniging van het luchtfilter" beschreven.
- Trek de bougiestekker (34) los door deze naar links en rechts te draaien en er gelijktijdig aan te trekken. De bougiestekker (34) uitsluitend aan de stekker vasthouden en trekken. Trek nooit aan de kabel!
- Maak de bougie met de meegeleverde bougiesleutel (31) los.
- De assemblage volgt in omgekeerde volgorde.

Elektrodenafstand = 0,6 mm (afstand tussen de elektroden, waar de vonk overspringt). Controleer de bougie voor de eerste keer na 10 bedrijfsuren op verontreiniging en reinig deze eventueel met een koperdraadborstel.

Daarna de bougie elke 50 bedrijfsuren onderhouden.

### **13.5 Onderhoud van de kettingsmering**

- Zie het hoofdstuk "Kettingmering controleren en afstellen".

### **13.6 Onderhoud van de carburateur instellingen**

- Als de zaagketting (17) bij stationair draaien beweegt of als de motor bij het wegnemen van gas vanzelf uitgaat, moet de carburateur opnieuw worden afgesteld.

##### **Aanwijzing**

Laat de instellingen van de carburateur (bijv. het stationair toerental) uitsluitend door gekwalificeerd vakpersoneel wijzigen, om schade aan de motor te voorkomen.

### **13.7 Onderhoud van het geleideblad**

- Verwijder eventueel opgetreden bramen in de rand van het geleideblad met behulp van een metaalvijl.
- Reinig de groef van het geleideblad (16) met behulp van een kwast of met perslucht. Vervang het geleideblad (16) zodra de groef is versleten.
- Keer het geleideblad (16) na elk gebruik om, zodat het gelijkmatig slijt.
- Controleer het tandwiel aan het uiteinde van het geleideblad (16) op soepele werking. Smeer het evt. in met een lagerolie.

### **13.8 Monteren van het geleideblad en spannen van de zaagketting**

#### **⚠ LET OP**

**Voer de montage altijd uit bij uitgeschakelde motor.**

#### **⚠ WAARSCHUWING**

##### **Gevaar voor letsel!**

Draag altijd veiligheidshandschoenen als u de zaagketting (17) aanraakt. Letselgevaar door de scherpe snijtanden!

##### **Aanwijzing**

Een nieuwe zaagketting (17) rekt op en moet vaker worden opgespannen. Controleer de kettingspanning regelmatig na elke snede en stel deze zo nodig bij.

Al naar gelang de slijtage kan het geleideblad (16) worden gekeerd.

- Leg de kettingzaag op een vlakke en stabiele ondergrond neer.
- Trek de voorste handbescherming (1) tot aan de aanslag naar achteren om de kettingrem te ontgrendelen (zie afb. D).
- Verwijder beide bevestigingsmoeren (20) met de bougiesleutel (31).
- Verwijder de beschermkap van het kettingwiel (22).
- Schuif het langgat van het geleideblad (16) over de twee uitstekende bouten.
- Leg de zaagketting (17) over de vertanding van het kettingwiel (26). Voer de zaagketting (17) nauwkeurig in de op het geleideblad (16) aangegeven richting in. In het uiteinde van het geleideblad (16) bevindt zich een geleidewiel. Zorg dat de tanden van de zaagketting (17) hier in vallen.
- Trek enigszins aan het geleideblad (16), om de zaagketting (17) licht voor te spannen.
- Plaats de beschermkap van het kettingwiel (22) weer terug. Let erop dat de binnenliggende kettingspanstift (23) in het passende boorgat (25) van het geleideblad (16) zit. Verstel evt. de kettingspanschroef (21) met de sleufschroevendraaier (31).

- Schroef beide bevestigingsmoeren (20) er met de hand weer op. Draai ze echter nog niet helemaal vast.
- Draai met de sleufschroevendraaier (31) de kettingspanschroef (21) met de klok mee, tot het onderste deel van de zaagketting (17) in het geleideblad (16) valt. De zaagketting (17) moet tegen de onderzijde van het blad aanliggen. Als de kettingrem ontgrendeld is, moet het mogelijk zijn om de zaagketting (17) met de hand over het geleideblad (16) te trekken.

### Aanwijzing

Een nieuwe zaagketting (17) rekt op en moet vaker worden opgespannen.

- Draai beide bevestigingsmoeren (20) stevig vast met de bougiesleutel (31).

### 13.9 De zaagketting slijpen en onderhouden

#### ⚠ WAARSCHUWING

#### Gevaar voor letsell!

De tanden van de zaagketting zijn zeer scherp. Draag bij het hanteren altijd dikke handschoenen om het risico op letsel te voorkomen!

Houd de kettingzaag in goede staat, effectief werken met de kettingzaag is alleen mogelijk als de zaagketting scherp, goed gesmeerd en correct gespannen is. Dit vermindert ook het risico van een terugslag.

#### De juist geslepen zaagketting (17)

Een correct geslepen zaagketting (17) gaat moeiteloos door het hout en heeft daarbij weinig druk nodig. Werk niet met een botte of beschadigde zaagketting (17).

Er is dan meer fysieke inspanning nodig, de trillingen nemen toe en het leidt tot onbevredigende resultaten en meer slijtage.

- Reinig de zaagketting (17) regelmatig.
- Controleer de zaagketting (17) op breuken in de schakels en op beschadigde klinknagels.
- De zaagketting (17) mag alleen door ervaren gebruikers worden geslepen!
- Houd rekening met onderstaande hoeken en maten. Als de zaagketting (17) niet goed is geslepen of de zaagdiepte te gering is, bestaat er een verhoogd risico op terugslageffecten die verwondingen tot gevolg kunnen hebben! De zaagketting (17) kan niet op het geleideblad (16) worden vastgezet. Het is daarom het beste om de zaagketting (17) van het geleideblad (16) te nemen en daarna te slijpen.

- Kies het juiste slijpgereedschap voor de kettingsteek.

De kettingsteek (bijv. 3/8") staat op elke kettingtand als diepte-maat vermeld.

#### Gebruik uitsluitend speciale vijlen voor zaagkettingen!

Andere vijlen hebben een verkeerde vorm en geven een verkeerd slijpresultaat. Kies de diameter van vijl op basis van de kettingsteek. Neem beslist onderstaande hoek in acht bij het slijpen van de zaagschakels.

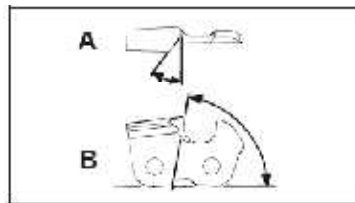

A = vijlhoek

B = hoek van de zijplaat

Deze hoek moet identiek zijn voor alle zaagschakels.

Bij onregelmatig geslepen hoeken zal de zaagketting (17) onregelmatig lopen, snel slijten en voortijdig breken.

Aan deze eisen kan alleen worden voldaan door regelmatig en voldoende lang te oefenen. Houd rekening met het volgende:

- Gebruik een vijlgeleider.
- Een vijlgeleider moet worden gebruikt als de zaagketting (17) met de hand wordt geslepen. De juiste vijlhoek staat hierop aangegeven.

1. Houd de vijl horizontaal (onder de juiste hoek) ten opzichte van het geleideblad (16) en vijl volgens de hoekmarkering op de vijlgeleider. Steun de vijlhouder op het tanddak en de dieptemaat.
2. Vijl de zaagschakel steeds van binnen naar buiten.
3. De vijl scherpt alleen in voorwaartse beweging. Licht de vijl op tijdens de teruggaande beweging.
4. Raak de aandrijf- en verbindingsschakels niet aan met de vijl.
5. Draai de vijl regelmatig verder om eenzijdige slijtage te voorkomen.
6. Neem een stuk hard hout om bramen van de snijranden te verwijderen.

Alle zaagschakels moeten dezelfde lengte hebben omdat anders ook de hoogte zal variëren.

De zaagketting (17) loopt dan onregelmatig, wat het risico op defecten vergroot.

### 13.10 Onderhoudsintervallen

De hier gegeven informatie heeft betrekking op normale bedrijfsomstandigheden. In moeilijke omstandigheden, zoals bij veel stofontwikkeling en langere dagelijkse werktijden, moeten de aangegeven intervallen dienovereenkomstig worden verkort.

Deel van het apparaat	Actie	Voordat u begint te werken	Wekelijks	Bij storingen	Bij beschadigingen	Indien nodig
Kettingsmering	Controleren	X				
Zaagketting (17)	Controleren en op scherpte letten	X				
	Kettingspanning controleren	X				
	slijpen					X
Geleideblad (16)	Inspecteren (slijtage, beschadiging)	X				
	Reinigen		X	X		
	Vervangen				X	X

### 13.11 Service-informatie

Let op dat bij dit product de volgende delen onderhevig zijn aan gebruiksmatige of natuurlijke slijtage, resp. de volgende delen als verbruiksmateriaal wordt gebruikt.

Slijtdelen\*: Zaagketting, geleideblad, kettingwiel, kettingzaagolie, motorolie, klauwaanslag, kettingvanginrichting, bougie, luchtfilter, brandstoffilter, kettingoliefilter

\* niet persé meegeleverd!

#### ⚠ Waarschuwing!

Gebruik uitsluitend reserveonderdelen en accessoires van de fabrikant. Als dit wordt nagelaten, kunnen de prestaties afnemen, kan letsel optreden en kan uw garantie vervallen.

#### Belangrijke aanwijzing bij reparatie:

Als het apparaat voor reparatie geretourneerd wordt, moet het apparaat vanwege veiligheidsredenen vrij van olie en benzine geretourneerd worden aan het servicestation.

#### Bestelling van reserveonderdelen

Bij het bestellen van reserveonderdelen moeten de volgende gegevens worden vermeld:

- Type apparaat
- Artikelnummer van het apparaat

#### Goedgekeurde zaagblad en de zaagketting set

##### Zaagketting

Kangxin 0.325 058-72 ..... 7910100721  
Oregon 21LPX072X ..... 7910100705

##### Geleideblad

Kangxin BE18-72-5810P ..... 7910100743  
Oregon 188PXBK095(516481) ..... 7910100706

Gehoorbescherming ..... 7909601702  
Veiligheidsbril ..... 7909601701

## 14. Opslag

- Gebruik steeds de beschermkap van het geleideblad (27) voor opslag van de zaag.
- De bougiesleutel / schroevendraaier met platte kop (31) kan om te bewaren aan de zijkant van de beschermkap van het geleideblad (27) worden geplaatst. (afb. P).
- Reinig en onderhoud het apparaat altijd voordat u het in de opslag weglegt, zie hiervoor het hoofdstuk "Reiniging en onderhoud".
- Bewaar het apparaat op een veilige, droge, vorstvrije, goed geventileerde en tegen weersinvloeden beschermde plaats. Opslag in de buitenlucht wordt afgeraden. Beveilig het ook tegen onrechtmatige toegang.
- Maak de olie- en brandstoftank leeg met behulp van een afzuigpomp.

#### ⚠ WAARSCHUWING

Verwijder de benzine niet in gesloten ruimtes, in de buurt van vuur of bij het roken. Gasdampen kunnen explosies of brand veroorzaken.

- Start de motor en laat hem net zo lang lopen totdat de resterende benzine is verbruikt.

## 15. Afvalverwerking en hergebruik

#### Aanwijzingen op de verpakking



De verpakkingsmaterialen zijn recyclebaar. Verpakkingen milieuvriendelijk afvoeren.

**Informatie over het afvoeren van versleten apparatuur kunt u opvragen bij uw gemeente.**

#### **Brandstoffen en oliën**

- Voor het afvoeren van het apparaat moeten de brandstoftank en het motorreservoir worden geleegd!
- Brandstof en motorolie horen niet bij het huishoudelijke afval of in het riool, maar moeten worden ingezameld resp. gescheiden worden afgevoerd!
- Lege olie- en brandstoftanks moet milieuvriendelijk worden afgevoerd.

### **16. Verhelpen van storingen**

<b>Storing</b>	<b>Mogelijke oorzaak</b>	<b>Oplossing</b>
De motor slaat niet aan	Onjuist handelen bij het starten	Volg de aanwijzingen voor het starten
De motor springt aan, maar heeft niet het volledige vermogen	Verontreinigd luchtfilter (33)	Reinig het luchtfilter (33)
De motor draait onregelmatig	Onjuiste elektrodeafstand van de bougie	Bougie reinigen en elektrode-afstand instellen of nieuwe bougie plaatsen
Weggeslipte of vochtige bougie	Onjuiste instelling carburateur	Laat de carburateur instellen en reinig indien nodig de bougie of vervang deze door een nieuw exemplaar



## 17. Garantiebewijs

### Geachte klant,

onze producten zijn aan een strenge kwaliteitscontrole onderhevig. Mocht dit apparaat echter ooit niet naar behoren functioneren, spijt het ons ten zeerste en vragen u zich tot onze servicedienst onder het adres vermeld op dit garantiebewijs te wenden. Wij staan ook graag telefonisch tot uw dienst via het hieronder vermelde servicetelefoonnummer. Voor vorderingen in verband met garantie geldt het volgende:

- Deze garantievoorwaarden regelen bijkomende garantieprestaties. Uw wettelijke garantieclaims blijven onaangetast door deze garantie. Onze garantieprestatie is voor uw gratis.
- De garantieprestatie heeft uitsluitend betrekking op gebreken die te wijten zijn aan materiaal- of fabricagefouten en is beperkt tot het verhelpen van deze gebreken of het vervangen van het apparaat. Wij wijzen erop dat onze apparaten overeenkomstig hun bestemming niet geconstrueerd zijn voor commercieel, ambachtelijk of industrieel gebruik. Een garantieovereenkomst komt daarom niet tot stand als het apparaat in ambachtelijke of industriële bedrijven alsmede bij gelijk te stellen activiteiten wordt gebruikt. Uitgesloten van onze garantie zijn verder schadeloosstellingen voor transportschade, schade door nietnaleving van de montage-instructies of op grond van ondeskundige installatie, niet-naleving van de handleiding (zoals door b.v. aansluiting op een verkeerde netspanning of stroomsoort), oneigenlijke of onoordeelkundige toepassingen (zoals b.v. overbelasting van het apparaat of gebruik van niet toegepaste inzetgereedschappen of toebehoren), niet-naleving van de onderhouds- en veiligheidsbepalingen, binnendringen van vreemde voorwerpen in het apparaat (zoals b.v. zand, stenen of stof), gebruikmaking van geweld of invloeden van buitenaf (zoals b.v. schade door neervallen) alsmede door normale slijtage die zich bij het doelmatig gebruik van het apparaat voordoet.

Er kan geen aanspraak op garantie worden gemaakt als op het apparaat reeds ingrepen werden uitgevoerd.

- De garantieperiode bedraagt 3 jaar en gaat in op de datum van aankoop van het apparaat. Garantieclaims dienen voor het verloop van de garantieperiode binnen de twee weken na het vaststellen van het defect geldend te worden gemaakt. Het geldend maken van garantieclaims na verloop van de garantieperiode is uitgesloten. De herstelling of vervanging van het apparaat leidt noch tot een verlenging van de garantieperiode noch wordt door deze prestatie een nieuwe garantieperiode voor het apparaat of voor eventueel ingebouwde wisselstukken op gang gebracht. Dit geldt ook bij het ter plaatse uitvoeren van een serviceactiviteit.
- Om een garantieclaim geldend te maken neem contact op met het hieronder vermelde serviceadres. Als de klacht binnen de garantieperiode valt, ontvangt u van ons een retourbon waarmee u uw defecte apparaat gratis naar ons kunt retourneren. Wij verzoeken u de reden van de klacht zo nauwkeurig mogelijk te beschrijven. Valt het defect van het apparaat binnen onze garantieprestatie bezorgen wij u per omgaande een hersteld of nieuw apparaat terug.

Uiteraard staan wij ook tot u dienst om mits betaling van de kosten defecten van het apparaat te verhelpen die buiten de garantieomvang vallen. Te dien einde stuurt u het apparaat aan ons serviceadres op.

### 17.1 Afhandeling van een garantieclaim

Volg de onderstaande instructies om ervoor te zorgen dat uw claim snel wordt afgehandeld:

- Houd voor alle aanvragen de kassabon en het artikelnummer (bijv. IAN 477536\_2401) bij de hand als bewijs van aankoop.
- Het artikelnummer vindt u op het typeplaatje op het product, een gravure op het product, de titelpagina van uw handleiding (links-onder) of op de sticker op de achterkant of onderkant van het product.
- Neem bij functiestoringen of andere defecten eerst telefonisch of per e-mail contact op met de hieronder genoemde serviceafdeling.
- U kunt dan een als defect geregistreerd product, met bijvoeging van het aankoopbewijs (kassabon) en met vermelding van wat het defect is en wanneer het defect is opgetreden, gratis opsturen naar het aan u opgegeven serviceadres.
- U kunt deze en vele andere handleidingen bekijken en downloaden op [parkside-diy.com](http://parkside-diy.com). Met deze QR-code komt u direct op [parkside-diy.com](http://parkside-diy.com). Selecteer uw land en gebruik het zoekvenster om de gebruikshandleiding te zoeken. Als u het artikelnummer (IAN) 477536\_2401 invoert, gaat u naar de gebruikshandleiding voor uw artikel.

#### Servicecontact (NL):

**Naam:** TeleMarCom European Services GmbH  
Am Ziegelweiher 24  
DE - 61130 Nidderau  
**Telefoon:** 00800 4003 4003  
**E-mail:** [service.NL@schepbach.com](mailto:service.NL@schepbach.com)  
**Vestiging:** Duitsland

#### Servicecontact (BE):

**Naam:** TeleMarCom European Services GmbH  
Am Ziegelweiher 24  
DE - 61130 Nidderau  
**Telefoon:** 00800 4003 4003  
**E-mail:** [service.BE@schepbach.com](mailto:service.BE@schepbach.com)  
**Vestiging:** Duitsland







---





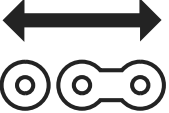

1.	Explicación de los símbolos en el aparato.....	78
2.	Introducción .....	81
3.	Descripción del aparato (figs. A - O) .....	81
4.	Volumen de suministro.....	81
5.	Uso previsto .....	81
6.	Indicaciones de seguridad .....	82
7.	Datos técnicos.....	85
8.	Antes de la puesta en marcha.....	86
9.	Puesta en marcha .....	87
10.	Instrucciones de trabajo fundamentales para trabajos de tala .....	89
11.	Trabajar madera bajo tensión .....	90
12.	Transporte .....	90
13.	Limpieza y mantenimiento.....	90
14.	Almacenamiento.....	94
15.	Eliminación y reciclaje .....	94
16.	Solución de averías .....	94
17.	Certificado de garantía.....	95
18.	Plano de explosión.....	207
19.	Declaración de conformidad .....	208

## 1. Explicación de los símbolos en el aparato

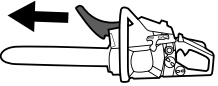
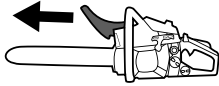
	Lea atentamente el manual de instrucciones en su totalidad antes de la primera puesta en marcha y consérvelo de forma segura para el uso posterior.		Gasolina: ROZ 95 / ROZ 98
	¡Advertencia! Al trabajar con la motosierra es necesario observar unas medidas de seguridad especiales. ¡Lea y respete todas las indicaciones de advertencia!		Aceite de motor de 2 tiempos: ISO - L - EGD / JASO FD
	Póngase ropa de trabajo ceñida con tejido anticorte.		¡Está estrictamente prohibido causar llamas vivas o fumar en la proximidad del aparato!
	Póngase un casco protector facial o unas gafas de protección o una protección auditiva.		Nivel de potencia acústica garantizado del equipo
	Lleve guantes de protección.		Advertencia de superficies calientes
	¡Póngase calzado de seguridad antideslizante!		Palanca de arranque (estrangulador de aire) "arranque en frío"
	¡ADVERTENCIA! Peligro de retroceso. Esté atento al retroceso de la motosierra y evite tocar la punta de la espada.		No use el aparato si llueve o hay mucha humedad.
	Maneje siempre la motosierra firmemente con ambas manos. No trabaje con la motosierra con una mano.		Sentido de marcha de la cadena
	Pulse 6 veces el "cebador" de la bomba de combustible		Freno de cadena (abierto / cerrado)
	Depósito de combustible; Proporción: 40 partes de gasolina y 1 parte de aceite		Longitud de la espada
	Ajuste de la lubricación de la cadena		Ancho de ranura

	Longitud de corte		Número de enlaces de accionamiento
	Paso de la cadena		El producto cumple con las normativas europeas vigentes.

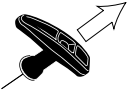
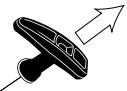
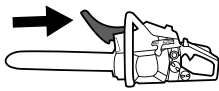
### Explicación breve

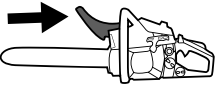
Arranque en frío		Arranque en caliente	
	Retire la cubierta (27) de la espada (16). Empuje hacia delante el protector de manos delantero (1) hacia delante, hasta que se encastre.		Retire la cubierta (27) de la espada (16). Empuje hacia delante el protector de manos delantero (1) hacia delante, hasta que se encastre.
	Pulse 6 veces la bomba de combustible "Primer" (7).		Pulse 6 veces la bomba de combustible "Primer" (7).
	Tire del estrangulador de aire (choke) (8).		Sujete fijamente la motosierra por la empuñadura delantera (2) y tire del cable de arranque (4) lentamente hasta notar la primera resistencia, hasta que el motor arranque brevemente.
	Sujete fijamente la motosierra por la empuñadura delantera (2) y tire del cable de arranque (4) lentamente hasta notar la primera resistencia, hasta que el motor arranque brevemente.		Tire hacia atrás del protector de manos delantero (1).
	En cuanto el motor se apague, accione el bloqueo de la palanca de aceleración (9) y la palanca de aceleración (10) simultáneamente.		
	A continuación, vuelva a tirar rápidamente del cable de arranque (4) hasta que el motor arranque.		
	Tire hacia atrás del protector de manos delantero (1).		

## Explicación de las palabras de señalización de las instrucciones de uso

<b>PELIGRO</b>	Palabra de advertencia para indicar una situación de peligro inminente que, de no evitarse, provocará la muerte o lesiones graves.
<b>ADVERTENCIA</b>	Palabra de advertencia para indicar una situación potencialmente peligrosa que, de no evitarse, podría provocar la muerte o lesiones graves.
<b>PRECAUCIÓN</b>	Palabra de advertencia para indicar una situación potencialmente peligrosa que, de no evitarse, podría provocar lesiones leves o moderadas.
<b>ATENCIÓN</b>	Palabra de advertencia para indicar una situación potencialmente peligrosa que, de no evitarse, podría provocar daños materiales al producto o a la propiedad.
<b>NOTA</b>	Palabra de advertencia para indicar una situación potencialmente peligrosa que, de no evitarse, podría provocar daños materiales al producto o a la propiedad.



### **¡ATENCIÓN!**

**¡Antes de poner el equipo en funcionamiento por primera vez, lea por completo estas instrucciones de uso y cumpla obligatoriamente las normas de seguridad!**

**Se recomienda asistir a un curso de seguridad profesional del tipo “Cursillo de manejo de motosierras con certificado de asistencia” con el nivel de formación requerido en el país acerca del uso y mantenimiento de la motosierra, así como realizar un cursillo de primeros auxilios. Si no la va a utilizar durante mucho tiempo y para practicar, realice siempre cortes sencillos en madera apoyada de forma segura antes de empezar a familiarizarse con la motosierra.**

**¡Guarde cuidadosamente las instrucciones de uso!**

**Nota:**  
**Tenga en cuenta que algunas normativas nacionales, como por ejemplo en materia de protección laboral y del medio ambiente, pueden limitar el uso de la motosierra.**

## 2. Introducción

### Fabricante:

Scheppach GmbH  
Günzburger Straße 69  
D-89335 Ichenhausen (Alemania)

### Estimado cliente:

Le deseamos éxito y disfrute al trabajar con su nuevo aparato.

### Nota:

El fabricante de este aparato, de acuerdo con la legislación alemana de responsabilidad sobre productos, no se hace responsable de los daños originados en este aparato o causados por éste en los siguientes casos:

- manejo incorrecto,
- inobservancia de las instrucciones de servicio,
- reparaciones efectuadas por personal técnico no autorizado ajeno a nuestra empresa,
- montaje y sustitución de piezas de repuesto no originales,
- empleo no conforme al previsto.

### Observe lo siguiente:

Lea antes del montaje y de la puesta en marcha el texto completo del presente manual de instrucciones.

El presente manual de instrucciones tiene como fin facilitarle los conocimientos necesarios sobre su aparato y que pueda aprovechar sus posibilidades de uso conforme a lo previsto.

El manual de instrucciones incluye importantes indicaciones sobre cómo debe trabajar con el aparato de forma segura, competente y rentable y cómo puede evitar peligros, ahorrar costes por reparaciones, reducir los tiempos de inactividad y aumentar la fiabilidad y la vida útil del aparato.

Además de las normas de seguridad incluidas en este manual de instrucciones, se deberán observar estrictamente las prescripciones vigentes en su país para el funcionamiento del aparato. Conserve el manual de instrucciones en una funda de plástico, protegido del polvo y de la humedad, con el aparato. Este deberá ser leído y observado estrictamente por cada persona empleada antes de comenzar a trabajar por primera vez.

En el aparato solo deben trabajar personas instruidas en su manejo y familiarizadas con los peligros que este conlleva. Debe respetarse la edad laboral mínima.

Además de las indicaciones de seguridad incluidas en el presente manual de instrucciones y las prescripciones especiales vigentes en su país, deberán observarse las normas técnicas generalmente reconocidas para el funcionamiento de máquinas de estructura similar.

Declinamos cualquier responsabilidad de posibles accidentes o daños que puedan producirse en caso de inobservancia de las presentes instrucciones e indicaciones de seguridad.

## 3. Descripción del aparato (figs. A - O)

1. Protector de manos delantero
2. Asa delantera
3. Cubierta del filtro de aire
4. Cable de arranque
5. Tapón para la cubierta del filtro de aire
6. Interruptor de conexión/desconexión
7. Bomba de combustible con «cebador»

8. Palanca de arranque en frío (estrangulador de aire)
9. Bloqueo de la palanca de aceleración
10. Palanca de aceleración
11. Asa trasera
12. Protector de manos trasero
13. Tapón del depósito de combustible
14. Tapón del depósito de aceite para cadenas
15. Tope de garras (premontado)
16. Espada (premontada)
17. Cadena de sierra (premontada)
18. Orificio auxiliar para la afiladora
19. Tornillo regulador de aceite
20. Tuercas de fijación
21. Tornillo de tensado de la cadena
22. Cubierta de la rueda de la cadena
23. Pasador tensor de cadena
24. Captor de cadena
25. Orificio para el pasador de sujeción de la cadena
26. Rueda de cadena
27. Tapa de la espada
28. Protección auditiva (disponible opcionalmente; no incluida en el volumen de suministro)
29. Gafas de protección (disponibles opcionalmente; no incluidas en el volumen de suministro)
30. Recipiente de mezcla
31. Llave de bujías de encendido/destornillador para tornillos de cabeza ranurada
32. Aceite bio para cadenas
33. Filtro de aire
34. Conector de bujía de encendido
35. Marca de tala

## 4. Volumen de suministro

- 1 motosierra (premontada)
- 1 llave de bujías de encendido / destornillador de cabeza ranurada
- 1 cubierta para la espada (protección de la cadena)
- 1 recipiente de mezcla
- 500 ml de aceite para cadenas de sierra biológico (made in Germany)
- 1 Manual de instrucciones

## 5. Uso previsto

La motosierra únicamente puede utilizarse para serrar madera al aire libre. La motosierra no debe utilizarse para otros fines. No haga con la motosierra ningún trabajo para el que no sea adecuada. Ejemplo: No utilice la motosierra para serrar metal, plástico, mampostería o material de construcción que no sea de madera.

No realice ninguna modificación en la motosierra. Hacerlo puede poner en riesgo la seguridad. Los daños o lesiones de cualquier tipo producidos a consecuencia de lo anterior serán responsabilidad del usuario/operario, no del fabricante. Tenga en cuenta que este aparato no ha sido diseñado para el uso comercial. Los usuarios que lo utilizan por primera vez deben recibir instrucciones para familiarizarse con las características del aparato. Por su seguridad, asista a un curso de formación estatal sobre motosierras.

La motosierra únicamente debe ser manejada por personas que hayan cumplido 18 años.

Como excepción se acepta el uso por parte de un aprendiz dentro del marco de su formación profesional y bajo la vigilancia de un formador.

Recuerde que nuestros aparatos no están diseñados para usos comerciales, artesanales ni industriales. No concedemos ningún tipo de garantía si se utiliza el aparato en empresas comerciales, artesanales o industriales, ni en actividades de características similares.

### 5.1 Usuarios no autorizados:

No deberán utilizar este equipo las personas que no estén familiarizadas con el manual de instrucciones, los niños y jóvenes y aquellas personas que estén bajo los efectos de drogas, alcohol o medicamentos.

¡La normativa nacional puede restringir el uso de la podadora del aparato!

## 6. Indicaciones de seguridad

### ¡IMPORTANTE!

**LEER ATENTAMENTE ANTES DEL USO Y CONSERVAR EN LUGAR SEGURO PARA SU CONSULTA POSTERIOR.**

El manual de instrucciones contiene notas importantes sobre cómo trabajar con la motosierra de forma segura y profesional para evitar peligros.

#### **⚠ PELIGRO**

Un peligro inminente que puede ocasionar lesiones graves o incluso la muerte.

#### **⚠ ADVERTENCIA**

Una situación potencialmente peligrosa que, de no evitarse, podría ocasionar lesiones graves o incluso la muerte.

#### **⚠ PRECAUCIÓN**

Indica una situación potencialmente peligrosa que, de no evitarse, puede provocar lesiones leves.

#### **⚠ ATENCIÓN**

Indica una situación potencialmente peligrosa que puede ocasionar daños materiales.

### 6.1 Indicaciones generales de seguridad

#### **⚠ ADVERTENCIA**

Cuide siempre de prestar atención a lo que hace y realice con prudencia el trabajo con un aparato. No utilice el aparato si está enfermo, cansado o si está bajo el efecto de drogas, alcohol o medicamentos. Un descuido durante el uso del aparato puede causar lesiones graves.

Evite todo uso erróneo, emplee la máquina solo tal y como se describe en "Uso conforme al previsto".

- Antes de la puesta en marcha, lea el manual de instrucciones del aparato y preste atención especial a las indicaciones de seguridad.
- Las señales de advertencia e información que se encuentran en el aparato proporcionan notas importante para un funcionamiento seguro.
- Además de las indicaciones en las instrucciones de uso, deben observarse las normas generales de seguridad y prevención de accidentes del organismo regulador.
- ¡Mantenga las láminas de embalaje fuera del alcance de los niños, ya que entrañan peligro de asfixia!
- Los usuarios insuficientemente informados pueden manejar mal el aparato y ponerse en peligro a sí mismos y a otras personas. El usuario es responsable de cara a terceras personas.
- Preste una gran atención al manejar el aparato. Proceda con sensatez al trabajar y sea consciente de lo que hace.
- No trabaje más de 10 minutos seguidos. Se recomienda realizar una pausa de 10 - 20 minutos entre cada fase del trabajo.
- Preste el aparato solo a usuarios que tengan experiencia con él. Entrégueles también el manual de instrucciones.
- Algunas tareas de corte requieren una formación y unos conocimientos especiales. Si tiene dudas, póngase en contacto con un profesional.
- Los usuarios que lo utilizan por primera vez deben recibir instrucciones para familiarizarse con las características del aparato. Por su seguridad, asista a un curso de formación estatal sobre motosierras.
- Cuando haga una pausa, pose el aparato de modo que no suponga un peligro para nadie. Procure que nadie pueda acceder sin autorización.
- El usuario del aparato será responsable de todo accidente o peligro que pueda dañar a otras personas o a bienes de su propiedad.
- Queda prohibido el uso de la motosierra para niños, adolescentes y personas con facultades físicas, sensoriales o mentales mermadas. De lo anterior quedan exceptuados los adolescentes mayores de 16 años en el marco de una formación profesional bajo la vigilancia de un experto.
- El sistema de encendido del aparato crea un bajo campo electromagnético. Si usted es portador de un marcapasos o implantes similares, consulte a su médico antes de utilizar el aparato a fin de evitar riesgos para la salud.
- Tenga en cuenta que un mantenimiento inadecuado, el uso de piezas de repuesto no conformes y la extracción o modificación de los dispositivos de seguridad pueden provocar daños en el aparato, así como lesiones graves a la persona que trabaja con él.

### 6.2 Equipo de protección individual (EPI)

#### **⚠ PELIGRO**

- ¡Póngase siempre un equipo de protección personal (EPP)!
- Póngase un casco protector facial o unas gafas de protección o una protección auditiva.
  - Póngase ropa de trabajo ceñida con tejido anticorte.
  - Póngase calzado de seguridad antideslizante.
  - Lleve guantes de protección.
  - Evite ropa ancha que pueda quedar atrapada.
  - No se ponga pañuelos, corbata ni adornos.

- En caso de tener el cabello largo, recójase con una red.
- Póngase un casco protector durante todos los trabajos en el bosque. Este le protegerá frente a las ramas que caigan. Compruebe regularmente que el casco protector no tenga daños. Debe sustituirse, a más tardar, al cabo de 5 años. Utilice solo cascos protectores comprobados.
- La protección facial o las gafas de protección le protegen de las virutas de aserrado y de las astillas de madera. Para evitar lesiones en los ojos, al efectuar cualquier trabajo con el aparato, deberá utilizarse siempre protección facial o gafas de protección.
- Lleve siempre protección auditiva. El ruido que emite el aparato puede causar lesiones auditivas.
- Utilice guantes de protección robustos de material resistente, como cuero por ejemplo.
- Al serrar madera seca póngase una mascarilla antipolvo. Puede producirse aserrín.

### 6.3 Almacenamiento y transporte

- Desconecte la motosierra antes de cualquier transporte, también en los trayectos cortos. Desconecte inmediatamente el freno de cadena y ponga la protección de cadena.
- Utilice la protección de cadena en el transporte y almacenamiento.
- Asegure la máquina durante el transporte (también en los vehículos) para evitar vuelcos, pérdida de combustible, daños o lesiones.
- Transporte el aparato solo por el asidero delantero. La espada debe mirar en este caso hacia atrás, separada de su cuerpo (véase la fig. M).
- Mantenga el silenciador caliente alejado de su cuerpo. ¡Peligro de quemaduras!
- Limpie y mantenga la motosierra antes del almacenamiento.
- Almacene el aparato en un lugar oscuro y seco. Protéjalo también contra un acceso no autorizado.

### 6.4 Seguridad del entorno

- Las normativas nacionales y/o municipales pueden imponer restricciones horarias al uso de aparatos motorizados que produzcan ruido. Consulte a su administración municipal al respecto.
- El aparato no debe funcionar en interiores ni en otras zonas mal ventiladas. Existe riesgo de asfixia por gases de escape tóxicos/vapores de aceite lubricante.
- En caso de náuseas, dolores de cabeza, alteraciones visuales o mareos, deberá interrumpirse inmediatamente el trabajo. Estos síntomas pueden ser provocados, entre otras cosas, por concentraciones demasiado altas de gases de escape. Durante el procedimiento de aserrado también puede desprenderse polvo de aserrín, vapor y/o humo. En tal caso deberá proporcionarse una mejor ventilación y emplearse una mascarilla antipolvo.
- Realice los trabajos solo a la luz del día.
- Tampoco trabaje en condiciones meteorológicas adversas, como p. ej., lluvia o viento. Existe un mayor riesgo de accidentes.
- Mantenga su zona de trabajo limpia y ordenada.
- No permita que haya ninguna persona no autorizada (especialmente niños) ni animales a menos de 15 metros del lugar de trabajo mientras se esté empleando la motosierra. Al distraerse puede perder el control del aparato.

- Antes de empezar el trabajo, asegúrese de que no haya personas, animales ni bienes materiales en la zona de peligro del aparato.
- No trabaje cerca de vallas de alambre ni en lugares donde haya alambres viejos sueltos.
- Tenga preparados los extintores cuando trabaje en entornos fácilmente inflamables, como la hierba seca, etc. ¡Existe peligro de incendio!

### 6.5 Llène con combustible

- La gasolina es muy inflamable. Manténgase alejado de las llamas abiertas al repostar y no fume mientras lo hace. ¡Existe peligro de incendio!
- Tenga cuidado de no derramar gasolina. La gasolina o el aceite para cadenas no deben llegar a la tierra. Evítelo colocando algo debajo.
- Reponga combustible solo en zonas bien ventiladas. Los vapores de gasolina se infaman o explotan fácilmente.
- Apague el motor y deje que el aparato se enfríe antes de reponer combustible. En caso de gasolina derramada, limpie de inmediato el lugar afectado. No deje que el combustible llegue hasta su ropa, en cuyo caso, deberá cambiársela de inmediato.
- Evite también el contacto de la piel y los ojos con la gasolina o los lubricantes (aceite).
- No inhale vapores de gasolina/de aceite lubricante.
- Preste atención a las fugas. Si hay gasolina derramada, no arranque el motor. Existe peligro de quemaduras.
- Abra con cuidado el tapón del depósito para poder eliminar lentamente el exceso de presión existente y que no salpique gasolina.

### 6.6 Antes de la puesta en marcha

#### **⚠ ADVERTENCIA**

#### **Realice siempre comprobaciones antes de la puesta en marcha y con el motor apagado.**

Antes de cada uso y en caso de haberse caído al suelo, compruebe que el aparato se encuentra en un estado de funcionamiento seguro.

Compruebe que todas las piezas móviles funcionen perfectamente. Muchos accidentes se deben a herramientas que no han recibido el debido mantenimiento. Encargue la reparación de las piezas dañadas a personal técnico cualificado.

Use la motosierra y los accesorios solo de conformidad con estas instrucciones. Tenga en cuenta las condiciones de trabajo y los trabajos que se deben realizar. El uso de herramientas motorizadas para otros fines no previstos puede dar lugar a situaciones peligrosas.

- Compruebe regularmente la funcionalidad del freno de la cadena (protector de manos delantero; véase la fig. D).
- Compruebe que el carril guía esté bien montado.
- Compruebe que la cadena de sierra esté bien tensa. Siga las instrucciones de lubricación, tensado de la cadena y cambio de accesorios. Una cadena mal tensada o lubricada puede partirse o aumentar el riesgo de rebote.
- Mantenga las herramientas de corte afiladas y limpias. Afile regularmente y cambien a tiempo las piezas romas. Las herramientas de corte con bordes cortantes y afilados conservadas cuidadosamente se atascan menos y son más fáciles de conducir.



- Compruebe la marcha suave de la palanca de aceleración y del bloqueo de la palanca de aceleración. La palanca de aceleración debe volver a la posición inicial.
- Compruebe que el depósito tenga suficiente combustible y lubricación de la cadena.
- Compruebe que los asideros estén secos y limpios de aceite y grasa.
- No trabaje nunca solo. Siempre debe haber alguien cerca en caso de emergencia.
- Utilice la motosierra solo si está en un terreno firme, seguro y uniforme. Evite posturas forzadas. Las superficies resbaladizas o inestables (p. ej. una escalera) pueden dar lugar a la pérdida de equilibrio o de control sobre la motosierra. Procure una buena estabilidad y mantenga siempre el equilibrio. De este modo, le será más fácil controlar la motosierra, en caso de que surja una situación imprevista.
- No trabaje con una motosierra sobre un árbol. Existe peligro de lesiones al trabajar subido a un árbol.
- Nunca sierre por encima de la altura del hombro.
- Sujete siempre la motosierra con su mano derecha en la empuñadura trasera y la izquierda en la empuñadura delantera (véase la fig. E). Sostener siempre la motosierra en el sentido inverso a la posición de trabajo aumenta el riesgo de lesiones y, por lo tanto, no debe utilizarse.
- Cuando la motosierra esté en marcha, mantenga todas las partes del cuerpo apartadas de la cadena de sierra. Antes de poner en marcha la motosierra, compruebe que la cadena de sierra no toca ningún objeto. Al trabajar con una motosierra, un momento de descuido puede hacer que la cadena de sierra atrape la ropa o una parte del cuerpo.
- Apague la motosierra inmediatamente si nota cambios perceptibles en el comportamiento del equipo.
- Si la motosierra entra en contacto con piedras, clavos u otros objetos duros, apague el motor de inmediato y compruebe que la cadena de sierra y el carril guía no tengan daños.
- No deje caer la motosierra, no la golpee nunca contra obstáculos ni utilice el carril guía como palanca.
- Sierre solamente madera con la motosierra.
- Si va a cortar una rama que está tensa, tenga presente que rebotará. Si se libera la tensión en las fibras de madera, la rama tensa puede golpear al usuario y/o la motosierra se puede descontrolar.
- Tenga especial cuidado cuando corte matas y árboles jóvenes. El material delgado puede enredarse en la cadena de sierra y restallar hacia usted o hacerle perder el equilibrio.

## 6.7 Vibraciones

### **⚠ ADVERTENCIA**

El fenómeno de Raynaud es una enfermedad de los vasos sanguíneos que produce espasmos en los capilares de los dedos de manos y pies. Entre los síntomas, se incluyen los siguientes: pérdida de sentido del tacto, pérdida de sensibilidad, hormigueo, picor, dolor, pérdida de fuerza, o cambio del color o del estado de la piel. Las zonas afectadas dejan de recibir suficiente sangre y a causa de ello se ponen muy pálidas. El uso frecuente de herramientas vibratorias puede causar daños nerviosos en las personas que no tengan un buen riego sanguíneo (por ejemplo, en fumadores o diabéticos). Si nota alguna dolencia extraordinaria, deje inmediatamente de trabajar y llame a un médico.

Se recomienda a los usuarios que las empleen durante mucho tiempo o de forma regular que observen atentamente el estado de sus manos y dedos. Tenga en cuenta al respecto las siguientes indicaciones para reducir los riesgos:

- Mantenga el cuerpo caliente, sobre todo las manos, especialmente cuando hace frío.
- Haga pausas regularmente y, durante las pausas, mueva las manos para estimular la circulación.
- Limite el uso de herramientas de alta vibración al día y distribúyalo en varios días. Establezca un horario de trabajo que limite la exposición a las vibraciones.
- Procure que el aparato vibre lo menos posible, prestando mantenimiento regular al aparato y apretando las piezas que estén flojas. Sustituya inmediatamente los componentes desgastados.
- Cambie regularmente su posición de trabajo.
- Si se empleara o utilizara la máquina más a menudo, deberá ponerse en contacto con su proveedor técnico y, en caso pertinente, adquirir unos accesorios anti-vibraciones (asas).

## 6.8 Funciones de seguridad de la motosierra (fig. 1)

- El protector de manos delantero (1) protege la mano izquierda del usuario en caso de que esta pudiera resbalar y soltarse la empuñadura delantera estando la motosierra en marcha.
- El protector de manos trasero (12) protege la mano derecha del contacto con una cadena de sierra desprendida o rota.
- El freno de la cadena es una función de seguridad que reduce el riesgo de lesiones por retrocesos al detenerse en milisegundos la marcha de la cadena de sierra. Este se activa desde el protector de manos delantero en caso de retroceso.
- El bloqueo de la palanca de aceleración (9) impide que el motor acelere accidentalmente. La palanca de aceleración solo se puede empujar si está presionado el bloqueo de la palanca de aceleración.
- El tope de garras (15) mantiene apoyada la motosierra en la madera durante el trabajo. No trabaje nunca sin un tope de garras, la motosierra puede desgarrar al usuario por delante. Utilice el tope de garras para cortar troncos de árboles o ramas gruesas. Emplear el tope de garras aumenta la seguridad en el trabajo, disminuye la carga personal al trabajar, y también las vibraciones. El tope de garras debe estar colocado siempre en el tronco mientras se utilice la motosierra. Presione el tope de garras contra el tronco del árbol por medio de la empuñadura trasera. Para serrar, presione la empuñadura delantera en dirección a la línea de corte. Puede ser necesario recolocar el tope de garras para seguir la guía de corte.

## 6.9 Medidas de precaución contra el rebote

### **⚠ ADVERTENCIA**

Durante el trabajo, preste atención al retroceso del aparato. Existe peligro de lesiones. Evite los rebotes con precaución y una correcta técnica de aserrado.

- En algunos casos, el contacto de la punta de la espada con un objeto puede hacer que la motosierra experimente un retroceso inesperado hacia atrás y que la espada suba bruscamente hacia el usuario (fig. O).

- La motosierra puede rebotar si la punta de la espada toca un objeto o si la madera se dobla y la cadena se atasca durante el corte.
- Pueden producirse además resbalamientos laterales o saltos de la motosierra antes de introducir la cadena de sierra en la zona de corte.
- (¡Atención! Peligro elevado de retroceso)
- Si la cadena de sierra se agarrota en el borde superior de la espada, la motosierra puede sufrir un retroceso incontrolado en el sentido de manejo (véase la fig. J).
- Si la cadena de sierra se agarrota en el borde inferior de la espada, la motosierra puede volverse rápida e incontroladamente en el sentido de manejo (véase la fig. K).
- Se extremadamente cuidadoso cuando aplique la cadena de la motosierra para seguir serrando en un corte ya empezado.
- No sierre ramas ni trozos de madera que puedan cambiar de posición durante el proceso de aserrado o donde el corte se cierre durante el procedimiento de aserrado.
- Cada una de estas reacciones puede hacerle perder el control de la sierra y causarle graves lesiones. Nunca confíe solamente en los dispositivos de seguridad instalados en la motosierra. Como usuario de una motosierra, tome distintas medidas para trabajar sin causar accidentes ni lesiones.

Un retroceso es el resultado de un uso incorrecto o deficiente. Se puede evitar tomando medidas de precaución como las que se describen a continuación:

- Sujete la motosierra con las dos manos rodeando sus asas con los pulgares y los dedos. Ponga su cuerpo y sus brazos en una posición que le permita resistir las fuerzas de rebote. Si se toman las medidas adecuadas, el usuario será capaz de dominar las fuerzas de rebote. No suelte nunca la motosierra (véase la fig. E).
- No ponga el cuerpo en una posición anormal ni sierre por encima de la altura de sus hombros. Así evitará tocar involuntariamente un objeto con la punta de la espada y podrá controlar mejor la motosierra ante una situación inesperada.
- Use siempre las espadas y cadenas de recambio prescritas por el fabricante. Si usa carriles de recambio o cadenas de sierra inadecuados, la cadena de sierra se puede partir y/o rebotar.
- Respete las instrucciones del fabricante sobre cómo afilar y mantener la cadena. Los limitadores de profundidad demasiado bajos hacen que la motosierra sea más proclive a rebotar.
- No sierre con la punta de la espada. Existe peligro de retroceso.
- Asegúrese de que no haya clavos ni piezas de metal en la zona de corte. Preste especial atención a los clavos o piezas de hierro que haya alrededor de la zona de corte. Sea también cuidadoso al serrar maderas duras en las que pueda atascarse la cadena. Esto puede provocar un retroceso.
- Empiece el corte a toda potencia y mantenga la motosierra siempre a máxima velocidad durante el aserrado.
- Procure que no haya objetos arrojados en el suelo con los que pueda tropezar.

## 6.10 Riesgos residuales

### PELIGRO

#### ¡PELIGRO DE LESIONES!

El contacto con la cadena puede causar cortes mortales. Nunca acerque las manos a la cadena cuando esté en marcha.

#### ¡PELIGRO DE REBOTE!

El rebote puede causar cortes mortales.

#### ¡PELIGRO DE QUEMADURAS!

La cadena y la espada se calientan durante el funcionamiento.

## 7. Datos técnicos

Peso sin combustible, sin accesorio de corte ..... aprox. 5,6 kg  
 Peso sin combustible, con accesorio de corte ..... aprox. 6,8 kg  
 Depósito de combustible..... aprox. 550 cm<sup>3</sup> (0,55 l)  
 Depósito para el aceite  
 de lubricación de la cadena ..... aprox. 260 cm<sup>3</sup> (0,26 l)

Longitud de corte utilizable\* ..... 44 cm  
 Carril guía ..... 45 cm (18")

Velocidad máx. de la cadena ..... 22,1 m/s  
 Paso de la cadena ..... 8,25 mm (0,325")  
 Grosor del enlace de accionamiento ..... 1,5 mm (0,059")  
 Tipo de cadena de sierra ..... KANGXING  
 (premontada): ..... 325-058-72  
 Tipo de carril guía ..... KANGXING  
 (premontada): ..... BE18-72-5810P  
 Número de dientes rueda de  
 cadena/paso ..... 7 dientes/8,255 mm (0,325")

Cilindrada del motor ..... 53 cm<sup>3</sup>  
 Potencia del motor máx. según ISO 7293 ..... 2,0 kW  
 Número de revoluciones en  
 régimen de marcha al ralentí n<sub>0</sub> ..... 3100 ± 300 r. p. m.  
 Velocidad de giro n<sub>máx</sub> ..... 11500 r. p. m.  
 Bujía de encendido ..... L8RTC

\* La longitud de corte real puede ser más corta que la longitud de corte indicada.

Los valores de ruido han sido determinados con arreglo a la norma ISO 22868.

#### Ruido

Nivel de presión acústica L<sub>pA</sub> ..... 98,3 dB  
 Incertidumbre K<sub>pA</sub> ..... 3 dB  
 Nivel de potencia acústica medido L<sub>WA</sub> ..... 114,0 dB  
 Nivel garantizado de potencia acústica L<sub>WA</sub> ..... 117,0 dB  
 Incertidumbre K<sub>WA</sub> ..... 3 dB

Información sobre la emisión de ruido de acuerdo con la Ley de Seguridad de Productos (ProdSG) o la Directiva de Máquinas de la CE: El nivel de presión acústica en el lugar de trabajo puede superar un valor de 80 dB.

En tal caso se requieren medidas de protección acústica para el operario (por ejemplo, uso de una protección auditiva adecuada y prevista para ello, y realización de pausas regulares). Los valores de vibración han sido determinados con arreglo a la norma ISO 22867.

#### Vibraciones

Valor de vibración en la empuñadura trasera ..... 6,4 m/s<sup>2</sup>  
 Valor de vibración en la empuñadura delantera ..... 6,69 m/s<sup>2</sup>  
 Incertidumbre K ..... 1,5 m/s<sup>2</sup>

## ⚠ ADVERTENCIA

Evite los riesgos de las vibraciones, p. ej., el riesgo de síndrome de Raynaud (trastornos circulatorios), realizando descansos frecuentes en los que, p. ej., se frote las palmas de las manos.

## ⚠ ADVERTENCIA

El valor de emisión de vibraciones existente efectivo durante el uso de la máquina puede diferir del valor indicado en el manual de instrucciones o del indicado por el fabricante. Ello puede estar causado por los siguientes factores ambientales, a los cuales debe prestarse atención antes de cada uso y durante el propio uso:

- Si se utiliza la máquina correctamente
- Si es correcto el tipo de corte del material o el modo de trabajo del mismo.
- Si es adecuado el estado de uso de la máquina
- Estado de afilado de la herramienta de corte correcto o herramienta de corte empleada adecuada
- Si están montadas las asas de sujeción, en su caso asas de vibración opcionales, y si estas están firmemente sujetas al cuerpo de la máquina.

## 8. Antes de la puesta en marcha

- Abra el embalaje y extraiga el aparato cuidadosamente.
- Retire el material de embalaje y los seguros de embalaje y transporte (si los hay).
- Compruebe la integridad del volumen de suministro.
- Compruebe que no haya daños de transporte en el aparato y en los componentes de los accesorios.
- Conserve el embalaje por si fuera preciso hasta la extinción del período de garantía.

### ATENCIÓN

¡El aparato y los materiales de embalaje no son aptos como juguetes para niños! Los niños no deben jugar con bolsas de plástico, láminas o piezas pequeñas. Existe peligro de atragantamiento y asfixia.

- Retire la guía rápida en el cable de arranque (4).

### 8.1 Mezclar combustible

El motor debe funcionar con una mezcla de combustible compuesta por gasolina y aceite de motor.

## ⚠ ADVERTENCIA

Evite el contacto directo de la piel con el combustible y la inhalación de vapores de combustible.

Utilice solo una mezcla de gasolina sin plomo (mín. RON 95) y aceite especial para motores de 2 tiempos (JASO FD/ISO - L - EGD). Prepare la mezcla de combustible tal y como se indica en la tabla de mezcla de combustible.

Ponga la cantidad adecuada de gasolina y aceite de 2 tiempos en el depósito de mezcla adjunto (30) (consulte la «Tabla de mezcla de combustible»). A continuación, agite bien el recipiente de mezcla (30).

### 8.1.1 Tabla de mezcla de combustible

**Método de mezcla: 40 partes de gasolina y 1 parte de aceite**

**Gasolina .....aceite de 2 tiempos  
0,5 litros ..... 12,5 ml**

### 8.2 Llene con combustible

## ⚠ ADVERTENCIA

Llene el combustible solo cuando el motor esté apagado y se haya enfriado. ¡Existe peligro de incendio!

- Limpie siempre la zona alrededor del tapón del depósito de combustible (13) antes del llenado para evitar que caiga suciedad en el depósito de combustible. Para ello, utilice un paño seco y sin pelusa.
- Ponga el aparato de lado o póngalo de manera que el tapón del depósito de combustible (13) mire hacia arriba.
- Gire el tapón del depósito de combustible (13) en sentido antihorario y ábralo. El tapón del depósito de combustible (13) está conectado a un protector contra pérdidas en el depósito de combustible para que no puede caerse.
- Llene la mezcla de combustible en el depósito de combustible. Durante el repostaje, no derrame combustible ni llene el depósito de combustible hasta el borde.
- Elimine de inmediato el combustible derramado.
- Gire el tapón del depósito de combustible (13) en sentido horario para cerrarlo.

### NOTA

Controle también el aceite para cadenas tras cada llenado de combustible.

### 8.3 Llenado de aceite para cadenas de sierra

## ⚠ ADVERTENCIA

Llene el aceite para cadenas de sierra solo con el motor apagado y enfriado. ¡Existe peligro de incendio!

Nunca trabaje sin la lubricación de la cadena. Una cadena de sierra seca en marcha destruirá en poco tiempo el accesorio de corte de forma irreparable.

Antes de empezar a trabajar, compruebe siempre la lubricación de la cadena.

### NOTA

Utilice solo aceite para cadenas de sierra. Preferiblemente, que sea biodegradable. No emplee aceite viejo, aceite de motor, etc.

Controle durante el trabajo si la lubricación de la cadena funciona.

- Limpie siempre la zona alrededor del tapón del depósito de la cadena (14) antes del llenado para evitar que caiga suciedad en el depósito de aceite para cadenas. Para ello, utilice un paño seco y sin pelusa.
- Ponga el aparato de lado o póngalo de manera que el tapón del depósito de aceite para cadenas (14) mire hacia arriba.
- Gire el tapón del depósito de aceite para cadenas (14) en sentido antihorario y ábralo. El tapón del depósito de aceite para cadenas (14) está conectado a un protector contra pérdidas para evitar que el depósito de aceite para cadenas pueda caerse.

- Llene el recipiente suministrado para aceite para cadenas de sierra biológico. Durante el repostaje, no derrame el aceite para cadenas y no llene el depósito de aceite para cadenas hasta el borde.
- Limpie de inmediato el aceite para cadenas derramado.
- Gire el tapón del depósito de aceite para cadenas (14) en sentido horario para cerrarlo.

#### 8.4 Tensar y comprobar la cadena de sierra

##### **⚠ ADVERTENCIA**

#### **¡Póngase guantes de protección! ¡Peligro de lesiones por dientes de corte afilados!**

Compruebe regularmente la tensión de la cadena antes de cada puesta en marcha.

- Antes de tensar, debe aflojar un poco las dos tuercas de fijación (20) con la llave de bujías de encendido (31).
- Gire el tornillo tensor de la cadena (21) en sentido antihorario con el destornillador para tornillos de cabeza ranurada (31) para reducir la tensión.
- Apriete las dos tuercas de fijación (20) con la llave de bujías de encendido (31).
- La cadena de sierra (17) debe colocarse en la parte inferior de la espada. Compruebe si la cadena de sierra (17) puede apretarse a mano a través de la espada (16); en caso de freno de cadena suelto, tire hacia atrás del protector de manos delantero (1).

#### **NOTA**

Una cadena de sierra (17) nueva se alarga, por lo que a menudo hay que retensarla.

### 9. Puesta en marcha

##### **⚠ PRECAUCIÓN**

Tenga en cuenta las disposiciones legales sobre la ordenanza de protección contra el ruido.

#### **Indicaciones de trabajo**

Familiarícese con la manipulación de la motosierra antes de su uso.

Antes de cada uso o tras una caída de la motosierra debe comprobarse atentamente si esta presenta algún tipo de daño.

Si se constatará algún daño, este deberá subsanarse de inmediato por parte de personal de un taller autorizado del servicio técnico. Antes de la puesta en marcha de la motosierra, compruebe los puntos siguientes:

- Inserción y fijación correctas de la espada
- Sentido de montaje y de marcha, así como estado perfecto (afilado) de la cadena de sierra
- Tensión de la cadena de sierra (si se hubiera instalado una cadena nueva, comprobarla y reajustarla varias veces)
- Funcionamiento de la lubricación de la cadena
- Funcionamiento del freno de la cadena
- Funcionamiento del embrague (no debe haber ningún movimiento de la cadena durante la marcha al ralentí)
- Estanqueidad del sistema de combustible

- Compruebe el estado impecable e integridad de los dispositivos de protección y del dispositivo de corte.
- Verifique que todas las atornilladuras estén bien fijadas.
- Marcha suave de todas las piezas móviles

#### **NOTA**

La motosierra no dispone de ningún bloqueo del gas de arranque.

#### 9.1 Arranque del motor

##### **⚠ ATENCIÓN**

Tire del cable de arranque (4) siempre en línea recta. Sujete el asa del cable de arranque (4) firmemente cuando el cable de arranque (4) se vuelva a retraer. No deje nunca que el cable de arranque (4) se recoja con excesiva rapidez.



##### 9.1.1 Arranque con el motor frío

##### **⚠ ADVERTENCIA**

**Conecte inmediatamente el freno de cadena antes de cada puesta en marcha (presione hacia delante el protector de manos (1)).**

##### **⚠ ATENCIÓN**

No deje nunca que el cable de arranque (4) se recoja con excesiva rapidez. Esto podría ocasionar daños.

- Retire la cubierta (27) de la espada (16).
- Coloque la motosierra sobre una superficie estable y plana. La cadena de sierra (17) no debe tocar el suelo.
- Empuje hacia delante el protector de manos delantero (1) hacia delante, hasta que se encastre. La cadena de sierra (17) se bloquea mediante el freno de cadena.
- Pulse 6 veces la bomba de combustible "Primer" (7).
- Extraiga la palanca de arranque en frío (estrangulador de aire) (8) .
- Coloque la punta de su zapato en el protector de manos trasero (12) (véase la fig. C).
- Sujete fijamente la motosierra por la empuñadura delantera (2) y tire del cable de arranque (4) lentamente hasta notar la primera resistencia.
- A continuación, tire rápidamente del cable de arranque (4) hasta que el motor arranque. Si el motor no arranca, repita el procedimiento. Mientras esté extraída la palanca de arranque en frío (estrangulador de aire) (8) , el motor solo arranca brevemente y de nuevo se apaga.
- En cuanto el motor se apague, accione el bloqueo de la palanca de aceleración (9) y la palanca de aceleración (10) simultáneamente. La palanca de arranque en frío (estrangulador de aire) (8) salta automáticamente a la posición de servicio «Arranque en caliente».
- A continuación, vuelva a tirar rápidamente del cable de arranque (4) hasta que el motor arranque.

Si el motor no arranca tras varios intentos, lea el capítulo «Solución de averías».

## NOTA

¡A altas temperaturas exteriores, puede ocurrir que el motor tenga que ponerse en marcha sin estrangulador de aire incluso cuando esté frío!

- Suelte el freno de cadena, tirando hacia atrás del protector de manos delantero (1) (véase la fig. D). **¡PRECAUCIÓN!** Ahora se suelta el freno de cadena. Si se acciona la palanca de aceleración (10) junto con el bloqueo de la palanca de aceleración (9), se pone en marcha la cadena de sierra (17).

### 9.1.2 Arranque con el motor caliente (El aparato ha estado menos de 15–20 minutos parado.)

#### **⚠ ADVERTENCIA**

Conecte inmediatamente el freno de cadena antes de cada puesta en marcha (presione hacia delante el protector de manos (1)).

- Empuje hacia delante el protector de manos delantero (1) hacia delante, hasta que se encastre. La cadena de sierra (17) se bloquea mediante el freno de cadena.
- Pulse 6 veces la bomba de combustible “Primer” (7).
- No tire del estrangulador de aire (choke) (8) para arrancar el motor en caliente.
- Coloque la punta de su zapato en el protector de manos trasero (12) (véase la fig. C).
- Sujete fijamente la motosierra por la empuñadura delantera (2) y tire del cable de arranque (4) lentamente hasta notar la primera resistencia.
- A continuación, tire rápidamente del cable de arranque (4). El aparato debería ponerse en marcha después de 1–2 tracciones. En caso de que el aparato no se ponga en marcha después de 6 tracciones, repita el procedimiento descrito en “Arranque con el motor frío”.

## 9.2 Parar el motor

### 9.2.1 Procedimiento de emergencia

Si es necesario parar el aparato inmediatamente, presione el interruptor de conexión/desconexión (6) hasta la posición “OFF” y manténgalo presionado en esta posición hasta que el motor se haya detenido.

### 9.2.2 Procedimiento normal

- Suelte la palanca de aceleración (10). El motor pasa a velocidad de marcha al ralentí.
- Presione el interruptor de conexión/desconexión (6) hasta la posición “OFF” y manténgalo presionado en esta posición hasta que el motor se haya detenido.

## 9.3 Funcionamiento en marcha al ralentí

#### **⚠ ATENCIÓN**

En marcha al ralentí, la cadena de sierra (17) tiene que estar parada. Si girara la cadena de sierra (17), deberá ajustarse el número de revoluciones en régimen de marcha al ralentí.

## NOTA

Si la cadena de sierra (17) se mueve con la marcha al ralentí o el motor se detiene por sí solo cuando se le deja de dar gas, deberá realizar un ajuste del carburador (véase capítulo «Mantenimiento de ajuste del carburador»).

- Levante la motosierra.
- Sujete firmemente la empuñadura delantera con la mano izquierda (2).
- Sujete firmemente la empuñadura trasera con la mano derecha (11). Al hacerlo, la palma de la mano debe estar situada sobre el bloqueo de la palanca de aceleración (9) y el dedo índice debe accionar la palanca de aceleración (10) (véase la fig. E).
- Después de accionar una vez la palanca de aceleración (10), el motor funciona al ralentí.
- Deje que el motor se caliente brevemente.

## 9.4 Comprobar y ajustar la lubricación de la cadena

#### **⚠ ATENCIÓN**

- Nunca trabaje sin la lubricación de la cadena. Una cadena de sierra seca en marcha destruirá en poco tiempo el accesorio de corte de forma irreparable.
- Antes de empezar a trabajar, compruebe siempre la lubricación de la cadena.

#### **Nota**

Utilice solo aceite para cadenas de sierra, preferiblemente, que sea biodegradable. No emplee aceite viejo, aceite de motor, etc.

Controle durante el trabajo si la lubricación de la cadena funciona.

Mantenga la motosierra sobre un tocón de árbol aserrado o una superficie adecuada durante el funcionamiento en marcha a un número de revoluciones medio. Si la lubricación es suficiente, se formará una ligera película de aceite sobre la base o el tocón del árbol (véase la fig. F).

- En caso necesario, la lubricación de la cadena puede aumentarse o reducirse mediante el tornillo de regulación del aceite (19).
- Para ello, sírvase del destornillador para tornillos de cabeza ranurada (31):
  - Para reducir la lubricación de la cadena, primero, gire y presione el tornillo de regulación del aceite (19) en sentido horario.
  - Para aumentar la lubricación de la cadena, primero, gire y presione el tornillo de regulación del aceite (19) en sentido antihorario.

## 9.5 Comprobar freno de cadena

#### **⚠ ADVERTENCIA**

**El freno de cadena debe comprobarse antes de cada puesta en marcha.**

El freno de cadena frena de inmediato la cadena de sierra en caso de retroceso.

- Procure que el protector de manos delantero (1) no tenga suciedad y pueda moverse con suavidad.
- Arranque la motosierra, tal como se describe en el punto 9.1, y acelere la cadena de sierra a plena velocidad (a todo gas).
- Accione la protección delantera para las manos (1) cuando la cadena de sierra esté en marcha. El freno de cadena debe frenar y bloquear la cadena de sierra a velocidad máxima.

### **⚠ ADVERTENCIA**

Mantener un gran número de revoluciones del motor durante largo tiempo puede dañar el motor y el accionamiento de la cadena si el freno de cadena está bloqueado.

Si, a pesar de todo, la cadena de sierra (17) se moviera, póngase en contacto con el servicio al cliente.

## **10. Instrucciones de trabajo fundamentales para trabajos de tala**

### **⚠ ADVERTENCIA**

#### **¡Peligro de lesiones!**

Los trabajos de aserrado y tala, así como todos los trabajos relacionados, únicamente podrán ser realizados por personas especialmente formadas y capacitadas.

#### **Nota**

Respete la normativa específica del país para los trabajos de tala y solicite información a la autoridad competente.

- Asegúrese de que nadie pueda resultar herido por la caída de ramas y árboles.
- Únicamente podrán estar en la zona de trabajo las personas necesarias para los trabajos de tala.
- Mantenga despejada y ordenada la zona de trabajo en el tronco para garantizar la seguridad de los operarios.
- Mantenga las rutas de escape despejadas y ordenadas para poder abandonar rápidamente la zona de trabajo.
- No realice trabajos de tala con viento fuerte, mal tiempo o malas condiciones de visibilidad.
- Mantenga al menos 2 1/2 longitudes de árbol de distancia con respecto al siguiente lugar de trabajo.

### **10.1 Uso y tratamiento**

- No ponga nunca en marcha el aparato antes de que la espada (16), la cadena de sierra (17) y la cubierta de la rueda de la cadena (22) estén correctamente montadas.
- No corte madera que esté tirada por el suelo ni intente aserrar raíces que sobresalgan de la tierra. Evite bajo cualquier concepto que la cadena de sierra (17) penetre en la tierra, pues la cadena de sierra (17) se embotaría rápidamente.
- Si de manera involuntaria el aparato contactara con un objeto duro, apague inmediatamente el motor y compruebe el aparato en cuanto a posibles daños.
- Mantenga el aparato con esmero. Compruebe que las piezas móviles funcionan bien y no se atascan, que no hay piezas rotas ni dañadas, y que el aparato funciona correctamente. Si hay alguna pieza dañada, repárela antes de usar el aparato. Muchos accidentes se deben a aparatos que no han recibido el mantenimiento debido.

- Mantenga las herramientas de corte afiladas y limpias. Las herramientas de corte con bordes cortantes y afilados conservados cuidadosamente se atascan menos y son más fáciles de conducir.
- Si se produce un bloqueo entre el material cortado y la cadena de sierra, desconéctela de inmediato. Espere hasta que la cadena de sierra se haya detenido del todo. Retire el conector de bujía de encendido y póngase unos guantes de protección frente a cortes cuando vaya a quitar el bloqueo.
- Si hubiera que retirar la espada (carril guía), siga las instrucciones descritas en el capítulo «Montaje». Hay que realizar una marcha de prueba una vez subsanado el bloqueo y realizado de nuevo el montaje. Si constatará vibraciones o ruidos mecánicos, deje de trabajar y póngase en contacto con un centro de servicio autorizado. Si este peligro se produce con más frecuencia, recomendamos seguir un curso de formación.
- Encárguele el mantenimiento del aparato a personal debidamente cualificado. Utilice solo piezas de repuesto originales recomendadas por el fabricante.

### **10.2 Crear muesca de tala**

#### **Nota**

La muesca de caída determina la dirección de caída del árbol que se va a talar.

Practique la muesca de caída en ángulo recto con respecto a la dirección de caída.

Sierre lo más cerca del suelo posible.

Apoye la motosierra con el tope de garras (15).

#### **10.2.1 Establecer la dirección de caída con marca en el aparato (fig. G)**

La motosierra está provista de una marca de tala (35) para ayudarle a posicionar la motosierra.

Apoye la motosierra en el tronco. La marca de tala (35) muestra la dirección probable de caída del árbol.

#### **10.2.2 Establecer muesca de tala (fig. H)**

- Comience primero por el corte de la muesca de caída A. La profundidad de la muesca de caída debería ser de aprox. 1/4 del diámetro del árbol y presentar un ángulo de 45°- 60°.

#### **10.2.3 Comprobar dirección de caída (fig. I)**

Coloque la motosierra con el carril guía (16) en la suela de la muesca.

La marca de tala (35) apunta en la dirección probable de caída. Si es necesario, adapte adecuadamente el corte de la muesca de tala.

### **10.3 Efectuar corte de tala (fig. H)**

- Practique el corte de caída B aprox. 2-3 cm más alto que el corte en horizontal de la muesca de caída A. Preste atención para que el corte de caída B se efectúe exactamente en sentido horizontal.
- Deje aprox. 1/10 del diámetro del árbol, la franja de rotura C, delante del corte de caída B. La franja de rotura C guía al árbol hasta el suelo como si fuera una bisagra y garantiza que no caiga prematuramente.

## **⚠ ADVERTENCIA**

### **¡Peligro de accidente!**

No sierre en ningún caso la franja de rotura C durante el corte de caída B, ya que si no, el árbol podría caer en una dirección de caída imprevisible.

Esté preparado para que, al caer, el árbol pueda “resbalar” de forma incontrolada sobre el corte.

Esté preparado para que, al golpear sobre el suelo, el árbol pueda “saltar” en una dirección imprevista.

- Para evitar que la motosierra quede agarrotada en el corte de caída B, encaje oportunamente cuñas de aluminio o de plástico en el corte de caída B. No emplee ninguna cuña de hierro.

## **⚠ ATENCIÓN**

### **¡Daños materiales!**

Preste atención para que la cuña empleada no entre en contacto con la cadena de sierra (17). En caso contrario, esta podría sufrir daños graves.

### **10.4 Trabajos de descarga**

- Por norma, tenga en cuenta el peligro de ramas en retroceso.
- No se coloque sobre el tronco al descargarlo.
- No sierre con el extremo del carril.
- No corte nunca varias ramas de una vez.
- Al desramar, apoye la motosierra con el tope de garras (15) si es posible.
- Procure que la motosierra pueda girar mediante su propio peso en el extremo de corte. Como ya no se apoya en el corte, manténgase de frente en consecuencia.
- Adopte una posición firme, estable y segura cuando descargue.

#### **10.4.1 Trabajos de descarga de trozos de corte**

Acorte las ramas largas o gruesas antes de efectuar el corte de separación final (véase la fig. N). De lo contrario, la cadena de sierra (17) podría agarrotarse fácilmente.

### **11. Trabajar madera bajo tensión**

Es esencial seguir la secuencia correcta cuando se corta madera que está bajo tensión. Si no, la cadena de sierra (17) podría quedar agarrotada o producirse un retroceso.

La madera tensada siempre deberá cortarse en primer lugar por el lado de presión. A continuación se efectuará el corte de separación por el lado de tracción.

Esto evita que la cadena de sierra (17) se atasque.

## **⚠ ATENCIÓN**

### **¡Daños materiales!**

La madera caída no debe tocar el suelo en la parte inferior de la zona de corte; de lo contrario la cadena de sierra (17) podría resultar dañada.

### **Retroceso (fig. J)**

- Si la cadena de sierra (17) se agarrota en el borde superior de la espada (16), la motosierra puede sufrir un retroceso incontrolado en el sentido de manejo.

### **Tirar hacia dentro (fig. K)**

- Si la cadena de sierra (17) se agarrota en el borde inferior de la espada (16), la motosierra puede retirarse rápida e incontroladamente del sentido de manejo.

### **Trabajo seguro**

- Mantenga el aparato en un buen estado de uso para evitar lesiones.
- Tras dejar caer el aparato, compruebe la existencia de daños o defectos significativos.
- No emplee el aparato de pie en una escalera ni en un lugar de colocación inseguro.
- No caiga en la tentación de hacer un corte que no haya pensado bien antes. Esto podría ponerle a usted y a otros en peligro.
- Cambie regularmente su posición de trabajo. Un uso prolongado del aparato puede provocar problemas circulatorios en las manos inducidos por las vibraciones. Sin embargo, puede prolongar la duración del uso poniéndose unos guantes adecuados o haciendo descansos regulares. Tenga en cuenta que la predisposición personal a la mala circulación, las bajas temperaturas exteriores o las grandes fuerzas de agarre al trabajar reducen la duración del uso.

### **11.1 El tronco de madera está curvado hacia abajo**

- Sierre primero el corte de descarga 1 (aproximadamente 1/3 del diámetro del tronco) en el lado de presión (véase la fig. L).
- Realice después el corte de separación 2 (aproximadamente 2/3 del diámetro del tronco) en el lado de tracción (véase la fig. L).

### **11.2 El tronco de madera está curvado hacia arriba**

- Sierre primero el corte de descarga 1 (aproximadamente 1/3 del diámetro del tronco) en el lado de presión (véase la fig. L).
- Realice después el corte de separación 2 (aproximadamente 2/3 del diámetro del tronco) en el lado de tracción (véase la fig. L).

## **12. Transporte**

- Utilice siempre la cubierta de la espada (27) durante el transporte.
- Desconecte la motosierra antes de cualquier transporte, también en los trayectos cortos. Asegure la máquina durante el transporte (también en los vehículos) para evitar vuelcos, pérdida de combustible, daños o lesiones.
- Transporte el aparato solo por la empuñadura delantera (2). La espada debe mirar en este caso hacia atrás, separada de su cuerpo (véase la fig. M).
- Mantenga el silenciador caliente alejado de su cuerpo. ¡Peligro de quemaduras!

## **13. Limpieza y mantenimiento**

Todas las instrucciones relativas al mantenimiento y a la limpieza deben seguirse regularmente o a diario, y siempre antes de cada puesta en marcha. Un mantenimiento incorrecto puede ocasionar daños materiales o lesiones personales graves. Si el propio usuario no pudiera efectuar estos trabajos, deberá solicitarse la ayuda de un proveedor técnico.

## **⚠ ADVERTENCIA**

### **¡Peligro de lesiones!**

Desconecte siempre el aparato antes de realizar trabajos de limpieza y desconecte el conector de bujía de encendido (34). (Véase el capítulo 13.4 «Mantenimiento de la bujía de encendido»).

### **Nota**

Después de cada uso, de limpiarse el aparato en profundidad. Realice los trabajos de limpieza y mantenimiento únicamente en la medida indicada en este manual de instrucciones. Otros trabajos debe realizarlos personal técnico. Los trabajos de mantenimiento deben realizarse regularmente (véase el capítulo «Intervalos de mantenimiento»).

### **13.1 Limpieza de la unidad de motor**

## **⚠ ADVERTENCIA**

### **Peligro de quemaduras**

No tocar el silenciador caliente, el cilindro, ni las aletas de refrigeración.

- En lo posible, mantenga los dispositivos de protección, las ranuras de aire y el cárter del motor libres de polvo y suciedad. Límpielos con aire comprimido a poca presión.
- Limpie regularmente el aparato con un paño húmedo y algo de detergente. Ponga cuidado para que no entre agua en el interior del aparato.

### **13.2 Limpieza del filtro de aire**

Los filtros de aire contaminados reducen la potencia del motor debido a una menor alimentación de aire hacia el carburador. Por lo tanto, es indispensable realizar verificaciones regulares. El filtro de aire (33) debe controlarse regularmente y limpiarse en caso necesario.

Si el aire tiene demasiado polvo, el filtro de aire (33) se comprobará más a menudo.

- Suelte el cierre de la cubierta del filtro de aire (5) girándolo en sentido antihorario.
- Retire la cubierta del filtro de aire (3).
- Quite el filtro de aire (33).
- Limpie el filtro de aire (33) sacudiéndolo o soplándolo (con aire comprimido).

El montaje se realiza en el orden inverso.

## **⚠ ATENCIÓN**

No limpie nunca el filtro de aire (33) con gasolina ni con disolventes inflamables.

### **13.3 Limpieza del accionamiento de la cadena**

## **⚠ ADVERTENCIA**

### **¡Peligro de lesiones!**

Póngase siempre guantes de protección si va a tocar la cadena de sierra (17). ¡Peligro de lesiones por dientes de corte afilados!

### **Nota**

Limpie el accionamiento de la cadena después de cada uso.

- Coloque la motosierra sobre una superficie firme y plana.
- Tire hacia atrás del protector de manos delantero (1) hasta el tope para soltar el freno de cadena (véase la fig. D).

- Gire el tornillo tensor de la cadena (21) en sentido antihorario con el destornillador de tornillos de cabeza ranurada (31) para reducir la tensión.
- Retire las dos tuercas de fijación (20) con la llave de bujías de encendido (31).
- Quite la cubierta de la rueda de la cadena (22).
- Extraiga la cadena de sierra (17) con cuidado de la espada (16) y de la rueda de cadena (26).
- Retire la espada (16). Límpielo con un pincel.
- Ahora, limpie bien toda la zona del accionamiento de la cadena y la cubierta de la rueda de la cadena (22) con un pincel o soplando (con aire comprimido).

El montaje se realiza en el orden inverso.

### **13.4 Mantenimiento de la bujía de encendido**

- Retire el filtro de aire (33) como se describe en 13.2 “Limpieza del filtro de aire”.
- Extraiga el conector de bujía de encendido (34) girándolo hacia la izquierda y la derecha y tirando simultáneamente hacia sí. Mantenga sujeto el conector de bujía de encendido (34) y tire únicamente de la clavija de conexión. ¡No tire nunca del cable!
- Suelte la bujía de encendido con la llave de bujías de encendido (31) adjunta.
- El montaje se realiza en el orden inverso.

Distancia entre electrodos = 0,6 mm (distancia entre los electrodos entre los que se genera la chispa de encendido). Revise la bujía de encendido sólo después de las primeras 10 horas de servicio en busca de suciedad y, en caso necesario, límpiela con un cepillo de alambre de cobre.

Posteriormente, se le debe dar mantenimiento a la bujía de encendido cada 50 horas de servicio.

### **13.5 Mantenimiento de la lubricación de la cadena**

- Véase el capítulo «Comprobar y ajustar la lubricación de la cadena».

### **13.6 Mantenimiento de los ajustes del carburador**

- Si la cadena de sierra (17) se mueve con la marcha al ralentí o el motor se detiene automáticamente cuando se le deja de dar gas, debe realizarse un ajuste del carburador.

### **Nota**

Los ajustes del carburador (p. ej., ajuste del número de revoluciones en régimen de marcha al ralentí) debe llevarlos a cabo exclusivamente personal técnico cualificado con el fin de evitar daños en el motor.

### **13.7 Mantenimiento del carril guía**

- Elimine las posibles rebabas en el borde del carril con la ayuda de una lima para metales.
- Limpie la ranura de la espada (16) con la ayuda de un pincel o con aire comprimido. Cambie la espada (16) en cuanto la ranura esté desgastada.
- Dé la vuelta a la espada (16) después de cada uso, para garantizar un desgaste homogéneo.
- Compruebe la marcha suave de la rueda dentada en la punta de la espada (16). Lubríquela con aceite para engranaje si fuera necesario.



### 13.8 Montaje de la espada y de la cadena de sierra

#### ⚠ ATENCIÓN

Realice siempre el montaje con el motor apagado.

#### ⚠ ADVERTENCIA

##### ¡Peligro de lesiones!

Póngase siempre guantes de protección si va a tocar la cadena de sierra (17). ¡Peligro de lesiones por dientes de corte afilados!

##### Nota

Una cadena de sierra (17) nueva se alarga, por lo que a menudo hay que retensarla. Compruebe regularmente la tensión de la cadena después de cada corte y reajústela.

Dependiendo del desgaste, se puede dar la vuelta a la espada (16).

- Coloque la motosierra sobre una superficie firme y plana.
- Tire hacia atrás del protector de manos delantero (1) hasta el tope para soltar el freno de cadena (véase la fig. D).
- Retire las dos tuercas de fijación (20) con la llave de bujías de encendido (31).
- Quite la cubierta de la rueda de la cadena (22).
- Deslice el orificio longitudinal de la espada (16) sobre los dos pernos que sobresalen.
- Coloque la cadena de sierra (17) sobre el dentado de la rueda de cadena (26). Guíe la cadena de sierra (17) exactamente sobre la espada (16) en la dirección indicada. En la punta de la espada (16) hay una rueda guía en la que debe introducirse el dentado de la cadena de sierra (17).
- Tire un poco de la espada (16) para tensar ligeramente la cadena de sierra (17).
- Vuelva a colocar la cubierta de la rueda de la cadena (22). Preste atención a que el pasador tensor de cadena (23) entre en el orificio adecuado (25) de la espada (16). Regule los tornillos tensores de la cadena (21) con el destornillador para tornillos de cabeza ranurada (31) si fuera necesario.
- Atornille las dos tuercas de fijación (20) con la mano. Pero procure no apretar demasiado fuerte.
- Gire con el destornillador de cabeza ranurada (31) el tornillo de tensado de la cadena (21) en el sentido de las agujas del reloj hasta que la parte inferior de la cadena de sierra (17) se deslice en la espada (16). La cadena de sierra (17) debe apoyarse en la parte inferior de la espada. Estando soltado el freno de la cadena, se debe poder tirar de la cadena de sierra (17) manualmente por medio de la espada (16).

##### Nota

Una cadena de sierra (17) nueva se alarga, por lo que a menudo hay que retensarla.

- Apriete las dos tuercas de fijación (20) con la llave de bujías de encendido (31).

### 13.9 Afilar y mantener la cadena de sierra

#### ⚠ ADVERTENCIA

##### ¡Peligro de lesiones!

Los dientes de la cadena de sierra están muy afilados para evitar un peligro de lesiones; durante el manejo siempre deben llevarse puestos unos guantes gruesos.

Mantenga la motosierra en buen estado de servicio; el trabajo efectivo con la motosierra solo es posible si la cadena de sierra está afilada, bien lubricada y correctamente tensada. De este modo se reduce también el peligro de un retroceso.

#### Cadena de sierra afilada correctamente (17)

Una cadena de sierra (17) afilada correctamente penetra sin esfuerzo en la madera y requiere a la vez muy poca presión. No trabaje con una cadena de sierra roma o dañada (17).

Esta circunstancia hace aumentar el esfuerzo físico, incrementa las sacudidas y provoca resultados insatisfactorios, así como un mayor desgaste.

- Limpie con regularidad la cadena de sierra (17).
- Compruebe en la cadena de sierra (17) la existencia de roturas en los eslabones y de remaches dañados.
- ¡El afilado de una cadena de sierra (17) solo deben realizarlo usuarios experimentados!
- Tenga en cuenta los ángulos y medidas especificados más abajo. ¡Si la cadena de sierra (17) no está afilada correctamente o el calibre de profundidad es muy pequeño, existe un mayor riesgo de que se produzca un retroceso y, por ende, lesiones! La cadena de sierra (17) no se puede fijar en el carril guía (16). Por lo tanto, lo mejor es retirar la cadena de sierra (17) del carril guía (16) y afilarla a continuación.
- Elija una herramienta de afilado adecuada para el paso de la cadena.

El paso de la cadena (p. ej. 3/8") viene marcado en el calibre de profundidad de cada cuchilla.

#### ¡Para las cadenas de sierra, emplee únicamente limas especiales!

Otras limas no cuentan con la forma correcta ni el filo adecuado. Elija el diámetro de la lima según el paso de la cadena. En cualquier caso, tenga en cuenta los siguientes ángulos al afilar los eslabones de corte.

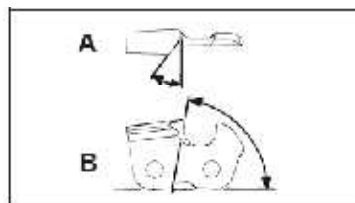

A = ángulo de limado

B = ángulo de la placa lateral

Asimismo, todos los eslabones de corte deben cumplir este ángulo.

En caso de ángulos irregulares, la cadena de sierra (17) funcionará de forma irregular, se desgastará con rapidez y se romperá prematuramente.

Puesto que estos requisitos únicamente se pueden cumplir si se ejerce una práctica regular:

- Utilice un portalimas.
- Para afilar la cadena de sierra (17), se debe colocar a mano un portalimas. En él vienen marcados los ángulos correctos de limado.

1. Sujete la lima en un plano horizontal (en ángulo recto respecto al carril guía (16)) y lime siguiendo la marca del ángulo sobre el portalimas. Apoye el portalimas sobre la cubierta del diente y el limitador de profundidad.
2. Lime siempre el eslabón de corte de dentro hacia fuera.
3. La lima afila solo con un movimiento hacia delante. Levántela al moverla hacia atrás.
4. No toque con la lima los eslabones de accionamiento y de unión.
5. Continúe girando homogéneamente la lima para evitar un desgaste innecesario.
6. Emplee un trozo de madera dura para retirar la rebaba de los filos de corte.

Todos los eslabones de corte deben tener la misma longitud; de lo contrario, no son igual de altos.

De este modo, la cadena de sierra (17) marcha de forma irregular, aumentando el peligro de que se rompa esta.

### 13.10 Intervalos de mantenimiento

Las indicaciones incluidas a continuación se refieren a unas condiciones de trabajo normales. En caso de unas condiciones más duras o exigentes, como por ejemplo si se genera más polvo de aserrín y con unos periodos de trabajo diarios más prolongados, deberán acortarse proporcionalmente los intervalos indicados.

Pieza del aparato	Acción	Antes del inicio del trabajo	Cada semana	En caso de averías	En caso de formación de chispas	En caso necesario
Lubricación de la cadena	Comprobar	X				
Cadena de sierra (17)	Comprobar y observar el estado de afilado	X				
	Revisar la tensión de la cadena	X				
	Afilar					X
Espada (16)	Comprobación (desgaste y daños)	X				
	Limpia		X	X		
	Sustituir				X	X

### 13.11 Información sobre el servicio técnico

Hay que tener en cuenta que los siguientes componentes de este producto están sometidos a desgaste natural o por el uso o que se requieren los siguientes materiales de consumo.

Piezas de desgaste\*: Cadena de sierra, carril guía, rueda de cadena, aceite de cadena, aceite de motor, garra de tope, dispositivo de retención de cadena, bujía de encendido, filtro de aire, filtro de combustible, filtro de aceite de cadena

\* ¡No incluidas obligatoriamente en el volumen de suministro!

#### ⚠ ¡Advertencia!

Utilice siempre piezas de recambio y accesorios originales del fabricante. De lo contrario, puede disminuir el rendimiento, se pueden producir lesiones y la garantía puede perder su validez.

#### Indicación importante si es necesaria una reparación:

En caso de devolución del aparato para su reparación, tenga en cuenta que, por razones de seguridad, este debe enviarse al taller de servicio técnico sin aceite ni gasolina.

### Pedido de piezas de repuesto

Al efectuar el pedido de piezas de repuesto, deben incluirse las siguientes indicaciones:

- Tipo de aparato
- Número de artículo del aparato

### Conjunto de corte autorizado

#### Cadena de sierra

Kangxin 0.325 058-72 ..... 7910100721

Oregon 21LPX072X ..... 7910100705

#### Carril guía

Kangxin BE18-72-5810P ..... 7910100743

Oregon 188PXBK095(516481) ..... 7910100706

Protección auditiva ..... 7909601702

Gafas de protección ..... 7909601701

## 14. Almacenamiento

- Utilice siempre la cubierta de la espada (27) durante el almacenamiento.
- La llave de bujías de encendido/el destornillador para tornillos de cabeza ranurada (31) se puede colocar en el costado de la cubierta de la espada (27) para su conservación. (fig. P).
- Limpiar y realizar el mantenimiento del aparato antes de cada almacenamiento, véase el capítulo «Limpieza y mantenimiento».
- Almacene el aparato en un lugar seguro, seco, libre de heladas, bien ventilado y protegido de la intemperie. No es aconsejable el almacenamiento al aire libre. Protéjalo también contra un acceso no autorizado.

## 16. Solución de averías

Avería	Posible causa	Solución
El motor no arranca	El procedimiento durante el arranque es incorrecto	Siga las instrucciones para el arranque
El motor arranca, pero no alcanza toda la potencia	Filtro de aire sucio (33)	Limpiar el filtro de aire (33)
El motor funciona de forma irregular	Distancia incorrecta del electrodo de la bujía de encendido	Limpiar la bujía de encendido y ajustar la distancia del electrodo o introducir una bujía de encendido nueva
Bujía de encendido con hollín o húmeda	Ajuste incorrecto del carburador	Ajustar el carburador y, si fuera necesario, limpiar la bujía de encendido o sustituirla por una nueva

- Vacíe el depósito de aceite o de combustible con una bomba de aspiración.

### ⚠ ADVERTENCIA

No deje la gasolina en espacios cerrados, en las proximidades del fuego o si va a fumar. Los vapores de gas pueden ocasionar explosiones o fuego.

- Arranque el motor y déjelo en marcha hasta que el motor se consuma el resto de la gasolina.

## 15. Eliminación y reciclaje

### Notas sobre el embalaje



Los materiales de embalaje son reciclables. Deseche los embalajes de forma respetuosa con el medio ambiente.

**En su ayuntamiento o administración municipal podrá obtener información sobre las distintas opciones de eliminación de un aparato fuera de uso.**

### Combustibles y aceites

- Antes de desechar el aparato, se deben vaciar el depósito de combustible y el depósito de aceite del motor.
- ¡El combustible y el aceite de motor no deben tirarse a la basura ni a los desagües domésticos, sino que deben recogerse y eliminarse por separado!
- Los depósitos de aceite y combustible vacíos deben desecharse de forma respetuosa con el medio ambiente.

## 17. Certificado de garantía

Estimado cliente,

Nuestros productos están sometidos a un estricto control de calidad. No obstante, lamentaríamos que este aparato dejara de funcionar correctamente, en tal caso, le rogamos que se dirija a nuestro servicio de atención al cliente en la dirección indicada en la parte inferior de la presente tarjeta de garantía. Con mucho gusto le atenderemos también telefónicamente en el número de servicio indicado a continuación. Para hacer válido el derecho de garantía, proceda de la siguiente forma:

- Estas condiciones de garantía regulan prestaciones de la garantía adicionales. Sus derechos legales a prestación de garantía no se ven afectados por la presente garantía. Nuestra prestación de garantía es gratuita para usted. La prestación de garantía se extiende exclusivamente a defectos ocasionados por fallos de material o de producción y está limitada a la reparación de los mismos o al cambio del aparato. Tenga en consideración que nuestro aparato no está indicado para un uso comercial, en taller o industrial. Por lo tanto, no procederá un contrato de garantía cuando se utilice el aparato en zonas industriales, comerciales o talleres, así como actividades similares. De nuestra garantía se excluye cualquier otro tipo de prestación adicional por daños ocasionados por el transporte, daños ocasionados por la no observancia de las instrucciones de montaje o por una instalación no profesional, no observancia de las instrucciones de uso (como, p. ej., conexión a una tensión de red o corriente no indicada), aplicaciones impropias o indebidas (como, p. ej., sobrecarga del aparato o uso de herramientas o accesorios no homologados), no observancia de las disposiciones de mantenimiento y seguridad, introducción de cuerpos extraños en el aparato (como, p. ej., arena, piedras o polvo), uso violento o influencias externa (como, p. ej., daños por caídas), así como por el desgaste habitual por el uso.

El derecho a garantía pierde su validez cuando ya se hayan realizado intervenciones en el aparato.

- El periodo de garantía es de 3 años y comienza en la fecha de la compra del aparato. El derecho de garantía debe hacerse válido, antes de finalizado el plazo de garantía, dentro de un periodo de dos semanas una vez detectado el defecto. El derecho de garantía vence una vez transcurrido el plazo de garantía. La reparación o cambio del aparato no conllevará ni una prolongación del plazo de garantía ni un nuevo plazo de garantía ni para el aparato ni para las piezas de repuesto montadas. Esto también se aplica en el caso de un servicio in situ.
- Para reclamar sus derechos de garantía, póngase en contacto con la dirección de servicio que aparece a continuación. Si la reclamación se encuentra dentro del período de garantía, pondremos a su disposición un impreso de devolución con el que podrá devolvernos su aparato defectuoso sin cargo alguno. Describa con la mayor precisión posible el motivo de la reclamación. Si nuestra prestación de garantía incluye el defecto aparecido en el aparato, recibirá de inmediato un aparato reparado o nuevo de vuelta.

Naturalmente, también solucionaremos los defectos del aparato que no se encuentren comprendidos o ya no se encuentren comprendidos en la garantía, en este caso contra reembolso de los costes. Para ello, envíe el aparato a nuestra dirección de servicio técnico.

### 17.1 Tramitación en caso de garantía

Para asegurarnos de que su solicitud se transmite con rapidez, siga las indicaciones a continuación:

- Para cualquier consultas, tenga a mano el recibo y el número de artículo (por ejemplo, IAN 477536\_2401) como prueba de compra.
- Encontrará el número de artículo en la placa de características del producto, en un grabado del producto, en la portada de su manual (abajo, a la izquierda) o en la pegatina de la parte posterior o inferior del producto.
- En caso de fallos de funcionamiento u otros defectos, póngase primero en contacto por teléfono o correo electrónico con el departamento de servicio que se indica más abajo.
- Después podrá enviar gratuitamente el producto registrado como defectuoso a la dirección de servicio que se le ha facilitado, adjuntando el comprobante de compra (recibo) e indicando cuál es el defecto y cuándo se ha producido.
- Puede consultar y descargar estos y muchos otros manuales en: [parkside-diy.com](http://parkside-diy.com). Este código QR le llevará directamente a [parkside-diy.com](http://parkside-diy.com). Seleccione su país y utilice la máscara de búsqueda para encontrar los manuales de instrucciones. Al introducir el número de artículo (IAN) 477536\_2401 accederá al manual de instrucciones de su artículo.

### Contacto de servicio (ES):

**Nombre:** ISTEGA S.L.  
Ctra. De Cambre al Temple, 106 - A  
Barcala  
ES - 15660 Cambre (A Coruna)

**Teléfono:** 00800 4003 4003

**Correo electrónico:** [service.ES@scheppach.com](mailto:service.ES@scheppach.com)

**Sede:** España







---





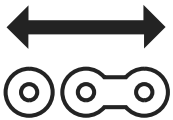

1.	Spiegazione dei simboli sull'apparecchio .....	97
2.	Introduzione.....	100
3.	Descrizione dell'apparecchio (Fig. A - O).....	100
4.	Contenuto della fornitura.....	100
5.	Impiego conforme alla destinazione d'uso .....	100
6.	Indicazioni di sicurezza .....	101
7.	Dati tecnici.....	104
8.	Prima della messa in funzione.....	105
9.	Messa in funzione .....	106
10.	Indicazioni operative fondamentali per operazioni di taglio .....	108
11.	Lavorazione di legno sottoposto a tensione .....	109
12.	Trasporto .....	109
13.	Pulizia e manutenzione.....	109
14.	Stoccaggio .....	112
15.	Smaltimento e riciclaggio.....	113
16.	Risoluzione dei guasti .....	113
17.	Certificato di garanzia .....	114
18.	Disegno esploso.....	207
19.	Dichiarazione di conformità.....	208

## 1. Spiegazione dei simboli sull'apparecchio

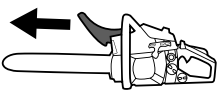
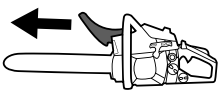
	Leggere attentamente tutte le istruzioni per l'uso prima di utilizzare l'apparecchio per la prima volta e conservarle in un luogo sicuro per un uso successivo.		Benzina: ROZ 95 / ROZ 98
	Avviso! Quando si lavora con la sega a catena, è necessario adottare particolari misure di sicurezza. Leggere e rispettare tutte le avvertenze!		Olio motore a due tempi: ISO - L - EGD / JASO FD
	Indossare indumenti di protezione aderenti con inserto di protezione contro il taglio.		È severamente vietato utilizzare fiamme libere o fumare nei pressi dell'apparecchio!
	Indossare un casco protettivo con protezione per il viso oppure occhiali protettivi e otoprotettori.		Il livello di potenza sonora dell'apparecchio è garantito
	Indossare dei guanti protettivi.		Avviso di superfici roventi
	Indossare scarpe antinfortunistiche antiscivolo!	 PULL	Leva di avviamento (starter) "Avviamento a freddo"
	AVVISO! Pericolo di contraccolpi. Proteggersi dal contraccolpo della sega a catena ed evitare il contatto con la punta della guida.		Non mettere l'apparecchio in funzione in caso di pioggia o in condizioni di umidità.
	Utilizzare sempre la sega a catena con entrambe le mani. Non utilizzare la sega a catena con una sola mano.		Direzione di marcia della catena
	Premere 6 volte la pompa del carburante "Primer"		Freno della catena (aperto / chiuso)
	Serbatoio del carburante; Rapporto di miscelazione: 40 parti di benzina per 1 parte di olio		Lunghezza barra di guida
	Regolazione lubrificazione della catena		Larghezza scanalatura

	Lunghezza di taglio		Numero maglie di guida
	Passo della catena		Il prodotto è conforme alle direttive europee in vigore.

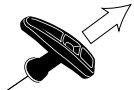
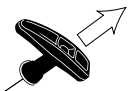
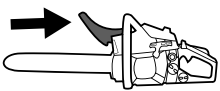
## Breve spiegazione

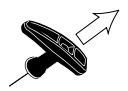
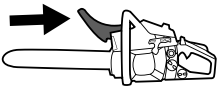
Avviamento a freddo		Avviamento a caldo	
	Rimuovere la copertura (27) della barra di guida (16). Spingere la protezione delle mani anteriore (1) in avanti fino a quando non si innesta.		Rimuovere la copertura (27) della barra di guida (16). Spingere la protezione delle mani anteriore (1) in avanti fino a quando non si innesta.
	Premere 6 volte sulla pompa del carburante "Primer" (7).		Premere 6 volte sulla pompa del carburante "Primer" (7).
	Estrarre la leva di avviamento a freddo (starter) (8).		Tenere la sega a catena per l'impugnatura anteriore (2) e tirare lentamente il comando a fune di avvio (4) fino a quando non si avverte una prima resistenza e il motore si avvia brevemente.
	Tenere la sega a catena per l'impugnatura anteriore (2) e tirare lentamente il comando a fune di avvio (4) fino a quando non si avverte una prima resistenza e il motore si avvia brevemente.		Tirare indietro la protezione delle mani anteriore (1).
	Quando il motore è spento, azionare insieme il blocco della leva dell'acceleratore (9) e la leva dell'acceleratore (10) stessa.		
	Ora tirare rapidamente il cavo di avviamento (4) finché il motore non si avvia.		
	Tirare indietro la protezione delle mani anteriore (1).		

## Spiegazione delle parole di segnalazione nelle istruzioni per l'uso

<b>PERICOLO</b>	Dicitura di segnalazione indicante la presenza di una situazione imminente di pericolo che, se non viene evitata, porta alla morte o a gravi lesioni.
<b>AVVISO</b>	Dicitura di segnalazione indicante una possibile situazione di pericolo che, se non viene evitata, può portare alla morte o a gravi lesioni.
<b>CAUTELA</b>	Dicitura di segnalazione indicante una possibile situazione di pericolo che, se non viene evitata, può comportare lesioni di lieve o media entità.
<b>ATTENZIONE</b>	Dicitura di segnalazione indicante una possibile situazione di pericolo che, se non viene evitata, potrebbe comportare danni materiali al prodotto o proprietà.
<b>AVVERTENZA</b>	Dicitura di segnalazione indicante una possibile situazione di pericolo che, se non viene evitata, potrebbe comportare danni materiali al prodotto o proprietà.



### **ATTENZIONE!**

**Prima della messa in funzione iniziale, leggere attentamente e in modo completo queste istruzioni per l'uso e attenersi alle norme di sicurezza!**

**Si consiglia di frequentare un corso di sicurezza professionale "Attestato di partecipazione al corso di formazione per motoseghe" con standard di formazione specifici, in base al paese, sull'uso, la manutenzione della sega a catena e un corso di primo soccorso. In caso di inutilizzo prolungato oppure per esercitarsi, prima di iniziare il lavoro, eseguire sempre tagli semplici in pezzi di legna ben appoggiata, al fine di riprendere dimestichezza con la sega a catena.**

**Conservare le istruzioni per l'uso con cura!**

**Nota:**  
**Tenere presente che alcune normative nazionali, ad es. in materia di salute e sicurezza sul lavoro e ambiente, possono limitare l'uso della sega a catena.**



## 2. Introduzione

### Produttore:

Scheppach GmbH  
Günzburger Straße 69  
89335 Ichenhausen, Germania

### Egregio cliente,

le auguriamo un piacevole utilizzo del suo nuovo apparecchio.

### Nota:

Sulla base della legge attualmente in vigore sulla responsabilità per prodotti difettosi, il produttore del presente apparecchio non risponde dei danni all'apparecchio in questione o derivanti da esso in caso di:

- manipolazione impropria,
- mancato rispetto delle istruzioni per l'uso,
- riparazioni da parte di terzi, personale tecnico non autorizzato,
- montaggio e sostituzione di pezzi di ricambio non originali,
- utilizzo non conforme.

### Da osservare:

Prima del montaggio e della messa in funzione, leggere tutto il testo delle istruzioni per l'uso.

Le presenti istruzioni per l'uso le consentono di conoscere l'apparecchio di sfruttare le sue possibilità d'impiego conformi.

Le istruzioni per l'uso contengono avvertenze importanti su come utilizzare l'apparecchio in modo sicuro, corretto ed economico e su come evitare i pericoli, risparmiare sui costi di riparazione, ridurre i tempi di inattività e aumentare l'affidabilità e la durata di vita dell'apparecchio.

Oltre alle disposizioni di sicurezza contenute nelle qui presenti istruzioni per l'uso, è necessario altresì osservare le norme in vigore nel proprio Paese per l'apparecchio.

Conservare le istruzioni per l'uso vicino all'apparecchio, protette da sporcizia e umidità in una copertina di plastica. Esse devono essere lette e rispettate attentamente da tutti gli operatori prima di iniziare il lavoro.

Possono lavorare sull'apparecchio solo persone che sono state istruite sull'uso dell'apparecchio e che sono state informate dei rischi a esso associati. L'età minima richiesta per gli operatori deve essere assolutamente rispettata.

Oltre alle indicazioni di sicurezza contenute nelle presenti istruzioni per l'uso e alle disposizioni speciali in vigore nel proprio Paese, devono essere rispettate le regole tecniche generalmente riconosciute per l'utilizzo di macchine simili.

Si declina ogni responsabilità in caso di incidenti o danni dovuti al mancato rispetto delle presenti istruzioni per l'uso e delle indicazioni di sicurezza.

## 3. Descrizione dell'apparecchio (Fig. A - O)

1. Protezione delle mani anteriore
2. Maniglia anteriore
3. Coperchio del filtro dell'aria
4. Cavo di avviamento
5. Chiusura per la copertura del filtro dell'aria
6. Pulsante On/Off
7. Pompa del carburante "Primer"
8. Leva di avviamento a freddo (starter)

9. Blocco della leva del gas
10. Leva gas
11. Maniglia posteriore
12. Protezione per le mani posteriore
13. Tappo del serbatoio del carburante
14. Chiusura del serbatoio dell'olio per la catena
15. Arpione (premontato)
16. Barra di guida (premontata)
17. Catena della sega (premontata)
18. Supporto smerigliatrice
19. Vite di regolazione dell'olio
20. Dadi di fissaggio
21. Vite di messa in tensione della catena
22. Copertura della ruota dentata
23. Spina elastica della catena
24. Supporto della catena
25. Foro per la spina elastica della catena
26. Ruota dentata
27. Copertura della barra di guida
28. Otoprotettori (non inclusi nel contenuto della fornitura)
29. Occhiali protettivi (non inclusi nel contenuto della fornitura)
30. Contenitore di miscelazione
31. Chiave per candele/Cacciavite per viti con testa a intaglio
32. Olio per catena biologico
33. Filtro dell'aria
34. Pipetta della candela
35. Marcatore di abbattimento

## 4. Contenuto della fornitura

- 1 Segna a catena (premontata)
- 1 Chiave per candele/Cacciavite per viti con testa a intaglio
- 1 copertura per la barra di guida (copricatena)
- 1 Contenitore di miscelazione
- 500 ml di olio per catena biologico (Made in Germany)
- 1 copia di istruzioni per l'uso

## 5. Impiego conforme alla destinazione d'uso

La sega a catena può essere utilizzata solo per la segatura di legno all'aperto. Non è possibile utilizzare la sega a catena per altri scopi.

Non utilizzare la sega a catena per lavori per i quali non è stata concepita. Esempio: Non utilizzare la sega a catena per il taglio di metalli, plastica, muri o materiali da costruzione non in legno. Non apportare modifiche sulla sega a catena. Questo potrebbe comprometterne la sicurezza. L'utente/l'operatore, e non il produttore, è unico responsabile dei danni o di qualsiasi tipo di lesione derivante. Si prega di notare che il presente dispositivo non è stato concepito per uso commerciale.

Gli utilizzatori principianti devono essere istruiti e prendere dimestichezza con le caratteristiche del dispositivo. Per la propria sicurezza, sarebbe necessario frequentare un corso ufficiale per utilizzatori di motoseghe.

La sega a catena può essere azionata solo da persone che abbiano compiuto 18 anni.

Un'eccezione viene rappresentata dall'uso da parte di giovani, quando l'uso avviene nel corso di una formazione professionale per acquisire l'abilità sotto la supervisione di un istruttore.

Si prega di osservare che i nostri apparecchi non sono destinati a un uso commerciale, artigianale o industriale. Non ci si assume alcuna responsabilità se l'apparecchio è impiegato nel quadro di un'attività commerciale, artigianale, industriale o simili.

### 5.1 Operatori non ammessi:

Le persone che non hanno familiarità con le presenti istruzioni per l'uso, i bambini, gli adolescenti nonché le persone sotto l'effetto di alcol, droghe o medicinali non possono utilizzare l'apparecchio.

Le normative nazionali possono imporre dei vincoli all'utilizzo del dispositivo!

## 6. Indicazioni di sicurezza

### IMPORTANTE!

#### PRIMA DELL'USO LEGGERE ATTENTAMENTE E CONSERVARE PER L'UTILIZZO FUTURO.

Le istruzioni per l'uso contengono avvertenze importanti su come lavorare in modo sicuro e competente con la sega a catena ed evitare i pericoli.

#### **⚠ PERICOLO**

Per un pericolo imminente, che comporta gravi lesioni fisiche, persino mortali.

#### **⚠ AVVISO**

Per una situazione potenzialmente pericolosa, che potrebbe comportare gravi lesioni fisiche, persino mortali.

#### **⚠ CAUTELA**

Indicazione di una situazione potenzialmente pericolosa, che può comportare lievi lesioni.

#### **⚠ ATTENZIONE**

Indicazione di una situazione potenzialmente pericolosa, che può comportare danni materiali.

### 6.1 Indicazioni di sicurezza generali

#### **⚠ AVVISO**

Essere sempre vigili, prestare attenzione a quello che si fa e procedere in modo ragionevole quando si lavora con il dispositivo. Non utilizzare il dispositivo quando si è stanchi, debilitati o sotto l'effetto di droghe, alcool o medicinali. Un momento di negligenza durante l'uso dell'apparecchio può causare lesioni gravi.

Evitare utilizzi scorretti, utilizzando la macchina solo come descritto alla sezione "Utilizzo conforme alla destinazione d'uso".

- Prima della messa in funzione leggere le istruzioni di servizio dell'apparecchio e osservare in particolare le indicazioni di sicurezza.
- I segnali di avviso e avvertenza applicati sull'apparecchio forniscono importanti avvertenze per un funzionamento sicuro.

- Oltre alle indicazioni riportate nelle istruzioni per l'uso devono essere osservate le norme generali di sicurezza e antinfortunistiche imposte dalla legge.
- Tenere i bambini a distanza dalle pellicole di imballaggio; sussiste il pericolo di soffocamento!
- Gli operatori che non sono informati a sufficienza possono mettere in pericolo se stessi e altre persone in seguito ad un uso improprio. L'operatore è responsabile per la sicurezza di terzi.
- Prestare grande attenzione quando si utilizza il dispositivo. Procedere con il lavoro in maniera ragionevole e fare attenzione a quello che si fa.
- Non lavorare sul pezzo più a lungo di 10 minuti. Si suggerisce di fare una pausa di 10 - 20 minuti tra le fasi di lavoro.
- Prestare il dispositivo solo a utilizzatori che abbiano esperienza nel suo uso. È necessario consegnare anche le istruzioni per l'uso.
- Alcune attività di taglio richiedono una formazione speciale e particolari capacità. In caso di dubbi, rivolgersi a un esperto.
- Gli utilizzatori principianti devono essere istruiti e prendere dimestichezza con le caratteristiche del dispositivo. Per la propria sicurezza, sarebbe necessario frequentare un corso ufficiale per utilizzatori di motoseghe.
- In caso di inutilizzo, il dispositivo deve essere posizionato in modo da non costituire un potenziale pericolo. Mettere in sicurezza contro un accesso non autorizzato.
- L'operatore del dispositivo è responsabile per qualsiasi incidente e potenziale pericolo che possa recare danno ad altre persone o ad oggetti di loro proprietà.
- Bambini, ragazzi e persone con capacità fisiche, sensoriali o mentali ridotte non devono utilizzare la sega a catena. Fanno eccezione i ragazzi di età superiore a 16 anni nell'ambito della formazione sotto la vigilanza di un esperto.
- L'impianto elettrico di accensione del dispositivo genera un campo elettromagnetico ridotto. Se si indossa un pacemaker o un impianto simile, consultare il proprio medico prima di utilizzare il dispositivo, al fine di evitare qualsiasi rischio per la salute.
- In caso di manutenzione impropria, utilizzo di pezzi di ricambio non conformi o rimozione, nonché modifiche, dei dispositivi di sicurezza, fare attenzione al fatto che possono verificarsi danni al dispositivo e gravi lesioni alla persona che sta lavorando su di esso.

### 6.2 Dispositivi di protezione individuale (DPI)

#### **⚠ PERICOLO**

Indossare sempre dispositivi di protezione individuale (DPI)!

- Indossare un casco protettivo con protezione per il viso oppure occhiali protettivi e otoprotettori.
- Indossare indumenti di protezione aderenti con inserto di protezione contro il taglio.
- Indossare scarpe antinfortunistiche antiscivolo.
- Indossare dei guanti protettivi.
- Evitare indumenti larghi che possono impigliarsi.
- Non indossare sciarpe, cravatte né gioielli!
- Se si portano i capelli lunghi, utilizzare una retina per capelli!
- Durante qualsiasi lavoro nella foresta indossare un casco protettivo. Questo protegge da rami che cadono. Verificare regolarmente la presenza di danni sul casco protettivo. Dopo 5 anni al massimo occorre sostituirlo. Utilizzare soltanto caschi protettivi collaudati.

- La protezione per il viso, o visiera, del casco oppure gli occhiali protettivi tengono lontane la segatura e le schegge di legno. Per evitare lesioni agli occhi, durante i lavori con il dispositivo indossare sempre una protezione per il viso e/o occhiali di protezione.
- Indossare sempre otoprotettori. Il rumore prodotto dal dispositivo può provocare danni all'udito.
- Indossare scarpe antinfortunistiche robuste in materiale resistente, ad es. in pelle.
- Durante l'operazione di segatura di legno secco, indossare una maschera di protezione antipolvere. È possibile che si formi polvere da taglio.

### 6.3 Stoccaggio e trasporto

- Spegnerne la sega a catena prima del trasporto, anche su percorsi brevi. Inserire il freno della catena e applicare un copricatena.
- Utilizzare il copricatena durante il trasporto e lo stoccaggio.
- Mettere in sicurezza la macchina durante il trasporto (anche all'interno di veicoli) per evitare ribaltamenti, perdite di carburante, danni o lesioni.
- Trasportare il dispositivo solo tirandolo dalla maniglia anteriore. La barra di guida punta in questo caso è rivolta all'indietro, lontana dal corpo (vedere Fig. M).
- Tenere il silenziatore caldo lontano dal corpo. Sussiste il pericolo di ustioni!
- Pulire e sottoporre a manutenzione la sega a catena prima dello stoccaggio.
- Conservare il dispositivo in un luogo sicuro e asciutto. Metterlo in sicurezza anche prima di un accesso non autorizzato.

### 6.4 Sicurezza dell'ambiente

- Le normative nazionali e/o locali possono imporre dei vincoli temporali all'utilizzo di dispositivi a motore che generano rumore. Informarsi in merito presso la propria amministrazione comunale.
- Il dispositivo non può essere azionato all'interno o in aree non correttamente ventilate. Sussiste il pericolo di soffocamento dovuto ai vapori dei gas di scarico/olio lubrificante.
- In caso di nausea, mal di testa, disturbi visivi e vertigini, interrompere immediatamente il lavoro. Questi sintomi possono essere causati, tra l'altro, da un'eccessiva concentrazione di gas di scarico. Durante l'operazione di taglio con la sega è possibile che si generino polveri, ad es. polvere di legno, fumi e fumo. In tal caso è necessario garantire una migliore ventilazione e indossare una maschera antipolvere.
- Procedere ai lavori soltanto di giorno.
- Non lavorare nemmeno in caso di condizioni ambientali sfavorevoli, quali vento o pioggia. In questo caso sussiste un rischio elevato di incidente.
- Tenere la zona di lavoro pulita e sgombra.
- Durante l'uso della sega a catena, tenere le persone non coinvolte nell'attività di taglio (soprattutto bambini e animali) lontani dall'area di lavoro ad almeno 15 m. In caso di distrazione, si potrebbe perdere il controllo dell'apparecchio.
- Accertarsi, prima di iniziare il lavoro, che nella zona di pericolo non siano presenti persone, animali o oggetti di valore.
- Non lavorare vicino a reti metalliche o in aree con filo spinato libero.

- Tenere a portata di mano degli estintori quando si lavora in atmosfere altamente infiammabili, ad es. in presenza di erba secca etc. Sussiste il pericolo di incendio!

### 6.5 Rabboccare con carburante

- La benzina è facilmente infiammabile. Durante il rifornimento, tenersi a distanza da fiamme libere e non fumare. Sussiste il pericolo di incendio!
- Assicurarsi di non rovesciare della benzina. Benzina o olio per catene non devono penetrare nel terreno. Avvalersi di supporti adeguati.
- Fare rifornimento solo in aree correttamente ventilate. I vapori di benzina possono infiammarsi facilmente ed esplodere.
- Spegnerne il motore prima del rifornimento e lasciare raffreddare il dispositivo. Se è stata rovesciata della benzina, pulire subito i punti interessati. Non lasciare del carburante sui propri vestiti, ma cambiarli subito.
- Evitare il contatto con la pelle e con gli occhi di benzina o lubrificanti (olio).
- Non aspirare i vapori di benzina/olio lubrificante.
- Prestare attenzione ai difetti di tenuta. Se fuoriesce della benzina, non avviare il motore. Sussiste il rischio di ustioni.
- Aprire il tappo del serbatoio solo prestando attenzione, in modo che la sovrappressione residua possa scaricarsi lentamente e non schizzi benzina.

### 6.6 Prima della messa in funzione

#### **AVVISO**

#### **Eeguire sempre i controllo prima della messa in funzione e a motore spento.**

Controllare lo stato di funzionamento sicuro del dispositivo prima dell'uso e dopo che è caduto a terra.

Controllare che tutte le parti in movimento funzionino in modo impeccabile. Molti infortuni sono causati da una cattiva manutenzione degli strumenti. Fare riparare le parti danneggiate da personale specializzato e qualificato.

Utilizzare la sega a catena e gli accessori solo conformemente a queste applicazioni. E prendendo in considerazione le condizioni operative e l'attività da svolgere. Un utilizzo di dispositivi a motore per applicazioni diverse da quelle previste può comportare situazioni pericolose.

- Controllare regolarmente la funzionalità del freno della catena (protezione anteriore della mano, vedere Fig. D).
- Verificare che la barra di guida sia montata correttamente.
- Controllare che la catena della sega sia tesa correttamente. Attenersi alle istruzioni per la lubrificazione, la tensione della catena e la sostituzione degli accessori. Una catena tesa in modo improprio oppure lubrificata male può strapparsi o aumentare il rischio di contraccolpi.
- Conservare gli utensili di taglio affilati e puliti. Riaffilarli regolarmente e sostituire al momento opportuno i componenti usurati. Utensili di taglio con bordi affilati e sottoposti ad una manutenzione accurata si bloccano con una frequenza minore e sono più agevoli da controllare.
- Controllare la scorrevolezza di leva dell'acceleratore e relativo blocco. La leva dell'acceleratore deve ritornare in posizione iniziale per effetto della forza elastica.
- Controllare che all'interno del serbatoio ci siano carburante e olio lubrificante per catene a sufficienza.

- Controllare che le impugnature siano pulite, asciutte e libere da olio e sporco.
- Non procedere mai ai lavori da soli. In caso di emergenza deve esserci qualcuno nelle vicinanze.
- Utilizzare la sega a catena solo quando si trova su un terreno resistente, sicuro e piano. Evitare una postura anomala. Un fondo scivoloso o superfici di appoggio instabili (come ad es. possono presentarsi su una scala), possono comportare la perdita dell'equilibrio e del controllo sulla sega a catena. Accertarsi che la posizione sia sicura e mantenere sempre l'equilibrio. In questo modo è possibile controllare in modo migliore la sega a catena in situazioni inattese.
- Non utilizzare la sega a catena sopra ad un albero. In caso di utilizzo su un albero, sussiste il pericolo di lesioni.
- Non tagliare mai sopra l'altezza delle spalle.
- Tenere la sega a catena sempre con la mano destra dalla maniglia posteriore, tenendo invece la mano sinistra su quella anteriore (vedere fig. E). Un eventuale blocco della sega a catena in una posizione di lavoro invertita aumenta il rischio di lesioni e non deve essere tenuta.
- Tenere lontane tutte le parti del corpo dalla sega a catena quando è in funzione. Prima di accendere la sega a catena, accertarsi che non sia a contatto con niente. Mentre si lavora con una sega a catena, un momento di distrazione può fare in modo che indumenti o parti del corpo vengano afferrati dalla catena della sega.
- Spegnerne subito la sega a catena quando si appurano variazioni evidenti nel comportamento del dispositivo.
- Se la sega a catena è entrata in contatto con pietre, chiodi o altri oggetti duri, arrestare subito il motore e sottoporre la catena della sega e la barra di guida ad un controllo per la ricerca di eventuali danni.
- Non fare cadere la sega a catena, non farla sbattere contro ostacoli e non utilizzare mai la barra di guida come leva.
- Utilizzare la sega a catena solo per il taglio del legno.
- Quando si taglia un ramo sottoposto a tensione, tenere conto che questo scatta indietro. Quando le fibre di legno vengono liberate dalla tensione, il ramo teso può colpire l'operatore e/o è possibile perdere il controllo della sega a catena.
- Prestare particolare attenzione quando si taglia il sottobosco e alberi giovani. Il materiale sottile potrebbe restare impigliato nella catena della sega e colpirvi, oppure potrebbe farvi perdere l'equilibrio.

## 6.7 Vibrazioni

### ⚠ AVVISI

Il fenomeno di Raynaud è un'angiopatia consistente nella costrizione improvvisa dei piccoli vasi sanguigni delle dita delle mani e dei piedi. I sintomi includono: intorpidimento, perdita di sensibilità, formicolio, prurito, dolore, perdita di forza, cambiamento di colore o condizione della pelle. Le aree interessate non vengono più irrorate di sangue a sufficienza e per questo motivo diventano estremamente pallide. L'utilizzo frequente di attrezzi vibranti può causare danni ai nervi nelle persone che soffrono di problemi di vascolarizzazione (ad es. fumatori, diabetici). Se si notano delle alterazioni insolite, terminare subito il lavoro e consultare un medico. Per gli utilizzatori abituali e di lunga data, si raccomanda quindi di monitorare attentamente le condizioni delle mani e delle dita. Per ridurre i pericoli, osservare le istruzioni sotto riportate:

- Tenere il proprio corpo, soprattutto le mani, al caldo se fa freddo.
- Fare delle pause ad intervalli regolari e muovere le mani per favorire la vascolarizzazione.
- Limitare l'uso quotidiano degli attrezzi ad elevate vibrazioni e distribuirlo su più giorni. Preparare un piano di lavoro che limiti il carico di vibrazioni.
- Ridurre al minimo le vibrazioni dell'apparecchio mediante una manutenzione regolare e parti fisse sull'apparecchio. Sostituire tempestivamente i componenti usurati.
- Cambiare regolarmente la propria posizione di lavoro.
- Se l'apparecchio viene utilizzato più spesso, è necessario mettersi in contatto con il vostro rivenditore specializzato ed eventualmente acquistare gli accessori antivibrazioni (manici).

## 6.8 Funzioni di sicurezza della sega a catena (Fig. 1)

- La protezione mani anteriore (1) protegge la mano sinistra dell'operatore, nel caso gli scivoli via dall'impugnatura anteriore mentre la sega a catena è in funzione.
- La protezione mani posteriore (12) protegge la mano destra dal contatto con una catena caduta o rotta.
- Il freno della catena è una funzione di sicurezza per ridurre le lesioni causate dai contraccolpi, poiché arresta la catena della sega in funzione nel giro di pochi millisecondi. Viene attivata dalla protezione mani anteriore in caso di contraccolpo.
- Il blocco della leva dell'acceleratore (9) impedisce l'accelerazione casuale del motore. Si può premere la leva dell'acceleratore solo se il relativo blocco è premuto.
- L'arpione (15) sostiene la motosega sul legno durante il lavoro. Non lavorare mai senza la battuta dentata, la sega a catena potrebbe trascinare in avanti l'operatore. Utilizzare la battuta dentata per tagliare tronchi d'albero o rami spessi. L'uso della battuta dentata aumenta la sicurezza sul lavoro, riduce lo stress personale durante il lavoro come pure le vibrazioni. Quando si usa la motosega, l'arpione deve essere sempre applicato al tronco dell'albero. Utilizzando l'impugnatura posteriore, premere l'arpione contro il tronco dell'albero. Per tagliare, spingere l'impugnatura anteriore verso la linea di taglio. Potrebbe essere necessario riposizionare l'arpione per eseguire ulteriori tagli.

## 6.9 Misure preventive contro possibili contraccolpi

### ⚠ AVVISI

Fare attenzione ai contraccolpi del dispositivo durante il lavoro. Sussiste il pericolo di lesioni. Evitare contraccolpi prestando attenzione e utilizzando correttamente la sega dal punto di vista tecnico.

- In alcuni casi, il contatto con la punta della guida può provocare una reazione inaspettata all'indietro, durante la quale la barra di guida può essere spinta verso l'alto e in direzione dell'operatore (Fig. O).
- Il contraccolpo può verificarsi quando la punta della barra di guida tocca un oggetto o quando il legno si piega e la catena della sega si blocca durante il taglio.
- Prima che la catena della sega entri nell'area di taglio, è possibile che la motosega scivoli via lateralmente o sobbalzi.
- (Attenzione! Elevato rischio di contraccolpi!)

- Se la catena della sega si incastra in corrispondenza del bordo superiore della barra di guida, la sega a catena può arretrare rapidamente e in modo incontrollato nella direzione di comando (vedere Fig. J).
- Se la catena della sega si incastra nel bordo superiore della barra di guida, la sega a catena può deviare rapidamente e in modo incontrollato dalla direzione di comando (vedere Fig. K).
- Prestare estrema attenzione se si utilizza la catena della sega per continuare l'operazione di segatura a taglio già iniziato.
- Non segare rami o pezzi di legno che potrebbero cambiare la loro posizione durante il processo di segatura o per i quali il taglio si chiude nel corso del processo di segatura.
- Ognuna di queste reazioni può fare perdere il controllo della sega e provocare possibili gravi lesioni. Non affidarsi esclusivamente ai dispositivi di sicurezza integrati nella sega. In qualità di utilizzatore di una sega a catena, occorre adottare svariate misure, in modo da lavorare senza subire lesioni né incidenti.

Un contraccolpo è la conseguenza di un utilizzo errato o improprio. È possibile evitarlo adottando le dovute misure preventive, come di seguito descritto:

- Tenere saldamente con entrambe le mani la sega a catena, circondando con i pollici e le dita le impugnature. Posizionare il corpo e le braccia in modo tale da poter resistere ai contraccolpi. Se si adottano le dovute misure, l'operatore può controllare i contraccolpi. Non mollare mai la sega a catena (vedere Fig. E).
- Evitare una posizione del corpo insolita e non segare sopra l'altezza delle spalle. In questo modo, è possibile evitare di toccare involontariamente oggetti con la punta della guida e migliorare il controllo della sega a catena in situazioni inattese.
- Utilizzare sempre barre di ricambio e catene per seghe prescritte dal produttore. Guide e catene di ricambio non appropriate possono portare allo strappo della catena della sega e/o al contraccolpo.
- Attenersi alle istruzioni del produttore per affilare la catena della sega e per eseguire i relativi interventi di manutenzione. Limitatori di profondità troppo bassi aumentano il rischio di contraccolpi.
- Non segare con la punta della lama. Sussiste il pericolo di contraccolpi.
- Accertarsi che nell'area di taglio non siano presenti chiodi o pezzi metallici. Fare attenzione in particolare a chiodi o pezzi di ferro nei dintorni dell'area di taglio. Prestare attenzione anche all'atto del taglio di legna dura, durante il quale la catena può impigliarsi, dando origine a contraccolpi.
- Iniziare a tagliare a piena potenza e tenere sempre la sega a catena alla massima velocità durante il taglio.
- Assicurarci che non siano presenti oggetti sul fondo, sui quali è possibile inciamparsi.

## 6.10 Rischi residui

### **⚠ PERICOLO**

#### **PERICOLO DI LESIONI!**

Il contatto con la catena della sega può causare lesioni da taglio mortali.

Non inserire mai le mani nella catena della sega in funzione.

#### **PERICOLO DI CONTRACCOLPI!**

I contraccolpi possono causare lesioni da taglio mortali.

#### **PERICOLO DI USTIONI!**

Durante il funzionamento, la catena e la barra di guida si scaldano.

## 7. Dati tecnici

Peso senza carburante, senza utensili di taglio ..... circa 5,6kg  
 Peso senza carburante, con utensili di taglio ..... circa 6,8kg  
 Serbatoio del carburante ..... circa 550 cm<sup>3</sup> (0,55 l)  
 Serbatoio dell'olio  
 di lubrificazione della catena ..... circa 260 cm<sup>3</sup> (0,26 l)

Lunghezza di taglio utilizzabile\* ..... 44 cm  
 Barra di guida ..... 45 cm (18")

Velocità della catena max. .... 22,1m/s  
 Passo della catena ..... 8,25 mm (0,325")  
 Spessore maglia di guida ..... 1,5 mm (0,059")  
 Tipo di catena della sega ..... KANGXING  
 (premontata) ..... 325-058-72  
 Tipo di barra di guida ..... KANGXING  
 (premontata) ..... BE18-72-5810P  
 Ruota dentata:  
 numero di denti/passi ..... 7 denti/8,255 mm (0,325")

Cilindrata del motore ..... 53cm<sup>3</sup>  
 Potenza max. motore secondo ISO 7293 ..... 2,0 kW  
 Numero di giri regime minimo n<sub>0</sub> ..... 3100 ± 300 min<sup>-1</sup>  
 Numero di giri n<sub>max</sub> ..... 11500 min<sup>-1</sup>  
 Candela di accensione ..... L8RTC

\* La lunghezza di taglio effettiva può essere inferiore alla lunghezza di taglio indicata.

I valori di rumorosità sono stati determinati secondo la ISO 22868.

#### **Rumore**

Livello di pressione acustica L<sub>pA</sub> ..... 98,3 dB  
 Incertezza K<sub>pA</sub> ..... 3 dB  
 Livello di potenza sonora misurato L<sub>WA</sub> ..... 114,0 dB  
 Livello di potenza sonora garantito L<sub>WA</sub> ..... 117,0 dB  
 Incertezza K<sub>WA</sub> ..... 3 dB

Indicazioni sull'emissione sonora secondo la legge sulla sicurezza dei prodotti (ProdSG) o la direttiva macchine CE: Il livello di pressione acustica sul luogo di lavoro non può superare gli 80 dB.

In tal caso è necessario adottare misure di protezione dal rumore per l'operatore (ad es. l'utilizzo di otoprotettori adatti e previsti per lo scopo nonché il rispetto di pause regolari).

I valori di vibrazione sono stati determinati secondo la ISO 22867.

#### **Vibrazione**

Valore di vibrazione sulla maniglia posteriore ..... 6,4 m/s<sup>2</sup>  
 Valore di vibrazione sulla maniglia anteriore ..... 6,69 m/s<sup>2</sup>  
 Incertezza K ..... 1,5 m/s<sup>2</sup>

## ⚠ AVVISO

Evitare eventuali rischi da vibrazioni, ad es. la possibile sindrome del dito bianco (detta anche "Fenomeno di Raynaud", che comporta problemi di vascolarizzazione) effettuando pause di lavoro frequenti, durante le quali si possono ad es. sfregare i palmi delle mani tra loro.

## ⚠ AVVISO

Il valore di emissione delle vibrazioni effettivamente presente durante l'uso della macchina può variare da quello indicato nelle istruzioni d'uso e dal produttore. Questo può essere causato dai seguenti fattori, che devono essere tenuti in considerazione prima e durante l'uso:

- La macchina viene utilizzata correttamente?
- Il tipo di taglio è corretto per il materiale o per la sua lavorazione?
- La macchina è in buone condizioni di funzionamento?
- Stato di affilatura dell'attrezzo da taglio o attrezzo da taglio corretto
- I manici di sostegno e i manici di vibrazione opzionali sono montati e sono stati fissati in maniera corretta all'apparecchio?

## 8. Prima della messa in funzione

- Aprire l'imballaggio ed estrarre con cautela l'apparecchio.
- Rimuovere il materiale d'imballaggio nonché le staffe di sicurezza per il trasporto e l'imballaggio (se presenti).
- Controllare se il contenuto della fornitura è completo.
- Controllare l'apparecchio e gli accessori per rilevare l'eventuale presenza di danni dovuti al trasporto.
- Ove possibile, conservare l'imballaggio fino alla scadenza della garanzia.

### ATTENZIONE

L'apparecchio e il materiale di imballaggio non sono giocattoli per bambini! I bambini non devono giocare con i sacchetti di plastica, pellicole e piccole parti! Sussiste il pericolo di ingerimento e soffocamento!

- Rimuovere la guida rapida sul cavo di avviamento (4).

### 8.1 Miscelare il carburante

Il motore deve essere azionato con una miscela di benzina e olio motore.

## ⚠ AVVISO

Evitare il contatto diretto della pelle con il carburante e l'inalazione dei fumi di carburante.

Utilizzare solo una miscela di benzina senza piombo (min. 95 ottani) e di olio speciale per motori a 2 tempi (JASO FD/ISO - L - EGD). Realizzare la miscela di carburante come da tabella di miscelazione del carburante.

Inserire sempre la quantità corretta di benzina ed olio per motore a 2 tempi all'interno del serbatoio di miscelazione in dotazione (30) (vedere "Tabella di miscelazione del carburante"). Scuotere poi bene il contenitore di miscelazione (30).

### 8.1.1 Tabella di miscelazione del carburante

**Procedura di miscelazione: 40 parti di benzina per 1 parte di olio**

**Benzina .....Olio per motore a 2 tempi  
0,5 litri..... 12,5 ml**

### 8.2 Rabboccare con carburante

## ⚠ AVVISO

Rabboccare con carburante solo a motore spento e freddo. Sussiste il pericolo di incendio!

- Pulire sempre l'area attorno al tappo del serbatoio del carburante (13) prima del riempimento, affinché non penetri sporco all'interno del serbatoio stesso. Utilizzare a tale proposito un panno asciutto privo di pelucchi.
- Posizionare il dispositivo su un lato, in modo che il tappo di riempimento del carburante (13) punti verso l'alto.
- Ruotare il tappo del serbatoio del carburante (13) in senso antiorario e aprirlo. Il tappo del serbatoio del carburante (13) è collegato mediante un fermo di sicurezza e non può dunque cadere.
- Riempire il serbatoio con la miscela di carburante. Non rovesciare del carburante durante il rifornimento e non riempire il serbatoio del carburante fino all'orlo.
- Raccogliere subito il carburante versato.
- Ruotare il tappo del serbatoio del carburante (13) in senso orario per chiuderlo.

### AVVERTENZA

Controllare dopo ogni rabbocco con carburante anche il livello dell'olio della catena.

### 8.3 Rabboccare con olio per la catena

## ⚠ AVVISO

Rabboccare con olio per la catena della sega solo a motore spento e freddo. Sussiste il pericolo di incendio!

Non lavorare mai senza lubrificazione della catena! In caso di funzionamento a secco della catena della sega, gli utensili da taglio subiscono in breve tempo danni irreparabili.

Prima di iniziare il lavoro, controllare sempre la lubrificazione della catena.

### AVVERTENZA

Utilizzare esclusivamente olio per catene di sega. Preferibilmente biodegradabile. Non utilizzare olio usato, olio motore etc.

Controllare durante il lavoro se la lubrificazione della catena funziona.

- Pulire sempre l'area attorno al tappo del serbatoio dell'olio della catena (14) prima del riempimento, affinché non penetri sporco all'interno del serbatoio stesso. Utilizzare a tale proposito un panno asciutto privo di pelucchi.
- Posizionare l'apparecchio su un lato, in modo che il tappo dell'olio della catena (14) sia rivolto verso l'alto.
- Ruotare il tappo del serbatoio dell'olio della catena (14) in senso antiorario e aprirlo. Il tappo del serbatoio della catena (14) è collegato mediante un fermo di sicurezza al serbatoio stesso e non può dunque cadere.

- Riempire il serbatoio dell'olio con olio per catena biologico. Non rovesciare dell'olio per catene durante il rifornimento e non riempire il serbatoio dell'olio per catene fino all'orlo.
- Raccogliere subito l'olio per catene versato.
- Ruotare il tappo del serbatoio dell'olio della catena (14) in senso orario per chiuderlo.

#### 8.4 Tendere la catena della sega e controllarla

##### **⚠ AVVISO**

#### **Indossare guanti di protezione! Pericolo di lesioni a causa dei denti di taglio appuntiti!**

Verificare regolarmente la tensione della catena prima di ogni messa in funzione.

- Prima di tenderla, occorre allentare leggermente i due dadi di fissaggio (20) con la chiave per candele (31).
- Ruotare la vite di messa in tensione della catena (21) con il cacciavite a intaglio (31) in senso antiorario per aumentare la tensione.
- Stringere bene i due dadi di fissaggio (20) con la chiave per candele (31).
- La catena della sega (17) deve poggiare sul lato inferiore della lama. Controllare che la catena della sega (17) (con freno della catena allentato, tirare all'indietro la protezione anteriore della mano (1) possa essere tirata manualmente sulla barra di guida (16).

#### **AVVERTENZA**

Una catena della sega (17) nuova tende ad allungarsi e deve essere tesa più di frequente.

### 9. Messa in funzione

##### **⚠ CAUTELA**

Attenersi alle norme di legge della disposizione sull'inquinamento acustico.

#### **Istruzioni di lavoro**

Prima dell'impiego, prendere dimestichezza con la gestione della sega a catena.

È obbligatorio controllare attentamente che la sega a catena non presenti danni prima di ogni utilizzo o dopo la caduta. Se si riscontrano danni, questi devono essere immediatamente riparati autonomamente o da un centro di assistenza autorizzato. Prima di utilizzare la sega a catena, verificare i seguenti punti:

- Corretta posizione in sede della barra di guida
- Montaggio/direzione di marcia, assenza di difetti della catena della sega (affilata)
- Tensione della catena della sega a catena (controllare e regolare più volte in caso di catena nuova)
- Funzionamento della lubrificazione della catena
- Funzionamento del freno della catena
- Funzionamento della frizione (nessun movimento della catena in folle)
- Tenuta del sistema del carburante

- Stato impeccabile ed integrità dei dispositivi di protezione e del dispositivo di taglio
- Posizionamento corretto di tutti i collegamenti a vite
- Mobilità di tutte le parti in movimento

#### **AVVERTENZA**

La sega a catena non è dotata di blocco dell'acceleratore di avviamento.

#### 9.1 Avvio del motore

##### **⚠ ATTENZIONE**

Tirare sempre il cavo di avviamento (4) in modo dritto. Tenere stretta la maniglia del cavo di avviamento (4) se il comando stesso (4) tende a rientrare. Non lasciare che il cavo di avviamento (4) scatti all'indietro.



#### 9.1.1 Avvio a freddo del motore

##### **⚠ AVVISO**

**Inserire il freno della catena prima di ogni messa in funzione (protezione della mano (1) da premere in avanti).**

##### **⚠ ATTENZIONE**

Non lasciare mai che il comando a fune di avvio (4) scatti all'indietro. Questo può provocare dei danni.

- Rimuovere la copertura (27) della barra di guida (16).
- Posizionare la sega a catena su un fondo stabile e piano. La sega a catena (17) non deve in questo caso toccare terra.
- Spingere la protezione delle mani anteriore (1) in avanti fino a quando non si innesta. La catena della sega (17) viene bloccata dal freno della catena.
- Premere 6 volte sulla pompa del carburante "Primer" (7).
- Estrarre la leva di avviamento a freddo (starter) (8) .
- Posizionare la punta della scarpa nella protezione per le mani posteriori (12) (vedere fig. C).
- Tenere la sega a catena dall'impugnatura anteriore (2) ed estrarre lentamente il comando a fune di avvio (4) fino a quando non si avverte una prima resistenza.
- Tirare ora rapidamente il cavo di avviamento (4) finché il motore non si avvia. Se il motore non si avvia, ripetere il processo. Finché la leva dell'avviamento a freddo (starter) (8) rimane tirata , il motore funziona solo per breve tempo e si spegne subito dopo.
- Quando il motore è spento, azionare insieme il blocco della leva dell'acceleratore (9) e la leva dell'acceleratore (10) stessa. La leva di avvio a freddo (starter) (8) ritorna automaticamente in posizione operativa "Avviamento a caldo".
- A questo punto tirare di nuovo rapidamente il cavo di avviamento (4) fino all'avvio del motore.

Se il motore non si avvia nemmeno dopo molteplici tentativi, leggere il capitolo "Risoluzione dei guasti".

#### **AVVERTENZA**

In caso di elevate temperature può avvenire che anche a motore freddo sia possibile l'avviamento senza starter!

- Allentare il freno della catena tirando all'indietro la protezione della mano anteriore (1) (vedere fig. D). **CAUTELA!** Il freno della catena è a questo punto rilasciato. Se si aziona la leva dell'acceleratore (10) insieme al blocco della leva dell'acceleratore (9), la catena della sega (17) si mette in moto.

### 9.1.2 Avvio a caldo del motore

(L'apparecchio è rimasto fermo per meno di 15–20 minuti)

#### ⚠ AVVISIO

Inserire il freno della catena prima di ogni messa in funzione (protezione della mano (1) da premere in avanti).

- Spingere la protezione delle mani anteriore (1) in avanti fino a quando non si innesta. La catena della sega (17) viene bloccata dal freno della catena.
- Premere 6 volte sulla pompa del carburante "Primer" (7).
- La leva di avvio a freddo (starter) (8) non deve essere tirata per l'avvio del motore caldo.
- Posizionare la punta della scarpa nella protezione per le mani posteriore (12) (vedere fig. C).
- Tenere la sega a catena dall'impugnatura anteriore (2) ed estrarre lentamente il comando a fune di avvio (4) fino a quando non si avverte una prima resistenza.
- Tirare ora rapidamente il cavo di avviamento (4). Il dispositivo dovrebbe avviarsi dopo 1–2 colpi. Se il dispositivo continua a non partire dopo 6 colpi, ripetere il processo riportato alla sezione "Avvio a freddo del motore".

## 9.2 Spegnimento del motore

### 9.2.1 Sequenza di arresto d'emergenza

Se è necessario fermare l'apparecchio immediatamente, premere il pulsante On/Off (6) in posizione "OFF" e tenerlo premuto in questa posizione finché il motore non si ferma.

### 9.2.2 Sequenza normale

- Rilasciare la leva dell'acceleratore (10). Il motore passa in velocità di funzionamento al minimo.
- Premere il pulsante On/Off (6) in posizione "OFF" e tenerlo premuto in questa posizione finché il motore non si ferma.

## 9.3 Esercizio in marcia al minimo

#### ⚠ ATTENZIONE

Al minimo la catena della sega (17) deve essere ferma. Qualora la catena della sega (17) dovesse girare, regolare il numero di giri al minimo!

#### AVVERTENZA

Se la catena della sega (17) si muove a vuoto o il motore si spegne da solo quando si abbassa il gas, occorre eseguire una regolazione del carburatore (vedere capitolo "Impostazione delle regolazioni del carburatore").

- Sollevare la sega della catena.
- Tenere stretta l'impugnatura anteriore (2) con la mano sinistra.
- Tenere stretta l'impugnatura posteriore (11) con la mano destra. In questo caso il monte di Venere appoggia sul blocco della leva dell'acceleratore (9) e il dito indice aziona la leva dell'acceleratore (10) (vedere fig. E).

- Dopo aver premuto una volta la leva dell'acceleratore (10) il motore si avvia in posizione di minimo.
- Lasciare riscaldare il motore per breve tempo, facendolo funzionare.

## 9.4 Controllare la lubrificazione della catena e regolarla

#### ⚠ ATTENZIONE

- Non lavorare mai senza lubrificazione della catena! In caso di funzionamento a secco della catena della sega, gli utensili da taglio subiscono in breve tempo danni irreparabili.
- Prima di iniziare il lavoro, controllare sempre la lubrificazione della catena.

#### Indicazione

Utilizzare esclusivamente olio per catene di sega, preferibilmente biodegradabile. Non utilizzare olio usato, olio motore etc.

Controllare durante il lavoro se la lubrificazione della catena funziona.

Tenere la sega della catena in funzionamento, a un numero di giri medio, sopra un ceppo segato o un supporto adatto. Se la lubrificazione è sufficiente, si forma un leggero strato di olio sul ceppo o sul supporto (vedere fig. F).

- Se necessario, è possibile aumentare o ridurre la lubrificazione della catena mediante la vite di regolazione dell'olio (19).
- Avvalersi in tal caso del cacciavite a intaglio in dotazione (31):
  - Premere prima e poi ruotare la vite di regolazione dell'olio (19) in senso orario, per ridurre la lubrificazione della catena.
  - Premere prima e poi ruotare la vite di regolazione dell'olio (19) in senso antiorario, per aumentare la lubrificazione della catena.

## 9.5 Controllare la frena della catena

#### ⚠ AVVISIO

**Occorre controllare il freno della catena prima di ogni messa in funzione.**

Il freno della catena frena la catena della sega subito in caso di un contraccolpo.

- Assicurarsi che la protezione per le mani anteriore (1) sia priva di sporco e possa muoversi facilmente.
- Avviare la sega a catena, come descritto al punto 9.1, e accelerare la catena della sega fino alla velocità massima (accelerazione completa).
- Azionare con catena della sega in movimento la protezione della mano anteriore (1). Il freno della catena deve frenare la catena della sega a velocità massima e bloccarla.

#### ⚠ AVVISIO

Un numero di giri elevato per un lungo lasso di tempo e con freno della catena bloccato danneggia il motore e l'azionamento della catena.

Qualora la catena della sega (17) continuasse comunque a muoversi, contattare il servizio clienti.



## 10. Indicazioni operative fondamentali per operazioni di taglio

### ⚠ AVVISIO

#### Pericolo di lesioni!

Le operazioni di segatura e di taglio, nonché tutte le attività ad esse collegate, possono essere eseguite solo da personale appositamente formato e istruito.

#### Indicazione

Rispettare le norme nazionali specifiche per le operazioni di taglio e informarsi presso l'autorità competente.

- Assicurarsi che i rami e gli alberi che cadono non possano provocare danni.
- Nell'area di lavoro possono sostare soltanto le persone necessarie per le operazioni di taglio.
- Tenere l'area di lavoro vicino al tronco libera e sgombra, in modo da garantire una posizione sicura per gli operatori.
- Tenere le vie di fuga libere e sgombre, in modo da poter uscire rapidamente dall'area di lavoro.
- Non eseguire operazioni di taglio in caso di vento molto forte, brutto tempo o scarse condizioni di visibilità.
- Tenere le dovute distanze dalla postazione di lavoro successiva, pari ad almeno 2 lunghezze e 1/2 di tronco.

#### 10.1 Utilizzo e trattamento

- Non avviare il dispositivo prima che barra di guida (16), catena della sega (17) e copertura della ruota dentata (22) siano montate correttamente.
- Non tagliare legno posto a terra, né provare di segare radici che spuntano dal suolo. Evitare in ogni caso che la catena della sega (17) si infili nel terreno (17) per evitare che si smussi subito.
- Qualora per sbaglio il dispositivo dovesse toccare un oggetto fisso, spegnere subito il motore ed esaminare eventuali danni sul dispositivo.
- Sottoporre il dispositivo a un'accurata manutenzione. Controllare che i componenti mobili funzionino in modo impeccabile e non si blocchino; verificare che non ci siano componenti rotti o danneggiati che possano influenzare il funzionamento del dispositivo. Fare riparare le parti danneggiate prima dell'utilizzo del dispositivo. Molti incidenti sono dovuti ad una manutenzione impropria dei dispositivi.
- Conservare gli utensili di taglio affilati e puliti. Utensili di taglio con bordi affilati e sottoposti ad una manutenzione accurata si bloccano con una frequenza minore e sono più agevoli da controllare.
- Se dovesse verificarsi un blocco tra il materiale da tagliare e la catena della sega, spegnere immediatamente la sega. Attendere l'arresto completo della catena della sega. Rimuovere la pipetta della candela e indossare guanti antitaglio per eliminare il blocco.
- Qualora sia necessario rimuovere la barra di guida, seguire le istruzioni riportate al capitolo Montaggio. Dopo la rimozione del blocco e il riassetto, è necessario eseguire una prova d'uso. Se si avvertono vibrazioni o rumori meccanici, interrompere il lavoro e contattare un centro di assistenza autorizzato. Se questo pericolo si verifica di frequente, si consiglia di ripetere la formazione.

- Fare eseguire la manutenzione del dispositivo da personale appositamente qualificato. Utilizzare solo pezzi di ricambio originali consigliati dal produttore.

#### 10.2 Creazione della tacca di caduta

##### Indicazione

La tacca di caduta definisce la direzione di caduta dell'albero da tagliare.

Realizzare la tacca di caduta ad angolo retto rispetto alla direzione di caduta.

Segare più vicino possibile a terra.

Sorreggere la sega a catena con la battuta dentata (15).

##### 10.2.1 Stabilire la direzione di abbattimento - usando la marcatura sull'apparecchio (Fig. G)

La sega a catena è dotata di una marcatura di abbattimento (35) che agevola l'allineamento della motosega.

Posizionare la sega a catena contro il tronco. La marcatura di abbattimento (35) indica la probabile direzione di abbattimento dell'albero.

##### 10.2.2 Creare la tacca di caduta (Fig. H)

- Iniziare per prima cosa con il taglio della tacca di caduta A. La profondità dell'intaglio dovrebbe ammontare a circa 1/4 del diametro dell'albero e presentare un angolo di 45° - 60°.

##### 10.2.3 Controllare la direzione di abbattimento (Fig. I)

Posizionare la sega a catena con la barra di guida (16) nella parte inferiore della tacca di abbattimento.

La marcatura di abbattimento (35) punta nella probabile direzione di abbattimento.

Se necessario, rifinire conseguentemente la tacca di abbattimento.

#### 10.3 Esecuzione del taglio di abbattimento (Fig. H)

- Praticare il taglio con la sega B a circa 2-3 cm più in alto rispetto al taglio orizzontale della tacca di caduta A. Assicurarsi che il taglio con la sega B sia realizzato in modo perfettamente orizzontale.
- Lasciare circa 1/10 del diametro dell'albero, con la sezione di rottura C davanti al taglio con la sega B. La sezione di rottura C si comporta come una cerniera, portando l'albero fino a terra, e mette in sicurezza contro una caduta anticipata.

### ⚠ AVVISIO

#### Pericolo di incidenti!

Non segare in nessun caso la sezione di rottura C durante il taglio con la sega B, in quanto l'albero altrimenti potrebbe cadere in una direzione imprevedibile!

Fare attenzione al fatto che l'albero durante la caduta può "scivolare" in modo incontrollato sul taglio.

Fare attenzione al fatto che l'albero, in caso di urto, può "saltare" in modo incontrollato in una direzione.

- Per impedire che la sega della catena si blocchi nel taglio di con la sega B, infilare a tempo debito cunei in alluminio o in plastica nel taglio con la sega B. Non utilizzare cunei in ferro.

## ATTENZIONE

### Danni materiali!

Assicurarsi che il cuneo non entri in contatto con la catena della sega (17), per evitare che subisca forti danni.

#### 10.4 Lavori di sramatura

- Fare particolare attenzione al pericolo di rami che presentano contraccolpi.
- Non stare sul tronco durante la sramatura.
- Non segare con la punta della barra.
- Non segare più rami in una volta.
- Sorreggere la sega a catena durante la sramatura con la battuta dentata (15).
- Assicurarsi che alla fine del taglio la sega a catena può voltarsi a causa del suo peso proprio. Non viene più supportata nel taglio; tenerla dunque premuta in modo adeguato.
- Assumere una posizione fissa, stabile e sicura durante la sramatura.

#### 10.4.1 Lavori di sramatura in più sezioni parziali

Accorciare i rami lunghi o spessi prima di eseguire il taglio di distacco finale (vedere Fig. N). La catena della sega (17) può altrimenti incastrarsi facilmente.

### 11. Lavorazione di legno sottoposto a tensione

Occorre rispettare categoricamente la sequenza di lavorazione corretta del legno sotto tensione. In caso contrario la catena della sega (17) può incastrarsi e generare un contraccolpo.

Occorre tagliare il legno sotto tensione sempre prima sul lato di pressione. Solo successivamente è possibile eseguire il taglio di separazione sul lato di trazione.

In questo modo si evita che la catena della sega (17) si incastri.

## ATTENZIONE

### Danni materiali!

Il legno posto in orizzontale non può toccare il terreno dalla parte inferiore del punto di taglio, per evitare che la catena della sega (17) subisca dei danni.

#### Rinculo (Fig. J)

- Se la catena della sega (17) si inceppa in corrispondenza del bordo superiore della barra di guida (16), la sega a catena può spingere rapidamente e in modo incontrollato nella direzione di comando.

#### Trascinamento (Fig. K)

- Se la catena della sega (17) si incastra in corrispondenza del bordo inferiore della barra di guida (16), la sega a catena può allontanarsi rapidamente e in modo incontrollato dalla direzione di comando.

#### Lavorare in sicurezza

- Tenere il dispositivo in un buon stato di utilizzo per prevenire le lesioni.
- Dopo un'eventuale caduta accidentale del dispositivo, controllare la presenza di danni e difetti su di esso.
- Non utilizzare il dispositivo in piedi su scale o in una posizione instabile.

- Non procedere a tagli sconsiderati. Questo potrebbe mettere in pericolo se stessi e gli altri.
- Cambiare regolarmente la propria posizione di lavoro. Un utilizzo prolungato del dispositivo può provocare problemi di vascolarizzazione delle mani legati alle vibrazioni. Si può tuttavia prolungare la durata di utilizzo mediante guanti adatti o pause regolari. Fare attenzione al fatto che la predisposizione personale alla scarsa vascolarizzazione, le basse temperature esterne o le grandi forze di attrito durante il lavoro riducono la durata di utilizzo.

#### 11.1 Il tronco è piegato verso il basso

- Eseguire per prima cosa il taglio di scarico 1 (circa 1/3 del diametro del tronco) sul lato di pressione (vedere Fig. J).
- Eseguire poi il taglio di scarico 2 (circa 2/3 del diametro del tronco) sul lato di trazione (vedere Fig. L).

#### 11.2 Il tronco è piegato verso l'alto

- Eseguire per prima cosa il taglio di scarico 1 (circa 1/3 del diametro del tronco) sul lato di pressione (vedere Fig. J).
- Eseguire poi il taglio di scarico 2 (circa 2/3 del diametro del tronco) sul lato di trazione (vedere Fig. L).

### 12. Trasporto

- Utilizzare sempre la copertura della barra di guida (27) durante il trasporto.
- Spegnerne la sega a catena prima del trasporto, anche su percorsi brevi. Mettere in sicurezza la macchina durante il trasporto (anche all'interno di veicoli) per evitare ribaltamenti, perdite di carburante, danni o lesioni.
- Trasportare il dispositivo solo tirandolo dalla maniglia anteriore (2). La barra di guida punta in questo caso è rivolta all'indietro, lontana dal corpo (vedere Fig. M).
- Tenere il silenziatore caldo lontano dal corpo. Sussiste il pericolo di ustioni!

### 13. Pulizia e manutenzione

Tutte le istruzioni relative alla manutenzione e alla pulizia devono essere eseguite regolarmente o quotidianamente e prima di ogni messa in funzione. Una manutenzione impropria può causare gravi danni alle persone o alle cose. Se l'operatore non è in grado di eseguire personalmente questo lavoro, è necessario che si rivolga a un rivenditore specializzato.

## AVVISO

#### Pericolo di lesioni!

Spegnerne sempre l'apparecchio prima di lavori di pulizia ed estrarre la pipetta della candela (34).

(Vedere il capitolo 13.4, Manutenzione della candela di accensione).

#### Indicazione

Dopo ogni utilizzo, si dovrebbe pulire con cura il dispositivo. Eseguire le operazioni di pulizia e manutenzione solo come indicato nelle presenti istruzioni per l'uso. Le operazioni supplementari devono essere svolte da personale specializzato. Eseguire regolarmente le operazioni di manutenzione (vedere il capitolo "Intervalli di manutenzione").

### 13.1 Pulizia dell'unità motore

#### **⚠ AVVISO**

#### **Pericolo di ustioni!**

Non toccare il silenziatore caldo, il cilindro o le alette di raffreddamento.

- Mantenere i dispositivi di sicurezza, le feritoie di ventilazione e l'alloggiamento del motore il più possibile privi di polvere e di sporczia. Pulire soffiando con aria compressa a bassa pressione.
- Pulire regolarmente l'apparecchio con un panno umido e del detergente. Assicurarsi che non possa penetrare acqua all'interno dell'apparecchio.

### 13.2 Pulizia del filtro dell'aria

Filtri dell'aria sporchi riducono la potenza del motore a causa di un afflusso di aria troppo ridotto al carburatore.

È dunque essenziale un controllo regolare. Il filtro dell'aria (33) dovrebbe essere controllato regolarmente e pulito all'occorrenza.

In caso di aria con grande tenore di polvere, controllare più spesso il filtro dell'aria (33).

- Allentare la chiusura per la copertura del filtro dell'aria (5) ruotando in senso antiorario.
- Rimuovere la copertura del filtro dell'aria (3).
- Prelevare il filtro dell'aria (33).
- Pulire il filtro dell'aria (33) battendo o soffiando su di esso (con aria compressa).

Il montaggio avviene seguendo la procedura inversa.

#### **⚠ ATTENZIONE**

Non pulire mai il filtro dell'aria (33) con benzina o solventi infiammabili.

### 13.3 Pulizia dell'azionamento della catena

#### **⚠ AVVISO**

#### **Pericolo di lesioni!**

Indossare sempre guanti di protezione quando si tocca la catena della sega (17). Pericolo di lesioni a causa dei denti di taglio appuntiti!

#### **Indicazione**

Pulire l'azionamento della sega dopo ogni uso.

- Posizionare la sega a catena su un fondo stabile e piano.
- Tirare la protezione delle mani anteriore (1) all'indietro fino all'arresto per rilasciare il freno della catena (vedere fig. D).
- Ruotare la vite di messa in tensione della catena (21) con il cacciavite a intaglio (31) in senso antiorario per ridurre la tensione.
- Rimuovere i due dadi di fissaggio (20) con la chiave per candele (31).
- Rimuovere la copertura della ruota dentata (22).
- Rimuovere con cautela la catena della sega (17) dalla barra di guida (16) e dalla ruota dentata (26).
- Rimuovere la barra di guida (16). Pulirla con un pennello.
- Pulire a questo punto accuratamente l'area completa di azionamento della catena e la copertura della ruota dentata (22) con un pennello o mediante soffiaggio (con aria compressa).

Il montaggio avviene seguendo la procedura inversa.

### 13.4 Manutenzione della candela di accensione

- Smontare il filtro dell'aria (33) come descritto al punto 13.2 "Pulizia del filtro dell'aria".
- Estrarre la pipetta della candela (34), ruotandola verso sinistra e destra e tirandola allo stesso tempo. Tenere e tirare la pipetta della candela (34) esclusivamente dalla spina. Non tirare mai dal cavo!
- Allentare la candela di accensione con la chiave per candele in dotazione (31).
- Il montaggio avviene seguendo la procedura inversa.

Distanza degli elettrodi = 0,6 mm (distanza tra gli elettrodi tra i quali si genera la scintilla di accensione). Controllare la presenza di sporco sulla candela di accensione una prima volta dopo 10 ore di servizio e pulirla poi all'occorrenza con una spazzola metallica in rame.

Sottoporre poi a manutenzione la candela di accensione ogni 50 ore di servizio.

### 13.5 Manutenzione del sistema di lubrificazione della catena

- Vedere il capitolo "Controllare la lubrificazione della catena e regolarla".

### 13.6 Impostazione delle regolazioni del carburatore

- Se la catena della sega (17) si muove a vuoto o il motore si spegne da solo quando si abbassa il gas, occorre eseguire una regolazione del carburatore.

#### **Indicazione**

Lasciare che sia solo personale specializzato e qualificato a impostare le regolazioni del carburatore (ad es. il numero di giri al minimo), al fine di evitare danni al motore.

### 13.7 Manutenzione della barra di guida

- Rimuovere eventuali bave presenti sul bordo della barra utilizzando una lima metallica.
- Pulire la scanalatura della barra di guida (16) con l'aiuto di un pennello o con aria compressa. Sostituire la barra di guida (16) non appena la scanalatura è usurata.
- Ruotare la barra di guida (16) dopo ogni utilizzo per fare in modo che si usuri in maniera uniforme.
- Controllare la mobilità della ruota dentata sulla punta della barra di guida (16). Lubrificare se necessario con un olio per cuscinetti.

### 13.8 Montaggio della barra di guida e messa in tensione della catena della sega

#### **⚠ ATTENZIONE**

**Eeguire il montaggio sempre a motore spento.**

#### **⚠ AVVISO**

#### **Pericolo di lesioni!**

Indossare sempre guanti di protezione quando si tocca la catena della sega (17). Pericolo di lesioni a causa dei denti di taglio appuntiti!

### Indicazione

Una catena della sega (17) nuova tende ad allungarsi e deve essere tesa più di frequente. Controllare regolarmente dopo ogni taglio la tensione della catena e regolarla.

A seconda dell'usura è possibile girare la barra di guida (16).

- Posizionare la sega a catena su un fondo stabile e piano.
- Tirare la protezione delle mani anteriore (1) all'indietro fino all'arresto per rilasciare il freno della catena (vedere fig. D).
- Rimuovere i due dadi di fissaggio (20) con la chiave per candele (31).
- Rimuovere la copertura della ruota dentata (22).
- Fare scivolare il foro allungato della barra di guida (16) sopra i due perni sporgenti.
- Posizionare la catena della sega (17) sopra la dentatura della ruota dentata (26). Introdurre la catena della sega (17) in modo perfetto nella direzione indicata sulla barra di guida (16). Sulla punta della barra di guida (16) è presente una ruota di guida, nella cui dentatura si deve inserire la catena della sega (17).
- Tirare leggermente sulla barra di guida (16) per tendere leggermente la catena della sega (17) in via preliminare.
- Riapplicare la copertura della ruota dentata (22). Assicurarsi che la spina elastica della catena (23) si adatti nel relativo foro (25) della barra di guida (16). Regolare all'occorrenza la vite di messa in tensione della catena (21) con il cacciavite per viti con testa a intaglio (31).
- Avvitare i due dadi di fissaggio (20) con la mano. Assicurarsi però che non sia stretti ancora completamente.
- Ruotare con il cacciavite a intaglio (31) la vite di messa in tensione della catena (21) girando in senso orario, fino a quando la parte inferiore della catena della sega (17) non scorre nella barra di guida (16). La catena della sega (17) deve poggiare sul lato inferiore della barra. Con freno della catena rilasciato, la catena della sega (17) deve poter essere tirata manualmente sulla barra di guida (16).

### Indicazione

Una catena della sega (17) nuova tende ad allungarsi e deve essere tesa più di frequente.

- Stringere bene i due dadi di fissaggio (20) con la chiave per candele (31).

### 13.9 Affilatura e cura della catena della sega

#### ⚠ AVVISIO

#### Pericolo di lesioni!

I denti della catena della sega sono molto affilati; per evitare il rischio di lesioni, indossare sempre guanti spessi durante la manipolazione!

Mantenere la sega a catena in buone condizioni operative, è possibile lavorare efficacemente con la sega a catena solo se la catena della sega a catena è affilata, ben lubrificata e correttamente tesa. In questo modo, si riduce anche il pericolo di un contraccolpo.

#### Catena della sega correttamente affilata (17)

Una catena della sega correttamente affilata (17) passa attraverso il legno senza problemi, con una pressione necessaria molto ridotta. Non lavorare con una catena della sega smussata o danneggiata (17).

Questo aumenta lo sforzo fisico necessario, nonché le vibrazioni, e porta a risultati insoddisfacenti come anche ad un'usura maggiore.

- Pulire la catena della sega periodicamente (17).
- Controllare la catena della sega (17) per eventuali rotture delle maglie e la presenza di rivetti danneggiati.
- L'affilatura di una catena della sega (17) dovrebbe essere eseguita soltanto da operatori esperti!
- Rispettare gli angoli e le dimensioni sotto indicati. Se la catena della sega (17) non è affilata correttamente o la misura di profondità è troppo piccola, sussiste un rischio maggiore di effetti di contraccolpi, con le possibili lesioni che ne derivano! La catena della sega (17) non può essere fissata sulla barra di guida (16). La cosa migliore da fare è dunque di estrarre la catena della sega (17) dalla barra di guida (16) e poi affilarla.
- Selezionare un utensile di affilatura adatto al passo della catena.

Il passo della catena (ad es. 3/8") è contrassegnato nella misura di profondità di ogni lama.

#### Utilizzare solo lime speciali per le catene di sega!

Lime di altro tipo presentano una forma sbagliata o l'affilatura errata. Scegliere il diametro della lima a seconda del passo della propria catena. Durante l'affilatura delle maglie di taglio, osservare anche i seguenti angoli.

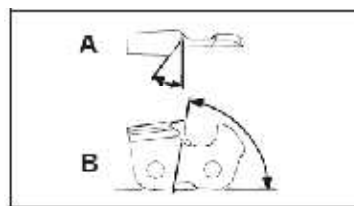

A = Angolo di limatura

B = Angolo della piastra laterale

L'angolo deve inoltre rimanere invariato per tutte le maglie di taglio.

In caso di angoli non uniformi, la catena della sega (17) scorre in modo irregolare, si usura rapidamente e si rompe prima del tempo.

Poiché tali requisiti possono essere soddisfatti solo con una pratica sufficiente e regolare:

- Utilizzare un portalima.
- Per l'affilatura manuale della catena della sega (17) è necessario utilizzare un portalima. Gli angoli di limatura corretti sono contrassegnati sopra.

1. Mantenere la lima orizzontale (con l'angolo corretto) rispetto alla barra di guida (16) e limare in base alla marcatura dell'angolo sul portalima. Sorreggere il portalima sulla parte superiore del dente e sul delimitatore di profondità.
2. Limare sempre la maglia di taglio dall'interno verso l'esterno.
3. La lima si affila solo con movimento in avanti. Sollevarla leggermente quando ci si sposta all'indietro.
4. Non toccare le maglie di guida e di collegamento con la lima.
5. Continuare a ruotare regolarmente la lima, al fine di evitare un'usura su un solo lato.

6. Prendere un pezzo di legno duro per rimuovere la bava dai bordi di taglio.

Tutte le maglie di taglio devono avere la stessa lunghezza, altrimenti avranno anche altezze diverse.

Ciò provoca una corsa irregolare della catena della sega (17) e aumenta il rischio di rottura.

### 13.10 Intervalli di manutenzione

I dati qui riportati fanno riferimento a condizioni normali di utilizzo. Nel caso di condizioni difficili, come ad es. forte sviluppo di polvere e tempi di lavoro giornalieri prolungati, occorre ridurre in modo opportuno gli intervalli indicati.

Parte del dispositivo	Azione	Prima dell'inizio del lavoro	Settimanale	In caso di difetti	In caso di danni	All'occorrenza
Lubrificazione della catena	Controllare	X				
Catena della sega (17)	Controllare e fare attenzione allo stato di affilatura	X				
	Controllare la tensione della catena	X				
	Affilatura					X
Barra di guida (16)	Controllare (usura, danni)	X				
	Pulizia		X	X		
	Sostituire				X	X

### 13.11 Informazioni sulle riparazioni

Occorre notare che in questo prodotto i seguenti componenti sono soggetti a naturale usura o usura legata all'uso e sono richiesti i seguenti pezzi come materiali di consumo.

Pezzi soggetti a usura\*: Catena della sega, barra di guida, ruota dentata, olio per la catena, olio per il motore, arpione, fermacatena, candela di accensione, filtro dell'aria, filtro del carburante, filtro dell'olio per la catena

\* non necessariamente compreso nel contenuto della fornitura!

#### ⚠ Avviso!

Utilizzare solo pezzi di ricambio e accessori originali del fabbricante. In caso di inosservanza di tale indicazione, è possibile una riduzione della potenza, il presentarsi di lesioni, nonché un decadimento della garanzia.

#### Avvertenza importante in caso di riparazione:

In caso di restituzione dello strumento per riparazione, tenere presente che lo strumento, per motivi di sicurezza, deve essere rispedito alla stazione di servizio tecnica senza olio né benzina.

#### Ordine di pezzi di ricambio

In caso di ordinazione di pezzi di ricambio è necessario indicare quanto segue:

- Modello dell'apparecchio
- Numero articolo dell'apparecchio

#### Organi di taglio ammessi

##### Catena della sega

Kangxin 0.325 058-72 ..... 7910100721

Oregon 21LPX072X ..... 7910100705

#### Barra di guida

Kangxin BE18-72-5810P ..... 7910100743

Oregon 188PXBK095(516481) ..... 7910100706

Otoprotettori ..... 7909601702

Occhiali protettivi ..... 7909601701

### 14. Stoccaggio

- Utilizzare sempre la copertura della barra di guida (27) durante lo stoccaggio.
- La chiave per candele/il cacciavite per viti a intaglio (31) può essere riposto di lato sul coperchio della barra di guida (27). (fig. P).
- Per la pulizia e la manutenzione del dispositivo prima di ogni stoccaggio, fare riferimento al capitolo "Pulizia e manutenzione".
- Conservare il dispositivo in un luogo sicuro, asciutto, a riparo dal gelo e ben ventilato, nonché al riparo dagli agenti atmosferici. Non è consigliabile uno stoccaggio all'aperto. Metterlo in sicurezza anche prima di un accesso non autorizzato.
- Svuotare il serbatoio dell'olio e del carburante con una pompa di aspirazione.

#### ⚠ AVVISO

Non rimuovere la benzina in ambienti chiusi, vicino a fiamme libere o fumando. I vapori di gas possono provocare esplosioni o fiamme.

- Avviare il motore e lasciarlo funzionare fino a quando non si è consumata la benzina residua.

## 15. Smaltimento e riciclaggio

### Avvertenze per l'imballaggio



Il materiale d'imballaggio è riciclabile. Si prega di smaltire gli imballaggi nel rispetto dell'ambiente.

**La vostra amministrazione comunale o altri servizi cittadini vi possono fornire informazioni sulle opzioni di smaltimento dell'apparecchio non più in uso.**

### Carburanti e oli

- Prima dello smaltimento dell'apparecchio, occorre scaricare il serbatoio del carburante e quello dell'olio motore!
- Il carburante e l'olio motore non rientrano nei rifiuti domestici, né possono essere gettati nelle fogne, ma devono essere trattati e smaltiti in modo separato!
- I serbatoi dell'olio e del carburante devono essere smaltiti in modo rispettoso nei confronti dell'ambiente.

## 16. Risoluzione dei guasti

Guasto	Possibile causa	Rimedio
Il motore non si mette in moto	Procedura di avviamento errata	Seguire le istruzioni per l'avvio
Il motore si avvia, ma non a piena potenza.	Filtro dell'aria sporco (33)	Pulire il filtro dell'aria (33)
Il motore funziona in modo irregolare	Distanza errata degli elettrodi della candela	Pulire la candela e regolare la distanza tra gli elettrodi oppure inserire una nuova candela
Candela coperta di fuliggine o umida	Regolazione del carburatore errata	Fare regolare il carburatore e pulire se necessario la candela di accensione oppure sostituirla con una nuova.

## 17. Certificato di garanzia

Gentili clienti,

i nostri prodotti sono soggetti ad un rigido controllo di qualità. Se l'apparecchio non dovesse tuttavia funzionare correttamente, ci scusiamo e vi preghiamo di rivolgervi al nostro servizio di assistenza clienti all'indirizzo indicato in questa scheda di garanzia. Siamo a vostra disposizione anche telefonicamente al numero del servizio assistenza sotto indicato. Per la rivendicazione dei diritti di garanzia vale quanto segue:

- Queste condizioni di garanzia regolano ulteriori prestazioni di garanzia. La presente garanzia non tocca i vostri diritti al ricorso di garanzia previsti dalla legge. Le nostre prestazioni di garanzia sono per voi gratuite.
- La prestazione di garanzia riguarda esclusivamente le anomalie riconducibili a difetti del materiale o di produzione ed è limitata all'eliminazione di queste anomalie o alla sostituzione dell'apparecchio. Tenete presente che i nostri apparecchi non sono stati costruiti per l'impiego professionale, artigianale o industriale. Un contratto di garanzia non viene concluso quando l'apparecchio viene usato in imprese commerciali, artigianali o industriali, o con attività equivalenti. Dalla nostra garanzia sono escluse inoltre le prestazioni di risarcimento per danni dovuti al trasporto o danni causati dalla mancata osservanza delle istruzioni per il montaggio o per installazione non corretta, dalla mancata osservanza delle istruzioni per l'uso (come per es. collegamento a tensione di rete o tipo di corrente non corretto), dall'uso improprio o illecito (come per es. sovraccarico dell'apparecchio o utilizzo di utensili o accessori non consentiti), dalla mancata osservanza delle norme di sicurezza e di manutenzione, dalla penetrazione di corpi estranei nell'apparecchio (come per es. sabbia, pietre o polvere), dall'impiego della forza o dall'influsso esterno (come per es. danni dovuti a caduta) e dall'usura normale e dovuta all'impiego.

Il diritti di garanzia decadono quando sono già effettuati interventi sull'apparecchio.

- Il periodo di garanzia è 3 anni e inizia alla data d'acquisto dell'apparecchio. I diritti di garanzia devono essere fatti valere prima della scadenza del periodo di garanzia, entro due settimane dopo avere accertato il difetto. È esclusa la rivendicazione di diritti di garanzia dopo la scadenza del relativo periodo. La riparazione o la sostituzione dell'apparecchio non comporta una proroga del periodo di garanzia e con questa prestazione per l'apparecchio o per pezzi di ricambio eventualmente installati non inizia un nuovo periodo di garanzia. Questo vale anche nel caso si ricorra ad un servizio sul posto.
- Per la rivendicazione dei vostri diritti di garanzia, vi preghiamo di rivolgervi all'indirizzo di assistenza sotto indicato. Se il reclamo perviene entro il periodo di garanzia, sarà messa a vostra disposizione una bolla di reso con la quale potrete restituire gratuitamente l'apparecchio difettoso. Indicate il motivo di reclamo nel modo più dettagliato possibile. Se il difetto dell'apparecchio rientra nella nostra prestazione di garanzia, ricevete l'apparecchio riparato o un apparecchio nuovo a stretto giro di posta.

Naturalmente effettuiamo a pagamento anche riparazioni sull'apparecchio che non rientrano o non rientrano più nella garanzia. A tale scopo inviate l'apparecchio all'indirizzo del servizio assistenza.

La prestazione in garanzia vale per difetti del materiale o di fabbricazione. Questa garanzia non si estende a componenti del prodotto esposti a normale logorio, che possono pertanto essere considerati come componenti soggetti a usura (esempio capacità della batteria, calcificazione, lampade, pneumatici, filtri, spazzole...). La garanzia non si estende altresì a danni che si verificano su componenti delicati (esempio interruttori, batterie, parti realizzate in vetro, schermi, accessori vari) nonché danni derivanti dal trasporto o altri incidenti.

### 17.1 Gestione della garanzia

Al fine di garantire una rapida elaborazione della vostra richiesta, si prega di seguire le istruzioni riportate di seguito:

- per qualsiasi richiesta, tenere a portata di mano lo scontrino d'acquisto e il numero dell'articolo (ad es. IAN 477536\_2401) come prova d'acquisto.
- Il numero di articolo può essere riportato sulla targhetta identificativa del prodotto, inciso direttamente sul prodotto, sul frontespizio delle istruzioni (in basso a sinistra) oppure sull'adesivo posto sul retro o sul lato inferiore del prodotto.
- In caso di malfunzionamento o altri difetti, contattare innanzitutto il servizio di assistenza sotto indicato per telefono o via e-mail.
- Potete inviare gratuitamente il prodotto difettoso all'indirizzo di assistenza fornito, allegando la prova d'acquisto (scontrino) e indicando il difetto e la data in cui si è verificato.
- È possibile visualizzare e scaricare questo manuale e molti altri su parkside-diy.com. Questo codice QR vi porterà direttamente su parkside-diy.com. Selezionate il vostro Paese e utilizzate la maschera di ricerca per cercare le istruzioni per l'uso. Inserire il numero di articolo (IAN) 477536\_2401 per accedere alle istruzioni per l'uso dell'articolo.

#### Contatto assistenza (IT):

**Nome:** TeleMarCom European Services GmbH  
Am Ziegelweiher 24  
DE - 61130 Nidderau  
**Telefono:** 00800 4003 4003  
**E-mail:** service.IT@scheppach.com  
**Sede:** Germania

#### Contatto assistenza (CH):

**Nome:** Klaus-Häberlin AG  
Industriestraße 6  
CH - 8610 Uster  
**Telefono:** 00800 4003 4003  
**E-mail:** service.CH@scheppach.com  
**Sede:** Svizzera







---

1.	Vysvětlení symbolů na přístroji.....	116
2.	Úvod.....	119
3.	Popis přístroje (obr. A - O).....	119
4.	Rozsah dodávky.....	119
5.	Použití v souladu s určením .....	119
6.	Bezpečnostní pokyny.....	120
7.	Technické údaje.....	123
8.	Před uvedením do provozu .....	123
9.	Uvedení do provozu .....	124
10.	Základní pracovní pokyny ke kácení .....	126
11.	Opracování napnutého dřeva.....	127
12.	Přeprava .....	127
13.	Čištění a údržba .....	127
14.	Skladování.....	130
15.	Likvidace a recyklace .....	130
16.	Odstraňování poruch.....	131
17.	Záruční list.....	132
18.	Rozpadový výkres .....	207
19.	Prohlášení o shodě.....	208





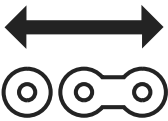

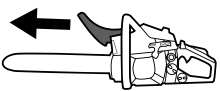
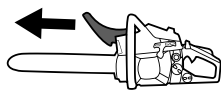

## 1. Vysvětlení symbolů na přístroji

	Před prvním uvedením do provozu si pečlivě přečtěte celý návod k obsluze a uložte jej na bezpečné místo pro pozdější použití.		Benzín: ROZ 95 / ROZ 98
	Varování! Při práci s řetězovou pilou jsou zapotřebí zvláštní bezpečnostní opatření. Přečtěte si a dodržujte všechna výstražná upozornění!		Olej pro dvoutaktní motory: ISO - L - EGD / JASO FD
	Noste přiléhavý ochranný oděv s ochrannou vložkou proti proříznutí.		Otevřený oheň a kouření v blízkosti přístroje jsou přísně zakázány!
	Noste ochrannou helmu s ochrannou obličejí resp. ochranné brýle a ochranu sluchu.		Garantovaná hladina akustického výkonu přístroje
	Používejte ochranné rukavice.		Varování před horkými povrchy
	Noste protiskluzovou bezpečnostní obuv!	 PULL	Spouštěcí páka (sytič) „studený start“
	VÝSTRAHA! Nebezpečí zpětného rázu. Chraňte se před zpětným rázem řetězové pily a zabraňte kontaktu s hrotem lišty.		Přístroj neprovozujte za deště nebo ve vlhkém prostředí.
	Držte řetězovou pilu vždy pevně oběma rukama. Nikdy nepracujte s řetězovou pilou jednou rukou.		Směr chodu řetězu
	Stiskněte 6x palivové čerpadlo „Primer“		Brzda řetězu (otevřená / zavřená)
	Palivová nádrž; Poměr mísení: 40 dílů benzínu na 1 díl oleje		Délka vodící lišty
	Nastavení mazání řetězu		Šířka drážky

	Délka řezu		Počet hnacích článků
	Dělení řetězu		Výrobek odpovídá platným evropským směrnici.

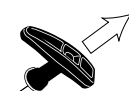
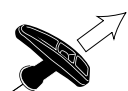
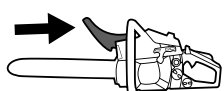
### Stručné vysvětlení

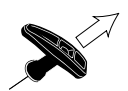
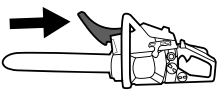
Studený start		Teplý start	
	Sejměte kryt (27) z vodící lišty (16). Zatlačte přední ochranu rukou (1) dopředu, až zacvakne.		Sejměte kryt (27) z vodící lišty (16). Zatlačte přední ochranu rukou (1) dopředu, až zacvakne.
	6x stiskněte palivové čerpadlo „Primer“ (7).		6x stiskněte palivové čerpadlo „Primer“ (7).
	Vytáhněte páku na studený start (sytič) (8).		Podržte řetězovou pilu za přední rukojeť (2) a vytahujte pomalu startovací tažné lanko (4), až pocítíte odpor, dokud se motor krátce nerozběhne.
	Podržte řetězovou pilu za přední rukojeť (2) a vytahujte pomalu startovací tažné lanko (4), až pocítíte odpor, dokud se motor krátce nerozběhne.		Zatáhněte přední ochranu rukou (1) dozadu.
	Jakmile se motor vypne, stiskněte pojistku plynové páčky (9) současně s plynovou páčkou (10).		
	Nyní znovu rychle zatáhněte za startovací tažné lanko (4), až Motor se nastartuje.		
	Zatáhněte přední ochranu rukou (1) dozadu.		

## Vysvětlení signálních slov v návodu k obsluze

<b>NEBEZPEČÍ</b>	Signální slovo označující bezprostředně nastávající nebezpečnou situaci, která může mít za následek smrt nebo vážné zranění, pokud se jí nezabrání.
<b>VAROVÁNÍ</b>	Signální slovo označující potenciálně nebezpečnou situaci, která by mohla mít za následek smrt nebo vážné zranění, pokud se jí nezabrání.
<b>OPATRNĚ</b>	Signální slovo označující potenciálně nebezpečnou situaci, která by mohla mít za následek lehké nebo středně těžké zranění, pokud se jí nezabrání.
<b>POZOR</b>	Signální slovo označující potenciálně nebezpečnou situaci, která by mohla mít za následek poškození výrobku nebo vlastnictví/majetku.
<b>UPOZORNĚNÍ</b>	Signální slovo označující potenciálně nebezpečnou situaci, která by mohla mít za následek poškození výrobku nebo vlastnictví/majetku.



### **POZOR!**

**Před prvním uvedením do provozu si důkladně přečtěte tento návod k obsluze a bezpodmínečně dodržujte bezpečnostní předpisy!**

Doporučujeme absolvovat odborný bezpečnostní kurz „Osvědčení o absolvování školení o práci s motorovou pilou“ se školící normou pro danou zemi o používání a údržbě řetězové pily a také kurz první pomoci. Při delším nepoužívání a pro nácvik byste měli ze začátku vždy dělat jednoduché řezy na bezpečně podepřeném dřevu, abyste se s řetězovou pilou znovu obeznámili.

**Návod k obsluze pečlivě uschovejte!**

### **Upozornění:**

**Upozorňujeme, že některé vnitrostátní předpisy, např. o bezpečnosti a ochraně zdraví při práci nebo o životním prostředí, mohou omezovat používání řetězové pily.**

## 2. Úvod

### Výrobce:

Scheppach GmbH  
Günzburger Straße 69  
D-89335 Ichenhausen

### Vážený zákazníku,

přejeme vám mnoho radosti a úspěchu při práci s novým přístrojem.

### Upozornění:

Výrobce tohoto zařízení neručí podle platného zákona o odpovědnosti za vady výrobku za škody, které vzniknou na tomto přístroji nebo jeho prostřednictvím v případě:

- neodborné manipulace,
- nedodržování návodu k obsluze,
- opravy třetí osobou, neoprávněnými odborníky,
- montáže a výměny neoriginálních náhradních dílů,
- použití, které není v souladu s určením.

### Mějte na paměti:

Před montáží a uvedením do provozu si přečtěte celý text návodu k obsluze.

Tento návod k obsluze vám má usnadnit seznámení s přístrojem a jeho používání v souladu s určením.

Návod k obsluze obsahuje důležitá upozornění, jak s přístrojem pracovat bezpečně, odborně a ekonomicky, abyste zabránili rizikům, ušetřili náklady za opravy, omezili dobu nečinnosti a zvýšili spolehlivost a životnost přístroje.

Kromě bezpečnostních ustanovení tohoto návodu k obsluze musíte bezpodmínečně dodržovat předpisy své země, které platí pro provoz přístroje.

Uchovávejte návod k obsluze u přístroje v plastovém obalu, který jej bude chránit před znečištěním a vlhkostí. Před započatím práce si jej musí každý pracovník obsluhy přečíst a pečlivě jej dodržovat. S přístrojem smějí pracovat jen osoby, které jsou poučeny o jeho použití a informovány o nebezpečích, která jsou s ním spojena. Je třeba dodržet požadovaný minimální věk.

Kromě bezpečnostních pokynů, které jsou obsaženy v tomto návodu k obsluze, a zvláštních předpisů vaší země, je při provozu konstrukčně stejných strojů zapotřebí dodržovat všeobecně uznávaná technická pravidla.

Nepřebíráme žádnou záruku za nehody nebo škody způsobené nedodržováním tohoto návodu a bezpečnostních pokynů.

## 3. Popis přístroje (obr. A - O)

1. Přední ochrana rukou
2. Přední rukojeť
3. Víko vzduchového filtru
4. Startovací tažné lanko
5. Uzávěr na kryt vzduchového filtru
6. Tlačítko pro zapnutí/vypnutí
7. Palivové čerpadlo „Primer“
8. Páka na studený start (sytič)
9. Pojistka plynové páčky
10. Plynová páčka
11. Zadní rukojeť
12. Zadní ochrana ruky
13. Uzávěr palivové nádrže

14. Uzávěr nádrže řetězového oleje
15. Zubová opěrka (předmontovaná)
16. Vodicí lišta (předmontovaná)
17. Řetěz pily (předmontovaný)
18. Pomůcka pro stojanovou brusku
19. Regulační šroub oleje
20. Upevňovací matice
21. Napínací šroub řetězu
22. Kryt řetězového kola
23. Napínací kolík řetězu
24. Zachytávač řetězu
25. Otvor pro napínací kolík řetězu
26. Řetězové kolo
27. Kryt vodicí lišty
28. Ochrana sluchu (volitelně k dispozici, není součástí rozsahu dodávky)
29. Ochranné brýle (volitelně k dispozici, nejsou součástí rozsahu dodávky)
30. Mísicí nádoba
31. Klíč na zapalovací svíčky / plochý šroubovák
32. Bioolej na řetěz
33. Vzduchový filtr
34. Konektor zapalovací svíčky
35. Značka směru kácení

## 4. Rozsah dodávky

- 1 řetězová pila (předmontovaná)
- 1 Klíč na zapalovací svíčky / plochý šroubovák
- 1 Kryt na vodicí lištu (ochrana řetězu)
- 1 Mísicí nádoba
- 500 ml bio oleje na řetěz pily (Made in Germany)
- 1 návod k obsluze

## 5. Použití v souladu s určením

Řetězová pila se smí používat pouze na řezání dřeva venku. Pro jiné účely se řetězová pila nesmí používat.

Nepoužívejte řetězovou pilu pro práce, pro které není určená. Příklad: Nepoužívejte řetězovou pilu k řezání kovu, plastů, zdiva nebo stavebních materiálů, které nejsou ze dřeva.

Na řetězové pile neprovádějte žádné úpravy. Může se tím ohrozit bezpečnost. Za škody nebo zranění všeho druhu, které vzniknou na základě použití v rozporu s určením, zodpovídá uživatel/obsluhující osoba a ne výrobce. Mějte na paměti, že tento přístroj není podle použití v souladu s účelem zkonstruován pro komerční použití.

První uživatelé se musí zaškolit, aby se obeznámili s vlastnostmi přístroje. Pro vlastní bezpečnost navštěvujte státní učební kurz ovládání motorové pily.

Řetězovou pilu smí obsluhovat pouze osoby, které dovršily 18. rok života.

Výjimkou je použití jako mladistvý, pokud se jedná o použití v rámci odborného výcviku k dosažení dovednosti pod dohledem školitele.

Respektujte prosím to, že naše přístroje nebyly v souladu s určením konstruovány pro komerční, řemeslné a průmyslové použití. Nepřebíráme zodpovědnost v případě, když se přístroj použije v komerčních, řemeslných nebo průmyslových provozech, a při srovnatelných činnostech.

## 5.1 Nepovolená obsluha:

Přístroj nesmí obsluhovat osoby, které nejsou seznámeny s návodem k obsluze, děti, mládež a osoby pod vlivem alkoholu, drog nebo léků.

Národní předpisy mohou omezit používání přístroje!

## 6. Bezpečnostní pokyny

### DŮLEŽITÉ!

**PŘED POUŽITÍM SI PEČLIVĚ PŘEČTĚTE A UCHOVEJTE BEZPEČNĚ PRO POZDĚJŠÍ POUŽITÍ.**

Návod k obsluze obsahuje důležitá upozornění pro bezpečnou, odbornou a ekonomickou práci s řetězovou pilou a zabránění nebezpečí.

### ⚠ NEBEZPEČÍ

Pro bezprostředně hrozící nebezpečí, které může vést k těžkým zraněním nebo smrti.

### ⚠ VAROVÁNÍ

Pro možnou nebezpečnou situaci, která může vést k těžkým zraněním nebo smrti.

### ⚠ OPATRNĚ

Upozornění na možnou nebezpečnou situaci, která může vést k lehkým zraněním.

### ⚠ POZOR

Upozornění na možnou nebezpečnou situaci, která může vést k materiálním škodám.

## 6.1 Všeobecné bezpečnostní pokyny

### ⚠ VAROVÁNÍ

Při práci s přístrojem buďte neustále pozorní a dávejte pozor na to, co děláte a postupujte vždy s rozvahou. Nepoužívejte přístroj, jste-li nemocní nebo unavení nebo pod vlivem drog, alkoholu nebo léků. Okamžik nepozornosti při používání přístroje může vést k vážným zraněním.

Vyvarujte se chybného použití, stroj používejte pouze tak, jak je popsáno pod „použitím k určenému účelu“.

- Před uvedením do provozu si přečtěte návod k obsluze vašeho přístroje a především dodržujte bezpečnostní pokyny.
- Varovné a upozorňovací štítky umístěné na přístroji poskytují důležitá upozornění pro bezpečný provoz.
- Kromě upozornění v návodu k obsluze je třeba dodržovat všeobecné bezpečnostní předpisy a zákonné předpisy prevence nehod.
- Držte obalové fólie mimo dosah dětí, hrozí nebezpečí udušení!
- Nedostatečně informovaní pracovníci obsluhy mohou v důsledku neodborného používání ohrozit sebe a jiné osoby. Pracovník obsluhy je odpovědný třetím osobám.
- Buďte při manipulaci s přístrojem velmi pozorní. Přistupujte k práci rozvážně a dávejte pozor na to, co děláte.

- Nepracujte déle než 10 minut na jednom kusu. Doporučuje se vkládat mezi jednotlivé pracovní operace pauzy 10 - 20 minut.
- Přístroj půjčujte pouze uživatelům, kteří s ním mají zkušenosti. Přitom je nutné jim předat návod k obsluze.
- Některé řezací úkoly vyžadují speciální školení a zvláštní dovednosti. V případě pochybností se obraťte na odborníka.
- První uživatelé se musí zaškolit, aby se obeznámili s vlastnostmi přístroje. Pro vlastní bezpečnost navštěvujte státní učební kurz ovládání motorové pily.
- Při nepoužívání musí být přístroj odstaven tak, aby nebyl nikdo ohrožen. Chraňte před nepovolaným přístupem.
- Uživatel přístroje je odpovědný za veškeré nehody a ohrožení, které poškodí jiné osoby nebo jejich majetek.
- Děti, mladiství a osoby s omezenými fyzickými, smyslovými nebo duševními schopnostmi nesmějí řetězovou pilu obsluhovat. Výjimka platí pouze pro mladistvé nad 16 let v rámci vyškolení pod dohledem odborníka.
- Elektrické zapalovací zařízení přístroje vytváří nepatrné elektromagnetické pole. Pokud jste nositeli kardiostimulátoru nebo podobných implantátů, poraďte se před použitím přístroje se svým lékařem, abyste zabránili ohrožení zdraví.
- Myslete na to, že nesprávná údržba, použití nevhodných náhradních dílů, nebo odstranění či modifikace bezpečnostních zařízení mohou vést k poškození přístroje a těžkým zraněním osob, které s ním pracují.

## 6.2 Osobní ochranné pracovní prostředky (OOPP)

### ⚠ NEBEZPEČÍ

Noste vždy osobní ochranné pomůcky (OOP)!

- Noste ochrannou helmu s ochranou obličeje resp. ochranné brýle a ochranu sluchu.
- Noste přiléhavý ochranný oděv s ochrannou vložkou proti proříznutí.
- Noste protiskluzovou bezpečnostní obuv.
- Používejte ochranné rukavice.
- Vyvarujte se volného oděvu, který se může zachytit.
- Nenoste šátky, kravaty ani šperky!
- Máte-li dlouhé vlasy, noste na nich síťku!
- Noste při veškeré práci v lese ochrannou helmu. Poskytuje ochranu před padajícími větvemi. Pravidelně ochrannou helmu kontrolujte, zda není poškozená. Nejpozději po 5 letech je třeba ji vyměnit. Používejte pouze ověřené ochranné helmy.
- Ochrana obličeje resp. ochranné brýle zadrží piliny a dřevěné třísky. Aby se zamezilo poranění očí, je nutné při práci s přístrojem stále nosit ochranu obličeje resp. ochranné brýle.
- Vždy noste ochranu sluchu. Hluk vycházející z přístroje může poškodit sluch.
- Noste důkladné ochranné rukavice z odolného materiálu, jako např. kůže.
- Při řezání suchého dřeva noste protiprašnou masku. Může dojít k tvorbě řezného prachu.

## 6.3 Skladování a přeprava

- Před každou přepravou, i na krátké vzdálenosti, řetězovou pilu vypněte. Zapněte brzdu řetězu a nasadte ochranu řetězu.
- Ochranu řetězu používejte při přepravě a skladování.
- Během přepravy stroj zajistěte (i na vozidlech) před převrácením, abyste zabránili ztrátě paliva, poškození nebo zranění.

- Noste přístroj pouze za přední rukojeť. Vodicí lišta přitom směřuje dozadu, odvrácená od těla (viz obr. M).
- Držte horký tlumič hluku od těla. Hrozí nebezpečí popálení!
- Před uskladněním řetězovou pilu očistěte a proveďte údržbu.
- Přístroj skladujte na bezpečném a suchém místě. Zajistěte jej také před nepovolaným přístupem.

#### 6.4 Bezpečnost okolí

- Národní a/nebo obecní ustanovení mohou časově omezovat použití hlučných motorových přístrojů. Informujte se o tom na příslušném obecním úřadu.
- Přístroj nesmí být provozován ve vnitřních prostorách nebo jiných špatně větraných oblastech. Hrozí nebezpečí udušení v důsledku jedovatých spalin/výparů mazacích olejů.
- V případě nevolnosti, bolestí hlavy nebo poruch vidění a závratí je třeba okamžitě přerušit práci. Tyto příznaky mohou být způsobeny mimo jiné příliš vysokou koncentrací výfukových plynů. Při řezání může vznikat také prach, např. dřevěný prach, výpary a kouř. Je třeba zajistit lepší větrání a nosit protiprachovou masku.
- Práce provádějte pouze za denního světla.
- Nepracujte ani při nepříznivých povětrnostních podmínkách, jako např. za deště nebo větru. Hrozí přitom zvýšené riziko nehody.
- Udržujte svou pracovní oblast čistou a uklizenou.
- Při používání řetězové pily udržujte nezúčastněné osoby (zejména děti a zvířata) ve vzdálenosti nejméně 15 m od pracovní oblasti. Při rozptýlení můžete ztratit kontrolu nad přístrojem.
- Před začátkem práce se ujistěte, že v nebezpečné zóně nejsou žádné osoby, zvířata ani předměty s věcnou hodnotou.
- Nepracujte v blízkosti drátěných plotů nebo v oblastech s volnými starými dráty.
- Pokud pracujete v snadno vznítitelném prostředí, jako např. v suché trávě, připravte si hasicí prostředky. Hrozí nebezpečí požáru!

#### 6.5 Doplněte palivo

- Benzín je velmi snadno vznětlivý. Při čerpání pohonných hmot dodržujte bezpečnou vzdálenost od otevřeného ohně a nekuřte. Hrozí nebezpečí požáru!
- Dávejte pozor, abyste nevylili benzín. Benzín ani olej na řetěz se nesmí dostat do půdy. Vezměte si na pomoc vhodné podklady.
- Tankujte pouze v dostatečně větraných prostorách. Benzínové výpary se mohou snadno vznítit nebo vybuchnout.
- Před tankováním vypněte motor a nechte přístroj vychladnout. Pokud rozlijete benzín, ihned dotčená místa vyčistěte. Dávejte pozor, aby se vám palivo nedostalo na oblečení, jinak se hned převlékněte.
- Vyvarujte se také kontaktu benzínu nebo mazacích látek (olejů) s pokožkou a očima.
- Nevdechujte benzínové výpary/výpary mazacího oleje.
- Dávejte pozor na netěsnosti. Pokud vyteče benzín, nestartujte motor. Hrozí nebezpečí popálení.
- Uzávěr nádrže otevírejte jen opatrně, aby mohl uniknout případný přetlak a benzín nevystříkl.

#### 6.6 Před uvedením do provozu

### ⚠ VAROVÁNÍ

#### Kontroly provádějte vždy před uvedením do provozu a při vypnutém motoru.

Zkontrolujte provozní bezpečnost přístroje před každým použitím a poté, co upadl na zem.

Zkontrolujte, zda všechny pohyblivé díly bezvadně fungují. Příčinou mnoha nehod jsou špatně udržované nástroje. Opravu poškozených dílů svěřte kvalifikovanému odbornému personálu.

Řetězovou pilu a příslušenství používejte pouze podle těchto instrukcí. Zohledněte přitom pracovní podmínky a prováděnou činnost. Používání motorových nástrojů pro jiné než určené aplikace může vést k nebezpečným situacím.

- Pravidelně kontrolujte funkčnost brzdy řetězu (přední ochrana ruky, viz obr. D).
- Zkontrolujte, zda je správně namontovaná vodicí lišta.
- Zkontrolujte, zda je správně napnutý řetěz pily. Dodržujte pokyny pro mazání, napínání řetězu a výměnu příslušenství. Neodborně napnutý nebo namazaný řetěz se může přetrhnout nebo zvýšit riziko zpětného rázu.
- Udržujte řezné nástroje ostré a čisté. Pravidelně ostřete přístroj a opotřebené díly včas vyměňte. Pečlivě udržované řezné nástroje s ostrými břity se méně přičívají a lze je snadněji vést.
- Zkontrolujte plynovou páčku a pojistku plynové páčky, zda mají lehký chod. Plynová páčka musí zaskočit zpět do výchozí pozice.
- Zkontrolujte, zda je v nádrži dostatek paliva a mazacího oleje řetězu.
- Zkontrolujte, zda jsou rukojeti čisté, suché a zbavené oleje a nečistot.
- Nikdy nepracujte sami. V případě nouze musí být někdo poblíž.
- Používejte řetězovou pilu pouze tehdy, když stojíte na pevném, bezpečném a rovném podkladu. Zabraňte nestabilnímu držení těla. Kluzký podklad nebo nestabilní plochy pro stání (např. na žebříku) mohou vést ke ztrátě rovnováhy nebo ke ztrátě kontroly nad řetězovou pilou. Zajistěte si stabilní postoj a vždy udržujte rovnováhu. Tak můžete řetězovou pilu lépe kontrolovat i v nečekaných situacích.
- Nepracujte s řetězovou pilou na stromě. Při práci na stromě hrozí nebezpečí zranění.
- Nikdy neřežte nad úroveň ramen.
- Držte řetězovou pilu vždy pravou rukou za zadní rukojeť a levou rukou za přední rukojeť (viz obr. E). Držení řetězové pily opačně zvyšuje riziko zranění a nesmí se používat.
- Za běžící řetězové pily držte všechny části těla směrem od řetězu pily. Ujistěte se před spuštěním řetězové pily, že se ničeho nedotýká. Při práci s řetězovou pilou může i moment nepozornosti vést k tomu, že je řetězem pily zachycen oděv nebo části těla.
- Řetězovou pilu okamžitě vypněte, jakmile zaznamenáte citelné změny v chodu stroje.
- Pokud řetězová pila přijde do kontaktu s kameny, hřebíky nebo jinými tvrdými předměty, ihned vypněte motor a zkontrolujte řetěz pily a vodicí lištu, zda nejsou poškozené.
- Nenechte řetězovou pilu spadnout, nenarážejte s ní na překážky a nikdy nepoužívejte vodicí lištu jako páku.
- Řežte s řetězovou pilou pouze dřevo.

- Při řezání napnutých větví počítejte s tím, že se vymrští zpět. Pokud se napjatá dřevěná vlákna uvolní, může napjatá větve trefit obsluhující osobu anebo dostat řetězovou pilu mimo kontrolu.
- Zejména opatrní buďte při řezání podrostu a mladých stromů. Tenký materiál se může zachytit v řetězu pily a udeřit vás nebo vás vyvést z rovnováhy.

## 6.7 Vibrace

### ⚠ VAROVÁNÍ

Syndrom bílých prstů je vaskulární onemocnění, při němž se malé krevní cévy v prstech rukou a nohou křečovitě stahují. Mezi příznaky patří: Necitlivost, ztráta citlivosti, brnění, svědění, bolest, ztráta síly, změna barvy nebo stavu kůže. Dotčené oblasti již nejsou dostatečně zásobovány krví, a proto vypadají velmi bledě. Časté používání vibrujících přístrojů může u osob s narušením krevního oběhu (např. kuřáci, diabetici) způsobit poškození nervů. Pokud zaznamenáte neobvyklé negativní účinky, okamžitě ukončete práci a poraďte se s lékařem. Při dlouhodobém a pravidelném používání se proto doporučuje bedlivě sledovat stav vašich rukou a prstů. Dodržujte k tomu následující pokyny pro snížení rizik:

- Tělo a zvláště ruce udržujte v chladném počasí teplé.
- Provádějte pravidelné přestávky a pohybujte rukama, abyste podpořili krevní oběh.
- Omezte používání nástrojů s vysokými vibracemi za jeden den, rozdělte je na více dní. Udělejte si pracovní plán, který omezí zatížení vibracemi.
- Pravidelnou údržbou a pevnými díly na přístroji zajistíte co možná nejnižší vibrace přístroje. Opotřebované součásti ihned vyměňte.
- Pravidelně střídajte svou polohu při práci.
- Pokud se stroj provozuje resp. používá častěji, měli byste se spojit se svým specializovaným prodejcem a popř. si opatřit antivibrační příslušenství (rukojeti).

## 6.8 Bezpečnostní funkce řetězové pily (obr. 1)

- Přední ochrana rukou (1) chrání levou ruku obsluhující osoby, pokud by při běžící řetězové pile sklouzla z přední rukojeti.
- Zadní ochrana rukou (12) chrání pravou ruku před kontaktem s odmrštěným nebo přetrženým řetězem pily.
- Brzda řetězu je bezpečnostní funkce ke zmírnění zranění v důsledku zpětných rázů a jejím působením se běžící řetězová pila během milisekund zastaví. Při zpětném rázu je aktivována přední ochranou ruky.
- Zablokování plynové páky (9) zabraňuje náhodnému zrychlení motoru. Plynová páka může být stisknuta pouze, pokud je stisknuta blokování plynové páky.
- Drápový doraz (15) podpírá motorovou pilu na dřevě během práce. Nikdy nepracujte bez zubové opěrky, řetězová pila může strhnout obsluhující osobu dopředu. Zubovou opěrku používejte k řezání kmenů nebo silných větví. Používání zubové opěrky zvyšuje bezpečnost práce, snižuje osobní zatížení při práci a redukuje také vibrace. Při používání řetězové pily musí být na kmen stromu vždy nasazen drápový doraz. Pomocí zadní rukojeti přitlačte drápový doraz ke kmeni stromu. Chcete-li řezat, zatlačte přední rukojeť směrem k linii řezu. Pro další řezání může být nutné změnit polohu drápového dorazu.

## 6.9 Preventivní bezpečnostní opatření proti zpětnému rázu

### ⚠ VAROVÁNÍ

Dávejte při práci pozor na zpětný ráz přístroje. Hrozí nebezpečí zranění. Zamezte zpětným rázům opatrností a správnou technikou řezání.

- Dotyk hrotem lišty může v mnohých případech vést k neočekávané, dozadu směřované reakci, při které se může vodicí lišta vymrstit nahoru a ve směru obsluhy (obr. O).
- Zpětný ráz může nastat, pokud se špice vodicí lišty dotkne předmětu nebo pokud se ohne dřevo a řetěz pily se pevně sevře v řezu.
- Než je pilový řetěz veden v oblasti řezu, může dojít ke sklouznutí do strany nebo k poskočení řetězové pily.
- (Pozor! Zvýšené riziko zpětného rázu!)
- Vzpříčení řetězu pily na horní hraně vodicí lišty může řetězovou pilu nekontrolovaně prudce vrhnout zpět k obsluhující osobě (viz obr. J).
- Vzpříčení řetězu pily na spodní hraně vodicí lišty může řetězovou pilu nekontrolovaně prudce vytrhnout od směru obsluhující osoby (viz obr. K).
- Buďte extrémně opatrní, když nasazujete řetěz řetězové pily k dalšímu řezání do již načatého řezu.
- Neřežte větve ani kusy dřeva, které mohou během řezání změnit polohu nebo u kterých se řez v průběhu řezání zavírá.
- Každá z těchto reakcí může vést k tomu, že ztratíte kontrolu nad pilou a možná se těžce zraníte. Nikdy se nespolehejte pouze na bezpečnostní zařízení zabudovaná na řetězové pile. Jako uživatel řetězové pily učiňte různá opatření, abyste mohli pracovat bez nehod a zranění.

Zpětný ráz je důsledkem chybného nebo nesprávného používání. Tomu lze zabránit vhodnými preventivními opatřeními, popsány dále:

- Pilu držte pevně oběma rukama, přičemž palce a prsty obemykají rukojeti řetězové pily. Tělo a paže uveďte do takové polohy, ve které můžete zachytit síly zpětných rázů. Pokud byla učiněna vhodná opatření, může obsluha síly zpětných rázů zvládnout. Nikdy řetězovou pilu nepouštějte z ruky (viz obr. E).
- Zabraňte abnormálnímu držení těla a neřezejte nad úroveň ramen. Tím je zabráněno nezamýšlenému dotyku hrotu lišty a je umožněna lepší kontrola řetězové pily v neočekávaných situacích.
- Používejte vždy výrobcem předepsané náhradní lišty a řetězy pily. Nesprávné náhradní lišty a pilové řetězy mohou vést k přetržení řetězu pily a/nebo ke zpětnému rázu.
- Držte se pokynů výrobce pro broušení a údržbu řetězu pily. Příliš nízké hloubkové omezovače zvyšují sklony ke zpětnému rázu.
- Nikdy neřežte špičkou lišty. Hrozí nebezpečí zpětného rázu.
- Ujistěte se, že v oblasti řezání nejsou žádné hřebíky ani kousky kovu. Dávejte pozor zejména na hřebíky nebo kousky kovu v okolí oblasti řezání. Buďte také opatrní při řezání tvrdých dřev, v nichž se může řetěz zaseknout. Tím může dojít ke zpětnému rázu.
- Začněte řez plnou silou a během řezání udržujte řetězovou pilu stále v nejvyšší rychlosti.

- Postarejte se o to, aby na zemi neležely žádné předměty, o které byste mohli klopýtnout.

## 6.10 Zbytková rizika

### ⚠ NEBEZPEČÍ

#### NEBEZPEČÍ ZRANĚNÍ!

Kontakt s řetězem pily může vést ke smrtelným řezným zraněním.

Nikdy nezasahujte rukama do běžícího řetězu pily.

#### NEBEZPEČÍ ZPĚTNÉHO RÁZU!

Zpětný ráz může vést ke smrtelným řezným zraněním.

#### NEBEZPEČÍ POPÁLENÍ!

Řetěz a vodící lišta se za provozu zahřejí.

## 7. Technické údaje

Hmotnost v nenatankovaném stavu,  
bez řezací soupravy ..... cca 5,6 kg  
Hmotnost v nenatankovaném stavu,  
s řezací soupravou ..... cca 6,8 kg  
Palivová nádrž ..... cca 550 cm<sup>3</sup> (0,55 l)  
Nádrž na mazací olej pro řetěz ..... cca 260 cm<sup>3</sup> (0,26 l)

Použitelná délka řezu\* ..... 44 cm  
Vodící lišta ..... 45 cm (18")

Max. rychlost řetězu ..... 22,1 m/s  
Rozteč řetězu ..... 8,25 mm (0,325")  
Tloušťka hnacího článku ..... 1,5 mm (0,059")  
Typ řetězu pily ..... KANGXING  
(předmontovaný): ..... 325-058-72  
Typ vodící lišty ..... KANGXING  
(předmontovaný): ..... BE18-72-5810P  
Řetězové kolo počet zubů/rozteč ..... 7 zubů/8,255 mm (0,325")

Zdvihový objem motoru ..... 53 cm<sup>3</sup>  
Max. výkon motoru podle ISO 7293 ..... 2,0 kW  
Volnoběžné otáčky  $n_0$  ..... 3100 ± 300 min<sup>-1</sup>  
Otáčky  $n_{max}$  ..... 11500 min<sup>-1</sup>  
Zapalovací svíčka ..... L8RTC

\* Skutečná délka řezu může být kratší než uvedená délka řezu.

Hodnoty hluku byly stanoveny podle normy ISO 22868.

#### Hluk

Hladina akustického tlaku  $L_{pA}$  ..... 98,3 dB  
Nejistota  $K_{pA}$  ..... 3 dB  
Naměřená hladina akustického výkonu  $L_{WA}$  ..... 114,0 dB  
Zaručená hladina akustického výkonu  $L_{WA}$  ..... 117,0 dB  
Nejistota  $K_{WA}$  ..... 3 dB

Údaje k hlukovým emisím podle zákona o bezpečnosti výrobku (ProdSG) resp. směrnice o strojních zařízeních ES: Hladina akustického tlaku na pracovišti může přesáhnout 80 dB.

V takovém případě jsou pro uživatele nutná ochranná protihluková opatření (např. nošení vhodné a účelné ochrany sluchu a dodržování pravidelných přestávek).

Hodnoty vibrací byly stanoveny podle normy ISO 22867.

#### Vibrace

Hodnota vibrací na zadní rukojeti ..... 6,4 m/s<sup>2</sup>  
Hodnota vibrací na přední rukojeti ..... 6,69 m/s<sup>2</sup>  
Kolísavost K ..... 1,5 m/s<sup>2</sup>

### ⚠ VAROVÁNÍ

Vyvarujte se ohrožení způsobených vibracemi, např. rizika běhání prstů (Raynaudův fenomén, poruchy prokrvení); dělejte v práci časté přestávky a při nich si např. třete dlaně o sebe.

### ⚠ VAROVÁNÍ

Skutečná existující hodnota vibrací se může během používání stroje lišit od hodnoty uváděné v návodu k obsluze resp. výrobcem. To může být způsobeno následujícími ovlivňujícími faktory, které je třeba vzít v úvahu před použitím nebo během něj:

- Je stroj používán správně
- Je typ řezu správný pro daný materiál nebo způsob jeho zpracování.
- Je stroj v dobrém technickém stavu
- Stav ostrosti řezného nástroje nebo správný řezný nástroj
- Jsou případná volitelná vibrační madla namontovaná a jsou pevně spojená s tělesem stroje.

## 8. Před uvedením do provozu

- Otevřete balení a opatrně vyjměte přístroj.
- Odstraňte balicí materiál a obalové a přepravní pojistky (pokud je jimi výrobek opatřen).
- Zkontrolujte, zda je rozsah dodávky úplný.
- Zkontrolujte přístroj a díly příslušenství, zda se při přepravě nepoškodily.
- Uchovejte obal dle možností až do uplynutí záruční doby.

#### POZOR

Přístroj a balicí materiály nejsou hračka! S plastovými sáčky, fóliemi a drobným díly si nesmějí hrát děti! Hrozí nebezpečí spolknutí těchto věcí a udušení!

- Odstraňte stručný návod ze startovacího tažného lanka (4).

#### 8.1 Mísení paliva

Motor se musí pohánět palivovou směsí z benzínu a motorového oleje.

### ⚠ VAROVÁNÍ

Zabraňte přímému kontaktu pokožky s palivou a vdechování palivových výparů.

Používejte pouze směs bezolovnatého benzínu (min. ROZ 95) a speciálního motorového oleje na dvoutaktní motory (JASO FD/ISO - L - EGD). Palivovou směs namíchejte podle tabulky mísení paliva.

Nalijte vždy správné množství benzínu a oleje pro 2taktní motory do přiložené mísicí nádoby (30) (viz „tabulka mísení paliva“). Následně mísicí nádobu (30) dobře protřepejte.



### 8.1.1 Tabulka mísení paliva

Postup mísení: 40 dílů benzínu na 1 díl oleje

Benzín.....2taktní olej  
0,5 litru ..... 12,5 ml

### 8.2 Doplňte palivo

#### ⚠ VAROVÁNÍ

Palivo nalévejte pouze při vypnutém a vychlazeném motoru. Hrozí nebezpečí požáru!

- Před plněním vždy vyčistěte oblast kolem uzávěru palivové nádrže (13), aby se do palivové nádrže nedostala nečistota. Použijte k tomu suchý hadřík nepouštějící vlákna.
- Položte přístroj na bok, aby uzávěr palivové nádrže (13) byl nahoře.
- Uzávěr palivové nádrže (13) otevřete otáčením proti směru hodinových ručiček. Uzávěr palivové nádrže (13) je spojen s pojistkou proti ztracení v palivové nádrži a nemůže tak spadnout.
- Nalijte do palivové nádrže palivovou směs. Při nalévání palivo nerozlijte a neplňte palivovou nádrž až po okraj.
- Rozlité palivo ihned setřete.
- Uzávěr palivové nádrže (13) zavřete otáčením ve směru hodinových ručiček.

#### UPOZORNĚNÍ

Po každém nalití paliva zkontrolujte také olej na řetěz.

### 8.3 Naplnění oleje na řetěz

#### ⚠ VAROVÁNÍ

Olej na řetěz pily nalévejte pouze při vypnutém a vychlazeném motoru. Hrozí nebezpečí požáru!

Nikdy nepracujte bez mazání řetězu! Když běží řetěz pily na sucho, řezací souprava se v krátké době nenapravitelně zničí. Před prací vždy zkontrolujte mazání řetězu.

#### UPOZORNĚNÍ

Používejte pouze olej na řetěz pily. Přednostně biologicky odbouratelný olej. Nepoužívejte žádný starý olej, motorový olej atd.

Během práce kontrolujte, zda mazání řetězu funguje.

- Před plněním vždy vyčistěte oblast kolem uzávěru nádrže na řetězový olej (14), aby se do nádrže nedostala nečistota. Použijte k tomu suchý hadřík nepouštějící vlákna.
- Položte přístroj na bok, aby uzávěr nádrže na řetězový olej (14) směřoval nahoru.
- Uzávěr nádrže na řetězový olej (14) otevřete otáčením proti směru hodinových ručiček. Uzávěr nádrže na řetězový olej (14) je spojen s pojistkou proti ztracení v nádrži na řetězový olej a nemůže tak spadnout.
- Nalijte do nádrže dodaný bio olej na řetěz pily. Při nalévání oleje na řetěz nerozlijte a neplňte nádrž na řetězový olej až po okraj.
- Rozlitý olej na řetěz ihned setřete.
- Uzávěr nádrže na řetězový olej (14) zavřete otáčením ve směru hodinových ručiček.

### 8.4 Napnutí a kontrola řetězu pily

#### ⚠ VAROVÁNÍ

**Natáhněte si ochranné rukavice! Nebezpečí zranění ostrými řezacími zuby!**

Napnutí řetězu kontrolujte pravidelně před každým uvedením do provozu.

- Před napnutím musíte trochu povolit obě upevňovací matice (20) pomocí klíče na zapalovací svíčky (31).
- Otáčejte napínacím šroubem řetězu (21) pomocí plochého šroubováku (31) po směru hodinových ručiček, abyste zvýšili napnutí.
- Pevně utáhněte obě upevňovací matice (20) pomocí klíče na zapalovací svíčky (31).
- Řetěz pily (17) musí doléhat ke spodní straně lišty. Zkontrolujte, zda je možné řetěz pily (17) (při uvolněné brzdě řetězu, přední ochranu ruky (1) zatáhnout dozadu) natáhnout přes vodící lištu (16) rukou.

#### UPOZORNĚNÍ

Nový řetěz pily (17) se protahuje a musí se častěji dodatečně napínat.

### 9. Uvedení do provozu

#### ⚠ OPATRNĚ

Dodržujte zákonné předpisy k nařízení o ochraně před hlukem.

#### Pracovní pokyny

Seznamte se před použitím s manipulací s řetězovou pilou.

Před každým použitím nebo po pádu řetězové pily je nutné ji pečlivě zkontrolovat, zda není poškozená.

Pokud zjistíte jakékoli poškození, musíte je neprodleně opravit vy nebo autorizované servisní středisko. Před uvedením řetězové pily do provozu zkontrolujte následující body:

- Správné usazení vodící lišty
- Směr montáže/chodu a bezvadný (ostrý) řetěz pily
- Napnutí řetězu pily (u nového řetězu několikrát zkontrolujte a seřídte)
- Funkce mazání řetězu
- Funkce brzdy řetězu
- Funkce spojky (žádný pohyb řetězu ve volnoběhu)
- Těsnost pohonného systému
- Bezvadný stav a úplnost ochranných zařízení a řezacího ústrojí
- Pevné utažení veškerých šroubových spojů
- Lehkost chodu všech pohyblivých dílů

#### UPOZORNĚNÍ

Řetězová pila nemá startovací plynovou pojistku.

### 9.1 Startování motoru

#### ⚠ POZOR

Startovací tažné lanko (4) vytahujte vždy rovně. Když se startovací tažné lanko (4) navíjí zpátky, pevně držte jeho rukojeť (4). Nenechte nikdy startovací tažné lanko (4) zaskočit zpátky.

### 9.1.1 Startování při studeném motoru

#### ⚠ VAROVÁNÍ

Před každým uvedením do provozu zapněte brzdu řetězu (zatlačte ochranu rukou (1) dopředu).

#### ⚠ POZOR

Nenechte nikdy startovací tažné lanko (4) vymrštit dozadu. To může vést k poškození.

- Sejměte kryt (27) z vodící lišty (16).
- Postavte řetězovou pilu na stabilní a rovný podklad. Řetěz pily (17) se přitom nesmí dotýkat země.
- Zatlačte přední ochranu rukou (1) dopředu, až zacvakne. Řetěz pily (17) je blokován brzdou řetězu.
- 6x stiskněte palivové čerpadlo „Primer“ (7).
- Vytáhněte páku na studený start (sytič) (8) (👉).
- Zasuňte špičku boty do zadní ochrany rukou (12) (viz obr. C).
- Podržte řetězovou pilu za přední rukojeť (2) a vytahujte pomalu startovací tažné lanko (4), až pocítíte odpor.
- Nyní za startovací tažné lanko (4) rychle zatáhněte, až motor nastartuje. Pokud motor nenaskočí, postup opakujte. Dokud je páka na studený start (sytič) (8) vytažená (👉), motor jen krátce naběhne a pak se zase vypne.
- Jakmile se motor vypne, stiskněte pojistku plynové páčky (9) současně s plynovou páčkou (10). Páka na studený start (sytič) (8) skočí automaticky do provozní polohy „Teplý start“.
- Nyní znovu rychle zatáhněte za startovací tažné lanko (4), až motor nastartuje.

Pokud motor ani po několika pokusech nenaskočí, přečtěte si kapitulu „Nápověda při poruchách“.

#### UPOZORNĚNÍ

Při vysokých venkovních teplotách se může stát, že je nutné startovat bez sytiče i při studeném motoru!

- Zatažením přední ochrany rukou (1) dozadu uvolníte brzdu řetězu (viz obr. D). **OPATRNĚ!** Brzda řetězu je nyní uvolněná. Pokud se stiskne plynová páčka (10) společně s pojistkou plynové páčky (9), řetěz pily (17) se rozběhne.

### 9.1.2 Startování při zahřátém motoru

(Přístroj byl zastavený na méně než 15–20 minut.)

#### ⚠ VAROVÁNÍ

Před každým uvedením do provozu zapněte brzdu řetězu (zatlačte ochranu rukou (1) dopředu).

- Zatlačte přední ochranu rukou (1) dopředu, až zacvakne. Řetěz pily (17) je blokován brzdou řetězu.
- 6x stiskněte palivové čerpadlo „Primer“ (7).
- Páka na studený start (sytič) (8) se pro nastartování teplého motoru nemusí zatahovat.
- Zasuňte špičku boty do zadní ochrany rukou (12) (viz obr. C).
- Podržte řetězovou pilu za přední rukojeť (2) a vytahujte pomalu startovací tažné lanko (4), až pocítíte odpor.

- Jen rychle zatáhněte za startovací tažné lanko (4). Přístroj by měl nastartovat po 1–2 zatáhnutích. Pokud přístroj nenastartuje ani po 6 zatáhnutích, opakujte postup popsany v „Startování se studeným motorem“.

## 9.2 Vypnutí motoru

### 9.2.1 Sled kroků při nouzovém vypnutí

Pokud je nutné přístroj okamžitě zastavit, stiskněte tlačítko pro zapnutí/vypnutí (6) do polohy „OFF“ a podržte ho stisknuté tak dlouho, až se motor zastaví.

### 9.2.2 Normální sled kroků

- Pusťte plynovou páčku (10). Motor přejde na volnoběžnou rychlost.
- Stiskněte tlačítko pro zapnutí/vypnutí (6) do polohy „OFF“ a podržte ho stisknuté tak dlouho, až se motor zastaví.

## 9.3 Provoz ve volnoběhu

#### ⚠ POZOR

Ve volnoběhu musí být řetěz pily (17) zastavený. Pokud by se řetěz pily (17) otáčel, je třeba nastavit volnoběžné otáčky!

#### UPOZORNĚNÍ

Pokud se řetěz pily (17) pohybuje ve volnoběhu nebo motor při redukci plynu sám zhasne, je třeba provést seřízení karburátoru (viz kapitolu „Údržba - seřízení karburátoru“).

- Řetězovou pilu zvedněte.
- Držte pevně levou rukou přední rukojeť (2).
- Držte pevně pravou rukou zadní rukojeť (11). Dlaň ruky přitom spočívá na pojistce plynové páčky (9) a ukazovák stiskne plynovou páčku (10) (viz obr. E).
- Po jednom stisknutí plynové páčky (10) se rozběhne motor na neutrál.
- Nechte motor krátce zahřát.

## 9.4 Kontrola a nastavení mazání řetězu

#### ⚠ POZOR

- Nikdy nepracujte bez mazání řetězu! Když běží řetěz pily na sucho, řezací souprava se v krátké době nenapravitelně zničí.
- Před prací vždy zkontrolujte mazání řetězu.

#### Upozornění

Používejte pouze olej na řetěz pily, přednostně biologicky odbouratelný. Nepoužívejte žádný starý olej, motorový olej atd. Během práce kontrolujte, zda mazání řetězu funguje.

Podržte řetězovou pilu běžícím ve středních otáčkách nad pařezem nebo vhodným podkladem. Pokud je mazání dostatečné, na pařezu nebo podkladu se vytvoří lehký olejový film (viz obr. F).

- Pokud je třeba, lze mazání řetězu zvýšit nebo snížit regulačním šroubem oleje (19).
- K tomu si vezměte na pomoc dodaný plochý šroubovák (31):
  - Napřed regulační šroub oleje (19) stiskněte a pak jím otáčejte po směru hodinových ručiček, abyste snížili mazání řetězu.

- Napřed regulační šroub oleje (19) stiskněte a pak jím otáčejte proti směru hodinových ručiček, abyste zvýšili mazání řetězu.

## 9.5 Kontrola brzdy řetězu

### ⚠ VAROVÁNÍ

**Brzda řetězu se musí zkontrolovat před každým uvedením do provozu.**

Brzda řetězu okamžitě zabrzdí řetěz pily při zpětném rázu.

- Dbejte na to, aby byla přední ochrana rukou (1) prostá nečistot a bylo možné jí snadno pohybovat.
- Nastartujte řetězovou pilu podle popisu v bodě 9.1 a zrychlete řetěz pily na nejvyšší rychlost (plný plyn).
- Aktivujte při běžícím řetězu pily přední ochranu ruky (1). Řetězová brzda musí řetěz pily při max. rychlosti přibrzdit a zablokovat.

### ⚠ VAROVÁNÍ

Zvýšené otáčky motoru po příliš dlouhou dobu při zablokované brzdě řetězu poškozuji motor a pohon řetězu.

Pokud by se řetěz pily (17) přesto pohyboval, kontaktujte zákaznický servis.

## 10. Základní pracovní pokyny ke kácení

### ⚠ VAROVÁNÍ

#### Nebezpečí zranění!

Řezání a kácení a veškeré s tím spojené práce směřují provádět pouze speciálně vyškolené a poučené osoby.

#### Upozornění

Dodržujte specifické předpisy pro kácení příslušné země a informujte se u příslušného úřadu.

- Dbejte na to, aby v důsledku padajících větví a stromů nemohl nikdo přijít k úhonně.
- V pracovní oblasti se směřují zdržovat pouze osoby, které jsou zapotřebí pro kácení.
- Pracovní oblast kolem kmene udržujte volnou a uklizenou, aby měli pracovníci zajištěný stabilní postoj.
- Únikové cesty udržujte volné a uklizené, aby bylo možné rychle opustit pracovní oblast.
- Neprovádějte kácení při silném větru, špatném počasí nebo špatné viditelnosti.
- Dodržujte vzdálenost od nejbližšího pracoviště nejméně 2 1/2 délky kmene.

#### 10.1 Použití a manipulace

- Nikdy nespouštějte přístroj dřív, než správně namontujete vodicí lištu (16), řetěz pily (17) a kryt řetězového kola (22).
- Neřežte dřevo ležící na zemi resp. nezkušejte odřezat kořeny vyčnívající ze země. V každém případě zabraňte tomu, aby se řetěz pily (17) zanořil do půdy, jinak se řetěz pily (17) okamžitě ztupí.
- Pokud byste se nechtěně přístrojem dotkli pevného předmětu, ihned vypněte motor a prohlédněte přístroj, zda není poškozený.

- Provádějte pečlivou údržbu přístroje. Kontrolujte, zda pohyblivé díly fungují bezvadně a nejdou sevřené, zda nejsou prasklé nebo tak poškozené, že je omezena funkčnost elektrického nástroje. Poškozené díly nechte před používáním nástroje opravit. Příčinou mnoha nehod jsou špatně udržované přístroje.
- Udržujte řezné nástroje ostré a čisté. Pečlivě udržované řezné nástroje s ostrými břity se méně přičí a lze je snadněji vést.
- Pokud by vznikla blokáda mezi řezným materiálem a řetězem pily, pilu ihned vypněte. Počkejte, až se řetěz pily zastaví. Vyjměte konektor zapalovací svíčky a na odstranění blokády si navlečte protirezné rukavice.
- Pokud je nutné vyjmout vodicí lištu, řiďte se instrukcemi popsanými v kapitole Montáž. Po odstranění blokády a opětovné montáži je nutné provést zkušební běh. Pokud přitom zjistíte vibrace nebo mechanické zvuky, přerušete práci a obraťte se na autorizované servisní středisko. Pokud by se toto ohrožení vyskytovalo častěji, doporučujeme školení.
- Údržbu přístroje svěřte kvalifikovanému personálu. Používejte pouze originální náhradní díly doporučené výrobcem.

## 10.2 Vytvoření záseku

#### Upozornění

Zásek určuje směr pádu káceného stromu.

Umístěte zásek v pravém úhlu ke směru pádu.

Řežte pokud možno co nejnižší u země.

Opřete řetězovou pilu o zubovou opěrku (15).

#### 10.2.1 Stanovení směru kácení - pomocí značky na přístroji (obr. G)

Řetězová pila je opatřena značkou směru kácení (35), která Vám pomáhá při vyrovnání motorové pily.

Přiložte řetězovou pilu ke kmeni. Značka směru kácení (35) Vám ukazuje pravděpodobný směr pádu stromu.

#### 10.2.2 Umístění záseku (obr. H)

- Začněte napřed řezem záseku A. Hloubka záseku by měla činit cca 1/4 průměru kmene a být v úhlu 45°- 60°.

#### 10.2.3 Kontrola směru kácení (obr. I)

Umístěte řetězovou pilu s vodicí lištou (16) do hloubi záseku.

Značka směru kácení (35) ukazuje pravděpodobný směr pádu.

V případě potřeby odpovídajícím způsobem dodatečně přiřízněte zásek.

#### 10.3 Provedení hlavního řezu (obr. H)

- Nasadte hlavní řez B o cca 2-3 cm výše než je vodorovný řez záseku A. Dbejte na to, aby byl hlavní řez B veden přesně vodorovně.
- Ponechte před hlavním řezem B zlomovou lištu C, cca 1/10 průměru kmene. Zlomová lišta C působí jako kloubový závěs, vede strom k zemi a jistí ho před předčasným pádem.

### ⚠ VAROVÁNÍ

#### Nebezpečí úrazu!

Během provádění hlavního řezu B v žádném případě nenařízněte zlomovou lištu C, protože by se jinak strom mohl skáčet nepředvídaným směrem!

Buďte připraveni na to, že strom při pádu může v řezu nekontrolovaně „proklouznout“.

Buďte připraveni na to, že strom při nárazu na zem může nekontrolovaně „odskočit“ některým směrem.

- Abyste zabránili tomu, že se řetězová pila vzpříčí v hlavním řezu B, zatlučte včas do hlavního řezu B klíny z hliníku nebo plastu. Nepoužívejte železné klíny.

## ⚠ POZOR

### Věcné škody!

Dejte pozor, aby klín nepřišel do styku s řetězem pily (17). Řetěz by se tím mohl silně poškodit.

### 10.4 Odvěttování

- Zásadně mějte na paměti nebezpečí zpětně vyvrstvených větví.
- Při odvěttování si nestoupejte na kmen.
- Nikdy neřežte hrotem lišty.
- Nikdy neřežte více větví najednou.
- Při odvěttování pokud možno opřete řetězovou pilu o zubovou opěrku (15).
- Mějte na paměti, že se řetězová pila na konci řezu může vlastní hmotností vychýlit. Není už opřena v řezu, proto ji příslušně vyrovnejte.
- Zaujměte pro odvěttování pevnou, stabilní a bezpečnou polohu.

#### 10.4.1 Odvěttování po částech

Než provedete finální oddělovací řez, dlouhé resp. tlusté větve zkratke (viz obr. N). Řetěz pily (17) se jinak může snadno vzpříčit.

## 11. Opracování napnutého dřeva

Při opracování napnutého dřeva je bezpodmínečně nutné dodržet správné pořadí kroků. Jinak se může řetěz pily (17) vzpříčit nebo může dojít ke zpětnému rázu.

Dřevo pod pnutí se musí vždy napřed naříznout na straně tlaku. Teprve pak může následovat oddělovací řez na tažné straně.

Tak se zamezí uvíznutí řetězu pily (17).

## ⚠ POZOR

### Věcné škody!

Ležící dřevo se nesmí naspodu místa řezu dotýkat země, jinak by se mohl řetěz pily (17) poškodit.

### Zpětný náraz (obr. J)

- Vzpříčení řetězu pily (17) na horní hraně vodící lišty (16) může řetězovou pilu nekontrolovaně prudce vrhnout zpět k obsluhující osobě.

### Vtažení (obr. K)

- Vzpříčení řetězu pily (17) na spodní hraně vodící lišty (16) může řetězovou pilu nekontrolovaně prudce vytrhnout od směru obsluhující osoby.

## Bezpečná práce

- Udržujte přístroj v dobrém použitelném stavu, abyste zamezili úrazům.
- Pokud přístroj spadne na zem, zkontrolujte ho, zda nemá viditelné poškození nebo vady.
- Nepoužívejte přístroj, pokud stojíte na žebříku nebo na nestabilním stanovišti.
- Nenechte se zlákat k nepromyšlenému řezu. To by mohlo ohrozit jak Vás, tak ostatní osoby.
- Pravidelně střídejte svou polohu při práci. Delší používání přístroje může vést k poruchám prokrvení rukou vlivem vibrací. Dobu používání však můžete prodloužit pomocí vhodných rukavic nebo vkládáním pravidelných přestávek. Mějte na paměti, že osobní náchylnost ke špatnému prokrvení, nižší venkovní teploty nebo velká uchopovací síla při práci dobu používání snižují.

### 11.1 Kmen je ohnutý dolů

- Proveďte napřed odlehčovací řez 1 (cca 1/3 průměru kmene) na straně přítlaku (viz obr. L).
- Poté proveďte oddělovací řez 2 (cca 2/3 průměru kmene) na straně tahu (viz obr. L).

### 11.2 Kmen je ohnutý nahoru

- Proveďte napřed odlehčovací řez 1 (cca 1/3 průměru kmene) na straně přítlaku (viz obr. L).
- Poté proveďte oddělovací řez 2 (cca 2/3 průměru kmene) na straně tahu (viz obr. L).

## 12. Přeprava

- Při přepravě používejte vždy kryt vodící lišty (27).
- Před každou přepravou, i na krátké vzdálenosti, řetězovou pilu vypněte. Během přepravy stroj zajistěte (i na vozidlech) před převrácením, abyste zabránili ztrátě paliva, poškození nebo zranění.
- Noste přístroj pouze za přední rukojeť (2). Vodící lišta přitom směřuje dozadu, odvrácená od těla (viz obr. M).
- Držte horký tlumič hluku od těla. Hrozí nebezpečí popálení!

## 13. Čištění a údržba

Všechny pokyny týkající se údržby a čištění je třeba provádět pravidelně nebo denně a před každým uvedením do provozu. Neodborná údržba může vést k vážným věcným škodám či újmě na zdraví. Pokud uživatel nemůže tuto práci provést sám, měl by se obrátit na odborného prodejce.

## ⚠ VAROVÁNÍ

### Nebezpečí zranění!

Před čištěním přístroj vždy vypněte a vytáhněte konektor zapalovací svíčky (34).

(viz kapitola 13.4 Údržba zapalovací svíčky).

### Upozornění

Po každém použití by se měl přístroj důkladně vyčistit. Čištění a údržbu provádějte pouze tak, jak je uvedeno v tomto návodu k obsluze. Práce dalšího rozsahu musí provádět odborný personál.

Údržbové práce je nutné provádět pravidelně (viz kapitolu „Intervaly údržby“).

### 13.1 Čištění jednotky motoru

#### ⚠ VAROVÁNÍ

#### Nebezpečí popálení!

Nedotýkejte se horkých tlumičů hluku nebo chladicích žeber.

- Udržujte ochranná zařízení, větrací štěrby a plášť motoru pokud možno bez prachu a nečistot. Vyfoukejte je stlačeným vzduchem při nízkém tlaku.
- Čistěte přístroj pravidelně vlhkým hadrem a trochou mycího prostředku. Dbejte na to, aby se dovnitř přístroje nemohla dostat žádná voda.

### 13.2 Čištění vzduchového filtru

Znečištěné vzduchové filtry snižují výkon motoru omezením přívodu vzduchu do karburátoru.

Proto je nezbytná pravidelná kontrola. Vzduchový filtr (33) je třeba pravidelně kontrolovat a podle potřeby vyčistit.

Ve velmi zaprášeném prostředí je nutné kontrolovat vzduchový filtr (33) častěji.

- Povolte uzávěr na kryt vzduchového filtru (5) otáčením proti směru hodinových ručiček.
- Sejměte kryt vzduchového filtru (3).
- Vyjměte vzduchový filtr (33).
- Vyčistěte vzduchový filtr (33) vyklepáním nebo vyfoukáním (stlačeným vzduchem).

Smontování probíhá v opačném pořadí.

#### ⚠ POZOR

Vzduchový filtr (33) nikdy nečistěte benzínem nebo hořlavými čisticími prostředky.

### 13.3 Čištění pohonu řetězu

#### ⚠ VAROVÁNÍ

#### Nebezpečí zranění!

Noste vždy ochranné rukavice, když se dotýkáte řetězu pily (17). Nebezpečí zranění ostrými řezacími zuby!

#### Upozornění

Pohon řetězu vyčistěte po každém použití.

- Postavte řetězovou pilu na rovný stabilní podklad.
- Zatáhněte přední ochranu rukou (1) až na doraz dozadu pro uvolnění brzdy řetězu (viz obr. D).
- Otáčejte napínacím šroubem řetězu (21) pomocí plochého šroubováku (31) proti směru hodinových ručiček, abyste snížili napnutí.
- Vyjměte obě upevňovací matice (20) pomocí klíče na zapalovací svíčky (31).
- Sejměte kryt řetězového kola (22).
- Sejměte řetěz pily (17) opatrně z vodicí lišty (16) a řetězového kola (26).
- Odstraňte vodicí lištu (16). Vyčistěte ji štětcem.
- Vyčistěte důkladně kompletní oblast pohonu řetězu a kryt řetězového kola (22) štětcem nebo vyfoukáním (stlačeným vzduchem).

Smontování probíhá v opačném pořadí.

### 13.4 Údržba zapalovací svíčky

- Odmontujte vzduchový filtr (33), jak je popsáno v 13.2 „Čištění vzduchového filtru“.
- Stáhněte konektor zapalovací svíčky (34) tak, že jej otočíte doleva a doprava a současně za něj zatáhněte. Držte konektor zapalovací svíčky (34) výhradně za zástrčku. Nikdy jej nechte tahejte za kabel!
- Uvolněte zapalovací svíčku přiloženým klíčem na zapalovací svíčky (31).
- Smontování probíhá v opačném pořadí.

Vzdálenost elektrod = 0,6 mm (vzdálenost mezi elektrodami, mezi nimiž se vytvoří zapalovací jiskra). Zkontrolujte zapalovací svíčku poprvé po 10 provozních hodinách, zda není znečištěná, a případně ji vyčistěte měděným kartáčem.

Poté svíčku zapalování čistěte po každých 50 hodinách provozu.

### 13.5 Údržba mazání řetězu

- Viz kapitolu „Kontrola a nastavení mazání řetězu“.

### 13.6 Údržba seřízení karburátoru

- Pokud se řetěz pily (17) ve volnoběhu pohybuje nebo motor při redukci plynu sám zhasne, je třeba provést seřízení karburátoru.

#### Upozornění

Nechte seřízení karburátoru (např. volnoběžné otáčky) provádět pouze kvalifikovaný odborný personál, abyste zamezili poškození motoru.

### 13.7 Údržba vodicí lišty

- Odstraňte případně vzniklé otřepy na hraně lišty pomocí kovového pilníku.
- Vyčistěte drážku vodicí lišty (16) pomocí štětce nebo stlačeným vzduchem. Vyměňte vodicí lištu (16), jakmile je drážka opotřebovaná.
- Po každém použití vodicí lišty (16) otočte, aby se zajistilo rovnoměrné opotřebení.
- Zkontrolujte ozubené kolo na hrotu vodicí lišty (16), zda má lehký chod. Popř. je namažte ložiskovým olejem.

### 13.8 Montáž vodicí lišty a napnutí řetězu pily

#### ⚠ POZOR

Montáž provádějte vždy při vypnutém motoru.

#### ⚠ VAROVÁNÍ

#### Nebezpečí zranění!

Noste vždy ochranné rukavice, když se dotýkáte řetězu pily (17). Nebezpečí zranění ostrými řezacími zuby!

#### Upozornění

Nový řetěz pily (17) se protahuje a musí se častěji dodatečně napínat. Pravidelně po každém řezu kontrolujte napnutí řetězu a upravte jej.

Podle stupně opotřebení lze vodicí lištu (16) obrátit.

- Postavte řetězovou pilu na rovný stabilní podklad.
- Zatáhněte přední ochranu rukou (1) až na doraz dozadu pro uvolnění brzdy řetězu (viz obr. D).

- Vyjměte obě upevňovací matice (20) pomocí klíče na zapalovací svíčky (31).
- Sejměte kryt řetězového kola (22).
- Nasuňte podélný otvor vodicí lišty (16) na oba vyčnívající čepy.
- Položte řetěz pily (17) přes ozubení řetězového kola (26). Zaveďte řetěz pily (17) přesně ve směru uvedeném na vodicí liště (16). Na hrotu vodicí lišty (16) je vodicí kolečko, do jehož ozubení se musí vložit řetěz pily (17).
- Trochu za vodicí lištu (16) zatahejte, abyste řetěz pily (17) lehce předpnuli.
- Znovu nasadte kryt řetězového kolečka (22). Dbejte na to, aby uvnitř uložený upínací kolík řetězu (23) zapadl do příslušného otvoru (25) vodicí lišty (16). Přestavte popř. upínací šroub řetězu (21) pomocí plochého šroubováku (31).
- Rukou našroubujte obě upevňovací matice (20). Dávejte přitom ale pozor, abyste je ještě neutáhli příliš pevně.
- Plochým šroubovákem (31) otáčejte upínací šroub řetězu (21) po směru hodinových ručiček, až spodní část řetězu pily (17) vklouzne do vodicí lišty (16). Řetěz pily (17) musí doléhat na spodní stranu lišty. Při uvolněné brzdě řetězu musí být možné řetěz pily (17) natáhnout přes vodicí lištu (16) rukou.

#### Upozornění

Nový řetěz pily (17) se protahuje a musí se častěji dodatečně napínat.

- Pevně utáhněte obě upevňovací matice (20) pomocí klíče na zapalovací svíčky (31).

#### 13.9 Ostření řetězu pily a péče o něj

##### **⚠ VAROVÁNÍ**

#### Nebezpečí zranění!

Zuby řetězu pily jsou velmi ostré, abyste předešli nebezpečí zranění, používejte při manipulaci vždy silné rukavice!

Udržujte řetězovou pilu v dobrém provozním stavu, efektivní práce s řetězovou pilou je možná pouze tehdy, když je řetěz pily ostrý, dobře promazaný a správně napnutý. Tím se snižuje i nebezpečí zpětného rázu.

#### Správně naostřený řetěz pily (17)

Správně naostřený řetěz pily (17) prochází dřevem bez námahy a vyžaduje velmi malý tlak. Nepracujte s tupým a poškozeným řetězem pily (17).

Zvyšuje to fyzickou náročnost, zvětšuje otřesy a vede k neuspokojivým výsledkům a vyššímu opotřebením.

- Řetěz pily (17) pravidelně čistěte.
- Zkontrolujte řetěz pily (17), zda nemá prasklé články a poškozené nýty.
- Ostření řetězu pily (17) by měl provádět pouze zkušený uživatel!
- Dodržujte níže uvedené úhly a rozměry. Pokud není řetěz pily (17) správně nabroušen nebo má příliš malý hloubkoměr, hrozí vyšší riziko účinků zpětného rázu a z nich plynoucí zranění! Řetěz pily (17) nelze usadit na vodicí lištu (16). Proto je nejlepší řetěz pily (17) z vodicí lišty (16) sejmout a poté naostřit.
- Zvolte ostřicí nástroj vhodný pro rozteč řetězu.

Rozteč řetězu (např. 3/8") je označena v hloubkoměru každého kotouče.

#### Na řetězy pily používejte pouze speciální pilníky!

Ostatní pilníky mají nesprávný tvar a broušení. Vyberte průměr pilníku podle rozteče svého řetězu. Při ostření břitových článků bezpodmínečně dbejte na následující úhel.

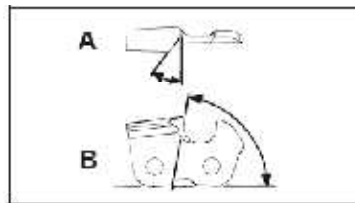

A = úhel pilníku

B = úhel boční desky

Kromě toho je třeba úhel dodržet pro všechny břitové články. Pokud jsou úhly nerovnoměrné, řetěz pily (17) poběží nepravidelně, rychle se opotřebuje a předčasně zničí.

Jelikož lze tyto požadavky splnit pouze dostatečnou a pravidelnou praxí:

- Používejte vodítko pilníku.
- Vodítko pilníku je třeba při ostření řetězu pily (17) použít ručně. Jsou na něm označeny správné úhly pilníku.

1. Podržte pilník ve vodorovné poloze (ve správném úhlu vůči vodicí liště (16) a pilujte podle úhlové značky na vodítku pilníku. Opřete držák pilníku o střechní zub a omezovač hloubky.
2. Břitový článek pilujte vždy zevnitř ven.
3. Pilník ostří jen při pohybu dopředu. Při zpětném pohybu jej zvedněte.
4. Nedotýkejte se hnacích a spojovacích článků se pilníkem.
5. Pilník pravidelně otáčejte, abyste zabránili jednostrannému opotřebením.
6. Na odstranění otřepů z řezných hran si vezměte kus tvrdého dřeva.

Všechny břitové články musí mít stejnou délku, protože jinak budou mít i rozdílnou výšku.

Řetěz pily (17) se pak bude pohybovat nepravidelně a zvyšuje se nebezpečí, že se zničí.

### 13.10 Intervaly údržby

Zde uvedené údaje se vztahují na normální podmínky použití. Při ztížených podmínkách, např. silné prašnosti a delším denním pracovním dobám je nutné uvedené intervaly patřičně zkrátit.

Součást přístroje	Akce	Před začátkem práce	Týdně	Při poruchách	Při poškození	V případě potřeby
Mazání řetězu	Kontrola	X				
Řetěz pily (17)	Zkontrolujte a dbejte na naostřený stav	X				
	Kontrolovat napnutí řetězu	X				
	ostření					X
Vodící lišta (16)	Kontrola (opotřebení, poškození)	X				
	Čištění		X	X		
	Výměna				X	X

### 13.11 Servisní informace

Je nutno dbát na to, že v případě tohoto výrobku následující díly podléhají opotřebení, které je dáno používáním nebo se tak děje přirozeně, příp. že na následující díly je pohlíženo jako na spotřební materiál.

Opotřebitelné díly\*: Řetěz pily, vodící lišta, řetězové kolo, olej na řetěz, motorový olej, zubová opěrka, záchytné zařízení řetězu, zapalovací svíčka, vzduchový filtr, palivový filtr, filtr oleje na řetěz

\* není nutně zahrnuto v rozsahu dodávky!

#### ⚠ Varování!

Používejte je originální náhradní díly a díly příslušenství výrobce. Při nedodržení tohoto pokynu může dojít ke snížení výkonu, ke zranění a k zániku vaší záruky.

#### Důležité upozornění v případě opravy:

Při zpětné dodávce zařízení kvůli opravě dbejte, prosím, na to, že zařízení se z bezpečnostních důvodů smí do servisní stanice posílat jen, když neobsahuje benzín a olej.

#### Objednávání náhradních dílů

Při objednávání náhradních dílů je třeba vyplnit tyto údaje:

- Typ stroje
- Výrobní číslo stroje

#### Přípustná řezná souprava

##### Řetěz pily

Kangxin 0.325 058-72 ..... 7910100721

Oregon 21LPX072X ..... 7910100705

##### Vodící lišta

Kangxin BE18-72-5810P ..... 7910100743

Oregon 188PXBK095(516481) ..... 7910100706

Ochrana sluchu ..... 7909601702

Ochranné brýle ..... 7909601701

## 14. Skladování

- Při skladování používejte vždy kryt vodící lišty (27).
- Klíč na zapalovací svíčky / plochý šroubovák (31) lze pro uložení připevnit zboku ke krytu vodící lišty (27). (obr. P).
- Před každým uskladněním přístroj očistěte a proveďte údržbu, viz kapitolu „Čištění a údržba“.
- Skladujte přístroj na bezpečném, suchém a dobře větraném místě, chráněném před mrazem a povětrnostními vlivy. Skladování venku se nedoporučuje. Zajistěte jej také před nepovolaným přístupem.
- Vyprázdněte olejovou resp. palivovou nádrž pomocí odsávacího čerpadla.

#### ⚠ VAROVÁNÍ

Neodstraňujte benzín v uzavřených prostorech, v blízkosti ohně a během kouření. Výpary mohou způsobit výbuch nebo požár.

- Nastartujte motor a ponechte ho v chodu tak dlouho, dokud se nespoteřebuje zbylý benzín.

## 15. Likvidace a recyklace

#### Upozornění k obalu



Balící materiály jsou recyklovatelné. Obaly prosím likvidujte způsobem šetrným k životnímu prostředí.

**O možnostech likvidace vysloužilého přístroje vám podá informace správa vaší obce nebo vašeho města.**

#### Paliva a oleje

- Před likvidací přístroje je nutné vyprázdnit palivovou nádrž a nádrž na motorový olej!
- Palivo a motorový olej nepatří do domovního odpadu nebo odtoku, ale musí se zachycovat a likvidovat odděleně!
- Prázdné zásobníky oleje a paliva musí být zlikvidovány ekologicky.

## 16. Odstraňování poruch

Porucha	Možná příčina	Řešení
Motor nenaskočí	Chybný postup při startování	Řiďte se instrukcemi k nastartování
Motor naskočí, nepracuje ale na plný výkon	Znečištěný vzduchový filtr (33)	Vyčistěte vzduchový filtr (33)
Motor běží nepravidelně	Nesprávná vzdálenost elektrod na zapalovací svíčke	Vyčistěte zapalovací svíčku a nastavte vzdálenost elektrod, nebo vložte novou zapalovací svíčku
Začouzená nebo vlhká zapalovací svíčka	Nesprávné seřízení karburátoru	Nechte seřídit karburátor a popř. vyčistěte svíčky nebo vyměňte za nové



## 17. Záruční list

### Vážena zakaznice, vážený zakazníku,

naše výrobky podléhají přísné kontrole kvality. Pokud i přesto tento přístroj bezvadně nefunguje, velice toho litujeme a prosíme Vás, abyste se obrátili na náš zákaznický servis, jehož adresa je uvedena na tomto záručním listu. Rádi Vám budeme k dispozici také telefonicky na níže uvedeném servisním čísle. Pro uplatňování nároků na záruku platí následující:

- Tyto záruční podmínky upravují dodatečný záruční servis. Vašich zákonných nároků na záruku se tato záruka netýká. Náš záruční servis je pro Vás bezplatný.
- Záruční servis se vztahuje výhradně na nedostatky, které lze odvodit z vad materiálu nebo výrobních vad a je také omezen pouze na odstranění těchto nedostatků, resp. výměnu přístroje. Dbejte prosím na to, že naše přístroje nebyly podle svého účelu určeny konstruovány pro živnostenské, řemeslnické nebo průmyslové použití. Záruční smlouva tak není realizována, pokud byl přístroj používán v živnostenských, řemeslných nebo průmyslových podnicích a při srovnatelných činnostech. Z naší záruky je dále vyloučeno poskytnutí náhrady za dopravní škody, škody způsobené nedodržováním montážního návodu nebo z důvodů neodborné instalace, nedodržování návodu k použití (jako např. připojení na chybné síťové napětí nebo druh proudu), nedovoleného nebo neodborného používání (jako např. přetížení přístroje nebo použití neschválených vložných nástrojů nebo příslušenství), nedodržování pokynů pro údržbu a bezpečnostních pokynů, vniknutí cizích těles do přístroje (jako např. písek, kameny nebo prach), použití násilí nebo poškození v důsledku cizích vlivů (jako např. škody způsobené pádem), jakož také běžného opotřebení způsobeného používáním.

Nárok na záruku zaniká, pokud bylo do přístroje již zasahováno

- Záruční doba činí 3 roky a začíná datem koupě přístroje. Nároky na záruku před vypršením záruční doby je třeba uplatňovat během dvou týdnů od zjištění defektu. Uplatňování nároků na záruku po vypršení záruční doby je vyloučeno. Oprava nebo výměna přístroje nevede k prodloužení záruční doby, ani k zahájení nové záruční doby za provedený výkon pro přístroj nebo pro případné zamontované náhradní díly. Toto platí také v případě servisu v místě Vašeho bydliště.
- Pro uplatnění nároku ze záruky se prosím obraťte na adresu servisu uvedenou dole. Pokud se reklamáce uplatňuje v záruční době, dáme Vám k dispozici formulář pro vrácení, pomocí kterého nám můžete vadný přístroj zdarma zaslat zpět. Popište nám prosím pokud možno přesně důvod reklamáce. Je-li defekt přístroje v našem záručním servisu obsažen, obdržíte obratem opravený nebo nový přístroj.

Samozřejmě rádi za úhradu nákladů odstraníme defekty na přístroji, které nespadají nebo již nespadají do rozsahu záruky. K tomu nám přístroj prosím zašlete na naši servisní adresu.

### 17.1 Postup v případě záruky

Abyste zajistili rychlé vyřízení své žádosti, postupujte podle níže uvedených pokynů:

- Pro všechny dotazy si prosím připravte účtenku a číslo výrobku (např. IAN 477536\_2401) jako doklad o nákupu.
- Číslo výrobku naleznete na typovém štítku na výrobku, na rytině na výrobku, na titulní straně návodu (vlevo dole) nebo na nálepce na zadní nebo spodní straně výrobku.
- V případě chyb funkce nebo jiných závad se nejprve telefonicky nebo e-mailem obraťte na níže uvedené servisní oddělení.
- Poté můžete bezplatně zaslat výrobek označený jako vadný na adresu servisu, přiložit doklad o koupi (účtenku) a uvést, o jakou vadu se jedná a kdy k ní došlo.
- Tyto a mnoho dalších příruček si můžete prohlédnout a stáhnout na stránkách parkside-diy.com. Tento QR kód vás přenese přímo na stránky parkside-diy.com. Vyberte svou zemi a pomocí vyhledávací masky vyhledejte návody k obsluze. Zadejte číslo výrobku (IAN) 477536\_2401, abyste získali přístup k návodu k obsluze vašeho výrobku.

### Kontakt na servis (CZ):

**Jméno:** S&E Solutions s.r.o. - Zahrada v akci  
Moravská 1278  
CZ - 57001 Litomyšl  
**Telefon:** 00800 4003 4003  
**E-mail:** service.CZ@scheppach.com  
**Sídlo:** Česká republika







---





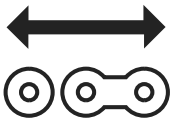

1.	Vysvetlenie symbolov na prístroji .....	134
2.	Úvod .....	137
3.	Opis prístroja (obr. A – O) .....	137
4.	Rozsah dodávky .....	137
5.	Použitie v súlade s určením .....	137
6.	Bezpečnostné upozornenia .....	138
7.	Technické údaje .....	141
8.	Pred uvedením do prevádzky .....	141
9.	Uvedenie do prevádzky .....	142
10.	Základné pracovné pokyny týkajúce sa výrubu .....	144
11.	Spracovanie dreva pod napätím .....	145
12.	Preprava .....	145
13.	Čistenie a údržba .....	146
14.	Skladovanie .....	149
15.	Likvidácia a recyklácia .....	149
16.	Odstraňovanie porúch .....	149
17.	Záručný list .....	150
18.	Rozložený výkres .....	207
19.	Vyhlásenie o zhode .....	208

## 1. Vysvetlenie symbolov na prístroji

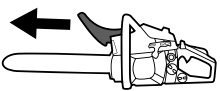
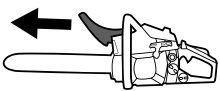
	Pozorne si prečítajte celý návod na obsluhu pred prvým uvedením do prevádzky a uschovajte ho pre ďalšie použitie.		Benzín: ROZ 95/ROZ 98
	Varovanie! Pri prácach s reťazovou pilou sú potrebné mimoriadne bezpečnostné opatrenia. Prečítajte si a dodržiavajte výstražné upozornenia!		2-taktný motorový olej: ISO - L - EGD/JASO FD
	Noste tesne priliehajúci ochranný odev s ochrannou vložkou proti prerezaniu.		Je prísne zakázané používať v blízkosti prístroja otvorený plameň alebo fajčiť!
	Noste ochrannú prilbu s ochranou tváre resp. s ochrannými okuliarmi a ochranou sluchu.		Zaručená hladina akustického výkonu prístroja
	Noste ochranné rukavice.		Varovanie pred horúcimi povrchmi
	Noste protišmykovú bezpečnostnú obuv!	 PULL	Štartovacia páka (sýtič) „Studený štart“
	VAROVANIE! Nebezpečenstvo spätného nárazu. Dávajte pozor na spätný náraz reťazovej pily a zabráňte kontaktu s hrotom lišty.		Prístroj neprevádzkujte v daždi ani vo vlhkých podmienkach.
	Reťazovú pilu ovládajte vždy pevne oboma rukami. Nepracuje s reťazovou pilou len jednou rukou.		Smer chodu reťaze
	6x stlačte palivové čerpadlo „Primer“		Brzda reťaze (otvorená/zatvorená)
	Palivová nádrž; Miešací pomer: 40 dielov benzínu na 1 diel oleja		Dĺžka vodiacej lišty
	Nastavenie mazania reťaze		Šírka drážky

	Dĺžka rezu		Počet hnacích článkov
	Rozstup reťaze		Výrobok zodpovedá platným európskym smerniciam.

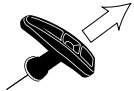
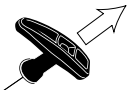
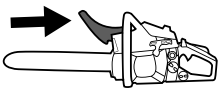
### Krátke vysvetlenie

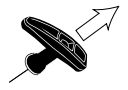
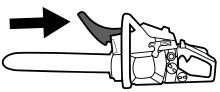
Studený štart		Teplý štart	
	Zložte kryt (27) z vodiacej lišty (16). Potlačte prednú ochranu rúk (1) dopredu, kým nezapadne.		Zložte kryt (27) z vodiacej lišty (16). Potlačte prednú ochranu rúk (1) dopredu, kým nezapadne.
	Stlačte 6x palivové čerpadlo „Primer“ (7).		Stlačte 6x palivové čerpadlo „Primer“ (7).
	Vytiahnite páčku pre studený štart (sýtič) (8).		Pevne držte reťazovú pílu za prednú rukoväť (2) a pomaly vytiahnite štartovacie tiahlo (4) až po prvý odpor, kým sa motor nakrátko ne-naštartuje.
	Pevne držte reťazovú pílu za prednú rukoväť (2) a pomaly vytiahnite štartovacie tiahlo (4) až po prvý odpor, kým sa motor nakrátko ne-naštartuje.		Potiahnite prednú ochranu rúk (1) dozadu.
	Len čo sa motor vypne, stlačte spolu blokovanie plynovej páky (9) a plynovú páku (10).		
	Teraz znova rýchlo potiahnite štartovacie tiahlo (4), kým motor nenaskočí.		
	Potiahnite prednú ochranu rúk (1) dozadu.		

## Vysvetlenie signálnych slov v návode na obsluhu

<b>NEBEZPEČENSTVO</b>	Signálne slovo na označenie bezprostredne hroziacej nebezpečnej situácie, ktorá, ak sa jej nezabráni, bude mať za následok smrť alebo vážne poranenie.
<b>VAROVANIE</b>	Signálne slovo na označenie možnej nebezpečnej situácie, ktorá, ak sa jej nezabráni, by mohla mať za následok smrť alebo vážne poranenie.
<b>OPATRNE</b>	Signálne slovo na označenie možnej nebezpečnej situácie, ktorá, ak sa jej nezabráni, môže viesť k ľahkému alebo stredne ťažkému poraneniu.
<b>POZOR</b>	Signálne slovo na označenie možnej nebezpečnej situácie, ktorá, ak sa jej nezabráni, môže viesť k materiálnym škodám na výrobku alebo majetku/vlastníctve.
<b>UPOZORNENIE</b>	Signálne slovo na označenie možnej nebezpečnej situácie, ktorá, ak sa jej nezabráni, môže viesť k materiálnym škodám na výrobku alebo majetku/vlastníctve.



### **POZOR!**

**Pred prvým uvedením do prevádzky si dôkladne prečítajte tento návod na obsluhu a bezpodmienečne dodržiavajte bezpečnostné predpisy!**

**Odporúčame navštíviť odborný bezpečnostný kurz „Certifikát o účasti na kurze pre motorové píly“ so školiacim štandardom typickým pre danú krajinu o používaní, údržbe reťazovej píly, ako aj kurz prvej pomoci. Po dlhšom nepoužívaní a cvične by ste mali, skôr než začnete, vždy vykonať jednoduché kroky v bezpečne podopretom dreve, aby ste sa opäť oboznámili s používaním reťazovej píly.**

**Návod na obsluhu uchovávajte na bezpečnom mieste!**

### **Upozornenie:**

**Upozorňujeme, že niektoré národné predpisy, ako napríklad o ochrane pri práci, o ochrane životného prostredia, môžu obmedziť používanie reťazovej píly.**

## 2. Úvod

### Výrobca:

Scheppach GmbH  
Günzburger Straße 69  
D-89335 Ichenhausen

### Vážený zákazník,

želáme vám veľa zábavy a úspechov pri práci s vaším novým prístrojom.

### Upozornenie:

Výrobca tohto prístroja neručí podľa platného zákona o ručení za výrobok za škody, ktoré vzniknú na tomto prístroji alebo budú spôsobené týmto prístrojom pri:

- neodbornej manipulácii,
- nedodržívaní návodu na obsluhu,
- opravách tretími stranami, nie autorizovanými odborníkmi,
- montáži a výmene neoriginálnych náhradných dielov,
- použití v rozpore s určením.

### Dodržiavajte:

Pred montážou a uvedením do prevádzky si prečítajte celý text návodu na obsluhu.

Návod na obsluhu vám má uľahčiť, aby ste sa oboznámili s prístrojom a používali ho v súlade s jeho určenými možnosťami použitia.

Návod na obsluhu obsahuje dôležité pokyny, ako s prístrojom bezpečne, odborne a hospodárne pracovať a ako zabrániť nebezpečenstvám, ušetríte náklady na opravy, znížite časy prestojov a zvýšite spoľahlivosť a životnosť príslušenstva.

Okrem bezpečnostných ustanovení tohto návodu na obsluhu musíte bezpodmienečne dodržiavať predpisy svojej krajiny platné pre prevádzku prístroja.

Návod na obsluhu uchovávajte pri prístroji v plastovom obale, aby bol chránený pred nečistotami a vlhkosťou. Všetci obsluhujúci pracovníci si ho musia pred začiatkom práce prečítať a starostlivo ho dodržiavať.

Na prístroji môžu pracovať len osoby, ktoré boli poučené o používaní prístroja a boli informované o nebezpečenstvách, ktoré sú s tým spojené. Je potrebné dodržať požadovaný minimálny vek.

Okrem bezpečnostných upozornení obsiahnutých v tomto návode na obsluhu a osobitných predpisov vašej krajiny treba rešpektovať všeobecne uznávané technické pravidlá pre prevádzku konštrukčne rovnakých strojov.

Nepreberáme zodpovednosť za žiadne nehody ani škody, ku ktorým dôjde v dôsledku nedodržania tohto návodu a bezpečnostných upozornení.

## 3. Opis prístroja (obr. A – O)

1. Predná ochrana rúk
2. Predná rukoväť
3. Kryt vzduchového filtra
4. Štartovacie tiahlo
5. Uzáver pre kryt vzduchového filtra
6. Zapínač/vypínač
7. Palivové čerpadlo „Primer“
8. Páčka pre studený štart (sýtič)
9. Blokovanie plynovej páky

10. Plynová páka
11. Zadná rukoväť
12. Zadná ochrana rúk
13. Uzáver palivovej nádrže
14. Uzáver nádrže reťazového oleja
15. Ozubený doraz (predmontovaný)
16. Vodiaca lišta (predmontovaná)
17. Pílová reťaz (predmontovaná)
18. Stojanová brúska
19. Regulačná skrutka oleja
20. Upevňovacie matice
21. Napínacia skrutka reťaze
22. Kryt reťazového kolesa
23. Upínací kolík reťaze
24. Zachytávač reťaze
25. Otvor pre upínací kolík reťaze
26. Reťazové koleso
27. Kryt vodiacej lišty
28. Ochrana sluchu (voliteľne k dispozícii, nie je v rozsahu dodávky)
29. Ochranné okuliare (voliteľne k dispozícii, nie je v rozsahu dodávky)
30. Zmiešavacia nádoba
31. Kľúč na zapaľovacie sviečky/plochý skrutkovač
32. Bio reťazový olej
33. Vzduchový filter
34. Konektor zapaľovacej sviečky
35. Označenie pádu

## 4. Rozsah dodávky

- 1 Reťazová píla (predmontovaná)
- 1 Kľúč na zapaľovacie sviečky/plochý skrutkovač
- 1 Kryt pre vodiacu lištu (ochrana reťaze)
- 1 Zmiešavacia nádoba
- 500 ml bio reťazového oleja (Made in Germany)
- 1 Návod na obsluhu

## 5. Použitie v súlade s určením

Reťazová píla sa smie použiť len na pílenie dreva vo voľnom priestore. Reťazová píla sa nesmie použiť na iné účely.

Reťazovú pílu nepoužívajte na práce, na ktoré nie je určená. Príklad: Reťazovú pílu nepoužívajte na pílenie kovu, plastov, muriva ani stavebných materiálov, ktoré nie sú z dreva.

Na reťazovej píle nevykonávajte žiadne zmeny. Môže tým byť ohrozená bezpečnosť. Za škody z neho vzniknuté alebo poranenia akéhokoľvek druhu ručí používateľ/obsluha, a nie výrobca. Dbajte, prosím, na to, že tento prístroj nebol v súlade s určením skonštruovaný na komerčné použitie.

Prví používatelia musia byť poučení, aby sa oboznámili s vlastnosťami prístroja. Pre Vašu bezpečnosť navštívte štátne školenia o motorových píloch.

Reťazovú pílu smú prevádzkovať len tie osoby, ktoré dosiahli 18. rok života.

Výnimka je používanie mladistvými, ak sa toto používanie vykonáva v rámci odbornej prípravy na dosiahnutie zručnosti pod dohľadom školiteľa.

Dbajte, prosím, na to, že naše prístroje neboli v súlade s určením skonštruované na komerčné, remeselné ani priemyselné použitie. Ak sa prístroj používa v komerčných, remeselných alebo priemyselných podnikoch, ako aj na podobné činnosti, nepreberáme žiadnu záruku.

### 5.1 Nepovolení operátori:

Osoby, ktoré nie sú oboznámené s týmto návodom na obsluhu, deti, mladistvé osoby, ako aj osoby pod vplyvom alkoholu, drog alebo liekov, nesmú prístroj používať.

Národné regulácie môžu obmedziť použitie prístroja!

## 6. Bezpečnostné upozornenia

### DÔLEŽITÉ!

**PRED POUŽITÍM POZORNE PREČÍTAJTE A USCHOVAJTE PRE ĎALŠIE POUŽITIE.**

Návod na obsluhu obsahuje dôležité pokyny, ako bezpečne a odborne pracovať s reťazovou pílou a ako možno zabrániť nebezpečenstvám.

### **⚠ NEBEZPEČENSTVO**

Pre bezprostredne hroziace nebezpečenstvo, ktoré vedie k ťažkým telesným poraneniam alebo k smrti.

### **⚠ VAROVANIE**

Pre možnú nebezpečnú situáciu, ktorá by mohla viesť k ťažkým poraneniam alebo k smrti.

### **⚠ OPATRNE**

Upozornenie na možnú nebezpečnú situáciu, ktorá môže viesť k ľahkým poraneniam.

### **⚠ POZOR**

Upozornenie na možnú nebezpečnú situáciu, ktorá môže viesť k vecným škodám.

### 6.1 Všeobecné bezpečnostné upozornenia

#### **⚠ VAROVANIE**

Buďte neustále pozorní, dávajte pozor na to, čo robíte, a s prístrojom pracujte rozumne. Nepoužívajte prístroj, ak ste unavení alebo ste pod vplyvom drog, alkoholu či liekov. Jediná chvíľka nepozornosti pri používaní prístroja môže viesť k závažným zraneniam.

Zabráňte chybným používaniam, používajte stroj len tak, ako je to opísané v „Použitie v súlade s určením“.

- Pred uvedením do prevádzky si prečítajte návod na obsluhu vášho prístroja a dbajte obzvlášť na bezpečnostné upozornenia.
- Výstražné a informačné štítky umiestnené na prístroji poskytujú dôležité upozornenia týkajúce sa bezpečnej prevádzky.
- Okrem upozornení v návode na obsluhu prihliadajte aj na všeobecné bezpečnostné predpisy a predpisy na prevenciu proti nehodám.

- Baliace fólie uchovávajte mimo dosah detí, vzniká nebezpečenstvo zadusenia!
- Nedostatočne informovaná obsluha môže ohroziť samú seba a iné osoby v dôsledku neodborného použitia. Obsluha je zodpovedná za tretie osoby.
- Pri manipulácii s prístrojom buďte veľmi opatrní. Pracujte rozumne a venujte veľkú pozornosť tomu, čo robíte.
- Nepracujte dlhšie ako 10 minút na jednom kuse. Medzi pracovnými pohybmi sa odporúča prestávka 10 – 20 minút.
- Prístroj požičiavajte iba používateľom, ktorí majú s prístrojom skúsenosti. Návod na obsluhu je potrebné odovzdať.
- Niektoré rezacie úlohy si vyžadujú špeciálne školenie a zvláštne zručnosti. Ak máte pochybnosti, obráťte sa na odborníka.
- Prví používatelia musia byť poučení, aby sa oboznámili s vlastnosťami prístroja. Pre Vašu bezpečnosť navštívte štátne školenia o motorových píloch.
- Prístroj sa musí v prípade nepoužívania odstaviť tak, aby nikto nebol ohrozený. Zaisťte pred neoprávneným prístupom.
- Používateľ prístroja je zodpovedný za všetky nehody a nebezpečenstvá, ktoré by mohli ohroziť iné osoby alebo ich majetok.
- Deti, mládež a osoby so zníženými fyzickými, sensorickými alebo mentálnymi schopnosťami nesmú reťazovú pílu používať. Výnimky vznikajú len pre mládež nad 16 rokov v rámci vzdelávania pod dohľadom odborníka.
- Elektrická zapalovacia sústava prístroja vytvára malé elektromagnetické pole. Ak nosíte kardiostimulátor alebo podobné implantáty, prekonzultujte to pred používaním prístroja s Vaším lekárom, aby ste zabránili zdravotným rizikám.
- Dávajte pozor, pri nesprávnej údržbe, používaní neschválených náhradných dielov alebo odstránení alebo úprave bezpečnostných zariadení môže dôjsť ku škodám na prístroji a ťažkým poraneniam osôb, ktoré s prístrojom pracujú.

### 6.2 Osobné ochranné prostriedky (OOP)

#### **⚠ NEBEZPEČENSTVO**

Vždy noste osobné ochranné prostriedky (OOP)!

- Noste ochrannú prilbu s ochranou tváre resp. s ochrannými okuliarmi a ochranou sluchu.
- Noste tesne priliehajúci ochranný odev s ochrannou vložkou proti prerezaniu.
- Noste protišmykovú bezpečnostnú obuv.
- Noste ochranné rukavice.
- Zabráňte voľnému odevu, ktorý sa môže zachytiť.
- Nenoste žiaden šál, kravatu a šperky!
- Pri dlhých vlasoch používajte sieťku na vlasy!
- Pri všetkých prácach v lese noste ochrannú prilbu. Táto ponúka ochranu pred padajúcimi konármi. Ochrannú prilbu pravidelne kontrolujte ohľadom poškodení. Najneskôr po 5 rokoch sa musí táto vymeniť. Používajte len otestované ochranné prilby.
- Ochrana tváre alebo ochranné okuliare zabráňujú pilinám a štiepkam. Aby ste zabránili poraneniam očí, musíte neustále pri prácach s prístrojom nosiť ochranu tváre, resp. ochranné okuliare.
- Vždy noste ochranu sluchu. Hluk vychádzajúci z prístroja môže viesť k poškodeniam sluchu.
- Noste hrubé ochranné rukavice z odolného materiálu, ako napr. z kože.

- Pri pílení suchého dreva noste ochrannú masku proti prachu. Môže dôjsť k tvorbe pílového prachu.

### 6.3 Skladovanie a preprava

- Reťazovú pílu pred každou prepravou vypnite aj pri krátkych trasách. Zapnite brzdu reťaze a nasadte ochranu reťaze.
- Pre prepravu a skladovanie používajte ochranu reťaze.
- Počas prepravy zaistite stroj (aj vo vozidlách) proti preklopeniu, aby ste zabránili strate paliva, škodám alebo poraniam.
- Prístroj noste len za prednú rukoväť. Vodiaca lišta ukazuje pritom smerom dozadu, preč od tela (pozri obr. M).
- Horúci tmič zvuku držte ďalej od tela. Vzniká nebezpečenstvo popálenia!
- Čistite a udržiujte reťazovú pílu pred uskladnením.
- Prístroj skladujte na čistom a suchom mieste. Zaistite aj pred neoprávneným prístupom.

### 6.4 Bezpečnosť okolia

- Národné a/alebo komunálne predpisy môžu obmedziť časovo používanie prístrojov poháňaných motorom, ktoré vytvárajú hluk. Pre viac informácií kontaktujte vašu komunálnu správu.
- Prístroj sa nesmie prevádzkovať vo vnútorných priestoroch alebo zle vetraných priestoroch. Vzniká nebezpečenstvo zadusenía v dôsledku jedovatých spalín/výparov z mazacieho oleja.
- Pri nevoľnosti, bolestiach hlavy alebo poruchách videnia a tiež pri závratoch okamžite prestaňte pracovať. Tieto symptómy môžu byť okrem iného spôsobené príliš vysokou koncentráciou spalín. Pri pílení môže vznikáť aj prach, napr. drevný prach, výpary a dym. Je potrebné pri tom zabezpečiť lepšie vetranie a nosiť protiprachovú masku.
- Vykonávajte práce len za denného svetla.
- Nepracujte tiež v nepriaznivých poveternostných podmienkach, ako je napr. dážď alebo vietor. Tu vzniká zvýšené riziko nehody.
- Pracovný priestor udržiavajte čistý a uprataný.
- Nezúčastnené osoby (predovšetkým deti a zvieratá) držte počas používania reťazovej píly minimálne 15 m od pracovnej oblasti. Pri nepozornosti môžete stratiť kontrolu nad prístrojom.
- Pred začiatkom vykonávania práce sa uistite, že sa v nebezpečnej zóne nezdržiavajú žiadne osoby, zvieratá alebo vecný majetok.
- Nepracujte v blízkosti drôtených plotov alebo v oblastiach s voľným starým drôtom.
- Ak sa nachádzate vo veľmi horľavom prostredí, ako je napr. práca na suchej tráve atď., majte vždy pripravené hasiace prostriedky. Vzniká nebezpečenstvo požiaru!

### 6.5 Doplňte palivo.

- Benzín je veľmi ľahko horľavý. Pri tankovaní udržiujte vzdialenosť od otvoreného ohňa a nefajčite pri tom. Vzniká nebezpečenstvo požiaru!
- Dbajte na to, aby sa nerozliat benzín. Benzín alebo reťazový olej sa nesmie dostať do pôdy. Ako pomôcku použite vhodné podložky.
- Tankujte len v dobre vetraných oblastiach. Benzínové výpary sa môžu ľahko vznietiť alebo vybuchnúť.

- Pred tankovaním vypnite motor a nechajte prístroj vychladnúť. Ak sa benzín rozliat, okamžite vyčistite zasiahnuté miesta. Nedovoľte, aby sa palivo dostalo na vás odev, v opačnom prípade ho okamžite vymeňte.
- Zabráňte kontaktu benzínu alebo mazacích látok (olej) s pokožkou a očami.
- Nevdychujte benzínové pary/výpary z mazacieho oleja.
- Dbajte na netesnosti. Ak benzín vyteká, nespúšťajte motor. Vzniká nebezpečenstvo popálenia.
- Opatrne otvorte uzáver palivovej nádrže, aby sa mohol pomaly odbúrať vznikajúci pretlak a nevystrekol pritom žiaden benzín.

### 6.6 Pred uvedením do prevádzky

#### **⚠ VAROVANIE**

#### **Vždy vykonajte kontroly pred uvedením do prevádzky a pri vypnutí motore.**

Pred každým použitím skontrolujte prístroj a po páde na podlahu skontrolujte stav bezpečný pre prevádzku.

Skontrolujte, či všetky pohyblivé diely pracujú bezchybne. Príčinou mnohých nehôd je nesprávna údržba nástrojov. Nechajte poškodené diely opraviť kvalifikovaným odborným personálom. Používajte reťazovú pílu a príslušenstvo len v súlade s týmito pokynmi. Zohľadnite pritom pracovné podmienky a vykonávanú činnosť. Používanie náradia s motorom na iné ako predpísané používanie môže viesť k nebezpečným situáciám.

- Pravidelne kontrolujte brzdu reťaze ohľadom funkčnosti (predná ochrana rúk, pozri obr. D).
- Skontrolujte vodiacu lištu, či je táto správne namontovaná.
- Skontrolujte pílovú reťaz, či je správne napnutá. Dodržiavajte pokyny pre mazanie, napnutie reťaze a výmenu príslušenstva. Nesprávne napnutá alebo namazaná reťaz sa môže buď roztrhnúť, a alebo zvýšiť riziko spätného nárazu.
- Rezné nástroje udržiavajte ostré a čisté. Pravidelne ostrite a vymieňajte včas opotrebované diely. Starostlivo udržiavané rezné nástroje s ostrými reznými hranami sa menej zasekávajú a ľahšie sa vedú.
- Skontrolujte plynovú páku a blokovanie plynovej páky ohľadom ľahkosti chodu. Plynová páka sa musí spätne odpružiť do svojej východiskovej polohy.
- Skontrolujte, či sa v nádrži nachádza dostatok paliva a reťazového mazacieho oleja.
- Skontrolujte, či sú rukoväte čisté, suché a zbavené oleja a nečistoty.
- Nikdy nevykonávajte práce sami. V prípade núdze musí byť niekto nablízku.
- Reťazovú pílu používajte iba vtedy, keď stojíte na pevnom, bezpečnom a rovnom podklade. Vyhybajte sa abnormálnemu držaniu tela. Klzký podklad alebo nestabilná plocha na státie (napr. Na rebríku), môže viesť k strate rovnováhy alebo k strate kontroly nad reťazovou pílu. Zaistite si bezpečný postoj a vždy udržiavajte rovnováhu. Takto môžete lepšie kontrolovať reťazovú pílu v neočakávaných situáciách.
- S reťazovou pílu nepracujte na strome. Pri prevádzke na strome hrozí nebezpečenstvo poranenia.
- Nikdy nepíľte nad výškou ramien.
- Reťazovú pílu vždy držte pravou rukou za zadnú rukoväť a ľavou rukou za prednú rukoväť (pozri obr. E). Držanie reťazovej píly s opačným pracovným uchopením zvyšuje riziko poranení a nesmie sa používať.



- Pri bežiacей reťazovej píle udržiavajte všetky časti tela mimo pílovej reťaze. Pred každým spustením reťazovej píly sa uistite, či sa pílová reťaz ničoho nedotýka. Pri práci s reťazovou pilou môže chvíľka nepozornosti viesť k tomu, že reťazová píla zachytí odev alebo časti tela.
- Reťazovú pílu vypnite okamžite pri citelných zmenách správania prístroja.
- Ak reťazová píla príde do kontaktu s kameňmi, klineciami alebo inými tvrdými predmetmi, okamžite zastavte motor a skontrolujte pílovú reťaz a vodiacu lištu ohľadom poškodení.
- Nenechajte reťazovú pílu spadnúť, neudierajte ju o prekážky a nikdy nepoužívajte vodiacu lištu ako páku.
- Reťazovou pilou píľte iba drevo.
- Pri pílení napnutej vetvy počítajte s tým, že sa táto vplyvom pružnej sily vráti späť. Keď sa uvoľní napnutie v drevených vláknach, napnutá vetva môže zasiahnuť obsluhujúcu osobu a/alebo vytrhnúť spod kontroly reťazovú pílu.
- Mimoriadne veľký pozor dávajte pri pílení krovia a mladých stromov. Tenký materiál sa môže zachytiť v pílovej reťazi a môže vás udrieť alebo vás môže vyviešť z rovnováhy.

### 6.7 Vibrácie

#### **⚠ VAROVANIE**

Syndróm bielych prstov je cievne ochorenie, pri ktorom sa v záchvatoch kŕčovitým sťahujú cievy na prstoch na rukách a nohách. K symptómom patria: necitlivosť, strata citlivosti, brnenie, svrbenie, bolesť, slabnutie, zmena farby alebo stavu kože. Postihnuté oblasti už nie sú dostatočne zásobované krvou a preto sa zdajú extrémne bledé. Časté používanie vibrujúcich nástrojov môže u osôb, ktorých prekrvenie je narušené (napr. fajčiari, diabetici), vyvolať nervové poškodenia. Ak spozorujete neobvyklé zhoršenia stavu prstov, okamžite ukončíte prácu a vyhľadajte lekára. Pri osobách, ktoré prístroj používajú dlhodo- bo a pravidelne, preto odporúčame, aby podrobne pozorovali stav svojich rúk a prstov. V záujme zníženia nebezpečenstiev k tomu dbajte na nasledujúce upozornenia:

- Práve v chladnom počasí udržiavajte svoje telo a najmä ruky v teple.
- Pravidelne si robte prestávky a pohybujte pritom rukami, aby ste podporili ich prekrvenie.
- Obmedzte použitie nástrojov s vysokými vibráciami za deň a rozložte ho na viac dní. Urobte si pracovný plán, ktorý obmedzuje vibračné zaťaženie.
- Pravidelnou údržbou a pevnými dielmi na prístroji sa postarajte o čo najmenšie vibrácie prístroja. Opatrebované konštrukčné diely bezodkladne vymeňte.
- Pravidelne meňte pracovnú polohu.
- Ak sa stroj nasadzuje, resp. používa častejšie, spojte sa s vaším špecializovaným predajcom a prípadne si obstarajte antivibračné príslušenstvo (rukoväťe).

### 6.8 Bezpečnostné funkcie reťazovej píly (obr. 1)

- Predná ochrana rúk (1) chráni ľavú ruku obsluhujúcej osoby, ak by pri bežiacей reťazovej píle skĺzla z prednej rukoväte.
- Zadná ochrana rúk (12) chráni pravú ruku pred kontaktom so zhodenou alebo pretrhnutou pílovou reťazou.
- Brzda reťaze je bezpečnostná funkcia na minimalizáciu poranení v dôsledku spätných nárazov tým, že sa bežiacia pílová reťaz zastaví za niekoľko milisekúnd. Pri spätnom náraze sa aktivuje prednou ochranou rúk.

- Blokovanie plynovej páky (9) zabraňuje náhodnému zrýchle- niu motora. Plynovú páku je možné stlačiť, len keď je stlačené blokovanie plynovej páky.
- Ozubený doraz (15) podopiera motorovú pílu na dreve počas práce. Nikdy nepracujte bez ozubeného dorazu, reťazová píla môže potiahnuť obsluhu dopredu. Používajte ozubený doraz na rezanie kmeňov stromov alebo hrubých konárov. Používanie ozubeného dorazu zvyšuje bezpečnosť pri práci, znižuje osobné zaťaženie pri práci a tiež znižuje vibrácie. Ozubený doraz musí byť pri používaní reťazovej píly vždy priložený ku kmeňu. Prtlačte ozubený doraz ku kmeňu pomocou zadnej rukoväte. Ak chcete rezať, potlačte prednú rukoväť v smere línie rezu. Prípadne sa musí ozubený doraz dodatočne priložiť pre ďalšie vedenie rezu.

### 6.9 Vhodné opatrenia proti spätnému nárazu

#### **⚠ VAROVANIE**

Pri prácach dbajte na spätný náraz prístroja. Hrozí nebezpe- čenstvo poranenia. Opatrnosťou a správnu technikou rezania sa vyhnete spätným nárazom.

- Dotknutie sa hrotu lišty môže v niektorých prípadoch viesť k neočakávanej reakcii smerujúcej dozadu, pri ktorej sa vo- diaca lišta odrazí nahor v smere používateľa (obr. O).
- Spätný náraz sa môže vyskytnúť, keď sa hrot vodiacej lišty dotkne predmetu alebo keď sa ohne drevo a pílová reťaz sa zasekne v reze.
- Predtým, ako sa pílová reťaz umiestni do oblasti rezu, môže motorová píla skĺznuť do strany alebo odskočiť.
- (Pozor! Zvýšené riziko spätného nárazu!)
- Zaseknutie pílovej reťaze na hornej hrane vodiacej lišty môže reťazovú pílu nekontrolovane odraziť v smere používateľa (obr. J).
- Zaseknutie pílovej reťaze na dolnej hrane vodiacej lišty môže reťazovú pílu nekontrolovane a rýchlo stiahnuť mimo smer ovládania (pozri obr. K).
- Buďte extrémne opatrní, keď používate reťaz reťazovej píly na ďalšie pílenie v už začatom reze.
- Nepíľte žiadne konáre alebo kusy dreva, ktoré by mohli počas pílenia zmeniť polohu alebo pri ktorom sa rez v procese pílenia zavrie.
- Každá z týchto reakcií môže viesť k tomu, že stratíte kontro- lu nad pilou a pravdepodobne sa ťažko poraníte. Nespolie- hajte sa výhradne na bezpečnostné zariadenia zabudované v reťazovej píle. Ako používatelia reťazovej píly by ste mali vykonať rôzne opatrenia, aby ste mohli pracovať bez úrazu a poranenia.

Spätný náraz je dôsledkom nesprávneho alebo chybného pou- žívania. Je možné sa mu vyhnúť prostredníctvom bezpečnost- ných opatrení uvedených v nasledujúcom popise:

- Pílu pevne držte obidvomi rukami, pričom palce a prsty obopí- najú rukoväti reťazovej píly. Svoje telo a ramená uveďte do po- lohy, v ktorej dokážete odolať silám spätného nárazu. Ak sa vykonajú vhodné opatrenia, používateľ dokáže ovládnuť sily spätného nárazu. Reťazovú pílu nikdy nepustíte (pozri obr. E).
- Vyhnite sa abnormálnemu držaniu tela a nepíľte nad výškou ramien. Zabráni sa tým náhodnému kontaktu s hrotom lišty a umožní sa lepšia kontrola reťazovej píly v neočakávaných situáciách.

- Vždy používajte iba výrobcom predpísané náhradné lišty a pílové reťaze. Nesprávne náhradné lišty a pílové reťaze môžu viesť k roztrhnutiu reťaze a/alebo k spätnému nárazu.
- Držte sa pokynov výrobcu pre ostrenie a údržbu pílovej reťaze. Príliš nízke obmedzovače hĺbky zvyšujú náchylnosť k spätnému rázu.
- Nikdy nepíľte hrotom lišty. Vzniká nebezpečenstvo spätného nárazu.
- Uistite sa, že sa v oblasti rezania sa nenachádzajú klnice alebo kovové časti. Dbajte obzvlášť na klnice alebo železné časti okolo oblasti rezania. Buďte mimoriadne opatrní pri pílení tvrdého dreva, pri ktorom sa reťaz môže zaseknúť. Tým môže dôjsť k spätnému nárazu.
- Začnite rezať plnou silou a udržiavajte reťazovú pílu počas pílenia vždy na najvyššej rýchlosti.
- Postarajte sa o to, aby na zemi neležali žiadne predmety, o ktoré by ste mohli zakopnúť.

### 6.10 Zvyškové riziká

#### **⚠ NEBEZPEČENSTVO**

##### **NEBEZPEČENSTVO PORANENIA!**

Kontakt s pílovou reťazou môže viesť k smrteľným rezným poraneniam.

Nikdy nesiahajte rukami do bežiackej pílovej reťaze.

##### **NEBEZPEČENSTVO SPÄTNÉHO NÁRAZU!**

Spätný náraz môže viesť k smrteľným rezným poraneniam.

##### **NEBEZPEČENSTVO POPÁLENIA!**

Reťaz a vodiaca lišta sa počas prevádzky zahrievajú.

## 7. Technické údaje

Hmotnosť bez paliva, bez súpravy na pílenie ..... ca. 5,6 kg  
 Hmotnosť bez paliva, so súpravou na pílenie ..... ca. 6,8 kg  
 Nádrž s palivom ..... ca. 550 cm<sup>3</sup> (0,55 l)  
 Nádrž na reťazový mazací olej..... ca. 260 cm<sup>3</sup> (0,26 l)

Použiteľná dĺžka rezu\* ..... 44 cm  
 Vodiaca lišta ..... 45 cm (18“)

Max. rýchlosť reťaze .....22,1m/s  
 Rozstup reťaze .....8,25 mm (0,325“)  
 Hrúbka vodiacej pätky .....1,5 mm (0,059“)  
 Typ pílovej reťaze ..... KANGXING  
 (predmontovaný): ..... 325-058-72  
 Typ vodiacej lišty ..... KANGXING  
 (predmontovaný): .....BE18-72-5810P  
 Počet zubov na reťazovom kolese/rozstup .....7 zubov/8,255 mm (0,325“)

Zdvihový objem motora ..... 53 cm<sup>3</sup>  
 Max. výkon motora podľa ISO 7293 ..... 2,0 kW  
 Otáčky pri chode naprázdno n<sub>0</sub> ..... 3100 ± 300 min<sup>-1</sup>  
 Otáčky n<sub>max</sub> ..... 11500 min<sup>-1</sup>  
 Zapalovacia sviečka ..... L8RTC

\* Skutočná dĺžka rezu môže byť menšia ako uvedená dĺžka rezu.

Hodnoty emisie hluku boli určené podľa ISO 22868.

#### **Hluk**

Hladina akustického tlaku L<sub>pA</sub> ..... 98,3 dB  
 Neistota K<sub>pA</sub> ..... 3 dB  
 Nameraná hladina akustického výkonu L<sub>WA</sub> ..... 114,0 dB  
 Zaručená hladina akustického výkonu L<sub>WA</sub> ..... 117,0 dB  
 Neistota K<sub>WA</sub> ..... 3 dB

Údaje o emisiách hluku podľa zákona o bezpečnosti výrobkov (ProdSG), resp. smernice o strojových zariadeniach: Hladina akustického tlaku na pracovisku môže prekročiť 80 dB.

V tomto prípade sú potrebné opatrenia na ochranu obsluhy proti hluku (napr. nosenie vhodnej a na to určenej ochrany sluchu, ako aj dodržiavanie pravidelných prestávok).

Hodnoty vibrácií boli určené podľa ISO 22867.

#### **Vibrácia**

Hodnota vibrácií na zadnej rukoväti ..... 6,4 m/s<sup>2</sup>  
 Hodnota vibrácií na prednej rukoväti ..... 6,69 m/s<sup>2</sup>  
 Neistota K ..... 1,5 m/s<sup>2</sup>

#### **⚠ VAROVANIE**

Zabráňte rizikám vibrácii, napr. riziku ochorenia bielych prstov (poruchy obehového systému) v dôsledku častých pracovných prestávok, pri ktorých si napr. triete povrchy dlaní o seba.

#### **⚠ VAROVANIE**

Skutočná hodnota emisií vibrácií počas používania stroja sa môže odlišovať od hodnôt uvedených v návode na obsluhu, resp. výrobcu. Môžu to spôsobovať nasledujúce ovplyvňujúce faktory, ktoré sa majú brať do úvahy pred každým použitím, resp. počas každého používania:

- Stroj sa používa správne.
- Druh rezania, resp. obrábania materiálu je správny.
- Prevádzkový stav stroja je v poriadku.
- Stav naostrenia rezného nástroja, resp. správny rezný nástroj.
- Rukoväte, príp. voliteľné vibračné rukoväte, sú namontované a pevne upevnené na telese stroja.

## 8. Pred uvedením do prevádzky

- Otvorte obal a opatrne vyberte prístroj.
- Odstráňte baliaci materiál, ako aj obalové a prepravné poistky (ak sú použité).
- Skontrolujte, či je rozsah dodávky kompletný.
- Prístroj a diely príslušenstva skontrolujte ohľadom poškodení spôsobených prepravou.
- Obal podľa možnosti uschovajte až do uplynutia záručnej doby.

#### **POZOR**

Prístroj a obalové materiály nie sú hračkami pre deti! Deti sa nesmú hrať s plastovými vreckami, fóliami a malými dielmi! Hrozí nebezpečenstvo prehltnutia a zadusenia!

- Odstráňte stručný návod na štartovacím tiahle (4)

## 8.1 Miešanie paliva

Motor sa prevádzkuje palivovou zmesou z benzínu a motorového oleja.

### ⚠ VAROVANIE

Zabráňte priamemu kontaktu pokožky s palivom a vdychovaniu výparov z paliva.

Používajte iba zmes bezolovnatého benzínu (min. ROZ 95) a špeciálneho 2-taktného motorového oleja (JASO FD/ISO – L – EGD). Palivovú zmes namiešajte podľa tabuľky na miešanie paliva.

Do priloženej zmiešavacej nádoby naplňte správne množstvo benzínu a 2-taktného oleja (30) (pozri „Tabuľka na miešanie paliva“). Následne dobre pretrepte zmiešavaciu nádobu (30).

### 8.1.1 Tabuľka na miešanie paliva

Proces miešania: 40 dielov benzínu na 1 diel oleja

Benzín.....	2-taktný olej
0,5 litra .....	12,5 ml

## 8.2 Doplňte palivo.

### ⚠ VAROVANIE

Palivo plňte len pri vypnutom a vychladnutom motore. Vzniká nebezpečenstvo požiaru!

- Vždy vyčistite oblasť okolo uzáveru palivovej nádrže (13) pred plnením, aby sa do palivovej nádrže nedostala žiadna nečistota. Použite na to suchú handru neuvolňujúcu vlákna.
- Položte prístroj na bok tak, aby uzáver palivovej nádrže (13) smeroval nahor.
- Otáčajte uzáver palivovej nádrže (13) proti smeru hodinových ručičiek a otvorte ho. Uzáver palivovej nádrže (13) je pripojený k poistke proti strate v palivovej nádrži a nemôže preto vypadnúť.
- Do palivovej nádrže nalejte správnu palivovú zmes. Pri tankovaní nerozlievajte palivo a nenapĺňajte palivovú nádrž po okraj.
- Okamžite rozliate palivo poutierajte.
- Otočte uzáver palivovej nádrže (13) v smere hodinových ručičiek, aby ste ju uzavreli.

### UPOZORNENIE

Po každom plnení palivom skontrolujte aj reťazový olej.

## 8.3 Plnenie reťazového oleja

### ⚠ VAROVANIE

Olej na pílové reťaze plňte len pri vypnutom a vychladnutom motore. Vzniká nebezpečenstvo požiaru!

Nikdy nepracujte bez mazania reťaze! Pri suchej bežiacей pílovej reťazi sa nenapraviteľne poškodí súprava na pílenie v krátkom čase.

Pred prácou vždy skontrolujte mazanie reťaze.

### UPOZORNENIE

Používajte iba olej na pílové reťaze. Zvlášť biologicky rozložiteľný. Nepoužívajte starý olej, motorový olej atď.

Počas práce kontrolujte, či mazanie reťaze funguje.

- Vždy vyčistite oblasť okolo uzáveru nádrže reťazového oleja (14) pred plnením, aby sa do nej nedostala žiadna nečistota. Použite na to suchú handru neuvolňujúcu vlákna.
- Položte prístroj na bok tak, aby uzáver nádrže reťazového oleja (14) smeroval nahor.
- Otáčajte uzáver nádrže reťazového oleja (14) proti smeru hodinových ručičiek a otvorte ho. Uzáver nádrže reťazového oleja (14) je pripojený k poistke proti strate v nádrži reťazového oleja a nemôže preto vypadnúť.
- Do nádrže reťazového oleja naplňte dodaný bio reťazový olej. Pri plnení nerozlievajte reťazový olej a nenapĺňajte nádrž reťazového oleja po okraj.
- Okamžite rozliaty reťazový olej poutierajte.
- Otočte uzáver nádrže reťazového oleja (14) v smere hodinových ručičiek, aby ste ju uzavreli.

## 8.4 Napnutie a kontrola pílovej reťaze

### ⚠ VAROVANIE

Natiahnite si ochranné rukavice! Nebezpečenstvo poranenia spôsobené ostrými reznými zubami!

Pred každým uvedením do prevádzky pravidelne kontrolujte napnutie reťaze.

- Pred napnutím sa musia obe upevňovacie matice mierne uvoľniť (20) pomocou kľúča na zapalovacie sviečky (31).
- Otáčajte napínaviu skrutku reťaze (21) pomocou plochého skrutkovača (31) v smere hodinových ručičiek, aby ste zvýšili napnutie.
- Utiahnite obe upevňovacie matice (20) pomocou kľúča na zapalovacie sviečky (31).
- Pílová reťaz (17) musí byť umiestnená na spodnej strane lišty. Skontrolujte, či sa dá pílová reťaz (17) (pri uvoľnenej brzde reťaze, potlačte prednú ochranu rúk (1) smerom vzad) ručne vytiahnuť cez vodiacu lištu (16).

### UPOZORNENIE

Nová pílová reťaz (17) sa predží a musí sa častejšie napnúť.

## 9. Uvedenie do prevádzky

### ⚠ OPATRNE

Dodržiavajte zákonné ustanovenia k nariadeniu na ochranu proti hluku.

### Pracovné pokyny

Pred použitím sa oboznáňte so zaobchádzaním s reťazovou pílou.

Pred každým použitím alebo po páde reťazovej píly je nutné ju dôkladne skontrolovať, či nie je poškodená.

Ak zistíte nejaké poškodenie, musíte ho okamžite opraviť vy alebo autorizované servisné stredisko. Pred uvedením reťazovej píly do prevádzky skontrolujte nasledujúce body:

- správne osadenie vodiacej lišty,
- smer montáže/smer chodu, ako aj bezchybnú (ostrú) pílovú reťaz,
- napnutie pílovej reťaze (pri novej reťazi ju niekoľkokrát skontrolujte a dodatočne nastavte),

- funkciu mazania reťaze,
- funkciu brzdy reťaze,
- funkciu spojky (reťaz sa v chode naprázdno nepohybuje),
- tesnosť palivového systému,
- bezchybný stav a úplnosť ochranných zariadení a rezacieho prípravku,
- pevné utiahnutie všetkých skrutkových spojov,
- ľahkosť chodu všetkých pohyblivých dielov.

## UPOZORNENIE

Reťazová píla nemá štartovaciu plynovú poistku.

### 9.1 Štartovanie motora

#### ⚠ POZOR

Štartovacie tiahlo (4) vždy vyťahujte rovno. Pevne držte rukoväť štartovacieho tiahla (4), keď sa štartovacie tiahlo (4) opäť vtiahne. Nikdy nenechajte štartovacie tiahlo (4) rýchlo sa vrátiť späť.



#### 9.1.1 Štartovanie pri studenom motore

#### ⚠ VAROVANIE

**Pred každým uvedením do prevádzky zapnite brzdú reťaze (potlačte ochranu rúk (1) dopredu).**

#### ⚠ POZOR

Nikdy nenechajte štartovacie tiahlo (4) vymrštiť späť. Môže to viesť k poškodeniam.

- Zložte kryt (27) z vodiacej lišty (16).
- Položte reťazovú pílu na stabilný a rovný podklad. Pílová reťaz (17) sa pritom nesmie dotýkať zeme.
- Potlačte prednú ochranu rúk (1) dopredu, kým nezapadne. Pílovú reťaz (17) blokuje brzda reťaze.
- Stlačte 6x palivové čerpadlo „Primer“ (7).
- Vytiahnite páčku pre studený štart (sýtič) (8) .
- Umiestnite svoju špičku topánky do zadnej ochrany rúk (12) (pozri obr. C).
- Pevne držte reťazovú pílu za prednú rukoväť (2) a pomaly vyťahujte štartovacie tiahlo (4) až po prvý odpor.
- Teraz rýchlo priťahujte štartovacie tiahlo (4), kým sa nenašartuje motor. Ak by sa motor nenašartoval, zopakujte proces. Kým je páčka pre studený štart (sýtič) (8) vyťahovaná , motor sa rozbehne len na krátko a znova sa vypne.
- Len čo sa motor vypne, stlačte spolu blokovanie plynovej páky (9) a plynovú páku (10). Páčka pre studený štart (sýtič) (8) automaticky preskočí do prevádzkovej polohy „Teplý štart“.
- Teraz znova rýchlo potiahnite štartovacie tiahlo (4), kým sa nenašartuje motor.

Ak motor nenaskočí ani po viacerých pokusoch, prečítajte si kapitolu „Odstraňovanie porúch“.

## UPOZORNENIE

Pri vysokých vonkajších teplotách sa môže stať, že je nutné naštartovať aj pri studenom motore bez sýtiča!

- Uvoľnite brzdú reťaze tým, že potiahnete prednú ochranu rúk (1) dozadu (pozri obr. D). **OPATRNE!** Brzda reťaze je teraz uvoľnená. Ak plynovú páku (10) stlačíte spolu s blokovaním plynovej páky (9), tak sa pílová reťaz (17) rozbehne.

### 9.1.2 Štartovanie pri teplom motore (prístroj bol odstavený menej ako 15 – 20 minút)

#### ⚠ VAROVANIE

Pred každým uvedením do prevádzky zapnite brzdú reťaze (potlačte ochranu rúk (1) dopredu).

- Potlačte prednú ochranu rúk (1) dopredu, kým nezapadne. Pílovú reťaz (17) blokuje brzda reťaze.
- Stlačte 6x palivové čerpadlo „Primer“ (7).
- Páčka pre studený štart (sýtič) (8) sa nemusí potiahnuť pri štarte teplého motora.
- Umiestnite svoju špičku topánky do zadnej ochrany rúk (12) (pozri obr. C).
- Pevne držte reťazovú pílu za prednú rukoväť (2) a pomaly vyťahujte štartovacie tiahlo (4) až po prvý odpor.
- Teraz opäť prudko potiahnite štartovacie tiahlo (4). Prístroj by sa mal spustiť po 1 – 2 potiahnutiach. Ak sa prístroj nespustil po 6 potiahnutiach, zopakujte proces uvedený v „Spustenie pri studenom motore“.

### 9.2 Vypnutie motora

#### 9.2.1 Postup pri núdzovom vypnutí

Ak je nutné okamžité zastavenie prístroja, zapínač/vypínač (6) stlačte do polohy „OFF“ a v tejto polohe ho držte stlačený, kým sa nezastaví motor.

#### 9.2.2 Bežný postup

- Uvoľnite plynovú páku (10). Motor ďalej beží rýchlosťou pri voľnobehu.
- Zapínač/vypínač (6) stlačte do polohy „OFF“ a v tejto polohe ho držte stlačený, kým sa nezastaví motor.

### 9.3 Prevádzka v chode naprázdno

#### ⚠ POZOR

Počas chodu naprázdno musí byť pílová reťaz (17) zastavená. Ak sa pílová reťaz (17) otáča, nastavte otáčky pri chode naprázdno!

## UPOZORNENIE

Ak sa pílová reťaz (17) pohybuje v chode naprázdno alebo motor pri ubratí plynu sám od seba zhasne, musí sa vykonať nastavenie karburátora (pozri kapitolu „Údržba nastavení karburátora“).

- Zdvihnite reťazovú pílu.
- Ľavou rukou pevne držte prednú rukoväť (2).
- Pravou rukou pevne držte zadnú rukoväť (11). Dľaň pritom leží na blokovanie plynovej páky (9) a ukazovák stláča plynovú páku (10) (pozri obr. E).
- Po jednom stlačení plynovej páky (10) beží motor na voľnobeh.
- Nechajte motor na krátko zahrievať.

#### 9.4 Kontrola a nastavenie mazania reťaze

##### **⚠ POZOR**

- Nikdy nepracujte bez mazania reťaze! Pri suchej bežiacей pílovej reťazi sa nenapravitelne poškodí súprava na pílenie v krátkom čase.
- Pred prácou vždy skontrolujte mazanie reťaze.

##### **Upozornenie**

Používajte iba olej na pílovej reťaze, zvlášť biologicky rozložiteľný. Nepoužívajte starý olej, motorový olej atď.

Počas práce kontrolujte, či mazanie reťaze funguje.

Počas prevádzky udržiavajte reťazovú pílu na stredných otáčkach nad spíleným pňom alebo vhodným podkladom. Ak je mazanie dostatočné, vytvorí sa mierny olejový film na pni alebo na podklade (pozri obr. F).

- Ak je to potrebné, môže sa mazanie reťaze zvýšiť alebo znížiť prostredníctvom skrutky na reguláciu oleja (19).
- Na pomoc si na to zoberte dodaný plochý skrutkovač (31):
  - Najskôr stlačte a potom otočte skrutku na reguláciu oleja (19) v smere hodinových ručičiek, aby ste znížili mazanie reťaze.
  - Najskôr stlačte a potom otáčajte skrutku na reguláciu oleja (19) v proti smere hodinových ručičiek, aby ste zvýšili mazanie reťaze.

#### 9.5 Kontrola brzdy reťaze

##### **⚠ VAROVANIE**

**Brzda reťaze sa musí pred každým uvedením do prevádzky skontrolovať.**

Brzda reťaze okamžite brzdí pílovú reťaz pri spätnom náraze.

- Dávajte pozor na to, aby predná ochrana rúk (1) bola zbavená nečistoty a mohla sa ľahko pohybovať.
- Spustite reťazovú pílu, ako je to opísané v bode 9.1, a zrýchlite pílovú reťaz na plnú rýchlosť (plný plyn).
- Pri bežiacей pílovej reťazi aktivujte prednú ochranu rúk (1). Brzda reťaze musí pri max. rýchlosti zabrzdiť a zablokovať pílovú reťaz.

##### **⚠ VAROVANIE**

Zvýšené otáčky motora v dôsledku príliš dlhej doby pri blokovanej brzde reťaze poškodzuje motor a pohon reťaze.

Ak sa pílová reťaz (17) napriek tomu stále pohybuje, kontaktujte zákaznicky servis.

### 10. Základné pracovné pokyny týkajúce sa výrubu

##### **⚠ VAROVANIE**

##### **Nebezpečenstvo poranenia!**

Pílenie a výrub, ako aj všetky s tým spojené práce, smú vykonávať len špeciálne vzdelané a vyškolené osoby.

##### **Upozornenie**

Dodržiavajte špecifické predpisy danej krajiny pre výrub a informujte sa na príslušných úradoch.

- Dbajte na to, aby nikto neprišiel k ujme v dôsledku padajúcich konárov a stromov.
- V pracovnej oblasti sa smú zdržiavať len osoby poverené výrubom.
- Vždy udržiavajte pracovnú oblasť v okolí kmeňa voľnú a čistú tak, aby bolo pre obsluhujúce osoby zaistené bezpečné miesto.
- Udržiavajte únikové cesty voľné a čisté, aby ste mohli pracovnú oblasť urýchlene opustiť.
- Nevykonávajte výrub pri silných poveternostných podmienkach, zlom počasí alebo zlej viditeľnosti.
- Dodržiavajte vzdialenosť najmenej 2 1/2 dĺžky stromu od najbližšieho pracoviska.

#### 10.1 Používanie a zaobchádzanie

- Nikdy nespúšťajte prístroj skôr, než sú namontované vodiaca lišta (16), pílová reťaz (17) a kryt reťazového kolesa (22).
- Nikdy nepíľte drevo ležiace na zemi, resp. nikdy sa nepokúšajte píliť korene vyčnievajúce zo zeme. V každom prípade zabráňte, aby sa reťazová píla (17) ponorila do pôdy inak sa pílová reťaz (17) okamžite otupí.
- Ak sa omylom dotknete prístrojom pevného predmetu, okamžite vypnite motor a skontrolujte prístroj ohľadom príp. škôd.
- Vykonávajte dôkladnú údržbu prístroja. Skontrolujte, či pohyblivé časti náradia bezchybne fungujú a nie sú zablokované a či sú zlomené alebo natoľko poškodené diely, že by sa mohla negatívne ovplyvniť funkcia prístroja. Pred použitím prístroja nechajte poškodené diely opraviť. Príčinou mnohých nehôd je zlá údržba prístrojov.
- Rezné nástroje udržiavajte ostré a čisté. Starostlivo udržiavané rezné nástroje s ostrými reznými hranami sa menej zasekávajú a ľahšie sa vedú.
- Ak sa medzi rezivom a pílovou reťazou vytvorí prekážka, tak ju okamžite vypnite. Počkajte, kým sa pílová reťaz zastaví. Odstráňte konektor zapalovacej sviečky a nasadte si rukavice odolné proti porezaniu, aby ste odstránili prekážku.
- Ak je potrebné odstrániť vodiacu lištu, postupujte podľa pokynov uvedených v kapitole Montáž. Po odstránení prekážky a opätovnej montáži sa musí vykonať skúšobný chod. Ak sa počas tohto procesu objavia vibrácie alebo mechanické zvuky, prerušte prácu a obráťte sa na autorizované servisné stredisko. Ak sa toto nebezpečenstvo vyskytuje častejšie, odporúčame školenie.
- Údržbu vášho prístroja nechajte vykonať kvalifikovaným personálom. Používajte iba náhradné diely odporúčané výrobcom.

#### 10.2 Vytvorenie zárezu

##### **Upozornenie**

Zárez určuje smer pádu stromu, ktorý sa má vyťať.

Urobte zárez v pravom uhle k smeru pádu.

Píľte čo možno najbližšie k zemi.

Podprite reťazovú pílu ozubeným dorazom (15).

##### **10.2.1 Určenie smeru pádu – s označením na prístroji (obr. G)**

Reťazová píla disponuje označením pádu (35), ktoré Vám pomáha pri vyrovnaní motorovej píly.

Umiestnite reťazovú pílu na kmeň. Označenie pádu (35) Vám ukazuje pravdepodobný smer pádu stromu.

### 10.2.2 Vytvorenie zárezu (obr. H)

- Najskôr začnite rezom v záreze A. Hĺbka zárezu by mala byť cca 1/4 priemeru stromu a mala by mať uhol 45° – 60°.

### 10.2.3 Kontrola smeru pádu (obr. I)

Reťazovú pílu s vodiacou lištou (16) vložte do otvoru zárezu.

Označenie pádu (35) ukazuje pravdepodobný smer pádu.

Ak je to potrebné, zárez príslušným spôsobom orežte.

### 10.3 Vykonanie hlavného rezu (obr. H)

- Nastavte hlavný rez B o cca 2 – 3 cm vyššie ako vodorovný rez zárezu A. Dbajte na to, aby hlavný rez B bol vedený presne vodorovne.
- Nechajte asi 1/10 priemeru stromu nedorez C pred hlavným rezom B. Nedorez C vedie strom ako „záves“ smerom k zemi a zaisťuje ho proti predčasnemu pádu.

## ⚠ VAROVANIE

### Nebezpečenstvo nehody!

V žiadnom prípade nepíľte nedorez C počas hlavného rezu B, pretože inak by strom mohol spadnúť do v nepredpokladanom smere pádu!

Buďte pripravený na to, že sa strom pri páde na rez môže nekontrolovane „pošmyknúť“.

Buďte pripravený na to, že strom pri náraze na zem môže nekontrolovane „skočiť“ do iného smeru.

- Aby ste zabránili zaseknutiu reťazovej píly v hlavnom reze B, zarazte klin z hliníka alebo plastu do hlavného rezu B. Nepoužívajte železné klíny.

## ⚠ POZOR

### Vecné škody!

Dbajte na to, aby klin neprišiel do kontaktu s pílovou reťazou (17). Mohla by sa tým silno poškodiť.

### 10.4 Odvetvovacie práce

- Dbajte na nebezpečenstvo v dôsledku konárov švihajúcich naspäť.
- Pri odvetvovaní nestojte na kmeni.
- Nepíľte špičkou lišty.
- Nepíľte naraz viacero konárov.
- Podoprite reťazovú pílu pri odvetvovaní ozubeným dorazom (15).
- Dbajte na to, aby sa na konci rezu mohla reťazová píla pohybovať v dôsledku svojej vlastnej váhy. V reze už nie je podopretá, preto ju zodpovedajúco držte.
- Zaujmite pevnú, stabilnú a bezpečnú pozíciu pre odvetvovanie.

#### 10.4.1 Odvetvovacie práce po úsekoch

Skráťte dlhé, resp. hrubé konáre predtým, než uskutočnite posledný deliaci rez (pozri obr. N). Inak sa môže pílová reťaz (17) zaseknúť.

## 11. Spracovanie dreva pod napätím

Správna postupnosť pri spracovaní dreva pod napätím sa musí bezpodmienečne dodržiavať. Inak sa môže pílová reťaz (17) zaseknúť alebo môže dôjsť k spätnému nárazu.

Drevo pod napätím sa musí najskôr narezať na tlačenej strane. Až potom sa môže vykonať deliaci rez na strane ľahu.

Tým sa zabráni zachyteniu pílovej reťaze (17).

## ⚠ POZOR

### Vecné škody!

Ležiace drevo sa nesmie dotýkať zeme na spodnej strane miestna rezu, pretože inak sa môže poškodiť pílová reťaz (17).

### Spätný náraz (obr. J)

- Zaseknutie pílovej reťaze (17) na hornej hrane vodiacej lišty (16) môže reťazovú pílu nekontrolovane a rýchlo odraziť v smere používateľa.

### Vtiahnutie (obr. K)

- Zaseknutie pílovej reťaze (17) na dolnej hrane vodiacej lišty (16) môže reťazovú pílu nekontrolovane a rýchlo stiahnuť mimo smer ovládania.

### Bezpečná práca

- Prístroj udržiavajte v dobrom prevádzkovom stave, aby ste sa vyhli poraneniam.
- Po páde skontrolujte prístroj ohľadom zreteľných škôd alebo porúch.
- Nepoužívajte prístroj, ak stojíte na rebríku alebo na nestabilnom mieste.
- Nenechajte sa zviazať na vykonanie nepremyslených rezov. To by mohlo ohroziť vás aj iných.
- Pravidelne meňte pracovnú polohu. Pri dlhšom používaní prístroja môže dôjsť ku poruche prekrvenia rúk v dôsledku vibrácií. Dobu používania môžete predĺžiť vhodnými rukavicami alebo pravidelnými prestávkami. Buďte si vedomý toho, že vaša osobná predispozícia zlého krvného obehu, nízke vonkajšie teploty alebo vysoké sily príľnavosti skracujú dobu používania.

### 11.1 Kmeň stromu je sklonený

- Najskôr vykonajte odľahčovací rez 1 (cca 1/3 priemeru kmeňa) na tlačenej strane (pozri obr. L).
- Potom vykonajte deliaci rez 2 (cca 2/3 priemeru kmeňa) na strane ľahu (pozri obr. L).

### 11.2 Kmeň stromu smeruje nahor

- Najskôr vykonajte odľahčovací rez 1 (cca 1/3 priemeru kmeňa) na tlačenej strane (pozri obr. L).
- Potom vykonajte deliaci rez 2 (cca 2/3 priemeru kmeňa) na strane ľahu (pozri obr. L).

## 12. Preprava

- Vždy pri preprave používajte kryt vodiacej lišty (27).
- Reťazovú pílu pred každou prepravou vypnite aj pri krátkych trasách. Počas prepravy zaistite stroj (aj vo vozidlách) proti preklopeniu, aby ste zabránili strate paliva, škodám alebo poraneniam.

- Prístroj nosťte len za prednú rukoväť (2). Vodiaca lišta ukazuje pritom smerom dozadu, preč od tela (pozri obr. M).
- Horúci tlmíč zvuku držte ďalej od tela. Vzniká nebezpečenstvo popálenia!

### 13. Čistenie a údržba

Všetky pokyny ohľadne údržby a čistenia sa musia vykonávať pravidelne, resp. denne a pred každým uvedením do prevádzky. Neodborná údržba môže mať za následok veľké vecné škody a ťažké poranenia osôb. Ak používateľ nedokáže tieto práce vykonať sám, mal by sa obrátiť na špecializovaného predajcu.

#### ⚠ VAROVANIE

##### Nebezpečenstvo poranenia!

Pred čistiacimi prácami vždy vypnite prístroj a vytiahnite konektor zapalovacej sviečky (34). (pozri kapitolu 13.4 Údržba zapalovacej sviečky).

##### Upozornenie

Po každom použití by sa mal prístroj dôkladne vyčistiť. Vykonávajte čistiace a údržbové práce len tak, ako je to uvedené v tomto návode na obsluhu. Ďalšie práce musí vykonať odborný personál. Údržbové práce sa musia pravidelne vykonávať (pozri kapitolu „Údržbové intervaly“).

#### 13.1 Čistenie motorovej jednotky

#### ⚠ VAROVANIE

##### Nebezpečenstvo popálenia!

Nedotýkajte sa horúceho tlmíča zvuku, valca a chladiacich rebier.

- Ochranné zariadenia, vzduchové štrbiny a teleso motora udržiavajte podľa možností bez prachu a nečistôt. Vyfúkajte ich stlačeným vzduchom s nízkym tlakom.
- Prístroj pravidelne čistite vlhkou handrou a malým množstvom vyplachovacieho prostriedku. Dbajte na to, aby sa do vnútra stroja nedostala žiadna voda.

#### 13.2 Čistenie vzduchového filtra

Znečistené vzduchové filtre znižujú výkon motora vplyvom príliš malého prívodu vzduchu ku karburátoru.

Preto je nevyhnutná pravidelná kontrola. Vzduchový filter (33) by sa mal kontrolovať každých a v prípade potreby vyčistiť. Vzduchový filter (33) sa pri veľmi prašnom vzduchu musí kontrolovať častejšie.

- Uvoľníte uzáver pre kryt vzduchového filtra (5) otáčaním proti smeru hodinových ručičiek.
- Zložte kryt vzduchového filtra (3).
- Odnímate vzduchový filter (33).
- Vyčistíte vzduchový filter (33) vyklepaním alebo vyfúkaním (stlačeným vzduchom).

Zmontovanie sa vykonáva v opačnom poradí.

#### ⚠ POZOR

Vzduchový filter (33) nikdy nečistíte benzínom ani horľavými rozpúšťadlami.

### 13.3 Čistenie reťazového pohonu

#### ⚠ VAROVANIE

##### Nebezpečenstvo poranenia!

Vždy nosťte ochranné rukavice, keď sa dotýkate pílovej reťaze (17). Nebezpečenstvo poranenia spôsobené ostrými reznými zubami!

##### Upozornenie

Po každom použití vyčistíte reťazový pohon.

- Reťazovú pílu postavte na rovný a stabilný podklad.
- Potiahnite prednú ochranu rúk (1) dozadu až na doraz, aby ste uvoľnili brzdu reťaze (pozri obr. D).
- Otáčajte napínaciu skrutku reťaze (21) pomocou plochého skrutkovača (31) proti smeru hodinových ručičiek, aby ste znížili napnutie.
- Odstráňte obe upevňovacie matice (20) pomocou kľúča na zapalovacie sviečky (31).
- Zložte kryt reťazového kolesa (22).
- Opatrne odnímate pílovú reťaz (17) z vodiacej lišty (16) a reťazového kolesa (26).
- Odstráňte vodiacu lištu (16). Vyčistite ju štetcom.
- Dôkladne vyčistíte celú oblasť reťazového pohonu a kryt reťazového kolesa (22) štetcom alebo vyfúkaním (stlačeným vzduchom).

Zmontovanie sa vykonáva v opačnom poradí.

#### 13.4 Údržba zapalovacej sviečky

- Odmontujte vzduchový filter (33) podľa opisu uvedeného v bode 13.2 „Čistenie vzduchového filtra“.
- Vytiahnite konektor zapalovacej sviečky (34) tým, že ho budete otáčať doľava a doprava a zároveň ho budete ťahať. Konektor zapalovacej sviečky (34) držte a ťahajte výlučne za zástrčku. Nikdy neťahajte za kábel!
- Zapalovaciu sviečku uvoľníte pomocou priloženého kľúča na zapalovacie sviečky (31).
- Zmontovanie sa vykonáva v opačnom poradí.

Odstup elektród = 0,6 mm (vzdialenosť elektród, medzi ktorými sa tvoria zapalovacie iskry). Skontrolujte zapalovaciu sviečku až po 10 prevádzkových hodinách ohľadom znečistenia a vyčistite ho prípadne pomocou kľuky z medeného drôtu.

Údržbu zapalovacej sviečky vykonávajte každých 50 prevádzkových hodín.

#### 13.5 Údržba mazania reťaze

- Pozri kapitolu „Kontrola a nastavenie mazania reťaze“.

#### 13.6 Údržba nastavení karburátora

- Ak sa pílová reťaz (17) pohybuje v chode naprázdno alebo motor pri ubratí plynu sám od seba zhasne, musí sa vykonať nastavenie karburátora.

##### Upozornenie

Nechajte vykonať nastavenia karburátora (napr. otáčky pri chode naprázdno) len kvalifikovanému odbornému personálu, aby ste zabránili poškodeniam motora.

#### 13.7 Údržba vodiacej lišty

- Pomocou kovového pilníka odstráňte všetky ostrapy, ktoré sa mohli vytvoriť na okraji lišty.

- Vyčistite drážku vodiacej lišty (16) pomocou štetca alebo stlačeným vzduchom. Ihneď po opotrebovaní drážky vymeňte vodiacu lištu (16).
- Po každom použití obráťte vodiacu lištu (16), aby bolo zaručené rovnomerné opotrebovanie.
- Skontrolujte ozubené koleso na hrote vodiacej lišty (16) ohľadom ľahkosti chodu. Prípadne ju namažte ložiskovým olejom.

### 13.8 Montáž vodiacej lišty a napnutie pílovej reťaze

#### ⚠ POZOR

Vždy vykonajte montáž pri vypnutom motore.

#### ⚠ VAROVANIE

##### Nebezpečenstvo poranenia!

Vždy noste ochranné rukavice, keď sa dotýkate pílovej reťaze (17). Nebezpečenstvo poranenia spôsobené ostrými reznými zubami!

##### Upozornenie

Nová pílová reťaz (17) sa predĺži a musí sa častejšie napnúť. Pravidelne po každom rezaní skontrolujte napnutie reťaze a nastavte ho.

Vodiaca lišta (16) sa môže otočiť v závislosti od opotrebovania.

- Reťazovú pílu postavte na rovný a stabilný podklad.
- Potiahnite prednú ochranu rúk (1) dozadu až na doraz, aby ste uvoľnili brzdu reťaze (pozri obr. D).
- Odstráňte obe upevňovacie matice (20) pomocou kľúča na zapalovacie sviečky (31).
- Zložte kryt reťazového kolesa (22).
- Posuňte pozdĺžny otvor vodiacej lišty (16) cez oba vyčnievajúce čapy.
- Preložte pílovú reťaz (17) cez ozubenie reťazového kolesa (26). Zasuňte pílovú reťaz (17) presne v smere uvedenom na vodiacej lište (16). Na hrote vodiacej lišty (16) sa nachádza vodiace koliesko, do ktorého sa musí vložiť ozubenie pílovej reťaze (17).
- Zľahka potiahnite vodiacu lištu (16), aby sa pílová reťaz (17) mierne napla.
- Opäť nasadte kryt reťazového kolesa (22). Dbajte na to, aby upínací kolík reťaze (23) „nachádzajúci sa vo vnútri, pasoval do vhodného otvoru (25) vodiacej lišty (16). Prestavte príp. napínanie skrutku reťaze (21) pomocou plochého skrutkovača (31).
- Zaskrutkujte obe upevňovacie matice (20) ručne. Dbajte na to, aby ste tieto ešte pevne neutiahli.
- Plochým skrutkovačom (31) otočte napínanie skrutku reťaze (21) v smere hodinových ručičiek, kým sa spodná časť pílovej reťaze (17) nezasunie do vodiacej lišty (16). Pílová reťaz (17) musí byť umiestnená na spodnej strane lišty. Pri uvoľnenej brzde reťaze sa musí pílová reťaz (17) potiahnuť ručne cez vodiacu lištu (16).

##### Upozornenie

Nová pílová reťaz (17) sa predĺži a musí sa častejšie napnúť.

- Uťahnite obe upevňovacie matice (20) pomocou kľúča na zapalovacie sviečky (31).

### 13.9 Ostrenie a ošetrovanie pílovej reťaze

#### ⚠ VAROVANIE

##### Nebezpečenstvo poranenia!

Zuby pílovej reťaze sú veľmi ostré. Aby ste predišli riziku poranenia, pri manipulácii vždy noste hrubé rukavice!

Udržiavajte reťazovú pílu v dobrom prevádzkovom stave, efektívna práca s reťazovou pílu je možná iba v prípade, ak je pílová reťaz ostrá, dobre namazaná a správne napnutá. Znižuje sa tak aj nebezpečenstvo spätného nárazu.

##### Správne naostrená pílová reťaz (17)

Správne naostrená pílová reťaz (17) prechádza drevom bez námahy a potrebuje pritom veľmi malý tlak. Nepracujte s tupou ani poškodenou pílovou reťazou (17).

Táto zvyšuje fyzickú námahu, zväčšuje otrasy a vedie k nespokojivým výsledkom a väčšiemu opotrebovaniu.

- Pílovú reťaz (17) pravidelne čistite.
- Pílovú reťaz (17) prekontrolujte ohľadom prasklín na článkoch a poškodených nitov.
- Ostrenie pílovej reťaze (17) by mali vykonávať iba skúsení používatelia!
- Dodržte uhly a rozmery uvedené dole. Ak pílová reťaz (17) nie je správne naostrená alebo ak je hĺbková mierka príliš malá, vzniká zvýšené riziko efektov spätného nárazu a poranení z toho vyplývajúcich! Pílová reťaz (17) sa na vodiacej lište (16) nedá zafixovať. Preto je najlepšie, aby ste pílovú reťaz (17) zložili z vodiacej lišty (16) a potom ju naostrili.
- Zvoľte ostriaci nástroj vhodný pre rozstup reťaze.

Rozstup reťaze (napr. 3/8") je označený v hĺbkovej mierke každého zuba.

##### Používajte iba špeciálne pilníky pre pílové reťaze!

Iné pilníky majú nesprávny tvar a nesprávny výbrus. Priemer pilníka zvoľte podľa rozstupu reťaze. Pri ostrení rezacích článkov bezpodmienečne dodržte aj nasledujúce uhly.

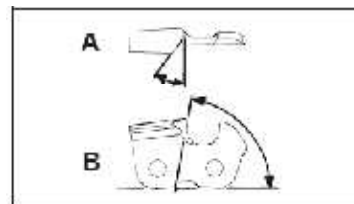

A = uhol pilníka

B = uhol bočnej platničky

Uhol sa okrem toho musí zachovať pre všetky rezacie články. Pri nerovnomerných uhloch sa bude pílová reťaz (17) pohybovať nerovnomerne, rýchlo sa opotrebuje a predčasne sa zničí.

Pretože tieto požiadavky je možné splniť iba s dostatočným a pravidelným cvikom:

- Používajte držiak pilníka.
- Držiak pilníka sa pri ostrení pílovej reťaze (17) musí nasadiť ručne. Na držiaku sú označené správne uhly pilníka.



1. Pilník držte vodorovne (v správnom uhle k vodiacej lište (16) a pilníkujte podľa značky uhla na držiaku pilníka. Držiak pilníka podprite na streche zuba a na obmedzovači hĺbky.
2. Rezací článok vždy opilujte zvnútra smerom von.
3. Pilník ostrí iba pri pohybe vpred. Pri spätnom pohybe ho nadvihnite.
4. Nedotýkajte sa pilníkom hnacích a spojovacích článkov.
5. Pilník pravidelne otáčajte, aby ste predišli jednostrannému opotrebovaniu.
6. Vezmite kúsok tvrdého dreva, aby ste z rezných hrán odstránili ostrapky.

Všetky rezacie články musia mať rovnakú dĺžku, pretože inak budú aj rôzne vysoké.

Pílová reťaz (17) sa vplyvom toho bude pohybovať nerovnomerne a zvyšuje to nebezpečenstvo jej zničenia.

### 13.10 Údržbové intervaly

Tu uvedené údaje sa vzťahujú na bežné podmienky použitia. Pri ťažších podmienkach, ako napr. silná tvorba prachu a dlhšie denné pracovné časy sa musia uvedené intervaly skrátiť.

Časť prístroja	Akcia	Pred začiatkom práce	Týždenne	V prípade porúch	V prípade poškodení	V prípade potreby
Mazanie reťaze	Kontrola	X				
Pílová reťaz (17)	Kontrola a zohľadnenie stavu ostrenia	X				
	Kontrola napnutia reťaze	X				
	Ostrenie					X
Vodiaca lišta (16)	Kontrola (opotrebovanie, poškodenie)	X				
	Čistenie		X	X		
	Výmena				X	X

### 13.11 Servisné informácie

Je potrebné dbať na to, že pri tomto výrobku podliehajú nasledujúce diely použitiu primeranému alebo prirodzenému opotrebovaniu, resp. nasledujúce diely sú potrebné ako spotrebné materiály.

Diely podliehajúce opotrebovaniu\*: pílová reťaz, vodiaca lišta, reťazové koleso, reťazový olej, motorový olej, ozubený doraz, zachytávacie zariadenie reťaze, zapalovacia sviečka, vzduchový filter, palivový filter, filter reťazového oleja.

\* nie nevyhnutne obsiahnuté v rozsahu dodávky!

#### ⚠ Varovanie!

Používajte iba originálne diely a príslušenstvo od výrobcu. V opačnom prípade sa môže znížiť výkon, môže dôjsť k poraneniam a môže zaniknúť záruka.

#### Dôležité upozornenie pre prípad opravy:

V prípade zasielania zariadenia na opravu majte na pamäti, že prístroj sa z bezpečnostných dôvodov musí zasielať na servisnú stanicu bez oleja a benzínu.

### Objednávanie náhradných dielov

Pri objednávaní náhradných dielov je potrebné uviesť nasledovné údaje:

- Typ prístroja
- Výrobové číslo prístroja

#### Schválená rezacia súprava

##### Pílová reťaz

Kangxin 0.325 058-72 ..... 7910100721  
Oregon 21LPX072X ..... 7910100705

##### Vodiaca lišta

Kangxin BE18-72-5810P ..... 7910100743  
Oregon 188PXBK095(516481) ..... 7910100706

Ochrana sluchu ..... 7909601702  
Ochranné okuliare ..... 7909601701

## 14. Skladovanie

- Pri uskladnení vždy používajte kryt vodiacej lišty (27).
- Kľúč na zapalovacie sviečky/ploché skrútkovač (31) sa môže za účelom uschovania umiestniť z boku na kryt vodiacej lišty (27). (Obr. P).
- Čistite a udržiujte prístroj pred každým uskladnením, pozri kapitolu „Čistenie a údržba“.
- Uskladnite prístroj na bezpečnom, suchom, nezamrzajúcom, dobre vetranom a pred vetrom chránenom mieste. Neodporúčame skladovať prístroj vonku. Zaisťte aj pred neoprávneným prístupom.
- Vyprázdňte olejovú, resp. palivovú nádrž pomocou odsávacej pumpy.

### **⚠ VAROVANIE**

Neodstraňujte benzín v uzavretých priestoroch, v blízkosti ohňa alebo pri fajčení. Plynové výpary môžu spôsobiť výbuchy alebo požiar.

- Naštartujte motor a nechajte ho bežať dotedy, dokým sa nespotrebuje zvyšný benzín.

## 16. Odstraňovanie porúch

Porucha	Možná príčina	Náprava
Motor nenaskakuje	Chybný postup pri štarte	Dodržiavajte pokyny pre štart
Motor naskakuje, ale nemá plný výkon	Znečistený vzduchový filter (33)	Vyčistite vzduchový filter (33).
Motor beží nepravidelne	Nesprávna vzdialenosť elektród na zapalovacej sviečke	Vyčistite zapalovaciu sviečku a nastavte vzdialenosť elektród alebo použite novú zapalovaciu sviečku
Zapalovacia sviečka je znečistená sadzami alebo je vlhká	Nesprávne natavenie karburátora	Nechajte nastaviť karburátor a príp. vyčistite zapalovaciu sviečku alebo vymeňte za novú

## 15. Likvidácia a recyklácia

### Upozornenia k baleniu



Baliace materiály sa dajú recyklovať. Prosím, likvidujte balenia ekologicky.

**O možnostiach likvidácie opotrebovaného prístroja sa informujte na vašej samospráve alebo štátnej správe.**

### Palivá a oleje

- Pred likvidáciou prístroja sa musí palivová nádrž a nádoba na motorový olej vyprázdniť!
- Palivo a motorový olej nepatria do domového odpadu, ale musia sa zbierať, resp. likvidovať oddelene!
- Prázdne olejové a palivové nádrže sa musia ekologicky zlikvidovať.

## 17. Záručný list

Vážená zákazníčka, vážený zákazník,

naše výrobky podliehajú prísnej kontrole kvality. V prípade, že nebude prístroj napriek tomu bezchybne fungovať, je nám to veľmi ľúto a prosíme Vás, aby ste sa obrátili na našu servisnú službu na adrese uvedenej na tomto záručnom liste. Radi Vám budeme k dispozícii taktiež telefonicky na uvedenom servisnom telefónnom čísle. Pri uplatňovaní nárokov na záručné plnenie platia nasledujúce podmienky:

- Tieto záručné podmienky upravujú dodatočné záručné plnenie. Vaše zákonné nároky na záruku nie sú touto zárukou dotknuté. Naše záručné plnenie je pre Vás zadarmo.
- Záručné plnenie sa vzťahuje výlučne len na nedostatky, ktoré sú spôsobené chybami materiálu alebo výrobnými chybami, a je obmedzené na odstránenie týchto nedostatkov resp. výmenu prístroja. Prosím, dbajte na to, že naše prístroje neboli svojim určením konštruované na profesionálne, remeselnícke ani priemyselné použitie. Táto záručná zmluva sa preto neuzatvára, ak sa prístroj bude používať v profesionálnych, remeselníckych alebo priemyselných prevádzkach ako aj na činnosti rovnocenné s takýmto použitím. Z našej záruky sú okrem toho vylúčené náhradné plnenie za škody pri transporte, škody spôsobené nedodržaním návodu na montáž alebo na základe neodbornej inštalácie, nedodržaním návodu na použitie (ako napr. pripojením na nesprávne sieťové napätie alebo druh prúdu), zneužívaním alebo nesprávnym používaním (ako napr. preťaženie prístroja alebo použitie neprípustných pracovných nástrojov alebo príslušenstva), nedodržaním pokynov pre údržbu a bezpečnostných pokynov, vniknutím cudzích telies do prístroja (ako napr. piesok, kamene alebo prach), použitím násilia alebo cudzieho pôsobenia (napr. škody spôsobené pádom), a taktiež je vylúčené bežné opotrebenie primerané použitiu.

Nárok na záruku zaniká, ak už boli na prístroji svojvoľne uskutočnené zásahy.

- Doba záruky je 3 roky a začína sa dátumom nákupu prístroja. Nároky na záruku sa musia uplatniť pred koncom uplynutia záručnej doby do dvoch týždňov od zistenia nedostatku. Uplatnenie nárokov na záruku po uplynutí záručnej doby je vylúčené. Oprava alebo výmena prístroja nevedie k predĺženiu záručnej doby ani nedochádza na základe tohto plnenia ku vzniku novej záručnej doby pre prístroj ani pre akékoľvek inštalované náhradné diely. To platí taktiež pri nasadení miestneho servisu.
- Pre uplatnenie Vášho nároku na záruku sa, prosím, obráťte na nižšie uvedenú adresu servisu. Pokiaľ reklamácia prebieha počas záručnej doby, dáme Vám k dispozícii formulár o vrátení tovaru, s ktorým nám môže svoj chybný prístroj bezplatne poslať späť. Prosím, popíšte nám čo najpresnejšie dôvod reklamácie. Ak spadá defekt prístroja pod naše záručné plnenie, dostanete obratom naspäť opravený alebo nový prístroj.

Samozrejme Vám radi opravíme závady na prístroji na vaše náklady, ak tieto závady nespádajú alebo už nespádajú do rozsahu záruky. Prosím, pošlite nám v takom prípade prístroj na našu servisnú adresu.

### 17.1 Spracovanie záruky

Aby sme mohli zaručiť rýchle vybavenie Vašej žiadosti, riadte sa nasledujúcimi pokynmi:

- Pre všetky otázky si pripravte pokladničný blok a číslo artikla (napr. IAN 477536\_2401) ako doklad o kúpe.
- Číslo artikla nájdete na typovom štítku na výrobku, vyryté na výrobku, na titulnej strane vášho návodu (vľavo dole) alebo na nálepke na zadnej alebo spodnej strane výrobku.
- Ak by sa vyskytli funkčné poruchy alebo iné chyby, najskôr kontaktujte nižšie uvedené servisné oddelenie telefonicky alebo e-mailom.
- Výrobok, ktorý bol zachytený ako chybný, potom môžete bezplatne zaslať na Vám oznámenú adresu servisu. Priložte k nemu doklad o kúpe (pokladničný blok) a uveďte, o akú chybu ide a kedy sa vyskytla.
- Túto príručku a mnohé ďalšie si môžete prečítať a stiahnuť na stránke parkside-diy.com. Pomocou tohto QR kódu sa dostanete priamo na stránku parkside-diy.com. Vyberte svoju krajinu a hľadajte návody na obsluhu pomocou masky vyhľadávania. K návodu na obsluhu vášho artikla sa dostanete zadáním čísla artikla (IAN) 477536\_2401.

### Kontakt na servis (SK):

**Meno:** S&E Solutions s.r.o. - Zahrada v akci  
Moravská 1278  
CZ - 57001 Litomyšl  
**Telefón:** 00800 4003 4003  
**E-mail:** service.SK@scheppach.com  
**Sídlo:** Česká republika







---





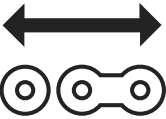

1.	A készüléken látható ikonok magyarázata .....	152
2.	Bevezetés .....	155
3.	A készülék leírása (A–O ábra) .....	155
4.	Szállított elemek .....	155
5.	Rendeltetés szerű használat .....	155
6.	Biztonsági utasítások .....	156
7.	Műszaki adatok .....	159
8.	Üzembe helyezés előtt .....	160
9.	Üzembe helyezés .....	161
10.	A fakivágásra vonatkozó alapvető munkavégzési utasítások .....	162
11.	Munkavégzés feszültség alatt álló fadarabon .....	163
12.	Szállítás .....	164
13.	Tisztítás és karbantartás .....	164
14.	Tárolás .....	167
15.	Ártalmatlanítás és újrahasznosítás .....	167
16.	Hibaelhárítás .....	167
17.	Jótállási tájékoztató .....	168
18.	Robbantott ábra .....	207
19.	Megfelelőségi nyilatkozat .....	208

## 1. A készüléken látható ikonok magyarázata

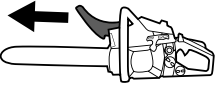
	Az első üzembe helyezés előtt figyelmesen olvassa el az egész üzemeltetési útmutatót, és őrizze meg biztonságos helyen a későbbi használathoz.		Benzin: ROZ 95 / ROZ 98
	Figyelmeztetés! A láncfűrész használatához különleges biztonsági intézkedésekre van szükség. Olvassa el, és mindig tartsa be a figyelmeztető megjegyzéseket!		Kétütemű motorolaj: ISO - L - EGD / JASO FD
	Viseljen vágás elleni védőbetétellátott, szűk védőruházatot.		A készülék közelében szigorúan tilos a nyílt láng használata és a dohányzás!
	Viseljen arcvédővel vagy védőszemüveggel felszerelt, hallásvédővel rendelkező munkavédelmi sisakot.		A készülék garantált hangteljesítményszintje
	Viseljen védőkesztyűt.		Figyelmeztetés forró felületekre
	Viseljen csúszásmentes munkavédelmi cipőt!	 PULL	Indítókar (szívató) „hidegindítás”
	FIGYELMEZTETÉS! Visszacsapás veszélye. Óvakodjon a láncfűrész visszacsapásától, és kerülje a sín csúcsával való érintkezést.		A készüléket tilos esőben vagy nedves körülmények között üzemeltetni.
	A láncfűrész mindig két kézzel kezelje. A láncfűrészszel ne dolgozzon egy kézzel.		A lánc futásiránya
	Nyomja meg 6-szor az üzemanyag-szivattyú „primer” gombját		Láncfék (nyitva / zárva)
	Üzemanyagtartály; Keverési arány: 40 rész benzin 1 rész olajhoz		Vezetősín hossza
	A lánckenés beállítása		Horony szélessége

	Vágáshossz		A hajtótagok száma
	Láncosztás		A termék megfelel a hatályos európai irányelveknek.

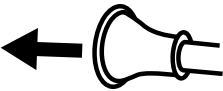
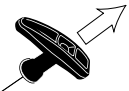
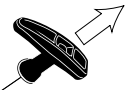
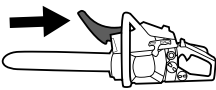
## Rövid magyarázat

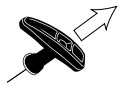
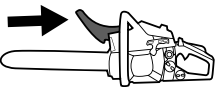
Hidegindítás		Melegindítás	
	Távolítsa el a borítást (27) a vezetősínről (16). Nyomja előre az elülső kézvédőt (1) addig, amíg be nem kattan.		Távolítsa el a borítást (27) a vezetősínről (16). Nyomja előre az elülső kézvédőt (1) addig, amíg be nem kattan.
	Nyomja meg 6-szor a „Primer” üzemanyag-szivattyút (7).		Nyomja meg 6-szor a „Primer” üzemanyag-szivattyút (7).
	Húzza ki a hidegindító kart (szívatót) (8).		Tartsa szorosan a láncfűrész az elülső markolatnál (2) fogva, és lassan húzza meg a berántót (4), amíg ellenállást nem érez, és a motor rövid időre beindul.
	Tartsa szorosan a láncfűrész az elülső markolatnál (2) fogva, és lassan húzza meg a berántót (4), amíg ellenállást nem érez, és a motor rövid időre beindul.		Húzza hátra az első kézvédőt (1).
	Amint a motor leáll, működtesse együtt a gázkar zárját (9) és a gázkart (10).		
	Ezután rántsa meg ismét hirtelen az indítókábel (4), amíg a motor beindul.		
	Húzza hátra az első kézvédőt (1).		

## A kezelési útmutatóban használt jelzőszavak magyarázata

<b>VESZÉLY</b>	Ez a jelzőszó olyan közvetlenül fenyegető veszélyes helyzetre utal, amely súlyos sérülést vagy halálos balesetet okoz, ha nem kerülik el.
<b>FIGYEL-MEZTETÉS</b>	Ez a jelzőszó olyan lehetséges veszélyhelyzetre utal, amely súlyos sérülést vagy halálos balesetet okozhat, ha nem kerülik el.
<b>VIGYÁZAT</b>	Ez a jelzőszó olyan lehetséges veszélyhelyzetre utal, amely csekélyebb vagy könnyebb sérülést okozhat, ha nem kerülik el.
<b>FIGYELEM</b>	Ez a jelzőszó olyan lehetséges veszélyhelyzetre utal, amely anyagi járt okozhat a termékben vagy más vagyontárgyakban/tulajdonban, ha nem kerülik el.
<b>MEGJEGYZÉS</b>	Ez a jelzőszó olyan lehetséges veszélyhelyzetre utal, amely anyagi járt okozhat a termékben vagy más vagyontárgyakban/tulajdonban, ha nem kerülik el.



### **FIGYELEM!**

**Az első üzembe helyezése előtt figyelmesen olvassa el ezt a kezelési útmutatót, és feltétlenül kövesse a biztonsági előírásokat!**

Azt javasoljuk, hogy vegyen részt „Motoros fűrész kezelési tanfolyam jelenléti igazolással” című professzionális biztonságtechnikai továbbképzésen, ahol az adott országban jellemző oktatásban részesül a láncfűrész használatára és karbantartására nézve, illetve végezzen el egy elsősegély-tanfolyamot is. Ha hosszabb ideig nem használta a gépet, vagy gyakorlás kedvéért kezdetben mindig egyszerű vágásokat hajtson végre biztonságosan letámasztott fadarabokon, hogy megismerkedjen a láncfűrész használatával.

**Gondosan őrizze meg az üzemeltetési útmutatót!**

### **Megjegyzés:**

**Kérjük, vegye figyelembe, hogy a láncfűrész használatát egyes nemzeti előírások korlátozhatják, pl. a munkavédelmi és környezetvédelmi rendelkezések.**

## 2. Bevezetés

### Gyártó:

Scheppach GmbH  
Günzburger Straße 69  
D-89335 Ichenhausen

### Kedves Ügyfelünk!

Sok örömet és sikert kívánunk új készüléke használatához.

### Megjegyzés:

A készülék gyártója a hatályos termékfelelősségi törvény szerint nem felelős a készüléken esett vagy a készülék által okozott károkért a következő esetekben:

- szakszerűtlen kezelés,
- a kezelési utasítás be nem tartása,
- illetéktelen javítás,
- nem eredeti pótalkatrészek beépítése és cseréje,
- nem rendeltetésszerű használat.

### Vegye figyelembe a következőket:

Mielőtt megkezdene a szerelést vagy az üzembe helyezést, olvassa végig a kezelési útmutató teljes szövegét.

Ez a kezelési útmutató arra szolgál, hogy megkönnyítse a készülék megismerését, és hogy ki tudja használni rendeltetésszerű használati lehetőségeit.

A kezelési útmutató fontos tudnivalókat tartalmaz arról, hogy hogyan lehet biztonságosan, szakszerűen és gazdaságosan dolgozni a készülékkel, valamint elkerülni a veszélyeket, megtakarítani a javítási költségeket, csökkenteni a kényeszerű állásidőt, illetve növelni a készülék megbízhatóságát és élettartamát.

A kezelési útmutatóban foglalt biztonsági rendelkezéseken kívül feltétlenül be kell tartania azokat a hatályos előírásokat, melyek az adott országban a készülék üzemeltetésére vonatkoznak.

Őrizze a kezelési útmutatót a készüléke közelében, műanyag tasakban, védve a szennyeződéstől és a nedvességtől. Munkába állás előtt minden kezelőnek el kell olvasnia, majd gondosan be kell tartania a benne foglaltakat.

A gépen csak olyan személyek dolgozhatnak, akiket betanítottak a készülék használatára, és megismertettek az előforduló veszélyforrásokkal. Tartsa be a kezelők legkisebb életkorára vonatkozó rendelkezést.

A jelen kezelési útmutató biztonsági utasításain és országai speciális előírásain túl tartsa be az azonos kialakítású gépek üzemeltetésére vonatkozó általánosan elismert műszaki szabályokat is.

Nem vállalunk felelősséget az olyan balesetekért vagy károkért, amelyek azért keletkeznek, mert nem vették figyelembe a jelen útmutatót és a biztonsági utasításokat.

## 3. A készülék leírása (A–O ábra)

1. Első kézvédő
2. Első markolat
3. Légszűrő fedele
4. Berántó zsinór
5. A légszűrőfedél zárja
6. Be-/kikapcsoló gomb
7. Üzemanyag-szivattyú „Primer”

8. Hidegindító kar (szívató)
9. Gázkar zárja
10. Gázkar
11. Hátsó markolat
12. Hátsó kézvédő
13. Üzemanyagtartály zárókupakja
14. Lánckenő olaj tartályának zárókupakja
15. Karmos ütköző (előszerelve)
16. Vezetősín (előszerelve)
17. Fűrészlánc (előszerelve)
18. Köszörútámasz
19. Olajszabályzó csavar
20. Rögzítőanyák
21. Láncfeszítő csavar
22. Lánckerék burkolata
23. Láncfeszítő csap
24. Láncfogó
25. A láncfeszítő csap furata
26. Lánckerék
27. A vezetősín borítása
28. Hallásvédelem (opcionálisan rendelhető, nem tartozik a szállított elemek közé)
29. Védőszemüveg (opcionálisan rendelhető, nem tartozik a szállított elemek közé)
30. Keverőedény
31. Gyertyakulcs / lapos csavarhúzó
32. Bio lánckenő olaj
33. Légszűrő
34. Gyertyapipa
35. Kivágási jelölés

## 4. Szállított elemek

- 1 db láncfűrész (előszerelve)
- 1 db gyertyakulcs / lapos csavarhúzó
- 1 db borítás a vezetősínhez (láncvédő)
- 1 db keverőedény
- 500 ml bio lánckenő olaj (Made in Germany)
- 1 db üzemeltetési útmutató

## 5. Rendeltetésszerű használat

Ez a láncfűrész kizárólag a szabadban használható favágásra. A láncfűrészt nem szabad más célra használni.

Ne használja a láncfűrészt, olyan munkálatokhoz, amelyekre nem alkalmas. Példa: Ne használja a láncfűrészt fém, műanyag, falazat vagy olyan építőanyagok vágására, amelyek nem fából készültek.

A láncfűrészen ne végezzen semmilyen módosítást. Ez veszélyeztetheti a biztonságot. Az ebből fakadó minden kárért és sérülésért nem a gyártó, hanem a felhasználó/kezelő viseli a felelősséget. Kérjük, vegye figyelembe, hogy a készülék rendeltetése szerint nem kisipari, kéziipari vagy ipari használatra tervezték.

A tapasztalatlan felhasználóknak betanításban kell részesülniük, hogy megismerjék a készülék tulajdonságait. Biztonsága érdekében arra kérjük, vegyen részt állami szervezésű fűrészkezelő tanfolyamon.

A láncfűrészt csak 18. életévüket betöltött személyek kezelhetik.



Kivételt képez az olyan fiatalok által végzett használat, akik szakmai képzésük keretében, a megfelelő képzettség elérése érdekében, egy oktató felügyelete alatt dolgoznak.

Kérjük, vegye figyelembe, hogy készülékeinket rendeltetésük szerint nem professzionális, hivatásszerű vagy ipari használatra tervezték. A készülékre semmilyen garanciát nem vállalunk, ha kisipari, kéziipari vagy ipari, valamint ezekkel egyenértékű tevékenységekhez használja.

### 5.1 Nem engedélyezett kezelők:

A készüléket nem kezelhetik olyan személyek, akik nem ismerik a kezelési útmutatót, valamint gyermekek, fiatalok, illetve alkohol, drog vagy gyógyszer hatása alatt álló személyek. Nemzeti előírások korlátozhatják a készülék használatát!

## 6. Biztonsági utasítások

### FONTOS!

**MIELŐTT HASZNÁLNI KEZDI A GÉPET, GONDOSAN OLVASSA EL, ÉS ŐRIZZE BIZTONSÁGOS HELYEN A KÉSŐBI HASZNÁLATHOZ.**

A kezelési útmutató fontos megjegyzéseket tartalmaz arra vonatkozóan, hogy hogyan dolgozhat a láncfűrészsel biztonságosan és szakszerűen, valamint hogyan kerülheti el a veszélyeket.

### ⚠ VESZÉLY

Közvetlenül fenyegető veszélyre utal, mely súlyos, akár halálos személyi sérülést okoz.

### ⚠ FIGYELMEZTETÉS

Potenciálisan veszélyes helyzetre utal, mely súlyos, akár halálos személyi sérülést okozhat.

### ⚠ VIGYÁZAT

Potenciálisan veszélyes helyzetre utaló megjegyzés, mely enyhébb személyi sérülést okozhat.

### ⚠ FIGYELEM:

Potenciálisan veszélyes helyzetre utaló megjegyzés, mely anyagi kárt okozhat.

### 6.1 Általános biztonsági utasítások

#### ⚠ FIGYELMEZTETÉS

Mindig legyen éber, figyeljen oda arra, amit csinál, és ésszel dolgozzon a készülékkel. Ne használja a készüléket, ha beteg vagy fáradt, illetve ha kábítószer, alkohol vagy gyógyszerek befolyása alatt áll. A készülék használata során egy pillanatnyi figyelmetlenség is súlyos sérüléseket okozhat.

Kerülje a helytelen használatot, a gépet mindig a „Rendeltetés szerű használat” részben leírtak szerint használja.

- Az első üzembe helyezés előtt olvassa el a készülék üzemeltetési útmutatóját, különös tekintettel a biztonsági utasításokra.

- A készüléken elhelyezett figyelmeztető és utasításokat tartalmazó táblák fontos megjegyzésekkel szolgálnak a veszélytelen üzemeltetéshez.
- Az üzemeltetési útmutatóban foglalt megjegyzések mellett figyelembe kell venni a törvényileg szabályozott általános biztonsági és balesetmegelőzési előírásokat is.
- A csomagolófóliát tartsa távol gyermekektől, mert fulladásveszélyt okozhat!
- A nem kellően tájékozott kezelők a szakszerűtlen használat folytán veszélyeztethetik saját magukat és más személyeket. A kezelő felelős a többiek biztonságáért.
- A készülék kezelése során legyen nagyon figyelmes. Ésszel dolgozzon, és nagyon figyeljen oda arra, amit csinál.
- Egyhuzamban ne dolgozzon a készülékkel 10 percnél hosszabb ideig. Javasoljuk, hogy az egyes munkamenetek között tartson 10 - 20 perc szünetet.
- A készüléket csak olyanoknak adja kölcsön, akik kellő tapasztalattal rendelkeznek a készülékkel kapcsolatban. Ilyen esetben adja át az üzemeltetési útmutatót is.
- Bizonyos vágási feladatok különös képzettséget és speciális készségeket igényelnek. Ha bármilyen kétsége van, forduljon szakemberhez.
- A tapasztalatlan felhasználóknak betanításban kell részesülniük, hogy megismerjék a készülék tulajdonságait. Biztonsága érdekében arra kérjük, vegyen részt állami szervezésű fűrészkezelő tanfolyamon.
- Ha nem használja, úgy állítsa le a készüléket, hogy senkit ne veszélyeztessen. Biztosítsa illetéktelen hozzáférés ellen.
- A készülék kezelője felelős minden olyan balesetért és veszélyért, mely más személyeket vagy azok tulajdonát érinti.
- A láncfűrész nem használható gyermekek és csökkent fizikai, érzékelési vagy szellemi képességű személyek. Kivételt képeznek a 16 év fölötti, képzésben részt vevő fiatalok, tapasztalt szakember felügyelete mellett.
- A készülék elektromos gyújtása csekély elektromágneses mezőt gerjeszt. Ha Ön szívritmus-szabályzóval vagy hasonló implantátummal rendelkezik, a készülék használata előtt az esetleges kockázatokat elkerülendő érdeklődjön orvosánál.
- Vegye figyelembe, hogy a helytelenül végzett karbantartás, a nem megfelelő pótalkatrészek használata, vagy a biztonsági berendezések eltávolítása, illetve módosítása a készülék károsodásával járhat, és a kezelő személy súlyos sérülését okozhatja.

### 6.2 Egyéni védőfelszerelés (EVE)

#### ⚠ VESZÉLY

Mindig viseljen személyi védőfelszerelést!

- Viseljen arcvédővel vagy védőszemüveggel felszerelt, hallásvédővel rendelkező munkavédelmi sisakot.
- Viseljen vágás elleni védőbetéttel ellátott, szűk védőruházatot.
- Viseljen csúszásmentes munkavédelmi cipőt.
- Viseljen védőkesztyűt.
- Kerülje a laza ruházat viselését, amely beakadhat.
- Ne viseljen sálát, nyakkendőt és ékszereket!
- Ha hosszú a haja, használjon hajhálót!
- Az erdőben végzett mindenfajta munka során viseljen munkavédelmi sisakot. Ez védelmet biztosít a lehulló ágak ellen. Rendszeresen ellenőrizze, nem sérült-e meg a munkavédelmi sisak. Legkésőbb 5 év elteltével le kell cserélni. Csak bevizsgált munkavédelmi sisakot használjon.

- Az arcvédő, illetve a védőszemüveg távol tartja a forgácsokat és faszilánkokat. A szemsérülések elkerülése érdekében a készülékekkel végzett munka során mindig viseljen arcvédőt vagy védőszemüveget.
- Mindig viseljen hallásvédőt. A készülék által kibocsátott zaj halláskárosodást okozhat.
- Viseljen erős, ellenálló anyagból készült védőkesztyűt, például bőrkesztyűt.
- Száraz fa fűrészeléskor viseljen porvédő maszkot. Ilyenkor fűrészpor képződhet.

### 6.3 Tárolás és szállítás

- Szállítás előtt mindig kapcsolja ki a láncfűrész, akkor is, ha csak rövid szakaszon szállítja. Kapcsolja be a láncféket, és tegye fel a láncvédőt.
- A szállítás és a tárolás során használja a láncvédőt.
- Szállítás közben (járművön is) biztosítsa a gépet felborulás ellen, hogy elkerülje az üzemanyag kifolyását, valamint a károkat és sérüléseket bekövetkezését.
- A készüléket csak az első markolatnál fogva hordozza. A vezetősin ilyenkor hátrafelé, a testével ellenkező irányba mutasson (lásd az M ábrát).
- A forró hangtompítót tartsa távol a testétől. Égési sérülések veszélye áll fenn!
- Tárolás előtt tisztítsa meg a láncfűrész, és végezzen rajta karbantartást.
- A készüléket száraz és biztonságos helyen tárolja. Biztosítsa illetéktelen hozzáférés ellen.

### 6.4 Környezeti biztonság

- A nemzeti és / vagy önkormányzati szabályozások korlátozzhatják a zajt keltő motoros készülékek használati idejét. Érdeklődjön ezzel kapcsolatban a helyben illetékes hatóságnál.
- A készüléket nem szabad beltérben vagy más, rosszul szellőző területen üzemeltetni. A mérgező kipufogógáz/kenőolaj-pára miatt fulladásveszély áll fenn.
- Ha rosszul érzi magát, fejfájást, látászavart valamint szédülési rohamokat tapasztal, azonnal hagyja abba a munkavégzést. Ezeket a tüneteket többek között a kipufogógáz túl magas koncentrációja is okozhatja. A fűrészelési művelet során szintén keletkezhetnek porok, pl. fűrészpor, ill. pára és füst. Ilyenkor jobb szellőzésről kell gondoskodni, valamint porvédő maszkot kell viselni.
- Csak nappali fényben dolgozzon.
- Szintén ne dolgozzon kedvezőtlen időjárási feltételek mellett, pl. esőben vagy szélben. Ilyenkor fokozott balesetveszély áll fenn.
- Tartsa tisztán és rendben a munkaterületet.
- A láncfűrész használata közben a külső személyeket (különösen pedig a gyermekeket és az állatokat) tartsa legalább 15 m távolságban a munkaterülettől. A figyelem elterelése miatt elveszítheti uralmát a készülék felett.
- A munka megkezdése előtt bizonyosodjon meg arról, hogy a veszélyes területen nem tartózkodnak más személyek vagy állatok, illetve nincsenek veszélyben anyagi értékek.
- Ne dolgozzon drótkerítés mellett, vagy olyan területen, ahol laza, régi huzalok találhatók.
- Ha gyúlékony környezetben, pl. száraz fűben dolgozik, állítson készenlétbe tűzoltó készüléket. Tűzveszély áll fenn!

### 6.5 Töltsön be üzemanyagot

- A benzin nagyon könnyen gyúlékony. A tankolás során tartson távolságot a nyílt lángtól, és ne dohányozzon. Tűzveszély áll fenn!
- Ügyeljen arra, hogy ne fröcskölje ki a benzint. A benzin és a lánckenő olaj nem juthat a talajba. Segítségként használjon megfelelő alátétet.
- Csak jól szellőző helyiségben tankoljon. A benzingőz könnyen meggyulladhat vagy felrobbanhat.
- Tankolás előtt kapcsolja ki a motort, és hagyja kihűlni a készüléket. Ha kiömlött a benzin, azonnal tisztítsa meg az érintett felületeket. Ne kerüljön üzemanyag a ruházatára, ha mégis, azonnal cserélje le.
- Kerülje el, hogy a benzin vagy a kenőanyagok (olaj) a bőrével vagy a szemével érintkezzen.
- Ne lélegezze be a benzingőzőket/a kenőolaj páráját.
- Ügyeljen a tömítetlenségekre. Ha kifolyt a benzin, ne indítsa be a motort. Égési sérülések veszélye áll fenn.
- Óvatosan nyissa ki a tanksapka zárját, hogy a fennálló túlnyomás lassan távozhasson, és ne fröcsköljön ki a benzin.

### 6.6 Üzembe helyezés előtt

#### **⚠ FIGYELMEZTETÉS**

#### **A felülvizsgálatokat mindig az üzembe helyezés előtt végezze el, amikor a motor ki van kapcsolva.**

Minden használat előtt ellenőrizze a készülék üzembiztos állapotát, illetve akkor is, ha a padlóra ejtette.

Ellenőrizze, hogy valamennyi mozgó alkatrész kifogástalanul működik-e. Számos balesetet a rosszul karbantartott szerszámok okoznak. A sérült alkatrészeket képzett szakemberrel javíttassa meg.

A láncfűrész és tartozékait csak az itt olvasható utasításoknak megfelelően használja. Közben vegye figyelembe a munkafeltételeket és a végrehajtandó feladatot is. Ha a motoros szerszámot a tervezett alkalmazástól eltérően használja, az veszélyes helyzetet teremthet.

- Rendszeresen ellenőrizze a láncfék működőképességét (elülső kézvédő, lásd a D ábrát).
- Ellenőrizze, hogy helyesen van-e felszerelve a vezetősin.
- Ellenőrizze, hogy megfelelő-e a fűrészlánc feszessége. Kövesse a kenésre, a láncfeszítésre és a tartozékok cseréjére vonatkozó utasításokat. A szakszerűtlenül megfeszített vagy kent lánc elszakadhat, vagy növelheti a visszacsapás kockázatát.
- Tartsa élesen és tisztán a vágószerszámokat. Végezzen rendszeresen utánélezést, és időben cserélje le a kopott alkatrészeket. A gondosan ápolott, éles vágóélekkel rendelkező vágószerszámok kevésbé szorulnak be, és könnyebben vezethetők.
- Ellenőrizze, hogy könnyedén mozog-e a gázkar és a gázkar zárja. A gázkart vissza kell térítse a rugó a kiindulási pozíciójába.
- Ellenőrizze, hogy elegendő üzemanyag és lánckenő olaj van-e a tartályokban.
- Ellenőrizze, hogy tiszták és szárazak-e a markolatok, illetve nincs-e rajtuk olaj vagy szennyeződés.
- Soha ne dolgozzon egyedül. Vészhelyzet esetén mindig legyen valaki a közelben.

- Csak akkor használja a láncfűrész, ha szilárd, biztos és sík talajon áll. Kerülje a rendellenes testtartást. Ha csúszós a talaj, vagy instabil a támaszték (pl. ha létrán áll), elveszítheti az egyensúlyát, vagy elveszítheti az uralmat a láncfűrész felett. Álljon stabilan a lábán, és mindig őrizze meg egyensúlyát. Így váratlan helyzetekben is jobban uralhatja a láncfűrész.
- A láncfűrészszel ne dolgozzon fára felmászva. Ha fára mászva üzemelteti, akkor sérülésveszély áll fenn.
- Soha ne fűrészseljen vállmagasság fölött.
- A láncfűrész jobb kezével mindig a hátsó fogantyúnál, bal kezével pedig az elülső fogantyúnál fogva tartsa (lásd az E ábrát). Ha munka közben fordítva fogja a láncfűrész, az növeli a sérülésveszélyt, ezért nem szabad úgy használni.
- Amikor jár a láncfűrész, minden testrészét tartsa távol a fűrészlánctól. A láncfűrész indítása előtt győződjön meg arról, hogy a fűrészlánc semmivel nem érintkezik. A láncfűrészszel végzett munkálatok során már egy pillanatnyi figyelmen kívül hagyás is a ruházat vagy testrészek fűrészlánc általi megragadásához vezethet.
- Azonnal kapcsolja ki a láncfűrész, ha érezhető változásokat tapasztal a készülék viselkedésében.
- Ha a láncfűrész kőhöz, szögekhez vagy egyéb kemény tárgyhoz ért, azonnal állítsa le a motort, és vizsgálja meg a fűrészláncot és a vezetősínt, nem sérült-e meg.
- Ne ejtse le a láncfűrész, ne üsse neki akadályoknak, és ne használja emelőként a vezetősínt.
- A láncfűrészszel csak fát fűrészseljen.
- Ha feszültség alatt álló ágat vág, számoljon azzal, hogy az ág visszarúg. Ha felszabadul a fa rostjainak feszültsége, a megfeszült ág megütheti a kezelő személyt, és/vagy kiránthatja a kezéből a láncfűrész.
- Legyen különösen óvatos, amikor aljnövényzetet és fiatal fákat vág. A vékony anyag beakadhat a fűrészláncba, Önnek csapódhat, vagy kibillentheti az egyensúlyából.

## 6.7 Vibrációk

### ⚠ FIGYELMEZTETÉS

A fehér ujj szindróma egy olyan érrendszeri betegség, amelynek során az ujjak és a lábujjak kis véredényei hirtelen összehúzódnak. A tünetek közé tartozik: Zsibbadás, érzékenység elvesztése, bizsergés, viszketés, fájdalom, erőtlenség, a bőr színének vagy állagának megváltozása. Az érintett területek nem kapnak megfelelő vérellátást, és emiatt rendkívül sápadtak lesznek. A rezgő szerszámok gyakori használata idegkárosodást okozhat olyan személyeknél, akiknek gyengébb a vérkeringése (például dohányosok, cukorbeteg). Amennyiben szokatlan negatív hatásokat észlel, azonnal fejezze be a munkát, és forduljon orvoshoz. A hosszú távú és rendszeres felhasználóknak ezért azt javasoljuk, hogy gondosan figyeljék meg a kezüket és az ujjukat. A veszélyek csökkentése érdekében ezért tartsa be az alábbi utasításokat:

- Hideg időben tartsa melegen a testét, különösen a kezét.
- Rendszeresen tartson szünetet és közben mozgassa a kezét, hogy elősegítse a vérkeringést.
- Korlátozza az erősen rezgő szerszámok napi használati idejét, és inkább ossza be több napra. Készítsen olyan munkatervet, amely korlátozza a rezgésterhelést.
- Gondoskodjon a gép lehető legkisebb mértékű rezgéséről rendszeres karbantartással és a készülék alkatrészeinek rögzítésével. Az elhasznált alkatrészeket haladéktalanul cserélje le.

- Rendszeresen váltogassa a munkavégzési helyzetét.
- Ha a gépet gyakran használja, ill. működteti, akkor érdemes kapcsolatba lépnie szakkereskedőjével, és szükség esetén beszereznie a rezgések ellen védő tartozékokat (markolatokat).

## 6.8 A láncfűrész biztonsági funkciói (1. ábra)

- Az elülső kézvédő (1) védi a kezelő személy bal kezét, ha lecsúszna az elülső markolatról, amikor jár a láncfűrész.
- A hátsó kézvédő (12) védi a jobb kezét a fűrészlánctól, ha elszakad, vagy ledobja a gép.
- A láncfék olyan biztonsági funkció, amely a visszacsapások által okozott sérülések csökkentésére szolgál, mivel ezredmásodpercek alatt megállítja a járó fűrészláncot. Visszacsapás esetén az elülső kézvédő aktiválja.
- A gázkar zárja (9) megakadályozza a motor véletlen felpörögését. A gázkar csak akkor nyomható le, ha a gázkar-zár le van nyomva.
- A karmos ütköző (15) munkavégzés közben megtámasztja a motoros fűrész a faanyagban. Soha ne dolgozzon karmos ütköző nélkül, a láncfűrész előre ránthatja a kezelőt. A karmos ütközőt fatörzsek vagy vastag ágak vágásához használja. A karmos ütköző használata növeli a munkabiztonságot, csökkenti a munka közbeni személyi terhelést, emellett a rezgés mértékét is csökkenti. A karmos ütközőt a láncfűrész használata közben mindig le kell támasztani a fatörzssre. Nyomja rá a karmos ütközőt a fatörzssre a hátsó markolat segítségével. Vágás végrehajtásához nyomja az elülső markolatot a vágási vonal irányába. Előfordulhat, hogy a karmos ütközőt a vágás továbbhaladásával előrébb kell helyezni.

## 6.9 Óvintézkedések a visszacsapódás ellen

### ⚠ FIGYELMEZTETÉS

Munkavégzés közben ügyeljen a készülék visszacsapására. Sérülésveszély áll fenn. A visszacsapás elővigyázattal és helyes fűrészelési technikával kerülhető el.

- Ha a vezetősín csúcsa hozzáér valamihez, az adott esetben váratlan hátrafelé irányuló reakciót válthat ki, amitől a vezetősín felfelé, a kezelő személy irányába csapódik (O ábra).
- Visszacsapásra akkor fordulhat elő, ha a vezetősín csúcsa egy tárgyhoz ér, vagy ha meghajlik a fa, és a fűrészlánc beszorul a vágatba.
- Mielőtt a fűrészláncot a vágástományaiba vezetné, előfordulhat, hogy a motoros fűrész oldalra csúszik vagy megugrik.
- (Figyelem! Fokozott a visszacsapás veszélye!)
- Ha a fűrészlánc beszorul a vezetősín felső élénél, akkor a láncfűrész hevesen és uralhatatlanul visszarúghat a kezelő irányába (lásd a J ábrán).
- Ha a fűrészlánc beszorul a vezetősín alsó élénél, akkor a láncfűrész hevesen és uralhatatlanul elránthatja magát a kezelőtől (lásd a K ábrán).
- Legyen különösen óvatos, amikor a láncfűrész láncát egy korábban megkezdett vágatba vezeti be, hogy tovább fűrészselje azt.
- Ne fűrészseljen olyan ágakat vagy fadarabokat, melyek helyzete megváltozhat a fűrészelési folyamat közben, illetve hogyha a fűrészelési folyamat során bezáródhat a vágat.

- Ezen reakciók mindegyikének következtében elveszítheti a fűrész feletti uralmat, és akár súlyos sérülést is szenvedhet. Ne hagyatkozzon kizárólag a láncfűrészre szerelt biztonsági berendezésekre. A láncfűrész kezelőjeként hozzon különböző intézkedéseket, melyek révén baleset- és sérülésmentesen dolgozhat.

A visszacsapás a nem megfelelő vagy hibás használat következménye. Ez az alábbiakban ismertetett óvintézkedésekkel megelőzhető:

- Fogja szorosan, két kézzel a fűrész, ujjai fogják körbe a láncfűrész fogantyúit. Tartsa testét és karjait olyan helyzetben, hogy képes legyen a visszalökő erők felfogására. Ha megfelelő intézkedéseket hoz, a kezelő személy uralma alatt tarthatja a visszalökő erőket. Soha ne engedje el a láncfűrész (lásd az E ábrát).
- Kerülje a rendellenes testtartásokat, és ne fűrészseljen vállmagasság felett. Ezáltal megakadályozhatja, hogy a lap csúcsa véletlenül hozzáérjen valamihez, és a váratlan helyzetekben jobban uralhatja a láncfűrész.
- Mindig a gyártó által előírt pótlapokat és fűrészláncokat használja. Ha nem megfelelő pótlapot és fűrészláncot használ, elszakadhat a fűrészlánc, és/vagy visszacsapás fordulhat elő.
- Tartsa be a gyártó élezéssel és a fűrészlánc karbantartásával kapcsolatos utasításait. A túl alacsony mélység határoló növeli a visszacsapás lehetőségét.
- Ne fűrészseljen a fűrészlap csúcsával. Visszacsapás veszélye áll fenn.
- Bizonyosodjon meg arról, hogy a vágási tartományban nincsenek szögek vagy fémdarabok. Különösen ügyeljen a vágási tartomány közelében található szögekre és vasdarabokra. Ha kemény fát fűrészsel, legyen különösen óvatos, mert beakadhat a lánc. Ilyenkor visszacsapás fordulhat elő.
- A vágást teljes erővel kezdje, és a fűrészelés közben végig tartsa a legmagasabb sebességen a láncfűrész.
- Gondoskodjon arról, hogy a talajon ne heverjenek botlásveszélyt okozó tárgyak.

## 6.10 Fennmaradó kockázatok

### ⚠ VESZÉLY

#### SÉRÜLÉSVESZÉLY!

A fűrészláncsal való érintkezés halálos vágási sérüléseket okozhat.

Soha ne nyúljon kézzel a mozgó fűrészláncához.

#### VISSZACsapás VESZÉLYE!

A visszacsapás halálos vágási sérüléseket okozhat.

#### ÉGÉSI SÉRÜLÉSEK VESZÉLYE!

Üzem közben a lánc és a vezetősín felhevül.

## 7. Műszaki adatok

Súly üzemanyag és vágófelszerelés nélkül ..... kb. 5,6 kg  
 Súly üzemanyag nélkül, vágófelszereléssel ..... kb. 6,8 kg  
 Üzemanyagtartály ..... kb. 550 cm<sup>3</sup> (0,55 l)  
 Tartály a lánc kenőolajához ..... kb. 260 cm<sup>3</sup> (0,26 l)

Hasznos vágáshossz\* ..... 44 cm  
 Vezetősín ..... 45 cm (18")

Lánc max. sebessége.....22,1 m/s  
 Lánc osztása.....8,25 mm (0,325")  
 Lánc hajtótagjainak vastagsága.....1,5 mm (0.059")  
 A fűrészlánc típusa ..... KANGXING  
 (előszerelve):..... 325-058-72  
 A vezetősín típusa..... KANGXING  
 (előszerelve): ..... BE18-72-5810P  
 Lánckerék fogszáma/osztása..... 7 fog/8,255 mm (0,325")

Motor hengerűrtartalma..... 53 cm<sup>3</sup>  
 Max. motorteljesítmény az ISO 7293 szerint..... 2,0 kW  
 Üresjárat fordulatszám n<sub>0</sub> ..... 3100 ± 300 min<sup>-1</sup>  
 N<sub>max</sub> ..... 11500 min<sup>-1</sup> fordulatszám  
 Gyújtógyertya..... L8RTC

\* A tényleges vágáshossz kisebb lehet a megadott vágáshossznál.

A zaj értékeinek megállapítása az ISO 22868 szabvány szerint történt.

#### Zaj

Hangnyomásszint L<sub>PA</sub>..... 98,3 dB  
 Mérési bizonytalanság K<sub>PA</sub>..... 3 dB  
 Hangteljesítményszint L<sub>WA</sub> ..... 114,0 dB  
 Garantált hangteljesítményszint L<sub>WA</sub> ..... 117,0 dB  
 Bizonytalanság K<sub>WA</sub>..... 3 dB

A zajkibocsátási értékekre vonatkozó adatok a német termékbiztonsági törvény (ProdSG), ill. a gépekről szóló EK-irányelv szerint: A munkavégzés helyén a hangnyomásszint meghaladhatja a 80 dB értéket.

Ebben az esetben zaj elleni védelmi intézkedéseket kell fogantatni a kezelő számára (pl. megfelelő és a célra alkalmas hallásvédő viselése és a rendszeres szünetek beiktatására vonatkozó előírások betartása).

A rezgésértékek megállapítása az ISO 22867 szabvány szerint történt.

#### Rezgés

Rezgésérték a hátsó fogantyúnál ..... 6,4 m/s<sup>2</sup>  
 Rezgésérték az első fogantyúnál ..... 6,69 m/s<sup>2</sup>  
 K bizonytalanság.....1,5 m/s<sup>2</sup>

### ⚠ FIGYELMEZTETÉS

Kerülje a rezgés által okozott kockázatokat, pl. a Raynaud-szindróma (keringési zavar) kialakulását gyakori munkaszünetek beiktatásával, amikor pl. egymáshoz dörzsöli a két kezét.

### ⚠ FIGYELMEZTETÉS

A ténylegesen fennálló rezgés-kibocsátási érték a gép használata során eltérhet a kezelési útmutatóban, illetve a gyártó által megadott adatoktól. Ezt a következő befolyásoló tényezők okozhatják, melyeket minden egyes használat előtt, illetve használat során figyelembe kell venni:

- Helyesen használják-e a gépet
- Helyes-e az anyag vágásának és feldolgozásának módja.
- Rendben van-e a gép használati állapota

- Mennyire éles a vágószerszám, ill. a megfelelő vágószerszámot használja-e
- Fel vannak-e szerelve tartófogantyúk, ill. extra tartozékként rezgécscillapító markolatok, és szilárdan vannak-e rögzítve a gép testére.

## 8. Üzembe helyezés előtt

- Nyissa ki a csomagolást, és óvatosan vegye ki a készüléket.
- Távolítsa el a csomagolóanyagot, valamint a csomagolási és szállítási biztosítékokat (ha vannak).
- Ellenőrizze a szállított elemek hiánytalanságát.
- Ellenőrizze, hogy a készülék és tartozékai nem szenvedtek-e szállítási sérüléseket.
- Lehetőleg a jótállási idő lejártáig őrizze meg a csomagolást.

### FIGYELEM

A készülék és a csomagolóanyag nem játékszer! Ne engedje, hogy a gyermekek a műanyag zacskókkal, fóliákkal és apró részekkel játsszanak! Lenyelés és fulladás veszélye áll fenn!

- Távolítsa el a berántóról a rövid útmutatót (4).

### 8.1 Üzemanyag bekeverése

A motort benzinből és motorolajból álló üzemanyagkeverékkel kell üzemeltetni.

#### ⚠ FIGYELMEZTETÉS

Kerülje, hogy az üzemanyag közvetlenül a bőrrel érintkezzen, illetve ne lélegezze be az üzemanyag gőzét.

Csak ólommentes normál benzin (min. ROZ 95-ös) és speciális, kétütemű motorolaj (JASO FD/ISO - L - EGD) keverékét használja. Az üzemanyagkeveréket az üzemanyag keverési táblázata alapján keverje be.

Tegye a megfelelő mennyiségű benzint és kétütemű olajat a mellékelt keverőedénybe (30) (lásd az „Üzemanyag keverési táblázatát”). Ezután alaposan rázza fel a keverőedényt (30).

#### 8.1.1 Üzemanyag keverési táblázata

**Keverési eljárás: 40 rész benzin 1 rész olajhoz**

**Benzin.....Kétütemű olaj  
0,5 liter..... 12,5 ml**

### 8.2 Töltsön be üzemanyagot

#### ⚠ FIGYELMEZTETÉS

Csak akkor töltsön be üzemanyagot, ha a motor ki van kapcsolva és lehűlt. Tűzveszély áll fenn!

- Betöltés előtt mindig tisztítsa meg az üzemanyagtartály zárókupakját (13), hogy ne hulljon szennyeződés az üzemanyagtartályba. Ehhez használjon száraz, szálmentes kendőt.
- Fektesse a készüléket az oldalára, hogy az üzemanyagtartály zárókupakja (13) felfelé nézzen.
- Nyitáshoz forgassa az üzemanyagtartály zárókupakját (13) az óramutató járásával ellentétes irányba. Az üzemanyagtartály zárókupakja (13) elvesztés elleni biztosítással az üzemanyagtartályhoz van rögzítve, így nem tud leesni.

- Töltse be az üzemanyagkeveréket az üzemanyagtartályba. Tankolás közben ne öntse ki az üzemanyagot, és ne töltsön színültig az üzemanyagtartályt.
- A kifolyt üzemanyagot azonnal törölje fel.
- Záráshoz forgassa az üzemanyagtartály zárókupakját (13) az óramutató járásával megegyező irányba.

### MEGJEGYZÉS

Minden alkalommal, amikor üzemanyagot tölt be, ellenőrizze a lánckenő olajat is.

### 8.3 Töltsön be lánccolajat

#### ⚠ FIGYELMEZTETÉS

Csak akkor töltsön be fűrészlánccolajat, ha a motor ki van kapcsolva és lehűlt. Tűzveszély áll fenn!

Soha ne dolgozzon lánckenés nélkül! Ha szárazon fut a fűrészlánc, rövid idő alatt menthetetlenül tönkremegy az egész vágófelszerelés.

Mielőtt megkezdí a munkát, ellenőrizze a lánckenést.

### MEGJEGYZÉS

Csak fűrészlánccolajat használjon. Lehetőleg biológiailag lebomló fajtát. Ne használjon fáradt olajat, motorolajat, stb.

A munkavégzés során is ellenőrizze, hogy működik-e a lánckenés.

- Betöltés előtt mindig tisztítsa meg az lánckenő olaj tartályának zárókupakját (14), hogy ne hulljon szennyeződés a lánckenő olaj tartályába. Ehhez használjon száraz, szálmentes kendőt.
- Fektesse a készüléket az oldalára, hogy a lánckenő olaj tartályának zárókupakja (14) felfelé nézzen.
- Nyitáshoz forgassa a lánckenő olaj tartályának zárókupakját (14) az óramutató járásával ellentétes irányba. A lánckenő olaj tartályának zárókupakja (14) elvesztés elleni biztosítással az lánckenő olaj tartályához van rögzítve, így nem tud leesni.
- Töltse fel a mellékelt bio lánckenő olajjal a lánckenő olaj tartályát. Tankolás közben ne öntse ki a lánckenő olajat, és ne töltsön színültig a lánckenő olaj tartályát.
- A kifolyt lánckenő olajat azonnal törölje fel.
- Záráshoz forgassa a lánckenő olaj tartályának zárókupakját (14) az óramutató járásával megegyező irányba.

### 8.4 Fűrészlánc megfeszítése és ellenőrzése

#### ⚠ FIGYELMEZTETÉS

**Vegyen fel védőkesztyűt! Az éles vágófogak miatt sérülésveszély áll fenn!**

Rendszeresen, minden üzembe helyezés előtt ellenőrizze a láncceszítést.

- A feszítés előtt kissé ki kell oldani a rögzítőanyákat (20) a gyertyakulccsal (31).
- A feszítés növeléséhez forgassa a láncceszítő csavart (21) a lapos csavarhúzóval (31) az óramutató járásával megegyező irányba.
- Húzza meg szorosan a két rögzítőanyát (20) a gyertyakulccsal (31).

- A fűrészláncnak (17) fel kell feküdnie a fűrészlap alsó oldalára. Ellenőrizze, hogy a fűrészlánc (17) (kioldott láncféknél, ehhez húzza hátra az első kézvédőt (1)) kézzel húzható-e a vezetősínen (16).

## MEGJEGYZÉS

Az új fűrészlánc (17) nyúlik, és gyakran után kell feszíteni.

## 9. Üzembe helyezés

### ⚠ VIGYÁZAT

Kérjük, vegye figyelembe a zajvédelmi törvény rendelkezéseit.

### Munkavégzési utasítások

Mielőtt használni kezdi a láncfűrész, ismerje meg alaposan a kezelését.

Előírás, hogy a láncfűrész minden egyes használat után, illetve ha leesett, alaposan meg kell vizsgálni, nem sérült-e meg.

Ha károsodást észlelt, akkor azt azonnal el kell hártatnia egy illetékes szervizszolgáltatónál. A láncfűrész üzembe helyezése előtt ellenőrizze az alábbi pontokat:

- A vezetősín helyes illeszkedése
- A fűrészlánc beépítési iránya / futásiránya, valamint kifogástalan (éles) állapota
- A fűrészlánc feszessége (új láncnál többször is ellenőrizze, és állítson utána)
- A lánckenés működése
- A láncfék működése
- A kuplung működése (üresjáratban a lánc nem mozoghat)
- az üzemanyagrendszer tömítettsége
- a védőberendezések és a vágóberendezés kifogástalan állapota és hiánytalansága
- az összes csavarkötés szoros illeszkedése
- Minden mozgó alkatrész könnyű mozgása

## MEGJEGYZÉS

A láncfűrész nem rendelkezik indítási zárolással.

### 9.1 A motor indítása

#### ⚠ FIGYELEM:

Mindig egyenesen húzza ki a berántót (4). Tartsa erősen a berántó (4) fogantyúját, amikor a berántó (4) újra behúzódik. Ne hagyja gyorsan visszahúzódni a berántót (4).

#### 9.1.1 Indítás hideg motor esetén

#### ⚠ FIGYELMEZTETÉS

Minden üzembe helyezés előtt kapcsolja be a láncfék (nyomja előre a kézvédőt (1)).

#### ⚠ FIGYELEM:

Soha ne hagyja visszacsapódni a berántót (4). Ez károsodásokhoz vezethet.

- Távolítsa el a borítást (27) a vezetősínről (16).

- A láncfűrész állítsa stabil és sima felületre. A fűrészlánc (17) nem érintkezhet a talajjal.
- Nyomja előre az elülső kézvédőt (1) addig, amíg be nem kattan. A fűrészláncot (17) a láncfék blokkolja.
- Nyomja meg 6-szor a „Primer” üzemanyag-szivattyút (7).
- Húzza ki a hidegindító kart (szívató) (8) (1).
- A cipője orrát igazítsa a hátsó kézvédőbe (12) (lásd a C ábrát).
- Tartsa szorosan a láncfűrész az elülső markolatnál (2) fogva, és lassan húzza meg a berántót (4), amíg ellenállást nem érez.
- Most hirtelen rántsa meg a berántót (4), hogy a motor elinduljon. Ha a motor nem indul el, ismétlje meg a folyamatot. Amíg a hidegindító kar (szívató) (8) kihúzott állapotban van (1), a motor csak rövid ideig működik, majd ismét leáll.
- Amint a motor leáll, működtesse együtt a gázkar zárját (9) és a gázkar (10). A hidegindító kar (szívató) (8) automatikusan „Melegindítás” üzemmódba ugrik.
- Most hirtelen rántsa meg újra a berántót (4), hogy a motor beinduljon.

Ha a motor többszöri próbálkozás után sem indul be, akkor olvassa el a „Hibaelhárítás” c. fejezetet.

## MEGJEGYZÉS

Magas külső hőmérsékletek esetén előfordulhat, hogy hideg motor esetén is szívató nélküli indítást kell végezni!

- Oldja ki a láncfékkel azzal, hogy hátrahúzza az első kézvédőt (1) (lásd a D ábrát). **VIGYÁZAT!** A láncfék most ki van oldva. A gázkar (10) és a gázkar bereteselő (9) egyidejű megnyomása elindítja a fűrészláncot (17).

### 9.1.2 Indítás meleg motor esetén

(A készülék 15-20 percnél rövidebb ideig állt.)

#### ⚠ FIGYELMEZTETÉS

Minden üzembe helyezés előtt kapcsolja be a láncfék (nyomja előre a kézvédőt (1)).

- Nyomja előre az elülső kézvédőt (1) addig, amíg be nem kattan. A fűrészláncot (17) a láncfék blokkolja.
- Nyomja meg 6-szor a „Primer” üzemanyag-szivattyút (7).
- Meleg motor indításához nem kell meghúznia a hidegindító kart (szívató) (8).
- A cipője orrát igazítsa a hátsó kézvédőbe (12) (lásd a C ábrát).
- Tartsa szorosan a láncfűrész az elülső markolatnál (2) fogva, és lassan húzza meg a berántót (4), amíg ellenállást nem érez.
- Ekkor húzza meg hirtelen a berántót (4). A készüléknek 1-2 rántásra be kell indulnia. Ha a készülék 6 rántás után még mindig nem indul be, ismétlje meg a folyamatot a „Hideg motor indítása” résznél leírtak szerint.

### 9.2 A motor leállítása

#### 9.2.1 Vészleállítási lépéssorozat

Ha a készüléket azonnal le kell állítania, nyomja a be-/kikapcsoló gombot (6) a „OFF” állásba, és tartsa ebben az állásban lenyomva, míg le nem áll a motor.

#### 9.2.2 Normál lépéssorozat

- Engedje el a gázkar (10). A motor átáll üresjárat fordulat-számra.

- Nyomja a be-/kikapcsoló gombot (6) a „OFF” állásba, és tartsa ebben az állásban lenyomva, míg le nem áll a motor.

### 9.3 Üzemelés üresjáratban

#### ⚠ FIGYELEM:

Üresjáratban a fűrészláncnak (17) állnia kell. Ha forog a fűrészlánc (17) be kell állítani az üresjárat fordulatszámot!

#### MEGJEGYZÉS

Ha a fűrészlánc (17) üresjáratban mozog, vagy ha a motor gáz-elvételkor magától leáll, akkor porlasztóbeállítást kell végezni (lásd „A porlasztóbeállítások karbantartása” c. fejezetet).

- Emelje fel a láncfűrész.
- Bal kezével tartsa erősen az elülső markolatot (2).
- Jobb kezével tartsa erősen a hátsó markolatot (11). Ekkor a tenyér a gázkar zárján (9) fekszik, és a gázkart (10) a mutatóujj működteti (lásd az E ábrán).
- A gázkar (10) egyszeri működtetése után a motor állandó gázzal működik.
- Hagyja a motort rövid ideig felmelegedni.

### 9.4 Lánckenés ellenőrzése és beállítása

#### ⚠ FIGYELEM:

- Soha ne dolgozzon lánckenés nélkül! Ha szárazon fut a fűrészlánc, rövid idő alatt menthetetlenül tönkremegy az egész vágófelszerelés.
- Mielőtt megkezdi a munkát, ellenőrizze a lánckenést.

#### Megjegyzés

Csak fűrészláncolatot használjon, lehetőleg biológiailag lebomló fajtát. Ne használjon fáradt olajat, motorolajat, stb.

A munkavégzés során is ellenőrizze, hogy működik-e a lánckenés.

Tartsa folyamatos üzemben a láncfűrész közepes fordulatszámon, egy már levágott fatönk vagy megfelelő aljzat fölött. Ha elegendő a kenés, vékony olajfilm képződik a tönkön vagy az aljzaton (lásd az F ábrán).

- Ha szükséges, a lánckenés mértékét növelni vagy csökkenteni lehet az olajszabályzó csavarral (19).
- Ehhez segítségként használja a mellékelt lapos csavarhúzó (31):
  - A lánckenés mértékének csökkentéséhez először nyomja be az olajszabályzó csavart (19), majd forgassa az óramutató járásával megegyező irányba.
  - A lánckenés mértékének növeléséhez először nyomja be az olajszabályzó csavart (19), majd forgassa az óramutató járásával ellentétes irányba.

### 9.5 A láncfék ellenőrzése

#### ⚠ FIGYELMEZTETÉS

**A láncfék minden egyes üzembe helyezés előtt ellenőrizni kell.**

A láncfék visszacsapás esetén azonnal lefékezi a fűrészláncot.

- Ügyeljen arra, hogy az elülső kézvédő (1) ne legyen szennyezett, és könnyen mozgatható legyen.
- Indítsa be a láncfűrész a 9.1 pontnál leírtak szerint, és gyorsítsa fel a fűrészláncot a legnagyobb sebességre (teljes gáz).
- Miközben fut a fűrészlánc, működtesse az első kézvédőt (1). A láncféknek maximális sebességnél le kell fékeznie és meg kell állítania a fűrészláncot.

#### ⚠ FIGYELMEZTETÉS

Ha túl hosszú ideig magas fordulaton járhatja a motort, miközben a láncfék fogja a láncot, az kárt tehet a motorban és a lánc-hajtásban.

Ha mégis mozog a fűrészlánc (17), forduljon az ügyfélszolgálathoz.

## 10. A fakivágásra vonatkozó alapvető munkavégzési utasítások

#### ⚠ FIGYELMEZTETÉS

#### Sérülésveszély!

Fűrészelési és fakivágási munkákat, valamint a velük kapcsolatos tevékenységeket csak képzett és oktatásban részesült személyek végezhetik.

#### Megjegyzés

A fakivágásra vonatkozóan tartsa be adott országban érvényes előírásokat, és tájékozódjon a helyben illetékes hatóságnál.

- Ügyeljen rá, hogy senki ne sérüljön meg a leeső ágak és ki-dőlő fák miatt.
- A munkaterületen csak azok tartózkodhatnak, akiknek a jelenlétére szükség van a fakivágási munkálatokhoz.
- Tartsa szabadon és rendben a törzs munkaterületét, hogy a kezelő személyek biztosan állhassanak a lábukon.
- Tartsa szabadon és rendben a menekülési útvonalakat, hogy gyorsan el lehessen hagyni a munkaterületet.
- Ne végezzen fakivágási munkákat erős szélben, rossz időben vagy rossz látási viszonyok között.
- Tartson a szomszédos munkahelytől legalább 2 1/2 fa hosszának megfelelő távolságot.

### 10.1 Használat és kezelés

- Soha ne indítsa be a készüléket azelőtt, hogy rendesen fel lenne rá szerelve a vezetősín (16), a fűrészlánc (17) és a lánc-kerék burkolata (22).
- Ne vágjon talajon fekvő faanyagot, illetve ne próbáljon meg földből kiálló gyökereket elvágni. Mindenképpen kerülje, hogy a fűrészlánc (17) a talajba mélyedjen, különben a fűrészlánc (17) azonnal élettelené válik.
- Ha véletlenül kemény tárgyhoz ért a készülékkel, azonnal kapcsolja ki a motort, és vizsgálja meg a készüléket, nem szenvedett-e esetleg valamilyen sérülést.
- Gondosan tartsa karban a készüléket. Ellenőrizze, hogy a mozgó alkatrészek kifogástalanul működnek-e, nem szorulnak-e, nincsenek-e törött vagy sérült alkatrészek, amelyek negatív hatással lennének a készülék működésére. A készülék használata előtt javíttassa meg a sérült alkatrészeket. Számos balesetet a rosszul karbantartott készülékek okoznak.

- Tartsa élesen és tisztán a vágószerszámokat. A gondosan ápolat, éles vágóélekkel rendelkező vágószerszámok kevésbé szorulnak be, és könnyebben vezethetők.
- Ha elakadás történik a vágandó anyag és a fűrészlánc között, akkor azonnal kapcsolja ki a gépet. Várja meg, amíg leáll a fűrészlánc. Távolítsa el a gyertyapipát, és vegyen fel vágásálló kesztyűt az elakadás eltávolításához.
- Ha el kell távolítania a vezetősínt (vezetőlemezt), kövesse az Összeszerelés című fejezetben olvasható utasításokat. A blokkolás elhárítása és az újbóli összeszerelés után próbaüzemet kell végezni. Ha eközben vibrációt vagy mechanikai zajokat tapasztal, hagyja abba a munkát, és forduljon illetékes szervizszolgáltatóhoz. Ha ez a veszély gyakran előfordul, azt javasoljuk, vegyen részt továbbképzésen.
- A készülék karbantartását képzett szakemberrel végeztesse. Csak a gyártó által ajánlott eredeti pótalkatrészeket használja.

## 10.2 Hajkvágás létrehozása

### Megjegyzés

A kivágandó fa dőlésének irányát a hajkvágás határozza meg. A hajkvágást a fa dőlési irányára merőlegesen végezze. A talajhoz lehető legközelebb fűrészljen. Támassza le a láncfűrész a karmos ütközővel (15).

### 10.2.1 Dőlés irányának megállapítása - a készüléken található jelölés révén (G ábra)

A láncfűrész kivágási jelöléssel (35) van ellátva, mely segíti a motoros fűrész irányítását.

Helyezze a láncfűrész a fatörzsre. A kivágási jelölés (35) a fa dőlésének várható irányát mutatja.

### 10.2.2 Hajkvágás elvégzése (H ábra)

- Először az A-vel jelölt hajkvágást alakítsa ki. A hajkvágás mélységének kb. a törzsátmérő 1/4-ének kell lennie, valamint 45° és 60° közötti szögben kell elhelyezkednie.

### 10.2.3 Dőlés irányának ellenőrzése (I ábra)

Helyezze a láncfűrész a vezetősínnel (16) a hajkalapra. A kivágási jelölés (35) mutatja a fa dőlésének várható irányát. Ha szükséges, ennek megfelelően végezzen újabb hajkvágást.

## 10.3 Kivágáshoz szükséges vágás elvégzése (H ábra)

- A B-vel jelölt, kivágáshoz szükséges vágást kb. 2-3 cm-rel a hajkvágás vízszintes vágása fölött alakítsa ki. Ügyeljen rá, hogy a B-vel jelölt, kivágáshoz szükséges vágás pontosan vízszintes legyen.
- Hagyja meg a törzsátmérő kb. 1/10-ét kitevő, C-vel jelölt törési léceket a B-vel jelölt, kivágáshoz szükséges vágás előtt. A C-vel jelölt törési lécek zsanérként irányítják a fa talajra dőlését, és biztosítékot jelent a túl korai kidőlés ellen.

## ⚠ FIGYELMEZTETÉS

### Balesetveszély!

Semmiképpen ne vágja meg a C-vel jelölt törési léceket, amikor a B-vel jelölt, kivágáshoz szükséges vágást alakítja ki, különben a fa előre nem látható irányba dőlhet!

Legyen felkészülve rá, hogy a fa a kivágás közben váratlanul a vágatra „csúszhat”.

Legyen felkészülve rá, hogy a fa váratlanul „felugorhat” valamilyen irányba, amikor a talajhoz csapódik.

- Azért, hogy megakadályozza a láncfűrész beszorulását a B-vel jelölt, kivágáshoz szükséges vágásba, időben üssön be alumínium vagy műanyag ékeket a B-vel jelölt, kivágáshoz szükséges vágásba. Ne használjon vasból készült ékeket.

## ⚠ FIGYELEM:

### Anyagi károk!

Ügyeljen arra, hogy az ék ne érjen a fűrészláncához (17). Ettől súlyosan megsérülhet.

### 10.4 Ágeltávolítási munkálatok

- Alapvetően vegye figyelembe a visszacsapódó ágak okozta veszélyt.
- Az ágak eltávolítása során ne álljon a törzsre.
- Ne fűrészljen a sín csúcsával.
- Ne vágjon egyszerre több ágat.
- Az ágak levágása során lehetőleg támassza le a láncfűrész a karmos ütközőre (15).
- Ügyeljen rá, hogy a vágás végén a láncfűrész a saját súlyánál fogva továbblendülhet. Már nem támasztja a vágat, ezért tartson ellent neki megfelelően.
- Az ágak eltávolítása közben vegyen fel stabil és biztos munkaalást.

### 10.4.1 Szakaszos ágeltávolítási munkálatok

A hosszú vagy vastag ágakat rövidítse meg, mielőtt elvégeznék rajtuk a végső leválasztó vágást (lásd az N ábrán). Különben a fűrészlánc (17) könnyen beszorulhat.

## 11. Munkavégzés feszültség alatt álló fadarabon

A feszültség alatt álló fadarab megmunkálása során feltétlenül be kell tartani a helyes sorrendet. Különben a fűrészlánc (17) beszorulhat, vagy visszacsapás fordulhat elő.

A feszültség alatt álló fadarabnak először mindig a nyomott oldalát kell átvágni. Csak ezt követően szabad elvégezni a húzásra terhelt oldal átvágását.

Így elkerülhető a fűrészlánc (17) beszorulása.

## ⚠ FIGYELEM:

### Anyagi károk!

A földön fekvő fa alsó része nem érhet a talajhoz azon a részen, ahol a vágást végzi, különben megsérülhet a fűrészlánc (17).

### Visszalökés (J ábra)

- Ha a fűrészlánc (17) beszorul a vezetősín felső élénél (16), akkor a láncfűrész hevesen és uralhatatlanul visszarúghat a kezelő irányába.

### Behúzás (K ábra)

- Ha a fűrészlánc (17) beszorul a vezetősín alsó élénél (16), akkor a láncfűrész hevesen és uralhatatlanul elránthatja magát a kezelőtől.



## Biztonságos munkavégzés

- A sérülések megelőzése érdekében mindig tartsa jól használható állapotban a készüléket.
- Ha leejtette a készüléket, ellenőrizze, nem szenvedett-e jelentősebb kárt vagy sérülést.
- Ne használja a készüléket létrán vagy bizonytalan helyen állva.
- Ne végezzen egyetlen vágást sem anélkül, hogy előtte jól megfontolta volna. Különben veszélybe sodorhatja saját magát és másokat.
- Rendszeresen váltogassa a munkavégzési helyzetét. Ha huzamosabban használja a készüléket, akkor a rezgések keringési zavarokat idézhetnek elő a kezén. Megfelelő kesztyű viselésével vagy rendszeres szünetekkel azonban növelhető a használati időtartam. Vegye figyelembe, hogy a rossz keringésre való egyedi hajlam, az alacsony külső hőmérséklet, valamint a munkavégzés során kifejtett erős szorítóerő csökkenti a használati időtartamot.

### 11.1 A fatörzs lefelé hajlik

- Először végezze el az 1-gyel jelölt tehermentesítő vágást (kb. a törzsátmérő 1/3-áig) a nyomásnak kitett oldalon (lásd az L ábrán).
- Ezt követően hajtsa végre a 2-vel jelölt leválasztó vágást (kb. a törzsátmérő 2/3-áig) a húzásra terhelt oldal felől (lásd az L ábrán).

### 11.2 A fatörzs felfelé hajlik

- Először végezze el az 1-gyel jelölt tehermentesítő vágást (kb. a törzsátmérő 1/3-áig) a nyomásnak kitett oldalon (lásd az L ábrán).
- Ezt követően hajtsa végre a 2-vel jelölt leválasztó vágást (kb. a törzsátmérő 2/3-áig) a húzásra terhelt oldal felől (lásd az L ábrán).

## 12. Szállítás

- Szállításkor mindig használja a vezetősín borítását (27).
- Szállítás előtt mindig kapcsolja ki a láncfűrész, akkor is, ha csak rövid szakaszon szállítja. Szállítás közben (járművön is) biztosítsa a gépet felborulás ellen, hogy elkerülje az üzemaanyag kifolyását, valamint a károk és sérülések bekövetkezését.
- A készüléket csak az első markolatnál (2) fogva hordozza. A vezetősín ilyenkor hátrafelé, a testével ellenkező irányba mutasson (lásd az M ábrát).
- A forró hangtompítót tartsa távol a testétől. Égési sérülések veszélye áll fenn!

## 13. Tisztítás és karbantartás

A karbantartásra és a tisztításra vonatkozó összes utasítást rendszeresen, illetve naponta, valamint minden egyes üzembe helyezés előtt végre kell hajtani. A szakszerűtlen karbantartás súlyos anyagi kárt és személyi sérüléseket okozhat. Ha a felhasználó nem tudja saját maga elvégezni ezeket a munkálatokat, akkor fel kell keresnie egy szakkereskedést.

## ⚠ FIGYELMEZTETÉS

### Sérülésveszély!

Tisztítási munkálatok előtt mindig kapcsolja ki a készüléket, és húzza le a gyertyapipát (34).

(lásd a 13.4 A gyújtógyertya karbantartása című fejezetet).

### Megjegyzés

A készüléket minden használat után alaposan meg kell tisztítani.

A tisztítási és karbantartási munkálatokat csak abban a mértékben végezze, ahogyan azokat ez a kezelési útmutató ismereti. A további munkálatokat bízza szakemberre.

A karbantartási munkálatokat rendszeresen el kell végezni (lásd a „Karbantartási időközök” című fejezetet).

### 13.1 A motoregység tisztítása

## ⚠ FIGYELMEZTETÉS

### Égési sérülések veszélye!

Ne érintse meg a forró hangtompítót, a hengert vagy a hűtőbordákat.

- A védőszerkezeteket, a levegőnyílásokat és a motor házát lehetőleg tartsa mentesen a portól és a szennyeződésektől. Fúvassa le sűrített levegővel, alacsony nyomáson.
- Rendszeresen tisztítsa meg a készüléket nedves ronggyal és némi tisztítószerrel. Ügyeljen arra, hogy ne juthasson víz a készülék belsejébe.

### 13.2 A légszűrő tisztítása

Ha szennyezett a levegőszűrő, kevesebb levegő jut a porlasztóba, és csökken a motor teljesítménye.

Ezért a rendszeres ellenőrzés elengedhetetlen. Ellenőrizze rendszeresen a légszűrőt (33), és szükség esetén tisztítsa ki.

Ha nagyon poros a levegő, gyakrabban ellenőrizze a légszűrőt (33).

- Oldja ki a légszűrőfedél zárját (5) az óramutató járásával ellentétes irányba forgatva.
- Távolítsa el a légszűrő fedelét (3).
- Vegye ki a légszűrőt (33).
- Tisztítsa meg a légszűrőt (33) kiütögetéssel vagy kifúvatással (sűrített levegő használatával).

Az összeszerelés fordított sorrendben történik.

## ⚠ FIGYELEM:

A légszűrőt (33) soha ne tisztítsa benzinnel vagy gyúlékony oldószerekkel.

### 13.3 A láncajtás tisztítása

## ⚠ FIGYELMEZTETÉS

### Sérülésveszély!

Amikor a fűrészlánchoz (17) ér, mindig viseljen védőkesztyűt. Az éles vágófogak miatt sérülésveszély áll fenn!

### Megjegyzés

Minden használat után tisztítsa meg a láncajtást.

- Állítsa a láncfűrész stabil, sík felületre.
- A láncfék kioldásához húzza hátra ütközésig az első kézvédőt (1) (lásd a D ábrán).

- A feszítés csökkentéséhez forgassa a láncfeszítő csavart (21) a lapos csavarhúzóval (31) az óramutató járásával ellenkező irányba.
- Távolítsa el mindkét rögzítőanyát (20) a gyertyakulccsal (31).
- Vegye le a lánckerék burkolatát (22).
- Óvatosan vegye le a fűrészláncot (17) a vezetősínről (16) és a lánckerékről (26).
- Vegye ki a vezetősínt (16). Tisztítsa meg ecsettel.
- Tisztítsa meg alaposan a lánchajtás teljes területét és a lánckerék burkolatát (22) ecsettel vagy kifúvatással (sűrített levegővel).

Az összeszerelés fordított sorrendben történik.

### 13.4 A gyújtógyertya karbantartása

- Szerelje le a légszűrőt (33) a 13.2 „A légszűrő tisztítása” részben leírtak szerint.
- Húzza le a gyertyapipát (34) úgy, hogy balra és jobbra forgatja, és eközben húzza is. Kizárólag a piparésznél fogja meg és húzza a gyertyapipát (34). Soha ne húzza a kábelnél fogva!
- Oldja ki a gyújtógyertyát a mellékelt gyertyakulccsal (31).
- Az összeszerelés fordított sorrendben történik.

Gyertyahézag = 0,6 mm (az elektródák közötti távolság, ahol a szikra ívet húz). Először 10 üzemóra után ellenőrizze, hogy a gyújtógyertya nem szennyezett-e, és szükség esetén tisztítsa meg rézsűrű kefével.

A gyújtógyertya karbantartását ezután 50 üzemóránként végezze.

### 13.5 A lánckenés karbantartása

- Lásd a „Lánckenés ellenőrzése és beállítása” című fejezetet.

### 13.6 A porlasztó beállításainak karbantartása

- Ha a fűrészlánc (17) üresjáratban mozog, vagy ha a motor gázérvételkor magától leáll, akkor porlasztóbeállítást kell végezni.

### Megjegyzés

A porlasztó beállítását (pl. az üresjárat fordulatszám beállítását) csak képzett szakemberrel végeztesse, a motor károsodását elkerülendő.

### 13.7 A vezetősín karbantartása

- Távolítsa el a sín éléről az esetleg lerakódott szennyeződéseket egy fémreszelővel.
- Tisztítsa meg a vezetősín (16) hornyát ecset vagy sűrített levegő segítségével. Amint elkopott a horony, cserélje le a vezetősínt (16).
- Az egyenletes elhasználódás érdekében minden egyes használat után fordítsa meg a vezetősínt (16).
- Ellenőrizze, hogy könnyen mozog-e a vezetősín (16) csúcsánál található fogaskerék. Szükség esetén kenje meg csapágyolajjal.

### 13.8 A vezetősín felszerelése és a fűrészlánc megfeszítése

#### ▲ FIGYELEM:

**A szerelést mindig csak olyankor végezze, ha a motor ki van kapcsolva.**

#### ▲ FIGYELMEZTETÉS

#### Sérülésveszély!

Amikor a fűrészlánc (17) ér, mindig viseljen védőkesztyűt. Az éles vágófogak miatt sérülésveszély áll fenn!

#### Megjegyzés

Az új fűrészlánc (17) nyúlik, és gyakran után kell feszíteni. Rendszeresen, minden egyes vágás után ellenőrizze a lánc feszeségét, és állítson utána.

A kopás mértékének megfelelően a vezetősín (16) megfordítható.

- Állítsa a láncfűrészstabil, sík felületre.
- A láncfék kioldásához húzza hátra ütközésig az első kézvédőt (1) (lásd a D ábrán).
- Távolítsa el mindkét rögzítőanyát (20) a gyertyakulccsal (31).
- Vegye le a lánckerék burkolatát (22).
- Tolja rá a vezetősín (16) hosszúkás furatát a két kiálló csap szegre.
- Fektesse a fűrészláncot (17) a lánckerék (26) fogazatára. Vezesse rá a fűrészláncot (17) pontosan illesztve a vezetősínre (16) az ott megadott irányban. A vezetősín (16) csúcsánál vezetőkerék található, melynek fogazatára rá kell fektetni a fűrészláncot (17).
- Kissé húzza meg a vezetősínt (16), hogy enyhén előfeszítse a fűrészláncot (17).
- Tegye vissza a lánckerék burkolatát (22). Ügyeljen arra, hogy a belül elhelyezkedő láncfeszítő csap (23) beletaláljon a vezetősín (16) megfelelő furatába (25). Szükség esetén állítsa át a láncfeszítő csavart (21) a lapos csavarhúzóval (31).
- Tekerje fel kézzel mindkét rögzítőanyát (20). Viszont ügyeljen arra, hogy még ne húzza őket szorosra.
- Forgassa a láncfeszítő csavart (21) a lapos csavarhúzóval (31) az óramutató járásával megegyező irányba, míg a fűrészlánc alsó része (17) bele nem csúszik a vezetősínbe (16). A fűrészláncnak (17) fel kell feküdnie a sín alsó oldalára. Kioldott láncféknél a fűrészláncnak (17) kézzel húzhatónak kell lennie a vezetősínen (16).

#### Megjegyzés

Az új fűrészlánc (17) nyúlik, és gyakran után kell feszíteni.

- Húzza meg szorosan a két rögzítőanyát (20) a gyertyakulccsal (31).

### 13.9 A fűrészlánc élezése és ápolása

#### ▲ FIGYELMEZTETÉS

#### Sérülésveszély!

A fűrészlánc fogai rendkívül élesek, ezért amikor a láncal foglalkozik, a sérülésveszélyt elkerülendő érdemes mindig vastag védőkesztyűt viselni!

Mindig tartsa a láncfűrészstabil jó üzemi állapotban, mivel a láncfűrész csak akkor tud hatékonyan dolgozni, ha a fűrészlánc éles, jól meg van kenve, és rendszeresen meg van feszítve. Ezáltal a visszacsapás veszélye is csökken.

#### A helyesen megélezett fűrészlánc (17)

Egy jól megélezett fűrészlánc (17) gond nélkül áthatol a fán, és ehhez csak csekély nyomóerő szükséges. Tompa vagy sérült fűrészláncal (17) ne dolgozzon.

Ez fokozza a testi erőkifejtést, növeli a rázkódást és nem kielégítő eredményeket, valamint nagyobb mértékű elhasználódást okoz.

- Rendszeresen tisztítsa meg a fűrészláncot (17).
- Ellenőrizze a fűrészláncot (17), nem tört-e el valamelyik tag, vagy nem sérült-e meg valamelyik szegecs.
- Egy fűrészlánc (17) élezését csak tapasztalt használók végezhetik!
- Vegye figyelembe az alább megadott szögértékeket és méretet. Ha a fűrészlánc (17) nem megfelelően van megélezve, vagy ha a mélységi érték túl kicsi, akkor nagy a visszacsapódási hatások és az azokból adódó sérülések kockázata! A fűrészláncot (17) nem lehet a vezetősínre (16) rögzíteni. Ezért az a legjobb, ha a fűrészláncot (17) leveszi a vezetősínről (16), és úgy élezi meg.

• Válasszon a lánc kiosztásának megfelelő élezőszerszámot. A láncosztás (pl. 3/8") minden kés mélységi méretében van megjelölve.

#### Fűrészláncokhoz csak speciális reszelőket használjon!

Más reszelők nem megfelelő formát és nem megfelelő csiszolást eredményeznek. A reszelő átmérőjét a láncosztásnak megfelelően válassza ki. A láncszemek élezésekor feltétlenül vegye figyelembe az alábbi szövegeket.

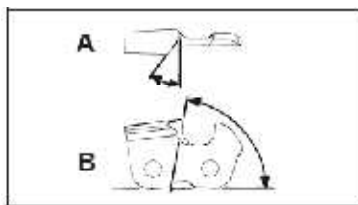

A = Reszelőszög

B = Az oldallemez szöge

#### 13.10 Karbantartási intervallumok

Az itt megadott adatok szokványos üzemi körülményekre vonatkoznak. Ha nehezebb üzemi körülmények között használja a készüléket, pl. erős porképződés mellett, vagy hosszabb napi munkaidővel, akkor a megadott időközöket ennek megfelelően le kell rövidíteni.

Készülék alkotóeleme	Tevékenység	Munkakezdés előtt	Hetente	Üzemzavar esetén	Károsodás esetén	Szükség esetén
Lánckénés	Ellenőrzés	X				
Fűrészlánc (17)	Ellenőrizze, és ügyeljen az élezés állapotára	X				
	Ellenőrizze a láncfeszítést	X				
	Élezés					X
Vezetősín (16)	Ellenőrzés (elhasználódás, károsodás)	X				
	Tisztítás		X	X		
	Csere				X	X

Emellett a szöveget minden egyes láncszemnél meg kell tartani. Ha egyenetlenek a szögek, a fűrészlánc (17) szabálytalanul fut, gyorsan elhasználódik és idő előtt tönkremegy.

Mivel ezek a követelmények csak megfelelő és rendszeres gyakorlással teljesíthetők:

- Használjon reszelőtartót.
- Egy reszelőtartót a fűrészlánc (17) élezésekor kézzel kell használni. A helyes reszelőszöveket be kell jelölni rajta.

1. Tartsa a reszelőt a vezetősínre (16) merőlegesen (megfelelő szögben), és a reszelést a reszelőtartón lévő szögjelzésnek megfelelően végezze. Támassza neki a reszelőtartót a fog felső élének és a mélységhatárolónak.
2. A láncszemeket mindig belülről kifelé élezze.
3. A reszelő csak előre felé haladás közben élez. Visszafelé mozgás közben emelje fel a reszelőt.
4. Ne érintse meg a hajtó- és összekötő tagokat a reszelővel.
5. Az egyoldalú kopás elkerülése rendszeresen fordítsa tovább a reszelőt.
6. Fogjon egy kemény fadarabot, és távolítsa el vele a sorját a vágóélekről.

Az összes láncszemnek egyforma hosszúnak kell lennie, különben eltérő a magasságuk.

Ezáltal a fűrészlánc (17) szabálytalanul fut, és fennáll a veszélye, hogy tönkremegy.

### 13.11 Szervizinformációk

Vegye figyelembe, hogy ennél a terméknél a következő alkatrészek használati vagy természetes kopásnak kitett elemek, illetve a következő alkatrészekre használati anyagokként van szükség. Kopóalkatrészek\*: fűrészlánc, vezetősín, lánckerék, lánckenő olaj, motorolaj, karmos ütőkőző, lánccfogó szerkezet, gyújtógyertya, légszűrő, üzemanyagszűrő, lánckenő olaj szűrője

\* nem feltétlenül tartoznak a szállított elemek közé!

#### ▲ Figyelmeztetés!

Csak a gyártó eredeti pótalkatrészeit és tartozékait használja. Ennek figyelmen kívül hagyása esetén a teljesítmény csökkenhet, sérülések fordulhatnak elő, és elvesz a garancia.

#### Fontos megjegyzés javítás esetén:

Ha javításra visszaküldi a készüléket, akkor ügyeljen arra, hogy a készüléket biztonsági okokból olaj és a benzín nélkül küldje be a szervizállomásra.

#### Pótalkatrész rendelése

Pótalkatrész rendelése esetén a következő adatokat kell megadni:

- A készülék típusa
- A készülék cikkszám

#### Engedélyezett vágókészlet

##### Fűrészlánc

Kangxin 0.325 058-72 ..... 7910100721  
Oregon 21LPX072X ..... 7910100705

##### Vezetősín

Kangxin BE18-72-5810P ..... 7910100743  
Oregon 188PXBK095(516481) ..... 7910100706

hallásvédő ..... 7909601702  
védőszemüveg ..... 7909601701

## 16. Hibaelhárítás

Üzemzavar	Lehetséges ok	Megoldás
A motor nem indul be	Helytelen az indítási eljárás	Kövesse az indításra vonatkozó utasításokat
A motor beindul, de nem adja le az egész teljesítményét	Szennyezett a légszűrő (33)	Tisztítsa meg a légszűrőt (33)
A motor egyenetlenül jár	Helytelenül van beállítva a gyújtógyertya gyertyahézagja	Tisztítsa meg a gyújtógyertyát és állítsa be a gyertyahézagot, vagy tegyen be új gyújtógyertyát
Kormos vagy nedves a gyújtógyertya	Hibás a porlasztó beállítása	Állítsa be a porlasztót, és szükség esetén tisztítsa meg a gyújtógyertyát, vagy cserélje le egy újra

## 14. Tárolás

- Tároláskor mindig használja a vezetősín borítását (27).
- A gyertyakulcs/csillagfejű csavarhúzó (31) tárolás céljából elhelyezhető a vezetősín (27) borításának oldalán. (P ábra).
- Tárolás előtt minden alkalommal tisztítsa meg a készüléket, és végezzen rajta karbantartást, lásd a „Tisztítás és karbantartás” című fejezetet.
- A készüléket az időjárás hatásaitól védett módon, biztonságos, száraz, fagymentes, jól szellőző helyen tárolja. A szabadban való tárolás nem ajánlatos. Biztosítsa illetéktelen hozzáférés ellen.
- Ürítse ki az olaj- és az üzemanyagtartályt leszívó szivattyúval.

#### ▲ FIGYELMEZTETÉS

A benzint ne távolítsa el zárt helyiségben, tűz közelében vagy dohányzás közben. A gázgökök robbanáshoz vezethetnek, vagy tüzet okozhatnak.

- Indítsa be a motort, és hagyja járni mindaddig, amíg elhasználja a maradék benzint.

## 15. Ártalmatlanítás és újrahasznosítás

#### A csomagolásra vonatkozó megjegyzések



A csomagolóanyagok újrahasznosíthatók. Kérjük, ártalmatlanítsa a csomagolásokat környezetbarát módon.

A kiselejtezett készülék ártalmatlanítási lehetőségeiről a helyi önkormányzatnál tájékozódhat.

#### Üzemanyagok és olajok

- A készülék ártalmatlanítása előtt le kell üríteni az üzemanyagtartályt és a motorolaj tartályát!
- Az üzemanyag és a motorolaj nem minősül kommunális hulladéknak, és nem szabad a csatornába önteni, ezek szelektíven gyűjtendőek, illetve le kell adni őket ártalmatlanításra!
- Az üres olajoskannákat és üzemanyagtartályokat ártalmatlanítsa környezetbarát módon.

A termék megnevezése: Benzines láncfűrész	Gyártási szám: 477536_2401
A termék típusa: PBKS 53 A2	
A gyártó cégneve, címe, e-mail címe: <b>Scheppach GmbH</b> <b>Günzburger Straße 69</b> <b>DE-89335 Ichenhausen</b>  <b>E-mail cím: (HU):</b> service.HU@scheppach.com	Szerviz neve, címe, telefonszáma: <b>ATISGEP Kft</b> <b>Szentesi út 100</b> <b>HU - 5903 Orosháza</b>  <b>Szerviz forródrót:</b> 00800 4003 4003
Az importáló/ forgalmazó neve és címe: Lidl Magyarország Kereskedelmi Bt., H-1037 Budapest, Rádl árok 6.	

1. A jótállási idő a Magyarország területén, Lidl Magyarország Kereskedelmi Bt. üzletében történt vásárlás napjától számított 3 év, amely jogvesztő. A jótállási idő a fogyasztó részére történő átadással, vagy ha az üzembe helyezést a forgalmazó, vagy annak megbízottja végzi, az üzembe helyezés napjával kezdődik.
2. A jótállási igény a jótállási jeggyel és/vagy a vásárlást igazoló blokkal érvényesíthető. A jótállási jegy szabálytalan kiállítás, vagy átadásának elmaradása nem érinti a jótállási kötelezettség-vállalás érvényességét. Kérjük, hogy a vásárlás tényének és időpontjának bizonyítására őrizze meg a pénztári fizetésnél kapott jótállási jegyet és a vásárlást igazoló blokkot.
3. A vásárlástól számított három munkanapon belül érvényesített csereigény esetén a forgalmazó köteles a terméket kicserélni, feltéve ha a hiba a rendeltetészerű használatot akadályozza. A jótállási jogokat a termék tulajdonosaként a fogyasztó érvényesítheti az áruházakban, valamint a jótállási tájékoztatóban feltüntetett szervizekben. (A magyar Polgári Törvénykönyv alapján fogyasztónak minősül a szakmája, önálló foglalkozása vagy üzleti tevékenysége körén kívül eljáró természetes személy.)  
A jótállás ideje alatt a fogyasztó hibás teljesítés esetén kérheti a termék kijavítását, kicserélését, vagy ha a termék nem javítható vagy cserélhető, vagy az a forgalmazónak aránytalan többletköltséggel járna, illetve a fogyasztó kijavításhoz, kicseréléshez fűződő érdeke alapos ok miatt megszűnt, árleszállítást kérhet, vagy elállhat a szerződéstől és visszakérheti a vételárat. A kijavítás során a termékbe csak új alkatrész kerülhet beépítésre.
4. A fogyasztó a hiba felfedezése után a lehető legrövidebb időn belül köteles a hibát bejelenteni és a terméket a jótállási jogok érvényesítése céljából átadni. A hiba felfedezésétől számított két hónapon belül bejelentett jótállási igényt időben közöltnek kell tekinteni. A közlés elmaradásából eredő kárért a fogyasztó felelős. A jótállási igény érvényesíthetőségének határideje a termék, vagy fődarabjának kicserélése esetén a csere napján újraindul.
5. A rögzített bekötésű, illetve a 10 kg-nál súlyosabb, vagy tömegközlekedési eszközön nem szállítható terméket az üzemeltetés helyén kell megjavítani. Abban az esetben, ha a javítás a helyszínen nem végezhető el, a termék ki- és visszaszereléséről, valamint szállításáról a forgalmazónak kell gondoskodnia.
6. A jótállás nem áll fenn, ha a hiba a nem rendeltetészerű használatból, átalakításból, helytelen tárolásból, vagy a használati utasítástól eltérő kezelésből, vagy bármely a vásárlást követő behatásból fakad, vagy elemi kár okozta, és azt a forgalmazó, vagy a szerviz bizonyítja. A jótállás nem vonatkozik a mozgó kopó alkatrészek (világítótetek, gumibroncsok stb.) rendeltetészerű elhasználódására. A szerviz és a forgalmazó a kijavítás során nem felel a terméken a fogyasztó vagy harmadik személyek által tárolt adatokért vagy beállításokért.
7. Fogyasztói jogvita esetén a fogyasztó a megyei (fővárosi) kereskedelmi és iparkamarák mellett működő békéltető testület eljárását is kezdeményezheti.  
A jótállás a fogyasztó törvényből eredő szavatossági jogait és azok érvényesíthetőségét nem érinti.

#### Kijavítást ellenőrző szelvény:

<b>A jótállási igény bejelentésének időpontja:</b>	<b>A hiba oka:</b>
<b>Javításra átvétel időpontja:</b>	<b>A hiba javításának módja:</b>
<b>A fogyasztó részére történő visszaadás időpontja:</b>	
<b>A szerviz bélyegzője, kelt és aláírás:</b>	

**Kicserélést ellenőrző szelvény:**

<b>A jótállási igény bejelentésének időpontja:</b>	
<b>Kicserelés időpontja:</b>	
<b>A cserélő bolt bélyegzője, kelt és aláírás:</b>	

**17.1 Garanciális eset lebonyolítása**

Igényének gyors feldolgozása érdekében kérjük, kövesse az alábbi útmutatásokat:

- Amikor hozzánk fordul, a vásárlás igazolására minden esetben tartsa kéznél a pénztári bizonylatot és a cikkszámot (pl. IAN 477536\_2401).
- A cikkszám a termék típusáblájáról olvasható le, illetve bele van gravírozva a termékbe, valamint az útmutató címlapján (bal oldalt alul) és a termék hátoldalán vagy alján elhelyezett matricán is fel van tüntetve.
- Amennyiben működési hiba lép fel, vagy egyéb hiányosság tapasztalható, először lépjen kapcsolatba az alább megnevezett szerviz-részleggel telefonon vagy e-mailben.
- A hibásnak vélt terméket a vásárlást igazoló számlát (pénztári bizonylatot) mellékelve, a hiba vagy hiányosság mibenlétének leírásával és a hiba időpontjának megadásával díjmentesen elküldheti az illetékes szervizrészleg postacímére.
- A parkside-diy.com címen megtekinthető és letölthető ez a kézikönyv és számos másik is. Ezzel a QR-kóddal közvetlenül a parkside-diy.com oldalra jut. Válassza ki az országot, és keresse meg a keresési ablak révén a kezelési útmutatót. A cikkszám (IAN) 477536\_2401 megadásával juthat el az adott termékhez tartozó kezelési útmutatóhoz.

**Szerviz elérhetősége (HU):**

**Név:** ATISGEP Kft  
Szentesi út 100  
HU - 5903 Orosháza  
**Telefon:** 00800 4003 4003  
**E-mail:** service.HU@schepach.com  
**Székhely:** Magyarország







---

1.	Objaśnienie symboli na urządzeniu.....	171
2.	Instrukcja.....	174
3.	Opis urządzenia (rys. A - O).....	174
4.	Zakres dostawy .....	174
5.	Użytkowanie zgodne z przeznaczeniem .....	174
6.	Wskazówki dotyczące bezpieczeństwa.....	175
7.	Dane techniczne.....	178
8.	Przed uruchomieniem .....	179
9.	Uruchamianie .....	180
10.	Podstawowe wskazówki dotyczące ścinki drzew.....	182
11.	Obróbka drewna pod wpływem naprężeń .....	183
12.	Transport .....	183
13.	Czyszczenie i konserwacja.....	183
14.	Przechowywanie .....	187
15.	Utylizacja i ponowne wykorzystanie.....	187
16.	Pomoc dotycząca usterek.....	187
17.	Gwarancja .....	188
18.	Rysunek eksplozji.....	207
19.	Deklaracja zgodności .....	208





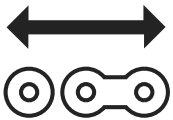

## 1. Objaśnienie symboli na urządzeniu

	Przed pierwszym zastosowaniem urządzenia należy dokładnie przeczytać całą instrukcję obsługi i przechowywać ją w bezpiecznym miejscu do późniejszego wykorzystania.		Benzyna: ROZ 95 / ROZ 98
	Ostrzeżenie! Podczas pracy z piłą łańcuchową wymagane są specjalne środki bezpieczeństwa. Przeczytać i przestrzegać wszystkich wskazówek ostrzegawczych!		Silnik olejowy 2-suwowy: ISO - L - EGD / JASO FD
	Nosić ściśle dopasowaną odzież ochronną z wkładką chroniącą przed przecięciem.		Stosowanie otwartych płomieni lub palenie tytoniu w pobliżu urządzenia jest surowo zabronione!
	Nosić kask ochronny z ochroną twarzy lub okulary ochronne i nasłucharki ochronne.		Gwarantowany poziom mocy akustycznej urządzenia
	Nosić rękawice ochronne.		Ostrzeżenie przed gorącymi powierzchniami
	Nosić antypoślizgowe obuwie ochronne!		Dźwignia uruchamiająca (Choke) „Rozruch zimny”
	<b>OSTRZEŻENIE!</b> Niebezpieczeństwo odrzutu. Należy uważać na odrzut piły łańcuchowej i unikać kontaktu z końcówką szyny.		Nie wolno używać urządzenia podczas deszczu ani w wilgotnym otoczeniu.
	Piłę łańcuchową należy zawsze obsługiwać dwoma rękami. Nie należy pracować z piłą łańcuchową jedną ręką.		Kierunek działania łańcucha
	Nacisnąć 6x pompę paliwa „Primer”		Hamulec łańcuchowy (otwarty / zamknięty)
	Zbiornik paliwa; Proporcje mieszania: 40 dawek benzyny na 1 dawkę oleju		Długa szyna prowadząca
	Ustawienie smarowania łańcucha		Szerokość rowka

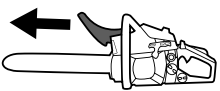
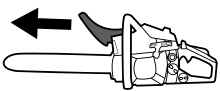

	Długość cięcia		Liczba ogniw prowadzących
	Podział łańcucha		Produkt jest zgodny z obowiązującymi europejskimi dyrektywami.

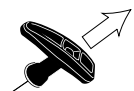
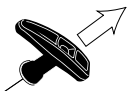
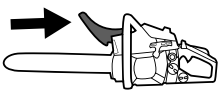
## Krótkie objaśnienie

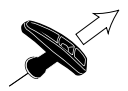
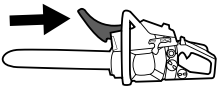
Rozruch na zimno		Rozruch na ciepło	
	Zdjąć osłonę (27) z szyny prowadzącej (16). Popchnąć przednią ochronę rąk (1) aż do jej zatrzaśnięcia.		Zdjąć osłonę (27) z szyny prowadzącej (16). Popchnąć przednią ochronę rąk (1) aż do jej zatrzaśnięcia.
	Nacisnąć 6x pompę paliwa „Primer” (7).		Nacisnąć 6x pompę paliwa „Primer” (7).
	Wyciągnąć dźwignię zimnego rozruchu (zasysacz) (8).		Przytrzymać piłę łańcuchową za przednią rękkojeść (2) i powoli wyciągać uruchamiającą linkę cięgnową (4), aż do pierwszego oporu, aż silnik uruchomi się na krótko.
	Przytrzymać piłę łańcuchową za przednią rękkojeść (2) i powoli wyciągać uruchamiającą linkę cięgnową (4), aż do pierwszego oporu, aż silnik uruchomi się na krótko.		Pociągnąć przednią ochronę rąk (1) do tyłu.
	Gdy silnik się wyłączy, uruchomić jednocześnie blokadę dźwigni gazu (9) i dźwignię gazu (10).		
	Wtedy ponownie szybko pociągnąć uruchamiającą linkę cięgnową (4), aż do uruchomienia silnika.		
	Pociągnąć przednią ochronę rąk (1) do tyłu.		

## Objaśnienie słów sygnałowych w instrukcji obsługi

<b>NIEBEZ- PIECZEŃ- STWO</b>	Słowo sygnalizacyjne oznaczające sytuację bezpośredniego niebezpieczeństwa, która, jeśli jej się nie uniknie, spowoduje śmierć lub poważne obrażenia ciała.
<b>OSTRZE- ŻENIE</b>	Słowo sygnalizacyjne oznaczające sytuację potencjalnego niebezpieczeństwa, która, jeśli jej się nie uniknie, może spowodować śmierć lub poważne obrażenia ciała.
<b>OSTROŻ- NIE</b>	Słowo sygnalizacyjne oznaczające sytuację potencjalnego niebezpieczeństwa, która, jeśli jej się nie uniknie, może spowodować niewielkie lub umiarkowane obrażenia ciała.
<b>UWAGA</b>	Słowo sygnalizacyjne oznaczające sytuację potencjalnego niebezpieczeństwa, która, jeśli jej się nie uniknie, może spowodować uszkodzenie produktu lub własności/posiadanego mienia.
<b>WSKA- ZÓWKA</b>	Słowo sygnalizacyjne oznaczające sytuację potencjalnego niebezpieczeństwa, która, jeśli jej się nie uniknie, może spowodować uszkodzenie produktu lub własności/posiadanego mienia.



### **UWAGA!**

**Przed pierwszym użyciem urządzenia należy dokładnie przeczytać niniejszą instrukcję eksploatacji i przestrzegać wskazówek bezpieczeństwa!**

**Wskazane jest odbycie profesjonalnego kursu bezpieczeństwa „Certyfikat uczestnictwa w kursie obsługi piły silnikowej” ze standardem szkoleniowym właściwym dla danego kraju w zakresie użytkowania, konserwacji piły łańcuchowej, jak również kursu pierwszej pomocy. Podczas dłuższych okresów nieużywania oraz w celach szkoleniowych należy zawsze wykonywać proste cięcia w bezpiecznie podpartym drewnie przed rozpoczęciem zapoznawania się z piłą łańcuchową.**

**Należy starannie przechowywać instrukcję eksploatacji!**

### **Wskazówka:**

**Należy pamiętać, że niektóre przepisy krajowe, np. dotyczące bezpieczeństwa i higieny pracy, ochrony środowiska, mogą ograniczać stosowanie piły łańcuchowej.**

## 2. Instrukcja

### Producent:

Scheppach GmbH  
Günzburger Straße 69  
D-89335 Ichenhausen

### Szanowny Kliencie,

życzymy dużo satysfakcji i powodzenia podczas pracy z nowym urządzeniem.

### Wskazówka:

Zgodnie z obowiązującą ustawą o odpowiedzialności cywilnej za produkt, producent nie odpowiada za szkody powstałe przy tym urządzeniu lub przez to urządzenie w przypadku:

- nieprawidłowej obsługi,
- nieprzestrzegania instrukcji obsługi,
- naprawy wykonywane przez osoby trzecie, nieautoryzowanych specjalistów,
- montaż i wymiana nieoryginalnych części zamiennych,
- użytkownika niezgodnego z przeznaczeniem.

### Przestrzegać:

Przed montażem i uruchomieniem należy przeczytać cały tekst instrukcji obsługi.

Instrukcja obsługi ma na celu ułatwienie zapoznania się z urządzeniem i wykorzystania możliwości użytkownika go zgodnie z przeznaczeniem.

Instrukcja obsługi zawiera istotne wskazówki o tym, jak bezpiecznie, fachowo i ekonomicznie pracować z urządzeniem oraz jak unikać zagrożeń, oszczędzać koszty napraw, skracać czas przestoju oraz zwiększać niezawodność i żywotność urządzenia.

Oprócz przepisów bezpieczeństwa zawartych w niniejszej instrukcji obsługi należy bezwzględnie przestrzegać przepisów obowiązujących w danym kraju, które dotyczą eksploatacji urządzenia.

Przechowywać instrukcję obsługi wraz z urządzeniem w plastikowej okładce, chroniąc ją przed brudem i wilgocią. Każda osoba obsługująca musi przeczytać ją przed przystąpieniem do pracy i dokładnie jej przestrzegać.

Przy urządzeniu mogą pracować wyłącznie osoby, które zostały przeszkolone w zakresie użytkownika urządzenia i poinstruowane o związanych z tym zagrożeniach. Przestrzegać wymaganego wieku minimalnego.

Oprócz wskazówek dotyczących bezpieczeństwa zawartych w niniejszej instrukcji obsługi i specjalnych przepisów danego kraju należy przestrzegać ogólnie uznanych zasad technicznych dotyczących eksploatacji maszyn o tej samej budowie.

Nie ponosimy odpowiedzialności za wypadki ani szkody powstałe wskutek nieprzestrzegania niniejszej instrukcji oraz wskazówki dotyczącej bezpieczeństwa.

## 3. Opis urządzenia (rys. A - O)

1. Przednia osłona rąk
2. Przedni uchwyt ręczny
3. Osłona filtra powietrza
4. Uruchamiająca linka ciągnowa
5. Zamknięcie pokrywy filtra powietrza
6. Przycisk włączania / wyłączania

7. Pompa paliwa „Primer”
8. Dźwignia zimnego rozruchu (zasysacz)
9. Blokada dźwigni gazu
10. Dźwignia gazu
11. Tylny uchwyt ręczny
12. Tylna ochrona rąk
13. Zamknięcie zbiornika paliwa
14. Zamknięcie zbiornika oleju łańcuchowego
15. Ogranicznik pazurów (wstępnie zamontowany)
16. Szyna prowadząca (wstępnie zamontowana)
17. Łańcuch tnący (wstępnie zamontowany)
18. Podpora do szlifowania
19. Śruba regulacyjna oleju
20. Nakrętka mocująca
21. Śruba napinająca łańcuch
22. Osłona koła łańcuchowego
23. Sworzeń napinający łańcucha
24. Chwytnik łańcucha
25. Otwór do sworzni napinającego łańcucha
26. Koło łańcuchowe
27. Osłona szyny prowadzącej
28. Nauszniki ochronne (dostępne opcjonalnie, nie wchodzi w zakres dostawy)
29. Okulary ochronne (dostępne opcjonalnie, nie wchodzi w zakres dostawy)
30. Pojemnik do mieszania
31. Klucz do świec / wkrętek szczelinowy
32. Ekologiczny olej łańcuchowy
33. Filtr powietrza
34. Końcówka przewodu świecy zapłonowej
35. Znakowanie ścinki

## 4. Zakres dostawy

- 1 piła łańcuchowa (wstępnie zamontowana)
- 1 klucz do świec / wkrętek szczelinowy
- 1 osłona szyny prowadzącej (osłona łańcucha)
- 1 pojemnik do mieszania
- 500 ml organicznego oleju łańcuchowego (Made in Germany)
- 1 instrukcja eksploatacji

## 5. Użytkowanie zgodne z przeznaczeniem

Piłę łańcuchową można stosować do cięcia drewna na zewnątrz. Piły tnącej nie należy stosować do innych celów.

Nie używać piły łańcuchowej do gałęzi do celów, do których nie jest ona przeznaczona. Przykład: Nie stosować piły łańcuchowej do gałęzi do piłowania metalu, tworzyw sztucznych, murów lub materiałów budowlanych niewykonanych z drewna.

Nie dokonywać żadnych zmian na piły łańcuchowej. Może to spowodować zagrożenie. Za wynikające z tego szkody i obrażenia wszelkiego rodzaju odpowiada użytkownik/operator, a nie producent. Należy pamiętać, że zgodnie z przeznaczeniem to urządzenie nie zostało skonstruowane do użytku przemysłowego.

Pierwszych użytkowników należy poinstruować, aby zapoznali się z funkcjami urządzenia. Dla własnego bezpieczeństwa należy wziąć udział w państwowym kursie obsługi piły mechanicznej.

Piła łańcuchowa może być obsługiwana wyłącznie osoby powyżej 18 roku życia.

Wyjątek stanowi użytkowanie w ramach praktyki zawodowej w celu pozyskania umiejętności pod nadzorem instruktora.

Należy pamiętać, że zgodnie z przeznaczeniem nasze urządzenia nie zostały skonstruowane do użytku komercyjnego, rzemieślniczego lub przemysłowego. Nie ponosimy odpowiedzialności w przypadku, gdy urządzenie jest stosowane w zakładach komercyjnych, rzemieślniczych i przemysłowych oraz do podobnych działalności.

### 5.1 Operatorzy, którzy nie mogą używać urządzenia:

Osoby, które nie zapoznały się z niniejszą instrukcją obsługi, dzieci, młodzież oraz osoby pozostające pod wpływem alkoholu, narkotyków lub leków nie mogą obsługiwać urządzenia. Przepisy krajowe mogą ograniczać stosowanie urządzenia!

## 6. Wskazówki dotyczące bezpieczeństwa

### WAŻNE!

**PRZECZYTAĆ DOKŁADNIE PRZED ZASTOSOWANIEM I PRZECHOWYWAĆ W BEZPIECZNYM MIEJSCU DO WYKORZYSTANIA W PRZYSZŁOŚCI.**

Instrukcja obsługi zawiera ważne wskazówki o tym, jak bezpiecznie i fachowo pracować piłą łańcuchową oraz jak unikać zagrożeń.

### ⚠ NIEBEZPIECZEŃSTWO

W przypadku bezpośredniego zagrożenia, które może powodować poważne obrażenia ciała lub śmierć.

### ⚠ OSTRZEŻENIE

W przypadku potencjalnie niebezpiecznej sytuacji, która mogłaby spowodować śmierć lub poważne obrażenia ciała.

### ⚠ OSTROŻNIE

Wskazuje na prawdopodobieństwo wystąpienia sytuacji potencjalnie niebezpiecznej, która, jeśli nie zostanie uniknięta, może spowodować niewielkie obrażenia ciała.

### ⚠ UWAGA

Wskazuje na prawdopodobieństwo wystąpienia niebezpiecznej sytuacji, która może prowadzić do powstania szkód materialnych.

### 6.1 Ogólne wskazówki dotyczące bezpieczeństwa

### ⚠ OSTRZEŻENIE

Podczas pracy z narzędziem należy być zawsze ostrożnym, zwracać uwagę na wykonywane czynności i zachowywać zdrowy rozsądek. Nie używać urządzenia w stanie choroby lub zmęczenia lub też będąc pod wpływem narkotyków, alkoholu lub leków. Chwila nieuwagi podczas używania urządzenia może spowodować poważne obrażenia.

Należy unikać niewłaściwego użytkowania, używać maszyny tylko w sposób opisany w punkcie „Użytkowanie zgodne z przeznaczeniem”.

- Przed uruchomieniem należy przeczytać instrukcję eksploatacji urządzenia i zwrócić szczególną uwagę na wskazówki dotyczące bezpieczeństwa.
- Umieszczone na urządzeniu znaki ostrzegawcze i informacyjne podają ważne informacje dla bezpiecznej obsługi.
- Oprócz wskazówek zawartych w instrukcji eksploatacji należy przestrzegać również rozważnie ogólnych przepisów bezpieczeństwa i zapobiegania wypadkom obowiązujących u ustawodawcy.
- Foliowe opakowanie przechowywać poza zasięgiem dzieci, ponieważ istnieje ryzyko uduszenia!
- Nieodpowiednio poinformowani operatorzy mogą stanowić zagrożenie dla siebie i innych poprzez niewłaściwe użytkowanie. Operator ponosi odpowiedzialność wobec osób trzecich.
- Należy zachować szczególną ostrożność podczas obsługi urządzenia. Podchodzić do swojej pracy z rozsądkiem i zwracać baczną uwagę na to, co się robi.
- Nie należy pracować jednorazowo dłużej niż 10 minut. Wskazane jest robienie 10 - 20 minutowych przerw między etapami pracy.
- Urządzenie należy wypożyczać tylko użytkownikom, którzy mają z nim doświadczenie. Instrukcja eksploatacji musi być przekazana w tym samym czasie.
- Niektóre zadania związane z cięciem wymagają specjalnego szkolenia i umiejętności. W razie jakichkolwiek wątpliwości skonsultować się ze specjalistą.
- Pierwszych użytkowników należy poinstruować, aby zapoznali się z funkcjami urządzenia. Dla własnego bezpieczeństwa należy wziąć udział w państwowym kursie obsługi piły mechanicznej.
- Gdy urządzenie nie jest używane, musi być zaparkowane w taki sposób, aby nikt nie był zagrożony. Zabezpieczyć przed nieuprawnionym dostępem.
- Użytkownik urządzenia jest odpowiedzialny za wszystkie wypadki i zagrożenia, które powodują szkody dla innych osób lub ich mienia.
- Dzieciom, młodzieży i osobom o ograniczonej sprawności fizycznej, sensorycznej lub umysłowej nie wolno używać piły łańcuchowej. Wyjątki istnieją tylko dla młodzieży powyżej 16 roku życia w kontekście szkolenia pod nadzorem specjalisty.
- Elektryczny układ zapłonowy urządzenia generuje niewielkie pole elektromagnetyczne. W przypadku noszenia rozrusznika serca lub podobnego implantu, przed użyciem urządzenia należy skonsultować się z lekarzem, aby uniknąć zagrożenia dla zdrowia.
- Należy mieć na uwadze, że nieprawidłowa konserwacja, stosowanie nieodpowiednich części zamiennych, usunięcie lub modyfikacja urządzeń zabezpieczających może prowadzić do uszkodzenia urządzenia i ciężkich obrażeń osób pracujących z maszyną.

### 6.2 Osobiste wyposażenie ochronne (PSA)

### ⚠ NIEBEZPIECZEŃSTWO

Stosować zawsze wyposażenie ochronne (PSA)!

- Nosić kask ochronny z ochroną twarzy lub okulary ochronne i nauszniki ochronne.
- Nosić ściśle dopasowaną odzież ochronną z wkładką chroniącą przed przecięciem.
- Nosić antypoślizgowe obuwie ochronne.

- Nosić rękawice ochronne.
- Należy unikać luźnych ubrań, które mogą się zaplątać.
- Nie należy nosić szalika, krawata ani biżuterii!
- W przypadku długich włosów należy użyć siatki do włosów!
- Do wszystkich prac w lesie należy zakładać kask ochronny. Zapewnia to ochronę przed spadającymi gałęziami. Regularnie sprawdzać kask ochronny pod kątem uszkodzeń. Należy go wymienić najpóźniej po 5 latach. Używać tylko zatwierdzonych kasków ochronnych.
- Osłona twarzy lub okulary ochronne chronią przed trocinami i odpryskami drewna. Aby uniknąć obrażeń oczu, podczas pracy z urządzeniem należy zawsze nosić osłonę twarzy lub okulary ochronne.
- Zawsze nosić nauszniki ochronne. Hałas emitowany przez urządzenie może spowodować uszkodzenie słuchu.
- Nosić solidne rękawice ochronne wykonane z odpornego materiału, np. skóry.
- Podczas cięcia suchego drewna należy nosić maskę przeciwpyłową. Może powstać pył z cięcia.

### 6.3 Przechowywanie i transport

- Przed każdym transportem należy wyłączyć piłę łańcuchową, nawet na krótszych odcinkach. Uruchomić hamulec łańcuchowy i zamontować osłonę łańcucha.
- Podczas transportu i przechowywania należy stosować osłonę łańcucha.
- Zabezpieczyć maszynę przed przewróceniem się podczas transportu (również w pojazdach), aby zapobiec utracie paliwa, uszkodzeniu lub obrażeniom ciała.
- Urządzenie należy przenosić wyłącznie za rękojeść przednią. Szyna prowadząca skierowana jest do tyłu, z dala od ciała (patrz rys. M).
- Gorący tłumik hałasu należy trzymać z dala od ciała. Istnieje ryzyko poparzenia!
- Przed przechowywaniem piły łańcuchowej należy ją wyczyścić i zakonserwować.
- Przechowywać urządzenie w bezpiecznym i suchym miejscu. Należy również zabezpieczyć ją przed dostępem osób nieupoważnionych.

### 6.4 Bezpieczeństwo środowiska

- Przepisy krajowe i/lub gminne mogą nakładać ograniczenia czasowe na korzystanie z urządzeń generujących hałas, napędzanych silnikiem. Należy zapytać o to swoją lokalną administrację.
- Urządzenie nie może być eksploatowane w pomieszczeniach zamkniętych lub w innych słabo wentylowanych miejscach. Istnieje niebezpieczeństwo uduszenia spowodowane toksycznymi spalinami/oparami oleju smarowego.
- W przypadku wystąpienia nudności, bólów głowy lub zaburzeń widzenia, a także zawrotów głowy, należy natychmiast przerwać pracę. Objawy te mogą być spowodowane m.in. nadmiernym stężeniem spalin. Podczas procesu piłowania mogą tworzyć się również pyły, np. pył drzewny, opary i dym. Należy zapewnić lepszą wentylację i nosić maskę przeciwpyłową.
- Prace wykonywać tylko przy świetle dziennym.
- Nie należy również pracować w niekorzystnych warunkach atmosferycznych, takich jak deszcz lub wiatr. Występuje tu zwiększone ryzyko wypadków.
- Utrzymywać obszar roboczy w czystości i zapewnić porządek.

- Podczas użytkowania piły łańcuchowej należy trzymać osoby niezaangażowane (zwłaszcza dzieci i zwierzęta) w odległości co najmniej 15 m od miejsca pracy. W chwili nieuwagi można łatwo stracić kontrolę nad urządzeniem.
- Przed rozpoczęciem pracy upewnić się, że w strefie zagrożenia nie ma osób, zwierząt ani mienia.
- Nie należy pracować w pobliżu ogrodzeń z drutu lub w miejscach z luźnym starym drutem.
- Należy mieć przygotowany środek gaśniczy podczas pracy w środowisku wysoce łatwopalnym, takim jak sucha trawa itp. Istnieje niebezpieczeństwo wywołania pożaru!

### 6.5 Wlać paliwo

- Benzyna jest bardzo łatwopalna. Podczas tankowania należy trzymać się z dala od otwartego ognia i nie palić podczas tankowania. Istnieje niebezpieczeństwo wywołania pożaru!
- Uważać, żeby nie rozlać oleju. Benzyna lub olej łańcuchowy nie mogą dostać się do gleby. Zabrać odpowiednią dokumentację, która będzie pomocna.
- Tankować tylko w dobrze wentylowanych pomieszczeniach. Opary benzyny mogą łatwo zapalić się lub wybuchnąć.
- Przed tankowaniem wyłączyć silnik i pozwolić urządzeniu ostygnąć. Jeśli doszło do rozlania benzyny, natychmiast oczyścić dotknięte miejsca. Nie dopuść również do tego, aby paliwo dostało się na ubranie, w przeciwnym razie natychmiast je przebrać.
- Unikać również kontaktu skóry i oczu z benzyną lub środkami smarnymi (olej).
- Nie wdychać oparów benzyny / oleju smarowego.
- Należy uważać na przecieki. W przypadku wycieku benzyny nie należy uruchamiać silnika. Istnieje niebezpieczeństwo poparzeń.
- Zamknięcie zbiornika otwierać tylko ostrożnie, aby istniejące nadciśnienie mogło się powoli ulotnić i aby nie doszło do rozpylenia benzyny.

### 6.6 Przed uruchomieniem

#### **⚠ OSTRZEŻENIE**

#### **Kontrole należy przeprowadzać zawsze przed uruchomieniem i przy wyłączonym silniku.**

Przed każdym użyciem i po upadku na podłoże sprawdzić, czy stan urządzenia nie zagraża bezpieczeństwu eksploatacji.

Sprawdzić, czy wszystkie ruchome części działają prawidłowo. Wiele wypadków jest spowodowanych nieprawidłową konserwacją narzędzi. Naprawę uszkodzonych części należy zlecić wykwalifikowanemu personelowi.

Piłę łańcuchową i wyposażenie należy stosować wyłącznie zgodnie z niniejszą instrukcją. Uwzględnić warunki pracy i wykonywane czynności. Używanie narzędzia silnikowego do zastosowań innych, niż przewidziane, może prowadzić do niebezpiecznych sytuacji.

- Regularnie sprawdzać prawidłowość działania hamulca łańcuchowego (przednia osłona rąk, patrz rys. D).
- Sprawdzić szynę prowadzącą, aby upewnić się, że jest prawidłowo zamontowana.
- Sprawdzić, czy łańcuch tnący jest prawidłowo napięty. Stosować się do instrukcji smarowania, napinania łańcucha i wymiany akcesoriów. Nieprawidłowo naprężony lub nasmarowany łańcuch może się zerwać lub zwiększać ryzyko odrzutu.

- Narzędzia tnące muszą być ostre i utrzymywane w stanie czystości. Regularnie ostrzyć i w odpowiednim czasie wymieniać zużyte części. Starannie konserwowane narzędzia tnące z krawędziami tnącymi rzadziej się zacinają i są łatwiejsze w obsłudze.
- Sprawdź, czy dźwignia gazu i blokada dźwigni gazu są łatwe do poruszania. Dźwignia gazu musi sprężyste powrócić do pozycji wyjściowej.
- Sprawdzić, czy w zbiorniku znajduje się wystarczająca ilość paliwa i oleju do smarowania łańcucha.
- Sprawdź, czy uchwyty są czyste, suche i wolne od oleju i brudu.
- Nigdy nie wykonywać prac w pojedynkę. W sytuacji awaryjnej ktoś musi być w pobliżu.
- Używać piły łańcuchowej tylko stojąc na stabilnym, pewnym i równym podłożu. Unikać nietypowej pozycji ciała. Śliskie podłoże lub niestabilna pozycja (np. na drabinie), mogą spowodować utratę równowagi lub kontroli nad piłą łańcuchową. Zadbaj o stabilną pozycję i zachowanie równowagi w każdej chwili. Pozwala to na lepsze sterowanie piłą łańcuchową w nieoczekiwanych sytuacjach.
- Nie pracować z pilarką łańcuchową na drzewie. W przypadku używania na drzewie występuje ryzyko obrażeń.
- Nigdy nie piłować ponad wysokość ramion.
- Trzymać piłę łańcuchową zawsze prawą ręką za tylny uchwyt, a lewą ręką za przedni uchwyt (patrz rys. E). Trzymanie piły łańcuchowej podczas pracy w odwrotny sposób zwiększa ryzyko obrażeń i nie wolno go stosować.
- Podczas pracy piły łańcuchowej trzymać wszystkie części ciała z dala od łańcucha tnącego. Przed uruchomieniem piły łańcuchowej należy upewnić się, że łańcuch tnący niczego nie dotyka. Jeden moment nieuwagi podczas pracy z piłą łańcuchową może prowadzić do pochwycenia odzieży lub części ciała przez łańcuch tnący.
- Natychmiast wyłączyć piłę łańcuchową, jeżeli wystąpią zauważalne zmiany w pracy urządzenia.
- W przypadku kontaktu piły łańcuchowej z kamieniami, gwoździami lub innymi twardymi przedmiotami należy natychmiast wyłączyć silnik i sprawdzić, czy łańcuch tnący i szyna prowadząca nie są uszkodzone.
- Nie upuszczać piły łańcuchowej, nie rzucać nią o przeszkody i nigdy nie używać szyny prowadzącej jako dźwigni.
- Piłować piłą łańcuchową tylko w drewnie.
- Przepiłowując naprężoną gałąź, należy liczyć się z możliwością jej odskoczenia. Gdy przestanie działać siła naprężająca włókna drewna, odskakująca gałąź może trafić osobę obsługującą i/lub wyrwać pilarkę łańcuchową spod kontroli.
- Szczególną ostrożność zachować przy cięciu poszycia i młodych drzew. Łańcuch tnący może pochwycić cienki materiał i wyrzucić go w stronę osoby obsługującej albo spowodować utratę równowagi.

## 6.7 Wibracje

### ⚠ OSTRZEŻENIE

Syndrom białych palców stanowi schorzenie naczyń krwionośnych, przy którym małe naczynia krwionośne w palcach rąk i stóp ulegają nagłym skurczom. Do objawów należą: Brak czucia, utrata czułości, mrowienie, swędzenie, ból, utrata siły, zmiana koloru lub stanu skóry. Dotknięte obszary nie są wystarczająco zaopatrywane w krew i stają się dlatego niesamowicie blade.

Częste stosowanie urządzeń wibrujących może u osób, których ukrwienie jest pogorszone (np. palacze, cukrzycy), spowodować uszkodzenie nerwów. W razie zaobserwowania nietypowych pogorszeń stanu zdrowia natychmiast zakończyć pracę i skontaktować się z lekarzem. W przypadku długotrwałych i regularnych użytkowników zaleca się więc ściśle monitorowanie stanu dłoni i palców. Aby zredukować niebezpieczeństwo, należy przestrzegać poniższych wskazówek:

- Utrzymywać ciepło ciała, zwłaszcza rąk, zwłaszcza w chłodne dni.
- Regularnie przerywać pracę i poruszać palcami, aby wspomóc ukrwienie.
- Należy ograniczyć stosowanie narzędzi o wysokim poziomie wibracji w ciągu dnia i rozłożyć je na kilka dni. Sporządzić sobie plan pracy, który ogranicza obciążenia wibracjami.
- Zadbaj o możliwie niewielkie wibracje urządzenia poprzez regularną konserwację i stałe elementy urządzenia. Natychmiast wymienić zużyte elementy.
- Regularnie zmieniać pozycję pracy.
- W przypadku częstszego używania maszyny należy skontaktować się ze swoim dystrybutorem i ewentualnie zaopatrzyć się w akcesoria antywibracyjne (uchwyty).

## 6.8 Funkcje bezpieczeństwa piły łańcuchowej (rys. 1)

- Przednia ochrona rąk (1) chroni lewą rękę operatora w przypadku jej zsunienia podczas pracy piły łańcuchowej.
- Tylna ochrona rąk (12) chroni prawą rękę przed kontaktem z upuszczonym lub zerwanym łańcuchem tnącym.
- Hamulec łańcuchowy jest to element bezpieczeństwa, którego zadaniem jest zmniejszenie ilości obrażeń spowodowanych odrzutem poprzez zatrzymanie pracującego łańcucha tnącego w ciągu milisekund. Jest on aktywowany przez przednią ochronę rąk w przypadku odrzutu.
- Blokada dźwigni gazu (9) zapobiega przypadkowemu przyspieszeniu silnika. Dźwignia gazu może być wciśnięta tylko wtedy, gdy blokada dźwigni gazu jest wciśnięta.
- Ogranicznik pazurowy (15) podtrzymuje piłę silnikową na drewnie podczas pracy. Nigdy nie należy pracować bez ogranicznika pazurowego, piła łańcuchowa może pociągnąć operatora do przodu. Stosować ogranicznik pazurowy do cięcia pni drzew lub grubych gałęzi. Zastosowanie ogranicznika pazurowego zwiększa bezpieczeństwo pracy, zmniejsza obciążenie osobiste podczas pracy, a także redukuje wibracje. Podczas pracy piłą łańcuchową ogranicznik pazurowy musi być zawsze przyłożony do pnia drzewa. Używając tylnego uchwytu, należy docisnąć ogranicznik pazurowy do pnia drzewa. Aby wykonać cięcie, należy popchnąć przedni uchwyt w kierunku linii cięcia. W przypadku dalszego cięcia może być konieczna zmiana położenia ogranicznika pazurowego.

## 6.9 Środki ostrożności przeciw odrzutowi

### ⚠ OSTRZEŻENIE

Podczas pracy należy uważać na odrzut urządzenia. Istnieje niebezpieczeństwo odniesienia obrażeń. Dzięki ostrożności i prawidłowej technice cięcia można uniknąć niepowodzeń.

- Kontakt z końcówką szyny prowadzącej może w pewnych przypadkach powodować nieoczekiwaną reakcję i ruch skierowany do tyłu, w trakcie którego szyna prowadząca łańcucha jest odrzucana do góry w kierunku osoby obsługującej (rys. O).
- Odrzut może wystąpić, gdy czubek szyny prowadzącej zetknie się z jakimś przedmiotem lub gdy drewno wygnie się i spowoduje zablokowanie łańcucha tnącego w trakcie cięcia.
- Przed doprowadzeniem łańcucha tnącego do obszaru cięcia może dojść do bocznego ześlizgiwania się lub podskakiwania piły silnikowej.
- (Uwaga! Zwiększone ryzyko odrzutu!)
- Zakleszczenie łańcucha tnącego na górnej krawędzi szyny prowadzącej może spowodować szybkie i niekontrolowane cofnięcie piły łańcuchowej w kierunku roboczym (patrz rys. J).
- Zakleszczenie łańcucha tnącego na dolnej krawędzi szyny prowadzącej może spowodować szybkie i niekontrolowane oderwanie piły łańcuchowej od kierunku roboczego (patrz rys. K).
- Należy zachować szczególną ostrożność podczas używania piły łańcuchowej do kontynuowania cięcia w rozpoczętym już cięciu.
- Nie należy piłować gałęzi lub kawałków drewna, które mogłyby zmienić swoje położenie podczas cięcia lub w których cięciu zamyka się podczas cięcia.
- Każda z tych reakcji może prowadzić do tego, że osoba obsługująca straci kontrolę nad piłą i może doznać ciężkich obrażeń. Nie należy polegać wyłącznie na zabezpieczeniach zainstalowanych w pile łańcuchowej. Jako użytkownik piły łańcuchowej należy podjąć różne środki, aby praca przebiegała bez wypadków i urazów.

Odrzut jest następstwem niewłaściwego lub nieprawidłowego użycia. Można go uniknąć przez zachowanie opisanych poniżej odpowiednich środków ostrożności:

- Piłę trzymać mocno oburącz, przy czym kciuki i palce muszą obejmować uchwyty piły łańcuchowej. Ciało i ramiona należy ustawić w takiej pozycji, by móc zamortyzować siłę odrzutu. Zachowując odpowiednie środki ostrożności, osoba obsługująca może zapanować nad siłą odrzutu. Nigdy nie puszczaj piły łańcuchowej (patrz rys. E).
- Unikać nietypowej pozycji ciała i nie piłować powyżej wysokości ramion. Pozwala to uniknąć niezamierzonego zetknięcia z końcówką szyny prowadzącej i zapewnia lepszą kontrolę nad pilarką łańcuchową w nieoczekiwanych sytuacjach.
- Zawsze stosować zalecane przez producenta prowadnice zamienne i łańcuchy tnące. Nieprawidłowe prowadnice zamienne i łańcuchy tnące mogą spowodować zerwanie łańcucha tnącego i/lub odrzut.
- Przestrzegać instrukcji producenta dotyczących ostrzenia i konserwacji łańcucha tnącego. Zbyt nisko ustawione ograniczniki głębokości zwiększają ryzyko odrzutu.
- Nie piłować czubkiem miecza. Istnieje niebezpieczeństwo odrzutu.
- Należy upewnić się, że w obszarze cięcia nie ma gwoździ ani kawałków metalu. Należy zwrócić szczególną uwagę na gwoździe lub kawałki żelaza wokół miejsca cięcia. Należy również uważać przy cięciu twardego drewna, gdzie łańcuch może się zaczepić. Może to wywołać odrzut.

- Rozpocząć cięcie z pełną mocą i zawsze utrzymywać piłę łańcuchową na maksymalnej prędkości podczas cięcia.
- Należy upewnić się, że na podłodze nie ma żadnych przedmiotów, o które można się potknąć.

## 6.10 Ryzyka szczątkowe

### ⚠ NIEBEZPIECZEŃSTWO

#### NIEBEZPIECZEŃSTWO ODNIESIENIA OBRAŻEŃ!

Kontakt z łańcuchem tnącym może prowadzić do śmiertelnych obrażeń.

Nigdy nie sięgać rękami do łańcucha tnącego.

#### NIEBEZPIECZEŃSTWO ODRZUTU!

Odrzut może prowadzić do śmiertelnych ran ciętych.

#### RYZYKO POPARZENIA!

Podczas pracy łańcuch i szyna prowadząca nagrzewają się.

## 7. Dane techniczne

Masa bez paliwa, bez zestawu do cięcia .....	ok. 5,6 kg
Masa bez paliwa, z zestawem do cięcia .....	ok. 6,8 kg
Zbiornik paliwa .....	ok. 550 cm <sup>3</sup> (0,55 l)
Zbiornik na olej do smarowania łańcucha ....	ok. 260 cm <sup>3</sup> (0,26 l)

Stosowana długość cięcia* .....	44 cm
Szyna prowadząca .....	45 cm (18")

Maks. prędkość łańcucha .....	22,1 m/s
Podział łańcucha .....	8,25 mm (0,325")
Grubość ogniw prowadzących .....	1,5 mm (0,059")
Typ łańcucha tnącego .....	KANGXING
(wstępnie zamontowany): .....	325-058-72
Typ szyny prowadzącej .....	KANGXING
(wstępnie zamontowany): .....	BE18-72-5810P
Liczba zębów/podziałka dla koła łańcuchowego .....	7 zębów/8,255 mm (0,325")

Pojemność skokowa silnika .....	53 cm <sup>3</sup>
Maks. moc silnika zgodnie z ISO 7293 .....	2,0 kW
Prędkość obrotowa na biegu jałowym n <sub>0</sub> .....	3100 ± 300 min <sup>-1</sup>
Prędkość obrotowa n <sub>maks.</sub> .....	11 500 min <sup>-1</sup>
Świeca zapłonowa .....	L8RTC

\* Rzeczywista długość cięcia może być mniejsza niż podana długość cięcia.

Wartości hałasu zostały ustalone zgodnie z EN ISO 22868.

#### Hałas

Poziom ciśnienia akustycznego L <sub>pA</sub> .....	98,3 dB
Niepewność K <sub>pA</sub> .....	3 dB
Zmierzony poziom mocy akustycznej L <sub>WA</sub> .....	114,0 dB
Zagwarantowany poziom mocy akustycznej L <sub>WA</sub> .....	117,0 dB
Niepewność K <sub>WA</sub> .....	3 dB

Dane dotyczące emisji hałasu zgodnie z ustawą o bezpieczeństwie produktów (ProdSG) lub dyrektywą maszynową WE: Poziom ciśnienia akustycznego na stanowisku pracy może przekraczać 80 dB.

W tym przypadku wymagane są środki izolacji dźwiękowej dla użytkownika (np. noszenie odpowiednich i wyznaczonych nasłuchowników ochronnych oraz przestrzeganie regularnych przerw).

Wartości drgań zostały ustalone zgodnie z EN ISO 22867.

#### **Wibracje**

Wartość drgań na tylnym uchwycie ..... 6,4 m/s<sup>2</sup>

Wartość drgań na przednim uchwycie ..... 6,69 m/s<sup>2</sup>

Niepewność K ..... 1,5 m/s<sup>2</sup>

#### **⚠ OSTRZEŻENIE**

Należy unikać zagrożeń związanych z wibracjami, np. ryzyka wystąpienia choroby białych palców (zaburzenia krążenia), robiąc częste przerwy w pracy, np. pocierając dłonie o siebie.

#### **⚠ OSTRZEŻENIE**

Rzeczywista wartość emisji drgań występująca podczas użytkowania maszyny może różnić się od wartości podanej w instrukcji obsługi lub przez producenta. Może to być spowodowane następującymi czynnikami, które należy sprawdzić przed i w czasie każdego używania urządzenia:

- Czy maszyna jest prawidłowo używana
- Czy rodzaj cięcia jest właściwy dla danego materiału lub sposobu jego obróbki.
- Czy stan techniczny maszyny jest prawidłowy
- Stan ostrości narzędzia tnącego lub prawidłowe narzędzie tnące
- Czy uchwyty i ew. opcjonalne uchwyty wibracyjne są zamontowane i mocno osadzone na głowicy maszyny.

## **8. Przed uruchomieniem**

- Otworzyć opakowanie i wyjąć ostrożnie urządzenie.
- Usunąć materiał opakowaniowy oraz zabezpieczenia opakowania transportowe (jeśli występują).
- Sprawdzić, czy zakres dostawy jest kompletny.
- Sprawdzić urządzenie i elementy wyposażenia pod kątem uszkodzeń w trakcie transportu.
- W miarę możliwości zachować opakowanie do zakończenia okresu gwarancyjnego.

#### **UWAGA**

Urządzenie i materiały opakowaniowe nie mogą służyć jako zabawka dla dzieci! Dzieciom nie wolno bawić się workami z tworzywa sztucznego, foliami i drobnymi elementami! Istnieje niebezpieczeństwo połknięcia i uduszenia!

- Zdjąć skróconą instrukcję obsługi z uruchamiającej linki ciągniczej (4).

### **8.1 Mieszanie paliwa**

Silnik może pracować jedynie z mieszanką paliwową z benzyny i oleju silnikowego.

#### **⚠ OSTRZEŻENIE**

Unikać bezpośredniego kontaktu paliwa ze skórą oraz wdychania oparów paliwowych.

Używać wyłącznie mieszankę bezołowiowej benzyny (min. ROZ 95) i specjalnego 2-taktowego oleju silnikowego (JASO FD/ISO - L - EGD). Mieszankę paliwową mieszać zgodnie z wytycznymi z tabeli mieszania paliw.

Do dołączonego pojemnika do mieszania (30) dodawać zawsze odpowiednią ilość benzyny i oleju 2-taktowego (patrz „Tabela mieszania paliw”). Następnie dobrze wstrząsnąć pojemnikiem do mieszania (30).

#### **8.1.1 Tabela mieszania paliw**

**Sposób mieszania: 40 dawek benzyny na 1 dawkę oleju**

**Olej do 2-suwowych silników benzynowych**

**0,5 litra ..... 12,5 ml**

#### **8.2 Wlać paliwo**

#### **⚠ OSTRZEŻENIE**

Paliwo należy wlewać tylko wtedy, gdy silnik jest wyłączony i ostygł. Istnieje niebezpieczeństwo wywołania pożaru!

- Przed rozpoczęciem tankowania należy zawsze oczyścić okolice zamknięcia zbiornika paliwa (13), aby zapobiec przedostawaniu się zanieczyszczeń do zbiornika paliwa. Do tego celu należy użyć suchej, niestrzępiącej się szmatki.
- Ułożyć urządzenie na boku tak, aby zamknięcie zbiornika paliwa (13) było skierowane do góry.
- Obrócić zamknięcie zbiornika paliwa (13) w kierunku przeciwnym do ruchu wskazówek zegara i otworzyć go. Zamknięcie zbiornika paliwa (13) jest połączone z urządzeniem zabezpieczającym przed zgubieniem w zbiorniku paliwa, dzięki czemu nie może spaść.
- Wlać mieszankę paliwową do zbiornika paliwa. Nie należy rozlewać paliwa podczas tankowania i nie należy napętniać zbiornika paliwa po brzegi.
- Zetrzeć natychmiast rozlane paliwo.
- Obrócić zamknięcie zbiornika paliwa (13) zgodnie z ruchem wskazówek zegara, aby go zamknąć.

#### **WSKAZÓWKA**

Po każdym tankowaniu paliwa należy również sprawdzić stan oleju łańcuchowego.

### **8.3 Napędzanie olejem łańcuchowym**

#### **⚠ OSTRZEŻENIE**

Olej do łańcucha tnącego należy wlewać tylko wtedy, gdy silnik jest wyłączony i ostygł. Istnieje niebezpieczeństwo wywołania pożaru!

Nigdy nie pracować bez smarowania łańcucha! Jeśli łańcuch tnący będzie suchy, zestaw do cięcia zostanie w krótkim czasie nieodwracalnie zniszczony.

Przed rozpoczęciem pracy należy zawsze sprawdzić smarowanie łańcucha.

#### **WSKAZÓWKA**

Należy stosować wyłącznie olej do łańcucha tnącego. Najlepiej, aby ulegał biodegradacji. Nie należy stosować oleju odpadowego, oleju silnikowego itp.

Podczas pracy należy sprawdzić, czy smarowanie łańcucha jest sprawne.



- Przed rozpoczęciem tankowania należy zawsze oczyścić okolice zamknięcia zbiornika oleju łańcuchowego (14) aby zapobiec przedostawaniu się zanieczyszczeń do zbiornika oleju łańcuchowego. Do tego celu należy użyć suchej, niestrzępiącej się szmatki.
- Ułożyć urządzenie na boku tak, aby zamknięcie zbiornika oleju łańcuchowego (14) było skierowane do góry.
- Obrócić zamknięcie zbiornika oleju łańcuchowego (14) w kierunku przeciwnym do ruchu wskazówek zegara i otworzyć go. Zamknięcie zbiornika oleju łańcuchowego (14) jest połączone z urządzeniem zabezpieczającym przed zgubieniem w zbiorniku oleju łańcuchowego, dzięki czemu nie może spaść.
- Wlać dostarczony organiczny olej łańcuchowy do zbiornika oleju łańcuchowego. Nie należy rozlewać oleju łańcuchowego podczas tankowania i nie należy napełniać zbiornika oleju łańcuchowego po brzegi.
- Natychmiast wytrzeć rozlany olej łańcuchowy.
- Obrócić zamknięcie zbiornika oleju łańcuchowego (14) zgodnie z ruchem wskazówek zegara, aby go zamknąć.

#### 8.4 Napinanie i sprawdzanie łańcucha tnącego

##### **⚠ OSTRZEŻENIE**

#### **Nosić rękawice ochronne! Niebezpieczeństwo odniesienia obrażeń na ostrych zębach tnących!**

Napięcie łańcucha należy regularnie kontrolować, zawsze przed uruchomieniem.

- Przed napięciem poluzować lekko dwie nakrętki mocujące (20) za pomocą klucza do świec zapłonowych (31).
- Aby zmniejszyć napięcie, należy obrócić śrubę napinającą łańcucha (21) w kierunku ruchu wskazówek zegara za pomocą śrubokręta płaskiego (31).
- Dokręcić obie nakrętki mocujące (20) za pomocą klucza do świec (31).
- Łańcuch tnący (17) musi stykać się ze spodnią stroną miecza. Sprawdzić, czy łańcuch tnący (17) (przy zwolnionym hamulcu łańcuchowym odciągnąć przednią osłonę rąk (1) do tyłu) daje się przeciągnąć ręcznie przez szynę prowadzącą (16).

#### **WSKAZÓWKA**

Nowy łańcuch tnący (17) ulega wydłużeniu i wymaga częstsze- go napinania.

### 9. Uruchamianie

##### **⚠ OSTROŻNIE**

Należy przestrzegać przepisów prawnych dotyczących ochrony przed hałasem.

#### **Wskazówki dotyczące pracy**

Przed zastosowaniem należy zapoznać się z obsługą piły łańcuchowej.

Przed każdym zastosowaniem lub po upadku piły łańcuchowej należy obowiązkowo dokładnie sprawdzić, czy nie jest ona uszkodzona.

W przypadku stwierdzenia jakichkolwiek uszkodzeń, muszą one zostać niezwłocznie naprawione przez użytkownika lub autoryzowany serwis. Przed rozpoczęciem pracy z piłą łańcuchową należy sprawdzić następujące punkty:

- Prawidłowe zamocowanie szyny prowadzącej
- Kierunek montażu/bieg, jak również pozbawiony wad (ostra) łańcuch tnący
- Naprężenie łańcucha tnącego (sprawdzić i wyregulować kilka razy przy użyciu nowej piły łańcuchowej)
- Działanie smarowania łańcucha
- Działanie hamulca łańcucha
- Działanie sprzęgła (brak ruchu łańcucha na biegu jałowym)
- Szczelności systemu paliwowego
- nienagannego stanu i kompletności urządzeń ochronnych i narzędzia do cięcia
- stałego osadzenia wszystkich połączeń śrubowych
- Lekkiego przesuwania wszystkich ruchomych części

#### **WSKAZÓWKA**

Piła łańcuchowa nie posiada blokady gazu rozruchowego.

#### 9.1 Uruchamianie silnika

##### **⚠ UWAGA**

Uruchamiającą linkę ciągnową (4) wyciągać zawsze prosto. Mocno przytrzymać uchwyt uruchamiającej linki ciągnowej (4), gdy uruchamiająca linka ciągnowa (4) ponownie się wciąga. Nigdy nie pozwolić na odbicie uruchamiającej linki ciągnowej (4).



##### 9.1.1 Uruchamianie w przypadku zimnego silnika

##### **⚠ OSTRZEŻENIE**

**Przed każdym użyciem należy włączyć hamulec łańcuchowy (przesunąć osłonę rąk (1) do przodu).**

##### **⚠ UWAGA**

Nigdy nie pozwalać, aby uruchamiająca linka ciągnowa (4) została cofnięta. Może to prowadzić do uszkodzeń.

- Zdjąć osłonę (27) z szyny prowadzącej (16).
- Ustawić piłę łańcuchową na stabilnym, płaskim podłożu. Łańcuch tnący (17) nie może dotykać podłoża.
- Popchnąć przednią ochronę rąk (1) aż do jej zatrzaśnięcia. Łańcuch tnący (17) jest blokowany przez hamulec łańcuchowy.
- Nacisnąć 6x pompę paliwa „Primer” (7).
- Wyciągnąć dźwignię zimnego rozruchu (zasysacz) (8) .
- Umieścić nosek buta na tylnej osłonie rąk (12) (patrz rys. C).
- Przytrzymać piłę łańcuchową za przednią rękojeść (2) i pozwoli wyciągać uruchamiającą linkę ciągnową (4), aż do pierwszego oporu.
- Wtedy szybko pociągnąć uruchamiającą linkę ciągnową (4), aż do uruchomienia silnika. Jeżeli silnik nie uruchomi się, ponownie powtórzyć czynności. Dopóki dźwignia zimnego rozruchu (zasysacz) (8) jest wyciągnięta , silnik uruchamia się tylko na krótko, a następnie zatrzymuje się ponownie.
- Gdy silnik się wyłączy, uruchomić jednocześnie blokadę dźwigni gazu (9) i dźwignię gazu (10). Dźwignia zimnego rozruchu (zasysacz) (8) automatycznie przeskakuje w położenie robocze „Gorący rozruch”.

- Wtedy ponownie szybko pociągnąć uruchamiającą linkę ciągnową (4), aż do uruchomienia silnika.

Jeżeli silnik nie zaskoczy po kilku próbach, przeczytać rozdział „Rozwiązywanie problemów”.

### WSKAZÓWKA

Przy wysokich temperaturach na zewnątrz może się zdarzyć, że przy zimnym silniku będzie konieczne uruchomienie bez zasycaj!

- Zwolnić hamulec łańcuchowy przez pociągnięcie przedniej osłony rąk (1) do tyłu (patrz rys. D). **OSTROŻNIE!** Hamulec łańcuchowy jest teraz zwolniony. Jeżeli dźwignia gazu (10) jest obsługiwana razem z blokadą dźwigni gazu (9), uruchamia się łańcuch tnący (17).

#### 9.1.2 Uruchamianie w przypadku ciepłego silnika (Urządzenie stało w miejscu przez mniej niż 15–20 minut.)

##### ⚠ OSTRZEŻENIE

Przed każdym użyciem należy włączyć hamulec łańcuchowy (przesunąć osłonę rąk (1) do przodu).

- Popchnąć przednią ochronę rąk (1) aż do jej zatrzaśnięcia. Łańcuch tnący (17) jest blokowany przez hamulec łańcuchowy.
- Nacisnąć 6x pompę paliwa „Primer” (7).
- Dźwignia zimnego rozruchu (zasycaj) (8) musi w celu uruchomienia ciepłego silnika nie być zaciągnięta.
- Umieścić nosek buta na tylnej osłonie rąk (12) (patrz rys. C).
- Przytrzymać piłę łańcuchową za przednią rękkojeść (2) i pozwoli wyciągać uruchamiającą linkę ciągnową (4), aż do pierwszego oporu.
- Szybko pociągnąć uruchamiającą linkę ciągnową (4). Urządzenie powinno się uruchomić po 1–2 pociągnięciach. Jeżeli urządzenie po 6 pociągnięciach nadal się nie uruchomiło, powtórzyć proces opisany w punkcie „Uruchamianie przy zimnym silniku”.

### 9.2 Wyłączanie silnika

#### 9.2.1 Kolejność postępowania przy wyłączeniu awaryjnym

Jeżeli konieczne jest natychmiastowe zatrzymanie urządzenia, należy nacisnąć przycisk włączania/wyłączania (6) do pozycji „OFF” i trzymać go w tej pozycji do momentu zatrzymania się silnika.

#### 9.2.2 Normalna kolejność postępowania

- Zwolnić dźwignię gazu (10). Silnik przechodzi na obroty biegu jałowego.
- Nacisnąć przycisk włączania/wyłączania (6) do pozycji „OFF” i trzymać go w tej pozycji do momentu zatrzymania się silnika.

### 9.3 Eksploatacja w biegu jałowym

##### ⚠ UWAGA

Na biegu jałowym łańcuch tnący (17) musi być nieruchomy. Jeżeli łańcuch tnący (17) obraca się, należy wyregulować prędkość obrotową biegu jałowego!

### WSKAZÓWKA

Jeżeli łańcuch tnący (17) znajduje się w trybie jałowym lub silnik automatycznie gaśnie przy odejmowaniu gazu, należy dokonać ustawienia gaźnika (patrz rozdział „Konserwacja ustawienia gaźnika”).

- Podnieść piłę łańcuchową.
- Przytrzymać lewą ręką za przednią rękkojeść (2).
- Przytrzymać prawą ręką za tylną rękkojeść (11). Kłęb kciuka przylega do blokady dźwigni gazu (9) a palec wskazujący uruchamia dźwignię gazu (10) (patrz rys. E).
- Po jednokrotnym uruchomieniu dźwigni gazu (10) silnik pracuje w biegu jałowym.
- Pozostawić silnik na chwilę do rozgrzania.

### 9.4 Sprawdzanie i ustawianie smarowania łańcucha

##### ⚠ UWAGA

- Nigdy nie pracować bez smarowania łańcucha! Jeśli łańcuch tnący będzie suchy, zestaw do cięcia zostanie w krótkim czasie nieodwracalnie zniszczony.
- Przed rozpoczęciem pracy należy zawsze sprawdzić smarowanie łańcucha.

#### Wskazówka

Stosować tylko olej do łańcucha tnącego, najlepiej biodegradowalny. Nie należy stosować oleju odpadowego, oleju silnikowego itp.

Podczas pracy należy sprawdzić, czy smarowanie łańcucha jest sprawne.

Podczas pracy, przy średniej prędkości obrotowej, należy trzymać piłę łańcuchową nad odpitowanym pniakiem drzewa lub odpowiednim podłożem. Jeśli smarowanie jest wystarczające, na pniu lub podstawie drzewa utworzy się lekka warstwa oleju (patrz rys. F).

- W razie potrzeby można zwiększyć lub zmniejszyć smarowanie łańcucha za pomocą śruby regulacyjnej oleju (19).
- W tym celu należy użyć dołączonego do zestawu wkrętaka szczelinowego (31):
  - Najpierw nacisnąć, a następnie obrócić śrubę regulacyjną oleju (19) zgodnie z ruchem wskazówek zegara, aby zmniejszyć smarowanie łańcucha.
  - Najpierw nacisnąć, a następnie obrócić śrubę regulacyjną oleju (19) w kierunku przeciwnym do ruchu wskazówek zegara, aby zwiększyć smarowanie łańcucha.

### 9.5 Kontrola hamulca łańcuchowego

##### ⚠ OSTRZEŻENIE

Przed każdym użyciem należy sprawdzić hamulec łańcuchowy.

Hamulec łańcuchowy powoduje natychmiastowe wyhamowanie łańcucha tnącego w przypadku odrzutu.

- Upewnić się, że przednia osłona rąk (1) jest wolna od zanieczyszczeń i łatwo się porusza.
- Uruchomić piłę łańcuchową jak opisano w 9.1 i przyspieszyć pracę łańcucha tnącego do pełnej prędkości (pełny gaz).

- Uruchomić przednią ochronę rąk przy pracującym łańcuchu tnącym (1). Hamulec łańcucha musi zatrzymać łańcuch tnący przy maks. prędkości i zablokować.

### **⚠ OSTRZEŻENIE**

Zbyt długie utrzymywanie podwyższonej prędkości obrotowej silnika przy zablokowanym hamulcu łańcuchowym spowoduje uszkodzenie silnika i napędu łańcuchowego.

Jeżeli łańcuch tnący (17) nadal się porusza, należy skontaktować się z serwisem.

## **10. Podstawowe wskazówki dotyczące ścinki drzew**

### **⚠ OSTRZEŻENIE**

#### **Niebezpieczeństwo odniesienia obrażeń!**

Prace związane z cięciem i wycinką drzew oraz wszelkie prace z tym związane mogą być wykonywane wyłącznie przez specjalnie przeszkolone i wykształcone osoby.

#### **Wskazówka**

Przestrzegać obowiązujących w danym kraju przepisów dotyczących prac przy wycince drzew i uzyskać informacje od właściwego urzędu.

- Należy upewnić się, że nikt nie zostanie poszkodowany przez spadające gałęzie i drzewa.
- W obszarze roboczym mogą przebywać tylko osoby niezbędne do wykonania prac związanych z wycinką drzew.
- Obszar roboczy na pniu należy utrzymywać w czystości i porządku, aby zapewnić operatorom bezpieczną pozycję.
- Drogi ewakuacyjne utrzymywać w czystości i porządku, aby móc szybko opuścić obszar roboczy.
- Nie należy prowadzić prac związanych z wycinką drzew przy silniejszym wietrze, złej pogodzie lub słabej widoczności.
- Zachować odległości do najbliższego miejsca pracy wynoszące co najmniej 2 1/2 długości drzewa.

### **10.1 Stosowanie i obróbka**

- Nigdy nie należy uruchamiać urządzenia przed prawidłowym zamontowaniem szyny prowadzącej (16), łańcucha tnącego (17) i osłony koła łańcuchowego (22).
- Nie należy ciąć drewna leżącego na ziemi ani próbować przecinać korzeni wystających z ziemi. W każdym przypadku należy unikać zanurzania łańcucha tnącego (17) w glebie, w przeciwnym razie łańcuch tnący (17) natychmiast się stępi.
- W razie przypadkowego dotknięcia urządzeniem stałego przedmiotu należy natychmiast wyłączyć silnik i sprawdzić, czy urządzenie nie jest uszkodzone.
- Należy starannie konserwować urządzenie. Kontrolować, czy części ruchome działają prawidłowo i nie zacinają się, czy części nie są pęknięte lub uszkodzone w sposób wpływający negatywnie na działanie urządzenia. Przed zastosowaniem urządzenia zapewnić naprawę uszkodzonych części. Wiele wypadków jest spowodowanych nieprawidłową konserwacją urządzeń.
- Narzędzia tnące muszą być ostre i utrzymywane w stanie czystości. Starannie konserwowane narzędzia tnące z krawędziami tnącymi rzadziej się zacinają i są łatwiejsze w obsłudze.

- Jeżeli pomiędzy ciętym materiałem a łańcuchem tnącym dojdzie do zablokowania, należy natychmiast wyłączyć urządzenie. Odczekać, aż łańcuch tnący całkowicie się zatrzyma. Zdjąć końcówkę przewodu świecy zapłonowej i naciągnąć osłonę rąk, aby usunąć blokadę.
- Jeżeli trzeba usunąć szynę prowadzącą (miecz), należy przestrzegać instrukcji opisanych w rozdziale Montaż. Po usunięciu blokady i ponownym montażu należy przeprowadzić jazdę próbną. Jeśli podczas tego procesu zostaną wykryte wibracje lub dźwięki mechaniczne, należy przerwać pracę i skontaktować się z autoryzowanym serwisem. W przypadku częstszego występowania tego zagrożenia zaleca się przeprowadzenie szkolenia.
- Urządzenie powinno być serwisowane przez wykwalifikowany personel. Stosować wyłącznie oryginalne części zamienne zalecane przez producenta.

### **10.2 Tworzenie wycięcia**

#### **Wskazówka**

Karb obalający określa kierunek obalania ścinanego drzewa. Umieścić karb obalający pod kątem prostym do kierunku obalania.

Uciąć jak najbliżej ziemi.

Podeprzeć piłę łańcuchową za pomocą ogranicznika pazurkowego (15).

#### **10.2.1 Ustalenie kierunku ścinki - z oznakowaniem na urządzeniu (rys. G)**

Piła łańcuchowa jest wyposażona w znakowanie ścinki (35), które ułatwia ustawienie piły łańcuchowej.

Umieścić piłę łańcuchową na pniu. Znakowanie ścinki (35) pokazuje prawdopodobny kierunek ścinki drzewa.

#### **10.2.2 Wykonanie wycięcia (rys. H)**

- Rozpocząć należy najpierw od nacięcia karbu obalającego A. Głębokość karbu obalającego powinna wynosić ok. 1/4 średnicy drzewa i mieć kąt 45°- 60°.

#### **10.2.3 Kontrola kierunku ścinki (rys. I)**

Umieścić piłę łańcuchową z szyną prowadzącą (16) w wycięciu spadowym.

Znakowanie ścinki (35) wskazuje na prawdopodobny kierunek ścinki.

W razie potrzeby należy odpowiednio przyciąć wycięcie.

### **10.3 Wykonanie cięcia obalającego (Rys. H)**

- Umieścić nacięcie obalające B ok. 2-3 cm wyżej niż poziome nacięcie karbu obalającego A. Upewnić się, że nacięcie obalające B jest wykonane dokładnie poziomo.
- Pozostawić ok. 1/10 średnicy drzewa, listwę łamiącą C przed cięciem obalającym B. Listwa łamiąca C prowadzi drzewo do ziemi jak zawias i zabezpiecza je przed przedwczesnym upadkiem.

## **⚠ OSTRZEŻENIE**

### **Niebezpieczeństwo wypadku!**

W żadnym wypadku nie piłować listwy łamiącej C podczas cięcia obalającego B, w przeciwnym razie drzewo może spaść w nieprzewidywalnym kierunku!

Należy przygotować się na niekontrolowane „zsuwanie się” drzewa podczas upadku na ścinkę.

Należy przygotować się na to, że po uderzeniu w ziemię drzewo będzie niekontrolowanie „odskakiwać” w jednym kierunku.

- Aby zapobiec zakleszczeniu się piły łańcuchowej w cięciu obalającym B, należy odpowiednio wcześniej wbić aluminiowe lub plastikowe kliny w cięcie obalające B. Nie należy stosować klinów żelaznych.

## **⚠ UWAGA**

### **Szkody materialne!**

Należy upewnić się, że klin nie styka się z łańcuchem tnącym (17). Można go przez to poważnie uszkodzić.

### **10.4 Prace związane z odgałęzianiem**

- Zawsze należy pamiętać o niebezpieczeństwie odłamania się gałęzi.
- Podczas odgałęziania nie należy stawać na pniu.
- Nie należy piłować końcówką szyny.
- Nigdy nie piłować kilku gałęzi jednocześnie.
- W miarę możliwości podeprzeć piłę łańcuchową za pomocą ogranicznika pazurowego (15) podczas odgałęziania.
- Należy upewnić się, że po zakończeniu cięcia piła łańcuchowa może się wychylić pod własnym ciężarem. Nie jest już podpierana podczas cięcia, należy trzymać ją w odpowiedni sposób.
- Podczas odgałęziania przyjąć pewną, stabilną i bezpieczną postawę.

#### **10.4.1 Prace związane z odgałęzianiem w sekcjach**

Przed ostatecznym cięciem należy skrócić długie lub grube gałęzie (patrz rys. N). W przeciwnym razie łańcuch tnący (17) może się łatwo zakleszczyć.

## **11. Obróbka drewna pod wpływem naprężeń**

Podczas pracy z drewnem poddawanych naprężeniom należy bezwzględnie przestrzegać właściwej kolejności. W przeciwnym razie łańcuch tnący (17) może się zakleszczyć lub wystąpić odrzut.

Drewno pod napięciem należy zawsze ciąć najpierw po stronie nacisku. Dopiero wtedy można wykonać cięcie rozdzielające po stronie naciągu.

Zapobiega to zakleszczaniu się łańcucha tnącego (17).

## **⚠ UWAGA**

### **Szkody materialne!**

Leżące drewno nie może dotykać podłoża od spodu punktu cięcia, w przeciwnym razie łańcuch tnący (17) może zostać uszkodzony.

### **Odbicie (rys. J)**

- Zakleszczenie łańcucha tnącego (17) na górnej krawędzi szyny prowadzącej (16) może spowodować szybkie i niekontrolowane cofnięcie piły łańcuchowej w kierunku roboczym.

### **Wciągnięcie (rys. K)**

- Zakleszczenie łańcucha tnącego (17) na dolnej krawędzi szyny prowadzącej (16) może spowodować szybkie i niekontrolowane oderwanie piły łańcuchowej od kierunku roboczego.

### **Bezpieczna praca**

- Utrzymywać urządzenie w dobrym stanie technicznym, aby zapobiec obrażeniom.
- Po upuszczeniu urządzenia należy sprawdzić, czy nie ma znaczących uszkodzeń lub wad.
- Nie należy używać urządzenia stojąc na drabinie lub na niebezpiecznym stojaku.
- Nie należy ulegać pokusie wykonania pochopnego cięcia. Może to stanowić zagrożenie dla siebie i innych.
- Regularnie zmieniać pozycję pracy. Dłuższe użytkowanie urządzenia może spowodować problemy z krążeniem w dłoniach z powodu drgań. Można jednak wydłużyć czas użytkowania, zakładając odpowiednią osłonę rąk lub robiąc regularne przerwy. Należy pamiętać, że osobiste predyspozycje do słabego krążenia, niskie temperatury zewnętrzne lub duże siły chwytu podczas pracy skracają czas użytkowania.

### **11.1 Pień drzewny jest wygięty w dół**

- Najpierw należy wykonać cięcie odciążające 1 (ok. 1/3 średnicy bała) po stronie nacisku (patrz rys. L).
- Następnie wykonać cięcie rozdzielające 2 (ok. 2/3 średnicy pnia) po stronie naciągu (patrz rys. L).

### **11.2 Pień drzewny jest wygięty w górę**

- Najpierw należy wykonać cięcie odciążające 1 (ok. 1/3 średnicy bała) po stronie nacisku (patrz rys. L).
- Następnie wykonać cięcie rozdzielające 2 (ok. 2/3 średnicy pnia) po stronie naciągu (patrz rys. L).

## **12. Transport**

- Podczas transportu należy zawsze używać osłony szyny prowadzącej (27).
- Przed każdym transportem należy wyłączyć piłę łańcuchową, nawet na krótszych odcinkach. Zabezpieczyć maszynę przed przewróceniem się podczas transportu (również w pojazdach), aby zapobiec utracie paliwa, uszkodzeniu lub obrażeniom ciała.
- Urządzenie należy przenosić wyłącznie za rękojeść przednią (2). Szyna prowadząca skierowana jest do tyłu, z dala od ciała (patrz rys. M).
- Gorący tłumik hałasu należy trzymać z dala od ciała. Istnieje ryzyko poparzenia!

## **13. Czyszczenie i konserwacja**

Wszystkie wskazówki dotyczące konserwacji i czyszczenia muszą być wykonywane regularnie lub codziennie i przed każdym uruchomieniem. Nieprawidłowa konserwacja może prowadzić do poważnych uszkodzeń mienia i osób. Jeśli użytkownik nie może wykonać tych prac samodzielnie, należy skonsultować się ze specjalistycznym sprzedawcą.

## **⚠ OSTRZEŻENIE**

### **Niebezpieczeństwo odniesienia obrażeń!**

Przed przystąpieniem do prac czyszczących należy zawsze wyłączyć urządzenie i odłączyć końcówkę przewodu świecy zapłonowej (34).  
(patrz rozdział 13.4 Konserwacja świec zapłonowych).

### **Wskazówka**

Urządzenia należy dokładnie czyścić po każdym użyciu. Czyszczenie i konserwację przeprowadzać tylko zgodnie z opisem w niniejszej instrukcji obsługi. Dalsze czynności mogą być wykonywane tylko przez wykwalifikowany personel. Prace konserwacyjne muszą być przeprowadzane regularnie (patrz rozdział „Okresy konserwacji”).

### **13.1 Czyszczenie jednostki silnikowej**

## **⚠ OSTRZEŻENIE**

### **Ryzyko poparzenia!**

Nie dotykać gorących tłumików hałasu, cylindrów ani żeberek chłodzących.

- W miarę możliwości osłony, szczeliny wentylacyjne i obudowę silnika powinny być wolne od pyłu i zanieczyszczeń. Przedmuchać je sprężonym powietrzem pod niskim ciśnieniem.
- Urządzenie powinno się regularnie czyścić wilgotną szmatką i niewielką ilością środka płuczącego. Zwracać uwagę, aby do wnętrza urządzenia nie dostała się woda.

### **13.2 Czyszczenie filtra powietrza**

Zabrudzone filtry powietrza zmniejszają wydajność silnika poprzez zbyt małe doprowadzanie powietrza do gaźnika. Dlatego regularna kontrola jest niezbędna. Filtr powietrza (33) należy sprawdzać regularnie, a w razie potrzeby wyczyścić. W przypadku silnego zapylenia powietrza filtr powietrza (33) należy sprawdzać częściej.

- Poluzować zamknięcie pokrywy filtra powietrza (5), obracając ją w kierunku przeciwnym do ruchu wskazówek zegara.
- Wykręcić pokrywę filtra powietrza (3).
- Wyjąć filtr powietrza (33).
- Wyczyścić filtr powietrza (33) wystukując ją lub przedmuchać (sprężonym powietrzem).

Montaż odbywa się w odwrotnej kolejności.

## **⚠ UWAGA**

Nigdy nie czyścić filtra powietrza (33) za pomocą benzyny lub palnych rozpuszczalników.

### **13.3 Czyszczenie napędu łańcuchowego**

## **⚠ OSTRZEŻENIE**

### **Niebezpieczeństwo odniesienia obrażeń!**

Podczas dotykania łańcucha tnącego (17) należy zawsze nosić rękawice ochronne. Niebezpieczeństwo odniesienia obrażeń na ostrych zębach tnących!

### **Wskazówka**

Czyścić napęd łańcuchowy po każdym użyciu.

- Umieścić piłę łańcuchową na płaskiej, stabilnej powierzchni.

- Odciągnąć przednią osłonę rąk (1) do tyłu do oporu, aby zwolnić hamulec łańcuchowy (patrz rys. D).
  - Aby zmniejszyć napięcie, należy obrócić śrubę napinającą łańcucha (21) w kierunku przeciwnym do ruchu wskazówek zegara za pomocą śrubokręta płaskiego (31).
  - Usunąć obie nakrętki mocujące (20) za pomocą klucza do świec (31).
  - Zdjąć osłonę koła łańcuchowego (22).
  - Ostrożnie zdjąć łańcuch tnący (17) z szyny prowadzącej (16) i koła łańcuchowego (26).
  - Wyjąć szynę prowadzącą (16). W tym celu stosować pędzelek.
  - Teraz dokładnie wyczyścić cały obszar napędu łańcuchowego oraz osłonę koła zębatego (22) za pomocą pędzelka lub przez przedmuchiwanie (sprężonym powietrzem).
- Montaż odbywa się w odwrotnej kolejności.

### **13.4 Konserwacja świecy zapłonowej**

- Zdemontować filtr powietrza (33) zgodnie z opisem w punkcie 13.2 „Czyszczenie filtra powietrza”.
- Wyjąć końcówkę przewodu świecy zapłonowej (34), obracając ją w lewo i w prawo i jednocześnie pociągając. Przytrzymać i ciągnąć końcówkę przewodu świecy zapłonowej (34) tylko za wtyczkę. Nigdy nie ciągnąć za kabel!
- Poluzować świecę zapłonową za pomocą dołączonego klucza do świec zapłonowych (31).
- Montaż odbywa się w odwrotnej kolejności.

Odstęp elektrod = 0,6 mm (Odległość między elektrodami, między którymi generowana jest iskra zapłonowa). Sprawdzić świecę zapłonową po 10 roboczogodzinach pod kątem zabrudzeń i wyczyścić ją ewentualnie szczotką drucianą. Następnie przeprowadzić konserwację świecy zapłonowej co 50 roboczogodzin.

### **13.5 Konserwacja smarowania łańcucha**

- Patrz rozdział „Sprawdzanie i ustawianie smarowania łańcucha”.

### **13.6 Konserwacja i ustawianie gaźnika**

- Jeżeli łańcuch tnący (17) znajduje się w trybie jałowym lub silnik automatycznie gaśnie przy odejmowaniu gazu, należy dokonać ustawienia gaźnika.

### **Wskazówka**

Ustawienia gaźnika (np. prędkość obrotowa na biegu jałowym) zlecać do wykonania wyłącznie wykwalifikowanemu, specjalistycznemu personelowi, aby uniknąć uszkodzenia silnika.

### **13.7 Konserwacja szyny prowadzącej**

- Usunąć ewentualne zadziory powstałe na krawędzi szyny za pomocą pilnika do metalu.
- Wpust szyny prowadzącej (16) oczyścić pędzelkiem lub sprężonym powietrzem. Wymienić szynę prowadzącą (16), gdy tylko wpust ulegnie zużyciu.
- Obracać szynę prowadzącą (16) po każdym zastosowaniu, aby zapewnić równomierne zużycie.
- Sprawdzić, czy koło zębate na końcu szyny prowadzącej (16) pracuje płynnie. W razie potrzeby nasmarować je olejem do łożysk.

### 13.8 Montaż szyny prowadzącej i napinanie łańcucha tnącego

#### ⚠ UWAGA

Montaż przeprowadzać zawsze przy wyłączonym silniku.

#### ⚠ OSTRZEŻENIE

##### Niebezpieczeństwo odniesienia obrażeń!

Podczas dotykania łańcucha tnącego (17) należy zawsze nosić rękawice ochronne. Niebezpieczeństwo odniesienia obrażeń na ostrych zębach tnących!

##### Wskazówka

Nowy łańcuch tnący (17) ulega wydłużeniu i wymaga częstszego napinania. Regularnie sprawdzać i regulować napięcie łańcucha po każdym cięciu.

W zależności od zużycia, szyna prowadząca (16) może zostać obrócona.

- Umieścić piłę łańcuchową na płaskiej, stabilnej powierzchni.
- Odciągnąć przednią osłonę rąk (1) do tyłu do oporu, aby zwolnić hamulec łańcuchowy (patrz rys. D).
- Usunąć obie nakrętki mocujące (20) za pomocą klucza do świece (31).
- Zdjąć osłonę koła łańcuchowego (22).
- Przesunąć otwór szczelinowy szyny prowadzącej (16) na dwie wystające śruby.
- Umieścić łańcuch tnący (17) na zębach koła zębatego (26). Włożyć dokładnie łańcuch tnący (17) w kierunku wskazanym na szynie prowadzącej (16). W końcówce szyny prowadzącej (16) znajduje się koło prowadzące, w którego zęby należy włożyć łańcuch tnący (17).
- Pociągnąć lekko za szynę prowadzącą (16), aby lekko naprężyć łańcuch tnący (17).
- Ponownie włożyć osłonę koła łańcuchowego (22). Upewnić się, że wewnętrzny sworzeń napinający łańcucha (23) pasuje do pasującego otworu (25) w szynie prowadzącej (16). W razie potrzeby wyregulować śrubę napinającą łańcucha (21) za pomocą wkrętaka szczelinowego (31).
- Przykręcić ręcznie dwie nakrętki mocujące (20). Należy jednak pamiętać, aby jeszcze ich nie dokręcać.
- Za pomocą wkrętaka szczelinowego (31) przekręć śrubę napinającą łańcuch (21) zgodnie z ruchem wskazówek zegara, aż dolna część łańcucha tnącego (17) wsunie się w szynę prowadzącą (16). Łańcuch tnący (17) musi stykać się ze spodnią stroną szyny. Po zwolnieniu hamulca piły łańcuchowej musi być możliwe ręczne przeciągnięcie łańcucha tnącego (17) przez szynę prowadzącą (16).

##### Wskazówka

Nowy łańcuch tnący (17) ulega wydłużeniu i wymaga częstszego napinania.

- Dokręcić obie nakrętki mocujące (20) za pomocą klucza do świece (31).

### 13.9 Ostrzenie i pielęgnacja łańcucha tnącego

#### ⚠ OSTRZEŻENIE

##### Niebezpieczeństwo odniesienia obrażeń!

Zęby łańcucha tnącego są bardzo ostre, aby uniknąć ryzyka zranienia, podczas obsługi należy zawsze nosić grube rękawice!

Należy utrzymywać piłę łańcuchową w dobrym stanie technicznym, efektywna praca piłą łańcuchową jest możliwa tylko wtedy, gdy łańcuch tnący jest ostry, dobrze nasmarowany i odpowiednio napięty. Zmniejsza to również ryzyko odrzutu.

##### Prawidłowo naostrzony łańcuch tnący (17)

Prawidłowo naostrzony łańcuch tnący (17) bez trudu przechodzi przez drewno, wymagając przy tym bardzo małego nacisku. Nie pracować z tępyym lub uszkodzonym łańcuchem tnącym (17).

Zwiększa to wysiłek fizyczny, wzmaga wstrząsy i prowadzi do niezadowolających wyników oraz szybszego zużycia.

- Regularnie czyścić łańcuch tnący (17).
- Sprawdzić łańcuch tnący (17) pod kątem pęknięć ogniwi i uszkodzonych nitów.
- Ostrzenie łańcucha tnącego (17) powinni wykonywać wyłącznie doświadczeni użytkownicy!
- Przestrzegać poniżej podanych kątów i wymiarów. Jeśli łańcuch tnący (17) jest naostrzony nieprawidłowo lub ogranicznik zagłębienia jest zbyt mały, istnieje wysokie ryzyko zjawisk odrzutu, a tym samym spowodowanych nimi obrażeń! Łańcucha tnącego (17) nie można regulować na szynie prowadzącej (16). Dlatego najlepiej zdjąć łańcuch tnący (17) z szyny prowadzącej (16), a potem go naostrzyć.
- Dobrać ostrzałkę odpowiednią do podziałki łańcucha. Podziałka łańcucha (np. 3/8") jest zaznaczona na ograniczniku zagłębienia każdego ostrza.

##### Używać tylko specjalnych pilników do łańcuchów tnących!

Inne pilniki mają nieodpowiedni kształt i nieodpowiedni szlif. Średnicę pilnika wybrać odpowiednio do podziałki łańcucha. Podczas ostrzenia ogniwi tnących należy również przestrzegać następujących kątów.

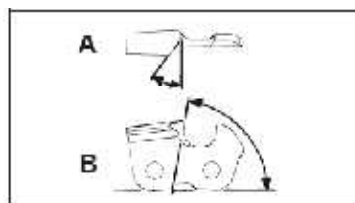

A = kąt piłowania

B = kąt płyty bocznej

Poza tym kąt musi być zachowany dla wszystkich ogniwi tnących.

W przypadku nierównomiernych kątów łańcuch tnący (17) będzie pracował nierówno, szybko się zużyje i przedwcześnie się popsuje.

Ponieważ wymagania te można spełnić tylko dzięki wystarczającemu i regularnemu ćwiczeniu:

- Używać prowadnika pilnika.

- Prowadnik pilnika trzeba zastosować przy ręcznym ostrzeniu łańcucha tnącego (17). Są na nim zaznaczone prawidłowe kąty piłowania.

1. Pilnik trzymać poziomo (pod prawidłowym kątem w stosunku do szyny prowadzącej(16) i piłować zgodnie z oznaczeniem kąta na prowadniku pilnika. Podeprzeć prowadnik pilnika na sklepieniu zęba i ograniczniku głębokości.
2. Zawsze piłować ogniwo tnące w kierunku od siebie.
3. Pilnik ostrzy tylko przy ruchu naprzód. Przy cofaniu należy go unieść.
4. Nie dotykać pilnikiem ogniw napędowych i łączących.
5. Regularnie obracać pilnik, by uniknąć zużycia po jednej stronie.
6. W celu usunięcia zadziorów z krawędzi skrawającej użyć kawałków twardego drewna.

Wszystkie ogniwa tnące muszą mieć taką samą długość, ponieważ w przeciwnym razie będą miały również różną wysokość.

Przez to łańcuch tnący (17) pracuje nierówno i zwiększa się niebezpieczeństwo jego popsucia się.

### 13.10 Okresy konserwacji

Podane tu informacje odnoszą się do normalnych warunków pracy. W trudnych warunkach, takich jak duże zapylenie i dłuższy dzienny czas pracy, podane odstępy czasu należy odpowiednio skrócić.

Część urządzenia	Działanie	Przed rozpoczęciem pracy	Co tydzień	W przypadku usterek	W przypadku uszkodzeń	W razie potrzeby
Smarowanie łańcucha	Sprawdzanie	X				
Łańcuch tnący (17)	Skontrolować i sprawdzić stan ostrości	X				
	Skontrolować napięcie łańcucha	X				
	Ostrzyć					X
Szyna prowadząca (16)	Sprawdzanie (zużycie, uszkodzenia)	X				
	Czyszczenie		X	X		
	Wymienić				X	X

### 13.11 Informacje serwisowe

Należy pamiętać, że w przypadku tego produktu poniższe części podlegają naturalnemu zużyciu lub zużyciu uwarunkowanemu użytkowaniem, bądź są potrzebne jako materiały zużywalne.

Części zużywalne\*: łańcuch tnący, szyna prowadząca, koło łańcuchowe, olej do łańcucha, olej silnikowy, ogranicznik pazurowy, zaczep łańcucha, świeca zapłonowa, filtr powietrza, filtr paliwa, filtr oleju do łańcucha

\* opcjonalnie w zakresie dostawy!

#### ⚠ Ostrzeżenie!

Stosować wyłącznie oryginalne części zamienne i akcesoria producenta. W przypadku nieprzestrzegania powyższego może dojść do zmniejszenia wydajności, wystąpienia obrażeń lub wygaśnięcia gwarancji.

#### Ważna wskazówka dotycząca naprawy:

W przypadku odsyłania urządzenia do naprawy na stanowisku serwisowym należy pamiętać, aby ze względów bezpieczeństwa zostało ono opróżnione z oleju i benzyny.

#### Zamawianie części zamiennych

Przy zamawianiu części zamiennych należy podać następujące dane:

- Typ urządzenia
- Numer katalogowy urządzenia

#### Zatwierdzony zestaw do cięcia

##### Łańcuch tnący

Kangxin 0.325 058-72 ..... 7910100721  
Oregon 21LPX072X ..... 7910100705

### Szyna prowadząca

Kangxin BE18-72-5810P ..... 7910100743  
Oregon 188PXBK095(516481) ..... 7910100706

Nauszniki ochronne ..... 7909601702  
Okulary ochronne ..... 7909601701

## 14. Przechowywanie

- Podczas przechowywania należy zawsze stosować osłonę szyny prowadzącej (27).
- Klucz do świec zapłonowych / śrubokręt szczelinowy (31) można zamocować z boku osłony szyny prowadzącej (27) w celu przechowywania. (rys. P).
- Przed każdym przechowywaniem należy wyczyścić i zakonserwować urządzenie patrz rozdział „Czyszczenie i konserwacja”.
- Urządzenie należy przechowywać w bezpiecznym, suchym, zabezpieczonym przed mrozem, dobrze wentylowanym miejscu, chronionym przed wpływami atmosferycznymi. Nie zaleca się przechowywania na zewnątrz. Należy również zabezpieczyć ją przed dostępem osób nieupoważnionych.
- Opróżnić zbiornik oleju lub paliwa pompą do odsysania.

## 16. Pomoc dotycząca usterek

Usterka	Możliwa przyczyna	Środek zaradczy
Silnik nie uruchamia się	Nieprawidłowa procedura uruchamiania	Aby uruchomić, należy postępować zgodnie z instrukcjami
Silnik uruchamia się, ale nie ma pełnej mocy	Zabrudzony filtr powietrza (33)	Czyszczenie filtra powietrza (33)
Silnik pracuje nierównomiernie	Nieprawidłowy odstęp elektrod przy świecy zapłonowej	Wyczyścić świecę zapłonową i wyregulować odstęp między elektrodami lub włożyć nową świecę zapłonową
Zabrudzona lub mokra świeca zapłonowa	Nieprawidłowe ustawienie gaźnika	Zlecić ustawienie gaźnika i ew. wyczyścić świecę zapłonową lub wymienić na nową

## ⚠ OSTRZEŻENIE

Nie opróżniać benzyny w pomieszczeniach zamkniętych, w pobliżu ognia lub podczas palenia tytoniu. Opary gazu mogą spowodować wybuch lub ogień.

- Uruchomić silnik i pozostawić pracujący, aż reszta benzyny zostanie zużyta.

## 15. Utylizacja i ponowne wykorzystanie

### Wskazówki dotyczące opakowania



Materiały opakowaniowe nadają się do recyklingu. Opakowania należy utylizować w sposób przyjazny dla środowiska.

**Informacji o możliwościach utylizacji starych urządzeń można zasięgnąć w urzędzie miasta lub gminy.**

### Paliwa i oleje

- Przed utylizacją urządzenia należy opróżnić zbiornik paliwa i zbiornik oleju silnikowego!
- Paliwa i oleju silnikowego nie należy wyrzucać do odpadów domowych ani kanalizacji, ale należy je zbierać lub usuwać oddzielnie!
- Puste zbiorniki po oleju i paliwie należy utylizować w sposób przyjazny dla środowiska.



## 17. Gwarancja

Drodzy Klienci,

Wszystkie nasze produkty przechodzą przez rygorystyczną kontrolę jakości, aby zapewnić, że dotrą do Państwa w idealnym stanie. W mało prawdopodobnej sytuacji wystąpienia usterki w Państwa urządzeniu, proszę skontaktować się z naszym działem serwisu pod adresem podanym w niniejszej karcie gwarancyjnej. Oczywiście, jeśli wolelibyście Państwo do nas zadzwonić, jesteśmy również gotowi zaoferować pomoc pod numerem telefonu serwisu wydrukowanym poniżej. Proszę zwrócić uwagę na następujące warunki gwarancyjne, jakich należy przestrzegać w celu zgłaszania roszczeń gwarancyjnych:

- Te warunki gwarancji dotyczą dodatkowych uprawnień gwarancyjnych i w żadnym stopniu nie ograniczają Państwa praw ustawowych. Niniejsza gwarancja jest oferowana bezpłatnie.
- Nasza gwarancja obejmuje jedynie problemy wynikające z wad materiałowych lub wad wykonania i ogranicza się do usunięcia tych wad lub wymiany urządzenia. Proszę zwrócić uwagę, że nasze urządzenia nie są przeznaczone do użytkowania w zastosowaniach komercyjnych, handlowych lub przemysłowych. W związku z powyższym, gwarancja traci ważność, jeśli urządzenie zostanie wykorzystane w zastosowaniach komercyjnych, handlowych lub przemysłowych lub w innych równoważnych zastosowaniach. Gwarancja nie obejmuje również następujących kwestii: odszkodowanie za uszkodzenia w transporcie, uszkodzenia spowodowane nieprzestrzeganiem instrukcji instalacji/montażu lub uszkodzenia spowodowane niefachową instalacją, nieprzestrzeganiem instrukcji obsługi (np. podłączenie do błędnego napięcia lub natężenia sieciowego), błędnym lub nieodpowiednim użytkowaniem (np. przeciążenie urządzenia lub użycie niezatwierdzonych narzędzi lub akcesoriów), nieprzestrzeganiem przepisów konserwacji lub bezpieczeństwa, przedostaniem się ciał obcych do urządzenia (np. piasek, kamienie lub pył), rezultaty użycia siły lub zewnętrznych czynników (np. uszkodzenie spowodowane upuszczeniem urządzenia) i normalne zużycie wynikające z poprawnego użytkowania urządzenia.

Każda próba ingerencji w urządzenie lub jego modyfikacji skutkuje unieważnieniem gwarancji.

- Gwarancja obowiązuje przez 3 lata od dnia zakupu urządzenia. Roszczenia gwarancyjne należy składać przed upływem okresu gwarancji w okresie dwóch tygodni od zauważenia wady. Roszczenia gwarancyjne składane po upływie okresu gwarancji nie będą przyjmowane. Wraz z wymianą urządzenia lub jego części składowych rozpoczyna się ponownie okres gwarancyjny zgodnie z art. 581§1 Kodeksu Cywilnego. Dotyczy to również korzystania z serwisu na miejscu.
- W celu zgłoszenia roszczenia gwarancyjnego należy skorzystać z podanego poniżej adresu serwisu. Jeżeli reklamacja zostanie złożona w okresie objętym gwarancją, udostępnimy Państwu formularz zwrotu, który umożliwi bezpłatne odesłanie uszkodzonego urządzenia. Bardzo pomoże nam jak najbardziej szczegółowe opisanie przez Państwa charakteru problemu. Jeśli wada jest objęta gwarancją, urządzenie zostanie albo niezwłocznie naprawione i przekazane Państwu albo prześlemy Państwu nowe urządzenie.

Oczywiście z przyjemnością oferujemy także usługę odpłatnej naprawy wad, które nie są objęte zakresem niniejszej gwarancji, a także usługi pogwarancyjnej naprawy urządzeń. Aby skorzystać z takich usług, proszę przesłać urządzenie na adres naszego serwisu.

### 17.1 Rozpatrywanie roszczenia gwarancyjnego

Aby zapewnić szybkie rozpatrzenie zapytania, należy postępować zgodnie z poniższymi instrukcjami:

- W przypadku wszystkich zapytań należy przygotować paragon i numer artykułu (np. IAN 477536\_2401) jako dowód zakupu.
- Numer artykułu można znaleźć na tabliczce znamionowej produktu, na grawerze na produkcie, na stronie tytułowej instrukcji obsługi (w lewym dolnym rogu) lub na naklejce z tyłu lub na spodzie produktu.
- Jeśli wystąpią usterki w działaniu lub inne wady, należy najpierw skontaktować się telefonicznie lub za pośrednictwem poczty elektronicznej z wymienionym poniżej działem serwisu.
- Następnie można bezpłatnie wysłać produkt zarejestrowany jako wadliwy na podany adres serwisowy, załączając dowód zakupu (paragon) i podając, na czym polega wada i kiedy wystąpiła.
- Te i wiele innych instrukcji można przeglądać i pobierać na stronie parkside-diy.com. Ten kod QR przeniesie Cię bezpośrednio na stronę parkside-diy.com. Należy wybrać kraj i użyć maski wyszukiwania, aby wyszukać instrukcję obsługi. Wprowadzenie numeru artykułu (IAN) 477536\_2401 spowoduje przejście do instrukcji obsługi danego artykułu.

#### Kontakt z serwisem (PL):

**Nazwa:** Arconet Sp. Z o.o  
ul.Grobelnego 4  
PL - 05-300 Minsk Mazowiecki  
**Telefon:** 00800 4003 4003  
**E-mail:** service.PL@schepach.com  
**Siedziba:** Polska







---



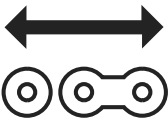

1.	Forklaring til symbolerne på apparatet.....	190
2.	Indledning.....	193
3.	Apparatbeskrivelse (fig. A - O).....	193
4.	Leveringsomfang.....	193
5.	Tilsluttet brug.....	193
6.	Sikkerhedsforskrifter .....	194
7.	Tekniske data .....	197
8.	Før ibrugtagning .....	197
9.	Ibrugtagning .....	198
10.	Grundlæggende arbejdsinstruktioner til fældningsarbejde.....	200
11.	Bearbejdning af træ, som er under spænding .....	201
12.	Transport .....	201
13.	Rengøring og vedligeholdelse.....	202
14.	Opbevaring.....	204
15.	Bortskaffelse og genanvendelse .....	204
16.	Afhjælpning af fejl.....	205
17.	Garantibevis .....	206
18.	Ekspllosionstegning .....	207
19.	Overensstemmelseserklæring .....	208

## 1. Forklaring til symbolerne på apparatet

	Læs hele brugsanvisningen grundigt, inden første ibrugtagning, og opbevar den et sikkert sted til senere brug.		Benzin: ROZ 95 / ROZ 98
	Advarsel! Under arbejdet med kædesaven kræves der særlige sikkerhedsforanstaltninger. Læs og overhold altid advarselsinstruktionerne!		2-takt-motorolie: ISO - L - EGD / JASO FD
	Benyt tætsiddende beskyttelses-tøj med et snitbeskyttelsesindlæg.		Åben ild og rygning i nærheden af apparatet er strengt forbudt!
	Benyt en hjelm med ansigtsværn og/eller beskyttelsesbriller og høreværn.		Apparatets garanterede lydeffekt-niveau
	Benyt beskyttelseshandsker.		Advarsel mod varme overflader
	Brug skridsikre sikkerhedssko!	 PULL	Starthåndtag (choker) "koldstart"
	ADVARSEL! Fare for tilbageslag! Tag dig i agt for tilbageslag fra kædesaven, og undgå kontakt med skinnespidsen.		Brug ikke apparatet, når det regner eller under fugtige betingelser.
	Betjen altid kædesaven med begge hænder. Du må ikke arbejde alene med kædesaven.		Kædens løberetning
	Tryk 6 gange på brændstofpumpe "primer"		Kædebremse (åbnet/lukket)
	Brændstoftank; Blandingsforhold: 40 dele benzin blandes med 1 del olie		Styreskinnelængde
	Indstilling af kædesmøring		Notbredde

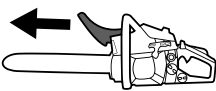
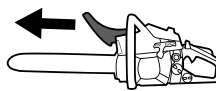
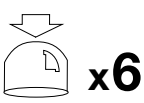
	Snitlængde		Antal drivled
	Kædedeling		Produktet opfylder gældende EU-direktiver.

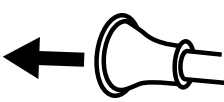
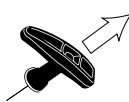
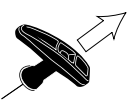
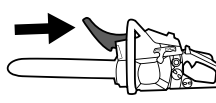
## Kort forklaring

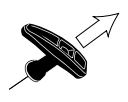
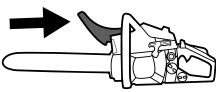
Koldstart		Varmstart	
	Fjern afdækningen (27) fra styreskinnen (16). Tryk den forreste håndbeskyttelse (1) fremad, til den går i indgreb.		Fjern afdækningen (27) fra styreskinnen (16). Tryk den forreste håndbeskyttelse (1) fremad, til den går i indgreb.
	Tryk 6 gange på brændstofpumpen „Primer“ (7).		Tryk 6 gange på brændstofpumpen „Primer“ (7).
	Træk koldstartarmen (chokeren) (8) ud.		Hold kædesaven fast i det forreste håndtag (2), og træk startsnoretrækket (4) langsomt ud til den første modstand, indtil motoren kort starter.
	Hold kædesaven fast i det forreste håndtag (2), og træk startsnoretrækket (4) langsomt ud til den første modstand, indtil motoren kort starter.		Træk den forreste håndbeskyttelse (1) bagud.
	Så snart motoren er gået ud, aktiverer man spærreknappen til gasregulatoren (9) og gashåndtaget (10) på samme tid.		
	Træk derefter igen hurtigt i startsnoretrækket (4), indtil motoren starter.		
	Træk den forreste håndbeskyttelse (1) bagud.		

## Forklaring til signalord i brugsanvisningen

<b>FARE</b>	Signalord til angivelse af en overhængende farlig situation, som, hvis den ikke undgås, vil medføre død eller alvorlig personskade.
<b>ADVARSEL</b>	Signalord til angivelse af en potentielt farlig situation, som, hvis den ikke undgås, kan medføre død eller alvorlig personskade.
<b>FORSIGTIG</b>	Signalord til angivelse af en potentielt farlig situation, som, hvis den ikke undgås, kan medføre mindre eller moderat personskade.
<b>PAS PÅ</b>	Signalord til angivelse af en potentielt farlig situation, som, hvis den ikke undgås, kan medføre materielle skader på produktet eller ejendom/besiddelse.
<b>BEMÆRK</b>	Signalord til angivelse af en potentielt farlig situation, som, hvis den ikke undgås, kan medføre materielle skader på produktet eller ejendom/besiddelse.



### **PAS PÅ!**

Læs venligst hele vejledningen omhyggeligt igennem, inden du bruger maskinen første gang, og følg altid sikkerhedsforskrifterne!

Det anbefales at deltage i et professionelt sikkerhedskursus "Certificate of Participation Chainsaw Course" med landespecifikke uddannelsesstandarder i brug og vedligeholdelse af kædesaven samt et førstehjælpskursus. Når du ikke har brugt kædesaven i længere tid, og til øvelsen, bør du altid save enkle snit i sikkert understøttet træ, for atter at gøre dig fortrolig med kædesaven.

Opbevar betjeningsvejledningen omhyggeligt!

### **Bemærk:**

Vær opmærksom på, at visse nationale forskrifter som f.eks. arbejdsbeskyttelses-, miljølovgivning kan begrænse brugen af kædesaven.

## 2. Indledning

### Producent:

Scheppach GmbH  
Günzburger Straße 69  
D-89335 Ichenhausen, Tyskland

### Kære kunde,

Vi ønsker dig rigtig god fornøjelse og held og lykke med arbejdet med dit nye apparat.

### Bemærk:

Iht. den gældende lov om produktansvar hæfter producenten af dette apparat ikke for skader, der opstår på eller i forbindelse med dette apparat i forbindelse med:

- utilsigtet behandling
- tilsidesættelse af betjeningsvejledningen
- reparation udført af tredjemand og/eller af ikke-autoriserede fagfolk
- montering og udskiftning af ikke-originale reservedele
- ikke-tilsigtet brug.

### Vær opmærksom på følgende:

Læs hele brugsanvisningens tekst igennem før montering og før ibrugtagning.

Formålet med denne brugsanvisning er at gøre det lettere for dig at lære apparatet at kende og benytte det som tilsigtet.

Brugsanvisningen indeholder vigtige oplysninger om, hvordan man bruger apparatet sikkert, professionelt og økonomisk, og hvordan man undgår farer, sparer reparationsomkostninger, reducerer driftsstop og øger apparatets driftssikkerhed og levetid.

Udover sikkerhedsbestemmelserne i denne brugsanvisning skal de forskrifter vedr. brug af apparatet, der måtte gælde i det enkelte land (brugslandet), overholdes til punkt og prikke.

Opbevar brugsanvisningen i nærheden apparatet; pak det ind i en plastikpose, så det er beskyttet mod smuds og fugt. Den skal læses og overholdes med omhu af alle operatører, før arbejdet startes.

Arbejde på apparatet må kun udføres af personer, der er instrueret i brug af apparatet, og som er informeret om de dermed forbundne farer. Den lovmæssige minimumsalder skal overholdes.

Ud over sikkerhedsforskrifterne i denne brugsanvisning og de særlige forskrifter, der gælder i brugslandet, skal de almindeligt anerkendte, tekniske regler, der gælder for lignende maskiner, overholdes.

Vi fraskriver os ethvert ansvar for uheld eller skader, der måtte opstå som følge af manglende overholdelse af denne brugsanvisning og sikkerhedsforskrifterne.

## 3. Apparatbeskrivelse (fig. A - O)

1. Forreste håndbeskyttelse
2. Forreste håndtag
3. Luftfilterlåg
4. Startsnoretræk
5. Lukning for luftfilterafdækningen
6. Tænd/Sluk-knap
7. Brændstofpumpe "Primer"
8. Startarm (choker)

9. Spærreknap til gasregulator
10. Gashåndtag
11. Bageste håndtag
12. Bageste håndbeskyttelse
13. Brændstoftank-lukning
14. Kædeolietank-lukning
15. Barkstøtte (formonteret)
16. Styreskinne (formonteret)
17. Savkæde (formonteret)
18. Bænkslibe-hjælpe middel
19. Oliereguleringsskrue
20. Fastgørelsesmøtrikker
21. Kædestrammeskrue
22. Kædehjulafdækning
23. Kædestrammestift
24. Kædefanger
25. Boring til kædestrammestiften
26. Kædehjul
27. Sværdbeskytter
28. Høreværn (fås som ekstraudstyr, er ikke en del af leveringsomfanget)
29. Beskyttelsesbriller (fås som ekstraudstyr, er ikke en del af leveringsomfanget)
30. Blandingsbeholder
31. Tændrørnsøgle / kærsvkruetrækker
32. Bio-kædeolie
33. Luftfilter
34. Tændrørshætte
35. Fældemærke

## 4. Leveringsomfang

- 1 kædesav (formonteret)
- 1 tændrørnsøgle / kærsvkruetrækker
- 1 afdækning til styreskinne (kædebeskyttelse)
- 1 blandingsbeholder
- 500 ml bio-kædeolie (Made in Germany)
- 1 brugsanvisning

## 5. Tilsigtet brug

Kædesaven må kun benyttes til savning i træ udendørs. Kædesaven må kun benyttes til andre formål.

Brug ikke den batteridrevne kædesav til arbejde, den ikke er beregnet til. F.eks.: Brug ikke den batteridrevne kædesav til savning i metal, plast, murværk eller byggematerialer, der ikke er af træ.

Der må ikke foretages ændringer ved kædesaven. Dette kan bringe sikkerheden i fare. Brugeren, ikke producenten, bærer ansvaret for materielle skader eller personskader af enhver art, der måtte opstå som følge heraf. Vær opmærksom på, at dette apparat ikke er konstrueret til erhvervmæssig, håndværksmæssig eller industriel brug.

Førstegangsbrugere skal gennemgå undervisning for at blive fortrolige med enhedens funktioner. Af hensyn til din sikkerhed skal du gennemgå et offentligt kædesavkursus.

Kædesaven må kun bruges af personer, der er fyldt 18 år.

Maskinen kan undtagelsesvist bruges af unge under uddannelse, så de kan lære at arbejde med en sådan maskine; i dette tilfælde skal de unge være under opsyn af en uddannelsesleder.

Vær opmærksom på, at vores apparatet ikke er konstrueret til erhvervmæssig, håndværksmæssig eller industriel brug. Vi fraskriver os ansvaret, hvis apparatet bruges i erhvervs-, håndværks- eller industrivirksomheder samt til lignende arbejde.

### 5.1 Følgende personer må ikke bruge produktet:

Personer, der ikke er fortrolige med denne brugsanvisning, børn, unge og personer, der er påvirket af alkohol, narkotika eller medikamenter, må ikke bruge apparatet.

Brug af apparatet kan være begrænset af nationale regler!

## 6. Sikkerhedsforskrifter

### VIGTIGT!

### SKAL LÆSES NØJE FØR BRUG OG OPBEVARES MED OMHU FOR FREMTIDIG BRUG.

Denne brugsanvisning indeholder vigtige oplysninger om, hvordan man kan arbejde sikkert og korrekt med kædesaven og kan undgå ulykker.

#### ⚠ FARE

For en overhængende fare, der medfører alvorlige personskader eller død.

#### ⚠ ADVARSEL

For en potentielt farlig situation, der kan medføre alvorlige personskader eller død.

#### ⚠ FORSIGTIG

Oplysning om en potentielt farlig situation, der kan medføre moderate personskader.

#### ⚠ PAS PÅ

Oplysning om en potentielt farlig situation, der kan medføre materielle skader.

### 6.1 Generelle sikkerhedshenvisninger

#### ⚠ ADVARSEL

Vær altid opmærksom, vær agtpågivende på, hvad du gør, og brug altid sund fornuft under arbejdet med apparatet. Brug ikke apparatet, hvis du er træt eller påvirket af narkotika, alkohol eller medikamenter. Et øjeblik uagtsomhed, mens apparatet bruges, kan føre til alvorlige personskader.

Undgå misbrug, benyt kun maskinen som beskrevet under "Tilsigtet brug".

- Læs venligst hele brugsanvisningen til apparatet inden ibrugtagning, og vær særligt opmærksom på sikkerhedsforskrifterne.
- Advarsels- og informationsskiltene, der er monteret på apparatet, giver vigtige oplysninger med henblik på sikker drift.
- Ud over oplysningerne i brugsanvisningen skal de gældende generelle sikkerheds- og ulykkesforebyggelsesregler overholdes.
- Emballagematerialer skal holdes på afstand af børn; kvælningfare!

- Utilstrækkeligt informerede brugere kan udsættes sig selv og andre personer for fare på grund af forkert brug. Brugeren er ansvarlig over for tredjemand.
- Vær yderst opmærksom ved omgangen med apparatet. Brug sund fornuft under arbejdet, og vær altid opmærksom på, hvad du laver.
- Undlad at arbejde i mere end 10 minutter ad gangen. Det tilrådes at holde pauser på 10-20 minutter mellem arbejdsgangene.
- Lån kun apparatet ud til brugere, der har erfaring med det. Husk at udlevere driftsvejledningen.
- Visse saveopgaver kræver særlig uddannelse og specielle færdigheder. Hvis man er i tvivl, skal man kontakte en fagmand.
- Førstegangsbbrugere skal gennemgå undervisning for at blive fortrolige med enhedens funktioner. Af hensyn til din sikkerhed skal du gennemgå et offentligt kædesavskursus.
- Når apparatet ikke er i brug, skal det opbevares på en sådan måde, at ingen personer kan blive bragt i fare. Skal sikres mod adgang for uvedkommende.
- Brugeren af apparatet er ansvarlig for alle ulykker og farer, som kan skade andre personer eller deres ejendom.
- Børn, unge og mennesker med nedsatte fysiske, sensoriske eller mentale evner må ikke bruge kædesaven. Undtagelser udgøres af unge over 16 år som led i uddannelse under opsyn af en fagmand.
- Apparatets elektriske tændingssystem genererer et lavt elektromagnetisk felt. Hvis du bruger pacemaker eller lignende implantater, skal du kontakte din læge, inden du bruger apparatet, for at undgå sundhedsrisici.
- Bemærk, at forkert udført vedligeholdelse, brug af ikke-kompatible reservedele eller fjernelse eller ændring af sikkerhedsanordninger kan resultere i skader på apparatet og forårsage alvorlige personskader for operatøren.

### 6.2 Personlige værnemidler (PPE)

#### ⚠ FARE

Brug altid personlige værnemidler (PPE)!

- Benyt en hjelm med ansigtsværn og/eller beskyttelsesbriller og høreværn.
- Benyt tætsiddende beskyttelsestøj med et snitbeskyttelsesindlæg.
- Brug skridsikre sikkerhedssko.
- Benyt beskyttelseshandsker.
- Undgå løstsiddende tøj, som kan blive indfanget.
- Bær ikke tørklæde, slips og smykker!
- Ved langt hår skal der benyttes hårnet!
- Brug altid hjelm, når der arbejdes i skoven. Denne beskytter mod nedfaldende grene. Kontrollér hjelmen for skader med jævne mellemrum. Den skal udskiftes senest efter 5 år. Brug kun godkendte hjelme.
- Ansigtsværn og/eller beskyttelsesbriller holder savspåner og træsplinter væk. For at undgå øjenskader skal der altid bruges ansigtsværn og/eller beskyttelsesbriller under arbejdet med apparatet.
- Brug altid høreværn. Støjen fra apparatet kan medføre høreskader.
- Benyt robuste beskyttelseshandsker af modstandsdygtigt materiale som f.eks. læder.

- Benyt støvmaske, når der saves i tørt træ. Der kan dannes savstøv.

### 6.3 Opbevaring og transport

- Inden hver transport skal kædesaven slukkes, også over korte afstande. Aktiver kædebremsen, og monter kædebeskyttelsen.
- Benyt kædebeskyttelsen ved transport og opbevaring.
- Under transport (også i køretøjer) skal maskinen sikres, så den ikke kan vælte, for at undgå tab af brændstof, skader eller personskader.
- Apparatet må kun bæres i det forreste håndtag. Styreskinnen skal da vende bagud, væk fra kroppen (se fig. M).
- Sørg for at holde den varme lydæmper på afstand af kroppen. Fare for forbrænding!
- Kædesaven skal rengøres og vedligeholdes, inden den stilles til opbevaring.
- Opbevar apparatet på et sikkert og tørt sted. Den skal sikres mod uautoriseret adgang.

### 6.4 Sikkerhed for omgivelserne

- Nationale og/eller kommunale regler kan begrænse brugen af støjende, motordrevne apparater. Dette kan du få oplyst hos din kommune.
- Apparatet må ikke bruges indendørs eller i andre dårligt oplyste områder. Der er risiko for kvælning pga. de giftige udstødningssasser/smøreoliedampe.
- I tilfælde af kvalme, hovedpine eller sløret syn samt svimmelhedsanfald skal arbejdet omgående stoppes. Disse symptomer kan bl.a. forårsages af for høje koncentrationer af udstødningsgas. Under saveprocessen kan der også blive dannet støv, f.eks. træstøv, damp og røg. Der skal da sørges for bedre ventilation, ligesom der skal bæres støvmaske.
- Der må kun arbejdes i dagslys.
- Undlad at arbejde under ugunstige vejrforhold, f.eks. regn eller vind. Der er forhøjet ulykkesrisiko.
- Hold altid arbejdsområdet rent og ryddeligt.
- Hold uvedkommende personer (især børn og dyr) mindst 15 meter væk fra arbejdsområdet, når du bruger kædesaven. Hvis du bliver forstyrret, kan du komme til at tabe kontrollen over maskinen.
- Inden påbegyndelse af arbejdet skal man sikre sig, at der hverken er personer, dyr eller realværdier i farezonen.
- Undlad at arbejde i nærheden af ståltrådshegn eller i områder med løst skrottråd.
- Hav brandslukningsudstyr parat, hvis du befinder dig i et meget brandfarligt miljø, f.eks. ved arbejde i tørt græs osv. Brandfare!

### 6.5 Påfyld brændstof

- Benzin er ekstremt let-antændeligt. Tankning skal ske på afstand af åben ild, og der må ikke ryges imens. Brandfare!
- Pas på ikke at spilde benzin. Benzin eller kædeolie må ikke trænge ned i jorden. Benyt passende underlag.
- Der må kun tankes i områder med god ventilation. Benzindampe kan let blive antændt eller eksplodere.
- Sluk motoren inden tankningen, og lad apparatet køle af. Hvis der spildes benzin, skal man straks rengøre det pågældende sted. Sørg også for ikke at få brændstof på tøjet, da du ellers er nødt til at skifte det.

- Undgå hud- og øjenkontakt med benzin eller smøremidler (olie).
- Undgå at indånde benzindampe/smøreoliedampe.
- Vær opmærksom på utætheder. Motoren må ikke startes, hvis der løber benzin ud. Fare for forbrænding.
- Åbn kun tankklukningen forsigtigt, så evt. overtryk kan undvige, og så der ikke sprøjter benzin ud.

### 6.6 Før ibrugtagning

#### **⚠ ADVARSEL**

#### **Foretag altid inspektioner inden ibrugtagningen og med motoren slukket.**

Kontroller apparatet inden hver brug, og efter at det er faldet på jorden for at sikre, at det er i driftssikker tilstand.

Forvis dig om, at alle bevægelige dele fungerer upåklageligt. Mange ulykker skyldes dårligt vedligeholdte værktøjer. Få beskadigede dele repareret af kvalificerede fagfolk.

Brug kun kædesaven og tilbehøret i henhold til disse anvisninger. Tag hensyn til arbejdsvilkårene og den aktivitet, der skal udføres. Brug af motorværktøjer til andre formål end de tilsigtede kan medføre farlige situationer.

- Kontrollér med jævne mellemrum kædebremsens funktionalitet (forreste håndbeskyttelse, se fig. D).
- Kontrollér, om styreskinnen er monteret rigtigt.
- Kontrollér, om savkæden er strammet korrekt. Følg anvisningerne for smøring, kædestramning og udskiftning af tilbehør. En forkert spændt eller smurt kæde kan enten briste eller øge risikoen for tilbageslag.
- Hold skæreværktøj skarpt og rent. Foretag opslibning med jævne mellemrum, og udskift slidte dele i tide. Omhyggeligt plejet skæreværktøj med skarpe skærekanten sætter sig mindre hyppigt fast og er lettere at føre.
- Kontrollér, at gashåndtaget og spærreknappen til gasregulatoren går let og ubesværet. Gashåndtaget skal fjedre tilbage i udgangsposition.
- Kontrollér, om der er tilstrækkeligt brændstof og kædesmøreolie i tanken.
- Kontrollér, om håndtagene er rene, tørre og fri for olie og snavs.
- Dette arbejde må du aldrig udføre alene. Der skal altid være en person i nærheden, hvis der skulle opstå en nødsituation.
- Brug kun kædesaven, når du står på et fast, sikkert og jævnt underlag. Undgå unormale kropsholdninger. Et smattet underlag eller ustabile flader som (f.eks. på en stige) kan bevirke, at du mister balancen eller kontrollen over kædesaven. Sørg for at stå sikkert, og hold altid ligevægten. På denne måde kan du bedre kontrollere kædesaven i uventede situationer.
- Brug ikke kædesaven på et træ. Ved brug på et træ er der risiko for personskade.
- Sav aldrig over skulderhøjde.
- Hold altid kædesaven med højre hånd i det bageste greb og med venstre hånd i det forreste greb (se fig. E). Hvis kædesaven holdes omvendt, øges risikoen for tilskadekomst, så saven må ikke holdes sådan.
- Når kædesaven er tændt, skal alle kropsdele pege væk fra savkæden. Sørg for, at savkæden ikke rører ved objekter, inden du starter kædesaven. Når du arbejder med en kædesav, kan et øjeblik uopmærksomhed medføre, at tøj eller kropsdele gribes af savkæden.



- Sluk straks kædesaven, hvis du bemærker bemærkelsesværdige ændringer i apparatets adfærd.
- Hvis kædesaven kommer i kontakt med sten, søm eller andre hårde genstande, skal du straks stoppe motoren og kontrollere savkæden og styreskinnen for skader.
- Undlad at lade kædesaven falde ned, slå den ikke mod forhindringer, og brug ikke styreskinnen som arm.
- Kædesaven må kun benyttes til skæring i træ.
- Når du skærer i en gren, der står under spænding, skal du regne med, at den svirper tilbage. Når spændingen i træets fibre udløses, kan en fastspændt gren ramme brugeren, og/eller kædesaven kan komme ud af kontrol.
- At skære i krat og unge træer kræver særlig forsigtighed. Det tynde materiale kan sætte sig fast i savkæden og svirpe imod dig eller få dig til at miste balancen.

### 6.7 Vibrationer

#### ⚠ ADVARSEL

Raynauds syndrom er en sygdom i blodkarrene, hvor blodkarrene i fingre og tæer pludseligt kramper sammen. Symptomerne omfatter også: Følelsesløshed, tab af sensibilitet, snurren, kløe, smerte, tab af styrke, ændring i hudens farve eller tilstand. De pågældende områder forsynes ikke tilstrækkeligt med blod og ser derfor ekstremt blege ud. Hyppig brug af vibrerende værktøjer kan hos personer med nedsat blodomløb (f.eks. rygere, diabetikere) medføre ødelæggelse af nervebanerne. Hvis du observerer usædvanlig nedsat funktion, indstil da straks arbejdet, og kontakt læge. Ved langtids- eller regelmæssig brug anbefales det derfor, at man nøje overvåger tilstanden af hænder og fingre. Overhold følgende anvisninger for at reducere farer:

- Hold kroppen, især hænderne, varme i køligt vejr.
- Hold regelmæssige pauser, og bevæg hænderne for at sætte gang i blodomløbet.
- Begræns brugen af højvibrerende værktøjer pr. dag; fordel i stedet brugen af sådanne over flere dage. Udarbejd en arbejdsplan, der begrænser vibrationsbelastningen.
- Sørg for minimal vibration ved regelmæssigt at vedligeholde apparatet og dets faste dele. Udskift slidte eller beskadigede komponenter omgående.
- Skift arbejdsstilling med jævne mellemrum.
- Hvis maskinen indsættes eller anvendes ofte, bør du kontakte din forhandler og om nødvendigt anskaffe antivibrations-tilbehør (håndtag).

### 6.8 Kædesavens sikkerhedsfunktioner (fig. 1)

- Den forreste håndbeskyttelse (1) beskytter brugerens venstre hånd, hvis den skulle glide af det forreste håndtag, mens kædesaven er i brug.
- Den bageste håndbeskyttelse (12) beskytter højre hånd mod kontakt med en udslynget eller knækket savkæde.
- Kædebremsen er en sikkerhedsfunktion, der mindsker personskader på grund af kast ved at den roterende savkæde stoppes i løbet af millisekunder. Den aktiveres af den forreste håndbeskyttelse i tilfælde af tilbageslag.
- Spærreknappen til gasregulatoren (9) forhindrer utilsigtet acceleration af motoren. Gashåndtaget kan kun trykkes ned, når spærreknappen er trykket ned.

- Barkstøtten (15) støtter motorsaven på træet under arbejdet. Der må aldrig arbejdes uden barkstøtte; kædesaven kan rive operatøren fremad. Brug barkstøtten ved savning i træstammer eller tykke grene. Brug af barkstøtten øger arbejdssikkerheden, reducerer personlig belastning under arbejdet, ligesom vibrationer formindskes. Barkstøtten skal altid være anbragt på træstammen, når kædesaven benyttes. Brug det bageste håndtag til at presse barkstøtten ind mod træstammen. Til skæring trykker man det forreste håndtag i retning af skærelinjen. Barkstøtten skal evt. flyttes løbende i takt med snitføringen.

### 6.9 Forsigtighedsforanstaltninger mod tilbageslag

#### ⚠ ADVARSEL

Vær opmærksom på tilbageslag under arbejdet med apparatet. Fare for personskade. Man undgår tilbageslag via forsigtig og korrekt saveteknik.

- Berøring med skinnespidsen kan nogle gange medføre en uventet bagudrettet reaktion, hvor styreskinnen slås opad og ind mod brugeren (fig. O).
- Der kan opstå tilbageslag, hvis spidsen af styreskinnen rører ved en genstand, eller hvis træet bøjer sig, og savkæden sætter sig fast i snittet.
- Før savkæden føres i snitområdet, kan motorsaven glide ud til siden eller komme til at hoppe.
- (Pas på! Øget fare for tilbageslag!)
- Hvis savkæden fastklemmes ved styreskinnens overkant, kan kædesaven støde hurtigt og ukontrolleret tilbage i retning mod brugeren (se fig. J).
- Hvis savkæden fastklemmes ved styreskinnens underkant, kan kædesaven hurtigt og ukontrolleret trække sig tilbage i retning væk fra brugeren (se fig. K).
- Vær ekstremt forsigtig, når du indsætter kædesaven i et allerede påbegyndt snit for at fortsætte savningen.
- Undlad at save i grene eller træstykker, der kan ændre deres position under saveprocessen, eller hvor snittet lukker sig under saveprocessen.
- Enhver af disse reaktioner kan medføre, at du mister kontrollen over saven og eventuelt får alvorlige personskader. Stol ikke udelukkende på sikkerhedsanordningerne, der er indbygget i den batteridrevne kædesav. Som bruger af en kædesav skal du træffe diverse foranstaltninger, så du kan arbejde uden at komme ud for ulykker og personskader.

Et tilbageslag er konsekvensen af forkert eller fejlagtig brug. Det kan forhindres ved bestemte forholdsregler, som er beskrevet nedenfor:

- Hold den batteridrevne kædesav fast med begge hænder, så tommelfingeren og de andre fingre omslutter grebene på den batteridrevne kædesav. Din krop og dine arme skal være i en sådan position, at de kan modstå kræfterne ved tilbageslag. Hvis der træffes egnede foranstaltninger, kan brugeren modstå tilbageslagskræfterne. Giv aldrig slip på kædesaven (se fig. E).
- Undgå en unormal kropsholdning, og skær ikke over skulderhøjde. Derved undgår du utilsigtet berøring med skinnespidsen, og du får bedre kontrol over den batteridrevne kædesav i uventede situationer.

- Brug kun reserveskiner og savkæder, der er foreskrevet af producenten. Forkerte reserveskiner og savkæder kan medføre tilbageslag, og/eller at savkæden brister.
- Overhold producentens anvisninger omkring slibning og vedligeholdelse af savkæden. For lave dybdebegrænsere øger tendensen til tilbageslag.
- Undlad at save med spidsen af sværdet. Fare for tilbageslag!
- Sørg for, at der ikke er søm eller metalstykker i skæreområdet. Vær særligt opmærksom på søm eller jernstykker omkring skæreområdet. Vær også forsigtig, når du saver i hårdt træ, hvor kæden kan sætte sig fast. Herved kan der ske tilbageslag.
- Start snittet med fuld kraft, og hold altid kædesaven kørende med maks. hastighed under savningen.
- Sørg for, at der ikke findes genstande på jorden, som du kan snuble over.

## 6.10 Restrisici

### **⚠ FARE**

#### **FARE FOR PERSONSKADE!**

Kontakt med savkæden kan medføre livsfarlige snitsår. Grib aldrig ind i savkæden, mens den er i drift.

#### **FARE FOR KAST!**

Kast kan medføre livsfarlige snitsår.

#### **FARE FOR FORBRÆNDING!**

Kæde og styreskinne bliver varme under driften.

## 7. Tekniske data

Vægt utanket, uden skæresæt ..... ca.5,6 kg  
 Vægt utanket, med skæresæt ..... ca. 6,8 kg  
 Brændstofftank ..... ca. 550 cm<sup>3</sup> (0,55 l)  
 Tank til kædesmøreolie..... ca. 260 cm<sup>3</sup> (0,26 l)

Brugbar snitlængde\* ..... 44 cm  
 Styreskinne ..... 45 cm (18")

Maks. kædehastighed .....22,1 m/s  
 Kædedeling .....8,25 mm (0,325")  
 Drivledstykkelse .....1,5 mm (0,059")  
 Savkædetype ..... KANGXING  
 (formonteret):..... 325-058-72  
 Styreskinnetype ..... KANGXING  
 (formonteret): ..... BE18-72-5810P  
 Kædehjul tandantal/deling..... 7 tænder/8,255 mm (0,325")

Motor slagvolumen ..... 53 cm<sup>3</sup>  
 Maks. motoreffekt iht. ISO 7293..... 2,0 kW  
 Tomgangshastighed n<sub>0</sub> ..... 3100 ± 300 min<sup>-1</sup>  
 Omdrejningstal n<sub>max</sub> ..... 11500 min<sup>-1</sup>  
 Tændrør ..... L8RTC

\* Den faktiske snitlængde kan være mindre end den angivne snitlængde.

Støjværdierne er bestemt i overensstemmelse med ISO 22868.

#### **Støj**

Lydtryksniveau L<sub>pA</sub> ..... 98,3 dB  
 Usikkerhed K<sub>pA</sub> ..... 3 dB

Målt lydeffektniveau L<sub>WA</sub> .....114,0 dB  
 Garanteret lydeffektniveau L<sub>WA</sub> ..... 117,0 dB  
 Usikkerhed K<sub>WA</sub> ..... 3 dB

Oplysninger om støjemission i henhold til produktsikkerhedsloven (ProdSG) eller EF-maskindirektiv: Lydtryksniveauet på arbejdspladsen kan overstige 80 dB.

I så fald er lydbeskyttelsesforanstaltninger obligatoriske (f.eks. benyttelse af egnet og tilsigtet høreværn samt indlæggelse af regelmæssige pauser).

Vibrationsværdierne er bestemt i overensstemmelse med ISO 22867.

#### **Vibration**

Vibrationsværdi på det bageste håndtag ..... 6,4 m/s<sup>2</sup>  
 Vibrationsværdi på det forreste håndtag..... 6,69 m/s<sup>2</sup>  
 Usikkerhed K.....1,5 m/s<sup>2</sup>

### **⚠ ADVARSEL**

Undgå vibrationsrisici, f.eks. risiko for "hvide fingre" (kredsløbsforstyrrelser) ved hjælp af hyppige arbejdspauser, hvor du f.eks. gnider håndfladerne mod hinanden.

### **⚠ ADVARSEL**

Den faktiske vibrationsemissionsværdi under brug af maskinen kan afvige fra den, der er angivet i brugsanvisningen eller af producenten. Dette kan være forårsaget af følgende påvirkningsfaktorer, som bør tages i betragtning før hver brug og/eller under brug:

- Anvendes maskinen korrekt
- Er den anvendte skæringsmetode den rigtige til det pågældende materiale, eller arbejdes der korrekt.
- Er maskinen i korrekt brugstilstand
- Skæreværktøjets skarphed og/eller korrekt skæreværktøj
- Er håndtagene - evt. vibrationshåndtagene (ekstraudstyr) - monteret, og sidder disse fast på maskinens krop.

## 8. Før ibrugtagning

- Åbn emballagen, og tag forsigtigt apparatet ud.
- Fjern emballeringsmaterialet samt emballage- og transportsikringer (hvis sådanne findes).
- Kontrollér, om leveringsomfanget er fuldstændigt.
- Kontrollér apparatet og tilbehørsdelene for transportskader.
- Opbevar så vidt muligt emballagen frem til udløbet af garanti-perioden.

#### **PAS PÅ**

Apparatet og emballeringsmaterialet er ikke legetøj! Børn må ikke lege med plastposer, folie og smådele! Fare for slugning og kvælning!

- Fjern lysguiden fra startsnoretrækket (4)

## 8.1 Blanding af brændstof

Motoren skal drives af en brændstofblanding bestående af benzin og motorolie.

### ⚠ ADVARSEL

Undgå direkte hudkontakt med brændstof og indånding af brændstoffdampe.

Brug kun en blanding af blyfri benzin (min. 95 RON) og speciel 2-takts-motorolie (JASO FD/ISO - L - EGD). Bland brændstofblandingen i henhold til brændstofblandingstabellen.

Kom den korrekte mængde benzin og 2-takts-olie i den medfølgende blandebeholder (30) (se "Brændstof-blandingstabel"). Ryst herefter blandingsbeholderen (30) grundigt.

### 8.1.1 Brændstof-blandingstabel

**Blandingsmetode: 40 dele benzin blandes med 1 del olie**  
**Benzin..... 2-taktsolie**  
**0,5 liter..... 12,5 ml**

## 8.2 Påfyld brændstof

### ⚠ ADVARSEL

Påfyld kun brændstof, når motoren er slukket og afkølet. Brandfare!

- Rengør altid området omkring tanklukningen (13) inden påfyldning for at forhindre, at der kommer snavs ned i brændstofftanken. Dette gøres med en tør, fnugfri klud.
- Læg apparatet på siden, så brændstof-lukningen (13) vender opad.
- Drej brændstofflukningen (13) imod urets retning, og åbn den. Brændstofflukningen (13) er forbundet med en tabsbeskyttelse i brændstofftanken og kan således ikke falde ned.
- Fyld brændstofblandingen i brændstofftanken. Undgå at spille brændstof under påfyldningen, og undlad at fylde brændstofftanken til randen.
- Tør straks spildt brændstof op.
- Drej brændstofflukningen (13) i urets retning for at lukke den til.

### BEMÆRK

Efter hver brændstoffpåfyldning skal man også kontrollere kædeolien.

## 8.3 Påfyldning af savkædeolie

### ⚠ ADVARSEL

Påfyld kun savkædeolie, når motoren er slukket og afkølet. Brandfare!

Arbejd aldrig uden kædesmøring! Hvis savkæden løber tør, ødelægges skæreudstyret i løbet af kort tid.

Inden påbegyndelse af arbejdet skal man altid kontrollere kædesmøringen.

### BEMÆRK

Brug kun savkædeolie. Fortrinsvis biologisk nedbrydelig olie. Undlad brug af spildolie mv.

Under arbejdet skal man kontrollere, om kædesmøringen fungerer.

- Rengør altid området omkring kædeolielukningen (14) inden påfyldning, så der ikke kommer smuds ned i kædeolietanken. Dette gøres med en tør, fnugfri klud.
- Læg apparatet på siden, så kædeolie-lukningen (14) vender opad.
- Drej kædeolie-lukningen (14) imod urets retning, og åbn den. Kædeolielukningen (14) er forbundet med en tabsbeskyttelse i kædeolietanken og kan således ikke falde ned.
- Fyld den medfølgende bio-kædeolie i kædeolietanken. Undgå at spille kædeolie under tankningen, og undlad at fylde kædeolietanken til randen.
- Tør straks spildt kædeolie op.
- Drej kædeolielukningen (14) i urets retning for at lukke den til.

## 8.4 Stramning og kontrol af savkæde

### ⚠ ADVARSEL

**Ifør dig beskyttelseshandsker! Fare for personskade pga. skarpe tænder!**

Kontrollér kædestramningen med jævne mellemrum før hver ibrugtagning.

- Inden stramningen skal man løsne begge fastgørelsesmøtrikker (20) en smule med tændrørsnøglen (31).
- Drej kædestrammeskruen (21) med kærsvkrætrækkeren (31) i urets retning for at øge stramningen.
- Spænd begge fastgørelsesmøtrikker (20) fast med tændrørsnøglen (31).
- Savkæden (17) skal ligge an mod sværdets underside. Kontrollér, om savkæden (17) kan trækkes manuelt ind over styreskinnen (16) (med kædebremsen løsnet trækker man den forreste håndbeskyttelse (1) bagud).

### BEMÆRK

En ny savkæde (17) udvider sig og skal efterstrammes ofte.

## 9. Ibrugtagning

### ⚠ FORSIGTIG

Overhold gældende lovgivning vedr. støjbeskyttelse.

### Arbejdsinstrukser

Sørg for at blive fortrolig kædesaven inden ibrugtagningen.

Det er obligatorisk at kontrollere motorsaven omhyggeligt for eventuelle skader før hver brug, eller efter at den er blevet tabt. Hvis der konstateres en skade, skal denne straks udbedres af dig eller på et autoriseret servicecenter. Kontrollér inden hver ibrugtagning kædesaven på følgende punkter:

- Korrekt montering af styreskinnen
- Monterings-/løberetning, samt problemfri (skarp) savkæde
- Savkædens spænding (ny kæde kontrolleres og efterjusteres gentagne gange)
- Kædesmøringens funktion
- Kædebremsens funktion
- Koblingens funktion (i kædebevægelse i tomgang)
- at drivmiddelsystemet er tæt;
- at beskyttelsesanordningerne og skæreanordningen er i fejlfri tilstand og intakte;

- at samtlige forskruninger sidder ordentligt fast;
- at alle dele går let og ubesværet.

## BEMÆRK

Kædesaven har ingen startgasspærre.

### 9.1 Start af motor

#### ⚠ PAS PÅ

Træk altid startsnoretrækket (4) lige ud. Hold fast i startsnoretrækkets greb (4), når startsnoretrækket (4) trækker sig ind igen. Lad aldrig startsnoretrækket (4) springe tilbage af sig selv.

#### 9.1.1 Start af kold motor

#### ⚠ ADVARSEL

Inden hver ibrugtagning skal man aktivere kædebremser (pres håndbeskyttelsen (1) frem).

#### ⚠ PAS PÅ

Lad aldrig startsnoretrækket (4) springe tilbage af sig selv. Dette kan medføre skader.

- Fjern afdækningen (27) fra styreskinnen (16).
- Stil kædesaven på et stabilt og plant underlag. Savkæden (17) må da ikke røre ved jorden.
- Tryk den forreste håndbeskyttelse (1) fremad, til den går i indgreb. Savkæden (17) blokeres af kædebremser.
- Tryk 6 gange på brændstofpumpen „Primer“ (7).
- Træk koldstartarmen (chokeren) (8) ud (H).
- Anbring skosnuden i den bageste håndbeskyttelse (12) (se fig. C).
- Hold kædesaven fast i det forreste håndtag (2), og træk startsnoretrækket (4) langsomt ud, til den første modstand mærkes.
- Træk nu hurtigt i startsnoretrækket (4), til motoren går i gang. Skulle motoren ikke starte, gentages processen. Så længe koldstartarmen (chokeren) (8) er trukket ud (H), vil motoren kun starte kortvarigt og går derefter ud igen.
- Så snart motoren er gået ud, aktiverer man spærreknappen til gasregulatoren (9) og gashåndtaget (10) på samme tid. Koldstartarmen (chokeren) (8) springer automatisk i driftsstillingen „Varmstart“.
- Træk derefter igen hurtigt i startsnoretrækket (4), til motoren starter.

Hvis motoren ikke starter efter flere forsøg, henvises der til kapitlet "Afhjælpning af fejl".

## BEMÆRK

Ved høje udetemperaturer kan det ske, at motoren skal startes uden choker, selv når motoren er kold!

- Løsn kædebremser ved at trække den forreste håndbeskyttelse (1) tilbage (se fig. D). **FORSIGTIG!** Kædebremser er nu løsnet. Hvis man aktiverer gashåndtaget (10) sammen med spærreknappen til gasregulatoren (9), starter savkæden (17).

### 9.1.2 Start af varm motor

(Apparatet har været stoppet i mindre end 15-20 minutter.)

#### ⚠ ADVARSEL

Inden hver ibrugtagning skal man aktivere kædebremser (pres håndbeskyttelsen (1) frem).

- Tryk den forreste håndbeskyttelse (1) fremad, til den går i indgreb. Savkæden (17) blokeres af kædebremser.
- Tryk 6 gange på brændstofpumpen „Primer“ (7).
- Der skal ikke trækkes i koldstartarmen (chokeren) (8) ved start af varm motor.
- Anbring skosnuden i den bageste håndbeskyttelse (12) (se fig. C).
- Hold kædesaven fast i det forreste håndtag (2), og træk startsnoretrækket (4) langsomt ud, til den første modstand mærkes.
- Træk derefter raskt i startsnoretrækket (4). Apparatet bør starte efter 1-2 træk. Hvis apparatet stadig ikke starter efter 6 træk, skal man gentage processen under „Start af kold motor“.

### 9.2 Standsning af motoren

#### 9.2.1 Nødstop-sekvens

Hvis det er nødvendigt at stoppe apparatet med det samme, skal man trykke Tænd/Sluk-knappen (6) i stilling "OFF" og holde den inde i denne stilling, indtil motoren er standset.

#### 9.2.2 Normal sekvens

- Slip gashåndtaget (10). Motoren overgår til tomgangshastighed.
- Tryk Tænd/Sluk-knappen (6) i stilling "OFF", og hold den inde i denne stilling, indtil motoren er standset.

### 9.3 Drift i tomgang

#### ⚠ PAS PÅ

I tomgang skal savkæden (17) stå stille. Hvis savkæden (17) roterer, skal man stoppe omdrejningstallet i tomgang!

## BEMÆRK

Hvis savkæden (17) kører i tomgang, eller motoren stopper af sig selv, når gashåndtaget slippes, skal man justere karburatoren (se kapitel "Vedligeholdelse af karburatorindstillinger").

- Løft kædesaven.
- Hold fast i det forreste håndtag (2) med venstre hånd.
- Hold fast i det bageste håndtag (11) med højre hånd. Herved hviler håndballerne på spærreknappen til gasregulatoren (9), og pegefingern aktivere gashåndtaget (10) (se fig. E).
- Motoren kører i tomgang, når gashåndtaget (10) aktiveres én gang.
- Lad motoren varme op et lille stykke tid.

### 9.4 Kontrol og indstilling af kædesmøring

#### ⚠ PAS PÅ

- Arbejd aldrig uden kædesmøring! Hvis savkæden løber tør, ødelægges skæreudstyret i løbet af kort tid.

- Inden påbegyndelse af arbejdet skal man altid kontrollere kædesmøringen.

#### Bemærk

Brug kun savkædeolie, fortrinsvis biologisk nedbrydelig olie. Undlad brug af spildolie mv. Under arbejdet skal man kontrollere, om kædesmøringen fungerer.

Hold kædesaven kørende med det mellemste omdrejningstal over en afsavet træstub eller et passende underlag. Hvis smøringen er tilstrækkelig, dannes der en tynd oliefilm på træstubben eller overfladen (se fig. F).

- Om nødvendigt kan kædesmøringen øges eller formindskes ved hjælp af oliereguleringsskruen (19).
- Dette gøres ved hjælp af den medfølgende kærvskruetrækker (31):
  - Tryk først oliereguleringsskruen (19) ind, og drej den dernæst i urets retning for at reducere kædesmøringen.
  - Tryk først oliereguleringsskruen (19) ind, og drej den dernæst imod urets retning for at øge kædesmøringen.

#### 9.5 Kontrol af kædebremse

##### ⚠ ADVARSEL

**Kædebremsen skal kontrolleres før hver ibrugtagning.**

Kædebremsen bremser omgående savkæden i tilfælde af tilbageslag.

- Sørg for, at den forreste håndbeskyttelse (1) er fri for smuds og let kan bevæge sig.
- Start kædesaven som beskrevet i pkt. 9.1, og accelerer den til maks. hastighed (fuld gas).
- Aktiver den forreste håndbeskyttelse (1), mens savkæden kører. Kædebremsen skal omgående bremse og blokere savkæden ved maks. hastighed.

##### ⚠ ADVARSEL

Forøget motorhastighed over for lang tid med blokeret kædebremse beskadiger motoren og kædedrevet. Hvis savkæden (17) alligevel bevæger sig, skal man kontakte kundeservice.

### 10. Grundlæggende arbejdsinstruktioner til fældningsarbejde

##### ⚠ ADVARSEL

**Fare for personskade!**

Save- og fældningsarbejde samt alt dermed forbundet arbejde må kun udføres af specialuddannede og instruerede personer.

#### Bemærk

Overhold de nationale regler for fældningsarbejde, og indhent oplysninger hos de ansvarlige myndigheder.

- Sørg for, at ingen kan komme til skade i forbindelse med nedfaldende grene og træer.
- Kun personer, der er nødvendige i forbindelse med fældningsarbejdet, må opholde sig i arbejdsområdet.

- Hold arbejdsområdet ved stammen frit og ryddeligt, så der er garanteret sikkert fodfæste for operatørerne.
- Hold flugtveje frie og ryddelige, så arbejdsområdet kan forlades hurtigt.
- Undlad at udføre fældningsarbejde i kraftig vind, i dårligt vejr eller ved dårlig sigtbarhed.
- Hold afstand til nærmeste arbejdsplads på mindst 2 1/2 trælægder.

#### 10.1 Anvendelse og behandling

- Start aldrig apparatet, inden styreskinnen (16), savkæden (17) og kædehjulsaftækningen (22) er monteret korrekt.
- Skær ikke i træ, der ligger på jorden, og/eller forsøg ikke at save i rødder, der ikke stikker op af jorden. Undgå under alle omstændigheder, at savkæden (17) kommer ned i jorden, da dette straks vil gøre savkæden (17) uskarp.
- Hvis du ved et uheld rører ved en fast genstand med apparatet, skal du straks slukke for motoren og undersøge apparatet for eventuelle skader.
- Vedligehold apparatet med omhu. Kontrollér med jævne mellemrum, om bevægelige dele fungerer, som de skal, og at de ikke sidder fast, om dele er brækket eller beskadiget på en sådan måde, at apparatets funktion er forringet. Få beskadigede dele repareret, før apparatet tages i brug. Mange ulykker skyldes dårligt vedligeholdte apparater.
- Hold skæreværktøj skarpt og rent. Omhyggeligt plejet skæreværktøj med skarpe skærekanter sætter sig mindre hyp-pigt fast og er lettere at føre.
- Hvis der skulle opstå en blokering mellem skærematerialet og savkæden, skal man straks slukke apparatet. Vent, indtil savkæden er helt stoppet. Fjern tændrørshætten, og tag skærebestandige handsker på for at fjerne blokeringen.
- Hvis styreskinnen (sværdet) skal fjernes, skal man følge anvisningerne i kapitlet "Montering". Efter fjernelse af blokeringen og genmontering skal der udføres en testkørsel. Hvis du bemærker vibrationer eller mekanisk støj, skal du ophøre med at arbejde og kontakte et autoriseret servicecenter. Hvis denne fare opstår oftere, anbefaler vi, at du følger et undervisningsforløb.
- Få apparatet serviceret af kvalificerede personer. Brug kun originale reservedele, der er anbefalet af producenten.

#### 10.2 Tilvejebringelse af fældekam

##### Bemærk

Fældesnippet bestemmer faldretningen for det træ, der skal fældes.

Fremstil fældeværven vinkelret på faldretningen.

Sav så tæt på jorden som muligt.

Understøt kædesaven med barkstøtten (15).

##### 10.2.1 Bestemmelse af fældningsretning - med mærke på apparatet (fig. G)

Kædesaven har et fældningsmærke (35), som understøtter indjusteringen af motorsaven.

Sæt kædesaven an mod stammen. Fældningsmærket (35) viser dig træets sandsynlige fældningsretning.

### 10.2.2 Udførelse af fældekam (fig. H)

- Start med at udskære faldkærven A. Faldkærvens dybde skal være ca. 1/4 af træets diameter og have en vinkel på 45°- 60°.

### 10.2.3 Kontrol af fældningsretning (fig. I)

Læg kædesaven med styreskinnen (16) ind i faldkærvens bund. Fældningsmærket (35) vender i den sandsynlige fældningsretning.

Om nødvendigt kan man efterskære faldkærven.

### 10.3 Udførelse af fældesnit (fig. H)

- Anbring fældesnippet B ca. 2-3 cm højere end faldkærven A vandrette snit. Sørg for, at fældesnippet B udføres fuldstændigt vandret.
- Lad ca. 1/10 af træets diameter, brudlisten C, stå foran fældesnippet B. Brudlisten C styrer træet mod jorden som et hængsel og sikrer det mod at vælte for tidligt.

#### **⚠ ADVARSEL**

#### **Ulykkesfare!**

Brudlisten C må under ingen omstændigheder saves i løbet af fældesnippet B, da træet ellers kan falde i en uforudsigelig retning!

Vær forberedt på, at når træet falder, kan det "skride" ukontrolleret på snittet.

Vær forberedt på, at når træet rammer jorden, kan det "springe" ukontrolleret i en bestemt retning.

- For at forhindre at kædesaven fastklemmes i fældesnippet B, skal man i tide banke aluminiums- eller plastkiler ind i fældesnippet B. Brug ikke jernkiler.

#### **⚠ PAS PÅ**

#### **Materielle skader!**

Sørg for, at kilen ikke kommer i berøring med savkæden (17). Den kan i så fald blive alvorligt beskadiget.

### 10.4 Afgreningsarbejde

- Vær som hovedregel opmærksom på faren fra tilbageslående grene.
- Stå ikke på den stamme, du afgrener.
- Undlad at save med skinnespidsen.
- Sav aldrig flere grene på én gang.
- Understøt så vidt muligt kædesaven med barkstøtten (15) under afgreningen.
- Ved slutningen af snittet skal du sørge for, at kædesaven kan svinge igennem grundet sin egenvægt. Den understøttes ikke længere i snittet, hvorfor du skal holde tilsvarende imod.
- Sørg for at stå fast, stabilt og sikkert under afgreningen.

#### 10.4.1 Afgreningsarbejde i delstykker

Afkort lange og/eller tykke grene, inden du foretager det endelige skillesnit (se fig. N). Ellers risikerer du, at savkæden (17) fastklemmes.

## 11. Bearbejdning af træ, som er under spænding

Den rigtige rækkefølge, når du bearbejder træ, der er under spænding, skal overholdes nøje. Ellers kan savkæden (17) blive fastklemmt, eller der kan forekomme tilbageslag.

Er træ under spænding, skal der altid først saves ind på tryksiden. Først herefter kan skillesnittet gennemføres på træksiden. På denne måde undgås det, at savkæden (17) sætter sig fast.

#### **⚠ PAS PÅ**

#### **Materielle skader!**

Liggende træ må ikke røre ved jorden på undersiden af snitstedet, da savkæden (17) ellers kan blive beskadiget.

#### **Tilbagestød (fig. J)**

- Hvis savkæden (17) fastklemmes ved styreskinnens (16) overkant, kan kædesaven støde hurtigt og ukontrolleret tilbage i retning mod brugeren.

#### **Indtrækning (fig. K)**

- Hvis savkæden (17) fastklemmes ved styreskinnens (16) underkant, kan kædesaven hurtigt og ukontrolleret trække sig tilbage i retning væk fra brugeren.

#### **Sikkert arbejde**

- Hold apparatet i god brugstilstand for at forebygge personskader.
- Hvis apparatet er faldet på jorden, skal man inspicere det for betydelige skader eller defekter.
- Brug ikke apparatet, hvis du står på en stige eller i en usikker position.
- Lad dig ikke friste til at udføre et uovervejede snit. Herved risikerer du at udsætte dig selv og andre for fare.
- Skift arbejdsstilling med jævne mellemrum. Langvarig brug af apparatet kan føre til vibrationsrelaterede kredsløbssygdomme i hænderne. Du kan dog forlænge brugsperioden ved at bruge egnede handsker eller holde regelmæssige pauser. Vær opmærksom på, at dit personlige anlæg for dårlig blodcirkulation, lave udetemperaturer eller høje gribekræfter under arbejdet reducerer brugsperioden.

#### 11.1 Træstamme er bøjet nedad

- Sav først aflastningssnittet 1 (ca. 1/3 af stammens diameter) på tryksiden (se fig. L).
- Udfør dernæst skillesnittet 2 (ca. 2/3 af stammens diameter) på træksiden (se fig. L).

#### 11.2 Træstamme er bøjet opad

- Sav først aflastningssnittet 1 (ca. 1/3 af stammens diameter) på tryksiden (se fig. L).
- Udfør dernæst skillesnittet 2 (ca. 2/3 af stammens diameter) på træksiden (se fig. L).

## 12. Transport

- Påsæt altid styreskinnens (27) afdækning under transport.
- Inden hver transport skal kædesaven slukkes, også over korte afstande. Under transport (også i køretøjer) skal maskinen sikres, så den ikke kan vælte, for at undgå tab af brændstof, skader eller personskader.

- Apparatet må kun bæres i det forreste håndtag (2). Styreskin- nen skal da vende bagud, væk fra kroppen (se fig. M).
- Sørg for at holde den varme lyddæmper på afstand af krop- pen. Fare for forbrænding!

### 13. Rengøring og vedligeholdelse

Alle anvisninger vedrørende vedligeholdelse og rengøring skal udføres med jævne mellemrum og/eller dagligt og før hver brug. Forkert udført vedligeholdelse kan medføre alvorlige materiel- le eller personskader. Hvis man ikke kan udføre dette arbejde selv, bør man kontakte en fagmand.

#### ⚠ ADVARSEL

##### Fare for personskade!

Sluk altid for apparatet inden rengøringsarbejde, og tag tænd- rørhætten (34) af.

(se afsnit 13.4 Vedligeholdelse af tændrør).

##### Bemærk

Efter hver brug skal apparatet rengøres grundigt.

Der må kun udføres det rengørings- og vedligeholdelsesarbej- de, som er beskrevet i denne brugsanvisning. Alt yderligere ar- bejde skal udføres af fagfolk.

Vedligeholdelsesarbejde skal udføres regelmæssigt (se kapitel „Vedligeholdelsesintervaller“).

#### 13.1 Rengøring af motorenhed

#### ⚠ ADVARSEL

##### Fare for forbrænding!

Undgå at røre ved varme lyddæmpere, cylindre eller køleribber.

- Hold såvidt muligt beskyttelsesanordninger, luftslidser og motorhuset fri for støv og snavs. Udblæs med trykluft med lavt tryk.
- Rengør apparatet med en fugtig klud og noget skyllemiddel med jævne mellemrum. Sørg for, at vand ikke kan trænge ind i apparatet.

#### 13.2 Rengøring af luftfilter

Snavsede luftfiltre forringer motoreffekten, fordi karburatoren forsynes med for lidt luft.

Regelmæssig kontrol er derfor nødvendig. Luftfilteret (33) bør kontrolleres med jævne mellemrum og rengøres efter behov. Er luften meget støvet, skal luftfilteret (33) kontrolleres oftere.

- Løsn lukningen for luftfilterafdækningen (5) ved at dreje den imod urets retning.
- Fjern luftfilterafdækningen (3).
- Fjern luftfilteret (33).
- Rengør luftfiltret (33) via udbankning eller udblæsning (med trykluft).

Samlingen sker i omvendt rækkefølge.

#### ⚠ PAS PÅ

Rengør aldrig luftfilteret (33) med benzin eller brændbare op- løsningsmidler.

### 13.3 Rengøring af kædedrev

#### ⚠ ADVARSEL

##### Fare for personskade!

Benyt altid beskyttelseshandsker, når du rører ved savkæden (17). Fare for personskade pga. skarpe tænder!

##### Bemærk

Rengør kædedrevet efter hver brug.

- Stil kædesaven på et plant, stabilt underlag.
- Træk den forreste håndbeskyttelse (1) helt tilbage for at løsne kædebremseren (se fig. D).
- Skru kædestrammeskruen (21) med kærsvkrueetrækkeren (31) imod urets retning for at reducere stramningen.
- Fjern begge fastgørelsesmøtrikker (20) med tændrørnsøglen (31).
- Tag kædehjulsafdækningen (22) af.
- Tag forsigtigt savkæden (17) af styreskin- nen (16) og kæde- hjulet (26).
- Fjern styreskin- nen (16). Rengør disse med en pensel.
- Rengør nu hele kædedrevsområdet og kædehjulsafdækning- en (22) grundigt med en pensel eller via udblæsning (med trykluft).

Samlingen sker i omvendt rækkefølge.

#### 13.4 Vedligeholdelse af tændrør

- Afmonter luftfiltret (33), som beskrevet under 13.2 „Rengø- ring af luftfilter“.
- Fjern tændrørhætten (34) ved at dreje det til venstre og høj- re, samtidigt med at du trækker i det. Tændrørsstikket (34) må kun holdes og trækkes i selve stikket. Der må aldrig træk- kes i kablet!
- Løsn tændrøret med den medfølgende tændrørnsøgle (31).
- Samlingen sker i omvendt rækkefølge.

Elektrodeafstand = 0,6 mm (afstand mellem de elektroder, mel- lem hvilke der genereres gnister). Kontrollér tændrøret første gang for snavs efter 10 driftstimer og rengør det i givet fald med en kobbertrådbørste.

Vedligehold herefter tændrøret hver 50. driftstime.

#### 13.5 Vedligeholdelse af kædesmøring

- Se kapitel „Kontrol og indstilling af kædesmøring“.

#### 13.6 Vedligeholdelse karburatorindstillinger

- Hvis savkæden (17) kører i tomgang, eller motoren stopper af sig selv, når gashåndtaget slippes, skal man justere kar- buratoren.

##### Bemærk

Få karburatorindstillingerne (f.eks. omdrejningstal i tomgang) foretaget, men kun af en kvalificeret fagmand, for at undgå mo- torskader.

#### 13.7 Vedligeholdelse af styreskinne

- Fjern evt. opståede grater fra skinnnekanten ved hjælp af en metalfil.
- Rengør styreskin- nens (16) not ved hjælp af en pensel eller med trykluft. Udskift styreskin- nen (16), så snart noten er slidt.
- Drej styreskin- nen (16) efter hver brug for at sikre jævn slitage.

- Kontrollér, at tandhjulet i spidsen af styreskinen (16) går let og ubesværet. Smør det evt. med lejeolie.

### 13.8 Montering af styreskinne og stramning af savkæde

#### ⚠ PAS PÅ

Foretag altid monteringen med motoren slukket.

#### ⚠ ADVARSEL

##### Fare for personskade!

Benyt altid beskyttelseshandsker, når du rører ved savkæden (17). Fare for personskade pga. skarpe tænder!

##### Bemærk

En ny savkæde (17) udvider sig og skal efterstrammes ofte. Kontrollér kædespændingen regelmæssigt efter hvert snit, og foretag justering efter behov.

Afhængig af sliddet kan styreskinen (16) vendes.

- Stil kædesaven på et plant, stabilt underlag.
- Træk den forreste håndbeskyttelse (1) helt tilbage for at løsne kædebremsen (se fig. D).
- Fjern begge fastgørelsesmøtrikker (20) med tændrørsnøglen (31).
- Tag kædehjulsafdækningen (22) af.
- Skub styreskinnens (16) langhul hen over de to udragende bolte.
- Læg savkæden (17) på kædehjulets (26) fortanding. Indfør savkæden (17) præcist i den retning, der er angivet på styreskinen (16). I spidsen af styreskinen (16) er der et styrehjul, i hvis fortanding savkæden (17) skal indsættes.
- Træk en smule i styreskinen (16) for at forstramme savkæden (17) en smule.
- Sæt kædehjulsafdækningen (22) på igen. Sørg for, at den indvendige kædespændestift (23) passer i den passende boring (25) i styreskinen (16). Juster evt. kædestrammeskruen (21) med kærsvkrue-trækkeren (31).
- Skru begge fastgørelsesmøtrikker (20) på med hånden. Vær opmærksom på, at disse endnu ikke skal spændes fast.
- Drej kædestrammeskruen (21) i urets retning med kærsvkrue-trækkeren (31), indtil den nederste del af savkæden (17) glider ind i styreskinen (16). Savkæden (17) skal ligge an mod skinens underside. Med løsnat kædebremse skal savkæden (17) kunne trækkes hen over styreskinen (16) med hånden.

##### Bemærk

En ny savkæde (17) udvider sig og skal efterstrammes ofte.

- Spænd begge fastgørelsesmøtrikker (20) fast med tændrørsnøglen (31).

### 13.9 Opslibning og pleje af savkæde

#### ⚠ ADVARSEL

##### Fare for personskade!

Savkædens tænder er meget skarpe; for at undgå risikoen for personskader bør man altid bære tykke handsker ved håndtering!

Hold kædesaven i god driftstilstand; der kan kun arbejdes effektivt med kædesaven, hvis savkæden er skarp, godt smurt og korrekt spændt. Herved reduceres også faren for tilbageslag.

### Den korrekt opslebne savkæde (17)

En korrekt opslebet savkæde (17) går ubesværet gennem træet og kræver meget lidt tryk. Undlad at arbejde med stump eller beskadiget savkæde (17).

Det øger den fysiske anstrengelse, øger vibrationerne og fører til utilfredsstillende resultater samt højere slitage.

- Rengør savkæden (17) med jævne mellemrum.
- Kontrollér savkæden (17) for brud i leddene og for beskadigede nitter.
- Opslibning af en savkæde (17) må kun udføres af erfarne brugere!
- Overhold nedenstående vinkler og mål. Hvis savkæden (17) ikke er ordentligt slebet, eller dybdemålet er for lille, er der større risiko for tilbageslag og deraf følgende personskader! Savkæden (17) kan ikke fastgøres på styreskinen (16). Det er derfor bedst først at tage savkæden (17) af styreskinen (16) og derefter opslibe den.
- Vælg et opslibningsredskab, der passer til kædedelingen. Kædedelingen (f.eks. 3/8") er markeret i dybdemålet for hver kniv.

### Brug kun specialfile til savkæder!

Andre file har forkert form og forkert udskæring. Vælg den fil-diameter, der passer til kædedelingen. Vær også opmærksom på følgende vinkler, når du opsliber skæreled.

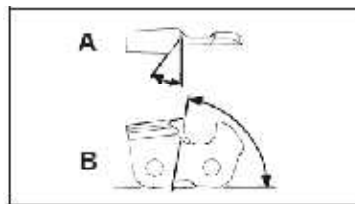

A = filvinkel

B = sidepladens vinkel

Vinklen skal desuden bevares for samtlige skæreled.

Hvis vinklerne er uregelmæssige, vil savkæden (17) løbe uregelmæssigt, slides hurtigt og knække for tidligt.

Da disse krav kun kan opfyldes med tilstrækkelig og regelmæssig øvelse:

- Benyt en filholder.
  - Ved manuel opslibning af savkæden (17) skal der anvendes en filholder. De korrekte filvinkler er markeret derpå.
1. Hold filen vandret (i den korrekte vinkel i forhold til styreskinen (16)), og fil i henhold til vinkelmarkeringen på filholderen. Støt filholderen på tandtaget og dydbegrænseren.
  2. Fil altid skæreledet indefra og ud.
  3. Filen sliber kun i fremadretning. Løft den under returbevægelsen.
  4. Rør ikke ved driv- og forbindelsesleddene med filen.
  5. Drej filen regelmæssigt videre for at undgå ensidig slitage.
  6. Fjern graten fra snitkanterne med et stykke hårdt træ.
- Alle skæreled skal have samme længde, da de ellers også vil have forskellig højde.
- Det vil få savkæden (17) til at løbe uregelmæssigt og øge risikoen for, at den går i stykker.



### 13.10 Vedligeholdelsesintervaller

De her anførte oplysninger gælder for normale brugsforhold. Under vanskelige forhold, f.eks kraftig støvudvikling og længere daglig arbejdstid, bør de angivne intervaller afkortes i overensstemmelse hermed.

Apparatdel	Handling	Inden arbejdsstart	Hver uge	Ved fejl	Ved skader	Efter behov
Kædesmøring	Kontrolleres	X				
Savkæde (17)	Kontrolleres for skarp tilstand	X				
	Kædespænding kontrolleres	X				
	Opslib					X
Styreskinne (16)	Kontrolleres (slitage, beskadigelse)	X				
	Rengøring		X	X		
	Erstatte				X	X

### 13.11 Serviceinformationer

Vær opmærksom på, at følgende dele på dette produkt slides som følge af brug eller naturligt slid, og at der er brug for følgende dele som forbrugsmaterialer.

Sliddele\*: Savkæde, styreskinne, kædehjul, kædeolie, motorolie, barkstøtte, kædefangudstyr, tændrør, luftfilter, brændstoffilter, kædeoliefilter

\* indgår ikke nødvendigvis i leveringsomfanget!

#### ⚠ Advarsel!

Benyt kun originale reserve- og tilbehørsdele fra producenten. Manglende iagttagelse af denne forskrift kan forringe ydelsen, forårsage personskader og bevirke, at garantien bortfalder.

#### Vigtig henvisning ifm. reparation:

Ved returnering af maskinen til reparation skal man være opmærksom på, at maskinen af sikkerhedsmæssige årsager er tømt for olie- og brændstof, før den sendes til servicestationen.

#### Bestilling af reservedele

Husk at angive følgende oplysninger, når der bestilles reservedele:

- Apparattype
- Apparatets artikelnummer

#### Godkendt skæresæt

##### Savkæde

Kangxin 0.325 058-72 ..... 7910100721

Oregon 21LPX072X ..... 7910100705

##### Styreskinne

Kangxin BE18-72-5810P ..... 7910100743

Oregon 188PXBK095(516481) ..... 7910100706

Høreværn ..... 7909601702

Beskyttelsesbriller ..... 7909601701

## 14. Opbevaring

- Påsæt altid styreskinnens afdækning (27) under opbevaring.
- Tændrørsnøglen / kærnskruetrækkeren (31) kan opbevares på siden af styreskinnens (27) afdækning. (fig. P).
- Rengør og vedligehold apparatet inden hver opbevaring; se kapitel „Rengøring og vedligeholdelse“.
- Opbevar apparatet på et sikkert, tørt, frostfrit, godt ventileret sted, hvor det er beskyttet mod vejrlig. Opbevaring udendørs kan ikke anbefales. Den skal sikres mod uautoriseret adgang.
- Tøm olie- og/eller brændstoffranken med en opsugningspumpe.

#### ⚠ ADVARSEL

Fjern ikke benzinen i lukkede rum, i nærheden af ild eller hvis der ryges. Gasdampe kan føre til eksplosioner eller brand.

- Start motoren, og lad den køre, indtil resten af benzinen er brugt op.

## 15. Bortskaffelse og genanvendelse

### Oplysninger om emballage



Emballeringsmaterialerne er genanvendelige. Emballage skal bortskaffes jf. gældende miljøregler.

**Information om muligheder for bortskaffelse af brugt udstyr fås ved henvendelse til kommunen.**

### Brændstof og olie

- Inden apparatet bortskaffes, skal brændstoffranken og motoroliebeholderen tømmes!
- Brændstof og motorolie hører ikke til i husholdningsaffald eller afløb, men skal indsamles og/eller bortskaffes separat!
- Tomme olie- og brændstofbeholdere skal bortskaffes i henhold til gældende miljøregler.

## 16. Afhjælpning af fejl

Fejl	Mulig årsag	Afhjælpning
Motoren vil ikke starte	Fejl i startprocedure	Følg startinstruktionerne
Motoren starter, men ikke med fuld effekt	Snavset luftfilter (33)	Rengøring af luftfilter (33)
Motoren kører uregelmæssigt	Forkert elektrodeafstand ved tændrør	Rens tændrøret, og indstil elektrodeafstanden, eller indsæt et nyt tændrør
Tilsødet eller fugtigt tændrør	Forkert karburatorindstilling	Få indstillet karburatoren, og rens evt. tændrør eller isæt et nyt

## 17. Garantibevis

Kære kunde,

Alle vores produkter gennemgår strenge kvalitetskontrol for at sikre, at de når dig i perfekt stand. I det usandsynlige tilfælde, at enheden udvikler en fejl, bedes du kontakte vores serviceafdeling på den adresse, der vises på dette garantibevis. Selvfølgelig, hvis du foretrækker at ringe til os så er vi også glade for at tilbyde vores bistand under servicenummer trykt nedenfor. Bemærk følgende betingelser, som garantikrav kan gøres:

- Disse garanti vilkår omfatte yderligere garanti rettigheder og påvirker ikke dine lovbestemte rettigheder for garanti. Vi vil ikke debitere dig for denne garanti.
- Vores garanti dækker kun problemer forårsaget af materiale- eller produktionsfejl, og det er begrænset til afhjælpning af disse mangler eller udskiftning af enheden. Bemærk, at vores enheder ikke er designet til brug i kommercielle, handel eller industrielle applikationer. Derfor er garantien ugyldig, hvis udstyret bruges i kommerciel, handel eller industrielle applikationer eller for andre tilsvarende aktiviteter. Følgende er også udelukket fra vores garanti: kompensation for transportskader, skader forårsaget af manglende overholdelse af installations- / monteringsvejledning eller skader forårsaget af uprofessionel installation, manglende overholdelse brugsanvisningen (f.eks tilslutning til den forkerte netspænding eller strøm type), misbrug eller uhensigtsmæssig brug (såsom overbelastning af apparatet eller brug af ikke-godkendte værktøj eller tilbehør), manglende overholdelse af vedligeholdelses- og sikkerhedsforskrifter, indtrængen af fremmedlegemer i apparatet (f.eks sand, sten eller støv) , virkninger af vold eller ydre påvirkninger (f.eks skader forårsaget af enheden bliver droppet) og normal slitage som følge af korrekt funktion af apparatet.

Garantien erklæres ugyldige, hvis der gøres forsøg på at manipulere med enheden.

- Garantien er gyldig i en periode på 3 år fra købsdatoen af enheden. Garantikrav skal indsendes inden udløbet af perioden garanti senest to uger efter defekten blive bemærket. Ingen garantikrav vil blive accepteret efter udløbet af garantiperioden. Den oprindelige garantiperiode fortsat anvendelse til enheden, selvom reparationer udføres eller dele udskiftes. I sådanne tilfælde, det udførte arbejde eller dele monteret vil ikke resultere i en forlængelse af garantiperioden, og ingen ny garanti bliver aktiv for det udførte eller dele monteret arbejde. Dette gælder også, når der anvendes en tjeneste på stedet.
- For at du kan gøre dit garantikrav gældende, bedes du kontakte nedenstående serviceadresse. Hvis reklamationen ligger inden for garantiperioden, vil vi fremsende dig en returmærkat, med hvilken du gratis kan returnere dit defekte apparat til os. Det ville hjælpe os, hvis du kunne beskrive karakteren af problemet så detaljeret som muligt. Hvis fejlen er dækket af vores garanti så din enhed vil enten blive repareret med det samme og returneret til dig, eller vi vil sende dig en ny enhed.

Selvfølgelig er vi også glade tilbyde en afgiftsudløsende reparationservice for eventuelle mangler, der ikke er omfattet af anvendelsesområdet for denne garanti eller til enheder, som ikke længere er dækket. At drage fordel af denne service, skal du sende enheden til vores service-adresse.

### 17.1 Afvikling i garantitilfælde

For at sikre en hurtig behandling af dit anliggende skal du følgende nedenstående anvisninger:

- Ved alle forespørgsel bedes du holde kassebonen og varenummeret (f.eks. IAN 477536\_2401) klar som bevis for købet.
- Varenummeret fremgår af typeskiltet på produktet, en gravure på produktet, forsiden af din vejledning (forneden til venstre) eller mærkaten på bag- eller undersiden af produktet.
- Hvis der opstår funktionsfejl eller øvrige mangler, bedes du først kontakte nedenstående serviceafdeling telefonisk eller via e-mail.
- Et produkt, som registreres som defekt, kan du efterfølgende sende portofrit til den serviceadresse, du får oplyst, med vedlæggelse af kvitteringen (kassebon) og oplysning om manglen, og hvornår den er opstået.
- På parkside-diy.com kan du se og downloade denne og mange andre manualer. Med denne QR-kode kommer du direkte til parkside-diy.com. Vælg dit land, og søg efter brugsanvisninger ved hjælp af søgebilledet. Ved at indtaste varenummeret (IAN) 477536\_2401 kommer du til brugsanvisningen for din vare.

### Servicekontakt (DK):

**Navn:** Sotek  
Charlottevej 30 E  
DK - 4270 Hong

**Telefon:** 00800 4003 4003

**E-mail:** service.DK@scheppach.com

**Hjemsted:** Danmark



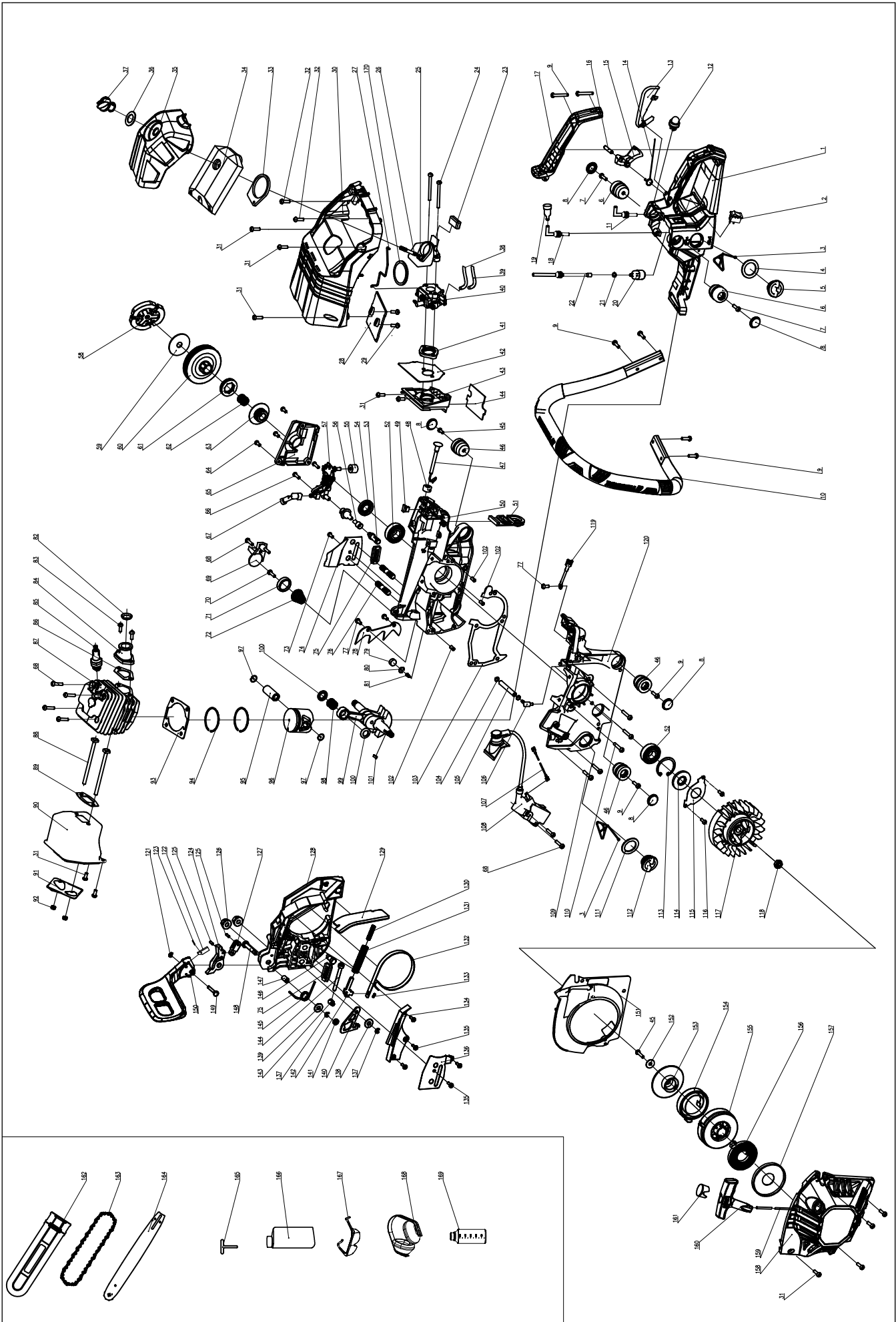

# EU-Konformitätserklärung

Originalkonformitätserklärung

## EU Declaration of Conformity

Translation of the original EU Declaration of Conformity

## Déclaration de conformité UE

Traduction de la déclaration de conformité UE originale



Scheppach GmbH, Günzburger Str. 69, D-89335 Ichenhausen

DE	erklärt folgende Konformität gemäß EU-Richtlinien und Normen für den Artikel	PL	deklaruje, że produkt jest zgodny z następującymi dyrektywami UE i normami
GB	hereby declares the following conformity under the EU Directive and standards for the following article	LT	pareiškia, taip atitiktis pagal ES direktyvos ir standartai šį straipsnį
FR	déclare la conformité suivante selon la directive UE et les normes pour l'article	HU	az EU-irányelv és a vonatkozó szabványok szerinti következő megfelelési nyilatkozatot teszi a termékre
IT	dichiara la seguente conformità secondo le direttive e le normative UE per l'articolo	SI	izjavlja sledenco skladnost z EU-direktivo in normami za artikel
ES	declara la conformidad siguiente según la directiva la UE y las normas para el artículo	CZ	prohlašuje následující shodu podle směrnice EU a norem pro výrobek
PT	declara o seguinte conformidade com a Directiva da UE e as normas para o seguinte artigo	SK	prehlasuje nasledujúcu zhodu podľa smernice EÚ a noriem pre výrobok
DK	erklærer hermed, at følgende produkt er i overensstemmelse med nedenstående EUDirektiver og standarder	HR	ovime izjavljujue da postoji sukladnost prema EU-smjernica i norma-ma za sljedece artikle
NL	verklaart hierbij dat het volgende artikel voldoet aan de daarop betrekking hebbende EU-richtlijnen en normen	GR	δηλώνει την ακόλουθη συμμόρφωση σύμφωνα με την Οδηγία ΕΕ και τα πρότυπα για το προϊόν
FI	vakuuttaa täten, että seuraava tuote täyttää ala esitettyt EU-direktiivit ja standardit	RO	declară următoarea conformitate corespunzător directivelor și normelor UE pentru articolul
SE	försäkrar härmed följande överensstämmelse enligt EU-direktiv och standarder för följande artikeln	BG	декларира съответното съответствие съгласно Дирек-тива на ЕС и норми за артикул

Marke / Brand / Marque:

Parkside

Art.-Bezeichnung:

BENZIN-KETTENSÄGE - PBKS 53 A2

Article name:

PETROL CHAINSAW - PBKS 53 A2

Nom d'article:

TRONÇONNEUSE À ESSENCE - PBKS 53 A2

Art.-Nr. / Art. no. / Numéro d'article:

3910128976; 3910128978 - 3910128980; 39101289915; 39101289959

IAN-Nr. / IAN no. / N° IAN :

477536\_2401

Serien-Nr. / Serial no. / N° série:

01001 - 39321

2014/29/EU	2004/22/EG	89/686/EWG_96/58/EG	X	2000/14/EG_2005/88/EG
2014/35/EU	2014/68/EU	90/396/EWG		<b>Annex V</b> Noise:
X 2014/30/EU	X 2011/65/EU*		X	<b>Annex VI</b> Noise: measured $L_{WA} = 114$ dB; guaranteed $L_{WA} = 117$ dB P = 2.0 kW Notified Body: Intertek Deutschland GmbH, Stangenstraße 1, 70771 Leinfelden-Echterdingen Notified Body No.: 0905
X 2006/42/EG				X 2016/1628/EU Emission. No: e13*2016/1628*2020/1040SHB1/P*0036*02
			X	<b>Annex IV</b> Notified Body: Intertek Deutschland GmbH, Stangenstraße 1, 70771 Leinfelden-Echterdingen Notified Body No.: 0905 Certificate No.: 23SHW0381-01

Standard references:

EN ISO 11681-1:2022; EN ISO 14982:2009

Die alleinige Verantwortung für die Ausstellung dieser Konformitätserklärung trägt der Hersteller.

This declaration of conformity is issued under the sole responsibility of the manufacturer.

Le fabricant assume seul la responsabilité d'établir la présente déclaration de conformité.

\* Der oben beschriebene Gegenstand der Erklärung erfüllt die Vorschriften der Richtlinie 2011/65/EU des Europäischen Parlaments und des Rates vom 8. Juni 2011 zur Beschränkung der Verwendung bestimmter gefährlicher Stoffe in Elektro- und Elektronikgeräten.

\* The object of the declaration described above fulfils the regulations of the directive 2011/65/EU of the European Parliament and Council from 8th June 2011, on the restriction of the use of certain hazardous substances in electrical and electronic equipment.

\* L'appareil décrit ci-dessus dans la déclaration est conforme aux réglementations de la directive 2011/65/EU du Parlement Européen et du Conseil du 8 juin 2011 visant à limiter l'utilisation de substances dangereuses dans la fabrication des appareils électriques et électroniques.

Ichenhausen, 18.04.2024

  
Signature / Andreas Pecher / Head of Project Management

First CE: 2019

Subject to change without notice

Documents registrar: Tobias Ihle  
Günzburger Str. 69, D-89335 Ichenhausen







**SCHEPPACH GMBH**  
Günzburger Str. 69  
D-89335 Ichenhausen

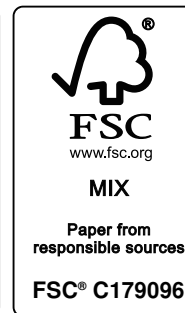

Last Information Update · Stand der Informationen · Version des informations · Stand van de informatie · Estado de las informaciones · Versione delle informazioni · Stav informácií · Stav informácií · Információk állása · Stan informacjii · Tilstand af information  
Update: 04 / 2024 · Ident.-No.: 477536\_2401\_39101289915