



METAL-FRAME-POOL
METAL FRAME POOL
PISCINE AVEC ARMATURE EN MÉTAL

DE AT CH

METAL-FRAME-POOL

Pool – Gebrauchsanweisung
Filterpumpe – Originalbetriebsanleitung

FR BE

PISCINE AVEC ARMATURE EN MÉTAL

Piscine – Notice d'utilisation
Pompe de filtration – Mode d'emploi original

PL

BASEN METAL FRAME

Basen – Instrukcja użytkowania
Pompa filtrująca – Oryginalna instrukcja obsługi

SK

BAZÉN METAL FRAME

Bazén – Navod na používanie
Filtračné čerpadlo – Originálny návod na používanie

HU

METAL FRAME MEDENCE

Medence – Használati útmutató
Szűrőszivattyú – Eredeti kezelési útmutató

GB IE

METAL FRAME POOL

Pool – Instructions for use
Filter pump – Original operating instructions

NL BE

METAL-FRAME-ZWEMBAD

Zwembad – Gebruiksaanwijzing
filterpomp – Originele gebruiksaanwijzing

CZ

BAZÉN S KOVOVOU KONSTRUKCÍ

Bazén – Návod k použití
Filtrační čerpadlo – Originální návod k obsluze

DK

METAL FRAME POOL

Pool – Brugervejledning
Filterpumpe – Original brugsanvisning

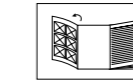

DE AT CH Klappen Sie vor dem Lesen die Seite mit den Abbildungen aus und machen Sie sich anschließend mit allen Funktionen des Artikels vertraut.

GB IE Before reading, fold out the illustration page and get to know all of the functions of your unit.

FR BE Dépliez la page avec les illustrations avant la lecture et informez-vous ensuite au sujet des fonctions de l'appareil.

NL BE Klap voor het lezen de pagina met de afbeeldingen open en maak u vervolgens vertrouwd met alle functies van het apparaat.

PL Przed przeczytaniem należy rozłożyć bok z ilustracjami a następnie zapoznać się ze wszystkimi funkcjami urządzenia.

CZ Před čtením si nejdříve vyklopte stránku s obrázky a seznámte se se všemi funkcemi přístroje.

SK Skôr než začnete návod čítať, si ho otvorte na strane s obrázkami a oboznámte sa so všetkými funkciami prístroja.



DK Klap siden med illustrationerne op inden du læser dem og gør dig efterfølgende fortrolig med alle apparatets funktioner.

HU Elolvasás előtt hajtsa ki az oldalt az ábrákkal és ezt követően ismerkedjen meg a készülék valamennyi funkciójával.

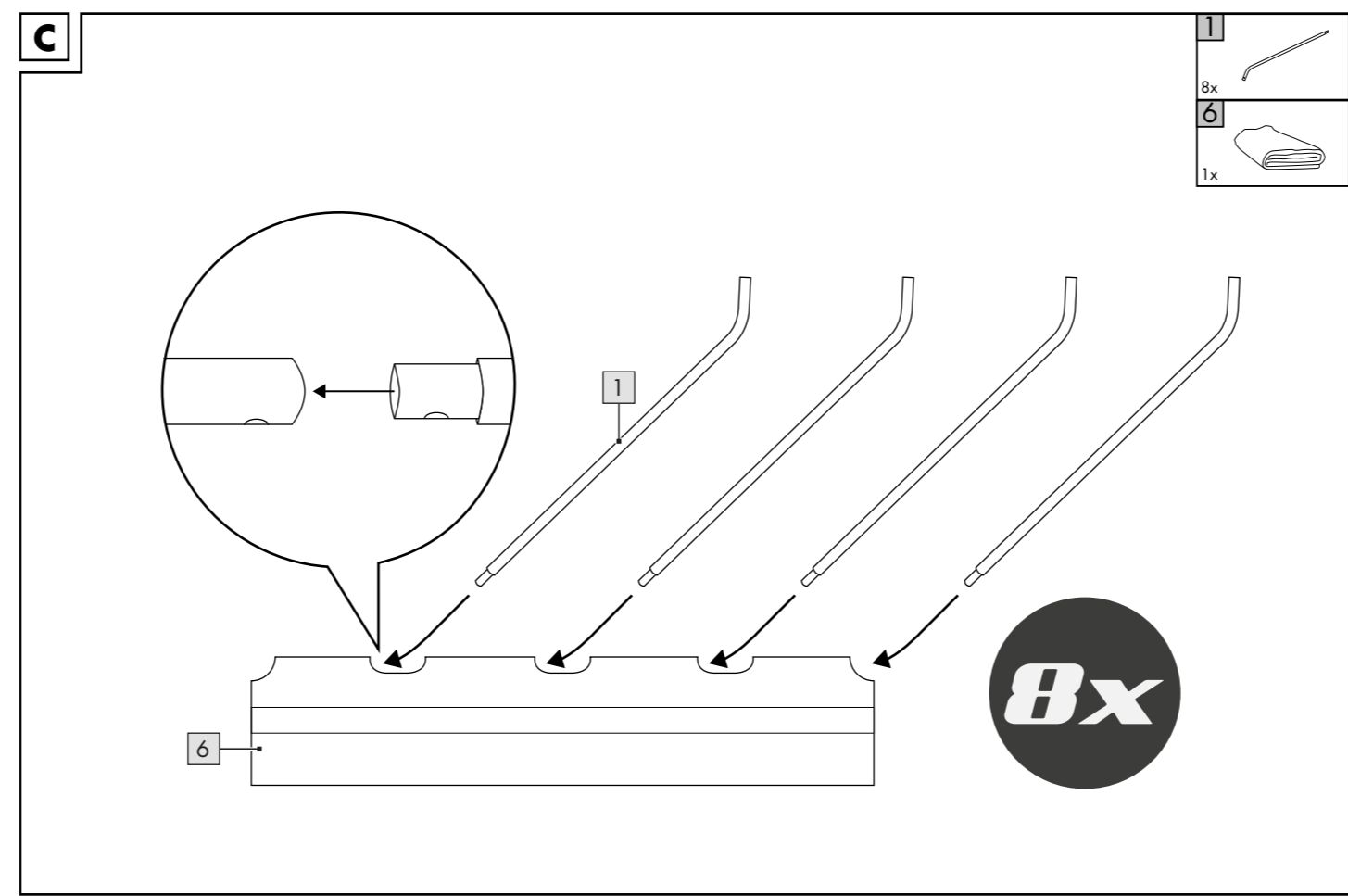
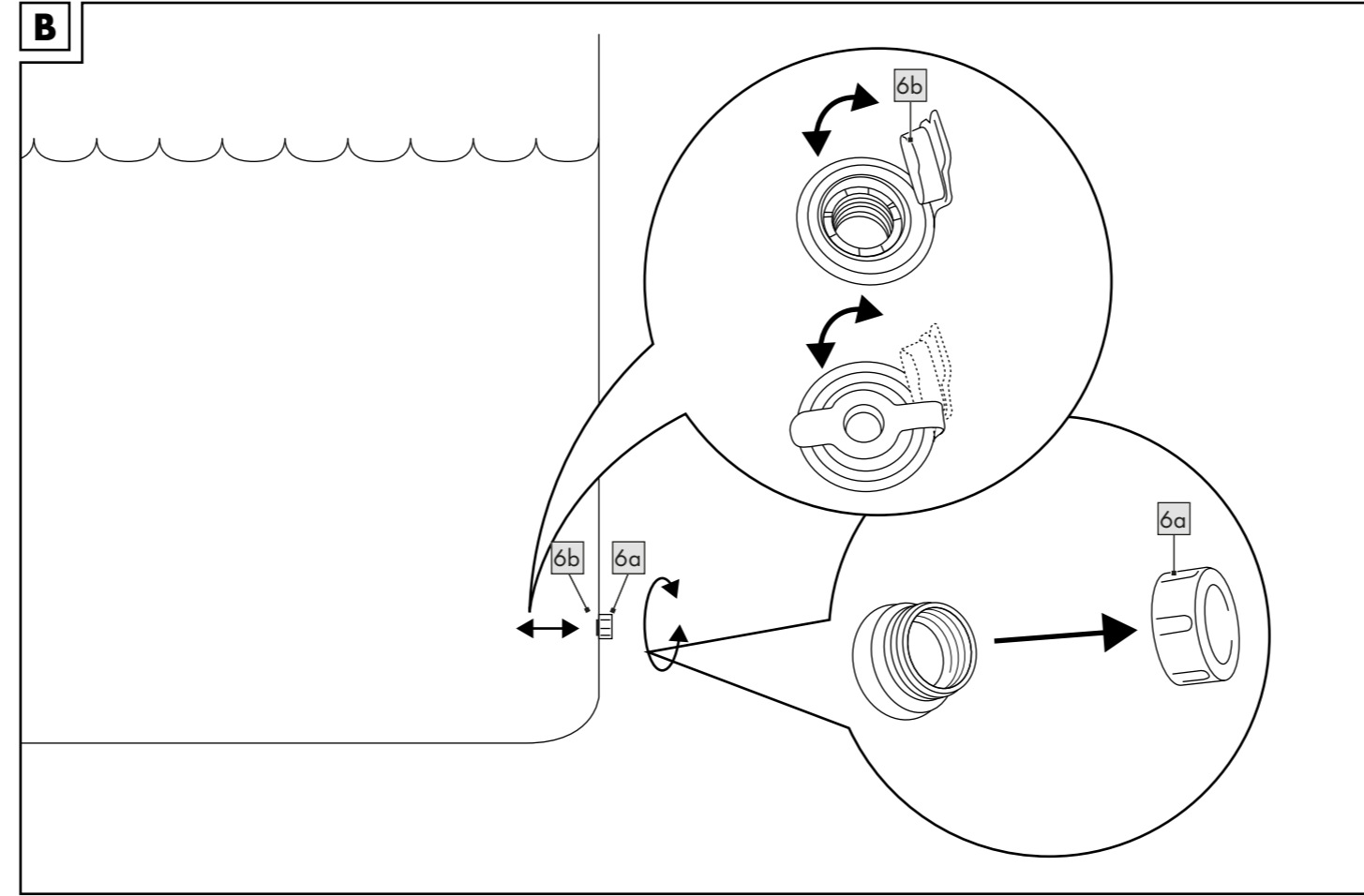
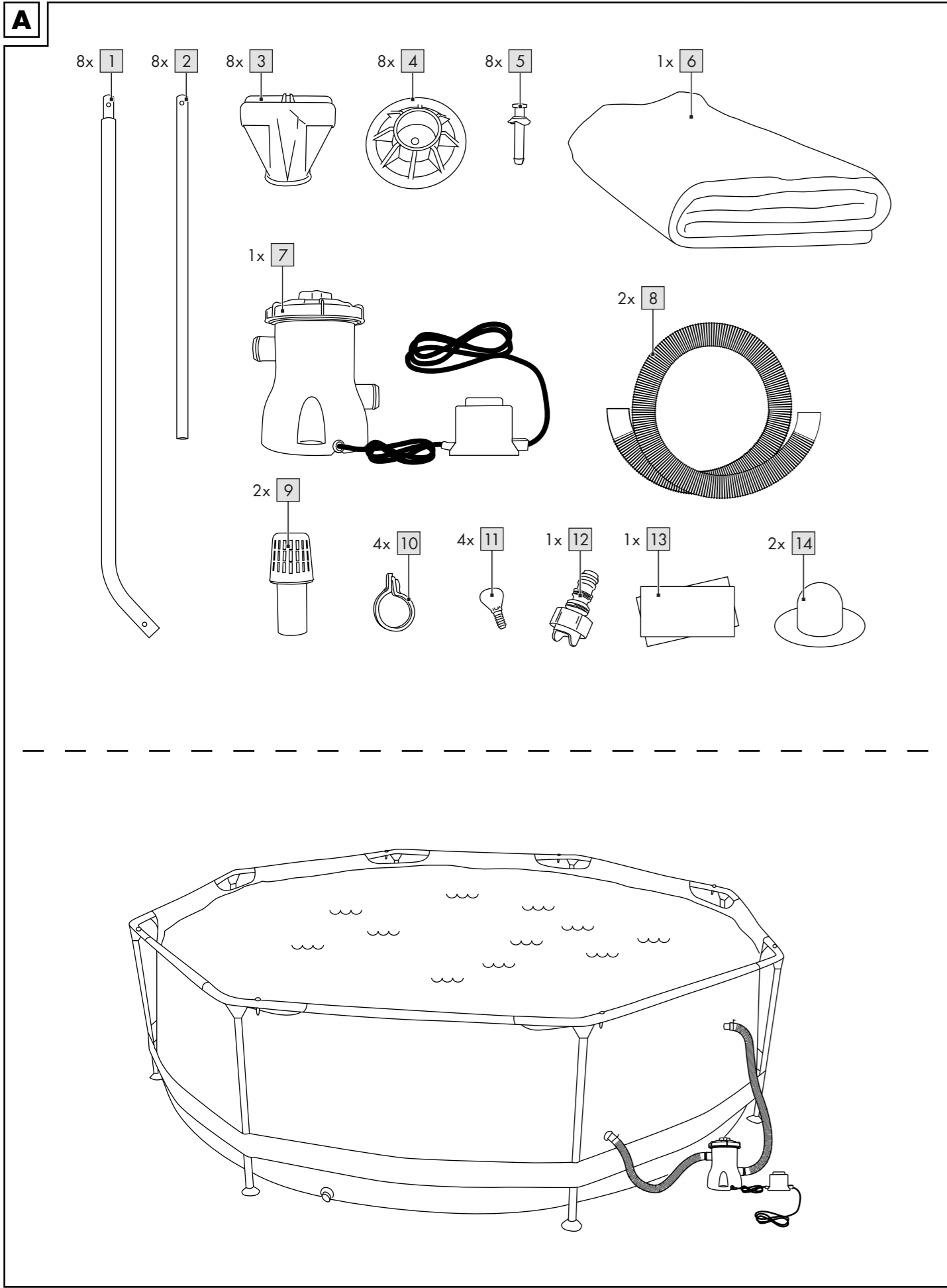
| | | | |
|----------|---|---------|-------|
| DE/AT/CH | Gebrauchs- und Sicherheitshinweise | Seite | 12 |
| GB/IE | Usage and safety information | Page | 22 |
| FR/BE | Consignes d'utilisation et de sécurité | Page | 32 |
| NL/BE | Bedienings- en veiligheidsinstructies | Pagina | 43 |
| PL | Wskazówki dot. obsługi i bezpieczeństwa | Strona | 53 |
| CZ | Pokyny k obsluze a bezpečnosti | Stránky | 63 |
| SK | Pokyny pre obsluhu a bezpečnosť | Stranu | 73 |
| DK | Betjenings- og sikkerhedsanvisninger | Side | 83 |
| HU | Használati és biztonsági utasítások | 93. | Oldal |



D

- 3 
- 8x
- 2 
- 8x
- 4 
- 8x

8x

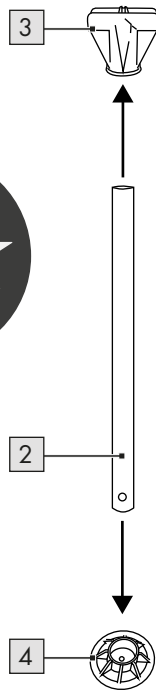

E

- 5 
- 8x

8x

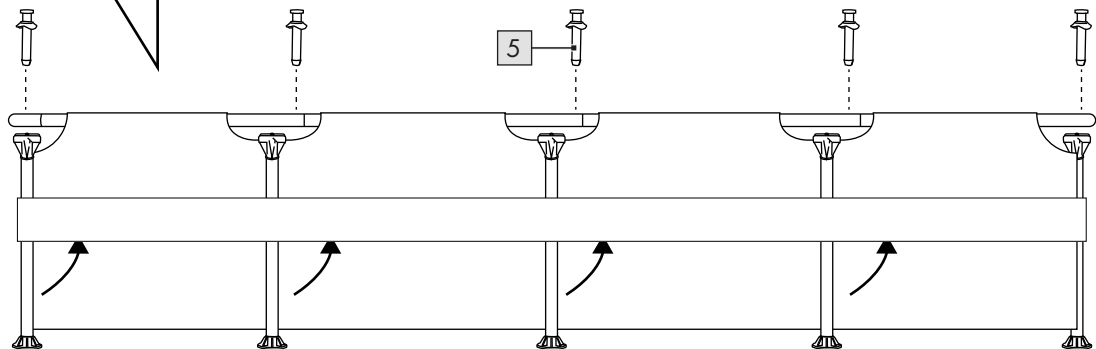
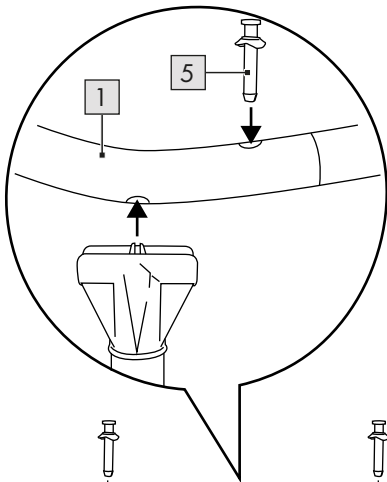

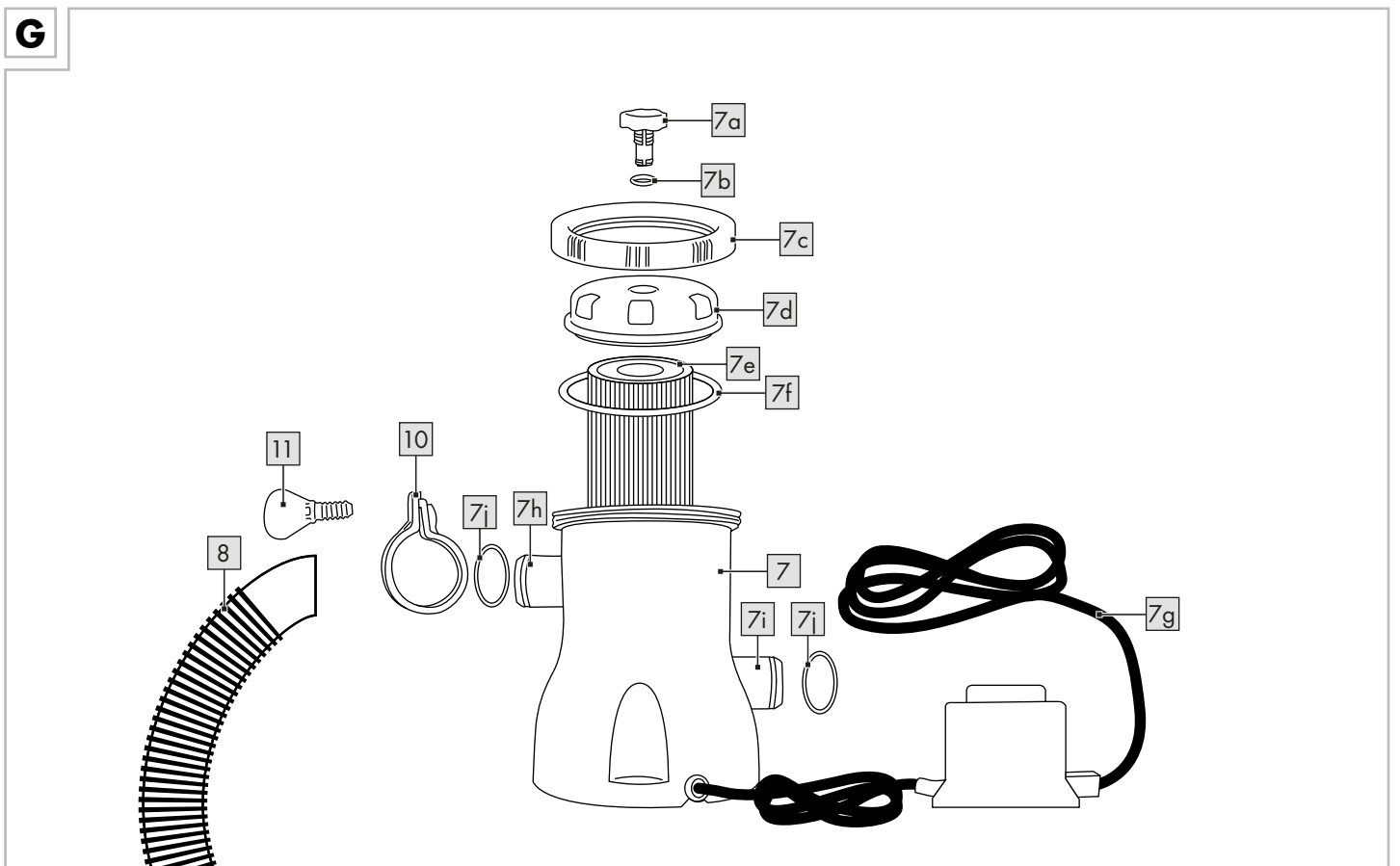
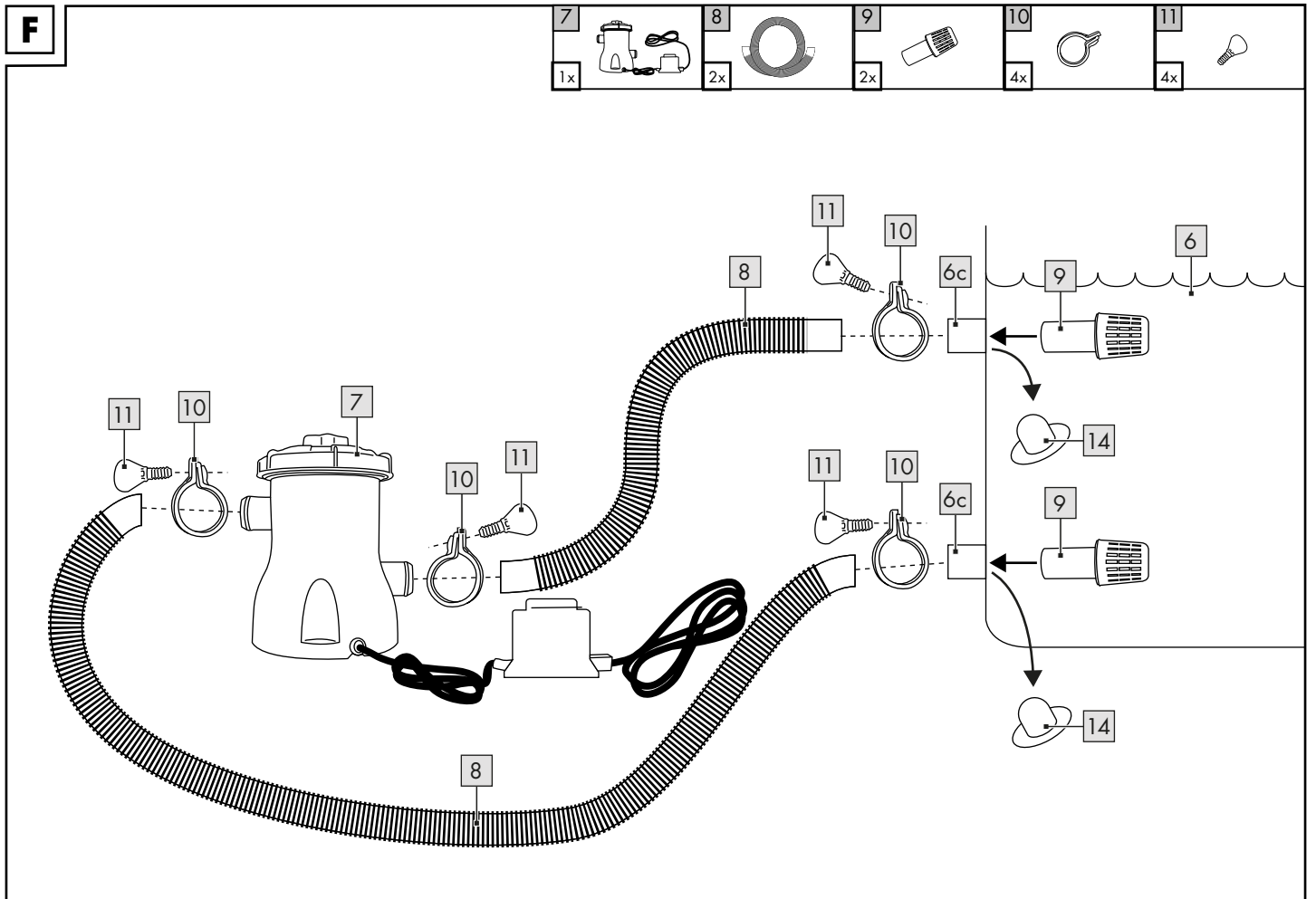

H

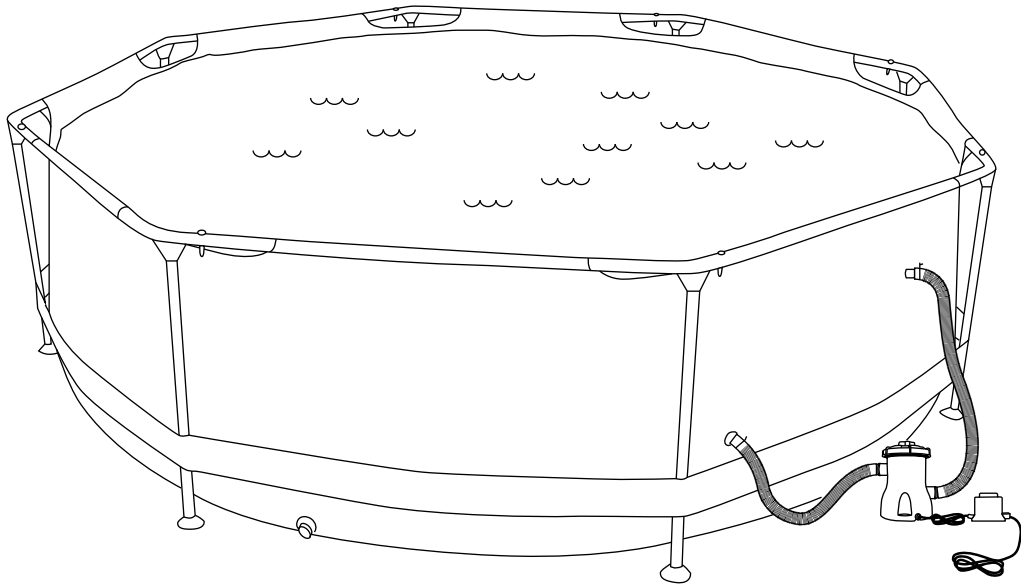

DE AT CH

**WICHTIG, FÜR SPÄTERE BEZUGNAHME AUFBEWAHREN:
SORGFÄLTIG LESEN!**

GB IE

**IMPORTANT, RETAIN FOR FUTURE REFERENCE:
READ CAREFULLY!**

FR BE

**IMPORTANT, À CONSERVER POUR CONSULTATION ULTÉRIEURE :
À LIRE ATTENTIVEMENT !**

NL BE

**BELANGRIJK, BEWAREN VOOR LATERE RAADPLEGING:
ZORGVULDIG LEZEN!**

PL

**WAŻNE, ZACHOWAĆ DO PÓŹNIEJSZEGO UŻYTKU:
UWAŻNIE PRZECZYTAĆ!**

CZ

**DŮLEŽITÉ, UCHOVEJTE PRO POZDĚJŠÍ POUŽITÍ:
PEČLIVĚ SI PŘEČTĚTE!**

SK

**DÔLEŽITÉ, USCHOVAJTE PRE PRÍPAD POUŽITIA V BUDÚCNOSTI:
DÔKLADNE SI PREČÍTAJTE POKYNY!**

DK

**VIGTIGT, SKAL OPBEVARES TIL SENERE BRUG:
SKAL LÆSES OMHYGGELIGT!**

HU

**FONTOS, KÉSŐBBI HIVATKOZÁSOK CÉLJÁBÓL ŐRIZZE MEG:
OLVASSA EL FIGYELMESEN!**

DE AT CH

| | |
|--|-----------|
| Lieferumfang..... | 12 |
| Teilebezeichnung..... | 12 |
| Technische Daten..... | 12 |
| Bestimmungsgemäße Verwendung..... | 12 |
| Verwendete Symbole..... | 12 |
| Sicherheitshinweise..... | 12 |
| Lebensgefahr!..... | 12 |
| Sicherheit von Nichtschwimmern!..... | 12 |
| Sicherheitsvorrichtungen..... | 12 |
| Sicherheitsausrüstung..... | 12 |
| Sichere Nutzung des Mini-Pools..... | 12 |
| Verletzungsgefahr!..... | 12 |
| Vermeidung von Sachschäden!..... | 13 |
| Standort wählen..... | 13 |
| Aufbau des Mini-Pools..... | 13 |
| Befüllen des Artikels mit Wasser..... | 13 |
| Einfluss der Wasserqualität..... | 13 |
| Zugänglichkeit..... | 14 |
| Abbau des Mini-Pools..... | 14 |
| Pflege, Lagerung, Reparatur, Wartung..... | 14 |
| Pflege..... | 14 |
| Lagerung..... | 15 |
| Reparatur..... | 15 |
| Wartung..... | 15 |
| Hinweise zur Entsorgung..... | 15 |
| Hinweise zur Garantie und Serviceabwicklung..... | 15 |
| Verfärbungen und mögliche Ursachen..... | 16 |
| Flecken und mögliche Ursachen..... | 16 |
| Filterpumpe Originalbetriebsanleitung | 18 |
| Teilebezeichnung..... | 19 |
| Technische Daten..... | 19 |
| Bestimmungsgemäße Verwendung..... | 19 |
| Sicherheitshinweise..... | 19 |
| Stromschlaggefahr!..... | 19 |
| Filterpumpe anschließen..... | 20 |
| Inbetriebnahme Filterpumpe..... | 20 |
| Reparatur, Wartung..... | 20 |
| Problemlösung..... | 20 |
| Hinweise zur Entsorgung..... | 20 |
| Original-Konformitätserklärung..... | 21 |

GB IE

| | |
|--|-----------|
| Scope of delivery..... | 22 |
| Parts list..... | 22 |
| Technical data..... | 22 |
| Intended use..... | 22 |
| Symbols used..... | 22 |
| Safety instructions..... | 22 |
| Danger to life!..... | 22 |
| Safety of non-swimmers!..... | 22 |
| Safety features..... | 22 |
| Safety equipment..... | 22 |
| Safe use of the mini-pool..... | 22 |
| Risk of injury!..... | 22 |
| Avoiding material damage!..... | 22 |
| Selecting a location..... | 22 |
| Assembling the mini-pool..... | 23 |
| Filling the product with water..... | 23 |
| Impact of water quality..... | 23 |
| Accessibility..... | 23 |
| Disassembling the mini-pool..... | 23 |
| Care, storage, repairs, maintenance..... | 24 |
| Care..... | 24 |
| Storage..... | 24 |
| Repairs..... | 24 |
| Maintenance..... | 24 |
| Disposal..... | 24 |
| Notes on the guarantee and service handling..... | 25 |
| Discolourations and their possible causes..... | 26 |
| Stains and their possible causes..... | 26 |
| Filter pump Original operating instructions | 28 |
| Parts list..... | 29 |
| Technical data..... | 29 |
| Intended use..... | 29 |
| Safety instructions..... | 29 |
| Risk of electrical shock!..... | 29 |
| Connecting the filter pump..... | 29 |
| Operating the filter pump..... | 30 |
| Repairs, maintenance..... | 30 |
| Troubleshooting..... | 30 |
| Disposal..... | 30 |
| Original Declaration of Conformity..... | 31 |

FR BE

| | |
|--|-----------|
| Contenu de la livraison..... | 32 |
| Désignation des pièces..... | 32 |
| Données techniques..... | 32 |
| Utilisation conforme..... | 32 |
| Symboles utilisés..... | 32 |
| Consignes de sécurité..... | 32 |
| Danger de mort !..... | 32 |
| Sécurité des personnes ne sachant pas nager !..... | 32 |
| Dispositifs de sécurité..... | 32 |
| Équipement de sécurité..... | 32 |
| Utilisation sécurisée de la mini-piscine..... | 32 |
| Risque de blessure !..... | 32 |
| Évitez les dégâts matériels !..... | 32 |
| Choix du lieu..... | 33 |
| Montage de la mini-piscine..... | 33 |
| Remplissage de l'article avec de l'eau..... | 33 |
| Influence de la qualité de l'eau..... | 33 |
| Accessibilité..... | 34 |
| Démontage de la mini-piscine..... | 34 |
| Entretien, stockage, réparation, maintenance..... | 34 |
| Entretien..... | 34 |
| Stockage..... | 34 |
| Réparation..... | 35 |
| Maintenance..... | 35 |
| Mise au rebut..... | 35 |
| Indications concernant la garantie et le service après-vente..... | 35 |
| Décolorations et causes possibles..... | 37 |
| Taches et causes possibles..... | 37 |
| Pompe de filtration Mode d'emploi original..... | 39 |
| Désignation des pièces..... | 40 |
| Caractéristiques techniques..... | 40 |
| Utilisation conforme..... | 40 |
| Consignes de sécurité..... | 40 |
| Risque de choc électrique !..... | 40 |
| Brancher la pompe de filtration..... | 40 |
| Mise en service de la pompe de filtration..... | 41 |
| Réparation, Entretien..... | 41 |
| Résolution de problèmes..... | 41 |
| Mise au rebut..... | 41 |
| Déclaration de conformité originale..... | 42 |

| | | | | | |
|---|-----------|--|-----------|--|-----------|
| NL BE | | PL | | CZ | |
| In het leveringspakket inbegrepen..... | 43 | Zakres dostawy..... | 53 | Rozsah dodávky..... | 63 |
| Benaming van de onderdelen..... | 43 | Opis części..... | 53 | Označení dílů..... | 63 |
| Technische gegevens..... | 43 | Dane techniczne..... | 53 | Technická data..... | 63 |
| Voorgescreven gebruik..... | 43 | Zastosowanie zgodne | | Použití ke stanovenému účelu..... | 63 |
| Gebuurkte symbolen..... | 43 | z przeznaczeniem..... | 53 | Použití symboly..... | 63 |
| Veiligheidsinstructies..... | 43 | Zastosowane symbole..... | 53 | Bezpečnostní pokyny..... | 63 |
| Levensgevaar!..... | 43 | Wskazówki bezpieczeństwa..... | 53 | Nebezpečí ohrožení života!..... | 63 |
| Veiligheid van niet-zwemmers!..... | 43 | Śmiertelne niebezpieczeństwo!..... | 53 | Bezpečnost neplavců!..... | 63 |
| Veiligheidsvoorzieningen..... | 43 | Bezpieczeństwo osób, które | | Bezpečnostní zařízení..... | 63 |
| Veiligheidsuitrusting..... | 43 | nie potrafią pływać!..... | 53 | Bezpečnostní vybavení..... | 63 |
| Veilig gebruik van de Mini-Pool..... | 43 | Urządzenia zabezpieczające..... | 53 | Bezpečné používání mini bazénu..... | 63 |
| Gevaar voor blessures!..... | 43 | Wyposażenie ochronne..... | 53 | Nebezpečí úrazu!..... | 63 |
| Preventie van materiële schade!..... | 44 | Bezpieczne korzystanie z minibasenu..... | 53 | Vyloučení věcných škod!..... | 63 |
| Locatie kiezen..... | 44 | Ryzyko obrażeń!..... | 53 | Výběr umístění..... | 63 |
| Montage van de Mini-Pool..... | 44 | Unikanie szkód materialnych!..... | 53 | Sestavení mini bazénu..... | 64 |
| Vullen van het artikel met water..... | 44 | Wybór lokalizacji..... | 54 | Plnění výrobku vodou..... | 64 |
| Invloed van de waterkwaliteit..... | 44 | Montaż minibasenu..... | 54 | Vliv kvality vody..... | 64 |
| Toegankelijkheid..... | 45 | Napełnianie artykułu wodą..... | 54 | Přístupnost..... | 64 |
| Demontage van de Mini-Pool..... | 45 | Wpływ jakości wody..... | 54 | Složení mini bazénu..... | 64 |
| Verzorging, opslag, reparatie, onderhoud..... | 45 | Dostępność..... | 55 | Péče, uskladnění, opravy, údržba..... | 64 |
| Verzorging..... | 45 | Demontaż minibasenu..... | 55 | Péče..... | 64 |
| Opslag..... | 45 | Pielęgnacja, przechowywanie, | | Uskladnění..... | 65 |
| Reparatie..... | 46 | naprawy, konserwacja..... | 55 | Oprawy..... | 65 |
| Onderhoud..... | 46 | Pielęgnacja..... | 55 | Údržba..... | 65 |
| Afvalverwerking..... | 46 | Przechowywanie..... | 55 | Pokyny k likvidaci..... | 66 |
| Opmerkingen over garantie | | Naprawy..... | 56 | Pokyny k záruce a průběhu služby..... | 66 |
| en serviceafhandeling..... | 46 | Konserwacja..... | 56 | Vyblednutí barev a možné příčiny..... | 67 |
| Verkleuringen en mogelijke oorzaken..... | 47 | Uwagi odnośnie recyklingu..... | 56 | Skvrny a možné příčiny..... | 67 |
| Vlekken en mogelijke oorzaken..... | 47 | Wskazówki dotyczące gwarancji | | Filtrační čerpadlo | |
| Filterpomp | | i obsługi serwisowej..... | 56 | Originální návod k obsluze..... | 69 |
| Originele gebruiksaanwijzing..... | 49 | Przebarwienia i ich możliwe przyczyny..... | 57 | Technická data..... | 70 |
| Benaming van de onderdelen..... | 50 | Plamy i ich możliwe przyczyny..... | 57 | Použití ke stanovenému účelu..... | 70 |
| Technische gegevens..... | 50 | Pompa filtrująca | | Bezpečnostní pokyny..... | 70 |
| Voorgescreven gebruik..... | 50 | Oryginalna instrukcja obsługi..... | 59 | Nebezpečí úrazu elektrickým proudem!..... | 70 |
| Veiligheidsinstructies..... | 50 | Opis części..... | 60 | Připojení filtračního čerpadla..... | 70 |
| Gevaar voor een elektrische schok!..... | 50 | Dane techniczne..... | 60 | Uvedení filtračního čerpadla do chodu..... | 71 |
| Filterpomp aansluiten..... | 50 | Zastosowanie zgodne z przeznaczeniem..... | 60 | Oprava, údržba..... | 71 |
| Ingebruikneming filterpomp..... | 51 | Wskazówki bezpieczeństwa..... | 60 | Řešení problémů..... | 71 |
| Reparatie, onderhoud..... | 51 | Niebezpieczeństwo porażenia prądem!..... | 60 | Pokyny k likvidaci..... | 71 |
| Oplossen van problemen..... | 51 | Podłączenie pompy filtrującej..... | 60 | Originál prohlášení o shodě..... | 72 |
| Afvalverwerking..... | 51 | Uruchomienie pompy filtrującej..... | 61 | | |
| Originele conformiteitsverklaring..... | 52 | Naprawy, konserwacja..... | 61 | | |
| | | Rozwiązywanie problemów..... | 61 | | |
| | | Uwagi odnośnie recyklingu..... | 61 | | |
| | | Deklaracja zgodności..... | 62 | | |

| | | | | | |
|---|-----------|---|-----------|---|-----------|
| (SK) | | (DK) | | (HU) | |
| Obsah balenia..... | 73 | Leveringsomfang..... | 83 | A csomag tartalma..... | 93 |
| Označenie dielov..... | 73 | Delenes betegnelse..... | 83 | Az alkatrészek megnevezése..... | 93 |
| Technické údaje..... | 73 | Tekniske data..... | 83 | Műszaki adatok..... | 93 |
| Používanie podľa určenia..... | 73 | Tilsigtet brug..... | 83 | Rendeltetésszerű használat..... | 93 |
| Použití symboly..... | 73 | Anvendte symboler..... | 83 | Alkalmazott szimbólumok..... | 93 |
| Bezpečnostné pokyny..... | 73 | Sikkerhedsoplysninger..... | 83 | Biztonsági utasítások..... | 93 |
| Nebezpečnosť ohrozenia života!..... | 73 | Livsfare!..... | 83 | Eletveszély!..... | 93 |
| Bezpečnosť neplavcov!..... | 73 | Sikkerhed for ikke-svømmere!..... | 83 | Úszni nem tudók biztonsága!..... | 93 |
| Bezpečnostné zariadenia..... | 73 | Sikkerhedsanordninger..... | 83 | Biztonsági berendezések..... | 93 |
| Bezpečnostná výbava..... | 73 | Sikkerhedsudstyr..... | 83 | Biztonsági felszerelés..... | 93 |
| Bezpečné používanie minibazénu..... | 73 | Sikker brug af mini-poolen..... | 83 | A mini medence biztonságos használata..... | 93 |
| Nebezpečnosť poranenia!..... | 73 | Risiko for personskade!..... | 83 | Sérülésveszély!..... | 93 |
| Zabránenie vecným škodám!..... | 73 | Sådan undgås materielle skader!..... | 83 | Dologi károk megelőzése!..... | 93 |
| Vol'ba stanovišťa..... | 74 | Valg af opstillingssted..... | 84 | Hely kiválasztása..... | 94 |
| Postavenie minibazénu..... | 74 | Montage af mini-poolen..... | 84 | A mini medence összeállítása..... | 94 |
| Naplnenie výrobu vodou..... | 74 | Vandpåfyldning..... | 84 | A termék feltöltése vízzel..... | 94 |
| Vplyv kvality vody..... | 74 | Vandkvalitetens betydning..... | 84 | A vízminőség hatása..... | 94 |
| Prístupnosť..... | 74 | Tilgængelighed..... | 84 | Hozzáférés..... | 94 |
| Demontáž minibazénu..... | 74 | Demontering af mini-poolen..... | 84 | A mini medence lebontása..... | 94 |
| Ošetrovanie, skladovanie, oprava, údržba..... | 75 | Pleje, opbevaring, reparation, vedligeholdelse..... | 85 | Ápolás, tárolás, javítás, karbantartás..... | 95 |
| Ošetrovanie..... | 75 | Pleje..... | 85 | Ápolás..... | 95 |
| Skladovanie..... | 75 | Opbevaring..... | 85 | Javítás..... | 95 |
| Oprava..... | 75 | Reparation..... | 85 | Karbantartás..... | 95 |
| Údržba..... | 75 | Vedligeholdelse..... | 85 | Tudnivalók a hulladékkezelésről..... | 96 |
| Pokyny k likvidácii..... | 76 | Henvisninger vedr. bortskaffelse..... | 86 | A garanciával és a szerviz lebonyolításával kapcsolatos útmutató..... | 96 |
| Pokyny k záruke a priebehu servisu..... | 76 | Oplysninger om garanti og servicehåndtering..... | 86 | Elszíneződések és lehetséges okai..... | 97 |
| Zmeny farby a možné príčiny..... | 77 | Misfarvninger og mulige årsager..... | 87 | Foltok és lehetséges okai..... | 97 |
| Škvrný a možné príčiny..... | 77 | Pletter og mulige årsager..... | 87 | Szűrőszivattyú | |
| Filtračné čerpadlo | | Filterpumpe | | Eredeti kezelési útmutató..... | 99 |
| Originálny návod na používanie..... | 79 | Original brugsanvisning..... | 89 | Az alkatrészek megnevezése..... | 100 |
| Označenie dielov..... | 80 | Delenes betegnelse..... | 90 | Műszaki adatok..... | 100 |
| Technické údaje..... | 80 | Tekniske data..... | 90 | Rendeltetésszerű használat..... | 100 |
| Používanie podľa určenia..... | 80 | Tilsigtet brug..... | 90 | Biztonsági utasítások..... | 100 |
| Bezpečnostné pokyny..... | 80 | Sikkerhedsoplysninger..... | 90 | Áramütés veszélye!..... | 100 |
| Nebezpečnosť rany el. prúdom!..... | 80 | Risiko for elektrisk stød!..... | 90 | A szűrőszivattyú csatlakoztatása..... | 100 |
| Napojenie filtračného čerpadla..... | 80 | Tilslutning af filterpumpen..... | 90 | A szűrőszivattyú üzembe helyezése..... | 101 |
| Uvedenie filtračného čerpadla do prevádzky..... | 81 | Ibrugtagning af filterpumpen..... | 91 | Javítás, karbantartás..... | 101 |
| Oprava, údržba..... | 81 | Reparation, vedligeholdelse..... | 91 | Hibaelhárítás..... | 101 |
| Riešenie problémov..... | 81 | Problemløsning..... | 91 | Tudnivalók a hulladékkezelésről..... | 101 |
| Pokyny k likvidácii..... | 81 | Henvisninger vedr. bortskaffelse..... | 91 | Eredeti megfelelőségi nyilatkozat..... | 102 |
| Originál vyhlásenia o zhode..... | 82 | Original overensstemmelseserklæring..... | 92 | | |

Herzlichen Glückwunsch!

Mit Ihrem Kauf haben Sie sich für einen hochwertigen Artikel entschieden. Machen Sie sich vor der ersten Verwendung mit dem Artikel vertraut.



Lesen Sie hierzu aufmerksam die nachfolgende Gebrauchsanweisung.

Benutzen Sie den Artikel nur wie beschrieben und für die angegebenen Einsatzbereiche. Bewahren Sie diese Gebrauchsanweisung gut auf. Händigen Sie alle Unterlagen bei Weitergabe des Artikels an Dritte ebenfalls mit aus. Vor der Montage und der Benutzung des Schwimmbeckens müssen sämtliche Informationen in dieser Anleitung sorgfältig gelesen, verstanden und befolgt werden. Diese Warnhinweise, Anleitungen und Sicherheitsrichtlinien umfassen einige allgemeine Risiken in Bezug auf Freizeitbeschäftigung im Wasser, sie können jedoch nicht sämtliche Risiken und Gefährdungen in allen Fällen behandeln. Bei jeglicher Aktivität im Wasser ist es geboten, Vorsicht, gesunden Menschenverstand und gutes Urteilsvermögen walten zu lassen. Diese Angaben müssen für die spätere Nutzung aufbewahrt werden.

Lieferumfang (Abb. A)

- 1 x Schwimmbecken, zerlegt (1 - 6)
- 1 x Filterpumpe (7)
- 2 x Schlauch für Filterpumpe (8)
- 2 x Lochsieb (9)
- 4 x Schelle (10)
- 4 x Schellenschraube (11)
- 1 x Schlauchadapter (12)
- 1 x Reparatur-Set (13)
- 2 x Kunststoffstopfen (14)
- 1 x Gebrauchsanweisung

Teilebezeichnung

- Schwimmbecken (Abb. A)
- Ventilabdeckung für Abfluss (6a) (Abb. B)
- 2-teiliges Ablassventil inkl. Stöpsel (6b) (Abb. B)
- Filterpumpenventil (6c) (Abb. F)

Technische Daten

Mini-Pool:

Maße: ca. 300 x 76 cm (Ø x H)
Füllvolumen: ca. 4.000 l



Herstellungsdatum (Monat/Jahr):
01/2023

Anzahl der Personen, die zum Aufbau erforderlich sind: 2 Personen
Aufbauzeit [mind.]: ca. 30 min

Bestimmungsgemäße Verwendung

Der Artikel ist als Mini-Pool konzipiert, der auf dem Boden aufgestellt wird und so ausgeführt wurde, dass er dem Innendruck standhält. Der Artikel ist nicht dafür geeignet (auch nicht teilweise), in den Boden eingelassen zu werden.

Verwendete Symbole



Achtung. Lassen Sie Ihr Kind niemals unbeaufsichtigt – Gefahr durch Ertrinken.



Achtung. Nicht springen. Verletzungsgefahr!



Achtung. Persönliches Auftriebsmittel tragen.



Achtung. Nicht schräg stellen.



Bitte sorgfältig lesen und für späteres Nachschlagen aufbewahren.

Sicherheitshinweise

Die Verwendung eines Mini-Pool-Bausatzes setzt voraus, dass er mit den Sicherheitsvorschriften übereinstimmt, die in der Betriebs- und Wartungsanleitung beschrieben sind. Um ein Ertrinken oder ernsthafte Verletzungen zu verhindern, wird besondere Aufmerksamkeit darauf gerichtet, den Zugang zum Mini-Pool zu sichern, da sich Kinder unter 5 Jahren unerwartet Zugang zum Mini-Pool verschaffen können, und beim Baden sind die Kinder ununterbrochen von einer erwachsenen Aufsichtsperson zu beaufsichtigen.

⚠ Lebensgefahr!

- Lassen Sie Kinder niemals unbeaufsichtigt mit dem Verpackungsmaterial. Es besteht Erstickungsgefahr!

⚠ Sicherheit von Nichtschwimmern!

- Es ist jederzeit eine ständige, aktive und wachsame Beaufsichtigung schwacher Schwimmer und Nichtschwimmer durch eine sachkundige erwachsene Aufsichtsperson erforderlich (es wird daran erinnert, dass das größte Risiko des Ertrinkens bei Kindern unter fünf Jahren besteht).
- Es wird eine sachkundige erwachsene Person bestimmt, die das Becken überwacht, wenn es benutzt wird.
- Schwache Schwimmer oder Nichtschwimmer sollten persönliche Schutzausrüstung tragen, wenn sie in den Mini-Pool gehen.
- Wenn der Mini-Pool nicht benutzt oder überwacht wird, werden sämtliche Spielsachen aus dem Mini-Pool und seiner Umgebung entfernt, um zu verhindern, dass Kinder davon angezogen werden.
- Wenn der Mini-Pool nicht benutzt oder überwacht wird, werden sämtliche Spielsachen oder Gegenstände (z. B. Stühle oder große Spielzeuge usw.), die einem Kind leichten Zugang in den Mini-Pool ermöglichen könnten, aus der Umgebung des Mini-Pools entfernt.

⚠ Sicherheitsvorrichtungen

- Es wird empfohlen, eine Absperrung zu errichten (und sämtliche Türen und Fenster zu sichern, sofern zutreffend), um unberechtigten Zutritt zum Mini-Pool zu vermeiden.

- Persönliche Schutzausrüstung, Absperrungen, Beckenabdeckungen, Alarmanlagen oder ähnliche Sicherheitsvorrichtungen sind sinnvolle Hilfsmittel, ersetzen jedoch keine ständige und sachkundige Überwachung durch erwachsene Personen.

⚠ Sicherheitsausrüstung

- Es wird empfohlen, Rettungsausrüstung (z. B. einen Rettungsring) in der Nähe des Beckens aufzubewahren.
- Ein funktionierendes Telefon und eine Liste von Notrufnummern werden in der Nähe des Mini-Pools aufbewahrt.

⚠ Sichere Nutzung des Mini-Pools

- Sämtliche Nutzer, insbesondere Kinder, werden dazu ermuntert, schwimmen zu lernen.
- Erste Hilfe (Herz-Lungen-Wiederbelebung) erlernen und diese Kenntnisse regelmäßig auffrischen. Das kann bei einem Notfall einen lebensrettenden Unterschied ausmachen.
- Sämtliche Beckenbenutzer, einschließlich Kinder, anweisen, was in einem Notfall zu tun ist.
- Niemals in flaches Wasser springen. Das kann zu schweren Verletzungen oder zum Tode führen.
- Den Mini-Pool nicht benutzen, wenn man unter dem Einfluss von Alkohol oder Medikamenten steht, welche die Fähigkeit zur sicheren Nutzung des Beckens beeinträchtigen können.
- Wenn Beckenabdeckungen verwendet werden, diese vor dem Betreten des Mini-Pools vollständig von der Wasseroberfläche entfernen.
- Die Nutzer des Mini-Pools werden vor durch das Wasser verbreiteten Krankheiten geschützt, indem das Wasser stets aufbereitet und hygienisch unbedenklich gehalten wird. Die Richtlinien zur Wasseraufbereitung in der Gebrauchsanleitung werden zu Rate gezogen.
- Chemikalien (z. B. Produkte für die Wasseraufbereitung, Reinigung oder Desinfektion) außerhalb der Reichweite von Kindern aufbewahren.
- Abnehmbare Leitern müssen auf einer waagerechten Fläche aufgestellt werden.

⚠ Verletzungsgefahr!

- Beachten Sie die Angaben auf dem Typenschild.
- Führen Sie keine scharfkantigen oder spitzen Gegenstände mit.
- Schützen Sie den Artikel vor dem Kontakt mit bedenklichen Flüssigkeiten oder Säuren. Ansonsten können irreparable Schäden entstehen.
- Schützen Sie den Artikel vor Hitze und Feuer! Vorsicht mit glühenden Zigaretten!
- Nehmen Sie keine technischen Änderungen an dem Artikel vor. Änderungen jeder Art gefährden die Nutzung und führen zum Erlöschen der Gewährleistung.
- Benutzen Sie den Artikel niemals unter Einfluss von Alkohol, Drogen oder Medikamenten.

Vermeidung von Sachschäden!

- Kontakt mit ätzenden, spitzen oder gefährlichen Gegenständen, Chemikalien oder Flüssigkeiten vermeiden. Sollte dies dennoch passieren, prüfen Sie das Becken gründlich auf Beschädigungen.
- Achtung. Vermeiden Sie die Verwendung von alkoholhaltigen Sonnenschutz- und Hautpflegemitteln. Alkoholhaltige Sonnenschutz- und Hautpflegemittel können die Farbbeschichtung von PVC-Artikeln ablösen. Das kann zu Abfärbungen auf Ihrem Körper, Ihrer Kleidung oder anderen, sich in Kontakt befindenden Gegenständen führen.
- Halten Sie den Artikel von Feuer und heißen Gegenständen (wie z. B. glühenden Zigaretten) fern.
- Achten Sie darauf, dass der Artikel nicht mit Steinen, Kies oder spitzen Gegenständen in Berührung kommt und nirgends scheuert oder schleift, da ansonsten Beschädigungen auftreten können.
- Die Verwendung von Zusatzeinrichtungen, die nicht für den Mini-Pool zugelassen sind (z. B. Leitern, Abdeckungen, Pumpen usw.), kann zu Verletzungsrisiken oder Sachschäden führen.
- Prüfen Sie den Artikel vor jedem Gebrauch auf Beschädigungen oder Abnutzungen. Der Artikel darf nur in einwandfreiem Zustand verwendet werden!

Standort wählen

WARNUNG. Mini-Pools, die auf unebenen Oberflächen aufgestellt werden, neigen zu Undichtigkeiten, Verformungen oder Zusammensturz, gefolgt von Sachbeschädigung oder schwerer Körperverletzung derjenigen, die sich im oder um den Mini-Pool herum aufhalten!

WARNUNG. Gefahr von Körperverletzung! Verwenden Sie bei der Aufstellung keinen Sand. Sollte die Verwendung eines „Mittels zur Ein-ebnung“ erforderlich sein, ist Ihr Aufstellungsort höchstwahrscheinlich ungeeignet.

 **ACHTUNG!** Stellen Sie den Mini-Pool an einem Ort auf, an dem eine ständige Beaufsichtigung möglich ist, um das Risiko des Ertrinkens von kleinen Kindern zu vermeiden.

 **ACHTUNG!** Wählen Sie Ihren Aufstellungsort sorgfältig aus, denn Rasen und anderer wünschenswerter Pflanzenwuchs wird unterhalb des Artikels absterben. Achten Sie außerdem darauf, den Artikel nicht auf Flächen zu installieren, an denen häufig kraftvoller Pflanzen- und Unkrautwuchs auftritt, da sich beides durch den Artikel bohren kann.

 **ACHTUNG!** Der Mini-Pool muss für einen 230-240-Volt-Netzstromanschluss erreichbar sein, der mit einem Fehlerstromschutzschalter (FI-Schalter) geschützt ist. Der Artikel muss mit einem Mindestabstand von 2 Metern zur Stromquelle aufgestellt werden, aber nicht weiter als die Länge der Filterpumpenleitung. Es darf unter keinen Umständen ein Verlängerungskabel verwendet werden, um den Anschlussbereich zu verlängern.

Befolgen Sie folgende Angaben, bevor Sie Ihren Artikel aufstellen:

1. Wählen Sie eine geeignete Fläche, die fest, flach (ohne Höcker oder Erdhügel) und extrem eben ist. Eine Neigung von 3° darf an keiner Stelle des Aufstellortes überschritten werden.
2. Vergewissern Sie sich, dass der Ort frei von Ästen, Steinen, scharfkantigen Gegenständen oder anderen Fremdoobjekten ist, sodass der Artikel nicht beschädigt wird.
3. Wählen Sie den Ort so aus, dass der Artikel nicht unterhalb von Stromleitungen oder Bäumen liegt. Achten Sie zudem darauf, dass sich im Untergrund des Aufstellungsortes keinerlei Rohrleitungen, Zuleitungen oder Kabel befinden.
4. Sofern es möglich ist, wählen Sie einen Aufstellungsort für Ihren Artikel direkt in der Sonne. Dadurch wird das Wasser in Ihrem Artikel erwärmt.

Aufbau des Mini-Pools

Bauen Sie den Artikel mit mind. 2 Personen auf. Für den reinen Aufbau, ohne Standortvorbereitung und Befüllung mit Wasser, benötigen Sie ca. 30 Minuten. Wenden Sie sich bei Fragen oder für Hilfestellung zum Aufbau an die Service-Hotline.

Befolgen Sie die einzelnen Schritte des Aufbaus in der angegebenen Reihenfolge.

1. Wählen Sie eine glatte und saubere Fläche mit genügend Platz aus, um den Artikel auszupacken. Vergewissern Sie sich, dass alle Einzelteile vorhanden und in einwandfreiem Zustand sind.
2. Ab dem zweiten Aufbau sollten Sie den Artikel auf eventuelle Schäden, Löcher und Risse untersuchen und diese, wie später beschrieben, abdichten.
3. Es wird empfohlen, den Mini-Pool nicht mit Grund-, Bohr- oder Brunnenwasser zu füllen: Dieses Wasser enthält im Allgemeinen mit Nitraten und Phosphaten verunreinigte organische Stoffe. Es wird dazu geraten, den Mini-Pool mit Wasser aus der öffentlichen Trinkwasserversorgung zu füllen.

Bauen Sie den Artikel, wie in den Abbildungen C - E gezeigt, zusammen.

Befüllen des Artikels mit Wasser

WARNUNG. Wenn sich an einer Seite mehr als 2,5 - 5 cm Wasser ansammelt, bevor sich die Mitte aufgefüllt hat, steht das Schwimmbecken nicht eben und muss korrekt hingestellt werden. Ziehen Sie dazu den Abflusstöpsel (6b) heraus und lassen Sie das Wasser vollständig abfließen. Demontieren Sie das Schwimmbecken und stellen Sie es an einem anderen, ebenen Ort auf.

1. Schließen Sie den Abflusstöpsel (6b), drehen Sie die Ventilabdeckung (6a) auf das Abflussventil (Abb. B) und verschließen Sie die Filterpumpenventile (6c) mit den Kunststoffstopfen (14) auf der Poolinnenseite (Abb. F). Befüllen Sie den Artikel langsam mit Wasser. Lassen Sie den Artikel während des Befüllens nicht unbeaufsichtigt.

Hinweis: Befüllen Sie den Artikel maximal bis zur aufgedruckten Markierung.

2. Befindet sich 2,5 cm Wasser gleichmäßig auf dem Grund des Schwimmbeckens, glätten Sie den Boden. Ziehen Sie die Außenwand vom oberen Rand rings um den Mini-Pool-Boden nach außen.

Einfluss der Wasserqualität

Um eine gute Leistungsfähigkeit der Beschichtung aufrechtzuerhalten und aufgrund ästhetischer Aspekte, sind entsprechende Behandlungsverfahren und/oder Empfehlungen des Beckenherstellers rechtzeitig anzuwenden. Vor der Anwendung ist es unerlässlich, die Produkt- und Anwendungshinweise des Herstellers zu lesen, um deren Verträglichkeit mit der Deckschicht der Polyesterschale zu überprüfen. Diese Produkte und Verfahren müssen den hier gegebenen Empfehlungen entsprechen. Obwohl im Allgemeinen aus dem öffentlichen Trinkwassernetz kommend, kann das Füllwasser auch aus einem Bohrloch, einem Tank oder einem Brunnen stammen.

In diesem Fall ist die regelmäßige Analyse des Wassers unerlässlich, einschließlich physikalisch-chemischer Analyse, um möglicherweise vorhandene Metalle (Eisen, Kupfer, Mangan) nachzuweisen, die einen nachteiligen Einfluss auf die Deckschicht haben können, da das Risiko der Bildung von Farbflecken durch metallische Sulfide besteht. Eine Analyse ist die Grundlage für die erforderlichen Einstellungen, um sowohl eine gute Wasserqualität zum Baden als auch die Beständigkeit der Deckschicht sicherzustellen. Diese Analyse der Füllwasserqualität ist vom Hersteller des Mini-Pools zu beurteilen und zuzulassen.

Die Bildung von Weinsteinausfällungen und/oder die Bildung von Metallen sind jedoch zu vermeiden. Zu diesem Zweck wird die Verwendung von Kalkstein-Sequestriermitteln (Antikalk) und Sequestriermitteln für Metallionen empfohlen.

WARNUNG. Kalkstein-Sequestriermittel (Antikalk) und Sequestriermittel für Metallionen enthalten oft Phosphor oder phosphorhaltige Verbundmittel, die Algenwachstum verursachen oder fördern können und/oder auf die Messung (von freiem Chlor, Redoxpotential) mit Onlinegeräten Einfluss nehmen können. Deshalb sollte bei Messung mit Onlinesystemen Ionenaustauschern und/oder Metallfiltern in der Füllwasserlinie der Vorzug gegeben werden (bevor Wasser in das Becken läuft).

Die Anwendung von Produkten und/oder Aufbereitungsprozessen muss von einem Fachmann validiert werden, da in bestimmten Kombinationen irreversible Schäden auf der Deckschicht auftreten könnten.

Bei der Desinfektion mit Hilfe von Produkten auf Basis stabilisierten Chlors oder nur von Stabilisatoren muss die vom Hersteller empfohlene Dosierung (die in Übereinstimmung mit EN 16713-3 stehen sollte) angewendet werden. Die Erneuerung von Wasser nach einem Reinigungsfilter muss es ermöglichen, eine Konzentration von Cyanursäure über 75 mg/l zu vermeiden.

Andernfalls ist ein Ablassen von (mindestens) 30 % des Mini-Pool-Volumens erforderlich, um die Deckschicht nicht zu schädigen. Zum Überwintern sind die zur Verfügung gestellten Herstelleranweisungen einzuhalten. Kurz vor dem Abdecken des Mini-Pools darf keine Schock-Desinfektion durchgeführt werden, da innerhalb von 8 h nach der Desinfektion die Gefahr der chemischen Beschädigung der Mini-Pool-Beschichtung besteht.

Zugänglichkeit

ACHTUNG!

Lassen Sie Ihr Kind niemals unbeaufsichtigt – Gefahr durch Ertrinken.

Es ist jederzeit eine ständige, aktive und wachsame Beaufsichtigung schwacher Schwimmer und Nichtschwimmer durch eine sachkundige erwachsene Aufsichtsperson erforderlich (es wird daran erinnert, dass das größte Risiko des Ertrinkens bei Kindern unter fünf Jahren besteht). Halten Sie ein Telefon oder ein anderes Kommunikationsmittel in der Nähe des Pools bereit, um im Bedarfsfall den Notdienst verständigen zu können. Selbst wenn der Pool nicht verwendet wird, müssen die folgenden Maßnahmen berücksichtigt werden:

- den Mini-Pool, sofern möglich, unzugänglich gestalten (z. B. durch Verriegeln von Türen, Fenstern und Zugangswegen zum Schwimmbecken); und/oder
- eine Schutzvorrichtung installieren; und/oder
- den Mini-Pool entleeren.

Abbau des Mini-Pools

WARNUNG. Achten Sie beim Ablassen des Wassers darauf, dass sich keine Kinder im Abwärtsfluss und dem Abfluss gegenüber befinden. Die Wasserströmung könnte die Kinder mitreißen.

Um den Artikel bei Ende der Saison oder für eine längere Nichtnutzung zu verstauen, gehen Sie wie folgt vor:

1. Trennen Sie die Filterpumpe (7) von der Stromquelle.
2. Verbinden Sie Ihren Gartenschlauch mit dem Schlauchadapter (12), öffnen Sie den Abflusstöpsel (6b) und positionieren Sie das andere Schlauchende so, dass das Wasser gefahrlos abfließen kann.

Hinweis: Bitte beachten Sie die lokalen Bestimmungen auf spezifische Vorschriften zur Entsorgung von Wasser aus Schwimmbecken.

3. Trennen Sie die Schläuche der Filterpumpe (7) vom Mini-Pool.
4. Lassen Sie den Mini-Pool vollständig, am besten in der Sonne, trocknen.
5. Schließen Sie alle Ventile, bevor Sie den Mini-Pool zusammenfalten.

Pflege, Lagerung, Reparatur, Wartung

Pflege

ACHTUNG!

Verwenden Sie keine aggressiven Reinigungsmittel, Bürsten mit Metallborsten sowie keine scharfkantigen oder metallischen Gegenstände wie Messer oder Ähnliches. Verwenden Sie nur mildes Reinigungsmittel.

WARNUNG. Die mitgelieferte Filterpumpe (7) hat den Zweck, Verschmutzungen und kleine Teilchen aus dem Wasser zu entfernen. Um jedoch sauberes Wasser, das frei von Algen und schädlichen Bakterien ist, zu bekommen, muss eine konsequente chemische Wasseraufbereitung erfolgen. Erkundigen Sie sich im Fachhandel über einzusetzende Stoffe, wie Chlor, Schockbehandlungen, algentötende Mittel und andere Chemikalien.

WARNUNG. Geben Sie niemals Chemikalien in den Mini-Pool, wenn sich Personen in ihm befinden. Dies kann zu Haut- und Augenirritationen führen! Geben Sie niemals Chemikalien oder Substanzen in den Mini-Pool, wenn Sie die korrekte Anwendung dieser nicht sicherstellen können. Erkundigen Sie sich im Fachhandel über zu verwendende Chemikalien, deren Richtlinien und Anweisungen.

WARNUNG. Mini-Pool-Besitzer sind dazu angehalten, das Wasser regelmäßig zu testen, um den pH-Wert und die Chlorkonzentration im Wasser zu bestimmen und ggf. anzupassen. Erkundigen Sie sich im Fachhandel über geeignete Testkits und deren Anweisungen zum Gebrauch.

WARNUNG. Eine Nichtbeachtung dieser Wartungsregeln kann die Gesundheit von Badenden, insbesondere die von Kindern, stark gefährden.

Solang Sie den Mini-Pool in Gebrauch haben, sollte das Filtersystem jeden Tag so lang in Betrieb gesetzt sein, dass die gesamte Wassermenge mindestens einmal komplett umgewälzt wird (ca. 4 - 5 Stunden).

Um eine angemessene Sauberkeit und Hygiene des Wassers im Mini-Pool über die gesamte Saison zu gewährleisten, richten Sie sich nach folgenden Anweisungen:

1. Ein korrekter und durchgehender Gebrauch grundlegender Chemikalien für Schwimmbecken ist erforderlich, um einen angemessenen pH-Wert im Mini-Pool-Wasser aufrechtzuerhalten. Zudem verhindert der Einsatz solcher Chemikalien das Wachstum schädlicher Bakterien oder Algen im Wasser und unterstützt die Filterpumpe bei der Reinhaltung Ihres Wassers.
2. Folgende Chemikalien sind für Ihren Mini-Pool geeignet:
 - Chlor in Form von Tabletten, Granulat oder Flüssigkeit: desinfiziert das Mini-Pool-Wasser und verhindert Algenwuchs.
 - Chemikalien, die den pH-Wert regulieren: dienen zur Korrektur des pH-Wertes und machen das Wasser mehr oder weniger sauer.

- Algenvernichtungsmittel: werden zur Vernichtung von Algen eingesetzt.
- „Schockbehandlung“ (Super-Chlorierung): eliminiert bestimmte organische und anderweitige kombinierte Verbindungen, welche die Klarheit des Wassers beeinträchtigen. Informieren Sie sich beim Fachhändler über den Einsatz von bestimmten Chemikalien. Nennen Sie ihm die Füllmenge Ihres Mini-Pools und geben ihm, falls gewünscht, eine Wasserprobe. Er kann Sie zu geeigneten Chemikalien, geeigneten Mengen der Chemikalien und effektivem Einsatz bestmöglich beraten.

3. Chlor darf niemals direkt mit der Mini-Pool-Verkleidung in Kontakt geraten, sondern erst in komplett gelöstem Zustand. Chlor in Tabletten- oder Granulatform muss vorher erst in einem mit Wasser gefüllten Eimer aufgelöst werden, bevor es in das Mini-Pool-Wasser gegeben wird. Flüssiges Chlor muss langsam und gleichmäßig über verschiedene Bereiche in das Mini-Pool-Wasser gegeben werden.

Gefahr! Gießen Sie niemals Wasser auf Chemikalien, sondern fügen Sie Chemikalien dem Wasser hinzu. Vermischen Sie niemals getrennte Chemikalien, sondern geben Sie sie getrennt in das Wasser, sodass sich die erste Chemikalie erst vollständig gelöst und verteilt hat, bevor Sie die zweite Chemikalie hinzugeben.

4. Reinigen Sie den Mini-Pool bei hohen Temperaturen mehrmals die Woche, um die Algenbildung manuell zu begrenzen. Erkundigen Sie sich im Fachhandel über zu verwendende Reinigungsmittel wie Bodensauger, Kescher, Bürsten u. Ä.

5. Erkundigen Sie sich beim Fachhändler über den Erwerb eines Testkits zur Prüfung des pH-Wertes.

Hinweis: Eine übermäßige Chlorkonzentration und auch niedrige (saure) pH-Werte können die Mini-Pool-Verkleidung beschädigen und erfordern sofortige Maßnahmen zur Behebung, wenn das Testergebnis eines von beiden anzeigt.

6. Kontrollieren Sie die Filterpumpenkartusche alle zwei Wochen (oder häufiger, wenn der Mini-Pool häufig genutzt wird). Reinigen oder ersetzen Sie sie nach Bedarf, bspw. wenn sie nicht mehr weiß ist. Anfangs kann sie mit einem Wasserschlauch abgespritzt werden. Sollte sie nicht mehr weiß werden, muss sie ersetzt werden. Eine regelmäßige Kontrolle erhält die Wirksamkeit der Filterpumpe.
7. Achten Sie darauf, dass der Mini-Pool nicht durch Regen oder anderen Niederschlag per Zufall volllaufen kann, sofern sich Wasser darin befindet. Andernfalls kann es zu Beschädigungen am Mini-Pool kommen. Verringern Sie den Wasserstand umgehend.

Lagerung

ACHTUNG!

Bei unsachgemäßer Lagerung des Artikels besteht die Gefahr der Schimmelbildung. Leben Sie in einer Klimazone, in der der Mini-Pool nicht ganzjährig genutzt wird, wird dringend empfohlen, das Wasser abzulassen, ihn gründlich zu reinigen, trocknen zu lassen und ihn außerhalb der Saison an einem geschützten Ort aufzubewahren.

- Lagern Sie den Artikel an einem sauberen, gut belüfteten und trockenen Ort ohne direkte Sonneneinstrahlung, an dem er keinen größeren Temperaturschwankungen ausgesetzt ist.
- Lagern Sie den Artikel für Kinder unzugänglich und sicher verschlossen.
- Legen Sie keine schweren oder scharfkantigen Gegenstände auf den Artikel.
- Prüfen Sie den Artikel nach längerer Lagerung auf Abnutzungs- oder Alterungserscheinungen.

Reparatur

ACHTUNG!

Überprüfen Sie den Mini-Pool vor jeder Verwendung auf Löcher oder Risse.

Bei größeren Schäden sollten Sie auf keinen Fall selbst Reparaturen durchführen.

Kleinere Beschädigungen können Sie mit dem mitgelieferten Reparatur-Set (13) reparieren.

Undichte Stelle

Reparieren Sie undichte Stellen am Mini-Pool nur mit geeignetem Klebstoff. Reparaturen mit ungeeigneten Klebstoffen können zu weiteren Beschädigungen führen!

Geeignete Klebstoffe erhalten Sie im Fachhandel.

Hinweis: Kleine Stellen (kleiner als 2 mm) können Sie auch nur mit dem Klebstoff reparieren, indem Sie den Klebstoff direkt auf die Stelle kleben. Bei größeren undichten Stellen (größer als 2 mm) gehen Sie wie folgt vor:

1. Reinigen Sie die zu reparierende Stelle gründlich.
2. Trocknen Sie die gereinigte Stelle.
3. Nehmen Sie einen der Flicker und schneiden Sie ein Stück zurecht, das den beschädigten Bereich abdeckt und an allen Seiten um 1,5 cm übersteht.
4. Drücken Sie den Flicker mit einem weichen Gegenstand fest auf die undichte Stelle. Achten Sie darauf, dass Sie auf einer ebenen Unterlage ohne Knitter oder Falten arbeiten. Entfernen Sie mögliche Luftblasen mit einem abgerundeten Gegenstand sanft von innen nach außen.
5. Lassen Sie den Flicker nach der Reparatur mindestens 12 Stunden trocknen.

Wichtig: Bevor Sie nach der Reparatur den Mini-Pool mit Wasser befüllen, überprüfen Sie die reparierte Stelle auf Abdichtung. Bei sehr großen Schäden sollten Sie auf keinen Fall selbst Reparaturen durchführen. Geben Sie den Mini-Pool zur Reparatur in eine Fachwerkstatt.

Wartung

Der Besitzer des Mini-Pools ist für dessen Wartung und die Wartung der Zubehörteile hauptverantwortlich.

Folgendes ist zu vermeiden:

- Überdosierung von anderen Wasserpflegeteilteln als in EN 16713-3 angegeben ebenso wie deren direkter Kontakt mit der Deckschicht (da dies zu irreversibler Entfärbung führen kann);
- mechanische Stöße (wie etwa durch fallende stumpfe Gegenstände, z. B. Sonnenschirmständer, Gartenstühle, Tauchgeräte usw.) können Eindrücke oder tiefe Kratzer auf der Deckschicht verursachen;
- außergewöhnliche Aneinanderreibung zweier Flächen;
- über einen längeren Zeitraum Kontakt oxidierbarer metallischer Gegenstände oder organischer Materialien mit der Deckschicht.

Die Wasserlinie ist besonders empfindlich für Ablagerungen wie z. B. Kalk, Metalle oder andere, fetthaltige Produkte (Sonnencreme), die sich an der Deckschicht ablagern können. Um zu verhindern, dass diese Ablagerungen in das Innere der Deckschicht eindringen, was ein Reinigen unmöglich macht, wird eine regelmäßige Wartung der Wasserlinie empfohlen.

Regelmäßige und sorgfältige Wartung sollte mit geeigneten Produkten durchgeführt werden, die nicht scheuern und verträglich mit der Deckschicht sind. Es ist verboten, Reinigungsprodukte zu verwenden, die nicht für Schwimmbäder bestimmt sind (Haushaltsreiniger) und/oder scheuernde Reinigungsmittel.

Hinweise zur Entsorgung



Entsorgen Sie den Artikel und die Verpackungsmaterialien entsprechend den aktuellen örtlichen Vorschriften.

Bewahren Sie Verpackungsmaterialien (wie z. B. Folienbeutel) für Kinder unreachbar auf. Weitere Informationen zur Entsorgung des ausgedienten Artikels erhalten Sie bei Ihrer Gemeinde- oder Stadtverwaltung. Entsorgen Sie den Artikel und die Verpackung umweltschonend.



Der Recycling-Code dient der Kennzeichnung verschiedener Materialien zur Rückführung in den Wiederverwertungskreislauf (Recycling). Der Code besteht aus einem Recyclingsymbol für den Verwertungskreislauf und einer Nummer, die das Material kennzeichnet.

Hinweise zur Garantie und Serviceabwicklung

Der Artikel wurde mit großer Sorgfalt und unter ständiger Kontrolle produziert. DELTA-SPORT HANDELSKONTOR GmbH räumt privaten Endkunden auf diesen Artikel drei Jahre Garantie ab Kaufdatum (Garantiefrist) nach Maßgabe der folgenden Bestimmungen ein. Die Garantie gilt nur für Material- und Verarbeitungsfehler.

Die Garantie erstreckt sich nicht auf Teile, die der normalen Abnutzung unterliegen und deshalb als Verschleißteile anzusehen sind (z. B. Batterien) sowie nicht auf zerbrechliche Teile, z. B. Schalter, Akkus oder Teile, die aus Glas gefertigt sind.

Ansprüche aus dieser Garantie sind ausgeschlossen, wenn der Artikel unsachgemäß oder missbräuchlich oder nicht im Rahmen der vorgesehenen Bestimmung oder des vorgesehenen Nutzungsumfangs verwendet wurde oder Vorgaben in der Anleitung/Anweisung nicht beachtet wurden, es sei denn, der Endkunde weist nach, dass ein Material- oder Verarbeitungsfehler vorliegt, der nicht auf einem der vorgenannten Umstände beruht.

Ansprüche aus der Garantie können nur innerhalb der Garantiefrist unter Vorlage des Originalkassenbelegs geltend gemacht werden. Bitte bewahren Sie deshalb den Originalkassenbeleg auf. Die Garantiefrist wird durch etwaige Reparaturen aufgrund der Garantie, gesetzlicher Gewährleistung oder Kulanz nicht verlängert. Dies gilt auch für ersetzte und reparierte Teile. Bitte wenden Sie sich bei Beanstandungen zunächst an die untenstehende Service-Hotline oder setzen Sie sich per E-Mail mit uns in Verbindung. Liegt ein Garantiefall vor, wird der Artikel von uns – nach unserer Wahl – für Sie kostenlos repariert, ersetzt oder der Kaufpreis erstattet. Weitere Rechte aus der Garantie bestehen nicht.

Ihre gesetzlichen Rechte, insbesondere Gewährleistungsansprüche gegenüber dem jeweiligen Verkäufer, werden durch diese Garantie nicht eingeschränkt.

IAN: 408380_2207

 Kundenservice Deutschland
Tel.: 0800 5435 111
E-Mail: deltasport@lidl.de

 Service Österreich
Tel.: 0800 447744
E-Mail: deltasport@lidl.at

 Service Schweiz
Tel.: 0800 56 44 33
E-Mail: deltasport@lidl.ch

Verfärbungen und mögliche Ursachen

Trotz der Verwendung leistungsfähiger Materialien und unter Berücksichtigung aller vorstehend genannten Vorkehrungen können aufgrund von Alterung außergewöhnliche Erscheinungen auftreten. Es ist wichtig, daran zu erinnern, dass sich die Deckschicht aufgrund der Alterung und durch UV-Einstrahlung allmählich verfärbt.

Folgende Ursachen können eine beschleunigte Verfärbung verursachen:

- Verwendung von ungeeigneten Produkten und Vorgehensweisen zur Wasseraufbereitung, die nicht in Übereinstimmung mit den Empfehlungen des Herstellers stehen;
- zu starke mechanische Einwirkung (Gezeiten-Schwimmbecken, treibende Eisschichten, automatische Reiniger und Bürsten usw.);
- hohe Wassertemperatur;
- Einfluss der Materialien und des Herstellungsprozesses.

Manchmal tritt ein geringer Farbunterschied zwischen den Bereichen auf, die ins Wasser eintauchen, und den Bereichen, die oberhalb des Wasserspiegels liegen. Dies ist durchaus üblich.

Flecken und mögliche Ursachen

Aufgrund der vielen Einflüsse, wie vorstehend genannt, ist es äußerst schwierig, die Ursachen von Flecken zu bestimmen. Flecken, die oberhalb der Wasserlinie auftreten, sind selten in der Tiefe der Deckschicht.

Die folgende Tabelle zeigt die möglichen Ursachen von Flecken, sobald das Schwimmbecken normal betrieben wird. Um die möglichen Ursachen zu finden, ist es sinnvoll, die im nachstehenden Schaublatt beschriebenen Maßnahmen durchzuführen. Führen diese nicht zum Erfolg, können mögliche Einflüsse des Herstellungsprozesses vorhanden sein.

| Art der Flecken | Mögliche Ursache | Mögliche Lösung |
|--|---|---|
| Weißliche Flecken am Boden des Schwimmbeckens. | Falsche Wasseraufbereitung | Flecken sind irreversibel und können nicht repariert werden. |
| | Zersetzung organischer Stoffe (Humus, Zweige, Blätter), die in direktem Kontakt mit der Deckschicht sind. Die Wirkung ist deutlicher, wenn der Kontakt über einen längeren Zeitraum bestand. | |
| Weißliche Flecken am Boden des Schwimmbeckens und an den Wänden. | Übermäßige Konzentration von chemischen Produkten | Flecken sind irreversibel und können nicht repariert werden. |
| Weißliche Flecken an der Wasserlinie | Kalkhaltige Ablagerungen | Diese Ablagerungen können durch die Verwendung von Kalk-Sequestriermitteln und das Aufrechterhalten des pH-Wert-Gleichgewichts verhindert werden. Das Reinigen ist vor dem Einlegen mit Hilfe eines geeigneten Produkts möglich, lösemittelfrei und nicht scheuernd, wobei darauf zu achten ist, die Schicht nicht zu zerkratzen. Um dieses Phänomen zu verringern, muss die Wasserhärte regelmäßig kontrolliert werden, z. B. mit einem vorinstallierten Ionenaustauscher. |
| | Ungeeignete Chemikalien und/oder Scheuermittel | Irreversible und unbehandelte milchige oder ausgebleichte Bereiche |
| | Vorhandensein von Algen | |
| | Zersetzung organischer Stoffe (Blätter, Schmutz, Vegetation) | Es kann durch regelmäßige Wartung des Schwimmbeckens (Säubern) verhindert werden. |
| | Verwendung von Kupfersulfat in reiner oder vermischter Form und die Anwendung des Cu/Ag-Prozesses | Irreversibel. Diese Produkte sind in dieser Art von Schwimmbecken nicht zulässig. |
| | Unbeabsichtigtes Vorhandensein von oxidierbaren Metallteilen (Metallablagerungen ...) | |
| | | Erdung ^a des Schwimmbeckens: Die Erdung des Wassers im Schwimmbecken kann dieses Phänomen einschränken. Die Erdung muss durch einen anderen Erdungsstab erfolgen als den für Sicherheit des Hauses. Diese Funktionserdung wird lediglich zulassen, dass Leckströme abgeleitet werden, um die elektrische Aufladung des Beckenwassers einzuschränken. |
| | Migration von Metall durch die Deckschicht (auf Kobalt basierende Gelschicht) | |
| | Vorhandensein von Metallionen (Kupfer, Eisen, Mangan ...) in zu hohen Konzentrationen sowie dunklen unlöslichen Metallsulfiden | Um hohe Konzentrationen von Metallionen zu vermeiden, die zu einer dauerhaften Fleckenbildung auf der Deckschicht des Schwimmbeckens beitragen können, wird empfohlen, Metallionen-Sequestriermittel zu verwenden. ^b |
| | Sonnencreme oder Kosmetika, die auf der Wasseroberfläche schwimmen, Kohlenwasserstoffverbrennung aus Holz- oder Holzkohlefeuer, Autoabgase, Flugzeugabgase oder jede andere Verschmutzung aus der direkten oder indirekten Umgebung des Schwimmbeckens. | |

| Art der Flecken | Mögliche Ursache | Mögliche Lösung |
|---|--|---|
| Grüne Flecken | Da sie organischer Herkunft sind, treten diese Flecken nur auf, wenn lebende Organismen vorhanden sind (Algen, Pilze usw.), und können mit einer deutlichen Störung des Gleichgewichts der Wasseraufbereitung zusammenhängen. | Siehe Betriebsanweisungen und Hinweise des Schwimmbeckenherstellers, der Filteranlage oder Chemikalien. |
| Rosa Flecken | Befinden sich im Allgemeinen an Dichtungsteilen, entstehen durch Bakterien, die an Bestandteilen dieser Kunststoffteile wachsen, und können mit der Wasseraufbereitung zusammenhängen. Wenn für die Desinfektion PHMB verwendet wird, besteht bei Vorhandensein von Kupfer die Gefahr, dass sich rosa Flecken bilden. | |
| Gelbe Flecken | Vorhandensein von Pollen oder roten Algen, landwirtschaftliche Arbeiten, fettige Produkte (Sonnencreme oder Kosmetika), organische Rückstände (Abbau von Pflanzen) oder Verschmutzung. | |
| | Einige Kalkverbindungen, welche in chemischen Produkten (Kieselform) verwendet werden, Tabletten. | |
| | Bei einem Schwimmbecken, dessen Wasser mit Brom aufbereitet wird, kann die Kombination einer höheren als der vom Hersteller empfohlenen Dosierung und eines pH-Wertes unter 6,9 Flecken auf der Deckschicht (von gelb bis braun) verursachen. | In den meisten Fällen sind diese Flecken irreversibel. |
| | Schock-Desinfektion mit einem Oxidationsmittel kann zu Gasbildung führen, die die Schwimmbeckenoberfläche verbrennt, die nicht mit Wasser in Berührung ist. | Es ist wichtig zu reagieren, sobald die Flecken erscheinen. Der Hersteller des Schwimmbeckens ist zu benachrichtigen, der je nach Art der Flecken Angaben zum Vorgehen machen wird. |
| <p>^a WARNHINWEIS: Die Erdung des Schwimmbads fördert die Korrosion von Metallteilen. Wenn kein elektrischer Strom zum Schwimmbecken gelangt, ist keine Erdung erforderlich – siehe DIN VDE 0100-702.</p> <p>^b WARNHINWEIS: Sequestrierer für Metallionen enthalten oft Phosphor oder phosphorhaltige Verbundmittel, die Algenwachstum verursachen oder vermehren können und/oder auf die Messung (von freiem Chlor, Redoxpotential) mit Onlinegeräten Einfluss nehmen können. Deshalb sollte bei Messung mit Onlinesystemen Ionenaustauschern und/oder Metallfiltern in der Füllwasserlinie der Vorzug gegeben werden (bevor Wasser in das Becken läuft).</p> | | |

FILTERPUMPE

DE AT CH

FILTERPUMPE

Originalbetriebsanleitung

Teilebezeichnung

- Filterpumpe (7) (Abb. G)
- Luftablassventil (7a)
- Dichtungsring für Luftablassventil (7b)
- Filtergehäusedeckelhalter (7c)
- Filtergehäusedeckel (7d)
- Filterpumpenkartusche (7e)
- Filtergehäuse-Gummidichtung (7f)
- Netzkabel (7g)
- Einlass (7h)
- Auslass (7i)
- O-Ring (7j)
- Schlauch für Filterpumpe (8) (Abb. F)
- Lochsieb (9) (Abb. F)
- Schelle (10) (Abb. F)
- Schellenschraube (11) (Abb. F)
- Kunststoffstopfen (14) (Abb. F)

Technische Daten

Verwenden Sie ausschließlich diese Pumpe für diesen Mini-Pool.

Modell: 53011A, 12V, 50 Hz, 25 W, Maximum IPX7

Fördermenge: 1200 l/h

Netzteil der Pumpe:

Stermay HT-53011A-1

IP65

Stecker IP44

Primär: 230-240V ~ 50 Hz

Sekundär: 12V ~, 3000mA, 36VA, 0,83PF

 = Schutzklasse II

Hersteller: DongGuan Huatao Metal&Plastic Products Co., Ltd.

No. 2 Yan He Road, Xia Bian Avenue, Chang An Town, DongGuan City, GuangDong Province

Importeur: DELTA-SPORT Handelskontor GmbH

Wragelkamp 6, 22397 Hamburg

Germany

 Hiermit erklärt Delta-Sport Handelskontor GmbH, dass dieser Artikel mit den folgenden grundlegenden Anforderungen und den übrigen einschlägigen Bestimmungen übereinstimmt:

2014/30/EU - EMV-Richtlinie

2011/65/EU - RoHS-Richtlinie

2006/42/EG - Maschinen-Richtlinie

Bestimmungsgemäße

Verwendung

Die Filterpumpe dient der Reinigung und Aufrechterhaltung der Wasserqualität und darf nur an die vorgesehenen Mini-Pools angeschlossen werden. Der Mini-Pool und die Filterpumpe wurden für den privaten Gebrauch im Freizeitbereich entwickelt.

Sicherheitshinweise

- Dieser Artikel kann von Kindern ab 8 Jahren und darüber sowie von Personen mit verringerten physischen, sensorischen oder mentalen Fähigkeiten oder Mangel an Erfahrung und Wissen benutzt werden, wenn sie beaufsichtigt oder bezüglich des sicheren Gebrauchs des Artikels unterwiesen wurden und die daraus resultierenden Gefahren verstehen. Kinder dürfen nicht mit dem Artikel spielen. Reinigung und Benutzer-Wartung dürfen nicht von Kindern ohne Beaufsichtigung durchgeführt werden.
- **WARNUNG.** Verwenden Sie ausschließlich die mitgelieferte Pumpe 53011A des Herstellers: DongGuan Huatao Metal&Plastic Products Co., Ltd.
- **WARNUNG.** Überprüfen Sie sämtliche Klemmen und das Zubehör, bevor Sie die Pumpe starten.
- **WARNUNG.** Vergraben Sie nicht das Stromversorgungskabel. Verlegen Sie das Stromversorgungskabel so, dass es nicht von Rasenmähern, Heckentrimmern oder anderen Geräten beschädigt werden kann.
- **WARNUNG.** Verwenden Sie die Filterpumpe nicht zum Absaugen des Pools. Die Pumpe darf nur für einen aufstellbaren Pool, nicht für einen in den Boden eingelassenen Pool eingesetzt werden.
- **WARNUNG.** Stromversorgungskabel und Eingangskabel können nicht getauscht werden. Falls Stromversorgungskabel oder Eingangskabel beschädigt werden, sollten Netzteil oder Pumpe entsorgt werden.
- **WARNUNG.** Pumpe und Adapter dürfen nicht an Stellen installiert werden, an denen sie überflutet werden könnten oder an denen keine geeignete Steckdose zur Verfügung steht.
- **WARNUNG.** Achten Sie darauf, dass die Außensteckdose mit einem Fehlerstromschutzschalter (FI/RCD) mit Auslösestrom von maximal 30 mA abgesichert ist.
- **WARNUNG.** Die Filterpumpe muss vor dem Einschalten mit Schrauben auf einer stabilen Unterlage fixiert werden.
- **WARNUNG.** Achten Sie darauf, dass der Filterpumpenmotor nicht überhitzt. Sorgen Sie dafür, dass die Pumpe stets mit Wasser gefüllt ist, also nicht leer arbeitet. Falscher Einsatz kann zu Überhitzung und somit zu Beschädigung durch Durchbrennen des Motors führen.

- **WARNUNG.** Im System verbleibende Luft lässt die Pumpe schneller laufen und führt zu Beschädigungen. Schalten Sie die Filterpumpe aus und drehen Sie das Luftablassventil (7a) leicht auf, um sämtliche Luft aus dem Schlauch und der Filterpumpe entweichen zu lassen.
- **WARNUNG.** Die Pumpe muss über eine Fehlerstromschutzeinrichtung versorgt werden, deren Bemessungsdifferenzstrom 30 mA nicht überschreitet.
- **WARNUNG.** Das Netzteil sollte mind. 2 m vom Mini-Pool entfernt installiert werden. Der Netzstecker sollte sich 3,5 m vom Pool entfernt befinden.
- **WARNUNG.** Die Pumpe sollte am Boden fest verankert werden, um ein mögliches Umkippen zu verhindern. Erkundigen Sie sich im Fachhandel über zu verwendende Schrauben oder Bolzen.

Stromschlaggefahr!

Fehlerhafte Elektroinstallation oder zu hohe Netzspannung können zu Stromschlägen führen. Schließen Sie die Pumpe nur an eine gut zugängliche Steckdose an, damit Sie sie bei einem Störfall schnell vom Stromnetz trennen können.

- Schließen Sie die Pumpe nur an eine ordnungsgemäß installierte Schutzkontakt-Steckdose an und nur, wenn die Netzspannung der Steckdose mit der Angabe auf dem Typenschild übereinstimmt.
- Die Pumpe darf nicht verwendet werden, wenn sich Personen im Wasser befinden.
- Betreiben Sie die Pumpe nicht, wenn sie sichtbare Schäden aufweist oder das Netzkabel bzw. der Netzstecker defekt ist.
- Wenn das Netzkabel der Pumpe beschädigt ist, muss die Pumpe entsorgt werden.
- Öffnen Sie das Gehäuse nicht, sondern überlassen Sie die Reparatur Fachkräften. Wenden Sie sich dazu an eine Fachwerkstatt. Bei eigenständig durchgeführten Reparaturen, unsachgemäßem Anschluss oder falscher Bedienung sind Haftungs- und Garantiesprüche ausgeschlossen.
- Bei Reparaturen dürfen nur Teile verwendet werden, die den ursprünglichen Gerätedaten entsprechen.
- In dieser Pumpe befinden sich elektrische und mechanische Teile, die zum Schutz vor Gefahrenquellen unerlässlich sind.
- Tauchen Sie weder die Pumpe noch das Netzkabel oder den Netzstecker in Wasser oder andere Flüssigkeiten.
- Fassen Sie den Netzstecker niemals mit feuchten Händen an.
- Ziehen Sie den Netzstecker nie am Netzkabel aus der Steckdose, sondern fassen Sie immer den Netzstecker an.
- Verwenden Sie das Netzkabel nie als Tragegriff.
- Halten Sie die Pumpe, den Netzstecker und das Netzkabel von offenem Feuer und heißen Flächen fern.
- Verlegen Sie das Netzkabel so, dass es nicht zur Stolperfalle wird.

Filterpumpe anschließen

1. Stellen Sie den Mini-Pool vollständig auf und befüllen Sie ihn mit Wasser.
2. Nehmen Sie alle Teile der Filterpumpe (7) und Schläuche (8) aus der Verpackung.
3. Stellen Sie die Filterpumpe so auf, dass sie 20 cm bis 1 m unterhalb des Wasserspiegels des Mini-Pools steht.

Hinweis: Die Filterpumpe muss auf einer ebenen und stabilen Unterlage befestigt werden. Im Boden der Filterpumpe befinden sich Bohrungen für geeignetes Montagematerial (nicht im Lieferumfang enthalten).

4. Setzen Sie die Filterpumpenkartusche (7e) in das Filtergehäuse (7) ein (Abb. G). Achten Sie darauf, dass sich die Filterpumpenkartusche vollständig im Filtergehäuse befindet.
5. Setzen Sie die Filtergehäuse-Gummidichtung (7f) auf das Filtergehäuse (Abb. G).
6. Setzen Sie den Filtergehäusedeckel (7d) auf das Filtergehäuse (Abb. G).
7. Drehen Sie den Filtergehäusedeckel im Uhrzeigersinn fest.
8. Schließen Sie den ersten Schlauch (8) der Filterpumpe an den Einlass (7h) der Filterpumpe mithilfe der Schelle (10) und der Schellenschraube (11) an (Abb. G).
9. Verbinden Sie das andere Schlauchende mit dem unteren Schlauchanschluss (6c) des Mini-Pools (Abb. F).
10. Drehen Sie das Luftablassventil (7a) langsam ein bis zwei Umdrehungen gegen den Uhrzeigersinn.
11. Schließen Sie den zweiten Schlauch an den oberen Schlauchanschluss (6c) des Mini-Pools und an den Auslass (7i) der Filterpumpe an.

Inbetriebnahme Filterpumpe

1. Achten Sie darauf, dass der Mini-Pool vollständig mit Wasser gefüllt ist und die Filterpumpe (7) an geeigneter Stelle aufgestellt wurde.
2. Entfernen Sie die Kunststoffstopfen (14) aus den Filterpumpenventilen (6c) auf der Poolinnenseite (Abb. F).
3. Wenn Wasser in die Filterpumpe fließt, kann eingeschlossene Luft über das Luftablassventil (7a) entweichen.
4. Schließen Sie das Luftablassventil anschließend langsam durch Drehung im Uhrzeigersinn.
5. Schließen Sie das Netzteilkabel (7g) an eine geeignete Steckdose an und lassen Sie die Filterpumpe laufen, bis das Wasser ausreichend gereinigt ist.

Reparatur, Wartung

Trennen Sie vor jeder Wartung die Stromversorgung von der Filterpumpe (7).

Platzieren Sie die Filterpumpe nicht in hohem Gras, das kann zu Überhitzung führen.

Sollten Sie etwaige Beschädigungen oder Defekte an der Filterpumpe feststellen, so geben Sie die Filterpumpe in eine Fachwerkstatt zur Reparatur oder ersetzen Sie die Filterpumpe durch eine neue. Nehmen Sie keine Reparaturen eigenständig an der Filterpumpe vor.

Verwenden Sie keine Lösungsmittel zum Reinigen der Filterpumpe.

1. Trennen Sie das Netzkabel (7g) vollständig von der Stromversorgung.
2. Lösen Sie den Filtergehäusedeckel (7d) und dessen Filtergehäusedeckelhalter (7c) durch Drehen gegen den Uhrzeigersinn.
3. Reinigen Sie die Filterpumpenkartusche (7e), tauschen Sie sie bei Bedarf gegen eine neue aus.
4. Überprüfen Sie das Innere des Filtergehäuses (7). Falls sich Schmutz oder Ablagerungen darin befinden, spülen Sie es mit klarem Wasser aus.
5. Setzen Sie alle Teile wieder zusammen und stecken Sie das Netzkabel wieder ein.

Problemlösung

1. Die Filterpumpe arbeitet nicht.
 - Prüfen Sie, ob Sicherungen durchgebrannt sind oder ausgelöst wurden, prüfen Sie auf gelöste elektrische Verkabelung.
 - Überprüfen Sie den Motor. Falls der Motor überhitzt oder überlastet wird, schalten Sie das Gerät ab. Lassen Sie den Motor abkühlen.
 - Wenden Sie sich an einen Fachmann.
2. Der Motor läuft, allerdings wird kein oder nur wenig Wasser gefördert.
 - Prüfen Sie auf Hindernisse im Ein- oder Auslassschlauch innerhalb der Poolwandung.
 - Ziehen Sie die Schlauchklemmen fest, überprüfen Sie den Schlauch auf Beschädigungen und prüfen Sie den Wasserstand im Pool.
 - Reinigen Sie die Filterpumpenkartusche häufiger. Nutzen Sie dazu einen Gartenschlauch.
 - Tauschen Sie die Filterpumpenkartusche aus.
 - Wenden Sie sich an einen Fachmann.
3. Die Filterpumpe zieht kein Wasser mehr.
 - Achten Sie darauf, dass der Wasserstand im Pool bei ausgeschalteter Pumpe mindestens 5 cm oberhalb der Absaugöffnung liegt.
 - Vergewissern Sie sich, dass der Absaugschlauch unbeschädigt ist.
 - Überprüfen Sie die Filterpumpenkartusche auf Verschmutzungen; reinigen Sie diese bei Bedarf. Nutzen Sie dazu einen Gartenschlauch.
 - Wenden Sie sich an einen Fachmann.
4. Die Filterpumpe reinigt das Wasser nicht.
 - Stellen Sie Chlorgehalt und pH-Wert korrekt ein.
 - Tauschen Sie die Filterpumpenkartusche aus oder reinigen Sie diese. Nutzen Sie dazu einen Gartenschlauch.
 - Überprüfen Sie die Filterpumpenkartusche auf Beschädigungen und tauschen Sie sie bei Bedarf aus.
 - Lassen Sie die Pumpe länger arbeiten.
 - Entfernen Sie Verschmutzungen aus den Sieben der Poolwand.
 - Wenden Sie sich an einen Fachmann.

Hinweise zur Entsorgung



Die durchgestrichene Mülltonne ist ein Verbraucherhinweis der Richtlinie 2012/19/EU und weist darauf hin, dass dieses Gerät am

Ende seiner Nutzungszeit nicht im Hausmüll entsorgt werden darf. Das Gerät ist bei eingerichteten Sammelstellen, Wertstoffhöfen oder Entsorgungsbetrieben abzugeben. Zudem sind Vertrieber von Elektro- und Elektronikgeräten sowie Vertrieber von Lebensmitteln zur Rücknahme verpflichtet.

LIDL bietet Ihnen Rückgabemöglichkeiten direkt in den Filialen und Märkten an. Rückgabe und Entsorgung sind für Sie kostenfrei.

Beim Kauf eines Neugeräts haben Sie das Recht, ein entsprechendes Altgerät unentgeltlich zurückzugeben.

Zusätzlich haben Sie die Möglichkeit, unabhängig vom Kauf eines Neugeräts, unentgeltlich (bis zu drei) Altgeräte abzugeben, die in keiner Abmessung größer als 25 cm sind.

Bitte löschen Sie vor der Rückgabe alle personenbezogenen Daten.

Bitte entnehmen Sie vor der Rückgabe Batterien oder Akkus, die nicht vom Altgerät umschlossen sind, sowie Lampen, die zerstörungsfrei entnommen werden können, und führen diese einer separaten Sammlung zu.



Weitere Informationen zur Entsorgung des ausgedienten Geräts erhalten Sie bei Ihrer Gemeinde- oder Stadtverwaltung. Entsorgen Sie das Gerät und die Verpackung umweltschonend. Bewahren Sie Verpackungsmaterialien (wie z. B. Folienbeutel) für Kinder unerschwinglich auf.



Beachten Sie die Kennzeichnung der Verpackungsmaterialien bei der Abfalltrennung, diese sind gekennzeichnet mit Abkürzungen (a) und Nummern (b) mit folgender Bedeutung: 1-7: Kunststoffe / 20-22: Papier und Pappe / 80-98: Verbundstoffe. Der Artikel und die Verpackungsmaterialien sind recycelbar, entsorgen Sie diese getrennt für eine bessere Abfallbehandlung. Das Triman-Logo gilt nur für Frankreich.



DELTA-SPORT HANDELSKONTOR GMBH | Wragekamp 6 | 22397 Hamburg | Germany

DELTA-SPORT HANDELSKONTOR GMBH
 Wragekamp 6
 22397 Hamburg
 Germany
 +49 (0) 40 527 310 0
 info@delta-sport.com
 www.delta-sport.com

Original-Konformitätserklärung

Wir, die Firma

Delta Sport Handelskontor GmbH
 Wragekamp 6
 22397 Hamburg,

erklären, dass diese Konformitätserklärung in alleiniger Verantwortung des Herstellers ausgestellt ist.

IAN: **408380**
 Produkt: Filter Pump
 Modellnr.: 53011A

Das oben genannte Produkt erfüllt die Anforderungen der nachfolgend genannten Richtlinien und Normen:

| Richtlinie / Anforderung | Harmonisierte Normen |
|--------------------------|--|
| Machinery 2006/42/EG | EN60335-1:2012+A11:2014+A13:2017+A1:2019+A14:2019+A2:2019 EN60335-2-41:2003+A1:2004+A2:2010, EN62233:2008 |
| EMC 2014/30/EU | EN IEC 55014-1:2021, EN IEC 55014-2:2021, EN IEC 61000-3-2:2019+A1:2021, EN61000-3-3:2013+A1:2019 |
| RoHS 2011/65/EU | EN 62321-1:2013 |

Das oben genannte Produkt ist konform mit der Richtlinie 2011/65/EU des Europäischen Parlaments und des Rates vom 8. Juni 2011 zur Beschränkung der Verwendung bestimmter gefährlicher Stoffe in Elektro- und Elektronikgeräten. Die alleinige Verantwortung dieser Konformitätserklärung liegt beim Hersteller.

DELTA-SPORT
 DELTA-SPORT Handelskontor GmbH
 Wragekamp 6 - 22397 Hamburg
 Telefon: (040) 527 310 - 0
 Fax: (040) 527 310 - 997 / 998 / 999

Hamburg, 21.09.2022

Ort, Datum

Benjamin Struve, Quality Manager

Name, Funktion

Geschäftsführung
 Stefan Schröder
 Philip Kohl

Handelsregister Hamburg
 HRB 06603
 VAT-No.: DE134895841
 St-Nr.: 56714/00311

Bankverbindung
 DZ Bank AG
 Nord LB

Konto / Account
 USD 03 00 14 34 50
 EUR 00 00 14 34 50
 USD 18 00 02 61 18
 EUR 15 17 98 30 3

IBAN
 DE66 2006 0300 0300 1434 50
 DE31 2006 0300 0000 1434 50
 DE36 2505 0000 1800 0261 18
 DE27 2505 0000 0151 7983 03

SWIFT / BIC
 GENO DE FF 200
 NOLA DE 2H XXX

Congratulations!

You have chosen to purchase a high-quality product. Familiarise yourself with the product before using it for the first time.



Read the following instructions for use carefully.

Use the product only as described and only for the given areas of application. Store these instructions for use carefully. When passing the product on to third parties, please also hand over all accompanying documents. Carefully read, understand, and follow all instructions contained in this document before assembling and using the swimming pool. These warnings, instructions, and safety guidelines cover some general risks associated with leisure activities in the water but they cannot cover all hazards and risks in all cases. Caution, common sense, and good judgement are required when engaging in any water activity. This information must be kept for later use.

Scope of delivery (fig. A)

- 1 x swimming pool, unassembled (1-6)
- 1 x filter pump (7)
- 2 x hose for filter pump (8)
- 2 x perforated screen (9)
- 4 x clamp (10)
- 4 x clamp screw (11)
- 1 x hose adapter (12)
- 1 x repair kit (13)
- 2 x plastic stopper (14)
- 1 x instructions for use

Parts list

- Swimming pool (fig. A)
- Valve cover for outflow (6a) (fig. B)
- 2-part outflow valve incl. plug (6b) (fig. B)
- Filter pump valve (6c) (fig. F)

Technical data

Mini-pool:

Dimensions: approx. 300 x 76cm (Ø x h)
Fill capacity: approx. 4,000l



Date of manufacture (month/year):
01/2023

Number of people required for assembly:
2 people
Minimum assembly time: approx. 30min

Intended use

The product is designed as a mini-pool set up on the ground and has been constructed to withstand the internal pressure. The product is not suitable (not even in part) to be sunk into the ground.

Symbols used



Warning. Children in or near the water must be supervised at all times.



Warning. No jumping.
Risk of injury!



Warning.
Wear a personal flotation device.



Warning.
Do not place on sloping surfaces.



Please read carefully and keep handy for later reference.

Safety instructions

The use of a mini-pool assembly kit assumes that it meets the safety provisions that are described in the maintenance instructions. Pay particular attention to safeguard access to the mini-pool to prevent drowning and any serious injuries, since children under the age of 5 may unexpectedly gain access, and children must be under uninterrupted adult supervision when they are bathing.

⚠️ Danger to life!

- Never allow children to play with packaging materials or the product unsupervised. Suffocation hazard!

⚠️ Safety of non-swimmers!

- A competent adult must provide constant, active, and attentive supervision of weak and non-swimmers at all times. (You are reminded that the greatest risk of drowning is among children under 5 years of age).
- When in use, designate a competent adult as a supervisor.
- Weak and non-swimmers should wear personal flotation devices whenever they enter the mini-pool.
- When the mini-pool is not being used or supervised, remove all play items from the pool and the pool area to prevent children from being attracted there.
- When the mini-pool is not being used or supervised, remove all play items and objects (e.g. chairs, large toys, etc.) that might give a child easy access to the mini-pool from the mini-pool area.

⚠️ Safety features

- It is recommended to set up a barrier (and secure all doors and windows, if any such exist) in order to prevent unauthorised access to the mini-pool.
- Personal protective equipment, barriers, pool covers, alarm systems, and similar security devices are sensible aids but they are not replacements for continuous and competent supervision by adults.

⚠️ Safety equipment

- It is recommended to keep rescue equipment (e.g. a lifebelt) close to the pool.
- Keep a functioning telephone and list of emergency numbers close to the mini-pool.

⚠️ Safe use of the mini-pool

- All users, especially children, are encouraged to learn how to swim.
- Learn first aid (cardiopulmonary resuscitation) and update your skills and knowledge regularly. This can make a life-saving difference in an emergency.
- Instruct all pool users, including children, about what to do in an emergency.
- Never jump into shallow water. This can lead to serious injury or death.

- Do not use the mini-pool under the influence of alcohol or medications that may impair the ability to use the pool safely.
- If pool covers are used, remove them completely from the water surface before entering the mini-pool.
- Always keep the water purified and hygienically safe to protect the users of the mini-pool from water-borne diseases. Consult the Instructions for Use for the guidelines on water purification.
- Keep chemicals (e.g. products for water purification, cleaning, or disinfection) out of the reach of children.
- Detachable ladders must be placed on a horizontal surface.

⚠️ Risk of injury!

- Follow the instructions on the label.
- Do not bring any sharp or pointed objects with you.
- Protect the product from contact with any dubious liquids or acids. This may otherwise cause irreparable damage.
- Protect the product from excessive heat and cold! Be careful with lit cigarettes!
- Do not make any technical modifications to the product. Modifications of any kind compromise use of the product and nullify the warranty.
- Never use the product under the influence of alcohol, drugs, or medications.

⚠️ Avoiding material damage!

- Avoid contact with corrosive, sharp, or dangerous items, chemicals, or liquids. Should this nevertheless happen to occur, inspect the pool thoroughly for damage.
- Warning. Avoid using sunscreen and skin care products containing alcohol. Sunscreen and skin care products containing alcohol can cause the colour coating of PVC products to peel. This can lead to stains on your body, your clothing, and other objects that come into contact.
- Keep the product away from fire and hot objects (e.g. lit cigarettes).
- Make sure that the product does not come into contact with stones, gravel, or sharp objects and does not rub or scrape against anything as this can cause material damage.
- Using auxiliary equipment not permitted for the mini-pool (e.g. ladders, covers, pumps, etc.) can lead to risk of injury or damage.
- Check the product for damage or wear before each use. The product may be used only when in good working order and condition!

Selecting a location

WARNING. Mini-pools that are placed on uneven surfaces tend to leak, deform, or collapse, leading to material damage or serious bodily harm to those who are in or around the mini-pool!

WARNING. Personal injury hazard! Do not use sand when setting up. If the use of an "aid for levelling" is needed, it is highly likely your set-up location is unsuitable.

⚠ WARNING! Set the mini-pool up at a location where continuous supervision is possible in order to avoid the risk of small children drowning.

⚠ WARNING! Select your set-up location carefully because grass and other desirable plants growing underneath the product will die. In addition, be sure not to install the product on surfaces on which vigorous plants and weeds frequently grow because both can pierce through the product.

⚠ WARNING! The mini-pool must be within reach of a 230/240 volt mains connection protected by a circuit breaker operated by residual current (FI circuit breaker). The product must be set up at a minimum distance of 2 metres from the power source but no further than the length of the filter pump cord. Under no circumstances may an extension cable be used to extend the range for connection.

Comply with the following instructions before you set the product up.

1. Select a suitable surface that is firm, flat (no humps or mounds), and completely level. There may not be a slope of more than 3° at any point on the set-up site.
2. Make sure that the site is free from branches, stones, sharp-edged and other foreign objects so that the product does not become damaged.
3. Select a location where the product will not be beneath power cables or trees. Take care also that there are no underground pipes, supply lines, or cables on the site.
4. Insofar as possible, select a location where your product will be in direct sunlight. This will heat up the water in the pool.

Assembling the mini-pool

At least two people should assemble the product. You will need around 30 minutes just for the assembly, not including site preparation and filling up with water. Contact the Service Hotline if you have any questions or need assistance with the assembly. Follow the individual assembly steps in the order indicated.

1. Select a smooth and clean surface with enough space to unpack the product. Check that all individual parts are present and in good order and condition.
2. When assembling the product for the second and subsequent times, you should inspect it for any possible damage, holes, and tears, and these should be sealed as described later.
3. It is recommended that you do not fill the mini-pool with groundwater, water obtained from drilling, or from wells: typically, such water contains organic substances contaminated with nitrates and phosphates. You are advised to fill the mini-pool with water from the public drinking water supply.

Assemble the product as shown in figs. C-E.

Filling the product with water

WARNING. If more than 2.5-5cm of water collects on one side before the middle has filled up, the swimming pool is standing unevenly and has to be positioned correctly. To do this, pull the outflow plug (6b) out and let the water drain off completely. Disassemble the swimming pool and erect it at a different, even location.

1. Close the outflow plug (6b), screw the valve cover (6a) onto the outflow valve (fig. B), and close the filter pump valves (6c) with the plastic stoppers (14) on the inside of the pool (fig. F). Fill the product with water slowly. Do not leave the product unattended while filling.

Note: Fill the product fully up to the printed marking shown.

2. Once 2.5cm of water is spread uniformly over the floor of the swimming pool, smooth out the floor. Pull out the outer wall from the upper edge all around the floor of the mini-pool.

Impact of water quality

To keep the coating performing efficiently, and for aesthetic considerations, appropriate treatment procedures and/or recommendations of the pool manufacturer should be applied in a timely manner. It is essential that you read the manufacturer's product instructions and instructions for use before application in order to check that they are compatible with the top layer of the polyester skin. These products and procedures must correspond to the recommendations made herein.

Although the water used for filling generally comes from the public drinking water network, it can also come from a drill hole, tank, or well. In such case, a regular analysis of the water, including physical-chemical analysis, is vital in order to verify the possible presence of any metals (iron, copper, manganese) that may have a negative impact on the top layer, as there is a risk that colour stains will form due to metal sulphides. An analysis is the basis for the approaches required in order to ensure good quality of water for bathing as well as stability of the top layer. This quality analysis of the water used for filling must be assessed and approved by the mini-pool manufacturer.

However, the tartaric stabilisation and/or the formation of metals must be avoided. It is recommended to use calcium sequestering agents (lime scale remover or descaler) and sequestering agents for metal ions for this purpose.

WARNING. Calcium sequestering agents (lime scale remover or descaler) and sequestering agents for metal ions often contain phosphorus or phosphorous bonding agents that can cause or promote the growth of algae and/or can have an influence on measurements (of free chlorine, redox potential) with online devices. For this reason, when measuring with online systems, preference should be given to ion exchangers and/or metal filters in the water line (before water runs into the pool).

The use of products and/or treatment processes must be validated by a professional, since irreversible damage could occur to the surface layer in particular combinations.

When disinfecting with the aid of products based on stabilised chlorine or of stabilisers only, the dosage recommended by the manufacturer (which should be in accordance with "EN 16713- 3") must be applied. Renewing water after a purifier/purge filter must make it possible to prevent a concentration of cyanuric acid of more than 75mg/l.

Otherwise a reduction of (at least) 30% in the mini-pool volume is required so as not to damage the surface layer.

Follow the instructions provided by the manufacturer for winter storage. No shock disinfection may be performed shortly before covering up the mini-pool because within 8 hours of disinfecting there is a risk of chemical damage to the coating of the mini-pool.

Accessibility

⚠ WARNING!

Never leave your child unattended – Risk of drowning.

A competent adult must provide constant, active, and attentive supervision of weak and non-swimmers at all times. (You are reminded that the greatest risk of drowning is among children under 5 years of age).

Keep a telephone or another means of communication ready near the pool to give information to emergency services if needed.

Even when the pool is not in use the following steps must be considered:

- Make the mini-pool inaccessible to the extent possible (e.g. by locking doors, windows, and/or access routes to the swimming pool; and/or
- by installing a protective device; and/or
- by emptying the mini-pool.

Disassembling the mini-pool

WARNING. When draining the water make sure that there are no children downstream and opposite the outflow. The water flow might carry the children away with it.

To store the product at season's end or for a lengthy period of non-use, proceed as follows:

1. Disconnect the filter pump (7) from the power source.
2. Connect your garden hose with the hose adapter (12), open the outflow plug (6b), and position the other end of the hose so that the water can drain off harmlessly.

Note: Please follow the local regulations regarding specific requirements for disposing of water from swimming pools.

3. Disconnect the hoses of the filter pump (7) from the mini-pool.
4. Let the mini-pool dry out completely. This is best done in the sun.
5. Close all valves before you fold up the mini-pool.

Care, storage, repairs, maintenance

Care

WARNING!

Do not use aggressive cleaning agents, brushes with metal bristles, or sharp-edged or metallic objects such as knives. Use only mild detergent.

WARNING. The purpose of the filter pump (7) included in delivery is to remove dirt and small particles from the water. However a consistent chemical water treatment is required for clean water free of algae and harmful bacteria. Ask a specialist retailer about materials to use, such as chlorine, shock treatments, algaecides, and other chemicals.

WARNING. Never add chemicals to the mini-pool when people are inside. This can cause skin and eye irritations! Never add chemicals or substances to the mini-pool if you cannot verify their correct use. Ask a specialist retailer regarding what chemicals to use, their guidelines and instructions.

WARNING. Owners of mini-pools are required to test the water regularly to determine the pH and chlorine levels in the water and to make adjustments when necessary. Ask a specialist retailer about suitable test kits and their instructions for use.

WARNING. Failure to comply with these maintenance instructions can seriously endanger the health of bathers, especially that of children.

For as long as you are using the mini-pool its filter system should be in operation long enough each day for the total water volume to be recycled completely at least once (approx. 4-5 hours). In order to guarantee the adequate cleanliness and hygiene of the water in the mini-pool throughout the whole season, comply with the following instructions:

1. Correct and continuous use of basic chemical products for swimming pools is required in order to maintain an appropriate pH level in the water of the mini-pool. Moreover, the use of such chemicals prevents the growth of harmful bacteria and algae in the water and supports the filter pump in keeping your water clean.
2. The following chemicals are suitable for your mini-pool:
 - Chlorine in the form of tablets, granules, or liquid: Disinfects the mini-pool water and prevents the growth of algae.
 - Chemicals that control the pH level: Serve to correct the pH level and make the water either more or less acidic.
 - Algaecides: Are used to destroy algae.
 - "Shock treatment" (super-chlorination): Eliminates certain organic and other combined compounds that impair the clarity of the water.

Ask a specialist retailer about the use of specific chemicals. State the nominal filled volume of your mini-pool and give them a water sample, if asked. They can best advise you regarding suitable chemicals, suitable amounts, and effective use.

3. Chlorine may never come into direct contact with the cladding of the mini-pool until it is first completely dissolved. Chlorine in the form of tablets or granules must first be dissolved in advance in a bucket filled with water before it is added to the water of the mini-pool. Liquid chlorine must be added to the mini-pool water slowly and uniformly over various areas.

Danger! Never pour water onto chemicals. Add the chemicals to the water. Never mix separate chemicals. Add them to the water separately so that the first chemical has dissolved completely and spread before you add the second.

4. When temperatures are high, clean the mini-pool several times each week to limit algae formation manually. Ask a specialist retailer about what cleaning agents to use, e.g. pool-floor suction cleaners, nets, brushes, etc.
5. Ask a specialist retailer about purchasing a test kit to check the pH level.

Note: An excessive concentration of chlorine, as well as low (acidic) pH levels, can damage the mini-pool cladding and immediate remedial steps are required if the test result indicates either of the two conditions.

6. Inspect the filter pump cartridge every two weeks (or more frequently if the mini-pool is used frequently). Clean or replace it when necessary, e.g. If it is no longer white. Initially, it can be hosed down with a water hose. If it is still no longer white, it must be replaced. Checking regularly maintains the effectiveness of the filter pump.
7. Make sure that the mini-pool does not overflow by accident because of rain or any other precipitation, whenever it has water in it. Otherwise, the mini-pool may become damaged. Reduce the water level immediately.

Storage

WARNING!

If the product is stored improperly, there is the risk of mildew forming.

If you live in a climate zone in which the mini-pool is not used throughout the year, it is very strongly recommended to drain out the water, clean it thoroughly, let it dry, and store it in a protected location outside the season.

- Store the product in a clean, well-ventilated, and dry place away from direct sunlight where it is not exposed to wide variations in temperature.
- Store the product in a location that is inaccessible to children and securely locked.
- Do not place any heavy or sharp-edged objects on the product.
- Inspect the product after lengthy storage for signs of wear or ageing.

Repairs

WARNING!

Check the mini-pool for loss of pressure, holes, and tears before use each time.

When there is more serious damage do not perform repairs yourself under any circumstances. You can repair minor damage with the repair kit (13) supplied.

Leaks

Use only appropriate adhesives to repair leaks on the mini-pool. Repairs made with unsuitable adhesives can lead to further damage!

You can obtain suitable adhesives from a specialist retailer.

Note: You can repair small areas (smaller than 2mm) with the adhesive just by applying the adhesive directly to the area. For larger areas (more than 2mm) proceed as follows:

1. Clean the area for repair thoroughly.
2. Dry the cleaned area.
3. Take one of the patches and trim a piece that covers the damaged area and overlaps by 1.5cm on all sides.
4. Press the patch down firmly on the leak area with a soft object. Be sure to work on an even surface without wrinkles or folds. Gently remove any air bubbles with a rounded object, working from the inside towards the outside.
5. Allow the patch to dry for at least 12 hours after repair.

Important: Check that the repaired area is waterproof before you fill the mini-pool with water after repair. When there is very serious damage do not perform repairs yourself under any circumstances. Take the mini-pool to a specialist workshop for repair.

Maintenance

The owner is primarily responsible for the maintenance of the mini-pool and maintenance of the accessories

The following should be avoided:

- any excessive amounts of water treatment products other than those indicated in EN 16713-3 as well as their direct contact with the top layer (since this can lead to irreversible discolouration);
- mechanical impacts (e.g. falling blunt objects such as sunshades, garden chairs, diving equipment, etc.) can cause dents or deep scratches on the top layer;
- unusual rubbing together of two surfaces;
- contact over a long period of oxidisable metal objects or organic materials with the top layer.

The water line is particularly susceptible to deposits such as lime, metals, or other greasy products (sun lotion) that may be deposited on the top layer. Regular maintenance of the water line is recommended to prevent these deposits getting inside the top layer and making cleaning impossible.

Regular and careful maintenance should be performed using appropriate products that do not scour and are compatible with the top layer. Never use cleaning products that are not intended for swimming pools (household cleaners) and/or abrasive cleaning agents.

Disposal



Dispose of the product and packaging materials in accordance with current local regulations. Store the packaging materials (foil bags, for example) out of the reach of children. For further information about disposal of the product no longer needed, contact your local council.

Dispose of the product and the packaging in an environmentally friendly manner.



The Recycling Code distinguishes different materials to be returned for recycling. The Code consists of the recycling symbol for the recycling process and a number that identifies the material.

Notes on the guarantee and service handling

The product was produced with great care and under continuous quality control. DELTA-SPORT HANDELSKONTOR GmbH gives private end customers a three-year guarantee on this product from the date of purchase (guarantee period) in accordance with the following provisions. The guarantee is only valid for material and manufacturing defects. The guarantee does not cover parts subject to normal wear and tear that are thus considered wear parts (e.g. batteries) or fragile parts such as switches, rechargeable batteries, or parts made of glass.

Claims under this guarantee are excluded if the product has been used incorrectly, improperly, or contrary to the intended purpose, or if the provisions in the Assembly instructions were not observed, unless the end customer proves that a material or manufacturing defect exists that was not caused by one of the aforementioned circumstances.

Claims under the guarantee can only be made within the guarantee period by presenting the original sales receipt. Please therefore keep the original sales receipt. The guarantee period is not extended by any repairs carried out under the guarantee, under statutory guarantees, or as a gesture of goodwill. This also applies to replaced and repaired parts.

If you wish to make a claim please first contact the service hotline mentioned below or contact us by e-mail. If there is a guarantee case, then the product will be repaired or replaced free of charge to you or the purchase price will be refunded, depending on our choice.

Your legal rights, in particular guarantee claims against the respective seller, are not limited by this guarantee.

IAN: 408380_2207

GB Service Great Britain
Tel.: 0800 404 7657
E-Mail: deltasport@lidl.co.uk

IE Service Ireland
Tel.: 1800 101010
E-Mail: deltasport@lidl.ie

Discolourations and their possible causes

Despite using high-performance materials and taking into consideration all of the aforementioned precautions, unusual stains may appear because of ageing. It is important to remember that the top layer gradually becomes discoloured because of ageing and the effects of UV rays.

The following may cause accelerated discolouration:

- use of unsuitable products and procedures for water preparation that do not match the manufacturer's recommendations;
- excessive mechanical impact (tidal swimming pools, floating layers of ice, automatic cleaners, and brushes, etc.);
- high water temperature;
- impact of the materials and the manufacturing process.

Sometimes a slight difference in colour appears between the areas that are immersed in the water and the areas that lie above the surface of the water. This is quite normal.

Stains and their possible causes

Because of the many influencing factors, such as those mentioned above, it is extremely difficult to determine what causes stains. Stains that occur above the waterline are rarely deep in the top layer.

The following table shows the possible causes of stains once the swimming pool is in normal operation. To find the possible causes a sensible approach is to implement the measures described in the following record sheet: If these are unsuccessful, possible influences of the manufacturing process may be involved.

| Types of stain | Possible cause | Possible solution |
|--|---|---|
| Whitish stains on the floor of the swimming pool. | Wrong water preparation | Stains are irreversible and cannot be repaired. |
| | Decomposition of organic substances (humus, twigs, leaves) that are in direct contact with the top layer. The effect is more considerable when there has been contact over a longer period of time. | |
| Whitish stains on the floor of the swimming pool and on the walls. | Excessive concentration of chemical products. | Stains are irreversible and cannot be remedied. |
| Whitish stains at the waterline | Lime-scale deposits | These deposits can be prevented by using calcium sequestering agents and by maintaining the pH level balance. Cleaning is possible before placement by using a suitable product, solvent-free and non-abrasive, while taking care not to scratch the layer. Control the water hardness regularly to reduce this effect e.g. with a pre-installed ion exchanger. |
| | unsuitable chemicals and/or abrasives | Irreversible and untreated milky or bleached areas |
| | Presence of algae | |
| | Decomposition of organic substances (leaves, dirt, vegetation) | This can be prevented by regular maintenance of the swimming pool (cleaning). |
| | Use of copper sulphate in pure or mixed form and application of the Cu/Ag process | Irreversible. These products are not allowed in this type of swimming pool. |
| | unintentional presence of oxidisable metal parts (metal deposits ...) | |
| | | Earthing ^a the swimming pool: Earthing the water in the swimming pool can reduce this effect. Earthing must be via a different ground rod than the one for the security of the house. This functional earthing will merely permit leakage currents to be dissipated so as to limit the electrical charge of the pool water. |
| | Migration of metal through the top layer (cobalt-based gel layer) | |
| | Presence of metal ions (copper, iron, manganese ...) in excessive concentrations and dark, insoluble metal sulphides | The use of metal ion sequestering agents is recommended to prevent high concentrations of metal ions that may contribute towards the formation of permanent staining on the top layer of the swimming pool. ^b |
| | Suntan lotions and cosmetics that float on the surface of the water, combustion of hydrocarbons from wood or charcoal fire, car exhausts, aeroplane exhausts, or any other pollution from the immediate vicinity or more distant surroundings of the swimming pool. | |
| Green stains | Since they are organic in origin, these stains only occur when living organisms are present (algae, fungi, etc.) and may be related to a significant disturbance in the balance of the water preparation. | See operating instructions and tips of the swimming pool manufacturer, for the filter unit or chemicals. |

| Types of stain | Possible cause | Possible solution |
|---|--|--|
| Pink stains | These are generally found on seal parts and caused by bacteria that grow on components of these plastic parts and may be related to the water preparation. If PHMB is used for disinfection in the presence of copper, there is a risk of pink stains forming. | |
| Yellow stains | Presence of pollen or red algae, agricultural work, greasy products (suntan lotion or cosmetics), organic remnants (decomposition of plants) or dirt | |
| | some calcium compounds, which are used in chemical products (pebble-shaped), tablets | |
| | When the water in the swimming pool is prepared with bromine, the combination of a higher dosage than recommended by the manufacturer and a pH level lower than 6.9 can cause stains on the top layer (from yellow to brown). | In most cases these stains are irreversible. |
| | Shock disinfection with an oxidising agent can lead to the formation of gas that burns the swimming pool surface where it is not in contact with water. | It is important to react as soon as the stains appear. The manufacturer of the swimming pool is to be informed who will give instructions on how to proceed depending on the type of stains. |
| <p>^a WARNING: Earthing the swimming pool promotes the corrosion of metal parts. When no electrical current reaches the swimming pool, no earthing is needed - see DIN VDE 0100-702.</p> <p>^b WARNING: Calcium sequestering agents often contain phosphorus or phosphorous bonding agents that can cause or increase the growth of algae and/or can affect measurements (of free chlorine, redox potential) with online devices. For this reason, when measuring with online systems, preference should be given to ion exchangers and/or metal filters in the water line (before water runs into the pool).</p> | | |

FILTER PUMP

GB

FILTER PUMP

Original operating instructions

Parts list

- Filter pump (7) (fig. G)
 - Air release valve (7a)
 - Sealing ring for air release valve (7b)
 - Filter housing cover holder (7c)
 - Filter housing cover (7d)
 - Filter pump cartridge (7e)
 - Filter housing rubber seal (7f)
 - Mains cord (7g)
 - Inlet (7h)
 - Outlet (7i)
 - O-ring (7j)
- Hose for filter pump (8) (fig. F)
- Perforated screen (9) (fig. F)
- Clamp (10) (fig. F)
- Clamp screw (11) (fig. F)
- Plastic stopper (14) (fig. F)

Technical data

Use only this pump for this mini-pool.

Model: 53011A, 12V, 50 Hz, 25 W, Maximum IPX7

Flow rate: 1200l/h

Pump power-supply unit:

Stermay HT-53011A-1

IP 65

Plug IP 44

Primary: 230-240V ~ 50Hz

Secondary: 12V ~, 3000mA, 36VA, 0.83PF

 = Protection Level II

Manufacturer: DongGuan Huatao Metal&Plastic Products Co., Ltd.

No. 2 Yan He Road, Xia Bian Avenue, Chang An Town, DongGuan City, GuangDong Province

Importer: DELTA-SPORT Handelskontor GmbH

Wragenkamp 6, 22397 Hamburg

Germany

UK CA UK Conformity Assessed
Delta-Sport Handelskontor GmbH hereby declares that this product meets the following basic requirements, as well as other important regulations:

Electromagnetic Compatibility Regulations 2016

The Restriction of the Use of Certain Hazardous

Substances in Electrical and Electronic Equipment Regulations 2012

Supply of Machinery (Safety) Regulations 2008

CE Delta-Sport Handelskontor GmbH hereby declares that this product meets the following basic requirements, as well as other important regulations:

2014/30/EU - EMC Directive

2011/65/EU - RoHS Directive

2006/42/EC - Machinery Directive

Intended use

The filter pump is for cleaning and maintenance of the water quality and may be connected only to the mini-pools provided. The mini-pool and the filter pump have been developed for private use in the leisure sector.

Safety instructions

- This product can be used by children above the age of 8 and by people with reduced physical, sensory, or mental capacities or by those lacking experience and knowledge provided they are supervised or have been instructed in the safe use of the product and understand the risks involved. Children may not play with the product. Cleaning and user maintenance may not be performed by children without supervision.
- **WARNING.** Use only the 53011A pump included in delivery and supplied by the manufacturer: DongGuan Huatao Metal&Plastic Products Co., Ltd.
- **WARNING.** Inspect all clamps and accessories before starting the pump.
- **WARNING.** Do not bury the power supply cord. Place the power supply cord where it cannot be damaged by lawnmowers, hedge trimmers or other devices.
- **WARNING.** Do not use the filter pump to empty the pool. The pump may be used only on an erectable pool, not on one that has been sunk into the ground.
- **WARNING.** Power supply cord and input cable are not interchangeable. Should the power supply cord or the input cable become damaged, the power supply unit or pump must be disposed of.
- **WARNING.** Pump and adapter may not be installed at locations where they may be subject to flooding or where there is no suitable power outlet available.
- **WARNING.** Make sure that the external power outlet is protected with a residual-current-operated circuit breaker (FI/RCD) with a maximum trip current of 30mA.
- **WARNING.** The filter pump must be attached to a stable base with screws before it is switched on.
- **WARNING.** Take care that the filter pump motor does not overheat. Ensure that the pump is always full of water so that it does not operate when empty. Incorrect use can lead to overheating and subsequent damage due to the motor burning out.
- **WARNING.** If air remains in the system, this makes the pump work faster and leads to damage. Switch the filter pump off and open the air release valve (7a) slightly to allow all air to escape from the hose and from the filter pump.
- **WARNING.** The pump must be supplied via a residual-current-operated protective device with a rated differential current of not more than 30mA.

- **WARNING.** The power-supply unit should be installed at least 2m away from the mini-pool. The mains plug should be located 3.5m away from the pool.
- **WARNING.** The pump should be firmly anchored to the ground to prevent it from possibly tipping over. Ask a specialist retailer regarding what screws or bolts to use.

Risk of electrical shock!

Defective electrical installation or too high a mains current can lead to electrical shocks. Connect the pump only to an easily accessible power plug so that you can quickly disconnect it from the mains supply in case of a failure.

- Connect the pump only to a correctly installed shock-proof socket and then only if the supply voltage of the socket matches the information on the product label.
- The pump may not be used when people are in the water.
- Do not operate the pump if it shows visible signs of damage or if the mains cord and/or power plug is defective.
- If the mains cord to the pump is damaged, the pump must be disposed of.
- Do not open the housing. Entrust repairs to professionals. Contact a specialist workshop. In the event of repairs being made independently (by the owner or by a third party) improper connections, or incorrect operation, liability and warranty claims are excluded.
- Only parts matching the original equipment data can be used in repairs.
- This pump contains electrical and mechanical parts that are indispensable to protect against potential hazards.
- Do not immerse the pump, mains cord, or power plug in water or other fluids.
- Never touch the power plug with wet hands.
- Never pull the power plug out of the socket by the mains cord; always hold the power plug instead.
- Never use the mains cord to carry the product.
- Keep the pump, power plug, and mains cord away from open flame and hot surfaces.
- Place the mains cord so that no one can trip over it.

Connecting the filter pump

1. Assemble the mini-pool completely and fill it with water.
2. Remove all parts of the filter pump (7) and hoses (8) from the packaging.
3. Set up the filter pump so that it stands 20cm to 1m below the water level.

Note: The filter pump must be mounted on an even and stable base. On the bottom of the filter pump there are drill holes for appropriate assembly materials (not included in delivery).

4. Insert the filter pump cartridge (7e) in the filter housing (7) (fig. G). Ensure that the filter pump cartridge is located fully in the filter housing.
5. Place the filter housing rubber seal (7f) on the filter housing (fig. G).
6. Place the filter housing cover (7d) on the filter housing (fig. G).

7. Tighten the filter housing cover by turning clockwise.
8. Connect the first hose (8) of the filter pump to the inlet (7h) of the filter pump with the aid of the clamp (10) and the clamp screw (11) (fig. G).
9. Connect the other end of the hose to the mini-pool's lower hose connection (6c) (fig. F).
10. Turn the air release valve (7a) slowly one to two rotations anticlockwise.
11. Connect the second hose to the mini-pool's upper hose connection (6c) and to the outlet (7i) of the filter pump.

Operating the filter pump

1. Make sure that the mini-pool is completely full of water and that the filter pump (7) has been set up at a suitable location.
2. Remove the plastic stopper (14) from the filter pump valve (6c) on the inside of the swimming pool (fig. F).
3. When water flows into the filter pump, trapped air is able to escape via the air release valve (7a).
4. Then close the air release valve slowly by turning clockwise.
5. Connect the mains cord (7g) to a suitable power outlet and let the filter pump run until the water is sufficiently clean.

Repairs, maintenance

Before each maintenance disconnect the power supply from the filter pump (7).

Do not place the filter pump in tall grass as this may lead to overheating.

Should you detect any damage or defects in the filter pump, take it to a specialist workshop for repair or else replace it with a new one. Do not make any technical modifications to the product.

Do not use solvents to clean the filter pump.

1. Disconnect the mains cord (7g) from the power supply completely.
2. Detach the filter housing cover (7d) and its cover holder (7c) by turning it anticlockwise.
3. Clean the filter pump cartridge (7e) and if need be replace it with a new one.
4. Check the inside of the filter housing (7). If there are dirt or deposits inside, rinse them out with clear water.
5. Reassemble all parts and plug in the mains cord again.

Troubleshooting

1. The filter pump does not work.
 - Check for burnt or tripped fuses; check for loose electrical wiring.
 - Inspect the motor. If the motor is overheated or overloaded, switch the device off. Let the motor cool down.
 - Consult a specialist.
2. The motor runs but little or no water is being pumped.
 - Check for blockages in the inlet or outlet hose inside the pool walls.
 - Tighten the hose clamps, inspect the hose for damage and check the water level in the pool.
 - Clean the filter pump cartridge more frequently. Use a garden hose to do so.

- Replace the filter pump cartridge.
 - Consult a specialist.
3. The filter pump no longer draws water.
 - Make sure that the water level in the pool with the pump switched off is at least 5cm above the suction port.
 - Make sure that the extraction hose is in good order and condition.
 - Check the filter pump cartridge for soiling; clean it when necessary. Use a garden hose for this.
 - Consult a specialist.
 4. The filter pump is not cleaning the water.
 - Set correct chlorine content and pH value.
 - Replace the filter pump cartridge or clean it. Use a garden hose to do so.
 - Check the filter pump cartridge for damage and replace it when necessary.
 - Run the pump for a good while.
 - Remove dirt from the screens in the pool wall.
 - Consult a specialist.

Disposal



The accompanying symbol indicates that this device complies with Directive 2012/19/EU. This directive indicates that you may

not dispose of this device along with basic household waste at the end of its useful life and instead must hand it in to specifically designated collection sites, valuable substance collection stations, or waste disposal facilities.

Look after the environment and dispose of waste properly.



For further information about disposal of the product no longer needed, contact your local council. Dispose of the product and the packaging in an environmentally friendly manner. Store the packaging materials (foil bags, for example) out of the reach of children.



Note the label on the packaging materials when separating waste, as these are labelled with abbreviations (a) and numbers (b) with the following meaning: 1-7: plastics / 20-22: paper and cardboard / 80-98: composite materials.

The product and the packaging materials can be recycled, dispose of them separately for better treatment of waste.

The Triman logo only applies to France.

Original Declaration of Conformity



DELTA-SPORT HANDELSKONTOR GMBH | Wragekamp 6 | 22397 Hamburg | Germany

DELTA-SPORT HANDELSKONTOR GMBH
Wragekamp 6
22397 Hamburg
Germany
+49 (0) 40 527 310 0
info@delta-sport.com
www.delta-sport.com

Original Declaration of Conformity

We, the company

Delta Sport Handelskontor GmbH
Wragekamp 6
22397 Hamburg

declare, that this declaration of conformity is issued under the sole responsibility of the manufacturer.

Article: Filter Pump
Model-No.: 53011A

The above-mentioned article(s) are in conformity with the relevant Community harmonisation legislation:

| Directive / Requirement | Harmonised standards |
|-------------------------|--|
| Machinery 2006/42/EG | EN60335-1:2012+A11:2014+A13:2017+A1:2019+A14:2019+A2:2019 EN60335-2-41:2003+A1:2004+A2:2010, EN62233:2008 |
| EMC 2014/30/EU | EN IEC 55014-1:2021, EN IEC 55014-2:2021, EN IEC 61000-3-2:2019+A1:2021, EN61000-3-3:2013+A1:2019 |
| RoHS 2011/65/EU | EN 62321-1:2013 |
| AfPS GS 2019:01 PAK | |

The object of the declaration described above is in conformity with directive 2011/65/EU of the European Parliament and of the Council of 8 June 2011 on the restriction of the use of certain hazardous substances in electrical and electronical equipment. The sole responsibility of issuing this declaration carries the manufacturer.

Manufactured by DongGuan Huatao Metal&Plastic Products Co., Ltd. No. 2 Yan He Road, Xia Bian Avenue, Chang An Town, DongGuan City, GuangDong Province

DELTA-SPORT
DELTA-SPORT Handelskontor GmbH
Wragekamp 6 - 22397 Hamburg
Telefon: (040) 527 310 - 0
Fax: (040) 527 310 - 999 / 999

Hamburg, 12.10.2022

Place, Date

Benjamin Struve , Quality Manager

Name, Function

Geschäftsführung
Stefan Schröder
Philip Kohl

Handelsregister Hamburg
HRB 016603
VAT-No.: DE134895841
St-Nr.: 50/714/00311

Bankverbindung

DZ Bank AG

Nord LB

Konto / Account

USD 03 00 14 34 50
EUR 00 00 14 34 50

USD 18 00 02 61 18
EUR 15 17 98 30 3

IBAN

DE66 2006 0300 0300 1434 50
DE31 2006 0300 0000 1434 50

DE36 2505 0000 1800 0261 18
DE27 2505 0000 0151 7983 03

SWIFT / BIC

GENG DE FF 200

NOLA DE 2H XXXX

H A M B U R G S H A N G H A I H O C H I M I N H C I T Y C H I C A G O I S T A N B U L

Félicitations !

Vous venez d'acquérir un article de grande qualité. Avant la première utilisation, familiarisez-vous avec l'article.

 **Pour cela, veuillez lire attentivement la notice d'utilisation suivante.**

Utilisez l'article uniquement comme indiqué et pour les domaines d'utilisation mentionnés. Conservez bien cette notice d'utilisation. Si vous cédez l'article à un tiers, veuillez à lui remettre l'ensemble de la documentation. Avant de monter et d'utiliser la piscine, toutes les informations contenues dans ce manuel doivent être lues attentivement, comprises et suivies. Ces avertissements, instructions et directives de sécurité couvrent certains risques généraux liés aux loisirs nautiques ; cependant, ils ne peuvent pas énumérer tous les risques et dangers présents dans tous les cas de figure. La prudence, le bon sens et le bon jugement sont de mise lors de toute activité dans l'eau. Ces informations doivent être conservées pour référence ultérieure.

Contenu de la livraison (fig. A)

- 1 x piscine, démontée (1 - 6)
- 1 x pompe de filtration (7)
- 2 x tuyau pour la pompe de filtration (8)
- 2 x crible (9)
- 4 x collier de serrage (10)
- 4 x vis pour le collier de serrage (11)
- 1 x adaptateur du tuyau (12)
- 1 x kit de réparation (13)
- 2 x bouchon en plastique (14)
- 1 x notice d'utilisation

Désignation des pièces

- Piscine (fig. A)
- Capuchon de la valve pour la vidange (6a) (fig. B)
- Valve de vidange en 2 parties avec bouchon (6b) (fig. B)
- Valve de la pompe de filtration (6c) (fig. F)

Données techniques

Mini-piscine :

Dimensions : env. 300 x 76 cm (Ø x H)

Volume de remplissage : env. 4 000 l

 Date de fabrication (mois/année) : 01/2023

Nombre de personnes nécessaires pour le montage : 2 personnes

Temps de montage [min] : env. 30 min

Utilisation conforme

L'article est conçu comme une mini-piscine à poser sur le sol et fabriquée pour résister à la pression interne. L'article ne convient pas pour être enfoui (ni même partiellement) dans le sol.

Symboles utilisés

 Attention. Toujours surveiller les enfants lorsqu'ils sont dans l'eau et dans l'environnement aquatique.

 Attention. Ne pas sauter. Risque de blessure !



Attention.

Porter un équipement individuel de flottabilité.



Attention.

Ne pas installer sur une pente.



Lire attentivement et conserver pour référence ultérieure.

Consignes de sécurité

L'utilisation d'une mini-piscine en kit implique le respect des règles de sécurité décrites dans les instructions d'utilisation et d'entretien. Pour éviter les noyades ou des blessures graves, une attention particulière doit être accordée à la sécurisation de l'accès à la mini-piscine, car les enfants de moins de 5 ans peuvent accéder à la mini-piscine de manière inattendue. De plus, lorsque les enfants se baignent, ils doivent être surveillés à tout moment par un adulte.



Danger de mort !

- Ne laissez pas les enfants jouer sans surveillance avec le matériel d'emballage ou l'article. Risque d'étouffement !



Sécurité des personnes ne sachant pas nager !

- Une surveillance constante, active et vigilante des nageurs débutants et des non-nageurs par un adulte compétent est requise à tout moment (il est rappelé que le plus grand risque de noyade concerne les enfants de moins de cinq ans).
- Un adulte compétent doit être désigné pour surveiller la piscine lorsqu'elle est utilisée.
- Les nageurs débutants ou les non-nageurs doivent porter un équipement de protection individuelle lorsqu'ils entrent dans la mini-piscine.
- Lorsque la mini-piscine n'est pas utilisée ni surveillée, tous les jouets doivent être retirés de la mini-piscine et de ses environs afin d'éviter que les enfants aient envie d'y entrer.
- Lorsque la mini-piscine n'est pas utilisée ou surveillée, tous les jouets ou objets (p. ex. chaises ou gros jouets, etc.) qui pourraient permettre à un enfant d'accéder facilement à la mini-piscine doivent être retirés des alentours de la mini-piscine.



Dispositifs de sécurité

- Il est recommandé d'ériger une barrière (et de sécuriser toutes les portes et fenêtres le cas échéant) pour empêcher tout accès non autorisé à la mini-piscine.
- Les équipements de protection individuelle, les barrières, les bâches de piscine, les alarmes ou autres dispositifs de sécurité similaires sont des outils utiles mais ne remplacent pas la surveillance constante et experte des adultes.





Équipement de sécurité

- Il est recommandé de garder un équipement de sauvetage (par exemple, une bouée de sauvetage) près de la piscine.
- Un téléphone en état de marche et une liste de numéros d'urgence doivent être conservés près de la mini-piscine.



Utilisation sécurisée de la mini-piscine

- Tous les utilisateurs, en particulier les enfants, sont encouragés à apprendre à nager.
 - Apprenez les gestes des premiers secours (réanimation cardio-pulmonaire) et actualisez vos connaissances régulièrement. Ceci peut faire la différence en cas d'urgence lorsqu'il s'agit de sauver une vie.
 - Indiquez à tous les utilisateurs de la piscine, y compris les enfants, ce qu'ils doivent faire en cas d'urgence.
 - Ne jamais sauter dans une eau peu profonde. Ceci peut entraîner des blessures graves ou la mort.
 - N'utilisez pas la mini-piscine lorsque vous êtes sous l'emprise de l'alcool ou de médicaments qui peuvent altérer la capacité à utiliser la piscine en toute sécurité.
 - Si vous utilisez des bâches de piscine, retirez-les complètement de la surface de l'eau avant d'entrer dans la mini-piscine.
 - Maintenir l'eau traitée et sans danger pour l'hygiène en permanence permet de protéger les utilisateurs de la mini-piscine contre les maladies d'origine hydrique. Les directives relatives au traitement de l'eau figurant dans la notice d'utilisation doivent être consultées.
 - Gardez les produits chimiques (p. ex., les produits pour le traitement de l'eau, le nettoyage ou la désinfection) hors de portée des enfants.
 - Les échelles amovibles doivent être posées sur des surfaces horizontales.
- 
- ### Risque de blessure !
- Respectez les informations figurant sur le panneau signalétique.
 - Ne transportez pas d'objets à bords pointus ou tranchants avec vous.
 - Protégez l'article de tout contact avec des liquides ou des acides préoccupants. Autrement, des dommages irréparables peuvent survenir.
 - Protégez l'article de la chaleur et du feu ! Méfiez-vous des cigarettes incandescentes !
 - Ne pratiquez aucune modification technique sur l'article. Toute modification, quelle qu'elle soit, compromet l'utilisation de l'article et entraîne l'annulation de la garantie.
 - N'utilisez jamais l'article sous l'influence de l'alcool, de drogues ou de médicaments.
- 
- ### Évitez les dégâts matériels !
- Évitez tout contact avec des objets corrosifs, pointus ou dangereux, avec des produits chimiques ou des liquides dangereux. Si ceci se produit malgré tout, vérifiez minutieusement que la piscine n'est pas endommagée.
 - Attention. Évitez l'utilisation d'écran solaire et de produits de soin pour la peau à base d'alcool. Les écrans solaires et produits de soin pour la peau à base d'alcool peuvent décoller le revêtement coloré des articles en PVC. Ceci pourrait déteindre sur votre corps, vos vêtements ou d'autres objets en contact.
 - Tenez l'article à l'écart du feu et des objets chauds (comme par exemple, les cigarettes incandescentes).

- Assurez-vous que l'article n'entre pas en contact avec des pierres, du gravier ou des objets coupants et qu'il ne frotte ni ne traîne nulle part, sinon il risque d'être endommagé.
- L'utilisation d'équipements supplémentaires qui ne sont pas approuvés pour la mini-piscine (p. ex., échelles, bâches, pompes, etc.) peut entraîner un risque de blessure ou de dommage matériel.
- Avant chaque utilisation, vérifiez que l'article ne montre aucun signe de dégradation ou d'usure. L'article ne doit être utilisé qu'en parfait état !

Choix du lieu

ATTENTION. Les mini-piscines placées sur des surfaces inégales sont sujettes à des fuites, des déformations ou des effondrements, suivis de dommages matériels ou de blessures corporelles graves pour les personnes se trouvant dans ou autour de la mini-piscine !

ATTENTION. Danger de blessure corporelle ! N'utilisez pas de sable lors de la mise en place. Si l'utilisation d'un « agent de nivellement » est nécessaire, votre site d'installation est très probablement inadapté.

ATTENTION ! Placez la mini-piscine dans un endroit où une surveillance constante est possible afin d'éviter le risque de noyade pour les jeunes enfants.

ATTENTION ! Choisissez minutieusement votre site d'installation, car la pelouse et autre végétation qui vous tiennent à cœur mourront sous l'article. Veillez également à ne pas installer l'article dans des zones où des plantes vigoureuses et des mauvaises herbes poussent fréquemment, car elles peuvent percer l'article.

ATTENTION ! La mini-piscine doit être accessible à un raccordement au réseau de 230 ou 240 Volts protégé par un disjoncteur différentiel (interrupteur DDR). L'article doit être placé à une distance minimale de 2 mètres de la source d'alimentation, mais pas plus loin que la longueur de la ligne de la pompe de filtration. En aucun cas, une rallonge ne peut être utilisée pour étendre la zone de connexion.

Suivez les instructions ci-dessous avant de monter votre article :

1. Choisissez une surface appropriée, c'est-à-dire stable, plate (sans bosses ni monticules) et parfaitement droite. Une pente de 3° ne doit être dépassée en aucun point du site d'installation.
2. Assurez-vous que l'emplacement est exempt de branches, de pierres, d'objets tranchants ou d'autres corps étrangers afin de ne pas endommager l'article.
3. Choisissez l'emplacement de manière à ce que l'article ne se trouve pas sous des lignes électriques ou des arbres. Assurez-vous également qu'il n'y a pas de tuyaux, de lignes d'alimentation ou de câbles dans le sous-sol du site d'installation.
4. Si possible, choisissez un emplacement pour votre article qui soit directement exposé au soleil. Ceci permettra de chauffer l'eau dans l'article.

Montage de la mini-piscine

Montez l'article à 2 adultes au minimum. Vous aurez besoin d'environ 30 minutes seulement pour la mise en place, sans compter la préparation de l'emplacement ni le remplissage avec de l'eau. Si vous avez des questions ou si vous avez besoin d'aide pour l'installation, veuillez contacter le service d'assistance téléphonique. Suivez les différentes étapes du montage dans l'ordre indiqué.

1. Choisissez une surface lisse et propre avec suffisamment d'espace pour débarrasser l'article. Assurez-vous que toutes les pièces sont présentes et en parfait état.
2. À partir du deuxième montage, vous devez vérifier que l'article n'est pas endommagé, qu'il n'y a pas de trous ou de fissures, et si c'est le cas, vous devrez les colmater comme nous le décrivons par la suite.
3. Il est recommandé de ne pas remplir la mini-piscine avec de l'eau souterraine, de forage ou de puits : cette eau contient généralement des substances organiques contaminées par des nitrates et des phosphates. Il est conseillé de remplir la mini-piscine avec de l'eau provenant du réseau public d'eau potable.

Assemblez l'article tel qu'indiqué sur les figures C à E.

Remplissage de l'article avec de l'eau

ATTENTION. Si plus de 2,5 à 5 cm d'eau s'accumulent sur un côté avant que le centre ne soit rempli, cela signifie que la piscine n'est pas droite et qu'elle doit être replacée correctement. Si c'est le cas, retirez le bouchon de vidange (6b) et laissez l'eau s'écouler complètement. Démontez la piscine et replacez-la ensuite dans un endroit droit.

1. Fermez le bouchon de vidange (6b), tournez le capuchon de la valve (6a) sur la valve de vidange (fig. B) et fermez les valves de la pompe de filtration (6c) avec les bouchons en plastique (14) à l'intérieur de la piscine. Remplissez lentement l'article avec de l'eau. Ne laissez pas l'article sans surveillance pendant que vous le remplissez.

Remarque : Remplissez l'article au maximum jusqu'à la marque indiquée.

2. Une fois que 2,5 cm d'eau se trouvent uniformément dans le fond de la piscine, lissez le sol. Tirez la paroi extérieure vers l'extérieur à partir du bord supérieur tout autour du sol de la mini-piscine.

Influence de la qualité de l'eau

Pour maintenir les bonnes performances du revêtement et pour des raisons esthétiques, appliquez à temps les procédures de traitement appropriées et/ou les recommandations du fabricant de la piscine. Avant l'utilisation, il est essentiel de lire les instructions du fabricant concernant le produit et son utilisation afin de vérifier leur compatibilité avec la couche de revêtement de la coque en polyester. Ces produits et procédures doivent être conformes aux recommandations citées ici.

Bien que provenant généralement du réseau public d'eau potable, l'eau de remplissage peut également provenir d'un forage, d'une citerne ou d'un puits.

Dans ce cas, une analyse régulière de l'eau est indispensable, incluant une analyse physico-chimique pour détecter les métaux éventuellement présents (fer, cuivre, manganèse) ; ceux-ci peuvent avoir un effet néfaste sur la couche de revêtement, car ils peuvent être la cause de formations de taches de couleurs en raison des sulfures métalliques. Cette analyse est à la base des modifications requises pour assurer à la fois une bonne qualité de l'eau, nécessaire à la baignade, ainsi qu'une bonne durabilité de la couche de revêtement. Cette analyse de la qualité de l'eau de remplissage doit être évaluée et approuvée par le fabricant de la mini-piscine. La formation de cristaux de tartre et/ou la formation de métaux doivent être évités. À cet effet, l'utilisation d'un agent séquestrant du calcaire (anticalcaire) et d'un agent séquestrant d'ions métalliques est recommandée.

ATTENTION. Les agents séquestrants du calcaire (anticalcaire) et les agents séquestrants des ions métalliques contiennent souvent du phosphore ou des agents composés contenant du phosphore qui peuvent provoquer ou favoriser la croissance des algues et/ou altérer les mesures (du chlore libre, du potentiel redox) effectuées avec des appareils en ligne. C'est pourquoi, en cas de mesures avec des systèmes en ligne, privilégiez les échangeurs d'ions et/ou les filtres métalliques sur le niveau de remplissage de l'eau (avant que l'eau ne coule dans la piscine).

L'application de produits et/ou de procédés de traitement doit être validée par un professionnel, car des dommages irréversibles sur la couche de revêtement pourraient survenir selon certaines combinaisons.

Lors de la désinfection à l'aide de produits à base de chlore stabilisé ou uniquement de stabilisateurs, appliquez le dosage recommandé par le fabricant (qui doit être conforme à la norme EN 16713-3). Le renouvellement de l'eau après un filtre d'épuration permet d'éviter une concentration d'acide cyanurique supérieure à 75 mg/l.

Autrement, il est nécessaire de vidanger (au moins) 30 % du volume de la mini-piscine pour ne pas endommager la couche de revêtement. Pour le stockage hivernal, suivre les instructions fournies par le fabricant. La chloration choc ne doit pas être effectuée peu de temps avant de recouvrir la mini-piscine, car ceci peut occasionner des dommages chimiques du revêtement de la mini-piscine dans les 8 heures suivant la désinfection.

Accessibilité

ATTENTION !

Ne jamais laisser votre enfant sans surveillance – Danger de noyade.

Une surveillance constante, active et vigilante des nageurs débutants et des non-nageurs par un adulte compétent est requise à tout moment (il est rappelé que le plus grand risque de noyade concerne les enfants de moins de cinq ans).

Gardez un téléphone ou un autre moyen de communication près de la piscine afin de pouvoir contacter les services d'urgence en cas de besoin.

Même si la piscine n'est pas utilisée, les mesures suivantes doivent être prises en compte :

- Rendre la mini-piscine inaccessible, dans la mesure du possible (par exemple en verrouillant les portes, les fenêtres et les voies d'accès à la piscine) ; et/ou
- Installer un dispositif de sécurité ; et/ou
- Vider la mini-piscine.

Démontage de la mini-piscine

ATTENTION. Lors de la vidange de l'eau, assurez-vous qu'aucun enfant ne se trouve dans le flux entrant et en face du flux de sortie. Le courant d'eau pourrait entraîner les enfants avec lui.

Pour ranger l'article à la fin de la saison ou pour une période de non-utilisation plus longue, procédez comme suit :

1. Débranchez la pompe de filtration (7) de la source de courant électrique.
2. Raccordez votre tuyau d'arrosage à l'adaptateur du tuyau (12), ouvrez le bouchon de vidange (6b) et placez l'autre extrémité du tuyau à un endroit où l'eau peut s'écouler en toute sécurité.

Remarque : Veuillez respecter les réglementations locales en vigueur concernant l'évacuation des eaux de piscines.

3. Débranchez les tuyaux de la pompe de filtration (7) de la mini-piscine.
4. Faites complètement sécher la mini-piscine, de préférence au soleil.
5. Refermez toutes les valves avant de replier la mini-piscine.

Entretien, stockage, réparation, maintenance

Entretien

ATTENTION !

N'utilisez pas de produits de nettoyage agressifs, de brosses à poils métalliques ou d'objets métalliques ou pointus tels que des couteaux ou autres. Utilisez seulement des détergents doux.

ATTENTION. La pompe de filtration (7) fournie a pour but d'éliminer les impuretés et les petites particules de l'eau. Cependant, pour obtenir une eau propre, exempte d'algues et de bactéries nocives, il est important de procéder à un traitement chimique rigoureux de l'eau. Renseignez-vous dans un magasin spécialisé sur les substances à utiliser, telles que le chlore, les traitements de choc, les algicides et autres produits chimiques.

ATTENTION. Ne mettez jamais de produits chimiques dans la mini-piscine lorsque des personnes s'y trouvent. Ceci peut provoquer des irritations de la peau et des yeux ! Ne mettez jamais de produits chimiques ou de substances dans la mini-piscine si vous ne pouvez pas vous assurer qu'ils sont utilisés correctement. Demandez à votre revendeur spécialisé quels sont les produits chimiques à utiliser, leurs directives et leurs instructions.

ATTENTION. Il est conseillé aux propriétaires de mini-piscines de tester l'eau régulièrement pour déterminer la valeur du pH et la concentration du chlore dans l'eau afin de les ajuster si nécessaire. Demandez à votre revendeur spécialisé les kits de test appropriés et leur mode d'emploi.

ATTENTION. Le non-respect de ces règles d'entretien peut mettre gravement en danger la santé des baigneurs, notamment des enfants.

Tant que la mini-piscine est utilisée, le système de filtration doit fonctionner chaque jour pendant une période suffisamment longue pour que l'ensemble du volume de l'eau circule complètement au moins une fois (environ 4 à 5 heures).

Pour garantir la propreté et l'hygiène de l'eau de la mini-piscine tout au long de la saison, prenez connaissance des instructions suivantes :

1. Une utilisation correcte et régulière des produits chimiques de base pour piscines est nécessaire pour maintenir un niveau de pH approprié dans l'eau de la mini-piscine. En outre, l'utilisation de ces produits chimiques empêche le développement de bactéries ou d'algues nocives dans l'eau et aide la pompe de filtration à garder votre eau propre.
2. Les produits chimiques suivants sont adaptés à votre mini-piscine :
 - Chlore sous forme de comprimés, de granulés ou liquide : désinfecte l'eau de la mini-piscine et empêche la prolifération des algues.
 - Produits chimiques qui régulent la valeur du pH : servent à corriger la valeur du pH et à rendre l'eau plus ou moins acide.
 - Algicides : sont utilisés pour éliminer les algues.
 - « Traitement choc » (super chloration) : élimine certains composés organiques et autres composés combinés qui nuisent à la clarté de l'eau.Renseignez-vous auprès de votre revendeur spécialisé sur l'utilisation de certains produits chimiques. Indiquez-lui la quantité d'eau contenue dans votre mini-piscine et si nécessaire, donnez-lui un échantillon d'eau. Il pourra vous donner les meilleurs conseils possibles concernant les produits chimiques appropriés, les quantités adéquates de produits chimiques et leur utilisation efficace.

3. Le chlore ne doit jamais entrer en contact direct avec le revêtement de la mini-piscine, ou alors uniquement lorsqu'il est complètement dissous. Le chlore sous forme de comprimés ou de granulés doit d'abord être dissous dans un seau rempli d'eau avant d'être ajouté à l'eau de la mini-piscine. Le chlore liquide doit être ajouté à l'eau de la mini-piscine lentement et uniformément depuis différentes zones.

Danger ! Ne versez jamais d'eau sur des produits chimiques, mais ajoutez des produits chimiques à l'eau. Ne mélangez jamais des produits chimiques distincts, mais ajoutez-les séparément à l'eau afin que le premier produit soit complètement dissous et réparti avant d'ajouter le second.

4. Nettoyez la mini-piscine plusieurs fois par semaine à haute température pour limiter manuellement la formation d'algues. Demandez à votre revendeur spécialisé quels sont les produits de nettoyage à utiliser, tels que les aspirateurs, les filets, les brosses, etc.

5. Demandez à votre revendeur spécialisé s'il est possible d'acheter un kit de test pour vérifier la valeur du pH.

Remarque : Une concentration excessive de chlore et un pH faible (acide) peuvent endommager le revêtement de la mini-piscine et si le résultat du test indique l'un de ces deux états, des mesures de remise en état immédiates sont nécessaires.

6. Contrôlez la cartouche de la pompe de filtration tous les quinze jours (ou plus souvent si la mini-piscine est utilisée fréquemment). Nettoyez-la ou remplacez-la si nécessaire, comme par exemple si elle n'est plus blanche. Dans un premier temps, elle peut être nettoyée à l'aide d'un tuyau d'arrosage. Si elle ne redevient plus blanche, elle doit être remplacée. Un contrôle régulier permet de maintenir l'efficacité de la pompe de filtration.

7. Veillez à ce que la mini-piscine ne déborde pas accidentellement à cause de la pluie ou d'averses si elle contient déjà de l'eau. Autrement, la mini-piscine pourrait être endommagée. Si ceci se produit, réduisez immédiatement le niveau de l'eau.

Stockage

ATTENTION !

Si l'article n'est pas stocké correctement, il risque de s'y former des moisissures.

Si vous vivez dans une zone climatique où la mini-piscine ne peut pas être utilisée toute l'année, il est fortement recommandé de vidanger l'eau, de nettoyer soigneusement la mini-piscine, de la laisser sécher et de la stocker dans un endroit protégé pendant la saison creuse.

- Stockez l'article dans un endroit propre, bien ventilé et sec, sans lumière directe du soleil et où il n'est pas exposé à de grandes variations de température.
- Rangez l'article hors de portée des enfants et bien fermé.
- Ne posez pas d'objets lourds ou pointus sur l'article.
- Vérifiez que l'article ne présente pas de signes d'usure ou de vieillissement après un stockage prolongé.

Réparation

ATTENTION !

Avant chaque utilisation, vérifiez que la mini-piscine ne présente pas de trous ou de fissures.

Pour des dégâts plus importants, vous ne devez en aucun cas effectuer les réparations vous-même.

Les dommages mineurs peuvent être réparés avec le kit de réparation inclus (13).

Fuites

Ne réparez les fuites dans la mini-piscine qu'avec un adhésif approprié. Les réparations effectuées avec des adhésifs non-adaptés peuvent entraîner des dommages supplémentaires !

Des adhésifs appropriés sont disponibles dans le commerce spécialisé.

Remarque : Les petites fuites (inférieures à 2 mm) peuvent être réparées uniquement avec de l'adhésif, en collant l'adhésif directement sur la fuite. Pour des fuites plus grandes (supérieures à 2 mm), procédez comme suit :

1. Nettoyez soigneusement la zone à réparer.
2. Séchez la zone nettoyée.
3. Prenez un patch et découpez-en un morceau qui couvre la zone endommagée avec une marge de 1,5 cm de tous les côtés.
4. Appuyez fermement le patch sur la zone de fuite avec un objet souple. Veillez à travailler sur une surface plane, sans plis ni déformations. Éliminez doucement les bulles d'air éventuelles avec un objet arrondi du centre vers l'extérieur.

5. Laissez le patch sécher pendant au moins 12 heures après la réparation.

Important : Une fois la réparation effectuée et avant de remplir la mini-piscine d'eau, vérifiez l'étanchéité de la zone réparée. Si les dommages sont très importants, vous ne devez jamais effectuer les réparations vous-même.

Apportez la mini-piscine à un atelier spécialisé pour la faire réparer.

Maintenance

Le propriétaire de la mini-piscine est le responsable principal de son entretien et de l'entretien de ses accessoires.

Évitez les éléments suivants :

- Le surdosage des produits d'entretien de l'eau autres que ceux indiqués dans la norme EN 16713-3, ainsi que leur contact direct avec la couche de revêtement (car cela peut entraîner une décoloration irréversible) ;
- Les impacts mécaniques (tels que ceux provoqués par la chute d'objets contondants, p. ex. des supports de parasol, des chaises de jardin, des équipements de plongée, etc.) peuvent provoquer des renforcements ou des rayures profondes sur la couche de revêtement ;
- Le frottement anormal de deux surfaces l'une contre l'autre ;

– Le contact d'objets métalliques oxydables ou de matériaux organiques avec la couche de revêtement pendant une longue période.

La ligne de flottaison est particulièrement sensible aux dépôts tels que le calcaire, les métaux ou autres produits contenant de la graisse (crème solaire), lesquels peuvent ensuite s'accumuler sur la couche de revêtement. Pour éviter que ces dépôts ne pénètrent à l'intérieur de la couche de revêtement, ce qui rendrait le nettoyage impossible, un entretien régulier de la ligne de flottaison est recommandé.

Un entretien régulier et rigoureux doit être effectué avec des produits appropriés, non abrasifs et compatibles avec la couche de revêtement. Il est interdit d'utiliser des produits de nettoyage non destinés aux piscines (nettoyants ménagers) et/ou des produits de nettoyage abrasifs.

Mise au rebut



Ce produit est recyclable. Il est soumis à la responsabilité élargie du fabricant et est collecté séparément.



MANUEL
À DÉPOSER DANS
LE BAC DE TRI



LE TRI
+ FACILE
ÉLÉMENTS
D'EMBALLAGE

Séparez les éléments avant de trier



FR
Ce produit se recycle

À DÉPOSER EN MAGASIN
OU
À DÉPOSER EN DÉCHÈTERIE

Points de collecte sur www.quefairedemesdechets.fr
Privilégiez la réparation ou le don de votre produit !



Éliminez le produit et les matériaux d'emballage conformément aux réglementations locales actuelles en vigueur. Conservez les matériaux d'emballage (comme les sachets en plastique) hors de portée des enfants. Vous obtiendrez plus d'informations relatives à l'élimination du produit usagé auprès de votre commune ou de votre municipalité. Éliminez le produit et l'emballage dans le respect de l'environnement.



Le code de recyclage est utilisé pour identifier les différents matériaux à retourner dans le cycle de recyclage. Ce code se compose du symbole de recyclage, représentant le cycle de recyclage ainsi que d'un numéro identifiant le matériau.

Indications concernant la garantie et le service après-vente

L'article a été produit avec grand soin et sous un contrôle constant. DELTA-SPORT HANDELS-KONTOR GmbH accorde au client final privé une garantie de trois ans sur cet article à compter de la date d'achat (période de garantie) conformément aux dispositions suivantes. La garantie ne vaut que pour les défauts de matériaux et de fabrication. La garantie ne couvre pas les pièces soumises à une usure normale, lesquelles doivent donc être considérées comme des pièces d'usure (comme par ex. les piles), de même qu'elle ne couvre pas les pièces fragiles, telles que les interrupteurs, les batteries ou les pièces fabriquées en verre.

Les réclamations au titre de cette garantie sont exclues si l'article a été utilisé de manière abusive ou inappropriée, hors du cadre de son usage ou du champ d'application prévu ou si les instructions de la Notice de montage n'ont pas été respectées, à moins que le client final ne prouve que l'article présentait un défaut de matériau ou de fabrication n'étant pas dû à l'une des conditions mentionnées ci-dessus. Les réclamations au titre de la garantie ne peuvent être adressées pendant la période de garantie qu'en présentant le ticket de caisse original. Veuillez pour cela conserver le ticket de caisse original. Ceci s'applique également aux pièces remplacées et réparées. Si vous avez des plaintes à formuler, veuillez d'abord contacter le service d'assistance téléphonique ci-dessous ou nous contacter par courrier électronique. Si le cas est couvert par la garantie, nous nous engageons - à notre appréciation - à réparer ou à remplacer l'article gratuitement pour vous ou à vous rembourser le prix d'achat. Aucun autre droit ne découle de la garantie.

Vos droits légaux, en particulier les droits de garantie contre le vendeur concerné, ne sont pas limités par cette garantie.

Article L217-16 du Code de la consommation

Lorsque l'acheteur demande au vendeur, pendant le cours de la garantie commerciale qui lui a été consentie lors de l'acquisition ou de la réparation d'un bien meuble, une remise en état couverte par la garantie, toute période d'immobilisation d'au moins sept jours vient s'ajouter à la durée de la garantie qui restait à courir. Cette période court à compter de la demande d'intervention de l'acheteur ou de la mise à disposition pour réparation du bien en cause, si cette mise à disposition est postérieure à la demande d'intervention.

Indépendamment de la garantie commerciale souscrite, le vendeur reste tenu des défauts de conformité du bien et des vices rédhibitoires dans les conditions prévues aux articles L217-4 à L217-13 du Code de la consommation et aux articles 1641 à 1648 et 2232 du Code Civil.

Article L217-4 du Code de la consommation

Le vendeur livre un bien conforme au contrat et répond des défauts de conformité existant lors de la délivrance.

Il répond également des défauts de conformité résultant de l'emballage, des instructions de montage ou de l'installation lorsque celle-ci a été mise à sa charge par le contrat ou a été réalisée sous sa responsabilité.

Article L217-5 du Code de la consommation

Le bien est conforme au contrat :

- 1° S'il est propre à l'usage habituellement attendu d'un bien semblable et, le cas échéant :
 - s'il correspond à la description donnée par le vendeur et possède les qualités que celui-ci a présentées à l'acheteur sous forme d'échantillon ou de modèle ;

- s'il présente les qualités qu'un acheteur peut légitimement attendre eu égard aux déclarations publiques faites par le vendeur, par le producteur ou par son représentant, notamment dans la publicité ou l'étiquetage ;

2° Ou s'il présente les caractéristiques définies d'un commun accord par les parties ou être propre à tout usage spécial recherché par l'acheteur, porté à la connaissance du vendeur et que ce dernier a accepté.

Article L217-12 du Code de la consommation

L'action résultant du défaut de conformité se prescrit par deux ans à compter de la délivrance du bien.

Article 1641 du Code civil

Le vendeur est tenu de la garantie à raison des défauts cachés de la chose vendue qui la rendent impropre à l'usage auquel on la destine, ou qui diminuent tellement cet usage que l'acheteur ne l'aurait pas acquise, ou n'en aurait donné qu'un moindre prix, s'il les avait connus.

Article 1648 1er alinéa du Code civil

L'action résultant des vices rédhibitoires doit être intentée par l'acquéreur dans un délai de deux ans à compter de la découverte du vice.

Les pièces détachées indispensables à l'utilisation du produit sont disponibles pendant la durée de la garantie du produit.

IAN : 408380_2207

FR Service France
Tel. : 0800 919 270
E-Mail : deltasport@lidl.fr

BE Service Belgique
Tel. : 0800 12089
E-Mail : deltasport@lidl.be

Décolorations et causes possibles

Malgré l'utilisation de matériaux performants et en prenant toutes les précautions citées ci-dessus, des phénomènes exceptionnels peuvent se produire en raison du vieillissement. Il est important de se rappeler que la couche de revêtement se décolore progressivement en raison du vieillissement et des rayons UV.

Les causes suivantes peuvent provoquer une décoloration prématurée :

- Utilisation de produits inadaptés et de procédures de traitement de l'eau qui ne sont pas conformes aux recommandations du fabricant ;
- Une action mécanique excessive (bassins avec des marées, couches de glace flottantes, nettoyeurs automatiques et brosses, etc.) ;
- Haute température de l'eau ;
- Influence des matériaux et du processus de fabrication.

Parfois, une légère différence de couleur apparaît entre les zones immergées dans l'eau et les zones situées au-dessus du niveau de l'eau. Ce phénomène arrive couramment.

Taches et causes possibles

En raison des nombreuses influences mentionnées ci-dessus, il est extrêmement difficile de déterminer les causes des taches. Les taches qui apparaissent au-dessus de la ligne de flottaison sont rarement présentes en profondeur de la couche de revêtement.

Le tableau suivant indique les causes possibles des taches lorsque la piscine fonctionne normalement. Pour trouver les causes possibles, il est utile d'effectuer les mesures décrites dans le tableau ci-dessous. Si elles n'aboutissent pas, il est possible que des influences du processus de fabrication soient responsables.

| Type de tache | Cause possible | Solution possible |
|--|---|--|
| Taches blanchâtres au fond de la piscine. | Traitement inapproprié de l'eau. | Les taches sont irréversibles et ne peuvent être réparées. |
| | Décomposition de matières organiques (humus, brindilles, feuilles) qui sont en contact direct avec la couche de revêtement. L'effet est plus prononcé si le contact a eu lieu pendant une longue période. | |
| Taches blanchâtres au fond de la piscine et sur les parois. | Concentration excessive de produits chimiques. | Les taches sont irréversibles et ne peuvent être réparées. |
| Taches blanchâtres sur la ligne de flottaison | Dépôts de calcaire | Ces dépôts peuvent être évités en utilisant des agents séquestrants du calcaire et en maintenant l'équilibre du pH. Le nettoyage est possible avant l'application de cette mesure en utilisant un produit approprié, sans solvant et non abrasif et en veillant à ne pas rayer la couche. Pour réduire ce phénomène, la dureté de l'eau doit être contrôlée régulièrement, par exemple avec un échangeur d'ions préinstallé. |
| | Produits chimiques non-adaptés et/ou nettoyants abrasifs. | Zones laiteuses ou blanchies irréversibles et non traitées. |
| | Présence d'algues. | |
| | Décomposition de la matière organique (feuilles, impuretés, végétation). | Peut être évité par un entretien régulier de la piscine (nettoyage). |
| | Utilisation du sulfate de cuivre sous forme pure ou mélangée et application de l'alliage Cu/Ag. | Irréversible. Ces produits ne sont pas autorisés dans ce type de piscine. |
| | Présence involontaire de pièces métalliques oxydables (dépôts métalliques...). | |
| | | Mise à la terre ^a de la piscine : la mise à la terre de l'eau de la piscine peut limiter ce phénomène. La mise à la terre doit être faite par une tige de mise à la terre différente de celle utilisée pour la sécurité de la maison. Cette mise à la terre fonctionnelle permettra en effet que les courants de fuite soient évacués afin de limiter la charge électrique de l'eau de la piscine. |
| | Migration du métal à travers la couche de revêtement (couche de gel à base de cobalt) | |
| | Présence d'ions métalliques (cuivre, fer, manganèse...) en concentrations excessives ainsi que de sulfures métalliques insolubles foncés. | Pour éviter les concentrations élevées d'ions métalliques qui peuvent contribuer à une formation permanente de taches sur la couche de revêtement de la piscine, il est recommandé d'utiliser des agents séquestrants d'ions métalliques. ^b |
| Crème solaire ou cosmétique flottant à la surface de l'eau, combustion d'hydrocarbures provenant de feux de bois ou de charbon de bois, gaz d'échappement des voitures, gaz d'échappement des avions ou toute autre pollution provenant de l'environnement direct ou indirect de la piscine. | | |

| Type de tache | Cause possible | Solution possible |
|---------------|---|---|
| Taches vertes | D'origine organique, ces taches n'apparaissent qu'en présence d'organismes vivants (algues, champignons, etc.) et peuvent être liées à une perturbation manifeste de l'équilibre du traitement de l'eau. | Consultez le mode d'emploi et les instructions du fabricant de la piscine, du système de filtration ou des produits chimiques. |
| Taches roses | Se trouvent généralement sur les pièces d'étanchéité, sont causées par des bactéries se développant sur les composants de ces pièces en plastique et peuvent être liées au traitement de l'eau. Si du PHMB est utilisé pour la désinfection, il risque de se former des taches roses en cas de présence de cuivre. | |
| Taches jaunes | Présence de pollen ou d'algues rouges, travaux agricoles, produits gras (crème solaire ou cosmétique), résidus organiques (décomposition de plantes) ou pollution. | |
| | Certains composés de chaux utilisés dans les produits chimiques (sous forme de silice), comprimés. | |
| | Dans une piscine dont l'eau est traitée au brome, la combinaison d'un dosage supérieur à celui recommandé par le fabricant et d'un pH inférieur à 6,9 peut provoquer des taches sur la couche de revêtement (du jaune au brun). | Dans la plupart des cas, ces taches sont irréversibles. |
| | Le traitement de choc avec un agent oxydant peut provoquer la formation de gaz pouvant brûler la surface de la piscine qui n'est pas en contact avec l'eau. | Il est important de réagir dès lors que les taches apparaissent. Prévenez le fabricant de la piscine afin que celui-ci vous indique la marche à suivre en fonction de la nature des taches. |

^a AVERTISSEMENT : La mise à la terre de la piscine favorise la corrosion des parties métalliques. Si aucun courant électrique n'atteint la piscine, la mise à la terre n'est pas nécessaire - voir la norme allemande DIN VDE 0100-702.

^b AVERTISSEMENT : Les agents séquestrants des ions métalliques contiennent souvent du phosphore ou des agents composés contenant du phosphore qui peuvent provoquer ou favoriser la croissance des algues et/ou altérer les mesures (du chlore libre, du potentiel redox) effectuées avec des appareils en ligne. C'est pourquoi, en cas de mesure avec des systèmes en ligne, privilégiez les échangeurs d'ions et/ou les filtres métalliques sur le niveau de remplissage de l'eau (avant que l'eau ne coule dans la piscine).

POMPE DE FILTRATION

FR BE

POMPE DE FILTRATION

Mode d'emploi original

Désignation des pièces

- Pompe de filtration (7) (fig. G)
- Valve de dégonflage (7a)
- Bague d'étanchéité pour la valve de dégonflage (7b)
- Support du couvercle du boîtier du filtre (7c)
- Couvercle du boîtier du filtre (7d)
- Cartouche de la pompe de filtration (7e)
- Joint d'étanchéité en caoutchouc du boîtier du filtre (7f)
- Câble d'alimentation (7g)
- Entrée (7h)
- Sortie (7i)
- Joint torique (7j)
- Tuyau pour la pompe de filtration (8) (fig. F)
- Crible (9) (fig. F)
- Collier de serrage (10) (fig. F)
- Vis du collier de serrage (11) (fig. F)
- Bouchon en plastique (14) (fig. F)

Caractéristiques techniques

N'utilisez cette pompe que pour cette mini-piscine.

Modèle : 53011A, 12 V, 50 Hz, 25 W, Maximum

IPX7

Débit : 1200 l/h

Unité d'alimentation de la pompe :

Stermay HT-53011A-1

IP 65

Connecteur IP 44

Primaire : 230-240V ~ 50 Hz

Secondaire : 12V ~, 3000mA, 36VA, 0,83PF

 = Classe de protection II

Fabricant : DongGuan Huatao Metal&Plastic Products Co., Ltd.

No. 2 Yan He Road, Xia Bian Avenue, Chang An Town, DongGuan City, GuangDong Province

Importateur :

DELTA-SPORT Handelskontor GmbH

Wragenkamp 6, 22397 Hamburg

Allemagne

 Delta-Sport Handelskontor GmbH déclare par la présente que cet article répond aux exigences essentielles et aux autres dispositions en vigueur suivantes :

2014/30/UE - Directive européenne CEM

2011/65/UE - Directive RoHS

2006/42/CE - Directive relative aux machines

Utilisation conforme

La pompe de filtration est utilisée pour nettoyer et maintenir la qualité de l'eau et ne peut être branchée qu'aux mini-piscines qui lui correspondent. La mini-piscine et la pompe de filtration ont été conçues pour un usage privé dans le domaine des loisirs.

Consignes de sécurité

- Cet article peut être utilisé par des enfants à partir de 8 ans et par des personnes ayant des aptitudes physiques, sen-

sorielles ou mentales réduites ou manquant d'expérience et de connaissances, uniquement si ces derniers sont supervisés ou ont reçu des instructions concernant une utilisation sécurisée de l'article et qu'ils comprennent les risques encourus. Les enfants ne doivent pas jouer avec l'article. Le nettoyage et l'entretien relevant de l'utilisateur ne doivent pas être réalisés par des enfants sans surveillance.

- ATTENTION.** Utilisez exclusivement la pompe 53011A fournie du fabricant : Dong-Guan Huatao Metal&Plastic Products Co., Ltd.
- ATTENTION.** Vérifiez tous les colliers de serrage et accessoires avant de démarrer la pompe.
- ATTENTION.** N'enterrez pas le câble d'alimentation électrique. Acheminez le câble d'alimentation électrique de manière à ce qu'il ne puisse pas être endommagé par des tondeuses à gazon, des taille-haies ou d'autres équipements.
- ATTENTION.** N'utilisez pas la pompe de filtration pour aspirer la piscine. La pompe ne peut être utilisée que pour une piscine hors sol, et non pour une piscine creusée dans le sol.
- ATTENTION.** Les câbles d'alimentation électrique et les câbles d'entrée ne peuvent pas être changés. Si le câble d'alimentation électrique ou le câble d'entrée sont endommagés, le bloc d'alimentation ou la pompe doivent être mis au rebut.
- ATTENTION.** La pompe et l'adaptateur ne doivent pas être installés dans des endroits où ils pourraient être inondés ou dans lesquels une prise de courant appropriée n'est pas disponible.
- ATTENTION.** Assurez-vous que la prise de courant extérieure est protégée par un disjoncteur différentiel (DDR/RCD) avec un courant déclenché à 30 mA maximum.
- ATTENTION.** La pompe de filtration doit être fixée avec des vis sur une base stable avant d'être mise en marche.
- ATTENTION.** Assurez-vous que le moteur de la pompe de filtration ne surchauffe pas. Assurez-vous que la pompe est toujours remplie d'eau, c'est-à-dire qu'elle ne fonctionne pas à vide. Une utilisation incorrecte peut entraîner une surchauffe et donc des dommages en brûlant le moteur.
- ATTENTION.** Tout air qui reste dans le système fait fonctionner la pompe plus rapidement et provoque des dégâts. Éteignez la pompe de filtration et ouvrez légèrement la valve de dégonflage (7a) pour laisser tout l'air s'échapper du tuyau et de la pompe de filtration.

- ATTENTION.** La pompe doit être alimentée par un dispositif à courant résiduel dont le courant différentiel assigné ne dépasse pas 30 mA.
- ATTENTION.** L'unité d'alimentation doit être installée à au moins 2 m de la mini-piscine. La prise de courant doit être située à 3,5 m de la piscine.
- ATTENTION.** La pompe doit être solidement ancrée au sol pour éviter tout risque de basculement. Demandez à votre revendeur spécialisé quels sont les vis ou les boulons à utiliser.

Risque de choc électrique !

Une installation électrique défectueuse ou une tension secteur excessive peuvent entraîner des chocs électriques. Ne branchez la pompe qu'à une prise facilement accessible afin de pouvoir la débrancher rapidement en cas de défaillance.

- Ne raccordez la pompe qu'à une prise de courant correctement installée et de terre, et uniquement si la tension du réseau correspond aux spécifications du panneau signalétique.
- La pompe ne doit pas être utilisée lorsque des personnes se trouvent dans l'eau.
- Ne mettez pas la pompe en marche si elle présente des dommages visibles ou si le câble ou la fiche d'alimentation sont défectueux.
- Si le câble d'alimentation de la pompe est endommagé, la pompe doit être mise au rebut.
- N'ouvrez pas le boîtier et confiez la réparation à des spécialistes. Contactez pour cela un atelier spécialisé. Toute responsabilité et tout droit à la garantie sont exclus en cas de réparations effectuées indépendamment, en cas de raccordement non conforme ou d'utilisation incorrecte.
- Seules les pièces correspondant aux données d'origine de l'appareil peuvent être utilisées pour les réparations.
- Cette pompe contient des pièces électriques et mécaniques qui sont essentielles pour la protection contre les sources de danger.
- Ne pas immerger la pompe, le câble d'alimentation ou la fiche d'alimentation dans l'eau ou d'autres liquides.
- Ne touchez jamais la fiche d'alimentation avec des mains humides.
- Ne tirez jamais sur le câble d'alimentation pour retirer la fiche d'alimentation de la prise de courant ; tirez toujours sur la fiche d'alimentation elle-même.
- N'utilisez jamais le câble d'alimentation comme une poignée pour le transport.
- Tenez la pompe, la fiche et le câble d'alimentation éloignés des flammes nues et des surfaces chaudes.
- Installez le câble d'alimentation de telle manière que personne ne risque de trébucher dessus.

Brancher la pompe de filtration

- Installez complètement la mini-piscine et remplissez-la d'eau.
- Retirez toutes les pièces de la pompe de filtration (7) et les tuyaux (8) de l'emballage.

- Positionnez la pompe de filtration de manière à ce qu'elle se trouve entre 20 cm et 1 m en dessous du niveau de l'eau de la mini-piscine.

Remarque : La pompe de filtration doit être fixée sur une surface plane et stable. Des trous sont prévus à la base de la pompe de filtration pour le matériel de montage approprié (non inclus dans la livraison).

- Insérez la cartouche de la pompe de filtration (7e) dans le boîtier du filtre (7) (fig. G). Assurez-vous que la cartouche du filtre de la pompe est complètement insérée à l'intérieur du boîtier du filtre.
- Insérez le joint d'étanchéité en caoutchouc du boîtier du filtre (7f) dans le boîtier du filtre (fig. G).
- Posez le couvercle du boîtier du filtre (7d) sur le boîtier du filtre (fig. G).
- Tournez le couvercle du boîtier du filtre dans le sens des aiguilles d'une montre.
- Raccordez le premier tuyau (8) de la pompe de filtration à l'entrée (7h) de la pompe de filtration à l'aide du collier de serrage (10) et de la vis du collier de serrage (11) (fig. G).
- Raccordez l'autre extrémité du tuyau au raccord inférieur (6c) de la mini-piscine (fig. F).
- Tournez lentement la valve de dégonflage (7a) d'un à deux tours dans le sens inverse des aiguilles d'une montre.
- Raccordez le deuxième tuyau au raccord supérieur (6c) de la mini-piscine et à la sortie (7i) de la pompe de filtration.

Mise en service de la pompe de filtration

- Assurez-vous que la mini-piscine est complètement remplie d'eau et que la pompe de filtration (7) a été placée à un endroit approprié.
- Retirez le bouchon en plastique (14) de la valve de la pompe de filtration (6c) située à l'intérieur de la mini-piscine (fig. F).
- Lorsque de l'eau s'écoule dans la pompe de filtration, l'air emprisonné peut s'échapper par la valve de dégonflage (7a).
- Fermez ensuite la valve de dégonflage en la tournant lentement dans le sens des aiguilles d'une montre.
- Branchez le câble d'alimentation (7g) à une prise de courant appropriée et faites fonctionner la pompe de filtration jusqu'à ce que l'eau soit suffisamment nettoyée.

Réparation, Entretien

Débranchez l'alimentation électrique de la pompe de filtration (7) avant tout entretien. Ne placez pas la pompe de filtration dans des herbes hautes, car ceci pourrait provoquer une surchauffe.

Si vous constatez des dommages ou des défauts sur la pompe de filtration, confiez la pompe de filtration à un atelier spécialisé pour la faire réparer ou remplacez la pompe de filtration par une nouvelle. N'effectuez pas vous-même de réparations sur la pompe de filtration. N'utilisez pas de solvants pour nettoyer la pompe de filtration.

- Débranchez complètement le câble d'alimentation (7g) de la source d'alimentation électrique.
- Desserrez le couvercle du boîtier du (7d) et le support du couvercle du boîtier du filtre (7c) en les tournant dans le sens inverse des aiguilles d'une montre.
- Nettoyez la cartouche de la pompe de filtration (7e) et remplacez-la par une nouvelle si nécessaire.
- Vérifiez l'intérieur du boîtier du filtre (7). Si l'intérieur est sale ou s'il contient des dépôts, rincez-le à l'eau claire.
- Remontez toutes les pièces et rebranchez le câble d'alimentation.

Résolution de problèmes

- La pompe de filtration ne fonctionne pas.
 - Vérifiez que les fusibles ne sont pas brûlés ou disjoints et que le câblage électrique n'est pas desserré.
 - Vérifiez le moteur. Si le moteur surchauffe ou est surchargé, éteignez l'appareil. Faites refroidir le moteur.
 - Consultez un spécialiste.
- Le moteur tourne, mais l'eau n'est pas ou seulement peu distribuée.
 - Vérifiez que le tuyau d'entrée ou de sortie ne soit pas obstrué à l'intérieur de la paroi de la piscine.
 - Serrez les colliers de serrage, vérifiez que le tuyau n'est pas endommagé et contrôlez le niveau de l'eau de la piscine.
 - Nettoyez la cartouche du filtre de la pompe plus fréquemment. Utilisez un tuyau d'arrosage pour cela.
 - Remplacez la cartouche du filtre de la pompe.
 - Consultez un spécialiste.
- La pompe de filtration ne pompe plus d'eau.
 - Veillez à ce que le niveau de l'eau dans la piscine se trouve au moins 5 cm au-dessus de la bouche d'aspiration lorsque la pompe est arrêtée.
 - Assurez-vous que le tuyau d'aspiration ne soit pas endommagé.
 - Vérifiez que la cartouche du filtre de la pompe n'est pas encrassée ; nettoyez-la si nécessaire. Utilisez un tuyau d'arrosage pour cela.
 - Consultez un spécialiste.
- La pompe de filtration ne nettoie pas l'eau.
 - Ajustez correctement la teneur en chlore et la valeur du pH.
 - Remplacez la cartouche du filtre de la pompe ou nettoyez-la. Utilisez un tuyau d'arrosage pour cela.
 - Vérifiez que la cartouche du filtre de la pompe n'est pas endommagée et remplacez-la si nécessaire.
 - Faites fonctionner la pompe plus longtemps.
 - Retirez les impuretés des crépines de la paroi de la piscine.
 - Consultez un spécialiste.

Mise au rebut



Le symbole ci-contre indique que ce produit est soumis à la directive 2012/19/UE. Cette directive stipule qu'à la fin de sa durée

d'utilisation, vous ne devez pas jeter ce produit avec les déchets ménagers normaux, mais le déposer dans des centres de collecte spécialement aménagés, des centres de recyclage ou des entreprises de traitement des déchets. Protégez l'environnement et procédez à une élimination dans le respect des normes en vigueur.



Ce produit est recyclable. Il est soumis à la responsabilité élargie du fabricant et est collecté séparément.



MANUEL À DÉPOSER DANS LE BAC DE TRI



LE TRI + FACILE ÉLÉMENTS D'EMBALLAGE



Séparez les éléments avant de trier



FR Ce produit se recycle



À DÉPOSER EN MAGASIN À DÉPOSER EN DÉCHÈTERIE
OU
Points de collecte sur www.quefairemesdechets.fr
Privilégiez la réparation ou le don de votre produit !



Vous obtiendrez plus d'informations relatives à l'élimination du produit usagé auprès de votre commune ou de votre municipalité. Éliminez le produit et l'emballage dans le respect de l'environnement. Conservez les matériaux d'emballage (comme les sachets en plastique) hors de portée des enfants.



Notez le marquage des matériaux d'emballage lors du tri des déchets.

Ceux-ci sont marqués par les abréviations (a) et les chiffres (b) avec la signification suivante : 1 - 7 : plastique / 20 - 22 : papier et carton / 80 - 98 : matériaux composites. Le produit et les matériaux d'emballage sont recyclables. Éliminez-les séparément pour une meilleure gestion des déchets.

Déclaration de conformité originale



DELTA-SPORT HANDELSKONTOR GMBH | Wragekamp 6 | 22397 Hamburg | Germany

DELTA-SPORT HANDELSKONTOR GMBH
Wragekamp 6
22397 Hamburg
Germany
+49 (0) 40 527 310 0
info@delta-sport.com
www.delta-sport.com

Originale Déclaration de conformité CE

Nous déclarons

Delta Sport Handelskontor GmbH
Wragekamp 6
22397 Hamburg

que la présente déclaration de conformité est établie sous la seule responsabilité du fabricant.

IAN: **408380**
Produit: **Filter Pump**
Numéro de commande: **53011A**

Le produit mentionné ci-dessus satisfait aux exigences des directives et normes mentionnées ci-après:

| Directive / Exigence | Normes harmonisées |
|-------------------------|--|
| Machinery 2006/42/EG | EN60335-1:2012+A11:2014+A13:2017+A1:2019+A14:2019+A2:2019 EN60335-2-41:2003+A1:2004+A2:2010, EN62233:2008 |
| EMC 2014/30/EU | EN IEC 55014-1:2021, EN IEC 55014-2:2021, EN IEC 61000-3-2:2019+A1:2021, EN61000-3-3:2013+A1:2019 |
| RoHS 2011/65/EU | EN 62321-1:2013 |

Le produit mentionné ci-dessus est conforme à la directive 2011/65/UE du Parlement européen et du Conseil du 8 juin 2011 relative à la limitation de l'utilisation de certaines substances dangereuses dans les équipements électriques et électroniques. La seule responsabilité de la présente déclaration de conformité incombe au fabricant.

DELTA-SPORT
DELTA-SPORT Handelskontor GmbH
Wragekamp 6 | 22397 Hamburg
Telefon (040) 527 310 - 0
Fax: (040) 527 310 - 557 / 990 / 999

Hamburg, 21.10.2022

Lieu, Date

Benjamin Struve, Quality Manager

Nom, Fonction

Geschäftsführung
Stefan Schröder
Philip Kohl

Handelsregister Hamburg
HRB 06603
VAT-No.: DE134895841
St-Nr.: 50/714/00311

Bankverbindung
DZ Bank AG

Nord LB

Konto / Account

USD 03 00 14 34 50
EUR 00 00 14 34 50
USD 18 00 02 61 18
EUR 15 17 98 30 3

IBAN

DE66 2006 0300 0300 1434 50
DE31 2006 0300 0000 1434 50
DE36 2505 0000 1800 0261 18
DE27 2505 0000 0151 7983 03

SWIFT / BIC

GENG DE FF 200
NOLA DE 2H XXXX

HAMBURG SHANGHAI HO CHI MINH CITY CHICAGO ISTANBUL

Gefeliciteerd!

Met uw aankoop hebt u voor een hoogwaardig artikel gekozen. Zorg ervoor dat u voor het eerste gebruik met het artikel vertrouwd raakt.



Lees hiervoor de volgende gebruiksaanwijzing zorgvuldig door.

Gebruik het artikel alleen zoals omschreven en voor het aangegeven doel. Bewaar deze gebruiksaanwijzing goed. Geef alle documenten mee als u het artikel aan iemand anders geeft. Vóór de montage en het gebruik van het zwembad moet al de informatie in deze handleiding zorgvuldig gelezen, begrepen en opgevolgd worden. Deze waarschuwingstructies, handleidingen en veiligheidsrichtlijnen omvatten enkele algemene risico's met betrekking tot vrijetijdsbesteding in het water, ze kunnen echter niet alle risico's en gevaren in alle gevallen behandelen. Bij een of andere activiteit in het water zijn voorzichtigheid, gezond verstand en een goed oordeelsvermogen geboden. Deze gegevens moeten voor het gebruik op een later tijdstip bewaard worden.

In het leveringspakket inbegrepen (afb. A)

- 1 x zwembad, gedemonteerd (1-6)
- 1 x filterpomp (7)
- 2 x slang voor filterpomp (8)
- 2 x gatenzeef (9)
- 4 x klem (10)
- 4 x klemschroef (11)
- 1 x slangadapter (12)
- 1 x reparatieset (13)
- 2 x kunststof stop (14)
- 1 x gebruiksaanwijzing

Benaming van de onderdelen

- Zwembad (afb. A)
- Ventielafdekking voor afvoer (6a) (afb. B)
- 2-delig aftapventiel incl. stop (6b) (afb. B)
- Filterpompventiel (6c) (afb. F)

Technische gegevens

Mini-Pool:

Afmetingen: ca. 300 x 76 cm (Ø x h)
Vulvolume: ca. 4.000 l



Productiedatum (maand/jaar):
01/2023

Aantal voor de montage noodzakelijke personen: 2 personen
Montagetijd [min]: ca. 30 min.

Voorgeschreven gebruik

Het artikel is ontworpen als Mini-Pool die op de grond opgesteld wordt en zodanig uitgevoerd werd, dat het tegen de inwendige druk bestand is. Het artikel is er niet voor geschikt (ook niet gedeeltelijk) om in de grond ingebouwd te worden.

Gebruikte symbolen



Waarschuwing.
Op kinderen in (de nabijheid van) water steeds toezicht houden.



Waarschuwing. Niet springen..
Gevaar voor blessures!



Waarschuwing.
Persoonlijke drijfjrichting dragen.



Waarschuwing.
Niet op schuine vlakken zetten.



Gelieve zorgvuldig te lezen en te bewaren om op een later tijdstip te raadplegen.

Veiligheidsinstructies

Het gebruik van een Mini-Pool bouw pakket stelt voorop dat het met de in de gebruiksaanwijzing en onderhoudshandleiding beschreven veiligheidsvoorschriften overeenstemt. Om het verdrinken of andere ernstige blessures te verhinderen, wordt er speciale aandacht aan geschonken om de toegang tot de Mini-Pool te beveiligen, omdat kinderen jonger dan 5 jaar zich onverwachts toegang tot de Mini-Pool kunnen verschaffen. Tijdens het zwemmen dient er op de kinderen ook ononderbroken door een volwassene toezicht uitgeoefend te worden.



Levensgevaar!

- Laat kinderen niet zonder toezicht met het verpakingsmateriaal of het artikel spelen. Er bestaat verstikkingsgevaar!



Veiligheid van niet-zwemmers!

- Er is te allen tijde een permanent, actief en waakzaam toezicht op zwakke - en niet-zwemmers door een vakkundige volwassene toezichthouder noodzakelijk (er wordt aan herinnerd dat het grootste risico op het verdrinken bij kinderen jonger dan vijf jaar bestaat).
- Er wordt een vakkundig volwassen persoon aangeduid die het zwembad bewaakt wanneer het gebruikt wordt.
- Zwakke - of niet-zwemmers dienen persoonlijke beschermingsmiddelen te dragen wanneer ze de Mini-Pool instappen.
- Wanneer de Mini-Pool niet gebruikt of bewaakt wordt, wordt al het speelgoed uit de Mini-Pool en uit de omgeving daarvan verwijderd om te verhinderen dat kinderen daardoor aangetrokken worden.
- Wanneer de Mini-Pool niet gebruikt of bewaakt wordt, wordt al het speelgoed of worden alle voorwerpen (bv. stoelen of groot speelgoed, enz.), at/die voor een kind gemakkelijk de toegang tot de Mini-Pool mogelijk maakt/maken, uit de omgeving van de Mini-Pool verwijderd.



Veiligheidsvoorzieningen

- Het is aanbevelenswaardig om een dranghek te plaatsen (en, voor zover van toepassing, al de deuren en ramen te beveiligen) om een onbevoegde toegang tot de Mini-Pool te vermijden.

- Persoonlijke beschermingsmiddelen, dranghekken, zwembadafdekkingen, alarminstallaties of gelijkaardige veiligheidsvoorzieningen zijn zinvolle hulpmiddelen, maar vervangen geen permanente en vakkundig toezicht door volwassenen.



Veiligheidsuitrusting

- Het is aanbevelenswaardig om een reddingsuitrusting (bv. een reddingsring) in de buurt van het zwembad op te bergen.
- Een functionerende telefoon en een lijst met alarmnummers worden in de buurt van de Mini-Pool opgeborgen.



Veilig gebruik van de Mini-Pool

- Al de gebruikers, in het bijzonder kinderen, worden aangemoedigd om te leren zwemmen.
- EHBO (reanimatie van hart en longen) aanleren en deze kennis regelmatig oprispen. Dat kan in een noodgeval een levensreddend verschil uitmaken.
- Al de zwembadgebruikers, met inbegrip van kinderen, opdragen, wat er in een noodgeval gedaan moet worden.
- Nooit in ondiep water springen. Dat kan tot ernstige blessures of tot de dood leiden.
- De Mini-Pool niet gebruiken als men onder de invloed staat van alcohol of medicamenten die de capaciteit voor een veilig gebruik van het zwembad nadelig kan/kunnen beïnvloeden.
- Als er zwembadafdekkingen gebruikt worden, verwijdert u deze van het wateroppervlak vooraleer de Mini-Pool te betreden.
- De gebruikers van de Mini-Pool worden tegen door het water verspreide ziektes beschermd doordat het water steeds gezuiverd en hygiënisch veilig gehouden wordt. De richtlijnen voor de waterzuivering in de gebruiksaanwijzing worden geraadpleegd.
- Chemicaliën (bv. producten voor de waterzuivering, reiniging of ontsmetting) buiten het bereik van kinderen opbergen.
- Afneembare ladders moeten op een horizontaal oppervlak gezet worden.



Gevaar voor blessures!

- Neem de op het typeplaatje vermelde gegevens in acht.
- Scherphoekige of puntige voorwerpen mag u niet bij u hebben.
- Bescherm het artikel tegen het contact met bedenkelijke vloeistoffen of zuren. Anders kunnen er onherstelbare beschadigingen ontstaan.
- Bescherm het artikel tegen hitte en vuur! Wees voorzichtig met smeulende sigaretten!
- Voer geen technische wijzigingen aan het artikel door. Wijzigingen van eender welke aard brengen het gebruik in gevaar en leiden ertoe dat de garantie vervalt.
- Gebruik het artikel nooit onder invloed van alcohol, drugs of medicamenten

Preventie van materiële schade!

- Contact met bijtende, puntige of gevaarlijke voorwerpen, chemicaliën of vloeistoffen vermijden. Gebeurt dit toch, dan controleert u het zwembad grondig op beschadigingen.
- Waarschuwing. Vermijd het gebruik van alcoholhoudende zonnebrand- en huidverzorgingsmiddelen. Alcoholhoudende zonnebrand- en huidverzorgingsmiddelen kunnen de verflaag van artikelen van PVC losweken. Dat kan tot verkleuringen op uw lichaam, uw kleding of andere, daarmee in aanraking komende voorwerpen leiden.
- Houd het artikel op een veilige afstand tot vuur en hete voorwerpen (zoals bv. gloeiende sigaretten).
- Let erop dat het artikel niet met stenen, grind of puntige voorwerpen in aanraking komt en er nergens iets schuurt of sleept, omdat in het andere geval beschadigingen kunnen opduiken.
- Het gebruik van extra technische voorzieningen die niet voor de Mini-Pool toegelaten zijn (bv. ladders, afdekkingen, pompen, enz.), kan tot risico's op blessures of materiële schade leiden.
- Controleer het artikel telkens vóór gebruik op beschadigingen of slijtageverschijnselen. Het artikel mag uitsluitend in een perfecte staat gebruikt worden!

Locatie kiezen

WAARSCHUWING. Mini-Pools die op hobbelige oppervlakken opgesteld worden, neigen naar lekkages, vervormingen of instorting, gevolgd door materiële schade of een ernstig lichamenteel letsel van diegenen die in of rond de Mini-Pool vertoeven!

WAARSCHUWING. Gevaar voor een lichamenteel letsel! Gebruik bij de opstelling geen zand. Indien het gebruik van een egalisatiemiddel noodzakelijk is, is de door u gekozen opstellingsplaats hoogstwaarschijnlijk ongeschikt.

 **WAARSCHUWING!** Installeer de Mini-Pool op een plaats, waar een permanent toezicht mogelijk is om het risico op het verdrinken van kleine kinderen te vermijden.

 **WAARSCHUWING!** Kies uw opstellingsplaats zorgvuldig uit, gras en andere wenselijke plantengroei zullen immers onder het artikel afsterven. Let er bovendien op, het artikel niet te installeren op oppervlakken, waarop er vaak hardnekkig planten en onkruid groeien, omdat ze zich allebei een weg door het artikel kunnen banen.

 **WAARSCHUWING!** De Mini-Pool moet bereikbaar zijn voor een netstroomaansluiting van 230-240 volt die met een aardlekschakelaar beschermd is. Het artikel moet met een minimumafstand van 2 meter tot de stroombron opgesteld worden, maar niet verder dan de lengte van de filterpompleiding. Er mag in geen geval een verlengkabel gebruikt worden om het aansluitingsgebied te verlengen.

Geef gevolg aan volgende gegevens voordat u uw artikel opstelt:

1. Kies een geschikt oppervlak dat stevig, vlak (zonder gulten of aardhopen) en extreem effen is. Een helling van 3° mag nergens op de opstellingsplaats overschreden worden.
2. Vergewis u ervan dat de plaats vrij van takken, stenen, scherphoekige voorwerpen of andere vreemde objecten is, zodat het artikel niet beschadigd wordt.
3. Kies de plaats zodanig uit, dat het artikel niet onder stroomleidingen of bomen ligt. Let er bovendien op dat er zich in de ondergrond van de opstellingsplaats geen pijpleidingen, toevoerleidingen of kabels bevinden.
4. Voor zover dat mogelijk is, kiest u een opstellingsplaats voor uw artikel direct in de zon. Daardoor wordt het water in uw artikel verwarmd.

Montage van de Mini-Pool

Monteer het artikel met minstens 2 personen. Voor de montage op zich, zonder voorbereiding van de locatie of het vullen met water, hebt u ca. 30 minuten nodig. Richt u bij vragen of als u voor de montage hulp nodig hebt tot de servicehotline.

Volg de afzonderlijke montageschappen in de aangegeven volgorde.

1. Kies een glad en schoon oppervlak met voldoende plaats uit om het artikel uit te pakken. Vergewis u ervan dat alle afzonderlijke onderdelen aanwezig zijn en zich in een onbeschadigde staat bevinden.
2. Vanaf de tweede montage dient u het artikel op eventuele beschadigingen, gaatjes en scheuren te onderzoeken en deze, zoals later beschreven, af te dichten.
3. Het is aanbevelenswaardig om de Mini-Pool niet met grond-, boor- of bronwater te vullen: dit water bevat over het algemeen met nitraten en fosfaten verontreinigde organische stoffen. Er wordt aanbevolen, de Mini-Pool met water uit de openbare drinkwatervoorziening te vullen.

Monteer het artikel, zoals in de afbeeldingen C - E getoond.

Vullen van het artikel met water

WAARSCHUWING. Als er zich aan één zijde meer dan 2,5 - 5 cm water ophoopt voordat het midden volledig gevuld is, staat het zwembad niet vlak en moet deze correct neergezet worden. Trek daarvoor de afvoerstop (6b) uit en laat het water volledig wegvloeien. Demonteer het zwembad en stel het op een andere vlakke plaats op.

1. Sluit de afvoerstop (6b), draai de ventielafdekking (6a) op het afvoerventiel (afb. B) en sluit de filterpomventielen (6c) met de kunststof stoppen (14) aan de binnenzijde van de Pool. Vul het artikel langzaam met water. Laat het artikel niet zonder toezicht wanneer u het aan het vullen bent.

Opmerking: Vul het artikel maximaal tot aan de opgedrukte markering.

2. Bevindt er zich 2,5 cm water gelijkmatig op de bodem van de Mini-Pool, dan maakt u de bodem vlak. Trek de buitenwand van de bovenste rand om de bodem van de Pool heen naar buiten.

Invloed van de waterkwaliteit

Om een goede performantie van de coating te handhaven en op grond van esthetische aspecten dienen passende behandelingsmethoden en/of aanbevelingen vanwege de fabrikant van het zwembad tijdig toegepast te worden. Vóór de toepassing is het beslist noodzakelijk om de product- en gebruikstips vanwege de fabrikant te lezen om hun verenigbaarheid met de deklaag van de polyester schaal te controleren. Deze producten en methoden moeten met de hier gegeven aanbevelingen overeenstemmen. Hoewel over het algemeen uit het openbare drinkwaternetwerk komend, kan het vulwater ook van een boorgat, een tank of een bron afkomstig zijn.

In dit geval is de regelmatige analyse van het water, met inbegrip van een fysisch-chemische analyse, beslist noodzakelijk om mogelijkere aanwezig metalen (ijzer, koper, mangaan), die een nadelige invloed op de deklaag kunnen hebben, aan te tonen, omdat het risico op vorming van kleurvlekken door metaalachtige sulfide bestaat. Een analyse is de basis voor de vereiste instellingen om zowel een goede waterkwaliteit voor het zwemmen als de bestendigheid van de deklaag te vrijwaren. Deze analyse van de kwaliteit van het vulwater dient door de fabrikant van de Mini-Pool beoordeeld en goedgekeurd te worden.

De vorming van wijnsteenvlekken en/of de vorming van metalen is/zijn echter te vermijden. Te dien einde wordt het gebruik van chelaatvormers voor kalksteen (antikalk) en chelaatvormers voor metaalionen aanbevolen.

WAARSCHUWING. Chelaatvormers voor kalksteen (antikalk) en chelaatvormers voor metaalionen bevatten vaak fosfor of fosforhoudende chemische samenstellingen die algengroei kunnen veroorzaken of bevorderen en/of op het messing (van vrij chloor, redoxpotentiaal) met online apparatuur invloed kunnen uitoefenen. Daarom dient bij meting met online systemen aan ionenwisselaars en/of metalen filters in de vulwaterlijn de voorkeur gegeven te worden (voordat er water in het zwembad loopt).

De toepassing van producten en/of zuiveringsprocessen moet door een vakman gevalideerd worden, omdat er zich bij bepaalde combinaties onherstelbare beschadigingen op de daklaag zouden kunnen voordoen.

Bij de ontsmetting met behulp van producten op basis van gestabiliseerd chloor of alleen van stabilisatoren moet de door de fabrikant aanbevolen dosering (die in overeenstemming met „EN 16713-3“ dient te zijn) toegepast worden. Het verversen van water met een reinigingsfilter moet het mogelijk maken om een concentratie van cyaanuur van meer dan 75 mg/l te vermijden.

Anders is het noodzakelijk om (minstens) 30% van het volume van de Mini-Pool te laten wegvloeien om de deklaag niet te beschadigen.

Voor het overwinteren dienen de door de fabrikant ter beschikking gestelde aanwijzingen in acht genomen te worden. Kort vóór het afdekken van de Mini-Pools mag er geen schokontmetting uitgevoerd worden, omdat binnen 8 h na de ontsmetting het gevaar voor een chemische beschadiging van de coating van de Mini-Pool bestaat.

Toegankelijkheid

WAARSCHUWING!

Laat je kind nooit zonder toezicht. – verdrinksgevaar.

Er is te allen tijde een permanent, actief en waakzaam toezicht op zwakke – en niet-zwimmers door een vakkundige volwassen toezichthouder noodzakelijk (er wordt aan herinnerd dat het grootste risico op het verdrinken bij kinderen jonger dan vijf jaar bestaat). Houd een telefoon of een ander communicatiemiddel in de buurt van de Pool gereed om zo nodig de nooddienst te kunnen verwittigen. Zelfs wanneer de Pool niet gebruikt wordt, moet er met de volgende maatregelen rekening gehouden worden:

- de Mini-Pool, voor zover mogelijk, toegankelijk maken (bv. door deuren en ramen te vergrendelen en door naar het zwembad leidende toegangswegen te versperren); en/of
- een beschermingsinrichting installeren; en/of
- de Mini-Pool ledigen.

Demontage van de Mini-Pool

WAARSCHUWING. Wanneer u water laat wegvloeien, dient u erop te letten dat er zich geen kinderen in de neerwaartse stroming en tegenover de afvoer bevinden. De waterstroming zou de kinderen kunnen meesleuren.

Om het artikel op het einde van het seizoen of voor een langer durend niet-gebruik op te bergen, gaat u als volgt te werk:

1. Koppel de filterpomp (7) van de stroombron los.
2. Verbind uw tuinslang met de slangadapter (12), open de afvoerstop (6b) en positioneer het andere slanguiteinde zodanig, dat het water zonder gevaar kan wegvloeien.

Opmerking: Gelieve de lokale bepalingen met specifieke voorschriften voor de afvoer van water uit zwembaden in acht te nemen.

3. Koppel de slangen van de filterpomp (7) van de Mini-Pool los.
4. Laat de Mini-Pool volledig, het best in de zon, drogen.
5. Sluit alle ventielen voordat u de Mini-Pool opvouwt

Verzorging, opslag, reparatie, onderhoud

Verzorging

WAARSCHUWING!

Gebruik geen agressieve reinigingsmiddelen, borstels met metalen haren en geen scherphoekige of metaalachtige voorwerpen, zoals messen of dergelijke. Gebruik alleen mild reinigingsmiddel.

WAARSCHUWING. De bijgeleverde filterpomp (7) dient om vervuiling en kleine deeltjes uit het water te verwijderen. Om echter tot schoon water, dat vrij van algen en schadelijke bacteriën is, te komen, moet er een consequente chemische waterzuivering plaatsvinden. Informeer u in de vakhandel over te gebruiken stoffen, zoals chloor, schokbehandelingen, algen dodende middelen en andere chemicaliën.

WAARSCHUWING. Doe nooit chemicaliën in de Mini-Pool wanneer er zich daarin personen bevinden. Dit kan tot huid- en oogirritaties leiden! Doe nooit chemicaliën of substanties in de Mini-Pool als u de correcte toepassing daarvan niet kunt verzekeren. Informeer u in de vakhandel over te gebruiken chemicaliën en over richtlijnen en aanwijzingen daarvoor.

WAARSCHUWING. Eigenaars van een Mini-Pool zijn ertoe gehouden, het water regelmatig te testen om de pH-waarde en de chloorconcentratie in het water te bepalen en eventueel aan te passen. Informeer u in de vakhandel over geschikte testkits en over aanwijzingen voor het gebruik daarvan.

WAARSCHUWING. Veronachtzaming van deze onderhoudsregels kan de gezondheid van zwemmers, in het bijzonder die van kinderen, aanzienlijk in gevaar brengen.

Zolang u de Mini-Pool in gebruik hebt, dient het filterstelsel elke dag zo lang in werking gesteld te worden, dat de complete waterhoeveelheid minstens één keer compleet rondgepompt wordt (ca. 4 – 5 uur).

Om een adequate reinheid en hygiëne van het water in de Mini-Pool tijdens het hele seizoen te garanderen, geeft u gevolg aan volgende aanwijzingen:

1. Een correct en doorlopend gebruik van essentiële chemicaliën voor zwembaden is noodzakelijk om een billijke pH-waarde in het water van de Mini-Pool te handhaven. Bovendien verhindert het gebruik van dergelijke chemicaliën de groei van schadelijke bacteriën of algen in het water en ondersteunt het de filterpomp bij het behoud van de reinheid van uw water.

2. Volgende chemicaliën zijn geschikt voor uw Mini-Pool:

- Chloor in de vorm van tabletten, granulaat of vloeistof: Ontsmet het water in de Mini-Pool en verhindert algengroei.
- Chemicaliën die de pH-waarde regelen: Dienen om de pH-waarde te corrigeren en maken het water meer of minder zuur.
- Algenvernietigingsmiddel: Worden gebruikt om algen te vernietigen.
- „Schokbehandeling“ (superchlorering): elimineert bepaalde organische en andere gecombineerde verbindingen die de helderheid van het water negatief beïnvloeden.

Informeer u bij de dealer over het gebruik van bepaalde chemicaliën. Deel hem de vulhoeveelheid van uw Mini-Pool mee en geef hem, indien gewenst, een waterstaal. Hij kan u over geschikte chemicaliën, geschikte hoeveelheden van de chemicaliën en efficiënt gebruik zo goed mogelijk adviseren.

3. Chloor mag nooit direct met de bekleding van de Mini-Pool in contact komen, maar pas in de compleet opgeloste toestand Chloor in tablet- of granulaatvorm moet vooraf eerst in een met water gevulde emmer opgelost worden voordat het in het water van de Mini-Pool gedaan wordt. Vloeibaar chloor moet langzaam en gelijkmatig op verschillende plaatsen in het water van de Mini-Pool gedaan worden.

Gevaar! Giet nooit water op chemicaliën, maar voeg chemicaliën aan het water toe. Meng nooit gescheiden chemicaliën, maar doe ze gescheiden in het water, zodat de eerste van de chemicaliën eerst volledig opgelost en verdeeld wordt voordat u de tweede van de chemicaliën toevoegt.

4. Reinig de Mini-Pool bij hoge temperaturen meermaals per week om de algenvorming handmatig te beperken. Informeer in de vakhandel naar te gebruiken reinigingsmiddelen, zoals bodemzuigers, schepnetten, borstels en dergelijke
5. Informeer bij de dealer over de aankoop van een testkit ter controle van de pH-waarde.

Opmerking: Een bovenmatige chloorconcentratie en ook lage (zure) pH-waarden kunnen de bekleding van de Mini-Pool beschadigen en vereisen onmiddellijke oplossingsmaatregelen als het testresultaat één van beide aangeeft.

6. Controleer het filterpomppatroon telkens na twee weken (of vaker als de Mini-Pool vaak gebruikt wordt). Reinig of vervang het al naar behoefte, bv. als het niet meer wit is. In eerste instantie kan het met een waterslang afgespoelen worden. Indien het niet meer wit wordt, moet het vervangen worden.

Een regelmatige controle handhaaft de efficiëntie van de filterpomp.

7. Let erop dat de Mini-Pool niet door regen of andere neerslag toevallig kan vollopen, voor zover er zich daarin water bevindt. Anders kan het tot beschadigingen aan de Mini-Pool komen. Verlaag het waterpeil onmiddellijk.

Opslag

WAARSCHUWING!

Bij een onvakkundige opslag van het artikel bestaat er gevaar voor schimmelvorming. Woont u in een klimaatzone waarin de Mini-Pool niet het hele jaar lang gebruikt wordt, wordt ten zeerste aanbevolen het water te laten wegvloeien, het zwembad grondig te reinigen, te laten drogen en het buiten het seizoen op een beschermde plaats op te bergen.

- Berg het artikel op een schone, goed verluchte en droge plaats, waar het niet aan geen grotere temperatuurschommelingen blootgesteld wordt, zonder direct zonlicht op.
- Berg het artikel buiten het bereik van kinderen en veilig afgesloten op.
- Leg geen zware of scherphoekige voorwerpen op het artikel.
- Controleer het artikel na een langer durende opslag op slijtage- of verouderingsverschijnselen.

Reparatie

WAARSCHUWING!

Controleer de Mini-Pool telkens vóór gebruik op gaatjes of scheuren.

Bij grotere schade mag u in geen geval zelf reparaties uitvoeren.

Kleinere beschadigingen kunt u met de bijgeleverde reparatieset (13) repareren.

Lekkage

Repareer lekkages aan de Mini-Pool alleen met geschikte lijm. Reparaties let ongeschikte lijmen kunnen tot bijkomende beschadigingen leiden!

Geschikte lijmen verkrijgt u in de vakhandel.

Opmerking: Kleine lekkages (kleiner dan 2 mm) kunt u ook alleen met de lijm repareren doordat u de lijm direct op de plaats, waar de lekkage zich situeert, plakt. Bij grotere lekkages (groter dan 2 mm) gaat u als volgt te werk:

1. Reinig de te repareren plaats grondig.
2. Droog de gereinigde plaats.
3. Neem één van de stoplappen en knip een stuk, dat de beschadigde zone afdekt en aan alle zijden 1,5 cm uitsteekt, op maat.
4. Druk de stoplap met een zacht voorwerp stevig op de lekkage. Let erop dat u op een vlakke ondergrond zonder kreuken of plooiën werkt. Verwijder mogelijke luchtballen met een afgerond voorwerp behoedzaam van binnen naar buiten.
5. Laat de stoplap na de reparatie minstens 12 uur lang drogen.

Belangrijk: Voordat u na de reparatie de Mini-Pool met water vult, controleert u de gerepareerde plaats op afdichting. Bij zeer grote beschadigingen mag u in geen geval zelf reparaties uitvoeren. Geef de Mini-Pool met het oog op reparatie in de servicewerkplaats af.

Onderhoud

De eigenaar van de Mini-Pool is de hoofdvantwoordelijke voor het onderhoud van het zwembad en van de accessoires.

Het volgende dient vermeden te worden:

- overdosering van andere wateronderhoudsmiddelen dan in EN 16713-3 aangegeven evenals het direct contact daarvan met de deklaag (omdat dit tot onherstelbare ontkleuring kan leiden);
- mechanische stoten (zoals bijvoorbeeld vallende stompe voorwerpen, bv. parasolstandaarden, tuinstoelen, duiktoestellen, enz.) kunnen indrukken of diepe krassen op de deklaag veroorzaken;
- extreem tegen elkaar wrijven van twee oppervlakken;
- gedurende een langere periode contact van oxideerbare metaalachtige voorwerpen of van organische materialen met de deklaag.

De waterlijn is uiterst gevoelig voor aanslag, zoals bv kalk, metalen of andere, vethoudende producten (zonnecrème), die zich aan de deklaag kan afzetten. Om te verhinderen dat deze aanslag het binnenste gedeelte van de deklaag kan binnendringen, wat een reiniging onmogelijk maakt, is een regelmatig onderhoud van de waterlijn aanbevelenswaardig.

Een regelmatig en zorgvuldig onderhoud dient uitgevoerd te worden met geschikte producten die niet schuren en met de deklaag verenigbaar zijn. Het is verboden, reinigingsproducten, die niet voor zwembaden bestemd zijn (huishoudreiniger), en/of schurende reinigingsmiddelen te gebruiken.

Afvalverwerking



Voer het artikel en de verpakkingsmaterialen af in overeenstemming met de actuele lokale voorschriften. Berg verpakkingsmaterialen (zoals bv. foliezakjes) op buiten het bereik van kinderen. Bijkomende informatie over de afvoer van het onbruikbaar geworden artikel krijgt u bij uw gemeente- of stadsbestuur. Voer het artikel en de verpakking milieuvriendelijk af.



De recyclingcode dient om verschillende materialen voor recyclingdoeleinden te kenmerken. De code bestaat uit een recyclingsymbool voor de recyclingcyclus en een nummer dat het materiaal kenmerkt.

Opmerkingen over garantie en serviceafhandeling

Het artikel werd met de grootste zorgvuldigheid en onder permanent toezicht geproduceerd. De firma DELTA-SPORT HANDELSKONTOR GmbH verleent particuliere eindklanten op dit artikel drie jaar garantie, te rekenen vanaf de datum van aankoop (garantietermijn) en dit op grond van de volgende bepalingen. De garantie geldt alleen voor materiaal- en verwerkingsfouten.

De garantie is niet van toepassing op onderdelen die aan een normale slijtage onderhevig zijn en daarom als niet-slijtvaste onderdelen te beschouwen zijn (bv. batterijen) en evenmin op breekbare onderdelen, bv. schakelaars, accu's of onderdelen die van glas gemaakt zijn.

Uit de garantie voortvloeiende claims zijn uitgesloten als het artikel onvakkundig, verkeerd of niet in het kader van de voorziene bepaling of in het kader van het voorziene gebruiksdoeleinde gebruikt werd of indien richtlijnen in de Montagehandleiding niet in acht genomen werden, tenzij de eindklant aantoonbaar dat er sprake is van een materiaal- of verwerkingsfout die niet op één van de hoger vermelde omstandigheden gebaseerd is.

Uit de garantie voortvloeiende claims kunnen alleen tijdens de garantietermijn op vertoon van de originele kassabon ingediend worden. Gelieve daarom de originele kassabon te bewaren. De garantietermijn wordt door eventuele reparaties op grond van de garantie, wettelijke waarborg of coulance niet verlengd. Dit geldt ook voor vervangen en gerepareerde onderdelen.

Gelieve u bij klachten in eerste instantie tot de hieronder vermelde servicehotline te richten of met ons per e-mail contact op te nemen. Is er sprake van een garantiegeval, dan wordt het artikel door ons – naar onze keuze – voor u gratis gerepareerd, wordt het vervangen of wordt de aankoopsom terugbetaald. Verdere rechten op grond van de garantie bestaan niet.

Uw wettelijke rechten, in het bijzonder rechten op garantie tegenover de betreffende verkoper, worden door deze garantie niet beperkt.

IAN: 408380_2207

 Service Nederland
Tel.: 0800 0249630
E-Mail: deltasport@lidl.nl

 Service Nederland
Tel.: 08000249630
E-Mail: deltasport@lidl.nl

Verkleuringen en mogelijke oorzaken

Ondanks het gebruik van efficiënte materialen en bij inachtneming van alle hiervóór vermelde voorzorgsmaatregelen kunnen er zich op grond van veroudering buitengewone verschijnselen voordoen. Het is belangrijk, eraan te herinneren dat de deklaag op grond van veroudering en door UV-stralen geleidelijk verkleurt.

Volgende oorzaken kunnen een bespoedigde verkleuring veroorzaken:

- gebruik van ongeschikte producten en werkwijzen bij de waterzuivering die niet in overeenstemming met de aanbevelingen vanwege de fabrikant zijn;
- te sterke mechanische inwerking (getijdenzwembad, drijvende ijslagen, automatische reinigers en borstels, enz.);
- hoge watertemperatuur;
- invloed van de materialen en van het productieproces.

Soms doet er zich een geringer kleurverschil voor tussen de zones, die in het water uitkomen, en de zones, die boven het wateroppervlak liggen. Dit is volstrekt normaal.

Vlekken en mogelijke oorzaken

Op grond van de vele invloeden, zoals hierboven vernoemd, is het zeer moeilijk om de oorzaken van vlekken te bepalen. Vlekken die zich boven de waterlijn voordoen, zijn zeldzaam in de diepte van de deklaag.

De volgende tabel toont de mogelijke oorzaken van vlekken, zodra het zwembad normaal gebruikt wordt. Om de mogelijke oorzaken te vinden, is het nuttig om de op het hiernavolgende registratieblad beschreven maatregelen in de praktijk te brengen. Blijken deze vruchteloos te zijn, dan kan er van mogelijke invloeden van het productieproces sprake zijn.

| Aard van de vlekken | Mogelijke oorzaak | Mogelijke oplossing |
|--|--|---|
| Witachtige vlekken op de bodem van het zwembad. | Foutieve waterzuivering | Vlekken zijn onomkeerbaar en kunnen niet gerepareerd worden. |
| | Ontbinding van organische stoffen (humus, takken, bladeren) die direct contact met de deklaag hebben. Het effect is duidelijker als het contact gedurende een langere periode bestond. | |
| Witachtige vlekken op de bodem van het zwembad en aan de wanden. | Bovenmatige concentratie van chemische producten | Vlekken zijn onomkeerbaar en kunnen niet gerepareerd worden. |
| Witachtige vlekken aan de waterlijn | Kalkhoudende aanslag | Deze aanslag kan door het gebruik van chelaatvormers voor kalk en door handhaving van een evenwichtige pH-waarde verhinderd worden. De reiniging is vóór het inleggen met behulp van een geschikt product mogelijk, vrij van oplosmiddelen en niet schuren, waarbij er op gelet dient te worden, de laag niet te bekrassen. Om dit fenomeen te verminderen, moet de waterhardheid, bv. met een vooraf geïnstalleerde ionenwisselaar, regelmatig gecontroleerd worden. |
| | Ongeschikte chemicaliën en/of schuurmiddelen | Onomkeerbare en onbehandelde melkachtige of bleker geworden zones |
| | Aanwezigheid van algen | |
| | Ontbinding van organische stoffen (bladeren, vuil, vegetatie) | Het kan door een regelmatig onderhoud van het zwembad (reinen) verhinderd worden. |
| | Gebruik van kopersulfaat in zuivere of gemengde vorm en de toepassing van het Cu/Ag-proces | Onomkeerbaar. Deze producten zijn in dit zwembadtype niet toelaatbaar. |
| | Ongewilde aanwezigheid van oxideerbare metalen onderdelen (metaalaanslag ...) | |
| | | Aarding ^a van het zwembad: De aarding van het water in het zwembad kan tegen dit fenomeen ingaan. De aarding moet door een andere aardingsstaaf dan die voor de veiligheid van het huis plaatsvinden. Deze functionele aarding zal enkel en alleen toelaten dat lekstromen afgeleid worden om de elektrische oplading van het zwembadwater te beperken. |
| | Migratie van metaal door de deklaag (op kobalt gebaseerde gellaag) | |
| | Aanwezigheid van metaalionen (koper, ijzer, mangaan ...) in te hoge concentraties en in donkere onoplosbare metaalsulfiden | Om hoge concentraties van metaalionen, die aan de vorming van blijvende vlekken op de deklaag van het zwembad kunnen bijdragen, te vermijden, is het aanbevelenswaardig om chelaatvormers voor metaalionen te gebruiken. ^b |

| Aard van de vlekken | Mogelijke oorzaak | Mogelijke oplossing |
|-------------------------------------|---|---|
| Witachtige vlekken aan de waterlijn | Zonnecrème of cosmetica, die aan het wateroppervlak drijft/drijven, koolwaterstofverbranding uit hout- of houtskoolvuur, uitlaatgassen van auto's, uitlaatgassen van vliegtuigen of elke andere vorm van vervuiling uit de directe of indirecte omgeving van het zwembad. | |
| Groene vlekken | Omdat ze van organische oorsprong zijn, doen deze vlekken zich alleen voor als er levende organismen voorhanden zijn (algen, schimmels, enz.): ze kunnen met een duidelijke verstoring van het evenwicht van de waterzuivering te maken hebben. | Zie gebruiksvoorschriften en aanwijzingen van de fabrikant van het zwembad, van de filterinstallatie of chemicaliën. |
| Roze vlekken | Bevinden zich over het algemeen aan afdichtingsonderdelen, ontstaan door bacteriën, die aan bestanddelen van deze kunststof onderdelen groeien, en kunnen met de waterzuivering te maken hebben. Als er voor de ontsmetting PHMB gebruikt wordt, bestaat bij aanwezigheid van koper het gevaar dat er roze vlekken tot ontwikkeling komen. | |
| Gele vlekken | Aanwezigheid van stuifmeel of rode algen, landbouwkundige werkzaamheden, vette producten (zonnecrème of cosmetica), organische residu's (ontginning van planten) of vervuiling | |
| | Een aantal kalkverbindingen die in chemische producten (grindvorm) gebruikt worden, tabletten | |
| | Bij een zwembad, waarvan het water met broom gezuiverd wordt, kan de combinatie van een hogere dan de door de fabrikant aanbevolen dosering en een pH-waarde van minder dan 6,9 vlekken op de deklaag (van geel tot bruin) veroorzaken. | In de meeste gevallen zijn deze vlekken onherstelbaar. |
| | Schokontsmetting met een oxidatiemiddel kan leiden tot gasvorming die het oppervlak van het zwembad, dat niet met water in aanraking komt, verbrandt. | Het is belangrijk om te reageren, zodra de vlekken verschijnen. De fabrikant van het zwembad, die afhankelijk van de aard van de vlekken informatie over de handelwijze zal verstrekken, dient op de hoogte gebracht te worden. |

^a WAARSCHUWINGSINSTRUCTIE: De aarding van het zwembad bevordert de corrosie van metalen onderdelen. Wanneer er geen elektrische stroom tot het zwembad geraakt, is geen aarding noodzakelijk - zie DIN VDE 0100-702.

^b WAARSCHUWINGSINSTRUCTIE: Chelaatvormers voor metaalionen bevatten vaak fosfor of fosforhoudende verbindingen die algengroei kunnen uitbreiden of bevorderen en/of op het messing (van vrij chloor, redoxpotentiaal) met digitale apparaten invloed kunnen uitoefenen. Daarom dient bij meting met online systemen aan ionenwisselaars en/of metalen filters in de vulwaterlijn de voorkeur gegeven te worden (voordat er water in het zwembad loopt).

FILTERPOMP

NL **BE**

FILTERPOMP

Originele gebruiksaanwijzing

Benaming van de onderdelen

- Filterpomp (7) (afb. G)
- Luchtaftapventiel (7a)
- Afdichtring voor luchtaftapventiel (7b)
- Houder voor filterhuisdeksel (7c)
- Filterhuisdeksel (7d)
- Filterpomppatroon (7e)
- Rubberen afdichting (7f) voor filterhuis
- Netsnoer (7g)
- Inlaat (7h)
- Uitlaat (7i)
- O-ring (7j)
- Slang voor filterpomp (8) (afb. F)
- Gatzenzeef (9) (afb. F)
- Klem (10) (afb. F)
- Klemschroef (11) (afb. F)
- Kunststof stop (14) (afb. F)

Technische gegevens

Gebruik uitsluitend deze pomp voor deze Mini-Pool.

Model: 53011A, 12V, 50 Hz, 25 W, maximum IPX7

Slagvolume: 1200 l/h

Netvoeding van de pomp:

Stermay HT-53011A-1

IP 65

Stekker IP 44

Primair: 230-240V ~ 50 Hz

Secundair: 12V ~, 3000mA, 36VA, 0,83PF

 = beschermingsniveau II

Fabrikant: DongGuan Huatao Metal&Plastic Products Co., Ltd.

No. 2 Yan He Road, Xia Bian Avenue, Chang An Town, DongGuan City, GuangDong Province

Importeur: DELTA-SPORT Handelskontor GmbH

Wragekamp 6, D-22397 Hamburg

Germany

 Hierbij verklaart Delta-Sport Handelskontor GmbH dat dit artikel voldoet aan de volgende basiseisen en de overige ter zake doende bepalingen:

2014/30/EU - EMC-richtlijn

2011/65/EU - RoHS-richtlijn

2006/42/EG - Machinerichtlijn

Voorgescreven gebruik

De filterpomp dient voor de reiniging en handhaving van de waterkwaliteit en mag alleen op de voorziene Mini-Pools aangesloten worden. De Mini-Pool en de filterpomp werden voor privégebruik voor vrijetijdsdoeleinden ontwikkeld.

Veiligheidsinstructies

- Dit artikel kan door kinderen met een leeftijd vanaf 8 jaar en ouder en ook door personen met verminderde fysieke, zintuiglijke of mentale capaciteiten of die een gebrek aan ervaring en kennis hebben, gebruikt worden indien zij onder toezicht

of met het oog op het veilige gebruik van het artikel uitleg kregen en de daaruit voortvloeiende gevaren begrijpen. Kinderen mogen niet met het artikel spelen. Reiniging en gebruikersonderhoud mogen niet door kinderen zonder toezicht uitgevoerd worden.

- **WAARSCHUWING.** Gebruik uitsluitend de bijgeleverde pomp 53011A van de fabrikant: DongGuan Huatao Metal&Plastic Products Co., Ltd.
- **WAARSCHUWING.** Controleer al de klemmen en de accessoires voordat u de pomp start.
- **WAARSCHUWING.** Graaf het netsnoer niet in. Leg het netsnoer zodanig, dat het niet door grasmaaiers, heggentrimmers of andere apparaten beschadigd kan worden.
- **WAARSCHUWING.** Gebruik de filterpomp niet om de Pool af te zuigen. De pomp mag alleen aan een opstelbare Pool, niet aan een in de grond ingebouwde Pool, gebruikt worden.
- **WAARSCHUWING.** Netsnoer en ingangskabel kunnen niet gewisseld worden. Indien netsnoer of ingangskabel beschadigd wordt, dient de netvoeding of pomp afgevoerd te worden.
- **WAARSCHUWING.** Pomp en adapter mogen niet geïnstalleerd worden op plaatsen, waar ze overstromd zouden kunnen worden of waar er geen stopcontact ter beschikking staat.
- **WAARSCHUWING.** Let erop dat het buitenstopcontact met een aardlekschakelaar (FI/RCD) met uitschakelstroom van maximaal 30 mA beveiligd is.
- **WAARSCHUWING.** De filterpomp moet vóór het inschakelen met schroeven op een stabiele onderlaag bevestigd worden.
- **WAARSCHUWING.** Let erop dat de filterpompmotor niet oververhit geraakt. Zorg ervoor dat de pomp voortdurend met water gevuld is, m.a.w. niet in een lege toestand werkt. Een verkeerd gebruik kan tot oververhitting en bijgevolg tot beschadiging leiden doordat de motor doorbrandt.
- **WAARSCHUWING.** In het systeem resterende lucht doet de pomp sneller draaien en leidt tot beschadigingen. Schakel de filterpomp uit en draai het luchtaftapventiel (7a) lichtjes open om al de lucht uit de slang en uit de filterpomp te laten ontsnappen.
- **WAARSCHUWING.** De pomp moet gevoerd worden via een aardlekschakelaar, waarvan de toegekende verschilstroom niet meer dan 30 mA bedraagt.
- **WAARSCHUWING.** De netvoeding dient op een afstand van minstens 2 m tot de Mini-Pool geïnstalleerd te worden. De netstekker dient zich op een afstand van 3,5 m tot de Pool te bevinden.

- **WAARSCHUWING.** De pomp dient vast op de bodem verankerd te worden om te verhinderen dat ze mogelijk omkantelt. Informeer in de vakhandel over te gebruiken schroeven of bouten.

Gevaar voor een elektrische schok!

Een verkeerde elektro-installatie of te hoge netspanning kan tot elektrische schokken leiden. Sluit de pomp alleen op een goed toegankelijk stopcontact aan, opdat u ze in geval van een storing snel van het stroomnet kunt loskoppelen.

- Sluit de pomp alleen opeen correct geïnstalleerd veiligheidsstopcontact aan en alleen als de netspanning van het stopcontact met de vermelding op het typeplaatje overeenstemt.
- De pomp mag niet gebruikt worden wanneer zich personen in het water bevinden.
- Gebruik de pomp niet als ze zichtbare schade vertoont of als het netsnoer of de netstekker defect is.
- Als het netsnoer van de pomp beschadigd is, moet de pomp afgevoerd worden.
- Open de behuizing niet, maar laat de reparatie over aan geschoolde specialisten. Richt u daarvoor tot een servicewerkplaats. Bij zelfstandig uitgevoerde reparaties, een onvakkundige aansluiting of verkeerde bediening zijn aansprakelijkheids- en garantiereclames uitgesloten.
- Bij reparaties mogen er alleen onderdelen gebruikt worden die met de oorspronkelijke gegevens van de apparatuur overeenstemmen.
- In deze pomp bevinden er zich elektrische en mechanische onderdelen die ter bescherming tegen gevaarbronnen beslist noodzakelijk zijn.
- Dompel noch de pomp noch het netsnoer of de netstekker in water of in andere vloeistoffen.
- Pak de netstekker nooit met vochtige handen vast.
- Trek de netstekker nooit bij het netsnoer uit het stopcontact, maar pak altijd de netstekker vast.
- Gebruik het netsnoer nooit als draaggreep.
- Houd de pomp, de netstekker en het netsnoer op een veilige afstand tot open vuur en hete oppervlakken.
- Leg het netsnoer zodanig, dat men er niet kan over struikelen.

Filterpomp aansluiten

1. Installeer de Mini-Pool volledig en vul deze met water.
2. Neem alle onderdelen van de filterpomp (7) en slangen (8) uit de verpakking.
3. Installeer de filterpomp zodanig, dat ze 20 cm tot 1 m onder het wateroppervlak van de Mini-Pools staat.

Opmerking: De filterpomp moet op een vlakke en stabiele onderlaag bevestigd worden. In de bodem van de filterpomp bevinden er zich boringen voor geschikt (niet in het leveringspakket inbegrepen) montage materiaal.

4. Plaats het filterpomppatroon (7e) in het filterhuis (7) (afb. G). Let erop dat het filterpomppatroon zich volledig in het filterhuis bevindt.

- Plaats de rubberen afdichting (7f) van het filterhuis op het filterhuis (afb. G).
- Zet het filterhuisdeksel (7d) op het filterhuis (afb. G).
- Draai het filterhuisdeksel in wijzerzin mee vast.
- Sluit de eerste slang (8) van de filterpomp op de inlaat (7h) van de filterpomp met behulp van de klem (10) en van de klem-schroef (11) aan (afb. G).
- Verbind het andere slanguiteinde met de onderste slagaansluiting (6c) van de Mini-Pool (afb. F).
- Draai het luchtaftapventiel (7a) langzaam één tot twee omwentelingen tegen wijzerzin.
- Sluit de tweede slang op de bovenste slagaansluiting (6c) van de Mini-Pool en op de uitlaat (7i) van de filterpomp aan.

Ingebruikneming filterpomp

- Let erop dat de Mini-Pool volledig met water gevuld is en dat de filterpomp (7) op een geschikte plaats geïnstalleerd werd.
- Verwijder de kunststof stoppen (14) uit het filterpompventiel (6c) aan de binnenzijde van de Pool (afb. F).
- Wanneer er water in de filterpomp stroomt, kan er ingesloten lucht via het luchtaftapventiel (7a) ontsnappen.
- Sluit het luchtaftapventiel vervolgens langzaam door een draaiing in wijzerzin.
- Sluit de netvoedingskabel (7g) op een geschikt stopcontact aan en laat de filterpomp draaien totdat het water voldoende gereinigd is.

Reparatie, onderhoud

Koppel telkens vóór het onderhoud de stroomvoorziening van de filterpomp (7) los.

Plaats de filterpomp niet in hoog gras, dat kan tot oververhitting leiden.

Indien u eventuele beschadigingen of defecten aan de filterpomp vaststelt, geeft u de filterpomp in een servicewerkplaats met het oog op reparatie af of vervangt u de filterpomp door een nieuwe. Voer geen reparaties aan de filterpomp zelfstandig uit.

Gebruik geen oplosmiddelen om de filterpomp te reinigen.

- Koppel het netsnoer (7g) volledig van de stroomvoorziening los.
- Los het filterhuisdeksel (7d) en de houder (7c) daarvan door tegen de klok in te draaien.
- Reinig het filterpomppatroon (7e), vervang het al naar behoefte door een nieuw.
- Controleer het binnenste gedeelte van het filterhuis (7). Indien er zich daarin vuil of aanslag bevindt, spoelt u het met helder water uit.
- Hermonteer alle onderdelen en steek het netsnoer weer in.

Oplossen van problemen

- De filterpomp functioneert niet.
 - Controleer, of er zekeringen doorgebrand zijn of geactiveerd werden, controleer op losgekomen elektrische bedrading.
 - Controleer de motor. Indien de motor oververhit of overbelast wordt, schakelt u het apparaat uit. Laat de motor afkoelen.
 - Richt u tot een vakman.

- De motor draait, maar er worst geen of slechts weinig water gepompt.
 - Controleer op hindernissen in de in- of uitlaatslang binnen de Poolwanden.
 - Trek de slangklemmen vast, controleer de slang op beschadigingen en kijk het waterpeil in de Pool na.
 - Reinig het filterpomppatroon vaker. Gebruik daarvoor een tuinslang.
 - Vervang het filterpomppatroon.
 - Richt u tot een vakman.
- De filterpomp trekt geen water meer.
 - Let erop dat het waterpeil in de Pool bij een uitgeschakelde pomp minstens 5 cm boven de afzuigopening ligt.
 - Vergewis u ervan dat de afzuigslang onbeschadigd is.
 - Controleer het filterpomppatroon op vervuiling; reinig het al naar behoefte. Gebruik daarvoor een tuinslang.
 - Richt u tot een vakman.
- De filterpomp reinigt het water niet.
 - Stel het chloorgehalte en de pH-waarde correct in.
 - Vervang of reinig het filterpomppatroon. Gebruik daarvoor een tuinslang.
 - Controleer het filterpomppatroon op beschadigingen en vervang het al naar behoefte.
 - Laat de pomp langer functioneren.
 - Verwijder vervuiling uit de zeven van de Poolwand.
 - Richt u tot een vakman.

Afvalverwerking



Het hiernaast afgebeelde symbool geeft aan dat dit apparaat aan de richtlijn 2012/19/EU onderworpen is. Deze richtlijn impliceert dat u dit apparaat op de einde van de gebruiksduur daarvan niet samen met het normale huisvuil mag afvoeren, maar op speciaal voorziene inzamelpunten, in recyclagecentra of bij afvalverwerkende bedrijven moet afgeven. Draag zorg voor het milieu en voer deskundig af.



Bijkomende informatie over de afvoer van het onbruikbaar geworden apparaat krijgt u bij uw gemeente- of stadsbestuur. Voer het apparaat en de verpakking milieuvriendelijk af. Berg verpakkingsmaterialen (zoals bv. foliezakjes) op buiten het bereik van kinderen.



Neem de markering van verpakkingsmaterialen voor de afvalscheiding in acht.

Deze zijn gemarkeerd met afkortingen (a) en nummers (b) met de volgende betekenis: 1 - 7: kunststoffen / 20 - 22: papier en karton / 80 - 98: composietmaterialen.

Het artikel en de verpakkingsmaterialen zijn recyclebaar; voer ze gescheiden af voor een betere afvalbehandeling.

Het Triman-logo is alleen van toepassing voor Frankrijk.



DELTA-SPORT HANDELSKONTOR GMBH | Wragekamp 6 | 22397 Hamburg | Germany

DELTA-SPORT HANDELSKONTOR GMBH
Wragekamp 6
22397 Hamburg
Germany
+49 (0) 40 527 310 0
info@delta-sport.com
www.delta-sport.com

Origineel-Conformiteitsverklaring

Wij, de firma

Delta Sport Handelskontor GmbH
Wragekamp 6
22397 Hamburg

verklaren dat deze conformiteitsverklaring uitsluitend onder verantwoordelijkheid van de fabrikant opgesteld is.

IAN: **408380**
Product: Filter Pump
Modellnr.: 53011A

Het hierboven genoemde product voldoet aan de eisen van de volgende richtlijnen en normen:

| Richtlijn / Norm | Geharmoniseerde normen |
|-------------------------|--|
| Machinery 2006/42/EG | EN60335-1:2012+A11:2014+A13:2017+A1:2019+A14:2019+A2:2019 EN60335-2-41:2003+A1:2004+A2:2010, EN62233:2008 |
| EMC 2014/30/EU | EN IEC 55014-1:2021, EN IEC 55014-2:2021, EN IEC 61000-3-2:2019+A1:2021, EN61000-3-3:2013+A1:2019 |
| RoHS 2011/65/EU | EN 62321-1:2013 |

Het hierboven genoemde product is conform Richtlijn 2011/65/EU van het Europees Parlement en van de Raad van 8 juni 2011 ter van bepaalde gevaarlijke stoffen in elektrische en elektronische apparatuur. De volledige verantwoordelijkheid voor deze conformiteitsverklaring berust bij de fabrikant.



Hamburg, 21.10.2022

Plaats, datum

Benjamin Struve , Quality Manager

Naam, functie

Geschäftsführung
Stefan Schröder
Philip Kohl

Handelsregister Hamburg
HRB 06603
VAT-No: DE134895841
St-Nr.: 50714/00311

Bankverbindung
DZ Bank AG

Nord LB

Konto / Account
USD 03 00 14 34 50
EUR 00 00 14 34 50

USD 18 00 02 61 18
EUR 15 17 98 30 3

IBAN

DE66 2006 0300 0300 1434 50
DE31 2006 0300 0000 1434 50
DE36 2505 0000 1800 0261 18
DE27 2505 0000 0151 7983 03

SWIFT / BIC

GENG DE FF 200
NOLA DE 2H XXXX

Gratulujemy!

Decydując się na ten produkt, otrzymują Państwo towar wysokiej jakości. Należy zapoznać się z produktem przed jego pierwszym użyciem.



Należy uważnie przeczytać następującą instrukcję użytkownika.

Produkt ten należy użytkować wyłącznie w opisany sposób oraz zgodnie ze wskazanym przeznaczeniem. Niniejszą instrukcję użytkownika należy przechowywać w bezpiecznym miejscu. Przekazując produkt innej osobie, należy upewnić się, że otrzyma ona także całą dokumentację dotyczącą produktu. Przed montażem i rozpoczęciem korzystania z minibasenu należy dokładnie i ze zrozumieniem przeczytać niniejszą instrukcję i stosować się do wszelkich informacji w niej zawartych. Przedstawione wskazówki ostrzegawcze, instrukcje i wytyczne dotyczące bezpieczeństwa obejmują pewne ogólne zagrożenia związane z reakcją w wodzie, lecz nie sposób wymienić wszystkich występujących zagrożeń i niebezpieczeństw. Podczas każdej aktywności w wodzie należy zachowywać ostrożność, zdrowy rozsądek i dobrze oceniać sytuację. Informacje te należy zachować do wykorzystania w przyszłości.

Zakres dostawy (rys. A)

- 1 x basen, w częściach (1 - 6)
- 1 x pompa filtrująca (7)
- 2 x wąż pompy filtrującej (8)
- 2 x sito perforowane (9)
- 4 x obejmą (10)
- 4 x śruba obejmą (11)
- 1 x adapter węża (12)
- 1 x zestaw naprawczy (13)
- 2 x zatyczka z tworzywa sztucznego (14)
- 1 x instrukcja użytkownika

Opis części

Basen (rys. A)

Pokrywa zaworu odpływu (6a) (rys. B)

2-częściowy zawór spustowy z korkiem (6b) (rys. B)

Zawór pompy filtrującej (6c) (rys. F)

Dane techniczne

Minibasen:

Wymiary: ok. 300 x 76 cm (Ø x wys.)

Objętość: ok. 4 000 l



Data produkcji (miesiąc/rok):
01/2023

Liczba osób potrzebnych do montażu: 2 osoby

Czas montażu [min.]: ok. 30 minut

Zastosowanie zgodne z przeznaczeniem

Artykuł został zaprojektowany jako minibasen, który umieszcza się na ziemi, i wykonany w taki sposób, aby wytrzymać wewnętrzne ciśnienie. Artykuł nie nadaje się do osadzenia w podłożu (nawet częściowego).

Zastosowane symbole



Ostrzeżenie. Nigdy nie zostawiaj swojego dziecka bez nadzoru - niebezpieczeństwo utonięcia.



Ostrzeżenie. Nie skakać.
Ryzyko obrażeń!



Ostrzeżenie.
Należy zakładać wyposażenie umożliwiające utrzymanie się na powierzchni wody.



Ostrzeżenie. Nie stawiać krzywo.



Prosimy przeczytać uważnie i zachować do wykorzystania w przyszłości.

Wskazówki bezpieczeństwa

Użytkowanie zestawu minibasenu wymaga przestrzegania przepisów bezpieczeństwa opisanych w instrukcji użytkownika i konserwacji. Aby zapobiec utonięciu lub poważnym urazom, szczególną uwagę należy zwrócić na zabezpieczenie dostępu do minibasenu, gdyż dzieci poniżej 5. roku życia mogłyby nieoczekiwanie wejść do basenu, a także na konieczność nieustannego nadzoru nad kąpiącymi się dziećmi przez osobę dorosłą.



Śmiertelne niebezpieczeństwo!

- Nigdy nie pozostawiaj dzieci z dostępem do opakowania lub produktu bez nadzoru. Ryzyko uduszenia dla dzieci!



Bezpieczeństwo osób, które nie potrafią pływać!

- Osoby, które nie potrafią pływać lub pływają słabo, muszą być pod nieustannym, aktywnym i czujnym nadzorem kompetentnej osoby dorosłej (należy przy tym pamiętać, iż największe ryzyko utonięcia dotyczy dzieci poniżej piątego roku życia).
- Na czas korzystania z basenu należy wyznaczyć kompetentną osobę dorosłą do sprawowania nadzoru.
- Osoby, które nie potrafią pływać lub pływają słabo, przed wejściem do minibasenu powinny założyć środki ochrony indywidualnej.
- Po zakończeniu korzystania z minibasenu, lub gdy basen pozostaje bez nadzoru, z basenu i z jego otoczenia należy zabrać wszystkie zabawki, aby nie przyciągały dzieci do basenu.
- Po zakończeniu korzystania z minibasenu, lub gdy basen pozostaje bez nadzoru, należy usunąć z otoczenia wszelkie zabawki lub przedmioty (np. krzesła, duże zabawki, itp.), które mogłyby umożliwić dziecku łatwy dostęp do minibasenu.



Urządzenia zabezpieczające

- Zalecane jest postawienie barierki (i zabezpieczenie wszystkich drzwi i okien, jeśli dotyczy), aby zapobiec nieuprawnionemu dostępowi do minibasenu.
- Środki ochrony indywidualnej, barierki, pokrywy basenów, alarmy i podobne urządzenia zabezpieczające stanowią sensowną pomoc, lecz nie zastąpią stałego i kompetentnego nadzoru przez osoby dorosłe.



Wyposażenie ochronne

- Zalecane jest przechowywanie sprzętu ratunkowego (np. koła ratunkowego) w pobliżu basenu.
- W pobliżu minibasenu należy przechowywać działający telefon i listę numerów alarmowych.



Bezpieczne korzystanie z minibasenu

- Zachęcamy do nauki pływania wszystkich użytkowników, a zwłaszcza dzieci.
- Warto również poznać zasady pierwszej pomocy (resuscytacji krążeniowo-oddechowej) i regularnie odświeżać tę wiedzę. W nagłych wypadkach może to uratować życie.
- Poinstruować wszystkich użytkowników basenu, w tym dzieci, co należy robić w nagłych przypadkach.
- Nigdy nie skakać do płytkiej wody. Może to prowadzić do poważnych obrażeń lub śmierci.
- Nie należy korzystać z minibasenu pod wpływem alkoholu lub leków, które mogą negatywnie wpłynąć na bezpieczne korzystanie z basenu.
- W przypadku korzystania z osłon basenowych, przed wejściem do minibasenu należy je całkowicie usunąć z powierzchni wody.
- Należy chronić użytkowników minibasenu przed chorobami związanymi z nieodpowiednio uzdatnianą wodą, stosując odpowiednie środki czyszczące i stale dbając o higienę wody. Należy zapoznać się z wytycznymi dotyczącymi uzdatniania wody zawartymi w instrukcji użytkownika.
- Środki chemiczne (np. środki do uzdatniania wody, czyszczenia lub dezynfekcji) należy przechowywać w miejscu niedostępnym dla dzieci.
- Zdejmowane drabinki należy umieszczać na poziomej powierzchni.



Ryzyko obrażeń!

- Należy przestrzegać wskazówek umieszczonych na tabliczce znamionowej.
- Nie należy nosić przy sobie ostrokancających ani spiczastych przedmiotów.
- Chronić artykuł przed kontaktem z podejrzanyymi cieczami lub kwasami. W przeciwnym razie może dojść do nieodwracalnych szkód.
- Chronić artykuł przed gorącym i ogniem! Uważać na żarzące się papierosy!
- Nie należy dokonywać żadnych modyfikacji technicznych przy artykule. Wszelkiego rodzaju modyfikacje zagrażają bezpieczeństwu użytkowaniu i powodują utratę gwarancji.
- Nigdy nie należy korzystać z niniejszego artykułu pod wpływem alkoholu, narkotyków czy leków.



Unikanie szkód materialnych!

- Unikać kontaktu ze żrącymi chemikaliami lub płynami oraz ostrymi lub niebezpiecznymi przedmiotami. Jeśli jednak doszłoby do kontaktu, należy dokładnie sprawdzić basen pod kątem uszkodzeń.

- **Ostrzeżenie.** Należy unikać stosowania filtrów przeciwstłonecznych i środków do pielęgnacji skóry zawierających alkohol. Zawierające alkohol filtry przeciwstłoneczne i środki do pielęgnacji skóry mogą doprowadzić do zejścia barwnej powłoki artykułów z PVC. Może to spowodować przebarwienia na ciele, odzieży lub innych przedmiotach, z którymi użytkownik ma kontakt.
- Trzymać artykuł z dala od ognia i gorących przedmiotów (np. żarzących się papierosów).
- Należy upewnić się, że artykuł nie ma kontaktu z kamieniami, żwirem lub przedmiotami spiczastymi i nigdzie nie ociera się ani się nie trze, ponieważ w przeciwnym razie może dojść do uszkodzeń.
- Korzystanie z dodatkowego wyposażenia, które nie jest zatwierdzone dla minibasenu (np. drabinki, pokrywy, pompy, itp.) wiąże się z ryzykiem obrażeń lub uszkodzenia mienia.
- Przed każdym użyciem należy sprawdzić, czy artykuł nie posiada uszkodzeń bądź śladów zużycia. Z artykułu można korzystać tylko wtedy, gdy znajduje się w nienagannym stanie!

Wybór lokalizacji

OSTRZEŻENIE. Minibaseny ustawione na nierównych powierzchniach są podatne na przecieki, deformacje lub zapadanie się, co w konsekwencji może prowadzić do uszkodzenia mienia lub poważnych obrażeń ciała wśród osób znajdujących się w minibasenie lub w jego pobliżu!

OSTRZEŻENIE. Niebezpieczeństwo uszkodzenia ciała! Przy ustawianiu nie używać piasku. Jeżeli wymagane jest użycie „środka do wyrównania terenu”, najprawdopodobniej Państwa teren nie nadaje się do ustawienia minibasenu.

OSTRZEŻENIE! Aby uniknąć ryzyka utonięcia małych dzieci, należy umieścić minibasen w miejscu, w którym możliwy jest stały nadzór.

OSTRZEŻENIE! Należy dobrze przemyśleć, w którym miejscu postawić basen, zdając sobie sprawę z tego, że pod basenem obumrze trawnik i inne rośliny. Należy również uważać, aby nie instalować artykułu w miejscach, gdzie często występuje intensywny wzrost roślin i chwastów, ponieważ mogą one przedziurawić dno artykułu.

OSTRZEŻENIE! Należy zapewnić możliwość podłączenia minibasenu do sieci 230-240 V zabezpieczonej wyłącznikiem różnicowoprądowym (przetąicznik FI). Artykuł należy umieścić w odległości co najmniej 2 metry od źródła zasilania, lecz nie dalej niż wynosi długość przewodu pompy filtrującej. W żadnym wypadku nie należy używać przedłużacza.

Przed postawieniem artykułu należy wykonać następujące czynności:

1. Wybrać odpowiednie podłoże, tj. twarde, płaskie (bez garbów i nasypów) i bardzo równe. W żadnym punkcie miejsca ustawienia nie należy przekroczyć kąta nachylenia 3°.

2. Upewnić się, że w miejscu ustawienia nie ma gałęzi, kamieni, ostrych przedmiotów ani innych ciał obcych, które mogłyby uszkodzić artykuł.
3. Wybrać lokalizację w taki sposób, aby artykuł nie znajdował się pod liniami energetycznymi ani drzewami. Postarać się również o to, aby w miejscu ustawienia nie było żadnych rur, przewodów zasilających ani kabli.
4. Jeśli to możliwe, należy wybrać takie miejsce, aby basen znajdował się bezpośrednio na słońcu. Zapewni to stałe podgrzewanie wody w artykule.

Montaż minibasenu

Do montażu artykułu potrzebne są co najmniej 2 osoby. Na sam proces montażu, tj. bez przygotowania terenu i napełnienia wodą, potrzeba ok. 30 minut. W razie jakichkolwiek pytań lub w celu uzyskania pomocy przy montażu należy skontaktować się z infolinią serwisową.

Prosimy postępować zgodnie z podaną kolejnością poszczególnych etapów montażu.

1. Do rozpakowania artykułu należy wybrać gładką i czystą powierzchnię z wystarczającą ilością miejsca. Sprawdzić, czy dostępne są wszystkie elementy i czy znajdują się w idealnym stanie.
2. Począwszy od drugiego montażu należy sprawdzić artykuł pod kątem ewentualnych uszkodzeń, dziur i rys, oraz uszczelnić go zgodnie z instrukcją.
3. Nie zaleca się napełniania minibasenu wodą gruntową, z odwiertu czy ze studni – woda ta zawiera zazwyczaj substancje organiczne zanieczyszczone azotanami i fosforanami. Zaleca się napełnianie minibasenu wodą pitną z wodociągu.

Zmontować artykuł w sposób przedstawiony na rysunkach C-E.

Napełnianie artykułu wodą

OSTRZEŻENIE. Jeżeli po jednej ze stron nagromadzi się więcej niż 2,5 - 5 cm wody, zanim napełniony zostanie środek, oznacza to, że basen nie jest wypoziomowany i należy go ustawić prawidłowo. W tym celu należy wyciągnąć korek spustowy (6b) i odczekać na całkowite opróżnienie wody z basenu. Zdemontować basen i ustawić w innym, równym miejscu.

1. Zamknąć korek spustowy (6b), wkręcić pokrywę zaworu (6a) na zawór spustowy (rys. B) i zamknąć zawory pompy filtrującej (6c) zatyczkami z tworzywa sztucznego (14) wewnątrz basenu. Napełniać powoli artykuł wodą. Nie pozostawiać artykułu bez nadzoru podczas napełniania.

Wskazówka: Artykuł należy napełnić maksymalnie do nadrukowanego oznaczenia.

2. Gdy na dnie basenu znajdzie się równomierne 2,5 cm wody, należy wygładzić dno. Wyciągnąć ściankę zewnętrzną na zewnątrz od górnej krawędzi dookoła dna minibasenu.

Wpływ jakości wody

W celu utrzymania odpowiedniej skuteczności powłoki oraz ze względu na aspekty estetyczne, w stosownym czasie należy zastosować odpowiednie zabiegi i/lub zalecenia producenta basenu. Przed użyciem należy koniecznie zapoznać się z instrukcjami producenta dotyczącymi produktu i stosowania, aby sprawdzić ich kompatybilność z wierzchnią warstwą powłoki poliestrowej. Stosowane produkty i procedury muszą być zgodne z zaleceniami przedstawionymi w niniejszej instrukcji.

Woda do napełniania może pochodzić z publicznej sieci wodociągowej, jednakże dopuszczalna jest również woda z odwiertu, zbiornika lub studni.

W tym przypadku niezbędna jest regularna analiza wody, w tym analiza fizyko-chemiczna, co ma na celu wykrycie ewentualnych metali (żelazo, miedź, mangan), które mogą mieć szkodliwy wpływ na wierzchnią warstwę, ponieważ istnieje ryzyko powstawania plam z powodu siarczków metali. Analiza stanowi podstawę do dokonywania ustawień niezbędnych w celu zapewnienia zarówno dobrej jakości wody do kąpieli, jak i trwałości warstwy wierzchniej. Wykonaną analizę jakości wlewanej wody należy udostępnić producentowi minibasenu w celu oceny i zatwierdzenia.

Należy jednak unikać osadzania się wodorowianu potasu i/lub tworzenia się metali. W tym celu zaleca się stosowanie środków sekwestrujących wapień (odkamieniacze) oraz środków sekwestrujących jony metali.

OSTRZEŻENIE. Środki sekwestrujące wapień (zapobiegające osadzeniu się kamienia) i środki sekwestrujące dla jonów metali zawierają często fosfor lub związki zawierające fosfor, które mogą powodować lub promować wzrost glonów i/lub wpływać na pomiar (wolnego chloru, potencjału redoks) za pomocą urządzeń online. Dlatego w przypadku pomiarów dokonywanych za pomocą systemów online, wymienniki jonowe i/lub filtry metalowe powinny mieć pierwszeństwo w linii wody napełniającej (zanim woda wpłynie do basenu).

Stosowanie produktów i/lub procesów uzdatniających wymaga zatwierdzenia przez specjalistę, ponieważ w niektórych kombinacjach może dojść do nieodwracalnego uszkodzenia warstwy wierzchniej.

Podczas dezynfekcji z użyciem produktów na bazie stabilizowanego chloru lub tylko stabilizatorów należy stosować dozowanie zalecane przez producenta (które powinno być zgodne z normą EN 16713-3). Wymiana wody przy użyciu filtra oczyszczającego musi umożliwiać uniknięcie stężenia kwasu cyjanurowego powyżej 75 mg/l.

W przeciwnym razie konieczne jest spuszczenie (co najmniej) 30% objętości minibasenu, aby nie doszło do uszkodzenia warstwy wierzchniej.

W okresie zimowym należy postępować zgodnie z instrukcjami producenta. Krótko przed przykryciem minibasenu nie należy przeprowadzać dezynfekcji szokowej, ponieważ w ciągu 8 godzin od dezynfekcji istnieje ryzyko chemicznego uszkodzenia powłoki minibasenu.

Dostępność

OSTRZEŻENIE!

Nigdy nie zostawiaj swojego dziecka bez nadzoru - niebezpieczeństwo utonięcia.

Osoby, które nie potrafią pływać lub pływają słabo, muszą być pod nieustannym, aktywnym i czujnym nadzorem kompetentnej osoby dorosłej (należy przy tym pamiętać, iż największe ryzyko utonięcia dotyczy dzieci poniżej piątego roku życia).

W pobliżu basenu należy trzymać telefon lub inny środek łączności, aby w razie potrzeby można było powiadomić służby ratunkowe.

Nawet jeśli basen nie jest używany, należy postępować zgodnie z następującymi wytycznymi:

- ograniczyć, jak to tylko możliwe, dostęp do minibasenu (np. poprzez zamknięcie drzwi, okien i dróg dostępu do basenu); i/lub
- zainstalować urządzenie zabezpieczające; i/lub
- opróżnić minibasen.

Demontaż minibasenu

OSTRZEŻENIE. Podczas spuszczenia wody należy upewnić się, że na drodze odpływu nie znajdują się dzieci. Prąd wody mógłby porwać dzieci.

Po zakończonym sezonie lub w celu przygotowania artykułu na dłuższy okres nieużywania należy wykonać następujące czynności:

1. Odłączyć pompę filtrującą (7) od źródła zasilania.
2. Podłączyć wąż ogrodowy do adaptera węża (12), otworzyć korek spustowy (6b) i umieścić drugi koniec węża tak, aby woda mogła bezpiecznie spłynąć.

Wskazówka: Należy przestrzegać lokalnego ustawodawstwa w sprawie szczegółowych przepisów dotyczących usuwania wody z basenów.

3. Należy odłączyć węże pompy filtrującej (7) od minibasenu.
4. Pozostawić minibasen do całkowitego wyschnięcia, najlepiej na słońcu.
5. Przed złożeniem minibasenu należy zamknąć wszystkie zawory.

Pielęgnacja, przechowywanie, naprawy, konserwacja

Pielęgnacja

OSTRZEŻENIE!

Nie należy używać agresywnych środków czyszczących, szcetek z metalowym włosiem ani przedmiotów o ostrych krawędziach lub metalowych przedmiotów, takich jak noże itp. Używać tylko łagodnych środków czyszczących.

OSTRZEŻENIE. Zadaniem dostarczonej pompy filtrującej (7) jest usuwanie z wody zanieczyszczeń i drobnych cząstek. Jednakże w celu uzyskania czystej wody, wolnej od glonów i szkodliwych bakterii, należy konsekwentnie przeprowadzać chemiczne oczyszczanie wody. Należy zapytać w specjalistycznym sklepie o substancje, jakie trzeba stosować, takie jak

chlor, środki inwazyjne, algicydy i inne chemikalia.

OSTRZEŻENIE. Nigdy nie należy wlewać chemikaliów do minibasenu, gdy przebywają w nim osoby. Może to prowadzić do podrażnień skóry i oczu! Nigdy nie należy używać chemikaliów lub substancji w minibasenie w przypadku braku pewności, że są one prawidłowo stosowane. Zasięgnąć informacji w specjalistycznym sklepie na temat środków chemicznych, które należy stosować, ich charakterystyki i instrukcji użytkowania.

OSTRZEŻENIE. Właściciele minibasenów zachęcamy do regularnego testowania wody w celu określenia pH i stężenia chloru w wodzie oraz do wprowadzenia ewentualnych zmian wskaźników. O odpowiednie zestawy testowe i ich instrukcje obsługi należy pytać w specjalistycznym sklepie.

OSTRZEŻENIE. Nieprzestrzeganie tych zasad konserwacji może stanowić poważne zagrożenie dla zdrowia osób kąpiących się, zwłaszcza dzieci.

Tak długo, jak minibasen jest w użytku, system filtracji należy uruchamiać codziennie przez okres wystarczająco długi, aby co najmniej raz całkowicie przetoczyć całą objętość wody (około 4-5 godzin).

Aby zapewnić odpowiednią czystość i higienę wody w minibasenie przez cały sezon, należy postępować zgodnie z poniższymi instrukcjami:

1. Prawidłowe i konsekwentne stosowanie podstawowych środków chemicznych w basenie jest wymagane do utrzymania odpowiedniego poziomu pH w wodzie w minibasenie. Ponadto stosowanie takich środków chemicznych zapobiega rozwojowi szkodliwych bakterii lub glonów w wodzie i pomaga pompie filtrującej utrzymać wodę w czystości.

2. Dla tego minibasenu odpowiednie są następujące środki chemiczne:

- Chlor w postaci tabletek, granulatu lub płynu: Dezynfekuje wodę w minibasenie i zapobiega rozwojowi glonów.
- Substancje chemiczne regulujące wartość pH: Służą do korekty wartości pH i sprawiają, że woda jest mniej lub bardziej kwaśna.
- Algicydy: Służą do niszczenia glonów.
- „Terapia szokowa” (superchlorowanie): eliminuje niektóre organiczne i inne związki połączone, które wpływają na przejrzystość wody.
O zastosowanie konkretnych środków chemicznych należy zapytać w sklepie specjalistycznym. Należy poinformować sprzedawcę o ilości napełnienia minibasenu i udostępnić mu próbkę wody, jeśli o to poprosi. Może on najlepiej doradzić w kwestii odpowiednich środków chemicznych, ich ilości i skutecznego stosowania.

3. Nie dopuścić do bezpośredniego kontaktu chloru z okładziną minibasenu, chyba że jest całkowicie rozpuszczony. Chlor w postaci tabletek lub granulatu przed dodaniem do wody w minibasenie należy rozpuścić w wiadrze wypełnionym wodą. Chlor w płynie należy dodawać do wody powoli i równomiernie po powierzchni całego minibasenu.

Niebezpieczeństwo! Nigdy nie należy wlewać wody do chemikaliów, lecz dodawać chemikalia do wody. Nigdy nie należy mieszać oddzielnych środków chemicznych, lecz dodawać je oddzielnie do wody, tak aby pierwszy środek został całkowicie rozpuszczony i rozprowadzony przed dodaniem drugiego środka.

4. Przy wysokich temperaturach należy czyścić minibasen kilka razy w tygodniu, aby ograniczyć tworzenie się glonów. Należy zapytać w sklepie specjalistycznym o środki czyszczące, takie jak odkurzacz basenowy, podbieraki, szczotki itp.

5. Zapytać w sklepie specjalistycznym o możliwość zakupu zestawu testowego do sprawdzania wartości pH.

Wskazówka: Nadmierne stężenie chloru, a także niski (kwaśny) poziom pH mogą spowodować uszkodzenie okładziny minibasenu i wymagają natychmiastowych działań naprawczych, jeśli wynik testu wskaże jedno z tych zjawisk.

6. Należy co dwa tygodnie sprawdzać wkład pompy filtrującej (lub częściej, jeśli minibasen jest często używany). W razie potrzeby należy go wyczyścić lub wymienić, np. gdy przestanie być biały. Na początku można go spryskać wodą z węża. Jeśli po wyczyszczeniu nie będzie biały, należy go wymienić. Regularna kontrola pozwala na utrzymanie sprawności pompy filtrującej.

7. Upewnić się, że minibasen, w którym znajduje się już woda, nie napełni się przypadkowo w wyniku deszczu lub innych opadów. W przeciwnym razie może dojść do uszkodzenia minibasenu. Natychmiast obniżyć poziom wody.

Przechowywanie

OSTRZEŻENIE!

W przypadku niewłaściwego przechowywania istnieje ryzyko rozwoju pleśni.

Jeśli mieszkają Państwo w strefie klimatycznej, w której minibasen nie jest używany przez cały rok, poza sezonem zaleca się spuszczenie wody, dokładne wyczyszczenie, pozostawienie do wyschnięcia i przechowywanie w chronionym miejscu.

- Artykuł należy przechowywać w czystym, dobrze wentylowanym i suchym miejscu, bez wystawiania na bezpośrednie działanie promieni słonecznych, gdzie basen nie będzie narażony na duże wahania temperatury.
- Przechowywać artykuł w miejscu niedostępnym dla dzieci i dobrze zabezpieczonym.
- Nie kłaść żadnych ciężkich ani ostrokanciastych przedmiotów na artykule.
- Należy sprawdzić, czy po dłuższym przechowywaniu nie ma śladów zużycia lub starzenia się produktu.

Naprawy

OSTRZEŻENIE!

Przed każdym użyciem należy sprawdzić minibasen pod kątem dziur lub pęknięć.

W przypadku poważnych uszkodzeń w żadnym wypadku nie należy dokonywać napraw na własną rękę.

Niewielkie uszkodzenia można naprawić za pomocą dostarczonego zestawu naprawczego (13).

Nieszczelne miejsce

Nieszczelności w minibasenie należy naprawiać tylko za pomocą odpowiedniego kleju. Naprawy z użyciem nieodpowiednich klejów mogą prowadzić do dalszych uszkodzeń!

Odpowiednie kleje są dostępne w specjalistycznych sklepach.

Wskazówka: Małe nieszczelne miejsca (mniejsze niż 2 mm) można naprawiać też tylko za pomocą kleju poprzez zastosowanie go bezpośrednio na danym miejscu. W przypadku większych nieszczelnych miejsc (powyżej 2 mm) należy postępować w następujący sposób:

1. Dokładnie oczyścić miejsce, które ma być naprawione.
2. Osuszyć czyszczoną powierzchnię.
3. Wziąć do ręki jedną z tań i wyciąć w taki sposób, aby przykrywała uszkodzony obszar i wystawała z każdej strony na 1,5 cm.
4. Mocno docisnąć tań do nieszczelnego miejsca miękkim przedmiotem. Należy zatroszczyć się o wykonywanie pracy na płaskiej powierzchni bez zagnieceń i zagięć. Pęcherzyki powietrza usuwa się delikatnie zaokrąglonym przedmiotem od wewnątrz na zewnątrz.
5. Pozostawić tań do wyschnięcia na co najmniej 12 godzin po naprawie.

Ważne: Przed napełnieniem minibasenu wodą po naprawie należy sprawdzić szczelność naprawianego miejsca.

W przypadku poważnych uszkodzeń w żadnym wypadku nie należy dokonywać napraw na własną rękę. Oddać minibasen do naprawy w specjalistycznym warsztacie.

Konserwacja

Właściciel minibasenu jest główną osobą odpowiedzialną za konserwację minibasenu i jego akcesoriów.

Należy unikać:

- przedawkowania innych środków do uzdatniania wody niż określonych w normie EN 16713-3, jak i ich bezpośredniego kontaktu z warstwą wierzchnią (ponieważ może to prowadzić do nieodwracalnych przebarwień);
- uderzeń mechanicznych (takich jak upadek tępych przedmiotów, np. stojaków na parasole, krzesła ogrodowych, sprzętu do nurkowania itp.), które mogą powodować wgniecenia lub głębokie rysy na warstwie wierzchniej;
- nadmiernego ocierania się dwóch powierzchni;
- kontaktu utleniających się przedmiotów metalowych lub materiałów organicznych z warstwą wierzchnią przez dłuższy okres czasu.

Linia wodna jest szczególnie wrażliwa na osady takie jak kamień, metale lub inne produkty zawierające tłuszcz (filtr przeciwstłoneczny), które mogą osadzać się na wierzchniej warstwie. Zaleca się regularną konserwację linii wodnej, aby zapobiec przedostawaniu się osadów do wnętrza warstwy wierzchniej, co uniemożliwia czyszczenie.

Regularna i staranna konserwacja powinna być przeprowadzana przy użyciu odpowiednich produktów, które nie rysują i są kompatybilne z warstwą wierzchnią. Zabrania się stosowania środków czyszczących, które nie są przeznaczone do basenów (środki czyszczące stosowane w gospodarstwie domowym) i/lub środków czyszczących o właściwościach ściernych.

Uwagi odnośnie recyklingu



Artykuł i materiały opakowaniowe należy usunąć zgodnie z aktualnie obowiązującymi miejscowymi przepisami. Materiały opakowaniowe (np. worki foliowe) należy przechowywać w miejscu niedostępnym dla dzieci. Szczegółowe informacje na temat sposobów usuwania zużytego artykułu można uzyskać u władz gminnych i miejskich. Artykuł oraz opakowanie należy usunąć w sposób przyjazny dla środowiska.



Kod recyklingu służy do oznaczenia różnych materiałów nadających się do ponownego przetworzenia (recyklingu). Kod taki składa się z symbolu recyklingu odzwierciedlającego obieg materiałów do ponownego przetworzenia, a także z numeru, który jest oznaczeniem materiału.

Wskazówki dotyczące gwarancji i obsługi serwisowej

Artykuł został wyprodukowany z najwyższą starannością i pod stałą kontrolą. DELTA-SPORT HANDELSKONTOR GmbH przyznaje klientowi końcowemu na niniejszy artykuł trzy lata gwarancji od daty zakupu (okres gwarancyjny) z zastrzeżeniem poniższych postanowień. Gwarancja dotyczy wyłącznie wad materiałowych i wad wykonania. Gwarancja nie obejmuje części, które podlegają normalnemu zużyciu i z tego względu należy je traktować jako części zużywalne (np. baterie) i nie obejmuje części kruchych, np. przełączników, akumulatorów ani części wykonanych ze szkła.

Wyklucza się roszczenia z tytułu niniejszej gwarancji w przypadku użycia artykułu w sposób niewłaściwy lub sprzeczny z jego przeznaczeniem lub w sposób wykraczający poza przewidziane przeznaczenie lub poza przewidziany zakres użytkowania lub jeśli wytyczne zawarte w instrukcji obsługi nie były przestrzegane, chyba że klient końcowy udowodni istnienie wady materiałowej lub wady wykonania, która nie wynika z podanych wyżej przyczyn. Roszczenia z tytułu gwarancji można zgłaszać wyłącznie w okresie gwarancyjnym za okazaniem oryginalnego dowodu zakupu. Prosimy zatem zachować oryginalny dowód zakupu!

W przypadku jakichkolwiek reklamacji prosimy skontaktować się z nami najpierw za pośrednictwem podanej poniżej infolinii serwisowej lub drogą e-mailową. W przypadku objętym gwarancją artykuł zostanie – według naszego uznania – bezpłatnie naprawiony, wymieniony lub nastąpi zwrot ceny zakupu. Z gwarancji nie wynikają żadne inne prawa.

Niniejsza gwarancja nie ogranicza Państwa ustawowych praw, w szczególności roszczeń gwarancyjnych wobec danego sprzedawcy. W przypadku wymiany części lub całego artykułu okres gwarancji przedłuża się o trzy lata zgodnie z art. 581 § 1 kodeksu cywilnego. Po upływie czasu gwarancji powstałe naprawy są płatne.

IAN: 408380_2207

 Serwis Polska
Tel.: 22 397 4996
E-Mail: deltasport@lidl.pl

Przebarwienia i ich możliwe przyczyny

Pomimo zastosowania materiałów o wysokiej wydajności i podjęcia wszystkich powyższych środków ostrożności, mogą wystąpić wyjątkowe zjawiska związane ze starzeniem się. Należy pamiętać, że warstwa wierzchnia będzie się stopniowo odbarwiała z powodu starzenia się i ekspozycji na promieniowanie UV.

Przyczyną przyspieszonych przebarwień może być:

- stosowanie nieodpowiednich produktów i procedur do uzdatniania wody, niezgodnych z zaleceniami producenta;
- nadmierne działanie mechaniczne (baseny pływakowe, pływający lód, automatyczne urządzenia czyszczące i szczotki itp.);
- wysoka temperatura wody;
- wpływ materiałów i procesu produkcyjnego.

Czasami występuje niewielka różnica w kolorze pomiędzy obszarami zanurzonymi w wodzie a obszarami znajdującymi się powyżej poziomu wody. Jest to dość powszechne zjawisko.

Plamy i ich możliwe przyczyny

Ze względu na wiele czynników, jak wspomniano powyżej, niezwykle trudno jest określić przyczyny powstawania plam. Plamy, które występują powyżej linii wody, rzadko znajdują się w głębi warstwy wierzchniej.

Poniższa tabela przedstawia możliwe przyczyny powstawania plam przy normalnym użytkowaniu basenu. Aby znaleźć możliwe przyczyny, warto wykonać czynności opisane w poniższej tabeli. Jeśli nie przyniosą pożądanego efektów, możliwe są wpływy procesu produkcyjnego.

| Rodzaje plam | Możliwa przyczyna | Możliwe rozwiązanie |
|---|---|---|
| Białawe plamy na dnie basenu. | Nieprawidłowe uzdatnianie wody | Plamy są nieodwracalne i nie można ich usunąć. |
| | Rozkład materii organicznej (próchnica, gałęzie, liście), która jest w bezpośrednim kontakcie z warstwą wierzchnią. Efekt ten jest bardziej widoczny, jeśli kontakt trwał przez dłuższy czas. | |
| Białawe plamy na dnie basenu i na ścianach. | Nadmierne stężenie produktów chemicznych | Plamy są nieodwracalne i nie można ich usunąć. |
| Białawe plamy na linii wodnej | Osad wapienny | Osadom tym można zapobiegać poprzez stosowanie środków zatrzymujących wytrącanie się wapnia i utrzymywanie równowagi pH. Czyszczenie jest możliwe przed napełnieniem, przy użyciu odpowiedniego produktu niezawierającego rozpuszczalnika i nieściernego, z zachowaniem ostrożności, aby nie porysować warstwy. Aby ograniczyć to zjawisko, należy regularnie kontrolować twardość wody, np. za pomocą zainstalowanego wcześniej wymiennika jonowego. |
| | Nieodpowiednie chemikalia i/lub środki czyszczące o właściwościach ściernych | Nieodwracalne i ignorowane obszary mleczne lub wyblakłe |
| | Obecność alg | |
| | Rozkład materii organicznej (liście, brud, roślinność) | Można temu zapobiec poprzez regularną konserwację basenu (czyszczenie). |
| | Stosowanie siarczanu miedzi w postaci czystej lub mieszanej oraz zastosowanie procesu Cu/Ag | Nieodwracalne. Produkty te nie są dozwolone w tego typu basenach. |
| | Niezamierzona obecność części metalowych podatnych na utlenianie (osady metalowe ...) | |
| | | Uziemienie ^a basenu: Zjawisko to można ograniczyć poprzez uziemienie wody w basenie. Uziemienie należy wykonać za pomocą innego pręta uziemiającego niż ten służący bezpieczeństwu domu. To funkcjonalne uziemienie umożliwia odprowadzanie jedynie prądów upływowych w celu ograniczenia ładunku elektrycznego wody basenowej. |
| | Migracja metalu przez warstwę wierzchnią (warstwa żelowa na bazie kobaltu) | |
| | Obecność jonów metali (miedź, żelazo, mangan...) w zbyt wysokich stężeniach, jak również ciemnych nierozpuszczalnych siarczków metali | Aby uniknąć wysokich stężeń jonów metali, które mogą przyczynić się do powstania trwałych plam na warstwie wierzchniej minibasenu, zaleca się stosować środki sekwestrujące jony metali. ^b |
| | Kremy do opalania lub kosmetyki unoszące się na powierzchni wody, węglowodory spalane w ogniskach z drewna lub węgla drzewnego, spaliny samochodowe, spaliny samolotowe lub inne zanieczyszczenia pochodzące z bezpośredniego lub pośredniego otoczenia basenu. | |

| Rodzaje plam | Możliwa przyczyna | Możliwe rozwiązanie |
|---|---|---|
| Zielone plamy | Są to plamy pochodzenia organicznego, które pojawiają się tylko wtedy, gdy w wodzie obecne są żywe organizmy (algi, grzyby, itp.), a ich obecność może być związana z wyraźnym zakłóceniem równowagi uzdatniania wody. | Patrz instrukcja obsługi i instrukcje producenta basenu, systemu filtrów lub środków chemicznych. |
| Różowe plamy | Występują zazwyczaj na elementach uszczelniających, są powodowane przez bakterie rozwijające się na elementach tych plastikowych części i mogą być związane z uzdatnianiem wody. W przypadku stosowania PHMB do dezynfekcji istnieje ryzyko powstania różowych plam, jeśli środki te zawierają miedź. | |
| Żółte plamy | Obecność pyłków lub czerwonych alg, prace rolne, tłuste produkty (kremy do opalania lub kosmetyki), pozostałości organiczne (rozkład roślin) lub zanieczyszczenia | |
| | Niektóre związki wapnia stosowane w produktach chemicznych (w postaci krzemionki), tabletki | |
| | W przypadku basenu, w którym woda jest uzdatniana bromem, połączenie większej dawki niż zalecana przez producenta i wartości pH poniżej 6,9 może spowodować plamy na wierzchniej warstwie (od koloru żółtego do brązowego). | W większości przypadków plamy te są nieodwracalne. |
| | Dezynfekcja szokowa za pomocą utleniacza może prowadzić do powstawania gazu, który powoduje przypalenie powierzchni basenu nie mającej kontaktu z wodą. | Ważne jest, by reagować, gdy tylko pojawią się plamy. Należy poinformować producenta basenu, który w zależności od rodzaju plam udzieli wskazówek dotyczących dalszego działania. |
| <p>^a WSKAZÓWKA OSTRZEGAWCZA: Uziemienie basenu sprzyja korozji części metalowych. Jeżeli do basenu nie dociera prąd elektryczny, uziemienie nie jest wymagane – patrz DIN VDE 0100-702.</p> <p>^b WSKAZÓWKA OSTRZEGAWCZA: Środki sekwestrujące dla jonów metali często zawierają fosfor lub związki zawierające fosfor, które mogą powodować lub zwiększać wzrost glonów i/lub wpływać na pomiar (wolnego chloru, potencjału redoks) za pomocą urządzeń online. Dlatego w przypadku pomiarów dokonywanych za pomocą systemów online, wymienniki jonowe i/lub filtry metalowe powinny mieć pierwszeństwo w linii wody napętniającej (zanim woda wptynie do basenu).</p> | | |

POMPA FILTRUJĄCA

Ⓟ

POMPA FILTRUJĄCA

Oryginalna instrukcja obsługi

Opis części

Pompa filtrująca (7) (rys. G)

Zawór spustowy powietrza (7a)

Pierścień uszczelniający zaworu

spustowego powietrza (7b)

Uchwyt pokrywy obudowy filtra (7c)

Pokrywa obudowy filtra (7d)

Wkład pompy filtrującej (7e)

Gumowa uszczelka obudowy filtra (7f)

Kabel zasilający (7g)

Wlot (7h)

Wylot (7i)

Pierścień uszczelniający (7j)

Wąż do pompy filtrującej (8) (rys. F)

Sito perforowane (9) (rys. F)

Obejma (10) (rys. F)

Śruba obejmy (11) (rys. F)

Zatyczka z tworzywa sztucznego (14) (rys. F)

Dane techniczne

Dla tego minibasenu należy używać wyłącznie tej pompy.

Model: 53011A, 12V, 50 Hz, 25 W, maksimum IPX7

Wydatność: 1200 l/h

Zasilacz pompy:

Stermay HT-53011A-1

IP 65

Wtyczka IP 44

Napięcie pierwotne: 230-240V ~ 50 Hz

Napięcie wtórne: 12V ~, 3000mA, 36VA, 0,83PF

 = Klasa ochronności II

Producent: DongGuan Huatao Metal&Plastic Products Co., Ltd.

No. 2 Yan He Road, Xia Bian Avenue, Chang An Town, DongGuan City, GuangDong Province

Importer: DELTA-SPORT Handelskontor GmbH

Wragenkamp 6, 22397 Hamburg

Niemcy

 Firma Delta-Sport Handelskontor GmbH oświadcza, że niniejszy produkt spełnia najważniejsze wymagania oraz jest zgodny z podanymi poniżej wytycznymi:

2014/30/UE - dyrektywa EMC

2011/65/UE - dyrektywa RoHS

2006/42/WE - Dyrektywa w sprawie maszyn

Zastosowanie zgodne z przeznaczeniem

Niniejsza pompa filtrująca służy do oczyszczania wody i utrzymania jej jakości i wolno ją podłączać jedynie do przewidzianych do tego minibasenów. Minibasen oraz pompa filtrująca zostały zaprojektowane do użytku prywatnego w sektorze rekreacyjnym.

Wskazówki bezpieczeństwa

- Z niniejszego artykułu mogą korzystać dzieci powyżej 8. roku życia oraz osoby o ograniczonych zdolnościach fizycznych, sensorycznych

lub umysłowych, bądź osoby nieposiadające doświadczenia i wiedzy, pod warunkiem, że pozostają one pod nadzorem lub zostały poinstruowane w zakresie bezpiecznego korzystania z tego artykułu i rozumieją związane z tym ryzyko. Nie wolno dzieciom bawić się tym artykułem. Prace związane z czyszczeniem i konserwacją nie mogą być wykonywane przez dzieci pozostawione bez nadzoru.

- **OSTRZEŻENIE.** Należy stosować wyłącznie dostarczoną w zestawie pompę 53011A producenta: DongGuan Huatao Metal&Plastic Products Co., Ltd..
- **OSTRZEŻENIE.** Przed uruchomieniem pompy należy sprawdzić wszystkie zaciski i akcesoria.
- **OSTRZEŻENIE.** Nie należy zakopywać kabla zasilającego. Kabel zasilający należy ułożyć w taki sposób, aby nie został uszkodzony przez kosiarkę do trawy, nożyce do żywopłotu czy inne urządzenia.
- **OSTRZEŻENIE.** Nie należy używać pompy filtrującej do odkurzania basenu. Pompę należy używać tylko w basenach naziemnych, nie w basenach osadzonych w gruncie.
- **OSTRZEŻENIE.** Nie można wymieniać kabli zasilających ani kabli wejściowych. W przypadku uszkodzenia kabli zasilających lub wejściowych należy zutilizować zasilacz lub pompę.
- **OSTRZEŻENIE.** Nie należy instalować pompy i adaptera w miejscach, w których istnieje ryzyko zalania, bądź nie ma dostępu do odpowiedniego gniazdka.
- **OSTRZEŻENIE.** Należy upewnić się, że gniazdko zewnętrzne jest zabezpieczone wyłącznikiem różnicowoprądowym (FI/RCD) o prądzie wyzwalającym maksymalnie 30 mA.
- **OSTRZEŻENIE.** Przed uruchomieniem pompy filtrującej należy zamocować ją śrubami na stabilnej podkładce.
- **OSTRZEŻENIE.** Uważać na to, aby nie przegrzać silnika pompy filtrującej. Upewnić się, że pompa jest zawsze napełniona wodą, tzn. że nie pracuje na pusto. Nieprawidłowe użytkowanie może prowadzić do przegrzania, a tym samym do jej uszkodzenia poprzez spalenie silnika.
- **OSTRZEŻENIE.** Powietrze pozostające w układzie przyspiesza pracę pompy i prowadzi do uszkodzeń. Wyłączyć pompę filtrującą i przekręcić lekko zawór spustowy powietrza (7a), aby spuścić całe powietrze z węża i pompy filtrującej.
- **OSTRZEŻENIE.** Pompa musi być zasilana przez wyłącznik różnicowoprądowy, którego znamionowy prąd różnicowy nie przekracza 30 mA.

- **OSTRZEŻENIE.** Zasilacz należy zainstalować w odległości co najmniej 2 metrów od minibasenu. Wtyczka powinna znajdować się w odległości 3,5 metra od basenu.
- **OSTRZEŻENIE.** Aby zapobiec przewróceniu pompy, należy solidnie zakotwiczyć ją do podłoża. Należy zapytać dystrybutora o śruby lub wkrety, jakie należy zastosować.

Niebezpieczeństwo porażenia prądem!

Wadliwa instalacja elektryczna lub zbyt wysokie napięcie sieciowe stwarzają ryzyko porażenia prądem. Pompę należy podłączać wyłącznie do łatwo dostępnego gniazdka, aby w razie awarii możliwe było jej natychmiastowe odłączenie od sieci.

- Pompę należy podłączać wyłącznie do prawidłowo zainstalowanego uziemionego gniazdka i tylko wtedy, gdy napięcie sieciowe gniazdka odpowiada specyfikacji podanej na tabliczce znamionowej.
- Nie należy używać pompy, gdy w wodzie przebywa choć jedna osoba.
- Nie należy używać pompy, jeśli wykazuje widoczne uszkodzenia, bądź w przypadku uszkodzenia kabla zasilającego lub wtyczki.
- W przypadku uszkodzenia kabla zasilającego pompy należy zutilizować pompę.
- Nie należy otwierać obudowy; wszelkie naprawy należy powierzać wyspecjalizowanemu warsztatowi. W przypadku dokonywania samodzielnych napraw, nieprawidłowego podłączenia lub nieprawidłowej eksploatacji wyklucza się odpowiedzialność i roszczenia gwarancyjne.
- Do napraw należy używać tylko części, które odpowiadają oryginalnym danym urządzenia.
- Pompa ta wyposażona jest w części elektryczne i mechaniczne, które są niezbędne do ochrony przed źródłami zagrożeń.
- Nie należy zanurzać pompy, kabla zasilającego ani wtyczki w wodzie lub w innych płynach.
- Nigdy nie należy dotykać wtyczki mokrymi rękoma.
- Nigdy nie wyciągać wtyczki z gniazdka, pociągając za kabel zasilający; zawsze należy chwytać za wtyczkę.
- Nigdy nie należy używać kabla zasilającego jako uchwytu do przenoszenia.
- Trzymać pompę, wtyczkę i kabel zasilający z dala od otwartego ognia i gorących powierzchni.
- Kabel zasilający należy rozłożyć w sposób, który nie stwarza zagrożenia potknięciem.

Podłączenie pompy filtrującej

1. Rozstawić minibasen i napełnić go wodą.
2. Wyjąć z opakowania wszystkie części pompy filtrującej (7) i węża (8).
3. Ustawić pompę filtrującą w taki sposób, aby znajdowała się od 20 do 100 cm poniżej poziomu wody w minibasenie.

Wskazówka: Pompa filtrująca musi być zamontowana na równej i stabilnej podkładce. W dniu pompy filtrującej znajdują się otwory na odpowiedni sprzęt montażowy (nie wchodzi w zakres dostawy).

- Włożyć wkład pompy filtrującej (7e) do obudowy filtra (7) (rys. G). Upewnić się, że wkład pompy filtrującej znajduje się całkowicie wewnątrz obudowy filtra.
- Założyć gumową uszczelkę obudowy filtra (7f) na obudowę filtra (rys. G).
- Naćnąć pokrywę obudowy filtra (7d) na obudowę filtra (rys. G).
- Obrócić pokrywę obudowy filtra zgodnie z ruchem wskazówek zegara, aby ją dokręcić.
- Podłączyć pierwszy wąż pompy filtrującej (8) do wlotu (7h) pompy filtrującej za pomocą obejmy (10) i śruby obejmy (11) (rys. G).
- Podłączyć drugi koniec węża do dolnego przyłącza węża (6c) minibasenu (rys. F).
- Powoli przekręcić zawór spustowy powietrza (7a) o jeden/dwa obroty w kierunku przeciwnym do ruchu wskazówek zegara.
- Podłączyć drugi wąż do górnego przyłącza węża (6c) minibasenu i do wylotu (7i) pompy filtrującej.

Uruchomienie pompy filtrującej

- Należy się upewnić, że minibasen jest całkowicie wypełniony wodą, a także iż pompa filtrująca (7) została umieszczona w odpowiedniej pozycji.
- Usunąć zatyczki z tworzywa sztucznego (14) z zaworu pompy filtrującej (6c) wewnątrz basenu (rys. F).
- Gdy woda wpływa do pompy filtrującej, uwięzione w niej powietrze może wydostać się na zewnątrz przez zawór spustowy powietrza (7a).
- Następnie należy powoli zamknąć zawór spustowy powietrza, przekręcając go w kierunku zgodnym z ruchem wskazówek zegara.
- Podłączyć kabel zasilający (7g) do odpowiedniego gniazdka i uruchomić pompę filtrującą, aż woda będzie wystarczająco oczyszczona.

Naprawy, konserwacja

Przed rozpoczęciem prac konserwacyjnych należy odłączyć pompę filtrującą (7) od źródła zasilania.

Nie należy umieszczać pompy filtrującej w wysokiej trawie, gdyż może to spowodować przegrzanie.

W przypadku stwierdzenia uszkodzeń lub braków na pompie filtrującej należy oddać pompę filtrującą do naprawy w specjalistycznym warsztacie lub wymienić ją na nową. Nie należy dokonywać żadnych napraw przy pompie filtrującej na własną rękę.

Do czyszczenia pompy filtrującej nie wolno używać rozpuszczalników.

- Należy całkowicie odłączyć kabel sieciowy (7g) od źródła zasilania.
- Poluzować pokrywę obudowy filtra (7d) i uchwyt pokrywy obudowy filtra (7c) obracając je w kierunku przeciwnym do ruchu wskazówek zegara.
- Oczyścić wkład pompy filtrującej (7e), w razie potrzeby wymienić na nowy.
- Sprawdzić wewnątrz obudowy filtra (7). Jeśli znajdują się w nim zanieczyszczenia, należy go przepłukać czystą wodą.

- Złożyć wszystkie części i z powrotem podłączyć kabel zasilający.

Rozwiązywanie problemów

- Pompa filtrująca nie działa.
 - Sprawdzić, czy bezpieczniki nie są przepalone lub wybite oraz czy nie ma poluzowanych przewodów elektrycznych.
 - Sprawdzić silnik. Jeśli silnik jest przegrzany lub przeciążony, należy wyłączyć urządzenie. Silnik musi wystygnąć.
 - Zwrócić się do specjalisty.
- Silnik działa, ale pompowana jest tylko niewielka ilość wody lub wcale.
 - Należy sprawdzić, czy nie ma przeszkód w wężu wlotowym lub wylotowym w obrębie ścian basenu.
 - Docisnąć obejmy węża, sprawdzić wąż pod kątem uszkodzeń i skontrolować poziom wody w basenie.
 - Czyścić częściej wkład pompy filtrującej. Do tego celu użyć węża ogrodowego.
 - Wymienić wkład pompy filtrującej.
 - Zwrócić się do specjalisty.
- Pompa filtrująca nie pobiera wody.
 - Proszę dopilnować, aby poziom wody w basenie przy wyłączonej pompie sięgał przynajmniej 5 cm powyżej otworu ssącego.
 - Upewnić się, że wąż ssący nie jest uszkodzony.
 - Sprawdzić, czy wkład pompy filtrującej nie jest zabrudzony, a w razie potrzeby wyczyścić go. Do tego celu użyć węża ogrodowego.
 - Zwrócić się do specjalisty.
- Pompa filtrująca nie oczyszcza wody.
 - Ustawić poprawnie zawartość chloru i wartość pH.
 - Wymienić wkład pompy filtrującej lub wyczyścić go. Do tego celu użyć węża ogrodowego.
 - Sprawdzić, czy wkład pompy filtrującej nie jest uszkodzony i w razie potrzeby wymienić go.
 - Pozostawić pompę filtrującą dłużej włączoną.
 - Usunąć zabrudzenia z siatek na ścianie basenu.
 - Zwrócić się do specjalisty.

Uwagi odnośnie recyklingu



Znajdujący się obok symbol wskazuje, że niniejsze urządzenie podlega Dyrektywie 2012/19/UE. Dyrektywa ta stanowi, że po

zakończeniu okresu użytkowania urządzenia nie wolno wyrzucać wraz z normalnymi odpadami domowymi, lecz należy oddać je do specjalnie utworzonych punktów zbiórki, centrów recyklingu lub firm zajmujących się utylizacją odpadów. Należy chronić środowisko i właściwie usuwać odpady.



Szczegółowe informacje na temat sposobów usuwania zużytego urządzenia uzyskają Państwo u władz gminnych i miejskich. Urządzenie oraz opakowanie należy usunąć w sposób przyjazny dla środowiska.

Materiały opakowaniowe (np. worki foliowe) należy przechowywać w miejscu niedostępnym dla dzieci.



Przestrzegać oznakowania materiałów opakowaniowych podczas segregacji odpadów. Są one oznaczone skrótami (a) i liczbami (b) o następującym znaczeniu: 1-7: tworzywa sztuczne / 20-22: papier i karton / 80-98: materiały kompozytowe. Produkt i materiały opakowaniowe nadają się do recyklingu, należy je osobno zutylizować w celu lepszego przetwarzania odpadów. Logo Triman obowiązuje tylko we Francji.



DELTA-SPORT HANDELSKONTOR GMBH | Wragekamp 6 | 22397 Hamburg | Germany

DELTA-SPORT HANDELSKONTOR GMBH
Wragekamp 6
22397 Hamburg
Germany
+49 (0) 40 527 310 0
info@delta-sport.com
www.delta-sport.com

Oryginalna deklaracja zgodności

My, firma

Delta Sport Handelskontor GmbH
Wragekamp 6
22397 Hamburg,

oświadczamy, że niniejsza deklaracja zgodności wydana zostaje na wyłączną odpowiedzialność producenta.

IAN: **408380**
Produkt: Filter Pump
Nr modelu: 53011A

Wymieniony wyżej produkt spełnia wymogi określone w podanych poniżej dyrektywach i normach:

| Dyrektywa / Wymóg | Normy zharmonizowane |
|-------------------------|--|
| Machinery 2006/42/EG | EN60335-1:2012+A11:2014+A13:2017+A1:2019+A14:2019+A2:2019 EN60335-2-41:2003+A1:2004+A2:2010, EN62233:2008 |
| EMC 2014/30/EU | EN IEC 55014-1:2021, EN IEC 55014-2:2021, EN IEC 61000-3-2:2019+A1:2021, EN61000-3-3:2013+A1:2019 |
| RoHS 2011/65/EU | EN 62321-1:2013 |

Wyżej wymieniony produkt jest zgodny z dyrektywą Parlamentu Europejskiego i Rady 2011/65/UE z dnia 8 czerwca 2011 r. w sprawie ograniczenia stosowania niektórych niebezpiecznych substancji w sprzęcie elektrycznym i elektronicznym. Wyłączna odpowiedzialność za niniejszą deklarację zgodności spoczywa na producencie.

Hamburg, 24.10.2022

Miejscowość, data

DELTA SPORT
DELTA-SPORT Handelskontor GmbH
Wragekamp 6 • 22397 Hamburg
Telefon: (040) 527 310 - 0
Fax: (040) 527 310 - 997 / 998 / 999

Benjamin Struve, Quality Manager

Nazwisko, funkcja

Geschäftsführung
Stefan Schröder
Philip Kohl

Handelsregister Hamburg
HRB 06603
VAT-Nr.: DE134895841
St-Nr.: 56/714/00311

Bankverbindung

DZ Bank AG

Nord LB

Konto / Account

USD 03 00 14 34 50
EUR 00 00 14 34 50

USD 18 00 02 61 18
EUR 15 17 98 30 3

IBAN

DE66 2006 0300 0300 1434 50
DE31 2006 0300 0000 1434 50

DE36 2505 0000 1800 0261 18
DE27 2505 0000 0151 7983 03

SWIFT / BIC

GENG DE FF 200

NOLA DE 2H XXX

Srdečně blahopřejeme!

Svým nákupem jste se rozhodli pro kvalitní výrobek. Před prvním použitím se prosím seznámte s tímto výrobkem.

 **Pozorně si přečtete následující návod k použití.**

Používejte tento výrobek pouze tak, jak je popsáno, a pro uvedené účely. Uschovejte si tento návod k použití pro budoucí použití. Pokud výrobek předáte třetí osobě, předejte jí i veškerou dokumentaci. Před montáží a používáním mini bazénu je nutné pečlivě přečíst, porozumět a dodržovat veškeré informace v tomto návodu. Tyto varovné pokyny, návody a bezpečnostní směrnice zahrnují některá všeobecná rizika ve vztahu k volnočasovým aktivitám ve vodě, avšak nemohou pojednávat úplně o všech rizicích a ohroženích. Při jakékoli aktivitě ve vodě buďte opatrní, používejte selský rozum a dobrý úsudek. Tyto informace musí být uchovány pro pozdější použití.

Rozsah dodávky (obr. A)

- 1 x plavecký bazén, rozložený (1 - 6)
- 1 x filtrační čerpadlo (7)
- 2 x hadice pro filtrační čerpadlo (8)
- 2 x perforované síto (9)
- 4 x sponka (10)
- 4 x šroub do sponky (11)
- 1 x hadicový adaptér (12)
- 1 x souprava na opravy (13)
- 2 x plastová zátka (14)
- 1 x návod k použití

Označení dílů

- Plavecký bazén (obr. A)
- Kryt ventilu pro odtok (6a) (obr. B)
- 2dílný odtokový ventil vč. zátka (6b) (obr. B)
- Ventil filtračního čerpadla (6c) (obr. F)

Technická data

Mini bazén

Rozměry: cca 300 x 76 cm (Ø x v)

Objem plnění: cca 4 000 l

 Datum výroby (měsíc/rok):
01/2023

Počet osob potřebných pro sestavení: 2 osoby

Doba sestavení [min]: cca 30min

Použití ke stanovenému účelu

Výrobek je koncipován jako mini bazén, který se umísťuje na zem, a je navržen tak, aby odolal vnitřnímu tlaku. Výrobek není vhodný (ani částečně) k zapuštění do země.

Použité symboly



Upozornění. Nikdy nenechávejte dítě bez dozoru – nebezpečí utonutí.



Upozornění. Neskákat. Nebezpečí úrazu!



Upozornění. Noste osobní vztlkové prostředky.



Upozornění. Nestavte nic přičně.



Pozorně si prosím přečtete a uschovejte te pro budoucí použití.

Bezpečnostní pokyny

Použití sestavy mini bazénu předpokládá, že je ve shodě s bezpečnostními předpisy, které jsou popsány v návodu k provozu a údržbě. K zabránění utonutí nebo vážného poranění zaměřte zvláštní pozornost na zabezpečení přístupu k mini bazénu, protože děti do 5 let mohou nečekaně najít přístup k mini bazénu, a na zajištění nepřetržitého dohledu dospělou osobou.

Nebezpečí ohrožení života!

- Nikdy nenechávejte děti hrát si bez dozoru s obalovým materiálem nebo s výrobkem. Nebezpečí udušení pro děti!

Bezpečnost neplavců!

- Po celou dobu je nutný neustálý, aktivní a ostrážitý dohled nad slabými plavci a neplavci kompetentním dospělým opatrovníkem (pamatujte, že u dětí mladších pěti let je největší riziko utonutí).
- K dohledu nad bazénem, když je používán, je určen kompetentní dospělý.
- Slabí plavci nebo neplavci musí nosit osobní ochranné vybavení, pokud jdou do mini bazénu.
- Když mini bazén není používán nebo je bez dohledu, odstraní se všechny hračky z mini bazénu a jeho okolí, aby to nepřilákalo děti.
- Když mini bazén není používán nebo je bez dohledu, odstraní se z blízkosti mini bazénu všechny hračky nebo předměty (např. židle, nebo velké hračky atd.), které by mohly dítěti umožnit do mini bazénu snadný přístup.

Bezpečnostní zařízení

- Doporučuje se postavit zábranu (a případně zabezpečit všechny vyskytující se dveře a okna), aby se zabránilo neoprávněnému přístupu do mini bazénu.
- Osobní ochranné prostředky, zábrany, zakrytí bazénu, poplašné systémy nebo podobná bezpečnostní zařízení jsou užitečnými pomocníky, ale nenahrazují neustálý a kompetentní dohled dospělých.

Bezpečnostní vybavení

- Doporučuje se, aby se v blízkosti bazénu nacházelo záchranné vybavení (např. záchranný kruh).
- V blízkosti mini bazénu je umístěn fungující telefon a seznam čísel nouzového volání.

Bezpečné používání mini bazénu

- Všichni uživatelé, zejména děti, se povzbuzují, aby se naučili plavat.
- Naučte se první pomoci (kardiopulmonální resuscitace) a pravidelně si tyto znalosti obnovujte. V případě nouze to může znamenat záchranu života.
- Poučte všechny uživatele bazénu, včetně dětí, o tom, co mají dělat v případě nouze.

- Nikdy neskákejte do mělké vody. To může vést k těžkým úrazům nebo k úmrtí.
- Nepoužívejte mini bazén, pokud jste pod vlivem alkoholu nebo léků, které mohou ovlivnit Vaši schopnost bezpečného používání bazénu.
- Pokud je použito zakrytí bazénu, před vstupem do mini bazénu jej zcela odstraňte z vodní hladiny.
- Uživatelé mini bazénu jsou chráněni před chorobami šířenými vodou, protože voda je vždy upravována a udržována hygienicky nezávadná. Je třeba se seznámit s pokyny pro úpravu vody v návodu k použití.
- Uchovávejte chemikálie (např. přípravky na úpravu vody, čištění nebo dezinfekci) mimo dosah dětí.
- Odnímatelné žebříky musí být umístěny na vodorovném povrchu.

Nebezpečí úrazu!

- Dodržujte údaje na typovém štítku.
- Nenoste s sebou žádné ostré nebo špičaté předměty.
- Chraňte výrobek před stykem s nebezpečnými kapalinami nebo kyselinami. Mohou tím vzniknout neopravitelné škody.
- Chraňte výrobek před horkem a ohněm! Opatrně se zapálenými cigaretami!
- Na výrobku neprovádějte žádné technické změny. Změny jakéhokoli druhu ohrožují používání a vedou k zániku záruky.
- Nikdy nepoužívejte výrobek pod vlivem alkoholu, drog nebo léků.

Vyloučení věcných škod!

- Vyhnete se kontaktu se žíravými, špičatými nebo nebezpečnými předměty, chemikáliemi nebo tekutinami. Pokud by k tomu přesto došlo, důkladně zkontrolujte, zda bazén není poškozený.
- Upozornění. Vyhnete se používání prostředků k ochraně proti slunci a k péči o kůži obsahujících alkohol. Prostředky k ochraně proti slunci a k péči o kůži obsahující alkohol mohou uvolnit barevnou vrstvu PVC výrobků. Může to vést k obarvení na Vašem těle, Vašich šatech nebo k obarvení jiných předmětů nacházejících se v kontaktu.
- Chraňte výrobek před ohněm a horkými předměty (jako jsou např. žhavé cigarety).
- Dávejte pozor na to, aby výrobek nepřišel do styku s kameny, šterkem nebo špičatými předměty a nikde nedřel nebo nedrhnul, protože jinak může dojít k jeho poškození.
- Použití doplňkového vybavení, které není pro mini bazén schváleno (např. žebříky, kryty, čerpadla atd.), může vést ke zranění nebo poškození věci.
- Kontrolujte výrobek před každým použitím, zda není poškozen nebo opotřeben. Výrobek smí být používán pouze v bezvadném stavu!

Výběr umístění

VAROVÁNÍ. Mini bazény, umístěné na nerovném povrchu, mají sklon k netěsnostem, deformacím nebo kolapsu a následnému poškození věci nebo vážnému ublížení na zdraví osob v mini bazénu nebo kolem něj.

VAROVÁNÍ. Nebezpečí tělesného úrazu! Při umístování nepoužívejte písek. Pokud by bylo potřebné použití „vyrovňovacího prostředku“, je Vaše místo pro umístění s největší pravděpodobností nevhodné.

⚠ UPOZORNĚNÍ! Umístěte mini bazén na takové místo, kde je možný stálý dohled, k vyloučení rizika utonutí malých dětí.

⚠ UPOZORNĚNÍ! Místo umístění vyberte pečlivě, neboť trávnik i jiný žádoucí rostlinný porost pod výrobkem odumře. Kromě toho dejte pozor, abyste výrobek neinstalovali na plochách, kde se projevuje silný růst rostlin a plevelů, protože obojí může výrobek prorazit.

⚠ UPOZORNĚNÍ! Mini bazén musí být přístupný pro síťové napětí 230-240 V, které je chráněno proudovým chráničem (chránič FI). Výrobek musí být umístěn minimálně 2 m od zdroje energie, ale ne dále, než je délka vedení kabelu filtračního čerpadla. V žádném případě nepoužívejte prodlužovací kabel k nastavení oblasti připojení.

Před instalací Vašeho výrobku postupujte podle následujících údajů:

1. Vyberte vhodný povrch, který je pevný, rovný (bez hrbolů nebo hromádek zeminy) a extrémně plochý. V žádném místě instalace nesmí být překročen sklon 3°.
2. Zajistěte, aby místo bylo bez větví, kamenů, ostrých předmětů nebo jiných cizích předmětů, aby nedošlo k poškození výrobku.
3. Vyberte umístění tak, aby se výrobek nenacházel pod elektrickým vedením nebo stromy. Rovněž se ujistěte, že v podzemí místa instalace nejsou žádná potrubí, přírodní vedení nebo kabely.
4. Pokud je to možné, vyberte místo pro svůj výrobek na přímém slunci. Tím se voda ve Vašem výrobku ohřeje.

Sestavení mini bazénu

Výrobek sestavujte minimálně se dvěma osobami. Na čisté postavení bez přípravy místa a plnění vodou potřebujete přibližně 30 minut. V případě jakýchkoli dotazů nebo potřeby pomoci se sestavením kontaktujte servisní horkou linku.

Následujte jednotlivé kroky pro zprovoznění ve stanoveném pořadí.

1. K rozbalení výrobku zvolte hladkou a čistou plochu s dostatkem místa. Zkontrolujte, zda jsou k dispozici všechny jednotlivé díly a zda jsou v bezvadném stavu.
2. Od druhého zprovoznění musíte zkoumat, zda výrobek není eventuelně poškozen, nemá dírky a trhlinky, které je třeba utěsnit tak, jak je popsáno později.
3. Doporučuje se neplnit mini bazén podzemní vodou, vodou z vrtů nebo studniční vodou: Tato voda obvykle obsahuje organické látky znečištěné dusičnany a fosfáty. Je vhodné naplnit mini bazén pitnou vodou z veřejného vodovodu.

Sestavte výrobek podle obrázků C - E.

Plnění výrobku vodou

VAROVÁNÍ. Pokud se na jedné straně nahromadí více než 2,5 - 5 cm vody, než se naplní střed, mini bazén není vodorovný a musí být správně umístěn. Chcete-li to provést, vytáhněte vypouštěcí zátku (6b) a nechte vodu úplně odtéct. Demontujte bazén a přesuňte jej na jinou úroveň.

1. Zavřete vypouštěcí zátku (6b), našroubujte kryt ventilu (6a) na vypouštěcí ventil (obr. B) a zavřete ventily filtračního čerpadla (6c) plastovými zátkami (14) na vnitřní straně bazénu. Naplňte výrobek pomalu vodou. Během naplňování nenechte výrobek bez dohledu.

Upozornění: Výrobek naplňte maximálně k natištěnému označení.

2. Když je na dně mini bazénu rovnoměrně 2,5 cm vody, vyhladte dno. Vytahujte vnější stěnu ven od horního okraje kolem podlahy bazénu.

Vliv kvality vody

K udržení dobré účinnosti nátěru a s ohledem na estetické aspekty musí být včas použity vhodné metody ošetření a / nebo je třeba se řídit doporučeními výrobce bazénu. Před aplikací je nezbytné přečíst si pokyny výrobce k produktu a aplikaci a ověřit jejich snášlivost s vrchní vrstvou polyesterové skořepiny. Tyto produkty a postupy musí odpovídat zde uváděným doporučením.

Ačkoli voda náplně obvykle pochází z veřejné sítě pitné vody, může být odebrána také z vrtu, nádrže nebo studny.

V takovém případě je nezbytná pravidelná analýza vody, včetně fyzikálně-chemické analýzy, pro případnou detekci všech přítomných kovů (železo, měď, mangan), které mohou mít nepříznivý vliv na krycí vrstvu, protože existuje riziko barevných skvrn od sulfidů kovů. Analýza je základem pro nezbytná nastavení, která zajistí jak dobrou kvalitu vody pro koupání, tak trvanlivost krycí vrstvy. Tuto analýzu kvality plnicí vody musí posoudit a schválit výrobce mini bazénu.

Mělo by se však zabránit tvorbě sraženin vodního kamene a / nebo kovů. Za tímto účelem se doporučuje použít sekvestrační činidla vápence (proti vodnímu kamenu) a sekvestrační činidla pro kovové ionty.

VAROVÁNÍ. Sekvestrační činidla vápence (proto vodnímu kamenu) a sekvestrační činidla pro kovové ionty často obsahují fosfor nebo sloučeniny obsahující fosfor, které mohou způsobit nebo podporovat růst řas a / nebo ovlivnit měření (volného chlóru, redoxního potenciálu) pomocí online přístrojů. Při měření online systémy by proto měly být upřednostněny iontové výměníky a / nebo kovové filtry v potrubí plnicí vody (než voda steče do bazénu).

Aplikace produktů a / nebo procesů úpravy musí být schválena odborníkem, protože určité kombinace by mohly způsobit nevratné poškození krycí vrstvy.

Při dezinfekci pomocí produktů na bázi stabilizovaného chlóru nebo pouze stabilizátorů je třeba použít dávkování doporučené výrobcem (které by mělo být v souladu s „EN 16713-3“). Obnova vody po čistícím filtru musí umožnit vyhnout se koncentraci kyseliny kyanurové nad 75 mg/l.

V opačném případě je nutné vypustit (minimálně) 30% objemu mini bazénu, aby nedošlo k poškození krycí vrstvy.

K přezimování je nutné dodržet pokyny výrobce. Krátce před zakrytím mini bazénu se nesmí provádět šoková dezinfekce, protože do 8 hodin od dezinfekce existuje nebezpečí chemického poškození povlaku mini bazénu.

Přístupnost

⚠ UPOZORNĚNÍ!

Nikdy nenechávejte dítě bez dozoru - nebezpečí utonutí.

Po celou dobu je nutný neustálý, aktivní a ostražitý dohled nad slabými plavci a neplavci kompetentním dospělým opatrovníkem (pamatujte, že největší riziko

utonutí existuje u dětí mladších pěti let).

Připravte si telefon nebo jiný komunikační prostředek poblíž bazénu, abyste v případě potřeby mohli zavolat záchrannou službu.

Dokonce, i když se bazén nepoužívá, musí být přijata následující opatření:

- Pokud je to možné, učiňte mini bazén nepřístupným (např. zamčením dveří, oken a přístupových cest k bazénu); a/nebo
- nainstalujte kryt; a/nebo
- mini bazén vypusťte.

Složení mini bazénu

VAROVÁNÍ. Při vypouštění vody se ujistěte, že v odtoku a naproti odtoku nejsou žádné děti. Proud vody by mohl děti strhnout.

Chcete-li výrobek uložit na konci sezóny nebo na delší dobu nepoužívání, postupujte následovně:

1. Odpojte filtrační čerpadlo (7) od zdroje energie.
2. Připojte zahradní hadici k hadicovému adaptéru (12), otevřete vypouštěcí zátku (6b) a umístěte druhý konec hadice tak, aby voda mohla bezpečně odtékat.

Upozornění: Respektujte prosím místní ustanovení ke specifickému předpisům o vypouštění odpadní vody z koupacích nádrží.

3. Odpojte hadice filtračního čerpadla (7) od mini bazénu.
4. Nechte mini bazén úplně uschnout, nejlépe na slunci.
5. Uzavřete všechny ventily před tím, než začnete mini bazén skládat.

Péče, uskladnění, opravy, údržba

Péče

⚠ UPOZORNĚNÍ!

Nepoužívejte agresivní čisticí prostředky, kartáče s kovovými štetinami ani předměty s ostrými hranami nebo z kovů, jako jsou nože nebo podobně. Používejte jenom mírné čisticí prostředky.

VAROVÁNÍ. Dodávané filtrační čerpadlo (7) má za účel odstraňovat z vody nečistoty a malé částičky. Aby se však získala čistá voda bez řas a škodlivých bakterií, musí být provedeno důsledné chemické čištění vody. Informujte se ve specializovaném obchodě o látkách, které lze použít, jako je chlór, ošetření šokem, prostředky ničící řasy a další chemikálie.

VAROVÁNÍ. Nikdy nedávejte chemikálie do mini bazénu, když se v něm nacházejí osoby. To by mohlo vést k podráždění kůže a očí. Nedávejte do mini bazénu nikdy chemikálie, když neumíte zajistit jejich správnou aplikaci. Informujte se u svého specializovaného prodejce o chemikáliích, které lze použít, o směnicích a instrukcích k nim.

VAROVÁNÍ. Majitelé mini bazénů jsou nabádáni, aby vodu pravidelně testovali, aby zjišťovali hodnotu pH a koncentraci chlóru ve vodě a v případě potřeby je upravili. Informujte se ve specializovaném obchodě o vhodných testovacích soupravách a pokynech k jejich aplikaci.

VAROVÁNÍ. Nedodržení těchto pravidel údržby může vážně ohrozit zdraví koupajících se, zejména dětí.

Dokud používáte mini bazén, měl by být filtrační systém v provozu každý den dostatečně dlouho, aby se alespoň jednou (přibližně 4-5 hodin) kompletně obnovilo celé množství vody. Chcete-li zajistit dostatečnou čistotu a hygienu vody v mini bazénu po celou sezónu, postupujte podle následujících pokynů:

1. K udržení adekvátního pH ve vodě mini bazénu je nutné správné a konzistentní používání základních bazénových chemikálií. Použití takových chemikálií navíc brání růstu škodlivých bakterií nebo řas ve vodě a podporuje filtrační čerpadlo v udržování čisté vody.

2. Pro Váš mini bazén jsou vhodné následující chemikálie:

- Chlór ve formě tablet, granulí nebo tekutiny: Dezinfikuje vodu mini bazénu a brání růstu řas.
- Chemikálie, které upravují pH-hodnotu. Slouží ke korekci hodnoty pH a činí vodu více nebo méně kyselou.
- Prostředky na ničení řas: Používají se na ničení řas.
- „Ošetření šokem“ (super chlorace): Eliminuje určité organické a jinak kombinované sloučeniny, které ovlivňují čírost vody. Informujte se u odborného prodejce na konkrétní používání určitých chemikálií. Uvedte mu kapacitu Vašeho mini bazénu a předejte mu, pokud o to požádá, vzorek vody. Dokáže Vám co nejlépe poradit s vhodnými chemikáliemi, vhodným množstvím chemikálií a efektivním použitím.

3. Chlór se nesmí nikdy dostat do přímého kontaktu s pláštěm mini bazénu, pouze když je zcela rozpuštěný. Chlór ve formě tablet nebo granulí musí být nejprve rozpuštěn ve kbelíku s vodou a teprve poté přidán do vody v mini bazénu. Tekutý chlór se musí přidávat do vody v mini bazénu pomalu a rovnoměrně v různých oblastech.

Nebezpečí! Nikdy nelijte vodu na chemikálie, ale přidávejte chemikálie do vody. Nikdy nesmíchejte jednotlivé chemikálie, dávejte je do vody samostatně, aby se první úplně rozpustila a dispergovala, než přidáte druhou chemikálii.

4. Pokud je teplota vysoká, čistěte mini bazén několikrát týdně, abyste ručně omezili hromadění řas. Informujte se u svého specializovaného prodejce na čisticí prostředky, které mají být použity, jako jsou podlahové vysavače, podběráky, kartáče a podobně.

5. Požádejte svého specializovaného prodejce o zakoupení testovací soupravy pro kontrolu hodnoty pH.

Upozornění: Nadměrné hladiny chlóru, stejně jako nízké (kyselé) hodnoty pH mohou poškodit opláštění mini bazénu a vyžadovat okamžitá nápravná opatření, pokud jednu z těchto situací ukazuje výsledek testu.

6. Vložku filtračního čerpadla kontrolujte každé dva týdny (nebo častěji, pokud je mini bazén častěji používán). Podle potřeby ji vyčistěte nebo vyměňte, např. pokud již není bílá. Zpočátku je možné ji propláchnout hadicí na vodu. Pokud již nezbělá, musí být vyměněna. Účinnost filtračního čerpadla udržuje pravidelná kontrola.

7. Zajistěte, aby se mini bazén nemohl omylem naplnit deštěm nebo jiným náhodným způsobem, dokud se v něm nachází voda. Jinak by mohlo dojít k poškození mini bazénu. Okamžitě snižte hladinu vody.

Uskladnění

UPOZORNĚNÍ!

Při nesprávném uskladnění výrobku existuje nebezpečí tvorby plísně.

Pokud žijete v klimatické zóně, ve které se mini bazén celoročně nepoužívá, důrazně doporučujeme vodu vypustit, důkladně ho vyčistit, nechat uschnout a mimo sezónu uskladnit na chráněném místě.

- Výrobek skladujte na čistém, dobře větraném a suchém místě bez přímého slunečního záření, kde není vystaven velkým výkyvům teplot.
- Výrobek skladujte bezpečně uzamčený a mimo dosah dětí.
- Na výrobek nepokládejte žádné těžké nebo ostré předměty.
- Po delší době skladování zkontrolujte, zda výrobek nevykazuje známky opotřebení nebo stárnutí.

Opravy

UPOZORNĚNÍ!

Před každým použitím zkontrolujte, zda v mini bazénu nejsou díry nebo trhliny.

Při větších poškozeních v žádném případě nesmíte provádět opravy sami.

Menší poškození můžete opravovat pomocí soupravy na opravy (13), která je přiložena k dodávce.

Netěsné místo

Netěsnosti na mini bazénu opravujte pouze vhodným lepidlem. Opravy nevhodnými lepidly mohou vést k dalšímu poškození.

Vhodná lepidla získáte od specializovaných prodejců.

Upozornění: Malé netěsnosti (menší než 2 mm lze také opravit pouze lepidlem, a to přilepením lepidla přímo na místo. V případě větších netěsností (větších než 2 mm) postupujte následovně:

1. Důkladně vyčistěte místo, které má být opraveno.
2. Vyčištěné místo vysušte.
3. Přistříhnete záplatu na správný rozměr tak, aby zakryla poškozený úsek a na všech stranách přesahovala o 1,5 cm.
4. Záplatu pevně přitlačte měkkým předmětem na netěsné místo. Dbejte na to, abyste pracovali na rovném podkladu bez hrbolů nebo faldů. Odstraňte možné vzduchové bublinky pomocí zaobleného předmětu povlovně zevnitř směrem ven.
5. Po opravě nechte náplast zaschnout nejméně 12 hodin.

Důležité: Než po opravě naplníte mini bazén vodou, zkontrolujte těsnost opravené oblasti. Při větších poškozeních v žádném případě nesmíte provádět opravy sami. Předejte mini bazén k opravě do specializované dílny.

Údržba

Majitel mini bazénu je primárně zodpovědný za jeho údržbu a údržbu příslušenství.

Je nutné vyloučit následující situace:

- předávkování jinými přípravky na úpravu vody než těmi, které jsou uvedeny v EN 16713-3, stejně jako jejich přímý kontakt s vrchní vrstvou (neboť to může vést k nevratné změně barvy);
- mechanické nárazy (například padající tupé předměty, jako stojany na slunečníky, zahradní židle, potápěčské vybavení atd.) mohou na krycí vrstvě zanechat prohlubně nebo škrábance;
- mimořádné tření mezi dvěma povrchy;
- kontakt oxidovatelných kovových předmětů nebo organických materiálů s krycí vrstvou po delší časové období.

Ponorná čára je obzvláště citlivá na usazeniny jako např. vápno, kovy nebo jiné mastné produkty (opalovací krém), které se mohou ukládat na krycí vrstvu. Doporučuje se pravidelná údržba ponorné čáry, aby se zabránilo pronikání těchto nečistot do vnitřku krycí vrstvy, což znemožňuje čištění.

Pravidelná a pečlivá údržba by měla být prováděna pomocí vhodných přípravků, které nejsou abrazivní a jsou snášitelné s krycí vrstvou. Je zakázáno používat čisticí prostředky, které nejsou určeny pro bazény (čisticí prostředky pro domácnost) a/nebo abrazivní čisticí prostředky.

Pokyny k likvidaci



Výrobek a obalové materiály likvidujte podle aktuálních místních předpisů.

Uchovávejte obalové materiály (jako např. fóliové sáčky) nedostupné pro děti.

O možnostech likvidace vysloužilého výrobku se informujte u Vaší obecní nebo městské správy.

Výrobek a obaly likvidujte ekologicky.



Recyklační kód slouží ke značení různých materiálů pro proces opětovného zhodnocení (recyklace). Kód sestává ze symbolu recyklace, který má odrážet proces zhodnocení, a čísla, které označuje materiál.

Pokyny k záruce a průběhu služby

Výrobek byl vyroben s velkou péčí a za stálé kontroly. DELTA-SPORT HANDELSKONTOR GmbH poskytuje koncovým privátním zákazníkům na tento výrobek tři roky záruky od data nákupu (záruční lhůta) podle následující ustanovení. Záruka se týká pouze vad materiálu a závad ve zpracování. Záruka se nevztahuje na díly, které podléhají normálnímu opotřebení, a proto je nutné na ně pohlížet jako na rychle opotřebitelné díly (např. baterie), a na křehké díly, např. vypínače, akumulátory nebo díly vyrobené ze skla.

Nároky z této záruky jsou vyloučeny, pokud výrobek byl používán neodborně nebo nedovoleným způsobem nebo nikoli v rámci stanoveného účelu určeného nebo předpokládaného rozsahu používání nebo nebyla dodržena zadání v návodu k obsluze, ledaže by koncový zákazník prokázal, že existuje vada materiálu nebo došlo k chybě ve zpracování, které nevyplývají z některé výše uvedených okolností.

Nároky ze záruky lze uplatnit pouze v rámci záruční lhůty po předložení originálního pokladního dokladu. Proto si prosím uschovejte originál pokladního dokladu. Doba záruky se neprodlužuje případnými opravami na základě záruky, zákonné záruky nebo kulance. Totéž platí také pro vyměněné a opravené díly.

Při reklamaci se prosím obraťte na níže uvedenou horkou linku servisu nebo se s námi spojte e-mailem. Pokud se vyskytne případ reklamace, výrobek Vám – dle naší volby – bezplatně opravíme, vyměníme nebo Vám vrátíme kupní cenu. Další práva ze záruky nevznikají.

Vaše zákonná práva, zejména nároky na zajištění záruky vůči konkrétnímu prodejci, nejsou touto zárukou omezena.

IAN: 408380_2207



Servis Česko

Tel.: 800 143 873

E-Mail: deltasport@lidl.cz

Vyblednutí barev a možné příčiny

Navzdory použití vysoce výkonných materiálů a s přihlednutím ke všem výše uvedeným opatřením může v důsledku stárnutí dojít k abnormálním jevům. Je důležité si uvědomit, že v důsledku stárnutí a vystavení ultrafialovému záření se krycí vrstva postupně odbarvuje.

Následující příčiny mohou způsobit zrychlené vyblednutí barev:

- používání nevhodných přípravků a postupů pro úpravu vody, které nejsou v souladu s doporučeními výrobce;
- nadměrné mechanické nárazy (přílivové bazény, plovoucí vrstvy ledu, automatické čističe a kartáče atd.);
- vysoká teplota vody;
- vliv materiálů a výrobního postupu.

Někdy je malý barevný rozdíl mezi oblastmi, které jsou ponořeny do vody, a oblastmi, které jsou nad hladinou vody. Toto je zcela běžné.

Skvrny a možné příčiny

Kvůli mnoha výše zmíněným vlivům je extrémně obtížné určit příčiny skvrn. Skvrny, které se objevují nad čárou ponoru, jsou v hloubce krycí vrstvy vzácné. Následující tabulka ukazuje možné příčiny vzniku skvrn při normálním provozu plaveckého bazénu. K zjištění možných příčin má smysl provést opatření popsaná na záznamovém listu níže. Pokud toto nevede k úspěchu, mohou působit vlivy z výrobního procesu.

| Typ skvrn | Možná příčina | Možné řešení |
|---|---|--|
| Bělavé skvrny na dně plaveckého bazénu. | Nesprávná úprava vody. | Skvrny jsou nevratné a nelze je opravit. |
| | Rozklad organických látek (humus, větvičky, listy), které jsou v přímém kontaktu s krycí vrstvou. Účinek je výraznější, pokud byl kontakt delší dobu. | |
| Bělavé skvrny na dně plaveckého bazénu a na stěnách. | Nadměrná koncentrace chemických produktů. | Skvrny jsou nevratné a nelze je opravit. |
| Bělavé skvrny na čáře ponoru. | Vápenaté usazeniny. | Těmto usazeninám lze zabránit použitím sekvestrantů vápníku a udržováním rovnováhy pH. Lze je očistit vhodným přípravkem, bez rozpouštědel a neabrazivních látek, přičemž dbejte na to, aby nedošlo k poškrábání vrstvy. Aby se tento jev omezil, je nutné pravidelně kontrolovat tvrdost vody, např. s předinstalovaným iontoměničem. |
| | Nevhodné chemikálie a/nebo cídící prostředky. | Nevratné a neošetřené mléčné nebo vybledlé úseky. |
| | Přítomnost řas. | |
| | Rozklad organické hmoty (listy, špína, vegetace). | Tomu lze zabránit pravidelnou údržbou (čištění) plaveckého bazénu. |
| | Použití síranu měďnatého v čisté nebo smíšené formě a aplikace procesu Cu / Ag | Nevratné. Tyto produkty nejsou v tomto typu plaveckého bazénu povoleny. |
| | Nezamýšlená přítomnost oxidovatelných kovových částí (kovové usazeniny ...). | |
| | | Uzemnění ^a plaveckého bazénu: Uzemnění vody v plaveckém bazénu může tento jev omezit. Uzemnění musí být provedeno prostřednictvím jiné zemnicí tyče, než jaká byla použita pro bezpečnost domu. Toto funkční uzemnění umožní pouze odklonění svodových proudů za účelem omezení elektrického nabíjení bazénové vody. |
| | Migrace kovu skrz krycí vrstvu (gelová vrstva na bázi kobaltu). | |
| | Přítomnost kovových iontů (měď, železo, mangan ...) v příliš vysokých koncentracích a také tmavé, nerozpustné sulfidy kovů. | Aby se zabránilo vysokým koncentracím kovových iontů, které mohou přispět k trvalému zabarvení krycí vrstvy plaveckého bazénu, doporučuje se použít sekvestrační činidla na bázi kovových iontů ^b . |
| Opalovací krémy nebo kosmetika plovoucí na hladině vody, spalování uhlovodíků z pálení dřeva nebo dřevěného uhlí, výfuků automobilů, výfuků letadel nebo jakékoli jiné znečištění z přímého nebo nepřímého okolí plaveckého bazénu. | | |
| Zelené skvrny | Protože jsou organického původu, objevují se tyto skvrny pouze tehdy, jsou-li přítomny živé organismy (řasy, houby atd.) a mohou souviset s výrazným narušením rovnováhy úpravy vody. | Viz návod k obsluze a informace od výrobce plaveckého bazénu, filtračního systému nebo chemikálií. |
| Růžové skvrny | Nacházejí se všeobecně na těsnících částech, jsou způsobené bakteriemi, které rostou na součástech těchto plastových dílů a mohou souviset s úpravou vody. Pokud se k dezinfekci použije PHMB, existuje riziko vzniku růžových skvrn v přítomnosti mědi. | |

| Typ skvrn | Možná příčina | Možné řešení |
|--------------|--|---|
| Žluté skvrny | Přítomnost pylu nebo červených řas, zemědělské práce, mastné produkty (opalovací krémy nebo kosmetika), organické zbytky (degradace rostlin) nebo znečištění | |
| | Některé sloučeniny vápna používané v chemických výrobcích (křemelina), tablety | |
| | V případě plaveckého bazénu, jehož voda je ošetřena bromem, může kombinace vyšší dávky, než je doporučeno výrobcem, a hodnoty pH nižší než 6,9 způsobit skvrny na krycí vrstvě (od žluté po hnědou). | Tyto skvrny jsou ve většině případů nevratné. |
| | Dezinfekce šokem oxidačním činidlem může vést k tvorbě plynu, který spálí povrch plaveckého bazénu, který není v kontaktu s vodou. | Je důležité reagovat, jakmile se fleky objeví. Kontaktujte výrobce bazénu, který Vám poskytne pokyny, jak postupovat v závislosti na povaze skvrny. |

^a VÝSTRAŽNÉ UPOZORNĚNÍ: Uzemnění bazénu podporuje korozi kovových částí. Pokud do plaveckého bazénu nemůže proudit žádný elektrický proud, není nutné uzemnění – viz DIN VDE 0100-702.

^b VÝSTRAŽNÉ UPOZORNĚNÍ: Sekvestrační činidla pro kovové ionty často obsahují fosfor nebo sloučeniny obsahující fosfor, které mohou způsobit nebo podporovat růst řas a / nebo ovlivnit měření (volného chlóru, redoxního potenciálu) pomocí online přístrojů. Při měření online systémy by proto měly být upřednostněny iontové výměníky a / nebo kovové filtry v potrubí plnicí vody (než voda steče do bazénu).

FILTRAČNÍ ČERPADLO

Ⓒ

FILTRAČNÍ ČERPADLO

Originální návod k obsluze

Označení dílů

- Filtrační čerpadlo (7) (obr. G)
- Odvzdušňovací ventil (7a)
- Těsnící kroužek odvodušňovacího ventilu (7b)
- Držák krytu pouzdra filtru (7c)
- Kryt pouzdra filtru (7d)
- Vložka filtračního čerpadla (7e)
- Gumové těsnění pouzdra filtru (7f)
- Síťový kabel (7g)
- Vpust (7h)
- Výpust (7i)
- O-kroužek (7j)
- Hadice pro filtrační čerpadlo (8) (obr. F)
- Perforované síto (9) (obr. F)
- Sponka (10) (obr. F)
- Šroub do sponky (11) (obr. F)
- Plastová zátká (14) (obr. F)

Technická data

Pro tento mini bazén použijte výlučně toto čerpadlo.

Model: 53011A, 12V, 50 Hz, 25 W, maximum IPX7

Výkon: 1200 l/h

Napájecí zdroj čerpadla:

Stermay HT-53011A-1

IP 65

Konektor IP 44

Primární: 230-240V ~ 50 Hz

Sekundární: 12V ~, 3000mA, 36VA, 0,83PF

 = třída ochrany II

Výrobce: DongGuan Huatao Metal&Plastic Products Co., Ltd.

No. 2 Yan He Road, Xia Bian Avenue, Chang An Town, DongGuan City, GuangDong Province
Importér: DELTA-SPORT Handelskontor GmbH
Wragekamp 6, 22397 Hamburg
Germany

 Společnost Delta-Sport Handelskontor GmbH tímto prohlašuje, že tento výrobek je v souladu s následujícími základními požadavky a ostatními příslušnými ustanoveními:

2014/30/EU - Směrnice o EMK

2011/65/EU - Směrnice RoHS

2006/42/ES - Směrnice o strojích

Použití ke stanovenému účelu

Filtrační čerpadlo slouží k čištění a udržování kvality vody a může být připojeno pouze k určeným mini bazénům. Mini bazén a filtrační čerpadlo byly vyvinuty pro privátní potřebu v sektoru volného času.

Bezpečnostní pokyny

- Tento výrobek mohou používat děti od 8 let a výše a osoby se sníženými fyzickými, senzorickými nebo mentálními schopnostmi nebo nedostatkem zkušeností a znalostí, pokud jsou pod dohledem nebo byly

poučeny ohledně bezpečného používání výrobku a rozumí z toho plynoucím nebezpečím. Děti si nesmí s výrobkem hrát. Čištění a uživatelskou údržbu nesmí provádět děti bez dohledu.

- VAROVÁNÍ.** Používejte výlučně dodané čerpadlo 53011A od výrobce: DongGuan Huatao Metal&Plastic Products Co., Ltd.
- VAROVÁNÍ.** Před spuštěním čerpadla zkontrolujte všechny svorky a příslušenství.
- VAROVÁNÍ.** Nezahrabávejte napájecí kabel. Napájecí kabel položte tak, aby jej nemohly poškodit sekačky na trávu, nůžky na živý plot ani jiná zařízení.
- VAROVÁNÍ.** Filtrační čerpadlo nepoužívejte pro vysávání bazénu. Čerpadlo lze použít pouze v bazénu, který se dá postavit, nikoli v bazénu zapuštěném do země.
- VAROVÁNÍ.** Napájecí a vstupní kabel nelze zaměňovat. Pokud jsou napájecí kabely nebo vstupní kabely poškozeny, napájecí zdroj nebo čerpadlo by mělo být zlikvidováno.
- VAROVÁNÍ.** Čerpadlo a adaptér nesmí být instalovány v místech, kde by mohly být zaplaveny nebo kde není k dispozici vhodná elektrická zásuvka.
- VAROVÁNÍ.** Zajistěte, aby externí zásuvka byla chráněna proudovým chráničem (FI/RCD) s vypínacím proudem maximálně 30 mA.
- VAROVÁNÍ.** Před zapnutím musí být filtrační čerpadlo upevněno na stabilní podklad pomocí šroubů.
- VAROVÁNÍ.** Dejte pozor, abyste nepřehřáli motor filtračního čerpadla. Zajistěte, aby čerpadlo bylo vždy naplněno vodou, tedy aby nefungovalo prázdné. Nesprávné použití může vést k přehřátí, a tím k poškození spálením motoru.
- VAROVÁNÍ.** Vzduch, který zůstane v systému, způsobí, že čerpadlo běží rychleji, a to vede k poškození. Vypněte filtrační čerpadlo a mírně otevřete odvodušňovací ventil (7a), aby mohl uniknout veškerý vzduch z hadice a filtračního čerpadla.
- VAROVÁNÍ.** Čerpadlo musí být napájeno proudovým chráničem, jehož jmenovitý diferenční proud nepřesahuje 30 mA.
- VAROVÁNÍ.** Napájení čerpadla by mělo být instalováno nejméně 2 m od mini bazénu. Síťová zástrčka by měla být od bazénu vzdálena 3,5 m.
- VAROVÁNÍ.** Čerpadlo by mělo být pevně ukotveno k zemi, aby se zabránilo možnému převrnutí. Informujte se u svého specializovaného prodejce o šroubech nebo čepch, které lze použít.

Nebezpečí úrazu elektrickým proudem!

Nesprávná elektroinstalace nebo příliš vysoké síťové napětí mohou vést k úrazu elektrickým proudem. Připojujte čerpadlo jenom do dobře přístupné zásuvky, abyste ho v případě poruchy mohli rychle odpojit ze sítě.

- Čerpadlo připojujte pouze k řádně nainsta-

lované zásuvce s ochranným kontaktem a pouze v případě, že síťové napětí zásuvky odpovídá informacím na typovém štítku.

- Čerpadlo se nesmí používat, pokud se ve vodě nacházejí osoby.
- Výrobek neprovodujte, pokud vykazuje viditelná poškození nebo je vadný síťový kabel, resp. síťová zástrčka.
- Pokud je síťový kabel čerpadla poškozen, je nutné čerpadlo zlikvidovat.
- Pouzdro neotevírejte, ale opravu přenechejte odborníkům. obraťte se proto na specializovanou dílnu. V případě oprav vlastními silami, nevhodného připojení nebo nesprávné obsluhy jsou nároky z ručení a záruky vyloučeny.
- Při opravách smí být použity pouze díly, které odpovídají originálním datům přístroje.
- Toto čerpadlo obsahuje elektrické a mechanické části, které jsou nezbytné k ochraně před zdroji nebezpečí.
- Čerpadlo ani síťový kabel nebo síťovou zástrčku neponořujte do vody nebo jiných kapalin.
- Nikdy se nedotýkejte síťové zástrčky vlhkými rukama.
- Nikdy nevytahujte síťovou zástrčku za síťový kabel ze zásuvky, ale vždy uchopte síťovou zástrčku.
- Nikdy nepoužívejte síťový kabel při nošení jako držadlo.
- Udržujte čerpadlo, síťovou zástrčku a síťový kabel z dosahu otevřeného ohně a horkých ploch.
- Síťový kabel pokládejte tak, aby se o něj nemohlo klopytnout.

Připojení filtračního čerpadla

- Mini bazén úplně postavte a naplňte vodou.
- Vyjměte z balení všechny části filtračního čerpadla (7) a hadice (8).
- Filtrační čerpadlo nastavte tak, aby bylo 20 cm až 1 m pod hladinou vody v mini bazénu.

Upozornění: Filtrační čerpadlo musí být připevněno k rovnému a stabilnímu podkladu. Ve spodní části filtračního čerpadla jsou otvory pro vhodný montážní materiál (není součástí dodávky).

- Vložte vložku filtračního čerpadla (7e) do pouzdra filtru (7) (obr. G). Ujistěte se, že vložka filtračního čerpadla je zcela usazena v pouzdra filtru.
- Umístěte gumové těsnění pouzdra filtru (7f) na pouzdro filtru (obr. G).
- Umístěte kryt pouzdra filtru (7d) na pouzdro filtru (obr. G).
- Utáhněte kryt pouzdra filtru ve směru hodinových ručiček.
- Připojte první hadici filtračního čerpadla (8) ke vpusti (7h) filtračního čerpadla pomocí sponky (10) a šroubu do sponky (11) (obr. G).
- Druhý konec hadice připojte na spodní přípoj pro hadici (6c) mini bazénu (obr. F).
- Pomalou otáčejte odvodušňovacím ventilem (7a) o jednu až dvě otáčky proti směru hodinových ručiček.
- Připojte druhou hadici k hornímu hadicovému připojení (6c) mini bazénu a k výpusti (7i) filtračního čerpadla.

Uvedení filtračního čerpadla do chodu

1. Ujistěte se, že je mini bazén zcela naplněn vodou a filtrační čerpadlo (7) bylo instalováno na vhodném místě.
2. Odstraňte plastové zátky (14) z ventilu filtračního čerpadla (6c) na vnitřní straně mini bazénu (obr. F).
3. Když voda proudí do filtračního čerpadla, zachycený vzduch může unikat odvzdušňovacím ventilem (7a).
4. Potom pomalu zavřete odvzdušňovací ventil otáčením ve směru hodinových ručiček.
5. Připojte síťový kabel (7g) do vhodné zásuvky a nechte filtrační čerpadlo v chodu, dokud nebude voda dostatečně vyčištěna.

Oprava, údržba

Před jakoukoli údržbou odpojte napájecí napětí od filtračního čerpadla (7).

Neumisťujte filtrační čerpadlo do vysoké trávy, mohlo by dojít k přehřátí.

Pokud byste zjistili případná poškození nebo závady na filtračním čerpadle, předejte filtrační čerpadlo do specializované dílny na opravu nebo filtrační čerpadlo vyměňte za nové. Na filtračním čerpadle neprovádějte žádné vlastní opravy.

Na čištění filtračního čerpadla nepoužívejte žádná rozpouštědla.

1. Odpojte úplně síťový kabel (7g) od napájení proudem.
2. Otočením proti směru hodinových ručiček uvolněte kryt pouzdra filtru (7d) a držák krytu pouzdra filtru (7c).
3. Vyčistěte vložku filtračního čerpadla (7e), v případě potřeby ji vyměňte za novou.
4. Překontrolujte vnitřek pouzdra filtru (7). Pokud jsou v něm nečistoty nebo usazeniny, opláchněte je čistou vodou.
5. Sestavte všechny části opět dohromady a znovu zapojte síťový kabel.

Řešení problémů

1. Filtrační čerpadlo nepracuje.
 - Zkontrolujte, zda nejsou spálené nebo uvolněné pojistky, zkontrolujte uvolněné elektrické vedení.
 - Zkontrolujte motor. Pokud je motor přehřátý nebo přetížený, vypněte zařízení. Nechte motor vychladnout.
 - Obráťte se na odborníka.
2. Motor běží, ale je čerpáno málo vody nebo žádná voda.
 - Zkontrolujte, zda nejsou překážky ve vstupní nebo výstupní hadici uvnitř stěny bazénu.
 - Utáhněte hadicové spony, zkontrolujte poškození hadice a zkontrolujte hladinu vody v bazénu.
 - Vložku filtračního čerpadla čistěte častěji. Použijte k tomu zahradní hadici.
 - Vyměňte vložku filtračního čerpadla.
 - Obráťte se na odborníka.
3. Filtrační čerpadlo již nečerpá vodu.
 - Když je čerpadlo vypnuté, ujistěte se, že hladina vody v bazénu je alespoň 5 cm nad sacím otvorem.
 - Ujistěte se, že sací hadice není poškozena.

- Zkontrolujte vložku filtračního čerpadla, zda neobsahuje nečistoty; v případě potřeby ji vyčistěte. Použijte k tomu zahradní hadici.
 - Obráťte se na odborníka.
4. Filtrační čerpadlo nečistí vodu.
 - Správně nastavte obsah chloru a hodnotu pH.
 - Vyměňte vložku filtračního čerpadla nebo ji vyčistěte. Použijte k tomu zahradní hadici.
 - Zkontrolujte vložku filtračního čerpadla, zda není poškozena a v případě potřeby ji vyměňte.
 - Nechte čerpadlo déle pracovat.
 - Odstraňte nečistoty ze sítěk na stěně bazénu.
 - Obráťte se na odborníka.

Pokyny k likvidaci



Tento doprovodný symbol označuje, že toto zařízení podléhá směrnici 2012/19/EU.

Tato směrnice uvádí, že toto zařízení nesmíte po skončení jeho životnosti likvidovat s běžným domovním odpadem, ale musíte jej odevzdat na speciálně zřízených sběrných místech, v recyklačních střediscích nebo ve společnostech pro likvidaci odpadu. Chraňte životní prostředí a provádějte řádnou likvidaci.



O možnostech likvidace vysloužilého výrobku se informujte u Vaší obecní nebo městské správy. Výrobek a obaly likvidujte ekologicky. Uchovávejte obalové materiály (jako např. fóliové sáčky) nedostupné pro děti.



Při třídění odpadu dodržujte označení balicích materiálů, které jsou označeny zkratkami (a) a čísly (b) s následujícím významem: 1–7: plasty / 20–22: papír a karton / 80–98: smíšený odpad. Výrobek a balicí materiály jsou recyklovatelné, likvidujte je odděleně pro lepší zpracování odpadu. Logo Triman platí pouze pro Francii.

Originál prohlášení o shodě



DELTA-SPORT HANDELSKONTOR GMBH | Wragekamp 6 | 22397 Hamburg | Germany

DELTA-SPORT HANDELSKONTOR GMBH
Wragekamp 6
22397 Hamburg
Germany
+49 (0) 40 527 310 0
info@delta-sport.com
www.delta-sport.com

Originál prohlášení o shodě

My, firma

Delta Sport Handelskontor GmbH
Wragekamp 6
22397 Hamburg,

prohlašujeme, že toto prohlášení o shodě, je vystaveno ve výhradní odpovědnosti výrobce.

IAN: **408380**
Výrobek: Filter Pump
Č. modelu: 53011A

Výše uvedený produkt splňuje požadavky níže uvedených směrnic a norem:

| Směrnice / požadavek | Harmonizované normy |
|-------------------------|--|
| Machinery 2006/42/EG | EN60335-1:2012+A11:2014+A13:2017+A1:2019+A14:2019+A2:2019 EN60335-2-41:2003+A1:2004+A2:2010, EN62233:2008 |
| EMC 2014/30/EU | EN IEC 55014-1:2021, EN IEC 55014-2:2021, EN IEC 61000-3-2:2019+A1:2021, EN61000-3-3:2013+A1:2019 |
| RoHS 2011/65/EU | EN 62321-1:2013 |

Výše uvedený produkt je v souladu se směrnicí Evropského parlamentu a Rady 2011/65/EU ze dne 8. června 2011 o omezení používání některých nebezpečných látek v elektrických a elektronických zařízeních. Výhradní odpovědnost za toto prohlášení o shodě nese výrobce.

Hamburg, 24.10.2022

Místo, datum

DELTA-SPORT
DELTA-SPORT Handelskontor GmbH
Wragekamp 6 • 22397 Hamburg
Telefon: (040) 527 310 - 0
Fax: (040) 527 310 - 997 / 998 / 999

Benjamin Struve, Quality Manager

Jméno, funkce

Geschäftsführung
Stefan Schröder
Philip Kohl

Handelsregister Hamburg
HRB 06603
VAT-No.: DE134895841
St-Nr.: 50/714/00311

Bankverbindung
DZ Bank AG

Nord LB

Konto / Account
USD 03 00 14 34 50
EUR 00 00 14 34 50

USD 18 00 02 61 18
EUR 15 17 98 30 3

IBAN

DE66 2006 0300 0300 1434 50
DE31 2006 0300 0000 1434 50
DE36 2505 0000 1800 0261 18
DE27 2505 0000 0151 7983 03

SWIFT / BIC

GENG DE FF 200
NOLA DE 2H XXXX

HAMBURG SHANGHAI HO CHI MINH CITY CHICAGO ISTANBUL

Blahoželáme!

Svojím nákupom ste sa rozhodli pre kvalitný výrobok. Pred prvým použitím sa s výrobkom dôkladne oboznámte.

 **Pozorne si prečítajte tento návod na používanie.**

Výrobok používajte len uvedeným spôsobom a na uvedený účel. Tento návod na používanie si dobre uschovajte. Pri odovzdávaní výrobku tretej osobe odovzdajte s výrobkom aj všetky podklady. Pred montážou a používaním minibazénu musíte pozorne prečítať, porozumieť a plniť všetky informácie z tohto návodu. Tieto informácie o nebezpečenstve, návody a bezpečnostné smernice zahŕňajú niekoľko všeobecných rizík spojených s voľnočasovými aktivitami vo vode, nemôžu však obsahovať všetky riziká a ohrozenia pre všetky prípady. Pri akejkoľvek aktivite vo vode musí prevládať opatrnosť, zdravý rozum a dobrá súdnosť. Tieto údaje musíte uschovať pre neskoršie použitie.

Obsah balenia (obr. A)

- 1 x plavecký bazén, rozložený (1 - 6)
- 1 x filtračné čerpadlo (7)
- 2 x hadica k filtračnému čerpadlu (8)
- 2 x filter s otvormi (9)
- 4 x príchytka (10)
- 4 x skrutka ku príchytke (11)
- 1 x adaptér na hadicu (12)
- 1 x sada na opravu (13)
- 2 x zátky z umelej hmoty (14)
- 1 x návod na používanie

Označenie dielov

- Plavecký bazén (obr. A)
- Kryt ventilu pre odtok (6a) (obr. B)
- 2-dielny vypúšťací ventil vrátane zátky (6b) (obr. B)
- Ventil filtračného čerpadla (6c) (obr. F)

Technické údaje

Minibazén:

Rozmery: cca 300 x 76 cm (Ø x v)
Plniaci objem: cca 4 000 l

 Dátum výroby (mesiac/rok):
01/2023

Počet osôb, ktoré sú potrebné pre montáž:
2 osoby
Čas montáže [min]: cca 30min

Používanie podľa určenia

Výrobok bol navrhnutý tak, aby sa postavil na zem a bol skonštruovaný tak, aby vydržal vnútorný tlak. Výrobok nie je vhodný k tomu (ani sčasti), aby sa zapustil do zeme.

Použité symboly

 Upozornenie. Nikdy nenechajte vaše dieťa bez dohľadu - nebezpečenstvo utopenia.

 Upozornenie. Neskákať.
Nebezpečenstvo poranenia!

 Upozornenie.
Nosíť osobné plavecké pomôcky.



Upozornenie. Nestavajte šikmo.



Čítajte prosím pozorne a uschovajte pre neskoršie nahliadnutie.

Bezpečnostné pokyny

Používanie stavebnej súpravy minibazénu predpokladá, že sa zhoduje s bezpečnostnými predpismi, ktoré sú popísané v návode na prevádzku a návode na údržbu. Aby ste zabránili utopeniu alebo vážnym poraneniam, musí sa venovať mimoriadna pozornosť tomu, aby sa za bezpečie vstup do minibazénu, pretože deti do 5 rokov môžu neočakávane vstúpiť so minibazénu, a pri kúpaní musí dospelá osoba nepretržite dohliadať na deti.

Nebezpečenstvo ohrozenia života!

- Nikdy nenechajte deti hrať sa bez dozoru s obalovým materiálom alebo výrobkom. Hrozí nebezpečenstvo ohrozenia života udusením!

Bezpečnosť neplavcov!

- Vždy je potrebný stály, aktívny a ostrážitý dohľad nad slabými plavcami a neplavcami znalou a dospelou osobou (pripomíname, že najväčšie riziko utopenia je u detí pod päť rokov).
- Určite odborne zdatnú dospelú osobu, ktorá bude strážiť bazén, keď sa používa.
- Slabí plavci alebo neplavci majú nosiť osobné ochranné vybavenie, keď idú do minibazénu.
- Keď sa minibazén nepoužíva alebo nekontroluje, odstráňte z minibazénu a jeho okolia všetky hračky, aby sa zabránilo tomu aby priťahovali deti.
- Keď sa minibazén nepoužíva alebo nekontroluje, odstráňte z okolia bazénu všetky hračky alebo predmety (napr. stoličky alebo veľké hračky atď.), ktoré dieťaťu uľahčia prístup do bazénu.

Bezpečnostné zariadenia

- Odporúča sa, zriadiť bariéru (a zabezpečiť všetky dvere a okná, ak tam sú), aby sa zabránilo neoprávnenému prístupu k minibazénu.
- Osobné ochranné prostriedky, bariéry, kryty bazénu, alarmy alebo podobné bezpečnostné zariadenia majú síce význam ako pomôcky, nenahradia však stály a odborný dohľad dospelou osobou.

Bezpečnostná výbava

- Odporúčame ukladať v blízkosti bazéna záchrannú výbavu (napr. záchranné koleso).
- V blízkosti minibazéna uložte funkčný telefón a zoznam núdzových telefónnych čísel.

Bezpečné používanie minibazénu

- Všetkých používateľov, hlavne deti, nabádate k tomu, aby sa naučili plávať.
- Naučte sa podať Prvú pomoc (kardiopulmónna reanimácia) a tieto vedomosti pravidelne obnovujte. V prípade núdze to môže znamenať život zachraňujúci rozdiel.

- Všetkých používateľov bazéna, vrátane detí, poučte o tom, čo sa v prípade núdze musí robiť.
- Nikdy neskáčte do plytkej vody. Môže to viesť k ťažkým poraneniam alebo k smrti.
- Nepoužívajte minibazén, keď ste pod vplyvom alkoholu alebo liekov, ktoré môžu obmedziť schopnosť bezpečného používania bazénu.
- Keď sa používajú kryty na bazén, tieto sa musia pri vstupe do minibazénu úplne odstrániť z vodnej hladiny.
- Používatelia minibazénu sú chránení pred chorobami, ktoré sa šíria vodou, pretože voda sa vždy upravuje a udržiava hygienicky nezávadná. Konzultovali sme smernice o úprave vody v návode na používanie.
- Chemikálie (napr. výrobky na úpravu vody, čistenie alebo dezinfekciu) uchovávajte mimo dosahu detí.
- Odnímateľné rebríky sa musia postaviť na vodorovnú plochu.

Nebezpečenstvo poranenia!

- Dbajte na údaje na typovom štítku.
- Neberte so sebou ostré alebo špicaté predmety.
- Chráňte výrobok pred kontaktom s podozrivými kvapalinami alebo kyselinami. Mohli by tým inak vzniknúť nenapraviteľné škody.
- Chráňte výrobok pred veľkou horúčavou a ohňom! Opatrne s horiacimi cigaretami!
- Na Vašom výrobku nerobte žiadne technické zmeny. Zmeny akéhokoľvek druhu ohrozujú používanie a vedú k zrušeniu záruky.
- Výrobok nikdy nepoužívajte pod vplyvom alkoholu, drog alebo liekov.

Zabránenie vecným škodám!

- Vyhýbajte sa leptavým, špicatým alebo nebezpečným predmetom, chemikáliám alebo kvapalinám. Ak by sa to napriek tomu stalo, dôkladne skontrolujte, či bazén nie je poškodený.
- Upozornenie. Zabráňte používaniu opaľovacích krémov a kozmetických prípravkov s obsahom alkoholu. Opaľovacie krémy a kozmetické prípravky s obsahom alkoholu môžu uvoľniť farebnú vrstvu výrobkov z PVC. Toto môže viesť k zmene farby Vášho tela, Vášho oblečenia alebo iných predmetov, s ktorými sa dostane do kontaktu.
- Chráňte výrobok pred ohňom a horúcimi predmetmi (ako napr. horiace cigarety).
- Dávajte pozor, aby výrobok neprišiel do kontaktu s kameňmi, štrkom alebo špicatými predmetmi a aby sa nikde neodieral alebo neobrusoval, pretože by inak mohlo dôjsť k poškodeniam.
- Používanie doplnkových zariadení, ktoré nie sú povolené pre minibazén (napr. rebríky, kryty, čerpadlá atď.) môže viesť k rizikám poranenia alebo vecným škodám.
- Pred každým používaním výrobku skontrolujte, či nie je poškodený alebo opotrebený. Výrobok sa smie používať len v bezchybnom stave!

Voľba stanovišťa

VÝSTRAHA. Minibazény, ktoré sú postavené na nerovných plochách, majú sklon k netesnostiam, deformáciám alebo zosunutiu a následnému vecnému poškodeniu alebo ťažkému ublíženiu na tele tých, ktorí sa nachádzajú v minibazéne alebo okolo neho.

VÝSTRAHA. Nebezpečenstvo ublíženia na tele! Pri montáži nepoužívajte piesok. Ak by bol potrebný „prostriedok na zarovnanie“, potom je Vaše miesto inštalácie pravdepodobne nevhodné.

! UPOZORNENIE! Minibazén postavte na miesto, na ktorom je možný neustály dohľad, aby sa zabránilo utopeniu malých detí.

! UPOZORNENIE! Miesto inštalácie zvolte dôkladne, pretože trávnik a iná žiaduca vegetácia pod výrobkom odumrie. Dbajte na to, aby ste výrobok nenainštalovali na plochách, na ktorých často rastie silný porast rastlín a buriny, pretože obidvoje sa môže zavŕtať do výrobku.

! UPOZORNENIE! Minibazén musí byť v dostupnosti k pripojeniu na 230 - 240 V sieť, ktorá je chránená prúdovým chráničom (spínač FI). Výrobok musí byť nainštalovaný v minimálnej vzdialenosti 2 metrov od zdroja prúdu, ale nie ďalej ako je dĺžka vedenia filtračného čerpadla. Za žiadnych okolností sa nesmie používať predĺžovací kábel na predĺženie rozsahu pripojenia.

Pred inštaláciou Vášho výrobku musíte splniť nasledovné údaje:

1. Vyberte si vhodnú plochu, ktorá je pevná, plochá (bez hrboľov alebo kopčiek zemin) a je extrémne rovná. Sklon 3° nesmie byť prekročený na žiadnom mieste inštalácie.
2. Uistite sa, že sa na mieste nenachádzajú konáre, kamene, predmety s ostrými hranami alebo iné cudzie objekty, aby sa nepoškodil výrobok.
3. Miesto si zvolte tak, aby sa výrobok nenachádzal pod elektrickými vedeniami alebo stromami. Okrem toho dbajte na to, aby sa pod zemou v mieste inštalácie nenachádzali žiadne potrubia, prírody alebo káble.
4. Ak je to možné, zvolte si miesto inštalácie výrobku priamo na slnku. Tým sa zohreje voda vo Vašom výrobku.

Postavenie minibazénu

Výrobok montujte s minimálne dvoma dospelými osobami. Pre samotnú inštaláciu, bez prípravy stanovišťa a naplnenia vodou, potrebujete cca 30 minút. Ak máte otázky alebo potrebujete pomoc pri inštalácii, obráťte sa na Service-Hotline.

Postupujte podľa jednotlivých montážnych krokov v uvedenom poradí.

1. Aby ste výrobok mohli vybalíť, zvolte si hladkú a čistú plochu s dostatkom miesta. Skontrolujte, či sú k dispozícii všetky jednotlivé komponenty a či sú v bezchybnom stave.
2. Počnúc druhou montážou by ste mali skontrolovať, či výrobok nemá prípadné poškodenia, diery a trhliny a tieto by ste mali utesniť podľa popisu v ďalšom.

3. Odporúčame, aby ste minibazén neplnili podzemnou vodou, emulziou z vŕtania alebo vodou z prameňa: táto voda obsahuje vo všeobecnosti s dusičnanmi a fosforečnanmi znečistené látky. Radíme plniť minibazén vodou z verejného zdroja pitnej vody.

Výrobok zmontujte tak, ako je zobrazené na obrázkoch C - E.

Naplnenie výrobku vodou

VÝSTRAHA. Ak sa na jednom mieste nahromadí voda o viac ako 2,5 - 5 cm skôr ako sa naplní stred, potom plavecký bazén nestojí rovno a musíte ho postaviť správne. K tomu vytiahnite zátku na odtok (6b) a nechajte vodu úplne vytečť. Plavecký bazén demontujte a postavte ho na inom rovnom mieste.

1. Zátku na odtok (6b) zatvorte, otočte kryt ventilu (6a) na vypúšťací ventil (obr. B) a ventily filtračného čerpadla (6c) zatvorte zátkou z umelej hmoty (14) na vnútornej strane bazénu. Pomaly naplňte výrobok vodou. Výrobok počas plnenia nenechávajte bez dohľadu.

Upozornenie: Výrobok naplňte maximálne po vytlačení značku.

2. Keď sa 2,5 cm vody nachádza rovnomerne na spodku plaveckého bazénu, dno vyrovnajte. Vytiahnite vonkajšiu stenu z horného okraja okolo dna minibazénu smerom von.

Vplyv kvality vody

Pre zachovanie dobrej účinnosti ochrannej vrstvy a kvôli estetickým aspektom musíte včas aplikovať odpovedajúce spôsoby ošetrovania a/alebo odporúčania výrobcu bazénu. Pred používaním je nutné prečítať si pokyny výrobcu o výrobku a pre používanie, aby ste skontrolovali, či sa zlučujú s krycou vrstvou polyesterového obalu. Tieto výrobky a postupy sa musia zhodovať s odporúčaniami, ktoré sú tu uvedené.

Hoci vo všeobecnosti pochádza voda z verejnej siete s pitnou vodou, môže voda na plnenie pochádzať aj z nejakého vrtu, nádrže alebo prameňa.

V takom prípade je nutná pravidelná analýza vody, vrátane fyzikálno-chemickej analýzy, aby sa zistili možné prítomné kovy (železo, meď, mangán), ktoré môžu mať negatívny vplyv na kryciu vrstvu, pretože hrozí riziko tvorby farebných škvrín spôsobených sŕnkami kovu. Analýza je základom pre potrebné nastavenia, aby sa zabezpečila dobrá kvalita vody na kúpanie, ako aj odolnosť krycej vrstvy. Túto analýzu kvality vody na plnenie musí posúdiť a povoliť výrobca minibazénu.

Tvorbe vyzrážanín vínneho kameňa a/alebo tvorbe kovov sa však dá zabrániť. Pre tento účel sa odporúča používanie sekvestrácie vápnika (proti vápniku) a sekvestrácie pre ióny kovu.

VÝSTRAHA. Sekvestrácia vápenca (proti vápencu) a sekvestrácia pre ióny kovu obsahujú často fosfor alebo spojovací prostriedok obsahujúci fosfor, ktoré môžu spôsobiť alebo podporiť rast vodných rias a/alebo môžu mať vplyv na meranie (čistého chlóru, redoxný potenciál) s online prístrojmi. Preto by sa pri meraní online systémami mala dať pri vode na plnenie prednosť ionomeničom a/alebo kovovým filtrom (skôr než voda potečie do bazéna).

Používanie výrobkov a/alebo úpravnických procesov musí schváliť odborník, pretože pri určitých kombináciách by mohlo dôjsť k nezvratným škodám na krycej vrstve.

Pri dezinfekcii pomocou výrobkov na báze stabilizovaného chlóru alebo len stabilizátorov sa musí aplikovať dávka odporúčaná výrobcom (ktorá by mala byť v zhode s „EN 16713-3“). Obnova vody po čistiacom filtri musí umožniť, aby sa zabránilo koncentrácii kyseliny kyánovej nad 75 mg/l.

Inak je potrebné vypustenie (najmenej) 30 % objemu minibazénu, aby sa nepoškodila krycia vrstva.

Pre prezimovanie je potrebné dodržať pokyny výrobcu, ktoré boli poskytnuté. Krátko pred zakrytím minibazénu sa nesmie vykonať žiadna šoková dezinfekcia, pretože počas 8 h po dezinfekcii hrozí nebezpečenstvo chemického poškodenia ochrannej vrstvy minibazénu.

Prístupnosť

! UPOZORNENIE!

Nikdy nenechajte Vaše dieťa bez dohľadu - nebezpečenstvo utopenia.

Vždy je potrebný stály, aktívny a ostrážitý dohľad nad slabými plavcami a neplavcami znalou a dospelou osobou (pripomíname, že najväčšie riziko utopenia hrozí u detí pod päť rokov).

V blízkosti bazénu majte pripravený telefón alebo iný komunikačný prostriedok, aby ste mohli v prípade potreby upovedomiť záchranú službu. Aj vtedy keď sa bazén nepoužíva, musia sa zohľadniť nasledovné opatrenia:

- Znemožniť prístup do minibazénu, pokiaľ je to možné (napr. zablokovaním dverí, okien a prístupových ciest k plaveckému bazénu); a/alebo
- nainštalovať ochranné zariadenie; a/alebo
- vyprázdniť minibazén.

Demontáž minibazénu

VÝSTRAHA. Pri vypúšťaní vody dávajte pozor na to, aby sa vo výtoku a oproti výtoku nenachádzali deti. Prúdenie vody by mohlo deti strhnúť so sebou.

Pre uloženie výrobku na konci sezóny alebo pri dlhodobejšom nepoužívaní postupujte nasledovne:

1. Odpojte filtračné čerpadlo (7) od zdroja prúdu.
2. Spojte záhradnú hadicu s adaptérom na hadicu (12), otvorte zátku na odtok (6b) a položte druhý koniec hadice tam, kde voda môže bezpečne otekať.

Upozornenie: Dodržujte lokálne ustanovenia týkajúce sa špecifických predpisov na likvidáciu vody z plaveckých bazénov.

3. Odpojte hadicu filtračného čerpadla (7) od minibazénu.
4. Minibazén nechajte úplne uschnúť, najlepšie na slnku.
5. Skôr než minibazén poskladáte, zatvorte všetky ventily.

Ošetrovanie, skladovanie, oprava, údržba

Ošetrovanie

UPOZORNENIE!

Nepoužívajte ostré čistiace prostriedky, kefy s kovovými štetinami ako aj predmety s ostrými hranami alebo kovové predmety ako nože alebo podobné. Používajte len jemný čistiaci prostriedok.

VÝSTRAHA. Účelom dodaného filtračného čerpadla (7) je odstrániť z vody znečistenia a drobné čiastočky. Aby sme však dostali čistú vodu, ktorá neobsahuje vodné riasy a škodlivé baktérie, musí sa urobiť konzekventná chemická úprava vody. Informujte sa v špecializovanej predajni o látkach, ktoré treba použiť, ako chlór, úprava šokom, prostriedky ničiace vodné riasy a iné chemikálie.

VÝSTRAHA. Nikdy nedávajte chemikálie do minibazéna, keď sa v ňom nachádzajú osoby. Môže to spôsobiť podráždenia pokožky a očí. Nikdy nedávajte do minibazéna chemikálie alebo látky, ktorých správne používanie neviete zabezpečiť. V špecializovanom obchode sa informujte, aké chemikálie sa majú použiť a o ich smerniciach a pokynoch.

VÝSTRAHA. Nabádame majiteľov minibazénov k tomu, aby vodu pravidelne testovali, aby zistili pH-hodnotu a koncentráciu chlóru vo vode a príp. ich upravili. Informujte sa v špecializovanej predajni o vhodných testovacích sadách a pokynoch pre ich používanie.

VÝSTRAHA. Nedodržanie týchto pravidiel údržby môže vážne ohroziť zdravie kúpajúcich sa, hlavne detí.

Kým minibazén používate, mal by byť filtračný systém v prevádzke každý deň dovtedy, kým sa celé množstvo vody najmenej raz kompletne neobnoví (cca 4 - 5 hodín).

Pre zabezpečenie primeranej čistoty a hygieny vody v minibazéne počas celej sezóny riadte sa nasledovnými pokynmi:

1. Je potrebné správne a priebežné používanie základných chemikálií pre plavecké bazény, aby sme zachovali primeranú pH-hodnotu vo vode minibazéna. Okrem toho zabráňuje používanie takých chemikálií rastu škodlivých baktérií alebo rias vo vode a podporuje filtračné čerpadlo pri udržaní čistej vody.
2. Pre minibazén sú vhodné nasledovné chemikálie:
 - Chlór vo forme tabliet, granulátu alebo tekutiny: Dezinfikuje vodu v minibazéne a zabráňuje rastu vodných rias.
 - Chemikálie, ktoré regulujú pH-hodnotu: Slúžia na korekciu pH-hodnoty a viac menej čistia vodu.
 - Prostriedok na ničenie vodných rias: Používajú sa na ničenie vodných rias.

- „Úprava šokom“ (super-chlórovanie): eliminuje určité organické a inak kombinované zlúčeniny, ktoré zhoršujú čistotu vody. Informujte sa v špecializovanom obchode o používaní určitých chemikálií. Uveďte mu objem náplne Vášho minibazéna a ak si to želá, dajte mu vzorku vody. Vie Vám čo najlepšie poradiť z hľadiska vhodných chemikálií, vhodných množstiev chemikálií a efektívneho používania.

3. Chlór by sa nikdy nemal dostať priamo do kontaktu s obalom minibazéna, ale až v úplne rozpustenom stave. Chlór vo forme tabliet alebo granulátu sa musí najskôr rozpustiť vo vedre naplnenom vodou skôr než ho dáte do vody v minibazéne. Tekutý chlór sa musí dať do vody minibazénu pomaly a rovnomerne na rôzne miesta.

Nebezpečenstvo! Nikdy nelejte vodu na chemikálie, ale pridávajte chemikálie do vody. Jednotlivé chemikálie nikdy nezmiešavajte, ale dávajte ich do vody oddelene tak, aby sa prvá chemikália najskôr úplne rozpustila a rozdelila skôr ako pridáte druhú chemikáliu.

4. Minibazén čistíte pri vysokých teplotách viackrát do týždňa, aby ste manuálne obmedzili tvorbu rias. Informujte sa v špecializovanej predajni o čistiacich prostriedkoch, ktoré máte použiť, ako vysávač dna, keser, kefy a pod.
5. Informujte sa v špecializovanej predajni o získaní testovacej súpravy na kontrolu pH-hodnoty.

Upozornenie: Nadmerná koncentrácia chlóru a aj nízka (kyslá) pH-hodnota môžu poškodiť obal minibazéna a vyžadujú okamžité opatrenia na odstránenie, keď výsledok testu ukáže niektoré z týchto dvoch.

6. Každé dva týždne (alebo častejšie, keď sa minibazén často používa) kontrolujte kartušu minibazéna. Vyčistíte ju alebo vymeňte podľa potreby, napríklad, keď už nie je biela. Na začiatok ju môžete ostrieť hadicou s vodou. Ak by už nebola biela, musíte ju vymeniť. Pravidelná kontrola zvýši účinnosť filtračného čerpadla.
7. Dbajte na to, aby sa minibazén nezaplnil dažďom alebo náhodne niečím iným, pokiaľ sa v ňom nachádza voda. V opačnom prípade to môže spôsobiť poškodenia minibazéna. Stav vody ihneď znížte.

Skladovanie

UPOZORNENIE!

Pri neodbornom skladovaní výrobku hrozí nebezpečenstvo tvorby plesne.

Ak žijete v klimatickom pásme, v ktorom sa minibazén nepoužíva celý rok, potom dôrazne odporúčame, vodu vypustiť, dôkladne ho vyčistiť, nechať uschnúť a mimo sezóny ho uskladniť na chránenom mieste.

- Výrobok skladujte na čistom, dobre vetranom a suchom mieste bez priameho slnečného žiarenia, na ktorom nie je vystavený veľkým teplotným výkyvom.
- Skladujte výrobok tak, aby bol neprístupný pre deti a aby bol bezpečne uzatvorený.
- Na výrobok nepokladajte žiadne ťažké alebo predmety s ostrými hranami.
- Po dlhšom skladovaní skontrolujte výrobok, či nemá známky opotrebenia alebo starnutia.

Oprava

UPOZORNENIE!

Pred každým používaním minibazéna skontrolujte či nemá diery alebo trhliny.

Ak sú poškodenia väčšie, nemali by ste opravy v žiadnom prípade robiť sami.

Menšie poškodenia si môžete opraviť sami pomocou dodanej sady na opravu (13).

Netesné miesto

Netesné miesta na minibazéne opravujte len vhodným lepidlom. Opravy s nevhodnými lepidlami môžu spôsobiť ďalšie poškodenia!

Vhodné lepidlá dostanete v špecializovanom obchode.

Upozornenie: Malé miesta (menšie ako 2 mm) môžete opraviť aj len lepidlom tak, že lepidlo nalepíte priamo na miesto. Pri väčších netesných miestach (väčších ako 2 mm) postupujte nasledovne:

1. Miesto opravy dôkladne očistite.
2. Očistené miesto vysušte.
3. Zoberte záplatu a vystrihnite kus, ktorý zakryje poškodenú oblasť a zo všetkých strán ju presahuje o 1,5 cm.
4. Záplatu pevne pritlačte pomocou mäkkého predmetu na netesné miesto. Dávajte pozor na to, aby ste pracovali na rovnej podložke bez pokrčených miest a bez záhybov. Prípadné vzduchové bubliny jemne odstráňte zvnútra smerom von pomocou zaobleného predmetu.
5. Záplatu nechajte po oprave najmenej 12 hodín schnúť.

Dôležité: Skôr než po oprave naplníte minibazén vodou, skontrolujte opravené miesto, či je tesné. Ak sú poškodenia väčšie, nemali by ste opravy v žiadnom prípade robiť sami. Minibazén dajte do opravy odbornej dielni.

Údržba

Hlavným zodpovedným za údržbu minibazéna a údržbu jeho príslušenstva je jeho majiteľ.

Musíte sa vyhnúť nasledovnému:

- predávkovanie iných prostriedkov na úpravu vody ako je uvedené v STN EN 16713-3, ako aj ich priamy kontakt s povrchovou vrstvou (pretože to môže viesť k nezvratnému odfarbeniu);
- mechanické nárazy (ako padajúce tupé predmety, napr. stojan na snečnik, záhradné stoličky, ponorné prístroje atď.) môžu spôsobiť otlaky alebo hlboké skrabance na krycej vrstve;
- nezvyčajné vzájomné trenie dvoch plôch;
- počas dlhšej doby kontakt oxidovateľných kovových predmetov alebo organických materiálov s krycou vrstvou.

Vodoryska je citlivá hlavne na usadeniny ako napr. vápnik, kovy alebo iné, masné výrobky (krém na opaľovanie), ktoré sa môžu usádzať na krycej vrstve. Aby sme zabránili tomu, aby sa tieto usadeniny dostali dovnútra krycej vrstvy, čo potom znemožňuje čistenie, odporúčame pravidelnú údržbu vodorysky.

Pravidelná a dôkladná údržba by sa mala vykonávať vhodnými výrobkami, ktoré neodierajú a krycia vrstva ich znesie. Je zakázané, používať čistiace prostriedky, ktoré nie sú určené pre plavecké bazény (čističe pre domácnosť) a/alebo abrazívne čistiace prostriedky.

Pokyny k likvidácii



Výrobok a obalový materiál zlikvidujte podľa aktuálnych miestnych predpisov. Obalový materiál (ako napr. fóliové vrecká) uschovajte mimo dosahu detí.

Ďalšie informácie o možnostiach likvidácie zastaraného výrobku dostanete na svojej obecnej alebo mestskej správe. Výrobok a obal zlikvidujte ekologicky.



Recyklačný kód slúži na označenie rôznych materiálov za účelom vrátenia do kolobehu opätovného používania (recyklácia). Kód pozostáva z recyklačného symbolu pre zobrazenie kolobehu opätovného používania a čísla, ktoré označuje materiál.

Pokyny k záruke a priebehu servisu

Výrobok bol vyrobený veľmi starostlivo a pod stálou kontrolou. Na tento výrobok poskytuje DELTA-SPORT HANDELSKONTOR GmbH súkromným koncovým užívateľom trojročnú záruku odo dňa kúpy (záručná lehota) po splnení nasledovných podmienok. Záruka platí len na chyby materiálu a spracovania. Záruka sa netýka dielov, ktoré podliehajú bežnému opotrebeniu a preto ich možno považovať za opotrebitelné diely (napr. batérie), ako aj krehkých dielov, napr. vypínače, akumulátory alebo diely, ktoré sú vyrobené zo skla.

Nároky z tejto záruky zanikajú, keď sa výrobok používal neodborne alebo nesprávne, mimo určenia na používanie alebo určeného rozsahu používania alebo neboli dodržané pokyny návodu na obsluhu, s výnimkou, že koncový užívateľ preukáže, že ide o chybu materiálu alebo spracovania, ktorá nebola spôsobená niektorou z hore uvedených okolností.

Záruku je možné uplatniť len počas záručnej lehoty po predložení originálu pokladničného dokladu. Originál pokladničného dokladu preto prosím uschovajte. Záručná doba sa kvôli prípadným záručným opravám, zákonnej záruke alebo ako obchodné gesto nepredlžuje. Platí to aj pre vymenené a opravené diely.

Pri reklamáciách sa prosím najskôr obráťte na dole uvedenú Service-Hotline alebo sa s nami spojte prostredníctvom e-mailu. Ak sa jedná o záručný prípad, výrobok – podľa našej voľby – bezplatne opravíme, vymeníme alebo vrátime kúpnu cenu. Ďalšie práva zo záruky nevyplývajú. Vaše zákonné práva, hlavne nároky na záručné plnenie voči príslušnému predajcovi, nie sú touto zárukou obmedzené.

IAN: 408380_2207



Servis Slovensko

Tel.: 0850 232001

E-Mail: deltasport@lidl.sk

Zmeny farby a možné príčiny

Napriek používaniu výkonných materiálov a s ohľadom na všetky hore uvedené opatrenia sa môžu vyskytnúť mimoriadne príznaky ako dôsledok starnutia. Je dôležité pripomenúť, že krycia vrstva v dôsledku starnutia a UV-žiarenia postupne mení farbu.

Nasledovné príčiny môžu spôsobiť zrýchlenú zmenu farby:

- používanie nevhodných výrobkov a postupov pri úprave vody, ktoré nie sú v súlade s odporúčaniami výrobcu;
- príliš silné mechanické pôsobenie (prílív a odliv-plavecký bazén, plávajúce vrstvy ľadu, automatické čističe a kefy atď.);
- vysoká teplota vody;
- vplyv materiálov a výrobného procesu.

Niekedy dochádza k malému farebnému rozdielu medzi oblasťami, ktoré sa ponávajú do vody a oblasťami, ktoré sa nachádzajú nad hladinou vody. Toto je celkom bežné.

Škvŕny a možné príčiny

Kvôli mnohým vplyvom, ktoré sú hore uvedené, je mimoriadne ťažké určiť príčiny škvŕn. Škvŕny, ktoré sa nachádzajú nad vodoryskou, sú zriedka v hĺbke krycej vrstvy.

Nasledovná tabuľka znázorňuje možné príčiny škvŕn, pokiaľ sa plavecký bazén normálne prevádzkuje. Pre nájdenie možných príčin pomôže, ak vykonáte opatrenia popísané v nasledovnom prehľade. Ak tieto nemajú úspech, môže ísť o možné vplyvy výrobného procesu.

| Druh škvŕn | Možné príčiny | Možné riešenie |
|--|--|---|
| Biele škvŕny na dne plaveckého bazénu. | Nesprávna úprava vody | Škvŕny sú nezvratné a nedajú sa opraviť. |
| | Rozloženie organických hmôt (pôda, konáre, listy), ktoré sú v priamom kontakte s krycou vrstvou. Účinok je viditeľnejší, keď ku kontaktu dochádza počas dlhšieho obdobia. | |
| Biele škvŕny na dne plaveckého bazénu a na stenách. | Nadmerná koncentrácia chemických výrobkov. | Škvŕny sú nezvratné a nedajú sa opraviť. |
| Biele škvŕny na vodoryske. | Vápenaté usadeniny | Týmto usadeninám možno zabrániť používaním sekvestrácie na vápnik a zachovaním rovnováhy pH-hodnoty. Vyčistenie je možné pred vložením pomocou vhodného výrobku, ktorý neobsahuje rozpúšťadlá a neodiera, pričom treba dbať na to, aby ste nepoškriabali vrstvu. Aby sa zmenšil tento fenomén, musí sa pravidelne kontrolovať tvrdosť vody, napr. vopred nainštalovaným výmenníkom iónov. |
| | nevhodné chemikálie a/alebo prostriedky na drhnutie | Nezvratné a neošetrené mliekovo biele alebo vybielené oblasti |
| | Výskyt vodných rias | |
| | Rozloženie organických hmôt (listy, špina, vegetácia) | Možno tomu zabrániť pravidelnou údržbou plaveckého bazéna (čistenie) |
| | Používanie síranu meďnatého v čistej alebo zmiešanej forme a aplikácia procesu Cu/Ag. | Nezvratný. Tieto výrobky sú v tomto druhu plaveckého bazénu nedovolené. |
| | neúmyselná existencia oxidovateľných kovových častí (kovové usadeniny ...) | |
| | | Uzemnenie ^a plaveckého bazénu: Uzemnenie vody v plaveckom bazéne môže obmedziť tento fenomén. Uzemnenie sa musí urobiť inou uzemňovacou tyčou ako tou, ktorá je určená pre bezpečnosť domu. Toto funkčné uzemnenie je povolené len k tomu, aby sa odviekli stratové prúdy, aby sa obmedzil elektrický náboj vody v bazéne. |
| | Migrácia kovu cez kryciu vrstvu (gélková vrstva založená na kobalte) | |
| | Existencia iónov kovu (meď, železo, mangán, ...) v prívysokkej koncentrácii ako aj tmavých nerozpustných sulfidov kovu | Pre zabránenie vysokým koncentráciám iónov kovu, ktoré môžu prispievať k trvalej tvorbe škvŕn na krycej vrstve plaveckého bazénu, sa odporúča použiť sekvestráciu iónov kovu. ^b |
| Krém na opaľovanie alebo kozmetika, ktoré plávajú na hladine, spaliny uhlíkovodíka z uhlia z dreva a dreveného uhlia, výfukové plyny, spaliny z lietadla alebo každé iné znečistenie z priameho alebo nepriameho okolia plaveckého bazéna. | | |
| Zelené škvŕny | Pretože sú organického pôvodu, vyskytujú sa tieto škvŕny len vtedy, keď ide o živé organizmy (vodné riasy, huby atď.) a môžu súvisieť so zrejmovou poruchou rovnováhy úpravy vody. | Vid' prevádzkové pokyny a upozornenia výrobcu plaveckého bazéna, filtračného zariadenia alebo chemikálií. |

| Druh škvrn | Možné príčiny | Možné riešenie |
|--|---|--|
| Ružové škvrny | Tieto sa všeobecne vyskytujú na tesniacich miestach, vznikajú v dôsledku baktérií, ktoré rastú na komponentoch týchto dielov z umelej hmoty a môžu súvisieť s úpravou vody. Keď sa pre dezinfekciu použije PHMB, hrozí pri prítomnosti medi nebezpečenstvo, že sa vytvorí ružové škvrny. | |
| Žlté škvrny | Prítomnosť peľu alebo červených rias, poľnohospodárske práce, mastné výrobky (krém na opaľovanie alebo kozmetika), organické zvyšky (rozklad rastlín) alebo znečistenie | |
| | niektoré zlúčeniny vápnika, ktoré sa používajú v chemických výrobkoch (kremenná forma), tabletky | |
| | U plaveckého bazénu, ktorého voda sa upravuje brómom, môže kombinácia vyššej dávky ako odporúča výrobca a pH-hodnoty pod 6,9 spôsobiť škvrny na krycej vrstve (od žltej až po hnedú). | Vo väčšine prípadov sú tieto škvrny nezvratné. |
| | Dezinfekcia šokom oxidačným činidlom môže viesť k tvorbe plynu, ktorý spáli povrch plaveckého bazénu, ktorý nie je v kontakte s vodou. | Je dôležité reagovať, akonáhle sa objavia škvrny. Je potrebné informovať výrobcu plaveckého bazénu, ktorý podľa druhu škvrn poskytne údaje pre ďalší postup. |
| <p>° INFORMÁCIA O NEBEZPEČENSTVE: Uzemnenie plaveckého bazéna podporuje koróziu kovových častí. Keď sa k plaveckému bazénu neprivádza elektrický prúd, nie je potrebné uzemnenie. - vid' DIN VDE 0100-702.</p> <p>INFORMÁCIA O NEBEZPEČENSTVE: Sekvestrácie pre ióny kovu obsahujú často fosfor alebo spojovací prostriedok obsahujúci fosfor, ktoré môžu spôsobiť alebo podporiť rast vodných rias a/alebo môžu mať vplyv na meranie (čistého chlóru, redoxný potenciál) s online prístrojmi. Preto by sa pri meraní online systémami mala dať pri vode na plnenie prednosť ionomenuičom a/alebo kovovým filtrom (skôr než voda potečie do bazéna).</p> | | |

FILTRAČNÉ ČERPADLO

SK

FILTRAČNÉ ČERPADLO

Originálny návod na používanie

Označenie dielov

Filtračné čerpadlo (7) (obr. G)
Odvzdušňovací ventil (7a)
Tesniaci krúžok pre odvzdušňovací ventil (7b)
Držadlo krytu na teleso filtra (7c)
Kryt na teleso filtra (7d)
Kartuša filtračného čerpadla (7e)
Gumové tesnenie na teleso filtra (7f)
Sieťový kábel (7g)
Prívod (7h)
Vývod (7i)
O-krúžok (7j)
Hadica k filtračnému čerpadlu (8) (obr. F)
Filter s otvormi (9) (obr. F)
Príchytky (10) (obr. F)
Skrutka ku príchytke (11) (obr. F)
Zátka z umelej hmoty (14) (obr. F)

Technické údaje

Pre tento minibazén používajte výhradne toto čerpadlo:
Model: 53011A, 12V, 50 Hz, 25 W, maximálne IPX7
Prepravované množstvo: 1200 l/h
Sieťový diel čerpadla:
Stermay HT-53011A-1
IP 65
Zástrčka IP 44
Primárny: 230-240V ~ 50 Hz
Sekundárny: 12V ~, 3000mA, 36VA, 0,83PF
 = trieda ochrany II

Výrobca: DongGuan Huatao Metal&Plastic Products Co., Ltd.
No. 2 Yan He Road, Xia Bian Avenue, Chang An Town, DongGuan City, GuangDong Province
Dovozca: DELTA-SPORT Handelskontor GmbH
Wragekamp 6, 22397 Hamburg
Nemecko

CE Spoločnosť Delta-Sport Handelskontor GmbH týmto vyhlasuje, že tento výrobok je v súlade s nasledujúcimi základnými požiadavkami a ostatnými príslušnými ustanoveniami:

2014/30/EU – Smernica o elektromagnetickej Kompatibiliti
2011/65/EÚ – Smernica RoHS
2006/42/ES – Smernica o strojových zariadeniach

Používanie podľa určenia

Filtračné čerpadlo slúži na čistenie a zachovanie kvality vody a smie sa pripojiť len na určené minibazény. Minibazén a filtračné čerpadlo boli vyvinuté pre súkromné používanie pri voľnočasových aktivitách.

Bezpečnostné pokyny

• Tento výrobok môžu používať deti od 8 rokov a viac ako aj osoby so zníženými fyzickými, senzorickými alebo mentálnymi schopnosťami alebo s nedo-

statkom skúseností a vedomostí, ak je nad nimi dohľad alebo boli inštruované o bezpečnom používaní výrobku a z toho vyplývajúcich nebezpečenstvách. Deti sa s výrobkom nesmú hrať. Čistenie a údržbu pri používaní nesmú robiť deti bez dohľadu.

- **VÝSTRAHA.** Používajte výhradne dodané čerpadlo 53011A výrobcu: DongGuan Huatao Metal&Plastic Products Co., Ltd.
- **VÝSTRAHA.** Pred spustením čerpadla skontrolujte všetky svorky a príslušenstvo.
- **VÝSTRAHA.** Elektrický kábel neukladajte do zeme. Elektrický kábel ukladajte tak, aby ste ho nemohli poškodiť kosačkami, krovínorezmi alebo inými prístrojmi.
- **VÝSTRAHA.** Filtračné čerpadlo nepoužívajte na odsávanie bazénu. Čerpadlo sa smie používať len pre bazén, ktorý sa postaví, nie na bazén, ktorý je zapustený do zeme.
- **VÝSTRAHA.** Nesmiete zameniť elektrický kábel a vstupný kábel. Pokiaľ je elektrický kábel alebo vstupný kábel poškodený, musí sa sieťový diel alebo čerpadlo zlikvidovať.
- **VÝSTRAHA.** Čerpadlo a adaptér sa nesmú nainštalovať na miestach, na ktorých by ich mohlo zaliať alebo na ktorých nie je k dispozícii vhodná zásuvka.
- **VÝSTRAHA.** Dbajte na to, aby vonkajšia zásuvka bola istená prúdovým chráničom (FI/RCD) s vypinacím prúdom maximálne 30 mA.
- **VÝSTRAHA.** Filtračné čerpadlo sa musí pred zapnutím zafixovať skrutkami na stabilnej podložke.
- **VÝSTRAHA.** Dávajte pozor na to, aby sa motor filtračného čerpadla neprehrial. Zabezpečte, aby bolo čerpadlo vždy naplnené vodou, teda aby nepracovalo naprázdno. Nesprávne použitie môže spôsobiť prehriatie a tým by mohlo viesť k poškodeniu v dôsledku prepálenia motora.
- **VÝSTRAHA.** Vzduch, ktorý ostal v systéme, spôsobí rýchlejší chod a vedie k poškodeniam. Vypnite filtračné čerpadlo a ľahko otočte odvzdušňovací ventil (7a), aby ste z hadice a filtračného čerpadla vypustili všetok vzduch.
- **VÝSTRAHA.** Čerpadlo sa musí napájať pomocou zariadenia prúdového chrániča, ktorého dimenzačné hodnoty 30 mA nesmú byť prekročené.
- **VÝSTRAHA.** Sieťová časť by sa mala nainštalovať najmenej 2 m od minibazéna. Elektrická zástrčka by sa mala nachádzať vo vzdialenosti 3,5 m od bazéna.
- **VÝSTRAHA.** Čerpadlo by malo byť ukotvené pevne v zemi, aby sa zabránilo možnému prevráteniu. V špecializovanom obchode zistíte, aké skrutky alebo čapy sa majú použiť.

Nebezpečenstvo rany el. prúdom!

Chybná elektroinštalácia alebo privysoké sieťové napätie môžu spôsobiť rany el. prúdom. Čerpadlo napojte len na dobre prístupnú zásuvku, aby ste ju v prípade poruchy mohli rýchlo odpojiť od elektrickej siete.

- Čerpadlo napojte len na riadne nainštalovanú zásuvku s ochranným kontaktom a len vtedy, keď sa sieťové napätie zásuvky zhoduje s údajmi na typovom štítku.
- Čerpadlo sa nesmie používať, keď sa vo vode nachádzajú osoby.
- Nepoužívajte čerpadlo, keď vykazuje viditeľné poškodenia alebo keď je pokazený sieťový kábel príp. zástrčka.
- Keď je sieťový kábel čerpadla poškodený, musí sa čerpadlo zlikvidovať.
- Teleso neotvárajte, ale opravu prenechajte odborníkom. K tomu sa obráťte na odbornú dielňu. Ak si opravu vykonáte sami, ak je prípojka neodborná alebo obsluha nesprávna, vylučujú sa nároky na záruku.
- Pri opravách sa smú použiť len diely, ktoré odpovedajú pôvodným údajom prístroja.
- V tomto čerpadle sa nachádzajú elektrické a mechanické diely, ktoré sú nevyhnutné na ochranu pred zdrojmi ohrozenia.
- Neponárajte čerpadlo ani sieťový kábel alebo elektrickú zástrčku do vody alebo iných tekutín.
- Elektrickej zástrčky sa nikdy nedotýkajte vlhkými rukami.
- Nikdy neťahajte elektrickú zástrčku zo zásuvky za sieťový kábel, ale vždy chyťte zástrčku.
- Nikdy nepoužívajte sieťový kábel ako držiak.
- Chráňte čerpadlo, zástrčku a sieťový kábel pred otvoreným ohňom a horúcimi plochami.
- Uložte sieťový kábel tak, aby nebol príčinou zakopnutia.

Napojenie filtračného čerpadla

1. Minibazén celkom nainštalujte a naplňte ho vodou.
2. Všetky diely filtračného čerpadla (7) a hadice (8) vyberte z obalu.
3. Filtračné čerpadlo nainštalujte tak, aby bolo 20 cm až 1 m pod hladinou vody v minibazéne.

Upozornenie: Filtračné čerpadlo sa musí pripevniť na rovnom a stabilnom podklade. V tele filtračného čerpadla sa nachádzajú otvory pre vhodný montážny materiál (netvorí obsah balenia).

4. Vložte kartušu filtračného čerpadla (7e) do telesa filtra (7) (obr. G). Dbajte na to, aby sa kartuša filtračného čerpadla úplne nachádzala v telese filtra.
5. Vložte gumové tesnenie na teleso filtra (7f) na teleso filtra (obr. G).
6. Kryt na teleso filtra (7d) nasadte na teleso filtra (obr. G).
7. Kryt na teleso filtra utiahnite v smere hodinových ručičiek.
8. Napojte prvú hadicu filtračného čerpadla (8) na prívod (7h) filtračného čerpadla pomocou príchytky (10) a skrutky ku príchytky (11) (obr. G).
9. Napojte druhý koniec hadice na spodnú hadicovú prípojku (6c) minibazénu (obr. F).
10. Pomaly otočte odvzdušňovací ventil (7a) o jednu až dve otočky proti smeru hodinových ručičiek.
11. Napojte druhú hadicu na hornú hadicovú prípojku (6c) minibazénu a na vývod (7i) z filtračného čerpadla.

Uvedenie filtračného čerpadla do prevádzky

1. Dbajte na to, aby bol minibazén úplne napustený vodou a aby bolo filtračné čerpadlo (7) nainštalované na vhodnom mieste.
2. Odstráňte zátku z umelej hmoty (14) z ventilu filtračného čerpadla (6c) na vnútornej strane bazénu (obr. F).
3. Keď tečie voda do filtračného čerpadla, môže uzavretý vzduch unikáť cez odvodušňovací ventil (7a).
4. Nakoniec pomaly zatvorte odvodušňovací ventil otáčaním v smere hodinových ručičiek.
5. Napojte sieťový kábel (7g) do vhodnej zásuvky a nechajte filtračné čerpadlo bežať, kým nie je voda dostatočne vyčistená.

Oprava, údržba

Pred každou údržbou odpojte zdroj prúdu od filtračného čerpadla (7).

Filtračné čerpadlo neumiestnite do vysokej trávy, mohlo by to spôsobiť prehriatie.

Ak by ste na filtračnom čerpadle zistili akékoľvek poškodenia alebo poruchy, potom odovzdajte filtračné čerpadlo do odbornej dielne na opravu alebo vymeňte filtračné čerpadlo za nové. Na filtračnom čerpadle sami nerobte žiadne opravy. Na čistenie filtračného čerpadla nepoužívajte rozpúšťadlá.

1. Sieťový kábel (7g) odpojte úplne od zdroja prúdu.
2. Uvoľnite kryt na teleso filtra (7d) a držadlo krytu na teleso filtra (7c) otáčaním proti smeru hodinových ručičiek.
3. Vyčistite kartušu filtračného čerpadla (7e), v prípade potreby ju vymeňte za novú.
4. Skontrolujte vnútro telesa filtra (7). Ak sa v ňom nachádzajú špina alebo usadeniny, vypláchnite ho čistou vodou.
5. Všetky diely znovu zložte a sieťový kábel znovu zasuňte.

Riešenie problémov

1. Filtračné čerpadlo nepracuje.
 - Skontrolujte, či nie sú prepálené alebo uvoľnené poistky, skontrolujte, či nie sú uvoľnené elektrické káble.
 - Skontrolujte motor. Keď je motor prehriaty alebo preťažený, vypnite prístroj. Motor nechajte vychladnúť.
 - Obráťte sa na odborníka.
2. Motor beží, ale nečerpá žiadnu vodu alebo len málo vody.
 - Skontrolujte, či sa vo vtokovej alebo výtokovej hadici v stene bazéna nenachádzajú nejaké prekážky.
 - Uťahnite svorky na hadici, skontrolujte, či nie je hadica poškodená a skontrolujte stav vody v bazéne.
 - Kartušu filtračného čerpadla čistite častejšie. K tomu používajte záhradnú hadicu.
 - Vymeňte kartušu filtračného čerpadla.
 - Obráťte sa na odborníka.
3. Filtračné čerpadlo už neťahá vodu.
 - Dbajte na to, aby bol stav vody v bazéne pri vypnutom čerpadle najmenej 5 cm nad odsávacím otvorom.
 - Presvedčte sa, či je odsávací hadica v bezchybnom stave.

- Skontrolujte kartušu filtračného čerpadla, či nie je znečistená a v prípade potreby ju vymeňte. K tomu používajte záhradnú hadicu.
 - Obráťte sa na odborníka.
4. Filtračné čerpadlo nečistí vodu.
 - Správne nastavte obsah chlóru a pH-hodnotu.
 - Vymeňte kartušu filtračného čerpadla alebo ju vyčistite. K tomu používajte záhradnú hadicu.
 - Skontrolujte kartušu filtračného čerpadla, či nie je poškodená a v prípade potreby ju vymeňte.
 - Čerpadlo nechajte pracovať dlhšie.
 - Odstráňte nečistoty zo sit steny bazéna.
 - Obráťte sa na odborníka.

Pokyny k likvidácii



Vedľa uvedený symbol znázorňuje, že tento prístroj podlieha smernici 2012/19/EÚ. Táto smernica oznamuje, že tento

výrobok nesmiete na konci jeho doby používania likvidovať spolu s bežným domácim odpadom, ale ho musíte odovzdať v špeciálne zriadených zberných dvoroch, recyklačných centrách alebo likvidačných prevádzkach. Chráňte životné prostredie a likvidujte odborne.



Ďalšie informácie o možnostiach likvidácie zastaraného prístroja dostanete na svojej obecnej alebo mestskej správe. Prístroj a obal zlikvidujte ekologicky. Obalový materiál (ako napr. fóliové vrecká) uschovajte mimo dosahu detí.



Pri triedení odpadu dodržiavajte označenie obalových materiálov, ktoré sú označené skratkami (a) a číslami (b) s nasledujúcim významom: 1 - 7: plasty / 20 - 22: papier a lepenka / 80 - 98: kompozitné látky.

Výrobok a obalové materiály sú recyklovateľné, likvidujte tieto oddelene pre lepšie spracovanie odpadu.

Logo Triman je len pre Francúzsko.



DELTA-SPORT HANDELSKONTOR GMBH | Wragekamp 6 | 22397 Hamburg | Germany

DELTA-SPORT HANDELSKONTOR GMBH
Wragekamp 6
22397 Hamburg
Germany
+49 (0) 40 527 310 0
info@delta-sport.com
www.delta-sport.com

Originál vyhlásenia o zhode

My, firma

Delta Sport Handelskontor GmbH
Wragekamp 6
22397 Hamburg,

vyhlasujeme, že toto vyhlásenie o zhode je vystavené na výhradnú zodpovednosť výrobcu.

IAN: **408380**
Výrobok: Filter Pump
Č. modelu: 53011A

Hore uvedený výrobok spĺňa požiadavky dole uvedených smerníc a noriem:

| Smernica / požiadavka | Harmonizované normy |
|-------------------------|--|
| Machinery 2006/42/EG | EN60335-1:2012+A11:2014+A13:2017+A1:2019+A14:2019+A2:2019 EN60335-2-41:2003+A1:2004+A2:2010, EN62233:2008 |
| EMC 2014/30/EU | EN IEC 55014-1:2021, EN IEC 55014-2:2021, EN IEC 61000-3-2:2019+A1:2021, EN61000-3-3:2013+A1:2019 |
| RoHS 2011/65/EU | EN 62321-1:2013 |

Hore uvedený výrobok sa zhoduje so smernicou 2011/65/EÚ Európskeho parlamentu a Rady z 8. júna 2011 na obmedzenie používania určitých nebezpečných látok v elektrických a elektronických zariadeniach. Výhradnú zodpovednosť za toto vyhlásenie o zhode nesie výrobca.

Hamburg, 24.10.2022

Miesto, dátum

DELTA SPORT
DELTA-SPORT Handelskontor GmbH
Wragekamp 6 • 22397 Hamburg
Telefon: (040) 527 310 - 0
Fax: (040) 527 310 - 997 / 998 / 999

Benjamin Struve, Quality Manager

Meno, funkcia

Geschäftsführung
Stefan Schröder
Philip Kohl

Handelsregister Hamburg
HRB 06603
VAT-No.: DE134895841
St-Nr.: 56/714/00311

Bankverbindung
DZ Bank AG

Nord LB

Konto / Account

USD 03 00 14 34 50
EUR 00 00 14 34 50
USD 18 00 02 61 18
EUR 15 17 98 30 3

IBAN

DE66 2006 0300 0300 1434 50
DE31 2006 0300 0000 1434 50
DE36 2505 0000 1800 0261 18
DE27 2505 0000 0151 7983 03

SWIFT / BIC

GENG DE FF 200
NOLA DE 2H XXXX

Hjertelig tillykke!

Du har valgt at købe et kvalitetsprodukt. Lær produktet at kende, inden du bruger det første gang.



Det gør du ved at læse nedenstående brugervejledning omhyggeligt.

Brug kun produktet som beskrevet og til de angivne anvendelsesområder. Opbevar denne brugervejledning et sikkert sted. Udlever også alle dokumenter, hvis produktet videregives til en tredjepart. Inden montage og brug af svømmebassinet skal samtlige informationer i denne brugsanvisning læses grundigt igennem, forstås og følges. Disse advarsler, anvisninger og sikkerhedsretningslinjer omfatter flere almene risici vedrørende fritidsaktiviteter i vand. Ikke desto mindre kan de umuligt afdække samtlige mulige risici og farer. Ved enhver aktivitet i vand er det nødvendigt at udvise forsigtighed, sund menneskeforstand og god dømmekraft. Denne vejledning skal opbevares til senere brug.

Leveringsomfang (fig. A)

- 1 x svømmebassin, adskilt (1 - 6)
- 1 x filterpumpe (7)
- 2 x slange til filterpumpe (8)
- 2 x hulsi (9)
- 4 x klemring (10)
- 4 x skrue til klemring (11)
- 1 x slangeadapter (12)
- 1 x reparationssæt (13)
- 2 x plastdupper (14)
- 1 x brugervejledning

Delenes betegnelse

- Svømmebassin (fig. A)
- Ventilafdækning til tømning (6a) (fig. B)
- 2-delt tømningventil inkl. bundprop (6b) (fig. B)
- Filterpumpeventil (6c) (fig. F)

Tekniske data

Mini-pool:

Mål: ca. 300 x 76 cm (Ø x H)
Volumen: ca. 4.000 l



Fremstillingsdato (måned/år):
01/2023

Montagen kræver: 2 personer
Montagetid [min]: ca. 30 min

Tilsigtet brug

Artiklen er designet til opstilling på jordoverfladen eller en anden plan overflade. Mini-poolen er konstrueret til at kunne holde stand mod det indvendige tryk. Artiklen egner sig ikke til at blive forsænket i jorden (heller ikke delvist).

Anvendte symboler



Advarsel. Lad aldrig dit barn være uden opsyn – risiko for drukning.



Advarsel. Ingen udspring.
Risiko for personskade!



Advarsel.
Brug opdriftshjælp.



Advarsel. Må ikke opstilles på en skrånende undergrund.



Læs og opbevar denne brugsanvisning til senere brug.

Sikkerhedsoplysninger

Anvendelsen af et mini-pool-byggesæt forudsætter, at byggesættet opfylder sikkerhedsforskrifterne i drifts- og vedligeholdelsesvejledningen. For at forhindre drukning eller alvorlige personskader skal der lægges særlig vægt på at sikre adgangen til mini-poolen, da børn under 5 år uventet kan få adgang til mini-poolen, og når de bader, skal børnene hele tiden holdes under opsyn af en voksen.

⚠ Livsfare!

- Lad aldrig børn være uden opsyn med emballagen. Kvælningsfare!

⚠ Sikkerhed for ikke-svømmere!

- Børn med mangelfulde eller ikke-eksisterende svømmekundskaber skal altid overvåges nøje af en kompetent voksen opsynsperson (vi minder om, at druknerisiko er størst hos børn under fem år).
- Der skal udvælges en kompetent voksen, der overvåger bassinet, mens det er i brug.
- Børn med mangelfulde eller ikke-eksisterende svømmekundskaber skal bære opdriftshjælp såsom vinger og bælte, når de benytter mini-poolen.
- Når mini-poolen ikke er i brug eller ikke bliver overvåget, skal samtlige legesager fjernes fra mini-poolen og det omkringliggende område for ikke at tiltrække nysgerrige børn.
- Når mini-poolen ikke er i brug eller ikke bliver overvåget, skal området omkring mini-poolen ryddes for samtlige legesager eller genstande (f.eks. stole eller store legesager), der har potentiale til at fungere som adgangsvej til poolen.

⚠ Sikkerhedsanordninger

- Det anbefales at opstille en afspærring (samt at lukke alle døre og vinduer med adgang til mini-poolen) med henblik på at forhindre utilsigtet adgang til mini-poolen.
- Personlig opdriftshjælp, afspærringer, bassin-tildækning, alarmanlæg eller lignende sikkerhedsanordninger er nyttige hjælpemidler, men kan dog ikke erstatte en kontant og kompetent overvågning gennem voksne opsynspersoner.

⚠ Sikkerhedsudstyr

- Det anbefales at opbevare redningsudstyr (f.eks. en redningskrans) i nærheden af bassinet.
- I nærheden af mini-poolen bør man opbevare en funktionsdygtig telefon og en liste over telefonnumre til lægevagt og akuttelefon.

⚠ Sikker brug af mini-poolen

- Samtlige brugere, især børn, opfordres til at lære at svømme.
- Lær førstehjælp (hjertelungeredning), og sørg for regelmæssig genopfriskning af denne viden. Kendskab til førstehjælp redder liv.

- Samtlige bassinbrugere, herunder børn, skal instrueres i, hvordan de skal forholde sig i nødstilfælde.
- Foretag aldrig udspring på lavt vand. Dette kan medføre alvorlig personskade eller død.
- Mini-poolen må ikke benyttes af personer under påvirkning af alkohol eller lægemidler, som derfor ikke må forventes at være i stand til at bruge bassinet på sikker vis.
- Hvis bassinildækningen anvendes, skal denne fjernes fuldstændigt fra mini-poolen inden brug.
- Vær opmærksom på renhedsgraden af vandet i mini-poolen, da høj hygiejne beskytter mini-poolens brugere mod vandbårne sygdomme. Se i den forbindelse retningslinjerne i brugsanvisningen vedrørende rensning af poolvandet.
- Kemikalier (f.eks. produkter til vandrensning, rengøring eller desinficering) skal opbevares uden for børns rækkevidde.
- Aftagelige stiger skal anbringes liggende på en vandret flade under opbevaring.

⚠ Risiko for personskade!

- Overhold anvisningerne på typeskiltet.
- Tag aldrig skarpe eller spidse genstande med i poolen.
- Beskyt artiklen mod kontakt med farlige væsker eller syrer. Disse kan forårsage uoprettelige skader.
- Beskyt artiklen mod varme og kulde! Pas på glødende cigaretter!
- Der må ikke foretages nogen former for tekniske ændringer på artiklen. Ændringer gør artiklen usikker i brug, ligesom garantien bortfalder ved enhver form for ændring.
- Brug aldrig artiklen under påvirkning af alkohol, narkotika eller medicin.

⚠ Sådan undgås materielle skader!

- Mini-poolen må ikke komme i kontakt med ætsende, spidse eller farlige genstande, kemikalier eller væsker. Skulle dette alligevel ske, skal bassinet kontrolleres grundigt for skader.
- Advarsel. Undgå brug af alkoholholdige solbeskyttelses- og hudplejeprodukter. Alkoholholdig solbeskyttelses- og hudplejeprodukter kan løsne farvebelægningen på artikler af PVC. Farverne kan smitte af på kroppen, tøj eller andre genstande, der kommer i kontakt med artiklen.
- Hold artiklen væk fra ild og varme genstande (f.eks. tændte cigaretter).
- Sørg for, at artiklen ikke kommer i kontakt med sten, grus eller spidse genstande og ikke skurer eller sliber mod noget, da der ellers kan opstå skader.
- Anvendelsen af tilbehør, der ikke er godkendt til mini-poolen (f.eks. stiger, tildækninger, pumper osv.) kan medføre risiko for personskade eller materielle skader.
- Kontrollér artiklen for skader eller slitage før hver brug. Artiklen må kun bruges i fejlfri tilstand!

Valg af opstillingssted

ADVARSEL. Ved opstilling på ujævne overflader har dette produkt tendens til utætheder, deformationer og sammenklapning, hvilket igen kan medføre materielle skader eller alvorlig personskade hos de personer, der befinder sig i eller tæt på mini-poolen!

ADVARSEL. Risiko for personskade! Brug aldrig sand i forbindelse med opstillingen af poolen. Hvis det er nødvendigt at bruge sand (eller lignende) til udjævning af underlaget, er opstillingsstedet højst sandsynligt uegnet.

 **ADVARSEL!** Opstil kun mini-poolen på et sted, hvor det er muligt at holde opsyn med den hele tiden, da dette er nødvendigt for at forhindre drukneulykker.

 **ADVARSEL!** Vær omhyggelig med at vælge et passende opstillingssted, idet græsset og anden plantevækst under poolen kommer til at visne og dø. Poolen må ikke installeres på en flade med naturlig vækst af kraftigt ukrudt og lignende plantevækster, da disse kan lave hul i poolens bund.

 **ADVARSEL!** Mini-poolen skal kunne nås med en 230-240-volt-strømtilslutning, der er beskyttet med en fejlstrømsafbryder (FI-kontakt). Poolen skal opstilles med en minimumsafstand på 2 meter til nærmeste strømkilde, men ikke længere end længden på filterpumpens ledning. Der må under ingen omstændigheder anvendes et forlængerkabel til at øge tilslutningsområdet.

Følg nedenstående anvisninger, inden du anbringer artiklen:

1. Vælg en egnet flade, der både er fast, flad (uden knolde eller jordhøje) og ekstremt plan. Der må ikke være en hældning på over 3° noget sted på opstillingsstedet.
2. Opstillingsstedet skal være fri for grene, sten, genstande med skarpe kanter samt andre fremmede genstande med potentiale til at beskadige artiklen.
3. Vælg et opstillingssted, hvor artiklen ikke kommer til at befinde sig under el-ledninger eller træer. Vær herudover opmærksom på, at der ikke befinder sig rørledninger, tilførselsledninger eller kabler i undergrunden på opstillingsstedet.
4. Vælg om muligt et opstillingssted, hvor artiklen kommer til at stå direkte i solen. På den måde bliver vandet i poolen varmet op på naturlig vis.

Montage af mini-poolen

Det kræver mindst to personer at sætte poolen op.

Selve montagen, dvs. opstilling uden klargøring af opstillingsstedet og påfyldning af vand, tager ca. 30 minutter. Henvend dig til service-hotlinen ved spørgsmål til montagen. Følg de angivne trin i montageprocessen i den angivne rækkefølge.

1. Vælg en glat og ren overflade med tilstrækkelig plads, når artiklen skal pakkes ud. Tjek, at samtlige komponenter befinder sig i pakken og er i perfekt stand.
2. Fra anden gang, poolen opstilles, skal den undersøges for eventuelle skader, huller og revner, der skal lappes som beskrevet andetsteds i denne vejledning.

3. Mini-poolen bør ikke fyldes med grund-, bore- eller brøndvand, eftersom disse vandtyper generelt indeholder organiske stoffer forurenede med nitrat og fosfater. Det anbefales at fylde mini-poolen med vand fra den offentlige vandforsyning.

Sæt artiklen sammen som vist i fig. C- E.

Vandpåfyldning

ADVARSEL. Hvis der samler sig mere end 2,5 - 5 cm vand i den ene side, inden området i midten er blevet fyldt med vand, står svømmebassinet ikke i vater og skal flyttes. Træk i den forbindelse bundproppen (6b) ud, og lad alt vandet løbe ud. Demonter i så fald svømmebassinet, og stil det op på et bedre egnet sted med en plan overflade.

1. Luk bundproppen (6b), drej ventilafdækningen (6a), så den dækker afløbsventilen (fig. B), og luk filterpumpeventilen (6c) med plastdupperne (14) på indersiden af poolen. Fyld artiklen langsomt med vand. Artiklen skal være under opsyn, mens den fyldes med vand.

Bemærk: Artiklen må maksimalt fyldes op til den viste markering.

2. Når der ligger 2,5 cm vand ligeligt fordelt over bunden af svømmebassinet, skal du glatte bunden ud. Træk ydervæggen udad hele vejen rundt om mini-poolens bund ved hjælp af den øverste kant.

Vandkvalitetens betydning

Med henblik på at beskytte poolens overfladebelægning og beskytte den mod misfarvninger, skal mini-poolen vedligeholdes i henhold til producentens anvisninger. Inden anvendelsen skal produkt- og anvendelsesanvisningerne fra producenten altid læses grundigt igennem, for derved at kontrollere produkternes kompatibilitet med polyester materialets overflade. De valgte produkter og metoder skal stemme overens med de her angivne anbefalinger.

Selvom det anbefales at bruge vand fra den offentlige vandforsyning, kan der i mangel af bedre også bruges vand fra et borehul, en vandtank eller en brønd.

I så fald er det nødvendigt at gennemføre regelmæssige analyser af vandkvaliteten, herunder kemiske analyser til påvisning af eventuelle metalforekomster (jern, kobber, mangan), eftersom disse metaller kan have en negativ indvirkning på dæklaget. Dette fordi de metalliske sulfider kan bevirke en misfarvning af materialet. Kemiske analyser er forudsætningen for at kunne opretholde en god vandkvalitet og beskytte overfladebelægningen. Analysemetoden til kontrol af badevandskvaliteten skal bedømmes og godkendes af producenten af mini-poolen. Dannelsen af krystalaflejringer og/eller metaller skal under alle omstændigheder undgås. Til dette formål anbefales det at anvende midler til forebyggelse af kalksten og metalioner.

ADVARSEL. Kalkstensmidler (antikalk) og kompleksdannere til binding af metalioner indeholder ofte fosfor eller fosforholdige forbindelseskomponenter, der kan forårsage eller fremme algevækst og/eller påvirke målinger (af frit klor, reduktionspotentiale) foretaget ved hjælp af digitale måleapparater. Ved måling med digitale systemer bør der som et forebyggende tiltag derfor anbringes ionbyttere og/eller metalfiltre ved den markerede fyldlinje (inden bassinet fyldes med vand).

Anvendelsen af produkter og/eller renseprocesser skal valideres af en fagperson, eftersom bestemte kombinationer kan forårsage uoprettelige skader på overfladebelægningen.

Hvis desinficeringen foretages ved hjælp af produkter baseret på stabiliseret klor eller stabilisatorer alene, skal producentens anbefalede dosering (der skal opfylde kravene i "EN 16713-3") anvendes. Anvendelse af et rensfilter bør gøre det muligt at undgå en koncentration af cyanursyre over 75 mg/l.

Er dette ikke tilfældet, skal (mindst) 30% af mini-poolens samlede volumen lukkes ud, med henblik på at beskytte overfladebelægningen mod skader.

Hvis poolen skal klargøres til vinteren, skal producentens anvisninger følges. Der må ikke udføres nogen chok-desinficering kort før mini-poolen dækkes til, eftersom der de første 8 timer efter desinficeringen er risiko for kemiske skader på mini-poolens overfladebelægning.

Tilgængelighed

 **ADVARSEL!**

Lad aldrig dit barn være uden opsyn - risiko for drukning.

Børn med mangelfulde eller ikke-eksisterende svømmekundskaber skal altid overvåges nøje af en kompetent voksen opsynsperson (her vil vi gerne minde om, at druknerisiko er størst hos børn under fem år).

Hav altid en telefon eller et andet kommunikationsmiddel parat i nærheden af poolen, så du i nødstilfælde hurtigt kan ringe efter hjælp.

Selvom poolen ikke anvendes, skal følgende forholdsregler overholdes:

- mini-poolen skal så vidt muligt gøres utilgængelig (f.eks. ved at låse døre, vinduer og andre adgangsveje til bassinet); og/eller
- der skal installeres en beskyttelsesanordning; og/eller
- mini-poolen skal tømmes, når den ikke er i brug og under opsyn.

Demontering af mini-poolen

ADVARSEL. Når du lukker vandet ud af mini-poolen, må der ikke befinde sig børn i området omkring den opståede vandstrøm og afløbet. Vandstrømmen kan rive børnene med sig.

Når artiklen skal pakkes væk for sæsonen, bør du gøre følgende:

1. Adskil filterpumpen (7) fra strømkilden.

2. Forbind haveslangen med slangeadapteren (12), åbn bundproppen (6b), og placér den anden ende af slangen på et sted, hvor vandet uden problemer kan løbe fra.

Bemærk: Vær opmærksom på de lokale bestemmelser om specifikke forskrifter for bortskaffelse af vand fra svømmebassiner.

3. Adskil filterpumpens slange (7) fra mini-poolen.

4. Lad mini-poolen tørre helt, om muligt i solen.

5. Luk alle ventiler, inden du folder mini-poolen sammen.

Pleje, opbevaring, reparation, vedligeholdelse

Pleje

ADVARSEL!

Anvend aldrig aggressive rengøringsmidler, metalbørster samt andre metalgenstande med skarpe kanter såsom knive osv. Anvend kun milde rengøringsmidler.

ADVARSEL. Den medfølgende filterpumpe (7) har til formål at fjerne snavs og smådele fra vandet. Regelmæssig kemisk rensning er dog nødvendigt for at holde vandet fri for alger og skadelige bakterier. Henvend dig til en fagspecialist for at få råd og vejledning om egnede stoffer og metoder, herunder klor, chokbehandlinger, algedræbende midler og andre kemikalier.

ADVARSEL. Kom aldrig kemikalier i mini-poolen, mens der befinder sig badende i vandet. Dette kan medføre hud- og øjenirritationer! Kom aldrig kemikalier eller substanser i mini-poolen, hvis du ikke kan finde pålidelige oplysninger om den formålsbestemte anvendelse. Henvend dig til en fagspecialist angående rådgivning om egnede kemikalier samt retningslinjer og anvisninger for brugen af disse.

ADVARSEL. Ejeren af mini-poolen bør sørge for regelmæssigt at teste vandkvaliteten for derved at bestemme og om nødvendigt tilpasse pH-værdien og klorkoncentrationen i vandet. Spørg en fagspecialist til råd om egnede testkits og deres anvendelse.

ADVARSEL. Manglende overholdelse af disse vedligeholdelsesregler udgør en alvorlig sundheds- og sikkerhedsrisiko, især for børn.

Så længe mini-poolen er i brug, skal filtersystemet hver dag anvendes så tilpas længe, at hele vandmængden når at blive kørt igennem rensfilteret mindst én gang (ca. 4 - 5 timer).

Følg nedenstående anvisninger med henblik på at sikre et tilstrækkeligt højt hygiejneniveau i mini-poolen gennem hele sæsonen:

1. Den korrekte og konsekvente brug af poolkemikalier er nødvendig for at kunne opretholde en passende pH-værdi i mini-poolens vand. Brugen af poolkemikalier forhindrer desuden væksten af skadelige bakterier eller alger i vandet og understøtter filterpumpens arbejde i forhold til at holde vandet rent.

2. Følgende kemikalier egner sig til mini-poolen:

- Klor i form af tabletter, granulat eller væske: Desinficerer mini-poolens vand og forhindrer algevækst.

- Kemikalier, som regulerer pH-værdien: Har til formål at korrigere pH-værdien og gøre vandet mere eller mindre surt.

- Algedræbende midler: Har til formål at dræbe alger i vandet.

- "Chokbehandling" (super-klorering): Eliminerer bestemte organiske og andre, kombinerede forbindelser, der kan forringe vandets klarhed.

Spørg en fagspecialist til råd om brugen af bestemte kemikalier. Oplys fagspecialisten om poolens volumen og medbring eventuelt en vandprøve. Denne kan på bedste vis rådgive om egnede kemikalier, egnede mængder og effektiv anvendelse.

3. Ufortyndet klor må aldrig komme i direkte kontakt med mini-poolens overflade, altid først i komplet opløst tilstand. Klor i tablet- eller granulatform skal først opløses i en spand med vand, inden det kommes i mini-poolens vand. Flydende klor skal tilsættes vandet langsomt og fordeles ligeligt i alle områder af bassinet.

Fare! Hæld aldrig vand ned i kemikalier, men tilsæt derimod altid kemikalierne til vandet. Bland aldrig forskellige kemikalier sammen, men tilsæt dem til vandet et ad gangen, sådan at det første kemikalie er helt opløst, inden det andet kemikalie tilsættes og så fremdeles.

4. Ved høje temperaturer skal mini-poolen rengøres flere gange om ugen med henblik på at bekæmpe algedannelsen manuelt. Spørg en fagspecialist til råd angående egnede rengøringsmidler såsom bundstøvsuger, net, børster o.l.

5. Spørg en fagspecialist til råd om de forskellige testkits til måling af pH-værdien.

Bemærk: Både en forhøjet klorkoncentration samt lave (sure) pH-værdier kan skade mini-poolen og kræver øjeblikkelig handling, hvis de påvises under test af vandkvaliteten.

6. Tjek patronen til filterpumpen hver anden uge (eller oftere, hvis mini-poolen benyttes meget ofte). Rengør eller udskift patronen ved behov, eller hvis den ikke længere er hvid. I starten kan belægningerne spules bort med en vandslange. Hvis patronen ikke længere kan gøres hvid, skal den udskiftes.

Regelmæssig kontrol opretholder filterpumpens funktionalitet.

7. Sørg for, at minipoolen ikke kan fyldes helt op med regn eller anden nedbør ved en tilfældighed, for så vidt der er vand i den. I så fald kan der opstå skader på mini-poolen. Sørg straks for at mindske vandstanden.

Opbevaring

ADVARSEL!

Ved formålsstridig opbevaring af artiklen er der risiko for skimmeldannelse.

Hvis du bor i en klimazone, hvor mini-poolen ikke kan benyttes året rundt, anbefales følgende fremgangsmåde på det kraftigste: luk vandet ud, rengør mini-poolen grundigt, og opbevar den uden for badesæsonen under beskyttede forhold.

- Opbevar artiklen på et rent og tørt sted med god udluftning. Artiklen må hverken udsættes for direkte sollys eller store temperaturudsving.
- Opbevar artiklen utilgængeligt for børn.

- Læg ikke tunge eller skarpe genstande oven på artiklen.

- Tjek artiklen for tegn på slitage eller aldring efter længere tids opbevaring.

Reparation

ADVARSEL!

Tjek mini-poolen for huller eller revner før hver anvendelse.

Ved større skader bør du under ingen omstændigheder foretage reparationen selv.

Mindre skader kan repareres med det medfølgende reparationssæt (13).

Utætheder

Reparerer altid kun utætheder på mini-poolen med et egnet klæbemiddel. Reparationer udført med et uegnet klæbemiddel kan medføre yderligere skader!

Egnede klæbemidler fås hos en fagspecialist.

Bemærk: Mindre utætheder (mindre end 2 mm) kan du også reparere med klæbemiddel alene, idet du kommer klæbemidlet direkte på hullet. Ved større utætheder (større end 2 mm) gør du følgende:

1. Rengør det utætte sted grundigt.
2. Tør det rengjorte sted.
3. Tag nu en af lapperne og skær den til, så den dækker det beskadigede område og rækker 1,5 cm ud over kanten hele vejen rundt.
4. Tryk lappen fast på det utætte sted med en blød genstand. Sørg for at arbejde på et plant underlag uden knæk eller rynker. Fjern forsigtigt alle eventuelle luftbobler med en afrundet genstand, som du bevæger indefra og ud.
5. Lad herefter lappen tørre mindst 12 timer.

Vigtigt: Inden du fylder den reparerede mini-pool med vand igen, skal du tjekke det lappede sted for tæthed. Ved meget store skader bør du under ingen omstændigheder foretage reparationen selv. Indlever i disse tilfælde mini-poolen til reparation hos et fagværksted.

Vedligeholdelse

Ejeren af mini-poolen bærer hovedansvaret for dens vedligeholdelse og vedligeholdelsen af tilbehørsdele.

Følgende skal undgås:

- Overdosering med andre vandplejemidler end dem, der er specificeret i EN 16713-3, samt deres direkte kontakt med det øverste lag (da dette kan føre til en irreversibel affarvning);
- Mekaniske slag og stød (f.eks. fra faldende, stumpe genstande såsom solskærmstativer, havestole, dykkerudstyr osv.) kan forårsage buler eller dybe ridser i dæklaget;
- usædvanlige friktionsbevægelser mellem to flader;
- længerevarende kontakt mellem oxiderende metalliske genstande eller organiske materialer og dæklaget.

Vandlinjen er særlig følsom over for aflejringer som f.eks. kalk, metaller og andre fedtholdige produkter (solcreme), der kan aflejres og sætte sig fast på dæklaget. Med henblik på at forhindre disse aflejringer i at trænge ind i dæklagets indre (hvorefter de ikke længere kan fjernes) anbefales regelmæssig rengøring af vandlinjen.

Der bør foretages regelmæssig og grundig vedligeholdelse med passende produkter, der er kompatible med dæklaget og ikke har en skurende virkning. Der må ikke anvendes rengøringsprodukter, der ikke er tiltænkt poolpleje (dvs. rengøringsmidler til husholdningsbrug) og/eller skurende rengøringsmidler.

Henvisninger vedr. bortskaffelse



Bortskaf artiklen og emballagematerialerne i henhold til aktuelle, lokale forskrifter. Opbevar emballagematerialer (som f.eks. folieposer) utilgængeligt for børn. Yderligere informationer om bortskaffelse af den udtjente artikel kan indhentes hos kommunen. Bortskaf artiklen og emballagen på en miljøvenlig måde.



Genbrugskoden tjener til identifikation af forskellige materialer med hensyn til tilbageførsel til genanvendelseskredsløbet (recycling). Koden består af et genbrugssymbol, som afspejler genanvendelseskredsløbet, og et tal, der identificerer materialet.

Oplysninger om garanti og servicehåndtering

Varen er fremstillet med største omhu og under løbende kontrol. DELTA-SPORT HANDELSKONTOR GmbH yder private slutkunder tre års garanti på varen fra købsdato (Garantifrist) i henhold til følgende bestemmelser. Garantien gælder kun for materiale- og fremstillingsfejl. Garantien omfatter ikke dele, der er udsat for normal slid og derfor skal betragtes som sliddele (f.eks. batterier) og ikke skrøbelige dele, f.eks. kontakter, genopladelige batterier eller dele, der er fremstillet af glas.

Garantien kan ikke gøres gældende, hvis varen er blevet anvendt ukorrekt eller uagtsomt eller til andre formål end det tilsigtede eller i det tilsigtede omfang. Garantien bortfalder ligeledes ved manglende overholdelse af anvisningerne i betjeningsvejledningen. Kunden skal kunne påvise, at der er tale om materiale- eller fremstillingsfejl og ikke fejl som følge af ovenstående omstændigheder.

Garantien kan kun gøres gældende i garanti-perioden mod fremvisning af original kvittering. Gem derfor den originale kvittering. Garantiperioden forlænges ikke i tilfælde af reparation i henhold til garantien, den lovpligtige garanti eller pr. kulance. Dette gælder også for udskiftede og reparerede dele.

I tilfælde af klager er det muligt at kontakte nedenstående servicelinje eller kontakte os pr. e-mail. Ved garantisager vil vi efter eget skøn reparere varen uden beregning, ombytte varen eller refundere købsprisen. Der er ingen yderligere rettigheder under garantien.

Dine lovmæssige rettigheder, herunder navnlig garantikrav over for sælger, indskrænkes ikke som følge af denne garanti.

IAN: 408380_2207

 Service Danmark
Tel.: 32 710005
E-Mail: deltasport@lidl.dk

Misfarvninger og mulige årsager

Trods anvendelsen af slidstærke kvalitetsmaterialer og trods overholdelsen af alle ovenstående forholdsregler, kan der efter længere tids brug alligevel opstå misfarvninger. Her er det vigtigt at huske, at dæklaget med tiden ikke kan undgå en vis misfarvning fra solens UV-stråler.

Følgende årsager kan få misfarvningen til at indtræffe hurtigere end ellers:

- Anvendelse af uegnede produkter og fremgangsmåder i forbindelse med vandrensning og pleje, der ikke stemmer overens med producentens anvisninger og anbefalinger;
- overdreven mekanisk påvirkning (svømmebassiner der påvirkes af ebbe og flod, drivende islag, automatiske rengøringsapparater og børster osv.);
- høj vandtemperatur;
- påvirkning fra materialerne og produktionsprocessen.

Sommetider ses en mindre farveforskel mellem områderne over og under fyldlinjen. Dette er helt normalt.

Pletter og mulige årsager

Det er yderst svært at fastlægge årsagen til pletter, da årsagerne som beskrevet ovenfor kan være mange. Pletter som optræder oven over vandlinjen går sjældent dybt ind i dæklaget.

Følgende tabel viser mulige årsager til pletterne, dette under forudsætning af normal brug af svømmebassinet. Med henblik på at finde de mulige årsager, anbefales det at gennemføre de beskrevne foranstaltninger i nedenstående diagramark. Løser dette ikke problemet, skal årsagen eventuelt findes i produktionsprocessen.

| Plettype | Mulig årsag | Mulig løsning |
|---|---|--|
| Hvide pletter på bunden af svømmebassinet. | Utilstrækkelig vandrensning | Pletterne er permanente og kan ikke fjernes. |
| | Nedbrydning af organiske stoffer (muldjord, grene, blade), der er i direkte kontakt med dæklaget. Effekten fremstår tydeligere, hvis kontakten har stået på gennem længere tid. | |
| Hvide pletter på bunden af svømmebassinet og på siderne. | Forhøjet koncentration af kemiske produkter | Pletterne er permanente og kan ikke fjernes. |
| Hvide pletter ved vandlinjen | Kalkaflejringer | Disse aflejringer kan forhindres gennem brug af kalkfjerner og opretholdelse af en velafbalanceret pH-værdi. Mini-poolen bør rengøres grundigt med et egnet rengøringsprodukt, der ikke indeholder opløsningsmidler eller skurepulver. Overfladebelægningen må ikke ridses. Med henblik på at mindske forekomsten af dette fænomen, skal vandets hårdhed kontrolleres regelmæssigt, f.eks. med en forhåndsinstalleret ionbytter. |
| | uegnede kemikalier og/eller skuremidler | Permanente og ubehandlede mælkeagtige eller afblegede områder |
| | Algeforekomst | |
| | Nedbrydning af organiske stoffer (blade, snavs, vegetation) | Dette kan forhindres gennem regelmæssig vedligeholdelse (rengøring) af svømmebassinet. |
| | Anvendelse af kobbersulfat i ren eller blandet form samt anvendelse af Cu/AG-processen | Permanent. Disse produkter er ikke godkendt til brug i svømmebassinet i denne form. |
| | utilsigtet forekomst af oxiderbare metaldele (metalaflejringer...) | |
| | | Jording ^a af svømmebassinet: Ved at oprette jordforbindelse til svømmebassinet kan dette fænomen begrænses. Jordingen skal forløbe gennem en anden jordingsstang end den til huset. Denne funktionsjording sørger for at aflede eventuel reststrøm, hvilket mindsker den elektriske afladning af bassin vandet. |
| | Migration af metal gennem dæklaget (overfladefilm baseret på kobolt) | |
| | Forekomst af metalioner (kobber, jern, mangan ...) i for høje koncentrationer samt mørke, uopløselige metalsulfider | Med henblik på at undgå høje koncentrationer af metalioner med potentiale til at forårsage en permanent pletdannelse på svømmebassinets dæklag, anbefales det at anvende midler til forebyggelse af metalioner. ^b |
| Solcreme eller kosmetik i vandoverfladen, kulbrinte forbrænding fra afbrænding af træ- eller trækul, udstødningsgasser fra biler eller fly samt andre forureningskilder i svømmebassinets direkte eller indirekte omgivelser. | | |
| Grønne pletter | Eftersom disse er af organisk oprindelse, optræder disse pletter kun ved forekomst af levende organismer (alger, svampe osv.) og kan forårsage en betydelig forstyrrelse af vandkvaliteten og vandrensningen. | Se driftsvejledninger og anvisninger fra producenten af svømmebassinet, filteranlægget eller de anvendte kemikalier. |

| Plettype | Mulig årsag | Mulig løsning |
|---|--|---|
| Lyserøde pletter | Forekommer generelt ved tætningsdele og skyldes bakterier, der vokser ved tætningsdelenes kunststofdele. Kan også skyldes de anvendte kemikalier i forbindelse med vandrensningen. Hvis der anvendes PHMB i forbindelse med desinficeringen, kan der dannes lyserøde pletter ved samtidig forekomst af kobber. | |
| Gule pletter | Forekomst af pollen eller røde alger, påvirkning fra landbrugsaktiviteter, fedtholdige produkter (solcreme eller kosmetik), organiske affaldsprodukter (nedbrydning af planter) eller snavs | |
| | flere slags kalkforbindelser, der forekommer i kemiske produkter (i form af kisel), tabletter | |
| | Hvis svømmebassinets vand renses med brom, kan kombinationen af en højere dosering end den, der er anbefalet af producenten, samt en pH-værdi under 6,9 forårsage pletter på dæklaget (fra gul til brun). | I de fleste tilfælde er disse pletter permanente. |
| | Chok-desinficering med et oxidationsmiddel kan medføre gasdannelse, der kan forårsage brandskader på den del af svømmebassinets overflade, der ikke er i berøring med vand. | Det er vigtigt at reagere, så snart pletterne fremkommer. Producenten af svømmebassinet skal underrettes, og denne vil alt efter typen af pletter kunne give oplysninger om proceduren. |
| <p>^a ADVARSEL: Jording af svømmebassinet fremmer korrosion af metaldele. Hvis der ikke kan komme elektrisk strøm til svømmebassinet, er jording ikke nødvendig – se DIN VDE 0100-702.</p> <p>^b ADVARSEL: Kompleksdannere til binding af metaller indeholder ofte fosfor eller fosforholdige forbindelseskomponenter, der kan forårsage eller stimulere algevækst og/eller påvirke målinger (af frit klor, redokspotentiale) foretaget ved hjælp af digitale måleapparater. Ved måling med digitale systemer bør der som et forebyggende tiltag derfor anbringes ionbyttere og/eller metalfiltre ved den markerede fyldlinje (inden bassinet fyldes med vand).</p> | | |

FILTERPUMPE



FILTERPUMPE

Original brugsanvisning

Delenes betegnelse

- Filterpumpe (7) (fig. G)
- Luftafgangsventil (7a)
- Tætningsring til luftafgangsventil (7b)
- Holder til filterhusets dæksel (7c)
- Dæksel til filterhus (7d)
- Patron til filterpumpe (7e)
- Gummitætning til filterhus (7f)
- Strømkabel (7g)
- Indløb (7h)
- Udløb (7i)
- O-ring (7j)
- Slange til filterpumpe (8) (fig. F)
- Hulsi (9) (fig. F)
- Klemring (10) (fig. F)
- Skrue til klemring (11) (fig. F)
- Plastdupper (14) (fig. F)

Tekniske data

Anvend kun nedenstående pumpe til denne mini-pool.

Model: 53011A, 12V, 50 Hz, 25 W, maksimum IPX7

Output: 1200 l/h

Pumpens adapter:

Stermay HT-53011A-1

IP 65

Strømsik IP 44

Primær: 230-240V ~ 50 Hz

Sekundær: 12V ~, 3000mA, 36VA, 0,83PF

 = Beskyttelsesklasse II

Producent: DongGuan Huatao Metal&Plastic Products Co., Ltd.

No. 2 Yan He Road, Xia Bian Avenue, Chang An Town, DongGuan City, GuangDong Province

Importør: DELTA-SPORT Handelskontor GmbH

Wragekamp 6, 22397 Hamburg

Tyskland

 Hermed erklærer Delta-Sport Handelskontor GmbH, at denne artikel er i overensstemmelse med følgende grundlæggende krav og de øvrige gældende bestemmelser:

2014/30/EU - EMC-direktiv

2011/65/EU - RoHS-direktiv

2006/42/EF - maskindirektiv

Tilsigtet brug

Filterpumpen tjener til at rense og vedligeholde vandkvaliteten og må kun tilsluttes de dertil beregnede mini-pools. Mini-poolen og filterpumpen er designet til privat brug inden for fritidsområdet.

Sikkerhedsoplysninger

- Denne artikel kan bruges af børn fra 8 års alderen og derover og af personer med nedsatte, fysiske, sensoriske eller mentale evner eller manglende erfaring og viden, forudsat de er under opsyn eller er blevet

instrueret i, hvordan man bruger artiklen sikkert og forstår de deraf følgende farer. Børn må ikke lege med artiklen. Rengøring og brugervedligeholdelse må ikke udføres af børn uden de er under opsyn.

- ADVARSEL.** Anvend kun den medfølgende pumpe af typen 53011A fra følgende forhandler: DongGuan Huatao Metal&Plastic Products Co., Ltd.
- ADVARSEL.** Tjek samtlige klemmer og tilbehør, inden pumpen tages i brug.
- ADVARSEL.** Strømkablet må ikke graves ned. Strømkablet skal lægges, så det ikke kan blive beskadiget af plæneklyppere, hækklyppere eller andre apparater.
- ADVARSEL.** Anvend ikke filterpumpen til at suge luft ud af poolen. Pumpen må kun anvendes til fritstående pools, ikke til nedgravede pools.
- ADVARSEL.** Strømkablet og indgangskablet kan ikke udskiftes med hinanden. Hvis strømkablet eller indgangskablet bliver beskadiget, skal adapteren eller pumpen bortskaffes.
- ADVARSEL.** Pumpen og adapteren må ikke installeres på steder, hvor der er risiko for, at de kan blive oversvømmet, eller hvor der ikke er adgang til en egnet stikdåse.
- ADVARSEL.** Den udendørs stikkontakt skal være forsynet med en fejlstrømsafbryder (FI/RCD) med en udløserstrøm på maksimalt 30 mA.
- ADVARSEL.** Filterpumpen skal fikseres til et stabilt underlag med skruer, før den tages i brug.
- ADVARSEL.** Filterpumpens motor må ikke blive overophedet. Pumpen skal derfor altid være fyldt med vand, og den må ikke køre tør. Fejlagtig anvendelse kan medføre overophedning og få motoren til at brænde sammen.
- ADVARSEL.** Overskydende luft i systemet får pumpen til at køre hurtigere, hvilket medfører skader. Sluk for filterpumpen, og åbn luftafgangsventilen (7a) let for at lukke al luften ud af slangen og filterpumpen.
- ADVARSEL.** Pumpen skal forsynes med strøm via en strømkilde med fejlstrømsafbryder, hvis nominelle differensstrøm ikke overskrider 30 mA.
- ADVARSEL.** Adapteren skal installeres mindst 2 m fra selve mini-poolen. Stikket skal anbringes mindst 3,5 m væk fra poolen.
- ADVARSEL.** Pumpen skal fastgøres til underlaget, så den ikke kan vælte. Henvend dig til en fagspecialist angående rådgivning omkring skruer eller bolte.

Risiko for elektrisk stød!

Fejlagtig installation eller for høj netspænding kan medføre elektrisk stød. Slut altid kun pumpen til en lettilgængelig stikdåse, så du i tilfælde af driftsforstyrrelser hurtigt kan koble strømmen fra.

- Slut kun pumpen til en korrekt installeret stikkontakt med jordforbindelse, hvor stikkontaktens netspænding stemmer overens med angivelserne på typeskiltet.

- Pumpen må ikke anvendes, mens der er personen i vandet.
- Brug ikke artiklen, hvis pumpen er synligt beskadiget, eller hvis strømkablet hhv. stikket er defekt.
- Hvis strømkablet til pumpen er beskadiget, skal pumpen bortskaffes.
- Du må ikke selv åbne pumpehuset, men skal i stedet henvende dig til et autoriseret serviceværksted. Pumpen må kun repareres af professionelle. Ved selvstændigt udførte reparationer, ukorrekt tilslutning eller fejlagtig betjening, kan reklamations- eller garantikrav ikke gøres gældende.
- Ved reparationer må der kun anvendes reservedele, der modsvarer de originale apparatdata.
- Denne pumpe indeholder vigtige elektriske og mekaniske dele, der er uundværlige i forhold til at beskytte pumpen og brugeren mod farekilder.
- Hverken pumpen, strømkablet eller stikket må sænkes ned i vand eller andre væsker.
- Tag aldrig fat i strømstikket med fugtige hænder.
- Træk aldrig strømstikket ud af stikkontakten i strømkablet; tag altid fat i strømstikket.
- Brug aldrig strømkablet som bærehåndtag.
- Hold artiklen, strømstikket og strømkablet væk fra åben ild og varme overflader.
- Læg strømkablet sådan, at det ikke udgør en snublefare.

Tilslutning af filterpumpen

- Start med at installere mini-poolen som anvist, og fyld den herefter med vand.
 - Tag alle delene til filterpumpen (7) og slangerne (8) ud af pakken.
 - Anbring filterpumpen, så den befinder sig 20 cm til 1 m lavere end mini-poolens vandspejl.
- Bemærk:** Filterpumpen skal fastgøres til en plan og stabil overflade. I bunden af filterpumpen er der anbragt borehuller, der gør det muligt at fastgøre pumpen til underlaget ved hjælp af passende montage materiale (medfølger ikke).
- Sæt filterpumpepatronen (7e) i filterhuset (7) (fig. G). Filterpumpepatronen skal befinde sig helt inde i filterhuset.
 - Anbring gummitætningen til filterhuset (7f) oven på filterhuset (fig. G).
 - Sæt dækslet til filterhuset (7d) på plads oven på filterhuset (fig. G).
 - Fastgør nu dækslet til filterhuset ved at dreje det med urets retning.
 - Slut filterpumpens første slange (8) til indløbet (7h) på filterpumpen ved hjælp af klemringen (10) og skruen til klemringen (11) (fig. G).
 - Forbind den anden ende af slangen med mini-poolens nederst slangetilslutning (6c) (fig. F).
 - Drej luftafgangsventilen (7a) langsomt en til to omdrejninger mod urets retning.
 - Slut den anden slange til mini-poolens øverste slangetilslutning (6c) og filterpumpens udløb (7i).

Ibrugtagning af filterpumpen

1. Inden filterpumpen tages i brug, skal mini-poolen være helt fuld med vand og filterpumpen (7) skal være monteret et egnet sted.
2. Fjern plastdupperne (14) fra filterpumpeventilen (6c) på indersiden af poolen (fig. F).
3. Hvis der løber vand ind i filterpumpen, kan den indelukkede luft slippe ud via luftafgangsventilen (7a).
4. Luk herefter langsomt luftafgangsventilen ved at dreje den med urets retning.
5. Slut strømkablet (7g) til en egnet stikdåse, og lad filterpumpen køre, indtil vandet er blevet rensat tilstrækkeligt.

Reparation, vedligeholdelse

Adskil filterpumpen (7) fra strømforsyningen inden hver vedligeholdelse.

Anbring ikke filterpumpen i højt græs, da dette kan medføre overophedning.

Hvis du opdager skader eller defekter på filterpumpen, skal du indlevere filterpumpen til reparation på et fagværksted eller udskifte filterpumpen med en ny. Der må ikke foretages nogen former for tekniske ændringer af filterpumpen. Anvend ingen opløsningsmidler til rengøring af filterpumpen.

1. Adskil strømkablet (7g) fuldstændig fra strømforsyningen.
2. Løsn dækslet til filterhuset (7d) og holderen til filterhusets dæksel (7c) ved at dreje den mod urets retning.
3. Rengør patronen til filterpumpen (7e), og udskift den ved behov med en ny.
4. Tjek den indvendige side af filterhuset (7). Hvis der er snavs eller aflejringer i filterhuset, skal disse skylles bort med rent vand.
5. Sæt herefter igen alle delene sammen, og slut strømkablet til strømmen igen.

Problemløsning

1. Filterpumpen kører ikke.
 - Tjek, om sikringen er gået eller er blevet udløst. Tjek desuden for løse elektriske forbindelser.
 - Tjek motoren. Hvis motoren er blevet overophedet eller overbelastet, skal du slukke for apparatet. Lad motoren køle af.
 - Henvend dig til en fagspecialist.
2. Motoren kører, men transporterer kun meget lidt eller intet vand gennem filteret.
 - Tjek for blokeringer i ind- eller udløbsslangen på poolens inderside.
 - Stram slangeklemmerne godt, tjek slangen for skader, og tjek vandstanden i poolen.
 - Rens filterpumpepatronen oftere. Brug en haveslange til dette.
 - Udskift filterpumpepatronen.
 - Henvend dig til en fagspecialist.
3. Filterpumpen kører ikke længere vand igennem.
 - Når pumpen er tændt, skal vandstanden i poolen befinde sig mindst 5 cm oven for udsugningsåbningen.
 - Tjek udsugningsslangen for skader.
 - Kontrollér filterpumpepatronen for tilsnævning; rengør den efter behov. Brug en haveslange til dette.
 - Henvend dig til en fagspecialist.

4. Filterpumpen renser ikke vandet.

- Indstil klorindholdet og pH-værdien korrekt.
- Udskift eller rens filterpumpepatronen. Brug en haveslange til dette.
- Kontrollér filterpumpepatronen for beskadigelser og udskift den efter behov.
- Lad pumpen køre i længere tid.
- Fjern snavs fra sierne på poolens inderside.
- Henvend dig til en fagspecialist.

Henvisninger vedr. bortskaffelse



Symbolet ved siden af angiver, at denne enhed er omfattet af direktiv 2012/19/EU. Dette direktiv fastslår, at man ved slutningen af denne enheds levetid ikke må bortskaffe den sammen med det normale husholdningsaffald, men skal aflevere den hos specielt udstyrede indsamlingssteder, på genbrugspladser eller til affaldshåndteringsvirksomheder. Skån miljøet og bortskaf sagkyndigt.



Yderligere informationer om bortskaffelse af det udtjente apparat kan indhentes hos kommunen. Bortskaf apparatet og emballagen på en miljøvenlig måde.

Opbevar emballagematerialer (som f.eks. folieposer) utilgængeligt for børn.



Vær opmærksom på emballagematerialernes mærkning under affaldssorteringen. Disse er markeret med forkortelser (a) og tal (b), der har følgende betydning: 1-7: Kunststoffer / 20-22: Papir og pap / 80-98: Kompositmaterialer.

Produktet og emballagematerialerne kan genbruges, hvorfor du bedes bortskaffe dem separat for at opnå en bedre affaldshåndtering.

Triman-logoet er kun gældende for Frankrig.

Original overensstemmelseserklæring



DELTA-SPORT HANDELSKONTOR GMBH | Wragekamp 6 | 22397 Hamburg | Germany

DELTA-SPORT HANDELSKONTOR GMBH
Wragekamp 6
22397 Hamburg
Germany
+49 (0) 40 527 310 0
info@delta-sport.com
www.delta-sport.com

Original overensstemmelseserklæring

Vi, firmaet

Delta Sport Handelskontor GmbH
Wragekamp 6
22397 Hamburg,

erklærer, at denne overensstemmelseserklæring er udarbejdet på producentens eneansvar.

IAN: **408380**
Produkt: Filter Pump
Modelnr.: 53011A

Det ovenfor nævnte produkt opfylder kravene i følgende direktiver og standarder:

| Direktiv / krav | Harmoniserede standarder |
|-------------------------|--|
| Machinery 2006/42/EG | EN60335-1:2012+A11:2014+A13:2017+A1:2019+A14:2019+A2:2019 EN60335-2-41:2003+A1:2004+A2:2010, EN62233:2008 |
| EMC 2014/30/EU | EN IEC 55014-1:2021, EN IEC 55014-2:2021, EN IEC 61000-3-2:2019+A1:2021, EN61000-3-3:2013+A1:2019 |
| RoHS 2011/65/EU | EN 62321-1:2013 |

Det ovennævnte produkt er i overensstemmelse med Europa-Parlamentets og Rådets direktiv 2011/65/EU af 8. juni 2011 om begrænsning af anvendelsen af visse farlige stoffer i elektrisk og elektronisk udstyr. Eneansvaret for denne overensstemmelseserklæring ligger hos producenten.

Hamburg, 24.10.2022

By, dato

DELTA-SPORT
DELTA-SPORT Handelskontor GmbH
Wragekamp 6 • 22397 Hamburg
Telefon: (040) 527 310 - 0
Fax: (040) 527 310 - 997 / 998 / 999

Benjamin Struve, Quality Manager

Navn, funktion

Geschäftsführung
Stefan Schröder
Philip Kohl

Handelsregister Hamburg
HRB 06603
VAT-No.: DE134895841
St-Nr.: 56/714/00311

Bankverbindung
DZ Bank AG

Neud LB

Konto / Account

USD 03 00 14 34 50
EUR 00 00 14 34 50
USD 18 00 02 61 18
EUR 15 17 98 30 3

IBAN

DE66 2006 0300 0300 1434 50
DE31 2006 0300 0000 1434 50
DE36 2505 0000 1800 0261 18
DE27 2505 0000 0151 7983 03

SWIFT / BIC

GENG DE FF 200
NOLA DE 2H XXXX

HAMBURG SHANGHAI HO CHI MINH CITY CHICAGO ISTANBUL

Szívből gratulálunk!

Vásárlásával kiváló minőségű terméket választott. Használatba vétele előtt ismerkedjen meg a termékkel.



Figyelmesen olvassa el az alábbi használati útmutatót.

A terméket kizárólag az itt ismertetett módon, a rendeltetésének megfelelően használja. Gondosan őrizze meg a használati útmutatót. A termék továbbadásakor adja át az összes kapcsolódó dokumentumot is. A medence összeszerelése és használata előtt a jelen útmutatóban szereplő összes információt alaposan át kell olvasni, meg kell érteni, és be kell tartani. A jelen figyelmeztetések, utasítások és biztonsági irányelvek magukban foglalnak néhány a vízi szabadidős tevékenységre vonatkozó általános kockázatot, de nem tudnak kitérni valamennyi eset minden kockázatára és veszélyére. Mindenféle vízben végzett tevékenység-nél óvatosnak kell lenni, és a józan ész, illetve a jó ítélőképesség szerint kell cselekedni. Ezeket az adatokat meg kell őrizni a későbbi használathoz.

A csomag tartalma (A ábra)

- 1 x medence, szétszerelve (1 - 6)
- 1 x szűrőszivattyú (7)
- 2 x tömlő a szűrőszivattyúhoz (8)
- 2 x lyukszűrő (9)
- 4 x bilincs (10)
- 4 x bilincscsavar (11)
- 1 x tömlőadapter (12)
- 1 x javítókészlet (13)
- 2 x műanyag záródugó (14)
- 1 x használati útmutató

Az alkatrészek megnevezése

- Medence (A ábra)
- Szelepsapkka a leeresztéshez (6a) (B ábra)
- 2-részes légtelenítő szelep dugóval (6b) (B ábra)
- Szűrőszivattyú szelep (6c) (F ábra)

Műszaki adatok

Mini medence:

- Méret: kb. 300 x 76 cm (Ø x ma)
- Térfogat: kb. 4 000 l



Gyártás dátuma (hónap/év):
01/2023

Az összeállításához szükséges személyek száma:
2 személy

Az összeállítási idő: kb. 30 perc

Rendeltetészerű használat

A terméket földre helyezett mini medencének tervezték, és úgy alakították ki, hogy ellenálljon a belső nyomásnak. A termék nem alkalmas (részben sem) a földbe süllyesztésre.

Alkalmazott szimbólumok



Figyelmeztetes. A gyermekekre a vízben és a víz közelében mindig figyelni kell.



Figyelmeztetes. Ne ugráljon. Sérülésveszély!



Figyelmeztetes. Viseljen személyi lebegtető eszközt.



Figyelmeztetes. Ne állítsa ferde felületre.



Kerjük, gondosan olvassa el és őrizze meg későbbi tájékozódás céljából.

Biztonsági utasítások

A mini medencekészlet használatának feltétele, hogy az megfelel az üzemeltetési és karbantartási útmutatóban leírt biztonsági előírásoknak. A fulladás vagy a súlyos sérülések megakadályozása érdekében különös figyelmet kell szentelni a mini medencéhez való hozzáférés biztosítására, mivel az 5 év alatti gyermekek váratlanul bejuthatnak a mini medencébe, továbbá fürdés közben a gyermekeket mindig felnőtt felügyelete alatt kell tartani.

⚠ Elveteszély!

- Ne hagyjon felügyelet nélkül gyermeket a csomagolóanyaggal vagy a termékkel játszani. A gyermekeknek fulladásveszélyt okozhat!

⚠ Úszni nem tudók biztonsága!

- A gyengén úszókat vagy úszni nem tudókat, állandóan, aktívan és figyelmesen kell egy hozzáértő felnőttnek felügyelnie (ne feledje, hogy a fulladás legnagyobb veszélye az 5 év alatti gyermekeknél áll fenn).
- A medence használatakor egy hozzáértő felnőttet kell kijelölni a medence felügyeletére.
- A gyengén úszóknak vagy úszni nem tudóknak egyéni védőfelszerelést kell viselni, amikor a mini medencébe mennek.
- Amikor a mini medencét nem használják, vagy nem felügyelik, akkor minden játékot el kell távolítani a mini medencéből és a környezetéből annak érdekében, hogy ezek ne vonzzák a gyermekeket.
- Amikor a mini medencét nem használják, vagy nem felügyelik, akkor minden olyan játékot vagy tárgyat (pl. székek vagy nagy játékok stb.) el kell távolítani a mini medence és a környezetéből, amelyek lehetővé tehetnék a mini medencébe való könnyű bejutást.

⚠ Biztonsági berendezések

- Javasoljuk, hogy a mini medencébe való illetéktelen bejutás megakadályozása érdekében állítsanak fel korlátokat (és adott esetben valamennyi ajtót és ablakot biztosítson).
- Az egyéni védőfelszerelés, a korlátok, a medencetakarók, a riasztóberendezések vagy a hasonló biztonsági berendezések ésszerű segédesszközök, de nem helyettesítik az állandó és hozzáértő felnőtt általi felügyeletet.

⚠ Biztonsági felszerelés

- Javasoljuk, hogy tartson mentőfelszerelést (pl. mentőövet) a medence közelében.
- Tartsa működő telefont és a vészívó számok listáját a mini medence közelében.

⚠ A mini medence biztonságos használata

- Minden használót, elsősorban a gyermekeket arra kell ösztönözni, hogy tanuljanak meg úszni.
 - Tanulják meg az elsősegélyt (szívmasszázs és mesterséges lélegeztetéssel történő újraélesztés), és ezeket az ismereteket rendszeresen frissítsék. Ez vészhelyzetben életmentő lehet.
 - A medence minden használójának, beleértve a gyerekeket is, meg kell tanítani, hogy mit kell tenni vészhelyzetben.
 - Soha ne ugorjon sekély vízbe. Ez súlyos sérüléseket okozhat, vagy halállal végződhet.
 - Ne használja a mini medencét, ha alkohol vagy gyógyszerek hatása alatt áll, amelyek befolyásolják a medence biztonságos használatát.
 - Ha medencetakarót használ, akkor a mini medencébe való belépés előtt teljesen távolítsa el azt a víz felszínéről.
 - A mini medence használóit védeni kell a vízben terjedő betegségekkel szemben, ehhez a vizet mindig kezelj és higiéniai szempontból kifogástalan állapotban kell tartani. Segítségként nézze meg a használati útmutatóban szereplő vízkezelésre vonatkozó irányelveket.
 - A vegyszereket (pl. a vízkezeléshez, tisztításhoz vagy fertőtlenítéshez való termékeket) gyermekektől elzárva kell tartani.
 - A levehető létrákat vízszintes felületen kell felállítani.
- ### ⚠ Sérülésveszély!
- Vegye figyelembe az adattáblán szereplő adatokat.
 - Ne vigyen magával éles szélű vagy hegyes tárgyakat.
 - Óvja a terméket veszélyes folyadékokkal vagy savakkal való érintkezéstől. Ellenkező esetben ezek helyrehozhatatlan károkat okozhatnak benne.
 - Védje a terméket a hőségtől és a tűztől! Bányon óvatosan az égő cigarettával!
 - Ne hajtsa végre technikai módosításokat a terméken. Bármiféle módosítás veszélyezteti a használatot, és a garancia ezáltal megszűnik.
 - Soha ne használja a terméket, ha alkohol, drogok vagy gyógyszerek hatása alatt áll
- ### ⚠ Dologi károk megelőzése!
- Kerülni kell a maró hatású, hegyes vagy veszélyes tárgyakkal, vegyszerekkel vagy folyadékokkal való érintkezést. Ha ez mégis megtörténik, akkor alaposan ellenőrizze a medencét, hogy nincs-e rajta sérülés.
 - Figyelmeztetés. Kerülje az érintkezést alkohol-tartalmú napvédő- és bőrápoló készítményekkel. Az alkoholtartalmú napvédő és bőrápoló készítmények károsíthatják a PVC termékek színrétegét. Így azok befesthetik a bőrt, a ruháját vagy más tárgyakat, amelyekkel érintkezésbe kerülnek.
 - Tartsa távol a terméket tűztől és forró tárgyaktól (pl. égő cigarettáktól).
 - Ügyeljen arra, hogy a termék ne érintkezzen kövekkel, kavicsokkal vagy hegyes tárgyakkal, és semmi ne dörzsölje vagy horzsolja, különben sérülések keletkezhetnek.

- A mini medencéhez nem jóváhagyott kiegészítő berendezések (pl. létrák, burkolatok, szivattyúk stb.) használata sérülésveszélyt, vagy anyagi károkat okozhat.
- Használat előtt mindig ellenőrizze, hogy nem láthatóak-e sérülés vagy kopás jelei a terméken. A terméket csak kifogástalan állapotban szabad használni!

Hely kiválasztása

FIGYELMEZTETÉS. Az egyetlen felületre helyezett mini medencék hajlamosak a szivárgásra, a deformációra vagy az összeomlásra, a mini medencében vagy annak környezetében tartózkodók súlyos testi sérülését okozva!

FIGYELMEZTETÉS. Testi sérülés veszélye! Ne használjon homokot a felállításához. Ha „szintező eszköz” használatára van szükség, akkor a felállítási hely valószínűleg alkalmatlan.

FIGYELMEZTETÉS! A kisgyermekek fulladásveszélyének elkerülése érdekében a mini medencét olyan helyen állítsa fel, ahol folyamos felügyeletre van lehetőség.

FIGYELMEZTETÉS! Gondosan válassza ki a felállítás helyét, mert a gyep és más megtartani szánt növényzet elpusztul a termék alatt. Ezenkívül ügyeljen arra, hogy a terméket ne olyan felületekre szerelje fel, amelyeken gyakran fordul elő erőteljes s növény- és gyomnövekedés, mivel mindkettő átfúrhatja a terméket.

FIGYELMEZTETÉS! A mini medencének 230-240 voltos, hibaáram-védőkapcsolóval (FI kapcsoló) védett hálózati csatlakozás számára elérhetőnek kell lennie. A terméket az áramforrásról legalább 2 méteres minimális távolságban kell felállítani, de nem távolabbra, mint a szűrőszivattyú vezetékének hossza. Semmilyen körülmények között nem szabad hosszabbító vezetéket használni a csatlakoztatási terület meghosszabbításához.

Kövesse a következő adatokat a termék felállításához:

1. Válasszon megfelelő, szilárd, lapos (buckák vagy halmok nélküli) és rendkívül sík felületet. A felállítás helye a 3°-os dőlést sehol nem lépheti túl.
2. Győződjön meg arról, hogy a helyen nincsenek-é ágak, kövek, éles szélű tárgyak vagy más idegen tárgyak, hogy a termék ne sérüljön meg.
3. Úgy válassza meg a helyet, hogy a termék ne áramvezetékek vagy fák alatt legyen. Ezenkívül ügyeljen arra, hogy a felállítás helyének talajában ne legyenek csővezetékek, tápvezetékek vagy kábelek.
4. Amennyiben lehetséges, válasszon olyan helyet a felállításához, ahol a termék közvetlenül a napon van. Ezáltal a víz felmelegszik a termékben.

A mini medence összeállítása

A terméket legalább 2 személlyel együtt állítsa össze.

Magához az összeállításához - a helyszín előkészítése és a vízzel való feltöltés nélkül - kb. 30 percre van szüksége.

Ha bármilyen kérdése van, vagy segítségre van szüksége az összeállításához, akkor forduljon az ügyfélszolgálati forrádrothoz.

Az összeállítás egyes lépéseit a megadott sorrendben végezze el.

1. Válasszon egy sima és tiszta felületet, ahol elegendő hely áll rendelkezésre a termék kicsomagolásához. Győződjön meg róla, hogy egyik alkotóelem sem hiányzik és mindegyik kifogástalan állapotban van.
2. A második összeállítástól kezdve ellenőriznie kell, hogy vannak-e sérülések, lyukak vagy repedések a terméken, és ezeket a későbbiekben leírtak szerint ki kell javítani.
3. Javasoljuk, hogy a mini medencét ne talaj, fűt- vagy kútvízzel töltsen fel: az ilyen víz általában nitrátokkal és foszfátokkal szennyezett szerves anyagokat tartalmaz. Javasoljuk, hogy a mini medencét a nyilvános ivóvízellátásból töltsen fel.

A terméket a C - E ábrán látható módon állítsa össze.

A termék feltöltése vízzel

FIGYELMEZTETÉS. Ha 2,5-5 cm-nél több víz gyűlik össze az egyik oldalon, mielőtt a középső rész feltöltődne, akkor a medence nem egyenesen áll, és megfelelően kell felállítani. Ehhez húzza ki a leeresztő dugót (6b), és hagyja, hogy a víz teljesen lefolyjon. Szerelje szét a medencét, és állítsa fel egy másik helyen.

1. Zárja le a leeresztő dugót (6b), csavarja rá a szelepszapkát (6a) a leeresztő szelepre (B ábra), és zárja le a szűrőszivattyú szelepeit (6c) a mini medence belső oldalán lévő műanyag záródugókkal (14) (F ábra). Lassan töltsen fel a terméket vízzel. Feltöltés közben ne hagyja felügyelet nélkül a terméket.

Megjegyzés: A terméket legfeljebb a rajta lévő jelzésig töltsen fel.

2. Ha a medence alján egyenletesen 2,5 cm víz van, akkor simítsa ki az alját. Húzza a külső falat kifelé a felső peremtől a medence alján körbe.

A vízminőség hatása

A bevonat jó teljesítményének megtartása érdekében, és esztétikai szempontok miatt a megfelelő kezelési módszereket és/vagy a medence gyártójának ajánlásait időben kell alkalmazni. Az alkalmazás előtt feltétlenül el kell olvasni a gyártó termékre vonatkozó és alkalmazási utasításait, hogy ellenőrizze, hogy az mennyire egyeztethető össze a poliészter héj fedőréteggel. Ezeknek a termékeknek és eljárásoknak meg kell felelniük az itt megadott ajánlásoknak. Bár a feltöltésre használt víz általában a nyilvános ivóvízhálózatból jön, de származhat fúrólukból, tartályból vagy kútból.

Ebben az esetben elengedhetetlen a víz rendszeres elemzése, beleértve a fizikai-kémiai elemzést is, a valószínűleg meglévő fémek (vas, réz, mangán) kimutatására, amelyek káros hatással lehetnek a fedőrétegre, mivel festékfoltok kialakulásának veszélye áll fenn a fémes szulfidok miatt. Az elemzés az alapja a fürdésre alkalmas jó vízminőségnek és azoknak a beállításoknak, amelyek a fedőréteg tartósságának biztosításához szükségesek. A feltöltésre használt víz minőségének elemzését a mini medence gyártójának kell megítélni és engedélyezni.

A borkőkiválást és/vagy a fémek képződését azonban kerülni kell. Erre a célra mészke- (vízkömentesítő) és fémionmegkötő szerek ajánlottak.

FIGYELMEZTETÉS. A mészke- (vízkömentesítő) és fémionmegkötő szerek gyakran foszfort vagy foszfortartalmú kötőszereket tartalmaznak, amelyek algásodást okozhatnak, vagy elősegíthetik az algásodást, és/vagy befolyásolhatják az online készülékekkel való méréseket (szabad klór, redoxpotenciál). Ezért az online készülékekkel való méréseknél a töltővíz újtában első sorban ioncserélőket és/vagy fémszűrőket kell alkalmazni (mielőtt a víz a medencébe folyik).

A termékek használatát és/vagy a kezelési eljárásokat szakembernek kell jóváhagynia, mivel bizonyos kombinációkban a fedőréteg visszafordíthatatlan károsodást szenvedhet. A stabilizált klóron vagy a csak stabilizátorokon alapú termékekkel történő fertőtlenítésnél a gyártó által javasolt adagolást kell alkalmazni (amelynek meg kell felelnie az „EN 16713- 3” szabványnak). A víz tisztítószűrővel történő felújításának célja, hogy a cianursav koncentrációja ne haladja meg a 75 mg/l értéket. Ellenkező esetben a mini medence térfogatának (legalább) 30%-át le kell engedni, hogy a fedőréteg ne sérüljön meg.

A téliítéshez a gyártó által megadott utasításokat be kell tartani. Rövidebb a mini medence letakarása előtt már nem szabad sokkoló fertőtlenítést végezni, mivel a fertőtlenítés utáni 8 órán belül fennáll a veszélye, hogy a mini medence bevonata kémiaiilag károsodik.

Hozzáférés

FIGYELMEZTETÉS!

Soha ne hagyja felügyelet nélkül a gyermeket. Fulladásveszély.

A gyengén úszókat vagy úszni nem tudókat, állandóan, aktívan és figyelmesen kell egy hozzáértő felnőttnek felügyelnie (ne feledje, hogy a fulladás legnagyobb veszélye az 5 év alatti gyermekeknél áll fenn).

Tartson egy telefont vagy más kommunikációs eszközt a medence közelében, hogy szükség esetén értesíteni lehessen a segélyszolgálatot. A következő intézkedéseket akkor is be kell tartani, amikor nem használják a medencét:

- a mini medencét lehetőség szerint megközelíthetetlené kell tenni (pl. a medencéhez vezető ajtók, ablakok és megközelítési útvonalak elzárásával); és/vagy
- védőberendezés telepítésével; és/vagy
- a mini medence kiürítésével.

A mini medence lebontása

FIGYELMEZTETÉS. A víz leengedésénél ügyeljen arra, hogy gyermekek ne tartózkodjanak a kiáramló víz és a lefolyó területén. A vízáram elsodorhatja a gyermekeket.

A következőképpen járjon el, ha a terméket a szezon végén vagy hosszabb használaton kívüli idő esetén elraktározza:

1. válassza le a szűrőszivattyút (7) az áramforrásról.

2. Csatlakoztassa a kerti tömlőt a tömlőadap-terhez (12), nyissa ki a lefolyódugót (6b), és helyezze a tömlő másik végét oda, ahol a víz biztonságosan le tud folyni.

Megjegyzés: Kérjük, vegye figyelembe a medence vízének elvezetésére vonatkozó helyi előírásokat.

3. Válassza le a szűrőszivattyú (7) tömlőit a mini medencéről.

4. A legjobb, ha a mini medencét a napon hagyja teljesen megszáradni.

5. Zárjon le minden szelepet, mielőtt a mini medencét összehajtja.

Ápolás, tárolás, javítás, karbantartás

Ápolás

FIGYELMEZTETÉS!

Ne használjon agresszív tisztítószereket, fém sörtéjű keféket, valamint éles szélű vagy fém tárgyakat, például kést vagy hasonlót. Csak kímélő tisztítószereket használjon.

FIGYELMEZTETÉS. A mellékelt szűrőszivattyú (7) célja, hogy a szennyeződések és az apró részecskéket eltávolítsa a vízből. Ahhoz azonban, hogy algáktól és káros baktériumoktól mentes vizet kapjunk, következetes kémiai vízkezelésre van szükség. Érdeklődjön a szakkereskedésben a használandó anyagokról, ilyenek a klór, a sokk-kezelések, az algaölő szerek és más vegyszerek.

FIGYELMEZTETÉS. Soha ne tegyen vegyszereket a mini medencébe, ha személyek tartózkodnak benne. Ez bőr- vagy szemirritációt okozhat! Soha ne tegyen vegyszereket vagy anyagokat a mini medencébe, ha ezek megfelelő használata nem biztosítható. Érdeklődjön a szakkereskedésben a használandó vegyszerekről, azok irányelveiről és utasításairól.

FIGYELMEZTETÉS. A mini medence tulajdonosait arra kell ösztönözni, hogy a víz pH-értékének és a klór koncentrációjának meghatározása érdekében rendszeresen vizsgálják meg a vizet, és szükség esetén változtassanak az értékeken. Érdeklődjön a szakkereskedésben a megfelelő tesztkészletekről és azok használati utasításairól.

FIGYELMEZTETÉS. A jelen karbantartási szabályok figyelmen kívül hagyása súlyosan veszélyeztetheti a fürdőzők, különösen a gyermekek egészségét.

Amíg a mini medencét használják, a szűrőrendszer minden nap annyi ideig kell üzemeltetni, hogy a teljes vízmennyiséget legalább egyszer átforgassa (kb. 4-5 óra).

A mini medencében lévő víz megfelelő tisztasága és higiénája érdekében az egész szezonban kövesse az alábbi utasításokat:

1. A medencéhez való, alapvető vegyszerek helyes és következetes használata szükséges ahhoz, hogy a mini medence vízének megfelelő pH-értékét fenn lehessen tartani. Ezenkívül az ilyen vegyszerek használata megakadályozza a káros baktériumok vagy algák kifejlődését a vízben, és segítenek a szűrőszivattyúnak a víz tisztán tartásában.

2. A következő vegyszerek alkalmasak az Ön mini medencéjéhez:

- klór, tableta, granulátum vagy folyadék formájában: fertőtleníti a mini medence vizét, és megakadályozza az algásodást.

- A pH-értéket szabályozó vegyszerek: a pH-érték javítására szolgálnak, és a vizet többé-kevésbé savassá teszik.

- Algaölő szerek: az algák megsemmisítésére használatosak.

- A „sokkterápia” (szuperklórozás): eltávolít bizonyos, a víz tisztaságát befolyásoló szerves és más módon kombinált vegyületeket.

Az egyes vegyszerek használatáról a szakkereskedésben érdeklődjön. Adja meg a mini medence töltési mennyiségét, és szükség esetén adjon vízmintát. A lehető legjobb tanácsokat tudják adni Önnek a megfelelő vegyszerekkel, a vegyszerek megfelelő mennyiségével és azok hatékony használatával kapcsolatban.

3. A klór kizárólag csak akkor érintkezhet közvetlenül a mini medence burkolatával, ha már teljesen feloldott. A tableta vagy granulátum formájú klórt először vízzel teli vödörben kell feloldani, mielőtt a mini medence vizébe teszik. A folyékony klórt, különböző helyeken, lassan és egyenletesen kell hozzáadni a mini medence vizéhez.

Veszély! Soha ne öntsön vizet a vegyszerekre, hanem a vegyszereket adja a vízhez. Soha ne keverjen össze különálló vegyszereket, hanem külön-külön adja hozzá azokat a vízhez, hogy először az első vegyszer teljesen feloldódjon és eloszoljon, mielőtt a második vegyszert hozzáadja.

4. Az algaképződést kézi módon úgy tudja korlátozni, ha hetente többször, magas hőmérsékleten megtisztítja a mini medencét. Érdeklődjön a szakkereskedésben a használandó tisztítószerekről, például a padló porszívóról, a merítőhálóról, a kefékről stb.

5. Érdeklődjön a szakkereskedésben a pH-érték ellenőrzésére szolgáló tesztkészlet beszerzéséről.

Megjegyzés: A túlzott klórkoncentráció és az alacsony (savas) pH-értékek is károsíthatják a mini medence burkolatát, és ha a vizsgálat eredménye valamelyiket kimutatja, azonnali intézkedésekre van szükség ennek elhárítására.

6. Kéthetente (vagy gyakrabban, ha a mini medencét gyakran használják) ellenőrizze a szűrőszivattyú-patron. Szükség szerint tisztítsa meg, vagy cserélje ki, például, ha már nem fehér. Kezdetben locsolócsővel is le lehet locsolni. Ha már nem fehér, akkor ki kell cserélni.

A szűrőszivattyú rendszeres ellenőrzésével megőrizhető annak hatékonysága.

7. Ügyeljen arra, hogy a mini medence ne töltődhessen fel véletlenül esővel vagy más csapadékkal, ha víz van benne. Ellenkező esetben a mini medence károsodhat. Haladéktalanul csökkentse a vízszintet.

Tárolás

FIGYELMEZTETÉS!

Ha a terméket nem megfelelően tárolják, fennáll a penészesedés veszélye.

Ha olyan éghajlati övezetben él, ahol a mini medencét nem használják egész évben, akkor erősen ajánlott a vizet leeresztetni, alaposan megtisztítani, hagyni megszáradni, és a szezon kívüli időszakban védett helyen tárolni.

- A terméket tiszta, jól szellőztetett és száraz, közvetlen napfénytől védett helyen tárolja, ahol nincs kitéve nagyobb hőmérséklet-ingadozásoknak.
- A terméket gyerekek által elérhetetlen helyen és biztonságosan elzárt helyen tárolja.
- Ne helyezzen súlyos vagy éles szélű tárgyakat a termékre.
- Hosszabb tárolás után ellenőrizze, hogy a termék nem mutatja-e az elhasználódás vagy előregedés jeleit.

Javítás

FIGYELMEZTETÉS!

Minden használat előtt ellenőrizze, hogy nincse-e a mini medencén lyuk vagy repedés.

Nagyobb károk esetén semmi esetre se végezze el saját maga a javításokat.

A kisebb sérüléseket megjavíthatja a csomagban lévő javítókészlettel (13).

Szivárgó hely

A mini medence szivárgását csak megfelelő ragasztóval javítsa. A nem megfelelő ragasztóval végzett javítások további károsodásokat okozhatnak.

Megfelelő ragasztóanyagokat a szakkereskedésben tud vásárolni.

Megjegyzés: A kisebb (2 mm-nél kisebb kiterjedésű) szivárgást pusztán ragasztóval is javítani tudja, ehhez ragassza a ragasztóanyagot közvetlenül a szivárgás helyére. Nagyobb (2 mm-nél nagyobb kiterjedésű) szivárgás esetén az alábbiak szerint járjon el:

1. alaposan tisztítsa meg a javítandó területet.
2. Szárítsa meg a megtisztított területet.
3. Fogja az egyik foltot, és vágjon belőle egy akkora darabot, amely elfedi a sérült területet, és azon minden oldalon 1,5 cm-rel túlnyúlik.
4. Nyomja a foltot egy puha tárggyal szorosan a szivárgó helyre. Ügyeljen arra, hogy olyan egyenes felületen dolgozzon, amin nincs se gyűrődés, se ránc. Egy lekerekített tárggyal belülről kifelé gyengéden távolítsa el az esetleges léghólyagokat.
5. A javítás után hagyja a foltot legalább 12 órán át száradni.

Fontos: Mielőtt a javítás után feltöltené a mini medencét vízzel, ellenőrizze, hogy a javított terület nem szivárog.

Nagyobb méretű sérülés esetén, semmi esetre se végezze el saját maga a javításokat. Adja be a mini medencét javításra egy szakszervizbe.

Karbantartás

A mini medence tulajdonosa felel a mini medence és a minimedence-tartozékok karbantartásáért.

A következőket kell kerülni:

- az EN 16713-3 szabványban meghatározottaktól eltérő vízapolószerek túladagolása, valamint ezek közvetlen érintkezése a felső réteggel (mivel ez visszafordíthatatlan elszíneződéshez vezethet);
- mechanikai behatások (például leeső tompa tárgyak, például napernyőtartó állványok, kerti székek, búvárkészülékek stb.) benyomódásokat vagy mély karcolásokat okozhatnak a fedőrétegen;
- két felület rendkívüli összedörzsölődése;
- oxidálható fém tárgyak vagy szerves anyagok hosszabb ideig tartó érintkezése a fedőréteggel.

A víz útja különösen érzékeny a fedőrétegre tapadó lerakódásokra, mint például a klór, a fémek és más zsírtartalmú termékek (napozókρέmek). Annak megakadályozása érdekében, hogy a tisztítást ellehetetlenítő lerakódások behatoljanak a fedőréteg belsejébe, a víz útjának rendszeres karbantartása javasolt.

A rendszeres és alapos karbantartást olyan megfelelő termékekkel kell végezni, amelyek nem súroló hatásúak, és nem károsítják a fedőréteget. Tilos nem medencékhez szánt (háztartási tisztítószer) és/vagy súroló hatású tisztítószereket használni.

Tudnivalók a hulladékkezelésről



A terméket és a csomagolóanyagokat a hatályos helyi előírásoknak megfelelően semmisítse meg. A csomagolóanyagokat (például fóliatasakokat) tartsa távol a gyermekektől. Az elhasználatott termék ártalmatlanításával kapcsolatos további információkat a települési vagy városi önkormányzattól tudhatja meg. A terméket és a csomagolást környezetkímélő módon kell ártalmatlanítani.



Az újrahasznosítási kód az újrafelhasználási ciklusba való visszavezetésre (újrahasznosítás) szánt különböző anyagok azonosítására szolgál. A kód az újrahasznosítási ciklus újrahasznosítási szimbólumból és az anyagot azonosító számból áll.

A garanciával és a szerviz lebonyolításával kapcsolatos útmutató

A termék nagy gondossággal és állandó ellenőrzés mellett készült. A DELTA-SPORT HANDELSKONTOR GmbH privát végső felhasználóknak a vásárlás dátumától számított három év (garancia időtartama) garanciát ad erre a termékre a következő rendelkezések szerint. A garancia csak anyaghibára és feldolgozási hibára érvényes. A garancia nem terjed ki a szokásos elhasználódásnak kitett, ezért kopó alkatrésznek tekintendő alkatrészekre (pl. elemek), valamint a törékeny alkatrészekre sem, például a kapcsolókra, az akkumulátorokra vagy az üvegből készült alkatrészekre.

Kizárásra kerül a garanciaigény, ha a terméket szakszerűtlenül vagy helytelenül, nem rendeltetésszerűen vagy nem az előírt felhasználási körben használták, vagy figyelmen kívül hagyták a kezelési útmutató előírásait, kivéve, ha a végső felhasználó bizonyítja, hogy olyan anyag- vagy feldolgozási hiba áll fenn, amely nem a fent említett körülmények valamelyikéből ered.

A garanciaigény csak a garancia időtartamán belül, az eredeti pénztári bizonylat bemutatásával érvényesíthető. Ezért kérjük, őrizze meg az eredeti pénztári bizonylatot. A garancia, a törvényes garancia vagy a méltányosság alapján végzett esetleges javítások a garancia időtartamát nem hosszabbítják meg. Ez vonatkozik a kicserélt és javított alkatrészekre is.

Kérjük, hogy reklamáció esetén először az alábbi szervizvonalat hívja, vagy e-mailen keressen minket. Garanciális esetekben a terméket saját döntésünk alapján ingyenesen megjavítjuk, kicseréljük vagy megtérítjük a vételárat. A garanciából további jogok nem következnek.

A jelen garancia nem korlátozza az Ön törvényes jogait, különösen a mindenkori értékesítővel szembeni garanciaigényét.

IAN: 408380_2207

 Szerviz Magyarország
Tel.: 06800 21225
E-Mail: deltasport@lidl.hu

Elszíneződések és lehetséges okai

A nagy teljesítményű anyagok használata és a fent említett óvintézkedések figyelembevétele ellenére az öregedés következtében szokatlan jelenségek léphetnek fel. Fontos, hogy ne felejtse el, hogy a fedőréteg fokozatosan elszíneződik az öregedés és az UV sugárzás hatására.

A felgyorsult elszíneződésnek a következő okai lehetnek

- a gyártó ajánlásainak nem megfelelő termékek és eljárások használata a vízkezeléshez;
- túlzott mechanikai hatás (árapály-medencék, sodródó jégréteg, automatikus tisztítók és kefék stb.);
- magas vízhőmérséklet;
- az anyagok és a gyártási folyamat befolyása.

Néha enyhe színkülönbség lehet a vízbe merülő és a vízszint feletti területek között. Ez teljesen megszokott.

Foltok és lehetséges okai

A fent említett számos hatás alapján rendkívül nehéz meghatározni a foltok okait. A vízszint felett fellépő foltok ritkán vannak a fedőréteg mélyén.

A következő táblázat bemutatja a medence normális üzemeltetése mellett előforduló foltok lehetséges okait. A lehetséges okok felderítéséhez hasznos az alábbi adatrögzítő lapon leírt intézkedéseket elvégezni. Ha ezek nem járnak sikerrel, akkor a foltok a gyártási folyamatból adódhatnak.

| A foltok fajtái | Lehetséges okok | Lehetséges megoldások |
|---|--|--|
| Fehér foltok a medence alján. | Helytelen vízkezelés | A foltok visszafordíthatatlanok és javíthatatlanok. |
| | A fedőréteggel közvetlenül érintkező szerves anyagok (humusz, ágak, levelek) lebomlása. A hatás jelentősebb, ha az érintkezés hosszabb ideig tartott. | |
| Fehéres foltok a medence alján és a falain. | Vegyai termékek túlzott koncentrációja. | A foltok visszafordíthatatlanok és javíthatatlanok. |
| Fehéres foltok a víz útjában. | Mészartalmú lerakódások | Ezeket a lerakódásokat mészmegkötők használatával és a pH-érték egyensúlyának fenntartásával lehet megakadályozni. A behelyezés előtti tisztítás megfelelő, oldószermentes és nem súroló hatású termékkel lehetséges, közben azonban arra kell ügyelni, hogy a réteg ne karcolódjon meg. E jelenség csökkentése érdekében a víz keménységét rendszeresen ellenőrizni kell, például előre telepített ioncserélővel. |
| | nem megfelelő vegyszerek és/vagy súrolószerek | Visszafordíthatatlan és kezeletlen, tejszerű vagy kifehéredett területek |
| | Algák jelenléte | |
| | Szerves anyagok (levelek, szennyeződés, növényzet) bomlása | Ez a medence rendszeres karbantartásával (tisztításával) megakadályozható. |
| | Réz-szulfát használata tiszta vagy kevert formában, és ezüst-réz ionos fertőtlenítő eljárás alkalmazása | Visszafordíthatatlan. Ezek a termékek az ilyen típusú medencében nem engedélyezettek. |
| | oxidálható fémek nem szándékolt jelenléte (fém-lerakódások ...) | |
| | | A medence földelése ^a : A medence vízének földelése korlátozni tudja ezt a jelenséget. A földelést a ház biztonságát szolgáló földelőárról eltérő földelőárral kell elvégezni. Ez a funkcionális földelés csupán annak érdekében engedélyezett, hogy a medence vízének elektromos feltöltődését korlátozandó, elvezesse a szivárgó áramot. |
| | Fémek vándorlása (fémmigráció) a fedőrétegen keresztül (kobalt alapú gél réteg) | |
| | Fémionok (réz, vas, mangán ...) jelenléte túl magas koncentrációban, valamint sötét, oldhatatlan fém-szulfidok. | A medence fedőrétegének tartós elszíneződéséhez hozzájáruló, magas koncentrációjú fémionok elkerülése érdekében a fémionokat megkötő szerek használata ajánlott. ^b |
| | A víz felszínén úszó napozókrémek vagy kozmetikumok, a fa- vagy széntüzelésből származó szénhidrogén égéstermék, autók kipufogógázai, repülőgépek kipufogógázai vagy bármilyen más szennyeződés a mini medence közvetett vagy közvetlen környezetében. | |
| Zöld foltok | Mivel ezek a foltok szerves eredetűek, csak akkor jelennek meg, ha élő szervezetek (algák, gombák stb.) vannak jelen, és ez a vízkezelés egyensúlyának jelentős zavarával állhat összefüggésben. | Lásd a medence gyártójának, a szűrőberendezésre vagy a vegyszerek üzemeltetésére vonatkozó utasításait és tudnivalóit. |

| A foltok fajtái | Lehetséges okok | Lehetséges megoldások |
|--|--|--|
| Rózsaszín foltok | Általában a tömítőelemeken fordulnak elő, az ilyen műanyag alkatrészekben elszaporodó baktériumok okozzák, és a vízkezeléssel állhatnak összefüggésben. Ha a fertőtlenítéshez PHMB-t használnak, akkor - réz jelenléte esetén - fennáll a sárga foltok képződésének veszélye. | |
| Sárga foltok | Pollenek vagy vörös algák, mezőgazdasági munkák, zsíros termékek (napozókrémek vagy kozmetikumok), szerves maradványok (növények lebomlása) vagy szennyeződések jelenléte. | |
| | egyes vegyipari termékekben használt mészevegyületek, (kavics forma), tabletták | |
| | Az olyan úszómedencénél, amelynek vizét brómmal kezelik, a gyártó által ajánlottnál magasabb dózis és a 6,9 alatti pH-érték kombinációja foltokat okozhat a fedőrétegen (sárgától a barnáig). | Ezek a foltok az esetek többségében visszafordíthatatlanok. |
| | Az oxidálószerrel végzett sokkoló fertőtlenítés gázképződést okozhat, amely megégeti a medence azon felületeit, amelyeket nem ér a víz. | Fontos, hogy a foltok megjelenésekor azonnal reagáljon. Lépjen kapcsolatba a medence gyártójával, hogy a folt jellegétől függően útmutatást kapjon a teendőkről. |
| <p>^a FIGYELMEZTETÉS: A medence földelése elősegíti a fém alkatrészek korrózióját. Ha nem vezetnek elektromos áramot a medencéhez, akkor a földelés nem szükséges – lásd DIN VDE 0100-702.</p> | | |
| <p>^b FIGYELMEZTETÉS: a fémion-oldószerek gyakran algásodást okozó, foszfort vagy foszfortartalmú megkötő szereket tartalmaznak, vagy megnövelhetik az algásodást, és/vagy befolyásolhatják az online készülékekkel való méréseket (szabad klór, redoxpotenciál). Ezért az online készülékekkel való méréseknél a töltővíz útjában első sorban ioncserélőket és/vagy fémszűrőket kell alkalmazni (mielőtt a víz a medencébe folyik).</p> | | |

SZÜRŐSZIVATTYÚ

(HU)

SZÜRŐSZIVATTYÚ

Eredeti kezelési útmutató

Az alkatrészek megnevezése

- Szűrőszivattyú (7) (G ábra)
- Légtelenítő szelep (7a)
- Tömítőgyűrű a légtelenítő szelephez (7b)
- Szűrőházfedél-tartó (7c)
- Szűrőházfedél (7d)
- Szűrőszivattyú-patron (7e)
- Szűrőház-gumitömítés (7f)
- Hálózati kábel (7g)
- Bemenet (7h)
- Kimenet (7i)
- O-gyűrű (7j)
- Tömlő a szűrőszivattyúhoz (8) (F ábra)
- Lyukszűrő (9) (F ábra)
- Bilincs (10) (F ábra)
- Bilincscsavar (11) (F ábra)
- Műanyag záródugó (14) (F ábra)

Műszaki adatok

Ezt a szivattyút kizárólag ehhez a medencéhez használja.

Modell: 53011 A, 12 V, 50 Hz, 25 W, maximum

IPX7

Szállított mennyiség: 1200 l/ó

A szivattyú tápegysége:

Stermay HT-53011A-1

IP 65

IP44 csatlakozó

Primer feszültség: 230-240V ~ 50 Hz

Szekunder feszültség: 12V ~, 3000mA, 36VA, 0,83PF

 = II. védelmi osztály

Gyártó: DongGuan Huatao Metal&Plastic Products Co., Ltd.

No. 2 Yan He Road, Xia Bian Avenue, Chang An Town, DongGuan City, GuangDong tartomány, Kína

Importőr: DELTA-SPORT Handelskontor GmbH
Wragekamp 6, 22397 Hamburg

Németország

CE A Delta-Sport Handelskontor GmbH kijelenti, hogy a termék megfelel az alábbi általános követelményeknek és az egyéb vonatkozó rendelkezéseknek:

2014/30/EU – Elektromagneses összeferhetőségi Irányelv

2011/65/EU – ROHS irányelv

2006/42/EK – Irányelv a gépekről

Rendeltetészerű használat

A szűrőszivattyú a víz tisztítására és a vízminőség fenntartására szolgál, és csak a kijelölt mini medencékhez csatlakoztatható. A mini medence és a szűrőszivattyú szabadidős tevékenységhez kapcsolódó, személyes használatra készült.

Biztonsági utasítások

- Ezt a terméket 8 évnél fiatalabb gyermek, valamint csökkent fizikai, érzékszervi vagy mentális képességekkel bíró vagy tapasztalat és tudás hiá-

nyában szenvedő személyek csak akkor használhatják, ha felügyelet alatt állnak, vagy a készülék biztonságos használatáról ki lettek oktatva, és a termék használatából adódó veszélyeket megértették. A gyermekek nem játszhatnak a termékkel. A tisztítást és a felhasználói karbantartást a gyermekek felügyelet nélkül nem végezhetik.

- FIGYELMEZTETÉS.** Kizárólag a gyártó által szállított 53011A jelű szivattyút használja: DongGuan Huatao Metal&Plastic Products Co., Ltd.
- FIGYELMEZTETÉS.** Ellenőrizzen minden szorítókapcsot és a tartozékot, mielőtt elindítja a szivattyút.
- FIGYELMEZTETÉS.** Ne ássa el az áramellátó kábelt. Az áramellátó kábelt úgy fektesse le, hogy fűnyíró, sövénynyíró vagy más készülék ne tudja megrongálni.
- FIGYELMEZTETÉS.** Ne használja a szűrőszivattyút a medence leszivásához. A szivattyút csak föld feletti medencénél szabad használni, talajba süllyesztett medencénél nem.
- FIGYELMEZTETÉS.** Az áramellátó kábelt és a bemeneti kábelt nem szabad felcserélni. Ha az áramellátó kábel vagy a bemeneti kábel megsérül, akkor a tápegységet vagy a szivattyút ártalmatlanítani kell.
- FIGYELMEZTETÉS.** A szivattyút és az adaptert nem szabad olyan helyeken telepíteni, ahol víz áraszthatja el őket, vagy nem áll rendelkezésre megfelelő csatlakozóaljzat.
- FIGYELMEZTETÉS.** Ügyeljen arra, hogy a kültéri csatlakozóaljzat legfeljebb 30 mA kioldóáramú hibaáram-védőkapcsolóval (FI/RCD) legyen biztosítva.
- FIGYELMEZTETÉS.** A szűrőszivattyút bekapcsolás előtt stabil alpra kell csavarozni.
- FIGYELMEZTETÉS.** Ügyeljen arra, hogy a szűrőszivattyú motorja ne melegedjen túl. Gondoskodjon róla, hogy a szivattyú mindig tele legyen vízzel, tehát ne üresen működjön. A helytelen használat túlmelegedést, és így a motor leégésével károsodást okozhat.
- FIGYELMEZTETÉS.** A rendszerben maradó levegő a szivattyút gyorsabb működésre készíti, és károkat okoz. Kapcsolja ki a szűrőszivattyút, és forgassa el egy kicsit a légtelenítő szelepet (7a), hogy az összes levegő távozni tudjon a tömlőből és a szűrőszivattyúból.
- FIGYELMEZTETÉS.** A szivattyút olyan hibaáram-védőkapcsolóval kell ellátni, amelynek névleges különbözeti árama nem haladja meg a 30 mA-t.
- FIGYELMEZTETÉS.** A tápegységet a mini medencétől legalább 2 m távolságban kell telepíteni. A hálózati csatlakozódugónak 3,5 m távolságban kell lennie a medencétől.

- FIGYELMEZTETÉS.** A szivattyút a felborulás megakadályozása érdekében szilárdan kell a talajhoz rögzíteni. A használandó csavarokról vagy csapszegekről érdeklődjön a szakkereskedésben.

Áramütés veszélye!

A hibás elektromos szerelés vagy a túlzott hálózati feszültség áramütést okozhat. A szivattyút csak jól hozzáférhető csatlakozóaljzathoz csatlakoztassa, hogy üzemzavar esetén gyorsan le tudja választani az elektromos hálózatról.

- A szivattyút csak szabályszerűen felszerelt, földelt csatlakozóaljzathoz csatlakoztassa, és csak akkor, ha a csatlakozóaljzat hálózati feszültsége megegyezik a típusjelben szereplő adatokkal.
- A szivattyút nem szabad használni, ha személyek tartózkodnak a vízben.
- Ne működtesse a szivattyút, ha látható sérülések vannak rajta, vagy a hálózati kábel, ill. a hálózati csatlakozó meghibásodott.
- Ha a szivattyú hálózati kábele sérült, akkor a szivattyút ártalmatlanítani kell.
- Ne nyissa ki a házat, hanem bízva a javítást szakemberre. Ehhez forduljon szakszervizhez. Az önállóan végrehajtott javítások, szakszerűtlen csatlakoztatás vagy hibás kezelés esetén a jótállási és garanciaigény érvényét veszti.
- A javításnál csak olyan alkatrészeket szabad használni, amelyek megfelelnek a készülék eredeti adatainak.
- Ebben a szivattyúban a veszélyforrások elleni védelemhez nélkülözhetetlen elektromos és mechanikus alkatrészek vannak.
- Ne merítse vízbe vagy más folyadékba a szivattyút vagy a hálózati kábelt, vagy a hálózati csatlakozódugót.
- Soha ne nyúljon nedves kézzel a hálózati csatlakozóhoz.
- Soha ne húzza ki a hálózati dugót a hálózati kábelnél fogva a csatlakozóaljzathoz, mindig fogja meg a hálózati dugót.
- A hálózati kábelt soha ne használja fogantyúként.
- Tartsa távol a szivattyút, a hálózati csatlakozódugót és a hálózati kábelt nyílt lángtól és forró felületektől.
- A hálózati kábelt úgy fektesse le, hogy ne lehessen elbotlani benne.

A szűrőszivattyú csatlakoztatása

- Állítsa fel teljesen a mini medencét, és tölts fel vízzel.
- Vegye ki a szűrőszivattyú (7) és a tömlők (8) összes tartozékát a csomagolásból.
- A szűrőszivattyút úgy helyezze el, hogy az a mini medence víztükre alatt 20 cm és 1 m között legyen.

Megjegyzés: A szűrőszivattyút sima és stabil felületre kell rögzíteni. A szűrőszivattyú alján furatok találhatóak megfelelő szereléstechikái anyagokhoz (nem része a csomagagnak).

- Helyezze a szűrőszivattyú-patron (7e) a szűrőházba (7) (G ábra). Ügyeljen arra, hogy a szűrőszivattyú-patron teljesen benne legyen a szűrőházban.
- Helyezze a szűrőszivattyú-gumitömítést (7f) a szűrőházra (G ábra).

- Helyezze a szűrőházfedelelet (7d) a szűrőházra (G ábra).
- Fordítsa el a szűrőházfedelelet az óramutató járásával megegyező irányban a rögzítéshez.
- Csatlakoztassa a szűrőszivattyú (8) első tömlőjét a szűrőszivattyú bemenetéhez (7h) a bilincs (10) és a bilincscsavar (11) segítségével (G ábra).
- Kapcsolja össze a tömlő másik végét a mini medence első tömlőcsatlakozójával (6c) (F ábra).
- Lassan fordítsa el a légtelenítő szelepet (7a) egy-két fordulattal az óramutató járásával ellentétes irányban.
- Csatlakoztassa a második tömlőt a mini medence felső tömlőcsatlakozójához (6c) és a szűrőszivattyú kimenetéhez (7i).

A szűrőszivattyú üzembe helyezése

- Ügyeljen arra, hogy a mini medence teljesen fel legyen töltve vízzel, és a szűrőszivattyú (7) a megfelelő helyen legyen felállítva.
- Távolítsa el a műanyag záródugókat (14) a szűrőszivattyúnak a medence belső oldalán lévő szelepeiről (6c) (F ábra).
- Ha víz áramlik a szűrőszivattyúba, akkor a csapdába esett levegő a légtelenítő szelepen (7a) keresztül távozni tud.
- Ezután lassan zárja le a légtelenítő szelepet az óramutató járásával megegyező irányban elfordítva.
- Csatlakoztassa a tápkábelt (7g) egy megfelelő csatlakozóaljzathoz, és addig működtesse a szűrőszivattyút, amíg a víz kellően meg nem tisztul.

Javítás, karbantartás

Minden karbantartás előtt válassza le a szűrőszivattyút (7) az áramellátásról.

Ne tegye a szűrőszivattyút magas fűbe, ez túlmelegedést okozhat.

Ha bármilyen sérülést vagy meghibásodást észlel a szűrőszivattyún, vigye a szűrőszivattyút javításra egy szakszervizbe, vagy cserélje ki egy másikra. Ne hajtson végre önállóan javításokat a szűrőszivattyún.

Ne használjon oldószereket a szűrőszivattyú tisztításához.

- A hálózati kábelt (7g) teljesen válassza le az áramellátásról.
- Lazítsa meg a szűrőházfedelelet (7d) és a szűrőházfedél-tartót (7c) az óramutató járásával ellentétes irányban elfordítva.
- Tisztítsa meg a szűrőszivattyú-patron (7e), szükség esetén cserélje ki újra.
- Ellenőrizze a szűrőház (7) belsejét. Ha szennyzedések vagy lerakódások vannak benne, akkor öblítse ki tiszta vízzel.
- Helyezze vissza az összes alkatrészt, és csatlakoztassa újból a hálózati kábelt.

Hibaelhárítás

- A szűrőszivattyú nem működik.
 - Ellenőrizze, hogy a biztosítékok nincsenek-e kiéve vagy lecsapva, ellenőrizze, hogy nem lazultak-e meg az elektromos vezetékek.

- Ellenőrizze a motort. Ha a motor túlmelegszik vagy túl van terhelve, kapcsolja ki a készüléket. Hagyja kihűlni a motort.
 - Forduljon szakemberhez.
- A motor jár, de nem vagy csak kevés vizet szállít.
 - Ellenőrizze, hogy a medence falán belül nincs-e akadály a be- vagy kimeneti tömlőben.
 - Húzza meg a tömlőbilincseket, ellenőrizze, hogy a tömlő nem sérült-e meg, és ellenőrizze a medence vízszintjét.
 - Gyakrabban tisztítsa meg a szűrőszivattyú-patron (7e). Ehhez kerti tömlőt használjon.
 - Cserélje ki a szűrőszivattyú-patron (7e).
 - Forduljon szakemberhez.
 - A szűrőszivattyú már nem szívja a vizet.
 - Ügyeljen arra, hogy a medence vízszintje a szivattyú kikapcsolásakor legalább 5 cm-rel a szívónyílás felett legyen.
 - Győződjön meg arról, hogy a szívótömlő kifogástalan állapotú.
 - Ellenőrizze, hogy nincs-e törmelék a szűrőszivattyú-patronban; szükség esetén tisztítsa meg. Ehhez kerti tömlőt használjon.
 - Forduljon szakemberhez.
 - A szűrőszivattyú nem tisztítja a vizet.
 - Állítsa be helyesen a klórtartalmat és a pH-értéket.
 - Cserélje ki vagy tisztítsa meg a szűrőszivattyú-patron (7e). Ehhez kerti tömlőt használjon.
 - Ellenőrizze, hogy a szűrőszivattyú-patron nem sérült-e meg, és szükség esetén cserélje ki.
 - Hagyja a szivattyút tovább dolgozni.
 - Távolítsa el a törmeléket a medencefal szűrőjéből.
 - Forduljon szakemberhez.

Tudnivalók a hulladékkezelésről



Az oldalsó szimbólum azt jelzi, hogy a készülék a 2012/19/EU irányelv hatálya alá tartozik. Ez az irányelv kimondja, hogy ezt a készüléket a hasznos élettartamának végén nem szabad a normál háztartási hulladékkal együtt ártalmatlanítani, hanem a speciálisan erre a célra kialakított gyűjtőhelyeken, újrahasznosító központokban vagy hulladékfeldolgozóknál kell leadni őket. Óvja a környezetet és ártalmatlanítsa szakszerűen a terméket.



Az elhasználadott készülék ártalmatlanításával kapcsolatos további információkat a települési vagy városi önkormányzattól tudhatja meg. A készüléket és a csomagolást környezetbarát módon ártalmatlanítsa. A csomagolóanyagokat (például fóliatasakokat) tartsa távol a gyermekektől.



A szelektív hulladékgyűjtés során vegye figyelembe a csomagolóanyagokon lévő jelzéseket, ahol a rövidítések (a) és számok (b) jelentése: 1–7: műanyagok / 20–22: papír és karton / 80–98: kötőanyagok. A termékek és a csomagolóanyagok újrahasznosíthatók, ezért a jobb hulladékkezelés érdekében külön gyűjtse ezeket. A Triman logó csak Franciaországban érvényes.



DELTA-SPORT HANDELSKONTOR GMBH | Wragekamp 6 | 22397 Hamburg | Germany

DELTA-SPORT HANDELSKONTOR GMBH
Wragekamp 6
22397 Hamburg
Germany
+49 (0) 40 527 310 0
info@delta-sport.com
www.delta-sport.com

Eredeti megfeleléségi nyilatkozat

Mi, a

Delta Sport Handelskontor GmbH
Wragekamp 6
22397 Hamburg,

kijelentjük, hogy ez a megfeleléségi nyilatkozat a gyártó kizárólagos felelőssége alá tartozik.

IAN: **408380**
Termék: Filter Pump
Modellszám: 53011A

A fenti termék megfelel a következő irányelvek és szabványok követelményeinek:

| Irányelv/követelmények | Harmonizált szabvány |
|-------------------------|--|
| Machinery 2006/42/EG | EN60335-1:2012+A11:2014+A13:2017+A1:2019+A14:2019+A2:2019 EN60335-2-41:2003+A1:2004+A2:2010, EN62233:2008 |
| EMC 2014/30/EU | EN IEC 55014-1:2021, EN IEC 55014-2:2021, EN IEC 61000-3-2:2019+A1:2021, EN61000-3-3:2013+A1:2019 |
| RoHS 2011/65/EU | EN 62321-1:2013 |

A fenti termék megfelel az Európai Parlament és a Tanács 2011. június 8-i, az egyes veszélyes anyagok elektromos és elektronikus berendezésekben való alkalmazásának korlátozásáról szóló 2011/65/EU irányelvének. A megfeleléségi nyilatkozat a gyártó kizárólagos felelőssége alá tartozik.

Hamburg, 24.10.2022

hely, dátum

DELTA-SPORT
DELTA-SPORT Handelskontor GmbH
Wragekamp 6 • 22397 Hamburg
Telefon: (040) 527 310 - 0
Fax: (040) 527 310 - 997 / 998 / 999

Benjamin Struve, Quality Manager

név, beosztás

Geschäftsführung
Stefan Schröder
Philip Kohl

Handelsregister Hamburg
HRB 06603
VAT-No.: DE134895841
St-Nr.: 56/714/00311

Bankverbindung

DZ Bank AG

Nord LB

Konto / Account

USD 03 00 14 34 50
EUR 00 00 14 34 50

USD 18 00 02 61 18
EUR 15 17 98 30 3

IBAN

DE66 2006 0300 0300 1434 50
DE31 2006 0300 0000 1434 50

DE36 2505 0000 1800 0261 18
DE27 2505 0000 0151 7983 03

SWIFT / BIC

GENG DE FF 200

NOLA DE 2H XXX

