



SHOE RACK

(GB) (IE) (NI)

SHOE RACK

Assembly instructions

(NL) (BE)

SCHOENENREK

Montagehandleiding

(FR) (BE)

MEUBLE À CHAUSSURES

Notice de montage

(DE) (AT) (CH)

SCHUHREGAL

Aufbauanleitung

IAN 437094_2304

(GB) (IE) (NI) (FR)
(BE) (NL) (DE) (AT) (CH)

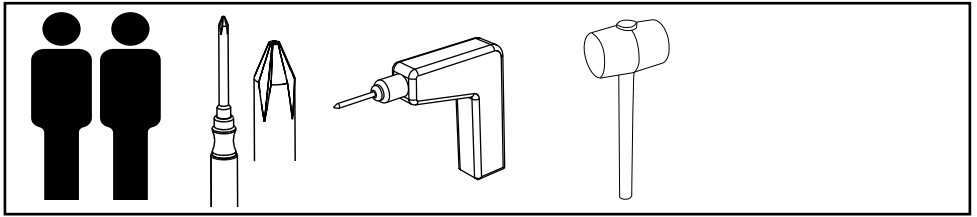

A

4x 1 ~80 cm

2x 2 ~56 cm

2x 3 ~56 cm

4x 4 ~31 cm

4x 5 ~8 cm

8x 6 4x 7 4x 8 1x 9

B

| | |
|----|--|
| 2 | |
| 2x | |
| 3 | |
| 2x | |
| 4 | |
| 4x | |
| 5 | |
| 4x | |
| 6 | |
| 8x | |
| 7 | |
| 4x | |
| 8 | |
| 4x | |

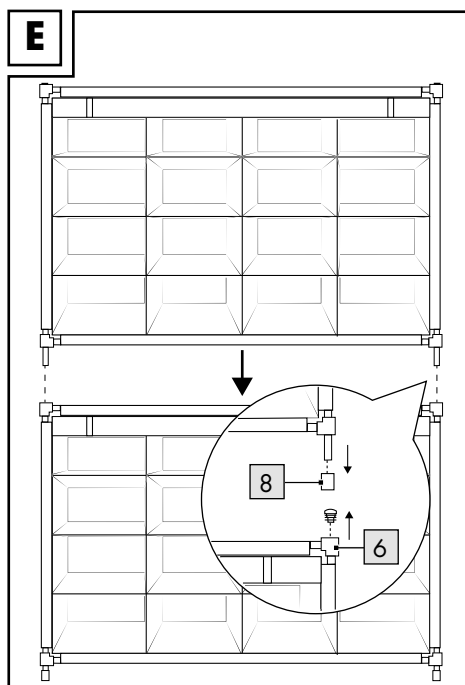
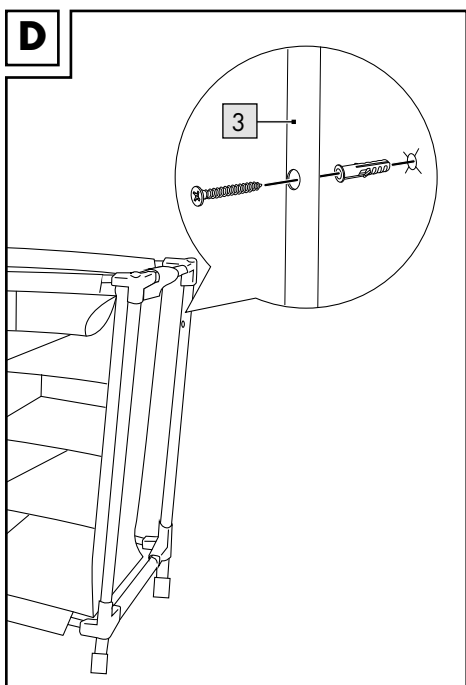
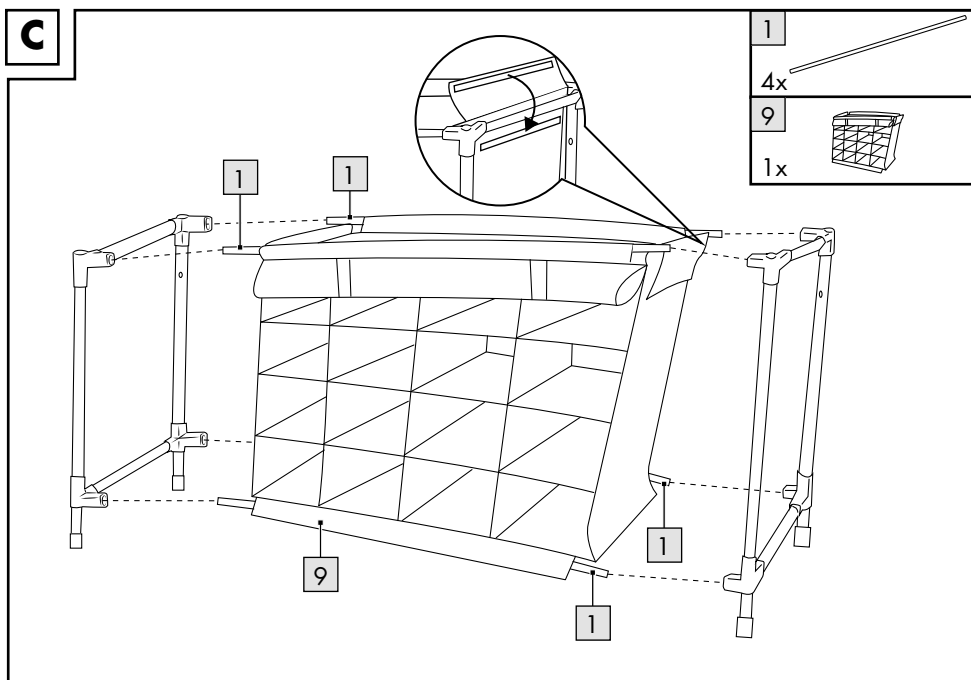

GB IE NI

**IMPORTANT, RETAIN FOR FUTURE REFERENCE:
READ CAREFULLY!**

FR BE

**IMPORTANT, À CONSERVER POUR CONSULTATION
ULTÉRIEURE : À LIRE ATTENTIVEMENT !**

NL BE

**BELANGRIJK, BEWAREN VOOR LATERE
RAADPLEGING: ZORGVULDIG LEZEN!**

DE AT CH

**WICHTIG, FÜR SPÄTERE BEZUGNAHME
AUFBEWAHREN: SORGFÄLTIG LESEN!**

Congratulations!

You have chosen to purchase a high-quality product. Familiarise yourself with the product before using it for the first time.

 **Read the following assembly instructions and the safety information carefully.**

Use the product only as described and only for the given areas of application. Store these assembly instructions carefully. When passing the product on to third parties, please also hand over all accompanying documents.

Scope of delivery (fig. A)

- 1 x fabric shoe rack, unassembled
- 1 x assembly instructions

Technical data

Dimensions: approx. 84 x 66 x 35cm (w x h x d)

Material: 100% polyester



Maximum load per storage compartment:
1 kg



Date of manufacture (month/year):
08/2023

Intended use

The product is designed for use indoors. The product is not intended for commercial use.

Safety instructions

Danger to life!

- Never leave children unsupervised with the packaging material. Risk of suffocation.

Risk of injury!

- Before using the product check for correct stability.
- Position the product on an even surface.
- The product may only be used under adult supervision and not as a toy.
- Check the product for damage and wear before each use. The product may only be used in good order and condition!

- Make sure that the product is assembled correctly and in accordance with these assembly instructions. If assembly is not performed correctly this can lead to injuries and may also compromise safety and function.
- Ensure that the wall used for wall assembly of the product is a suitable one. Unsuitable wall surfaces can lead to injury/damage.

Assembly

Important: The product should be assembled by at least two people.

To mount the product on the wall you will need the following tools, which are not included in delivery: a suitable screwdriver and a suitable drill.

1. Assemble the product as shown in figs. B-C, on a flat and even surface.

Note: Use any appropriate tool to tap the rods (1-5) into the corner joints.

Note: You can fasten the open and rolled-up front with the aid of the two hook-and-loop fasteners to protect it against falling down (fig. A).

2. For optimal stability the product must be mounted on a wall using appropriate assembly materials (not included in delivery). Drill holes into the wall at the level of the holes in the rods (3) and attach the product to the wall (fig. D).

Note: Consult your retailer regarding what assembly materials (dowels and screws) to use for your masonry.

Note: Do not place any objects on the product.

Stacking the product

You can stack two shoe racks one over the other, as shown in fig. E.

1. Assemble both shoe racks.
2. Remove the cover caps from the corner pieces (6) on one of the shoe racks and the foot caps (8) on the other one.
3. Insert the shoe rack without foot caps into the corner piece of the other one.

Important! Stack no more than two shoe racks on top of each other.

Storage, cleaning

When not in use, always store the product clean and dry at room temperature.

Clean only with water and wipe dry afterwards with a cloth.

IMPORTANT! Never clean the product with harsh cleaning agents.



Disposal



Dispose of the product and packaging materials in accordance with current local regulations. Store the packaging materials (foil bags, for example) out of the reach of children. For further information about disposal of the product no longer needed, contact your local council. Dispose of the product and the packaging in an environmentally friendly manner.



The Recycling Code distinguishes different materials to be returned for recycling. The Code consists of the recycling symbol for the recycling process and a number that identifies the material.

Notes on the guarantee and service handling

The product was produced with great care and under continuous quality control. DELTA-SPORT HANDELSKONTOR GmbH gives private end customers a three-year guarantee on this product from the date of purchase (guarantee period) in accordance with the following provisions.

The guarantee is only valid for material and manufacturing defects. The guarantee does not cover parts subject to normal wear and tear that are thus considered wear parts (e.g. batteries) or fragile parts such as switches, rechargeable batteries, or parts made of glass.

Claims under this guarantee are excluded if the product has been used incorrectly, improperly, or contrary to the intended purpose, or if the provisions in the instructions for use were not observed, unless the end customer proves that a material or manufacturing defect exists that was not caused by one of the aforementioned circumstances.

Claims under the guarantee can only be made within the guarantee period by presenting the original sales receipt. Please therefore keep the original sales receipt. The guarantee period is not extended by any repairs carried out under the guarantee, under statutory guarantees, or as a gesture of goodwill. This also applies to replaced and repaired parts.

If you wish to make a claim please first contact the service hotline mentioned below or contact us by e-mail. If there is a guarantee case, then the product will be repaired or replaced free of charge to you or the purchase price will be refunded, depending on our choice.

Your legal rights, in particular guarantee claims against the respective seller, are not limited by this guarantee.

IAN: 437094_2304

GB Service Great Britain
Tel.: 0800 404 7657
E-Mail: deltasport@lidl.co.uk

IE Service Ireland
NI Tel.: 1800 101010
E-Mail: deltasport@lidl.ie

Félicitations !

Vous venez d'acquérir un article de grande qualité. Avant la première utilisation, familiarisez-vous avec l'article.



Pour cela, veuillez lire attentivement la notice de montage suivante et les consignes de sécurité.

Utilisez l'article uniquement comme indiqué et pour les domaines d'utilisation mentionnés. Conservez cette notice de montage. Si vous cédez l'article à un tiers, veillez à lui remettre l'ensemble de la documentation.

Contenu de la livraison (fig. A)

1 x armoire à chaussures en tissu, démontée
1 x notice de montage

Données techniques

Dimensions : env. 84 x 66 x 35 cm (l x H x P)

Composition : 100 % polyester



Charge maximale par compartiment :
1 kg



Date de fabrication (mois/année) :
08/2023

Utilisation conforme

L'article est conçu pour une utilisation en intérieur. L'article n'est pas destiné à un usage commercial.

Consignes de sécurité

Danger de mort !

- Ne laissez jamais des enfants manipuler le matériau d'emballage sans surveillance. Risque d'étouffement.

Risque de blessure !

- Avant d'utiliser l'article, assurez-vous qu'il est stable.
- Placez l'article sur une surface plane.
- L'article ne peut être utilisé que sous la surveillance d'un adulte et non comme un jouet.
- Avant la première utilisation, veuillez vérifier que l'article ne présente aucun dommage ni signe d'usure. L'article ne doit être utilisé que dans un parfait état !

- Assurez-vous que l'article soit monté de manière appropriée et en suivant ce manuel de montage. Un montage mal réalisé peut être la cause de blessures et nuire à la sécurité et aux fonctions de l'article.
- Veuillez vérifier que votre mur est adapté pour un montage mural de l'article. Un substrat mural non adapté peut être la cause de blessures.

Montage

Important : Le montage de l'article doit être réalisé par au moins deux personnes.

Pour le montage mural de l'article, vous avez besoin des outils suivants, non inclus avec l'article : un tournevis et une perceuse appropriés.

1. Assemblez l'article sur une surface plane comme indiqué sur les figures B - C.

Remarque : Enfoncez les barres (1-5) dans les raccords d'angle (6) en tapant dessus à l'aide d'un outil approprié.

Remarque : Vous pouvez maintenir l'avant ouvert et enroulé à l'aide des deux fermetures autoagrippantes pour éviter qu'il ne retombe (fig. A).

2. Pour une tenue optimale, l'article doit être monté sur le mur avec un matériel de montage approprié (non inclus avec l'article). Au même niveau que les trous dans les barres (3), percez des trous dans le mur et fixez l'article sur le mur (fig. D).

Remarque : Renseignez-vous dans un magasin de bricolage pour ce qui est du matériel de montage à utiliser (chevilles et vis) sur votre mur.

Remarque : Ne placez aucun objet sur l'article.

Assembler plusieurs articles

Vous pouvez assembler deux articles l'un sur l'autre, comme indiqué sur la fig. E.

1. Montez les deux articles.
2. Retirez les dessus de protection des pièces d'angle (6) d'un article et les protections au niveau des pieds (8) de l'autre article.

3. Assemblez l'article sans protection au niveau des pieds dans les pièces d'angle de l'autre article.

Important ! N'assemblez au maximum que deux articles l'un sur l'autre.

Stockage, nettoyage

Lorsque vous n'utilisez pas l'article, rangez-le toujours dans un endroit sec et propre à une température ambiante.

Nettoyez uniquement avec de l'eau puis essuyez avec un chiffon de nettoyage.

IMPORTANT ! Ne jamais laver avec des produits de nettoyage agressifs.



Mise au rebut



Éliminez le produit et les matériaux d'emballage conformément aux réglementations locales actuelles en vigueur. Conservez les matériaux d'emballage (comme les sachets en plastique) hors de portée des enfants. Vous obtiendrez plus d'informations relatives à l'élimination du produit usagé auprès de votre commune ou de votre municipalité. Éliminez le produit et l'emballage dans le respect de l'environnement.



Le code de recyclage est utilisé pour identifier les différents matériaux à retourner dans le cycle de recyclage. Ce code se compose du symbole de recyclage, représentant le cycle de recyclage ainsi que d'un numéro identifiant le matériau.

Indications concernant la garantie et le service après-vente

L'article a été produit avec grand soin et sous un contrôle constant. DELTA-SPORT HANDELS-KONTOR GmbH accorde au client final privé une garantie de trois ans sur cet article à compter de la date d'achat (période de garantie) conformément aux dispositions suivantes.

La garantie ne vaut que pour les défauts de matériaux et de fabrication. La garantie ne couvre pas les pièces soumises à une usure normale, lesquelles doivent donc être considérées comme des pièces d'usure (comme par ex. les piles), de même qu'elle ne couvre pas les pièces fragiles, telles que les interrupteurs, les batteries ou les pièces fabriquées en verre.

Les réclamations au titre de cette garantie sont exclues si l'article a été utilisé de manière abusive ou inappropriée, hors du cadre de son usage ou du champ d'application prévu ou si les instructions de la notice d'utilisation n'ont pas été respectées, à moins que le client final ne prouve que l'article présentait un défaut de matériau ou de fabrication n'étant pas dû à l'une des conditions mentionnées ci-dessus.

Les réclamations au titre de la garantie ne peuvent être adressées pendant la période de garantie qu'en présentant le ticket de caisse original. Veuillez pour cela conserver le ticket de caisse original. Ceci s'applique également aux pièces remplacées et réparées.

Si vous avez des plaintes à formuler, veuillez d'abord contacter le service d'assistance téléphonique ci-dessous ou nous contacter par courrier électronique. Si le cas est couvert par la garantie, nous nous engageons - à notre appréciation - à réparer ou à remplacer l'article gratuitement pour vous ou à vous rembourser le prix d'achat. Aucun autre droit ne découle de la garantie.

Vos droits légaux, en particulier les droits de garantie contre le vendeur concerné, ne sont pas limités par cette garantie.

IAN : 437094_2304

 Service Belgique

Tel. : 0800 12089

E-Mail : deltasport@lidl.be

Gefeliciteerd!

Met uw aankoop hebt u voor een hoogwaardig artikel gekozen. Zorg ervoor dat u voor het eerste gebruik met het artikel vertrouwd raakt.



Lees hiervoor de volgende montagehandleiding en de veiligheidstips zorgvuldig door.

Gebruik het artikel alleen zoals omschreven en voor het aangegeven doel. Bewaar deze montagehandleiding goed. Geef alle documenten mee als u het artikel aan iemand anders geeft.

In het leveringspakket inbegrepen (afb. A)

1 x textiel schoenenrek, gedemonteerd
1 x montagehandleiding

Technische gegevens

Afmetingen: ca. 84 x 66 x 35 cm (b x h x d)

Materiaal: 100 % polyester



Maximale belasting per aflegvak:
1 kg



Productiedatum (maand/jaar):
08/2023

Voorgeschreven gebruik

Het artikel is ontworpen voor gebruik binnenshuis. Het artikel is niet bestemd voor commercieel gebruik.

Veiligheidsinstructies



Levensgevaar!

- Laat kinderen nooit zonder toezicht met het verpakkingsmateriaal. Er bestaat verstikkingsgevaar.



Gevaar voor blessures!

- Let vóór het gebruik van het artikel op de juiste stabiliteit.
- Zet het artikel op een vlakke ondergrond.
- Het artikel mag alleen onder toezicht van volwassenen en mag niet als speelgoed gebruikt worden.
- Controleer het artikel vóór het gebruik op beschadigingen of slijtage. Het artikel mag alleen in een perfecte staat gebruikt worden!

- Vergewis u ervan dat het artikel vakkundig en in overeenstemming met deze montagehandleiding gemonteerd wordt. Een niet correct uitgevoerde montage kan tot blessures leiden en de veiligheid en functie in negatieve zin beïnvloeden.
- Controleer, of de wand voor een wandmontage van het artikel geschikt is. Een ongeschikte ondergrond van de wand kan tot blessures leiden.

Montage

Belangrijk: De montage van het artikel dient door minstens twee personen uitgevoerd te worden.

Voor de wandmontage van het artikel hebt u het volgende, niet in het leveringspakket inbegrepen gereedschap nodig: een geschikte schroevendraaier en een geschikte boormachine.

1. Monteer het artikel, zoals in de afbeeldingen B - C getoond, op een vlakke ondergrond.

Opmerking: klop de stangen (1-5) met een geschikt stuk gereedschap in de hoekverbindingen (6).

Opmerking: U kunt het geopende en opgerolde front met behulp van de beide klittenbandsluitingen tegen het neervallen vastzetten (afb. A).

2. Voor een optimale stand moet het artikel met geschikt (niet in het leveringspakket inbegrepen) montagemateriaal aan de wand gemonteerd worden. Boor ter hoogte van de gaten in de stangen (3) gaten in de wand en bevestig het artikel aan de wand (afb. D).

Opmerking: Informeer u in de vakhandel over te gebruiken montagematerialen (pluggen en schroeven) voor uw muur.

Opmerking: Leg geen voorwerpen op het artikel.

Artikel stapelen

U kunt twee artikelen op elkaar stapelen, zoals in afb. E getoond.

1. Monteer beide artikelen.
2. Verwijder de afdekkappen van de hoekstukken (6) aan een artikel en de pootdoppen (8) aan het andere artikel.

3. Steek het artikel zonder pootdoppen in de hoekstukken van het andere artikel.

Belangrijk! Stapel maximaal twee artikelen op elkaar.

Opslag, reiniging

Bewaar het artikel wanneer u dit niet gebruikt altijd droog en schoon op kamertemperatuur.

Reinig alleen met water en veeg vervolgens droog met een schoonmaakdoek.

BELANGRIJK! Reinig nooit met agressieve reinigingsmiddelen.



Afvalverwerking



Voer het artikel en de verpakkingsmaterialen af in overeenstemming met de actuele lokale voorschriften. Berg verpakkingsmaterialen (zoals bv. foliezakjes) op buiten het bereik van kinderen. Bijkomende informatie over de afvoer van het onbruikbaar geworden artikel krijgt u bij uw gemeente- of stadsbestuur. Voer het artikel en de verpakking milieuvriendelijk af.



De recyclingcode dient om verschillende materialen voor recyclingdoeleinden te kenmerken. De code bestaat uit een recyclingsymbool voor de recyclingcyclus en een nummer dat het materiaal kenmerkt.

Opmerkingen over garantie en serviceafhandeling

Het artikel werd met de grootste zorgvuldigheid en onder permanent toezicht geproduceerd. De firma DELTA-SPORT HANDELSKONTOR GmbH verleent particuliere eindklanten op dit artikel drie jaar garantie, te rekenen vanaf de datum van aankoop (garantietermijn) en dit op grond van de volgende bepalingen. De garantie geldt alleen voor materiaal- en verwerkingsfouten.

De garantie is niet van toepassing op onderdelen die aan een normale slijtage onderhevig zijn en daarom als niet-slijtveste onderdelen te beschouwen zijn (bv. batterijen) en evenmin op breekbare onderdelen, bv. schakelaars, accu's of onderdelen die van glas gemaakt zijn.

Uit de garantie voortvloeiende claims zijn uitgesloten als het artikel onvakkundig, verkeerd of niet in het kader van de voorziene bepaling of in het kader van het voorziene gebruiksdoeleinde gebruikt werd of indien richtlijnen in de gebruiksaanwijzing niet in acht genomen werden, tenzij de eindklant aantoonde dat er sprake is van een materiaal- of verwerkingsfout die niet op één van de hoger vermelde omstandigheden gebaseerd is.

Uit de garantie voortvloeiende claims kunnen alleen tijdens de garantieperiode op vertoon van de originele kassabon ingediend worden. Gelieve daarom de originele kassabon te bewaren. De garantieperiode wordt door eventuele reparaties op grond van de garantie, wettelijke waarborg of coulance niet verlengd. Dit geldt ook voor vervangen en gerepareerde onderdelen.

Gelieve u bij klachten in eerste instantie tot de hieronder vermelde servicehotline te richten of met ons per e-mail contact op te nemen. Is er sprake van een garantiegeval, dan wordt het artikel door ons – naar onze keuze – voor u gratis gerepareerd, wordt het vervangen of wordt de aankoop som terugbetaald. Verdere rechten op grond van de garantie bestaan niet.

Uw wettelijke rechten, in het bijzonder rechten op garantie tegenover de betreffende verkoper, worden door deze garantie niet beperkt.

IAN: 437094_2304

(BE) Service België
Tel.: 0800 12089
E-Mail: deltasport@lidl.be

(NL) Service Nederland
Tel.: 0800 0249630
E-Mail: deltasport@lidl.nl

Herzlichen Glückwunsch!

Mit Ihrem Kauf haben Sie sich für einen hochwertigen Artikel entschieden. Machen Sie sich vor der ersten Verwendung mit dem Artikel vertraut.



Lesen Sie hierzu aufmerksam die nachfolgende Aufbauanleitung und die Sicherheitshinweise.

Benutzen Sie den Artikel nur wie beschrieben und für die angegebenen Einsatzbereiche. Bewahren Sie diese Aufbauanleitung gut auf. Händigen Sie alle Unterlagen bei Weitergabe des Artikels an Dritte ebenfalls mit aus.

Lieferumfang (Abb. A)

1 x Textil-Schuhregal, zerlegt
1 x Aufbauanleitung

Technische Daten

Maße: ca. 84 x 66 x 35 cm (B x H x T)

Material: 100 % Polyester



Maximale Belastung je Ablagefach:
1 kg



Herstellungsdatum (Monat/Jahr):
08/2023

Bestimmungsgemäße Verwendung

Der Artikel ist für den Gebrauch im Innenbereich konzipiert. Der Artikel ist nicht für den gewerblichen Gebrauch bestimmt.

Sicherheitshinweise

⚠ Lebensgefahr!

- Lassen Sie Kinder niemals unbeaufsichtigt mit dem Verpackungsmaterial. Es besteht Erststichungsgefahr.

⚠ Verletzungsgefahr!

- Achten Sie vor der Benutzung des Artikels auf die richtige Stabilität.
- Stellen Sie den Artikel auf einen ebenen Untergrund.
- Der Artikel darf nur unter Aufsicht von Erwachsenen und nicht als Spielzeug verwendet werden.

- Prüfen Sie den Artikel vor jedem Gebrauch auf Beschädigungen oder Abnutzungen. Der Artikel darf nur in einwandfreiem Zustand verwendet werden!
- Stellen Sie sicher, dass der Artikel sachgerecht und gemäß dieser Aufbauanleitung montiert wird. Eine nicht korrekt durchgeführte Montage kann zu Verletzungen führen sowie die Sicherheit und Funktion beeinträchtigen.
- Überprüfen Sie, ob die Wand für eine Wandmontage des Artikels geeignet ist. Ungeeignete Wanduntergründe können zu Verletzungen führen.

Montage

Wichtig: Die Montage des Artikels sollte mit mindestens zwei Personen durchgeführt werden.

Für die Wandmontage des Artikels benötigen Sie die folgenden, nicht im Lieferumfang enthaltenen Werkzeuge: einen geeigneten Schraubendreher und eine geeignete Bohrmaschine.

1. Montieren Sie den Artikel, wie in den Abbildungen B - C gezeigt, auf einem ebenen Untergrund.

Hinweis: Klopfen Sie die Stangen (1-5) mit einem geeigneten Werkzeug in die Eckverbindungen (6).

Hinweis: Sie können die geöffnete und aufgerollte Front mithilfe der beiden Klettverschlüsse gegen das Herabfallen fixieren (Abb. A).

2. Für einen optimalen Stand muss der Artikel mit geeignetem Montagematerial (nicht im Lieferumfang enthalten) an der Wand montiert werden. Bohren Sie auf Höhe der Löcher in den Stangen (3) Löcher in die Wand und fixieren Sie den Artikel an der Wand (Abb. D).

Hinweis: Erkundigen Sie sich im Fachhandel über zu verwendende Montagematerialien (Dübel und Schrauben) für Ihr Mauerwerk.

Hinweis: Legen Sie keine Gegenstände auf den Artikel.

Artikel stapeln

Sie können zwei Artikel übereinanderstapeln, wie in Abb. E gezeigt.

1. Bauen Sie beide Artikel auf.

2. Entfernen Sie die Abdeckkappen von den Eckstücken (6) an einem Artikel und die Fußkappen (8) am anderen Artikel.

3. Stecken Sie den Artikel ohne Fußkappen in die Eckstücke des anderen Artikels.

Wichtig! Stapeln Sie maximal zwei Artikel übereinander.

Lagerung, Reinigung

Lagern Sie den Artikel bei Nichtbenutzung immer trocken und sauber bei Raumtemperatur. Nur mit Wasser reinigen und anschließend mit einem Reinigungstuch trockenwischen. **WICHTIG!** Nie mit scharfen Reinigungsmitteln reinigen.



Hinweise zur Entsorgung



Entsorgen Sie den Artikel und die Verpackungsmaterialien entsprechend den aktuellen örtlichen Vorschriften.

Bewahren Sie Verpackungsmaterialien (wie z. B. Folienbeutel) für Kinder unreichbar auf. Weitere Informationen zur Entsorgung des ausgedienten Artikels erhalten Sie bei Ihrer Gemeinde- oder Stadtverwaltung. Entsorgen Sie den Artikel und die Verpackung umweltschonend.



Der Recycling-Code dient der Kennzeichnung verschiedener Materialien zur Rückführung in den Wiederverwertungskreislauf (Recycling). Der Code besteht aus einem Recyclingsymbol für den Verwertungskreislauf und einer Nummer, die das Material kennzeichnet.

Hinweise zur Garantie und Serviceabwicklung

Der Artikel wurde mit großer Sorgfalt und unter ständiger Kontrolle produziert. DELTA-SPORT HANDELSKONTOR GmbH räumt privaten Endkunden auf diesen Artikel drei Jahre Garantie ab Kaufdatum (Garantiefrist) nach Maßgabe der folgenden Bestimmungen ein. Die Garantie gilt nur für Material- und Verarbeitungsfehler.

Die Garantie erstreckt sich nicht auf Teile, die der normalen Abnutzung unterliegen und deshalb als Verschleißteile anzusehen sind (z. B. Batterien) sowie nicht auf zerbrechliche Teile, z. B. Schalter, Akkus oder Teile, die aus Glas gefertigt sind.

Ansprüche aus dieser Garantie sind ausgeschlossen, wenn der Artikel unsachgemäß oder missbräuchlich oder nicht im Rahmen der vorgesehenen Bestimmung oder des vorgesehenen Nutzungsumfangs verwendet wurde oder Vorgaben in der Anleitung/Anweisung nicht beachtet wurden, es sei denn, der Endkunde weist nach, dass ein Material- oder Verarbeitungsfehler vorliegt, der nicht auf einem der vorgenannten Umstände beruht.

Ansprüche aus der Garantie können nur innerhalb der Garantiefrist unter Vorlage des Originalkassenbelegs geltend gemacht werden. Bitte bewahren Sie deshalb den Originalkassenbeleg auf. Die Garantiefrist wird durch etwaige Reparaturen aufgrund der Garantie, gesetzlicher Gewährleistung oder Kulanz nicht verlängert. Dies gilt auch für ersetzte und reparierte Teile. Bitte wenden Sie sich bei Beanstandungen zunächst an die untenstehende Service-Hotline oder setzen Sie sich per E-Mail mit uns in Verbindung. Liegt ein Garantiefall vor, wird der Artikel von uns – nach unserer Wahl – für Sie kostenlos repariert, ersetzt oder der Kaufpreis erstattet. Weitere Rechte aus der Garantie bestehen nicht. Ihre gesetzlichen Rechte, insbesondere Gewährleistungsansprüche gegenüber dem jeweiligen Verkäufer, werden durch diese Garantie nicht eingeschränkt.

IAN: 437094_2304

DE Kundenservice Deutschland
Tel.: 0800 5435 111
E-Mail: deltasport@lidl.de

AT Service Österreich
Tel.: 0800 447744
E-Mail: deltasport@lidl.at

CH Service Schweiz
Tel.: 0800 56 44 33
E-Mail: deltasport@lidl.ch

DELTA-SPORT HANDELSKONTOR GMBH

Wragekamp 6 • 22397 Hamburg

GERMANY



08/2023

Delta-Sport-Nr.: TS-13278

IAN 437094_2304

6 D