

GRILL MEISTER



GASGRILL 4+1 KERAMIKBRENNER

DE AT BE CH

GASGRILL 4+1 KERAMIKBRENNER

Gebrauchsanleitung

OWIM GmbH & Co. KG

Stiftsbergstraße 1
74167 Neckarsulm
GERMANY

Model No.: HG12530
Version: 11/2025

IAN 525724_2504

IAN 525724_2507

DE AT









IAN 525724_2504

IAN 525724_2507

DE AT

Liste der verwendeten Piktogramme/Symbole	Seite	4
Einleitung	Seite	4
Bestimmungsgemäßer Gebrauch	Seite	5
Lieferumfang/Liste der Teile	Seite	5
Technische Daten	Seite	5
Allgemeine Sicherheitshinweise	Seite	6
Montage	Seite	7
Produkt auspacken und grundreinigen	Seite	7
Produkt montieren	Seite	7
Produkt aufstellen	Seite	7
Verwendung	Seite	7
Vor der Verwendung	Seite	7
Niederdruckregler und Gasschlauch	Seite	7
Gasflaschen	Seite	8
Gasflasche anschließen	Seite	8
Auf Gaslecks prüfen	Seite	9
Piezo-Zündung	Seite	9
Seitenbrenner 	Seite	9
Einbrennmethode	Seite	10
Ausschalten	Seite	11
Grillen	Seite	11
Deckelthermometer	Seite	11
Warmhalterost	Seite	11
Fehlerbehebung	Seite	12
Reinigung und Wartung	Seite	12
Reinigung	Seite	12
Lagerung	Seite	13
Entsorgung	Seite	13
Garantie	Seite	13
Abwicklung im Garantiefall	Seite	13
Service	Seite	14
Anhang: Abbildungen		
Lieferumfang	Seite	15
Explosionszeichnung	Seite	17
Montage	Seite	18

Liste der verwendeten Piktogramme/Symbole

	<p>GEFAHR! – Bezeichnet eine Gefahr mit hohem Risikograd, die, wenn sie nicht vermieden wird, den Tod oder eine schwere Verletzung zur Folge hat (z. B. Erstickungsgefahr)</p>		<p>VORSICHT! – Bezeichnet eine Gefahr mit niedrigem Risikograd, die, wenn sie nicht vermieden wird, eine leichte bis mäßige Verletzung zur Folge haben kann (z. B. Verbrühungsgefahr)</p>
	<p>WARNUNG! – Bezeichnet eine Gefahr mit mittlerem Risikograd, die, wenn sie nicht vermieden wird, den Tod oder eine schwere Verletzung zur Folge haben kann (z. B. Stromschlagrisiko)</p>		<p>ACHTUNG! – Warnt vor möglichen Sachschäden (z. B. Kurzschlussgefahr)</p>
	<p>INFO: Dieses Symbol mit dem Signalwort „Info“ bietet weitere nützliche Informationen.</p>		<p>Das CE-Zeichen bestätigt Konformität mit den für das Produkt zutreffenden EU-Richtlinien.</p>
 	<p>Sicherheitshinweise Handlungsanweisungen</p>		

GASGRILL 4+1 KERAMIKBRENNER

● Einleitung

Wir beglückwünschen Sie zum Kauf Ihres neuen Produkts. Sie haben sich damit für ein hochwertiges Produkt entschieden. Machen Sie sich vor der ersten Inbetriebnahme mit dem Produkt vertraut. Lesen Sie hierzu aufmerksam die nachfolgende Bedienungsanleitung und die Sicherheitshinweise. Benutzen Sie das Produkt nur wie beschrieben und für die angegebenen Einsatzbereiche. Bewahren Sie diese Anleitung an einem sicheren Ort auf. Händigen Sie alle Unterlagen bei Weitergabe des Produktes an Dritte mit aus.

Sie können dieses und zahlreiche andere Handbücher unter www.lidl-service.com herunterladen und ansehen. Durch Scannen dieses QR-Codes werden Sie direkt auf die Lidl-Service-Website (www.lidl-service.com) weitergeleitet, wo Sie durch Eingabe der Artikelnummer (IAN) 525724_2504 / 525724_2507 Ihre Bedienungsanleitung öffnen können.



● Bestimmungsgemäßer Gebrauch

- Dieses Produkt ist ausschließlich für den privaten Gebrauch bestimmt. Das Produkt dient zum Grillen, Aufwärmen und Garen von Lebensmitteln.
- Nur im Freien verwenden!
- Nur in gut belüfteten Bereichen verwenden.
- Der Hersteller haftet nicht für Schäden, die durch unsachgemäßen Gebrauch entstanden sind.

● Lieferumfang/Liste der Teile

Beziehen Sie sich auf die Abbildungen am Ende dieser Anleitung.

1	Niederdruckregler mit Gasschlauch	
2	Halterung für Tropfschale	(2×)
3	Tropfschalhalter	
4	Hauptbrenner-Abtropfschale	
5	Seitenbrenner-Deckel	
6	Achse für Seitenbrenner-Deckel	
7	Rost	
8	Haken	(3×)
9	Seitenablage, links	
10	Halterung für Seitenablage, hinten	
11	Halterung für Seitenablage, vorne	
12	Brennergehäuse mit Deckel	
13	Seitenbrenner-Tisch	
14	Gasflaschenhalter	(2×)
15	Warmhalterost	
16	Grillrost	
17	Seitenbrenner	
18	Flammenverteiler	(2×)
19	Hochleistungsbrenner-Flammenverteiler	(2×)

20	Rost	
21	Rost mit Grill-in-Grill-System	
22	Seitenbrenner-Abtropfschale	
23	Linke Seitenwand	
24	Linke Tür	
25	Seitenleiste	(2×)
26	Rückwand	
27	Bodenplatte	
28	Rechte Tür	
29	Rechte Seitenwand	
30	Türgriffe	(2×)
31	Rollen ohne Bremse	(2×)
32	Türstopper	
33	Obere Querstrebe	
34	Rollen mit Bremse	(2×)

Montagematerial:

A	Schraube *	M6×12	(68×)
B	Stufenschraube	M5×11	(2×)
C	Schraube	M5×12	(4×)
D	Schraube **	M4×8	(14×)
E	Feder		
F	Stufenschraube	M6×16	(4×)
G	Schraubendreher		
H	Maulschlüssel		

● Technische Daten

Nettogewicht:	43,5 kg (ohne Gasflasche)
Abmessungen im aufgebauten Zustand:	140 cm × 59 cm × 116 cm
Grillbereich:	70 cm × 42 cm
Arbeitshöhe:	90 cm

* 4 der 68 Schrauben **A** dienen als Ersatzteile.

** 1 der 14 Schrauben **D** dient als Ersatzteil.

Gesamtleistung:	19,7 kW
Hauptbrenner:	6,4 kW (2 × 3,2 kW)
Hochleistungs- brenner:	9 kW (2 × 4,5 kW)
Seitenbrenner:	4,3 kW
Nennwärme- zufuhr:	Max. 1433,5 g/h
Gerätekategorie:	I3B/P(50)
Gastyp:	LPG/Butan/Propan 50 mbar
Gasflaschen- kapazität:	5 kg/8 kg/11 kg
Düsendurch- messer:	Hauptbrenner: 0,76 mm
	Hochleistungs- brenner: 0,91 mm
	Seitenbrenner: 0,88 mm



Allgemeine Sicherheitshinweise

⚠️ **GEFAHR! Brandrisiko! Verletzungsrisiko! Verbrennungsrisiko!**

- Verwenden Sie das Produkt nicht in Innenräumen, um eine Rauch- und CO₂-Vergiftung zu vermeiden.
- Verwenden Sie das Produkt ausschließlich im Freien.
- Das Brennergehäuse, der Deckel und der Grill werden heiß während des Gebrauchs. Berühren Sie diese Teile nicht, wenn sie heiß sind.

⚠️ **ACHTUNG:** Zugängliche Teile können sehr heiß werden. Kinder fernhalten.

- Lassen Sie das Produkt während des Gebrauchs nicht unbeaufsichtigt.
- Bewegen Sie das Produkt nicht während des Gebrauchs.
- Stellen Sie das Produkt auf einer ebenen, nicht entzündbaren Fläche auf.
- Stellen Sie das Produkt so auf, dass es mindestens 1 m von brennbaren Materialien entfernt ist.

⚠️ **GEFAHR! Explosions- und Brandrisiko durch entweichendes Gas!** **Falls Sie Gas riechen:**

- Schließen Sie die Gaszufuhr.
- Löschen Sie offene Flammen.
- Öffnen Sie den Deckel vorsichtig.
- Rufen Sie bei Bedarf die Feuerwehr.

⚠️ **VORSICHT! Verletzungsrisiko!** Tragen Sie immer Grill- oder Ofenhandschuhe beim Gebrauch des Produkts (Hitzeschutzhandschuhe der Kategorie II, z. B. DIN EN 407). Die Handschuhe müssen die Anforderungen der PSA-Richtlinie erfüllen.

- Lesen Sie die Bedienungsanleitung vor Inbetriebnahme des Gerätes.
- Schließen Sie nach der Verwendung die Gaszufuhr an der Gasflasche.
- Der zu verwendende Schlauch muss den örtlichen Gesetzen und Vorschriften entsprechen.
- Nur die folgenden Personen dürfen das Produkt bedienen:
 - Personen, deren Reaktionsfähigkeit nicht durch Drogen, Alkohol oder Medikamente beeinträchtigt wurde
 - Personen ohne körperliche oder sensorische Einschränkungen oder eingeschränkte geistige Fähigkeiten (weisen Sie diese Personengruppe auf die Gefahren des Produkts hin und lassen Sie sie von einer Person beaufsichtigen, die für ihre Sicherheit verantwortlich ist)
- Jegliche Veränderungen des Produkts sind verboten. Nehmen Sie keine Veränderungen am Produkt vor.
- Wenden Sie sich im Falle einer Beschädigung, für Reparaturen oder bei anderen Problemen mit dem Produkt an unseren Kundendienst oder eine Fachkraft vor Ort.
- Tragen Sie beim Gebrauch des Produkts keine leicht entzündbare oder eng anliegende Kleidung.
- Vor dem Reinigen, Einlagern und Abdecken: Lassen Sie das Produkt vollständig abkühlen.

- Stellen Sie das Produkt nicht in der Nähe von Eingängen oder viel begangenen Bereichen auf.
- Die vom Hersteller oder dessen Repräsentanten versiegelten Teile dürfen vom Nutzer nicht manipuliert werden.
- Die Räder müssen gesperrt sein, während das Produkt in Verwendung ist. Bewegen Sie das Produkt nicht während des Betriebs.
- Die maximale Zuladung für die Seitenablage beträgt 3 kg.

Seitenbrenner-Warnhinweise

WARNUNG!

- Zünden Sie nicht den Brenner bei geschlossenem Deckel.
- Schließen Sie nicht den Deckel, wenn der Brenner angezündet ist.
- Schließen Sie den Deckel nicht während des Betriebs.
- Verwenden Sie den Seiten-Infrarotbrenner nicht zum Wasserkochen.

● Montage

● **Produkt auspacken und grundreinigen**

1. Entnehmen Sie das Produkt aus der Verpackung und entfernen Sie sämtliche Verpackungsmaterialien und Schutzfolien.
2. Prüfen Sie, ob alle Teile vorhanden sind und ob der beschriebene Lieferumfang vollständig ist (siehe „Lieferumfang“).
3. Überprüfen Sie, ob sich das Produkt und sämtliche Teile in gutem Zustand befinden. Sollten Sie eine Beschädigung oder einen Defekt feststellen, verwenden Sie das Produkt nicht, sondern verfahren Sie wie im Kapitel „Garantie“ beschrieben.
4. Vor der ersten Verwendung: Reinigen Sie alle Teile des Produkts (siehe „Reinigung und Wartung“). Führen Sie die Einbrennmethode durch (siehe „Einbrennmethode“).

● **Produkt montieren**

- Beziehen Sie sich auf die Abbildungen am Ende dieser Anleitung (Abb. A bis Z3).

 **INFO:** Bevor Sie das Produkt verwenden, führen Sie die Einbrennmethode durch (siehe „Einbrennmethode“).

● **Produkt aufstellen**

ACHTUNG! Risiko von Sachschäden!

Angrenzende Boden- und Wandflächen können durch Fettspritzer verschmutzt werden. Halten Sie einen sicheren Abstand zu solchen Flächen ein oder schützen Sie diese mit einer geeigneten Abdeckung.



- Stellen Sie das Produkt auf einer ebenen, festen und hitzebeständigen Fläche im Freien auf (siehe „Allgemeine Sicherheitshinweise“).

● Verwendung

● **Vor der Verwendung**

GEFAHR! Brand- und Explosionsrisiko!

Überprüfen Sie regelmäßig die Regler und den Niederdruckregler mit Gasschlauch  auf undichte Stellen (z. B. mit einer Bürste mit Seifenlauge).

 **INFO:** Ersetzen Sie den Niederdruckregler mit Gasschlauch  innerhalb von 2 Jahren nach dem Herstellungsdatum (siehe Typenschild/Aufkleber auf dem Niederdruckregler).

● **Niederdruckregler und Gasschlauch**

GEFAHR! Explosions- und Brandrisiko durch entweichendes Gas!

Ersetzen Sie sofort verschlissene oder beschädigte Gasschläuche. Ersatz-Niederdruckregler und Ersatz-Gasschläuche sind im Fachhandel oder bei einem autorisierten LPG-Gaslieferanten erhältlich.

- Das Produkt muss mit einem Niederdruckregler und einem flexiblen Gasschlauch mit Schlauchschellen ausgestattet sein.

- Verwenden Sie einen Niederdruckregler, der gemäß EN 16129:2013-08 zertifiziert ist.
- Der Gasschlauch darf nicht länger als 1,5 m sein. Der Gasschlauch muss den Vorschriften und Bestimmungen des Landes entsprechen, in dem das Produkt betrieben wird.
- Verlegen Sie den Gasschlauch wie folgt:
 - Ohne Verdrehungen und Knickstellen
 - Kein Kontakt zu anderen Teilen

● Gasflaschen

⚠ **GEFAHR! Brand- und Explosionsrisiko!**

- Lagern Sie Gasflaschen nicht in Bereichen mit einer Temperatur über 50 °C.
- Lagern Sie Gasflaschen nicht in der Nähe von Feuer oder brennbaren Materialien.
- Rauchen Sie nicht in der Nähe von Gasflaschen.
- Verwenden Sie ausschließlich handelsübliche Gasflaschen mit einer Kapazität von 5, 8 oder 11 kg.
- Maximaler Durchmesser und maximale Höhe der Gasflasche: 300 mm × 580 mm (Ø × H).

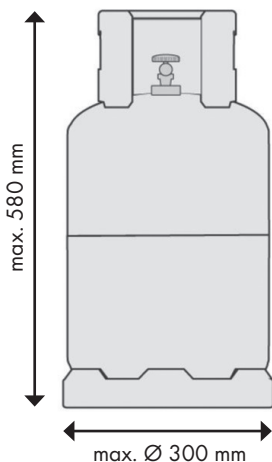

- Bei diesem Produkt wird keine Gasflasche mitgeliefert.
- Lassen Sie die Gasflasche nicht fallen und gehen Sie nicht grob oder unsachgemäß mit ihr um.

- Wenn das Produkt nicht verwendet wird, muss die Gasflasche vom Produkt getrennt werden. Setzen Sie die Schutzkappe auf die Gasflasche, nachdem die Gasflasche vom Produkt getrennt wurde. Die Gasflasche muss außerhalb des Produkts gelagert werden.
- Gasflaschen dürfen nicht in Räumen unterhalb des Erdgeschosses, in Treppenhäusern, Gängen und Durchgängen von Gebäuden oder in deren unmittelbarer Nähe gelagert werden.
- Die Ventile müssen mit Ventilschutzkappen und Sicherungsmuttern versehen sein. Gasflaschen müssen, auch wenn sie leer sind, aufrecht stehend gelagert werden.
- Gasflaschen müssen im Freien in aufrechter Position und außerhalb der Reichweite von Kindern gelagert werden.

● Gasflasche anschließen

⚠ **GEFAHR! Brand- und Explosionsrisiko!**

- Stellen Sie die Gasflasche auf den Gasflaschenhalter [14](#). Stellen Sie die Gasflasche nicht auf die andere Seite der Bodenplatte [27](#).
- Bewahren Sie keine zweite Gasflasche im Schrank auf.
- Bevor Sie die Gasflasche am Produkt anschließen, entfernen Sie jegliche Verunreinigungen von den Köpfen der Gasflasche, des Reglers oder des Brenners. Verunreinigungen, Spinnen und Insekten könnten sich darin befinden und den Brenner oder das Venturirohr an der Öffnung verstopfen. Ein verstopfter Brenner kann einen Brand unterhalb des Produkts verursachen.
- Reinigen Sie verstopfte Brenneröffnungen mit einem Rohrreiniger.
- Verwenden Sie keine zusätzliche Dichtung.
- Blockieren Sie nicht die Lüftungsöffnungen, wenn Sie die Gasflasche verwenden. Die Lüftungsöffnungen der Gasflasche müssen immer offen bleiben.
- Überprüfen Sie vor jeder Verwendung alle Verbindungsstellen auf Gaslecks. Führen Sie den Test mit Seifenlauge durch.

- Benutzen Sie keine Flamme, um undichte Stellen zu finden.
- Ersetzen Sie die Gasflasche fern von jeglicher Zündquelle.

1. Stellen Sie die Gasflasche auf den Gasflaschenhalter **14** in der Bodenplatte **27**.
2. Schließen Sie den Niederdruckregler **1** an der Gasflasche an und ziehen Sie ihn per Hand fest.
3. Folgen Sie den Anweisungen, die dem Regler beiliegen.

● Auf Gaslecks prüfen

1. Vermischen Sie 1 Teil Spülmittel mit 3 Teilen Wasser (ca. 50 ml).
2. Drehen Sie alle Regler in die Position **0** (aus).
3. Schließen Sie den Niederdruckregler **1** an der Gasflasche an (siehe „Gasflasche anschließen“).
4. Schalten Sie den Brenner mit dem Regler ein.
5. Öffnen Sie die Gaszufuhr, indem Sie das Ventil der Gasflasche öffnen.
6. Tragen Sie die Seifenlauge auf den Gasschlauch **1** und alle Verbindungsstellen auf. Falls Blasen erscheinen, deutet dies auf eine undichte Stelle hin. Ersetzen Sie das defekte Teil sofort.

● Piezo-Zündung

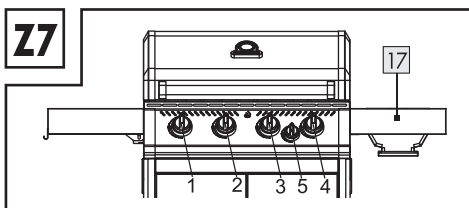

Regler	Brenner
1+2	Hauptbrenner
3+4	Hochleistungsbrenner
5	Seitenbrenner 17

Symbol	Bedeutung
	Aus
	Große Flamme
	Kleine Flamme

Hauptbrenner und Hochleistungsbrenner entzünden

1. Drehen Sie alle Regler in die Position **0** (aus).
2. Öffnen Sie das Ventil an der Gasflasche.
3. Halten Sie den Regler **(1)** gedrückt. Drehen Sie den Regler nach links in die Position . Die Zündung erfolgt automatisch. Ein Klickgeräusch zeigt an, dass das Produkt zündet. Falls die Flamme nicht beim ersten Versuch brennt, wiederholen Sie den Vorgang 4× bis 5×, bis die Flamme brennt.
4. **Optional:** Gehen Sie wie zuvor beschrieben vor, um die anderen Brenner mit den Reglern **(2), (3)** und **(4)** zu entzünden.
5. Stellen Sie die gewünschte Temperatur anhand der Skalen auf den Reglern ein.

- i** **INFO:** Lassen Sie das Produkt ca. 15 Minuten lang vorheizen, bevor Sie Lebensmittel auflegen, um ein besseres Garergebnis zu erreichen.

● Seitenbrenner

Seitenbrenner-Deckel entnehmen

- ⚠ ACHTUNG! Risiko von Produktschäden!** Vor der Verwendung des Seitenbrenners **17**: Wir empfehlen, den Seitenbrenner-Deckel **5** abzunehmen, um eine Verformung durch die große Hitze zu vermeiden.

(Abb. Z5)

1. Schieben Sie die Achse **6** in Richtung der Feder **E** (Abb. Z5).
2. Nehmen Sie den Seitenbrenner-Deckel **5** ab (Abb. Z5).

Seitenbrenner-Deckel montieren

1. Bevor Sie den Seitenbrenner-Deckel **5** montieren: Warten Sie, bis der Seitenbrenner **17** komplett abgekühlt ist.
2. Seitenbrenner-Deckel **5** montieren: siehe Abb. Q

Seitenbrenner entzünden

⚠ WARNUNG! EXTREM HEISSE OBERFLÄCHE! Verletzungsrisiko! Verbrennungsrisiko! Der Seitenbrenner **17** erreicht extrem hohe Temperaturen während des Betriebs. Halten Sie Ihr Gesicht oder Ihren Körper nicht in die Nähe des Seitenbrenners, wenn dieser in Betrieb oder noch heiß ist. Dies kann zu schweren Verbrennungen oder Augenverletzungen führen.

(Abb. Z6)

1. Drehen Sie den kleinen Regler **(5)** in die Position **O** (aus).
2. Öffnen Sie das Ventil an der Gasflasche.
3. Drücken und drehen Sie den kleinen Regler **(5)** um 45° nach links (Abb. Z6 **Ⓛ**).
4. **Wichtig:** Halten Sie den kleinen Regler **(5)** 8 Sekunden lang gedrückt, sodass Gas in den Seitenbrenner **17** strömt (Abb. Z6 **Ⓜ**). Dies ist notwendig, um den Seitenbrenner mit Gas zu befüllen und ein Vakuum aufzubauen.
5. Während Sie den kleinen Regler **(5)** gedrückt halten, drehen Sie ihn nach links in die Position **Ⓟ** (Abb. Z6 **Ⓝ**). Die Zündung erfolgt automatisch. Ein Klickgeräusch zeigt an, dass das Produkt zündet. Falls die Flamme nicht beim ersten Versuch brennt, warten Sie 10 Sekunden lang und wiederholen Sie den kompletten Vorgang 4× bis 5×, bis die Flamme brennt.
6. Stellen Sie die gewünschte Temperatur anhand der Skala auf dem kleinen Regler **(5)** ein.

● Einbrennmethode

⚠ GEFAHR! Brandrisiko! Verletzungsrisiko! Verbrennungsrisiko!

- Sprühen Sie das Öl nicht direkt auf die Hauptbrenner, die Hochleistungsbrenner und den Seitenbrenner **17**.

- Lassen Sie das Produkt während des Einbrennens nicht unbeaufsichtigt. Schalten Sie alle Brenner aus und lassen Sie das Produkt abkühlen, bevor Sie sich vom Produkt entfernen.

❗ INFO:

- Führen Sie die Einbrennmethode durch, um die inneren Teile zu reinigen und um jegliche Produktionsrückstände zu verbrennen.
- Verwenden Sie hitzebeständiges Öl (z. B. Rapsöl oder Sonnenblumenöl).

1. Entnehmen Sie folgende Komponenten aus dem Produkt (Abb. Z4):
 - Rost **7**
 - Warmhalterost **15**
 - Grillrost **16**
 - Flammenverteiler **18**
 - Hochleistungsbrenner-Flammenverteiler **19**
 - Rost **20**
 - Rost mit Grill-in-Grill-System **21**
2. Besprühen Sie die Innenseite des Produkts mit Öl. Es ist wichtig, dass Sie die Innenseite des Brennergehäuses mit Deckel **12** besprühen (Abb. Z4).
3. Wischen Sie die Innenseite des Produkts mit einem Lappen oder Handtuch an allen Stellen, die mit Öl besprüht wurden, ab. Es ist wichtig, das Produkt gründlich mit Öl einzureiben, damit das Öl auf der gesamten Fläche verteilt wird.
4. Besprühen Sie folgende Komponenten mit Öl:
 - Rost **7**
 - Warmhalterost **15**
 - Grillrost **16**
 - Flammenverteiler **18**
 - Hochleistungsbrenner-Flammenverteiler **19**
 - Rost **20**
 - Rost mit Grill-in-Grill-System **21**Reiben Sie das Öl gründlich in die Komponenten.
5. Setzen Sie die Komponenten aus Schritt 1 **7 15 16 18 19 20 21** wieder in das Produkt ein. Schließen Sie den Deckel des Brennergehäuses **12**.
6. Öffnen Sie den Deckel **12**. Schalten Sie einen Brenner langsam auf niedrigerer Stufe ein.

Schalten Sie zunächst einen Brenner mit einer niedrigen Temperatur ein. Wiederholen Sie diesen Schritt mit den anderen Brennern. Lassen Sie die Brenner bei geringer Hitze 3 bis 5 Minuten lang brennen.

① INFO: Wichtig – Es ist nicht notwendig, den Seitenbrenner 17 einzuschalten.

7. Erhöhen Sie die Hitze der Brenner, einen nach dem anderen. Erhöhen Sie die Hitze auf die mittlere Stufe. Lassen Sie die Brenner 3 bis 5 Minuten lang eingeschaltet.
8. Schließen Sie den Deckel 12. Erhöhen Sie die Hitze der Brenner auf die maximale Stufe, einen nach dem anderen. Lassen Sie die Brenner 20 Minuten lang bei 300 °C eingeschaltet.
9. Schalten Sie alle Brenner nach 20 Minuten bei 300 °C aus. Öffnen Sie den Deckel 12. Lassen Sie das Produkt mindestens 15 bis 20 Minuten lang abkühlen.
10. Prüfen Sie, ob das Produkt noch heiß ist. Falls es sich noch heiß anfühlt, warten Sie einige Minuten, um das Produkt weiter abkühlen zu lassen.
11. Tragen Sie hitzebeständige Handschuhe und wischen Sie den eingeöhlten Bereich mit Papierhandtüchern oder einem anderen Tuch ab, um jegliche Rückstände zu entfernen.
12. Das Produkt ist einsatzbereit.

● Ausschalten

⚠ GEFAHR! Verbrennungsrisiko! Lassen Sie das Produkt nach dem Grillen abkühlen.

1. Schließen Sie das Ventil an der Gasflasche.
2. Drehen Sie zum Ausschalten alle Regler in die Position ○ (aus).

● Grillen

Bei geschlossenem Deckel garen

- Gasgrills mit Deckel ermöglichen das schonende Garen von größeren Fleisch- und Geflügelstücken ähnlich wie im Backofen.

- Wenn der Deckel 12 geschlossen ist, wird nur eine Flamme benötigt. Stellen Sie die Temperatur auf eine kleine oder mittlere Flamme ein. Schließen Sie den Deckel.
- Wenn Sie den Deckel 12 ohne Anlass öffnen, entweicht die Hitze jedes Mal und die Garzeit wird dadurch verlängert. Vermeiden Sie es, den Deckel ohne Anlass zu öffnen.

Mit dem Infrarot-Keramik-Seitenbrenner grillen 15

- Die keramische Oberfläche speichert die intensive Strahlungswärme und erreicht schnell hohe Temperaturen. So können Sie Steaks und andere Fleischsorten schnell anbraten und erhalten eine knusprige Kruste auf beiden Seiten.
- Nach dem Anbraten können Sie die Lebensmittel über den Hauptbrenner legen und bei geschlossenem Deckel 12 fertig garen, um eine gleichmäßige Wärmeverteilung zu gewährleisten.

Mit dem Hochleistungsbrenner grillen

- Das Produkt verfügt über einen extra leistungsstarken Brenner, der sich unterhalb der Hochleistungsbrenner-Flammenverteiler 19 befindet. Es handelt sich dabei um eine zusätzliche Grillzone, die höchste Temperaturen bietet und zum scharfen Anbraten von Steaks geeignet ist.

● Deckelthermometer

- Die optimale Gartemperatur liegt bei 250 °C bis 350 °C.
- Die auf dem Deckelthermometer angezeigte Temperatur spiegelt die Lufttemperatur im Inneren des Garraums wider, nicht die Oberflächentemperatur des Rosts 16 20 21. Die Oberflächentemperatur des Rosts ist in der Regel höher, insbesondere direkt über den Brennern.

● Warmhalterost

- Der Warmhalterost 15 ist ideal zum:
 - Warmhalten des Grillguts
 - Schonenden Fertigbaren ohne direkte Hitze

● Fehlerbehebung

Problem	Mögliche Ursache	Lösung
Der Brenner zündet nicht.	Das Ventil der Gasflasche ist geschlossen.	Öffnen Sie das Ventil der Gasflasche.
	Die Gasflasche ist leer.	Ersetzen Sie die Gasflasche.
	Der Regler ist defekt.	Lassen Sie den Regler überprüfen oder ersetzen.
	Der Brenner wird blockiert.	Reinigen Sie den Brenner.
	Die Gasdüse oder der Gasschlauch 1 wird blockiert.	Reinigen Sie die Gasdüse und den Gasschlauch 1 .
Keine Flamme oder geringe Leistung	Die Gasdüse, der Gasschlauch 1 oder das Gasventil wird blockiert.	Reinigen Sie die Gasdüse, den Gasschlauch 1 und das Gasventil.
	Der Flammenverteiler 18 ist defekt.	Lassen Sie den Flammenverteiler 18 ersetzen.
	Der Wind in der Umgebung des Produkts ist zu stark.	Stellen Sie das Produkt an einem vor Wind geschützten Ort auf.
Das Produkt schaltet sich während des Betriebs eigenständig aus.	Die Gasflasche ist leer.	Ersetzen Sie die Gasflasche.

● Reinigung und Wartung

● Reinigung

Beachten Sie die folgenden Anweisungen, wenn Sie die Oberflächen reinigen und warten:

⚠ **WARNUNG! Verbrennungsrisiko!**

Lassen Sie das Produkt nach dem Grillen abkühlen.

⚠ **WARNUNG! Gesundheitsrisiko!**

Verwenden Sie keine Lösungsmittel oder Verdüner für die Reinigung.

- Verwenden Sie keine aggressiven oder scheuernden Reinigungsmittel oder Scheuerschwämme, um die Oberflächen vor Beschädigungen zu schützen.
- Reinigen Sie das Produkt nach jeder Verwendung.

- **Roste** **7** **16** **20** **21**: Reinigen Sie die Roste zuerst grob, z. B. mit einer Edelstahlbürste. Verwenden Sie ein Spülmittel, um Fett zu auflösen. Spülen Sie die Roste gründlich mit sauberem Wasser ab und trocknen Sie sie ab.
- **Grillflächen**: Reinigen Sie die Grillflächen mit einem Spülmittel. Spülen Sie die Grillflächen gründlich mit sauberem Wasser ab. Trocknen Sie die Grillflächen mit einem weichen, sauberen Tuch ab.
- **Abtropfschalen** **3** **4** **22**: Reinigen Sie die Abtropfschalen mit einem Spülmittel. Spülen Sie die Abtropfschalen gründlich mit sauberem Wasser ab. Trocknen Sie die Abtropfschalen mit einem weichen, sauberen Tuch ab. Verwenden Sie einen Ofenreiniger oder Dampfreiniger für hartnäckige Fettablagerungen.

- **Edelstahlflächen:** Reinigen Sie Edelstahlflächen mit sauberem Wasser oder einem handelsüblichen Edelstahlreiniger. Ein dünner Film aus Olivenöl hilft, das Material zu konservieren. Entfernen Sie eventuell auftretenden Flugrost.

● Lagerung

- ▲ **GEFAHR! Brandrisiko!** Lassen Sie das Produkt nach dem Grillen und bevor Sie es abdecken abkühlen.

Kurzzeitige Lagerung

- Falls Sie das Produkt in einem ungeschützten Außenbereich lagern, decken Sie es nach der Reinigung ab, um es vor Verschmutzung und Korrosion zu schützen (eine Abdeckung ist nicht im Lieferumfang enthalten).

Dauerhafte Lagerung

- Lagern Sie das Produkt nur in Innenräumen in einer trockenen und staubfreien Umgebung (falls notwendig mit Abdeckung). Entfernen Sie die Gasflasche.

● Entsorgung

Die Verpackung besteht aus umweltfreundlichen Materialien, die Sie über die örtlichen Recyclingstellen entsorgen können.

Produkt:



Möglichkeiten zur Entsorgung des ausgedienten Produkts erfahren Sie bei Ihrer Gemeinde- oder Stadtverwaltung.

● Garantie

Das Produkt wurde nach strengen Qualitätsrichtlinien hergestellt und vor der Auslieferung sorgfältig geprüft. Im Falle von Material- oder Herstellungsfehlern haben Sie gegenüber dem Verkäufer des Produkts gesetzliche Rechte. Ihre gesetzlichen Rechte werden in keiner Weise durch unsere unten aufgeführte Garantie eingeschränkt.

Die Garantie für dieses Produkt beträgt 3 Jahre ab Kaufdatum. Die Garantiezeit beginnt mit dem Kaufdatum. Bewahren Sie den Originalkaufbeleg an einem sicheren Ort auf, da dieses Dokument als Nachweis des Kaufs erforderlich ist.

Alle Schäden oder Mängel, die bereits zum Zeitpunkt des Kaufs vorhanden sind, müssen unverzüglich nach dem Auspacken des Produkts gemeldet werden.

Sollte das Produkt innerhalb von 3 Jahren ab Kaufdatum einen Material- oder Herstellungsfehler aufweisen, werden wir es – nach unserer Wahl – kostenlos für Sie reparieren oder ersetzen.

Die Garantiezeit verlängert sich durch einen stattgegebenen Gewährleistungsanspruch nicht. Dies gilt auch für ersetzte und reparierte Teile.

Diese Garantie erlischt, wenn das Produkt beschädigt oder unsachgemäß verwendet oder gewartet wurde.

Die Garantie deckt Material- und Herstellungsfehler ab. Diese Garantie erstreckt sich weder auf Produktteile, die normalem Verschleiß unterliegen, und somit als Verschleißteile gelten (z. B. Batterien, Akkus, Schläuche, Farbpatronen), noch auf Schäden an zerbrechlichen Teilen, z. B. Schalter oder Teile aus Glas.

● Abwicklung im Garantiefall

Um eine schnelle Bearbeitung Ihres Anliegens zu gewährleisten, folgen Sie bitte den folgenden Hinweisen:

Bitte halten Sie für alle Anfragen den Kassenbon und die Artikelnummer (IAN 525724_2504) als Nachweis für den Kauf bereit.

Die Artikelnummer entnehmen Sie bitte dem Typenschild, einer Gravur, auf dem Titelblatt Ihrer Bedienungsanleitung (unten links) oder als Aufkleber auf der Rück- oder Unterseite des Produkts.

Sollten Funktionsfehler oder sonstige Mängel auftreten, kontaktieren Sie zunächst die nachfolgend benannte Serviceabteilung telefonisch oder per E-Mail.

Ein als defekt erfasstes Produkt können Sie dann unter Beifügung des Kaufbelegs (Kassenbon) und der Angabe, worin der Mangel besteht und wann er aufgetreten ist, für Sie portofrei an die Ihnen mitgeteilte Service-Anschrift übersenden.

● **Service**

DE **Service Deutschland**

Tel.: 0800 5435 111

E-Mail: owim@lidl.de

AT **Service Österreich**

Tel.: 0800 447744

E-Mail: owim@lidl.at

BE **Service Belgien**

Tel.: 0800 12089

E-Mail: owim@lidl.be

CH **Service Schweiz**

Tel.: 0800 56 44 33

E-Mail: owim@lidl.ch



● Lieferumfang

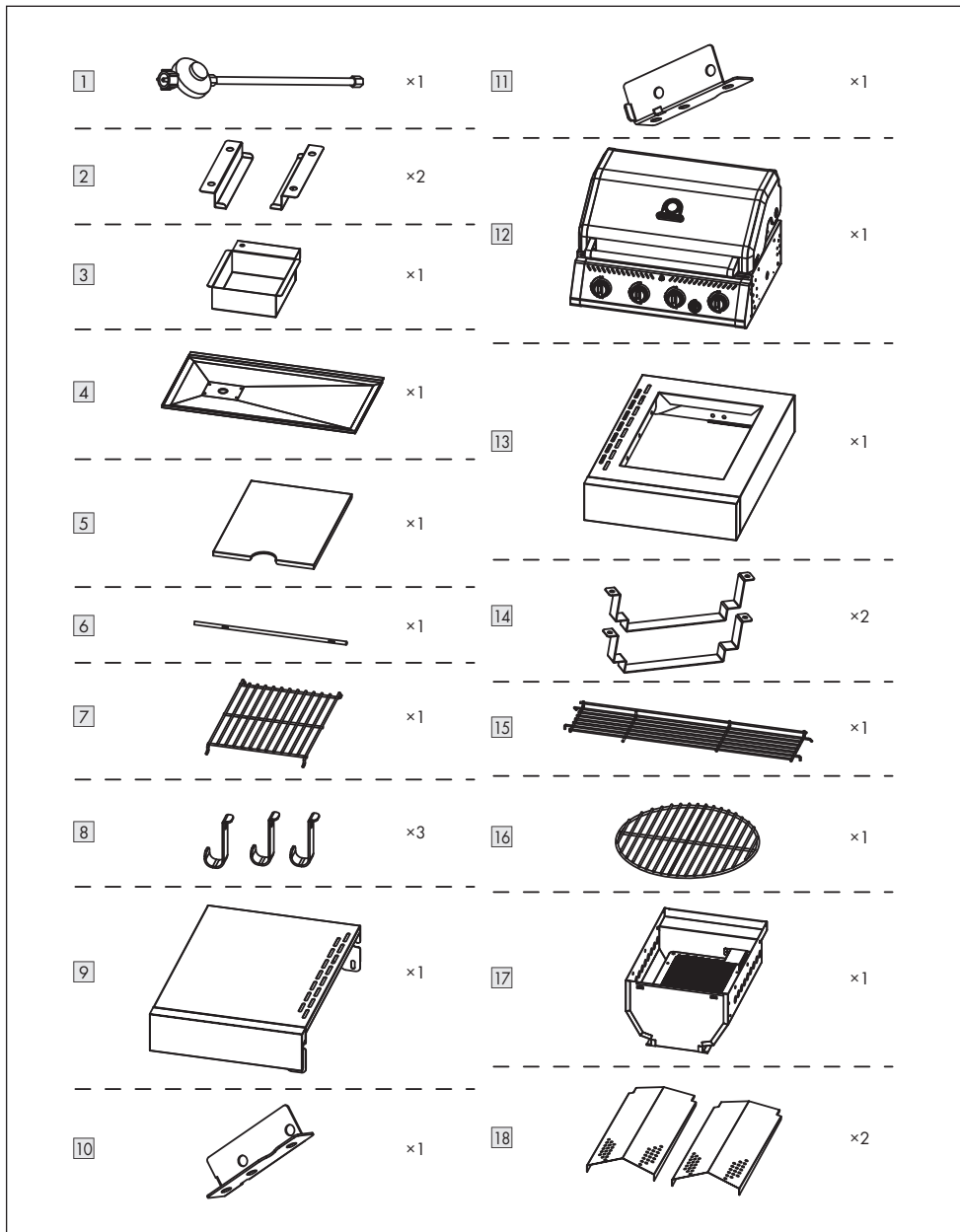

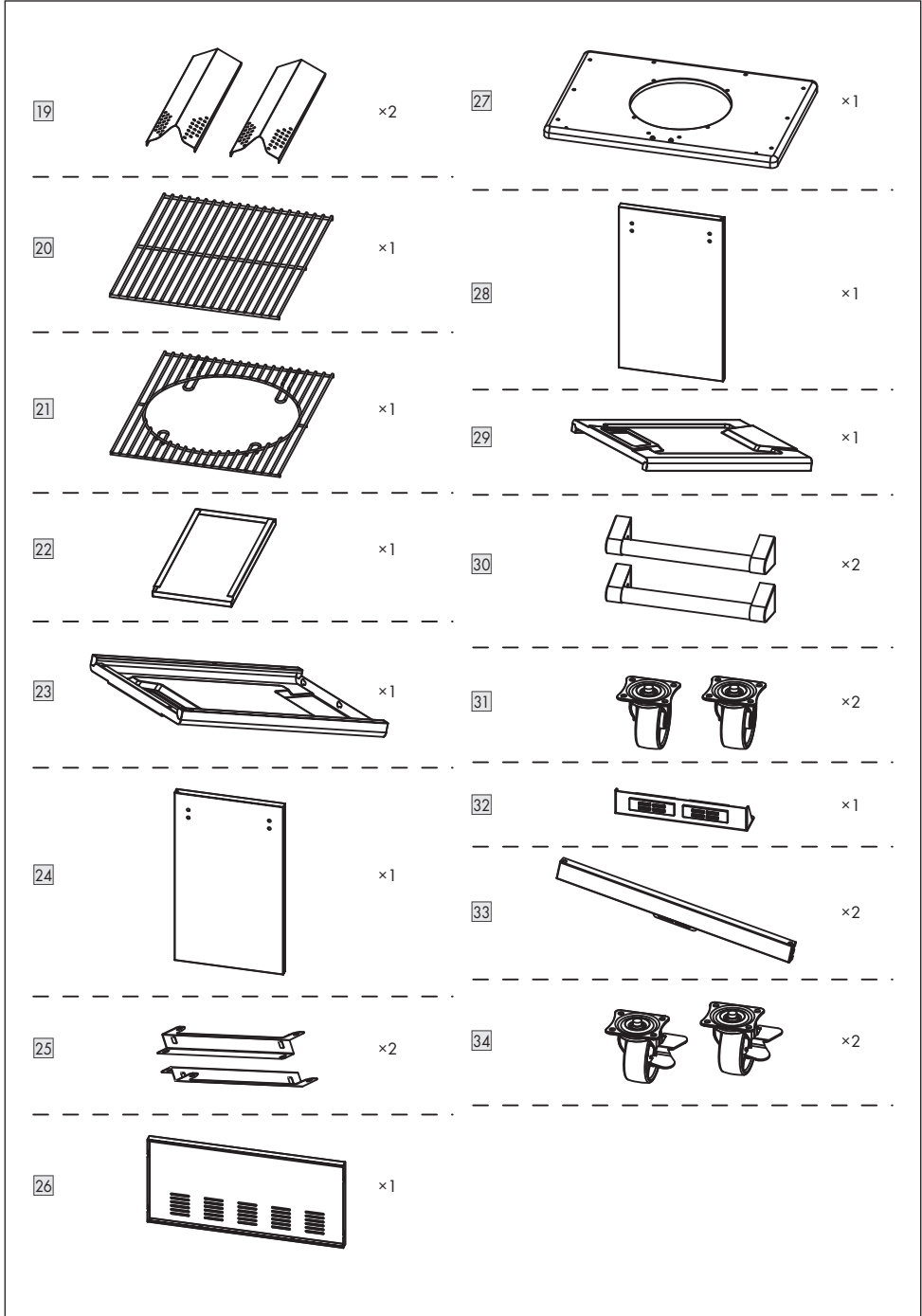

● Explosionszeichnung

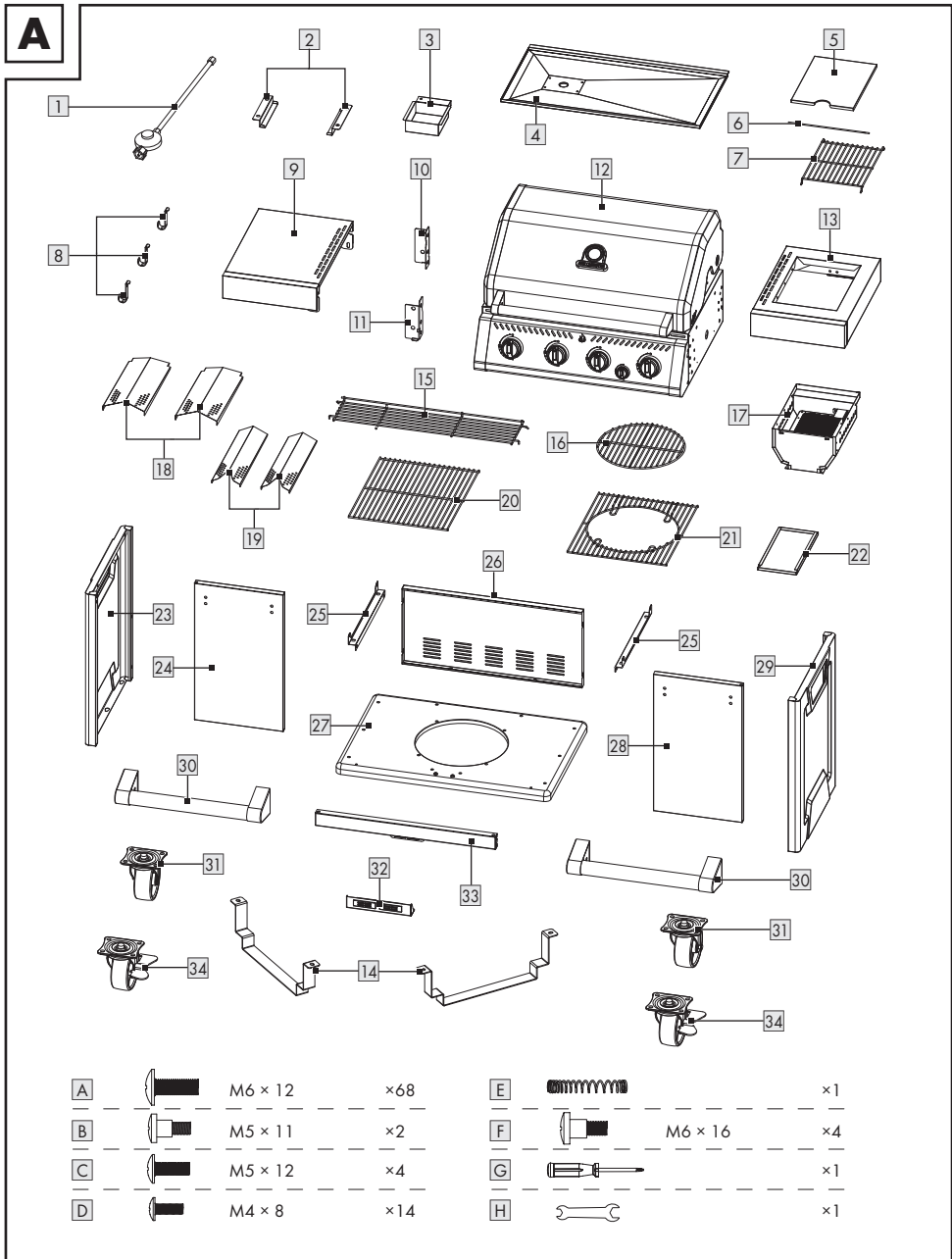

A		M6 × 12	×68	E			×1
B		M5 × 11	×2	F		M6 × 16	×4
C		M5 × 12	×4	G			×1
D		M4 × 8	×14	H			×1

● Montage

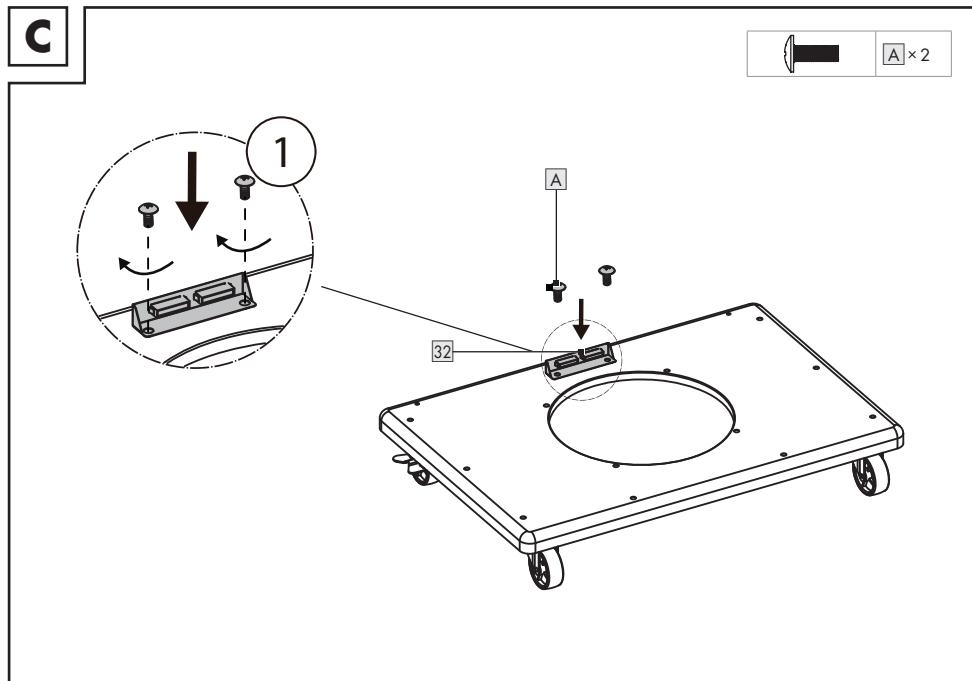
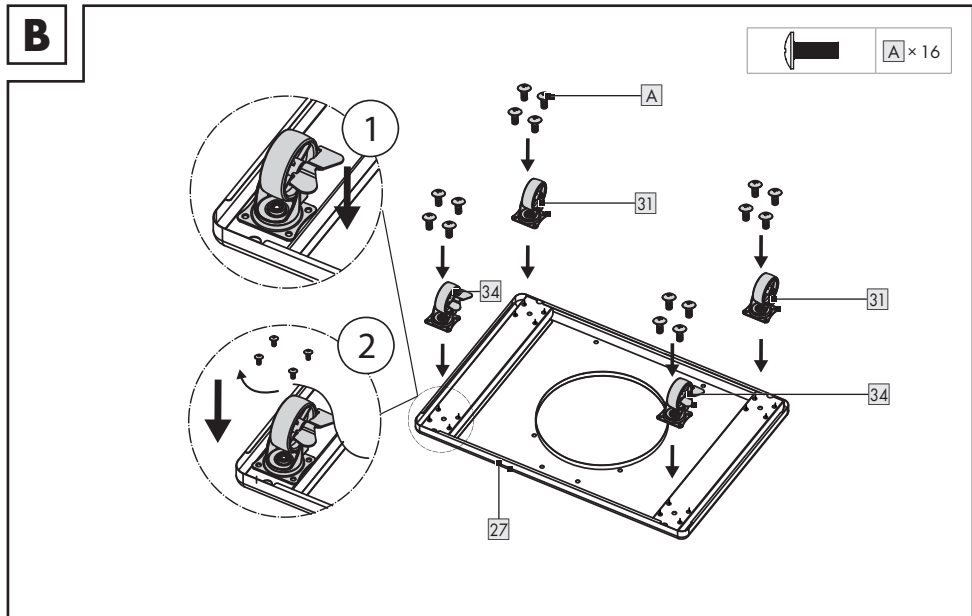

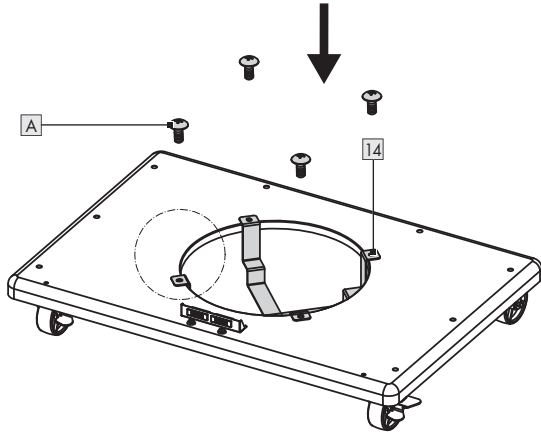
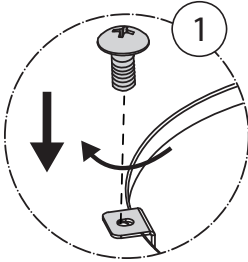
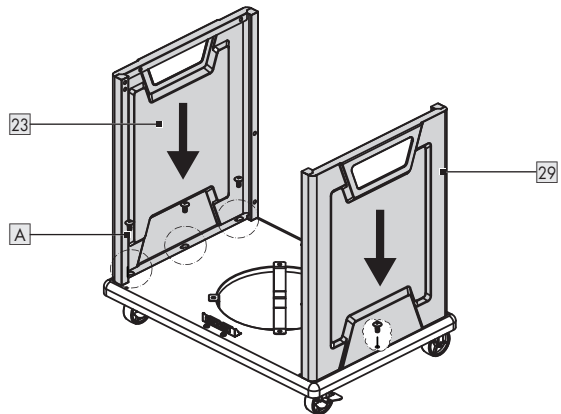
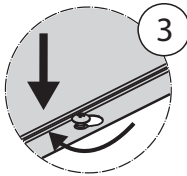
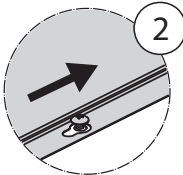
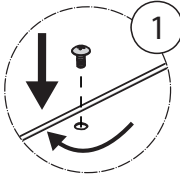
D**E**

F

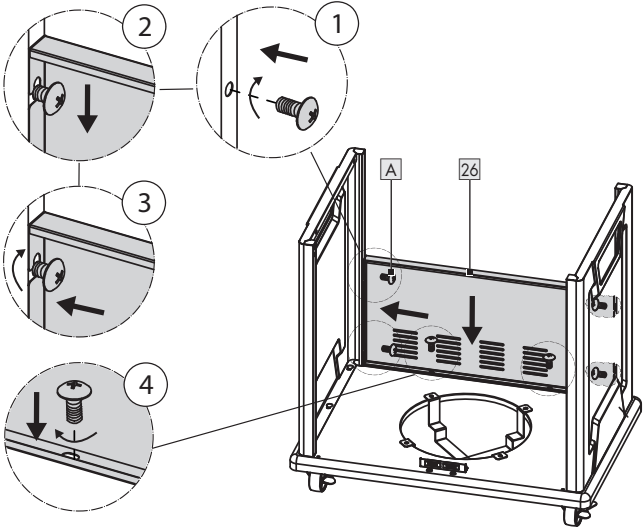

G

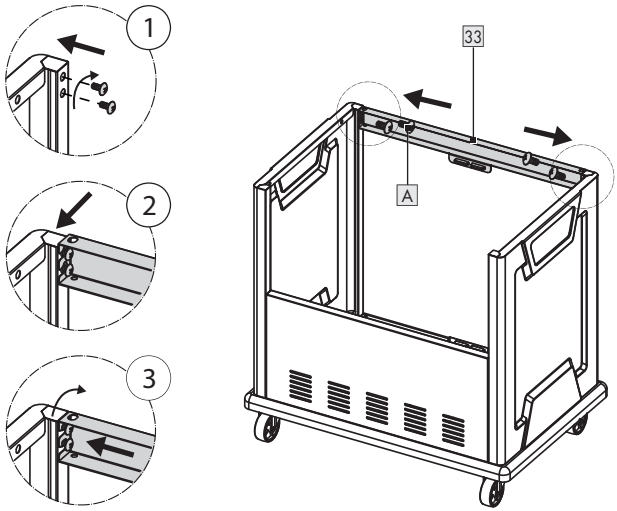

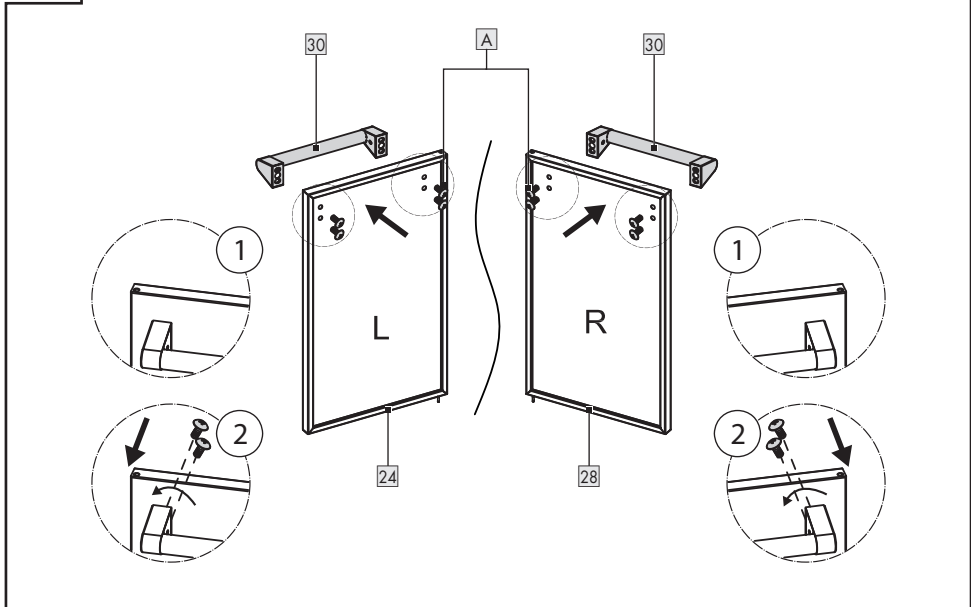
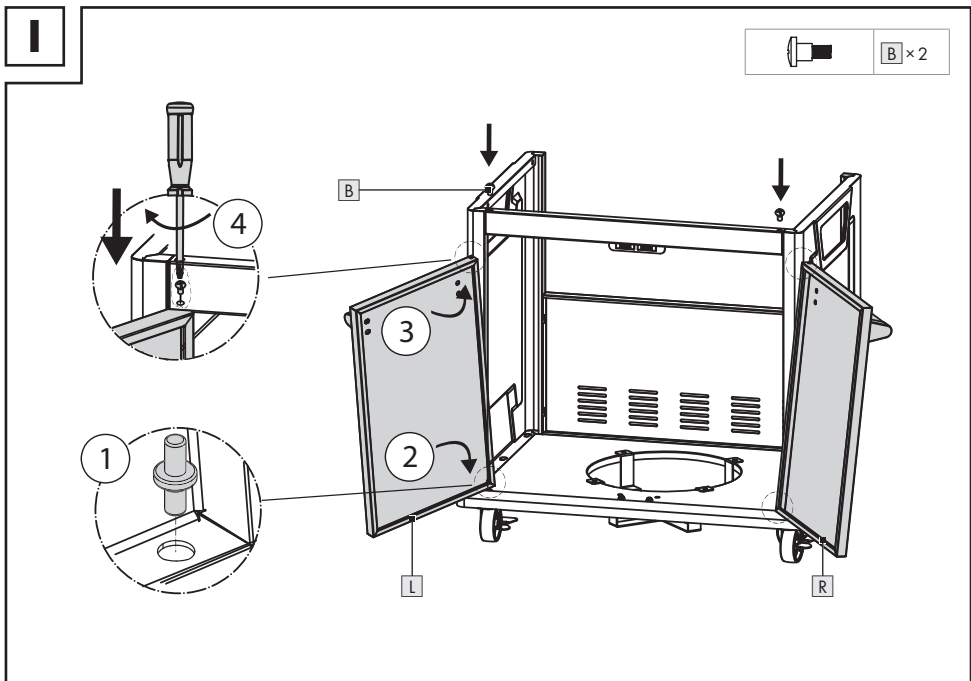
H**I**

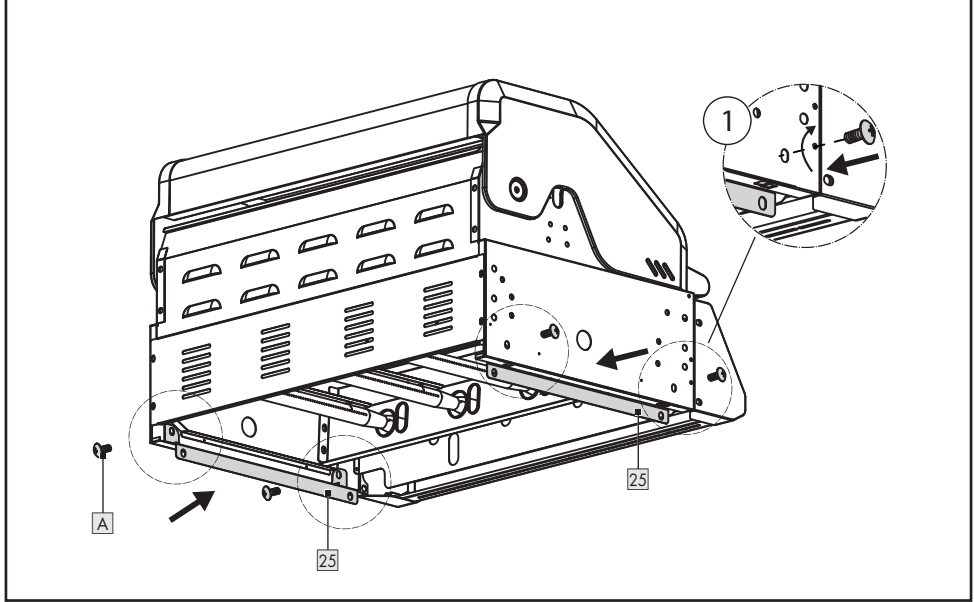
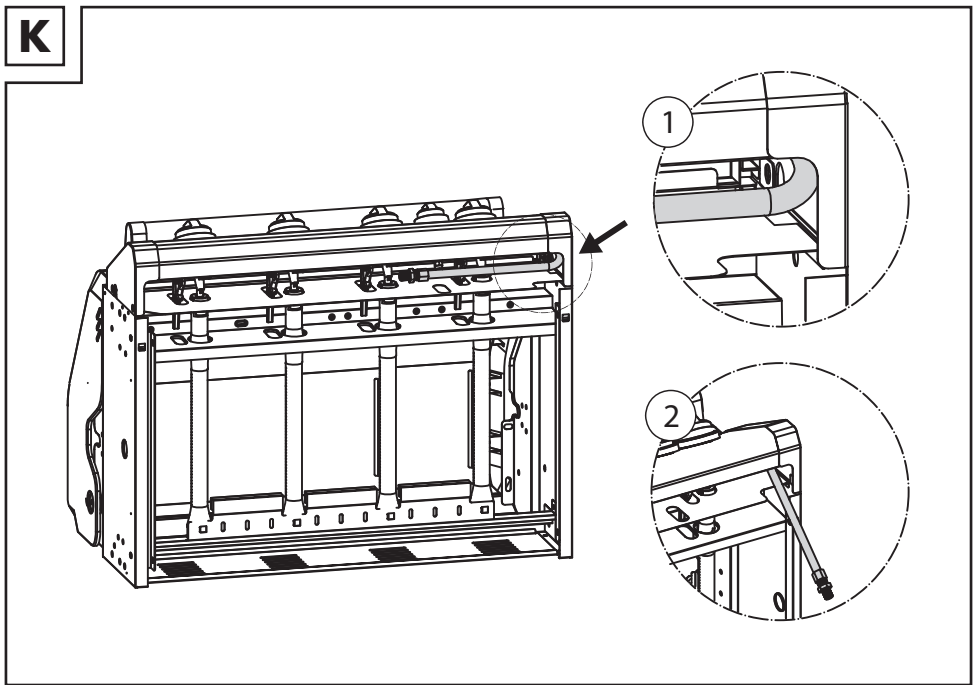
J**K**

L

 **A** × 4

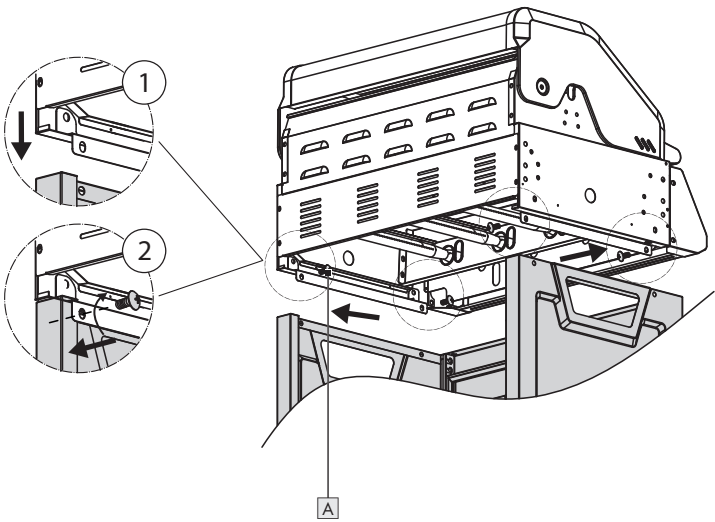

M

 **A** × 4

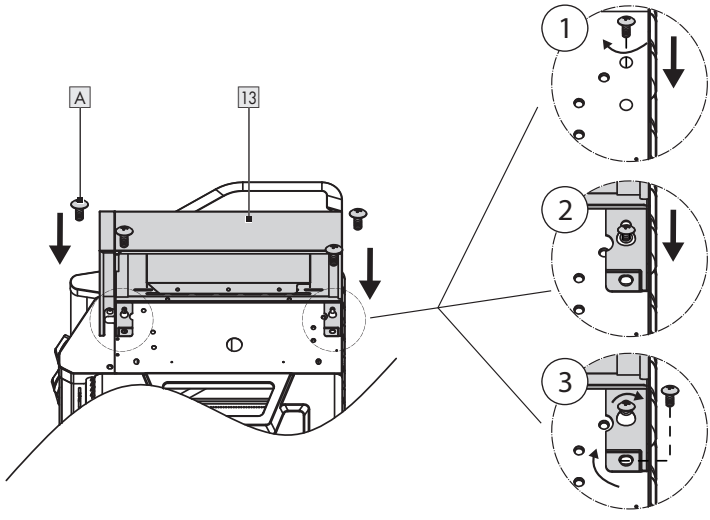

N

 **C** × 2

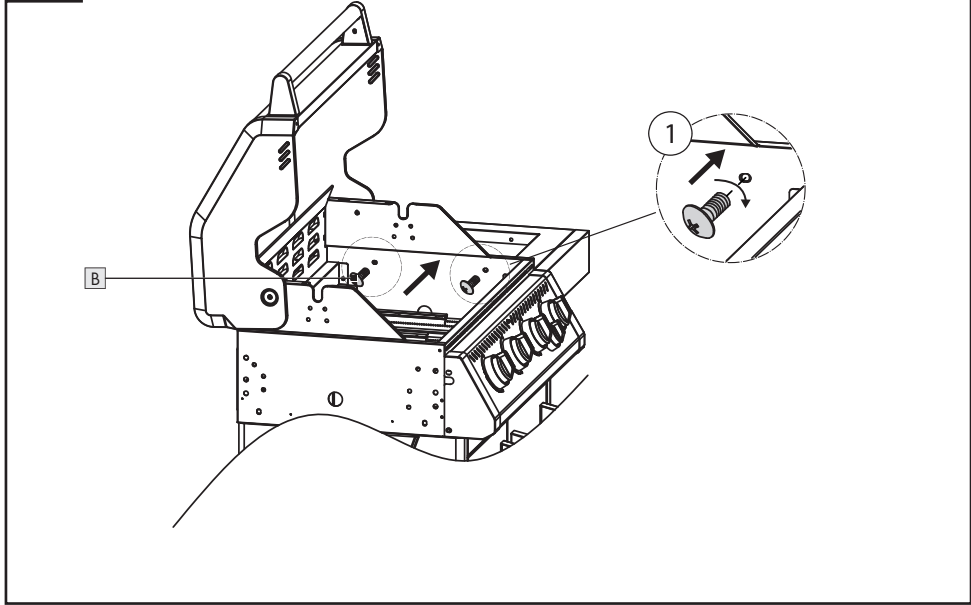

O

 **C** × 2

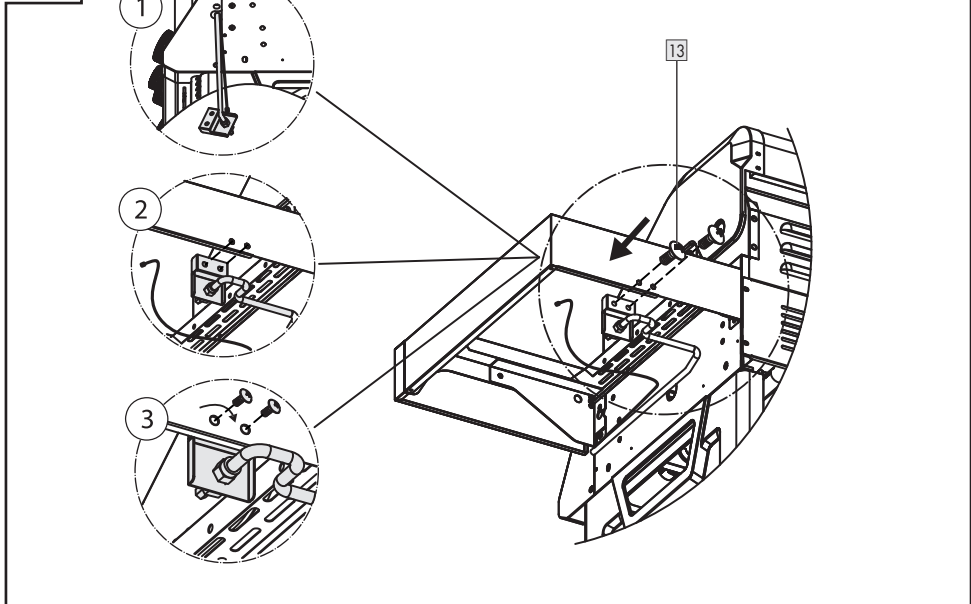

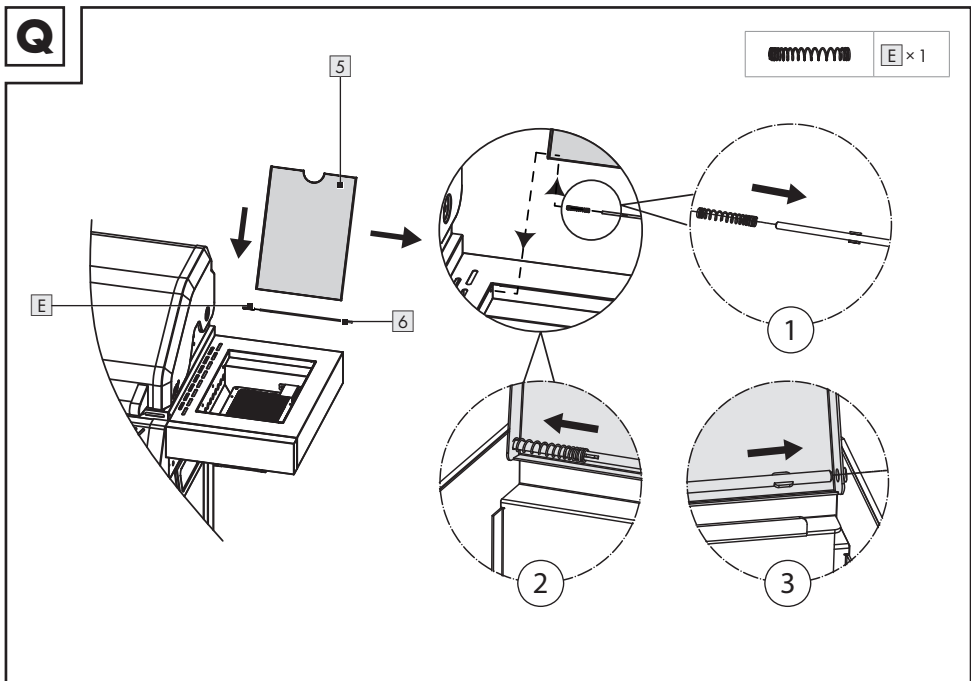
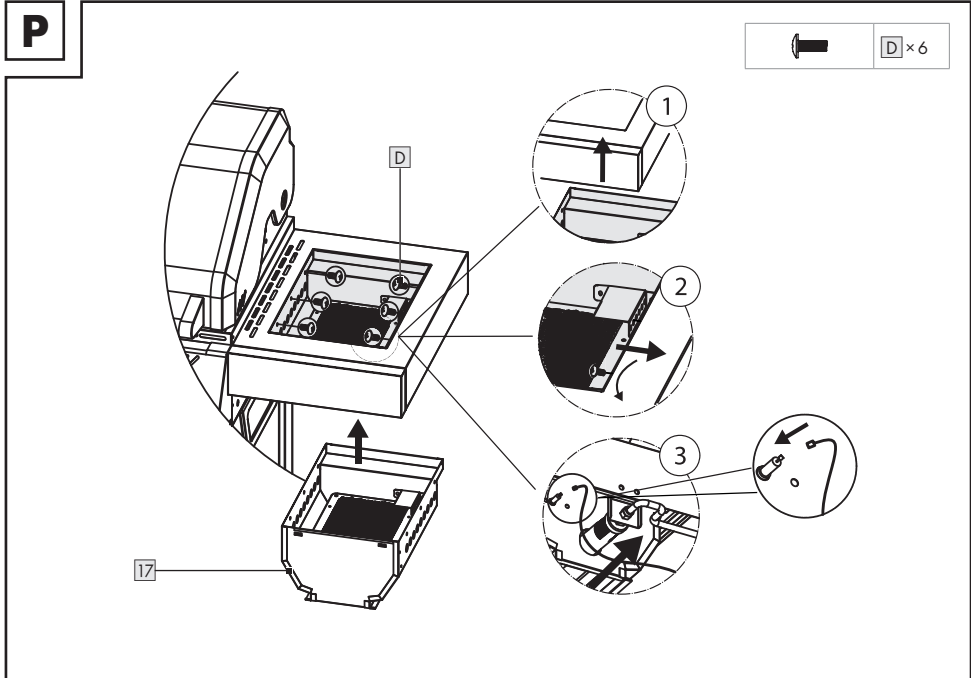

R

 **A** × 6

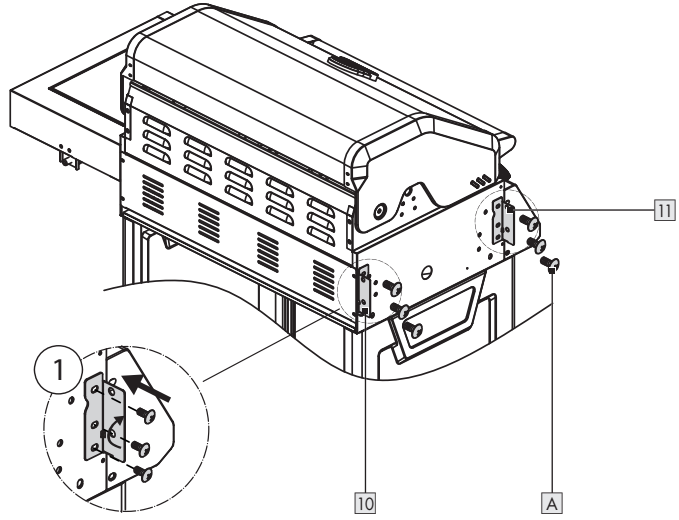

S

 **D** × 3

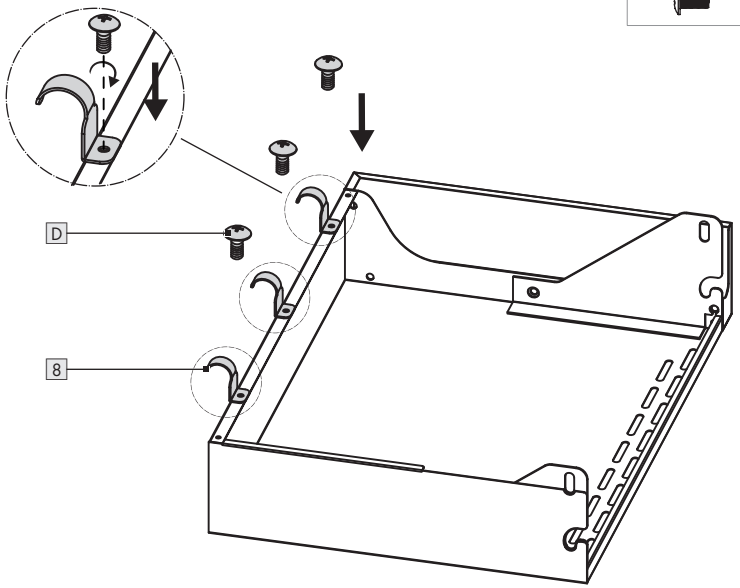

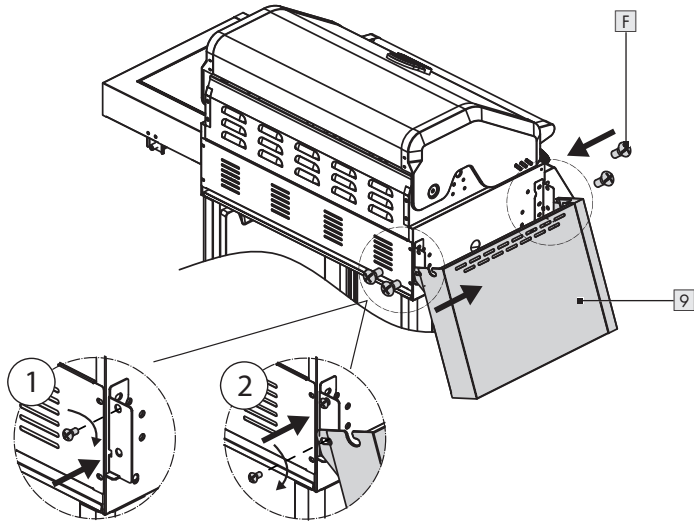
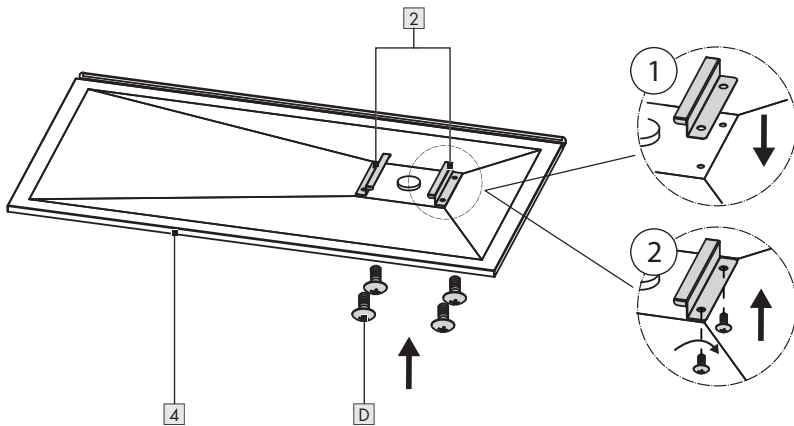
T**U**

V

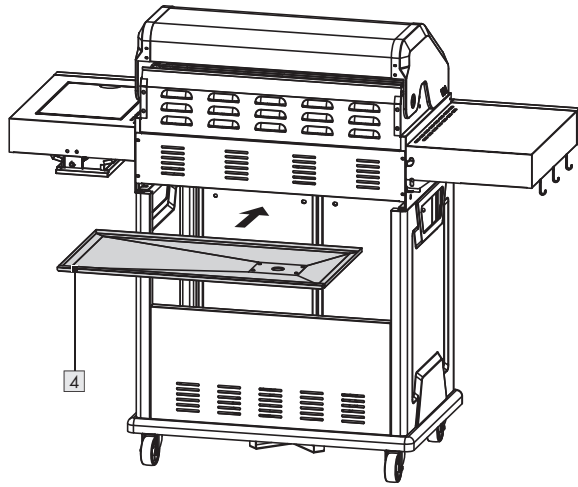

W

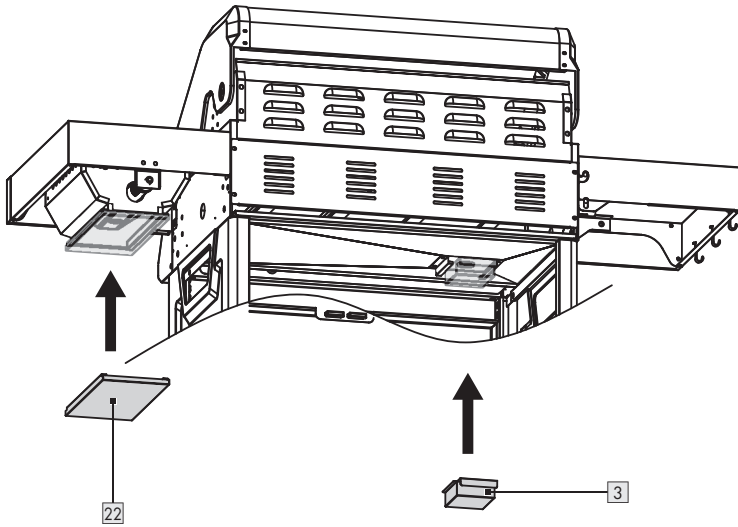

X

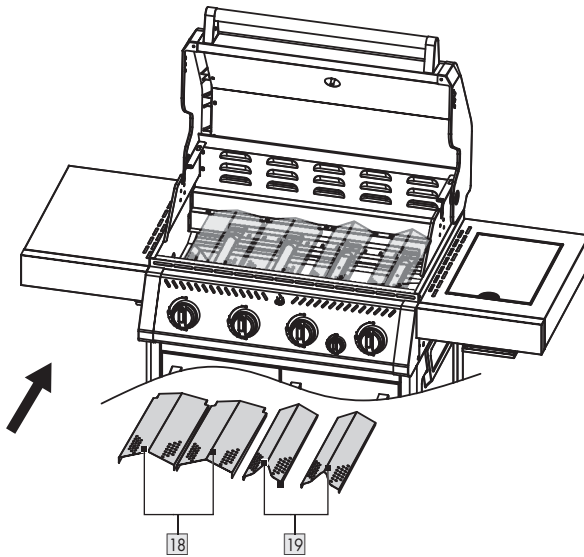

Y

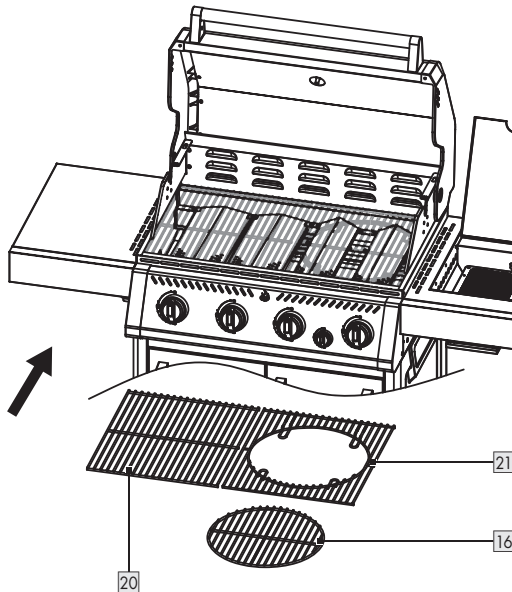

Z

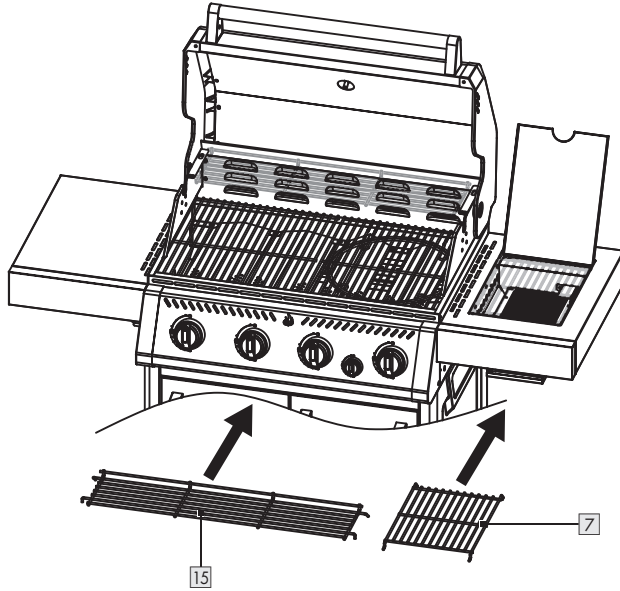

Z1

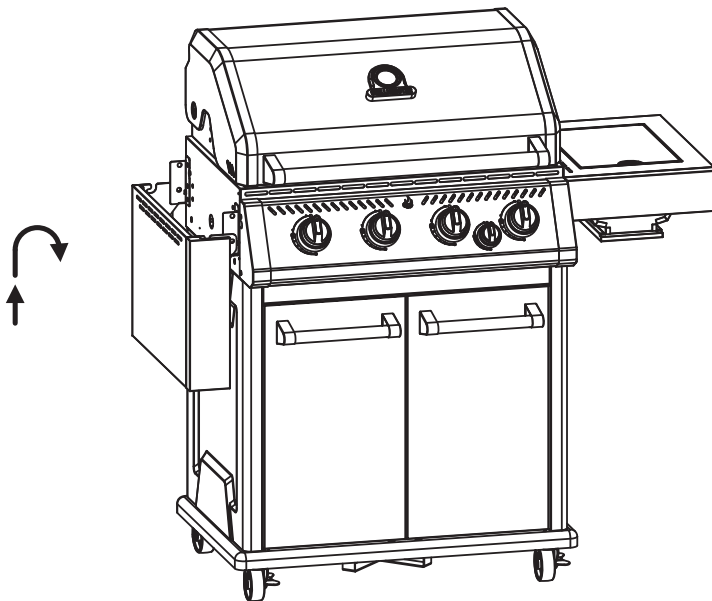

72

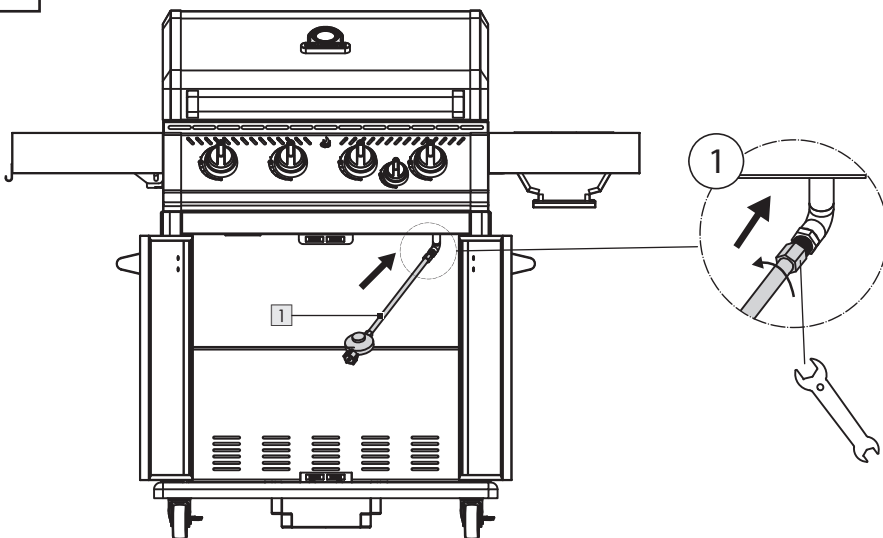

73

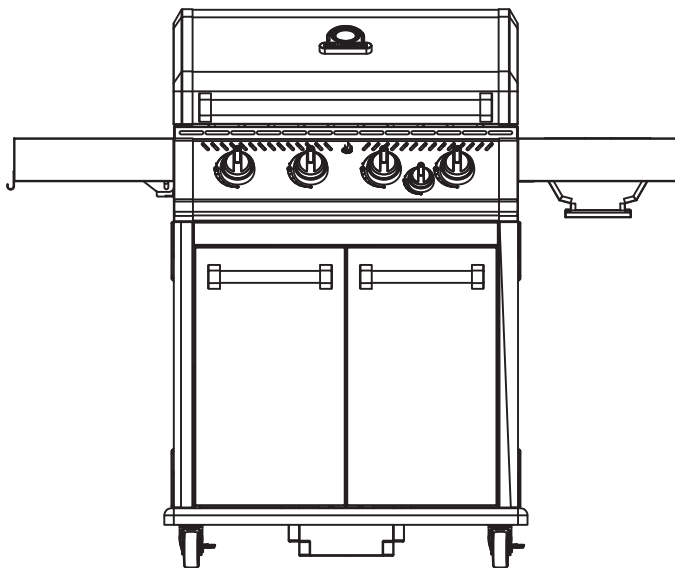

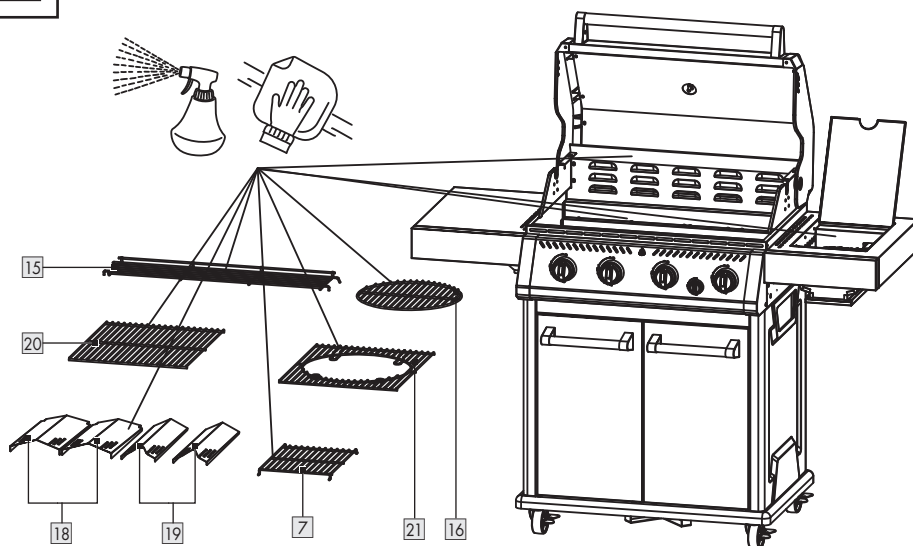
Z4**Wichtig!**

Hinweis: Weitere Informationen finden Sie im Kapitel „Einbrennmethode“.

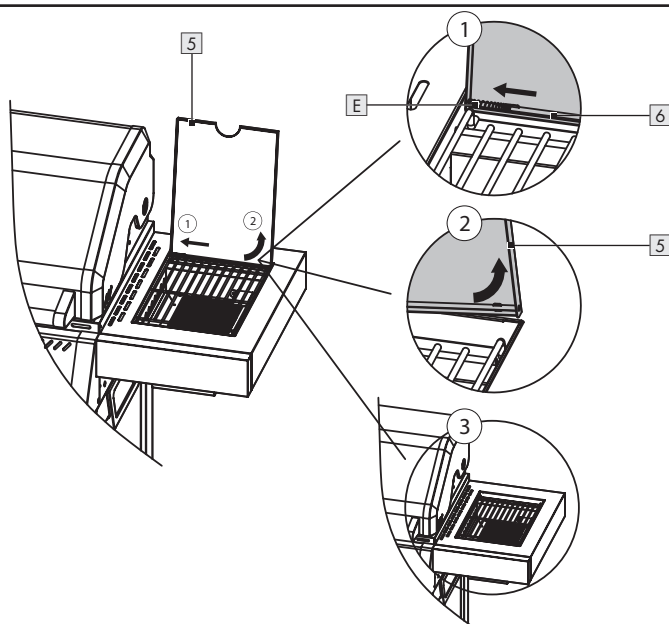
Z5

Z6

