



PDF ONLINE  
[www.lidl-service.com](http://www.lidl-service.com)

## WOODEN MOTORCYCLE BALANCE BIKE

(GB) (IE) (NI)

### WOODEN MOTORCYCLE BALANCE BIKE

Instructions for use

(FR) (BE)

### DRAISIENNE EN BOIS STYLE MOTO

Notice d'utilisation

(DE) (AT) (CH)

### HOLZ-LAUFRAD MOTORRAD

Gebrauchsanweisung

(DK)

### TRÆLØBEHJUL MOTORCYKEL

Brugervejledning

(NL) (BE)

### HOUTEN LOOPFIETS SCOOTER

Gebruiksaanwijzing



IAN 338065\_2001

(GB) (IE) (NI) (DK) (FR)  
(BE) (NL) (DE) (AT) (CH)

# A

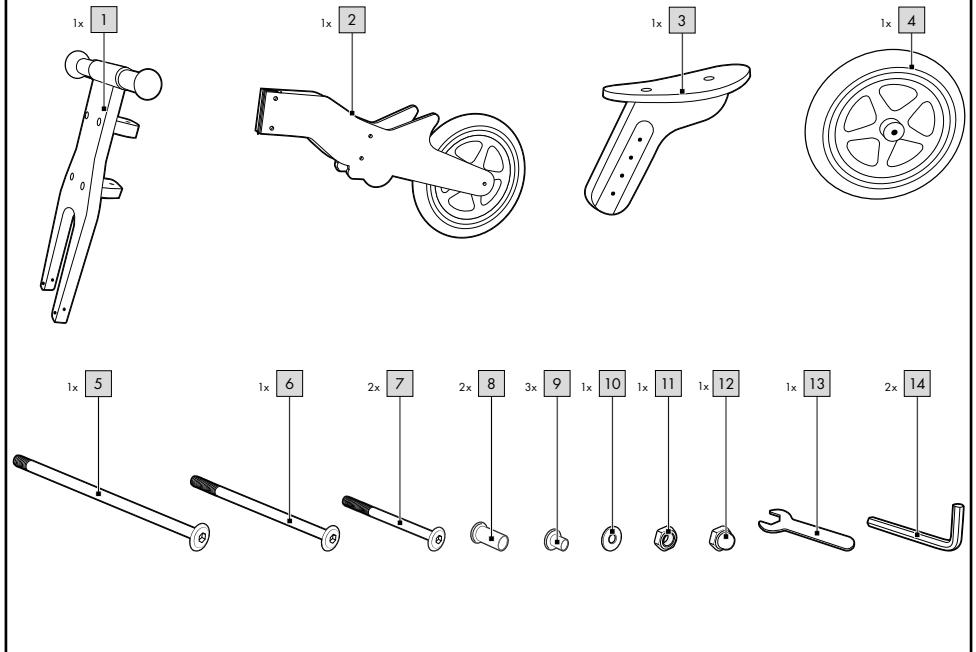

# B

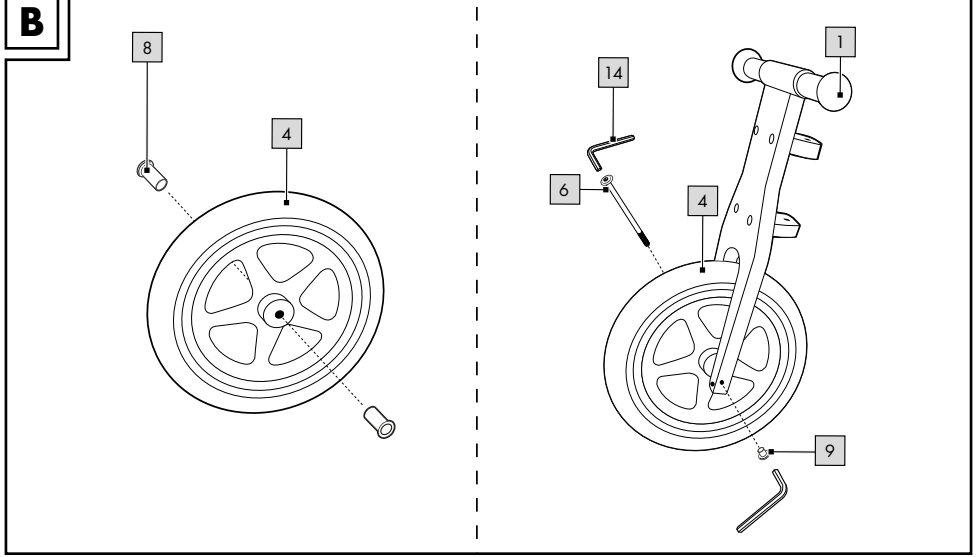

**C**

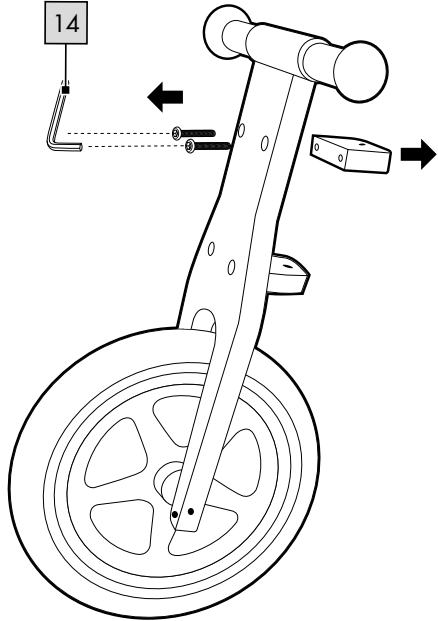

**D**

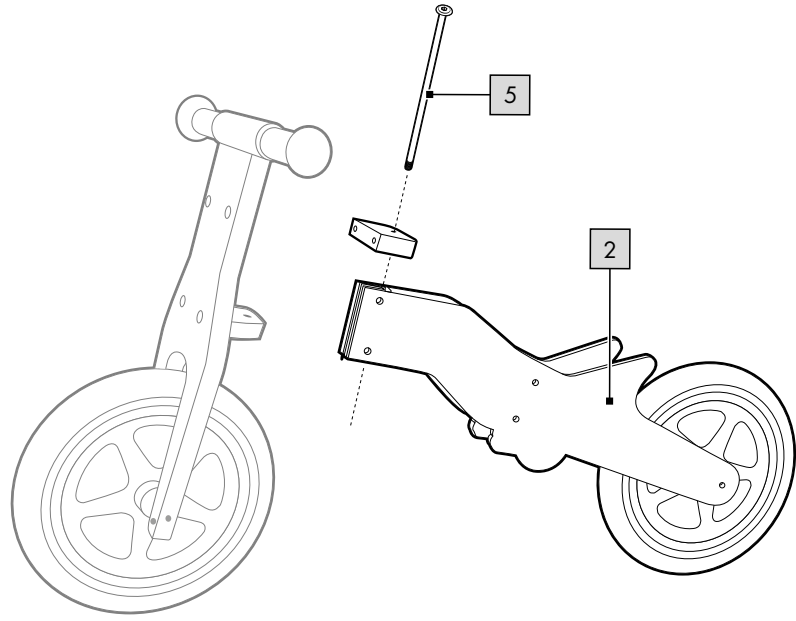

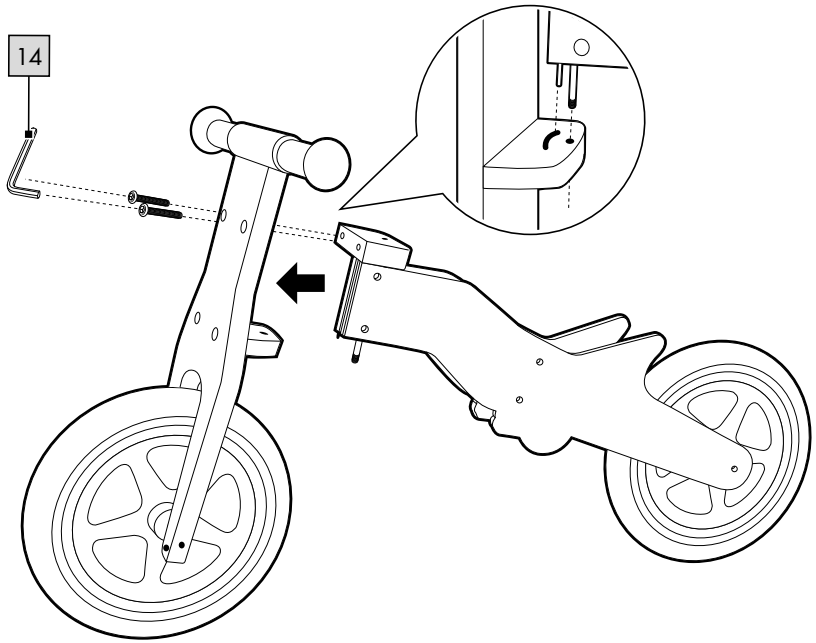
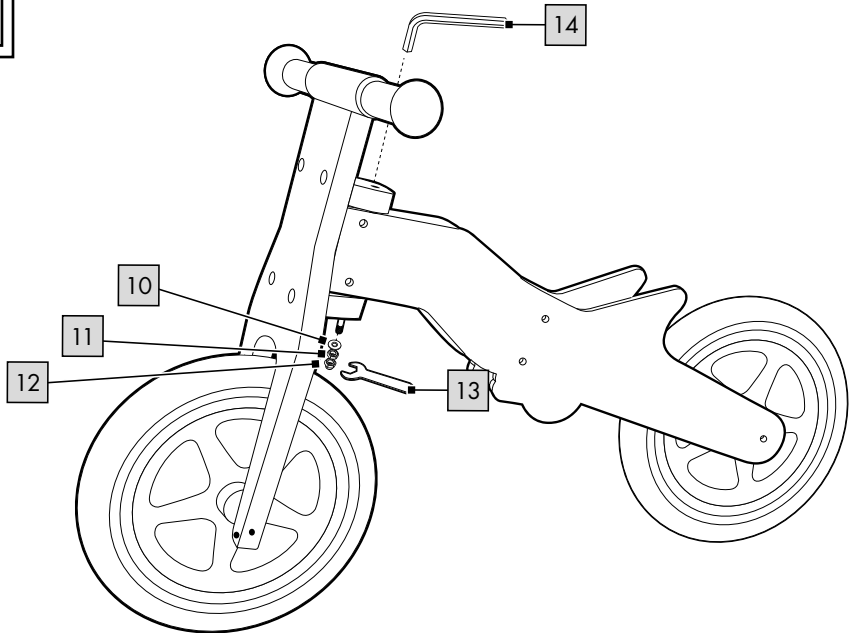
**E****F**

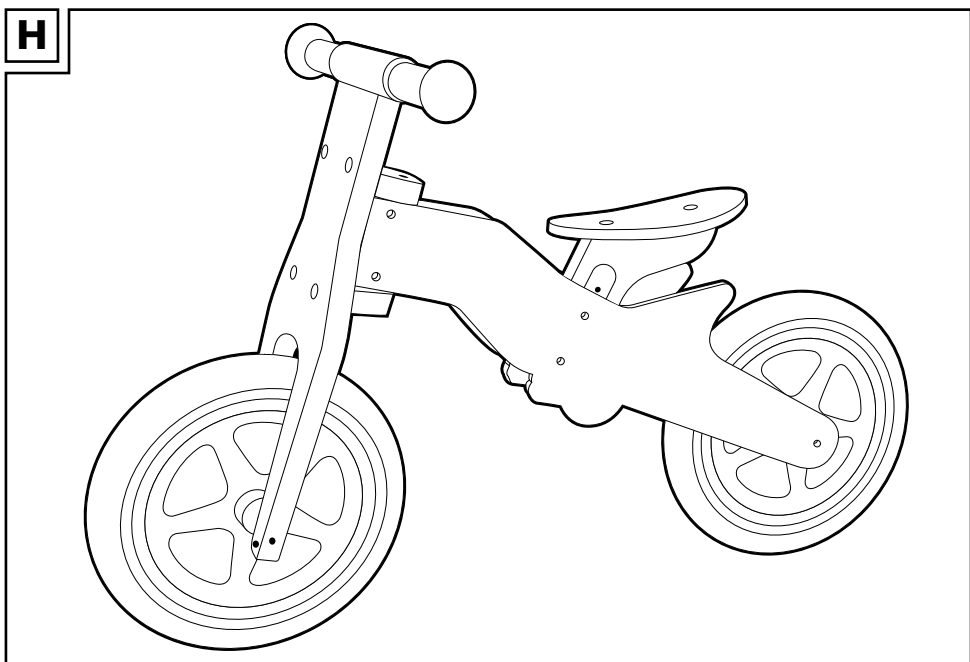
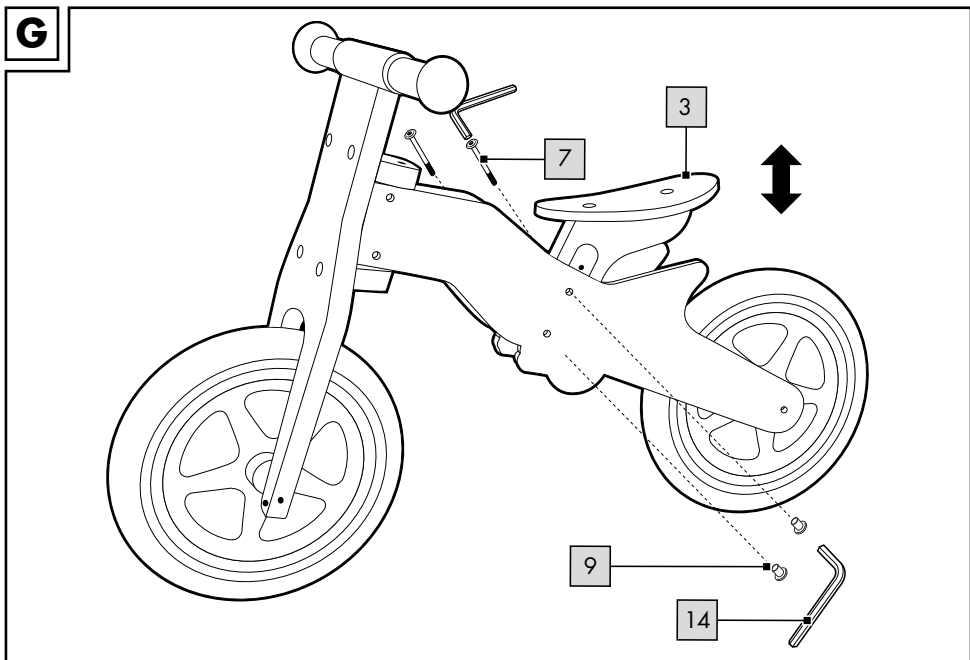

Congratulations!

You have chosen to purchase a high-quality product. Familiarise yourself with the product before using it for the first time.

 **Read the following instructions for use carefully.**

Use the product only as described and only for the given areas of application. Store these instructions for use carefully. When passing the product on to third parties, please also hand over all accompanying documents.

## Scope of delivery/ Parts list (fig. A)

1 x balance bike, unassembled (1-4)

1 x set of assembly materials (5-14)

1 x instructions for use

## Technical data



Maximum user weight: 20kg

Balance bike total weight: approx. 2.9kg

Seat height: approx. 37-39cm

Handlebar height: approx. 53cm

Dimensions: approx. 83.5 x 32.5 x 54.5cm

(w x h x d)

Tyres: Ø approx. 28.5cm



Date of manufacture (month/year):  
07/2020

## Intended use

This product is intended for private use as a toy for children over the age of 2.

This product may not be used on public roads.

Be aware of the legal regulations before use.

## Safety instructions

- Children may only play with the product under adult supervision.
- Warning. Protective equipment should be worn. Not to be used in traffic.
- Assembly should be performed by two adults. Make sure that the product and all parts and components are only given to the child after assembly.

- Warning. Neither the packaging/mounting materials nor the 'SUPER DRY' pouch (desiccant) are a constituent part of the toy and for safety reasons they must be removed before the product is given to children to play with.
- Warning. Desiccant contains calcium chloride (CAS 10043-52-4). Keep out of reach of children.
- The product may be loaded to a maximum of 20kg.

## Risk of injury!

- The product may only be used by one person at a time.
- Check the product for damage or wear before each use. The product may be used only when in good working order and condition!
- Check regularly that all connections are secure.
- Do not make any modifications to the product!
-  The child must always wear appropriate protective devices (helmet, hand guards, wrist, elbow, and knee pads) as well as shoes when riding!
- Always be considerate of other people.
- Use the product only on suitable surfaces that are even, clean, and dry. Keep as far away as possible from other road users. Avoid steep terrain, steps, and bodies of open water.
- Never ride in the dark or when there is poor visibility.
- Do not allow your child to use the product unsupervised since children are unable to judge potential dangers.
- When using the product skill is needed to avoid falls and collisions that might lead to injury to the rider and/or to other persons.

## Avoiding material damage!

- Avoid water, oil, potholes, and very rough surfaces.

## Assembly

**Important: Due to the size of the product, assembly should be performed by at least two adults.**

Assemble the product as shown in figs. B-G on a flat and even surface.

Use the Allen key (14) and spanner (13) provided for assembly.

**Note:** Always check that all connections are secure and tighten them if necessary.

### Adjusting the steering column (fig. F)

1. To adjust the steering of the balance bike, thread the nut (11) loosely onto the screw (5).
2. Tighten the nut (11) with the cap nut (12)

**Note:** If there is too much play in the handlebar, tighten the nut (11) further. If the handlebar is too stiff, loosen the nut.

### Setting the seat height (fig. G)

**Note: The seat height is correctly set if the child's feet can safely reach the ground.**

**Always secure the seat with two screws and sleeves!**

The seat can be set at two heights.

1. Set the seat (3) at a suitable height.
2. Use the screws (7) and sleeves (9) to secure the seat.

## Storage, cleaning

When not in use, always store the product clean and dry at room temperature. Wipe clean with a dry cloth only.

**IMPORTANT!** Never clean the product with harsh cleaning agents.

## Disposal

Dispose of the article and the packaging materials in accordance with current local regulations. Packaging materials such as foil bags are not suitable to be given to children. Keep the packaging materials out of the reach of children.



Dispose of the products and the packaging in an environmentally friendly manner.



The recycling code is used to identify various materials for recycling.

The code consists of the recycling symbol – which is meant to reflect the recycling cycle – and a number which identifies the material.

## Notes on the guarantee and service handling

The product was produced with great care and under constant supervision. You receive a three-year warranty for this product from the date of purchase. Please retain your receipt.

The warranty applies only to material and workmanship and does not apply to misuse or improper handling. Your statutory rights, especially the warranty rights, are not affected by this warranty.

With regard to complaints, please contact the following service hotline or contact us by e-mail.

Our service employees will advise as to the subsequent procedure as quickly as possible.

We will be personally available to discuss the situation with you.

Any repairs under the warranty, statutory guarantees or through goodwill do not extend the warranty period. This also applies to replaced and repaired parts. Repairs after the warranty are subject to a charge.

IAN: 338065\_2001



Service Great Britain

Tel.: 0800 404 7657

E-Mail: [deltasport@lidl.co.uk](mailto:deltasport@lidl.co.uk)



Service Ireland



Tel.: 1890 930 034

(0,08 EUR/Min., (peak))

(0,06 EUR/Min., (off peak))

E-Mail: [deltasport@lidl.ie](mailto:deltasport@lidl.ie)

Hjertelig tillykke!

Du har valgt at købe et kvalitetsprodukt. Lær produktet at kende, inden du bruger det første gang.



### **Det gør du ved at læse nedenstående brugervejledning omhyggeligt.**

Brug kun produktet som beskrevet og til de angivne anvendelsesområder. Opbevar denne brugervejledning et sikkert sted. Udlever også alle dokumenter, hvis produktet videregives til en tredjepart.

## **Leveringsomfang/ deleliste (afb. A)**

- 1 x løbicycle, adskilt (1 - 4)
- 1 x monteringsmateriale (5 - 14)
- 1 x brugervejledning

## **Tekniske data**



Maksimal brugervægt: 20 kg

- Vægt, løbicycle: ca. 2,9 kg
- Sadelhøjde: ca. 37 - 39 cm
- Styrhøjde: ca. 53 cm
- Mål: ca. 83,5 x 32,5 x 54,5 cm (B x H x D)
- Dæk: Ø ca. 28,5 cm



Fremstillingsdato (måned/år):  
07/2020

## **Tilsigtet brug**

Denne artikel er legetøj til privat brug til børn fra 2 års alderen.

Denne artikel må ikke bruges på offentlige veje. Før brugen skal du indhente information om de lovmæssige bestemmelser.



### **Sikkerhedsoplysninger**

- Børn må kun lege med artiklen under opsyn af voksne.
- Advarsel. Beskyttelsesudstyr bør anvendes. Må ikke anvendes i trafikken.
- Samling skal foretages af to voksne. Sørg for, at artiklen og alle enkeltdele eller komponenter kun udleveres til barnet, når den er bygget sammen.

- Advarsel. Alle emballerings-/monteringsmaterialer og „SUPER DRY“-posen (tørremiddel) er ikke en del af legetøjet, og skal af sikkerhedsgrunde altid fjernes, inden artiklen gives til børnene til at lege med.
- Advarsel. Tørremidlet indeholder calciumchlorid (CAS 10043-52-4). Opbevares utilgængeligt for børn.
- Artiklen må maksimalt belastes med 20 kg.

### **Fare for skader!**

- Artiklen må kun bruges af én person ad gangen.
- Kontrollér artiklen for beskadigelser eller slid før hver brug. Artiklen må kun bruges i fejlfri tilstand!
- Kontrollér altid, om alle forbindelselementer sidder fast!
- Der må ikke foretages nogen ændringer på artiklen!



Barnet skal under kørsel altid bære passende sikkerhedsudstyr (hjelm, håndled, håndled, albue og knæunderlag) og sko!

- Tag altid hensyn til andre mennesker.
- Brug kun artiklen på egnede overflader, der er glatte, rene og tørre. Kør så vidt muligt væk fra trafikanter.
- Undgå skrånende terræn, trapper og åbent vand.
- Kør aldrig i mørke eller ved dårlig sigtbarhed.
- Lad ikke dit barn bruge artiklen, uden det er under opsyn, da børn ikke kan vurdere de potentielle farer.
- Ved brug af artiklen er det nødvendigt med behændighed for at undgå fald eller sammenstød, der kan føre til skade på føreren eller andre personer.

### **Undgå materielle skader!**

- Undgå vand, olie, slaghuller og meget ru overflader.

## **Montering**

**Vigtigt: Monteringen af artiklen bør på grund af størrelsen udføres af mindst to voksne.**

Montér artiklen på en flad og plan overflade som vist i afbildningerne B - G.



Brug den medfølgende unbraconøgle (14) og skruenøglen (13) til monteringen.

**Bemærk:** Kontrollér altid, om alle skruer sidder fast og efterspænd dem om nødvendigt.

### Indstilling af styrrøret (afb. F)

1. For at indstille løbecyklens styreevne, drej møtrikken (11) løst på skruen (5).
2. Fastgør møtrikken (11) med topmøtrikken (12).

**Bemærk:** Hvis styret har for meget spil, spændes møtrikken (11) mere fast. Hvis styret går for stramt, løsnes møtrikken.

### Indstilling af sadelhøjden (afb. G)

**Bemærk: Sadelhøjden er indstillet korrekt, når barnet sikkert kan nå jorden med fødderne.**

**Fastgør altid sadlen med to skruer og hylser!**

Sadlen kan indstilles til to højder.

1. Indstil sadlen (3) til en passende højde.
2. Fastgør sadlen med skrue (7) og hylserne (9).

## Opbevaring, rengøring

Opbevar altid artiklen tør og ren ved stuetemperatur, når den ikke er i brug. Tør den kun af med en tør rengøringsklud.

VIGTIGT! Må aldrig rengøres med skrappe rengøringsmidler.

## Henvisninger vedr. bortskaffelse

Bortskaf artikel og emballage i overensstemmelse med lokalt gældende forskrifter. Emballagematerialer som f.eks. plastposer hører ikke hjemme i børnehænder. Opbevar emballagen utilgængeligt for børn.



Bortskaf produkter og emballage miljørigtigt.



Genbrugskoden anvendes til mærkning af forskellige materialer med henblik på genvinding. Koden består af genbrugs-symbolet – som afspejler genvindingskredsløbet – og et nummer, der kendetegner materialet.

## Oplysninger om garanti og servicehåndtering

Produktet er fremstillet med største omhu og under vedvarende kontrol. Der ydes en garanti på tre år fra købsdatoen på dette produkt. Opbevar venligst kvitteringen fra købet.

Garantien gælder kun for materiale- og fabrikationsfejl og bortfalder ved misbrug eller uhensigtsmæssig anvendelse. Deres lovpligtige rettigheder, særligt garantikrav, begrænses ikke af denne garanti.

Ved eventuelle klager bedes du henvende dig til nedenstående service-hotline eller tage kontakt til os via e-mail. Medarbejderne i vores kundefjeneste vil så aftale den videre fremgangsmåde med dig. Vi vil under alle omstændigheder rådgive dig personlig.

Garantiperioden forlænges ikke ved eventuelle reparationer inden for garantien eller ved kulance. Dette gælder også for udskiftede og reparerede dele. Efter udløb af garantien er forefaldende reparationer forbundet med omkostninger.

IAN: 338065\_2001

 Service Danmark  
Tel.: 32 710005  
E-Mail: [deltasport@lidl.dk](mailto:deltasport@lidl.dk)

Félicitations !

Vous venez d'acquérir un article de grande qualité. Avant la première utilisation, familiarisez-vous avec l'article.



**Pour cela, veuillez lire attentivement la notice d'utilisation suivante.**

Utilisez l'article uniquement comme indiqué et pour les domaines d'utilisation mentionnés. Conservez bien cette notice d'utilisation. Si vous cédez l'article à un tiers, veuillez à lui remettre l'ensemble de la documentation.

## Contenu de la livraison/ Liste des composants (fig. A)

1 draisienne, démontée (1 - 4)

1 matériel de montage (5 - 14)

1 notice d'utilisation

## Données techniques



Poids maximal de l'utilisateur : 20 kg

Poids de la draisienne : env. 2,9 kg

Hauteur de la selle : env. 37 - 39 cm

Hauteur du guidon : env. 53 cm

Dimensions : env. 83,5 x 32,5 x 54,5 cm (l x H x P)

Pneus : Ø env. 28,5 cm



Date de fabrication (mois/année) :  
07/2020

## Utilisation conforme

Cet article, destiné à un usage privé, est un jouet pour enfants à partir de 2 ans. Cet article ne doit pas être utilisé sur la voie publique. Avant utilisation, informez-vous des directives légales à ce sujet.



### Consignes de sécurité

- Les enfants ne sont autorisés à jouer avec l'article que sous surveillance d'un adulte.
- Attention. À utiliser avec équipement de protection. Ne pas utiliser sur la voie publique.
- Assemblage par deux adultes requis. Veillez à ce que l'article et tous les éléments ou composants ne soient remis à l'enfant qu'une fois assemblés.

- Attention. Les matériaux d'emballage/ de fixation et le sac « SUPER-DRY » (agent déshydratant) ne font pas partie intégrante de l'article et doivent être retirés pour des raisons de sécurité avant que l'article ne soit remis aux enfants pour jouer.
- Attention. L'agent déshydratant contient du calcium chlorure (CAS 10043-52-4). Tenir hors de portée des enfants.
- L'article ne peut être chargé qu'avec 20 kg au maximum.

### Risque de blessure !

- L'article ne peut être utilisé que par une seule personne à la fois.
- Avant chaque utilisation, vérifiez que l'article ne montre aucun signe de dégradation ou d'usure. Cet article ne doit être utilisé qu'en parfait état !
- Contrôlez toujours le serrage de tous les éléments de raccords vissés.
- Aucune modification ne doit être apportée au produit !



L'enfant doit toujours porter un équipement de protection adapté (casque, protections pour les mains, les poignets, les coudes et les genoux) ainsi que des chaussures lorsqu'il roule !

- Faites toujours attention aux autres individus autour de vous.
- Utilisez l'article uniquement sur des surfaces appropriées, c'est-à-dire lisses, propres et sèches. Rouler tant que possible à distance des autres usagers de la route. Éviter les terrains en pente, les escaliers et les eaux libres.
- Ne jamais rouler dans l'obscurité, ni dans des conditions de visibilité réduite.
- Ne laissez pas votre enfant utiliser l'article sans surveillance, car les enfants n'ont pas conscience des dangers potentiels.
- L'utilisation de l'article requiert une certaine habileté pour pouvoir éviter les chutes ou les collisions qui pourraient blesser le conducteur ou d'autres personnes.

## Éviter les dégâts matériels !

- Évitez l'eau, l'huile, les nids-de-poule et les surfaces trop irrégulières.

## Montage

**Important : En raison de sa taille, l'article doit être monté par au moins deux adultes.**

Assemblez l'article sur une surface plane et horizontale comme indiqué sur les figures B à G.

Pour le montage, utilisez la clé Allen (14) et la clé (13) fournies avec l'article.

**Remarque :** Contrôlez toujours le serrage de tous les éléments de raccords vissés et resserrez-les si nécessaire.

## Régler la colonne de direction du guidon (fig. F)

1. Pour régler la mobilité du guidon de la draine, vissez l'écrou (11) sur la vis (5) sans trop le serrer.

2. Fixez l'écrou (11) avec l'écrou borgne (12).

**Remarque :** Si le guidon est trop lâche, serrez l'écrou (11) plus fermement. Si le guidon est trop dur à bouger, desserrez l'écrou.

## Régler la hauteur de la selle (fig. G)

**Remarque : La hauteur de la selle est correctement ajustée lorsque l'enfant peut atteindre sans problème le sol avec ses pieds.**

**Fixez toujours la selle avec deux vis et deux douilles !**

Vous pouvez positionner la selle selon deux hauteurs.

1. Positionnez la selle (3) à la hauteur qui convient.
2. Fixez la selle avec les vis (7) et les douilles (9).

## Stockage, nettoyage

Lorsque vous n'utilisez pas l'article, rangez-le toujours dans un endroit sec et propre à une température ambiante. Essuyez uniquement avec un chiffon de nettoyage à sec.

**IMPORTANT !** Ne jamais laver avec des produits de nettoyage agressifs.

## Mise au rebut

Éliminez l'article et le matériel d'emballage conformément aux directives locales en vigueur. Le matériel d'emballage tel que les sachets en plastique par exemple ne doivent pas arriver dans les mains des enfants. Conservez le matériel d'emballage hors de portée des enfants.



Ce produit est recyclable. Il est soumis à la responsabilité élargie du fabricant et est collecté séparément.



Éliminez les produits et les emballages dans le respect de l'environnement.



Le code de recyclage est utilisé pour identifier les différents matériaux pour le retour dans le circuit de recyclage.

Le code se compose du symbole de recyclage, qui doit correspondre au circuit de recyclage, et d'un numéro identifiant le matériau.

## Indications concernant la garantie et le service après-vente

Le produit a été fabriqué avec le plus grand soin et sous un contrôle permanent. Vous avez sur ce produit une garantie de trois ans à partir de la date d'achat. Conservez le ticket de caisse. La garantie est uniquement valable pour les défauts de matériaux et de fabrication, elle perd sa validité en cas de manquement incorrect ou non conforme. Vos droits légaux, tout particulièrement les droits relatifs à la garantie, ne sont pas limités par cette garantie.

En cas d'éventuelles réclamations, veuillez vous adresser à la hotline de garantie indiquée ci-dessous ou nous contacter par e-mail. Nos employés du service client vous indiqueront la marche à suivre le plus rapidement possible. Nous vous renseignerons personnellement dans tous les cas.

La période de garantie n'est pas prolongée par d'éventuelles réparations sous la garantie, les garanties implicites ou le remboursement. Ceci s'applique également aux pièces remplacées et réparées. Les réparations nécessaires sont à la charge de l'acheteur à la fin de la période de garantie.

## **Article L217-16 du Code de la consommation**

Lorsque l'acheteur demande au vendeur, pendant le cours de la garantie commerciale qui lui a été consentie lors de l'acquisition ou de la réparation d'un bien meuble, une remise en état couverte par la garantie, toute période d'immobilisation d'au moins sept jours vient s'ajouter à la durée de la garantie qui restait à courir. Cette période court à compter de la demande d'intervention de l'acheteur ou de la mise à disposition pour réparation du bien en cause, si cette mise à disposition est postérieure à la demande d'intervention.

Indépendamment de la garantie commerciale souscrite, le vendeur reste tenu des défauts de conformité du bien et des vices rédhibitoires dans les conditions prévues aux articles L217-4 à L217-13 du Code de la consommation et aux articles 1641 à 1648 et 2232 du Code Civil.

## **Article L217-4 du Code de la consommation**

Le vendeur livre un bien conforme au contrat et répond des défauts de conformité existant lors de la délivrance.

Il répond également des défauts de conformité résultant de l'emballage, des instructions de montage ou de l'installation lorsque celle-ci a été mise à sa charge par le contrat ou a été réalisée sous sa responsabilité.

## **Article L217-5 du Code de la consommation**

Le bien est conforme au contrat :

1° S'il est propre à l'usage habituellement attendu d'un bien semblable et, le cas échéant :

- s'il correspond à la description donnée par le vendeur et possède les qualités que celui-ci a présentées à l'acheteur sous forme d'échantillon ou de modèle ;
- s'il présente les qualités qu'un acheteur peut légitimement attendre eu égard aux déclarations publiques faites par le vendeur, par le producteur ou par son représentant, notamment dans la publicité ou l'étiquetage ;

2° Ou s'il présente les caractéristiques définies d'un commun accord par les parties ou être propre à tout usage spécial recherché par l'acheteur, porté à la connaissance du vendeur et que ce dernier a accepté.

## **Article L217-12 du Code de la consommation**

L'action résultant du défaut de conformité se prescrit par deux ans à compter de la délivrance du bien.

## **Article 1641 du Code civil**

Le vendeur est tenu de la garantie à raison des défauts cachés de la chose vendue qui la rendent impropre à l'usage auquel on la destine, ou qui diminuent tellement cet usage que l'acheteur ne l'aurait pas acquise, ou n'en aurait donné qu'un moindre prix, s'il les avait connus.

## **Article 1648 1er alinéa du Code civil**

L'action résultant des vices rédhibitoires doit être intentée par l'acquéreur dans un délai de deux ans à compter de la découverte du vice.

Les pièces détachées indispensables à l'utilisation du produit sont disponibles pendant la durée de la garantie du produit.

IAN : 338065\_2001

 Service Belgique

Tel. : 070 270 171 (0,15 EUR/Min.)

E-Mail : [deltasport@lidl.be](mailto:deltasport@lidl.be)

Gefeliciteerd!

Met uw aankoop hebt u voor een hoogwaardig artikel gekozen. Zorg ervoor dat u voor het eerste gebruik met het artikel vertrouwd raakt.



### **Lees hiervoor de volgende gebruiksaanwijzing zorgvuldig door.**

Gebruik het artikel alleen zoals omschreven en voor het aangegeven doel. Bewaar deze gebruiksaanwijzing goed. Geef alle documenten mee als u het artikel aan iemand anders geeft.

## **In het leveringspakket inbegrepen/benaming van de onderdelen (afb. A)**

1 x loopfiets, gedomonteerd (1 - 4)

1 x montage materiaal (5 - 14)

1 x gebruiksaanwijzing

## **Technische gegevens**



Maximaal gebruikersgewicht: 20 kg

Gewicht loopfiets: ca. 2,9 kg

Zadelhoogte: ca. 37 - 39 cm

Stuurhoogte: ca. 53 cm

Afmetingen: ca. 83,5 x 32,5 x 54,5 cm

(b x h x d)

Banden: Ø ca. 28,5 cm



Productiedatum (maand/jaar):  
07/2020

## **Voorgeschreven gebruik**

Bij dit artikel gaat het om speelgoed voor kinderen met een leeftijd vanaf 2 jaar voor privégebruik.

Dit artikel mag niet op de openbare weg gebruikt worden. Informeer u vóór het gebruik over de wettelijke bepalingen.



### **Veiligheidsinstructies**

- Kinderen mogen alleen onder toezicht van volwassenen met het artikel spelen.
- Waarschuwing. Beschermingsmiddelen dragen. Niet gebruiken in het verkeer.

- De montage dient door twee volwassenen uitgevoerd te worden. Let erop dat het artikel en al de bestanddelen resp. componenten alleen in de gemonteerde toestand aan het kind overhandigd worden.
- Waarschuwing. Alle verpakkings-/bevestigingsmaterialen en de „SUPER DRY“-zak (droogmiddel) zijn geen bestanddeel van het speelgoed en moeten omwille van de veiligheid verwijderd worden voordat het product aan kinderen overhandigd wordt om ermee te spelen.
- Waarschuwing. Droogmiddel bevat calcium chloride (CAS 10043-52-4). Buiten het bereik van kinderen houden.
- Het artikel mag maximaal met 20 kg belast worden.

### **Gevaar voor blessures!**

- Het artikel mag slechts door één persoon tegelijkertijd gebruikt worden.
- Controleer het artikel telkens vóór gebruik op beschadigingen of slijtageverschijnselen. Het artikel mag uitsluitend in een perfecte staat gebruikt worden!
- Controleer steeds de vaste zitting van alle verbindingselementen.
- Er mogen geen aanpassingen aan het artikel doorgevoerd worden!
-  Het kind moet tijdens het rijden steeds geschikte beschermingsmiddelen (helm, hand-, pols-, elleboog- en kniebeschermers) en geschikte schoenen dragen!
- Houd altijd rekening met andere personen.
- Gebruik het artikel alleen op een geschikte ondergrond die glad, schoon en droog is. Fiets zoveel mogelijk afzijdig van andere verkeersdeelnemers. Mijd een hellend terrein, trappen en toegankelijke waterlopen.
- Fiets nooit bij duisternis of in omstandigheden van slecht zicht.
- Laat uw kind het artikel niet zonder toezicht gebruiken, omdat kinderen de potentiële gevaren niet kunnen inschatten.

- Bij het gebruik van het artikel is behendigheid noodzakelijk om valpartijen of botsingen te vermijden die ertoe zouden kunnen leiden dat de bestuurder of nog andere personen een blessure zouden oplopen.

### **Preventie van materiële schade!**

- Mijd water, olie, kuilen en zeer ruwe oppervlakken.

## **Montage**

**Belangrijk: De montage van het artikel dient omwille van de grootte door minstens twee volwassenen uitgevoerd te worden.**

Monteer het artikel, zoals in de afbeeldingen B - G weergegeven, op een vlakke en gelijkvloerse ondergrond.

Gebruik voor de montage de bijgeleverde inbus-sleutels (14) en de schroef sleutel (13).

**Opmerking:** Controleer steeds de vaste zitting van alle verbindingselementen en trek ze eventueel vast aan.

### **Stuurkolom instellen (afb. F)**

1. Om het stuurvermogen van de loopfiets in te stellen, draait u de moer (11) losjes op de schroef (5).

2. Bevestig de moer (11) met de dopmoer (12).

**Opmerking:** Indien het stuur teveel speling heeft, draait u de moer (11) vaster aan. Indien het stuur te stroef is, draait u de moer losser.

### **Zadelhoogte instellen (afb. G)**

**Opmerking: De zadelhoogte is correct ingesteld als het kind met de voeten de grond veilig kan bereiken.**

**Bevestig het zadel altijd met twee schroeven en hulzen!**

U kunt het zadel op twee hoogtes instellen.

1. Stel het zadel (3) op een passende hoogte in.

2. Bevestig het zadel met de schroeven (7) en hulzen (9).

## **Opslag, reiniging**

Bewaar het artikel wanneer u dit niet gebruikt altijd droog en schoon op kamertemperatuur. Veeg alleen schoon met een droge schoonmaakdoek.

**BELANGRIJK!** Reinig nooit met agressieve reinigingsmiddelen.

## **Afvalverwerking**

Voer het artikel en verpakkingsmaterialen in overeenstemming met actuele lokale voorschriften af. Verpakkingsmaterialen, zoals bv. foliezakjes, horen niet thuis in kinderhanden. Berg het verpakkingsmateriaal buiten het bereik van kinderen op.



Voer de producten en verpakkingen op milieuvriendelijke wijze af.



De recyclingcode dient om verschillende materialen te kenmerken ten behoeve van hergebruik via het recyclingproces.

De code bestaat uit het recyclingsymbool, dat het recyclingproces weerspiegelt, en een getal dat het materiaal identificeert.

## **Opmerkingen over garantie en serviceafhandeling**

Het product is geproduceerd met grote zorg en onder voortdurende controle. U ontvangt een garantie van drie jaar op dit product, vanaf de datum van aankoop. Bewaar alstublieft uw aankoopbewijs.

De garantie geldt alleen voor materiaal- en fabricagefouten en vervalt bij foutief of oneigenlijk gebruik. Uw wettelijke rechten, met name het garantierecht, worden niet beïnvloed door deze garantie.

In geval van reclamaties dient u zich aan de beneden genoemde service-hotline te wenden of zich per e-mail met ons in verbinding te zetten. Onze servicemedewerkers zullen de verdere handelwijze zo snel mogelijk met u afspreken. Wij zullen u in ieder geval persoonlijk te woord staan.

De garantieperiode wordt na eventuele reparaties en op basis van de garantie, wettelijke garantie of coulance niet verlengd. Dit geldt ook voor vervangen en gerepareerde delen. Na afloop van de garantieperiode dienen eventuele reparaties te worden betaald.

IAN: 338065\_2001

**BE** Service België

Tel.: 070 270 171 (0,15 EUR/Min.)

E-Mail: [deltasport@lidl.be](mailto:deltasport@lidl.be)

**NL** Service Nederland

Tel.: 0900 0400223 (0,10 EUR/Min.)

E-Mail: [deltasport@lidl.nl](mailto:deltasport@lidl.nl)

Herzlichen Glückwunsch!

Mit Ihrem Kauf haben Sie sich für einen hochwertigen Artikel entschieden. Machen Sie sich vor der ersten Verwendung mit dem Artikel vertraut.



**Lesen Sie hierzu aufmerksam die nachfolgende Gebrauchsanweisung.**

Benutzen Sie den Artikel nur wie beschrieben und für die angegebenen Einsatzbereiche. Bewahren Sie diese Gebrauchsanweisung gut auf. Händigen Sie alle Unterlagen bei Weitergabe des Artikels an Dritte ebenfalls mit aus.

## Lieferumfang/ Teilebezeichnung (Abb. A)

- 1 x Laufrad, zerlegt (1 - 4)
- 1 x Montagematerial (5 - 14)
- 1 x Gebrauchsanweisung

## Technische Daten



Maximales Benutzergewicht: 20 kg

- Gewicht Laufrad: ca. 2,9 kg
- Sattelhöhe: ca. 37 - 39 cm
- Lenkerhöhe: ca. 53 cm
- Maße: ca. 83,5 x 32,5 x 54,5 cm (B x H x T)
- Reifen: Ø ca. 28,5 cm



Herstellungsdatum (Monat/Jahr):  
07/2020

## Bestimmungsgemäße Verwendung

Dieser Artikel ist ein Spielzeug für Kinder ab 2 Jahren für den privaten Gebrauch. Dieser Artikel darf nicht auf öffentlichen Straßen eingesetzt werden. Informieren Sie sich vor der Verwendung über die gesetzlichen Bestimmungen.



### Sicherheitshinweise

- Kinder dürfen nur unter Aufsicht von Erwachsenen mit dem Artikel spielen.
- Achtung. Mit Schutzausrüstung zu benutzen. Nicht im Straßenverkehr zu verwenden.

- Der Zusammenbau ist durch zwei Erwachsene vorzunehmen. Achten Sie darauf, dass der Artikel und sämtliche Bestandteile bzw. Komponenten nur im aufgebauten Zustand an das Kind übergeben werden.
- Achtung. Alle Verpackungs-/Befestigungsmaterialien und der „SUPER DRY“-Beutel (Trockenmittel) sind nicht Bestandteil des Spielzeugs und müssen aus Sicherheitsgründen entfernt werden, bevor der Artikel Kindern zum Spielen übergeben wird.
- Achtung. Trockenmittel enthält calcium chloride (CAS 10043-52-4). Darf nicht in die Hände von Kindern gelangen.
- Der Artikel darf maximal mit 20 kg belastet werden.

## Verletzungsgefahr!

- Der Artikel darf nur von einer Person zur gleichen Zeit verwendet werden.
- Prüfen Sie den Artikel vor jedem Gebrauch auf Beschädigungen oder Abnutzungen. Der Artikel darf nur in einwandfreiem Zustand verwendet werden!
- Kontrollieren Sie stets den festen Sitz aller Verbindungselemente.
- Es dürfen keine Modifikationen am Artikel vorgenommen werden!
-  Das Kind muss beim Fahren stets geeignete Schutzvorrichtungen (Helm, Hand-, Handgelenk-, Ellbogen- und Knieschützer) sowie Schuhe tragen!
- Immer Rücksicht auf andere Personen nehmen.
- Den Artikel nur auf geeigneten Oberflächen, die glatt, sauber und trocken sind, verwenden. Möglichst abseits von Verkehrsteilnehmern fahren. Abschüssiges Gelände, Treppen und offene Gewässer meiden.
- Nie bei Dunkelheit oder schlechten Sichtverhältnissen fahren.
- Lassen Sie Ihr Kind den Artikel nicht unbeaufsichtigt benutzen, da Kinder die potentiellen Gefahren nicht einschätzen können.



- Bei der Verwendung des Artikels ist Geschicklichkeit erforderlich, um Stürze oder Zusammenstöße zu vermeiden, die zur Verletzung des Fahrers oder weiterer Personen führen könnten.

### **Vermeidung von Sachschäden!**

- Meiden Sie Wasser, Öl, Schlaglöcher und sehr raue Oberflächen.

## **Montage**

**Wichtig: Die Montage des Artikels sollte aufgrund der Größe von mindestens zwei Erwachsenen durchgeführt werden.**

Montieren Sie den Artikel, wie in den Abbildungen B - G dargestellt, auf einem flachen und ebenen Untergrund.

Benutzen Sie für die Montage die mitgelieferten Innensechskantschlüssel (14) und den Schraubenschlüssel (13).

**Hinweis:** Kontrollieren Sie stets den festen Sitz aller Verbindungselemente und ziehen Sie sie ggf. fest.

### **Lenksäule einstellen (Abb. F)**

1. Um die Lenkfähigkeit des Laufrads einzustellen, drehen Sie die Mutter (11) locker auf die Schraube (5).
2. Fixieren Sie die Mutter (11) mit der Hutmutter (12).

**Hinweis:** Falls der Lenker zu viel Spiel hat, ziehen Sie die Mutter (11) fester an. Falls der Lenker zu schwergängig ist, lockern Sie die Mutter.

### **Sattelhöhe einstellen (Abb. G)**

**Hinweis: Die Sattelhöhe ist richtig eingestellt, wenn das Kind mit den Füßen den Boden sicher erreichen kann.**

**Befestigen Sie den Sattel immer mit zwei Schrauben und Hülsen!**

Sie können den Sattel auf zwei Höhen einstellen.

1. Stellen Sie den Sattel (3) auf eine passende Höhe ein.
2. Fixieren Sie den Sattel mit den Schrauben (7) und Hülsen (9).

## **Lagerung, Reinigung**

Lagern Sie den Artikel bei Nichtbenutzung immer trocken und sauber bei Raumtemperatur. Nur mit einem trockenen Reinigungstuch sauber wischen.

**WICHTIG!** Nie mit scharfen Reinigungsmitteln reinigen.

## **Hinweise zur Entsorgung**

Entsorgen Sie den Artikel und die Verpackungsmaterialien entsprechend aktueller örtlicher Vorschriften. Verpackungsmaterialien, wie z. B. Folienbeutel, gehören nicht in Kinderhände. Bewahren Sie das Verpackungsmaterial für Kinder unerreichbar auf.



Entsorgen Sie den Artikel und die Verpackung umweltschonend.



Der Recycling-Code dient der Kennzeichnung verschiedener Materialien zur Rückführung in den Wiederverwertungskreislauf (Recycling). Der Code besteht aus dem Recyclingsymbol – das den Verwertungskreislauf widerspiegeln soll – und einer Nummer, die das Material kennzeichnet.

## **Hinweise zur Garantie und Serviceabwicklung**

Der Artikel wurde mit großer Sorgfalt und unter ständiger Kontrolle produziert. Sie erhalten auf diesen Artikel drei Jahre Garantie ab Kaufdatum. Bitte bewahren Sie den Kassensbon auf.

Die Garantie gilt nur für Material- und Fabrikationsfehler und entfällt bei missbräuchlicher oder unsachgemäßer Behandlung. Ihre gesetzlichen Rechte, insbesondere die Gewährleistungsrechte, werden durch diese Garantie nicht eingeschränkt.

Bei etwaigen Beanstandungen wenden Sie sich bitte an die unten stehende Service-Hotline oder setzen Sie sich per E-Mail mit uns in Verbindung. Unsere Servicemitarbeiter werden das weitere Vorgehen schnellstmöglich mit Ihnen abstimmen. Wir werden Sie in jedem Fall persönlich beraten.

Die Garantiezeit wird durch etwaige Reparaturen aufgrund der Garantie, gesetzlicher Gewährleistung oder Kulanz nicht verlängert. Dies gilt auch für ersetzte und reparierte Teile. Nach Ablauf der Garantie anfallende Reparaturen sind kostenpflichtig.

IAN: 338065\_2001

**DE** Service Deutschland

Tel.: 0800-5435111

E-Mail: [deltasport@lidl.de](mailto:deltasport@lidl.de)

**AT** Service Österreich

Tel.: 0820 201 222 (0,15 EUR/Min.)

E-Mail: [deltasport@lidl.at](mailto:deltasport@lidl.at)

**CH** Service Schweiz

Tel.: 0842 665566 (0,08 CHF/Min.,  
Mobilfunk max. 0,40 CHF/Min.)

E-Mail: [deltasport@lidl.ch](mailto:deltasport@lidl.ch)



**DELTA-SPORT HANDELSKONTOR GMBH**

Wragekamp 6 • DE-22397 Hamburg  
GERMANY



07/2020

Delta-Sport-Nr.: LR-7969

---

07.02.2020 / PM 2:17

IAN 338065\_2001

6 D