



KASSETTEN-FLACHSCHLAUCH / FLAT HOSE REEL / ENROULEUR AVEC TUYAU PLAT

DE AT CH
KASSETTEN-FLACHSCHLAUCH
Bedienungs- und Sicherheitshinweise

GB IE
FLAT HOSE REEL
Operation and safety notes

FR BE
ENROULEUR AVEC TUYAU PLAT
Instructions d'utilisation et consignes de sécurité

NL BE
PLATTE SLANG IN CASSETTE
Bedienings- en veiligheidsinstructies

PL
KASZETOWY WĄŻ PŁASKI
Wskazówki dotyczące obsługi i bezpieczeństwa

CZ
KAZETA S PLOCHOU HADIČÍ
Pokyny pro obsluhu a bezpečnostní pokyny

SK
BOX NA PLOCHÚ HADIČU
Pokyny pre obsluhu a bezpečnostné pokyny

ES
CASETE PARA MANGUERA PLANA
Instrucciones de utilización y de seguridad

DK
KASSETTE MED FLAD SLANGE
Brugs- og sikkerhedsanvisninger

IT
TUBO FLESSIBILE PIATTO IN CASSETTA
Indicazioni per l'uso e per la sicurezza

HU
KAZETTÁS LAPOSTÖMLŐ
Kezelési és biztonsági utalások

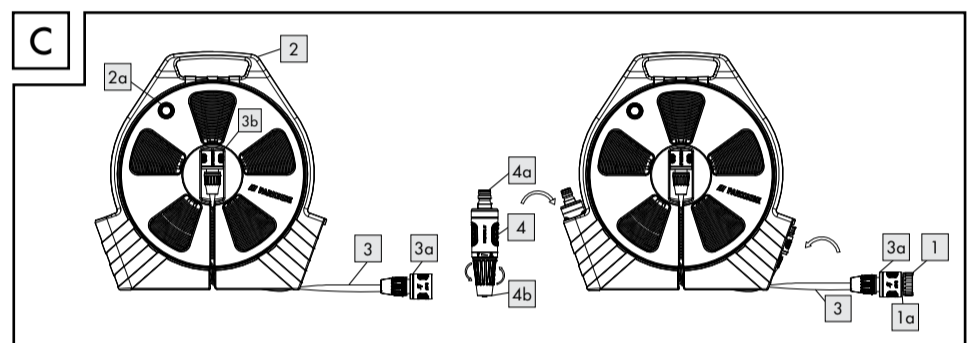
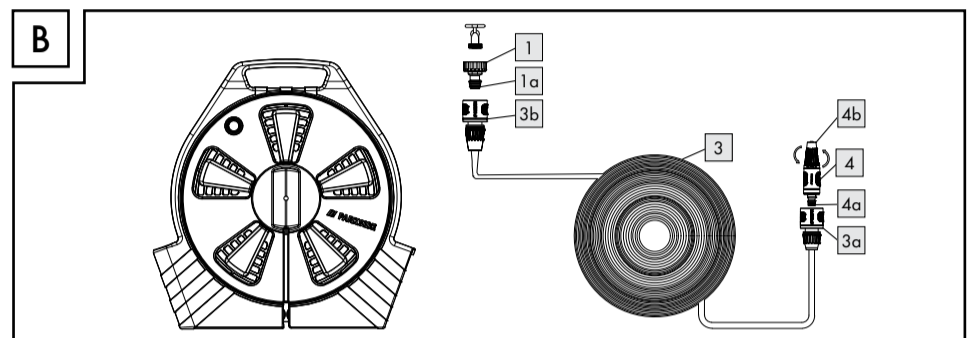
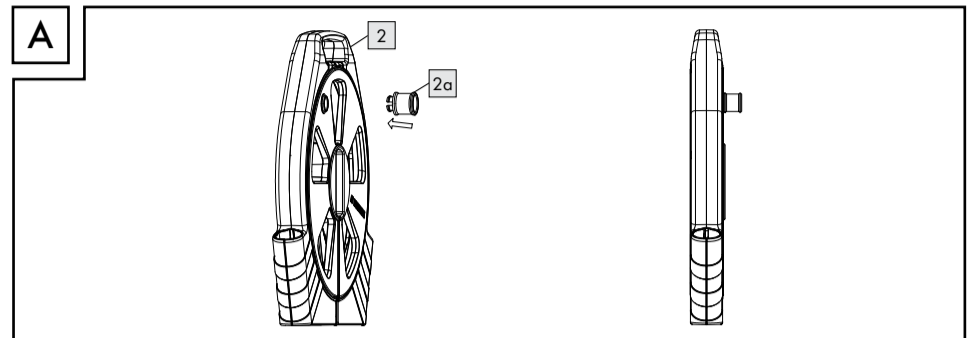
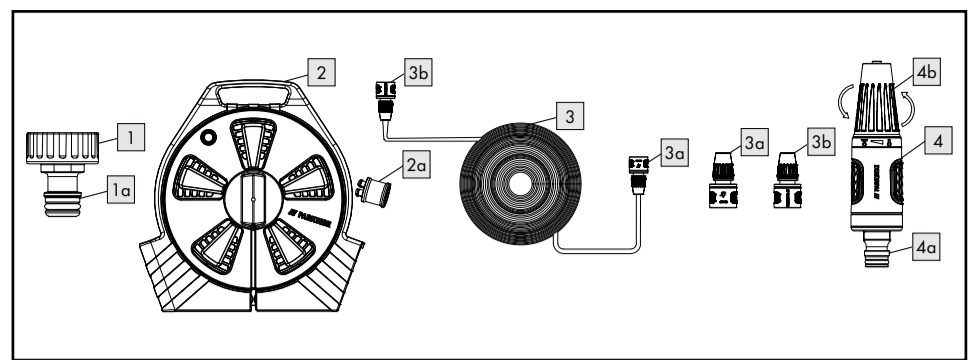

IAN 446676_2307

DE BE NL CZ
FR PL SK

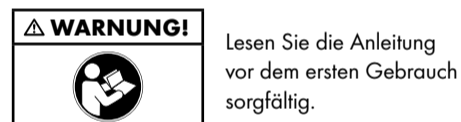

KASSETTEN-FLACHSCHLAUCH

● Einleitung

Wir beglückwünschen Sie zum Kauf Ihres neuen Produkts. Sie haben sich damit für ein hochwertiges Produkt entschieden. Machen Sie sich vor der ersten Inbetriebnahme mit dem Produkt vertraut. Lesen Sie hierzu aufmerksam die nachfolgende Bedienungsanleitung und die Sicherheitshinweise. Benutzen Sie das Produkt nur wie beschrieben und für die angegebenen Einsatzbereiche. Bewahren Sie diese Anleitung an einem sicheren Ort auf. Händigen Sie alle Unterlagen bei Weitergabe des Produktes an Dritte mit aus.

● Bestimmungsgemäße Verwendung

Das Produkt ist nicht für den kommerziellen Gebrauch bestimmt. Er ist für die Bewässerung von Garten und Terrassenflächen geeignet und die Kassette dient als Organizer für tragbare Gartenbewässerungsgeräte.

● Lieferumfang

- 1 Kassetten-Flachschlauch
- 1 Bedienungsanleitung

● Technische Daten

Max. Betriebsdruck: 4 bar

● Teilebeschreibung

- 1 Wasserhahnanschluss G $\frac{3}{4}$ " (26,5 mm)
- 1a Adapter für Wasserhahnanschluss
- 2 Flachschlauch-Kassette
- 2a Kurbel
- 3 Flachschlauch
- 3a Schlauchanschluss mit Wassersperre
- 3b Schlauchanschluss ohne Wassersperre
- 4 Wassersprüher

- 4a Adapter für Wassersprüher
- 4b Schalter des Wassersprühers

! Sicherheitshinweis

- Machen Sie sich vor der Installation mit allen Betriebsanleitungen und Sicherheitshinweisen für das Produkt vertraut. Wenn Sie das Produkt an eine andere Person weitergeben, stellen Sie bitte sicher, dass Sie auch die gesamte Dokumentation mitgeben.
- VORSICHT! VERLETZUNGSGEFAHR! BEWAHREN SIE DAS PRODUKT AUSSERHALB DER REICHWEITE VON KINDERN AUF.**
- DIESES PRODUKT IST KEIN SPIELZEUG!** Dieses Produkt darf nicht von Kindern verwendet werden.
- LEBENSGEFAHR UND UNFALLGEFAHR FÜR SÄUGLINGE UND KINDER!** Lassen Sie Kinder niemals unbeaufsichtigt mit dem Verpackungsmaterial. Erstickungsgefahr. Außerhalb der Reichweite von Kindern aufbewahren.
- VORSICHT! VERLETZUNGSGEFAHR!** Vergewissern Sie sich, dass alle Teile unbeschädigt und korrekt montiert sind. Bei falscher Montage besteht Verletzungsgefahr. Beschädigte Teile können die Sicherheit und Funktion beeinträchtigen.
- Lassen Sie die Installation nur von erfahrenen Personen durchführen.
- Blockieren Sie das Schlauchende während des Gebrauchs niemals mit den Fingern oder anderen Gegenständen.

VORSICHT! RUTSCHGEFAHR!

- Richten Sie den Wasserstrahl nicht auf elektrische Geräte!
- Richten Sie den Wasserstrahl nicht auf Personen oder Tiere!
- Das Produkt ist nicht geeignet, um Trinkwasser zu spenden.

● Verwendung der Schlauchkassette

- Stecken Sie die Kurbel 2a in das Loch der Flachschlauchkassette 2.

- Ziehen Sie den Flachschlauch 3 vollständig aus der Flachschlauchkassette 2 heraus.

Warnung: Schalten Sie die Wasserversorgung nicht ein, wenn sich der Flachschlauch noch in der Schlauchkassette befindet. Dies wird Schaden verursachen.

- Schrauben Sie den Wasserhahnanschluss G $\frac{3}{4}$ " (26,5 mm) 1 an den Wasserhahn.
- Verbinden Sie den Adapter des Wasserhahnanschlusses 1a mit dem Schlauchanschluss ohne Wassersperre 3b.
- Stecken Sie den Adapter des Wassersprühers 4a in den Schlauchanschluss mit Wassersperre 3a.
- Drehen Sie den Schalter des Wassersprühers 4b im Uhrzeigersinn bis zum Anschlag, um sicherzustellen, dass die Sprühpistole geschlossen ist.
- Drehen Sie das Wasser auf. Halten Sie den Wassersprüher 4 mit einer Hand und drehen Sie den Schalter des Wassersprühers 4b gegen den Uhrzeigersinn, um das gewünschte Sprühbild einzustellen.
- Von feinem Sprühnebel bis kräftigem Strahl.
- Hinweis:** Sie können den Wasserstrahl während der Bewässerung einstellen. Halten Sie dazu den Wassersprüher 4 mit einer Hand fest und drehen Sie mit der anderen Hand den Schalter des Wassersprühers 4b (im oder gegen den Uhrzeigersinn), um den Wasserstrahl nach Bedarf einzustellen.

● Nach dem Gebrauch

- Drehen Sie das Wasser ab.
- Schrauben Sie den Wasserhahnanschluss G $\frac{3}{4}$ " (26,5 mm) 1 vom Anschlussgewinde des Wasserhahns ab.
- Trennen Sie den Adapter des Wassersprühers 4a vom Schlauchanschluss mit Wassersperre 3a.
- Trennen Sie den Adapter des Wasserhahnanschlusses 1a vom Schlauchanschluss ohne Wassersperre 3b.
- Wasser aus dem Flachschlauch vollständig entleeren.

● Lagerung

- Alle Teile müssen vor der Einlagerung vollständig trocken sein.

- Lagern Sie das Produkt immer an einem trockenen Ort.
- Schützen Sie das Produkt vor direkter Sonneneinstrahlung.
- Lagern Sie das Produkt außerhalb der Reichweite von Kindern, sicher verschlossen und bei einer Lagertemperatur zwischen 5 °C und 20 °C (Raumtemperatur).

● Wartung, Reinigung und Pflege

- Reinigen Sie das Produkt mit einem leicht angefeuchteten und fusselfreien Tuch.

● Entsorgung

Die Verpackung besteht aus umweltfreundlichen Materialien, die Sie über die örtlichen Recyclingstellen entsorgen können. Möglichkeiten zur Entsorgung des ausgedienten Produkts erfahren Sie bei Ihrer Gemeinde- oder Stadtverwaltung.



Das Produkt inkl. Zubehör, die Anleitung und die Verpackungsmaterialien sind recyclebar und unterliegen einer erweiterten Herstellerverantwortung. Entsorgen Sie diese getrennt, den abgebildeten Info-tri (Sortierinformation) folgend, für eine bessere Abfallbehandlung. Das Triman-Logo gilt nur für Frankreich.

● Garantie

Das Produkt wurde nach strengen Qualitätsrichtlinien hergestellt und vor der Auslieferung sorgfältig geprüft. Im Falle von Material- oder Herstellungsfehlern haben Sie gegenüber dem Verkäufer des Produkts gesetzliche Rechte. Ihre gesetzlichen Rechte werden in keiner Weise durch unsere unten aufgeführte Garantie eingeschränkt. Die Garantie für dieses Produkt beträgt 3 Jahre ab Kaufdatum. Die Garantiezeit beginnt mit dem Kaufdatum. Bewahren Sie den Originalkaufbeleg an einem sicheren Ort auf, da dieses Dokument als Nachweis des Kaufs erforderlich ist. Alle Schäden oder Mängel, die bereits zum Zeitpunkt des Kaufs vorhanden sind, müssen unverzüglich nach dem Auspacken des Produkts gemeldet werden.

Sollte das Produkt innerhalb von 3 Jahren ab Kaufdatum einen Material- oder Herstellungsfehler aufweisen, werden wir es – nach unserer Wahl – kostenlos für Sie reparieren oder ersetzen. Die Garantiezeit verlängert sich durch einen stattgegebenen Gewährleistungsanspruch nicht. Dies gilt auch für ersetzte und reparierte Teile. Diese Garantie erlischt, wenn das Produkt beschädigt oder unsachgemäß verwendet oder gewartet wurde. Die Garantie deckt Material- und Herstellungsfehler ab. Diese Garantie erstreckt sich weder auf Produktteile, die normalem Verschleiß unterliegen, und somit als Verschleißteile gelten (z. B. Batterien, Akkus, Schläuche, Farbpatronen), noch auf Schäden an zerbrechlichen Teilen, z. B. Schalter oder Teile aus Glas.

● Abwicklung im Garantiefall

Um eine schnelle Bearbeitung Ihres Anliegens zu gewährleisten, folgen Sie bitte den folgenden Hinweisen:

Bitte halten Sie für alle Anfragen den Kassenbon und die Artikelnummer (IAN 446676_2307) als Nachweis für den Kauf bereit.

Die Artikelnummer entnehmen Sie bitte dem Typenschild, einer Gravur, auf dem Titelblatt Ihrer Bedienungsanleitung (unten links) oder als Aufkleber auf der Rück- oder Unterseite des Produkts.

Sollten Funktionsfehler oder sonstige Mängel auftreten, kontaktieren Sie zunächst die nachfolgend benannte Serviceabteilung telefonisch oder per E-Mail.

Ein als defekt erfasstes Produkt können Sie dann unter Beifügung des Kaufbelegs (Kassenbon) und der Angabe, worin der Mangel besteht und wann er aufgetreten ist, für Sie portofrei an die Ihnen mitgeteilte Service-Anschrift übersenden.

● Service

DE Service Deutschland

Tel.: 0800 5435 111

E-Mail: owim@lidl.de

AT Service Österreich

Tel.: 0800 292726

E-Mail: owim@lidl.at

CH Service Schweiz

Tel.: 0800562153

E-Mail: owim@lidl.ch



WARNING!

Before using for the first time, please read the instruction carefully.

FLAT HOSE REEL

● Introduction

We congratulate you on the purchase of your new product. You have chosen a high quality product. Familiarise yourself with the product before using it for the first time. In addition, please carefully refer to the operating instructions and the safety advice below. Only use the product as instructed and only for the indicated field of application. Keep these instructions in a safe place. If you pass the product on to anyone else, please ensure that you also pass on all the documentation with it.

● Intended use

The product is not intended for commercial use. It is suitable to irrigate garden and patio areas and as an organizer for the garden irrigation tools hand carrying.

● Delivery of Scope

1 Flat Hose Reel
1 Manual

● Technical Data

Max. working pressure: 4 bar

● Description of parts

- 1 Tap connector G $\frac{3}{4}$ " (26.5 mm)
- 1a Adapter of tap connector
- 2 Flat hose cassette
- 2a Crank
- 3 Flat hose
- 3a Hose connector with water stop
- 3b Hose connector without water stop
- 4 Water sprayer
- 4a Adapter of water sprayer
- 4b Switch of water sprayer



Safety advice

- Make yourself familiar with all the operating instructions and safety advice for the product before installation. If you pass the product on to anyone else, please ensure that you also pass on all the documentation with it.
- **CAUTION! DANGER OF INJURY! KEEP THE PRODUCT OUT OF THE HANDS OF CHILDREN.**
- **THIS PRODUCT IS NOT A TOY!** This product must not be used by children.
- **DANGER TO LIFE AND RISK OF ACCIDENTS FOR INFANTS AND CHILDREN!** Never leave children unsupervised with the packaging materials. Danger of suffocation. Keep out of the reach of children.
- **CAUTION! RISK OF INJURY!** Ensure that all parts are undamaged and have been assembled appropriately. Risk of injury exists if assembled incorrectly. Damaged parts can effect safety and function.
- Have the installation done by experienced persons only.
- Never block the hose end with your fingers or other objects during use.

CAUTION! DANGER OF SLIPPING!

- Do not direct the water jet towards electrical equipment!
- Do not direct the water jet towards persons or animals!
- The product is not suitable for delivering drinking water.

● Using the hose cassette

- Fit the crank 2a into the hole on the flat hose cassette 2.
- Pull out the flat hose 3 from the flat hose cassette 2 completely.

Warning: Do not turn on the water supply if the flat hose is still in the hose cassette. It will cause the damage.

- Screw the tap connector G $\frac{3}{4}$ " (26.5 mm) 1 to the water tap.
- Connect the adapter of tap connector 1a with hose connector without water stop 3b.
- Insert Adapter of water sprayer 4a into hose connector with water stop 3a.
- Turn the switch of water sprayer 4b clockwise as far as it will go to ensure that the spray gun is closed.
- Turn on the water supply.

Hold the water sprayer 4 with one hand and rotate the switch of water sprayer 4b in anticlockwise direction for the desired spraying pattern.

- From fine mist spray to powerful jet.

Note: You can adjust the water jet while watering. To do this, hold the water sprayer 4 firmly with one hand and turn the Switch of water sprayer 4b (clockwise or counterclockwise) with the other hand to adjust the water jet as required.

● After use

- Turn off the water supply.
- Unscrew the Tap connector G $\frac{3}{4}$ " (26.5 mm) 1 from the connection thread of the water tap.
- Disconnect the Adapter of water sprayer 4a from the Hose connector with water stop 3a.
- Disconnect the Adapter of tap connector 1a from the Hose connector without water stop 3b.
- Empty water from the flat hose completely.

● Storage

- All parts must be completely dry before storing.
- Always store the product in a dry place.
- Protect the product from direct sunlight.
- Store the product out of the reach of children, safely locked away and at a storage temperature between 5 °C and 20 °C (room temperature).

● Maintenance, cleaning and care

- Clean the product using a slightly moist, fluff-free cloth.

DE/AT/CH

GB/IE

GB/IE

GB/IE

● Disposal

The packaging is made entirely of recyclable materials, which you may dispose of at local recycling facilities. Contact your local refuse disposal authority for more details of how to dispose of your worn-out product.



The product incl. accessories and packaging materials are recyclable and are subject to extended producer responsibility.

Dispose them separately, following the illustrated Info-tri (sorting information), for better waste treatment.

The Triman logo is valid in France only.

● Warranty

The product has been manufactured to strict quality guidelines and meticulously examined before delivery.

In the event of material or manufacturing defects you have legal rights against the retailer of this product. Your legal rights are not limited in any way by our warranty detailed below.

The warranty for this product is 3 years from the date of purchase. The warranty period begins on the date of purchase. Keep the original sales receipt in a safe location as this document is required as proof of purchase.

Any damage or defects already present at the time of purchase must be reported without delay after unpacking the product.

Should the product show any fault in materials or manufacture within 3 years from the date of purchase, we will repair or replace it – at our choice – free of charge to you. The warranty period is not extended as a result of a claim being granted. This also applies to replaced and repaired parts.

This warranty becomes void if the product has been damaged, or used or maintained improperly.

The warranty covers material or manufacturing defects. This warranty does not cover product parts subject to normal wear and tear, thus considered consumables (e.g. batteries, rechargeable batteries, tubes, cartridges), nor damage to fragile parts, e.g. switches or glass parts.

● Warranty claim procedure

To ensure quick processing of your case, please observe the following instructions: Please have the till receipt and the item number (IAN 446676_2307) available as proof of purchase. You will find the item number on the rating plate, an engraving, on the front page of the instructions for use (bottom left), or as a sticker on the rear or bottom of the product.

If functional or other defects occur, please contact the service department listed either by telephone or by e-mail.

You can return a defective product to us free of charge to the service address that will be provided to you. Ensure that you enclose the proof of purchase (till receipt) and information about what the defect is and when it occurred.

● Service

GB Service Great Britain

Tel.: 08000569216

E-Mail: owim@lidl.co.uk

IE Service Ireland

Tel.: 1800 200736

E-Mail: owim@lidl.ie

AVERTISSEMENT!



Avant la première utilisation, veuillez lire le mode d'emploi attentivement.

ENROULEUR AVEC TUYAU PLAT

● Introduction

Nous vous félicitons pour l'achat de votre nouveau produit. Vous avez opté pour un produit de grande qualité. Avant la première mise en service, vous devez vous familiariser avec toutes les fonctions du produit. Veuillez lire attentivement le mode d'emploi ci-dessous et les consignes de sécurité. N'utilisez le produit que pour l'usage décrit et les domaines d'application cités. Conserver ces instructions dans un lieu sûr. Si vous donnez le produit à des tiers, remettez-leur également la totalité des documents.

● Utilisation prévue

Le produit n'est pas destiné à un usage commercial. Il convient à l'irrigation des jardins et des terrasses et sert d'organisateur pour les outils d'irrigation du jardin à porter à la main.

● Contenu de la livraison

1 Enrouleur avec tuyau plat
1 Manuel

● Caractéristiques techniques

Pression de fonctionnement max. : 4 bar

● Description des pièces

- 1 Raccord de robinet G $\frac{3}{4}$ " (26,5 mm)
- 1a Adaptateur de raccord de robinet
- 2 Cassette de tuyau plat
- 2a Manivelle
- 3 Tuyau plat
- 3a Raccord de tuyau avec valve d'arrêt
- 3b Raccord de tuyau sans valve d'arrêt
- 4 Pulvérisateur d'eau
- 4a Adaptateur de pulvérisateur d'eau
- 4b Interrupteur de pulvérisateur d'eau



Consignes de sécurité

- Veuillez vous familiariser avec l'intégralité du mode d'emploi et des consignes de sécurité du produit avant l'installation. Si vous transmettez le produit à quelqu'un d'autre, veuillez à transmettre également toute la documentation qui l'accompagne.
- **ATTENTION ! RISQUE DE BLESSURE ! MAINTENEZ LE PRODUIT HORS DE LA PORTÉE DES ENFANTS.**
- **CE PRODUIT N'EST PAS UN JOUET !** Ce produit ne doit pas être utilisé par des enfants.
- **DANGER DE MORT ET RISQUE D'ACCIDENT POUR LES NOURRISSONS ET LES ENFANTS !** Ne jamais laisser les enfants sans surveillance avec le matériel d'emballage. Danger d'étouffement. Gardez ce produit hors de la portée des enfants.
- **ATTENTION ! RISQUE DE BLESSURE !** Assurez-vous que toutes les pièces sont intactes et qu'elles ont été assemblées correctement. Un risque de blessure existe en cas d'assemblage incorrect. Les pièces endommagées peuvent avoir un effet sur la sécurité et le fonctionnement.
- Confiez exclusivement le montage à des techniciens qualifiés.
- Ne bloquez jamais l'extrémité du tuyau avec vos doigts ou d'autres objets pendant l'utilisation.

MISE EN GARDE ! RISQUE DE DÉRAPAGE !

- Ne dirigez pas le jet d'eau vers des équipements électriques !
- Ne dirigez pas le jet d'eau vers des personnes ou des animaux !

- Ce produit n'est pas adapté à la distribution d'eau potable.

● Utilisation de cassette du tuyau

- Introduisez la manivelle 2a dans le trou de la cassette pour tuyau plat 2.
- Tirez complètement le tuyau plat 3 de la cassette de tuyau plat 2.

Avertissement : N'ouvrez pas l'alimentation en eau si le tuyau plat est encore dans la cassette. Cela pourrait l'endommager.

GB/IE

GB/IE

FR/BE

FR/BE

- Vissiez le raccord de robinet G3/4" (26,5 mm) ^[1] au robinet d'eau.
- Connectez l'adaptateur du raccord de robinet ^[1a] au raccord de tuyau sans vanne d'arrêt ^[3b].
- Insérer l'adaptateur du pulvérisateur d'eau ^[4a] dans le raccord de tuyau avec vanne d'arrêt ^[3a].
- Tournez l'interrupteur du pistolet pulvérisateur ^[4b] dans le sens des aiguilles d'une montre jusqu'à la butée pour vous assurer que le pistolet de pulvérisation est fermé.
- Ouvrez le robinet d'eau.

Tenez le pistolet pulvérisateur ^[4] d'une main et tournez l'interrupteur du pistolet pulvérisateur ^[4b] dans le sens inverse des aiguilles d'une montre pour choisir le type d'arrosage souhaité.

- De la brume fine au jet puissant.

Remarque : Vous pouvez régler le jet d'eau lors de l'arrosage. Pour ce faire, maintenez fermement le pistolet pulvérisateur ^[4] à une main et tournez son interrupteur ^[4b] (dans le sens horaire ou antihoraire) de l'autre main pour régler le jet d'eau à votre convenance.

● Après utilisation

- Fermez le robinet d'eau.
- Dévissez le raccord de robinet G3/4" (26,5 mm) ^[1] du filetage de raccordement du robinet d'eau.
- Déconnectez l'adaptateur du pistolet pulvérisateur ^[4a] du raccord du tuyau à valve d'arrêt ^[3a].
- Déconnectez l'adaptateur du raccord de robinet ^[1a] au raccord de tuyau sans vanne d'arrêt ^[3b].
- Videz complètement l'eau du tuyau plat.

● Stockage

- Toutes les pièces doivent être complètement sèches avant le stockage.
- Rangez toujours le produit dans un endroit sec.
- Protégez le produit contre la lumière directe du soleil.
- Conservez le produit hors de portée des enfants, sous clé et à une température de stockage comprise entre 5 °C et 20 °C (température ambiante).

● Maintenance, nettoyage et entretien

- Nettoyez le produit avec un chiffon non pelucheux et légèrement humide.

● Mise au rebut

L'emballage se compose de matières recyclables pouvant être mises au rebut dans les déchetteries locales.

Votre mairie ou votre municipalité vous renseigneront sur les possibilités de mise au rebut des produits usagés.



Le produit ainsi que les accessoires et les matériaux d'emballage sont recyclables et relèvent de la responsabilité élargie du producteur.

Éliminez-les séparément, en suivant l'Info-tri illustrée, dans l'intérêt d'un meilleur traitement des déchets.

Le logo Triman n'est valable qu'en France.

● Garantie

Article L217-16 du Code de la consommation
Lorsque l'acheteur demande au vendeur, pendant le cours de la garantie commerciale qui lui a été consentie lors de l'acquisition ou de la réparation d'un bien meuble, une remise en état couverte par la garantie, toute période d'immobilisation d'au moins sept jours vient s'ajouter à la durée de la garantie qui restait à courir. Cette période court à compter de la demande d'intervention de l'acheteur ou de la mise à disposition pour réparation du bien en cause, si cette mise à disposition est postérieure à la demande d'intervention.

Indépendamment de la garantie commerciale souscrite, le vendeur reste tenu des défauts de conformité du bien et des vices rédhibitoires dans les conditions prévues aux articles L217-4 à L217-13 du Code de la consommation et aux articles 1641 à 1648 et 2232 du Code Civil.

Article L217-4 du Code de la consommation

Le vendeur livre un bien conforme au contrat et répond des défauts de conformité existant lors de la délivrance. Il répond également des défauts de conformité résultant de l'emballage, des instructions de montage ou de l'installation lorsque celle-ci a été mise à sa charge par le contrat ou a été réalisée sous sa responsabilité.

Article L217-5 du Code de la consommation

Le bien est conforme au contrat :

- ° S'il est propre à l'usage habituellement attendu d'un bien semblable et, le cas échéant :

FR/BE

FR/BE

FR/BE

FR/BE

⚠ WAARSCHUWING!



Lees de gebruiksaanwijzing voor ingebruikname aandachtig door.

PLATTE SLANG IN CASSETTE

● Inleiding

Hartelijk gefeliciteerd met de aankoop van uw nieuwe product. U hebt voor een hoogwaardig product gekozen. Maak u voor de eerste ingebruikname vertrouwd met het product. Lees hiervoor aandachtig de volgende gebruiksaanwijzing en de veiligheidsvoorschriften. Gebruik het product alleen zoals beschreven en voor de aangegeven toepassingsgebieden. Bewaar deze gebruiksaanwijzing op een veilige plek. Geef, wanneer u het product doorgeeft aan derden, ook alle documenten mee.

● Beoogd gebruik

Het product is niet bestemd voor commercieel gebruik. Het is geschikt voor het besproeien van tuinen en patio's en als organizer voor draagbare tuinbesproeiingsgereedschap.

● Leveringsomvang

1 Platte slang in cassette

1 Handleiding

● Technische gegevens

Max. werkdruk: 4 bar

● Beschrijving van de onderdelen

^[1] Kraanaansluitstuk G3/4" (26,5 mm)

^[1a] Adapter voor kraanaansluitstuk

^[2] Platte slangcassette

^[2a] Slinger

^[3] Platte slang

^[3a] Slangaansluitstuk met waterstop

^[3b] Slangaansluitstuk zonder waterstop

^[4] Watersproeier

^[4a] Adapter voor watersproeier

^[4b] Schakelaar van watersproeier



Veiligheidsadvies

- Maak uzelf vertrouwd met alle gebruiksinstructies en veiligheidsvoorschriften voordat u het product installeert. Als u het product doorgeeft aan iemand anders, zorg er dan voor dat u ook alle documentatie meegeeft.
- **VOORZICHTIG! GEVAAR VOOR VERWONDINGEN! HOUD HET PRODUCT BUITEN HET BEREIK VAN KINDEREN.**
- **DIT PRODUCT IS GEEN SPEELGOED!** Dit product mag niet door kinderen worden gebruikt.
- **LEVENSGEVAAR EN KANS OP ONGELUKKEN VOOR BABY'S EN KINDEREN!** Laat kinderen nooit zonder toezicht bij het verpakkingsmateriaal achter. Er bestaat verstikkingsgevaar. Buiten het bereik van kinderen houden.
- **VOORZICHTIG! RISICO OP LETSEL!** Controleer of alle onderdelen onbeschadigd zijn en op de juiste wijze zijn gemonteerd. Bij onjuiste montage bestaat risico op letsel. Beschadigde onderdelen kunnen de veiligheid en werking beïnvloeden.
- Laat de montage uitsluitend door deskundige personen uitvoeren.
- Blokkeer nooit het slanguiteinde met uw vingers of een voorwerp tijdens gebruik.

VOORZICHTIG! SLIPGEVAAR!

- Richt de waterstraal nooit naar elektrische apparatuur!
- Richt de waterstraal niet naar personen of dieren!
-  Het product is niet geschikt voor de toevoer van drinkwater.

● De slangcassette gebruiken

- Steek de slinger ^[2a] in het gat van de platte slangcassette ^[2].
- Trek de platte slang ^[3] helemaal uit de platte slangcassette ^[2].

Waarschuwing: Draai de kraan niet open wanneer de platte slang zich nog in de slangcassette bevindt. Dit zal schade veroorzaken.

- s'il correspond à la description donnée par le vendeur et posséder les qualités que celui-ci a présentées à l'acheteur sous forme d'échantillon ou de modèle ;
 - s'il présente les qualités qu'un acheteur peut légitimement attendre eu égard aux déclarations publiques faites par le vendeur, par le producteur ou par son représentant, notamment dans la publicité ou l'étiquetage ;
- 2° Ou s'il présente les caractéristiques définies d'un commun accord par les parties ou être propre à tout usage spécial recherché par l'acheteur, porté à la connaissance du vendeur et que ce dernier a accepté.

Article L217-12 du Code de la consommation

L'action résultant du défaut de conformité se prescrit par deux ans à compter de la délivrance du bien.

Article 1641 du Code civil

Le vendeur est tenu de la garantie à raison des défauts cachés de la chose vendue qui la rendent impropre à l'usage auquel on la destine, ou qui diminuent tellement cet usage que l'acheteur ne l'aurait pas acquise, ou n'en aurait donné qu'un moindre prix, s'il les avait connus.

Article 1648 1er alinéa du Code civil

L'action résultant des vices rédhibitoires doit être intentée par l'acquéreur dans un délai de deux ans à compter de la découverte du vice.

Les pièces détachées indispensables à l'utilisation du produit sont disponibles pendant la durée de la garantie du produit.

Le produit a été fabriqué selon des critères de qualité stricts, et contrôlé consciencieusement avant sa livraison. En cas de défaut de matériau ou de fabrication, vous avez des droits légaux vis-à-vis du vendeur du produit. Vos droits légaux ne sont en aucun cas limités par notre garantie mentionnée ci-dessous. La garantie de ce produit est de 3 ans à partir de la date d'achat. La période de garantie commence à la date d'achat. Conservez l'original de la preuve d'achat dans un endroit sûr car ce document est nécessaire pour prouver l'achat.

Tout dommage ou défaut déjà présent au moment de l'achat doit être signalé immédiatement après le déballage du produit.

FR/BE

Si le produit présente un défaut de matériau ou de fabrication dans les 3 ans qui suivent la date d'achat, nous le réparerons ou le remplacerons - à notre choix - gratuitement pour vous. La période de garantie n'est pas prolongée par une demande de garantie acceptée. Cette mesure s'applique également pour les pièces remplacées et réparées. Cette garantie est annulée si le produit a été endommagé ou utilisé ou entretenu de manière incorrecte.

La garantie couvre les défauts de matériels et de fabrication. Cette garantie ne couvre pas les pièces du produit soumises à une usure normale, et qui sont donc considérées comme des pièces d'usure (par exemple les piles, les piles rechargeables, tuyaux, les cartouches d'encre), ni les dommages aux pièces fragiles, par exemple les interrupteurs ou les pièces en verre

● Faire valoir sa garantie

Pour garantir la rapidité d'exécution de la procédure de garantie, veuillez respecter les indications suivantes : Veuillez conserver le ticket de caisse et la référence du produit (IAN 446676_2307) à titre de preuve d'achat pour toute demande.

Le numéro de référence de l'article est indiqué sur la plaque d'identification, gravé sur la page de titre de votre manuel (en bas à gauche) ou sur un autocollant apposé sur la face arrière ou inférieure du produit.

En cas de dysfonctionnement du produit, ou de tout autre défaut, contactez en premier lieu le service après-vente par téléphone ou par e-mail aux coordonnées indiquées ci-dessous.

Vous pouvez alors envoyer franco de port tout produit considéré comme défectueux au service clientèle indiqué, accompagné de la preuve d'achat (ticket de caisse) et d'une description écrite du défaut avec mention de sa date d'apparition.

● Service après-vente

- FR** **Service après-vente France**
Tél.: 0800904879
E-Mail: owim@lidl.fr
- BE** **Service après-vente Belgique**
Tél.: 080071011
Tél.: 80023970 (Luxembourg)
E-Mail: owim@lidl.be

● Afvoer

De verpakking bestaat uit milieuvriendelijke grondstoffen die u via de plaatselijke recyclingcontainers kunt afvoeren. Informatie over de mogelijkheden om het uitgediende product na gebruik te verwijderen, verstrekt uw gemeentelijke overheid.



Het product, waaronder het toebehoren, en de verpakkingsmaterialen kunnen worden gerecycled en zijn onderhevig aan een uitgebreide verantwoordelijkheid van de fabrikant. Gooi ze apart weg, overeenkomstig de aangegeven Info-tri (informatie over afvalscheiding), voor een beter afvalbeheer.

Het Triman-logo geldt alleen voor Frankrijk.

● Garantie

Het product werd volgens strenge kwaliteitsrichtlijnen gemaakt en voor de uitlevering zorgvuldig gecontroleerd. In geval van materiaal- of fabricagefouten hebt u tegenover de verkoper van het product wettelijke rechten. Uw wettelijke rechten worden op geen enkele manier door onze hieronder vermelde garantie beperkt.

De garantie voor dit product bedraagt 3 jaar vanaf aankoopdatum. De garantieperiode gaat in op de datum van aankoop. Bewaar het originele bewijs van aankoop op een veilige plek aangezien dit document nodig is als bewijs.

Alle beschadigingen of gebreken die reeds op het moment van aankoop aanwezig zijn, moeten meteen na het uitpakken van het product worden gemeld. Mocht het product binnen 3 jaar na aankoopdatum een materiaal- of fabricagefout vertonen, zullen wij het – naar onze keuze – gratis voor u repareren of vervangen. De garantieperiode wordt door een plaatsgevonden garantiEVERLENIING niet verlengd. Dit geldt ook voor vervangen en gerepareerde onderdelen.

Deze garantie vervalt als het product werd beschadigd of onjuist is gebruikt of onderhouden.

NL/BE

NL/BE

NL/BE

NL/BE

De garantie dekt materiaal- en fabricagefouten af. Deze garantie dekt geen productonderdelen die aan normale slijtage onderhevig zijn en daarom als verbruiksartikelen worden beschouwd (bv. batterijen, oplaadbare batterijen, slangen, inktpatronen), noch dekt zij schade aan breekbare onderdelen, bv. schakelaars of onderdelen die van glas zijn gemaakt.

● Afwikkeling in geval van garantie

Om een snelle afhandeling van uw reclamatie te waarborgen dient u de volgende instructies in acht te nemen:

Houd bij alle vragen alstublieft de kassabon en het artikelnummer (IAN 446676_2307) als bewijs van aankoop bij de hand.

Het artikelnummer vindt u op de typeplaat, ingegraveerd, op het titelblad van uw handleiding (linksonder) of als sticker op de achter- of onderzijde. Wanneer er storingen in de werking of andere gebreken optreden, dient u eerst telefonisch of per e-mail contact met de onderstaande service-afdeling op te nemen.

Een als defect geregistreerd product kunt u dan samen met uw aankoopbewijs (kassabon) en vermelding van de concrete schade alsmede het tijdstip van optreden voor u franco aan het u meegedeelde servicepunt verzenden.

● Service

NL Service Nederland
Tel.: 08000225537
E-Mail: owim@lidl.nl

BE Service België
Tel.: 080071011
Tel.: 80023970 (Luxemburg)
E-Mail: owim@lidl.be



Przed pierwszym użyciem należy uważnie przeczytać instrukcję.

KASETOWY WĄZ PŁASKI

● Wstęp

Gratulujemy Państwu zakupu nowego produktu. Zdecydowali się Państwo na zakup produktu najwyższej jakości. Przed uruchomieniem urządzenia po raz pierwszy zapoznaj się z nim. W tym celu przeczytaj uważnie poniższą instrukcję obsługi oraz wskazówki dotyczące bezpieczeństwa. Produkt należy użytkować w sposób tu opisany i zgodnie z określonym zakresem zastosowania. Należy przechowywać tę instrukcję w bezpiecznym miejscu. Przekazując produkt innej osobie, należy również przekazać wszystkie dokumenty.

● Przeznaczenie

Produkt nie jest przeznaczony do użytku komercyjnego. Nadaje się do doprowadzania wody do ogrodu i tarasu oraz jako organizer do ręcznego przenoszenia narzędzi do podlewania ogrodu.

● Zakres dostawy

1 Kasetowy wąż płaski
1 Instrukcja

● Dane techniczne

Maks. ciśnienie robocze: 4 bary

● Opis części

- 1 Łączówka do kranu G $\frac{3}{4}$ " (26,5 mm)
- 1a Adapter łączówki do kranu
- 2 Kasetka na płaski wąż
- 2a Korbka
- 3 Płaski wąż
- 3a Łączówka węża z zaworem odcinającym
- 3b Łączówka węża bez zaworu odcinającego
- 4 Dysza spryskująca
- 4a Adapter dyszy spryskującej
- 4b Przełącznik dyszy spryskującej



Zalecenia dotyczące bezpieczeństwa

- Przed zainstalowaniem produktu należy zapoznać się z wszystkimi instrukcjami dotyczącymi jego obsługi i wskazówkami dotyczącymi bezpieczeństwa. Jeśli produkt zostanie przekazany innej osobie, do produktu należy koniecznie dołączyć całą jego dokumentację.
 - **OSTROŻNIE! RYZYKO URAZÓW!** PRODUKT NALEŻY CHRONIĆ PRZED DZIEĆMI.
 - **PRODUKT NIE JEST ZABAWKĄ!** Ten produkt nie może być używany przez dzieci.
 - **ZAGROŻENIE DLA ŻYCIA I RYZYKO WYPADKÓW DLA DZIECI I NIEMOWLĄT!** Nigdy nie należy zostawiać dzieci bez nadzoru przy materiałach opakowaniowych. Ryzyko zadławienia się. Chronić przed dziećmi.
 - **OSTROŻNIE! RYZYKO OBRAŻEŃ!** Prosimy upewnić się, że wszystkie części są nieuszkodzone i zostały odpowiednio zamontowane. W przypadku nieprawidłowego montażu istnieje ryzyko obrażeń. Uszkodzone części mogą mieć wpływ na bezpieczeństwo i działanie.
 - Instalację należy zlecać wyłącznie osobom doświadczonym.
 - Podczas użytkowania nigdy nie należy blokować końcówki węża palcami lub innymi przedmiotami.
- OSTROŻNIE! RYZYKO POŚLIZGNIĘCIA SIĘ!**
- Strumienia wody nie wolno kierować na urządzenia elektryczne!
 - Strumienia wody nie wolno kierować na osoby lub zwierzęta!
 -  Produkt nie nadaje się do doprowadzania wody pitnej.

● Używanie kasety z wężem

- Zamontować korbkę **2a** w otworze kasety na płaski wąż **2**.
- Całkowicie wysunąć płaski wąż **3** z kasety na płaski wąż **2**.

Ostrzeżenie: Nie należy otwierać dopływu wody, jeśli płaski wąż nadal znajduje się w kasecie. Doprowadziłyby to do uszkodzenia.

- Wkręć łączówkę do kranu G $\frac{3}{4}$ " (26,5 mm) **1** na kran.
- Połączyć adapter łączówki do kranu **1a** z łączówką węża bez zaworu odcinającego **3b**.
- Włożyć adapter dyszy spryskującej **4a** do łączówki węża z zaworem odcinającym **3a**.
- Przekreślić przełącznik dyszy spryskującej **4b** w prawo (zgodnie z kierunkiem ruchu wskazówek zegara) do oporu, aby zamknąć wypływ wody z dyszy.
- Odkręcić wodę.

Przytrzymać dyszę spryskującą **4** jedną ręką i przekreślić przełącznik **4b** w lewo (przeciwnie do kierunku ruchu wskazówek zegara) w celu wybrania odpowiedniego rodzaju strumienia.

- Do wyboru są różne opcje, od delikatnej mgiełki do silnego strumienia.
- Uwaga:** Podczas podlewania można regulować strumień wody. W tym celu należy mocno przytrzymać dyszę spryskującą **4** jedną ręką i przekreślić przełącznik **4b** (w prawo lub w lewo) drugą, aby ustawić strumień wody odpowiednio do potrzeb.

● Po zakończeniu używania

- Zamknąć główny dopływ wody.
- Odkręcić łączówkę do kranu G $\frac{3}{4}$ " (26,5 mm) **1** z gwintu połączeniowego kranu wody.
- Odłączyć adapter dyszy spryskującej **4a** od łączówki węża z zaworem odcinającym **3a**.
- Odłączyć adapter łączówki do kranu **1a** od łączówki węża bez zaworu odcinającego **3b**.
- Wylać całą wodę z płaskiego węża.

● Przechowywanie

- Przed schowaniem wszystkie części muszą być całkowicie suche.
- Produkt należy zawsze przechowywać w suchym miejscu.
- Produkt należy chronić przed bezpośrednim nasłonecznieniem.
- Produkt należy przechowywać w miejscu niedostępnym dla dzieci i bezpiecznie zamknięty. Temperatura przechowywania powinna wynosić od 5°C do 20°C (temperatura pokojowa).

NL/BE

PL

PL

PL

● Konserwacja, czyszczenie i pielęgnacja

- Produkt należy czyścić lekko zwilżoną, niestrzępiącą się ściereczką.

● Utylizacja

Opakowanie wykonane jest z materiałów przyjaznych dla środowiska, które można przekazać do utylizacji w lokalnym punkcie przetwarzania surowców wtórnych. Informacji na temat możliwości utylizacji wyeksploatowanego produktu udziela urząd gminy lub miasta.



Produkt, w tym akcesoria i materiały opakowaniowe, nadają się do recyklingu i podlegają rozszerzonej odpowiedzialności producenta.

Wyrzucić je osobno, zgodnie z ilustracją przedstawiającą informacje o sortowaniu, aby zapewnić lepszą utylizację odpadów. Logo Triman jest ważne tylko dla Francji.

● Gwarancja

Produkt został wyprodukowany zgodnie z surowymi wytycznymi dotyczącymi jakości i dokładnie przetestowane przed dostawą. W przypadku wad materiałowych lub produkcyjnych przysługują Państwu prawa ustawowe wobec sprzedawcy produktu.

Państwa prawa ustawowe nie są w żaden sposób ograniczone przez naszą gwarancję przedstawioną poniżej.

Gwarancja na ten produkt wynosi 3 lata od daty zakupu. Okres gwarancji rozpoczyna się od daty zakupu. Proszę przechowywać oryginalny rachunek w bezpiecznym miejscu, ponieważ ten dokument jest wymagany jako dowód zakupu. Wszelkie uszkodzenia lub wady obecne już w momencie zakupu należy zgłosić niezwłocznie po rozpakowaniu produktu.

Jeżeli w ciągu 3 lat od daty zakupu produkt wykaże wady materiałowe lub produkcyjne, to – według naszego uznania – bezpłatnie go naprawimy lub wymienimy. Okres gwarancji nie ulega przedłużeniu o przyznane rozszczenie gwarancyjne. Dotyczy to również wymienionych i naprawionych części.

Niniejsza gwarancja traci ważność, jeśli produkt został uszkodzony, był niewłaściwie użytkowany lub konserwowany.

Gwarancja obejmuje wady materiałowe i produkcyjne.

Niniejsza gwarancja nie obejmuje części produktu, które podlegają normalnemu zużyciu i dlatego są uważane za części zużywalne (np. baterie, akumulatory, węże, wkłady atramentowe), ani nie obejmuje uszkodzeń części delikatnych, np. przełączników lub części wykonanych ze szkła. Zgodnie z Kodeksem Cywilnym art. 581 §1 wraz z wymianą urządzenia lub ważnej części czas gwarancji rozpoczyna się na nowo.

● Sposób postępowania w przypadku naprawy gwarancyjnej

Aby zapewnić szybkie rozpatrzenie Państwa wniosku, prosimy stosować się do następujących wskazówek: Przed skontaktowaniem się z działem serwisowym należy przygotować paragon i numer artykułu (IAN 446676_2307) jako dowód zakupu. Numery artykułów można znaleźć na tabliczce znamionowej, na grawerunku, na stronie tytułowej jego instrukcji (na dole po lewej stronie) lub jako naklejkę na stronie odwrotnej lub spodniej.

W razie wystąpienia błędów w działaniu lub innych wad, należy skontaktować się najpierw z wymienionym poniżej działem serwisowym telefonicznie lub pocztą elektroniczną.

Produkt uznany za uszkodzony można następnie z dołączeniem dowodu zakupu (paragonu) i podaniem, na czym polega wada i kiedy wystąpiła, przesać bezpłatnie na podany Państwu adres serwisu.

● Serwis

PL Serwis Polska
Tel.: 008004911946
E-Mail: owim@lidl.pl



Před prvním použitím si pečlivě přečtěte návod k použití.

KAZETA S PLOCHOU HADICÍ

● Úvod

Blahopřejeme Vám ke koupi nového výrobku. Rozhodli jste se pro kvalitní výrobek. Před prvním uvedením do provozu se seznámte s výrobkem. K tomu si pozorně přečtěte následující návod k obsluze a bezpečnostní pokyny. Použijte výrobek jen popsáním způsobem a pouze pro uvedené oblasti použití. Uschovejte si tento návod na bezpečném místě. Všechny podklady vydejte při předání výrobku i třetí osobě.

● Zamýšlené použití

Tento výrobek není určen pro komerční použití. Je vhodný k zavlažování zahrady a terasy a jako organizér pro ruční přenášení zahradního zavlažovacího nářadí.

● Rozsah dobavy

1 Kazeta s plochou hadicí
1 Návod k použití

● Technické údaje

Maximální provozní tlak: 4 bary

● Popis dílů

- 1 Přípojka kohoutku G $\frac{3}{4}$ " (26,5 mm)
- 1a Adaptér přípojky kohoutku
- 2 Plochá hadice s navijákem
- 2a Kliky
- 3 Plochá hadice
- 3a Hadicová spojka s uzávěrem vody
- 3b Hadicová spojka bez uzávěru vody
- 4 Rozprašovač vody
- 4a Adaptér rozprašovače vody
- 4b Přepínač rozprašovače vody



Bezpečnostní pokyny

- Před instalací se seznámte se všemi návody k obsluze a bezpečnostními pokyny k výrobku. Pokud výrobek předáte někomu jinému, zajistěte, aby se s ním předali také veškerou dokumentaci.
 - **UPOZORNĚNÍ! NEBEZPEČÍ ZRANĚNÍ!** VÝROBEK UCHOVÁVEJTE MIMO DOSAH DĚTÍ.
 - **TENTO VÝROBEK NENÍ HRAČKA!** Tento výrobek nesmí používat děti.
 - **OHROŽENÍ ŽIVOTA A RIZIKO ÚRAZU KOJENCŮ A DĚTÍ!** Nikdy nenechávejte děti bez dozoru s obalovými materiály. Nebezpečí udušení. Uchovávejte mimo dosah dětí.
 - **UPOZORNĚNÍ! NEBEZPEČÍ ÚRAZU!** Ujistěte se, že všechny díly jsou nepoškozené a že byly správně smontovány. Při nesprávné montáži hrozí nebezpečí úrazu. Poškozené díly mohou ovlivnit bezpečnost a funkci.
 - Instalaci světe pouze zkušeným osobám.
 - Během používání nikdy neblokujte konec hadice prsty nebo jinými předměty.
- UPOZORNĚNÍ! NEBEZPEČÍ UKLOUZNUTÍ!**
- Nemiňte proudem vody na elektrická zařízení!
 - Nemiňte proudem vody na osoby nebo zvířata!
 -  Výrobek není vhodný pro dodávání pitné vody.

● Používání navijáku hadice

- Nasaďte kliku **2a** do otvoru na navijáku ploché hadice **2**.
 - Plochou hadicí **3** zcela vytáhněte z navijáku ploché hadice **2**.
- Varování:** Nezapínejte přívod vody, pokud je plochá hadice stále v navijáku. Způsobí to poškození.
- Na vodovodní kohoutek našroubujte přípojku kohoutku G $\frac{3}{4}$ " (26,5 mm) **1**.
 - Spojte adaptér přípojky kohoutku **1a** s hadicovou spojkou bez uzávěru vody **3b**.
 - Zasuňte adaptér rozprašovače vody **4a** do hadicové spojky s uzávěrem vody **3a**.
 - Otočte přepínačem rozprašovače vody **4b** ve směru hodinových ručiček až na doraz, aby se ujistili, že je postřikovací pistole uzavřena.
 - Otevřete přívod vody.

PL

PL

CZ

CZ

Jednou rukou držte rozprašovač vody [4](#) a otáčejte prepínačom rozprašovače vody [4b](#) proti smeru hodinových ručičiek, abyste dosáhli požadovaného postříku.

- Od jemné mlhy až po silný proud.

Poznámka: Během zavlažování můžete nastavit proud vody. Za tímto účelem držte jednou rukou pevně rozprašovač vody [4](#) a druhou rukou otáčejte prepínačom rozprašovače vody [4b](#) (ve směru nebo proti směru hodinových ručiček), abyste nastavili proud vody podle potřeby.

● Po použití

- Vypněte přívod vody.
- Odšroubujte přípojku vodovodního kohoutku G^{3/4}" (26,5 mm) [1](#) z přípojovacího závitů vodovodního kohoutku.
- Odpojte adaptér rozprašovače vody [4a](#) z hadicové spojky s uzávěrem vody [3a](#).
- Odpojte adaptér přípojky kohoutku [1a](#) od hadicové spojky bez uzávěru vody [3b](#).
- Úplně vypusťte vodu z ploché hadice.

● Skladování

- Všechny díly musí být před uskladněním zcela suché.
- Výrobek vždy skladujte na suchém místě.
- Výrobek chráňte před přímým slunečním zářením.
- Výrobek skladujte mimo dosah dětí, bezpečně uzamčený a při skladovací teplotě mezi 5 °C až 20 °C (pokojová teplota).

● Údržba, čištění a péče

- Výrobek čistěte mírně navlhčeným hadříkem, který nepouští vlákna.

● Zlikvidování

Obal se skládá z ekologických materiálů, které můžete zlikvidovat prostřednictvím místních sběren recyklovatelných materiálů.

O možnostech likvidace vysloužilých zařízení se informujte u správy vaší obce nebo města.



Výrobek vč. příslušenství a obalové materiály jsou recyklovatelné a podléhají rozšířené odpovědnosti výrobce.

Likvidujte je odděleně podle ilustrovaných Info-tri (informace o třídění), abyste mohli lépe nakládat s odpady.

Logo Trimán platí jen pro Francii.

● Záruka

Výrobek byl vyroben podle přísných směrnic kvality a před dodáním pečlivě otestován. V případě materiálních nebo výrobních vad máte zákonná práva vůči prodejci výrobku. Vaše zákonná práva nejsou níže uvedenou zárukou nijak omezená.

Záruka na tento výrobek je 3 roky od data zakoupení.

Záruční doba začíná dnem zakoupení. Originál dokladu o zakoupení si uschovejte na bezpečném místě, protože tento doklad je vyžadován jako doklad o koupi.

Jakékoli poškození nebo závady, které se vyskytly již v okamžiku nákupu, musí být nahlášeny ihned po vybalení výrobku.

Pokud se u výrobku během 3 let od data zakoupení projeví vada materiálu nebo výrobní vada, pak vám ho podle naší volby bezplatně opravíme nebo vyměníme. Záruční doba se po uznané reklamaci neprodlužuje. To platí také pro vyměněné a opravené díly.

Tato záruka je neplatná, pokud byl výrobek poškozený nebo nesprávně používán anebo udržovaný.

Záruka se kryje na materiálové a výrobní vady.

Tato záruka se nevztahuje na díly výrobku, které jsou vystaveny běžnému opotřebení, a proto je lze považovat za spotřební díly (např. baterie, akumulátory, hadice, inkoustové patrony) nebo na poškození křehkých součástí, jako jsou např. spínače nebo díly, které jsou vyrobeny ze skla.

● Postup v případě uplatňování záruky

Pro zajištění rychlého zpracování Vašeho případu se řiďte následujícími pokyny:

Pro všechny požadavky si připravte pokladní stvrženku a číslo artiklu (IAN 446676_2307) jako doklad o zakoupení.

Číslo artiklu najdete na typovém štítku, gravuře, titulní stránce návodu (vlevo dole) nebo na nálepkě na zadní nebo spodní straně.

V případě poruch funkce nebo jiných závad nejdříve kontaktujte, telefonicky nebo e-mailem, v následujícím textu uvedené servisní oddělení.

Výrobek registrovaný jako vadný potom můžete s příloženým dokladem o zakoupení (pokladní stvrženkou) a údaji k závadě a kdy k ní došlo, bezplatně zaslat na adresu servisu, která Vám byla sdělena.

● Servis

Servis Česká republika

Tel.: 800600632

E-Mail: owim@lidl.cz



Před prvním použitím si pozorně přečítajte návod na použitie.

BOX NA PLOCHÚ HADICU

● Úvod

Blahoželáme Vám ku kúpe Vášho nového výrobku. Kúpou ste sa rozhodli pre vysoko kvalitný produkt. Pred prvým uvedením do prevádzky sa oboznámte s výrobkom. Za týmto účelom si pozorne prečítajte nasledujúci návod na obsluhu a bezpečnostné pokyny. Výrobok používajte iba v súlade s popisom a v uvedených oblastiach používania. Tento návod uschovajte na bezpečnom mieste. Ak výrobok odovzdáte ďalšej osobe, priložte k nemu aj všetky podklady.

● Určené použitie

Výrobok nie je určený na komerčné použitie.

Je vhodný na zavlažovanie záhrady a terasy a ako príručný organizátor pre záhradné zavlažovacie náradie.

● Rozsah dodávky

1 Box na plochú hadicu

1 Návod

● Technické údaje

Max. prevádzkový tlak: 4 bary

● Opis dielov

[1](#) Prípojka kohútika G^{3/4}" (26,5 mm)

[1a](#) Adaptér prípojky kohútika

[2](#) Plochá hadica s navijakom

[2a](#) Kľuka

[3](#) Plochá hadica

[3a](#) Hadicová spojka s uzáverom vody

[3b](#) Hadicová spojka bez uzáveru vody

[4](#) Rozprašovač vody

[4a](#) Adaptér rozprašovača vody

[4b](#) Prepínač rozprašovača vody

CZ

CZ

CZ

SK



Bezpečnostné pokyny

- Pred inštaláciou sa oboznámte so všetkými návodmi na obsluhu a bezpečnostnými pokynmi pre výrobok. Ak výrobok odovzdáte inej osobe, uistite sa, že ste s ním odovzdali aj všetku dokumentáciu.
- **UPOZORNENIE! NEBEZPEČENSTVO PORANENIA! VÝROBOK UCHOVÁVAJTE MIMO DOSAHU DETÍ.**
- **TENTO VÝROBOK NIE JE HRAČKA!** Tento výrobok nesmú používať deti.
- **OHROZENIE ŽIVOTA A RIZIKO ÚRAZU DOJČIAT A DETÍ!** Nikdy nenechávajte deti bez dozoru s obalovými materiálmi. Nebezpečenstvo udusenia. Uchovávajte mimo dosahu detí.
- **UPOZORNENIE! RIZIKO ÚRAZU!** Uistite sa, že všetky časti sú nepoškodené a boli správne zmontované. Pri nesprávnej montáži existuje riziko poranenia. Poškodené diely môžu ovplyvniť bezpečnosť a funkčnosť.
- Inštaláciu nechajte vykonať iba skúsenými osobami.
- Počas používania nikdy neblokujte koniec hadice prstami alebo inými predmetmi.

UPOZORNENIE! NEBEZPEČENSTVO POŠMYKNUTIA!

- Prúd vody nemierte na elektrické zariadenia!
- Prúd vody nemierte na osoby ani zvieratá!
-  Výrobok nie je vhodný na podávanie pitnej vody.

● Používanie navijaka hadice

- Nasadíte kľuku [2a](#) do otvoru na navijaku plochej hadice [2](#).
- Úplne vytiahnite plochú hadicu [3](#) z navijaka plochej hadice [2](#).

Varovanie: Nezapínajte prívod vody, ak je plochá hadica stále v navijaku hadice. Spôsobí to poškodenie.

- Na vodovodný kohútik naskrutkujte prípojku G^{3/4}" (26,5 mm) [1](#).
- Spojte adaptér prípojky kohútika [1a](#) s hadicovou spojkou bez uzáveru vody [3b](#).
- Vložte adaptér rozprašovača vody [4a](#) do hadicovej spojky s uzáverom vody [3a](#).

- Otočte prepínačom rozprašovača vody [4b](#) v smere hodinových ručičiek až na doraz, aby ste sa uistili, že je rozprašovač uzavretý.
- Otvorte prívod vody.

Jednou rukou držte rozprašovač vody [4](#) a otáčajte prepínačom rozprašovača vody [4b](#) proti smeru hodinových ručičiek pre požadovaný postrek.

- Od jemnej hmly až po silný prúd.

Poznámka: Prúd vody môžete počas zavlažovania nastaviť. Na tento účel jednou rukou pevne držte rozprašovač vody [4](#) a druhou rukou otáčajte prepínačom rozprašovača vody [4b](#) (v smere alebo proti smeru hodinových ručičiek), aby ste nastavili prúd vody podľa potreby.

● Po použití

- Vypnite prívod vody.
- Odskrutkujte prípojku kohútika G^{3/4}" (26,5 mm) [1](#) z prípojacieho závitů vodovodnej batérie.
- Odpojte adaptér rozprašovača vody [4a](#) z hadicovej spojky s uzáverom vody [3a](#).
- Odpojte adaptér prípojky kohútika [1a](#) od hadicovej spojky bez uzáveru vody [3b](#).
- Úplne vypustite vodu z plochej hadice.

● Uskladnenie

- Všetky diely musia byť pred uskladnením úplne suché.
- Výrobok vždy skladujte na suchom mieste.
- Výrobok chráňte pred priamym slnečným žiarením.
- Výrobok skladujte mimo dosahu detí, bezpečne uzamknutý a pri skladovacej teplote od 5 °C do 20 °C (izbová teplota).

● Údržba, čistenie a starostlivosť

- Výrobok čistite mierne navlhčenou handričkou bez chlpkov.

● Likvidácia

Obal pozostáva z ekologických materiálov, ktoré môžete odovzdať na miestnych recyklačných zberných miestach.

O možnostiach likvidácie opotrebovaného výrobku sa môžete informovať na Vašej obecnej alebo mestskej správe.



Výrobok vr. príslušenstva a obalové materiály sú recyklovateľné a podliehajú rozšírenej zodpovednosti výrobcu.

Pre lepšie spracovanie odpadu ich zlikvidujte oddelene podľa obrázkov Info-tri (informácie o triedení). Trimán-Logo platí iba pre Francúzsko.

● Záruka

Výrobok bol starostlivo vyrobený v súlade s prísnymi směrnicami kvality a pred dodaním dôkladne otestovaný. V prípade materiálových alebo výrobných chýb máte zákonné práva voči predajcovi výrobku. Vaše zákonné práva nie sú žiadnym spôsobom obmedzené našou zárukou uvedenou nižšie.

Záruka na tento výrobok je 3 roky od dátumu nákupu. Záručná doba začína plynúť dátumom kúpy. Originál dokladu o kúpe si uschovajte na bezpečnom mieste, pretože tento doklad je potrebný ako dôkaz o kúpe. Akékoľvek poškodenie alebo nedostatky prítomné už v čase nákupu je potrebné nahlásiť ihneď po vybalení výrobku.

Ak sa v priebehu 3 rokov od dátumu zakúpenia preukáže, že výrobok vykazuje chyby materiálu alebo spracovania, podľa vlastného uváženia Vám ho bezplatne opravíme alebo vymeníme. Záručná doba sa na základe poskytnutej záručnej reklamácie nepredlžuje. To platí aj pre vymenené alebo opravené diely.

Táto záruka je neplatná, ak bol výrobok poškodený alebo nesprávně používaný alebo udržovaný.

Záruka sa vzťahuje na chyby materiálu a výrobné chyby. Táto záruka sa nevzťahuje na časti výrobku, ktoré podliehajú bežnému opotrebovaniu, a preto sa považujú za opotrebovateľné diely (napr. batérie, nabíjateľné batérie, hadice, atramentové kazety), ani na poškodenie křehkých častí, napr. spínačov alebo častí zo skla.

SK

SK

SK

SK



Antes de utilizarlo por primera vez, lea atentamente las instrucciones.

CASETE PARA MANGUERA PLANA

● Introducción

Enhorabuena por la adquisición de su nuevo producto. Ha elegido un producto de alta calidad. Familiarícese con el producto antes de la primera puesta en funcionamiento. Lea detenidamente el siguiente manual de instrucciones y las indicaciones de seguridad. Utilice el producto únicamente como se describe a continuación y para las aplicaciones indicadas. Guarde estas instrucciones en un lugar seguro. En caso de transferir el producto a terceros, entregue también todos los documentos correspondientes.

● Uso previsto

Este producto no está destinado a un uso comercial. Es adecuado para regar zonas de jardín y patio y como organizador para el transporte manual de herramientas de riego de jardín.

● Contenido del suministro

1 Casete para manguera plana
1 Manual

● Datos técnicos

Presión máxima de funcionamiento: 4 bar

● Descripción de las piezas

- 1 Conector de grifo G $\frac{3}{4}$ " (26,5 mm)
- 1a Adaptador de conector de grifo
- 2 Casete de manguera plana
- 2a Manivela
- 3 Manguera plana
- 3a Conector de manguera con tope de agua
- 3b Conector de manguera sin tope de agua
- 4 Rociador de agua
- 4a Adaptador del rociador de agua
- 4b Interruptor del rociador de agua



Consejos sobre seguridad

- Familiarícese con todas las instrucciones de uso y consejos de seguridad del producto antes de instalarlo. Si entrega el producto a otra persona, asegúrese de entregarle también toda la documentación.
- **¡PRECAUCIÓN! ¡RIESGO DE LESIONES! MANTENGA EL PRODUCTO FUERA DEL ALCANCE DE LOS NIÑOS.**
- **¡ESTE PRODUCTO NO ES UN JUGUETE!** Este producto no debe ser utilizado por niños.
- **¡PELIGRO DE MUERTE Y RIESGO DE ACCIDENTES PARA BEBÉS Y NIÑOS!** Nunca deje a los niños sin supervisión con los materiales de embalaje. Peligro de asfixia. Mantener fuera del alcance de los niños.
- **¡PRECAUCIÓN! ¡RIESGO DE LESIONES!** Asegúrese de que todas las piezas están intactas y se han montado correctamente. Existe riesgo de lesiones si se monta de forma incorrecta. Las piezas dañadas pueden afectar a la seguridad y al funcionamiento.
- Encargue la instalación únicamente a personas con experiencia.
- No bloquee nunca el extremo de la manguera con los dedos u otros objetos durante su uso.

¡PRECAUCIÓN! ¡PELIGRO DE RESBALAR!

- ¡No dirija el chorro de agua hacia equipos eléctricos!
- ¡No dirija el chorro de agua hacia personas o animales!
- El producto no es apto para el suministro de agua potable.

● Utilización del casete de manguera

- Introduzca la manivela **2a** en el orificio del casete de la manguera plana **2**.
- Extraiga completamente la manguera plana **3** del casete de manguera plana **2**.

Advertencia: No abra el suministro de agua si la manguera plana aún está en el casete para mangueras. Causará el daño.

- Atornille el conector del grifo G $\frac{3}{4}$ " (26,5 mm) **1** al grifo de agua.
- Conecte el adaptador del conector del grifo **1a** con el conector de la manguera sin tope de agua **3b**.
- Inserte el adaptador del pulverizador de agua **4a** en el conector de la manguera con tope de agua **3a**.
- Gire el interruptor del rociador de agua **4b** en el sentido de las agujas del reloj hasta el tope para asegurarse de que la pistola rociadora está cerrada.

□ Abra el suministro de agua.
Sujete el rociador de agua **4** con una mano y gire el interruptor del rociador de agua **4b** en sentido contrario a las agujas del reloj para obtener el patrón de rociado deseado.

- Desde un fino rocío hasta un potente chorro.
- Nota:** Puede ajustar el chorro de agua mientras riega. Para ello, sujete firmemente el rociador de agua **4** con una mano y gire el interruptor del rociador de agua **4b** (en sentido horario o antihorario) con la otra mano para ajustar el chorro de agua según sea necesario.

● Después del uso

- Cierre el suministro de agua.
- Desenrosque el conector del grifo G $\frac{3}{4}$ " (26,5 mm) **1** de la rosca de conexión del grifo de agua.
- Desconecte el adaptador del rociador de agua **4a** del conector de la manguera con tope de agua **3a**.
- Desconecte el adaptador del conector del grifo **1a** del conector de la manguera sin tope de agua **3b**.
- Vacíe completamente el agua de la manguera plana.

● Almacenamiento

- Todas las piezas deben estar completamente secas antes de guardarlas.
- Guarde siempre el producto en un lugar seco.
- Proteja el producto de la luz solar directa.
- Guarde el producto fuera del alcance de los niños, bajo llave y a una temperatura de almacenamiento entre 5 °C y 20 °C (temperatura ambiente).

● Mantenimiento, limpieza y cuidado

- Limpie el producto con un paño ligeramente húmedo y sin pelusas.

● Eliminación

El embalaje está compuesto por materiales no contaminantes que pueden ser desechados en el centro de reciclaje local.

Para obtener información sobre las posibilidades de desecho del producto al final de su vida útil, acuda a la administración de su comunidad o ciudad.



El producto, incluidos los accesorios, y el material de embalaje son reciclables y están sujetos a la responsabilidad extendida del fabricante. Deséchelos por separado siguiendo la información ilustrada de recogida selectiva para un mejor tratamiento de los residuos.

El logotipo Triman se aplica solo para Francia.

● Garantía

El producto ha sido fabricado según normas de calidad exigentes y ha sido probado minuciosamente antes de la entrega. En caso de fallos de material o de fabricación, dispone de derechos legales frente al vendedor del producto. Nuestra garantía mencionada a continuación no restringe sus derechos legales de ningún modo.

La garantía para este producto es de 3 años a partir de la fecha de compra. La garantía empieza el día de la fecha de compra. Conserve el justificante de compra original en un lugar seguro, ya que este documento es necesario para demostrar la compra.

Todos los daños o defectos ya presente en el momento de la compra deben informarse inmediatamente tras desembalar el producto.

Si el producto presenta defectos de material o fabricación en los 3 años a partir de la fecha de compra, lo repararemos o sustituiremos, según nuestra elección, gratuitamente para usted. El período de garantía no se extiende por una reclamación de garantía aprobada. Esto también es aplicable a las piezas sustituidas y reparadas.

ES

ES

ES

ES

La garantía pierde su validez si el producto se daña o se utiliza o mantiene de forma inadecuada.

La garantía cubre defectos de material y fabricación. Esta garantía no cubre las piezas del producto sujetas a un uso y desgaste normal y, por lo tanto, consideradas piezas de desgaste (por ej. pilas, baterías, mangueras, cartuchos de tinta) ni los daños a las piezas frágiles, por ej. interruptores o piezas de cristal.

● Tramitación de la garantía

Para garantizar una rápida tramitación de su consulta, tenga en cuenta las siguientes indicaciones:

Para realizar cualquier consulta, tenga a mano el recibo y el número de artículo (IAN 446676_2307) como justificante de compra.

Encontrará el número de artículo en una inscripción de la placa indentificativa, en la portada de las instrucciones (abajo a la izquierda) o en una pegatina en la parte posterior o inferior.

Si el producto fallase o presentase algún defecto, póngase primero en contacto con el departamento de asistencia indicado, ya sea por teléfono o correo electrónico.

Puede enviarnos el producto defectuoso libre de franqueo adjuntando el recibo de compra (ticket de compra) e indicando dónde está y cuándo ha ocurrido el fallo a la dirección de asistencia que le indicamos.

● Asistencia

ES Asistencia en España
Tel.: 900984948
E-Mail: owim@lidl.es

⚠ ADVARSEL!



Før apparatet tages i brug for første gang, skal du læse instruktionerne omhyggeligt.

KASSETTE MED FLAD SLANGE

● Indledning

Hjerteligt tillykke med købet af deres nye produkt. Du har besluttet dig for et produkt af høj kvalitet. Gør Dem fortrolig med apparatet inden første ibrugtagning. Læs derfor den efterfølgende brugsvejledning og sikkerhedsanvisningerne omhyggeligt. Brug kun produktet som beskrevet og kun til de angivne anvendelsesområder. Opbevar denne vejledning på et sikkert sted. Hvis De giver produktet videre til andre, skal alle dokumenter følge med.

● Anvendelsesformål

Dette produkt er ikke beregnet til erhvervmæssig brug. Det er beregnet til at vande have- og gårdhaveområder og som beholder til vandingsredskaber.

● Medfølgende dele

1 Kasette med flad slange
1 Brugsvejledning

● Tekniske oplysninger

Maks. driftstryk: 4 bar

● Beskrivelse af delene

- 1 Hanekobling G $\frac{3}{4}$ " (26,5 mm)
- 1a Adapter til hanekobling
- 2 Flad hanekasette
- 2a Håndsving
- 3 Flad slange
- 3a Slangekobling med vandstop
- 3b Slangekobling uden vandstop
- 4 Vandspøjte
- 4a Adapter på vandspøjte
- 4b Kontakt på vandspøjte



Sikkerhedsråd

- Gør dig bekendt med alle brugsvejledninger og sikkerhedsråd om produktet før installation. Hvis produktet gives videre til andre, skal du sørge for, at al dokumentation følger med.
 - **FORSIGTIG! RISIKO FOR SKADER! PRODUKTET SKAL HOLDES UDEN FOR BØRNS RÆKKEVIDDE.**
 - **DETTE PRODUKT ER IKKE ET LEGETØJ!** Dette produkt må ikke bruges af børn.
 - **LIVSFARLIGT OG RISIKO FOR ULYKKER FOR SPÆDBØRN OG BØRN!** Børn må aldrig efterlades uden opsyn med emballagen. Dette udgør en fare for kvælning. Produktet skal holdes uden for børns rækkevidde.
 - **FORSIGTIG! RISIKO FOR PERSONSKADER!** Sørg for, at ingen af delene er beskadigede og er blevet samlet rigtigt. Hvis delene samles forkert, kan det føre til personskader. Beskadigede dele kan påvirke produktets sikkerhed og funktion.
 - Produktet må kun monteres af en erfaren person.
 - Slangen må aldrig tilstoppes med en finger eller andre genstande under brug.
- FORSIGTIG! FARE FOR SRIDNING!**
- Vandstrålen må aldrig rettes mod elektrisk udstyr!
 - Vandstrålen må aldrig rettes mod personer eller dyr!
 - Produktet må ikke bruges til at forsyne drikkevand.

● Sådan bruges vandkassetten

- Stik håndsvinget **2a** i hullet på den flade slangekasette **2**.
- Træk den flade slange helt ud **3** af den flade slangekasette **2**.

Advarsel: Tænd ikke for vandforsyningen, hvis den flade slange stadig er i slangekassetten. Dette kan føre til skader.

- Skru hanekoblingen G $\frac{3}{4}$ " (26,5 mm) **1** på vandhanen.

- Sæt hanekoblingens adapter **1a** på slangeadapteren uden vandstop **3b**.
 - Sæt vandspøjtens adapter **4a** i slangekoblingen med vandstop **3a**.
 - Drej kontakten til vandspøjtens **4b** så langt som muligt med uret, så du er sikker på at sprøjtepistolen er lukket.
 - Tænd vandforsyningen.
- Hold vandspøjtens **4** med den ene hånd og drej vandspøjtens kontakt **4b** mod uret, indtil du har det ønskede sprøjtemønster.
- Den kan indstilles fra fin dissprøjt til en kraftig stråle.
- Bemærk:** Vandstrålen kan justeres under vandingen. For at gøre dette, skal du holde fast i sprøjten **4** fast med den ene hånd og dreje kontakten **4b** (med eller mod uret) med den anden hånd og derefter justere vandstrålen efter behov.

● Efter brug

- Luk vandforsyningen.
- Skru hanekoblingen G $\frac{3}{4}$ " (26,5 mm) **1** af hanekoblingens gevind.
- Tag vandspøjtens adapter **4a** fra slangekoblingen med vandstop **3a**.
- Tag hanekoblingens adapter **1a** af slangekoblingen uden vandstop **3b**.
- Hæld alt vandet ud af den flade slange.

● Opbevaring

- Alle delene skal være helt tørre før opbevaring.
- Produktet skal opbevares på et tørt sted.
- Produktet skal beskyttes mod direkte sollys.
- Produktet skal låses inden og opbevares uden for børns rækkevidde. Det skal opbevares inden for 5 °C og 20 °C (stuetemperatur).

● Vedligeholdelse, rengøring og pleje

- Rengør produktet med en let fugtig fugfri klud.

● Bortskaffelse

Indpakningen består af miljøvenlige materialer, som De kan bortskaffe over de lokale genbrugssteder. De får oplyst muligheder til bortskaffelse af det udtjente produkt hos deres lokale myndigheder eller bystyre.

ES

DK

DK

DK



Prodotto e accessori e imballaggio materiali possono essere utilizzati per il prodotto. Il prodotto deve essere utilizzato da bambini. In caso di cessione del prodotto a terzi, allegare anche tutta la documentazione.

● Garanti

Prodotto è stato prodotto secondo norme di qualità e controllato prima di essere consegnato. In caso di difetto di materiale o di produzione, il prodotto deve essere sostituito o riparato. La garanzia si applica al prodotto e ai suoi accessori. La garanzia non si applica ai danni causati dall'uso improprio o dall'uso non previsto.

Il prodotto è stato progettato per durare a lungo. La garanzia si applica al prodotto e ai suoi accessori. La garanzia non si applica ai danni causati dall'uso improprio o dall'uso non previsto.

Il prodotto è stato progettato per durare a lungo. La garanzia si applica al prodotto e ai suoi accessori. La garanzia non si applica ai danni causati dall'uso improprio o dall'uso non previsto.

● Afvikling af garantisager

For at kunne garantere en hurtig sagsbehandling af deres forespørgsel, bedes De følge følgende anvisninger:

Opbevar kassebon og artikelnummer (IAN 446676_2307) som købsdokumentation, så disse kan fremlægges på forespørgsel.

Artikelnumrene er angivet på typeskiltet, ved en indgravering, på forsiden af vejledningen (nederst til venstre) eller på et mærkat på bag- eller undersiden. Hvis der forekommer funktionsfejl eller andre mangler, skal De først kontakte nedenstående serviceafdeling telefonisk eller via e-mail.

Et produkt, der er registreret som defekt, kan De derefter sende portofrit til den meddelte serviceadresse ved vedlæggelse af købsbeviset (kassebon) og angivelsen af, hvori manglen består, og hvornår den er opstået.

● Service

DK Service Danmark
Tel.: 80253972
E-Mail: owim@lidl.dk



Prima di usare il prodotto per la prima volta, leggere attentamente le istruzioni.

TUBO FLESSIBILE PIATTO IN CASSETTA

● Introduzione

Congratulazioni per l'acquisto del vostro nuovo prodotto. Con esso avete optato per un prodotto di qualità. Familiarizzare con il prodotto prima di metterlo in funzione per la prima volta. A tale scopo, leggere attentamente le seguenti istruzioni d'uso e le avvertenze di sicurezza. Utilizzare il prodotto solo come descritto e per i campi di applicazione indicati. Conservare queste istruzioni in un luogo sicuro. Consegnare tutta la documentazione in caso di cessione del prodotto a terzi.

● Destinazione d'uso

Il prodotto non è destinato all'uso commerciale. È progettato per irrigare giardini e patio e per organizzare e trasportare utensili di irrigazione.

● Contenuto della confezione

- 1 Tubo flessibile piatto in cassetta
- 1 Manuale di istruzioni

● Specifiche tecniche

Pressione di esercizio max: 4 bar

● Descrizione delle parti

- 1 Connettore per rubinetto G $\frac{3}{4}$ " (26,5 mm)
- 1a Adattatore del connettore per rubinetto
- 2 Avvolgitore per tubo piatto
- 2a Manovella
- 3 Tubo piatto
- 3a Connettore del tubo con acqua-stop
- 3b Connettore del tubo senza acqua-stop
- 4 Lancia a spruzzo
- 4a Attacco della lancia a spruzzo
- 4b Interruttore della lancia a spruzzo



Avvertenze di sicurezza

- Familiarizzarsi con tutte le istruzioni e le avvertenze riportate nel manuale prima di usare il prodotto. In caso di cessione del prodotto a terzi, allegare anche tutta la documentazione.
- **ATTENZIONE! PERICOLO DI LESIONI! TENERE IL PRODOTTO FUORI DALLA PORTATA DEI BAMBINI.**
- **QUESTO PRODOTTO NON È UN GIOCATTOLO.** Il prodotto non deve essere usato da bambini.
- **RISCHIO DI MORTE O LESIONI PER NEONATI E BAMBINI** Non lasciare i bambini senza supervisione con i materiali di imballaggio. Pericolo di soffocamento. Tenere fuori dalla portata dei bambini.
- **ATTENZIONE! RISCHIO DI LESIONI!** Assicurarsi che tutte le parti siano in buone condizioni e assemblate correttamente. Un assemblaggio scorretto comporta il rischio di lesioni. Eventuali parti danneggiate possono compromettere la sicurezza e le funzionalità del prodotto.

- L'installazione deve essere effettuata esclusivamente da persone competenti.
- Non ostruire l'estremità del tubo con le dita o altri oggetti durante l'uso.

ATTENZIONE! RISCHIO DI SCIVOLAMENTO!

- Non dirigere il getto d'acqua verso apparecchi elettrici.
- Non dirigere il getto d'acqua verso persone o animali.
-  Il prodotto non è adatto a fornire acqua potabile.

● Utilizzo

- Inserire la manovella **2a** nel foro sull'avvolgitore per tubo piatto **2**.
- Estrarre completamente il tubo piatto **3** dall'avvolgitore per tubo piatto **2**.

Avvertenza! Non aprire l'alimentazione dell'acqua quando il tubo piatto è all'interno dell'avvolgitore per evitare il rischio di danni.

- Avvitare il connettore per rubinetto G $\frac{3}{4}$ " (26,5 mm) **1** sul rubinetto.

DK

DK

IT

IT

- Collegare l'adattatore del connettore per rubinetto **1a** al connettore del tubo senza acqua-stop **3b**.
 - Inserire l'attacco della lancia a spruzzo **4a** nel connettore del tubo con acqua-stop **3a**.
 - Ruotare l'interruttore della lancia a spruzzo **4b** completamente in senso orario per assicurarsi che la lancia sia chiusa.
 - Aprire l'alimentazione dell'acqua. Tenere la lancia a spruzzo **4** con una mano e ruotare l'interruttore della lancia a spruzzo **4b** in senso antiorario per selezionare il tipo di spruzzo,
 - da una nebulizzazione leggera a un getto potente.
- Nota:** il getto d'acqua può essere regolato anche durante l'irrigazione. Tenere saldamente la lancia a spruzzo **4** con una mano e ruotare l'interruttore della lancia a spruzzo **4b** (in senso orario o antiorario) con l'altra mano.

● Dopo l'uso

- Chiudere l'alimentazione dell'acqua.
- Svitare il connettore per rubinetto G $\frac{3}{4}$ " (26,5 mm) **1** dalla filettatura del rubinetto.
- Scollegare l'attacco della lancia a spruzzo **4a** dal connettore del tubo con acqua-stop **3a**.
- Scollegare l'adattatore del connettore per rubinetto **1a** dal connettore del tubo senza acqua-stop **3b**.
- Svuotare completamente il tubo piatto.

● Conservazione

- Assicurarsi che tutte le parti siano asciutte prima di riporre il prodotto.
- Conservare il prodotto in un luogo asciutto.
- Proteggere il prodotto dalla luce solare diretta.
- Conservare il prodotto fuori dalla portata dei bambini, in un luogo chiuso e a una temperatura compresa tra 5 °C e 20 °C (temperatura ambiente).

● Pulizia e manutenzione

- Pulire il prodotto con un panno leggermente umido e privo di pelucchi.

● Smaltimento

L'imballaggio è composto da materiali ecologici che possono essere smaltiti presso i siti di raccolta locali per il riciclo.

E' possibile informarsi circa le possibilità di smaltimento del prodotto usato presso l'amministrazione comunale o cittadina.



Il prodotto, i suoi accessori e i materiali di imballaggio sono riciclabili e soggetti alla responsabilità estesa del produttore.

Per un migliore trattamento dei rifiuti, smaltirli separatamente seguendo i diversi simboli della raccolta differenziata.

Il logo Triman è valido solamente per la Francia.

● Garanzia

Il prodotto è stato fabbricato accuratamente secondo severe direttive di qualità ed è stato controllato meticolosamente prima della consegna. In caso di difetti di materiale o di fabbricazione l'acquirente può far valere diritti legali nei confronti del venditore. La nostra garanzia sotto riportata non costituisce alcun limite ai diritti legali dell'acquirente.

Questo prodotto è garantito per 3 anni con decorrenza dalla data di acquisto. La garanzia decorre dalla data d'acquisto. Conservare lo scontrino originale in un posto sicuro perché questo documento viene richiesto come prova dell'avenuto acquisto.

Tutti i danni o difetti presenti già al momento dell'acquisto devono essere comunicati subito dopo l'apertura della confezione.

Se entro 3 anni dalla data di acquisto di questo prodotto si rileva un difetto di materiale o di fabbricazione, noi procederemo, a nostra discrezione, alla riparazione o sostituzione gratuita del prodotto o al rimborso del prezzo di acquisto. Un eventuale intervento in garanzia non prolunga né rinnova il periodo di garanzia stesso. Ciò vale anche per le parti sostituite e riparate.

Questa garanzia decade in caso di danneggiamento oppure uso o manutenzione impropri del prodotto.

La prestazione in garanzia vale per difetti del materiale o di fabbricazione. Questa garanzia non si estende a componenti del prodotto esposti a normale logorio, che possono pertanto essere considerati come componenti soggetti a usura (esempio capacità della batteria, calcificazione, lampade, pneumatici, filtri, spazzole...). La garanzia non si estende altresì a danni che si verificano su componenti delicati (esempio interruttori, batterie, parti realizzate in vetro, schermi, accessori vari) nonché danni derivanti dal trasporto o altri incidenti.

● Gestione dei casi in garanzia

Per garantire un rapido disbrigo delle proprie pratiche, seguire le istruzioni seguenti:

Per ogni richiesta si prega di conservare lo scontrino e il codice dell'articolo (IAN 446676_2307) come prova d'acquisto.

Il numero d'articolo può essere dedotto dalla targhetta, da un'incisione, dal frontespizio delle istruzioni (in basso a sinistra) oppure dall'adesivo applicato sul retro o sul lato inferiore.

In caso di disfunzioni o avarie, contattare innanzitutto il partner di assistenza elencati di seguito telefonicamente oppure via e-mail.

Si può inviare il prodotto ritenuto difettoso all'indirizzo del centro di assistenza indicato con spedizione esente da affrancatura, completo del documento di acquisto (scontrino) e della descrizione del difetto, specificando anche quando tale difetto si è verificato.

● Assistenza

IT Assistenza Italia
Tel.: 800790789
E-Mail: owim@lidl.it



Az első használat előtt figyelmesen olvassa el az utasításokat.

KAZETTÁS LAPOSTÖMLŐ

● Bevezető

Gratulálunk új termékének vásárlása alkalmából. Ezzel egy magas minőségű termék mellett döntött. Az első üzembevetél előtt ismerkedjen meg a készülékkel. Ehhez figyelmesen olvassa el a következő Használati utasítást és a biztonsági tudnivalókat. A terméket csak a leírtak szerint és a megadott felhasználási területeken alkalmazza. Őrizze meg ezt az útmutatót egy biztos helyen. A termék harmadik félnek történő továbbadása esetén mellékelje a termék a teljes dokumentációját is.

● Rendeltetészerű használat

Ez a termék nem kereskedelmi használatra készült. Kertek és teraszok öntözésére, valamint rendezőként a kerti öntözőeszközök kézi szállítására alkalmas.

● Szállítási terjedelem

- 1 Kazettás lapostömlő
- 1 Útmutató

● Műszaki adatok

Max. munkanyomás: 4 bar

● Az alkatrészek megnevezése

- 1 Csapcsatlakozó G $\frac{3}{4}$ " (26,5 mm)
- 1a Csapcsatlakozó adapter
- 2 Lapos tömlő kazetta
- 2a Hajtókar
- 3 Lapos tömlő
- 3a Tömlőcsatlakozó vízelzáró funkcióval
- 3b Tömlőcsatlakozó vízelzáró funkció nélkül
- 4 Vízpermetező
- 4a Vízpermetező adapter
- 4b Vízpermetező kapcsoló

IT

IT

IT

HU



Biztonsági tanácsok

- Összeszerelés előtt ismerkedjen meg a termékhez tartozó összes használati utasítással és biztonsági tanáccsal. Ha a terméket másnak továbbadja, kérjük, gondoskodjon arról, hogy az összes dokumentációt is adja oda vele együtt.
- **VIGYÁZATI SÉRÜLÉSVESZÉLY! GYERMEKEKTŐL ELZÁRVA TÁROLJA A TERMÉKET.**
- **A TERMÉK NEM JÁTÉK!** A terméket nem használhatják gyermekek.
- **ÉLET- ÉS BALESETVESZÉLY CSECSEMŐKRE ÉS GYERMEKEKRE!** Soha ne hagyja felügyelet nélkül a gyermekeket a csomagolóanyagokkal. Fulladásveszély. Gyermekek elől elzárva tartsa.
- **VIGYÁZATI SÉRÜLÉSVESZÉLY!** Ellenőrizze, hogy minden alkatrész sértetlen-e, és megfelelően van-e összeszerelve. Sérülésveszély áll fenn, ha nem megfelelően van összeszerelve. A sérült alkatrészek befolyásolhatják a biztonságot és a működést.
- Az összeszerelést csak szakemberrel végeztesse.
- Használat közben soha ne zárja el a tömlő végét az ujjával vagy más tárgyakkal.

VIGYÁZATI CSÚSZÁSVESZÉLY!

- Ne irányítsa a vízsugarat elektromos berendezéssel!
- Ne irányítsa a vízsugarat emberekre vagy állatokra!

- Ez a termék nem alkalmas ivóvíz szállítására.

A tömlőtartó kazetta használata

- Helyezze a hajtókart **2a** a lapos tömlő kazettán **2** lévő lyukba.
- Húzza ki teljesen a lapos tömlőt **3** a lapos tömlő kazettából **2**.

Figyelmeztetés: Ne kapcsolja be a vízellátást, ha a lapos tömlő még mindig a tömlő kazettában van. Az rongálódást okoz.

- Csavarja fel a csapcsatlakozót G^{3/4}" (26,5 mm) **1** a vízcsapra.
- Csatlakoztassa a csapcsatlakozó adaptert **1a** a vízelzáró funkció nélküli tömlőcsatlakozóhoz **3b**.

- Helyezze be a vízpermetező adaptert **4a** a vízelzáró funkcióval rendelkező tömlőcsatlakozóba **3a**.
- Fordítsa el a vízpermetező kapcsolót **4b** az óramutató járásával megegyező irányba ameddig csak lehet, hogy a szórópisztoly biztosan zárva legyen.
- Kapcsolja be a vízellátást.

Fogja meg a vízpermetezőt **4** az egyik kezével, és forgassa el a vízpermetező kapcsolót **4b** az óramutató járásával ellentétes irányba a kívánt permetszóráshoz.

- A finom vízfátyoltól az erős sugárig.
- Megjegyzés:** Az öntözés alatt be tudja állítani a vízsugarat. Ehhez tartsa erősen a vízpermetezőt **4** az egyik kezével, és a másik kezével fordítsa el a vízpermetező kapcsolót **4b** (az óramutató járásával megegyező vagy ellentétes irányba) a vízsugar szükség szerinti beállításához.

Használat után

- Kapcsolja ki a vízellátást.
- Csavarja le a csapcsatlakozót G^{3/4}" (26,5 mm) **1** a vízcsap csatlakozómenetéről.
- Vegye ki a vízpermetező adaptert **4a** a vízelzáró funkcióval rendelkező tömlőcsatlakozóból **3a**.
- Vegye ki a vízpermetező adaptert **1a** a vízelzáró funkció nélküli tömlőcsatlakozóból **3b**.
- Teljesen ürítse ki a vizet a lapos tömlőből.

Tárolás

- Tárolás előtt minden alkatrésznek teljesen száraznak kell lennie.
- A terméket mindig száraz helyen tárolja.
- Védje a terméket közvetlen napfénytől.
- A terméket gyermekektől elzárva, biztonságosan rögzítve, 5 °C és 20 °C (szobahőmérséklet) közötti tárolási hőmérsékleten tárolja.

Karbantartás, tisztítás és ápolás

- A terméket enyhén nedves, szőszmentes ruhával tisztítsa.

Mentesítés

A csomagolás környezetbarát anyagokból készült, amelyeket a helyi újrahasznosító helyeken adhat le ártalmatlanítás céljából.

A kiszolgált termék megsemmisítési lehetőségeiről lakóhelye illetékes önkormányzatánál tájékozódhat.



A termék, beleértve a tartozékokat és a csomagolóanyagokat is, újrahasznosítható, és a gyártó kiterjesztett felelőssége alá tartozik.

A jobb hulladékkezelés érdekében az ábrán látható információk (szortírozási információk) alapján külön ártalmatlanítsa őket.

A Triman-logó csak Franciaországra vonatkozik.

Garancia

A terméket gondosan, szigorú minőségi előírások betartásával gyártottuk, és a szállítás előtt gondosan ellenőrizzük. Anyag- vagy gyártási hibák esetén a termék eladójával szemben törvényes jogok illetik meg. Az Ön törvényes jogait az általunk alább meghatározott garancia semmilyen módon nem korlátozza.

Erre a termékre 3 év garanciát adunk a vásárlás dátumától számítva. A garancia idő a vásárlás dátumával kezdődik. Biztonságos helyen őrizze meg az eredeti vásárlói bizonylatot, mert ez a dokumentum szükséges a vásárlás bizonyításához.

A vásárláskor fennálló károkat és hiányosságokat a termék kicsomagolása után haladéktalanul jelezze. Ha ezen a terméken a vásárlástól számított 3 éven belül anyag- vagy gyártási hibát észlel, választásunk szerint ingyenesen megjavítjuk vagy kicseréljük a terméket. A garancia idő nem hosszabbodik meg a helyette nyújtott szavatossági igény által. Ez a kicserélt vagy javított alkatrészekre is érvényes.

A garancia megszűnik, ha a terméket megrongálták, ill. nem szakszerűen kezelték vagy végezték a karbantartást.

A garancia az anyag- és gyártási hibákra vonatkozik. Ez a garancia nem terjed ki azokra a termékalkatrészekre, amelyek normál kopásnak vannak kitéve, és ezért gyorsan kopó alkatrésznek minősülnek (pl. elemekre, akkumulátorokra, tömlőkre, tintapatronokra), illetve a törékeny alkatrészek sérülésére, pl. kapcsolókra vagy üveg alkatrészekre.

Garanciális ügyek lebonyolítása

Ügyének gyors elintézhetsége céljából, kérjük kövesse az alábbi útmutatást:

Kérjük, kérdések esetére készítse elő a pénztárblokkot és a cikkszámot (IAN 446676_2307) a vásárlás tényének az igazolására.

Kérjük, hogy a cikkszámot olvassa le a típustábláról, a gravírozásból, az Útmutató címloldaláról (balra lent), illetve a hátoldalon, vagy a termék alján található matricáról.

Amennyiben működési hibák, vagy egyéb hiányosság lépne fel, előszöris vegye fel a kapcsolatot a következőkben megnevezett szervizek egyikével telefonon, vagy e-mailen.

A hibásnak ítélt terméket ezután a vásárlást igazoló blokk, valamint a hiba leírásának és keletkezési idejének mellékelésével díjmentesen postázhatja az Önnel közölt szervizcímre.

Szerviz

HU Szerviz Magyarország

Tel.: 0680021536

E-mail: owim@idl.hu

HU

HU

HU

HU



IAN 446676_2307
OWIM GmbH & Co. KG
Stiftsbergstraße 1
74167 Neckarsulm
GERMANY

Model No.: HG11109B
Version: 01/2024

