

# SILVERCREST®



## **CANDLELIGHT BLUETOOTH® SPEAKER / CANDLELIGHT-BLUETOOTH®-LAUTSPRECHER / ENCEINTE BLUETOOTH® CANDLELIGHT SCBL 5 A1**

(GB) (IE)

### **CANDLELIGHT BLUETOOTH® SPEAKER**

Operating instructions

(FR) (BE)

### **ENCEINTE BLUETOOTH® CANDLELIGHT**

Mode d'emploi

(ES)

### **ALTAVOZ BLUETOOTH® CON VELA LED**

Instrucciones de uso

(DE) (AT) (CH)

### **CANDLELIGHT-BLUETOOTH®- LAUTSPRECHER**

Bedienungsanleitung

(NL) (BE)

### **CANDLELIGHT-BLUETOOTH®- LUIDSPREKER**

Gebruiksaanwijzing

(IT)

### **ALTOPARLANTE BLUETOOTH® CANDLELIGHT**

Istruzioni per l'uso

IAN 454960\_2304

(EN) (DE) (FR) (NL)  
(CZ) (PL) (SK) (ES)  
(DK) (IT) (HU)



GB IE

Before reading, unfold the page containing the illustrations and familiarise yourself with all functions of the device.

---

DE AT CH

Klappen Sie vor dem Lesen die Seite mit den Abbildungen aus und machen Sie sich anschließend mit allen Funktionen des Gerätes vertraut.

---

FR BE

Avant de lire le mode d'emploi, ouvrez la page contenant les illustrations et familiarisez-vous ensuite avec toutes les fonctions de l'appareil.

---

NL BE

Vouw vóór het lezen de pagina met de afbeeldingen open en maak u vertrouwd met alle functies van het apparaat.

---

ES

Antes de empezar a leer abra la página que contiene las imágenes y, en seguida, familiarícese con todas las funciones del dispositivo.

---

IT

Prima di leggere aprire la pagina con le immagini e prendere confidenza con le diverse funzioni dell'apparecchio.

---

GB/IE	Operating instructions	Page	5
DE/AT/CH	Bedienungsanleitung	Seite	27
FR/BE	Mode d'emploi	Page	51
NL/BE	Gebruiksaanwijzing	Pagina	77
ES	Instrucciones de uso	Página	101
IT	Istruzioni per l'uso	Pagina	125

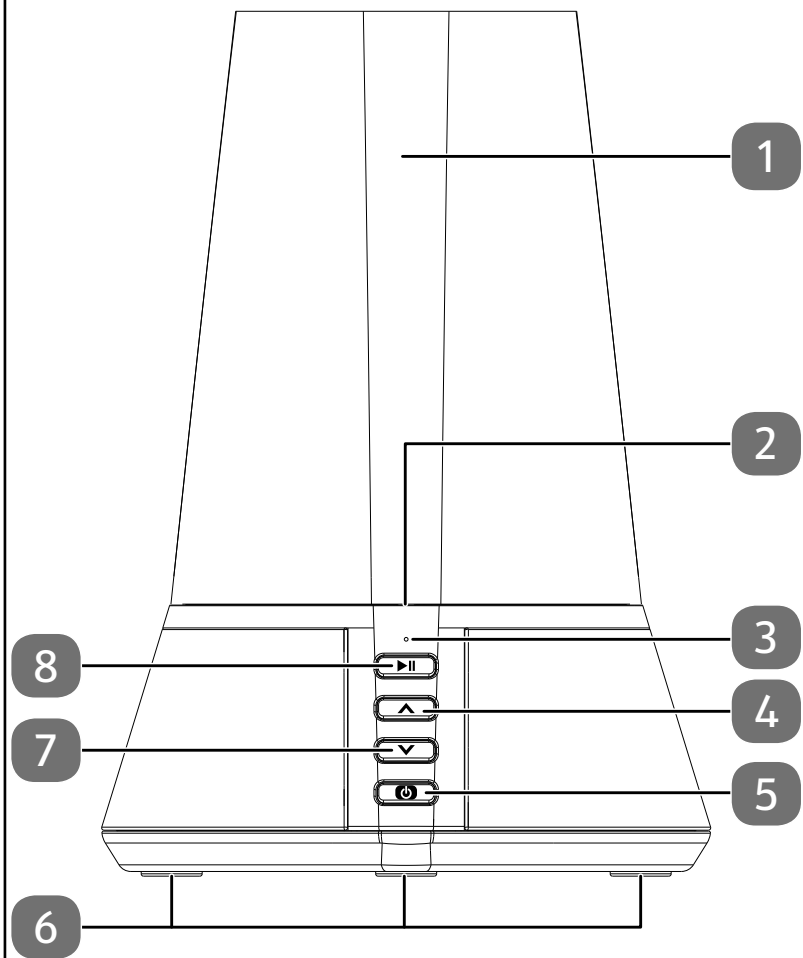
**A**

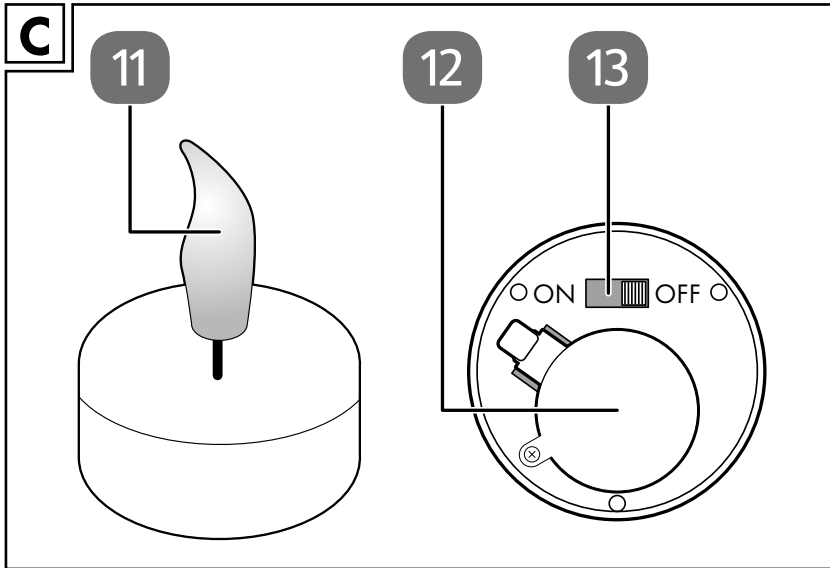
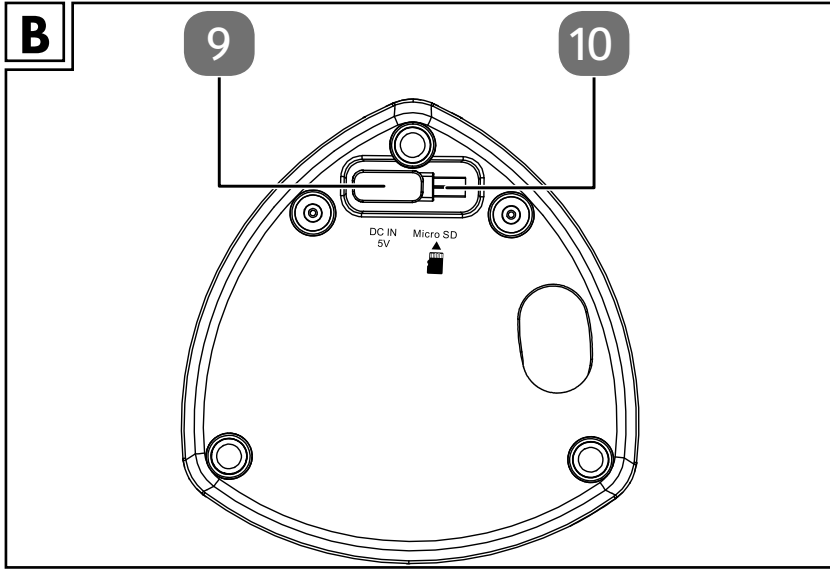

# Contents

<b>1.</b>	<b>Introduction .....</b>	<b>7</b>
1.1.	Information about this user manual.....	7
1.2.	Explanation of symbols.....	7
<b>2.</b>	<b>Proper use.....</b>	<b>9</b>
<b>3.</b>	<b>Safety instructions.....</b>	<b>9</b>
3.1.	Operating safety .....	10
3.2.	Safe handling of rechargeable batteries.....	12
3.3.	Handling batteries.....	12
3.4.	Electromagnetic compatibility .....	14
<b>4.</b>	<b>Description of components.....</b>	<b>14</b>
4.1.	Front.....	14
4.2.	Bottom .....	14
4.3.	LED tea light.....	14
<b>5.</b>	<b>Package contents .....</b>	<b>15</b>
<b>6.</b>	<b>Technical specifications .....</b>	<b>15</b>
<b>7.</b>	<b>EU Declaration of Conformity.....</b>	<b>16</b>
7.1.	Information on trademarks and licences .....	16
<b>8.</b>	<b>Getting started .....</b>	<b>17</b>
8.1.	Charging the speaker.....	17
8.2.	Switching on the speaker.....	17
8.3.	Switching off the speaker.....	17
<b>9.</b>	<b>Connecting the device via Bluetooth® .....</b>	<b>18</b>
9.1.	Bluetooth-enabled output device.....	18
<b>10.</b>	<b>Operation using the speaker .....</b>	<b>18</b>
10.1.	Setting the volume .....	18
10.2.	Previous/next track .....	18
10.3.	Pausing and resuming playback .....	19
10.4.	Equaliser.....	19
<b>11.</b>	<b>TWS function .....</b>	<b>19</b>
<b>12.</b>	<b>Playback from the memory card.....</b>	<b>19</b>
<b>13.</b>	<b>Tea light holder.....</b>	<b>20</b>
13.1.	General safety instructions.....	20
<b>14.</b>	<b>LED tea light .....</b>	<b>21</b>
14.1.	Switching the LED tea light on or off.....	21
14.2.	Replacing batteries.....	21
<b>15.</b>	<b>Cleaning .....</b>	<b>21</b>
<b>16.</b>	<b>Storing/transporting.....</b>	<b>22</b>
<b>17.</b>	<b>Troubleshooting .....</b>	<b>22</b>

# SILVERCREST®

<b>18.</b>	<b>Disposal .....</b>	<b>23</b>
<b>19.</b>	<b>Legal notice .....</b>	<b>24</b>
<b>20.</b>	<b>MEDION AG Warranty .....</b>	<b>24</b>
20.1.	Conditions of warranty .....	24
20.2.	Warranty period and legal claims for defects .....	24
20.3.	Scope of warranty.....	25
20.4.	Processing of warranty claims .....	25
<b>21.</b>	<b>Service .....</b>	<b>25</b>
21.1.	Supplier/Producer/Importer .....	26

## 1. Introduction

### 1.1. Information about this user manual



Congratulations on purchasing your new device.

You have chosen a high-quality product. The user manual is an integral part of this product. It contains important safety information and instructions for use and disposal. Before using the product, please familiarise yourself with all operating and safety instructions. Only use the product as described and for the specified applications. Keep this user manual in a safe place. If you give this product to someone else, ensure that you also hand over all the documents.

### 1.2. Explanation of symbols

If a block of text is marked with one of the warning symbols listed below, the hazard described in that text must be avoided to prevent the potential consequences described there from occurring.



#### **DANGER!**

Warning: risk of fatal injury!

- Follow the instructions to avoid situations that will lead to fatal or serious injuries.



#### **WARNING!**

Warning: risk of possible fatal injury and/or serious irreversible injuries!

- Follow the instructions to avoid situations that may lead to fatal or serious injuries.



#### **CAUTION!**

Warning: risk of minor and/or moderate injuries!

- Follow the instructions to avoid situations that may lead to moderate or minor injuries.



#### **NOTICE!**

Follow these instructions to prevent damage to the device!

- Follow the instructions to avoid situations that may damage the device.



Instructions and tips on operating the device.



Follow the instructions in the user manual!



Safety instruction



Instruction



List



## **CE labelling**

Products that feature this symbol meet the requirements of the EU directives (see chapter entitled "Declaration of conformity").



Symbol for direct current (DC)



Symbol for alternating current (AC)



Dispose of the device and packaging in compliance with environmental regulations.



## **Packaging material label regarding waste separation**

Label includes abbreviations (a) and numbers (b) with the following meaning: 1–7: plastics / 20–22: paper and cardboard / 80–98: composite materials



## 2. Proper use

This is a home entertainment device. The device is used to play audio material which can be played via Bluetooth® or memory card.

Do not use the device for any other purpose.

- The device is only intended for private use and not for industrial/commercial use.

Please note that we shall not be liable in cases of improper use:

- Comply with all the information in this user manual, especially the safety instructions. Any other use is considered improper and can cause personal injury or property damage.
- Do not modify the device without our consent and do not use any auxiliary equipment that we have not approved or supplied.
- Only use replacement parts or accessories that we have supplied or approved.

## 3. Safety instructions



### **WARNING!**

#### **Risk of injury!**

Risk of injury to children and persons with limited physical, sensory or mental abilities (for example, partially disabled people or older people with limited physical and mental abilities) or to those without experience and knowledge (such as older children).

- Keep the device and its accessories out of the reach of children.
- Children must not be allowed to play with the device.
- Cleaning and user maintenance must not be carried out by children, unless they are aged 8 or over and are supervised.
- Children younger than 8 should be kept away from the device and the connection cable.
- Keep all packaging materials used (bags, pieces of polystyrene, etc.) out of the reach of children.



## **DANGER!**

### **Risk of choking and suffocation!**

There is a risk of choking and suffocation due to swallowing or inhaling small parts or plastic wrap.

- Keep the plastic packaging out of the reach of children. The packaging material is not a toy.
- Do not use the device in potentially explosive atmospheres. This includes petrol stations, fuel storage areas and areas where solvents are processed, for example. This device must also not be used in areas with particle-laden air (for example flour or wood dust).
- Do not use the device outdoors.
- Do not expose the device to extreme conditions. Avoid:
  - high humidity or wet conditions
  - extremely high or low temperatures
  - direct sunlight.

## **3.1. Operating safety**

- Do not place containers filled with liquid, e.g. vases, on or near the device, and protect all the parts from dripping or sprayed water. Such containers may tip over and the liquid may impair the electrical safety of the device.
- Never open the device housing and do not push objects inside the device through the slots and openings.

Major changes in temperature or fluctuations in humidity can cause moisture to build up within the device due to condensation – this can cause an electrical short circuit.

- After transporting the device, wait until it has reached ambient temperature before switching it on.
- If you discover any damage or experience technical problems, always have the device repaired by a qualified technician.
- If a repair must be carried out, please contact only our authorised service partners.



## **NOTICE!**

### **Possible material damage!**

Unsuitable environmental conditions could cause damage to the device.

- Use the device only in dry rooms.
- Set up and operate the device on a stable, level and vibration-free surface to prevent the device from falling.
- When setting up the device:
  - Leave a sufficient gap in relation to other objects, and check that the ventilation slots are not covered in order to ensure that there is always sufficient ventilation;
  - Do not expose the device to direct sources of heat (e.g. heaters);
  - Do not leave the device in direct sunlight;
  - Do not place the device close to magnetic fields (e.g. television sets or other speakers);
  - Do not place naked flames (e.g. lit candles) near the device;
  - The device is equipped with non-slip plastic feet. Since furniture is coated with a variety of varnishes and plastics which are cleaned with different cleaning agents, it cannot be completely excluded that some of these cleaning agents contain ingredients which might damage the plastic feet and cause them to become soft. If necessary, place a non-slip mat under the device.



## **NOTICE!**

### **Possible material damage!**

Improper handling of sensitive surfaces can damage the device.

- Avoid the use of chemical solutions and cleaning products because these may damage the device surface and/or the labels on it.



## **NOTICE!**

### **Possible material damage!**

Using USB extension cables can lead to malfunctions or damage.

- Do not use a USB extension cable.



## **ATTENTION!**

### **Data security**

Note that data transmitted by radio is not encrypted and may be intercepted by third parties.

## **3.2. Safe handling of rechargeable batteries**



## **WARNING!**

### **Risk of injury!**

Rechargeable batteries may contain combustible materials. If handled incorrectly, rechargeable batteries can leak, become very hot, ignite or even explode, which could damage your device and/or your health.

- Charge the battery only with the original accessory (USB charging cable).
- Recharge flat batteries immediately to prevent damage.
- Do not expose the device to direct sunlight, heat or fire.
- Please also observe the information on disposal in "18. Disposal" on page 23.

## **3.3. Handling batteries**

The LED tea light includes a CR2032 button cell.



## **DANGER!**

### **Risk of chemical burns!**

If batteries are swallowed, they can cause internal chemical burns, which may prove fatal within two hours. There is a risk of chemical burns if battery acid comes into contact with skin.

- Seek medical help immediately if you think that batteries may have been swallowed or secreted in any part of the body.
- Avoid contact with battery acid. If battery acid comes into contact with skin, eyes or mucous membranes, rinse the affected areas with plenty of clean water and consult a doctor as soon as possible.
- Keep new and used batteries out of the reach of children. Batteries are not a toy.
- Do not swallow batteries.
- Stop using the device if the battery compartment does not close properly, and keep it out of reach of children.
- Remove leaking batteries from the device immediately. Clean the contacts before inserting new batteries.



## **WARNING!**

### **Risk of explosion!**

There is a risk of explosion if batteries are replaced incorrectly!

- Always use new batteries of the same type. Never use old and new batteries together.
- Pay attention to the polarity (+/-) when inserting the batteries.
- Never try to recharge non-rechargeable batteries.
- Store batteries in a cool, dry place.
- Never expose batteries to excessive heat (such as direct sunlight, fire, heaters or similar). Strong direct heat can damage batteries.
- Never throw batteries into a fire.
- Never short-circuit batteries.
- Always remove flat batteries from the device.
- If the device is not going to be used for long periods, remove the batteries.
- Before inserting the batteries, check that the contacts in the device and on the batteries are clean and, if necessary, clean them.

## 3.4. Electromagnetic compatibility

- To avoid malfunctions, keep the device at a distance of at least one metre from high-frequency or magnetic interference sources (televisions, other speakers, mobile and cordless telephones, etc.).

## 4. Description of components

### 4.1. Front

See **Fig. A**

1. Glass holder
2. Tea light holder
3. Operating LED
4. Increase volume / next track
5. On/Off button
6. Rubber feet
7. Decrease volume / previous track
8. Start/stop playback / pair Bluetooth®

### 4.2. Bottom

See **Fig. B**

9. DC IN 5V charging port (USB type C)
10. MicroSD card slot

### 4.3. LED tea light

See **Fig. C**

11. Flame LED
12. Battery compartment cover
13. On/Off switch

## 5. Package contents

Remove all packaging materials



### **DANGER!**

### **Risk of choking and suffocation!**

There is a risk of choking and suffocation due to swallowing or inhaling small parts or plastic wrap.

- Keep the plastic packaging out of the reach of children.

Please check your purchase to ensure that all items are included. If anything is missing, please contact us within 14 days of purchase. The following items are supplied with your product:

- Bluetooth® speaker
- Glass holder
- LED tea light
- USB charging cable (type A to type C)
- CR2032 button cell (already included in the LED tea light)
- Short manual

The user manual is available for download at [www.lidl-service.com](http://www.lidl-service.com) (article number 454960\_2304)

## 6. Technical specifications

Device	
Dimensions (W x H x D)	Approx. 132 x 183 x 135 mm
Ambient temperature (during operation):	0°C to +35°C at a relative air humidity of max. 80% (non-condensing)
Ambient temperature (storage):	0°C to +40°C at a relative air humidity of max. 80% (non-condensing)
Weight	Approx. 626 g.
Output power	5 watt (RMS)
Input voltage/input current	5.0 V === 1 A max.
Rechargeable battery	
Type	3.7 V ===, 1200 mAh, Li-ion
Charging time	Approx. 2 hours

Bluetooth	
Bluetooth version	V5.3
Bluetooth profile	AVRCP 1.2, A2DP 1.2
Frequency	2402–2480 MHz
Max. transmission power	2.25 dBm
Range	Up to 10 m outdoors
LED tea light	
Dimensions (H x Ø mm)	18 x 38 mm with LED flame 45 x 38 mm)
Battery type:	3 V CR2032 button cell

## 7. EU Declaration of Conformity

MEDION AG hereby declares that the radio equipment type IAN 454960\_2304 complies with the directive 2014/53/EU [(RE directive) and the directive 2011/65/EU (RoHS directive)]. The complete EU declaration of conformity is available at: [www.medion.com/conformity](http://www.medion.com/conformity).

### 7.1. Information on trademarks and licences

The Bluetooth® word mark and logos are registered trademarks of Bluetooth SIG, Inc. and are used by the manufacturer under licence.

The USB™ word mark and logos are registered trademarks of the USB Implementers Forum, Inc. and are used by the manufacturer under licence.

SilverCrest® is a registered trademark of Lidl Stiftung & Co. KG.

74167 Neckarsulm, Germany.

All other names and products are trademarks or registered trademarks of their respective owners.



## 8. Getting started

### 8.1. Charging the speaker



The speaker is operated via the integrated 3.7 V lithium battery (1200 mAh).

The battery must be fully charged before use.

- ▶ Remove the speaker from the packaging.
- ▶ Ensure that all packaging materials have been removed.
- ▶ Using the supplied USB cable, connect the speaker to a USB power supply unit with a maximum output current of 1 A on the USB-C port (9).



Only charge the speaker with a USB power supply unit that corresponds to the technical specifications. Charging cannot be carried out via the USB port of a PC or notebook.

As soon as the speaker is connected to a power source, the built-in rechargeable battery begins charging automatically. The battery charging time is approx. 2 hours if the rechargeable battery is flat.

The operating LED (3) flashes red during charging.

The operating LED (3) goes out as soon as the built-in rechargeable battery is fully charged.



An acoustic signal will sound if the battery charge level is too low and the battery needs to be charged.

- ▶ Once the battery is fully charged, remove the USB cable.

### 8.2. Switching on the speaker

- ▶ Switch on the speaker by pressing and holding the  (5) button for 2 seconds.



Always switch the speaker off when not in use to avoid unnecessary discharge of the battery.

### 8.3. Switching off the speaker

- ▶ Switch off the speaker by pressing and holding the  (5) button for approx. 2 seconds.

## 9. Connecting the device via Bluetooth®

In Bluetooth mode, you can receive wireless audio signals from an external Bluetooth-enabled output device. Make sure the two devices are not more than 10 metres apart.



You can only pair one Bluetooth device with the speaker.

### 9.1. Bluetooth-enabled output device

To connect a Bluetooth-enabled output device, proceed as follows:

- ▶ Switch on the speaker by pressing and holding the  (5) button for 2 seconds.

The operating LED (3) flashes blue quickly and the device is in search mode.



The device automatically attempts to connect to the last output device it was connected to via Bluetooth. If this is not possible, the Bluetooth speaker sends its device identification via Bluetooth.

- ▶ Now, switch on the Bluetooth function on your output device and enable search mode to pair the two devices with each other.



You will find more information about the Bluetooth function of your output device in its user manual.

The device name SCBL 5 A1 of the speaker will be displayed as soon as the signal is found.



- ▶ Confirm the connection; if a password is required, enter 0000.

Once pairing of the two devices has been completed, the operating LED (3) flashes blue slowly and an acoustic signal sounds.



During playback, the operating LED (3) lights up blue permanently.

## 10. Operation using the speaker

### 10.1. Setting the volume

Press and hold the  (4) and  (7) buttons for longer to increase and decrease the volume.

### 10.2. Previous/next track

- ▶ Press the  (4) button briefly to skip to the next track.
- ▶ Press the  (7) button briefly to skip to the previous track.

## 10.3. Pausing and resuming playback

- ▶ Press the ►|| (8) button briefly to pause playback of a track.
- ▶ Press the ►|| (8) button again to resume playback.

## 10.4. Equaliser

- ▶ Press the ►|| button (8) twice in quick succession to change between the preset equaliser setting for music and language.

The change of equaliser setting is indicated by a beep.

## 11. TWS function

The TWS (True Wireless Stereo) function allows you to pair two speakers. If you purchase a second speaker of the same type, you can pair both speakers and use them as a stereo speaker system.

To use the TWS function, proceed as follows:

- ▶ Connect your speaker via Bluetooth.
- ▶ Switch on the second speaker or put the speaker in search mode if necessary.
- ▶ Quickly press the 🔊 (5) button twice on the first speaker.

An acoustic signal sounds after the two speakers have been successfully paired.

- ▶ Press the On/Off button twice in quick succession to unpair.

## 12. Playback from the memory card

- ▶ Slide the memory card into the **MICROSD** card slot on the bottom of the device.

Playback of the first track on the memory card starts automatically.

The operating LED (3) lights up green during playback.

Please note the following information about usable storage media:

- As there are numerous different file systems and file formats, the connected storage media cannot be guaranteed to function.
- Depending on the size of the data medium, it may take some time for the system to be detected.
- USB storage devices with a maximum memory capacity of up to 64 GB are supported.
- The supported file system is FAT32; the supported file format is MP3.
- External hard disks are not supported.
- USB extension cables are not supported.

## 13. Tea light holder



We recommend using the supplied LED tea light or another LED tea light with the dimensions specified in the technical specifications. You can also use conventional tea lights with the specified dimensions.

### 13.1. General safety instructions

- Never touch burning tea lights or their flame!
- The metal cup of a conventional tea light heats up during use, and burns may occur if the metal cup does not cool down completely.
- Hot wax can cause burns!
- Burning tea lights are to be considered naked flames, meaning that they should never be left to burn unattended and should be kept out of the reach of children and pets.
- If you are using a conventional tea light, you should make sure to use a non-flammable base and maintain sufficient distance from flammable materials.
- When using conventional tea lights, always allow the glass holder and the tea light within it to cool down completely before changing the tea light.



#### **NOTICE!**

#### **Material damage!**

Conventional candles may cause intense heat within the glass holder and leaking candle wax may damage the device.

- Use only the supplied tea light, a similar LED tea light or a suitable conventional tea light.

## 14. LED tea light

### 14.1. Switching the LED tea light on or off

- ▶ Slide the On/Off switch (13) on the bottom of the tea light to the **ON** position to switch the tea light on.
- ▶ Slide the On/Off switch (13) on the bottom of the tea light to the **OFF** position to switch the tea light off.

### 14.2. Replacing batteries

The battery compartment is on the bottom of the tea light.

- ▶ Loosen the safety screw on the battery compartment cover (12).
- ▶ Open the battery compartment by pushing the locking tab towards the centre of the tea light and lifting the cover (12).
- ▶ To close it, insert the cover (12) again, making sure that the groove of the cover engages in the recess in the tea light base.
- ▶ Push the battery compartment cover (12) back into the tea light base until it clicks into place.
- ▶ Insert the safety screw again and tighten it hand-tight.



#### **NOTICE!**

#### **Possible material damage!**

Incorrectly inserted batteries can cause damage to the device.

- Pay attention to the polarity when inserting the batteries.

## 15. Cleaning



#### **NOTICE!**

#### **Possibility of damage to the device!**

Improper handling of sensitive surfaces can damage the device.

- ▶ Use a dry, soft cloth to clean the device.
- ▶ Avoid the use of chemical solutions and cleaning products because these may damage the device surface and/or the labels on it.
- ▶ For stubborn dirt, use a slightly damp cloth with a mild cleaner.

## 16. Storing/transporting

- ▶ When you are not using the device, store the device in a dry, dust-free and frost-free environment that is not exposed to direct sunlight.
- ▶ Observe the environmental conditions for storage specified in the technical specifications.
- ▶ Do not store the device within the reach of children.
- ▶ To avoid damage during transport, we recommend that you use the original packaging.

## 17. Troubleshooting

If the device stops working properly, please refer to the troubleshooting table shown below to see if you can resolve the problem yourself.

Never attempt to repair the device yourself. If a repair is necessary, please contact our Service Centre or a suitable authorised repair workshop.

Fault	Possible cause	Corrective action
No sound	The current volume is set too low.	Increase the volume.
	The volume of the external device is too low.	Increase the volume on the external device.
No playback from a memory card	The audio files are stored in the wrong format on the memory card.	Check whether the files have been saved in MP3 format.
No function	The battery is not charged.	Check whether the battery is fully charged.
The LED tea light is not working.	Is the battery inserted correctly?	Insert the battery correctly.
	Is the battery flat?	Insert new battery.

## 18. Disposal



### PACKAGING

Your device has been packaged to protect it from damage during transport. The packaging is made of materials that can be disposed of in an environmentally friendly manner and recycled properly.



Packaging material label regarding waste separation. Designation 20: Paper and cardboard



### DEVICE

Old devices that carry the symbol illustrated may not be disposed of in ordinary household waste.

In accordance with Directive 2012/19/EU, the device must be disposed of correctly at the end of its service life.

This involves separating the materials in the device for the purpose of recycling as well as minimising the environmental impact and negative effects on human health.

Take old devices to an electrical scrap collection point or a recycling centre. Before doing so, remove the battery from the device and take it to a separate collection point for used batteries.

Contact your local waste disposal company or your local authority for more information on this subject.



### BATTERIES

Do not dispose of used batteries with normal household rubbish. Batteries must be disposed of correctly. For this purpose, retailers that sell batteries and local collection points provide containers in which you can dispose of them. Contact your local waste disposal company or your local authority for more information.

In connection with the sale of batteries or the supply of devices containing batteries, we are obliged to draw your attention to the following:

As an end user, you are legally obliged to return used batteries.

This helps protect the environment and your own health.

The crossed-out wheeled bin symbol means that the battery must not be disposed of with household rubbish.

## 19. Legal notice

Copyright © 2023

Date: 14.11.2023

All rights reserved.

This user manual is protected by copyright.

Mechanical, electronic and any other forms of reproduction are prohibited without the written permission of the manufacturer.

The copyright remains with the company:

**MEDION AG**  
**Am Zehnthof 77**  
**45307 Essen**  
**Germany**

Please note that you cannot use the above address for returns. Please always contact our customer service team first.

## 20. MEDION AG Warranty

Dear customer,

The warranty on this product is 3 years from the date of purchase. In the event of defects in this product, you have legal rights against the product vendor. These legal rights are in no way limited by the warranty described below.

### 20.1. Conditions of warranty

The warranty period begins on the date of purchase. Please take care to keep the original purchase receipt. This document will serve as a proof of purchase.

If, within three years of the date of purchase of this product, any defect in material or manufacture should become evident, the product will – as we choose – be repaired free of charge or replaced. This warranty is subject to presentation, within the three-year term, of the defective product and the proof of purchase (receipt) and a brief, written description of what constitutes the defect and when it became evident.

If the defect is covered by our warranty, you will receive back the repaired product or a new replacement. Repair or exchange of the product does not lead to a renewed warranty period.

### 20.2. Warranty period and legal claims for defects

The warranty period is not prolonged by the above fulfilment. This also applies for replaced and repaired parts. Any damage or defects present at the time of purchase must be notified immediately after unpacking. Repairs that are carried out after the expiration of the warranty period are subject to a charge.



## 20.3. Scope of warranty

The product is manufactured in accordance with strict quality guidelines and thoroughly tested before dispatch.

The warranty applies for defects in materials or manufacture. This warranty does not extend to product parts that are subject to normal wear and can therefore be regarded as wearing parts or to damage to fragile parts, e.g. switches, batteries or parts made of glass.

This warranty is void if the product has been damaged or not properly used or serviced. For proper use of the product, exact compliance with all instructions listed in the user manual is required. It is essential to avoid procedures and use for purposes against which the user manual advises or warns.

The product is intended for private use only and not for industrial/commercial use. Improper handling and usage not in accordance with the intended purpose, use of force and any interventions that are not carried out by our authorised service centre will render the warranty null and void.

## 20.4. Processing of warranty claims

**For speedy processing of your request, please observe the following instructions:**

- For all enquiries, please keep the receipt and the article number IAN 454960\_2304 to hand as proof of purchase.
- The article number is to be found on the type plate, an engraving, on the title page of your instructions (bottom left) or on an adhesive label on the rear or underside.
- If functional or other defects occur, first contact the service department named below by telephone or via our contact form.

## 21. Service



You can download this user manual and many other manuals, product videos and installation software from [www.lidl-service.com](http://www.lidl-service.com).

Scan this QR code to be directed straight to the Lidl Service website ([www.lidl-service.com](http://www.lidl-service.com)) where you can open your user manual by entering the article number IAN 454960\_2304.

<p><b>GB</b></p>	<p><b>Service United Kingdom</b> Hotline ☎ +44 333 3213106  🕒 Mon – Fri: 09.00 – 17.00 Please use the contact form at <a href="http://www.medion.com/contact">www.medion.com/contact</a></p>
<p><b>IE</b></p>	<p><b>Service Ireland</b> Hotline ☎ 1 800 992508  🕒 Mon – Fri: 09.00 – 17.00 Please use the contact form at <a href="http://www.medion.com/contact">www.medion.com/contact</a></p>
<p><b>NI</b></p>	<p><b>Service North Ireland</b> Hotline ☎ 1 800 992508  🕒 Mon – Fri: 09.00 – 17.00 Please use the contact form at <a href="http://www.medion.com/contact">www.medion.com/contact</a></p>
	<p>IAN 454960_2304</p>

## 21.1. Supplier/Producer/Importer

Please note that you cannot use the address below for returns. Please contact the Service Centre mentioned above.

MEDION AG  
Am Zehnthof 77  
45307 Essen  
GERMANY

# Inhaltsverzeichnis

<b>1.</b>	<b>Einführung.....</b>	<b>29</b>
1.1.	Informationen zu dieser Bedienungsanleitung.....	29
1.2.	Zeichenerklärung.....	29
<b>2.</b>	<b>Bestimmungsgemäßer Gebrauch.....</b>	<b>31</b>
<b>3.</b>	<b>Sicherheitshinweise.....</b>	<b>31</b>
3.1.	Betriebssicherheit.....	32
3.2.	Sicherer Umgang mit Akkus.....	34
3.3.	Umgang mit Batterien.....	35
3.4.	Elektromagnetische Verträglichkeit.....	36
<b>4.</b>	<b>Teilebeschreibung.....</b>	<b>37</b>
4.1.	Vorderseite.....	37
4.2.	Unterseite.....	37
4.3.	LED-Teelicht.....	37
<b>5.</b>	<b>Lieferumfang.....</b>	<b>38</b>
<b>6.</b>	<b>Technische Daten.....</b>	<b>38</b>
<b>7.</b>	<b>EU Konformitätsinformation.....</b>	<b>39</b>
7.1.	Informationen zu Warenzeichen und Lizenzen.....	39
<b>8.</b>	<b>Inbetriebnahme.....</b>	<b>40</b>
8.1.	Lautsprecher aufladen.....	40
8.2.	Lautsprecher einschalten.....	40
8.3.	Lautsprecher ausschalten.....	40
<b>9.</b>	<b>Gerät über Bluetooth® verbinden.....</b>	<b>41</b>
9.1.	Bluetooth-fähiges Ausgabegerät.....	41
<b>10.</b>	<b>Bedienung am Lautsprecher.....</b>	<b>41</b>
10.1.	Lautstärke einstellen.....	41
10.2.	Vorheriger/Nächster Titel.....	41
10.3.	Wiedergabe anhalten und fortsetzen.....	42
10.4.	Equalizer.....	42
<b>11.</b>	<b>TWS Funktion.....</b>	<b>42</b>
<b>12.</b>	<b>Wiedergabe von der Speicherkarte.....</b>	<b>42</b>
<b>13.</b>	<b>Teelichthalterung.....</b>	<b>43</b>
13.1.	Allgemeine Sicherheitshinweise.....	43
<b>14.</b>	<b>LED-Teelicht.....</b>	<b>44</b>
14.1.	LED-Teelicht ein- bzw. ausschalten.....	44
14.2.	Batterie wechseln.....	44
<b>15.</b>	<b>Reinigung.....</b>	<b>44</b>
<b>16.</b>	<b>Lagerung/Transport.....</b>	<b>45</b>
<b>17.</b>	<b>Fehlerbehebung.....</b>	<b>45</b>

# SILVERCREST®

<b>18.</b>	<b>Entsorgung</b> .....	<b>46</b>
<b>19.</b>	<b>Impressum</b> .....	<b>48</b>
<b>20.</b>	<b>Garantie der MEDION AG</b> .....	<b>48</b>
20.1.	Garantiebedingungen .....	48
20.2.	Garantiezeit und gesetzliche Mängelansprüche.....	48
20.3.	Garantieumfang .....	49
20.4.	Abwicklung im Garantiefall.....	49
<b>21.</b>	<b>Service</b> .....	<b>49</b>
21.1.	Lieferant/Produzent/Importeur .....	50

## 1. Einführung

### 1.1. Informationen zu dieser Bedienungsanleitung



Herzlichen Glückwunsch zum Kauf Ihres neuen Gerätes.

Sie haben sich damit für ein hochwertiges Produkt entschieden. Die Bedienungsanleitung ist Bestandteil dieses Produkts. Sie enthält wichtige Hinweise für Sicherheit, Gebrauch und Entsorgung. Machen Sie sich vor der Benutzung des Produkts mit allen Bedien- und Sicherheitshinweisen vertraut. Benutzen Sie das Produkt nur wie beschrieben und für die angegebenen Einsatzbereiche. Bewahren Sie diese Bedienungsanleitung gut auf. Händigen Sie alle Unterlagen bei Weitergabe des Produkts an Dritte mit aus.

### 1.2. Zeichenerklärung

Ist ein Textabschnitt mit einem der nachfolgenden Warnsymbole gekennzeichnet, muss die im Text beschriebene Gefahr vermieden werden, um den dort beschriebenen, möglichen Konsequenzen vorzubeugen.



#### **GEFAHR!**

Warnung vor unmittelbarer Lebensgefahr!

- Folgen Sie den Anweisungen, um Situationen, die zum Tode oder zu schweren Verletzungen führen, zu vermeiden.



#### **WARNUNG!**

Warnung vor möglicher Lebensgefahr und/oder schweren, irreversiblen Verletzungen!

- Folgen Sie den Anweisungen, um Situationen, die zum Tode oder zu schweren Verletzungen führen können, zu vermeiden.



#### **VORSICHT!**

Warnung vor möglichen mittelschweren und/oder leichten Verletzungen!

- Folgen Sie den Anweisungen, um Situationen, die zu geringfügigen oder leichten Verletzungen führen können, zu vermeiden.



#### **HINWEIS!**

Hinweise beachten, um Sachschäden zu vermeiden!

- Folgen Sie den Anweisungen, um Situationen, die zu Sachschäden führen können, zu vermeiden.



Hinweise und Tipps für die Bedienung des Gerätes.



Hinweise in der Bedienungsanleitung beachten!



Sicherheitshinweis



Handlungsanweisung



Aufzählung



## **CE-Kennzeichnung**

Mit diesem Symbol markierte Produkte erfüllen die Anforderungen der EU-Richtlinien (siehe Kapitel „Konformitätsinformation“).



Symbol für Gleichstrom



Symbol für Wechselstrom



Gerät und Verpackung umweltgerecht entsorgen.



## **Kennzeichnung von Verpackungsmaterialien bei der Mülltrennung**

Kennzeichnung mit den Abkürzungen (a) und Nummern (b) mit folgender Bedeutung: 1–7: Kunststoffe / 20–22: Papier und Pappe / 80–98: Verbundstoffe

## 2. Bestimmungsgemäßer Gebrauch

Dies ist ein Gerät der Unterhaltungselektronik. Das Gerät dient der Wiedergabe von Audiomaterial, welches via Bluetooth® oder Speicherkarte zugespield werden kann.

Benutzen Sie das Gerät zu keinem anderen Zweck.

- Das Gerät ist nur für den privaten und nicht für den industriellen/kommerziellen Gebrauch bestimmt.

Bitte beachten Sie, dass im Falle des nicht bestimmungsgemäßen Gebrauchs die Haftung erlischt:

- Beachten Sie alle Informationen in dieser Bedienungsanleitung, insbesondere die Sicherheitshinweise. Jede andere Bedienung gilt als nicht bestimmungsgemäß und kann zu Personen- oder Sachschäden führen.
- Bauen Sie das Gerät nicht ohne unsere Zustimmung um und verwenden Sie keine nicht von uns genehmigten oder gelieferten Zusatzgeräte.
- Verwenden Sie nur von uns gelieferte oder genehmigte Ersatz- und Zubehörteile.

## 3. Sicherheitshinweise



### **WARNUNG!**

### **Verletzungsgefahr!**

Verletzungsgefahr für Kinder und Personen mit verringerten physischen, sensorischen oder mentalen Fähigkeiten (beispielsweise teilweise Behinderte, ältere Personen mit Einschränkung ihrer physischen und mentalen Fähigkeiten) oder Mangel an Erfahrung und Wissen (beispielsweise ältere Kinder).

- Gerät und Zubehör an einem für Kinder unerreichbaren Platz aufbewahren.
- Kinder dürfen nicht mit dem Gerät spielen.

- Reinigung und Benutzer-Wartung dürfen nicht durch Kinder durchgeführt werden, es sei denn, sie sind 8 Jahre und älter und werden beaufsichtigt.
- Kinder jünger als 8 Jahre sollen vom Gerät und der Anschlussleitung ferngehalten werden.
- Alle verwendeten Verpackungsmaterialien (Säcke, Polystyrolstücke usw.) nicht in der Reichweite von Kindern lagern.



## **GEFAHR!**

### **Erstickungsgefahr!**

Es besteht Erstickungsgefahr durch Verschlucken oder Einatmen von Kleinteilen oder Folien.

- Halten Sie die Verpackungsfolie von Kindern fern. Das Verpackungsmaterial ist kein Spielzeug.
- Benutzen Sie das Gerät nicht in explosionsgefährdeten Bereichen. Hierzu zählen z. B. Tankanlagen, Kraftstofflagerbereiche oder Bereiche, in denen Lösungsmittel verarbeitet werden. Auch in Bereichen mit teilchenbelasteter Luft (z. B. Mehl- oder Holzstaub) darf dieses Gerät nicht verwendet werden.
- Verwenden Sie das Gerät nicht im Freien.
- Setzen Sie das Gerät keinen extremen Bedingungen aus. Zu vermeiden sind:
  - hohe Luftfeuchtigkeit oder Nässe,
  - extrem hohe oder tiefe Temperaturen,
  - direkte Sonneneinstrahlung.

## **3.1. Betriebsicherheit**

- Stellen Sie keine mit Flüssigkeit gefüllten Gefäße, wie z. B. Vasen, auf das Gerät oder in die nähere Umgebung und schützen Sie alle Teile vor Tropf- und Spritzwasser. Das Gefäß kann umkippen und die Flüssigkeit kann die elektrische Sicherheit beeinträchtigen.
- Öffnen Sie niemals das Gehäuse des Gerätes und führen Sie keine Gegenstände durch die Schlitze und Öffnungen ins Innere des Gerätes.



Bei großen Temperatur- oder Feuchtigkeitsschwankungen kann es durch Kondensation zur Feuchtigkeitsbildung innerhalb des Gerätes kommen, die einen elektrischen Kurzschluss verursachen kann.

- Warten Sie nach einem Transport des Gerätes so lange mit der Inbetriebnahme, bis es die Umgebungstemperatur angenommen hat.
- Wenn Sie einen Schaden oder technische Probleme feststellen, überlassen Sie die Reparatur Ihres Gerätes ausschließlich qualifiziertem Fachpersonal.
- Im Falle einer notwendigen Reparatur wenden Sie sich bitte ausschließlich an unsere autorisierten Servicepartner.



## **HINWEIS!**

### **Möglicher Sachschaden!**

Ungünstige Umgebungsbedingungen können zur Beschädigung des Gerätes führen.

- Verwenden Sie das Gerät nur in trockenen Räumen.
- Stellen und betreiben Sie das Gerät auf einer stabilen, ebenen und vibrationsfreien Unterlage, um Stürze des Gerätes zu vermeiden.
- Achten Sie bei der Aufstellung darauf, dass
  - ausreichender Abstand zu anderen Gegenständen besteht und die Lüftungsschlitze nicht verdeckt sind, damit immer eine ausreichende Belüftung gewährleistet ist;
  - keine direkten Wärmequellen (z. B. Heizungen) auf das Gerät einwirken;
  - kein direktes Sonnenlicht auf das Gerät trifft;
  - das Gerät nicht in unmittelbarer Nähe von Magnetfeldern (z. B. Fernsehern oder anderen Lautsprechern) steht;
  - keine offenen Brandquellen (z. B. brennende Kerzen) in der Nähe des Gerätes stehen;
  - Das Gerät ist mit rutschfesten Kunststofffüßen ausgestattet. Da Möbel mit einer Vielfalt von Lacken und Kunststoffen beschichtet sind und mit unterschiedlichen Pflegemitteln behandelt werden, kann nicht völlig ausgeschlossen werden, dass manche dieser

Stoffe Bestandteile enthalten, die die Kunststofffüße angreifen und aufweichen. Legen Sie ggf. eine rutschfeste Unterlage unter das Gerät.



## **HINWEIS!**

### **Möglicher Sachschaden!**

Falsche Behandlung der empfindlichen Oberflächen kann das Gerät beschädigen.

- Vermeiden Sie chemische Lösungs- und Reinigungsmittel, weil diese die Oberfläche und/oder Beschriftungen des Gerätes beschädigen können.



## **HINWEIS!**

### **Möglicher Sachschaden!**

Das Verwenden von USB-Verlängerungskabeln kann zu Fehlfunktionen oder Schäden führen.

- Benutzen Sie keine USB-Verlängerungskabel.



## **ACHTUNG!**

### **Datensicherheit**

Beachten Sie, dass durch Funk übertragene Daten nicht verschlüsselt sind und u. U. von Dritten abgehört werden können.

## **3.2. Sicherer Umgang mit Akkus**



## **WARNUNG!**

### **Verletzungsgefahr!**

Akkus können brennbare Stoffe enthalten. Bei unsachgemäßer Behandlung können Akkus auslaufen, sich stark erhitzen, entzünden oder gar explodieren, was Schäden für Ihr Gerät und ihre Gesundheit zur Folge haben kann.

- Laden Sie den Akku ausschließlich mit dem Original-Zubehörteil (USB-Ladekabel) auf.
- Laden Sie entladene Akkus umgehend wieder auf, um Schäden zu vermeiden.

- Setzen Sie das Gerät nicht direkter Sonne, Hitze oder Feuer aus.
- Beachten Sie auch die Hinweise zur Entsorgung in „18. Entsorgung“ auf Seite 46.

### 3.3. Umgang mit Batterien

Das LED-Teelicht beinhaltet eine Knopfzelle CR2032.



#### **GEFAHR!**

#### **Verätzungsgefahr!**

Beim Verschlucken von Batterien besteht die Gefahr von inneren Verätzungen, die innerhalb von zwei Stunden zum Tode führen können. Bei Hautkontakt mit Batteriesäure besteht Verätzungsgefahr.

- Wenn Sie vermuten, Batterien könnten verschluckt worden oder in irgendeinen Teil des Körpers gelangt sein, suchen Sie unverzüglich medizinische Hilfe.
- Kontakt mit Batteriesäure vermeiden. Bei Kontakt mit Haut, Augen oder Schleimhäuten die betroffenen Stellen mit reichlich klarem Wasser spülen und umgehend einen Arzt aufsuchen.
- Halten Sie neue und gebrauchte Batterien von Kindern fern. Batterien sind kein Spielzeug.
- Batterien nicht verschlucken.
- Benutzen Sie das Gerät nicht mehr, wenn das Batteriefach nicht sicher schließt, und halten Sie es von Kindern fern.
- Nehmen Sie ausgelaufene Batterien sofort aus dem Gerät. Reinigen Sie die Kontakte, bevor Sie neue Batterien einlegen.



#### **WARNUNG!**

#### **Explosionsgefahr!**

Bei unsachgemäßem Auswechseln der Batterien besteht Explosionsgefahr!

- Legen Sie grundsätzlich nur neue Batterien gleichen Typs ein. Benutzen Sie nie alte und neue Batterien zusammen.
- Achten Sie beim Einlegen der Batterien auf die Polarität (+/-).

# **SILVERCREST®**

- Versuchen Sie niemals, Batterien wieder aufzuladen.
- Lagern Sie Batterien an einem kühlen, trockenen Ort.
- Setzen Sie Batterien niemals übermäßiger Wärme (wie Sonnenschein, Feuer, Heizung oder dergleichen) aus. Direkte starke Wärme kann die Batterien beschädigen.
- Werfen Sie Batterien nicht ins Feuer.
- Schließen Sie Batterien nicht kurz.
- Entfernen Sie auch leere Batterien aus dem Gerät.
- Wenn Sie das Gerät für längere Zeit nicht benutzen, nehmen Sie die Batterien heraus.
- Prüfen Sie vor dem Einlegen der Batterien, ob die Kontakte im Gerät und an den Batterien sauber sind, und reinigen Sie diese gegebenenfalls.

## **3.4. Elektromagnetische Verträglichkeit**

- Halten Sie mindestens einen Meter Abstand von hochfrequenten und magnetischen Störquellen (Fernsehgerät, andere Lautsprecherboxen, Mobil- und schnurlose Telefone usw.), um Funktionsstörungen zu vermeiden.

## 4. Teilebeschreibung

### 4.1. Vorderseite

Siehe **Abb. A**

1. Glasaufsatz
2. Teelichthalterung
3. Betriebs-LED
4. Lautstärke erhöhen / nächster Titel
5. Ein/Aus-Taste
6. GummifüÙe
7. Lautstärke verringern / vorheriger Titel
8. Wiedergabe starten/stoppen / Bluetooth® koppeln

### 4.2. Unterseite

Siehe **Abb. B**

9. DC IN 5V Ladeanschluss (USB Typ C)
10. MicroSD-Kartenschacht

### 4.3. LED-Teelicht

Siehe **Abb. C**

11. Flammen-LED
12. Batteriefachdeckel
13. Ein/Aus-Schalter

## 5. Lieferumfang

Entfernen Sie sämtliches Verpackungsmaterial



### GEFAHR!

#### Erstickungsgefahr!

Es besteht Erstickungsgefahr durch Verschlucken oder Einatmen von Kleinteilen oder Folien.

#### ■ Halten Sie die Verpackungsfolie von Kindern fern.

Bitte überprüfen Sie die Vollständigkeit der Lieferung und benachrichtigen Sie uns bitte innerhalb von 14 Tagen nach dem Kauf, falls die Lieferung nicht komplett ist. Mit dem von Ihnen erworbenen Produkt haben Sie erhalten:

- Bluetooth®-Lautsprecher
- Glasaufsatz
- LED-Teelicht
- USB-Ladekabel (Typ A auf Typ C)
- Knopfzelle CR2032 (bereits im LED-Teelicht enthalten)
- Kurzanleitung  
Bedienungsanleitung (als Download verfügbar unter [www.lidl-service.com](http://www.lidl-service.com) – Artikelnummer 454960\_2304)

## 6. Technische Daten

Gerät	
Abmessungen (B x H x T)	ca. 132 x 183 x 135 mm
Umgebungstemperatur (in Betrieb):	0 °C bis +35 °C bei einer relativen Luftfeuchtigkeit (nicht kondensierend) von max. 80 %
Umgebungstemperatur (Lagerung):	0 °C bis +40 °C bei einer relativen Luftfeuchtigkeit (nicht kondensierend) von max. 80 %
Gewicht	ca. 626 g.
Ausgangsleistung	5 Watt (RMS)
Eingangsspannung/Eingangsstrom	5,0 V $\overline{=}$ 1 A max.

<b>Akku</b>	
Typ	3,7 V $\text{---}$ , 1200 mAh, Li-ion
Ladezeit	ca. 2 Stunden
<b>Bluetooth</b>	
Bluetooth Version	V5.3
Bluetooth-Profil	AVRCP 1.2, A2DP 1.2
Frequenz	2402–2480 MHz
Max. Sendeleistung	2,25 dBm
Reichweite	bis zu 10 m im Freien
<b>LED-Teelicht</b>	
Abmessungen (H x Ø mm)	18 x 38 mm mit LED-Flamme 45 x 38 mm)
Batterietyp:	3 V CR2032 Knopfzelle

## 7. EU Konformitätsinformation

Hiermit erklärt die MEDION AG, dass der Funkanlagentyp IAN 454960\_2304 der Richtlinie 2014/53/EU [(RE-Richtlinie) und der Richtlinie 2011/65/EU (RoHS-Richtlinie)] entspricht. Der vollständige Text der EU-Konformitätserklärung ist unter der folgenden Internetadresse verfügbar: [www.medion.com/conformity](http://www.medion.com/conformity).

### 7.1. Informationen zu Warenzeichen und Lizenzen

Die Bluetooth®-Wortmarke und die Logos sind eingetragene Marken von Bluetooth SIG, Inc. und werden vom Hersteller unter Lizenz verwendet.

Die USB™-Wortmarke und die Logos sind eingetragene Marken der USB Implementers Forum, Inc. und werden vom Hersteller unter Lizenz verwendet.

SilverCrest® ist ein eingetragenes Warenzeichen der Lidl Stiftung & Co. KG, 74167 Neckarsulm, Deutschland.

Alle weiteren Namen und Produkte sind Warenzeichen oder eingetragene Warenzeichen ihrer jeweiligen Eigentümer.

## 8. Inbetriebnahme

### 8.1. Lautsprecher aufladen



Der Lautsprecher wird über den integrierten 3,7 V Lithium Akku (1200 mAh) betrieben.

Vor dem Gebrauch muss der Akku vollständig aufgeladen werden.

- ▶ Entnehmen Sie den Lautsprecher aus der Verpackung.
- ▶ Stellen Sie sicher, dass alle Verpackungsmaterialien entfernt wurden.
- ▶ Schließen Sie den Lautsprecher mit dem mitgelieferten USB-Kabel an ein USB-Netzteil mit einem Ausgangsstrom von max.1 A an den USB-C Anschluss (9) an.



Laden Sie den Lautsprecher ausschließlich mit einem den technischen Daten entsprechenden USB-Netzteil. Ein Laden über den USB-Anschluss eines PCs oder eines Notebooks ist nicht möglich.

Sobald der Lautsprecher mit einer Spannungsquelle verbunden ist, lädt sich der intern verbaute Akku automatisch auf. Die Akkuladzeit beträgt ca. 2 Stunden bei leerem Akku.

Während des Ladevorgangs blinkt die Betriebs-LED (3) rot.

Die Betriebs-LED (3) erlischt, sobald der fest verbaute Akku voll aufgeladen ist.



Wenn der Akkuladestand zu gering ist und der Akku geladen werden muss, ertönt ein akustisches Signal.

- ▶ Entfernen Sie das USB-Kabel, sobald der Akku voll aufgeladen ist.

### 8.2. Lautsprecher einschalten

- ▶ Schalten Sie den Lautsprecher ein, indem Sie die Taste  (5) für 2 Sekunden gedrückt halten.



Schalten Sie den Lautsprecher bei Nichtgebrauch immer aus damit der Akku nicht unnötig entladen wird.

### 8.3. Lautsprecher ausschalten

- ▶ Schalten Sie den Lautsprecher aus, indem Sie die Taste  (5) für ca. 2 Sekunden gedrückt halten.



## 9. Gerät über Bluetooth® verbinden

Der Bluetooth-Betrieb ermöglicht den kabellosen Empfang von Audiosignalen eines externen, Bluetooth-fähigen Ausgabegeräts. Achten Sie darauf, dass der Abstand zwischen beiden Geräten nicht größer als 10 Meter sein sollte.



Es kann immer nur ein Bluetooth-Gerät mit dem Lautsprecher gekoppelt werden.

### 9.1. Bluetooth-fähiges Ausgabegerät

Um ein Bluetooth-fähiges Ausgabegerät anzuschließen, gehen Sie wie folgt vor:

- ▶ Schalten Sie den Lautsprecher ein, indem Sie die Taste  (5) für 2 Sekunden gedrückt halten.

Die Betriebs-LED (3) blinkt schnell blau und das Gerät befindet sich im Such-Modus.



Das Gerät versucht, sich automatisch mit dem zuletzt via Bluetooth verbundenem Ausgabegerät zu verbinden. Ist dies nicht möglich, sendet der Bluetooth Lautsprecher seine Geräteidentifikation via Bluetooth.

- ▶ Schalten Sie an Ihrem Ausgabegerät die Bluetooth-Funktion ein und aktivieren Sie den Such-Modus, um beide Geräte aufeinander abzustimmen.



Informationen über die Bluetooth-Funktion Ihres Ausgabegeräts entnehmen Sie ggf. der dazugehörigen Bedienungsanleitung.  
Der Gerätenamen SCBL 5 AI des Lautsprechers wird angezeigt, sobald das Signal gefunden wurde.



- ▶ Bestätigen Sie die Verbindung, falls eine Passworтеingabe erforderlich ist, geben Sie 0000 ein.

Die Geräteabstimmung beider Geräte ist abgeschlossen, wenn die Betriebs-LED (3) langsam blau blinkt und ein Signalton ertönt.



Während der Wiedergabe leuchtet die Betriebs-LED (3) durchgehend blau.

## 10. Bedienung am Lautsprecher

### 10.1. Lautstärke einstellen

Halten Sie die Tasten  (4) und  (7) länger gedrückt, um die Lautstärke zu erhöhen bzw. zu verringern.

### 10.2. Vorheriger/Nächster Titel

- ▶ Drücken Sie die Taste  (4) kurz, um zum nächsten Titel zu springen.
- ▶ Drücken Sie die Taste  (7) kurz, um zum vorherigen Titel zu springen.

## 10.3. Wiedergabe anhalten und fortsetzen

- ▶ Drücken Sie die Taste ►|| (8) kurz, um die Wiedergabe eines Titels zu unterbrechen.
- ▶ Drücken Sie die Taste ►|| (8) erneut, um die Wiedergabe fortzusetzen.

## 10.4. Equalizer

- ▶ Drücken Sie die Taste ►|| (8) zweimal schnell hintereinander, um zwischen den voreingestellten Equalizer-Einstellung für Musik und Sprache zu wechseln.

Der Wechsel der Equalizereinstellung wird durch einen Signalton angezeigt.

## 11. TWS Funktion

Die TWS-Funktion („True Wireless Stereo“) ermöglicht die Kopplung zweier Lautsprecher. Mit dem Kauf eines zweiten Lautsprechers des gleichen Typs besteht die Möglichkeit, beide Lautsprecher zu koppeln und als Stereo-Lautsprecher-System zu verwenden.

Um die TWS-Funktion zu nutzen, gehen Sie wie folgt vor:

- ▶ Verbinden Sie ihren Lautsprecher via Bluetooth.
- ▶ Schalten Sie den zweiten Lautsprecher ein oder versetzen Sie den Lautsprecher notfalls in den Such-Modus.
- ▶ Drücken Sie am ersten Lautsprecher zweimal schnell die Taste  (5).

Ein Signalton ertönt nach erfolgreicher Kopplung der beiden Lautsprecher .

- ▶ Drücken Sie die Ein/Aus-Taste zwei mal schnell hintereinander, um die Kopplung wieder aufzuheben.

## 12. Wiedergabe von der Speicherkarte

- ▶ Schieben Sie die Speicherkarte in den Kartenschacht **MICROSD** auf der Unterseite des Gerätes.

Die Wiedergabe des ersten Titels auf der Speicherkarte startet automatisch.

Die Betriebs-LED (3) leuchtet während der Wiedergabe grün.

Beachten Sie folgende Hinweise zu verwendbaren Speichermedien:

- Aufgrund der zahlreichen verschiedenen Dateisysteme und Dateiformate kann die Funktion von angeschlossenen Speichermedien nicht garantiert werden.
- Je nach Größe des Datenträgers kann es länger dauern, bis das System erkannt wird.
- Es werden USB-Speicher mit einer Speicherkapazität bis max. 64 GB unterstützt.
- Unterstütztes Dateisystem ist FAT32; das unterstützte Dateiformat ist MP3.
- Externe Festplatten werden nicht unterstützt.
- USB-Verlängerungskabel werden nicht unterstützt.

## 13. Teelichthalterung



Wir empfehlen die Verwendung des mitgelieferten LED-Teelichts oder eines anderen LED-Teelichts mit den in den technischen Daten genannten Abmessungen. Sie können auch herkömmliche Teelichter mit den genannten Abmessungen verwenden.

### 13.1. Allgemeine Sicherheitshinweise

- Niemals brennende Teelichter oder deren Flamme berühren!
- Der Metalltopf eines herkömmlichen Teelichts erwärmt sich während der Nutzung, hier kann es zu Verbrennungen kommen, wenn der Metalltopf nicht komplett auskühlt.
- Heißer Wachs kann Verbrennungen verursachen!
- Brennende Teelichter sind als offenes Feuer zu betrachten, sie sollten daher nie unbeaufsichtigt abbrennen und dürfen für Kinder und Haustiere nicht erreichbar sein.
- Wenn Sie ein herkömmliches Teelicht verwenden, sollten Sie auf eine nicht brennbare Unterlage achten und ausreichend Abstand zu brennbaren Materialien halten.
- Bei Verwendung von herkömmlichen Teelichtern lassen Sie den Glasaufsatz und das enthaltene Teelicht immer vollständig abkühlen, bevor Sie das Teelicht wechseln.



#### **HINWEIS!**

#### **Sachschaden!**

Bei Verwendung von herkömmlichen Kerzen kann es zu einer starken Hitzeentwicklung innerhalb des Glasaufsatzes kommen und auslaufendes Kerzenwachs kann das Gerät beschädigen.

- Verwenden Sie ausschließlich das mitgelieferte, ein ähnliches LED-Teelicht oder ein geeignetes herkömmliches Teelicht.

## 14. LED-Teelicht

### 14.1. LED-Teelicht ein- bzw. ausschalten

- ▶ Schieben Sie den Ein/Aus-Schalter (13) an der Unterseite des Teelichts in die Position **ON**, um das Teelicht einzuschalten.
- ▶ Schieben Sie den Ein/Aus-Schalter (13) an der Unterseite des Teelichts in die Position **OFF**, um das Teelicht auszuschalten.

### 14.2. Batterie wechseln

Das Batteriefach befindet sich an der Unterseite des Teelichts.

- ▶ Lösen Sie die Sicherheitsschraube am Batteriefachdeckel (12).
- ▶ Öffnen Sie das Batteriefach, indem Sie die Rastnase in Richtung Teelichtmitte drücken und den Deckel (12) abheben.
- ▶ Zum Schließen setzen Sie den Deckel (12) wieder ein, achten Sie darauf, dass die Nut des Deckels in die Ausparung im Teelichtboden greift.
- ▶ Drücken Sie den Batteriefachdeckel (12) wieder in den Teelichtboden, bis dieser hörbar einrastet.
- ▶ Setzen Sie die Sicherheitsschraube wieder ein und ziehen Sie diese handfest an.



#### **HINWEIS!**

#### **Möglicher Sachschaden!**

Falsch eingesetzte Batterien können Schäden am Gerät hervorrufen.

- Achten Sie beim Einsetzen der Batterien auf die Polarität.

## 15. Reinigung



#### **HINWEIS!**

#### **Möglicher Geräteschaden!**

Falsche Behandlung der empfindlichen Oberflächen kann das Gerät beschädigen.

- ▶ Verwenden Sie für die Reinigung ein trockenes, weiches Tuch.
- ▶ Vermeiden Sie chemische Lösungs- und Reinigungsmittel, weil diese die Oberfläche und/oder Beschriftungen des Geräts beschädigen können.
- ▶ Verwenden Sie bei hartnäckiger Verschmutzung ein leicht angefeuchtetes Tuch mit einem milden Reiniger.

## 16. Lagerung/Transport

- ▶ Wenn Sie das Gerät nicht benutzen, bewahren Sie das Gerät an einem trockenen, staub- und frostfreien Ort ohne direkte Sonneneinstrahlung auf.
- ▶ Beachten Sie die in den technischen Daten genannten Umgebungsbedingungen für die Lagerung.
- ▶ Achten Sie darauf, dass das Gerät außerhalb der Reichweite von Kindern aufbewahrt wird.
- ▶ Um Beschädigungen bei einem Transport zu vermeiden, empfehlen wir Ihnen, die Originalverpackung zu nutzen.

## 17. Fehlerbehebung

Bei einer Störung des Geräts prüfen Sie bitte zunächst, ob Sie das Problem mit Hilfe der folgenden Übersicht selbst beheben können.

Versuchen Sie auf keinen Fall, das Gerät selbst zu reparieren. Wenn eine Reparatur notwendig ist, wenden Sie sich bitte an unser Service Center oder eine andere geeignete Fachwerkstatt.

Störung	Mögliche Ursache	Maßnahme
Kein Ton	Die aktuelle Lautstärke ist zu gering eingestellt.	Erhöhen Sie die Lautstärke.
	Die Lautstärke des externen Gerätes ist zu gering.	Erhöhen Sie die Lautstärke des externen Gerätes.
Keine Wiedergabe von einer Speicherkarte	Die Audiodateien sind im falschen Format auf der Speicherkarte abgespeichert.	Überprüfen Sie, ob die Dateien im MP3-Format abgespeichert wurden.
Keine Funktion	Der Akku ist nicht geladen.	Prüfen Sie, ob der Akku vollständig geladen ist.
Das LED-Teelicht funktioniert nicht.	Ist die Batterie richtig eingelegt?	Batterie korrekt einlegen.
	Ist die Batterie leer?	Neue Batterie einlegen.

## 18. Entsorgung



### VERPACKUNG

Ihr Gerät befindet sich zum Schutz vor Transportschäden in einer Verpackung. Verpackungen sind aus Materialien hergestellt, die umweltschonend entsorgt und einem fachgerechten Recycling zugeführt werden können.



Kennzeichnung von Verpackungsmaterialien bei der Mülltrennung. Kennzeichnung 20: Papier und Pappe



### GERÄT (nur für Deutschland)

Alle mit dem nebenstehenden Symbol gekennzeichneten Elektro- bzw. Elektronikgeräte dürfen nicht im normalen Hausmüll entsorgt werden, sondern sind vom Endnutzer am Ende ihrer Lebenserwartung einer vom unsortierten Siedlungsabfall getrennten Erfassung zuzuführen.

Die Endnutzer haben Altbatterien und Altakkumulatoren, die nicht vom Altgerät umschlossen sind, sowie Lampen, die zerstörungsfrei aus dem Altgerät entnommen werden können, vor der Abgabe an einer Erfassungsstelle vom Altgerät zerstörungsfrei zu trennen und einer separaten Sammlung zuzuführen.

Vertreiber mit einer Verkaufsfläche für Elektro- und Elektronikgeräte von mindestens 400 Quadratmetern sowie Vertreiber von Lebensmitteln mit einer Gesamtverkaufsfläche von mindestens 800 Quadratmetern, die mehrmals im Kalenderjahr oder dauerhaft Elektro- und Elektronikgeräte anbieten und auf dem Markt bereitstellen, sind verpflichtet, bei der Abgabe eines neuen Elektro- oder Elektronikgerätes an einen Endnutzer ein Altgerät des Endnutzers der gleichen Geräteart, das im Wesentlichen die gleichen Funktionen wie das neue Gerät erfüllt, am Ort der Abgabe oder in unmittelbarer Nähe hierzu unentgeltlich zurückzunehmen und auf Verlangen des Endnutzers unabhängig vom Kauf eines neuen Elektro- oder Elektronikgerätes bis zu drei Altgeräte pro Geräteart, die in keiner äußeren Abmessung größer als 25 Zentimeter sind, im Einzelhandelsgeschäft oder in unmittelbarer Nähe hierzu unentgeltlich zurückzunehmen.

Bei einem Vertrieb unter Verwendung von Fernkommunikationsmitteln gelten alle Lager- und Versandflächen für Elektro- und Elektronikgeräte des Vertreibers als Verkaufsfläche sowie alle Lager- und Verkaufsflächen des Vertreibers als Gesamtverkaufsfläche. Zudem ist bei einem Vertrieb unter Verwendung von Fernkommunikationsmitteln bei Abgabe des neuen Elektro- bzw. Elektronikgerätes durch Auslieferung bei einem privaten Haushalt die unentgeltliche Abholung des Altgerätes bei diesem Ort der Abgabe auf Geräte der Kategorien 1, 2 und 4 der Anlage 1 zu § 2 Abs. 1 ElektroG beschränkt (Wärmeüberträger, Bildschirme, Monitore und Geräte, die Bildschirme mit einer Oberfläche von mehr als 100 Quadratzentimetern enthalten, Großgeräte).

Zur Abgabe von Altgeräten stehen in Ihrer Nähe kostenfreie Erfassungsstellen sowie ggf. weitere Annahmestellen für die Wiederverwendung der Altgeräte zur Verfügung. Die Adressen können Sie von Ihrer Kommunalverwaltung erhalten.

Verfügt das Altgerät über Datenspeicher, sollten vor der Rückgabe alle Daten extern gesichert und von dem Altgerät dauerhaft und unwiderruflich gelöscht werden. Endnutzer sind ausschließlich selbst dafür verantwortlich, dass alle personenbezogenen Daten auf den zu entsorgenden Altgeräten gelöscht sind.



## **GERÄT (für alle anderen deutschsprachigen Länder)**

Alle mit dem nebenstehenden Symbol gekennzeichneten Altgeräte dürfen nicht im normalen Hausmüll entsorgt werden.

Entsprechend Richtlinie 2012/19/EU ist das Gerät am Ende seiner Lebensdauer einer geordneten Entsorgung zuzuführen.

Dabei werden im Gerät enthaltene Wertstoffe der Wiederverwertung zugeführt und die Belastung der Umwelt sowie negative Auswirkungen auf die menschliche Gesundheit vermieden.

Geben Sie das Altgerät an einer Sammelstelle für Elektroschrott oder einem Wertstoffhof ab. Nehmen Sie vorher die Batterie aus dem Gerät, und geben Sie diese getrennt an einer Sammelstelle für Altbatterien ab.

Wenden Sie sich für nähere Auskünfte an Ihr örtliches Entsorgungsunternehmen oder Ihre kommunale Verwaltung.



## **BATTERIEN**

Verbrauchte Batterien gehören nicht in den Hausmüll. Batterien müssen sachgerecht entsorgt werden. Zu diesem Zweck stehen im batterievertreibenden Handel sowie bei kommunalen Sammelstellen entsprechende Behälter zur Entsorgung bereit. Weitere Auskünfte erteilen Ihr örtlicher Entsorgungsbetrieb oder Ihre kommunale Verwaltung.

Im Zusammenhang mit dem Vertrieb von Batterien oder mit der Lieferung von Geräten, die Batterien enthalten, sind wir verpflichtet, Sie auf folgendes hinzuweisen:

Als Endnutzer sind Sie zur Rückgabe gebrauchter Batterien gesetzlich verpflichtet.

Dies dient dem Umweltschutz und Ihrer eigenen Gesundheit.

Das Symbol der durchgekreuzten Mülltonne bedeutet, dass die Batterie nicht in den Hausmüll gegeben werden darf.

## 19. Impressum

Copyright © 2023

Stand: 14.11.2023

Alle Rechte vorbehalten.

Diese Bedienungsanleitung ist urheberrechtlich geschützt.

Vervielfältigung in mechanischer, elektronischer und jeder anderen Form ohne die schriftliche Genehmigung des Herstellers ist verboten.

Das Copyright liegt bei der Firma:

**MEDION AG**

**Am Zehnthof 77**

**45307 Essen**

**Deutschland**

Bitte beachten Sie, dass die oben stehende Anschrift keine Retourenanschrift ist. Kontaktieren Sie zuerst immer unseren Kundenservice.

## 20. Garantie der MEDION AG

Sehr geehrte Kundin, sehr geehrter Kunde,

Sie erhalten auf dieses Gerät 3 Jahre Garantie ab Kaufdatum. Im Falle von Mängeln dieses Produkts stehen Ihnen gegen den Verkäufer des Produkts gesetzliche Rechte zu. Diese gesetzlichen Rechte werden durch unsere im Folgenden dargestellte Garantie nicht eingeschränkt.

### 20.1. Garantiebedingungen

Die Garantiefrist beginnt mit dem Kaufdatum. Bitte bewahren Sie den Originalkassenbonn gut auf. Diese Unterlage wird als Nachweis für den Kauf benötigt.

Tritt innerhalb von drei Jahren ab dem Kaufdatum dieses Produkts ein Material- oder Fabrikationsfehler auf, wird das Produkt von uns – nach unserer Wahl – für Sie kostenlos repariert oder ersetzt. Diese Garantieleistung setzt voraus, dass innerhalb der Drei-Jahres-Frist das defekte Gerät und der Kaufbeleg (Kassenbonn) vorgelegt und schriftlich kurz beschrieben wird, worin der Mangel besteht und wann er aufgetreten ist.

Wenn der Defekt von unserer Garantie gedeckt ist, erhalten Sie das reparierte oder ein neues Produkt zurück. Mit Reparatur oder Austausch des Produkts beginnt kein neuer Garantiezeitraum.

### 20.2. Garantiezeit und gesetzliche Mängelansprüche

Die Garantiezeit wird durch die Gewährleistung nicht verlängert. Dies gilt auch für ersetzte und reparierte Teile. Eventuell schon beim Kauf vorhandene Schäden und Mängel müssen sofort nach dem Auspacken gemeldet werden. Nach Ablauf der Garantiezeit anfallende Reparaturen sind kostenpflichtig.



## 20.3. Garantieumfang

Das Gerät wurde nach strengen Qualitätsrichtlinien sorgfältig produziert und vor Auslieferung gewissenhaft geprüft.

Die Garantieleistung gilt für Material- oder Fabrikationsfehler. Diese Garantie erstreckt sich nicht auf Produktteile, die normaler Abnutzung ausgesetzt sind und daher als Verschleißteile angesehen werden können oder für Beschädigungen an zerbrechlichen Teilen, z. B. Schalter, Akkus oder die aus Glas gefertigt sind.

Diese Garantie verfällt, wenn das Produkt beschädigt, nicht sachgemäß benutzt oder gewartet wurde. Für eine sachgemäße Benutzung des Produkts sind alle in der Bedienungsanleitung aufgeführten Anweisungen genau einzuhalten. Verwendungszwecke und Handlungen, von denen in der Bedienungsanleitung abgeraten oder vor denen gewarnt wird, sind unbedingt zu vermeiden.

Das Produkt ist lediglich für den privaten und nicht für den gewerblichen Gebrauch bestimmt. Bei missbräuchlicher und unsachgemäßer Behandlung, Gewaltanwendung und bei Eingriffen, die nicht von unserer autorisierten Service-Niederlassung vorgenommen wurden, erlischt die Garantie.

## 20.4. Abwicklung im Garantiefall

**Um eine schnelle Bearbeitung Ihres Anliegens zu gewährleisten, folgen Sie bitte den folgenden Hinweisen:**

- Bitte halten Sie für alle Anfragen den Kassenbon und die Artikelnummer IAN 454960\_2304 als Nachweis für den Kauf bereit.
- Die Artikelnummer entnehmen Sie bitte dem Typenschild, einer Gravur, auf dem Titelblatt Ihrer Anleitung (unten links) oder als Aufkleber auf der Rück- oder Unterseite.
- Sollten Funktionsfehler oder sonstige Mängel auftreten, kontaktieren Sie zunächst die nachfolgend benannte Serviceabteilung telefonisch oder über unser Kontaktformular.

## 21. Service



Auf [www.lidl-service.com](http://www.lidl-service.com) können Sie diese Anleitung und viele weitere Handbücher, Produktvideos und Installationssoftware herunterladen.

Mit diesem QR-Code gelangen Sie direkt auf die Lidl-Service-Seite ([www.lidl-service.com](http://www.lidl-service.com)) und können mittels der Eingabe der Artikelnummer IAN 454960\_2304 Ihre Bedienungsanleitung öffnen.

<p><b>DE</b></p>	<p><b>Service Deutschland</b> Hotline ☎ +49 201 22099 222  🕒 Mo. - Fr.: 09:00 - 17:00 Bitte benutzen Sie das Kontaktformular unter: <a href="http://www.medion.com/contact">www.medion.com/contact</a></p>
<p><b>AT</b></p>	<p><b>Service Österreich</b> Hotline ☎ +43 1 928 7661  🕒 Mo. - Fr.: 09:00 - 17:00 Bitte benutzen Sie das Kontaktformular unter: <a href="http://www.medion.com/contact">www.medion.com/contact</a></p>
<p><b>CH</b></p>	<p><b>Service Schweiz</b> Hotline ☎ 0848 - 33 33 32  🕒 Mo. - Fr.: 09:00 - 17:00 Bitte benutzen Sie das Kontaktformular unter: <a href="http://www.medion.com/contact">www.medion.com/contact</a></p>
	<p>IAN 454960_2304</p>

## 21.1. Lieferant/Produzent/Importeur

Bitte beachten Sie, dass die folgende Anschrift keine Retourenanschrift ist. Kontaktieren Sie zunächst die oben benannte Servicestelle.

MEDION AG  
Am Zehnhof 77  
45307 Essen  
DEUTSCHLAND

# Sommaire

<b>1.</b>	<b>Introduction .....</b>	<b>53</b>
1.1.	Informations concernant la présente notice d'utilisation .....	53
1.2.	Explication des symboles.....	53
<b>2.</b>	<b>Utilisation conforme .....</b>	<b>55</b>
<b>3.</b>	<b>Consignes de sécurité .....</b>	<b>55</b>
3.1.	Sécurité de fonctionnement .....	56
3.2.	Manipulation sûre des batteries.....	58
3.3.	Manipulation des piles.....	59
3.4.	Compatibilité électromagnétique.....	60
<b>4.</b>	<b>Description des éléments .....</b>	<b>61</b>
4.1.	Face avant.....	61
4.2.	Partie inférieure.....	61
4.3.	Bougie chauffe-plat à LED.....	61
<b>5.</b>	<b>Contenu de la livraison .....</b>	<b>62</b>
<b>6.</b>	<b>Caractéristiques techniques .....</b>	<b>62</b>
<b>7.</b>	<b>Information relative à la conformité UE.....</b>	<b>63</b>
7.1.	Informations sur les marques déposées et licences .....	63
<b>8.</b>	<b>Mise en marche .....</b>	<b>64</b>
8.1.	Charger l'enceinte .....	64
8.2.	Mise en marche de l'enceinte.....	64
8.3.	Éteindre l'enceinte .....	64
<b>9.</b>	<b>Connexion via Bluetooth®.....</b>	<b>65</b>
9.1.	Périphérique de sortie compatible Bluetooth .....	65
<b>10.</b>	<b>Commande sur l'enceinte .....</b>	<b>65</b>
10.1.	Réglage du volume .....	65
10.2.	Titre précédent/suivant.....	66
10.3.	Arrêt et reprise de la lecture .....	66
10.4.	Égaliseur.....	66
<b>11.</b>	<b>Fonction TWS.....</b>	<b>66</b>
<b>12.</b>	<b>Lecture à partir de la carte mémoire .....</b>	<b>66</b>
<b>13.</b>	<b>Support de la bougie .....</b>	<b>67</b>
13.1.	Consignes de sécurité générales .....	67
<b>14.</b>	<b>Bougie chauffe-plat à LED.....</b>	<b>68</b>
14.1.	Allumer ou éteindre la bougie chauffe-plat à LED .....	68
14.2.	Remplacement de la pile .....	68
<b>15.</b>	<b>Nettoyage .....</b>	<b>68</b>
<b>16.</b>	<b>Stockage/transport .....</b>	<b>69</b>
<b>17.</b>	<b>Dépannage .....</b>	<b>69</b>

<b>18.</b>	<b>Recyclage.....</b>	<b>70</b>
<b>19.</b>	<b>Mentions légales .....</b>	<b>71</b>
<b>20.</b>	<b>Garantie de la société MEDION AG (France).....</b>	<b>71</b>
20.1.	Conditions de garantie .....	71
20.2.	Article L217-16 du Code de la consommation .....	71
20.3.	Période de garantie et réclamation légale pour vices cachés.....	72
20.4.	Étendue de la garantie.....	72
20.5.	Procédure en cas de garantie .....	72
20.6.	Article L217-4 du Code de la consommation .....	73
20.7.	Article L217-5 du Code de la consommation .....	73
20.8.	Article L217-12 du Code de la consommation .....	73
20.9.	Article 1641 du Code civil .....	73
20.10.	Article 1648 1er alinéa du Code civil .....	73
<b>21.</b>	<b>Garantie de la société MEDION AG (Belgique &amp; Suisse).....</b>	<b>74</b>
21.1.	Conditions de garantie .....	74
21.2.	Période de garantie et réclamation légale pour vices cachés.....	74
21.3.	Étendue de la garantie.....	74
21.4.	Procédure en cas de garantie .....	75
<b>22.</b>	<b>SAV .....</b>	<b>75</b>
22.1.	Fournisseur/producteur/importateur .....	76

## 1. Introduction

### 1.1. Informations concernant la présente notice d'utilisation



Félicitations pour l'achat de votre nouvel appareil.

Vous avez opté pour un produit de qualité. La notice d'utilisation fait partie du produit. Elle contient des remarques importantes en matière de sécurité, d'utilisation et de recyclage. Avant d'utiliser le produit, lisez toutes les consignes de sécurité et d'utilisation. Utilisez le produit exclusivement de la manière décrite et pour les applications indiquées. Conservez la présente notice d'utilisation en lieu sûr. En cas de cession du produit à un tiers, il convient de lui transmettre tous les documents.

### 1.2. Explication des symboles

Le danger décrit dans les paragraphes signalés par l'un des symboles d'avertissement suivants doit être évité, afin d'empêcher les conséquences potentielles évoquées.



#### **DANGER !**

Danger de mort imminente !

- Suivez les instructions afin d'éviter toute situation pouvant entraîner des blessures graves, voire mortelles.



#### **AVERTISSEMENT !**

Éventuel danger de mort et/ou de blessures graves irréversibles !

- Suivez les instructions afin d'éviter toute situation pouvant entraîner des blessures graves, voire mortelles.



#### **ATTENTION !**

Risque de blessures légères et/ou moyennement graves !

- Suivez les instructions afin d'éviter toute situation pouvant entraîner des blessures mineures ou légères.



#### **AVIS !**

Respectez les consignes afin d'éviter tout dommage matériel !

- Suivez les instructions pour éviter toute situation pouvant entraîner des dommages matériels.



Informations et conseils pour l'utilisation de l'appareil.



Tenez compte des remarques contenues dans la notice d'utilisation !



Consigne de sécurité



Instruction



Énumération



## Marquage CE

Les produits portant ce symbole sont conformes aux exigences des directives de l'Union européenne (voir chapitre « Information relative à la conformité »).



Symbole de courant continu



Symbole de courant alternatif



Recyclez l'appareil et l'emballage de manière écologique.



## Marquage des emballages pour le tri des déchets

Marquage avec les abréviations (a) et numéros (b) signifiant : 1-7 : plastique/20-22 : papier et carton/80-98 : matériaux composites

## 2. Utilisation conforme

Ce produit est un appareil électronique grand public. L'appareil sert à la lecture de matériel audio qui peut être transmis via Bluetooth® ou carte mémoire.

N'utilisez pas l'appareil à d'autres fins.

- L'appareil est destiné exclusivement à un usage privé et non à une utilisation industrielle/commerciale.

Veuillez noter qu'en cas d'utilisation non conforme, la garantie sera annulée :

- Tenez compte de toutes les informations figurant dans cette notice d'utilisation, en particulier des consignes de sécurité. Toute autre utilisation est considérée comme non conforme et peut entraîner des dommages corporels ou matériels.
- Ne transformez pas l'appareil sans notre accord et n'utilisez pas d'appareils auxiliaires autres que ceux approuvés ou fournis par nos soins.
- Utilisez uniquement des pièces de rechange et accessoires fournis ou approuvés par nos soins.

## 3. Consignes de sécurité



### **AVERTISSEMENT !**

#### **Risque de blessure !**

Risque de blessure pour les enfants et les personnes présentant des capacités physiques, sensorielles ou mentales restreintes (p. ex. personnes partiellement handicapées, personnes âgées avec diminution de leurs capacités physiques et mentales) ou manquant d'expérience et/ou de connaissances (p. ex. enfants plus âgés).

- Conservez l'appareil et les accessoires dans un endroit hors de portée des enfants.
- Les enfants ne doivent pas jouer avec l'appareil.

- Le nettoyage et l'entretien de l'appareil incombant à l'utilisateur ne doivent pas être effectués par des enfants, à moins qu'ils n'aient 8 ans ou plus et qu'ils soient surveillés.
- Conservez l'appareil et le cordon d'alimentation hors de portée des enfants de moins de 8 ans.
- Conservez tous les emballages utilisés (sachets, pièces en polystyrène, etc.) hors de portée des enfants.



## **DANGER !**

### **Risque de suffocation !**

L'ingestion ou l'inhalation de petites pièces ou de films présente un risque de suffocation.

- Conservez le film d'emballage hors de portée des enfants. Les emballages ne sont pas des jouets.
- N'utilisez pas l'appareil dans des zones potentiellement explosives. En font partie p. ex. les installations de réservoirs, des zones de stockage de carburant ou des zones de traitement des solvants. Cet appareil ne doit pas non plus être utilisé dans des zones où l'air est chargé de particules (p. ex. poussière de farine ou de bois).
- N'utilisez pas l'appareil à l'extérieur.
- N'exposez pas l'appareil à des conditions extrêmes. À éviter :
  - humidité d'air élevée ou humidité,
  - températures extrêmement hautes ou basses,
  - lumière directe du soleil.

## **3.1. Sécurité de fonctionnement**

- Ne posez aucun récipient rempli de liquide tels que des vases sur l'appareil ou à proximité immédiate de celui-ci et protégez toutes les pièces contre les projections d'eau et éclaboussures. Le récipient peut se renverser et le liquide peut compromettre la sécurité électrique.



- N'ouvrez jamais le boîtier de l'appareil et n'introduisez aucun objet à l'intérieur de l'appareil par les fentes et ouvertures.

En cas de fortes variations de température ou d'humidité, il est possible que de l'humidité par condensation se forme dans l'appareil et provoque un court-circuit.

- Après le transport de l'appareil, attendez que celui-ci soit à température ambiante avant de le mettre en marche.
- Si vous constatez un dommage ou des problèmes techniques, faites réparer votre appareil uniquement par du personnel qualifié.
- En cas de nécessité de réparation, veuillez vous adresser exclusivement à nos partenaires de service agréés.



## **AVIS !**

### **Dommage matériel possible !**

Des conditions ambiantes défavorables peuvent endommager l'appareil.

- Utilisez l'appareil uniquement dans des pièces sèches.
- Placez et utilisez l'appareil sur une surface stable, plane et exempte de vibrations pour éviter que l'appareil ne tombe.
- Lors de l'installation de l'appareil, veillez à
  - laisser un écart suffisant entre l'appareil et d'autres objets et à ne pas recouvrir les fentes d'aération afin de toujours garantir une ventilation suffisante ;
  - ne pas exposer l'appareil à des sources de chaleur directes (p. ex. radiateurs) ;
  - ne pas exposer l'appareil aux rayons directs du soleil ;
  - ne pas installer l'appareil à proximité immédiate de champs magnétiques (p. ex. téléviseur ou autres haut-parleurs) ;
  - n'exposer l'appareil à aucune source de feu nu (p. ex. bougies en combustion) ;
  - L'appareil est équipé de pieds en plastique antidérapants. Les meubles étant revêtus d'une grande variété de laques et de matières synthétiques et traités avec différents produits d'entre-

ten, il ne peut pas être totalement exclu que certaines de ces substances contiennent des composants qui attaquent et ramollissent les pieds en plastique. Placez si nécessaire un support antidérapant sous l'appareil.



## **AVIS !**

### **Domage matériel possible !**

Le traitement inadéquat des surfaces sensibles peut endommager l'appareil.

- Évitez les solvants et produits d'entretien chimiques qui pourraient endommager la surface et/ou les inscriptions sur l'appareil.



## **AVIS !**

### **Domage matériel possible !**

L'utilisation de rallonges USB peut conduire à des dysfonctionnements, des dommages.

- N'utilisez pas de rallonge USB.



## **ATTENTION !**

### **Protection des données**

Veuillez noter que les données transmises via radio ne sont pas chiffrées et peuvent, dans certaines circonstances, être écoutées par des tiers.

## **3.2. Manipulation sûre des batteries**



## **AVERTISSEMENT !**

### **Risque de blessure !**

Les batteries peuvent contenir des substances inflammables. En cas de manipulation incorrecte, les batteries peuvent fuir, chauffer fortement, s'enflammer ou même exploser, ce qui pourrait endommager l'appareil et nuire à votre santé.

- Chargez la batterie uniquement avec l'accessoire d'origine (câble de charge USB).
- Rechargez immédiatement les batteries, pour éviter tout dommage.

- N'exposez pas l'appareil à la lumière directe du soleil, à la chaleur ou au feu.
- Veuillez également respecter les remarques relatives au recyclage au « 18. Recyclage » à la page 70

### 3.3. Manipulation des piles

La bougie chauffe-plat à LED comprend une pile bouton CR2032.



#### **DANGER !**

#### **Risque de brûlure !**

En cas d'ingestion de piles, il existe un risque de brûlures internes pouvant entraîner la mort dans les deux heures. Il existe un risque de brûlures si l'acide des piles entre en contact avec la peau.

- Si vous pensez que des piles ont été ingérées ou introduites dans une partie du corps, demandez immédiatement une aide médicale.
- Évitez tout contact avec l'acide des piles. En cas de contact avec la peau, les yeux ou les muqueuses, rincez immédiatement et abondamment les zones concernées à l'eau claire et consultez immédiatement un médecin.
- Conservez les piles neuves et usagées hors de portée des enfants. Les piles ne sont pas des jouets.
- N'avalez en aucun cas les piles.
- Si le compartiment à piles ne ferme pas correctement, n'utilisez plus l'appareil et conservez-le hors de portée des enfants.
- Retirez immédiatement les piles qui fuient de l'appareil. Nettoyez les contacts avant d'insérer de nouvelles piles.



#### **AVERTISSEMENT !**

#### **Risque d'explosion !**

Il existe un risque d'explosion en cas de remplacement non conforme des piles !

- Utilisez exclusivement des piles neuves du même type. N'utilisez jamais de piles neuves et usagées en même temps.

# SILVERCREST®

- Veillez à bien respecter la polarité (+/-) lors de l'insertion des piles.
- N'essayez jamais de recharger les piles.
- Stockez les piles dans un endroit frais et sec.
- Veillez à ce que les piles ne soient jamais exposées à une source de chaleur intense (p. ex. rayons du soleil, feu, chauffage, etc.). Les piles soumises à une forte source de chaleur directe peuvent être endommagées.
- Ne jetez pas les batteries au feu.
- Ne court-circuitez pas les batteries.
- Veillez à toujours retirer les piles vides de l'appareil.
- Retirez les piles de l'appareil si vous ne l'utilisez pas pendant une longue période.
- Avant l'insertion des piles, contrôlez l'état de propreté des contacts de l'appareil et des piles. Nettoyez-les au besoin.

## 3.4. Compatibilité électromagnétique

- Maintenez une distance d'au moins un mètre par rapport aux sources de brouillage haute fréquence et magnétiques (téléviseur, autres enceintes acoustiques, téléphones portables et sans fil, etc.) afin d'éviter tout dysfonctionnement.

## **4. Description des éléments**

### **4.1. Face avant**

Voir **Fig. A**

1. Couvercle en verre
2. Support de la bougie
3. LED de fonctionnement
4. Augmenter le volume/titre suivant
5. Bouton marche/arrêt
6. Pieds en caoutchouc
7. Réduire le volume/titre précédent
8. Démarrer/arrêter la lecture / coupler Bluetooth®

### **4.2. Partie inférieure**

Voir **Fig. B**

9. Prise de charge DC IN 5V (USB type C)
10. Lecteur de la carte microSD

### **4.3. Bougie chauffe-plat à LED**

Voir **Fig. C**

11. LED à flamme
12. Couvercle du compartiment à piles
13. Interrupteur marche/arrêt

## 5. Contenu de la livraison

Retirez tous les emballages.



**DANGER !**

**Risque de suffocation !**

L'ingestion ou l'inhalation de petites pièces ou de films présente un risque de suffocation.

■ Conservez le film d'emballage hors de portée des enfants.

Veuillez vérifier si tous les éléments sont présents et nous signaler toute pièce manquante dans les 14 jours suivant l'achat. Le produit que vous avez acheté comprend :

- Enceinte Bluetooth®
- Couvercle en verre
- Bougie chauffe-plat à LED
- Câble de charge USB (type A vers type C)
- Pile-bouton CR2032 (déjà incluse dans la bougie chauffe-plat à LED)
- Guide de démarrage rapide

Notice d'utilisation disponible (en téléchargement sur [www.lidl-service.com](http://www.lidl-service.com) - référence 454960\_2304)

## 6. Caractéristiques techniques

Appareil	
Dimensions (l x H x P)	env. 132 × 183 × 135 mm
Température ambiante (en fonctionnement) :	0 °C à +35 °C pour une humidité relative de 80 % max. (sans condensation)
Température ambiante (stockage) :	0 °C à +40 °C pour une humidité relative de 80 % max. (sans condensation)
Poids	Environ 626 g.
Puissance de sortie	5 watts (RMS)
Tension d'entrée / courant d'entrée	5,0 V === 1 A max.
Batterie	
Type	3,7 V ===, 1 200 mAh, li-ion
Temps de charge	Env. 2 heures

<b>Bluetooth</b>	
Version Bluetooth	V5.3
Profil Bluetooth	AVRCP 1.2, A2DP 1.2
Fréquence	2402–2480 MHz
Puissance d'émission max.	2,25 dBm
Portée	Jusqu'à 10 m en extérieur
<b>Bougie chauffe-plat à LED</b>	
Dimensions (H x Ø mm)	18 x 38 mm avec flamme LED 45 x 38 mm)
Type de pile :	Pile-bouton 3 V CR2032

## **7. Information relative à la conformité UE**

L'entreprise MEDION AG déclare par la présente que le type d'équipement radio IAN 454960\_2304 est conforme à la directive 2014/53/CE (directive sur les équipements radio) et à la directive 2011/65/CE (directive RoHS). La déclaration de conformité UE intégrale est disponible à l'adresse Internet suivante : [www.medion.com/conformity](http://www.medion.com/conformity).

### **7.1. Informations sur les marques déposées et licences**

Le nom de marque et les logos Bluetooth® sont des marques déposées de Bluetooth SIG, Inc. et sont utilisés sous licence par le fabricant.

Le nom de marque et les logos USB™ sont des marques déposées d'USB Implementers Forum, Inc. et sont utilisés sous licence par le fabricant.

SilverCrest® est une marque déposée de Lidl Stiftung & Co. KG, 74167 Neckarsulm, Allemagne.

Tous les autres noms et produits constituent des marques ou des marques déposées de leurs propriétaires respectifs.

## 8. Mise en marche

### 8.1. Charger l'enceinte



L'enceinte est alimentée par la batterie lithium-ion de 3,7 V (1 200 mAh) intégrée.

La batterie doit être entièrement chargée avant utilisation.

- ▶ Sortez l'enceinte de l'emballage.
- ▶ Assurez-vous que tous les emballages ont été retirés.
- ▶ Raccordez l'enceinte à une prise d'alimentation USB avec un courant de sortie maximal de 1 A à l'aide du câble USB fourni, en la branchant au port USB-C (9).



Chargez l'enceinte uniquement à l'aide d'un adaptateur secteur USB conforme aux caractéristiques techniques. Le chargement via le port USB d'un PC ou d'un ordinateur portable n'est pas possible.

Dès que l'enceinte est connectée à une source de tension, la batterie interne se recharge automatiquement. Le temps de charge de la batterie est d'environ 2 heures lorsque la batterie est vide.

Pendant la charge, la LED de fonctionnement (3) clignote en rouge.

La LED de fonctionnement (3) s'éteint dès que la batterie intégrée est entièrement chargée.



Lorsque le niveau de charge de la batterie est trop faible et que celle-ci doit être rechargée, un signal sonore retentit.

- ▶ Retirez le câble USB dès que la batterie est complètement chargée.

### 8.2. Mise en marche de l'enceinte

- ▶ Appuyez sur le bouton  (5) et maintenez-le enfoncé pendant 2 secondes environ pour allumer l'enceinte.



Éteignez toujours l'enceinte lorsque vous ne l'utilisez pas de manière à éviter toute décharge inutile de la batterie.

### 8.3. Éteindre l'enceinte

- ▶ Appuyez sur le bouton  (5) et maintenez-le enfoncé pendant 2 secondes environ pour éteindre l'enceinte.



## 9. Connexion via Bluetooth®

Le mode Bluetooth permet la réception sans fil de signaux audio d'un périphérique de sortie audio externe compatible Bluetooth. Veillez à ce que la distance entre les deux appareils n'excède pas 10 m.



Vous ne pouvez connecter qu'un seul périphérique Bluetooth à la fois à l'enceinte.

### 9.1. Périphérique de sortie compatible Bluetooth

Pour connecter un périphérique de sortie audio compatible Bluetooth, procédez comme suit :

- ▶ Appuyez sur le bouton  (5) et maintenez-le enfoncé pendant 2 secondes environ pour allumer l'enceinte.

La LED de fonctionnement (3) clignote rapidement en bleu et l'appareil se trouve en mode de recherche.



L'appareil tente automatiquement de se connecter au dernier périphérique de sortie connecté via Bluetooth. Si cela n'est pas possible, l'enceinte Bluetooth envoie son identification d'appareil via Bluetooth.

- ▶ Activez la fonction Bluetooth sur votre périphérique de sortie et activez le mode de recherche pour synchroniser les deux appareils.



Vous trouverez des informations sur la fonction Bluetooth de votre périphérique de sortie dans la notice d'utilisation correspondante.

Le nom d'appareil SCBL 5 A1 de l'enceinte s'affiche dès que le signal a été trouvé.



- ▶ Confirmez la connexion, au cas où une saisie de mot de passe serait nécessaire, saisissez 0000.

La synchronisation des deux appareils est terminée lorsque la LED de fonctionnement (3) clignote lentement en bleu et qu'un signal sonore retentit.

Pendant la lecture, la LED de fonctionnement (3) reste allumée en bleu.

## 10. Commande sur l'enceinte

### 10.1. Réglage du volume

Maintenez les boutons  (4) et  (7) enfoncés assez longtemps pour augmenter ou diminuer le volume.

## 10.2. Titre précédent/suivant

- ▶ Appuyez brièvement sur le bouton ▲ (4) pour passer au titre suivant.
- ▶ Appuyez brièvement sur le bouton ▼ (7) pour revenir au titre précédent.

## 10.3. Arrêt et reprise de la lecture

- ▶ Appuyez brièvement sur le bouton ▶|| (8) pour mettre la lecture d'un titre en pause.
- ▶ Appuyez une nouvelle fois sur le bouton ▶|| (8) pour reprendre la lecture.

## 10.4. Égaliseur

- ▶ Appuyez deux fois rapidement sur le bouton ▶|| (8) pour passer d'un réglage d'égaliseur prédéfini pour la musique à un réglage d'égaliseur prédéfini pour la parole.

Le changement de réglage de l'égaliseur est indiqué par un signal sonore.

## 11. Fonction TWS

La fonction TWS (« True Wireless Stereo ») permet de coupler deux enceintes. Avec l'achat d'une deuxième enceinte du même type, il est possible de coupler les deux enceintes et de les utiliser comme système d'enceintes stéréo.

Pour utiliser la fonction TWS, procédez comme suit :

- ▶ Connectez votre enceinte via Bluetooth.
- ▶ Allumez la seconde enceinte ou mettez-la en mode recherche si nécessaire.
- ▶ Sur la première enceinte, appuyez deux fois rapidement sur le bouton  (5).

Un signal sonore retentit lorsque les deux enceintes ont été couplées avec succès.

- ▶ Appuyez rapidement sur le bouton Marche/Arrêt deux fois de suite pour rompre le couplage.

## 12. Lecture à partir de la carte mémoire

- ▶ Insérez la carte mémoire dans l'emplacement pour carte **MICROSD** situé en bas de l'appareil.

La lecture du premier titre sur la carte mémoire démarre automatiquement.

La LED de fonctionnement (3) s'allume en vert pendant la lecture.

Suivez les instructions suivantes concernant les supports de stockage utilisables :

- En raison des nombreux systèmes et formats de fichiers différents, le fonctionnement des supports de stockage connectés ne peut être garanti.
- Selon la taille du support de données, cela peut prendre un certain temps avant que le système soit reconnu.
- Le système audio peut prendre en charge les clés USB jusqu'à 64 Go.
- Le système de fichiers pris en charge est FAT32 et le format de fichier pris en charge est MP3.
- Les disques durs externes ne sont pas pris en charge.
- Les rallonges USB ne sont pas prises en charge.

## 13. Support de la bougie



Nous vous recommandons d'utiliser la bougie chauffe-plat à LED fournie ou une autre bougie chauffe-plat à LED avec les dimensions indiquées dans les caractéristiques techniques. Vous pouvez également utiliser des bougies chauffe-plat traditionnelles ayant les dimensions indiquées.

### 13.1. Consignes de sécurité générales

- Ne touchez jamais les bougies chauffe-plat allumées ou leur flamme !
- Le pot métallique d'une bougie chauffe-plat classique chauffe pendant l'utilisation, et des brûlures peuvent survenir si le pot métallique ne refroidit pas complètement.
- La cire chaude peut causer des brûlures !
- Les bougies allumées doivent être considérées comme un feu ouvert ; elles ne doivent donc jamais brûler sans surveillance et doivent être hors de portée des enfants et des animaux domestiques.
- Si vous utilisez une bougie chauffe-plat classique, vous devez faire attention à ce que le support ne soit pas inflammable et garder une distance suffisante par rapport à des matériaux combustibles.
- Si vous utilisez des bougies chauffe-plat classiques, laissez toujours le couvercle en verre et la bougie qui s'y trouve refroidir complètement avant de changer la bougie.



#### **AVIS !**

#### **Domage matériel !**

L'utilisation de bougies classiques peut entraîner un fort dégagement de chaleur à l'intérieur du couvercle en verre et une fuite de cire de bougie peut endommager l'appareil.

- Utilisez uniquement le produit fourni, une bougie chauffe-plat à LED similaire ou une bougie chauffe-plat classique appropriée.

## 14. Bougie chauffe-plat à LED

### 14.1. Allumer ou éteindre la bougie chauffe-plat à LED

- ▶ Pour allumer la lampe, faites glisser l'interrupteur marche/arrêt (13) situé en bas de la bougie chauffe-plat sur la position **ON**.
- ▶ Faites glisser l'interrupteur marche/arrêt (13) situé en bas de la bougie chauffe-plat en position **OFF** pour éteindre la bougie.

### 14.2. Remplacement de la pile

Le compartiment à pile se trouve sur le dessous de la bougie chauffe-plat.

- ▶ Desserrez la vis de sécurité du couvercle du compartiment à piles (12).
- ▶ Ouvrez le compartiment à piles en poussant l'embout vers le centre de la bougie chauffe-plat et en retirant le couvercle (12).
- ▶ Pour la fermeture, replacez le couvercle (12) en veillant à ce que la rainure du couvercle s'enfonce dans l'encoche au fond de la bougie chauffe-plat.
- ▶ Replacez le couvercle du compartiment à piles (12) au fond de la bougie chauffe-plat jusqu'à ce qu'il s'enclenche.
- ▶ Remettez la vis de sécurité en place et serrez-la fermement.



#### **AVIS !**

#### **Dompage matériel possible !**

Des piles mal insérées peuvent endommager l'appareil.

- Veillez à bien respecter la polarité lors de l'insertion des piles.

## 15. Nettoyage



#### **AVIS !**

#### **Endommagement possible de l'appareil !**

Le traitement inadéquat des surfaces sensibles peut endommager l'appareil.

- ▶ Pour le nettoyage, utilisez un chiffon doux et sec.
- ▶ Évitez les solvants et produits d'entretien chimiques, car ils peuvent endommager la surface et/ou les inscriptions de l'appareil.
- ▶ En cas de saletés tenaces, utilisez un chiffon légèrement humide avec un nettoyant doux.

## 16. Stockage/transport

- ▶ Si vous n'utilisez pas l'appareil, rangez l'appareil dans un endroit sec, à l'abri de la poussière, du gel et des rayons directs du soleil.
- ▶ Respectez les conditions environnementales de stockage indiquées dans les caractéristiques techniques.
- ▶ Veillez à ce que l'appareil soit rangé hors de portée des enfants.
- ▶ Afin d'éviter tout dommage pendant le transport, nous vous recommandons d'utiliser l'emballage d'origine.

## 17. Dépannage

En cas de panne de l'appareil, vérifiez d'abord si vous pouvez résoudre le problème vous-même à l'aide du tableau suivant.

N'essayez en aucun cas de réparer vous-même l'appareil. Si une réparation s'avère nécessaire, veuillez vous adresser à notre SAV ou à un autre atelier spécialisé.

Problème	Cause possible	Mesure
Aucun son	Le volume actuel est réglé sur un niveau trop bas.	Augmentez le volume.
	Le volume du périphérique externe est trop faible.	Augmentez le volume du périphérique externe.
Impossible de lire à partir d'une carte mémoire	Les fichiers audio sont stockés dans le mauvais format sur la carte mémoire.	Vérifiez si les fichiers ont été enregistrés au format MP3.
Aucune fonction	La batterie n'est pas chargée.	Vérifiez que la batterie est complètement chargée.
La bougie chauffe-plat à LED ne fonctionne pas.	La pile est-elle correctement insérée ?	Veillez à la bonne insertion de la pile.
	La pile est-elle vide ?	Insérez une nouvelle pile.

## 18. Recyclage



### EMBALLAGE

Votre appareil se trouve dans un emballage qui le protège des dommages dus au transport. Les emballages sont fabriqués à partir de matériaux qui peuvent être éliminés de manière écologique en étant soumis à un recyclage approprié.



Marquage des emballages pour le tri des déchets. Marquage 20 : papier et carton



### APPAREIL

Il est interdit d'éliminer les appareils usagés portant le symbole ci-contre avec les déchets ménagers.

Conformément à la Directive 2012/19/UE, l'appareil doit être recyclé de manière réglementaire lorsqu'il arrive en fin de cycle de vie.

Les matériaux recyclables contenus dans l'appareil sont ainsi recyclés, ce qui évite la pollution de l'environnement et les effets néfastes sur la santé humaine.

Remettez l'appareil usagé à un centre de collecte de déchets électriques et électroniques ou auprès d'une déchetterie. Retirez auparavant la pile et éliminez-la séparément dans un centre de collecte de piles usagées.

Pour de plus amples renseignements, adressez-vous à l'entreprise de collecte des déchets locale ou à votre municipalité.



### PILES

Ne jetez en aucun cas les piles usagées avec les déchets domestiques. Les piles doivent être éliminées de manière appropriée. Les magasins vendant des piles et les lieux de collecte municipaux mettent à disposition des containers spéciaux destinés à cet effet. Renseignez-vous auprès de votre entreprise de recyclage locale ou de votre municipalité.

Dans le cadre de la réglementation relative à la distribution de piles ou la livraison d'appareils contenant des piles, nous sommes tenus de vous informer de ce qui suit :

en tant qu'utilisateur final, vous êtes légalement tenu de renvoyer les piles usagées.

Cela contribue à la préservation de l'environnement et à votre propre santé.

Le symbole de la poubelle barrée signifie que les piles ne doivent pas être jetées avec les ordures ménagères.

## 19. Mentions légales

Copyright © 2023

Date : 14.11.2023

Tous droits réservés.

La présente notice d'utilisation est protégée par les droits d'auteur.

Toute reproduction sous forme mécanique, électronique ou sous toute autre forme que ce soit est interdite sans l'autorisation préalable écrite du fabricant.

Le copyright appartient à la société :

**MEDION AG**

**Am Zehnthof 77**

**45307 Essen**

**Allemagne**

Veuillez noter que l'adresse ci-dessus n'est pas celle du service des retours. Contactez d'abord notre SAV.

## 20. Garantie de la société MEDION AG (France)

Chère Cliente, Cher Client,

Cet appareil est garanti 3 ans à partir de la date d'achat. En cas de vices de ce produit, vous disposez de droits légaux vis-à-vis du vendeur du produit. Ces droits légaux ne sont pas restreints par notre garantie présentée ci-dessous.

### 20.1. Conditions de garantie

La période de garantie débute à la date de l'achat. Veuillez conserver précieusement le ticket de caisse d'origine. Ce document servira de preuve d'achat.

Si, dans un délai de trois ans suivant la date d'achat de ce produit, un vice de matériel ou de fabrication venait à apparaître, le produit sera réparé ou remplacé gratuitement par nos soins, selon notre choix. Cette prestation de garantie implique de présenter dans ce délai de trois ans l'appareil défectueux et le justificatif d'achat (ticket de caisse) ainsi qu'une brève description par écrit du vice et du moment de son apparition.

Si le vice est couvert par notre garantie, vous recevrez le produit réparé ou un nouveau produit en retour. Aucune nouvelle période de garantie ne débute avec la réparation ou l'échange du produit.

### 20.2. Article L217-16 du Code de la consommation

Lorsque l'acheteur demande au vendeur, pendant le cours de la garantie commerciale qui lui a été consentie lors de l'acquisition ou de la réparation d'un bien meuble, une remise en état couverte par la garantie, toute période d'immobilisation d'au moins sept jours vient s'ajouter à la durée de la garantie qui restait à courir. Cette période court à compter de la

demande d'intervention de l'acheteur ou de la mise à disposition pour réparation du bien en cause, si cette mise à disposition est postérieure à la demande d'intervention.

## 20.3. Période de garantie et réclamation légale pour vices cachés

La période de garantie se prolonge de la durée de la perte d'usage conformément aux dispositions légales suivantes. Cette disposition s'applique également aux pièces remplacées ou réparées. Les dommages et vices éventuellement déjà présents à l'achat doivent être signalés immédiatement après le déballage. Toute réparation survenant après la période sous garantie fera l'objet d'une facturation.

## 20.4. Étendue de la garantie

L'appareil a été fabriqué avec soin conformément à des directives de qualité strictes et consciencieusement contrôlé avant sa livraison.

La prestation de garantie est valable pour des vices de matériel et de fabrication. Cette garantie ne s'étend pas aux pièces du produit qui sont exposées à une usure normale et peuvent de ce fait être considérées comme pièces d'usure ni aux détériorations de pièces fragiles, p. ex. interrupteurs, batteries ou pièces en verre.

Cette garantie devient caduque si le produit est détérioré, utilisé ou entretenu de manière non conforme. Pour une utilisation conforme du produit, toutes les instructions énumérées dans le mode d'emploi doivent être strictement respectées. Des buts d'utilisation et actions qui sont déconseillés dans le mode d'emploi, ou dont vous êtes avertis, doivent également être impérativement évités.

Le produit est uniquement destiné à un usage privé et ne convient pas à un usage professionnel. La garantie est annulée en cas d'entretien incorrect et inapproprié, d'usage de la force et d'interventions non réalisées par notre centre SAV agréé.

## 20.5. Procédure en cas de garantie

**Afin de garantir un traitement rapide de votre demande, veuillez suivre les indications suivantes :**

- Veuillez avoir à portée de main pour toutes questions le ticket de caisse et la référence IAN 454960\_2304 en tant que justificatif de votre achat.
- Vous trouverez la référence sur la plaque signalétique, une gravure, sur la page de garde de votre mode d'emploi (en bas à gauche) ou sous forme d'autocollant au dos ou sur le dessous.
- Si des erreurs de fonctionnement ou d'autres vices venaient à apparaître, veuillez d'abord contacter le SAV cité ci-dessous par téléphone ou via notre formulaire de contact.

Indépendamment de la garantie commerciale souscrite, le vendeur reste tenu des défauts de conformité du bien et des vices rédhibitoires dans les conditions prévues aux articles L217-4 à L217-13 du Code de la consommation et aux articles 1641 à 1648 et 2232 du Code Civil.



## 20.6. Article L217-4 du Code de la consommation

Le vendeur livre un bien conforme au contrat et répond des défauts de conformité existant lors de la délivrance.

Il répond également des défauts de conformité résultant de l'emballage, des instructions de montage ou de l'installation lorsque celle-ci a été mise à sa charge par le contrat ou a été réalisée sous sa responsabilité.

## 20.7. Article L217-5 du Code de la consommation

Le bien est conforme au contrat :

14. S'il est propre à l'usage habituellement attendu d'un bien semblable et, le cas échéant :
  - s'il correspond à la description donnée par le vendeur et posséder les qualités que celui-ci a présentées à l'acheteur sous forme d'échantillon ou de modèle ;
  - s'il présente les qualités qu'un acheteur peut légitimement attendre eu égard aux déclarations publiques faites par le vendeur, par le producteur ou par son représentant, notamment dans la publicité ou l'étiquetage ;
15. Ou s'il présente les caractéristiques définies d'un commun accord par les parties ou être propre à tout usage spécial recherché par l'acheteur, porté à la connaissance du vendeur et que ce dernier a accepté.

## 20.8. Article L217-12 du Code de la consommation

L'action résultant du défaut de conformité se prescrit par deux ans à compter de la délivrance du bien.

## 20.9. Article 1641 du Code civil

Le vendeur est tenu de la garantie à raison des défauts cachés de la chose vendue qui la rendent impropre à l'usage auquel on la destine, ou qui diminuent tellement cet usage que l'acheteur ne l'aurait pas acquise, ou n'en aurait donné qu'un moindre prix, s'il les avait connus.

## 20.10. Article 1648 1er alinéa du Code civil

L'action résultant des vices rédhibitoires doit être intentée par l'acquéreur dans un délai de deux ans à compter de la découverte du vice.

## 21. Garantie de la société MEDION AG (Belgique & Suisse)

Chère Cliente, Cher Client,

Cet appareil est garanti 3 ans à partir de la date d'achat. En cas de vices de ce produit, vous disposez de droits légaux vis-à-vis du vendeur du produit. Ces droits légaux ne sont pas restreints par notre garantie présentée ci-dessous.

### 21.1. Conditions de garantie

La période de garantie débute à la date de l'achat. Veuillez conserver précieusement le ticket de caisse d'origine. Ce document servira de preuve d'achat.

Si, dans un délai de trois ans suivant la date d'achat de ce produit, un vice de matériel ou de fabrication venait à apparaître, le produit sera réparé ou remplacé gratuitement par nos soins, selon notre choix. Cette prestation de garantie implique de présenter dans ce délai de trois ans l'appareil défectueux et le justificatif d'achat (ticket de caisse) ainsi qu'une brève description par écrit du vice et du moment de son apparition.

Si le vice est couvert par notre garantie, vous recevrez le produit réparé ou un nouveau produit en retour. Aucune nouvelle période de garantie ne débute avec la réparation ou l'échange du produit.

### 21.2. Période de garantie et réclamation légale pour vices cachés

L'exercice de la garantie ne prolonge pas la période de garantie. Cette disposition s'applique également aux pièces remplacées ou réparées. Les dommages et vices éventuellement déjà présents à l'achat doivent être signalés immédiatement après le déballage. Toute réparation survenant après la période sous garantie fera l'objet d'une facturation.

### 21.3. Étendue de la garantie

L'appareil a été fabriqué avec soin conformément à des directives de qualité strictes et consciencieusement contrôlé avant sa livraison.

La prestation de garantie est valable pour des vices de matériel et de fabrication. Cette garantie ne s'étend pas aux pièces du produit qui sont exposées à une usure normale et peuvent de ce fait être considérées comme pièces d'usure ni aux détériorations de pièces fragiles, p. ex. interrupteurs, batteries ou pièces en verre.

Cette garantie devient caduque si le produit est détérioré, utilisé ou entretenu de manière non conforme. Pour une utilisation conforme du produit, toutes les instructions énumérées dans le mode d'emploi doivent être strictement respectées. Des buts d'utilisation et actions qui sont déconseillés dans le mode d'emploi, ou dont vous êtes avertis, doivent également être impérativement évités.

Le produit est uniquement destiné à un usage privé et ne convient pas à un usage professionnel. La garantie est annulée en cas d'entretien incorrect et inapproprié, d'usage de la force et d'interventions non réalisées par notre centre SAV agréé.

## 21.4. Procédure en cas de garantie

**Afin de garantir un traitement rapide de votre demande, veuillez suivre les indications suivantes :**

- Veuillez avoir à portée de main pour toutes questions le ticket de caisse et la référence IAN 454960\_2304 en tant que justificatif de votre achat.
- Vous trouverez la référence sur la plaque signalétique, une gravure, sur la page de garde de votre mode d'emploi (en bas à gauche) ou sous forme d'autocollant au dos ou sur le dessous.
- Si des erreurs de fonctionnement ou d'autres vices venaient à apparaître, veuillez d'abord contacter le SAV cité ci-dessous par téléphone ou via notre formulaire de contact.

## 22. SAV



Vous pouvez télécharger cette notice d'utilisation ainsi que de nombreuses autres notices, vidéos produit et logiciels d'installation sur [www.lidl-service.com](http://www.lidl-service.com).

Scannez le code QR ci-contre pour accéder directement au site Lidl Service ([www.lidl-service.com](http://www.lidl-service.com)) et saisissez la référence IAN 454960\_2304 correspondante pour consulter votre notice d'utilisation.

<p><b>FR</b></p>	<p><b>SAV France</b> Hotline ☎ +33 1 243166030  🕒 Lun - Ven : 09h00 à 17h00 Veuillez utiliser le formulaire de contact sous : <a href="http://www.medion.com/contact">www.medion.com/contact</a></p>
<p><b>BE</b></p>	<p><b>SAV Belgique</b> Hotline ☎ +32 2 2006198  🕒 Lun - Ven : 09h00 à 17h00 Veuillez utiliser le formulaire de contact sous : <a href="http://www.medion.com/contact">www.medion.com/contact</a></p>

	<p><b>SAV Suisse</b> Hotline ☎ 0848 - 33 33 32  🕒 Lun - Ven: 09h00 à 17h00 Veuillez utiliser le formulaire de contact sous : <a href="http://www.medion.com/contact">www.medion.com/contact</a></p>	
	<table border="1"><tr><td data-bbox="202 336 471 376">IAN 454960_2304</td></tr></table>	IAN 454960_2304
IAN 454960_2304		

## 22.1. Fournisseur/producteur/importateur

Veillez noter que l'adresse suivante n'est pas celle du service des retours. Contactez d'abord le service après-vente mentionné ci-dessus.

MEDION AG  
Am Zehnthof 77  
45307 Essen  
ALLEMAGNE

# Inhoudsopgave

<b>1.</b>	<b>Inleiding.....</b>	<b>79</b>
1.1.	Informatie over deze gebruiksaanwijzing.....	79
1.2.	Betekenis van de symbolen .....	79
<b>2.</b>	<b>Gebruiksdoel .....</b>	<b>81</b>
<b>3.</b>	<b>Veiligheidsvoorschriften .....</b>	<b>81</b>
3.1.	Veilig gebruik.....	82
3.2.	Veilig omgaan met accu's.....	84
3.3.	Omgaan met batterijen.....	85
3.4.	Elektromagnetische compatibiliteit.....	86
<b>4.</b>	<b>Beschrijving van de onderdelen .....</b>	<b>87</b>
4.1.	Voorkant.....	87
4.2.	Onderkant.....	87
4.3.	Led-theelichtje.....	87
<b>5.</b>	<b>Inhoud van de levering.....</b>	<b>88</b>
<b>6.</b>	<b>Technische gegevens.....</b>	<b>88</b>
<b>7.</b>	<b>EU-conformiteitsinformatie .....</b>	<b>89</b>
7.1.	Informatie over handelsmerken en licenties .....	89
<b>8.</b>	<b>Ingebruikname .....</b>	<b>90</b>
8.1.	Luidspreker opladen.....	90
8.2.	Luidspreker inschakelen .....	90
8.3.	Luidspreker uitschakelen .....	90
<b>9.</b>	<b>Apparaat verbinden via Bluetooth® .....</b>	<b>91</b>
9.1.	Bluetoothcompatibel uitvoerapparaat.....	91
<b>10.</b>	<b>Bediening op de luidspreker .....</b>	<b>91</b>
10.1.	Volume instellen .....	91
10.2.	Vorige/volgende titel.....	91
10.3.	Afspelen stoppen en voortzetten.....	92
10.4.	Equalizer .....	92
<b>11.</b>	<b>TWS-functie .....</b>	<b>92</b>
<b>12.</b>	<b>Afspelen vanaf de geheugenkaart.....</b>	<b>92</b>
<b>13.</b>	<b>Theelichthouder .....</b>	<b>93</b>
13.1.	Algemene veiligheidsvoorschriften .....	93
<b>14.</b>	<b>Led-theelichtje .....</b>	<b>94</b>
14.1.	Led-theelicht in- of uitschakelen .....	94
14.2.	Batterij vervangen .....	94
<b>15.</b>	<b>Reiniging .....</b>	<b>94</b>
<b>16.</b>	<b>Opslag/transport .....</b>	<b>95</b>
<b>17.</b>	<b>Problemen oplossen .....</b>	<b>95</b>

# SILVERCREST®

<b>18.</b>	<b>Afvalverwerking</b> .....	<b>96</b>
<b>19.</b>	<b>Colofon</b> .....	<b>97</b>
<b>20.</b>	<b>Garantie van MEDION AG</b> .....	<b>97</b>
	20.1. Garantiebepalingen.....	97
	20.2. Garantieperiode en wettelijke klachten over gebreken.....	98
	20.3. Onvang van de garantie .....	98
	20.4. Afhandeling onder garantie .....	98
<b>21.</b>	<b>Service</b> .....	<b>99</b>
	21.1. Leverancier/producent/importeur .....	99

## 1. Inleiding

### 1.1. Informatie over deze gebruiksaanwijzing



Gefeliciteerd met de aankoop van uw nieuwe apparaat.

U hebt gekozen voor een hoogwaardig product. De gebruiksaanwijzing maakt deel uit van dit product. Deze bevat belangrijke instructies met betrekking tot veiligheid, gebruik en afvalverwerking. Lees alle bedieningsinstructies en veiligheidsvoorschriften aandachtig door voordat u het product in gebruik neemt. Gebruik het product alleen zoals beschreven en uitsluitend voor de vermelde toepassingsgebieden. Bewaar deze gebruiksaanwijzing goed. Als u het product doorgeeft aan iemand anders, overhandig hem of haar dan ook alle bijbehorende documenten.

### 1.2. Betekenis van de symbolen

Als een tekstgedeelte is gemarkeerd met een van de volgende waarschuwingssymbolen, moet het in de tekst beschreven gevaar worden vermeden om de daar beschreven mogelijke gevolgen te voorkomen.



#### **GEVAAR!**

Waarschuwing voor acuut levensgevaar!

- Houd u aan de instructies om situaties te voorkomen die de dood of ernstig letsel tot gevolg hebben.



#### **WAARSCHUWING!**

Waarschuwing voor mogelijk levensgevaar en/of ernstig blijvend letsel!

- Houd u aan de instructies om situaties te voorkomen die de dood of ernstig letsel tot gevolg kunnen hebben.



#### **VOORZICHTIG!**

Waarschuwing voor mogelijk minder ernstig en/of licht letsel!

- Houd u aan de instructies om situaties te voorkomen die licht letsel tot gevolg kunnen hebben.



#### **LET OP!**

Neem de aanwijzingen in acht om materiële schade te voorkomen!

- Houd u aan de instructies om situaties te voorkomen die materiële schade tot gevolg kunnen hebben.



Instructies en tips voor bediening van het apparaat.



Neem de aanwijzingen in de gebruiksaanwijzing in acht!



Veiligheidsvoorschrift



Instructie voor een uit te voeren handeling



Opsomming



## CE-markering

Producten die zijn gemarkeerd met dit symbool, voldoen aan de eisen van de EU-richtlijnen (zie het hoofdstuk 'Conformiteitsinformatie').



Symbool voor gelijkstroom



Symbool voor wisselstroom



Apparaat en verpakking op een milieuvriendelijke manier afvoeren.



## Markeringen op het verpakkingsmateriaal voor het scheiden van afval

Markeringen met de afkortingen (a) en cijfers (b) betekenen het volgende: 1-7: kunststoffen / 20-22: papier en karton / 80-98: composietmaterialen



## 2. Gebruiksdoel

Dit product is een apparaat op het gebied van de consumentenelektronica. Het apparaat dient voor het afspelen van audio via Bluetooth® of geheugenkaart.

Gebruik het apparaat niet voor andere doeleinden.

- Het apparaat is uitsluitend bedoeld voor privégebruik en niet voor industrieel/commercieel gebruik.

Houd er rekening mee dat bij gebruik van het apparaat voor een ander doel dan waarvoor het is bestemd, de aansprakelijkheid vervalt:

- Neem alle informatie in deze gebruiksaanwijzing en in het bijzonder de veiligheidsvoorschriften in acht. Elke andere vorm van gebruik geldt als niet in overeenstemming met het gebruiksdoel en kan letsel of materiële schade tot gevolg hebben.
- Bouw het product zonder onze toestemming niet om en gebruik het niet in combinatie met hulp- of aanbouwapparaten die niet door ons zijn goedgekeurd of geleverd.
- Gebruik uitsluitend door ons geleverde of goedgekeurde reserveonderdelen en accessoires.

## 3. Veiligheidsvoorschriften



### **WAARSCHUWING!**

#### **Gevaar voor letsel!**

Gevaar voor letsel bij kinderen en personen met een lichamelijke, zintuiglijke of verstandelijke beperking (zoals personen met een handicap en ouderen met een lichamelijke en verstandelijke beperking) of met gebrek aan kennis en ervaring (zoals oudere kinderen).

- Bewaar het apparaat en de accessoires buiten het bereik van kinderen.
- Kinderen mogen niet met het apparaat spelen.

# SILVERCREST®

- Reiniging en gebruikersonderhoud mogen niet worden uitgevoerd door kinderen, tenzij ze 8 jaar of ouder zijn en er iemand toezicht op hen houdt.
- Houd kinderen jonger dan 8 jaar uit de buurt van het apparaat en het netsnoer.
- Bewaar al het gebruikte verpakkingsmateriaal (zakken, stukken polystyreen, enzovoort) buiten het bereik van kinderen.



## **GEVAAR!**

### **Verstikkingsgevaar!**

Er bestaat verstikkingsgevaar door het inslikken of inademen van kleine onderdelen of folie.

- Houd verpakkingsfolie buiten het bereik van kinderen. Het verpakkingsmateriaal is geen speelgoed.
- Gebruik het apparaat niet in omgevingen waar gevaar voor explosies bestaat. Hiertoe behoren bijvoorbeeld tankinstallaties, opslagplaatsen voor brandstof en ruimtes waar oplosmiddelen worden verwerkt. Ook in omgevingen waar veel fijnstof voorkomt (bijvoorbeeld meel- of houtstof), mag dit apparaat niet worden gebruikt.
- Gebruik het apparaat niet in de openlucht.
- Stel het apparaat niet bloot aan extreme omstandigheden. Vermijd:
  - hoge luchtvochtigheid en vocht;
  - extreem hoge en lage temperaturen;
  - direct zonlicht.

## **3.1. Veilig gebruik**

- Zet geen met vloeistof gevulde voorwerpen, zoals vazen, op of vlak bij het apparaat en bescherm alle onderdelen tegen drui- en spatwater. Het betreffende voorwerp kan omvallen en de vloeistof kan de elektrische veiligheid in gevaar brengen.

- Open de behuizing van het apparaat nooit en steek geen voorwerpen door de sleuven en openingen in het apparaat. Bij grote schommelingen in temperatuur of luchtvochtigheid kan er door condensatie vocht in het apparaat terechtkomen, waardoor er kortsluiting kan ontstaan.
- Neem het apparaat nadat het is vervoerd pas weer in gebruik als het de omgevingstemperatuur heeft aangenomen.
- Als u aan het apparaat schade of een technisch probleem ontdekt, laat het dan uitsluitend repareren door gekwalificeerde vakmensen.
- Als er een reparatie nodig is, neem dan uitsluitend contact op met onze geautoriseerde servicepartners.



## **LET OP!**

### **Mogelijke materiële schade!**

Ongunstige omgevingsomstandigheden kunnen tot beschadiging van het apparaat leiden.

- Gebruik het apparaat uitsluitend in droge ruimtes.
- Plaats en gebruik het apparaat op een stabiele, vlakke en trillingvrije ondergrond om te voorkomen dat het apparaat valt.
- Let er bij het neerzetten op dat:
  - er voldoende ruimte is tussen het apparaat en andere voorwerpen en dat de ventilatieopeningen niet worden afgedekt, zodat er altijd voldoende ventilatie is;
  - het apparaat niet blootgesteld wordt aan directe warmtebronnen (zoals radiatoren);
  - het apparaat niet wordt blootgesteld aan direct zonlicht;
  - het apparaat niet in de buurt van magneetvelden staat (bijvoorbeeld een televisietoestel of andere luidsprekers);
  - er geen bronnen van open vuur (bijvoorbeeld brandende kaarsen) in de omgeving van het apparaat staan;
  - Het apparaat is voorzien van antislippootjes van kunststof. Meubels zijn vaak voorzien van diverse lak- of kunststoflagen

en worden met de meest uiteenlopende onderhoudsmiddelen behandeld. Het valt niet volledig uit te sluiten dat veel van deze stoffen bestanddelen bevatten die de kunststofpootjes aantasten, waardoor deze zacht worden. Leg eventueel een antislipmat onder het apparaat.



## **LET OP!**

### **Mogelijke materiële schade!**

Door verkeerde behandeling van kwetsbare oppervlakken kan het apparaat beschadigd raken.

- Gebruik geen chemische oplos- en reinigingsmiddelen, omdat deze het oppervlak en/of de opschriften van het apparaat kunnen beschadigen.



## **LET OP!**

### **Mogelijke materiële schade!**

Het gebruik van USB-verlengkabels kan storingen of schade veroorzaken.

- Gebruik geen USB-verlengkabels.



## **LET OP!**

### **Gegevensbeveiliging**

Houd er rekening mee dat data die via een draadloze verbinding worden overgedragen niet versleuteld zijn en eventueel door anderen kunnen worden onderschept.

## **3.2. Veilig omgaan met accu's**



## **WAARSCHUWING!**

### **Gevaar voor letsel!**

Accu's kunnen brandbare stoffen bevatten. Bij onjuist gebruik kunnen accu's gaan lekken, heel warm worden, vlam vatten of zelfs exploderen, wat kan leiden tot schade aan het apparaat en risico's voor de gezondheid.

- Laad de accu uitsluitend op met de originele kabel (USB-laadkabel).

- Laad lege accu's direct weer op om schade te voorkomen.
- Stel het apparaat niet bloot aan direct zonlicht, warmte of vuur.
- Houd u aan de aanwijzingen over afvalverwerking in „18. Afvalverwerking“ op blz. 96.

### 3.3. Omgaan met batterijen

Het led-theelichtje bevat een CR2032 knoopcel.



#### **GEVAAR!**

#### **Gevaar voor brandwonden!**

Bij het inslikken van batterijen bestaat er gevaar voor inwendige verbrandingen die binnen twee uur dodelijk kunnen zijn. Wanneer de huid in contact komt met batterijzuur, bestaat er gevaar voor brandwonden.

- Als u vermoedt dat een batterij is ingeslikt of ergens in het lichaam terecht is gekomen, moet u onmiddellijk medische hulp inroepen.
- Vermijd contact met batterijzuur. Spoel bij contact met de huid, de ogen of slijmvliezen de betreffende lichaamsdelen af met overvloedig schoon water en raadpleeg onmiddellijk een arts.
- Houd nieuwe en gebruikte batterijen uit de buurt van kinderen. Batterijen zijn geen speelgoed.
- Slik batterijen niet in.
- Gebruik het apparaat niet meer als het batterijvak niet goed sluit en houd het uit de buurt van kinderen.
- Haal lekkende batterijen direct uit het apparaat. Reinig de contacten voordat u nieuwe batterijen plaatst.



#### **WAARSCHUWING!**

#### **Explosiegevaar!**

Als de batterijen niet op de juiste manier worden vervangen, bestaat er explosiegevaar!

- Plaats uitsluitend nieuwe batterijen van hetzelfde type. Gebruik nooit oude en nieuwe batterijen door elkaar.
- Let bij het plaatsen van de batterijen op de polariteit (+/-).

# **SILVERCREST®**

- Probeer nooit batterijen opnieuw op te laden.
- Bewaar batterijen op een koele, droge plaats.
- Stel batterijen nooit bloot aan overmatige warmte (zoals zonlicht, vuur, een radiator of iets dergelijks). Door de directe invloed van hevige warmte kunnen de batterijen beschadigd raken.
- Gooi accu's niet in het vuur.
- Voorkom kortsluiting van de accu's.
- Haal ook lege batterijen uit het apparaat.
- Als u het apparaat gedurende langere tijd niet gebruikt, verwijder dan de batterijen.
- Controleer vóór het plaatsen van de batterijen of de contacten in het apparaat en op de batterijen schoon zijn en reinig ze zo nodig.

## **3.4. Elektromagnetische compatibiliteit**

- Houd ten minste één meter afstand van hoogfrequente en magnetische storingsbronnen (televisietoestellen, andere luidsprekerboxen, mobiele en draadloze telefoons, enz.) om storingen in de werking te voorkomen.

## 4. Beschrijving van de onderdelen

### 4.1. Voorkant

Zie **afb. A**

1. Glazen opzetstuk
2. Theelichthouder
3. Bedrijfsled
4. Geluidsvolume verhogen / volgende titel
5. Aan-/uit-toets
6. Rubberen voetjes
7. Geluidsvolume verlagen / vorige titel
8. Afspelen starten/stoppen / Bluetooth® koppelen

### 4.2. Onderkant

Zie **afb. B**

9. DC IN 5V oplaadaansluiting (USB type C)
10. Sleuf voor microSD-kaart

### 4.3. Led-theelichtje

Zie **afb. C**

11. Vlam-led
12. Deksel batterijvak
13. Aan/uit-schakelaar

## 5. Inhoud van de levering

Verwijder al het verpakkingsmateriaal



### GEVAAR!

### Verstikkingsgevaar!

Er bestaat verstikkingsgevaar door het inslikken of inademen van kleine onderdelen of folie.

#### ■ Houd verpakkingsfolie buiten het bereik van kinderen.

Controleer de levering op volledigheid en informeer ons binnen 14 dagen na aankoop, als de levering niet compleet is. Het door u aangeschafte product omvat:

- Bluetooth®-luidsprekers
- Glazen opzetstuk
- Led-theelichtje
- USB-laadkabel (type A met type C)
- Knoopcel CR2032 (al inbegrepen in het led-theelicht)
- Beknopte  
gebruiksaanwijzing (als download beschikbaar onder [www.lidl-service.com](http://www.lidl-service.com) – artikelnummer 454960\_2304)

## 6. Technische gegevens

Apparaat	
Afmetingen (b x h x d)	ca. 132 x 183 x 135 mm
Omgevingstemperatuur (bij gebruik):	0 °C tot +35 °C bij een relatieve luchtvochtigheid (niet-condenserend) van max. 80 %
Omgevingstemperatuur (bij opslag):	0 °C tot +40 °C bij een relatieve luchtvochtigheid (niet-condenserend) van max. 80 %
Gewicht	ca. 626 g.
Uitgangsvermogen	5 watt (RMS)
Ingangsspanning/ingangsstroom	5,0 V $\overline{=}$ 1 A max.
Accu	
Type	3,7 V $\overline{=}$ , 1200 mAh, li-ion
Laadtijd	ca. 2 uur



<b>Bluetooth</b>	
Bluetoothversie	V5.3
Bluetoothprofiel	AVRCP 1.2, A2DP 1.2
Frequentie	2402 - 2480 MHz
Max. zendvermogen	2,25 dBm
Bereik	tot 10 m buiten
<b>Led-theelichtje</b>	
Afmetingen (H x Ø mm)	18 x 38 mm met led-vlam 45 x 38 mm)
Type batterij:	3 V CR2032 knoopcel

## **7. EU-conformiteitsinformatie**

Hiermee verklaart MEDION AG dat het type radiografisch apparaat IAN 454960\_2304 voldoet aan de richtlijn 2014/53/EU (RE-richtlijn) en de richtlijn 2011/65/EU (RoHS-richtlijn). Ga voor de volledige tekst van de EU-conformiteitsverklaring naar: [www.medion.com/conformity](http://www.medion.com/conformity).

### **7.1. Informatie over handelsmerken en licenties**

Het woordmerk en de logo's van Bluetooth® zijn gedeponeerde merken van Bluetooth SIG, Inc. en worden door de fabrikant onder licentie gebruikt.

Het woordmerk en de logo's van USB™ zijn gedeponeerde merken van USB Implementers Forum, Inc. en worden door de fabrikant onder licentie gebruikt.

SilverCrest® is een gedeponeerd handelsmerk van de Lidl Stiftung & Co KG, 74167 Neckarsulm, Duitsland.

Alle overige namen en producten zijn handelsmerken of gedeponeerde handelsmerken van de respectieve eigenaren.

## 8. Ingebruikname

### 8.1. Luidspreker opladen



De luidspreker werkt op de geïntegreerde 3,7 V lithiumaccu (1200 mAh).

Vóór het gebruik moet de accu volledig worden opgeladen.

- ▶ Haal de luidspreker uit de verpakking.
- ▶ Controleer of al het verpakkingsmateriaal is verwijderd.
- ▶ Sluit de luidspreker met de meegeleverde USB-kabel aan op een USB-netadapter met een uitgangsstroom van max. 1 A op de USB-C-aansluiting (9).



Laad de luidspreker alleen op met een USB-netadapter die voldoet aan de specificaties. Opladen via de USB-aansluiting van een pc of notebook is niet mogelijk.

Zodra de luidspreker is aangesloten op een spanningsbron, wordt de ingebouwde accu automatisch opgeladen. Het opladen van de accu duurt ongeveer 2 uur bij een lege accu. Tijdens het opladen knippert de bedrijfsled (3) rood.

De bedrijfsled (3) gaat uit, zodra de ingebouwde accu volledig opgeladen is.



Wanneer het laadniveau te laag is en de accu opgeladen moet worden, klinkt een geluidssignaal.

- ▶ Verwijder de USB-kabel zodra de accu volledig is opgeladen.

### 8.2. Luidspreker inschakelen

- ▶ Schakel de luidspreker in door de toets  (5) gedurende 2 seconden ingedrukt te houden.



Schakel de luidspreker altijd uit als deze niet wordt gebruikt. Zo wordt de accu niet onnodig ontladen.

### 8.3. Luidspreker uitschakelen

- ▶ Schakel de luidspreker uit door de toets  (5) gedurende circa 2 seconden ingedrukt te houden.

## 9. Apparaat verbinden via Bluetooth®

Met bluetooth is draadloze ontvangst mogelijk van audiosignalen van een extern, bluetoothcompatibel uitvoerapparaat. Houd er rekening mee dat de afstand tussen beide apparaten niet groter mag zijn dan 10 meter.



Er kan altijd maar één bluetoothapparaat tegelijk met de luidspreker worden verbonden.

### 9.1. Bluetoothcompatibel uitvoerapparaat

Ga als volgt te werk om een bluetoothcompatibel uitvoerapparaat aan te sluiten:

- ▶ Schakel de luidspreker in door de toets  (5) gedurende 2 seconden ingedrukt te houden.

De bedrijfsled (3) knippert snel blauw en het apparaat bevindt zich in de zoekmodus.



Het apparaat probeert automatisch verbinding te maken met het laatste, via bluetooth aangesloten uitvoerapparaat. Als dit niet mogelijk is, verstuurt de bluetoothluidspreker een apparaatidentificatie via bluetooth.

- ▶ Schakel de bluetoothfunctie op uw uitvoerapparaat in en activeer de zoekmodus om beide apparaten op elkaar af te stemmen.



Meer informatie over de bluetoothfunctie van uw uitvoerapparaat kunt u zo nodig vinden in de gebruiksaanwijzing van het betreffende apparaat. De apparaatnaam SCBL 5 AI van de luidspreker wordt weergegeven, zodra het signaal is gevonden.



- ▶ Bevestig de verbinding. Als het nodig is om een wachtwoord in te voeren, voer dan 0000 in.

De afstemming van beide apparaten is voltooid als de bedrijfsled (3) langzaam blauw knippert en er een geluidssignaal klinkt.



Tijdens het afspelen brandt de bedrijfsled (3) continu blauw.

## 10. Bediening op de luidspreker

### 10.1. Volume instellen

Houd de toetsen  (4) en  (7) langer ingedrukt om het volume te verhogen of te verlagen.

### 10.2. Vorige/volgende titel

- ▶ Druk kort op de toets  (4) om naar het volgende nummer te gaan.
- ▶ Druk kort op de toets  (7) om naar het vorige nummer te gaan.

## 10.3. Afspelen stoppen en voortzetten

- ▶ Druk kort op de toets ►|| (8) om het afspelen van een nummer te onderbreken.
- ▶ Druk opnieuw op de toets ►|| (8) om de weergave te hervatten.

## 10.4. Equalizer

- ▶ Druk twee keer snel achter elkaar op de toets ►|| (8) om te wisselen tussen de vooraf ingestelde equalizerinstelling voor muziek en spraak.

De wijziging van de equalizerinstelling wordt bevestigd met een geluidssignaal.

## 11. TWS-functie

TWS (True Wireless Stereo) maakt het mogelijk om twee luidsprekers te koppelen. Door een tweede luidspreker van hetzelfde type te kopen, is het mogelijk om beide luidsprekers te koppelen en als stereoluidsprekersysteem te gebruiken.

Ga als volgt te werk om de TWS-functie te gebruiken:

- ▶ Maak via Bluetooth verbinding met uw luidspreker.
- ▶ Schakel de tweede luidspreker in of zet de luidspreker zo nodig in de zoekmodus.
- ▶ Druk op de eerste luidspreker tweemaal snel op de toets  (5).

Er klinkt een pieptoon nadat de twee luidsprekers zijn gekoppeld.

- ▶ Druk twee keer snel achter elkaar op de aan/uit-toets om de koppeling weer op te heffen.

## 12. Afspelen vanaf de geheugenkaart

- ▶ Schuif de geheugenkaart in de **MICROSD**-kaartsleuf aan de onderkant van het apparaat.

Het eerste nummer op de geheugenkaart wordt automatisch afgespeeld.

De bedrijfsled (3) brandt groen tijdens het afspelen.

Houd rekening met de volgende aanwijzingen voor bruikbare opslagmedia:

- Vanwege het grote aantal verschillende bestandssystemen en bestandsindelingen kan de werking van de aangesloten opslagmedia niet worden gegarandeerd.
- Afhankelijk van de grootte van de gegevensdrager kan het even duren voordat het systeem wordt herkend.
- USB-geheugens met een geheugencapaciteit van maximaal 64 GB worden ondersteund.
- Het ondersteunde bestandssysteem is FAT32; het ondersteunde bestandsformaat is mp3.
- Externe harde schijven worden niet ondersteund.
- USB-verlengkabels worden niet ondersteund.

## 13. Theelichthouder



We raden het gebruik aan van het inbegrepen led-theelichtje of van een ander led-theelichtje met de in de specificaties aangegeven afmetingen. U kunt ook gebruikmaken van conventionele theelichtjes met de vermelde afmetingen.

### 13.1. Algemene veiligheidsvoorschriften

- Raak nooit brandende theelichtjes of de vlam aan!
- Het metalen kuipje van een conventioneel theelichtje warmt op tijdens het gebruik. U kunt brandwonden oplopen, het metalen kuipje niet volledig is afgekoeld.
- Hete kaarswas kan brandwonden veroorzaken!
- Brandende theelichtjes moeten als open vuur worden beschouwd en mogen daarom nooit zonder toezicht opbranden en moeten buiten het bereik van kinderen en huisdieren blijven.
- Als u een conventioneel theelichtje gebruikt, moet u ervoor zorgen dat het op een niet-brandbare ondergrond staat en voldoende afstand heeft tot brandbare materialen.
- Als u conventionele theelichtjes gebruikt, moet u het glazen opzetstuk en het meegeleverde theelichtje altijd volledig laten afkoelen, voordat u het vervangt.



#### **LET OP!**

#### **Materiële schade!**

Bij gebruik van conventionele kaarsen kan het binnen het glazen opzetstuk heel heet worden en kan lekkende kaarswas het apparaat beschadigen.

- Gebruik alleen het inbegrepen theelicht, een soortgelijk led-theelicht of een geschikt conventioneel theelicht.

## 14. Led-theelichtje

### 14.1. Led-theelicht in- of uitschakelen

- ▶ Schuif de aan/uit-schakelaar (13) aan de onderkant van het theelichtje in de stand **ON** om het aan te zetten.
- ▶ Schuif de aan/uit-schakelaar (13) aan de onderkant van het theelichtje in de stand **OFF** om het uit te zetten.

### 14.2. Batterij vervangen

Het batterijvak bevindt zich aan de onderkant van het theelicht.

- ▶ Draai de veiligheidsschroef op het batterijvakdeksel los (12).
- ▶ Open het batterijvak door het nokje in de richting van het midden van het theelicht te duwen en het deksel (12) eraf te halen.
- ▶ Om vak te sluiten, plaatst u het deksel (12) terug. Let er daarbij op dat de groef van het deksel in de uitsparing in de theelichtbodem vastklikt.
- ▶ Druk het batterijvakdeksel (12) weer in de theelichtbodem tot het hoorbaar vastklikt.
- ▶ Plaats de veiligheidsschroef terug en draai hem stevig vast.



#### **LET OP!**

#### **Mogelijke materiële schade!**

Verkeerd geplaatste batterijen kunnen schade aan het apparaat veroorzaken.

- Let bij het plaatsen van de batterijen op de polariteit.

## 15. Reiniging



#### **LET OP!**

#### **Mogelijke beschadiging van het apparaat!**

Door verkeerde behandeling van kwetsbare oppervlakken kan het apparaat beschadigd raken.

- ▶ Gebruik voor het reinigen een droge, zachte doek.
- ▶ Vermijd het gebruik van chemische oplos- en reinigingsmiddelen, omdat hierdoor het oppervlak en/of de opschriften van het apparaat beschadigd kunnen raken.
- ▶ Gebruik bij hardnekkig vuil een licht bevochtigde doek met een beetje schoonmaakmiddel.

## 16. Opslag/transport

- ▶ Berg het apparaat op als u het niet gebruikt. Doe dit op een droge, stof- en vorstvrije plaats waar het niet wordt blootgesteld aan direct zonlicht.
- ▶ Neem de omgevingsomstandigheden voor opslag in acht die staan vermeld bij de technische gegevens.
- ▶ Bewaar het apparaat buiten het bereik van kinderen.
- ▶ Om beschadigingen bij transport te voorkomen, adviseren wij u om de originele verpakking te gebruiken.

## 17. Problemen oplossen

Ga bij een storing van het apparaat eerst na of u het probleem aan de hand van het onderstaande overzicht zelf kunt oplossen.

Probeer in geen geval om het apparaat zelf te repareren. Neem als een reparatie nodig is, contact op met ons Service Center of een ander professioneel reparatiebedrijf.

Storing	Mogelijke oorzaak	Maatregel
Er is geen geluid	Het volume is te laag ingesteld.	Verhoog het volume.
	het volume van het externe apparaat is te laag.	Verhoog het volume van het externe apparaat.
Afspelen vanaf een geheugenkaart lukt niet	De audiobestanden zijn in het verkeerde formaat op de geheugenkaart opgeslagen.	Controleer of de bestanden in MP3-formaat zijn opgeslagen.
Apparaat werkt niet	De accu is niet opgeladen.	Controleer of de accu volledig opgeladen is.
Het led-theelichtje werkt niet.	Is de batterij correct geplaatst?	Plaats de batterij correct.
	Is de batterij leeg?	Plaats nieuwe batterij.

## 18. Afvalverwerking



### VERPAKKING

Uw apparaat zit ter bescherming tegen transportschade in een verpakking. Verpakkingen zijn gemaakt van materialen die milieuvriendelijk kunnen worden afgevoerd en vakkundig kunnen worden gerecycled.



Markering op het verpakkingsmateriaal voor het scheiden van afval. Markering 20: papier en karton



### APPARAAT

Oude apparaten met het hiernaast afgebeelde symbool mogen niet bij het gewone huishoudelijke afval worden gedaan.

Volgens richtlijn 2012/19/EU moet het apparaat aan het einde van de levensduur volgens de voorschriften worden afgevoerd.

Hierbij worden voor hergebruik geschikte stoffen in het apparaat gerecycled, zodat belasting van het milieu en negatieve gevolgen voor de menselijke gezondheid worden voorkomen.

Lever het apparaat in bij een inzamelpunt voor oude elektrische apparaten of bij een afvalsorteercentrum. Haal eerst de batterij uit het apparaat en lever hem apart in bij een inzamelpunt voor lege batterijen.

Neem voor meer informatie contact op met het lokale afvalverwerkingsbedrijf of met uw gemeente.



### BATTERIJEN

Lege batterijen mogen niet met het gewone huisvuil worden meegegeven. Batterijen moeten volgens de voorschriften worden afgevoerd. Hiervoor zijn er bij winkels die batterijen verkopen en bij lokale inzamelpunten bakken aanwezig waarin batterijen kunnen worden gedeponereerd. Neem voor meer informatie contact op met het lokale afvalverwerkingsbedrijf of uw gemeente.

Bij de verkoop van batterijen of bij de levering van apparaten die batterijen bevatten, zijn wij verplicht om u te wijzen op het volgende:

Als eindgebruiker bent u wettelijk verplicht om gebruikte batterijen terug te geven.

Dit is in het belang van de bescherming van het milieu en uw eigen gezondheid.

Met het symbool met de doorgekruiste afvalbak wordt aangegeven dat de batterij niet bij het huishoudelijke afval mag worden gedeponereerd.



## 19. Colofon

Copyright © 2023

Laatst gewijzigd op: 14.11.2023

Alle rechten voorbehouden.

Op deze gebruiksaanwijzing rust auteursrecht.

Verveelvoudiging in mechanische, elektronische of welke andere vorm dan ook zonder schriftelijke toestemming van de fabrikant is verboden.

Het auteursrecht ligt bij het bedrijf:

### **MEDION AG**

**Am Zehnthof 77**

**45307 Essen**

**Duitsland**

Het bovenstaande adres is geen retouradres. Neem eerst contact op met onze klantenservice.

## 20. Garantie van MEDION AG

Geachte klant,

u ontvangt op dit apparaat een garantie van 3 jaar vanaf de aankoopdatum. In geval van gebreken aan dit product heeft u wettelijke rechten tegenover de verkoper van het product. Deze wettelijke rechten worden niet aangetast door onze garantie die hieronder wordt toegelicht,.

### 20.1. Garantiebepalingen

De garantieperiode begint op de aankoopdatum. Berg de kassabon daarom goed op. Deze bon heeft u nodig als aankoopbewijs.

Treedt binnen een termijn van drie jaar vanaf de aankoopdatum van dit product een materiaal- of productiefout op, wordt het product door ons – naar ons inzicht – kosteloos gerepareerd of vervangen. Deze garantie stelt voorop dat binnen de periode van drie jaar het defecte apparaat en het aankoopbewijs (kassabon) worden overlegd en schriftelijk kort wordt beschreven waaruit het gebrek bestaat en wanneer het opgetreden is.

Wanneer het defect door onze garantie wordt gedekt, ontvangt u het gerepareerde of een nieuw product terug. Met de reparatie of vervanging van het product begint geen nieuwe garantieperiode.

## 20.2. Garantieperiode en wettelijke klachten over gebreken

De garantieperiode wordt door de vrijwaring niet verlengd. Dat geldt ook voor vervangen of gerepareerde onderdelen. Beschadigingen of gebreken die eventueel al bij aankoop aanwezig zijn, moeten meteen na het uitpakken worden gemeld. Voor reparaties na afloop van de garantietermijn worden kosten in rekening gebracht.

## 20.3. Onvang van de garantie

Het apparaat is volgens strenge kwaliteitsrichtlijnen zorgvuldig geproduceerd en voor aflevering nauwgezet gecontroleerd.

De garantie geldt voor materiaal- of productiefouten. Deze garantie dekt geen productonderdelen die onderhevig zijn aan normale slijtage en daarom als slijtageonderdelen kunnen worden beschouwd of voor beschadigingen aan breekbare onderdelen, bv. schakelaars, accu's of glazen onderdelen.

Deze garantie vervalt wanneer het product beschadigd, onjuist gebruikt of gerepareerd is. Voor een correct gebruik van het product moeten alle in de gebruiksaanwijzing vermelde instructies nauwkeurig worden nagekomen. Gebruik en handelingen die in de gebruiksaanwijzing worden afgeraden of waarvoor wordt gewaarschuwd, moeten absoluut worden vermeden.

Het product is uitsluitend bedoeld voor particulier gebruik en is niet geschikt voor zakelijke toepassingen. Bij misbruik of onjuiste omgang, gebruik van geweld en bij ingrepen die niet door ons erkende onderhoudscentrum zijn uitgevoerd, kom de garantie te vervallen.

## 20.4. Afhandeling onder garantie

**Om een snelle verwerking van uw verzoek te kunnen garanderen, dient u de volgende aanwijzingen op te volgen:**

- Houd voor alle aanvragen de kassabon en het artikelnummer IAN 454960\_2304 als bewijs voor de aankoop gereed.
- De artikelnummers vindt u op het typeplaatje, gegraveerd op het product, op het titelblad van uw handleiding (linksonder) of als sticker op de achter- of onderzijde.
- Wanneer storingen in de werking of andere gebreken optreden, neemt u eerst telefonisch of via ons contactformulier contact op met de hieronder vermelde onderhoudsafdeling.

## 21. Service



Op [www.lidl-service.com](http://www.lidl-service.com) kunt u deze gebruiksaanwijzing en een groot aantal andere gebruiksaanwijzingen, productvideo's en installatiesoftware downloaden.

Met deze QR-code komt u direct op de Lidl-servicepagina ([www.lidl-service.com](http://www.lidl-service.com)) en kunt u via het invoeren van het artikelnummer IAN 454960\_2304 uw gebruiksaanwijzing openen.

<b>NL</b>	<b>Service Nederlands</b> Hotline ☎ +31 9002352534 🕒 Ma. - Vr.: 09:00 - 17:00 Maak gebruik van het contactformulier onder: <a href="http://www.medion.com/contact">www.medion.com/contact</a>
<b>BE</b>	<b>Service België</b> Hotline ☎ +32 2 2006198 🕒 Ma. - Vr.: 09:00 - 17:00 Maak gebruik van het contactformulier onder: <a href="http://www.medion.com/contact">www.medion.com/contact</a>
<div style="border: 1px solid black; padding: 5px; display: inline-block;">IAN 454960_2304</div>	

### 21.1. Leverancier/producent/importeur

Houd er rekening mee dat het onderstaande adres geen retouradres is. Neem eerst contact op met het bovengenoemde servicecentrum.

MEDION AG  
Am Zehnthof 77  
45307 Essen  
DUITSLAND



# Índice

<b>1.</b>	<b>Introducción .....</b>	<b>103</b>
1.1.	Información acerca de este manual de instrucciones .....	103
1.2.	Explicación de los símbolos .....	103
<b>2.</b>	<b>Uso previsto .....</b>	<b>105</b>
<b>3.</b>	<b>Indicaciones de seguridad .....</b>	<b>105</b>
3.1.	Seguridad operativa .....	106
3.2.	Manipulación segura de las baterías .....	108
3.3.	Manipulación de las pilas .....	109
3.4.	Compatibilidad electromagnética .....	110
<b>4.</b>	<b>Descripción de las piezas .....</b>	<b>111</b>
4.1.	Parte delantera .....	111
4.2.	Parte inferior.....	111
4.3.	Vela de té de led .....	111
<b>5.</b>	<b>Volumen de suministro .....</b>	<b>112</b>
<b>6.</b>	<b>Datos técnicos .....</b>	<b>112</b>
<b>7.</b>	<b>Información de conformidad UE.....</b>	<b>113</b>
7.1.	Información sobre marcas registradas y licencias.....	113
<b>8.</b>	<b>Puesta en servicio.....</b>	<b>114</b>
8.1.	Carga del altavoz .....	114
8.2.	Encendido del altavoz .....	114
8.3.	Apagado del altavoz.....	114
<b>9.</b>	<b>Conexión del aparato mediante Bluetooth® .....</b>	<b>115</b>
9.1.	Aparato emisor con Bluetooth.....	115
<b>10.</b>	<b>Manejo del altavoz .....</b>	<b>115</b>
10.1.	Ajuste del volumen .....	115
10.2.	Pista anterior/siguiente.....	115
10.3.	Parada y reanudación de la reproducción .....	116
10.4.	Ecualizador .....	116
<b>11.</b>	<b>Función TWS .....</b>	<b>116</b>
<b>12.</b>	<b>Reproducción desde la tarjeta de memoria .....</b>	<b>116</b>
<b>13.</b>	<b>Soporte de la vela de té.....</b>	<b>117</b>
13.1.	Indicaciones generales de seguridad.....	117
<b>14.</b>	<b>Vela de té de led.....</b>	<b>118</b>
14.1.	Encendido o apagado de la vela de té de led .....	118
14.2.	Cambio de la pila .....	118
<b>15.</b>	<b>Limpieza .....</b>	<b>118</b>
<b>16.</b>	<b>Almacenamiento/transporte.....</b>	<b>119</b>
<b>17.</b>	<b>Solución de fallos .....</b>	<b>119</b>

# SILVERCREST®

<b>18.</b>	<b>Eliminación</b> .....	<b>120</b>
<b>19.</b>	<b>Aviso legal</b> .....	<b>121</b>
<b>20.</b>	<b>Garantía de MEDION AG</b> .....	<b>121</b>
20.1.	Condiciones de la garantía .....	121
20.2.	Periodo de garantía y reclamaciones por defectos .....	121
20.3.	Alcance de la garantía .....	122
20.4.	Pasos a seguir en caso de garantía .....	122
<b>21.</b>	<b>Atención al cliente</b> .....	<b>123</b>
21.1.	Proveedor/fabricante/importador .....	123

## 1. Introducción

### 1.1. Información acerca de este manual de instrucciones



Enhorabuena por la adquisición de su nuevo aparato.

Con esta compra se ha decidido por un producto de alta calidad. El manual de instrucciones forma parte de este producto. Incluye indicaciones importantes para la seguridad, el uso y la eliminación. Antes de utilizar el producto, familiarícese con todas las indicaciones de manejo y seguridad. Utilice el producto únicamente según lo descrito y para los campos de aplicación indicados. Guarde bien este manual de instrucciones. En caso de que transfiera el producto a terceros, entregue también todos los documentos.

### 1.2. Explicación de los símbolos

Si una parte de texto está marcada con uno de los siguientes símbolos de advertencia, deberá evitarse el peligro descrito para prevenir las posibles consecuencias indicadas en él.



#### ¡PELIGRO!

Advertencia de peligro de muerte inminente.

- Siga las instrucciones para evitar situaciones que conlleven la muerte o lesiones graves.



#### ¡ADVERTENCIA!

Advertencia de posible peligro de muerte o de lesiones graves irreversibles.

- Siga las instrucciones para evitar situaciones que puedan conllevar la muerte o lesiones graves.



#### ¡ATENCIÓN!

Advertencia de posibles lesiones de grado medio o leve.

- Siga las instrucciones para evitar situaciones que puedan conllevar lesiones menores o leves.



#### ¡AVISO!

Respete las indicaciones para evitar daños materiales.

- Siga las instrucciones para evitar situaciones que puedan conllevar daños materiales.



Indicaciones y consejos para el manejo del aparato.



Respete las indicaciones del manual de instrucciones.



Indicación de seguridad



Instrucción operativa



Enumeración



## Marcado CE

Los productos marcados con este símbolo cumplen los requisitos de las directivas de la UE (véase el capítulo «Información de conformidad»).



Símbolo de corriente continua



Símbolo de corriente alterna



Elimine el aparato y el embalaje de forma respetuosa con el medioambiente.



## Identificación de materiales de embalaje para la clasificación de residuos

Identificación con las abreviaturas (a) y números (b) con el siguiente significado: 1-7: plásticos/20-22: papel y cartón/80-98: materiales compuestos



## 2. Uso previsto

Este es un aparato de la electrónica de consumo. El aparato sirve para reproducir archivos de audio a través de Bluetooth® o de una tarjeta de memoria.

No utilice el aparato para ningún otro fin.

- Este aparato ha sido diseñado exclusivamente para el uso particular y no está indicado para fines comerciales/industriales.

Tenga en cuenta que cualquier uso indebido del aparato conlleva la pérdida de la garantía:

- Tenga en cuenta toda la información contenida en este manual de instrucciones, especialmente, las indicaciones de seguridad. Cualquier otro uso se considerará contrario al uso previsto y puede provocar daños materiales o personales.
- No realice ninguna modificación en el aparato sin nuestra autorización, ni utilice ningún equipo suplementario que no haya sido suministrado o autorizado por nosotros.
- Utilice exclusivamente accesorios y recambios suministrados o autorizados por nosotros.

## 3. Indicaciones de seguridad



**¡ADVERTENCIA!**

**¡Peligro de lesiones!**

Peligro de lesiones para niños y personas con capacidades mentales, sensoriales o físicas reducidas (como personas con discapacidad parcial, personas mayores con limitaciones en sus capacidades físicas y mentales) o con falta de experiencia y conocimiento (como niños mayores).

- El aparato y los accesorios se deben guardar en un lugar fuera del alcance de los niños.
- Los niños no deben jugar con el aparato.

- La limpieza y el mantenimiento que debe realizar el usuario no deben ser ejecutados por niños, a no ser que tengan 8 años o más y estén supervisados.
- Mantenga alejados del aparato y del cable de conexión a los niños menores de 8 años.
- Guarde todos los materiales de embalaje usados (bolsas, piezas de poliestireno, etc.) fuera del alcance de los niños.



## ¡PELIGRO!

### ¡Peligro de asfixia!

Existe peligro de asfixia por la ingestión o inhalación de piezas pequeñas o láminas de plástico.

- Mantenga la lámina de plástico del embalaje alejada de los niños. El material de embalaje no es un juguete.
- Nunca utilice el aparato en zonas con peligro de explosión. Por ejemplo, en estaciones de servicio, zonas de almacenamiento de combustibles o zonas en las que se procesan disolventes. El aparato tampoco se debe utilizar en entornos con aire contaminado de partículas (p. ej., polvo de harina o de serrín).
- Nunca utilice el aparato al aire libre.
- No exponga el aparato a condiciones extremas. Se debe evitar lo siguiente:
  - una alta humedad del aire o humedad en general;
  - temperaturas extremadamente altas o bajas;
  - radiación solar directa.

## 3.1. Seguridad operativa

- No coloque recipientes llenos de líquido, como jarrones, sobre el aparato o cerca del mismo y proteja todas las piezas frente a gotas de agua o agua pulverizada. El recipiente podría volcar y el líquido podría perjudicar la seguridad eléctrica.
- Nunca abra la carcasa del aparato ni introduzca objetos de ningún tipo en el interior del mismo por sus ranuras y orificios.

En caso de grandes variaciones de temperatura o humedad, puede formarse humedad dentro del aparato por condensación y esta puede provocar un cortocircuito eléctrico.

- Después de transportar el aparato, espere hasta que este tenga la temperatura ambiente antes de ponerlo en funcionamiento.
- Si detecta algún daño o problemas técnicos, encargue la reparación de su aparato únicamente a personal técnico cualificado.
- En caso de que sea necesario realizar una reparación, diríjase exclusivamente a nuestros socios de servicio técnico autorizados.



## **¡AVISO!**

### **¡Posibles daños materiales!**

Las condiciones ambientales desfavorables pueden provocar daños en el aparato.

- Utilice el aparato solamente en espacios secos.
- Para evitar cualquier caída del aparato, colóquelo sobre una base estable, nivelada y libre de vibraciones al ponerlo en funcionamiento.
- Al colocar el aparato, procure que
  - haya distancia suficiente a otros objetos y que las ranuras de ventilación no queden cubiertas para que siempre se garantice una ventilación suficiente;
  - no actúen fuentes de calor directas (p. ej., calefacciones) sobre el aparato;
  - no se irradie luz solar directa al aparato;
  - el aparato no se halle junto a campos magnéticos (p. ej., televisores u otros altavoces);
  - no haya llamas abiertas (p. ej., velas encendidas) cerca del aparato.
  - El aparato está equipado con pies de plástico antideslizantes. Puesto que los muebles están revestidos con pinturas y plásticos y se tratan con distintos productos para el cuidado, no puede excluirse completamente la posibilidad de que algunas

de estas sustancias contengan elementos que puedan dañar y ablandar los pies de plástico. En caso necesario, coloque una protección antideslizante debajo del aparato.



## ¡AVISO!

### ¡Posibles daños materiales!

Un tratamiento inadecuado de las superficies sensibles puede dañar el aparato.

- No utilice disolventes ni productos de limpieza químicos, puesto que podrían dañar las superficies o las inscripciones del aparato.



## ¡AVISO!

### ¡Posibles daños materiales!

El uso de cables de prolongación USB puede provocar fallos de funcionamiento o daños.

- No utilice cables de prolongación USB.



## ¡ATENCIÓN!

### Seguridad de los datos

Tenga en cuenta que los datos transmitidos por radio no están cifrados y, en determinadas circunstancias, pueden ser interceptados por terceros.

## 3.2. Manipulación segura de las baterías



## ¡ADVERTENCIA!

### ¡Peligro de lesiones!

Las baterías pueden contener sustancias inflamables. En caso de un tratamiento inadecuado, las baterías pueden derramarse, calentarse excesivamente, inflamarse o incluso explotar, lo que podría comportar daños para su aparato y su salud.

- Cargue la batería exclusivamente con el accesorio original (cable de carga USB).
- Recargue las baterías descargadas inmediatamente para evitar daños.

- No exponga el aparato a la acción directa del sol, el calor o el fuego.
- Tenga también en cuenta las indicaciones para la eliminación en «18. Eliminación» en la página 120.

### 3.3. Manipulación de las pilas

La vela de té de led incluye una pila de botón CR2032.



#### ¡PELIGRO!

#### ¡Peligro de quemaduras!

En caso de ingestión de las pilas existe peligro de quemaduras internas que en el plazo de dos horas pueden llegar a provocar la muerte. En caso de contacto de la piel con el ácido de las pilas existe peligro de quemaduras.

- Si sospecha que se han ingerido pilas o que estas se han introducido en cualquier otra parte del cuerpo, solicite asistencia médica inmediatamente.
- Evite el contacto con el ácido de las pilas. En caso de contacto con la piel, los ojos o las mucosas, lave inmediatamente las zonas afectadas con abundante agua limpia y acuda de inmediato al médico.
- Mantenga las pilas nuevas y usadas alejadas de los niños. Las pilas no son un juguete.
- No ingiera las pilas.
- No siga utilizando el aparato si el compartimento de las pilas no cierra bien y manténgalo alejado de los niños.
- Extraiga las pilas gastadas inmediatamente del aparato. Limpie los contactos antes de insertar pilas nuevas.



#### ¡ADVERTENCIA!

#### ¡Peligro de explosión!

En caso de un cambio inadecuado de las pilas existe peligro de explosión.

- Básicamente deben utilizarse solo pilas nuevas del mismo tipo. Nunca mezcle pilas nuevas y usadas.

# SILVERCREST®

- Al insertar las pilas preste atención a la polaridad (+/-).
- Nunca intente recargar las pilas.
- Almacene las pilas en un lugar fresco y seco.
- Nunca exponga las pilas a un sobrecalentamiento excesivo (como luz solar, fuego, calefacción o similares). El calor intenso directo puede dañar las pilas.
- No lance las pilas al fuego.
- No cortocircuite las pilas.
- Retire también las pilas vacías del aparato.
- En caso de que no utilice el aparato durante un periodo prolongado, extraiga las pilas.
- Antes de colocar las pilas, compruebe si los contactos en el aparato y en las pilas están limpios y, de ser necesario, límpielos.

## 3.4. Compatibilidad electromagnética

- Mantenga una distancia de un metro como mínimo frente a fuentes de interferencias de alta frecuencia y magnéticas (televisor, otros altavoces, teléfonos móviles e inalámbricos, etc.) para evitar fallos en el funcionamiento.

## 4. Descripción de las piezas

### 4.1. Parte delantera

Véase **fig. A**

1. Cubierta de cristal
2. Soporte de la vela de té
3. Led de servicio
4. Subir el volumen / siguiente pista
5. Tecla de encendido/apagado
6. Almohadillas de goma
7. Bajar el volumen / pista anterior
8. Iniciar/detener la reproducción / emparejar mediante Bluetooth®

### 4.2. Parte inferior

Véase **fig. B**

9. Conexión de carga DC IN 5V (USB tipo C)
10. Ranura para tarjeta microSD

### 4.3. Vela de té de led

Véase **fig. C**

11. Led de llama
12. Tapa del compartimento de la pila
13. Interruptor de encendido/apagado

## 5. Volumen de suministro

Retire todos los materiales de embalaje.



**¡PELIGRO!**

**¡Peligro de asfixia!**

Existe peligro de asfixia por la ingestión o inhalación de piezas pequeñas o láminas de plástico.

- Mantenga la lámina de plástico del embalaje alejada de los niños.

Compruebe que el suministro esté completo, y, si no fuera este el caso, avísenos dentro de un plazo de 14 días después de su compra. Con el producto que ha adquirido recibirá lo siguiente:

- Altavoz Bluetooth®
- Cubierta de cristal
- Vela de té de led
- Cable de carga USB (tipo A a tipo C)
- Pila de botón CR2032 (incluida en la vela de té de led)
- Guía breve

Manual de instrucciones (disponible para su descarga en [www.lidl-service.com](http://www.lidl-service.com), número de artículo 454960\_2304)

## 6. Datos técnicos

Aparato	
Dimensiones (An x Al x P)	132 x 183 x 135 mm aprox.
Temperatura ambiente (en funcionamiento)	De 0 °C a +35 °C con una humedad relativa del aire (sin condensación) de máx. 80 %
Temperatura ambiente (almacenamiento)	De 0 °C a +40 °C con una humedad relativa del aire (sin condensación) de máx. 80 %
Peso	aprox. 626 g
Potencia de salida	5 W (RMS)
Tensión de entrada/corriente de entrada	5,0 V === 1 A máx.



<b>Batería</b>	
Tipo	3,7 V $\text{---}$ , 1200 mAh, iones de litio
Tiempo de carga	aprox. 2 horas
<b>Bluetooth</b>	
Versión Bluetooth	V5.3
Perfil de Bluetooth	AVRCP 1.2, A2DP 1.2
Frecuencia	2402-2480 MHz
Potencia de emisión máx.	2,25 dBm
Alcance	hasta 10 m en el exterior
<b>Vela de té de led</b>	
Dimensiones (Al × Ø mm)	18 × 38 mm (con llama de led 45 × 38 mm)
Tipo de pila	Pila de botón de 3 V CR2032

## 7. Información de conformidad UE

Por la presente, MEDION AG declara que el tipo de equipo inalámbrico IAN 454960\_2304 cumple la directiva 2014/53/UE (Directiva sobre la comercialización de equipos radioeléctricos) y la directiva 2011/65/UE (Directiva sobre restricciones de sustancias peligrosas). El texto completo de la declaración de conformidad UE está disponible en la siguiente dirección de Internet: [www.medion.com/conformity](http://www.medion.com/conformity).

### 7.1. Información sobre marcas registradas y licencias

La marca denominativa Bluetooth® y los logotipos son marcas registradas de Bluetooth SIG, Inc. utilizadas por el fabricante con la correspondiente licencia.

La marca denominativa USB™ y los logotipos son marcas registradas de USB Implementers Forum, Inc. utilizadas por el fabricante con la correspondiente licencia.

SilverCrest® es una marca registrada de Lidl Stiftung & Co. KG, 74167 Neckarsulm, Alemania.

El resto de nombres y productos son marcas o marcas registradas de su respectivo propietario.

## 8. Puesta en servicio

### 8.1. Carga del altavoz



El altavoz funciona con una batería de litio de 3,7 V (1200 mAh) integrada.

Antes de la puesta en funcionamiento, la batería debe cargarse por completo.

- ▶ Extraiga el altavoz del embalaje.
- ▶ Asegúrese de haber retirado todos los materiales de embalaje.
- ▶ Conecte el altavoz enchufando el cable USB suministrado a una fuente de alimentación USB con una corriente de salida máxima de 1 A y al puerto USB-C (9).



Cargue el altavoz únicamente con una fuente de alimentación USB que cumpla con las especificaciones técnicas. La carga a través del puerto USB de un PC o portátil no es posible.

En cuanto el altavoz está conectado a una fuente de tensión, la batería interna se carga automáticamente. Si la batería está vacía, el tiempo de carga es de aprox. 2 horas.

Durante el proceso de carga, el led de servicio (3) parpadea en rojo.

El led de servicio (3) se apaga en cuanto la batería fija está completamente cargada.



Si el estado de carga de la batería es demasiado bajo y es necesario cargarla, suena una señal acústica.

- ▶ Desenchufe el cable USB en cuanto la batería se haya cargado por completo.

### 8.2. Encendido del altavoz

- ▶ Encienda el altavoz manteniendo pulsada durante 2 segundos la tecla  (5).



Si no lo va a usar, apague siempre el altavoz para evitar que la batería se descargue innecesariamente.

### 8.3. Apagado del altavoz

- ▶ Apague el altavoz manteniendo pulsada durante unos 2 segundos la tecla  (5).

## 9. Conexión del aparato mediante Bluetooth®

El modo Bluetooth permite la recepción inalámbrica de señales de audio de un aparato emisor externo compatible con Bluetooth. Tenga en cuenta que la distancia entre los dos aparatos no debería ser superior a 10 metros.



El altavoz solo puede estar conectado con un único dispositivo Bluetooth en cada momento.

### 9.1. Aparato emisor con Bluetooth

Para conectar un aparato emisor compatible con Bluetooth, proceda de la siguiente manera:

- ▶ Encienda el altavoz manteniendo pulsada durante 2 segundos la tecla  (5).

El led de servicio (3) parpadea rápidamente en azul y el aparato se encuentra en modo de búsqueda.



El aparato intenta conectarse automáticamente con el último emisor conectado por Bluetooth. Si no lo consigue, el altavoz Bluetooth envía su identificación de aparato a través de Bluetooth.

- ▶ Active la función Bluetooth de su aparato emisor y active el modo de búsqueda para que los dos aparatos se emparejen.



Encontrará la información relativa a la función Bluetooth de su aparato emisor en el manual de instrucciones del mismo.

El nombre de dispositivo del altavoz (SCBL 5 A1) se muestra en cuanto se encuentra la señal.

- ▶ Confirme la conexión. Si se requiere una contraseña, escriba 0000.

El emparejamiento de ambos dispositivos ha concluido cuando el led de servicio (3) parpadea lentamente en azul y se emite una señal acústica.



Durante la reproducción, el led de servicio (3) permanece encendido en azul.

## 10. Manejo del altavoz

### 10.1. Ajuste del volumen

Mantenga pulsadas las teclas  (4) y  (7) para subir o bajar el volumen, respectivamente.

### 10.2. Pista anterior/siguiente

- ▶ Pulse brevemente la tecla  (4) para saltar a la pista siguiente.
- ▶ Pulse brevemente la tecla  (7) para saltar a la pista anterior.

## 10.3. Parada y reanudación de la reproducción

- ▶ Pulse brevemente la tecla **▶||** (8) para interrumpir la reproducción de una pista.
- ▶ Pulse de nuevo la tecla **▶||** (8) para reanudar la reproducción.

## 10.4. Ecualizador

- ▶ Pulse la tecla **▶||** (8) dos veces seguidas rápidamente para cambiar entre el ajuste predefinido del ecualizador para música y para voz.

El cambio del ajuste del ecualizador se indica mediante una señal acústica.

## 11. Función TWS

La función TWS («True Wireless Stereo») permite emparejar dos altavoces. Con la compra de un segundo altavoz del mismo tipo, se brinda la posibilidad de emparejar ambos altavoces y utilizarlos como sistema de altavoces estéreo.

Para utilizar la función TWS, proceda como se indica a continuación:

- ▶ Conecte sus altavoces a través de Bluetooth.
- ▶ Encienda el segundo altavoz o póngalo en modo de búsqueda si es necesario.
- ▶ En el primer altavoz, pulse dos veces la tecla **⏻** (5).

Se emite un pitido cuando los dos altavoces se han emparejado correctamente.

- ▶ Pulse rápidamente la tecla de encendido/apagado dos veces seguidas para desemparejar los altavoces.

## 12. Reproducción desde la tarjeta de memoria

- ▶ Inserte la tarjeta de memoria en la ranura **MICROSD** de la parte inferior del aparato.

La reproducción de la primera pista en la tarjeta de memoria se inicia automáticamente.

El led de servicio (3) permanece encendido en verde durante la reproducción.

Tenga en cuenta las siguientes indicaciones sobre los medios de almacenamiento que pueden utilizarse:

- Debido a los múltiples sistemas de archivos y formatos de archivo distintos, no puede garantizarse el funcionamiento de los medios de almacenamiento conectados.
- Según el tamaño del soporte de datos puede prolongarse el tiempo necesario hasta detectar el sistema.
- Se admiten memorias USB con una capacidad de almacenamiento de hasta 64 GB.
- El sistema de archivos compatible es FAT32 y el formato de archivos compatible es MP3.
- Los discos duros externos no son compatibles.
- Los cables de prolongación USB no son compatibles.

## 13. Soporte de la vela de té



Recomendamos el uso de la vela de té de led suministrada o de otra vela de té de led con las dimensiones indicadas en los datos técnicos. También puede utilizar velas de té convencionales con las dimensiones mencionadas.

### 13.1. Indicaciones generales de seguridad

- ¡Nunca toque velas encendidas o su llama!
- El recipiente metálico de una vela de té convencional se calienta durante el uso, lo que puede provocar quemaduras si el recipiente metálico no está completamente frío.
- ¡La cera caliente puede causar quemaduras!
- Las velas de té encendidas deben considerarse fuego abierto, por lo que nunca deben permanecer encendidas sin supervisión ni colocarse al alcance de niños o animales domésticos.
- Si utiliza una vela de té convencional, asegúrese de colocarla sobre una base no inflamable y de mantener una distancia suficiente hasta materiales inflamables.
- Si utiliza velas de té convencionales, espere siempre hasta que la cubierta de cristal y la vela que hay en su interior se hayan enfriado por completo antes de cambiar la vela.



#### **¡AVISO!**

#### **¡Daños materiales!**

Cuando se utilizan velas convencionales, puede generarse mucho calor dentro de la cubierta de cristal y la cera derramada de la vela puede dañar el aparato.

- Utilice únicamente la vela de té de led suministrada, una similar o una vela de té convencional adecuada.

## 14. Vela de té de led

### 14.1. Encendido o apagado de la vela de té de led

- ▶ Deslice el interruptor de encendido/apagado (13) situado en la parte inferior de la vela de té hasta la posición **ON** para encender la vela.
- ▶ Deslice el interruptor de encendido/apagado (13) situado en la parte inferior de la vela de té hasta la posición **OFF** para apagar la vela.

### 14.2. Cambio de la pila

El compartimento de la pila se encuentra en la parte inferior de la vela de té.

- ▶ Afloje el tornillo de seguridad de la tapa del compartimento de la pila (12).
- ▶ Abra el compartimento de la pila empujando la pestaña hacia el centro de la vela y levante la tapa (12).
- ▶ Para cerrar el compartimento, vuelva a colocar la tapa (12) asegurándose de que la ranura de la tapa encaje en el hueco de la base de la vela de té.
- ▶ Presione la tapa del compartimento de la pila (12) en la base de la vela hasta que encaje de manera audible.
- ▶ Vuelva a colocar el tornillo de seguridad y apriételo a mano.



#### **¡AVISO!**

#### **¡Posibles daños materiales!**

Las pilas mal colocadas pueden dañar el aparato.

- Al insertar las pilas preste atención a la polaridad.

## 15. Limpieza



#### **¡AVISO!**

#### **¡Posibles daños en el aparato!**

Un tratamiento inadecuado de las superficies sensibles puede dañar el aparato.

- ▶ Para limpiar utilice un paño seco y suave.
- ▶ No utilice disolventes ni productos de limpieza químicos, puesto que podrían dañar la superficie o las inscripciones del aparato.
- ▶ Para la suciedad persistente puede utilizar un paño ligeramente humedecido con un limpiador suave.

## 16. Almacenamiento/transporte

- ▶ Si no va a utilizar el aparato, guárdelo en un lugar seco, sin polvo y protegido de las heladas que no esté expuesto a radiación solar directa.
- ▶ Tenga en cuenta las condiciones medioambientales para el almacenamiento indicadas en los datos técnicos.
- ▶ Procure guardar el aparato fuera del alcance de los niños.
- ▶ Para evitar daños durante el transporte, le recomendamos utilizar el embalaje original.

## 17. Solución de fallos

Si se produce un fallo en el aparato, compruebe primero si puede solucionar el problema con ayuda del siguiente resumen.

En ningún caso trate de reparar usted mismo el aparato. Si fuera necesario reparar el aparato, póngase en contacto con nuestro Centro de servicio técnico o cualquier otro taller especializado autorizado.

Fallo	Posible causa	Medida
No hay sonido.	El volumen se ha ajustado muy bajo.	Suba el volumen.
	El volumen del aparato externo está demasiado bajo.	Suba el volumen del aparato externo.
No se puede reproducir desde una tarjeta de memoria.	Los archivos de audio están almacenados en la tarjeta de memoria en un formato incorrecto.	Compruebe si los archivos se han guardado en formato MP3.
No funciona.	La batería no está cargada.	Compruebe que la batería esté completamente cargada.
La vela de té de led no funciona.	¿Está bien colocada la pila?	Coloque la pila correctamente.
	¿Se ha agotado la pila?	Inserte una pila nueva.

## 18. Eliminación



### EMBALAJE

El aparato se envía embalado para protegerlo de posibles daños durante el transporte. Los embalajes están hechos con materiales que pueden desecharse de forma respetuosa con el medioambiente y llevarse a un punto de reciclaje.



Identificación de materiales de embalaje para la clasificación de residuos.  
Identificación 20: papel y cartón



### APARATO

Los residuos eléctricos o electrónicos marcados con este símbolo no deben eliminarse con la basura doméstica normal.

De acuerdo con la Directiva 2012/19/UE, al final de su vida útil el aparato debe llevarse a un punto de recogida de residuos adecuado.

De este modo, es posible reutilizar o reciclar los materiales y componentes reutilizables del aparato y evitar la contaminación del medioambiente y los efectos negativos en la salud de las personas.

Lleve el aparato usado a un punto de reciclaje o de recogida de aparatos eléctricos y electrónicos. Extraiga previamente la pila del aparato y entréguela separada a un punto de reciclaje de pilas usadas.

Para más información, diríjase a la empresa municipal de recogida de residuos o a las autoridades locales pertinentes.



### PILAS

Las pilas usadas no pueden tirarse a la basura doméstica normal. Las pilas deben eliminarse de forma apropiada. Con este fin, en los comercios de distribución de pilas, así como en los puntos de recogida locales, se dispone de contenedores adecuados para su eliminación. Para más información consulte a la planta responsable de la eliminación local o a su administración local.

En relación con la comercialización de pilas o el suministro de aparatos que incluyen pilas, estamos obligados a informarle de lo siguiente:

Como usuario final está obligado por ley a la devolución de pilas usadas.

Esto es por el bien del medioambiente y de su propia salud.

El símbolo de un cubo de basura tachado significa que la pila no puede tirarse a la basura doméstica normal.



## 19. Aviso legal

Copyright © 2023

Versión: 14.11.2023

Reservados todos los derechos.

Este manual de instrucciones está protegido por derechos de autor.

Queda prohibida la reproducción mecánica, electrónica o de cualquier otro tipo sin la autorización por escrito del fabricante.

Los derechos de autor pertenecen a la empresa:

**MEDION AG**

**Am Zehnthof 77**

**45307 Essen**

**Alemania**

Tenga en cuenta que la dirección indicada arriba no es una dirección para devoluciones. Póngase siempre primero en contacto con nuestro servicio de atención al cliente.

## 20. Garantía de MEDION AG

Estimado cliente:

Este aparato tiene 3 años de garantía a partir de la fecha de la compra. En caso de darse un fallo en este producto, Ud. tiene derechos legales frente al vendedor del producto. Estos derechos legales no quedarán limitados por nuestra garantía, descrita a continuación.

### 20.1. Condiciones de la garantía

El periodo de garantía comienza en la fecha de compra. Guarde cuidadosamente el recibo de compra original. Este documento se requiere como comprobante de la compra.

Si en un periodo de tres años a partir de la fecha de compra se detectara un daño de material o de producción, el producto será reparado o sustituido gratuitamente por nosotros (la decisión de si se procede a una reparación o a una sustitución nos corresponde a nosotros). Este servicio de garantía requiere que se nos presenten en este periodo de tres años el aparato defectuoso y el comprobante de la compra (recibo o tique), junto con una breve descripción por escrito del tipo de fallo y de cuándo se produjo.

Si el fallo está cubierto por nuestra garantía, recibirá de vuelta el producto reparado o uno nuevo. Con la reparación o la sustitución del producto no empieza un nuevo periodo de garantía.

### 20.2. Periodo de garantía y reclamaciones por defectos

El periodo de garantía no se prolongará por la prestación de garantía. Esto también es válido para las piezas reparadas o sustituidas. Los daños y defectos que pudieran existir ya en el momento de la compra deberán ser notificados inmediatamente después de ha-

ber desmenuzado el aparato. Una vez expirado el periodo de garantía las reparaciones no son gratuitas.

## 20.3. Alcance de la garantía

El aparato ha sido fabricado con esmero cumpliendo las más estrictas normas de calidad y ha sido controlado detenidamente antes de su expedición.

El servicio de garantía cubre los daños de material y de fabricación. Esta garantía no es aplicable a las partes del producto que están expuestas al desgaste normal, y por ello se pueden considerar piezas de desgaste, ni a daños en piezas frágiles, como interruptores, pilas o piezas de vidrio.

La garantía se extingue en caso de daños originados por influencias externas o de un uso o mantenimiento inadecuados. Para el uso adecuado del producto hay que tener en cuenta exactamente todas las indicaciones especificadas en el manual de instrucciones. Hay que evitar en todo caso aquellos usos y acciones que se recomienda evitar en el manual de instrucciones.

El producto se ha diseñado exclusivamente para su uso particular y no es apto para fines comerciales. La garantía perderá su validez en caso de una utilización abusiva o inapropiada, en caso de haber empleado la fuerza o en reparaciones que no hayan sido efectuadas por nuestro taller autorizado.

## 20.4. Pasos a seguir en caso de garantía

**Para asegurar una solución rápida de su caso, rogamos siga las siguientes instrucciones:**

- Para cualquier tipo de consulta, tenga a mano el recibo de compra y el número de artículo (p. ej., IAN 454960\_2304) como comprobante de compra.
- Encontrará el número de artículo en la placa de características, un grabado, en el título del manual de instrucciones (en la esquina inferior izquierda) o en una pegatina en la parte posterior o inferior.
- En caso de fallos de funcionamiento u otros daños, rogamos que contacte primero con el servicio de atención al cliente indicado a continuación por teléfono o a través de nuestro formulario de contacto.

## 21. Atención al cliente



En [www.lidl-service.com](http://www.lidl-service.com) puede descargarse estas instrucciones, así como muchos otros manuales, vídeos del producto y software de instalación.

Con este código QR accederá directamente a la página de servicio de Lidl ([www.lidl-service.com](http://www.lidl-service.com)) e introduciendo el número de artículo IAN 454960\_2304 podrá abrir su manual de instrucciones.

<b>ES</b>	<b>Atención al cliente España</b> Hotline ☎ +34 91 904 28 00 🕒 Lu - Vi: 9:00 - 17:00 h Utilice el formulario de contacto en: <a href="http://www.medion.com/contact">www.medion.com/contact</a>
	<input type="text" value="IAN 454960_2304"/>

### 21.1. Proveedor/fabricante/importador

Tenga en cuenta que la siguiente dirección no es una dirección para devoluciones. Póngase en contacto primero con la oficina de servicio técnico indicada arriba.

MEDION AG  
Am Zehnthof 77  
45307 Essen  
ALEMANIA



# Indice

<b>1.</b>	<b>Introduzione .....</b>	<b>127</b>
1.1.	Informazioni relative alle presenti istruzioni per l'uso.....	127
1.2.	Spiegazione dei simboli .....	127
<b>2.</b>	<b>Utilizzo conforme .....</b>	<b>129</b>
<b>3.</b>	<b>Indicazioni di sicurezza.....</b>	<b>129</b>
3.1.	Utilizzo sicuro .....	130
3.2.	Utilizzo sicuro delle batterie ricaricabili .....	132
3.3.	Utilizzo delle batterie .....	133
3.4.	Compatibilità elettromagnetica.....	134
<b>4.</b>	<b>Descrizione dei componenti .....</b>	<b>135</b>
4.1.	Lato anteriore.....	135
4.2.	Lato inferiore .....	135
4.3.	Candelina a LED.....	135
<b>5.</b>	<b>Contenuto della confezione .....</b>	<b>136</b>
<b>6.</b>	<b>Dati tecnici.....</b>	<b>136</b>
<b>7.</b>	<b>Informazioni sulla conformità UE .....</b>	<b>137</b>
7.1.	Informazioni su marchi e licenze.....	137
<b>8.</b>	<b>Messa in funzione.....</b>	<b>138</b>
8.1.	Ricarica altoparlante.....	138
8.2.	Accensione dell'altoparlante.....	138
8.3.	Spegnimento dell'altoparlante .....	138
<b>9.</b>	<b>Collegamento di dispositivi tramite Bluetooth® .....</b>	<b>139</b>
9.1.	Dispositivo di riproduzione con tecnologia Bluetooth.....	139
<b>10.</b>	<b>Comandi sull'altoparlante.....</b>	<b>139</b>
10.1.	Regolazione del volume .....	139
10.2.	traccia precedente/successiva .....	140
10.3.	Interrompere e riprendere la riproduzione.....	140
10.4.	Equalizzatore.....	140
<b>11.</b>	<b>Funzione TWS.....</b>	<b>140</b>
<b>12.</b>	<b>Riproduzione dalla scheda di memoria .....</b>	<b>140</b>
<b>13.</b>	<b>Supporto per candeline .....</b>	<b>141</b>
13.1.	Indicazioni generali di sicurezza .....	141
<b>14.</b>	<b>Candelina a LED.....</b>	<b>142</b>
14.1.	Accensione o spegnimento della candelina a LED .....	142
14.2.	Sostituzione batteria.....	142
<b>15.</b>	<b>Pulizia .....</b>	<b>142</b>
<b>16.</b>	<b>Conservazione/trasporto.....</b>	<b>143</b>
<b>17.</b>	<b>Risoluzione dei problemi .....</b>	<b>143</b>

# SILVERCREST®

<b>18.</b>	<b>Smaltimento.....</b>	<b>144</b>
<b>19.</b>	<b>Note legali .....</b>	<b>145</b>
<b>20.</b>	<b>Garanzia di MEDION AG .....</b>	<b>145</b>
	20.1. Condizioni di garanzia .....	145
	20.2. Garanzia e diritti in materia di garanzia legale .....	146
	20.3. Copertura della garanzia.....	146
	20.4. Evasione delle richieste di riparazione in garanzia .....	146
<b>21.</b>	<b>Servizio.....</b>	<b>147</b>
	21.1. Fornitore / Produttore / Importatore.....	147

## 1. Introduzione

### 1.1. Informazioni relative alle presenti istruzioni per l'uso



Congratulazioni per l'acquisto del suo nuovo apparecchio.

Il prodotto scelto è di alta qualità. Le istruzioni per l'uso sono parte integrante del prodotto. Esse contengono importanti indicazioni per la sicurezza, l'uso e lo smaltimento del prodotto. Prima di utilizzare il prodotto, familiarizzare con tutte le indicazioni relative all'uso e alla sicurezza. Utilizzare il prodotto solo come descritto e per lo scopo indicato. Conservare con cura le presenti istruzioni per l'uso. In caso di cessione del prodotto a terzi, insieme ad esso consegnare anche tutta la relativa documentazione.

### 1.2. Spiegazione dei simboli

Quando un paragrafo è contrassegnato da uno dei seguenti simboli di avvertenza è necessario evitare il pericolo indicato per prevenire le possibili conseguenze descritte.



#### **PERICOLO!**

Pericolo di morte immediato!

- Seguire le istruzioni per evitare situazioni che causano la morte o lesioni gravi.



#### **AVVERTENZA!**

Possibile pericolo di morte e/o di lesioni gravi irreversibili!

- Seguire le istruzioni per evitare situazioni che possono essere letali o causare lesioni gravi.



#### **ATTENZIONE!**

Possibili lesioni di media e/o lieve entità!

- Seguire le istruzioni per evitare situazioni che possono causare lesioni di lieve entità.



#### **AVVISO!**

Attenersi agli avvisi al fine di evitare danni materiali!

- Seguire le istruzioni per evitare situazioni che possono causare danni materiali.



Indicazioni e suggerimenti per l'utilizzo del dispositivo.



Attenersi agli avvisi contenuti nelle istruzioni per l'uso!



Indicazione di sicurezza



Istruzione operativa



Elenco



## Marchio CE

I prodotti contrassegnati da questo simbolo soddisfano i requisiti delle direttive UE (vedere il capitolo "Informazioni sulla conformità").



Simbolo della corrente continua



Simbolo della corrente alternata



Smaltire il dispositivo e l'imballaggio nel rispetto dell'ambiente.



## Etichettatura dei materiali di imballaggio per la separazione dei rifiuti

Etichettatura con abbreviazioni (a) e numeri (b) con il seguente significato: 1-7: plastiche/20-22: carta e cartone/80-98: materiali compositi



## 2. Utilizzo conforme

Questo è un dispositivo dell'elettronica di consumo. Il dispositivo è destinato alla riproduzione di materiale audio trasmesso via Bluetooth® o scheda di memoria.

Non utilizzare il dispositivo per altri scopi.

- Il dispositivo è destinato esclusivamente all'utilizzo privato e non a quello industriale/commerciale.

L'utilizzo non conforme comporta il decadimento della garanzia:

- Attenersi a tutte le informazioni fornite nelle presenti istruzioni per l'uso, in particolare agli avvisi di sicurezza. Qualsiasi altro uso è considerato non conforme e può provocare danni a persone o cose.
- Non modificare l'apparecchio senza la nostra approvazione e non utilizzare nessun altro apparecchio ausiliario non approvato o non fornito da noi.
- Utilizzare esclusivamente pezzi di ricambio e accessori forniti o approvati da noi.

## 3. Indicazioni di sicurezza



### **AVVERTENZA!**

#### **Pericolo di lesioni!**

Pericolo di lesioni per bambini e persone con ridotte capacità fisiche, sensoriali o intellettive (ad esempio persone parzialmente disabili, anziani con capacità fisiche o intellettive ridotte) o con carenza di esperienza e di conoscenze (ad esempio bambini grandi).

- Tenere l'apparecchio e gli accessori fuori dalla portata dei bambini.
- I bambini non devono giocare con il dispositivo.
- La pulizia e la manutenzione a cura dell'utilizzatore non devono essere eseguite dai bambini, a meno che questi non abbiano almeno 8 anni e non siano sorvegliati.

- Tenere l'apparecchio e il cavo di alimentazione elettrica fuori dalla portata dei bambini di età inferiore a 8 anni.
- Tenere tutti i materiali di imballaggio utilizzati (sacchetti, pezzi di polistirolo ecc.) fuori dalla portata dei bambini.



## **PERICOLO!**

### **Pericolo di soffocamento!**

Pericolo di soffocamento in caso di ingestione o inalazione di componenti piccoli o pellicole dell'imballaggio.

- Tenere la pellicola dell'imballaggio fuori dalla portata dei bambini. Il materiale d'imballaggio non è un giocattolo.
- Non utilizzare il dispositivo in ambienti a rischio di esplosione, quali stazioni di servizio, zone di stoccaggio carburanti o aree adibite alla lavorazione di solventi. Il dispositivo non deve inoltre essere utilizzato in ambienti con alte concentrazioni di polveri fini nell'aria (ad es. polvere di farina o legno).
- Non utilizzare l'apparecchio all'aperto.
- Non esporre l'apparecchio a condizioni estreme. Occorre evitare:
  - elevata umidità dell'aria o presenza di liquidi,
  - temperature estremamente alte o basse,
  - raggi solari diretti.

## **3.1. Utilizzo sicuro**

- Non appoggiare recipienti contenenti liquidi, ad es. vasi, sul dispositivo o nelle sue immediate vicinanze e proteggere tutte le parti del dispositivo da gocce e spruzzi d'acqua. Il recipiente potrebbe infatti rovesciarsi e il liquido pregiudicare la sicurezza dei circuiti elettrici.
- Non aprire mai l'involucro del dispositivo e non introdurre oggetti attraverso le fessure e le aperture.

In caso di forte escursione termica o di notevoli variazioni dell'umidità dell'aria, la formazione di condensa all'interno del dispositivo può causare un cortocircuito.

- Dopo avere trasportato il dispositivo, aspettare che abbia raggiunto la temperatura ambiente prima di metterlo in funzione.
- Nel caso in cui si rilevino danni o problemi tecnici, affidare la riparazione del dispositivo esclusivamente a tecnici qualificati.
- Nel caso sia necessaria una riparazione, rivolgersi esclusivamente ai nostri partner di assistenza autorizzati.



## **AVVISO!**

### **Possibili danni materiali!**

Condizioni ambientali sfavorevoli possono danneggiare il dispositivo.

- Utilizzare il dispositivo solo in ambienti asciutti.
- Posizionare e utilizzare il dispositivo su una base piana, stabile e non soggetta a vibrazioni per evitare la caduta del dispositivo stesso.
- Durante l'installazione assicurarsi che
  - la distanza dagli altri oggetti sia sufficiente e che le fessure di aerazione non siano coperte in modo tale da garantire una ventilazione sufficiente in ogni momento;
  - l'apparecchio non sia esposto a fonti di calore dirette (come ad esempio termosifoni);
  - il dispositivo non sia esposto ai raggi diretti del sole;
  - il dispositivo non si trovi nelle immediate vicinanze di campi magnetici (ad esempio televisori o altri altoparlanti);
  - nelle vicinanze del dispositivo non siano presenti fiamme libere (ad es. candele accese);
  - Il dispositivo è dotato di piedini di plastica antiscivolo. Poiché i mobili sono spesso rivestiti con diverse vernici o materie plastiche e vengono trattati con svariati prodotti per la cura e la manutenzione, non si può escludere che i piedini di plastica vengano intaccati o ammorbiditi da alcuni componenti contenuti in queste sostanze. Se necessario, collocare una base antiscivolo sotto il dispositivo.



## **AVVISO!**

### **Possibili danni materiali!**

Il dispositivo può essere danneggiato anche da un trattamento non corretto delle superfici sensibili.

- Evitare solventi e detersivi chimici perché possono danneggiare la superficie e/o le scritte sul dispositivo.



## **AVVISO!**

### **Possibili danni materiali!**

L'uso di prolunghe USB può causare malfunzionamenti o danni.

- Non usare prolunghe USB.



## **ATTENZIONE!**

### **Sicurezza dei dati**

Prestare attenzione al fatto che i dati trasmessi via radio non sono cifrati e potrebbero essere intercettati da terzi.

## **3.2. Utilizzo sicuro delle batterie ricaricabili**



## **AVVERTENZA!**

### **Pericolo di lesioni!**

Le batterie ricaricabili possono contenere sostanze infiammabili. Se trattate in modo improprio, le batterie possono perdere liquidi, surriscaldarsi, bruciare e persino esplodere, causando danni al dispositivo e alla salute delle persone.

- Caricare la batteria esclusivamente con gli accessori originali (cavo di ricarica USB).
- Ricaricare immediatamente le batterie scariche per evitare danni.
- Non esporre il dispositivo al sole, a fonti di calore o al fuoco.
- Osservare inoltre le indicazioni sullo smaltimento riportate al paragrafo "18. Smaltimento" a pagina 144.

### 3.3. Utilizzo delle batterie

La candelina a LED contiene una batteria a bottone CR2032.



#### **PERICOLO!**

#### **Pericolo di ustione chimica!**

L'ingestione di batterie comporta il rischio di ustioni chimiche interne che possono causare la morte nel giro di due ore. A contatto con la pelle, l'acido delle batterie può causare ustioni chimiche.

- Se si pensa che le batterie possano essere state ingerite o trovarsi in una qualsiasi parte del corpo, rivolgersi immediatamente a un medico.
- Evitare il contatto con l'acido delle batterie. In caso di contatto con la pelle, gli occhi o le mucose, sciacquare i punti interessati con abbondante acqua pulita e contattare immediatamente un medico.
- Tenere le batterie nuove e usate fuori dalla portata dei bambini. Le batterie non sono giocattoli.
- Non ingerire le batterie.
- Non utilizzare più il dispositivo se il vano batteria non si chiude in modo sicuro e tenerlo lontano dalla portata dei bambini.
- In caso di fuoriuscita di liquido dalle batterie, rimuoverle immediatamente dal dispositivo. Pulire i contatti prima di inserire nuove batterie.



#### **AVVERTENZA!**

#### **Pericolo di esplosione!**

In caso di sostituzione impropria delle batterie, sussiste il pericolo di esplosione!

- Utilizzare sempre solo batterie nuove dello stesso tipo. Non utilizzare mai insieme batterie vecchie e nuove.
- Nel collocare le batterie nel relativo vano, fare attenzione alla corretta polarità (+/-).
- Non cercare mai di ricaricare le batterie.

# **SILVERCREST®**

- Conservare le batterie in un luogo fresco e asciutto.
- Non esporre mai le batterie a un calore eccessivo (ad esempio a raggi solari, fuoco, riscaldamento o simili). Fonti di calore diretto possono danneggiare le batterie.
- Non gettare le batterie nel fuoco.
- Non cortocircuitare le batterie.
- Estrarre dal dispositivo anche le batterie scariche.
- Se si prevede di non utilizzare il dispositivo per lungo tempo, estrarre le batterie.
- Prima di introdurre le batterie nel relativo vano, verificare che i contatti del dispositivo e delle batterie siano puliti e, se necessario, pulirli.

## **3.4. Compatibilità elettromagnetica**

- Mantenere una distanza di almeno un metro da fonti di disturbo magnetiche e ad alta frequenza (televisori, altri altoparlanti, telefoni cordless ecc.) per evitare malfunzionamenti.

## 4. Descrizione dei componenti

### 4.1. Lato anteriore

Vedere la **fig. A**

1. Inserto in vetro
2. Supporto per candeline
3. LED di funzionamento
4. Aumento del volume/traccia successiva
5. Tasto On/Off
6. Piedini in gomma
7. Diminuzione del volume/traccia precedente
8. Avvia/ interrompi la riproduzione/associa Bluetooth®

### 4.2. Lato inferiore

Vedere la **fig. B**

9. Presa di ricarica DC IN 5V (USB tipo C)
10. Slot per scheda microSD

### 4.3. Candelina a LED

Vedere la **fig. C**

11. Fiamma a LED
12. Coperchio del vano batterie
13. Interruttore On/Off

## 5. Contenuto della confezione

Rimuovere tutto il materiale di imballaggio



### PERICOLO!

#### Pericolo di soffocamento!

Pericolo di soffocamento in caso di ingestione o inalazione di componenti piccoli o pellicole dell'imballaggio.

- Tenere la pellicola dell'imballaggio fuori dalla portata dei bambini.

Verificare l'integrità della confezione e comunicare l'eventuale incompletezza della fornitura entro 14 giorni dall'acquisto. La confezione del prodotto acquistato include:

- Altoparlante Bluetooth®
- Inserto in vetro
- Candelina a LED
- Cavo di ricarica USB (tipo A su tipo C)
- Batteria a bottone CR2032 (già inclusa nella candelina a LED)
- Istruzioni per l'uso

Istruzioni per l'uso (scaricabili alla pagina [www.lidl-service.com](http://www.lidl-service.com) – codice articolo 454960\_2304)

## 6. Dati tecnici

Dispositivo	
Dimensioni (L x A x P)	ca. 132 x 183 x 135 mm
Temperatura ambiente (in funzione):	da 0 °C a +35 °C con un'umidità relativa massima (senza formazione di condensa) dell'80%
Temperatura ambiente (conservazione):	da 0 °C a +40 °C con un'umidità relativa massima (senza formazione di condensa) dell'80%
Peso	ca. 626 g
Potenza in uscita	5 Watt (RMS)
Tensione in ingresso/corrente di ingresso	5,0 V === 1 A max.



<b>Batteria ricaricabile</b>	
Tipo	3,7 V $\text{---}$ , 1200 mAh, agli ioni di litio
Tempo di ricarica	circa 2 ore
<b>Bluetooth</b>	
Versione Bluetooth	V5.3
Profilo Bluetooth	AVRCP 1.2, A2DP 1.2
Frequenza	2402–2480 MHz
Potenza max. di trasmissione	2,25 dBm
Portata	All'aperto fino a 10 m
<b>Candelina a LED</b>	
Dimensioni (A x Ø mm)	18 x 38 mm con fiamma a LED 45 x 38 mm)
Tipo di batteria:	batteria a bottone CR2032 da 3 V

## 7. Informazioni sulla conformità UE

MEDION AG dichiara che il tipo di apparecchiatura radio IAN 454960\_2304 è conforme alla direttiva 2014/53/UE [(Direttiva RED) e alla direttiva 2011/65/UE (Direttiva RoHS)]. Il testo completo della dichiarazione di conformità UE è disponibile al seguente indirizzo Internet: [www.medion.com/conformity](http://www.medion.com/conformity).

### 7.1. Informazioni su marchi e licenze

Il marchio Bluetooth® e i relativi logo sono marchi registrati di Bluetooth SIG, Inc. e vengono utilizzati dal costruttore su licenza.

Il marchio USB™ e i relativi logo sono marchi registrati di USB Implementers Forum, Inc. e vengono utilizzati dal costruttore su licenza.

SilverCrest® è un marchio registrato di Lidl Stiftung & Co. KG, 74167 Neckarsulm, Germania.

Tutti gli altri nomi e prodotti sono marchi o marchi registrati dei rispettivi proprietari.

## 8. Messa in funzione

### 8.1. Ricarica altoparlante



L'altoparlante è alimentato dalla batteria ricaricabile al litio da 3,7 V (1200 mAh) integrata.

L'apparecchio può essere utilizzato solo quando la batteria è completamente carica.

- ▶ Estrarre l'altoparlante dall'imballaggio.
- ▶ Assicurarsi che tutti i materiali di imballaggio siano stati rimossi.
- ▶ Collegare l'altoparlante alla porta USB-C (9) utilizzando il cavo USB in dotazione con una corrente di uscita massima di 1 A.



Caricare l'altoparlante esclusivamente con un alimentatore USB conforme alle specifiche tecniche. Non è consentito effettuare la ricarica tramite la porta USB di un PC o di un notebook.

Non appena l'altoparlante è collegato a una fonte di alimentazione, la batteria interna integrata si ricarica automaticamente. Il ciclo di ricarica della batteria dura circa 2 ore se la batteria è completamente scarica.

Durante il processo di carica, il LED di funzionamento (3) lampeggia con luce rossa.

Il LED di funzionamento (3) si spegne non appena la batteria integrata è completamente carica.



Quando il livello di carica della batteria è troppo basso e la batteria deve essere caricata, viene emesso un segnale acustico.

- ▶ Rimuovere il cavo USB appena la batteria è completamente carica.

### 8.2. Accensione dell'altoparlante

- ▶ Per accendere l'altoparlante, tenere premuto il tasto  (5) per circa 2 secondi.



Spegnere sempre l'altoparlante quando non viene utilizzato per evitare di scaricare inutilmente la batteria.

### 8.3. Spegnimento dell'altoparlante

- ▶ Per spegnere l'altoparlante, tenere premuto il tasto  (5) per circa 2 secondi.

## 9. Collegamento di dispositivi tramite Bluetooth®

La modalità Bluetooth consente di ricevere senza fili i segnali audio emessi da un dispositivo di riproduzione esterno con tecnologia Bluetooth. Assicurarsi di non superare la distanza massima di 10 metri tra i due dispositivi.



È possibile associare all'altoparlante sempre un solo dispositivo Bluetooth.

### 9.1. Dispositivo di riproduzione con tecnologia Bluetooth

Per collegare un dispositivo di riproduzione con tecnologia Bluetooth procedere come segue:

- ▶ Per accendere l'altoparlante, tenere premuto il tasto  (5) per circa 2 secondi.

Il LED di funzionamento (3) lampeggia rapidamente in blu e l'apparecchio è in modalità di ricerca.



Il dispositivo tenta di connettersi automaticamente all'ultimo dispositivo di riproduzione collegato tramite Bluetooth. Se ciò non è possibile, l'altoparlante Bluetooth invia l'identificazione del dispositivo tramite Bluetooth.

- ▶ Attivare la funzione Bluetooth del dispositivo di riproduzione e la modalità di ricerca della soundbar per sincronizzare i dispositivi tra loro.



Per informazioni sulla funzione Bluetooth del dispositivo di riproduzione, consultare le relative istruzioni per l'uso.



Non appena viene rilevato il segnale, viene visualizzato il nome dell'altoparlante SCBL 5 A1.

- ▶ Confermare la connessione; se è necessario immettere una password, digitare 0000. L'accoppiamento tra i due dispositivi è concluso quando il LED di funzionamento (3) lampeggia lentamente con luce blu e viene emesso un segnale acustico.



Durante la riproduzione, il LED di funzionamento (3) rimane acceso con luce blu.

## 10. Comandi sull'altoparlante



### 10.1. Regolazione del volume

Tenere premuti i tasti  (4) e  (7) per aumentare o ridurre il volume.

## 10.2. traccia precedente/successiva

- ▶ Premere brevemente il tasto  (4) per passare al brano successivo.
- ▶ Premere nuovamente il tasto  (7) per passare alla traccia precedente.

## 10.3. Interrompere e riprendere la riproduzione

- ▶ Premere brevemente il tasto  (8) per interrompere la riproduzione di un brano.
- ▶ Premere nuovamente il tasto  (8) per proseguire la riproduzione.

## 10.4. Equalizzatore

- ▶ Premere il tasto  (8) due volte in rapida successione per passare tra le impostazioni dell'equalizzatore predefinite per la musica e la voce.

La modifica dell'impostazione dell'equalizzatore è indicata da un segnale acustico.

## 11. Funzione TWS

La funzione TWS (True Wireless Stereo) consente di associare due altoparlanti. Con l'acquisto di un secondo altoparlante dello stesso tipo, è possibile associare entrambi gli apparecchi e utilizzarli come sistema di altoparlanti stereo.

Per utilizzare la funzione TWS, procedere come segue:

- ▶ Collegare l'altoparlante tramite Bluetooth.
- ▶ Accendere il secondo altoparlante o attivare la modalità di ricerca, se necessario.
- ▶ Premere due volte rapidamente il tasto  (5) sul primo altoparlante.

Quando i due altoparlanti sono stati accoppiati correttamente, viene emesso un segnale acustico.

- ▶ Premere rapidamente il tasto On/Off per due volte consecutive per annullare l'accoppiamento.

## 12. Riproduzione dalla scheda di memoria

- ▶ Inserire la scheda di memoria nello slot per scheda **MICROSD** nella parte inferiore del dispositivo.

La riproduzione del primo brano sulla scheda di memoria viene avviata automaticamente.

Il LED di funzionamento (3) è acceso con luce verde durante la riproduzione.

Osservare le seguenti istruzioni sui supporti di memorizzazione utilizzabili:

- a causa dei numerosi sistemi e formati di file diversi, il funzionamento dei supporti di memoria collegati non può essere garantito.
- A seconda della dimensione del supporto dati, il riconoscimento del sistema può richiedere diverso tempo.
- Sono supportate unità di memoria USB con capacità fino a 64 GB.
- Il file system supportato è FAT32; il formato di file supportato è MP3.
- Non sono supportati dischi fissi esterni.
- Le prolunghe USB non sono supportate.

## 13. Supporto per candeline



Si consiglia di utilizzare la candelina a LED in dotazione o un'altra candelina a LED con le dimensioni indicate nei dati tecnici. È inoltre possibile utilizzare candeline standard con le dimensioni indicate.

### 13.1. Indicazioni generali di sicurezza

- Non toccare mai le candele accese o la loro fiamma!
- Il portacandeline metallico di una candelina standard si riscalda durante l'uso, pertanto possono verificarsi ustioni se il portacandeline metallico non si raffredda completamente.
- La cera calda può causare ustioni!
- Le candeline accese devono essere considerate come fuochi aperti, pertanto non devono mai bruciare incustodite e devono essere tenute lontane dalla portata dei bambini e degli animali domestici.
- Se si utilizza una candelina tradizionale, è necessario utilizzare un supporto non combustibile e mantenere una distanza sufficiente da materiali combustibili.
- In caso di utilizzo di candeline standard, lasciare sempre raffreddare completamente l'inserito in vetro e la candelina contenuta prima di sostituirla.



#### **AVVISO!**

#### **Danni materiali!**

Durante l'utilizzo di candeline standard, può verificarsi un forte sviluppo di calore all'interno dell'inserito in vetro e la cera fuoriuscita dalla candela può danneggiare il dispositivo.

- Utilizzare solo la candelina a LED in dotazione, una candelina simile o una candelina standard adeguata.

## 14. Candelina a LED

### 14.1. Accensione o spegnimento della candelina a LED

- ▶ Spingere l'interruttore On/Off (13) nella parte inferiore della candelina in posizione **ON** per accendere la candelina.
- ▶ Spingere l'interruttore On/Off (13) nella parte inferiore della candelina in posizione **OFF** per spegnere la candelina.

### 14.2. Sostituzione batteria

Il vano della batteria si trova sul lato inferiore della candelina.

- ▶ Allentare la vite di sicurezza sul coperchio del vano batteria (12).
- ▶ Aprire il vano batteria spingendo la sporgenza di arresto verso il centro della candelina e sollevando il coperchio (12).
- ▶ Per chiudere, reinserire il coperchio (12) assicurandosi che la sporgenza del coperchio si inserisca nella fessura della base della candelina.
- ▶ Spingere di nuovo il coperchio del vano batteria (12) nella base della candelina fino a che non scatta nella sede in modo udibile.
- ▶ Reinserire la vite di sicurezza e fissarla saldamente.



#### **AVVISO!**

#### **Possibili danni materiali!**

Le batterie utilizzate in modo errato possono causare danni al dispositivo.

- Durante l'inserimento delle batterie nel relativo vano, fare attenzione alla corretta polarità (+/-).

## 15. Pulizia



#### **AVVISO!**

#### **Possibili danni all'apparecchio!**

Il dispositivo può essere danneggiato anche da un trattamento non corretto delle superfici sensibili.

- ▶ Per la pulizia utilizzare un panno asciutto e morbido.
- ▶ Evitare solventi e detersivi chimici perché possono danneggiare la superficie e/o le scritte sul dispositivo.
- ▶ In presenza di sporcizia ostinata utilizzare un panno leggermente umido con del detersivo delicato.

## 16. Conservazione/trasporto

- ▶ Quando non si utilizza l'apparecchio, riporlo in un luogo asciutto, al riparo da polvere, gelo e raggi diretti del sole.
- ▶ Rispettare le condizioni ambientali di conservazione indicate nei dati tecnici.
- ▶ Assicurarsi di tenere il dispositivo fuori dalla portata dei bambini.
- ▶ Per evitare danni durante il trasporto, si consiglia di utilizzare l'imballaggio originale.

## 17. Risoluzione dei problemi

In caso di anomalie dell'apparecchio, verificare per prima cosa se sia possibile risolvere il problema con l'ausilio del prospetto seguente.

Non tentare in nessun caso di riparare l'apparecchio autonomamente. Nel caso sia necessaria una riparazione, rivolgersi al nostro servizio di assistenza o a un altro centro di riparazione specializzato.

Anomalia	Possibile causa	Rimedio
Audio assente	Il volume attuale è impostato troppo basso.	Aumentare il volume.
	Il volume del dispositivo esterno è troppo basso.	Aumentare il volume del dispositivo esterno.
Nessuna riproduzione da una scheda di memoria	I file audio sono memorizzati sulla scheda di memoria nel formato errato.	Controllare che i file siano stati salvati in formato MP3.
Nessun funzionamento	La batteria è scarica.	Verificare che la batteria sia stata completamente ricaricata.
La luce della candelina a LED non funziona.	La batteria è inserita correttamente?	Inserire correttamente la batteria.
	La batteria è scarica?	Inserire una nuova batteria.

## 18. Smaltimento



### IMBALLAGGIO

L'imballaggio protegge l'apparecchio da eventuali danni durante il trasporto. Gli imballaggi sono prodotti con materiali che possono essere smaltiti nel rispetto dell'ambiente e destinati a un corretto riciclaggio.



Contrassegno dei materiali di imballaggio per la separazione dei rifiuti. Contrassegno 20: carta e cartone



### APPARECCHIATURE ELETTRICHE ED ELETTRONICHE

Tutti gli apparecchi usati contrassegnati con il simbolo riportato qui a lato non devono essere smaltiti insieme ai rifiuti domestici.

Come previsto dalla direttiva 2012/19/UE, al termine della sua vita utile l'apparecchio deve essere smaltito correttamente.

In questo modo i materiali contenuti nel dispositivo verranno riciclati, riducendo l'impatto ambientale e gli effetti negativi sulla salute umana.

Consegnare l'apparecchio dismesso a un punto di raccolta per rifiuti elettronici o a un centro di riciclaggio. Prima dello smaltimento, togliere la batteria dal dispositivo e consegnarla a un centro di raccolta di batterie esauste.

Per ulteriori informazioni, rivolgersi all'azienda locale di smaltimento o all'amministrazione comunale.



### BATTERIE

Le batterie usate non possono essere smaltite nei rifiuti domestici. Le batterie devono essere smaltite conformemente alle disposizioni. A tale scopo, presso gli esercizi commerciali che vendono batterie e presso i punti di raccolta sono disponibili contenitori appositi per lo smaltimento. Per ulteriori informazioni, rivolgersi all'azienda locale di smaltimento o all'amministrazione comunale.

In relazione alla distribuzione di batterie o alla fornitura di dispositivi contenenti batterie, siamo obbligati a informare gli utilizzatori di quanto segue:

L'utilizzatore finale è obbligato a norma di legge alla restituzione delle batterie usate.

Questa precauzione contribuisce alla protezione dell'ambiente e della salute.

Il simbolo del bidone della spazzatura barrato indica che la batteria non può essere smaltita nei rifiuti domestici.



## 19. Note legali

Copyright © 2023

Ultimo aggiornamento: 14.11.2023

Tutti i diritti riservati.

Queste istruzioni per l'uso sono protette da copyright.

È vietata la riproduzione in forma meccanica, elettronica e in qualsiasi altra forma senza l'autorizzazione scritta da parte del produttore.

Il copyright è di proprietà della società:

**MEDION AG**

**Am Zehnthof 77**

**45307 Essen**

**Germania**

Attenzione: l'indirizzo riportato sopra non è quello a cui spedire la merce resa. Per prima cosa contattare sempre il nostro servizio clienti.

## 20. Garanzia di MEDION AG

Gentile cliente,

il presente apparecchio è coperto da una garanzia di 3 anni a partire dalla data d'acquisto. In caso di difetti del prodotto Le vengono riconosciuti tutti i diritti legali nei confronti del venditore del prodotto. Tali diritti legali non si limitano alla nostra garanzia esposta di seguito.

### 20.1. Condizioni di garanzia

Il periodo di garanzia decorre dalla data di acquisto. Si prega di conservare con cura lo scontrino fiscale originale, in quanto verrà richiesto come prova di acquisto.

Qualora, entro tre anni dalla data di acquisto di questo prodotto, Lei dovesse riscontrare un difetto del materiale o di fabbricazione, noi provvederemo, gratuitamente e a nostra discrezione, alla riparazione o alla sostituzione del prodotto. Requisiti per l'esercizio di questa garanzia entro il periodo di tre anni sono la presentazione dell'apparecchio difettoso e della prova di acquisto insieme ad una breve descrizione scritta del difetto con indicazione delle circostanze in cui si è presentato.

Se il difetto è coperto dalla nostra garanzia, Le verrà restituito il prodotto riparato o Le verrà consegnato un prodotto nuovo. Alla riparazione o sostituzione del prodotto non è legato l'inizio di un nuovo periodo di garanzia.

## 20.2. Garanzia e diritti in materia di garanzia legale

La durata della garanzia non può essere prolungata. Questo vale anche per le parti sostituite e riparate. Eventuali danni e difetti presenti già al momento dell'acquisto devono essere comunicati subito dopo l'apertura della confezione. Una volta decorso il periodo di garanzia, eventuali riparazioni necessarie saranno a pagamento.

## 20.3. Copertura della garanzia

L'apparecchio è stato fabbricato secondo rigorosi criteri di qualità e debitamente collaudato prima della consegna.

La garanzia copre i difetti del materiale o di fabbricazione. Tale garanzia non si estende a parti del prodotto soggette a normale usura e che pertanto possono essere considerati materiali di consumo o danni a parti fragili come interruttori, batterie o parti in vetro.

La presente garanzia decade se il prodotto è danneggiato o in caso di utilizzo o manutenzione impropri. Per garantire il corretto uso del prodotto è necessario osservare scrupolosamente tutte le istruzioni riportate nel manuale. Evitare assolutamente usi e azioni sconsigliati nel manuale o per cui è presente un avvertimento.

Il prodotto è destinato solo per uso privato e non per uso commerciale. In caso di impiego improprio o manomissione, uso della forza e interventi non eseguiti dalla nostra filiale di assistenza autorizzata, la garanzia decade.

## 20.4. Evasione delle richieste di riparazione in garanzia

**Per garantire un'elaborazione rapida della Sua richiesta, La preghiamo di attenersi alle seguenti istruzioni:**

- Per tutte le richieste tenga a portata di mano lo scontrino fiscale e il codice articolo IAN 454960\_2304 come prova di acquisto.
- Il codice articolo è riportato sulla targhetta, sull'incisione, sul frontespizio del manuale di istruzioni (in basso a sinistra) o come adesivo sul retro o sul fondo del prodotto.
- In caso di malfunzionamento o altri difetti contatti per prima cosa, telefonicamente o tramite il nostro modulo di contatto, il servizio di assistenza indicato di seguito.

## 21. Servizio



All'indirizzo [www.lidl-service.com](http://www.lidl-service.com) è possibile scaricare questo e numerosi altri manuali, video dei prodotti e software di installazione.

Questo codice QR conduce direttamente alla pagina di assistenza Lidl ([www.lidl-service.com](http://www.lidl-service.com)), dove si possono aprire le istruzioni per l'uso inserendo il numero di articolo IAN 454960\_2304.

<b>IT</b>	<p><b>Assistenza in Italia</b></p> <p>Hotline</p> <p>☎ +39 02 36000340</p> <p>🕒 Lun. - Ven.: 9:00 - 17:00</p> <p>Utilizzare il modulo di contatto sottostante: <a href="http://www.medion.com/contact">www.medion.com/contact</a></p>
<b>CH</b>	<p><b>Assistenza in Svizzera</b></p> <p>Numero verde</p> <p>☎ 0848 - 33 33 32</p> <p>🕒 Lun. - Ven.: 9:00 - 17:00</p> <p>Utilizzare il modulo di contatto sottostante: <a href="http://www.medion.com/contact">www.medion.com/contact</a></p>
	<div style="border: 1px solid black; padding: 5px; display: inline-block;">IAN 454960_2304</div>

### 21.1. Fornitore / Produttore / Importatore

L'indirizzo riportato di seguito non è quello a cui spedire la merce resa. Per prima cosa contatti il centro di assistenza indicato sopra.

MEDION AG  
 Am Zehnthof 77  
 45307 Essen  
 GERMANIA



**MEDION AG**

Am Zehnthof 77  
45307 Essen  
GERMANY

Model no.: SCBL 5 A1

Version: V2.0

Part 1/2

Prodotto in Cina

Last Information Update · Stand der Informationen · Version des informations

Stand van de informatie · Estado de las informaciones · Versione delle informazioni:

Update: 11/2023 · Ident.-No.: 50073665-44540-05/2024-8



IAN 454960\_2304

8