



## MOUNTAIN BIKE HELMET SP-141

**(GB) (IE)**

### MOUNTAIN BIKE HELMET SP-141

Owner's manual

**(NL) (BE)**

### MTB-FIETSHELM SP-141

Gebruiksaanwijzing

**(SK)**

### PRILBA NA MTB BICYKLE SP-141

Navod aa použítie

**(IT) (MT) (CH)**

### CASCO DA CICLISTA MTB SP-141

Istruzione per l'uso

**(HR)**

### MTB BICIKLISTIČKA KACIGA SP-141

Upute za uporabu

**(GR) (CY)**

### ΚΡΑΝΟΣ ΠΟΔΗΛΑΣΙΑΣ MTB SP-141

Οδηγίες χρήσης

**(DE) (AT) (CH)**

### MTB-FAHRRADHELM SP-141

Gebrauchsanleitung

**(PL)**

### KASK ROWEROWY MTB SP-141

Instrukcja u"ytkowania

**(ES)**

### CASCO MTB SP-141

Modo de empleo

**(HU)**

### MTB KERÉKPÁROS SISAK SP-141

Kezelési utmutató

**(RO)**

### CASCĂ DE BICICLETĂ MTB SP-141

Modul de utilizare

**(FR) (BE)**

### CASQUE DE VÉLO VTT SP-141

Mode d'emploi

**(CZ)**

### CYKLISTICKÁ HELMA NA KOLO MTB SP-141

Navod k použití

**(DK)**

### MTB CYKELHJELM SP-141

Bruksanvisning

**(SI)**

### KOLESARSKA ČELADA ZA MTB SP-141

Navodila za uporabo

**(BG)**

### MTB KASKA ZA KOŁOEDENE SP-141

Упътване за употреба

IAN 403048\_2204



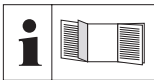

- GB IE** Before reading, unfold the page containing the illustrations and familiarise yourself with all functions of the device.
- DE AT CH** Klappen Sie vor dem Lesen die Seite mit den Abbildungen aus und machen Sie sich anschließend mit allen Funktionen des Gerätes vertraut.
- FR BE** Avant de lire le mode d'emploi, ouvrez la page contenant les illustrations et familiarisez-vous ensuite avec toutes les fonctions de l'appareil.
- NL BE** Vouw vóór het lezen de pagina met de afbeeldingen open en maak u vertrouwd met alle functies van het apparaat.
- PL** Przed przeczytaniem proszę rozłożyć stronę z ilustracjami, a następnie proszę zapoznać się z wszystkimi funkcjami urządzenia.
- CZ** Před čtením si otevřete stranu s obrázky a potom se seznámte se všemi funkcemi přístroje.
- SK** Pred čítaním si odklopte stranu s obrázkami a potom sa oboznámte so všetkými funkciami prístroja.
- ES** Antes de empezar a leer abra la página que contiene las imágenes y, en seguida, familiarícese con todas las funciones del dispositivo.
- DK** Før du læser, vend siden med billeder frem og bliv bekendt med alle apparatets funktioner.
- IT MT CH** Prima di leggere aprire la pagina con le immagini e prendere confidenza con le diverse funzioni dell'apparecchio.
- HU** Olvasás előtt lapozza ki az illusztrációkat tartalmazó oldalt, majd ismerkedjen meg a készülék összes funkciójával.
- SI** Pred branjem odprite stran s slikami in se nato seznanite z vsemi funkcijami naprave.
- HR** Prije nego što pročitate tekst, otvorite stranicu sa slikama i upoznajte se na osnovu toga sa svim funkcijama uređaja.
- RO** Înainte de a citi instrucțiunile, priviți imaginile și familiarizați-vă cu toate funcțiile aparatului.
- BG** Преди да прочетете отворете страницата с фигурите и след това се запознайте с всички функции на уреда.
- GR CY** Πριν ξεκινήσετε την ανάγνωση, ανοίξτε τη σελίδα με τις εικόνες και εξοικειωθείτε με όλες τις λειτουργίες της συσκευής.

GB/IE	Owner's Manual	4 - 10
DE/AT/CH	Gebrauchsanleitung	11 - 17
FR/BE	Mode d'emploi	18 - 25
NL/BE	Gebruiksaanwijzing	26 - 32
PL	Instrukcja u"ykowania	33 - 39
CZ	Navod k použití	40 - 46
SK	Navod aa použitie	47 - 53
ES	Modo de empleo	54 - 60
DK	Bruksanvisning	61 - 67
IT/MT/CH	Istruzione per l'uso	68 - 74
HU	Kezelési utmutató	75 - 81
SI	Navodila za uporabo	82 - 89
HR	Upute za uporabu	90 - 96
RO	Modul de utilizare	97 - 103
BG	Упътване за употреба	104 - 111
GR/CY	Οδηγίες χρήσης	112 - 118

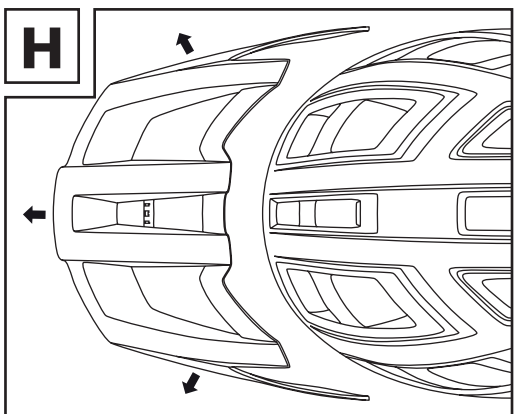
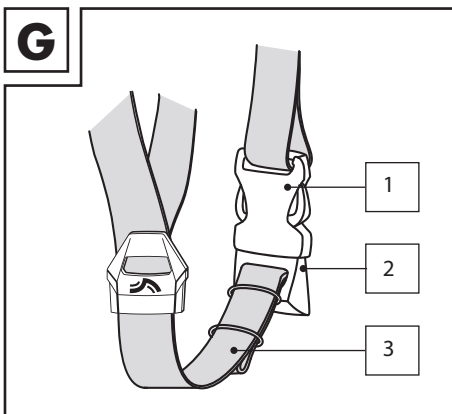
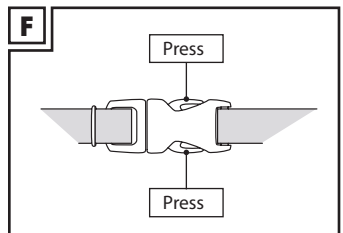
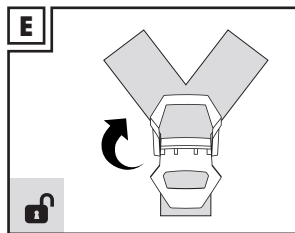
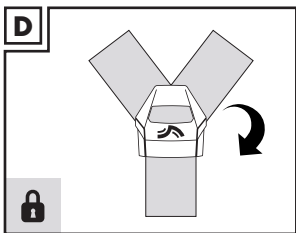
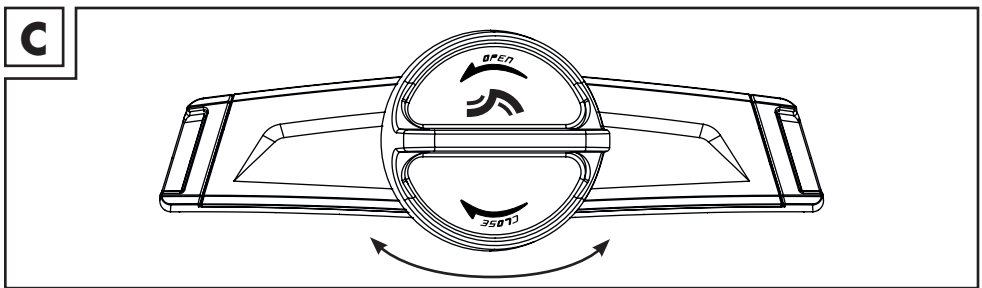
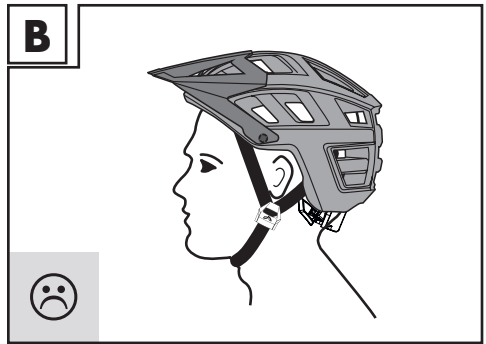
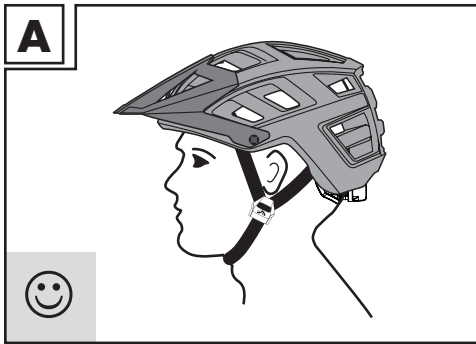

<b>Mountain Bike Helmet SP-141</b>	<b>05</b>
Safety information	05
User information	06
1. The correct helmet position	06
2. Adjusting the single-hand twisting fastener	06
3. Adjusting the strap divider	06
4. Adjusting the chin strap	06
5. Visor	07
6. Cleaning and care	07
7. Disposal	07
<b>Key to the symbols</b>	<b>07</b>
<b>Declaration of Conformity</b>	<b>08</b>
<b>Warranty</b>	<b>09</b>





# MOUNTAIN BIKE HELMET SP-141

## Dear Customer!

We are pleased that you have decided to purchase one of our high-quality products, which are manufactured and certified in strict adherence to the currently valid safety standards.

Familiarize yourself with this product before first use. Carefully read the operating instructions and the safety information. Use the product only as described and for the indicated purposes. Keep these instructions. If you give the product to a third party, be sure to include all the documents with it.

## Safety information

- **Warning!** This helmet should not be used by children while climbing or doing other activities when there is a risk of strangulation/hanging if the child gets trapped with the helmet.
- Your helmet was specially designed for protection during cycling , skateboarding , roller-skating  and riding a scooter . It must not be used for other types of sport or for motorcycling . This helmet is not suitable for downhill riding.
- Please note that the helmet can only provide protection if it fits correctly. Please ensure you try out a range of different sizes before buying.
- Please be aware that despite correct adjustment your helmet cannot always protect you from all injuries.
- The helmet should be checked for visible deficiencies at regular intervals.
- The helmet needs to be replaced after any hard impact, blow or deep scratch, as it thereby loses its protective function.
- The helmet must also be replaced when it no longer fits properly or no later than 5 years after the date of manufacture, even if no damage can be detected.
- Any adjustment to or removal of the original parts of the helmet can extremely impair its protective function. The helmet may not be altered in order to make additions in a way not recommended by the manufacturer.
- High temperatures, from as low as 60° C, can seriously damage the helmet. Uneven helmet surfaces and the formation of small blisters are signs of such damage. Do not store behind panes of glass, e.g. in the car or close to sources of heat or warmth.
- The helmet has reflective details for higher visibility in road traffic.

## User information

### 1. The correct helmet position

- The helmet must always be levelly horizontal on your head (Fig. A).
- If the helmet is too far forward, it can impair your vision.
- If the helmet is too far back, your forehead is not sufficiently protected (Fig. B).

### 2. Adjusting the single-hand twisting fastener

The integrated size-adjusting system can be adjusted using a turning knob at the back of one's head (Fig. C):

- smaller = twist clockwise • bigger = twist anti-clockwise

### 3. Adjusting the strap divider

- Open the strap divider (Fig. E).
- The strap divider must be positioned in such a way, that the straps are taut but comfortable. The strap divider must be below the ear, and the straps must not cover the ears.
- Close the strap divider (Fig. D).



**An open strap divider can lead to slipping of the helmet in the event of an accident and thus to a loss of protection!!!**

### 4. Adjusting the chin strap

- The chin strap (Fig. G.3) has been adjusted correctly if you feel slight pressure when you open your mouth. The buckle shall not be positioned on the jawbone.
- If the chin strap (Fig. G.3) is too loose it must be pulled tight using the winding (Fig. G.2) on the fastener (Fig. G.1).
- If the chin strap (Fig. G.3) is too tight it must be loosened also using the winding (Fig. G.2) on the fastener (Fig. G.1).



**Please note that you must always make sure that the fastener is closed before you ride !!! (Fig. F)**



**Please be aware that the helmet can only protect if it fits properly. Please try out different sizes and choose the one in which the helmet fits comfortably and sits firmly upon your head.**

## 5. Visor

- To remove the visor, carefully loosen the screws on the visor from the provided fixing holes of the helmet shell (Fig. H). We recommend opening the screws using a small coin. The use of a screwdriver or other pointed objects may damage the surface of the screws.
- The fixing holes of the visor can be closed with the screws.



**Attention: the fixing holes in the helmet may widen due to excessive use. In this case, the visor must no longer be used.**

## 6. Cleaning and care

- All chemicals, paints and stickers can seriously impair the protective effect of the helmet.
- Only clean your helmet with lukewarm water, mild soap and a soft cloth.
- After every use, leave your helmet exposed to the air in order for it to dry.
- Clean the inner padding with lukewarm water and mild soap and then let it air dry.

## 7. Disposal

- Please contact your local waste disposal company for the disposal of the helmet.

## Key to the symbols



Declaration of conformity (see chapter „Declaration of conformity“):  
Products marked with this symbol comply with all applicable European Community regulations Economic area.



Expiry date



Helmet weight



Date of manufacture



The Seal of Approved Safety (GS mark) certifies that a product meets the requirements of the German Product Safety Act (ProdSG). The GS mark indicates that the safety and health of the user are not at risk if the product is used as intended and if foreseeable misuse of the marked product occurs.



Read the user manual

## **Declaration of Conformity**

The EU Declaration of Conformity can be obtained from the following address:

SPEQ GmbH

Tannbachstraße 10

73635 Steinenberg

GERMANY

## **Testing institute**

TÜV SÜD Product Service GmbH

Ridlerstr. 65

80339 München

GERMANY

identification number: 0123

PSA 2016/425

The complete Declaration of Conformity can be found at  
[www.speq.de/konformitaetserklaerung](http://www.speq.de/konformitaetserklaerung).



## **SPEQ GmbH warranty**

Dear Customer,

This appliance has a 3-year warranty valid from the date of purchase. If this product has any faults, you, the buyer, have certain statutory rights. Your statutory rights are not restricted in any way by the warranty described below.

### **Warranty conditions**

The warranty period starts on the date of purchase. Please keep your receipt in a safe place. This will be required as proof of purchase. If any material or manufacturing fault occurs within three years of the date of purchase of the product, we will either repair or replace the product for you or refund the purchase price (at our discretion). This warranty service requires that you present the defective appliance and the proof of purchase (receipt) within the three-year warranty period, along with a brief written description of the fault and of when it occurred.

If the defect is covered by the warranty, your product will either be repaired or replaced by us. The repair or replacement of a product does not signify the beginning of a new warranty period.

### **Warranty period and statutory claims for defects**

The warranty period is not prolonged by repairs effected under the warranty. This also applies to replaced and repaired components. Any damage and defects present at the time of purchase must be reported immediately after unpacking. Repairs carried out after expiry of the warranty period shall be subject to a fee.

### **Scope of the warranty**

This appliance has been manufactured in accordance with strict quality guidelines and inspected meticulously prior to delivery.

The warranty covers material faults or production faults. The warranty does not extend to product parts subject to normal wear and tear or to fragile parts which could be considered as consumable parts such as switches, batteries or parts made of glass.

The warranty does not apply if the product has been damaged, improperly used or improperly maintained. The directions in the operating instructions for the product regarding proper use of the product are to be strictly followed. Uses and actions that are discouraged in the operating instructions or which are warned against must be avoided.

This product is intended solely for private use and not for commercial purposes. The warranty shall be deemed void in cases of misuse or improper handling, use of force and modifications / repairs which have not been carried out by one of our authorised Service centres.

## Warranty claim procedure

To ensure quick processing of your case, please observe the following instructions:

- Please have the till receipt and the item number (e.g. IAN 403048\_2204) available as proof of purchase.
- You will find the item number on the type plate on the product, an engraving on the product, on the front page of the operating instructions (below left) or on the sticker on the rear or bottom of the product.
- If functional or other defects occur, please contact the service department listed either by **telephone** or by **e-mail**.
- You can return a defective product to us free of charge to the service address that will be provided to you. Ensure that you enclose the proof of purchase (till receipt) and information about what the defect is and when it occurred.

You can download these instructions along with many other manuals, product videos and installation software at [www.lidl-service.com](http://www.lidl-service.com). This QR code will take you directly to the Lidl service page ([www.lidl-service.com](http://www.lidl-service.com)) where you can open your operating instructions by entering the item number (IAN) 403048\_2204.



---

### Service address:

SPEQ GmbH  
Tannbachstr. 10  
73635 Steinenberg  
GERMANY  
Email: [service@speq.de](mailto:service@speq.de)  
Service-Hotline: 00800 30 777 999  
Please call before sending in  
8:00 am – 17:00 pm

### MOUNTAIN BIKE HELMET

Model: SP-141  
IAN: 403048\_2204

---

<b>MTB-Fahrradhelm SP-141</b>	<b>12</b>
Sicherheitshinweise	12
Benutzerhinweise	13
1. Die richtige Helmposition	13
2. Einstellung des Einhand – Größenverstellsystems	13
3. Einstellung des Gurtverteilers	13
4. Einstellung des Kinnriemens	13
5. Visier	14
6. Reinigung und Pflege	14
7. Entsorgung	14
<b>Zeichenerklärung</b>	<b>14</b>
<b>Konformitätserklärung</b>	<b>15</b>
<b>Garantie</b>	<b>16</b>





# MTB-FAHRRADHELM SP-141

## Liebe Kundin, lieber Kunde!

Wir freuen uns, dass Sie sich für eines unserer hochwertigen Produkte entschieden haben, welche streng nach den aktuell gültigen Sicherheitsnormen hergestellt und zertifiziert wurden.

Machen Sie sich vor dem ersten Gebrauch mit dem Produkt vertraut. Lesen Sie hierzu aufmerksam die Bedienungsanleitung und die Sicherheitshinweise. Benutzen Sie das Produkt nur wie beschrieben und für die angegebenen Einsatzbereiche. Bewahren Sie diese Anleitung gut auf. Händigen Sie alle Unterlagen bei Weitergabe des Produkts an Dritte ebenfalls mit aus.

## Sicherheitshinweise

- **Warnhinweis!** Dieser Helm sollte nicht durch Kinder beim Klettern oder anderen Aktivitäten verwendet werden, wenn ein Risiko besteht, sich zu strangulieren/hängen zu bleiben, falls sich das Kind mit dem Helm verfängt.
- Ihr Helm wurde speziell zum Schutz beim Radfahren , Skateboarden , Rollerskaten  und Tretrollerfahren  entwickelt. Er darf nicht für andere Sportarten oder zum Motorradfahren  eingesetzt werden. Dieser Helm ist nicht zum Downhill fahren geeignet.
- Bitte beachten Sie, dass der Helm nur schützen kann, wenn er richtig passt. Probieren Sie beim Kauf unbedingt verschiedene Größen aus.
- Bitte beachten Sie, dass trotz der richtigen Einstellung ein Helm nicht immer vor allen Verletzungen schützen kann.
- In regelmäßigen Abständen muss der Helm auf sichtbare Mängel überprüft werden.
- Nach jedem harten Aufprall, Schlag oder tiefem Kratzer muss der Helm ersetzt werden, da er dadurch seine Schutzwirkung verliert.
- Der Helm muss auch ersetzt werden, wenn er nicht mehr richtig passt oder spätestens 5 Jahre nach Herstellungsdatum auch wenn keine Beschädigungen feststellbar sind.
- Eine Veränderung oder Entfernung von Originalteilen des Helmes kann die Schutzwirkung extrem beeinträchtigen. Der Helm darf nicht verändert werden, um Zusätze in einer nicht vom Hersteller empfohlenen Weise anzubringen.
- Hohe Temperaturen, bereits ab 60° C, können den Helm ernsthaft beschädigen. Unebene Helmoberflächen und Bläschenbildung sind Anzeichen einer solchen Beschädigung. Nicht hinter Glasscheiben z.B. im Auto oder in der Nähe von Heizoder Wärmequellen aufbewahren.
- Der Helm besitzt reflektierende Details, die für eine erhöhte Sichtbarkeit im Straßenverkehr sorgen.

## Benutzerhinweise

### 1. Die richtige Helmposition

- Der Helm muss immer waagrecht auf Ihrem Kopf sitzen (Abb. A).
- Sitzt der Helm zu weit vorne, kann Ihre Sicht beeinträchtigt werden.
- Sitzt der Helm zu weit hinten, ist Ihre Stirn nicht ausreichend geschützt (Abb. B).

### 2. Einstellung des Einhand – Größenverstellsystems

Das integrierte Größenverstellsystem (Abb. C) lässt sich mittels eines Drehknopfes stufenlos am Hinterkopf verstellen:

- kleiner = nach rechts drehen
- größer = nach links drehen

### 3. Einstellung des Gurtverteilers

- Öffnen Sie den Gurtverteiler (Abb. E).
- Der Gurtverteiler muss so positioniert werden, dass die Riemen straff aber bequem sitzen. Der Gurtverteiler muss unterhalb des Ohres sitzen, die Riemen dürfen nicht die Ohren bedecken.
- Schließen Sie den Gurtverteiler (Abb. D).



**Ein offener Gurtverteiler kann bei einem Unfall zum Verrutschen des Helmes führen und somit an Schutzwirkung verlieren!!!**

### 4. Einstellung des Kinnriemens

- Der Kinnriemen (G.3) ist ordnungsgemäß eingestellt, wenn er sowohl komfortabel als auch fest sitzt und Sie beim Öffnen des Mundes einen leichten Druck verspüren. Der Verschluss (G.1) darf nicht auf dem Kinn oder dem Kieferknochen aufliegen.
- Ist der Kinnriemen (G.3) zu locker, muss er mit Hilfe der Windung (G.2) am Verschluss (G.1) nachgezogen werden.
- Ist der Kinnriemen (G.3) zu eng, muss er ebenfalls mit Hilfe der Windung (G.2) am Verschluss (G.1) gelockert werden.



**Bitte beachten Sie dabei, dass der Verschluss vor jeder Fahrt geschlossen werden muss!!! (Abb. F)**



**Bitte beachten Sie, dass der Helm nur schützen kann, wenn er richtig passt. Bitte probieren Sie verschiedene Größen und wählen Sie diese, bei der der Helm komfortabel und fest auf dem Kopf sitzt.**

## 5. Visier

- Um das Visier zu entfernen, lösen Sie vorsichtig die Schrauben am Visier aus den dafür vorgesehenen Befestigungslöchern der Helmschale (Abb. H). Wir empfehlen, die Schrauben mit einer kleinen Münze zu öffnen. Die Verwendung eines Schraubendrehers oder anderer spitzen Gegenstände kann die Oberfläche der Schrauben beschädigen.
- Die Befestigungslöcher des Visiers können mit den Schrauben verschlossen werden.



**Achtung: Die Befestigungslöcher im Helm können sich durch übermäßige Verwendung weiten. In diesem Fall darf das Visier nicht mehr verwendet werden.**

## 6. Reinigung und Pflege

- Alle Chemikalien, Farben und Aufkleber können die Schutzwirkung des Helms stark beeinträchtigen.
- Reinigen Sie Ihren Helm nur mit lauwarmem Wasser, milder Seife und einem weichen Tuch.
- Lassen Sie Ihren Helm nach jedem Gebrauch an der Luft trocknen.
- Innenpolster mit lauwarmem Wasser und milder Seife reinigen und anschließend an der Luft trocknen lassen.

## 7. Entsorgung

- Die Entsorgung Ihres Helmes muss über einen zugelassenen Entsorgungsbetrieb oder über eine kommunale Entsorgungseinrichtung erfolgen.

## Zeichenerklärung



Konformitätserklärung (siehe Kapitel „Konformitätserklärung“): Mit diesem Symbol gekennzeichnete Produkte erfüllen alle anzuwendenden Gemeinschaftsvorschriften des Europäischen Wirtschaftsraums.



Haltbarkeit



Helmgewicht



Herstellungsdatum



Das Siegel Geprüfte Sicherheit (GS-Zeichen) bescheinigt, dass ein Produkt den Anforderungen des deutschen Produktsicherheitsgesetzes (ProdSG) entspricht. Das GS-Zeichen zeigt an, dass bei bestimmungsgemäßer Verwendung und bei vorhersehbarer Fehlanwendung des gekennzeichneten Produkts die Sicherheit und Gesundheit des Nutzers nicht gefährdet sind.



Bedienungsanleitung lesen

## **Konformitätserklärung**

Die EU-Konformitätserklärung kann bei folgender Adresse angefordert werden:

SPEQ GmbH  
Tannbachstraße 10  
73635 Steinenberg  
DEUTSCHLAND

## **Prüfinstitut**

TÜV SÜD Product Service GmbH  
Ridlerstr. 65  
80339 München  
DEUTSCHLAND  
Kenn-Nummer: 0123  
PSA 2016/425

Die vollständige Konformitätserklärung finden Sie unter  
[www.speq.de/konformitaetserklaerung](http://www.speq.de/konformitaetserklaerung).

## Garantie der SPEQ GmbH

Sehr geehrte Kundin, sehr geehrter Kunde,

Sie erhalten auf dieses Gerät 3 Jahre Garantie ab Kaufdatum.

Im Falle von Mängeln dieses Produkts stehen Ihnen gegen den Verkäufer des Produkts gesetzliche Rechte zu. Diese gesetzlichen Rechte werden durch unsere im Folgenden dargestellte Garantie nicht eingeschränkt.

### Garantiebedingungen

Die Garantiefrist beginnt mit dem Kaufdatum. Bitte bewahren Sie den Original Kassenbon gut auf. Dieser wird als Nachweis für den Kauf benötigt. Tritt innerhalb von drei Jahren ab dem Kaufdatum dieses Produkts ein Material- oder Fabrikationsfehler auf, wird das Produkt von uns – nach unserer Wahl – für Sie kostenlos repariert, ersetzt, oder der Kaufpreis erstattet. Diese Garantieleistung setzt voraus, dass innerhalb der Drei-Jahres-Frist das defekte Gerät und der Kaufbeleg (Kassenbon) vorgelegt und schriftlich kurz beschrieben wird, worin der Mangel besteht und wann er aufgetreten ist.

Wenn der Defekt von unserer Garantie gedeckt ist, erhalten Sie das reparierte oder ein neues Produkt zurück. Mit Reparatur oder Austausch des Produkts beginnt kein neuer Garantiezeitraum.

### Garantiezeit und gesetzliche Mängelansprüche

Die Garantiezeit wird durch die Gewährleistung nicht verlängert. Dies gilt auch für ersetzte und reparierte Teile. Eventuell schon beim Kauf vorhandene Schäden und Mängel müssen sofort nach dem Auspacken gemeldet werden. Nach Ablauf der Garantiezeit anfallende Reparaturen sind kostenpflichtig.

### Garantieumfang

Das Gerät wurde nach strengen Qualitätsrichtlinien sorgfältig produziert und vor Auslieferung gewissenhaft geprüft.

Die Garantieleistung gilt für Material- oder Fabrikationsfehler. Diese Garantie erstreckt sich nicht auf Produktteile, die normaler Abnutzung ausgesetzt sind und daher als Verschleißteile angesehen werden können oder für Beschädigungen an zerbrechlichen Teilen, z. B. Schalter, Akkus oder die aus Glas gefertigt sind.

Diese Garantie verfällt, wenn das Produkt beschädigt, nicht sachgemäß benutzt oder gewartet wurde. Für eine sachgemäße Benutzung des Produkts sind alle in der Bedienungsanleitung aufgeführten Anweisungen genau einzuhalten. Verwendungszwecke und Handlungen, von denen in der Bedienungsanleitung abgeraten oder vor denen gewarnt wird, sind unbedingt zu vermeiden.

Das Produkt ist lediglich für den privaten und nicht für den gewerblichen Gebrauch bestimmt. Bei missbräuchlicher und unsachgemäßer Behandlung, Gewaltanwendung und bei Eingriffen, die nicht von unserer autorisierten Service-Niederlassung vorgenommen wurden, erlischt die Garantie.



## Abwicklung im Garantiefall

Um eine schnelle Bearbeitung Ihres Anliegens zu gewährleisten, folgen Sie bitte den folgenden Hinweisen:

- Bitte halten Sie für alle Anfragen den Kassenschein und die Artikelnummer (IAN 403048\_2204) als Nachweis für den Kauf bereit.
- Die Artikelnummer entnehmen Sie bitte dem Typenschild am Produkt, einer Gravur am Produkt, dem Titelblatt Ihrer Anleitung (unten links) oder dem Aufkleber auf der Rück- oder Unterseite des Produktes.
- Sollten Funktionsfehler oder sonstige Mängel auftreten kontaktieren Sie zunächst die nachfolgend benannte Serviceabteilung **telefonisch** oder per **E-Mail**.
- Ein als defekt erfasstes Produkt können Sie dann unter Beifügung des Kaufbelegs (Kassenschein) und der Angabe, worin der Mangel besteht und wann er aufgetreten ist, für Sie portofrei an die Ihnen mitgeteilte Service-Anschrift übersenden.

Auf [www.lidl-service.com](http://www.lidl-service.com) können Sie diese und viele weitere Handbücher, Produktvideos und Installationssoftware herunterladen. Mit diesem QR-Code gelangen Sie direkt auf die Lidl-Service-Seite ([www.lidl-service.com](http://www.lidl-service.com)) und können durch die Eingabe der Artikelnummer (IAN) 403048\_2204 ihre Bedienungsanleitung öffnen.



---

### Serviceadresse:

SPEQ GmbH  
Tannbachstr. 10  
73635 Steinenberg  
DEUTSCHLAND  
Email: [service@speq.de](mailto:service@speq.de)  
Service-Hotline: 00800 30 777 999  
(kostenfrei)  
Bitte Anruf vor Einsendung  
8:00 Uhr – 17:00 Uhr

### MTB-FAHRRADHELM

Modell: SP-141  
IAN: 403048\_2204

---

<b>Casque de vélo VTT SP-141</b>	<b>19</b>
Consignes de sécurité	19
Conformément aux disposition	20
1. La bonne position du casque	20
2. Ajustement du système de réglage à une main de la taille	20
3. Réglage des lanieres	20
4. Réglage de la mentonniere	20
5. Visière	21
6. Nettoyage	21
7. Élimination	21
<b>Clé des symboles</b>	<b>21</b>
<b>Déclaration de conformité</b>	<b>22</b>
<b>Garantie</b>	<b>23</b>





# CASQUE DE VÉLO VTT SP-141

## Chère cliente, cher client!

Nous nous réjouissons que vous ayez fait le choix d'acheter un de nos produits de grande qualité, lesquels ont été strictement fabriqués et certifiés selon les normes de sécurité actuellement en vigueur.

Familiarisez-vous au produit avant la première utilisation. Lisez attentivement le mode d'emploi et les consignes de sécurité. Utilisez le produit uniquement comme décrit et dans les domaines d'application indiqués. Conservez bien ce mode d'emploi. Remettez également tous les documents à un tiers lors d'un transfert.

## Consignes de sécurité

- **Avertissement!** Ce casque ne peut pas être utilisé pour les grimpages ou autres activités, qui présentent un risque d'étranglement/de pendaison, si l'enfant s'accroche.
- Votre casque a été spécialement conçu pour vous protéger lors de la pratique du vélo , du skateboard , des rollers  et de la trottinette . Il ne doit pas être utilisé pour d'autres sortes de sport ou pour conduire une moto . Ce casque n'est pas adapté à la descente VTT.
- Veuillez noter que le casque ne protège que lorsqu'il est bien ajusté. Lors de l'achat, vous devez impérativement essayer plusieurs tailles.
- Veuillez tenir compte du fait que même si le casque est bien réglé, il ne peut pas toujours offrir une protection contre toutes les blessures.
- Le casque devrait être contrôlé au niveau des défauts visuels à intervalles réguliers.
- Après chaque impact, choc violent ou chaque griffe profonde, le casque doit être remplacé car il perd ainsi son pouvoir de protection.
- Il faut remplacer le casque lorsqu'il ne convient plus parfaitement ou au plus tard 5 ans après sa date de fabrication, même si aucun dommage n'est visible.
- La modification ou le retrait de pièces d'origine du casque risque de diminuer considérablement son effet de protection. Le casque ne doit pas subir de modifications telles que l'ajout de composants d'une manière qui n'est pas recommandée par le fabricant.
- De hautes températures, dès 60° C, peuvent endommager sérieusement le casque. Une surface inégale du casque et la formation de petites bulles sont les signes d'un tel endommagement. Ne pas placer le casque derrière une vitre, par ex. dans la voiture ou à proximité d'un foyer ou d'une source de chaleur.
- Le casque possède des détails réfléchissants qui assurent une meilleure visibilité sur la route.

## Conformément aux disposition

### 1. La bonne position du casque

- Le casque doit toujours être placé à l'horizontal sur votre tête (fig. A).
- Si le casque est placé trop en avant, alors cela peut gêner votre vue.
- Si le casque est placé trop en arrière, alors votre front n'est pas assez protégé (fig. B).

### 2. Ajustement du système de réglage à une main de la taille

Le système de réglage de grandeur intégré se règle à l'aide d'un bouton rotatif à réglage continu au niveau de l'occiput (fig. C) :

- rétrécir = tourner vers la droite
- agrandir = tourner vers la gauche

### 3. Réglage des lanières

- Ouvrez l'attache lanières (fig. E).
- L'attache lanières doit être positionnée de telle façon que les lanières sont tendues mais placées de manière confortable. L'attache lanières doit passer sous l'oreille, les lanières ne doivent pas recouvrir les oreilles.
- Refermez l'attache lanières (fig. D).



**Une attache lanières ouverte peut, lors d'un accident, entraîner le glissement du casque et ainsi lui enlever tout son effet protecteur!!!**

### 4. Réglage de la mentonnière

- La mentonnière (fig. G.3) est correctement réglée si, lorsque vous ouvrez la bouche, vous sentez une légère pression. La boucle (fig. G.1) ne doit pas reposer sur le menton ni sur la mâchoire.
- Si la mentonnière (fig. G.3) est trop lâche, elle doit être resserrée à l'aide de la spire (fig. G.2) de la boucle (fig. G.1).
- Si la mentonnière (fig. G.3) est trop courte, elle doit également être desserrée à l'aide de la spire (fig. G.2) de la boucle (fig. G.1).



**Veillez à ce que la boucle soit bien fermée avant chaque trajet !!! (fig. F)**



**Veillez tenir compte du fait que le casque n'offre une protection que lorsqu'il est bien adapté à la tête. C'est pourquoi vous devez essayer plusieurs grandeurs et choisir celle avec laquelle le casque tient le mieux en place sur la tête et ceci de manière confortable.**

## 5. Visière

- Pour retirer la visière, desserrez prudemment les vis des trous de fixation prévus à cette fin de la coque du casque (fig. H). Nous recommandons de desserrer les vis à l'aide d'une petite pièce de monnaie. L'utilisation d'un tournevis ou d'un autre objet pointu peut abîmer la surface des vis.
- Les trous de fixation de la visière peuvent être obturés avec les vis.



**Attention : les trous de fixation dans le casque peuvent s'étirer en cas d'utilisation excessive. Dans un tel cas, n'utilisez plus la visière.**

## 6. Nettoyage

- L'effet protecteur du casque peut être endommagé de manière sérieuse par tous les produits chimiques, peintures ou autocollants.
- Nettoyer votre casque uniquement à l'eau tiède, avec du savon doux et un chiffon doux.
- Laissez votre casque sécher à l'air libre après chaque utilisation.
- Nettoyer le rembourrage intérieur à l'eau tiède et au savon doux puis laisser sécher à l'air libre.

## 7. Élimination

- Veuillez contacter votre entreprise locale de traitement des déchets pour la mise au rebut de votre casque.
- Indépendamment de la garantie commerciale souscrite, le vendeur reste tenu des défauts de conformité du bien et des vices rédhibitoires dans les conditions prévues aux articles L211-4 et suivants du Code de la consommation et aux articles 1641 et suivants du Code Civil.



Het product is recycleerbaar, valt onder de uitgebreide producentenverantwoordelijkheid en wordt gescheiden ingezameld.

## Clé des symboles



Déclaration de conformité (voir le chapitre « Déclaration de conformité ») : les produits marqués de ce symbole satisfont toutes les directives communautaires applicables de l'Espace économique européen.



Date de péremption



Poids du casque



Date de fabrication



Le label de sécurité GS (label GS) certifie qu'un produit répond aux exigences de la loi allemande sur la sécurité des produits (ProdSG). La marque GS indique que la sécurité et la santé de l'utilisateur ne sont pas en danger si le produit est utilisé comme prévu et si une mauvaise utilisation prévisible du produit marqué se produit.



Lire le mode d'emploi

## Déclaration de conformité

La déclaration de conformité CE peut être obtenue à l'adresse suivante le sera :

SPEQ GmbH

Tannbachstraße 10

73635 Steinenberg

ALLEMAGNE

### Institut de contrôle

TÜV SÜD Product Service GmbH

Ridlerstr. 65

80339 München

ALLEMAGNE

numéro d'identification : 0123

PSA 2016/425

Vous trouverez la déclaration de conformité complète sur  
[www.speq.de/konformitaetserklaerung](http://www.speq.de/konformitaetserklaerung).

## Garantie de SPEQ GmbH

Chère cliente, cher client,

Cet appareil est garanti 3 ans à partir de la date d'achat. Si ce produit venait à présenter des vices, vous disposez de droits légaux face au vendeur de ce produit. Vos droits légaux ne sont pas restreints par notre garantie présentée ci-dessous.

### Conditions de garantie

La période de garantie débute à la date d'achat. Veuillez bien conserver le ticket de caisse. Celui-ci servira de preuve d'achat. Si dans un délai de trois ans suivant la date d'achat de ce produit, un vice de matériel ou de fabrication venait à apparaître, le produit sera réparé, remplacé gratuitement par nos soins ou le prix d'achat remboursé, selon notre choix. Cette prestation sous garantie nécessite, dans le délai de trois ans, la présentation de l'appareil défectueux et du justificatif d'achat (ticket de caisse) ainsi que la description brève du vice et du moment de son apparition.

Si le vice est couvert par notre garantie, vous recevrez le produit réparé ou un nouveau produit en retour. Aucune nouvelle période de garantie ne débute avec la réparation ou l'échange du produit.

### Période de garantie et réclamation légale pour vices cachés

L'exercice de la garantie ne prolonge pas la période de garantie. Cette disposition s'applique également aux pièces remplacées ou réparées. Les dommages et vices éventuellement déjà présents à l'achat doivent être signalés immédiatement après le déballage. Toute réparation survenant après la période sous garantie fera l'objet d'une facturation.

### Étendue de la garantie

L'appareil a été fabriqué avec soin conformément à des directives de qualité strictes et consciencieusement contrôlé avant sa livraison.

La prestation de la garantie s'applique aux vices de matériel et de fabrication. Cette garantie ne s'étend pas aux pièces du produit qui sont exposées à une usure normale et peuvent de ce fait être considérées comme pièces d'usure, ni aux détériorations de pièces fragiles, par ex. interrupteurs, batteries ou pièces en verre.

Cette garantie devient caduque si le produit est détérioré, utilisé ou entretenu de manière non conforme. Toutes les instructions listées dans le manuel d'utilisation doivent être exactement respectées pour une utilisation conforme du produit. Des buts d'utilisation et actions qui sont déconseillés dans le manuel d'utilisation, ou dont vous êtes avertis doivent également être évités.

Le produit est uniquement destiné à un usage privé et ne convient pas à un usage professionnel. La garantie est annulée en cas d'entretien incorrect et inapproprié, d'usage de la force et en cas d'intervention non réalisée par notre centre de service après-vente agréé.

## Procédure en cas de garantie

Afin de garantir un traitement rapide de votre demande, veuillez suivre les indications suivantes :

- Veuillez avoir à portée de main pour toutes questions le ticket de caisse et la référence article (par ex. IAN 403048\_2204) en tant que justificatif de votre achat.
- Vous trouverez la référence sur la plaque signalétique sur le produit, une gravure sur le produit, sur la page de garde du mode d'emploi (en bas à gauche) ou sur l'autocollant au dos ou sur le dessous du produit.
- Si des erreurs de fonctionnement ou d'autres vices venaient à apparaître, veuillez d'abord contacter le département service clientèle cité ci-dessous par **téléphone** ou par **e-mail**.
- Vous pouvez ensuite retourner un produit enregistré comme étant défectueux en joignant le ticket de caisse et en indiquant en quoi consiste le vice et quand il est survenu, sans devoir l'affranchir à l'adresse de service après-vente communiquée.

Sur [www.lidl-service.com](http://www.lidl-service.com), vous pourrez télécharger ce mode d'emploi et de nombreux autres manuels, vidéos produit et logiciels d'installation. Grâce à ce code QR, vous arriverez directement sur le site Lidl service après-vente ([www.lidl-service.com](http://www.lidl-service.com)) et vous pourrez ouvrir votre mode d'emploi en saisissant votre référence (IAN) 403048\_2204.



## Article L217-16 du Code de la consommation

Lorsque l'acheteur demande au vendeur, pendant le cours de la garantie commerciale qui lui a été consentie lors de l'acquisition ou de la réparation d'un bien meuble, une remise en état couverte par la garantie, toute période d'immobilisation d'au moins sept jours vient s'ajouter à la durée de la garantie qui restait à courir. Cette période court à compter de la demande d'intervention de l'acheteur ou de la mise à disposition pour réparation du bien en cause, si cette mise à disposition est postérieure à la demande d'intervention.

Indépendamment de la garantie commerciale souscrite, le vendeur reste tenu des défauts de conformité du bien et des vices rédhibitoires dans les conditions prévues aux articles L217-4 à L217-13 du Code de la consommation et aux articles 1641 à 1648 et 2232 du Code Civil.

## Article L217-4 du Code de la consommation

Le vendeur livre un bien conforme au contrat et répond des défauts de conformité existant lors de la délivrance.

Il répond également des défauts de conformité résultant de l'emballage, des instructions de montage ou de l'installation lorsque celle-ci a été mise à sa charge par le contrat ou a été réalisée sous sa responsabilité.



**Article L217-5 du Code de la consommation**

Le bien est conforme au contrat :

1° S'il est propre à l'usage habituellement attendu d'un bien semblable et, le cas échéant :

- s'il correspond à la description donnée par le vendeur et possède les qualités que celui-ci a présentées à l'acheteur sous forme d'échantillon ou de modèle ;
- s'il présente les qualités qu'un acheteur peut légitimement attendre eu égard aux déclarations publiques faites par le vendeur, par le producteur ou par son représentant, notamment dans la publicité ou l'étiquetage ;

2° Ou s'il présente les caractéristiques définies d'un commun accord par les parties ou être propre à tout usage spécial recherché par l'acheteur, porté à la connaissance du vendeur et que ce dernier a accepté.

**Article L217-12 du Code de la consommation**

L'action résultant du défaut de conformité se prescrit par deux ans à compter de la délivrance du bien.

**Article 1641 du Code civil**

Le vendeur est tenu de la garantie à raison des défauts cachés de la chose vendue qui la rendent impropre à l'usage auquel on la destine, ou qui diminuent tellement cet usage que l'acheteur ne l'aurait pas acquise, ou n'en aurait donné qu'un moindre prix, s'il les avait connus.

**Article 1648 1er alinéa du Code civil**

L'action résultant des vices rédhibitoires doit être intentée par l'acquéreur dans un délai de deux ans à compter de la découverte du vice.

Les pièces détachées indispensables à l'utilisation du produit sont disponibles pendant la durée de la garantie du produit.

---

**Service après-vente :**

SPEQ GmbH  
Tannbachstr. 10  
73635 Steinenberg  
ALLEMAGNE  
Email: [service@speq.de](mailto:service@speq.de)  
Service-Hotline: 00800 30 777 999

Veuillez appeler avant d'envoyer  
8h00 - 17h00

**CASQUE DE VÉLO VTT**

Modèle: SP-141  
IAN: 403048\_2204

---

<b>MTB-fietshelm SP-141</b>	<b>27</b>
Veiligheidsinstructies	27
Gebruiksaanwijzingen	28
1. De juiste positie van de helm	28
2. Instelling van de met een hand te bedienen maatafstelling	28
3. Instelling van de riem	28
4. Instelling van de kinriem	28
5. Vizier	29
6. Reiniging	29
7. Verwijdering	29
<b>Verklaring van overeenstemming</b>	<b>29</b>
<b>Conformiteitsverklaring</b>	<b>30</b>
<b>Garantie</b>	<b>31</b>





# MTB-FIETSHELM SP-141

## Geachte klant!

Gefeliciteerd met een van onze hoogwaardige producten, die strikt overeenkomstig de momenteel geldige veiligheidsnormen geproduceerd en gecertificeerd worden.

Maak uzelf vóór het eerste gebruik vertrouwd met het product. Lees hiervoor de gebruiksaanwijzing en de veiligheidsaanwijzingen aandachtig door. Gebruik het product alleen volgens de beschrijving en voor de aangegeven toepassingen. Bewaar deze handleiding goed. Als u het product doorgeeft aan derden, overhandig dan ook deze documentatie.

## Veiligheidsinstructies

- **Waarschuwing!** Deze helm mag niet door kinderen tijdens het klimmen of andere activiteiten worden gebruikt, zodra er een risico bestaat dat het kind zich stranguleert/ blijft hangen, mocht het ergens met de helm blijven haken.
- Uw helm werd speciaal ontwikkeld voor bescherming tijdens fietsen , skateboarden , rollerskaten  en steppen . De helm mag niet voor andere sporten of het motorrijden  worden gebruikt. Deze helm is niet geschikt voor downhill rijden.
- Houd u er rekening mee, dat de helm alleen kan beschermen als deze goed past. Probeer bij de koop absoluut verschillende maten uit.
- Denk eraan dat ondanks de juiste instelling een helm niet altijd voldoende bescherming kan bieden tegen alle letsels.
- De helm moet in regelmatige intervallen op zichtbare gebreken gecontroleerd worden.
- Na elke harde botsing, klap of diepe kras moet de helm worden vervangen, omdat hij daardoor zijn beschermende werking verliest.
- De helm moet ook worden vervangen als hij niet meer goed past en in ieder geval uiterlijk 5 jaar na productiedatum, ook als er nog geen beschadigingen vast te stellen zijn.
- Een verandering of verwijdering van originele delen van de helm kan de beschermende werking extreem verminderen. De helm mag niet veranderd worden om toevoegingen aan te brengen op een niet door de fabrikant aanbevolen manier.
- Hoge temperaturen (reeds vanaf 60°C) kunnen de helm ernstig beschadigen. Een oneffen oppervlak en het vormen van blaasjes op de helm zijn tekenen van een zulke beschadiging. Niet onder ruiten, bijv. in de auto, of in de buurt van verwarmings- of warmtebronnen bewaren.
- De helm heeft reflecterende details voor een betere zichtbaarheid in het verkeer.

## Gebbruiksaanwijzingen

### 1. De juiste positie van de helm

- De helm moet steeds horizontaal op uw hoofd zitten (Afb. A).
- Zit de helm te ver in uw voorhoofd, kan uw zicht belemmerd worden.
- Zit de helm te ver achteren, wordt uw voorhoofd niet voldoende beschermd. (Afb. B)

### 2. Instelling van de met een hand te bedienen maatafstelling

Het geïntegreerde instelsysteem voor verschillende maten kan d.m.v. een draaiknop op het achterhoofd traploos ingesteld worden (Afb. C):

- kleiner = naar rechts draaien
- groter = naar links draaien

### 3. Instelling van de riem

- Open de riemsluiting (Afb. E).
- De riemsluiting moet zo ingesteld worden dat de riemen strak maar comfortabel zitten. De riemsluiting moet onder het oor zitten; de riemen mogen de oren niet verdekken.
- Sluit de riemsluiting (Afb. D).



**Door een open riemsluiting kan de helm in het geval van een ongeval verschuiven en dus geen voldoende bescherming meer bieden!!!**

### 4. Instelling van de kinriem

- De kinriem (Afb. G.3) is correct ingesteld, wanneer u bij het openen van de mond een lichte druk voelt. De sluiting mag niet tegen de kin of het kaakbeen aanliggen.
- Zit de kinriem (Afb. G.3) te los, moet de riem op het einde van de sluiting (Afb. G.3) stakker ingesteld worden.
- Zit te kinriem (Afb. G.3) te strak, moet de riem tevens met behulp van het einde van de sluiting (Afb. G.1, G.2) losser ingesteld worden.



**Let erop dat de sluiting vóór iedere rit gesloten is !!! (Afb. F)**



**Denk eraan dat de helm alleen een correcte bescherming biedt, indien hij de juiste maat heeft. Probeer daarom verschillende maten en kies voor de maat, waar de helm comfortabel en vast op uw hoofd is.**

## 5. Vizier

- Om het vizier te verwijderen draait u voorzichtig de schroeven van het vizier los uit de daartoe voorziene bevestigingsgaten van de helmschaal (afb. H). Wij adviseren de schroeven met een klein muntstuk te openen. Het gebruik van een schroevendraaier of andere scherpe voorwerpen kan het oppervlak van de schroeven beschadigen.
- De bevestigingsgaten van het vizier kunnen met de schroeven afgesloten worden.



**Attentie: de bevestigingsgaten in de helm kunnen door bovenmatig gebruik breder worden. In dit geval mag het vizier niet meer gebruikt worden.**

## 6. Reiniging

- Chemicaliën, lakken of stickers kunnen het beschermende effect van de helm ernstig belemmeren.
- Maak uw helm uitsluitend met lauwwarm water, milde zeep en een zachte doek schoon.
- Laat uw helm na ieder gebruik aan de lucht drogen.
- Het binnenkussen met lauwwater en milde zeep reinigen en vervolgens aan de lucht laten drogen.

## 7. Verwijdering

- Laat de afgedankte helm verwerken via een erkend afvalverwerkingsbedrijf of via een gemeentelijke instelling voor afvalverwerking

## Verklaring van overeenstemming



Verklaring van overeenstemming (zie hoofdstuk „Verklaring van overeenstemming“): Producten die met dit symbool zijn gemarkeerd, voldoen aan alle toepasselijke voorschriften van de Europese Gemeenschap. Economische ruimte.



Vervaldatum



Helmgewicht



Fabricagedatum



Het keurmerk (GS-keurmerk) bevestigt dat een product voldoet aan de eisen van de Duitse wet op de productveiligheid (ProdSG). Het GS-teken geeft aan dat de veiligheid en gezondheid van de gebruiker niet in gevaar zijn als het product wordt gebruikt zoals bedoeld en als er sprake is van voorspelbaar verkeerd gebruik van het gemarkeerde product.



Lees de gebruiksaanwijzing

## **Conformiteitsverklaring**

De EU-verklaring van overeenstemming is verkrijgbaar op het volgende adres:

SPEQ GmbH

Tannbachstraße 10

73635 Steinenberg

DUITSLAND

## **Testing Institute**

TÜV SÜD Product Service GmbH

Ridlerstr. 65

80339 München

DUITSLAND

identificatienummer: 0123

PSA 2016/425

De volledige conformiteitsverklaring vindt u op [www.speq.de/konformitaetserklaerung](http://www.speq.de/konformitaetserklaerung).

## Garantie van SPEQ GmbH

Geachte klant,

u ontvangt op dit apparaat een garantie van 3 jaar vanaf de aankoopdatum. In geval van gebreken aan dit product heeft u wettelijke rechten tegenover de verkoper van het product. Deze wettelijke rechten worden niet aangetast door onze garantie die hieronder wordt toegelicht.

### Garantiebepalingen

De garantieperiode begint op de aankoopdatum. Berg de kassabon daarom goed op. Deze bon heeft u nodig als aankoopbewijs. Treedt binnen een termijn van drie jaar vanaf de aankoopdatum van dit product een materiaal- of productiefout op, wordt het product door ons – naar ons inzicht – kosteloos gerepareerd of vervangen. Deze garantie stelt voorop dat binnen de periode van drie jaar het defecte apparaat en het aankoopbewijs (kassabon) worden overlegd en schriftelijk kort wordt beschreven waaruit het gebrek bestaat en wanneer het opgetreden is.

Wanneer het defect door onze garantie wordt gedekt, ontvangt u het gerepareerde of een nieuw product terug. Met de reparatie of vervanging van het product begint geen nieuwe garantieperiode.

### Garantieperiode en wettelijke klachten over gebreken

De garantieperiode wordt door de vrijwaring niet verlengd. Dat geldt ook voor vervangen of gerepareerde onderdelen. Beschadigingen of gebreken die eventueel al bij aankoop aanwezig zijn, moeten meteen na het uitpakken worden gemeld. Voor reparaties na afloop van de garantietermijn worden kosten in rekening gebracht.

### Onvang van de garantie

Het apparaat is volgens strenge kwaliteitsrichtlijnen zorgvuldig geproduceerd en voor aflevering nauwgezet gecontroleerd.

De garantie geldt voor materiaal- of productiefouten. Deze garantie dekt geen productonderdelen die onderhevig zijn aan normale slijtage en daarom als slijtageonderdelen kunnen worden beschouwd of voor beschadigingen aan breekbare onderdelen, bv. schakelaars, accu's of glazen onderdelen.

Deze garantie vervalt wanneer het product beschadigd, onjuist gebruikt of gerepareerd is. Voor een correct gebruik van het product moeten alle in de gebruiksaanwijzing vermelde instructies nauwkeurig worden nagekomen. Gebruik en handelingen die in de gebruiksaanwijzing worden afgeraden of waarvoor wordt gewaarschuwd, moeten absoluut worden vermeden.

Het product is uitsluitend bedoeld voor particulier gebruik en is niet geschikt voor zakelijke toepassingen. Bij misbruik of onjuiste omgang, gebruik van geweld en bij ingrepen die niet door ons erkende onderhoudscentrum zijn uitgevoerd, kom de garantie te vervallen.

## Afhandeling onder garantie

Om een snelle verwerking van uw verzoek te kunnen garanderen, dient u de volgende aanwijzingen op te volgen:

- Houd voor alle aanvragen de kassabon en het artikelnummer (IAN 403048\_2204) als bewijs voor de aankoop gereed.
- De artikelnummers vindt u op het typeplaatje, gegraveerd op het product, op het titelblad van uw handleiding (linksonder) of als sticker op de achter- of onderzijde.
- Wanneer zich functiestoringen of andere onvolkomenheden voordoen, neemt u eerst **telefonisch** of **per e-mail** contact op met het hierna genoemde servicecenter.
- Een als defect geregistreerd product kunt u dan zonder portokosten naar het aan u doorgegeven serviceadres sturen. Voeg het aankoopbewijs (kassabon) bij en vermeld waaruit het gebrek bestaat en wanneer het is opgetreden.

Op [www.lidl-service.com](http://www.lidl-service.com) kunt u deze en vele andere handleidingen, productvideo's en software downloaden. Met deze QR-code komt u direct op de Lidl-Service-pagina ([www.lidl-service.com](http://www.lidl-service.com)) en kunt u uw gebruikershandleiding openen door het artikelnummer (IAN) 403048\_2204 in te voeren.



---

### Service:

SPEQ GmbH  
Tannbachstr. 10  
73635 Steinenberg  
DUITSLAND  
Email: [service@speq.de](mailto:service@speq.de)  
Service-Hotline: 00800 30 777 999  
Neem contact op voordat je het opstuurt  
8:00 - 17:00

### MTB-FIETSHELM

Model: SP-141  
IAN: 403048\_2204

---



<b>Kask rowerowy MTB SP-141</b>	<b>34</b>
Wskazówki dotyczące bezpieczeństwa	34
Wskazówki dotyczące użytkowania	35
1. Prawidłowe ułożenie kasku	35
2. Ustawienie zamknięcia obrotowego obsługiwanego jedną RĘKĄ	35
3. Regulacja rozdzielacza paska	35
4. Regulacja paska podbródkowego	35
5. Przyłbica	36
6. Czyszczenie	36
7. Utylizacja	36
<b>Klucz do symboli</b>	<b>36</b>
<b>Deklaracja zgodności WE</b>	<b>37</b>
<b>Gwarancja</b>	<b>38</b>





# KASK ROWEROWY MTB SP-141

## Szanowni Klienci!

Cieszymy się bardzo, iż zdecydowaliście się Państwo na zakup naszych wysokiej jakości produktów wytwarzanych i certyfikowanych ściśle według aktualnie obowiązujących norm bezpieczeństwa.

Przed pierwszym użyciem należy sprawdzić produkt. Należy dokładnie zapoznać się z informacjami dotyczącymi użytkowania i bezpieczeństwa. Produkt można stosować wyłącznie w sposób opisany w instrukcji i zgodnie z jego przeznaczeniem. Niniejszą instrukcję należy zachować. W przypadku przekazania produktu kolejnej osobie należy przekazać jej także całą dokumentację.

## Wskazówki dotyczące bezpieczeństwa

- **Ostrzeżenie!** Niniejszy kask nie powinien być wykorzystywany przez dzieci podczas wspinaczki lub innych aktywności, gdy istnieje ryzyko uduszenia/zawieszenia się, w razie gdyby dziecko zaplątało się w hełmie.
- Kask dla Państwa zaprojektowano tak, aby stanowił ochronę podczas jazdy rowerem , jazdy na hulajnodze , jazdy na wrotkach  i jazdy na deskorolce . Nie wolno go używać do innych sportów lub do jazdy na motocyklu . Kask nie nadaje się do kolarstwa zjazdowego.
- Należy mieć na uwadze, że kask tylko wtedy stanowi ochronę, gdy jest dobrze dopasowany. Podczas jego kupowania konieczne należy przymierzyć różne rozmiary.
- Prosimy pamiętać o tym, iż mimo prawidłowego ustawienia kask nie zawsze może chronić przed wszelkimi obrażeniami.
- Kask należy sprawdzać w regularnych odstępach czasu pod kątem widocznych wad.
- Po każdym uderzeniu, stuknięciu lub pojawieniu się głębokich zarysowań kask należy wymienić, ponieważ utracił on właściwości ochronne.
- Kask należy również wymienić, jeśli przestanie pasować. Wymiana musi nastąpić najpóźniej po 5 latach od daty produkcji, nawet wtedy, gdy kask nie będzie miał widocznych uszkodzeń.
- Zmiany lub usuwanie oryginalnych części kasku może wpłynąć bardzo negatywnie na skuteczność ochrony. Kasku nie wolno zmieniać w takim celu, aby umieścić na nim dodatki, które przytwierdzone byłyby w sposób nie zalecony przez producenta.
- Wysokie temperatury, już powyżej 60° C, mogą prowadzić do poważnego uszkodzenia kasku. Nierówna powierzchnia kasku i tworzenie się pęcherzy są oznakami takiego właśnie uszkodzenia. Kasku nie należy przechowywać za szybami, np. w samochodzie lub w pobliżu źródeł gorąca lub ciepła.
- Kask posiada odblaskowe detale dla zwiększenia widoczności w ruchu drogowym.

## Wskazówki dotyczące użytkowania

### 1. Prawidłowe ułożenie kasku

- Kask winien być zawsze ułożony na głowie poziomo (ilustr. A).
- Jeśli kask przechylony jest za bardzo do przodu, zasłania pole widzenia.
- Jeśli kask przechylony jest za bardzo do tyłu, czoło nie jest chronione wystarczająco dobrze (ilustr. B).

### 2. Ustawienie zamknięcia obrotowego obsługiwanej jedną RĘKĄ

Zintegrowany system regulacji rozmiaru można regulować bezstopniowo z tyłu głowy (ilustr. C):

- Mniejszy rozmiar = przekręcać w prawo
- Większy rozmiar = przekręcać w lewo

### 3. Regulacja rozdzielacza paska

- Otworzyć rozdzielacz paska (ilustr. E).
- Rozdzielacz paska ustawić tak, aby paski były napięte, ale nie uciskały. Rozdzielacz winien znajdować się poniżej uszu, paski nie mogą jednak zakrywać uszu.
- Zamknąć rozdzielacz paska (ilustr. D).



**Nie zamknięty rozdzielacz paska w razie wypadku może prowadzić do przesunięcia kasku, a tym samym do utraty funkcji ochronnej!!!**

### 4. Regulacja paska podbródkowego

- Pasek podbródkowy (ilustr. G.3) jest wtedy należycie wyregulowany, gdy przy otwieraniu ust daje się odczuć lekki nacisk. Zapięcie nie powinno opierać się na podbródku lub na szczęce.
- Zbyt luźny pasek podbródkowy (ilustr. G.3) należy podciągnąć za pomocą zwoju na sprzączce (ilustr. G.1).
- Jeśli pasek podbródkowy (ilustr. G.3) jest za ciasny, należy go poluzować również za pomocą zwoju paska na sprzączce (ilustr. G.1).



**Prosimy pamiętać o zamknięciu sprzączki przed rozpoczęciem jazdy!!! (ilustr. F)**



**Prosimy pamiętać o tym, iż kask może chronić tylko wtedy, gdy jest prawidłowo dopasowany. Prosimy o wypróbowanie różnych rozmiarów i wybranie takiego, przy którym kask osadzony jest na głowie wygodnie i pewnie.**

## 5. Przyłbica

- Aby zdjąć przyłbicę należy ostrożnie wykręcić śruby znajdujące się przy przyłbicy z otworów mocujących usytuowanych w skorupie kasku (rys. H). Do wykręcania śrub zalecamy użycie małej monety. Zastosowanie wkrętaka lub innych ostrych przedmiotów może doprowadzić do uszkodzenia powierzchni śrub.
- Otwory mocujące przyłbicę można zaślepić śrubami.



**Uwaga: Otwory mocujące znajdujące się w kasku mogą ulec poszerzeniu na skutek nadmiernego użytkowania. W takim przypadku nie można już używać przyłbicy.**

## 6. Czyszczenie

- Wszelkie chemikalia, lakiery lub nalepki mogą poważnie zmniejszyć działanie ochronne kasku.
- Kask należy czyścić wyłącznie ciepłą wodą, łagodnym mydłem i miękką szmatką.
- Po każdym użyciu kask należy osuszyć na powietrzu.
- Wyściółkę wewnętrzną oczyścić letnią wodą i delikatnym mydłem, a na stępie wysuszyć na wolnym powietrzu.

## 7. Utylizacja

- Odnośnie utylizacji kasku prosimy o nawiązanie kontaktu z lokalnym przedsiębiorstwem utylizującym odpady.

## Klucz do symboli

 Deklaracja zgodności (patrz rozdział „Deklaracja zgodności”): Produkty oznaczone tym symbolem są zgodne ze wszystkimi obowiązującymi przepisami Wspólnoty Europejskiej. Obszar gospodarczy.



Najlepiej sprzed daty



Waga kasku



Data produkcji



Znak Jakości Zatwierdzonego Bezpieczeństwa (znak GS) potwierdza, że produkt spełnia wymagania niemieckiej ustawy o bezpieczeństwie produktów (ProdSG). Znak GS wskazuje, że bezpieczeństwo i zdrowie użytkownika nie są zagrożone, jeżeli produkt jest używany zgodnie z przeznaczeniem i jeżeli ma miejsce możliwe do przewidzenia niewłaściwe użycie oznaczonego produktu.



Należy zapoznać się z instrukcją obsługi

## **Deklaracja zgodności WE**

Deklarację zgodności UE można otrzymać pod następującym adresem:

SPEQ GmbH

Tannbachstraße 10

73635 Steinenberg

NIEMCY

## **Instytut badawczy**

TÜV SÜD Product Service GmbH

Ridlerstr. 65

80339 München

NIEMCY

numer identyfikacyjny: 0123

PSA 2016/425

Kompletną deklarację zgodności WE znajdą Państwo na  
[www.speq.de/konformitaetserklaerung](http://www.speq.de/konformitaetserklaerung).

## Gwarancja firmy SPEQ GmbH

Drogi Kliencie,

Na niniejsze urządzenie jest udzielana 3-letnia gwarancja obowiązująca od dnia jego zakupu. W przypadku usterek niniejszego produktu kupującemu przysługują wobec jego sprzedawcy stosowne ustawowe prawa gwarancyjne. Poniżej opisana gwarancja nie ogranicza tych ustawowych praw przysługujących kupującemu.

### Warunki gwarancyjne

Okres obowiązywania gwarancji rozpoczyna w dniu zakupu produktu. Oryginał dokumentu zakupu należy przechowywać w bezpiecznym miejscu. Ten dokument będzie potrzebny, jako potwierdzenie dokonanego zakupu. Jeżeli w przeciągu trzech lat od daty zakupu niniejszego produktu pojawi usterka w produkcie lub usterka produkcyjna, to produkt, wg naszego wyboru, zostanie bezpłatnie naprawiony lub wymieniony. Niniejsze świadczenie gwarancyjne zakłada, że uszkodzone urządzenie oraz dokument potwierdzający zakup (paragon kasowy) zostaną przedłożone w przeciągu trzech lat. Do urządzenia i dowodu zakupu należy dołączyć także krótki opis usterki oraz podać moment jej wystąpienia.

Jeżeli usterka jest objęta naszą gwarancją, to kupujący otrzyma z powrotem naprawiony lub nowy produkt. Zgodnie z art. 581 §1 niemieckiego kodeksu cywilnego wraz z wymianą produktu lub jego istotnej części rozpoczyna się nowy okres gwarancyjny.

### Okres obowiązywania gwarancji i prawne roszczenia związane z wystąpieniem usterki

Wraz z wymianą urządzenia lub jego istotnej części, zgodnie z obowiązującym Kodeksem Cywilnym Art. 581 §1, okres gwarancji rozpoczyna się na nowo. Ewentualne stwierdzone przy zakupie uszkodzenia i usterki należy zgłosić natychmiast po rozpakowaniu produktu. Naprawy dokonywane po upływie okresu obowiązywania gwarancji płatne.

### Zakres gwarancji

Urządzenie wyprodukowano zgodnie surowymi przepisami dotyczącymi jakości i dokładnie skontrolowano przed opuszczeniem zakładu produkcyjnego.

Świadczenie gwarancyjne obejmuje zarówno usterki materiałowe, jak i usterki powstałe podczas produkcji.

Niniejsza gwarancja nie obejmuje części eksploatacyjnych, które są narażone na normalne zużycie, oraz uszkodzeń części kruchych, np. włącznika, akumulatorów, żarówki czy innych części wykonanych ze szkła.

Niniejsza gwarancja traci swoją ważność w przypadku nieprawidłowego użytkowania lub serwisowania produktu. W celu zagwarantowania prawidłowego użytkowania produktu należy dokładnie stosować się do wszystkich wskazówek zawartych w instrukcji obsługi. Należy bezwzględnie unikać sposobów użycia oraz działań, które się odradza lub przed którymi ostrzega się w instrukcji obsługi.

Produkt jest przeznaczony wyłącznie do prywatnego użytkowania i nie jest przeznaczony do specjalistycznych zastosowań. Gwarancja wygasa w przypadku niezgodnego z przeznaczeniem i nieprawidłowego użytkowania, stosowania siły oraz w przypadku ingerencji w produkt, których nie przeprowadziło nasze autoryzowane centrum serwisowe.

### Opracowywanie reklamacji objętych gwarancją

Aby zapewnić szybkie opracowanie reklamacji, należy się zastosować do następujących wskazówek:

- W przypadku wszystkich zapytań należy mieć przygotowany numer artykułu IAN: 403048\_2204 oraz paragon kasowy potwierdzający dokonanie zakupu.
- Numery artykułów znajdują się na tabliczce znamionowej, w grawerowanych oznaczeniach, na stronie tytułowej instrukcji (na dole po lewej) lub na naklejce z tyłu lub na spodzie urządzenia.
- W przypadku wystąpienia usterek w działaniu lub pozostałych usterek należy w pierwszej kolejności skontaktować się **telefonicznie** lub za pomocą **poczty elektronicznej** z poniżej podanym centrum serwisowym.
- Następnie zarejestrowany jako uszkodzony produkt można przelać nieodpłatnie wraz z potwierdzeniem zakupu (paragon kasowy) i informacją opisującą usterkę i moment jej wystąpienia na podany kupującemu adres serwisu.

Na stronie [www.lidl-service.com](http://www.lidl-service.com) można pobrać niniejszą instrukcję i wiele innych, filmy na temat produktów oraz odpowiednie oprogramowanie. Posługując się tym kodem QR można przejść bezpośrednio do strony marki Lidl ([www.lidl-service.com](http://www.lidl-service.com)) i otworzyć instrukcję obsługi, wprowadzając numer artykułu (IAN) 403048\_2204.



---

### Serwisowe:

SPEQ GmbH  
Tannbachstr. 10  
73635 Steinenberg, NIEMCY  
Email: [service@speq.de](mailto:service@speq.de)  
Serwis-Hotline: 00800 30 777 999

Przed wysłaniem prosimy o kontakt telefoniczny  
8:00 – 17:00

### KASK ROWEROWY MTB

Model: SP-141  
IAN: 403048\_2204

<b>Cyklistická helma na kolo MTB SP-141</b>	<b>41</b>
Bezpečnostní pokyny	41
Pokyny pro uživatele	42
1. Správná poloha přilby	42
2. Nastavení jednoručního otočného uzávěru	42
3. Nastavení rozdělovače pásku	42
4. Nastavení i podbradního pásku	42
5. Hledí	43
6. Čištění	43
7. Likvidace	43
<b>Vysvětlení</b>	<b>43</b>
<b>Prohlášení o shodě</b>	<b>44</b>
<b>Záruka</b>	<b>45</b>







# Cyklistická helma na kolo MTB SP-141

## Milá zákaznice, milý zákazníku!

Těší nás, že jste se rozhodl(a) pro jeden z našich vysoce hodnotných výrobků, které jsou vyráběny a certifikovány přísně podle aktuálně platných bezpečnostních norem.

S obsluhou přístroje se seznamte před jeho prvním použitím. Pozorně si přečtěte bezpečnostní pokyny a návod k obsluze. Používejte výrobek pouze tak, jak je popsáno a v rámci uvedeného rozsahu použití. Návod dobře uschovejte. Veškerou dokumentaci předejte v případě předání výrobku třetím osobám spolu s výrobkem.

## Bezpečnostní pokyny

- **Výstražný pokyn!** Tuto helmu nemají používat děti při lezení nebo jiných aktivitách, při kterých hrozí nebezpečí, že se za ní zachytí, zůstanou viset a uškrtní se.
- Vaše helma byla vyvinuta speciálně pro ochranu při jízdě na kole , skateboardu , kolečkových bruslích  a koloběžce . Nesmí se používat pro jiné druhy sportu nebo při jízdě na motocyklu . Tato helma není určena pro disciplínu downhill.
- Vezměte prosím na vědomí, že helma může chránit, pouze pokud správně sedí. Při koupi prosím bezpodmínečně vyzkoušejte různé velikosti.
- V pravidelných intervalech by měla být přilba kontrolována na viditelné vady.
- Po každém tvrdém nárazu, ráně, nebo hlubokém škrábnutí je nutné helmu vyměnit za novou, neboť tím helma ztrácí svou účinnost.
- Helmu musíte vyměnit také v případě, že již správně nesedí nebo nejpozději 5 roky po datu výroby, i když nejsou patrná žádná poškození.
- Úpravou nebo odstraněním originálních dílů helmy může být extrémně narušen ochranný účinek. Pokud helma již správně nesedí, musíte ji vyměnit.
- Vysoké teploty, již od 60° C, mohou přilbu vážně poškodit. Nerovné povrchy přilby a tvorba puchýřků jsou známky poškození. Neskladovat za sklem, např. v autě nebo v blízkosti zdrojů horka a tepla.
- Přilba má reflexní prvky pro lepší viditelnost v silničním provozu.

## Pokyny pro uživatele

### 1. Správná poloha přilby

- Přilba musí vždy na Vaší hlavě sedět vodorovně (Obr. A).
- Je-li přilba nasazena příliš daleko vpředu, může omezovat Váš výhled.
- Je-li přilba nasazena příliš daleko vzadu, není dostatečně chráněno Vaše čelo (Obr. B).

### 2. Nastavení jednoručního otočného uzávěru

Integrovaný systém přestavení velikosti je možné přestavovat pomocí otočného knoflíku v týlu (Obr. C):

- menší = otáčet doprava
- větší = otáčet doleva

### 3. Nastavení rozdělovače pásku

- Otevřete rozdělovač pásku (Obr. E).
- Rozdělovač pásku musí být umístěn tak, aby pásy seděly pevně ale pohodlně. Rozdělovač pásku musí sedět pod uchem, pásy nesmějí zakrývat uši.
- Zavřete rozdělovač pásku (Obr. D).



**Otevřený rozdělovač pásku může při nehodě způsobit posunutí přilby a tím ztrátu ochranného účinku!!!**

### 4. Nastavení podbradního pásku

- Podbradní pásek (Obr. G.3) je řádně nastavený, když při otevření úst cítíte lehký tlak. Zámek se nesmí opírat o bradu nebo čelist.
- Je-li podbradní pásek (Obr. G.3) příliš volný, musí se dotáhnout pomocí závitů (Obr. G.2) na uzávěru (Obr. G.1).
- Je-li podbradní pásek (Obr. G.3) příliš těsný, musí se rovněž uvolnit pomocí závitů (Obr. G.2) na uzávěru (Obr. G.1).



**Prosíme, bďte přítom na to, že uzávěr musí být před každou jízdou uzavřený!!! (Obr. F)**



**Prosíme pamatujte, že přilba může chránit jen tehdy, když dobře sedí. Vyzkoušejte, prosím, různé velikosti a zvolte tu, u které přilba pohodlně a pevně sedí na hlavě.**

## 5. Hledí

- K odstranění hledí opatrně uvolněte šrouby na hledí z příslušných upevňovacích otvorů na skořepině helmy (obr. H). Šrouby doporučujeme uvolnit mincí. Použitím šroubováku nebo jiného špičatého předmětu může dojít k poškození povrchu šroubů.
- Upevňovací otvory v hledí lze uzavřít zašroubováním šroubů.



**Upozornění: Upevňovací otvory v helmě se mohou následkem nadměrného používání zvětšovat. V takovém případě nesmíte hledí dále používat.**

## 6. Čištění

- Veškeré chemikálie, laky nebo nálepky mohou vážně ovlivnit ochranný účinek přilby.
- Čistěte Vaši přilbu jen vlažnou vodou, jemným mýdlem a měkkým hadrem.
- Nechte Vaši přilbu po každém použití vyschnout na vzduchu.
- Vnitřní polštář vyčistit vlažnou vodou a jemným mýdlem a následně nechat vysušit na vzduchu.

## 7. Likvidace

- Pro likvidaci Vaší přilby využijte služeb místní sběrný.

## Vysvětlení



Prohlášení o shodě (viz kapitola „Prohlášení o shodě“): Výrobky označené tímto symbolem odpovídají všem platným předpisům Společenství Evropského hospodářského prostoru.



Datum vypršení platnosti



Helma hmotnost



Datum výroby



Certifikovaná bezpečnostní pečť (značka GS) potvrzuje, že produkt splňuje požadavky německého zákona o bezpečnosti výrobků (ProdSG). Značka GS znamená, že zamýšlené použití a předvídatelné zneužití označeného produktu neohroží bezpečnost a zdraví uživatele.



Přečtěte si návod k použití

## **Prohlášení o shodě**

Prohlášení o shodě EU lze získat na této adrese:

SPEQ GmbH

Tannbachstraße 10

73635 Steinenberg

NĚMECKO

## **Testing institute**

TÜV SÜD Product Service GmbH

Ridlerstr. 65

80339 München

NĚMECKO

identifikační číslo: 0123

PSA 2016/425

Kompletní prohlášení o shodě najdete na [www.speq.de/konformitaetserklaerung](http://www.speq.de/konformitaetserklaerung).

## Záruka společnosti SPEQ GmbH

Vážená zákaznice, vážený zákazníku!

Na tento výrobek dostáváte záruku 3 roky ode dne zakoupení. V případě, že se na tomto výrobku projeví závady, můžete vůči prodejci uplatnit svá práva podle zákona. Tato zákonná práva nejsou omezena našimi záručními podmínkami, které jsou uvedeny dále.

### Záruční podmínky

Záruční lhůta začíná datem koupě. Uschovejte si dobře originál dokladu o koupi. Budete jej potřebovat jako doklad potvrzující koupi. Pokud se do 3 let od data zakoupení tohoto výrobku vyskytne vada materiálu nebo výrobní vada, výrobek vám – podle našeho rozhodnutí – bezplatně opravíme nebo vyměníme. Předpokladem pro poskytnutí záruky během 3leté záruční lhůty je předložení vadného výrobku a dokladu o koupi (pokladní stvrženka) a písemný popis závady s informací o tom, kdy se vyskytla.

V případě, že se na vadu vztahuje naše záruka, obdržíte zpět opravený nebo nový výrobek. Od opravy nebo výměny nezačne běžet nová záruční lhůta.

### Záruční lhůta a zákonné nároky na odstranění vad

Záručním plněním se záruční lhůta neprodlužuje. To platí i pro vyměněné a opravené díly. Eventuální poškození a vady existující již v okamžiku zakoupení je nutné nahlásit okamžitě po vybalení. Opravy, jejichž potřeba vznikne po uplynutí záruční doby, se hradí.

### Rozsah záruky

Přístroj byl pečlivě vyroben v souladu s přísnými požadavky na kvalitu a před expedicí byl svědomitě odzkoušen.

Dále se nevztahuje ani na poškození křehkých dílů, jako např. spínačů, akumulátorů a dílů ze skla. Záruka pozbývá platnosti, jestliže je poškozený výrobek nadále používán nebo je používán nebo udržován nepřiměřeným způsobem.

K odbornému používání výrobku je zapotřebí přesně dodržovat pokyny uvedené v originálním návodu k provozu. Je bezpodmínečně nutné vyhnout se účelům použití a jednáním, která se v návodu k obsluze nedoporučují, nebo před kterými návod k obsluze varuje.

Tento výrobek je určený pouze k soukromému použití, nikoliv ke komerčním účelům. Záruka zaniká v případě zneužití a neodborné manipulace, použití násilí nebo v případě zásahů neprováděných naším autorizovaným servisem.

## Postup při záruční reklamaci

Pro zajištění rychlého zpracování vašeho případu se řiďte následujícími pokyny:

- Pro případ dalších dotazů si laskavě připravte doklad o koupi a číslo výrobku (např. IAN 403048\_2204) jako doklad o zakoupení spotřebiče.
- Číslo výrobku naleznete na typovém štítku, rytině, na titulním stránce návodu (vlevo dole) nebo na nálepce na zadní nebo spodní straně.
- V případě výskytu funkčních nebo jiných vad kontaktujte nejdříve **telefonicky** nebo **e-mailem** níže uvedené servisní oddělení.
- Vadný výrobek pak můžete bezplatně zaslat spolu s dokladem o koupi (pokladn stvrzenkou), popisem závady a informací o tom, kdy se vada vyskytla, na adresu servisu, kterou vám sdělí servisní oddělení.

Ze stránek na webové adrese [www.lidl-service.com](http://www.lidl-service.com) si můžete stáhnout tento návod i mnoho dalších příruček, produktových videí a software. Pomocí tohoto QR kódu můžete přejít přímo na servisní stránku společnosti Lidl ([www.lidl-service.com](http://www.lidl-service.com)) a po zadání čísla výrobku (IAN) 403048\_2204 otevřít návod k použití.



---

### Servis:

SPEQ GmbH  
Tannbachstr. 10  
73635 Steinenberg  
NĚMECKO  
Email: [service@speq.de](mailto:service@speq.de)  
Telefon: 00800 30 777 999  
Před odesláním zavolejte  
8:00 - 17:00 hodin

### CYKLISTICKÁ HELMA NA KOLO MTB

Modelu: SP-141  
IAN: 403048\_2204

---

<b>Prilba na MTB bicykle SP-141</b>	<b>48</b>
Bezpečnostné pokyny	48
Pokyny pre užívateľov	49
1. Správna poloha prilby	49
2. Nastavenie systému na reguláciu veľkosti jednou rukou	49
3. Nastavenie rozdeľovača pásika	49
4. Nastavenie podbradného pásika	49
5. Priezor	50
6. Čistenie	50
7. Likvidácia	50
<b>Vysvetlenie</b>	<b>50</b>
<b>Vyhlásenie o zhode</b>	<b>51</b>
<b>Záruka</b>	<b>52</b>





# PRILBA NA MTB BICYKLE SP-141

## Milá zákazníčka, milý zákazník!

Teší nás, že ste sa rozhodol(a) pre jeden z našich vysoko hodnotných výrobkov, ktoré sú vyrábané a certifikované prísne podľa aktuálne platných bezpečnostných noriem.

Pred prvým použitím sa s produktom zoznámte. Prečítajte si pozorne návod k obsluhu a bezpečnostné pokyny. Používajte výrobok iba tak, ako je popísané a pre uvedené oblasti použitia. Tento návod si dobre uschovajte. V prípade predanie výrobku tretím osobám priložte aj všetky podklady.

## Bezpečnostné pokyny

- **Varovné upozornenie!** Deti by túto prilbu nemali používať pri lezení alebo pri iných aktivitách, keď hrozí riziko, že sa môžu zaškrtiť/zostať visieť v dôsledku zachytenia sa o prilbu.
- Vaša helma bola vyvinutá špeciálne pre ochranu pri jazde na bicykli , skatebarde , kolieskových korčuliach  a kolobežke . Nesmie sa používať pre iné druhy športu alebo pri jazde na motocykli . Táto prilba nie je určená pre disciplínu downhill.
- Uvedomte si prosím, že helma môže chrániť, iba keď správne sedí. Pri kúpi prosím bezpodmienečne vyskúšajte rôzne veľkosti.
- Prosíme pamätajte, že aj pri správnom nastavení prilba nemôže vždy ochrániť pred úrazom.
- V pravidelných intervaloch by mala byť prilba kontrolovaná na viditeľné chyby.
- Po každom tvrdom náraze, údere, alebo hlbokom škrabanci je nutné helmu vymeniť za novú, pretože tým helma stráca svoju účinnosť.
- Helmu je nutné vymeniť aj keď už správne nesedí, alebo najneskôr 5 roky od dátumu výroby, aj keď nie je možné zistiť žiadne poškodenia.
- Úpravou alebo odstránením originálnych dielov prilby môže byť extrémne ovplyvnený ochranný účinok. Prilba sa nesmie upraviť za účelom upevnenia doplnkov spôsobom, ktorý nie je odporúčaný výrobcom.
- Vysoké teploty, už od 60° C, môžu prilbu vážne poškodiť. Nerovné povrchy prilby a tvorba plúzgierov sú známky poškodenia. Neskladovať za sklom, napr. v aute alebo v blízkosti zdrojov tepla.
- Prilba má reflexné detaily na zvýšenie viditeľnosti v cestnej premávke.



## Pokyny pre užívať eľov

### 1. Správna polo ha pril by

- Prilba musí vždy na Vašej hlave sedieť vodorovne (Obr. A).
- Pokiaľ prilba nasadená príliš ďaleko vpredu, môže obmedzovať Váš výhľad.
- Pokiaľ je prilba nasadená príliš ďaleko vzadu, nie je dostatočne chránené Vaše čelo (Obr. B).

### 2. Nastavenie systému na reguláciu veľkosti jednou rukou

Integrovaný systém pre nastavenie veľkosti je možné prenasťavovať pomocou otočného gombíka v tyle (Obr. C):

- menšia = otáčať doprava • väčšia = otáčať doľava

### 3. Nastavenie rozdeľovača pásika

- Otvoriť rozdeľovač pásika (Obr. E).
- Rozdeľovač pásika musí byť umiestený tak, aby pásiky sedeli pevne ale pohodlne. Rozdeľovač pásika musí sedieť pod uchom, pásiky nesmú zakrývať uši.
- Zatvorte rozdeľovač pásika (Obr. D).



**Otvorený rozdeľovač pásika môže pri nehode spôsobiť posunutie prilby a tým stratu ochranného účinku!!!**

### 4. Na stavenie podbradného pásika

- Podbradný pásik (Obr. G.3) je riadne nastavený, keď pri otvorení úst cítite ľahký tlak. Zámka sa nesmie opierať o bradu alebo čelúšť.
- Pokiaľ je podbradný pásik (Obr. G.3) príliš voľný, musí sa dotiahnuť pomocou závitú na uzávere (Obr. G.1).
- Pokiaľ je podbradný pásik (Obr. G.3) príliš tesný, musí sa taktiež uvoľniť pomocou závitú na uzávere (Obr. G.1).



**Prosíme, dbajte pritom na to, že uzáver musí byť pred každou jazdou uzatvorený!!! (Obr. F)**



**Prosíme pamätajte, že prilba môže chrániť len vtedy, keď dobre sedí. Vyskúšajte, prosím, rôzne veľkosti a zvolte tu, u ktorej prilba pohodlne a pevne sedí na hlave.**

## 5. Priezor

- Na odstránenie priezoru opatrne uvoľnite skrutky na priezore z príslušných upevňovacích otvorov v prilbe (obr. H). Odporúčame uvoľniť skrutky pomocou malej mince. Skrutkovač alebo iný špicatý predmet môže poškodiť povrch skrutiek.
- Upevňovacie otvory priezoru môžete uzatvoriť skrutkami.



**Pozor: Upevňovacie otvory v prilbe sa môžu zväčšiť nadmerným používaním. V tomto prípade priezor už nepoužívajte. V tomto prípade sa nesmie vizír používať.**

## 6. Čistenie

- Akékoľvek chemikálie, laky alebo nálepky môžu vážne ovplyvniť ochranný účinok prilby.
- Čistite Vašu prilbu len vlažnou vodou, jemným mydlom a mäkkou handrou.
- Nechajte Vašu prilbu po každom použití vyschnúť na vzduchu.
- Vnútorňý vankúš vyčistíte vlažnou vodou a jemným mydlom a následne nechať vysušiť na vzduchu.

## 7. Likvidácia

- Odstránenie vašej helmy sa musí realizovať prostredníctvom autorizovaného spracovateľa odpadov alebo prostredníctvom komunálneho zariadenia na spracovanie odpadov.

## Vysvetlenie



Vyhlasenie o zhode (pozri kapitolu „Vyhlasenie o zhode“): Výrobky označené týmto symbolom sú v súlade so všetkými platnými predpismi Spoločenstva Európskeho hospodárskeho priestoru.



Dátum expirácie



Helma hmotnosť



Dátum výroby



Certifikovaná bezpečnostná pečať (značka GS) potvrdzuje, že výrobok spĺňa požiadavky nemeckého zákona o bezpečnosti výrobkov (ProdSG). Značka GS naznačuje, že zamýšľané použitie a predvídateľné zneužitie označeného výrobku neohrozí bezpečnosť a zdravie používateľa.



Prečítajte si návod na obsluhu

## Vyhlásenie o zhode

Vyhlásenie o zhode EÚ je možné získať na tejto adrese:

SPEQ GmbH

Tannbachstraße 10

73635 Steinenberg

NEMECKO

## Testovací inštitút

TÜV SÜD Product Service GmbH

Ridlerstr. 65

80339 München

NEMECKO

identifikačné číslo: 0123

PSA 2016/425

Kompletné vyhlásenie o zhode nájdete na [www.speq.de/konformitaetserklaerung](http://www.speq.de/konformitaetserklaerung).

## Záruka spoločnosti SPEQ GmbH

Vážená zákazníčka, vážený zákazník!

Na toto zariadenie získavate záruku 3 roky od dátumu kúpy. V prípade nedostatkov tohto výrobku máte voči predajcovi výrobku zákonom stanovené práva. Tieto zákonné práva nie sú našimi nižšie uvedenými záručnými podmienkami nijakým spôsobom obmedzené.

### Záručné podmienky

Záručná lehota začína plynúť dňom kúpy. Starostlivo si uschovajte originálny doklad o kúpe. Budete ho potrebovať ako doklad o zakúpení výrobku. Ak sa v priebehu 3 rokov od dátumu kúpy tohto zariadenia vyskytne chyba materiálu alebo výrobná chyba, zariadenie vám bezplatne opravíme alebo vymeníme – podľa nášho zväženia. Podmienkou poskytnutia tohto záručného plnenia je, že v rámci 3-ročnej lehoty predložíte chybné zariadenie a doklad o kúpe (pokladničný lístok) a písomnou formou stručne popíšete, v čom pozostáva nedostatok a kedy sa vyskytol.

Pokiaľ je táto chyba krytá našou zárukou, vrátime vám opravený alebo nový výrobok. Opravou alebo výmenou výrobku nezačína plynúť nová záručná lehota.

### Záručná doba a zákonný nárok na reklamáciu

Záručná doba sa následkom záručného plnenia nepredlžuje. To platí aj pre vymenené a opravené diely. Poškodenia a nedostatky, ktoré sa vyskytli už pri kúpe, sa musia nahlásiť ihneď po vybalení. Opravy po uplynutí záručnej doby sú spolplatnené.

### Rozsah záruky

Zariadenie bolo starostlivo vyrobené podľa prísnych kvalitatívnych noriem a pred distribúciou dôkladne odskúšané. Záručné plnenie sa vzťahuje na materiálové alebo výrobné chyby.

Táto záruka sa nevzťahuje na časti výrobku, ktoré sú vystavené bežnému opotrebovaniu, a preto sa môžu považovať za spotrebné diely, ani na poškodenia citlivých dielov, napr. spínače, akumulátory alebo diely zo skla.

Táto záruka zaniká, ak sa výrobok používa nesprávne alebo v poškodenom stave, alebo ak bola nesprávne vykonávaná údržba. Pre správne používanie výrobku je potrebné presne dodržiavať všetky pokyny obsiahnuté výlučne v tomto preklade originálneho návodu na obsluhu. Je potrebné bezpodmienečne zabrániť účelom použitia a konaniam, od ktorých preklad originálneho návodu na obsluhu odrádza alebo pred ktorými varuje.

Výrobok je určený len na súkromné a nie komerčné použitie. V prípade nesprávnej alebo neodbornej manipulácie, použitia násilia a v prípade zásahov, ktoré nevykonala naša autorizovaná servisná pobočka, záruka zaniká.

## Postup v prípade poškodenia v záruke

Aby sme vašu žiadosť mohli čo najrýchlejšie vybaviť, postupujte podľa nasledujúcich pokynov:

- KV prípade akýchkoľvek otázok si pripravte pokladničný blok a číslo výrobku (napr. IAN 403048\_2204) ako doklad o kúpe.
- Číslo výrobku je uvedené na typovom štítku, gravúre, titulnej strane vášho návodu (vľavo dole) alebo na nálepke na zadnej alebo spodnej strane.
- V prípade výskytu funkčných chýb alebo iných nedostatkov najskôr **telefonicky** alebo **e-mailom** kontaktujte nižšie uvedené servisné oddelenie.
- Výrobok, ktorý bol zaregistrovaný ako chybný, môžete potom spolu s dokladom o kúpe (pokladničným blokom) a informáciou, o aký druh nedostatku ide a kedy sa vyskytol, bezplatne zaslať na adresu servisu, ktorá vám bola oznámená.

Na stránke [www.lidl-service.com](http://www.lidl-service.com) si môžete stiahnuť túto a mnohé iné príručky, produktové videá a softvér. Prostredníctvom tohto QR kódu môžete prejsť priamo na internetovú stránku servisu spoločnosti Lidl ([www.lidl-service.com](http://www.lidl-service.com)) a po zadaní čísla výrobku (IAN) 403048\_2204 si môžete zobrazíť návod na obsluhu.



---

### Servis:

SPEQ GmbH  
Tannbachstr. 10  
73635 Steinenberg  
NEMECKO

Email: [service@speq.de](mailto:service@speq.de)

Telefón: 00800 30 777 999

Před odesláním nám zavolejte  
od 8:00 do 17:00 hodin

### PRILBA NA MTB BICYKLE

Modelu: SP-141

IAN: 403048\_2204

---

<b>Casco MTB SP-141</b>	<b>55</b>
Indicaciones de seguridad	55
Indicaciones para el usuario	56
1. Posición correcta del casco	56
2. Ajuste del sistema de regulación de la talla accionado con una mano	56
3. Regulación del ajustador de correa	56
4. Ajuste de la correa de la barbilla	56
5. Visera	57
6. Limpiar	57
7. Eliminación	57
<b>Explicación de los símbolos</b>	<b>57</b>
<b>Declaración de conformidad</b>	<b>58</b>
<b>Garantía</b>	<b>59</b>





# CASCO MTB SP-141

## Estimado cliente, estimada clienta!

Nos alegra que se haya decidido por nuestro producto de alta calidad, fabricado y certificado estrictamente según las actuales normas de seguridad vigentes.

Familiarícese con el producto antes de usarlo por primera vez. Para ello, lea atentamente el manual de instrucciones y las indicaciones de seguridad. Utilice el producto únicamente de la forma descrita y para los ámbitos de uso indicados. Guarde bien este manual y entréguelo junto con el producto en caso de ceder el producto a terceros.

## Indicaciones de seguridad

- **Atención!** Este casco no debe ser utilizado por niños para escalar o practicar deportes similares, si existe el riesgo de que el niño se quede atrapado en el casco y pueda estrangularse o quedarse colgado.
- El casco ha sido diseñado especialmente para proteger al montar en bicicleta , monopatín , patinete  e ir en patines . No se ha de utilizar en otras actividades deportivas o para montar en motocicleta . Este casco no es apto para la marcha cuesta abajo.
- Tenga en cuenta que el casco sólo puede protegerle si tiene el tamaño correcto. Al comprarlo, pruébese sin falta varias tallas.
- Tenga en cuenta que, pese a su colocación correcta, el casco no le puede proteger siempre de todas las lesiones.
- Regularmente compruebe que el casco no presenta desperfectos visibles.
- Después de cada choque fuerte, golpe o rasguño profundo, se debe sustituir el casco ya que este pierde su función protectora.
- El casco también debe sustituirse si ya no se ajusta bien o como máximo a los 5 años de la fecha de fabricación, incluso si no presenta daños detectables.
- Una modificación o retirada de las piezas originales del casco puede disminuir enormemente el efecto protector. El casco no debe ser modificado para colocar añadidos de una forma no recomendada por el fabricante.
- Altas temperaturas, ya a partir de 60°C se pueden producir serios desperfectos en el casco. Signos de tales desperfectos son superficies desiguales y formación de burbujitas. No lo guarde detrás de lunas de cristal, p.ej en el coche, o cerca de fuentes de calor.
- El casco tiene detalles reflectantes para aumentar la visibilidad en el tráfico rodado.

## In dicacion es para el usuario

### 1. Posición correcta del casco

- El casco ha de quedar siempre en posición horizontal sobre la cabeza (Fig. A).
- Si lo lleva demasiado hacia delante, puede verse perjudicado su campo de visión.
- Si lo lleva demasiado hacia detrás, la frente no está suficientemente protegida (Fig. B).

### 2. Ajuste del sistema de regulación de la talla accionado con una mano

El sistema de ajuste de talla integrado se puede regular mediante un botón giratorio continuo situado en la coronilla (Fig. C):

- Más pequeño = gire hacia la derecha
- Más grande = gire hacia la izquierda

### 3. Regulación del ajustador de correa

- Abra el ajustador de la correa (Fig. E)
- Éste ha de estar situado de manera que las correas queden tensas pero sean cómodas de llevar. El ajustador ha de quedar por debajo de las orejas, es decir, las correas no ha de cubrirlas.
- Cierre el regulador (Fig. D)



**Si lleva el ajustador abierto, el casco se puede mover en caso de accidente y con ello perder el efecto protector!!!**

### 4. Ajuste de la correa de la barbilla

- La correa (Fig. G.3) de la barbilla está ajustada de forma correcta, si al abrir la boca siente una ligera presión.
- Si la correa (Fig. G.3) está demasiado suelta, apriétela con ayuda de la bobina del cierre (Fig. G.2).
- Si la correa (Fig. G.3) está demasiado apretada, aflójela igualmente con ayuda de la bobina.



**Asegúrese de que el cierre esté cerrado antes de emprender cualquier trayecto!!! (Fig. F)**



**Tenga en cuenta que el casco sólo le protegerá si lo lleva ajustado correctamente. Pruebe diferentes tamaños y elija aquel con el que el casco se encuentre estable sobre la cabeza y sea cómodo de llevar.**



## 5. Visera

- Para retirar la visera desenrosque con cuidado los tornillos de la visera de los orificios de fijación previstos de la carcasa del casco (Fig. H.). Recomendamos desatornillar los tornillos con una moneda pequeña. El uso de destornilladores u otros objetos afilados puede dañar la superficie de los tornillos.
- Los orificios de fijación de la visera pueden cerrarse con los tornillos.



**Atención: los orificios de fijación del casco pueden darse de sí debido a un uso excesivo. En este caso, no se debe seguir utilizando la visera.**

## 6. Limpiar

- Los productos químicos, barnices o adhesivos pueden disminuir seriamente el efecto protector del casco.
- Limpie el casco únicamente con agua templada, jabón no abrasivo y una bayeta suave.
- Después de cada utilización, déjelo secar al aire libre.
- Limpie el acolchado interior con agua tibia y jabón suave y, a continuación, déjelo secar al aire.

## 7. Eliminación

- La eliminación de su casco ha de ser realizada por una empresa autorizada de eliminación de residuos o por un sistema local de eliminación.

## Explicación de los símbolos



Declaración de conformidad (véase el capítulo «Declaración de conformidad»): Los productos marcados con este símbolo cumplen con todas las disposiciones comunitarias aplicables del Espacio Económico Europeo.



Vida útil (mes/año)



El peso del casco



Fecha de fabricación (mes/año)



Sello TÜV SÜD GS: El sello «Seguridad probada» (sello GS) certifica que un producto cumple con los requisitos de la Ley alemana de seguridad de productos (ProdSG). El sello GS indica que, en caso de uso conforme a lo previsto o mal uso previsible del producto marcado, no se ven en peligro la seguridad y la salud del usuario. Se trata de un sello de seguridad voluntario que ha emitido TÜV SÜD.



Lea este manual del usuario

## **Declaración de conformidad**

La Declaración de conformidad UE puede solicitarse a la siguiente dirección:

SPEQ GmbH

Tannbachstraße 10

73635 Steinenberg

ALEMANIA

## **Instituto de pruebas**

TÜV SÜD Product Service GmbH

Ridlerstr. 65

80339 München

ALEMANIA

Número de identificación: 0123

PSA 2016/425

Encontrará la declaración de conformidad completa en  
[www.speq.de/konformitaetserklaerung](http://www.speq.de/konformitaetserklaerung).

## Garantía de SPEQ GmbH

Estimado cliente,

Este aparato cuenta con una garantía de 3 años a partir de la fecha de compra. Si se detectan defectos en el producto, puede ejercer sus derechos legales frente al vendedor. Estos derechos legales no se ven limitados por la garantía descrita a continuación.

### Condiciones de la garantía

El plazo de la garantía comienza con la fecha de compra. Guarde bien el comprobante de caja, ya que lo necesitará como justificante de compra. Si dentro de un periodo de tres años a partir de la fecha de compra de este producto se detecta un defecto en su material o un error de fabricación, asumiremos la reparación o sustitución gratuita del producto o restituiremos el precio de compra a nuestra elección. La prestación de la garantía requiere la presentación del aparato defectuoso y del justificante de compra (comprobante de caja), así como una breve descripción por escrito del defecto detectado y de las circunstancias en las que se haya producido dicho defecto, dentro del plazo de tres años.

Si el defecto está cubierto por nuestra garantía, le devolveremos el producto reparado o le suministraremos uno nuevo. La reparación o sustitución del producto no supone el inicio de un nuevo periodo de garantía.

### Duración de la garantía y reclamaciones legales por vicios

La duración de la garantía no se prolonga por hacer uso de ella. Este principio también se aplica a las piezas sustituidas y reparadas. Si después de la compra del aparato, se detecta la existencia de daños o de defectos al desembalarlo, deben notificarse de inmediato. Cualquier reparación que se realice una vez finalizado el plazo de garantía estará sujeta a costes.

### Alcance de la garantía

El aparato se ha fabricado cuidadosamente según estándares elevados de calidad y se ha examinado en profundidad antes de su entrega.

La prestación de la garantía se aplica a defectos en los materiales o errores de fabricación. Esta garantía no cubre las piezas del producto normalmente sometidas al desgaste y que, en consecuencia, puedan considerarse piezas de desgaste ni los daños producidos en los componentes frágiles, p. ej., interruptores, baterías o piezas de vidrio.

Se anulará la garantía si el producto se daña o no se utiliza o mantiene correctamente. Para utilizar correctamente el producto, deben observarse todas las indicaciones especificadas en las instrucciones de uso. Debe evitarse cualquier uso y manejo que esté desaconsejado o frente al que se advierta en las instrucciones de uso.

El producto está previsto exclusivamente para su uso privado y no para su uso comercial. En caso de manipulación indebida e incorrecta, uso de la fuerza y apertura del aparato por personas ajenas a nuestros centros de asistencia técnica autorizados, la garantía perderá su validez.

## Proceso de reclamación conforme a la garantía

Para garantizar una tramitación rápida de su reclamación, le rogamos que observe las siguientes indicaciones:

- Mantenga siempre a mano el comprobante de caja y el número de artículo (p. ej., IAN 403048\_2204) como justificante de compra.
- Podrá ver el número de artículo en la placa de características del producto, grabado en el producto, en la portada de las instrucciones de uso (parte inferior izquierda) o en el adhesivo de la parte trasera o inferior del producto.
- Si se producen errores de funcionamiento u otros defectos, póngase primero en contacto con el departamento de asistencia técnica especificado a continuación por **teléfono** o por **correo electrónico**
- Podrá enviar el producto calificado como defectuoso junto con el justificante de compra (comprobante de caja) y la descripción del defecto y de las circunstancias en las que se haya producido de forma gratuita a la dirección de correo proporcionada.

En [www.lidl-service.com](http://www.lidl-service.com), podrá descargar este manual de usuario y muchos otros más, así como vídeos sobre los productos y software de instalación. Con este código QR, accederá directamente a la página del Servicio Lidl ([www.lidl-service.com](http://www.lidl-service.com)) y podrá abrir las instrucciones de uso mediante la introducción del número de artículo (IAN) 403048\_2204.



---

### Servicio:

SPEQ GmbH  
Tannbachstr. 10  
73635 Steinenberg  
ALEMANIA

Email: [service@speq.de](mailto:service@speq.de)

Tel: 00800 30 777 999

Por favor, llame antes de enviar  
8:00 Uhr – 17:00 Uhr

### CASCO MTB

Modelo: SP-141

IAN: 403048\_2204

---

<b>MTB cykelhjelme SP-141</b>	<b>62</b>
Sikkerhedsinstruktioner	62
Brugervejledning	63
1. Den rigtige hjelmposition	63
2. Indstilling af system til enhåndsjustering af størrelse	63
3. Indstilling af remfordelser	63
4. Indstilling af kindrem	63
5. Visir	64
6. Rengøring	64
7. Bortskaffelse	64
<b>Forklaringer</b>	<b>64</b>
<b>Overensstemmelseserklæring</b>	<b>65</b>
<b>Garanti</b>	<b>66</b>





# MTB CYKELHJELM SP-141

## Kære kunde!

Det glæder os at du har valgt et af vore kvalitetsprodukter, der er fremstillet og certificeret efter de aktuelt gyldige.

Gør dig bekendt med produktet før første brug. Læs omhyggeligt brugermanualen og sikkerhedsoplysningerne. Brug kun produktet som beskrevet og til de angivne formål. Opbevar disse instruktioner på et sikkert sted. Sørg for at al dokumentation medfølger, hvis produktet videregives til tredjepart.

## Sikkerhedsinstruktioner

- **Advarsel!** Børn bør ikke bære denne hjelm under klatring eller andre aktiviteter, hvis der er risiko for at barnet bliver stranguleret, hvis hjelmen kommer til at sidde fast et sted.
- Din hjelm er specielt designet til at beskytte dig, når du kører på cykel , skateboard , rulleskøjter  eller på scooter . Den må ikke anvendes for andre sportsgrene eller til motorcykelkørsel . Denne hjelm er ikke egnet til downhill-kørsel.
- Venligst bemærk at hjelmen, trods korrekt indstilling, ikke kan beskytte mod alle skader.
- Med jævne mellemrum skal hjelmen kontrolleres for synlige mangler.
- Hver gang hjelmen har været udsat for et hårdt sammenstød, slag eller en dyb ridse, skal den udskiftes, da den derved mister sin beskyttende virkning.
- Hjelmen skal også udskiftes, hvis den ikke længere passer korrekt eller mindst 5 år efter produktionsdato, selv om der ikke er registreret skader.
- En ændring eller afmontering af hjelmens originale dele kan påvirke beskyttelseeffekten ekstremt. Hjelmen må ikke ændres for at kunne anbringe tilbehør på en måde, der ikke anbefales af producenten.
- Høje temperaturer, allerede fra 60°C, kan skade hjelmen alvorligt. Ujævn hjelmoverflade eller bobledannelser er tegn på sådan skade. Må ikke opbevares bag glasruder, f.eks. i bil, eller i nærheden af varmekilder.
- Cykelhjelm har reflekterende detaljer for bedre synlighed i trafikken.

## Brugervejledning

### 1. Den rigtige hjelposition

- Hjelmen skal altid sidde vandret på hovedet (billede A).
- Sidder hjelmen for langt fremme kan udsynet reduceres.
- Sidder hjelmen for langt bagude er panden ikke sikret tilstrækkeligt (billede B).

### 2. Indstilling af system til enhåndsjustering af størrelse

Det integrerede størrelsesindstillingssystem kan justeres trinløst på en drejeknap i nakken (billede C):

- mindre = drej mod højre • større = drej mod venstre

### 3. Indstilling af remfordeler

- Åben remfordeler (billede E).
- Remfordeler skal være placeret så remmen sidder stramt og bekvemt. Remfordeler skal sidde øver øret og remmen må ikke dække ørene.
- Luk remfordeler (billede D).



**En åben remfordeler kan ved en ulykke få hjelmen til at glide og herved miste beskyttelsesvirkningen!!!**

### 4. Indstilling af kindrem

- Kindrem (billede G.3) er korrekt indstillet når der mærkes et let tryk ved åbning af munden. Lukningen må ikke ligge mod hagen eller kæbebenet.
- Er kindrem (billede G.3) for løs skal den efterspændes (billede G.2) med viklingen (billede G.1) på låsen.
- Er kindrem (billede G.3) for stram skal den løsnes med viklingen (billede G.1) på låsen.



**Venligst check at låsen er lukket inden hver kørsel!!! (billede F)**



**Venligst bemærk at hjelmen kun yder beskyttelse når den sidder rigtigt. Prøv venligst forskellige størrelser og vælg den hvor hjelmen sidder komfortabelt og fast på hovedet.**

## 5. Visir

- Løsn forsigtigt skrueerne på visiret fra de tilhørende fastgørelseshuller på hjelmkallen for at fjerne visiret (fig. H). Vi anbefaler at løsne skrueerne med en lille mønt. Brug af en skrue-trækker eller en anden spids genstand kan beskadige skrueens overflade.
- Visirets fastgørelseshuller kan lukkes med skrueerne.



**Bemærk: Fastgørelseshullerne kan udvide sig ved overdreven brug. I sådanne tilfælde må visiret ikke længere anvendes.**

## 6. Rengøring

- Samtlige kemikalier, lakker eller mærkater kan påvirke hjelmens beskyttende funktion betydeligt.
- Rengør kun din hjelm med lunkent vand, mild sæbe og en blød klud.
- Lad hjelmen lufttørre efter hver brug.
- Rengør inderhynden med lunket vand og mild sæbe og lad den siden lufttørre.

## 7. Bortskaffelse

- Bortskaffelsen af din hjelm skal ske gennem et godkendt bortskaffelses anlæg eller gennem en kommunal bortskaffelsesordning.

## Forklaringer



Overensstemmelseserklæring (se kapitel „Overensstemmelseserklæring“): Produkter mærket med dette symbol overholder alle gældende fællesskabsbestemmelser i Det Europæiske Økonomiske Samarbejdsområde.



Udløbsdato



Hjelm vægt



Produktionsdato



Den certificerede sikkerhedsforsegling (GS-mærke) attesterer, at et produkt opfylder kravene i den tyske produktsikkerhedslov (ProdSG). GS-mærket indikerer, at den påtænkte anvendelse og det forventede misbrug af det markerede produkt ikke vil bringe brugerens sikkerhed og sundhed i fare.



Læs og følg brugsanvisningen



## Overensstemmelseserklæring

EU-overensstemmelseserklæring kan anmodes om fra følgende adresse:

SPEQ GmbH  
Tannbachstraße 10  
73635 Steinenberg  
TYSKLAND

### Test Institute

TÜV SÜD Product Service GmbH  
Ridlerstr. 65  
80339 München  
TYSKLAND  
identifikationsnummer: 0123  
PSA 2016/425

Den fuldstændige overensstemmelseserklæring finder du under [www.speq.de/konformitaetserklaerung](http://www.speq.de/konformitaetserklaerung).

## Garantie de SPEQ GmbH

Kære kunde,

Du har 3 års garanti fra købsdatoen på dette apparat. I tilfælde af mangler på dette produkt gælder de lovpligtige rettigheder for dig i forhold til sælgeren af produktet. Disse lovpligtige rettigheder bliver ikke begrænset af vores i efterfølgende nævnte stillede garanti.

### Garantibetingelser

Garantifristen starter på købsdatoen. Den originale kvittering bedes opbevaret godt. Dette bilag er nødvendigt for dokumentering af købet. Hvis der inden for 3 år fra købsdatoen skulle opstå en materiale- eller fabrikationsfejl på dette produkt, vil produktet – ud fra vores vurdering – blive repareret eller udskiftet af os uden udgifter for dig. Denne garantiydelse forudsætter, at det defekte apparat og købsbilaget (kvitteringen) foreligger inden for den 3-årige tidsfrist, og at det skriftligt bliver kortfattet beskrevet, hvori fejlen består, og hvornår denne er opstået.

Hvis defekten er dækket af vores garanti, modtager du det reparerede produkt retur eller et helt nyt produkt. I forbindelse med reparation eller udskiftning af produktet starter der ikke en ny garantiperiode.

### Garantiperiode og lovpligtige krav ved fejl

Garantiperioden bliver ikke forlænget som følge af garantiydelsen. Dette gælder også for udskiftede og reparerede dele. Eventuelle skader og mangler, der allerede forefindes ved købet, skal omgående meddeles efter udpakningen. Reparationer, der indtræffer efter garantiperiodens udløb, erfor kundens regning.

### Garantidækning

Apparatet er blevet omhyggeligt fremstillet efter strenge kvalitetsretningslinjer og kontrolleret samvittighedsfuldt inden leveringen. Garantien gælder for materiale- eller fabrikationsfejl.

Denne garanti omfatter ikke produktdele, der udsættes for normalt slid og derfor kan betragtes som sliddele, eller for skader på skrøbelige dele, f.eks. kontakter, akkumulatorer eller dele, der er fremstillet af glas. Denne garanti dækker ikke, hvis det beskadigede produkt ikke er blevet anvendt til formålet eller ikke er blevet passeret.

For at anvende produktet korrekt, skal alle de anførte anvisninger i betjeningsvejledningen nøje overholdes. Anvendelsesformål og handlinger, der frarådes i betjeningsvejledningen, eller som der advares imod, skal ubetinget undgås. Produktet er udelukkende bestemt til privat brug og ikke til erhvervmæssigt brug.

Ved misligholdelse og uhensigtsmæssig behandling, brug af vold og ved indgreb, som ikke er blevet udført af vores autoriserede servicecenter, ophører garantien.

## Afvikling af en garantisag

For at sikre en hurtig behandling af dit anliggende, bedes du gå frem efter følgende anvisninger:

- Hav i forbindelse med alle forespørgsler artikelnummeret IAN: 403048\_2204 og kvitteringen som dokumentering for købet parat.
- Varenummeret finder du på typeskiltet, som en graving, på forsiden af din vejledning (forneden til venstre) eller som etiket apparatets bag- eller underside
- Hvis der skulle forekomme funktionsfejl eller specielle mangler, skal du først kontakte efterfølgende nævnte service-center **telefonisk** eller pr. **e-mail**.
- Et defekt produkt, der er dækket af garantien, kan du derefter portofrit fremsende til den oplyste service-adresse, med vedhæftning af købsbilaget (kvitteringen) og angivelse af, hvori fejlen består, samt hvornår denne er opstået.

På [www.lidl-service.com](http://www.lidl-service.com) kan du downloade denne og mange flere håndbøger, produktvideoer og software. Med denne QR-Code kommer du direkte ind på Lidl-service-siden ([www.lidl-service.com](http://www.lidl-service.com)) og kan ved at indtaste artikelnummeret (IAN) 403048\_2204 åbne din betjeningsvejledning.



---

### Service-center:

SPEQ GmbH  
Tannbachstr. 10  
73635 Steinenberg  
TYSKLAND

Email: [service@speq.de](mailto:service@speq.de)

Tel: 00800 30 777 999

Ring venligst før afsendelse  
fra 8:00 til 17:00

### MTB CYKELHJELM

Model: SP-141

IAN: 403048\_2204

---

<b>Casco da ciclista MTB SP-141</b>	<b>69</b>
Precauzioni da seguire per la sicurezza	69
Indicazioni per l'utente	70
1. La corretta posizione del casco	70
2. Impostazione del sistema di adattamento della misura monocomando	70
3. Regolazione del separatore A flangia	70
4. Regolazione del sottogola	70
5. Visiera	71
6. Lavaggio	71
7. Smaltimento	71
<b>Chiave per i simboli</b>	<b>71</b>
<b>Dichiarazione di conformità</b>	<b>72</b>
<b>Garanzia</b>	<b>73</b>





# CASCO DA CICLISTA MTB SP-141

## Cara Cliente, caro Cliente!

Siamo lieti che abbiate deciso per uno dei nostri prodotti di alta qualità, che sono stati prodotti e certificati strettamente secondo le norme sulla sicurezza attualmente vigenti.

Prima di usare il prodotto per la prima volta, imparare a conoscerlo. A questo scopo leggere attentamente le istruzioni per l'uso e le regole di sicurezza. Usare il prodotto solo secondo quanto descritto e per gli ambiti di utilizzo indicati. Conservare con cura le presenti istruzioni. In caso di cessione del prodotto a terzi, consegnare anche tutta la documentazione.

## Precauzioni da seguire per la sicurezza

- **Attenzione!** Questo casco non deve essere utilizzato dai bambini mentre si arrampicano o fanno altre attività, poiché sussiste il rischio di strangolamento nel caso in cui il bambino rimanga impigliato nel casco.
- Il vostro casco è stato progettato specialmente per proteggervi quando andate in bicicletta , fate skateboard , in monopattino  e andate in pattini a rotelle . Non deve essere impiegato per altri tipi di sport o per la motocicletta . Questo casco non è adatto per guidare in discesa.
- Considerare che il casco è in grado di proteggere, solo se calza perfettamente. Per l'acquisto, provare assolutamente diverse misure.
- Attenzione: nonostante la corretta regolazione, il casco non può sempre proteggere da tutte le ferite.
- Il casco dovrebbe essere controllato ad intervalli regolari per verificare la presenza di danni visibili.
- Dopo ogni urto o colpo forte, o dopo ogni graffio profondo, l'elmetto deve essere sostituito perché perde il suo effetto protettivo.
- Sostituire il casco quando non calza più perfettamente o al più tardi dopo 5 anni dalla sua data di produzione, anche se non presenta danni evidenti.
- Il cambiamento o la rimozione delle parti originali del casco possono pregiudicare gravemente l'azione protettiva dello stesso. Il casco non deve essere modificato col fine di applicare delle aggiunte in maniera non conforme a quella consigliata dal produttore.
- Le alte temperature, già da 60° C, possono danneggiare seriamente il casco. Superfici non piatte nel casco e formazioni di bollicine sono segni di tale danneggiamento. Non conservare dietro lastre di vetro, ad es. in auto, o vicino al calore o a fonti di calore.
- Il casco ha dettagli riflettenti per una maggiore visibilità nel traffico stradale.

## In dicazioni per l'utente

### 1. La corretta posizione del casco

- Il casco deve sempre stare bene orizzontale sulla testa (Fig. A).
- Se il casco sta troppo avanti, la vostra visuale può essere limitata.
- Se il casco sta troppo indietro, la fronte non è sufficientemente protetta (Fig. B).

### 2. Impostazione del sistema di adattamento della misura monocomando

Il grande sistema di regolazione permette una regolazione continua mediante una manopola posizionata sull'occipite (Fig. C):

- più piccolo = girare a destra
- più grande = girare a sinistra

### 3. Regolazione del separatore A flangia

- Aprire il separatore a flangia (Fig. E)
- Il separatore a flangia deve essere posizionato in modo che le cinghie stiano. Rigide ma confortevoli. Il separatore a flangia deve stare sotto le orecchie, le cinghie non devono coprire le orecchie.
- Chiudere il separatore a flangia (Fig. D).



**Un separatore a flangia aperto può portare in caso di incidente allo scivolamento del casco e quindi alla perdita dell'effetto protettivo!!!**

### 4. Regolazione del sottogola

- Il sottogola (Fig G.3) è adeguatamente regolato se quando aprite la bocca avvertite una leggera pressione. La chiusura (Fig G.1) non deve poggiare sul mento o sull'osso della mandibola.
- Se il sottogola (Fig G.3) è troppo morbido, deve essere portato alla chiusura con l'aiuto (Fig G.2) del gancio a torsione (Fig G.1).
- Se il sottogola (Fig G.3) è troppo stretto, deve altrettanto essere portato alla chiusura con l'aiuto (Fig G.2) del gancio a torsione (Fig. G.1).



**Attenzione: la chiusura deve essere chiusa prima di ogni corsa!!! (Fig. F)**



**Attenzione: il casco protegge solo se sta addosso correttamente. Si prega di provare diverse misure e di scegliere quella con cui il casco sta comodo e fisso sulla testa.**

## 5. Visiera

- Per rimuovere la visiera, allentare con cautela le viti sulla visiera dagli appositi fori di fissaggio della calotta del casco (fig. H). Si consiglia di aprire le viti con una piccola moneta. L'utilizzo di un cacciavite o di altri oggetti appuntiti può danneggiare la superficie delle viti.
- I fori di fissaggio della visiera possono essere chiusi con le viti.



**Attenzione: i fori di fissaggio del casco possono allargarsi a causa di un uso eccessivo. In tal caso, la visiera non deve essere più utilizzata.**

## 6. Lavaggio

- Alcuni prodotti chimici, lacche o adesivi potrebbero compromettere seriamente l'effetto protettivo del casco.
- Pulire il casco solo con acqua tiepida, sapone leggero e un panno morbido.
- Lasciare asciugare il casco all'aria dopo ogni utilizzo.
- Pulire i guanciali interni con acqua tiepida e detergente delicato, poi asciugare all'aria.

## 7. Smaltimento

- Per lo smaltimento del vostro casco contattare l'impresa di smaltimento rifiuti locale.

## Chiave per i simboli



Dichiarazione di conformità (vedere il capitolo „Dichiarazione di conformità“): I prodotti contrassegnati con questo simbolo soddisfano tutte le prescrizioni comunitarie da applicare dello spazio economico europeo.



Data di scadenza



Peso del casco



Data di produzione



Il Seal of Approved Safety (marchio GS) certifica che un prodotto soddisfa i requisiti della legge tedesca sulla sicurezza dei prodotti (ProdSG).

Il marchio GS indica che la sicurezza e la salute dell'utente non sono a rischio se il prodotto viene utilizzato come previsto e se si verifica un uso improprio prevedibile del prodotto contrassegnato.



Leggere le istruzioni per l'uso

## Dichiarazione di conformità

La dichiarazione di conformità UE può essere richiesta al seguente indirizzo:

SPEQ GmbH

Tannbachstraße 10

73635 Steinenberg

GERMANIA

## Istituto di prova

TÜV SÜD Product Service GmbH

Ridlerstr. 65

80339 München

GERMANIA

numero di identificazione: 0123

PSA 2016/425

Per consultare la completa dichiarazione di conformità andare su [www.speq.de/konformitaetserklaerung](http://www.speq.de/konformitaetserklaerung).



## Garanzia della SPEQ GmbH

Egregio Cliente,

Questo apparecchio ha una garanzia di 3 anni dalla data di acquisto. Qualora questo prodotto presentasse vizi, Le spettano diritti legali nei confronti del venditore del prodotto. La garanzia qui di seguito descritta non costituisce alcun limite a tali diritti legali.

### Condizioni di garanzia

Il periodo di garanzia decorre dalla data di acquisto. Si prega di conservare bene lo scontrino di cassa. Quest'ultimo è necessario come prova d'acquisto. Qualora entro tre anni a partire dalla data d'acquisto del prodotto si presentasse un difetto del materiale o di fabbricazione, provvederemo a nostra discrezione a riparare o a sostituire gratuitamente il prodotto oppure a rimborsare il prezzo d'acquisto. Questa prestazione di garanzia ha come presupposto che l'apparecchio guasto e la prova d'acquisto (scontrino di cassa) vengano presentati entro il termine di tre anni e che si descriva per iscritto in cosa consiste il difetto e quando si è evidenziato.

Se il vizio rientra nell'ambito della nostra garanzia, il Suo prodotto verrà riparato o sostituito da uno nuovo. Con la riparazione o la sostituzione del prodotto non decorre un nuovo periodo di garanzia.

### Periodo di garanzia e diritti legali di rivendicazione di vizi

Il periodo di garanzia non viene prolungato da interventi in garanzia. Ciò vale anche per le parti sostituite e riparate. Danni e vizi eventualmente già presenti al momento dell'acquisto devono venire segnalati immediatamente dopo che l'apparecchio è stato disimballato. Le riparazioni eseguite dopo la scadenza del periodo di garanzia sono a pagamento.

### Ambito della garanzia

L'apparecchio è stato prodotto con cura secondo severe direttive qualitative e debitamente collaudato prima della consegna.

La prestazione in garanzia vale per difetti del materiale o di fabbricazione. Questa garanzia non si estende a componenti del prodotto esposti a normale logorio, che possono pertanto essere considerati come componenti soggetti a usura o a danni che si verificano su componenti delicati, come ad es. interruttori, batterie o parti realizzate in vetro.

Questa garanzia decade se il prodotto è stato danneggiato oppure utilizzato o sottoposto a interventi di manutenzione in modo non conforme. Per un utilizzo adeguato del prodotto si devono rigorosamente rispettare tutte le istruzioni esposte nel manuale di istruzioni per l'uso. Si devono assolutamente evitare modalità di utilizzo e azioni che il manuale di istruzioni per l'uso sconsiglia o da cui esso mette in guardia.

Il prodotto è destinato esclusivamente all'uso domestico e non a quello commerciale. La garanzia decade in caso di impiego improprio o manomissione, uso della forza e interventi non eseguiti dalla nostra filiale di assistenza autorizzata.

## Trattamento dei casi di garanzia

Per garantire una rapida evasione della Sua richiesta, La preghiamo di seguire le seguenti istruzioni:

- Tenga a portata di mano per qualsiasi richiesta lo scontrino di cassa e il codice dell'articolo (per es. IAN 403048\_2204) come prova di acquisto.
- Il codice dell'articolo è riportato sulla targhetta identificativa o su un'incisione presenti sul prodotto, sul frontespizio del manuale di istruzioni (in basso a sinistra) o su un adesivo applicato alla parte posteriore o inferiore del prodotto.
- Qualora si presentassero malfunzionamenti o altri tipi di vizi, contatti innanzitutto il reparto assistenza clienti qui di seguito indicato **telefonticamente** o via **e-mail**.
- Una volta che il prodotto è stato registrato come difettoso, lo può poi spedire a nostro carico, provvedendo ad allegare la prova di acquisto (scontrino di cassa), una descrizione del vizio e l'indicazione della data in cui si è presentato, all'indirizzo del servizio di assistenza clienti che Le è stato comunicato.

Sul sito [www.lidl-service.com](http://www.lidl-service.com) è possibile scaricare questo e molti altri manuali di istruzioni, filmati sui prodotti e software d'installazione. Con questo codice QR si giunge direttamente al sito dell'assistenza clienti Lidl ([www.lidl-service.com](http://www.lidl-service.com)) e con la digitazione del codice articolo (IAN) 403048\_2204 si può aprire il manuale di istruzioni di proprio interesse.



---

### Servizio:

SPEQ GmbH  
Tannbachstr. 10  
73635 Steinenberg  
GERMANIA  
Email: [service@speq.de](mailto:service@speq.de)

Servizio-Hotline: 00800 30 777 999

Si prega di chiamare prima di inviare  
dalle 8:00 alle 17:00

### CASCO DA CICLISTA MTB

Modello: SP-141  
IAN: 403048\_2204

---

<b>MTB kerékpáros sisak SP-141</b>	<b>76</b>
Biztonsági tudnivalók	76
Használati útmutatások	77
1. A bukósisak megfelelő elhelyezkedése	77
2. Az egykezes nagyságállító rendszer beállítása	77
3. Tartósíj elosztó beállítása	77
4. Az állsík beállítása	77
5. Ellenző	78
6. Tisztítás és gondozás	78
7. Ártalmatlanítás	78
<b>Magyarázatok</b>	<b>78</b>
<b>Konformitási nyilatkozat</b>	<b>79</b>
<b>Garanciája</b>	<b>80</b>





# MTB KERÉKPÁROS SISAK SP-141

## Tisztelt Vásárló!

Örülünk, hogy kiváló minőségű termékünk megvétele mellett döntött, amely a jelenleg érvényes biztonságtechnikai szabványoknak megfelelően készült és az előírás szerinti minőségi tanúsítvánnyal rendelkezik.

A használat megkezdése előtt ismerje meg a terméket. Ehhez olvassa el a kezelési útmutatót és a biztonsági tudnivalókat. A terméket csak a leírtak szerint használja és csak a megadott alkalmazási területekre. Őrizze meg jól jelen útmutatót. A dokumentumokat a termék továbbadásakor szintén adja tovább.

## Biztonsági tudnivalók

- **Figyelem!** A bukósisakot nem használhatják a gyermekek mászáshoz vagy más olyan tevékenységhez, amely során a bukósisak beakadhat, ezáltal ugyanis fennáll a megfojtás, illetve fulladás veszélye.
- Az Ön bukósisakját speciálisan a kerékpározáshoz , ugródeszkázáshoz , görkorcsolyázáshoz  és rollerezáshoz  szükséges védelemhez fejlesztették ki. Másféle sporthoz vagy motorkerékpározáshoz  használni nem szabad. Ez a sisak nem alkalmas downhill menetre.
- Kérjük annak figyelembe vételét, hogy a sisak csak akkor véd, ha jól illeszkedik. A vásárlás során mindenképpen próbáljon fel több különböző méretet.
- Vegye figyelembe, hogy a bukósisak a helyes beállítás ellenére sem képes a minden sérülés elleni védelemre.
- A bukósisakot látható hiányosság szempontjából rendszeres időközönként ellenőrizze.
- Minden erős ütődés, ütés vagy mély karcolás után cserélni kell a sisakot, mivel ilyenkor elveszti védő hatását.
- A sisakot akkor is cserélni kell, ha az nem illeszkedik megfelelően vagy a gyártási dátumtól számított legkésőbb 5 év elteltével, akkor is, ha nem láthatóak károsodások.
- A sisak eredeti alkatrészeinek megváltoztatása vagy eltávolítása a védőhatást erősen korlátozhatja. A sisakot megváltoztatni nem szabad, hogy arra kiegészítéseket nem a gyár által ajánlott módon felerősítsenek.
- A 60° C feletti hőmérséklet súlyosan károsíthatja a bukósisakot. Ilyen károsodás jele a bukósisak egyenetlen felülete és hólyagosodása. A bukósisakot ne tartsa üveg szélvédő mögött, például autóban, fűtőtest vagy más hőforrás közelében.
- A sisak fényvisszaverő részletekkel rendelkezik a közúti forgalomban való fokozott láthatóság érdekében.

## Használati útmutatások

### 1. A bukósisk me gfelel ő el hel yez kedése

- A bukósisk a fejen mindig vízszintes helyzetben üljön (A ábra).
- Ha a bukósisk túlságosan előre csúszik, korlátozhatja a látást.
- Ha a bukósisk a fejen túlságosan hátul ül, csökken a védőhatása (B ábra).

### 2. Az egykezes nagyságállító rendszer beállítása

A beépített méretbeállító rendszer egy forgatógombbal fokozatmentesen szabályozható a fej hátsó részén (C ábra):

- kisebbedik = jobbra forgatás
- nagyobbodik = balra forgatás

### 3. Tartósíj elosztó beállítása

- Nyissa meg a síjelosztót (E ábra).
- Úgy helyezkedjék el a síjelosztó, hogy a síj feszesen, de mégis kényelmesen üljön. A síjelosztónak a fül alatt kell lennie, és a síj a fület nem takarhatja.
- Zárja be a síjelosztót (D ábra).



**Nyitott síjelosztóval, egy baleset alkalmával a bukósisk elcsúszhat és olyankor védőhatását elveszítheti !!!**

### 4. Az állsíz beállítása

- Akkor van szabályosan beállítva az állsíz, ha a száj nyitásánál enyhe nyomás érezhető. Az állvédő nem feket fel az állra, vagy az állkapocs-csontra.
- Ha túl laza az állsíz (G.3 ábra), azt a csaton levő levő hurok segítségével utána kell húzni (G.1 ábra).
- Ha túl szoros az állsíz (G.3 ábra), akkor szintén a csaton levő huroknál kell lazítani (G.1 ábra).



**Figyeljen rá, hogy a csat minden indulás előtt zárva legyen!!! (F ábra)**



**Gondoljon rá, hogy a bukósisk csak akkor véd, ha a fejre megfelelően illeszkedik. Próbáljon fel különböző nagyságú bukósiskokat és válassza ki azt a darabot, amelyik a fejen kényelmesen és biztosan ül.**

## 5. Ellenző

- Az ellenző eltávolításához óvatosan csavarja le a napellenző csavarjait a sisakvédő burkolaton lévő rögzítőlyukakról (H ábra). Azt javasoljuk, hogy a csavarokat egy kis érmével nyissa ki. Ha csavarhúzó vagy egyéb éles tárgyat használ, megsérülhet a csavarok felülete.
- Az ellenző rögzítőlyukait a csavarokkal lehet lezárni.



**Figyelem! A sisak rögzítőlyukai a túlzott használat miatt kitágulhatnak. Ebben az esetben ne használja tovább az ellenzőt.**

## 6. Tisztítás és gondozás

- A bukósisak védőhatását nagymértékben csökkenti minden vele érintkező vegyszer, lakk vagy ragasztócímke.
- A bukósisakot csak langyos vízzel, enyhe hatású szappannal és puha kendővel tisztítsa.
- Bukósisakját minden használat után levegőn szárítsa meg.
- A belső párnázást langyos vízzel és enyhe szappanos oldattal kell tisztítani és azután levegőn megszáritani.

## 7. Ártalmatlanítás

- A védősisakot annak selejtezésekor arra engedélyezett hulladékgyűjtő helyre, vagy egy kommunális hulladék ártalmatlanító üzemhez kell eljuttatni.

## Magyarázatok



Megfelelőségi nyilatkozat (lásd a „Megfelelőségi nyilatkozat” fejezetet): Az ezzel a szimbólummal megjelölt termékek megfelelnek az Európai Gazdasági Térség minden vonatkozó közösségi előírásainak.



Lejárati dátuma



Sisak súlya



Gyártás dátuma



A tanúsított biztonsági pecsét (GS jel) igazolja, hogy egy termék megfelel a német termékbiztonsági törvény (ProdSG) követelményeinek. A GS jelölés azt jelzi, hogy a megjelölt termék rendeltetésszerű felhasználása és előre látható felhasználása nem veszélyezteti a felhasználó biztonságát és egészségét.



Preberite navodila za uporabo

## **Konformitási nyilatkozat**

Az EU-megfelelőségi nyilatkozat a következő címen kérhető:

SPEQ GmbH

Tannbachstraße 10

73635 Steinenberg

NÉMETORSZÁG

## **Vizsgáló Intézet**

TÜV SÜD Product Service GmbH

Ridlerstr. 65

80339 München

NÉMETORSZÁG

azonosító száma: 0123

PSA 2016/425

A teljes konformitási nyilatkozatot a [www.speq.de/konformitaetserklaerung](http://www.speq.de/konformitaetserklaerung) címen találja.

## A SPEQ GmbH garanciája

Tisztelt Vásárlónk!

A készülékre a vásárlás napjától számított 3 év garanciát vállalunk. A termék meghibásodása esetén. Önt jogszabályban foglalt jogok illetik meg az eladóval szemben. Az alábbi garanciánk nem korlátozza vagy szünteti meg a jogszabályban biztosított jogokat.

### Garanciális feltételek

A garanciális időszak a vásárlás napján kezdődik. Gondosan őrizze meg a nyugtát. Ez a vásárlás igazolásához szükséges. Ha a termékvásárlás napjától számított három éven belül anyag- vagy gyártási hibát észlel, akkor a terméket saját belátásunk szerint ingyen megjavítjuk, kicseréljük vagy visszafizetjük az árát. A garancia feltétele a hibás készülék és a vásárlást igazoló bizonylat (pénztári blokk) három éves garanciaidőn belüli bemutatása, valamint a hiba lényegének és megjelenése idejének rövideleírása.

Ha garanciánk fedezetet nyújt a hibára, akkor javított vagy egy új terméket kap vissza. A termék javítása vagy cseréje esetén a garancia nem kezdődik előlről.

### Garanciális idő és a jogszabályban foglalt szavatossági igények

A garancia ideje nem hosszabbodik meg a jótállással. Ez a cserélt és javított alkatrészekre is vonatkozik. Az esetlegesen már a vásárláskor is fennálló sérüléseket és hiányosságokat a kicsomagolás után azonnal jelezni kell. A garanciai lejárta után esedékes javítások díjkötelesek.

### A garancia köre

A készüléket szigorú minőségi előírások szerint gyártottuk és kiszállítás előtt lelkiismeretesen ellenőriztük.

A garancia anyag- vagy gyártási hibákra vonatkozik. A garancia nem terjed ki a termék normális elhasználódásnak kitett és ezért kopó alkatrészeknek tekinthető alkatrészeire vagy a törékeny alkatrészek – mint például kapcsolók, akkumulátorok vagy üvegből készült alkatrészek – sérüléseire.

A garancia megszűnik akkor, ha a termék megsérül, nem megfelelően használják vagy nem tartják karban. A termék megfelelő használata érdekében a használati útmutatóban foglalt összes utasítást pontosan be kell tartani. Feltétlenül kerülni kell minden olyan felhasználási és kezelési módot, amit a használati útmutató nem javasol, vagy amelynek elkerülésére kifejezetten figyelmeztet.

A termék csak magánhasználatra és nem ipari használatra készült. A garancia érvényét veszti visszaélészerű vagy szakszerűtlen kezelés, erőszak alkalmazása vagy olyan beavatkozások esetén, amelyeket általunk nem engedélyezett szervizben végeztek el.



## A garancia érvényesítése

Ügyének gyors feldolgozása érdekében kövesse a következő utasításokat:

- Kérjük, hogy minden kapcsolatfelvételnél tartsa készenlétben a vásárlást igazoló pénztári blokkot és a cikkszámot (pl. IAN 403048\_2204).
- A cikkszám a termék adattábláján, a termékre gravírozva, a használati útmutató címlapján (balra lent) vagy a termék hátoldalán vagy alján lévő címkén található.
- Működési hiba vagy más hiba észlelése esetén vegye fel a kapcsolatot az alábbi szervizrészleggel **telefonon** vagy **e-mailben**.
- Küldje el díjmentesen a megadott szerviz címére a hibásnak talált terméket és a vásárlást igazoló bizonylatot (pénztári blokk), illetve röviden írja le azt is, hogy hol és mikor jelentkezett a hiba.

Más használati útmutatókhoz, termékbemutató videókhoz és a telepítési szoftverekhez hasonlóan ezt is letöltheti a [www.lidl-service.com](http://www.lidl-service.com) oldalról. Ezzel a QR-kóddal közvetlenül a Lidl ügyfélszolgálati oldalra kerülnek ([www.lidl-service.com](http://www.lidl-service.com)) és a cikkszám megadásával (IAN) 403048\_2204 megnyithatja a használati útmutatót.



---

## Szerviz:

SPEQ GmbH  
Tannbachstr. 10  
73635 Steinenberg  
NÉMETORSZÁG  
Email: [service@speq.de](mailto:service@speq.de)  
Service hotline: 00800 30 777 999  
Kérjük, a beküldés előtt hívjon fel  
8:00 – 17:00

## MTB KERÉKPÁROS SISAK

Modell: SP-141  
IAN: 403048\_2204

---

<b>Kolesarska čelada za MTB SP-141</b>	<b>83</b>
Varnostna navodila	83
Na vodila za upora bnika	84
1. Pravilni polo žaj čela de	84
2. Nastavitev enoročnega prestavitvenega sistema velikosti	84
3. Nastavitev razdelilnika za pas	84
4. Na stavitev podpbradnika	84
5. Priezor	85
6. Čiščenje	85
7. Odstranjevanje	85
<b>Pojasnila</b>	<b>85</b>
<b>Izjava o skladnosti</b>	<b>86</b>
<b>Garancija</b>	<b>87</b>





# KOLESARSKA ČELADA ZA MTB SP-141

## Spoštovani kupci!

Veseli nas, da ste se odločili za enega izmed naših visokokakovostnih izdelkov, ki smo jih izdelali in certificirali strogo po trenutno veljavnih varnostnih normativih.

Pred prvo uporabo se seznanite z izdelkom. V ta namen pozorno preberite navodila za uporabo in varnostna napotke. Izdelek uporabljajte samo tako, kot je opisano in za navedena področja uporabe. Navodila hranite na varnem mestu. Ob predaji izdelka tretjim osebam jim izročite tudi vso dokumentacijo.

## Varnostna navodila

- **Opozorilo!** Te čelade naj otroci ne uporabljajo pri plezanju ali drugih aktivnosti, kjer obstaja tveganje strangulacije/ali da bi obviseli, če bi se s čelado kje zataknili.
- Vaša čelada je bila posebej razvita z namenom zaščite pri vožnji s kolesom , skateboardanju , kotalkanju  in vožnji s skirojem . Čelade ni dovoljeno uporabljati za druge vrste športa ali za vožnjo z motorjem . Ta čelada ni primerna za vožnjo po strmini.
- Prosimo vas, da upoštevajte, da lahko čelada zgolj ščiti, kadar se pravilno nalega. Pri nakupu obvezno preizkusite različne velikosti.
- Prosimo, če upoštevate, da čelada kljub pravilni namestitvi ne more vedno ščititi pred vsemi poškodbami.
- V rednih časovnih presledkih je potrebno preverjati čelado, če nima morda kakšnih vidnih poškodb.
- Po vsakem trdem padcu, udarcu ali v primeru globoke praske, je čelado potrebno nadomestiti, saj je vled tega izgubila svoj zaščitni učinek.
- Prav tako jo je treba zamenjati, če se ne prilega več tesno ali najpozneje po 5 letih od datuma izdelave, četudi ni vidnih znakov poškodb.
- Sprememba ali odstranitev originalnih delov čelade ima lahko na zaščitni učinek ekstremen vpliv. Čelade ni dovoljeno spreminjati, z nameščanjem dodatkov na način, ki ni bil s strani proizvajalca priporočen.
- Visoke temperature (že od 60° C navzgor) lahko resno poškodujejo čelado. Znaki takšne poškodbe so neravnine in mehurčki na čeladi. Ne shranjujte za steklenimi površinami, npr. v avtu ali v bližini virov vročine ali gretja.
- Čelada ima odsevne podrobnosti za večjo vidljivost v cestnem prometu.

## Na vodila za upora bnika

### 1. Pravilni polo žaj čela de

- Čelada mora biti nameščena na Vaši glavi vedno vodoravno (Prikaz A).
- Če je čelada nameščena preveč spredaj, lahko to slabo vpliva na Vaše vidno polje.
- Če je čelada nameščena preveč nazaj, Vaše čelo ni zaščiteno v zadostni meri (Prikaz B).

### 2. Nastavitev enoročnega prestavitvenega sistema velikosti

Vgrajeni sistem za nastavitev velikosti je možno na zadnjem delu čelade s pomočjo vrtljivega gumba nastavljati brezstopenjsko (Prikaz C):

- manjše = obrnite na desno
- večje = obrnite na levo

### 3. Nastavitev razdelilnika za pas

- Odprite razdelilnik za pas (Prikaz E).
- Razdelilnik za pas mora biti nameščen tako, da so pasovi napeti in hkrati udobni. Razdelilnik za pas mora biti nameščen pod ušesom, pasovi ne smejo prekrivati ušes.
- Zaprite razdelilnik za pas (Prikaz D).



**Odprt razdelilnik za pas lahko pri nesreči povzroči zdrs čelade z glave, zaradi česar čelada izgubi svoje zaščitno delovanje!!!**

### 4. Na stavitev podbradnika

- Podbradnik (Prikaz G.3) je nameščen pravilno, če med odpiranjem ust začutite rahel pritisk. Zadruga ne sme pritiskati na brado ali čeljust.
- Če je podbradnik (Prikaz G.3) nameščen preveč rahlo, ga s pomočjo navoja (Prikaz G.2) na zapiralu (Prikaz G.1).
- Če je podbradnik (Prikaz G.3) pretesen, ga je prav tako potrebno razrahljati z navojem (Prikaz G.2) na zapiralku (Prikaz G.1).



**Prosimo za upoštevanje tega, da mora biti zapiralo pred vsako vožnjo zaprto !!! (Prikaz F)**



**Prosimo, da upoštevate dejstvo, da čelada lahko ščiti le tedaj, če je nameščena pravilno. Preizkusite različne velikosti in izberite tisto, pri kateri je čelada na glavi nameščena udobno in stabilno.**

## 5. Priezor

- Na odstránenie priezoru opatrne uvoľnite skrutky na priezore z príslušných upevňovacích otvorov v prilbe (obr. H). Odporúčame uvoľniť skrutky pomocou malej mince. Skrutkovač alebo iný špicatý predmet môže poškodiť povrch skrutiek.
- Upevňovacie otvory priezoru môžete uzatvoriť skrutkami.



**Pozor: Upevňovacie otvory v prilbe sa môžu zväčšiť nadmerným používaním. V tomto prípade priezor už nepoužívajte.**

## 6. Čiščenie

- Vše kemikálie, laki ali nalepke lahko resno negativno vplivajo na zaščitno delovanje čelade.
- Svojo čelado čistite z mlačno vodo, nežnim milom in mehko krpo.
- Po vsaki uporabi svojo čelado posušite na zraku.
- Notranje oblazinjenje očistite z mlačno vodo in blagim milom in ga nato pustite sušiti na zraku.

## 7. Odstranjevanje

- Za odstranitev čelade Vas prosimo, če kontaktirate svoje lokalno podjetje za odvoz odpadkov.

## Pojasnila



Izjava o skladnosti (glej poglavje „Izjava o skladnosti“): Izdelki, označeni s tem simbolom, so v skladu z vsemi veljavnimi predpisi Skupnosti v Evropskem gospodarskem prostoru.



Datum poteka



Teža čelada



Datum izdelave



Certificirano varnostno tesnilo (oznaka GS) potrjuje, da izdelek izpolnjuje zahteve nemškega zakona o varnosti izdelkov (ProdSG). Oznaka GS pomeni, da nameravana uporaba in predvidljiva zloraba označenega izdelka ne bosta ogrozila varnosti in zdravja uporabnika.



Preberite navodila za uporabo

## **Izjava o skladnosti**

Izjavo EU o skladnosti lahko zahtevate z naslednjega naslova:

SPEQ GmbH

Tannbachstraße 10

73635 Steinenberg

NEMČIJA

## **Inštitut za testiranje**

TÜV SÜD Product Service GmbH

Ridlerstr. 65

80339 München

NEMČIJA

identifikacijska številka: 0123

PSA 2016/425

Celotna izjava o skladnosti je na voljo na spletni strani  
[www.speq.de/konformitaetserklaerung](http://www.speq.de/konformitaetserklaerung).

## Garancija podjetja SPEQ GmbH

Spoštovana stranka,

za to napravo vam je na voljo 3-letna garancija s pričetkom veljavnosti na dan nakupa. V primeru pomanjkljivosti tega izdelka za vas veljajo zakonske pravice napram prodajalcu. Naša, spodaj predstavljena garancija ne omejuje teh zakonskih pravic.

### Garancijski pogoji

Garancijski rok začne teči od datuma nakupa. Shranite originalni račun. Ta dokument je potreben kot dokazilo o nakupu. Če v 3 letih od datuma nakupa tega izdelka pride do napake na materialu ali v izdelavi, bomo izdelek – po naši izbiri – brezplačno popravili ali ga zamenjali. Pogoj te garancijske storitve je, da v treh letih predložite okvarjeno napravo in račun (dokazilo o nakupu) ter pisno na kratko razložite, v čem je težava in kdaj je nastopila.

Če naša garancija krije napako, boste prejeli popravljen ali nov izdelek. S popravilom ali zamenjavo izdelka ne začne teči nova garancijska doba.

### Garancijska doba in zakonski odškodninski zahtevki

Garancijska doba se zaradi garancije ne podaljša. To velja tudi za zamenjane in popravljene dele. Morebitno škodo in pomanjkljivosti je treba sporočiti že ob nakupu, takoj po odstranitvi embalaže. Po preteku garancijskega roka je treba popravila plačati.

### Obseg garancije

Naprava je bila skrbno izdelana v skladu s strogimi smernicami kakovosti in odgovorno preverjena pred dobavo.

Garancijska storitev velja za napake na materialu ali v izdelavi. Ta garancija ne velja za dele izdelka, ki so izpostavljeni običajni obrabi in jih je zato mogoče obravnavati kot obrabne dele, ali za poškodbe lomljivih delov, npr. stikal, baterij ali delov iz stekla.

Ta garancija zapade, če je izdelek poškodovan in ni pravilno uporabljen ali vzdrževan. Za pravilno uporabo izdelka je treba natančno upoštevati le navedbe v originalnih navodilih za uporabo. Namenom uporabe in ravnanjem, ki jih v navodilih za uporabo odsvetujemo ali pred njimi svarimo, se je treba obvezno izogibati.

Izdelek je namenjen zgolj za zasebno in ne za poslovno uporabo. V primeru zlorabe ali nepravilnega ravnanja, uporabe sile in posegov, ki jih ne opravi naš pooblaščen servis, garancija preneha.

## Ravnanje v garancijskem primeru

Da lahko zagotovimo hitro obravnavo vaše zadeve, prosimo, da upoštevate napotke v nadaljevanju:

- Za vse poizvedbe imejte za dokazilo o nakupu pripravljen račun in številko izdelka (npr. IAN 403048\_2204).
- Številka izdelka je navedena na tipski tablici, gravuri, naslovnici navodil (spodaj levo) ali na nalepki na hrbtni ali spodnji strani.
- Če pride do nepravilnega delovanja ali drugih poškodb, po **telefonu** ali **e-pošti** najprej stopite v stik s spodaj navedenim servisom.
- Izdelek, za katerega je ugotovljeno, da je okvarjen, lahko brezplačno pošljete na naslov servisa, pri čemer dodajte račun (dokazilo o nakupu) ter navedite pomanjkljivost in kdaj je nastopila.

Ta priročnik in še mnoge druge priročnike, video posnetke o izdelkih ter programsko opremo za namestitve lahko prenesete s spletne strani [www.lidl-service.com](http://www.lidl-service.com). S to kodo QR odprete Lidlovo spletno stran ([www.lidl-service.com](http://www.lidl-service.com)), na kateri lahko vpišete številko artikla (IAN) 403048\_2204 in odprete navodila za uporabo



---

### Servis:

SPEQ GmbH  
Tannbachstr. 10  
73635 Steinenberg  
NEMČIJA  
Email: [service@speq.de](mailto:service@speq.de)  
Telefon: 00800 30 777 999  
Pred pošiljanjem pokličite  
Od 8:00 do 17:00

### KOLESARSKA ČELADA ZA MTB

Model: SP-141  
IAN: 403048\_2204

---



## Garancijski list

1. S tem garancijskim listom SPEQ GmbH jamčimo, da bo izdelek v garancijskem roku ob normalni in pravilni uporabi brezhibno deloval in se zavezuje, da bomo ob izpolnjenih spodaj navedenih pogojih odpravili morebitne pomanjkljivosti in okvare zaradi napak v materialu ali izdelavi oziroma po svoji presoji izdelek zamenjali ali vrnili kupnino.
2. Garancija je veljavna na ozemlju Republike Slovenije.
3. Garancijski rok za proizvod je «Garantiezeitraum» od datuma izročitve blaga. Datum izročitve blaga je razviden iz računa.
4. Kupec je dolžan okvaro javiti pooblaščenemu servisu oziroma se informirati o nadaljnjih postopkih na zgoraj navedeni telefonski številki. Svetujemo vam, da pred tem natančno preberete navodila o sestavi in uporabi izdelka.
5. Kupec je dolžan pooblaščenemu servisu predložiti garancijski list in račun, kot potrdilo in dokazilo o nakupu ter dnevu izročitve blaga.
6. V primeru, da proizvod popravlja nepooblaščen servis ali oseba, kupec ne more uveljavljati zahtevkov iz te garancije.
7. Vzroki za okvaro oziroma nedelovanje izdelka morajo biti lastnosti stvari same in ne vzroki, ki so zunaj proizvajalčeve oziroma prodajalčeve sfere. Kupec ne more uveljavljati zahtevkov iz te garancije, če se ni držal priloženih navodil za sestavo in uporabo izdelka ali če je izdelek kakorkoli spremenjen ali nepravilno vzdrževan.
8. Jamčimo servis in rezervne dele še 3 leta po preteku garancijskega roka.
9. Obrabni deli oz. potrošni material so izvzeti iz garancije.
10. Vsi potrebni podatki za uveljavljanje garancije se nahajajo na dveh ločenih dokumentih (garancijski list, račun).
11. Ta garancija proizvajalca ne izključuje pravic potrošnika, ki izhajajo iz odgovornosti prodajalca za napake na blagu.

Prodajalec: Lidl Slovenija d.o.o. k.d., Pod lipami 1, SI-1218 Komenda

<b>MTB biciklistička kaciga SP-141</b>	<b>91</b>
Sigurnosne upute	91
Upute za korisnike	92
1. Točna pozicija kacige	92
2. Podešavanje jednoručnog sustava namještanja veličine	92
3. Podešavanje razvodnika pojasa	92
4. Podešavanje remena brade	92
5. Vizir	93
6. Čišćenje i njega	93
7. Odstranjivanje	93
<b>Legenda</b>	<b>93</b>
<b>Izjava o sukladnosti</b>	<b>94</b>
<b>Garancija</b>	<b>95</b>





# MTB BICIKLISTIČKA KACIGA SP-141

## Dragi kupci!

Drago nam je da ste se odlučili za naše visokovrijedne proizvode, koji su proizvedeni i certificirani strogo prema aktualno valjanim sigurnosnim normama.

Prije prve upotrebe dobro proučite proizvod. Pažljivo pročitajte upute za uporabu i sigurnosne napomene. Koristite se proizvodom samo kako je opisano i za navedena područja primjene. Dobro sačuvajte ovu uputu. Kod predaje proizvoda trećim osobama prosljedite i svu dokumentaciju.

## Sigurnosne upute

- **Upozorenje!** Djeca ne smiju koristiti ovu kacigu kod penjanja ili drugih aktivnosti ukoliko postoji rizik da se mogu zadaviti/ objesiti u slučaju da se dijete zamrsi s kacigom.
- Vaša kaciga specijalno je razvijena za zaštitu tijekom vožnje na biciklu , za skateboarding , rollerskating  i vožnje na romobilu . Ona se ne smije koristiti kod drugih vrsta sportova ili kod vožnje motociklom . Ova kaciga nije prikladna za vožnju nizbrdo.
- Molimo obratite pažnju da kaciga može štiti samo ako točno pristaje. Prilikom kupnje obavezno probajte različite veličine.
- Molimo da obratite pažnju na to da unatoč pravilnom podešavanju kaciga ne može uvijek štiti od svih povreda.
- Kaciga se u redovitim vremenskim intervalima mora provjeravati u svezi vidljivih nedostataka.
- Poslije svakog jakog sudara, udara ili duboke ogrebotine kaciga se mora promijeniti, jer ona time gubi zaštitnu djelotvornost.
- Kaciga se također mora zamijeniti ako više ne pristaje ispravno ili najkasnije 5 godine nakon datuma proizvodnje, čak i ako nisu utvrđena oštećenja.
- Izmjena ili odstranjivanje originalnih dijelova kacige može ekstremno negativno djelovati na zaštitnu djelotvornost. Kaciga se ne smije izmijeniti zbog postavljanja dodatka na način koji nije preporučen od strane proizvođača.
- Visoke temperature, veće od 60° C, mogu kacigu ozbiljno oštetiti. Neravne površine kacige i stvaranje mjehurića su znak za jedno ovakvo oštećenje. Ne čuvati iza prozorskih stakla npr. u autu ili u blizini izvora grijanja ili topline.
- Kaciga ima reflektirajuće detalje koji osiguravaju povećanu vidljivost u prometu.

## Upute za korisnike

### 1. Točna pozicija kacige

- Kaciga mora na vašoj glavi uvijek sjediti vodoravno (sl. A).
- Ako kaciga sjedi previše prema naprijed, time se može ometati vaša vidljivost.
- Ako kaciga sjedi previše straga, onda je vaše čelo premalo zaštićeno (sl. B).

### 2. Podešavanje jednoručnog sustava namještanja veličine

Integrirani sustav namještanja veličine se može premjestiti kontinuirano uz pomoć jednog okretnog gumba na potiljku (sl. C):

- manje = okrenuti udesno • veće = okrenuti ulijevo

### 3. Podešavanje razvodnika pojasa

- Otvorite razvodnik pojasa (sl. E).
- Razvodnik pojasa mora biti tako pozicioniran da remen sjedi nategnuto i udobno. Razvodnik pojasa mora sjediti ispod ušiju, remeni ne smiju prekrivati uši.
- Zatvorite razvodnik pojasa (sl. D).



**Otvoreni razvodnik pojasa može kod jedne nesreće dovesti do proklizavanja kacige a time i do gubitka zaštitne djelotvornosti!!!**

### 4. Podešavanje remena brade

- Remen brade (sl. G.3) je pravilno podešen kada sjedi komforno i čvrsto i kada kod otvaranja usta osjetite laki pritisak. Zatvarač ne smije nalijegati na bradi. Zatvarač se ne smije naslanjati na bradu ili čeljust.
- Ako je remen brade (sl. G.3) prelabav, mora se uz pomoć zavoja (sl. G.2) na zatvaraču dodatno zategnuti.
- Ako je remen brade (sl. G.3) preuzak, mora se isto tako uz pomoć zavoja na zatvaraču (sl. G.1) olabaviti.



**Molimo da obratite pažnju na to da zatvarač kod svake vožnje mora biti zatvoren!!! (sl. F)**



**Molimo da obratite pažnju na to da kaciga može štititi samo ako točno pristaje. Isprobajte različite veličine i izaberite onu kod koje kaciga na glavi sjedi komforno i čvrsto.**

## 5. Vizir

- Da biste uklonili vizir, oprezno otpustite vijke na viziru iz za to predviđenih otvora za pričvršćivanje kacige (sl. H). Preporučujemo da vijke otvorite malom kovanicom. Upotrebom odvijača ili drugih šiljastih predmeta možete oštetiti površinu vijaka.
- Otvori za pričvršćivanje vizira mogu se zatvoriti vijcima.



**Oprez! Otvori za pričvršćivanje u kacigi mogu se proširiti od prekomjerne upotrebe. U tom se slučaju vizir više ne smije upotrebljavati.**

## 6. Čišćenje i njega

- Sve kemikalije, lakovi ili naljepnice mogu ozbiljno ugroziti zaštitnu djelotvornost kacige.
- Vašu kacigu čistite samo mlakom vodom, blagim sapunom i jednom mekom krpom.
- Poslije svake uporabe sušite vašu kacigu na zraku.
- Unutarnju podstavu čistite mlakom vodom i blagim sapunom i zatim ovu pustite da se osuši na zraku.

## 7. Odstranjivanje

- Zbrinjavanje vaše kacige mora uslijediti preko autoriziranog poslovanja za zbrinjavanje ili preko komunalnog uređenja za zbrinjavanje.

## Legenda



Izjava o sukladnosti (vidjeti poglavlje "izjava o sukladnosti"): Proizvodi označeni ovim simbolom usklađeni su sa svim primjenjivim pravilima zajednice Europskog Ekonomski.



Rok valjanosti



Težina kacige



Datum proizvodnje



Pečat testirane sigurnosti (GS) potvrđuje da je proizvod u skladu sa zahtjevima njemačkog zakona o sigurnosti proizvoda (ProdSG). Oznaka GS-a označava da sigurnost i zdravlje korisnika nije ugroženo ako se označeni proizvod koristi kako je predviđeno i u slučaju predvidljive zlouporabe označenog proizvoda.



Pročitati uputstva za uporabu

## **Izjava o sukladnosti**

EU izjava o sukladnosti može se zatražiti na:

SPEQ GmbH

Tannbachstraße 10

73635 Steinenberg

NJEMAČKA

## **Ispitivanje instituta**

TÜV SÜD Product Service GmbH

Ridlerstr. 65

80339 München

NJEMAČKA

identifikacijski broj: 0123

PSA 2016/425

Cjeloviti tekst Izjave o sukladnosti nalazi se na adresi  
[www.speq.de/konformitaetserklaerung](http://www.speq.de/konformitaetserklaerung).

## Jamstvo tvrtke SPEQ GmbH

Poštovani korisnici,

Na ovaj uređaj možete ostvariti 3 godine jamstva koje vrijedi od datuma kupnje. U slučaju neispravnosti uređaja, možete iskoristiti svoja zakonska prava kod prodavača proizvoda. Kao što je opisano u nastavku, ta zakonska prava nisu ograničena našim jamstvom.

### Jamstveni uvjeti

Jamstveno razdoblje započinje datumom kupnje. Sačuvajte svoj originalni račun. Ovaj je dokument potreban kao dokaz o kupnji. Ako se u roku od tri godine od datuma kupnje ovog proizvoda pojavi greška u proizvodu, materijalu ili izradi, besplatno ćemo popraviti proizvod - po vlastitom izboru - popraviti ili ga zamijeniti. Ovo jamstvo zahtijeva da u roku od tri godine predate neispravan proizvod i dokaz o kupnji (račun), te u pismenom obliku ukratko opišete o kojem je nedostatku riječ i kada je nastupio problem.

Ako kvar pokriva naše jamstvo, dobit ćete popravljenu ili novi proizvod. Popravkom ili zamjenom proizvoda ne započinje novo razdoblje jamstva.

### Jamstveni rok i zakonsko jamstvo za reklamacije u vezi s nedostacima

Jamstveno razdoblje se ne produljuje. To vrijedi i za zamijenjene, kao i popravljene dijelove. Već pri kupnji možete uočiti prisutno oštećenje ili nedostatke koje odmah treba prijaviti nakon otpakiravanja proizvoda. Nakon isteka jamstvenog roka, neophodne popravke obavljamo uz naknadu.

### Opseg jamstva

Uređaj je proizveden prema strogim smjernicama kvalitete, te je prije isporuke pažljivo i savjesno ispitan. Jamstvo se odnosi na greške u materijalu ili izradi.

Iz jamstva su isključeni svi potrošni dijelovi, koji su izloženi uobičajenom trošenju i oštećenja lomljivih dijelova, npr. sklopke, baterije, rasvjetna tijela ili drugi dijelovi koji su izrađeni od stakla.

Ovo jamstvo ne vrijedi ako je proizvod oštećen ili nije propisno korišten ili održavan.

Kako bi se osiguralo pravilno korištenje proizvoda, treba strogo slijediti sve upute za korištenje. Treba izbjegavati sve vrste korištenja i rukovanja protivno navedenim uputama i upozorenjima.

Proizvod je namijenjen samo za privatnu upotrebu, a ne u komercijalne svrhe. U slučaju nedozvoljenog i nepravilnog rukovanja, zloupotrebe ili zahvata koje nisu poduzeli naši ovlašteni serviseri, jamstvo se poništava.

- (1) U slučaju manjeg popravka jamstveni rok se produljuje onoliko koliko je kupac bio lišen uporabe stvari.
- (2) Međutim, kad je zbog neispravnosti stvari izvršena njezina zamjena ili njezin bitni popravak, jamstveni rok počinje teći ponovno od zamjene, odnosno od vraćanja popravljene stvari.
- (3) Ako je zamijenjen ili bitno popravljen samo neki dio stvari, jamstveni rok počinje teći ponovno samo za taj dio.

## Jamstveni postupak

Za osiguravanje brze obrade zahtjeva slijedite sljedeće napomene:

- Kod svih upita uvijek pri ruci imajte broj artikla IAN 403048\_2204 i račun kao dokaz kupnje.
- Brojevi artikala nalaze se na tipskoj pločici, ugravirani, na naslovnoj strani vaših uputa (dolje lijevo) ili u obliku naljepnice na stražnjoj ili donjoj strani uređaja.
- Ako se pojave neispravnosti ili neki drugi nedostaci, najprije kontaktirajte sa servisnim centrom navedenim u nastavku **telefonski** ili **e-poštom**.
- Neispravan proizvod na taj način možete uz priloženi račun kupnje (izvadak) i opis postojećeg nedostatka i datum pojavljivanja problema, besplatnom pošiljkom poslati na adresu servisnog centra koji će vam biti naveden.

Na stranici [www.lidl-service.com](http://www.lidl-service.com) možete preuzeti ove i mnoge druge priručnike, videosnimke o proizvodu i softver za instalaciju. S ovim QR kodom, možete otići izravno na Lidl servisnu stranicu ([www.lidl-service.com](http://www.lidl-service.com)) i otvoriti upute za uporabu unosom broja artikla (IAN) 403048\_2204.



---

### Servis:

SPEQ GmbH  
Tannbachstr. 10  
73635 Steinenberg  
NJEMAČKA  
Email: [service@speq.de](mailto:service@speq.de)  
Tel: 00800 30 777 999

Molimo nazovite prije slanja  
od 8:00 do 17:00 sati

### MTB BIKIKLISTIČKA KACIGA

Model: SP-141  
IAN: 403048\_2204

---



<b>Cască de bicicletă MTB SP-141</b>	<b>98</b>
Instrucțiuni de siguranță	98
Instrucțiuni de folosire	99
1. Poziția corectă a căștii	99
2. Reglarea sistemului pentru o singură mână de ajustare a mărimii	99
3. Ajustarea divizorului curelei	99
4. Ajustarea curelei sub bărbie	99
5. Vizieră	100
6. Curățarea și întreținerea	100
7. Depunerea la deșeuri	100
<b>Explicații</b>	<b>100</b>
<b>Declarație de conformitate</b>	<b>101</b>
<b>Garanția</b>	<b>102</b>





# CASCĂ DE BICICLETĂ MTB SP-141

## Stimată clientă, stimat client!

Ne bucurăm că ați ales unul dintre produsele noastre, produse strict și certificate conform standardelor actuale de siguranță.

Înainte de prima utilizare, familiarizați-vă cu produsul. În acest scop, citiți cu atenție instrucțiunile de utilizare și măsurile specifice de precauție. Utilizați produsul doar în modul descris și doar pentru domeniile menționate. Păstrați cu grijă aceste instrucțiuni. În momentul predării produsului către terți, înmănați și toate documentele necesare.

## Instrucțiuni de siguranță

- **Avertisment!** Această cască nu trebuie folosită de către copii la cățărări sau la alte activități, atunci când există riscul de a rămâne strangulați/agățați, dacă copilul rămâne prins cu casca.
- Casca dumneavoastră a fost dezvoltată special pentru protecția în timpul mersului cu bicicleta , al folosirii skateboard-ului , a rolor  și sau trotineta . Este interzisă folosirea căștii pentru alte tipuri de sport sau pentru mersul cu motocicletă . Această cască nu este potrivită pentru cursele de downhill.
- Atenție! Casca vă protejează doar dacă vi se potrivește corect. La cumpărare, probați în mod obligatoriu diferite mărimi.
- Atenție! În ciuda reglării corespunzătoare, casca nu poate proteja întotdeauna împotriva tuturor accidentărilor.
- Casca trebuie controlată la intervale regulate pentru a constata dacă nu prezintă defecte vizibile.
- După fiecare impact dur, lovire sau zgârietură adâncă, trebuie înlocuită casca, deoarece își pierde efectul de protecție.
- De asemenea, casca trebuie înlocuită în cazul în care nu se mai potrivește corect sau în cel mult 5 ani de la data producției, chiar dacă nu sunt evidente deteriorări vizibile.
- Modificarea sau demontarea pieselor originale ale căștii poate reduce în mod semnificativ efectul de protecție. Este interzisă modificarea căștii pentru montarea unor piese suplimentare într-un mod care nu a fost recomandat de către producător.
- Temperaturile ridicate începând de la 60° C pot deteriora grav casca. Suprafețe inegale și bule de aer pe cască sunt semne de deteriorare. Nu depozitați casca în spatele unor suprafețe din sticlă, de ex. în mașină sau în apropierea unor surse de căldură.
- Casca are detalii reflectorizante pentru o vizibilitate sporită în traficul rutier.

## Instrucțiuni de folosire

### 1. Poziția corectă a căștii

- Casca trebuie să stea întotdeauna orizontal pe capul dumneavoastră (imag. A).
- Casca poziționată prea în față vă poate afecta vizibilitatea.
- Casca poziționată prea în spate nu protejează suficient fruntea (imag. B).

### 2. Reglarea sistemului pentru o singură mână de ajustare a mărimii

Dimensiunea poate fi ajustată continuu prin intermediul unui buton rotativ care este plasat în spatele capului (imag. C):

- mai mic = rotire la dreapta
- mai mare = rotire la stânga

### 3. Ajustarea divizorului curelei

- Deschideți divizorul curelei (imag. E).
- Divizorul curelei trebuie poziționat astfel, încât centura să fie tensionată, dar confortabilă. Divizorul curelei trebuie să stea sub ureche, centura nu are voie să acopere urechile.
- Închideți divizorul curelei (imag. D).



**Un divizor al curelei deschis poate conduce în cazul unui accident la alunecarea căștii și astfel se pierde efectul de protecție!!!**

### 4. Ajustarea curelei sub bărbie

- Cureaua pentru bărbie (imag. G.3) este ajustată în mod corespunzător atunci când stă confortabil dar și fix și când la deschiderea gurii simțiți o presiune ușoară. Este interzis ca dispozitivul de închidere să fie poziționat pe bărbie. Sistemul de închidere nu trebuie să fie poziționat pe bărbie sau pe mandibulă.
- Dacă cureaua pentru bărbie este prea lejeră, trebuie tensionată cu ajutorul filetului de la dispozitivul de închidere (imag. G.1).
- Dacă cureaua sub bărbie este prea strânsă, ea trebuie relaxată de asemenea cu ajutorul filetului de la dispozitivul de închidere.



**Dispozitivul de închidere trebuie să fie închis înaintea fiecărei deplasări cu bicicleta!!! (imag. F)**



**Casca vă protejează doar dacă vi se potrivește corect. Vă rugăm să probați mai multe mărimi și să alegeți mărimea astfel, încât casca să stea confortabil și fix pe cap.**

## 5. Vizieră

- Pentru a scoate viziera, slăbiți cu atenție șuruburile de pe vizieră din găurile de montare prevăzute ale carcasi căștii (Fig. H). Vă recomandăm să deschideți șuruburile folosind o monedă mică. Utilizarea unei șurubelnițe sau alte obiecte ascuțite pot deteriora suprafața șuruburilor.
- Orificiile de montare ale vizierii pot fi închise cu șuruburi.



**Atenție: Găurile de montare din cască se pot lărgi ca urmare a unei utilizări excesive. În acest caz, viziera nu mai trebuie utilizată.**

## 6. Curățarea și întreținerea

- Toate produsele chimice, vopselele sau autocolantele pot afecta serios efectul protector al căștii.
- Curățați casca numai cu apă caldă, săpun ușor și o cârpă moale.
- După fiecare utilizare, lăsați casca să se usuce la aer.
- Căptușeala interioară trebuie curățată cu apă caldă și săpun ușor și apoi trebuie lăsată să se usuce la aer.

## 7. Depunerea la deșeuri

- Depunerea la deșeuri a căștii se realizează prin intermediul unei întreprinderi de salubritate sau al unei instalații comunale de salubritate.

## Explicații



Declarație de conformitate (a se vedea capitolul „Declarație de conformitate”):  
Produsele marcate cu acest simbol respectă toate reglementările comunitare aplicabile din Spațiul Economic European.



Data de expirare



Greutate cască



Data fabricației



Sigiliul de siguranță certificat (marca GS) certifică faptul că un produs îndeplinește cerințele Legii germane privind siguranța produselor (ProdSG). Marcajul GS indică faptul că utilizarea prevăzută și utilizarea necorespunzătoare a produsului marcat nu vor pune în pericol siguranța și sănătatea utilizatorului.



Citiți instrucțiunile de utilizare

## **Declarație de conformitate**

Declarația de conformitate a UE poate fi solicitată de la următoarea adresă:

SPEQ GmbH  
Tannbachstraße 10  
73635 Steinenberg  
GERMANIA

## **Institutul de testare**

TÜV SÜD Product Service GmbH  
Ridlerstr. 65  
80339 München  
GERMANIA  
numărul de identificare: 0123  
PSA 2016/425

Puteți consulta declarația completă de conformitate la adresa  
[www.speq.de/konformitaetserklaerung](http://www.speq.de/konformitaetserklaerung).

## Garanția SPEQ GmbH

Stimate client,

Pentru acest aparat se acordă o garanție de 3 ani de la data cumpărării. În cazul în care produsul prezintă defecte, beneficiați de drepturi legale față de vânzătorul produsului. Aceste drepturi legale nu sunt limitate prin garanția noastră prezentată în cele ce urmează.

### Condiții de garanție

Perioada de garanție începe de la data cumpărării. Păstrați cu grijă bonul fiscal. Acesta este necesar pentru a dovedi cumpărarea. Dacă în decurs de trei ani de la data cumpărării acestui produs apare un defect de material sau de fabricație, produsul va fi reparat, înlocuit de către noi în mod gratuit sau vi se va restitui prețul de cumpărare, la alegerea noastră. Garanția presupune ca în timpul perioadei de trei ani să se prezinte aparatul defect și dovada cumpărării (bonul fiscal), precum și o scurtă descriere în scris, în care să se specifice în ce constă defecțiunea și când a survenit aceasta.

Dacă defectul este acoperit de garanția noastră, veți primi înapoi produsul reparat sau unul nou. Odată cu reparația sau înlocuirea produsului nu începe o nouă perioadă de garanție.

### Perioada de garanție și pretențiile legale privind defectele

Timpul de nefuncționare din cauza lipsei de conformitate apărute în cadrul termenului de garanție prelungește termenul de garanție legală de conformitate și cel al garanției comerciale și curge, după caz, din momentul la care a fost adusă la cunoștința vânzătorului lipsa de conformitate a produsului sau din momentul prezentării produsului la vânzător/unitatea service până la aducerea produsului în stare de utilizare normală și, respectiv, al notificării în scris în vederea ridicării produsului sau predării efective a produsului către consumator.

Produsele de folosință îndelungată care înlocuiesc produsele defecte în cadrul termenului de garanție vor beneficia de un nou termen de garanție care curge de la data preschimbării produsului.

Eventualele deteriorări și deficiențe prezente deja la cumpărare trebuie semnalate imediat după dezambalarea produsului. Reparațiile necesare după expirarea perioadei de garanție se efectuează contra cost.

### Domeniul de aplicare a garanției

Aparatul a fost produs cu grijă, în conformitate cu orientările stricte privind calitatea și verificat cu rigurozitate înaintea livrării.

Garanția se acordă în caz de defecte de material sau de fabricație. Această garanție nu se extinde asupra componentelor produsului care sunt expuse uzurii normale și care, prin urmare, pot fi considerate piese de uzură sau asupra deteriorărilor apărute la componentele fragile, de exemplu comutatoare, acumulatori sau componente realizate din sticlă.

Această garanție se pierde în cazul în care produsul a fost deteriorat, a fost utilizat sau întreținut în mod necorespunzător. Pentru utilizarea corespunzătoare a produsului trebuie respectate cu strictețe toate indicațiile prezentate în instrucțiunile de utilizare. Trebuie evitate în mod obligatoriu utilizările și acțiunile nerecomandate sau care fac obiectul unor avertizări în cadrul instrucțiunilor de utilizare.

Aparatul este destinat numai uzului privat și nu utilizărilor comerciale. În cazul manevrării abuzive sau necorespunzătoare, al uzului de forță și al intervențiilor care nu au fost realizate de către filiala noastră autorizată de service, garanția își pierde valabilitatea.

### Procedura de acordare a garanției

Pentru a se asigura prelucrarea rapidă a solicitării dvs., urmați instrucțiunile de mai jos:

- Pentru toate solicitările păstrați la îndemână bonul fiscal și numărul articolului (de exemplu IAN 403048\_2204) ca dovadă a cumpărării.
- Numărul articolului poate fi consultat pe plăcuța cu date tehnice de pe produs, pe o gravură de pe produs, pe coperta instrucțiunilor de utilizare (în partea stângă, jos) sau pe autocolantul de pe partea din spate sau de jos a produsului.
- În cazul în care apar defecte funcționale sau alte defecțiuni, contactați mai întâi **telefonic** sau prin **e-mail** departamentul de service menționat în continuare.
- Apoi puteți expedia produsul înregistrat ca fiind defect la adresa de service care v-a fost comunicată, fără a plăti taxe poștale, anexând dovada cumpărării (bonul fiscal) și indicând în ce constă defectul și când a apărut acesta.

Acest manual, precum și multe alte manuale, videoclipuri cu produsele și software-uri de instalare pot fi descărcate de pe [www.lidl-service.com](http://www.lidl-service.com). Cu ajutorul acestui cod QR puteți accesa direct pagina Lidl de service ([www.lidl-service.com](http://www.lidl-service.com)) și puteți deschide instrucțiunile de utilizare prin introducerea numărului de articol (IAN) 403048\_2204.



---

### Service-ul:

SPEQ GmbH, Tannbachstr. 10, 73635 Steinberg, GERMANIA  
Email: [service@speq.de](mailto:service@speq.de), Tel: 00800 30 777 999

Vă rugăm să sunați înainte de a trimite  
de la 8:00 până la 17:00 ore

### CASCĂ DE BICICLETĂ MTB

Modelul: SP-141

IAN: 403048\_2204

<b>МТВ Каска за колоездене SP-141</b>	<b>105</b>
Инструкции по техника на безопасност	105
Указания за потребителя	106
1. Правилно положение на каската	106
2. Настройка на системата за регулиране на размера с помощта на една ръка	106
3. Настройка на лентовия разпределител	106
4. Настройка на подбрадния ремък	106
5. Визьор	107
6. Почистване и поддържане	107
7. Екологично съобразно отстраняване за отпадъци	107
<b>Обяснения</b>	<b>107</b>
<b>Декларация за съответствие</b>	<b>108</b>
<b>Гаранция</b>	<b>109</b>







# MTB Каска за колоездене SP-141

## Скъпи клиенти!

Радваме се, че решихте да закупите един от нашите висококачествени продукти, произведени и сертифицирани стриктно съгласно актуално валидните норми на безопасност.

Запознайте се с продукта преди първата употреба. За тази цел прочетете внимателно ръководството за употреба и указанието за безопасност. Използвайте продукта само по начина, по който е описано, и за посочените области на приложение. Съхранявайте добре това ръководство. Също така предоставете всички документи при предаването на продукта на трети лица.

## Инструкции по техника на безопасност

- **Предупреждение!** Този шлем не бива да се използва от деца при катерене или други активности, ако съществува риск от удушаване/обесване, ако детето се закачи за шлема.
- Каската е разработена специално за защита при каране на колело , скейтборд , ролери  и триколки . Не е разрешено каската да се използва при други видове спорт или при каране на мотоциклет . Тази каска не е подходяща за каране в стил спускане (Downhill).
- Моля обърнете внимание на това, че каската може да предпазва, само ако истински пасва. Непременно пробвайте при покупка различни размери.
- Моля да обърнете внимание на обстоятелството, че каската не винаги може да Ви защити от всякакви наранявания въпреки правилното ѝ назначение.
- Каската трябва да се проверява редовно за видими дефекти.
- Каската трябва да се смени след всеки твърд удар, удряне или дълбока драскотина, тъй като тя може да загуби своето защитно действие вследствие на това.
- Каската трябва да бъде подменена и тогава, когато не приляга повече правилно или най-късно 5 години след датата на производство и в случаите, когато не са фиксирани повреждания.
- Промяна или сваляне на оригинални части от каската може радикално да накърни защитното ѝ действие. Каската не трябва да се променя, за да не се слагат допълнения по неперепоръчан от производителя начин.
- Високите температури, още от 60° C нагоре, могат сериозно да повредят каската. Неравните повърхности на каската и образуването на мехурчета са признаци за такива повреди. Да не се съхранява зад стъкла напр. в колата или близо до източници на топлина.
- Каската има светлоотразителни елементи за по-добра видимост по време на пътно движение.

## Указания за потребителя

### 1. Правилно положение на каската

- Каската трябва да стои водоравно върху главата Ви (фиг. А).
- Ако каската лежи много напред, може да намали видимостта Ви.
- Ако каската лежи много назад, то челото Ви не е достатъчно защитено (фиг. В).

### 2. Настройка на системата за регулиране на размера с помощта на една ръка

Вградената система за регулиране на размера може да се настрои безстепенно посредством регулиращо копче отзад на тила (фиг. С):

- По-малка = завъртете надясно
- по-голяма = завъртете наляво

### 3. Настройка на лентовия разпределител

- Отворете лентовия разпределител (фиг. Е).
- Лентовият разпределител трябва да е разположен, така че ремъкът да стои стегнато, но удобно. Лентовият разпределител трябва да лежи в долната част на ухото, ремъците не трябва да покриват ушите.
- Затворете лентовият разпределител (фиг. D).



**При произшествие отвореният лентов разпределител може да доведе до изхлузване на каската, а по този начин тя губи защитното си действие!!!**

### 4. Настройка на подборния ремък

- Подбраният ремък (фиг. G.3) е настроен както трябва, ако стои както удобно така и здраво и при отваряне на устата си усещате лек натиск. Закопчалката не трябва да лежи върху брадичката. Катарамата не трябва да лежи на брадичката или на челюстната кост.
- Ако подборният ремък е твърде хлабав, трябва да се стегне допълнително с помощта на навивката (фиг. G.2) върху закопчалката.
- Ако подборният ремък е много стегнат, трябва да се разхлаби също с помощта на навивката върху закопчалката (фиг. G.2).



**Моля обърнете внимание на това, че трябва да затворите закопчалката преди да започнете обиколка с велосипеда!!! (фиг. F)**



**Моля обърнете внимание на това, че каската може да предпазва, само ако Ви е наистина по мярка. Моля пробвайте различни размери и изберете този размер, при който каската стои удобно и здраво на главата Ви.**

## 5. Визьор

- За да отстраните визьора, внимателно разхлабете винтовете на визьора от предназначениите за това отвори за закрепване на каската (фиг. Н). Препоръчваме Ви, да развъртите винтовете с малка монета. Употребата на отвертка или други остри предмети може да повреди повърхността на винтовете.
- Отворите за закрепване на визьора могат да се затворят с винтовете.



**Внимание: Отворите за закрепване в каската могат да се разширят от прекомерна употреба. В такъв случай визьорът не трябва да се използва повече.**

## 6. Почистване и поддържане

- Всякакви химикали, лакове и лепенки могат сериозно да накърнят защитното действие на каската.
- Почиствайте каската си с хладка вода, мек сапун и мека кърпа.
- След всяка употреба оставяйте каската да изсъхне навън, на въздух.
- Почиствайте вътрешната подплата с хладка вода и мек сапун и след това оставете да изсъхне навън, на въздух.

## 7. Екологично съобразно отстраняване за отпадъци

- Отстраняването на каската за отпадъци трябва да стане чрез оторизирано предприятие или чрез общинска служба за отстраняване на отпадъци.

## Обяснения



Декларация за съответствие (вижте глава "Декларация за съответствие"): Продуктите, маркирани с този символ, отговарят на всички приложими разпоредби на Общността на Европейското икономическо пространство.



Дата на изтичане



тегло каска



Дата на производство



Сертифицираният защитен печат (маркировка GS) удостоверява, че даден продукт отговаря на изискванията на Германския закон за безопасност на продуктите (ProdSG). Маркировката GS показва, че предвидената употреба и предвидимата злоупотреба с маркирания продукт няма да застраши безопасността и здравето на потребителя.



Прочетете упътването за употреба

## **Декларация за съответствие**

Декларацията на ЕС за съответствие може да бъде поискана от следния адрес:

SPEQ ГмбХ

Tannbachstraße 10

73635 Steinenberg

ГЕРМАНИЯ

### **извършваща институт**

TÜV SÜD Product Service GmbH

Ridlerstr. 65

80339 München

ГЕРМАНИЯ

идентификационен номер: 0123

PSA 2016/425

Декларация за съответствие. Пълната декларация за съответствие ще намерите на [www.speq.de/konformitaetserklaerung](http://www.speq.de/konformitaetserklaerung).

## Гаранция

Уважаеми клиенти, за този уред получавате 3 години гаранция от датата на покупката. В случай на несъответствие на продукта с договора за продажба Вие имате законно право да предявите рекламация пред продавача на продукта при условията и в сроковете, определени в чл.112-115\* от Закона за защита на потребителите. Вашите права, произтичащи от посочените разпоредби, не се ограничават от нашата по-долу представена търговска гаранция и независимо от нея продавачът на продукта отговаря за липсата на съответствие на потребителската стока с договора за продажба съгласно Закона за защита на потребителите.

### Гаранционни условия

Гаранционният срок започва да тече от датата на покупката. Пазете добре оригиналната касова бележка. Този документ е необходим като доказателство за покупката. Ако в рамките на три години от датата на закупуване на този продукт се появи дефект на материала или производствен дефект, продуктът ще бъде безплатно ремонтиран или заменен – по наш избор. Гаранцията предполага в рамките на тригодишния гаранционен срок да се представят дефектния уред и касовата бележка (касовият бон) и писмено да се обясни в какво се състои дефектът и кога е възникнал. Ако дефектът е покрит от нашата гаранция, Вие ще получите обратно ремонтирания или нов продукт. С ремонта или смяната на продукта не започва да тече нов гаранционен срок.

### Гаранционен срок и законови претенции при дефекти

Гаранционната услуга не удължава гаранционния срок. Това важи също и за сменените и ремонтирани части. За евентуално наличните повреди и дефекти още при покупката трябва да се съобщи веднага след разопаковането. Евентуалните ремонти след изтичане на гаранционния срок са срещу заплащане.

### Обхват на гаранцията

Уредът е произведен грижливо според строгите изисквания за качество и добросъвестно изпитан преди доставка. Гаранцията важи за дефекти на материала или производствени дефекти. Гаранцията не обхваща частите на продукта, които подлежат на нормално износване, поради което могат да бъдат разглеждани като бързо износващи се части (например филтри или приставки) или повредите на чупливи части (например прекъсвачи, батерии или такива произведени от стъкло). Гаранцията отпада, ако уредът е повреден поради неправилно използване или в резултат на неосъществяване на техническа поддръжка. За правилната употреба на продукта трябва точно да се спазват всички указания в упътването за обслужване. Предназначение и действия, които не се препоръчват от упътването за експлоатация или за които то предупреждава, трябва задължително да се избягват. Продуктът е предназначен само за частна, а не за стопанска употреба. При злоупотреба и неправилно третиране, употреба на сила и при интервенции, които не са извършени от клона на нашия оторизиран сервиз, гаранцията отпада.

### **Процедура при гаранционен случай**

За да се гарантира бърза обработка на Вашия случай, следвайте следните указания:

- За всички запитвания подгответе касовата бележка и идентификационния номер (IAN 403048\_2204) като доказателство за покупката.
- Вземете артикулния номер от фабричната табелка.
- При възникване на функционални или други дефекти първо се свържете по телефона или чрез имейл с долупосочения сервизен отдел. След това ще получите допълнителна информация за уреждането на Вашата reklamacija.
- След съгласуване с нашия сервиз можете да изпратите дефектния продукт на посочения Ви адрес на сервиза безплатно за Вас, като приложите касовата бележка (касовия бон) и посочите в какво се състои дефектът и кога е възникнал. За да се избегнат проблеми с приемането и допълнителни разходи, задължително използвайте само адреса, който Ви е посочен. Осигурете изпращането да не е като експресен товар или като друг специален товар. Изпратете уреда заедно с всички принадлежности, доставени при покупката, и осигурете достатъчно сигурна транспортна опаковка.

### **Ремонтен сервиз / извънгаранционно обслужване**

Ремонти извън гаранцията можете да възложите на клона на нашия сервиз срещу заплащане. Той с удоволствие ще Ви направи предварителна калкулация. Можем да обработваме само уреди, които са достатъчно опаковани и изпратени с платени транспортни разходи.

**Внимание:** Изпратете Вашия уред на клона на нашия сервиз почистен и с указание за дефекта.

Уредите, изпратени с неплатени транспортни разходи – с наложен платеж, като експресен или друг специален товар – не се приемат.

Ние ще извършим безплатно изхвърлянето на изпратените от Вас дефектни уреди.

### **Сервизно обслужване**

Тел.: 00800 30 777 999

Е-мейл: [service@speq.de](mailto:service@speq.de)

IAN: 403048\_2204

### **Вносител**

SPEQ ГмбХ

Tannbachstr. 10

73635 Steinenberg

ГЕРМАНИЯ

Тел.: 00800 30 777 999

\* Чл. 112. (1) При несъответствие на потребителската стока с договора за продажба потребителят има право да предяви рекламация, като поиска от продавача да приведе стоката в съответствие с договора за продажба. В този случай потребителят може да избира между извършване на ремонт на стоката или замяната ѝ с нова, освен ако това е невъзможно или избраният от него начин за обезщетение е непропорционален в сравнение с другия.

(2) Смята се, че даден начин за обезщетяване на потребителя е непропорционален, ако неговото използване налага разходи на продавача, които в сравнение с другия начин на обезщетяване са неразумни, като се вземат предвид:

1. стойността на потребителската стока, ако нямаше липса на несъответствие;
2. значимостта на несъответствието;
3. възможността да се предложи на потребителя друг начин на обезщетяване, който не е свързан със значителни неудобства за него.

Чл. 113. (1) Когато потребителската стока не съответства на договора за продажба, продавачът е длъжен да я приведе в съответствие с договора за продажба.

(2) Привеждането на потребителската стока в съответствие с договора за продажба трябва да се извърши в рамките на един месец, считано от предявяването на рекламацията от потребителя.

(3) След изтичането на срока по ал. 2 потребителят има право да развали договора и да му бъде възстановена заплатената сума или да иска намаляване на цената на потребителската стока съгласно чл. 114.

(4) Привеждането на потребителската стока в съответствие с договора за продажба е безплатно за потребителя. Той не дължи разходи за експедиране на потребителската стока или за материали и труд, свързани с ремонта ѝ, и не трябва да понася значителни неудобства.

(5) Потребителят може да иска и обезщетение за претърпените вследствие на несъответствието вреди.

Чл. 114. (1) При несъответствие на потребителската стока с договора за продажба и когато потребителят не е удовлетворен от решаването на рекламацията по чл. 113, той има право на избор между една от следните възможности: 1. разваляне на договора и възстановяване на заплатената от него сума; 2. намаляване на цената.

(2) Потребителят не може да претендира за възстановяване на заплатената сума или за намаляване цената на стоката, когато търговецът се съгласи да бъде извършена замяна на потребителската стока с нова или да се поправи стоката в рамките на един месец от предявяването на рекламацията от потребителя.

(3) Търговецът е длъжен да удовлетвори искане за разваляне на договора и да възстанови заплатената от потребителя сума, когато след като е удовлетворил три рекламации на потребителя чрез извършване на ремонт на една и съща стока, в рамките на срока на гаранцията по чл. 115, е налице следваща поява на несъответствие на стоката с договора за продажба.

(4) (Предишна ал.

3 - ДВ, бр. 61 от 2014 г., в сила от 25.07.2014 г.) Потребителят не може да претендира за разваляне на договора, ако несъответствието на потребителската стока с договора е незначително.

Чл. 115. (1) Потребителят може да упражни правото си по този раздел в срок до две години, считано от доставянето на потребителската стока.

(2) Срокът по ал. 1 спира да тече през времето, необходимо за поправката или замяната на потребителската стока или за постигане на споразумение между продавача и потребителя за решаване на спора.

(3) Упражняването на правото на потребителя по ал. 1 не е обвързано с никакъв друг срок за предявяване на иск, различен от срока по ал. 1.

<b>Κράνος ποδηλασίας MTB SP-141</b>	<b>113</b>
Οδηγίες ασφαλείας	113
Οδηγίες χρήσης	114
1. Η σωστή θέση του κράνους	114
2. Ρύθμιση του εύχρηστου συστήματος προσαρμογής μεγέθους	114
3. Προσαρμογή του ρυθμιστή ιμάντων	114
4. Ρυθμιση του υποσιαγωνου	114
5. Κινητή προσωπίδα	115
6. Καθαρισμός και φροντίδα	115
7. Αποκομιδή	115
<b>επεξηγήσεις</b>	<b>115</b>
<b>Δήλωση συμμόρφωσης</b>	<b>116</b>
<b>Εγγύηση</b>	<b>117</b>







# Κράνος ποδηλασίας MTB SP-141

## Αγαπητοί πελάτες!

Χαιρόμαστε που αποφασίσατε να αγοράσετε ένα από τα υψηλής ποιότητας προϊόντα της εταιρείας μας, τα οποία παράγονται και πιστοποιούνται αυστηρά σύμφωνα με τα τρέχοντα ισχύοντα πρότυπα ασφαλείας.

Πριν από την πρώτη χρήση εξοικειωθείτε με το προϊόν. Για το σκοπό αυτό διαβάστε προσεκτικά τις οδηγίες χειρισμού και τις οδηγίες ασφαλείας. Χρησιμοποιήστε το προϊόν μόνο όπως περιγράφεται και για τους προβλεπόμενους τομείς εφαρμογής. Φυλάξτε με προσοχή τις παρούσες οδηγίες. Παραδώστε επίσης όλα τα έντυπα σε περίπτωση παράδοσης του προϊόντος σε τρίτους.

## Οδηγίες ασφαλείας

- **Προειδοποιητική υπόδειξη!** Αυτό το κράνος δεν πρέπει να χρησιμοποιείται από παιδιά κατά το σκαρφάλωμα ή άλλες δραστηριότητες, όπου ιφίσταται ο κίνδυνος να πιαστεί κάπου το κράνος και να επέλθει στραγγαλισμός ή πνιγμός.
- Το κράνος αυτό έχει σχεδιασθεί ειδικά για να σας παρέχει προστασία κατά την ποδηλασία , καθώς και κατά τη χρήση τροχοσανίδας , τροχοπέδων  και πατινιών . Απαγορεύεται η χρήση του για άλλα αθλήματα ή για μοτοσικλετιστές . Αυτό το κράνος δεν είναι κατάλληλο για downhill.
- Παρακαλούμε να λάβετε υπόψη σας, ότι το κράνος μπορεί να παρέχει προστασία μόνον εφόσον εφαρμόζει σωστά. Κατά την αγορά θα πρέπει οπωσδήποτε να δοκιμάσετε διάφορα μεγέθη.
- Λάβετε υπόψη ότι παρά τη σωστή ρύθμισή του, ένα κράνος δεν μπορεί να παρέχει πάντοτε προστασία από κάθε τραυματισμό.
- Το κράνος πρέπει να ελέγχεται για εμφανή ελαττώματα ανά τακτά χρονικά διαστήματα.
- Μετά από κάθε σκληρή σύγκρουση, χτύπημα, ή βαθύ χάραγμα το κράνος θα πρέπει να αντικαθίσταται, επειδή έτσι χάνει την προστατευτική του δράση.
- Το κράνος θα πρέπει επίσης να αντικαθίσταται, σε περίπτωση που δεν ταιριάζει πλέον σωστά, ή το αργότερο 5 χρόνια από την ημερομηνία κατασκευής, ακόμα κι αν δεν υπάρχουν εμφανείς ζημιές.
- Η τροποποίηση ή η αφαίρεση γνήσιων μερών του κράνους μπορεί να υποβαθμίσει σημαντικά την παρεχόμενη προστασία. Απαγορεύεται η τροποποίηση του κράνους για την τοποθέτηση πρόσθετων εξαρτημάτων κατά τρόπο που δεν προβλέπεται από τον κατασκευαστή.

- Οι υψηλές θερμοκρασίες από τους 60° C και άνω, μπορούν να προκαλέσουν σημαντικές ζημιές στο κράνος. Οι ανώμαλες επιφάνειες και ο σχηματισμός φυσαλίδων στο κράνος αποτελούν ενδείξεις τέτοιων ζημιών. Μην φυλάσσετε το κράνος πίσω από τζάμια, π.χ. στο αυτοκίνητο, ούτε κοντά σε θερμαντικά σώματα ή πηγές θερμότητας.
- Το κράνος διαθέτει αντανακλαστικές λεπτομέρειες για αυξημένη ορατότητα στην οδική κυκλοφορία.

## Οδηγίες χρήσης

### 1. Η σωστή θέση του κρανους

- Το κράνος πρέπει να εφαρμόζει πάντοτε οριζόντια στο κεφάλι σας (εικ. Α).
- Εάν το κράνος πέφτει πολύ μπροστά, τότε μπορεί να περιορίσει την ορατότητά σας.
- Εάν το κράνος πέφτει πολύ πίσω, τότε δεν προστατεύει επαρκώς το μέτωπό σας (εικ. Β).

### 2. Ρύθμιση του εύχρηστου συστήματος προσαρμογής μεγέθους

Το ενσωματωμένο σύστημα προσαρμογής μεγέθους ρυθμίζεται χωρίς διαβαθμίσεις μέσω ενός περιστρεφόμενου κουμπιού στην πίσω πλευρά (εικ. C):

- μικρότερο μέγεθος = δεξιόστροφη περιστροφή
- μεγαλύτερο μέγεθος = αριστερόστροφη περιστροφή

### 3. Προσαρμογή του ρυθμιστή ιμάντων

- Ανοίξτε τον ρυθμιστή ιμάντων (εικ. E).
- Ο ρυθμιστής ιμάντων πρέπει να τοποθετηθεί έτσι ώστε οι ιμάντες να είναι τεντωμένοι, ενώ παράλληλα θα πρέπει να εφαρμόζουν άνετα. Ο ρυθμιστής ιμάντων πρέπει να βρίσκεται κάτω από το αυτί, ενώ οι ιμάντες δεν πρέπει να καλύπτουν τα αυτιά.
- Κλείστε τον ρυθμιστή ιμάντων (εικ. D).



**Μην αφήνετε ανοιχτό τον ρυθμιστή ιμάντων, καθώς αυτό μπορεί να έχει ως αποτέλεσμα τη μετακίνηση του κράνους σε περίπτωση ατυχήματος και συνεπώς την υποβάθμιση της προστατευτικής του λειτουργίας!!!**

### 4. Ρυθμιση του υποσιάγωνου

- Το υποσιάγωνο είναι ρυθμισμένο σωστά όταν εφαρμόζει άνετα, αλλά και σταθερά και αισθάνεστε μία ελαφριά πίεση όταν ανοίγετε το στόμα. Το κλείστρο δεν πρέπει να ακουμπά στο πιγούνι.
- Εάν το υποσιάγωνο (εικ. G.3) είναι πολύ χαλαρό, σφίξτε το με τη βοήθεια του σφιγκτήρα που υπάρχει στο κλείστρο (εικ. G.1).
- Εάν το υποσιάγωνο είναι πολύ σφιχτό, χαλαρώστε το με τη βοήθεια και πάλι του σφιγκτήρα που υπάρχει στο κλείστρο.



**Ελέγχετε πριν από κάθε διαδρομή ότι το κλείστρο έχει κλείσει σωστά!!!**  
(εικ. F)



**Λάβετε υπόψη ότι το κράνος παρέχει προστασία μόνο όταν εφαρμόζει σωστά. Δοκιμάστε διάφορα μεγέθη και επιλέξτε το κράνος που εφαρμόζει άνετα και σταθερά στο κεφάλι σας.**

## 5. Κινητή προσωπίδα

- Για να αφαιρέσετε την προσωπίδα, ξεβιδώστε προσεκτικά τις βίδες της από τις οπές στερέωσης που υπάρχουν στο κάλυμμα του κράνους (Εικ. Η). Συνιστούμε το άνοιγμα των βιδών να γίνεται με ένα μικρό νόμισμα. Η χρήση κατσαβιδιού ή άλλων αιχμηρών αντικειμένων μπορεί να προκαλέσει ζημιά στην επιφάνεια των βιδών.
- Οι οπές στερέωσης της προσωπίδας μπορούν να κλείσουν με τις βίδες.



**Προσοχή: Οι οπές στερέωσης στο κράνος ενδέχεται να μεγαλώσουν λόγω υπερβολικής χρήσης. Στην περίπτωση αυτή, η προσωπίδα δεν πρέπει να χρησιμοποιείται πλέον.**

## 6. Καθαρισμός και φροντίδα

- Κάθε χημική ουσία, βερνίκι ή αυτοκόλλητη ετικέτα μπορεί να υποβαθμίσει σημαντικά την προστατευτική λειτουργία του κράνους.
- Καθαρίζετε το κράνος σας μόνο με χλιαρό νερό, απαλό σαπούνι και μαλακό πανί.
- Αφήνετε το κράνος να στεγνώνει στον αέρα μετά από κάθε χρήση.
- Καθαρίζετε την εσωτερική επένδυση με χλιαρό νερό και απαλό σαπούνι και, στη συνέχεια, την αφήνετε να στεγνώσει στον αέρα.

## 7. Αποκομιδή

- Η απόρριψη του κράνους σας πρέπει να γίνεται μέσω εγκεκριμένης μονάδας διάθεσης αποβλήτων ή μέσω της δημοτικής υπηρεσίας διάθεσης αποβλήτων.

## ΕΠΕΞΗΓΗΣΕΙΣ



Δήλωση συμμόρφωσης (βλέπε κεφάλαιο "Δήλωση Συμμόρφωσης"):  
Τα προϊόντα που φέρουν αυτό το σύμβολο συμμορφώνονται με όλους τους ισχύοντες κοινοτικούς κανονισμούς του Ευρωπαϊκού Οικονομικού Χώρου.



Ημερομηνία λήξης



βάρος κράνος



Ημερομηνία κατασκευής



Η πιστοποιημένη σφραγίδα ασφαλείας (σήμα GS) πιστοποιεί ότι ένα προϊόν πληροί τις απαιτήσεις του γερμανικού νόμου για την ασφάλεια των προϊόντων (ProdSG). Το σήμα GS υποδεικνύει ότι η προβλεπόμενη χρήση και η προβλεπόμενη κακή χρήση του προϊόντος με σήμα δεν θα θέσουν σε κίνδυνο την ασφάλεια και την υγεία του χρήστη.



Διαβάστε το εγχειρίδιο οδηγιών

## Δήλωση συμμόρφωσης

Η δήλωση συμμόρφωσης της ΕΕ μπορεί να ζητηθεί από την ακόλουθη διεύθυνση:

SPEQ GmbH

Tannbachstraße 10

73635 Steinenberg

GERMANIA

## Δοκιμές Ινστιτούτο

TÜV SÜD Product Service GmbH

Ridlerstr. 65

80339 München

GERMANIA

αριθμός αναγνώρισης: 0123

PSA 2016/425

Δήλωση συμμόρφωσης:

Την πλήρη δήλωση συμμόρφωσης βρίσκετε στο [www.speq.de/konformitaetserklaerung](http://www.speq.de/konformitaetserklaerung).

## Εγγύηση της SPEQ GmbH

Αξιότιμη πελάτισσα, αξιότιμε πελάτη,

Η παρούσα συσκευή διαθέτει 3 χρόνια εγγύηση από την ημερομηνία αγοράς. Στη περίπτωση ελλείψεων στο προϊόν έχετε νομικά δικαιώματα έναντι του πωλητή του προϊόντος. Αυτά τα νομικά δικαιώματα δεν περιορίζονται μέσω της κατωτέρω αναφερόμενης εγγύησης.

### Προϋποθέσεις εγγύησης

Η περίοδος εγγύησης ξεκινά την ημερομηνία αγοράς. Φυλάσσετε την απόδειξη αγοράς. Απαιτείται ως αποδεικτικό αγοράς. Εάν, εντός τριών ετών από την ημερομηνία αγοράς, παρατηρηθεί κάποιο σφάλμα υλικού ή κατασκευής στο προϊόν, θα επισκευάσουμε ή θα αντικαταστήσουμε (κατόπιν κρίσης μας) το προϊόν δωρεάν ή θα σας επιστραφεί το ποσό αγοράς. Η παρούσα εγγύηση προϋποθέτει ότι η ελαττωματική συσκευή και η απόδειξη αγοράς θα υποβληθούν μαζί με μια σύντομη περιγραφή αναφορικά με το πού βρίσκεται η έλλειψη και τότε παρατηρήθηκε, εντός της περιόδου των τριών ετών.

Εάν το ελάττωμα καλύπτεται από την εγγύησή μας, θα λάβετε το επισκευασμένο ή ένα νέο προϊόν. Όταν το προϊόν επισκευαστεί ή αντικατασταθεί, η περίοδος εγγύησης αρχίζει εκ νέου σύμφωνα με τον ΝΟΜΟΣ 2251/1994.

### Περίοδος εγγύησης και νομικές απαιτήσεις λόγω ελλείψεων

Ο χρόνος εγγύησης δεν παρατείνεται μέσω της παροχής εγγύησης. Αυτό ισχύει και για εξαρτήματα, τα οποία έχουν αντικατασταθεί και επισκευαστεί. Ενδεχόμενες ήδη υπάρχουσες ζημιές και ελλείψεις κατά την αγορά πρέπει να γνωστοποιούνται αμέσως μετά την αποσυσκευασία. Μετά τη λήξη του χρόνου εγγύησης, τυχόν εμφανιζόμενες επισκευές χρεώνονται.

### Εύρος εγγύησης

Η συσκευή κατασκευάστηκε σύμφωνα με αυστηρές οδηγίες ποιότητας και ελέγχθηκε προσεκτικά πριν από την αποστολή.

Η εγγύηση ισχύει για σφάλματα υλικού ή κατασκευής. Η παρούσα εγγύηση δεν καλύπτει εξαρτήματα του προϊόντος που υπόκεινται σε φυσιολογική φθορά και, ως εκ τούτου, θεωρούνται αναλώσιμα εξαρτήματα ή ζημιές σε εύθραυστα εξαρτήματα, π.χ. διακόπτες, συσσωρευτές ή γυάλινα εξαρτήματα.

Η παρούσα εγγύηση ακυρώνεται εάν προκληθεί ζημιά στο προϊόν, εάν δεν γίνεται σωστή χρήση ή συντήρηση. Για μια σωστή χρήση του προϊόντος πρέπει να τηρούνται επακριβώς οι αναφερόμενες υποδείξεις στις οδηγίες χειρισμού. Σκοπικοί χρήσης και χειρισμοί που δεν συνιστώνται ή για τους οποίους υπάρχει προειδοποίηση πρέπει απαραίτητα να αποφεύγονται.

Το προϊόν προορίζεται μόνο για ιδιωτική και όχι για επαγγελματική χρήση. Σε περίπτωση κακής μεταχείρισης και ακατάλληλης χρήσης, χρήσης βίας και παρεμβάσεων, οι οποίες δεν διεξήχθησαν από το εξουσιοδοτημένο μας τμήμα σέρβις, η εγγύηση παύει να ισχύει.

## Διαδικασία σε περίπτωση εγγύησης

Για την εξασφάλιση γρήγορης επεξεργασίας του ζητήματός σας, τηρείτε τις ακόλουθες υποδείξεις:

- Για όλες τις ερωτήσεις έχετε έτοιμη την απόδειξη αγοράς και τον κωδικό προϊόντος (π χ IAN 403048\_2204) ως απόδειξη για την αγορά.
- Για τον κωδικό προϊόντος, ανατρέξτε στην πινακίδα τύπου στο προϊόν, σε μια ετικέτα στο προϊόν, στο εξώφυλλο των οδηγιών χρήσης (κάτω αριστερά) ή σε ένα αυτοκόλλητο στην πίσω ή κάτω πλευρά του προϊόντος.
- Εάν προκύψουν σφάλματα λειτουργίας ή άλλες ελλείψεις, επικοινωνήστε κατ' αρχήν με το ακόλουθο αναφερόμενο τμήμα σέρβις **τηλεφωνικά** ή με **E-Mail**.
- Ένα προϊόν που θεωρείται ελαττωματικό μπορείτε να το αποστείλετε ατελώς στην αναφερόμενη διεύθυνση του σέρβις επισυνάπτοντας την απόδειξη αγοράς (απόδειξη ταμείου) και αναφέροντας που βρίσκεται η έλλειψη και τότε εμφανίστηκε.

Στην ιστοσελίδα [www.lidl-service.com](http://www.lidl-service.com) μπορείτε να πραγματοποιήσετε λήψη των παρόντων ή άλλων οδηγιών χρήσης, βίντεο προϊόντων και λογισμικού. Με αυτόν τον κωδικό QR μεταβαίνετε απευθείας στη σελίδα εξυπηρέτησης Lidl ([www.lidl-service.com](http://www.lidl-service.com)) και εισαγάγοντας τον κωδικό προϊόντος (IAN) 403048\_2204 μπορείτε να ανοίξετε τις αντίστοιχες οδηγίες χρήσης.



---

### Σέρβις:

SPEQ GmbH  
Tannbachstr. 10  
73635 Steinenberg  
GERMANIA

Email: [service@speq.de](mailto:service@speq.de)  
Tel: 00800 30 777 999

Παρακαλείστε να καλέσετε πριν από την υποβολή από τις 8.00 έως τις 17.00

## ΚΡΑΝΟΣ ποδηλασίας MTB

Μοντέλο: SP-141  
IAN: 403048\_2204

---

Service Adresse:

**SPEQ GmbH**

Tannbachstr. 10

D-73635 Steinenberg

GERMANY

Hotline: 00800 30 777 999

Email: [service@speq.de](mailto:service@speq.de)

Web: [www.speq.de](http://www.speq.de)

Stand der Information · Version des  
informations · Informazioni aggiornate al ·  
Last update · Versión de la información:  
10/2022

Prüfinstitut:

**TÜV SÜD**

**Product Service GmbH**

Ridlerstr. 65

D-80339 München

GERMANY

Kenn-Nummer: 0123



PSA-Verordnung 2016/425

DIN EN 1078:2012 + A1: 2012



IAN 403048\_2204