

# SILVERCREST®



## MINI CHOPPER SMZE 500 C2

SI

### MULTISEKLJALNIK

Navodila za uporabo

SK

### MULTIFUNKČNÝ KRÁJAČ

Návod na obsluhu

CZ

### UNIVERZÁLNÍ DRTIČ

Návod k obsluze

DE AT CH

### MULTIZERKLEINERER

Bedienungsanleitung

IAN 498254\_2204

SI  
CZ SK



SI

Pred branjem odprite stran s slikami in se nato seznanite z vsemi funkcijami naprave.

---

CZ

Před čtením si otevřete stranu s obrázky a potom se seznámte se všemi funkcemi přístroje.

---

SK

Pred čítaním si odklopte stranu s obrázkami a potom sa oboznámte so všetkými funkciami prístroja.

---

DE AT CH

Klappen Sie vor dem Lesen die Seite mit den Abbildungen aus und machen Sie sich anschließend mit allen Funktionen des Gerätes vertraut.

SI	Navodila za uporabo	Stran	1
CZ	Návod k obsluze	Strana	17
SK	Návod na obsluhu	Strana	33
DE/AT/CH	Bedienungsanleitung	Seite	49

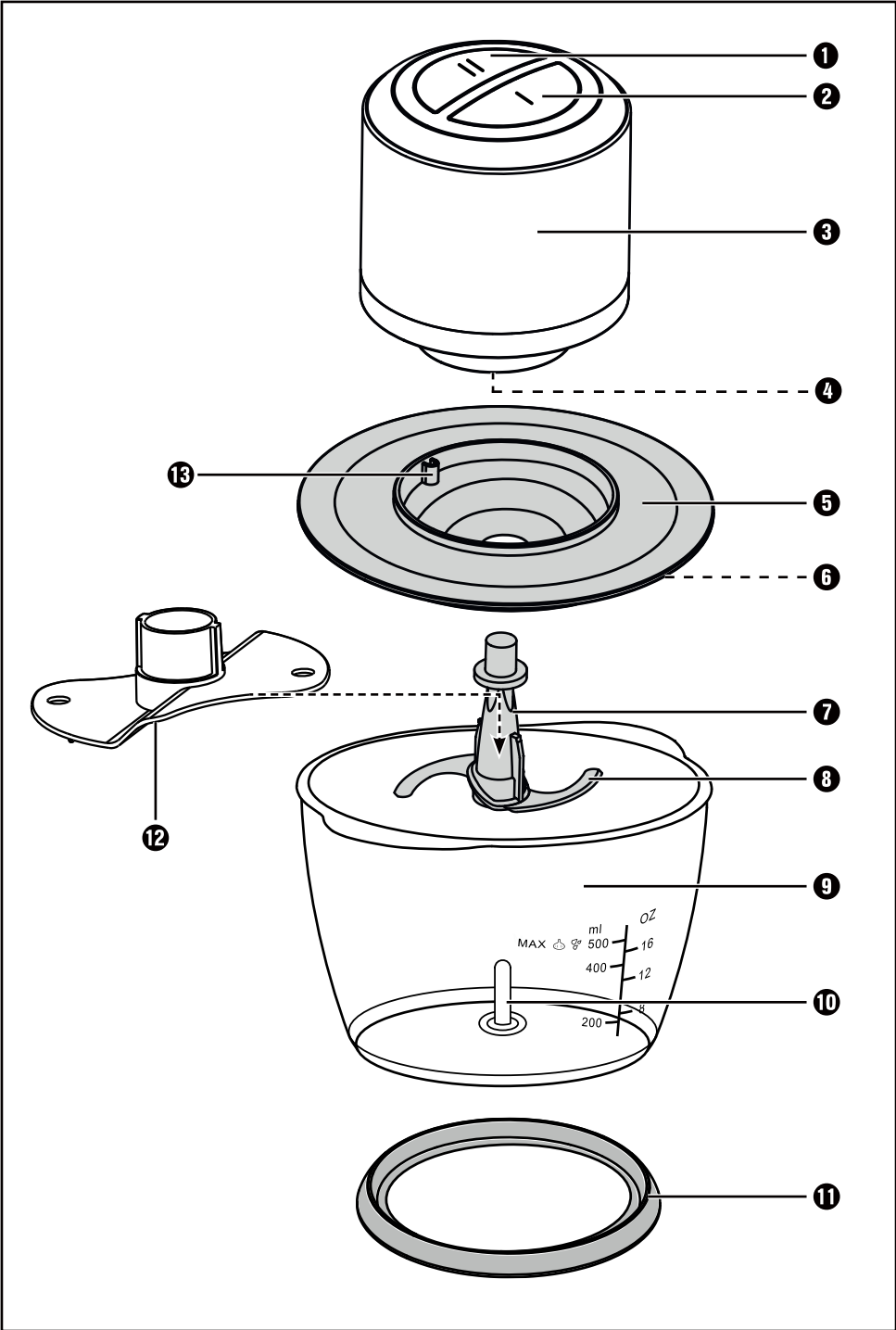

## Kazalo

<b>Uvod</b> .....	<b>2</b>
<b>Predvidena uporaba</b> .....	<b>2</b>
<b>Vsebina kompleta</b> .....	<b>2</b>
<b>Jemanje iz embalaže</b> .....	<b>2</b>
Odlaganje embalaže med odpadke .....	3
<b>Opis naprave</b> .....	<b>3</b>
<b>Tehnični podatki</b> .....	<b>4</b>
<b>Varnostna navodila</b> .....	<b>4</b>
<b>Pred prvo uporabo</b> .....	<b>7</b>
<b>Uporaba</b> .....	<b>8</b>
Sekljanje .....	8
Stepanje smetane .....	10
<b>Čiščenje in vzdrževanje</b> .....	<b>11</b>
<b>Shranjevanje</b> .....	<b>12</b>
<b>Odprava napak</b> .....	<b>13</b>
<b>Odstranitev naprave med odpadke</b> .....	<b>13</b>
<b>Proizvajalec</b> .....	<b>14</b>
<b>Pooblaščen serviser</b> .....	<b>14</b>
<b>Garancijski list</b> .....	<b>15</b>



Pred prvo uporabo ta navodila za uporabo skrbno preberite in jih shranite za poznejšo uporabo. Ob predaji naprave tretji osebi zraven priložite tudi ta navodila.

## Uvod

Iskrene čestitke ob nakupu vaše nove naprave!

Odločili ste se za sodoben in kakovosten izdelek. Navodila za uporabo so sestavni del izdelka. Vsebujejo pomembna navodila za varnost, uporabo in odstranitev naprave med odpadke. Preden začnete izdelek uporabljati, se seznanite z vsemi navodili za uporabo in varnost. Izdelek uporabljajte samo na opisani način in le za navedena področja uporabe. Ob predaji izdelka tretji osebi zraven priložite vso dokumentacijo.

## Predvidena uporaba

Ta naprava je namenjena izključno za sekljanje živil v majhnih količinah ali za stepanje smetane in emulgiranje tekočin. Naprava je predvidena izključno za uporabo v zasebnih gospodinjstvih. K predvideni uporabi spada tudi upoštevanje vseh informacij v teh navodilih za uporabo, še posebej varnostnih navodil. Vsaka drugačna uporaba velja za nepredvideno in lahko povzroči materialno škodo ali celo telesne poškodbe. Za škodo, ki bi nastala zaradi nepredvidene uporabe, ne prevzemamo nikakršne odgovornosti.

## Vsebina kompleta

Naprava ob nakupu standardno vsebuje naslednje sestavne dele:

- blok motorja
- pokrov
- posoda
- držalo z rezilom
- plošča za stepanje
- obroč proti drsenju
- navodila za uporabo

## Jemanje iz embalaže

- 1) Iz škatle vzemite vse dele naprave in navodila za uporabo.
- 2) Z naprave odstranite ves embalažni material.

### OPOMBA

- Preverite, ali komplet vsebuje vse sestavne dele in ali ti nimajo vidnih poškodb.
- V primeru nepopolne dobave ali poškodb zaradi pomanjkljive embalaže ali prevoza se obrnite na telefonsko servisno službo (glejte poglavje **Pooblaščen serviser**).

## Odlaganje embalaže med odpadke

Embalaža napravo varuje pred poškodbami med prevozom. Embalažni materiali so izbrani v skladu s svojo ekološko primernostjo in tehničnimi vidiki odstranjevanja, zato jih je mogoče reciklirati.



Vrnitev embalaže za obdelavo materialov prihrani surovine in zmanjša količino odpadkov. Nepotrebne embalažne materiale odstranite med odpadke v skladu z veljavnimi lokalnimi predpisi.

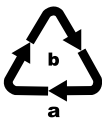

Embalažo odložite med odpadke na okoljsko primeren način.

Upoštevajte oznake na različnih embalažnih materialih in jih po potrebi ločite med seboj. Embalažni materiali so označeni s kraticami (a) in števkami (b) z naslednjim pomenom:

- 1–7: umetne snovi,
- 20–22: papir in karton,
- 80–98: kompozitni materiali.







### OPOMBA

- ▶ Po možnosti originalno embalažo v času garancijske dobe naprave shranite, da lahko napravo v primeru uveljavljanja garancije pravilno zapakirate.

## Opis naprave

- 1 tipka za hitrost stopnje II
- 2 tipka za hitrost stopnje I
- 3 blok motorja
- 4 sprejemni nastavek držala rezila
- 5 pokrov
- 6 tesnilni obroč
- 7 držalo rezila
- 8 rezilo
- 9 posoda
- 10 vodilna os
- 11 obroč proti drsenju
- 12 plošča za stepanje
- 13 zaskočni nastavek

## Tehnični podatki

Omrežna napetost	220-240 V~ (izmenični tok), 50/60 Hz
Nazivna moč	500 W
Razred zaščite	II  (dvojna izolacija)
Čas KU	30 sekund pri delu z rezilom  2 minuti pri delu s ploščo za stepanje 
Prostornina posode 	1200 ml
Uporabni volumen (tekočine  in seklanje  ) Upoštevajte preglednico v poglavju »Uporaba«!	do oznake za 500 ml
	Vsi deli te naprave, ki pridejo v stik z živili, so primerni za živila.

### ČAS KRATKOTRAJNE UPORABE

Čas KU (kratkotrajne uporabe) nam pove, kako dolgo lahko neko napravo uporabljamo, preden se motor pregreje in poškoduje. Po poteku navedenega časa KU mora biti naprava izklopljena tako dolgo, dokler se motor ne ohladi.

## Varnostna navodila

### NEVARNOST ELEKTRIČNEGA UDARA

- ▶ Napravo priključite samo na po predpisih vgrajeno električno vtičnico z omrežno napetostjo 220-240 V~, 50/60 Hz.
- ▶ Če je električni priključni kabel pri tej napravi poškodovan, ga mora zamenjati proizvajalec, njegova servisna služba ali podobno usposobljena oseba, da ne pride do nevarnosti.
- ▶ V primeru motenj pri delovanju in pred začetkom čiščenja naprave potegnite električni vtič iz električne vtičnice.
- ▶ Električni kabel iz električne vtičnice vedno potegnite za vtič, ne vlecite samega kabla.

## **⚠ NEVARNOST ELEKTRIČNEGA UDARA**

- ▶ Električnega kabla ne prepogibajte ali stiskajte in ga speljite tako, da nihče ne more stopiti nanj ali se spotakniti čezenj.
  - ▶ Naprave ne smete izpostavljati vlagi in je uporabljati na prostem. Če v ohišje naprave vseeno zaide tekočina, električni vtič naprave takoj potegnite iz električne vtičnice in dajte napravo v popravilo usposobljenim strokovnjakom.
  - ▶ Naprave, električnega kabla in vtiča se nikoli ne dotikajte z mokrimi rokami.
  - ▶ Če je električni kabel ali blok motorja poškodovan, morate dati napravo pred ponovno uporabo v popravilo usposobljenim strokovnjakom. Ohišja bloka motorja ne smete odpirati. V tem primeru varnost ni zagotovljena in jamstvo preneha veljati.
  - ▶ Napravo takoj po uporabi ločite od električnega omrežja. Naprava je v celoti brez elektrike, samo če električni vtič potegnete iz električne vtičnice.
-  Bloka motorja v nobenem primeru ne smete potopiti v tekočino, prav tako pazite, da nobena tekočina ne zaide v ohišje bloka motorja.

## **⚠ OPOZORILO! NEVARNOST TELESNIH POŠKODB!**

- ▶ Pred menjavanjem pribora ali dodatnih delov, ki se med delovanjem premikajo, je treba napravo izklopiti in jo izključiti iz električnega omrežja.
- ▶ Naprave nikoli ne uporabljajte v druge namene, kot so opisani v teh navodilih. Pri napačni uporabi naprave obstaja nevarnost telesnih poškodb!
- ▶ Bodite previdni pri praznjenju posode! Rezilo je zelo ostro!



## **⚠ OPOZORILO! NEVARNOST TELESNIH POŠKODB!**

- ▶ Bodite previdni pri čiščenju naprave! Rezilo je zelo ostro!
- ▶ Kadar naprava ni pod nadzorom in preden jo začnete sestavljati, razstavljati ali čistiti, jo vedno ločite od električnega omrežja.
- ▶ Otroci naprave ne smejo uporabljati.
- ▶ Napravo in njen električni kabel je treba hraniti zunaj dosega otrok.
- ▶ Osebe z omejenimi fizičnimi, zaznavnimi ali duševnimi sposobnostmi ali s pomanjkljivimi izkušnjami in/ali znanjem lahko to napravo uporabljajo le, če jih pri tem nekdo nadzoruje ali jih je poučil o varni uporabi naprave in so razumele nevarnosti, ki izhajajo iz uporabe naprave.
- ▶ Otroci se z napravo ne smejo igrati.
- ▶ Otroke je treba nadzorovati, da preprečite igro z napravo.
- ▶ Pri delu z zelo ostrim rezilom obstaja nevarnost telesne poškodbe. Po uporabi in čiščenju napravo znova sestavite, da se ne poškodujete na izpostavljenem rezilu. Rezilo naj bo za otroke nedosegljivo.
- ▶ Dokler se rezilo vrti, živil nikoli ne jemljite iz posode.  
Nevarnost telesnih poškodb!
- ▶ Preden snamete pokrov, počakajte, da se rezilo ustavi.
- ▶ Nikoli se ne poskusite dotakniti vrtečega se rezila!  
Nevarnost telesnih poškodb!
- ▶ Naprave pri delu s ploščo za stepanje ne smete pustiti delovati dlje kot 2 minuti, pri delu z nožem pa ne dlje kot 30 sekund. Potem jo pustite, da se ohladi.

## POZOR – POŠKODBE NAPRAVE!

- ▶ Naprave ne uporabljajte za obdelavo vrelih ali vročih živil.
- ▶ Naprave ne uporabljajte za sekljanje kosti, kavnih zrn, žit, muškarnih oreškov ali zmrznjenih živil. To ne velja za ledene kocke.
- ▶ Upoštevajte preglednico s količinami za polnjenje v poglavju »Sekljanje«. Drugače obstaja nevarnost, da živilo steče čez rob posode in povzroči umazanijo.
- ▶ Bloka motorja ne smete čistiti v pomivalnem stroju, saj se tako lahko poškodoval.
- ▶ Naprave nikoli ne uporabljajte prazne.

## OPOMBA

- ▶ Uporabniku ni treba preklapljati med 50 in 60 Hz. Izdelek se sam prilagodi na 50 ali na 60 Hz.

## Pred prvo uporabo

Pred prvo uporabo napravo očistite, kot je opisano v poglavju **Čiščenje in vzdrževanje**.

## Uporaba

### Sekljanje

- 1) Namestite posodo **9** na obroč proti drsenju **11**.
- 2) Nataknite držalo rezila **7** z rezilom **8** na vodilno os **10**.
- 3) Pripravite živilo:

#### **POZOR – MATERIALNA ŠKODA!**

► Posebej trda živila je treba pred obdelavo razrezati na majhne koščke (pribl. 2 cm). Drugače lahko motor zablokira. Pri trdih živilih izberite pulzirajoči način obdelave. V ta namen večkrat na kratko pritisnite ustrezno tipko za hitrost **1/2**.

- Trdna živila narežite na kose velikosti približno 2 cm.
- Odstranite stebela in peclje zelišč.
- Pri oreških, npr. orehah, odstranite lupino.
- Pri mesu odstranite kosti, kožo in kite.

- 4) Živilo dajte v posodo **9**. Za optimalne rezultate priporočamo naslednje maksimalne količine:

Živilo	Maksimalna količina	Čas obdelave	Hitrost
Česen	250 g	impulzno približno 5 x 2 s	stopnja II
Čebula	250 g	impulzno približno 5 x 1 s	stopnja I
Korenje	250 g	2 x 5 s	stopnja I
Mandlji	250 g	grobo: 1 x 10 s srednje: 1 x 15 s fino: 3 x 15 s	stopnja II
Meso (v kockah 2 x 2 cm)	250 g	6 x 5 s	stopnja II
Ledene kocke	100 g*	pulzirajoče grobe 10 x 1 s fine 20 x 1 s	stopnja II

Časi in količine, navedeni v tej tabeli, so orientacijske vrednosti in se lahko razlikujejo v odvisnosti od živil za predelavo!

\*Ledene kocke se najbolje razdrobijo pri napolnjeni količini 100 g. Posodo pa lahko z ledenimi kockami napolnite do oznake za 500 ml. Razdrobljeni led bo potem bolj neenakomeren.

- 5) Položite pokrov **5** na posodo **9**, tako da se tesnilni obroč **6** prilega robu posode **9** in sega držalo rezila **7** skozi odprtino pokrova **5**. Eden od obeh zaskočnih nastavkov **13**, ki so na notranjem obroču pokrova **5**, mora pri tem kazati naprej, v vašo smer.
- 6) Namestite blok motorja **3** na sredino pokrova **5**, tako da gleda logotip v vašo smer. Zaskočna nastavka **13** na notranjem obroču pokrova **5** sežeta zdaj v vdolbini na spodnji strani bloka motorja **3**. Če zaskočna nastavka **13** na spodnji strani bloka motorja **3**, malce obrnite blok motorja **3**, tako da je poravnal s pokrovom **5** in zaskočna nastavka **13**.
- 7) Električni vič priključite v električno vtičnico.

## OPOMBA

- ▶ Med obdelavo živil z eno roko trdno držite posodo **9**, z drugo pa blok motorja **3**.

- 8) Pritisnite zeleno tipko za hitrost **1/2**. Rezilo **8** se vrti, dokler tipko za hitrost držite pritisnjeno **1/2**. Ko jo spustite, se motor zaustavi.

## POZOR – MATERIALNA ŠKODA!

- ▶ Če se rezilo **8** vrti le zatikajoče ali sploh ne, takoj spustite tipko za hitrost **1/2** in električni vič povlecite iz vtičnice. Preverite, ali se je rezilo **8** zataknilo zaradi pretrdih/žilavih živil, in ta odstranite. Drugače se motor lahko pregreje.

## OPOMBA

- ▶ Če se živila prilepijo na notranjo stran posode **9** in jih rezilo **8** ne zajame več, odprite pokrov **5** in potisnite živila z lopatko za testo ipd. znova navzdol.

- 9) Ko je živilo sesekljano, spustite tipko za hitrost **1/2**.
- 10) Izvlecite električni vič iz vtičnice.

## ⚠ OPOZORILO – NEVARNOST TELESNIH POŠKODB!

- ▶ Živil nikoli ne jemljite iz posode **9**, dokler se rezilo **8** še vrti. Obstaja nevarnost telesnih poškodb, poleg tega rezilo lahko povzroči brizganje živila iz posode in umazanijo.

- 11) Počakajte, da se rezilo **8** zaustavi.
- 12) Dvignite blok motorja **3** s pokrova **5**.
- 13) Odstranite pokrov **5**.

## ⚠ OPOZORILO – NEVARNOST TELESNIH POŠKODB!

- Pri ravnanju z zelo ostrim rezilom **8** obstaja nevarnost telesnih poškodb. Rezilo **8** naj bo za otroke nedosegljivo.

14) Povlecite držalo rezila **7** z rezilom **8** previdno iz posode **9**.

15) Odstranite živilo iz posode.

## Stepanje smetane

S pomočjo plošče za stepanje **12** lahko s to napravo tudi stepate smetano (najm. 200 ml, najv. 400 ml):

- 1) Namestite posodo **9** na obroč proti drsenju **11**.
- 2) Potisnite ploščo za stepanje **12** na držalo rezila **7**:
  - Za 200–400 ml stepene smetane natakните ploščo za stepanje **12** na držalo rezila **7**, tako da se plošča za stepanje **12** prilega na obeh delih rezila **8** in se zaskoči (slika 1):

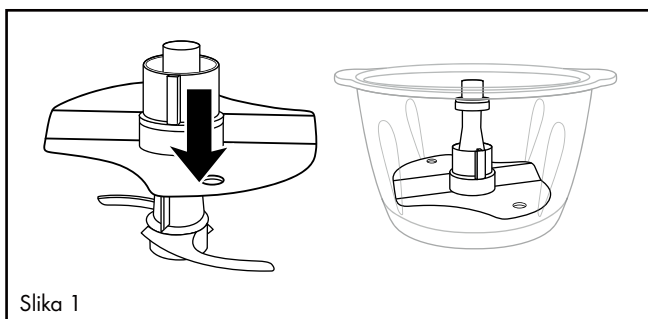

- 3) Natakните držalo rezila **7** s ploščo za stepanje **12** na vodilno os **10**.
- 4) Dolijte smetano.
- 5) Položite pokrov **5** na posodo **9**, tako da se tesnilni obroč **6** prilega robu posode **9** in sega držalo rezila **7** skozi odprtino pokrova **5**. Eden od obeh zaskočnih nastavkov **13**, ki so na notranjem obroču pokrova **5**, mora pri tem kazati naprej, v vašo smer.

- 6) Namestite blok motorja **3** na sredino pokrova **5**, tako da gleda logotip v vašo smer. Zaskočna nastavka **13** na notranjem obroču pokrova **5** sežeta zdaj v vdolbini na spodnji strani bloka motorja **3**. Če zaskočna nastavka **13** na spodnji strani bloka motorja **3**, malce obrnite blok motorja **3**, tako da je poravnas s pokrovom **5** in zaskočna nastavka **13**.
- 7) Vtaknite električni vtič v električno vtičnico.

## OPOMBA

- ▶ Pred stepanjem naj bo smetana dobro ohlajena (najv. 8 °C/s temperaturo hladilnika), da pri stepanju postane čvrsta.
- ▶ Za 200 ml smetane priporočamo čas stepanja pribl. 30–40 sekund pri stopnji hitrosti I **2**.
- ▶ Za 400 ml smetane priporočamo čas stepanja pribl. 40 sekund pri stopnji hitrosti I **2**.
- ▶ Čas stepanja se lahko na podlagi količine in različnih vplivov razlikuje, na primer zaradi vsebnosti maščobe v smetani ali zunanje temperature! Smetano med stepanjem opazujte in čas stepanja prilagodite svojim potrebam.

## Čiščenje in vzdrževanje

### **OPOZORILO – NEVARNOST ELEKTRIČNEGA UDARA!**

- ▶ Preden začnete napravo čistiti, vedno najprej potegnite električni vtič iz električne vtičnice.
- ▶  Naprave pri čiščenju nikakor ne smete potopiti v vodo ali je držati pod tekočo vodo.

### **OPOZORILO – NEVARNOST TELESNIH POŠKODB!**

- ▶ Pri ravnanju z zelo ostrim rezilom **8** obstaja nevarnost telesnih poškodb. Po uporabi in čiščenju napravo znova sestavite, da se ne poškodujete na prosto ležečem rezilu **8**. Rezilo **8** naj bo za otroke nedosegljivo.

### **POZOR – MATERIALNA ŠKODA!**

- ▶ Bloka motorja **3** ne smete čistiti v pomivalnem stroju, saj se tako lahko poškoduje.

- 1) Izvlecite električni vtič iz vtičnice.
- 2) Napravo za čiščenje razstavite. Povlecite tesnilni obroč **6** s pokrova **5**. Odstranite majhen gumijasti obroček z zgornjega konca držala rezila **7**.
- 3) Blok motorja **3** očistite z vlažno krpo. Po potrebi dajte na krpo blago sredstvo za pomivanje. Blok motorja potem obrišite še s krpo, navlaženo s čisto vodo, da odstranite vse ostanke sredstva za pomivanje.
- 4) Očistite posodo **9**, ploščo za stepanje **12**, pokrov **5** s tesnilnim obročem **6**, držalo rezila **7** z rezilom **8**, majhen gumijasti obroček držala rezila **7** in obroč proti drsenju **11** v topli vodi, ki ji dodate blago sredstvo za pomivanje. Vse dele sperite s čisto vodo, da na njih ni nobenih ostankov sredstva za pomivanje. Vse dele dobro posušite.

## OPOMBA



Posodo **9**, ploščo za stepanje **12**, držalo rezila **7** z rezilom **8**, pokrov **5** s tesnilnim obročem **6**, in obroč proti drsenju **11**, lahko očistite tudi v pomivalnem stroju. Pri tem po možnosti dele položite v zgornjo košaro pomivalnega stroja. Pazite, da se deli ne zataknejo.

- 5) Po čiščenju tesnilni obroč **6** znova potisnite na rob pokrova **5**. Pazite na to, da se ploska stran tesnilnega obroča **6** povsem prilega pokrovu **5**.
  - 6) Nataknite majhen gumijasti obroček znova na zgornji konec držala rezila **7**.
- Napravo lahko zdaj znova sestavite.

## Shranjevanje

- Očiščeno napravo shranite na čistem in suhem kraju brez prahu.

## Odprava napak

TEŽAVA	MOŽEN VZROK	MOŽNE REŠITVE
Naprava ne deluje.	Naprava ni priključena v električno vtičnico.	Napravo priklopite v električno vtičnico.
	Naprava je poškodovana.	Obrnite se na servisno službo.
	Hišna varovalka je okvarjena.	Preverite hišne varovalke in jih po potrebi zamenjajte.
	Naprava je mogoče okvarjena.	Obrnite se na servisno službo.
	Blok motorja ❸ ni pravilno nameščen na držalo rezila ❷.	Blok motorja ❸ pravilno namestite na držalo rezila ❷.

Če motenj ni mogoče odpraviti s pomočjo navedenih ukrepov ali če ugotovite druge vrste motenj, se obrnite na naš servis.

## Odstranitev naprave med odpadke



Ta simbol prečrtanega smetnjaka na kolesih pomeni, da za to napravo velja Direktiva 2012/19/EU. Ta direktiva predpisuje, da naprave po koncu uporabe ni dovoljeno zavreči med običajne gospodinjske odpadke, ampak jo morate oddati na posebnih zbirališčih ali deponijah za odpadke ali pri podjetjih za odstranjevanje odpadkov.

**To odstranjevanje med odpadke je za vas brezplačno. Varujte svoje okolje in odpadke ustrezno odstranjujte.**



O možnostih za odstranitev odsluženega izdelka vprašajte pri svoji občinski ali mestni upravi.



## Proizvajalec

KOMPERNASS HANDELS GMBH

BURGSTRASSE 21

44867 BOCHUM

NEMČIJA

[www.kompernass.com](http://www.kompernass.com)

## Pooblaščeni serviser



**Servis Slovenija**

Tel.: 080 080 917

E-Mail: [kompernass@lidl.si](mailto:kompernass@lidl.si)

IAN 498254\_2204

## Garancijski list

1. S tem garancijskim listom Kompernass Handels GmbH jamčimo, da bo izdelek v garancijskem roku ob normalni in pravilni uporabi brezhibno deloval in se zavezuje, da bomo ob izpolnjenih spodaj navedenih pogojih odpravili morebitne pomanjkljivosti in okvare zaradi napak v materialu ali izdelavi oziroma po svoji presoji izdelek zamenjali ali vrnili kupnino.
2. Garancija je veljavna na ozemlju Republike Slovenije.
3. Garancijski rok za proizvod je 3 leta od datuma izročitve blaga. Datum izročitve blaga je razviden iz računa.
4. Kupec je dolžan okvaro javiti pooblaščenemu servisu oziroma se informirati o nadaljnjih postopkih na zgoraj navedeni telefonski številki. Svetujemo vam, da pred tem natančno preberete navodila o sestavi in uporabi izdelka.
5. Kupec je dolžan pooblaščenemu servisu predložiti garancijski list in račun, kot potrdilo in dokazilo o nakupu ter dnevu izročitve blaga.
6. V primeru, da proizvod popravlja nepooblaščen servis ali oseba, kupec ne more uveljavljati zahtevkov iz te garancije.
7. Vzroki za okvaro oziroma nedelovanje izdelka morajo biti lastnosti stvari same in ne vzroki, ki so zunaj proizvajalčeve oziroma prodajalčeve sfere. Kupec ne more uveljavljati zahtevkov iz te garancije, če se ni držal priloženih navodil za sestavo in uporabo izdelka ali če je izdelek kakorkoli spremenjen ali nepravilno vzdrževan.
8. Jamčimo servis in rezervne dele še 3 leta po preteku garancijskega roka.
9. Obrabni deli oz. potrošni material so izvzeti iz garancije.
10. Vsi potrebni podatki za uveljavljanje garancije se nahajajo na dveh ločenih dokumentih (garancijski list, račun).
11. Ta garancija proizvajalca ne izključuje pravic potrošnika, ki izhajajo iz odgovornosti prodajalca za napake na blagu.

### Prodajalec:

Lidl Slovenija d.o.o. k.d., Pod lipami 1, SI-1218 Komenda



## Obsah

<b>Úvod</b> .....	<b>18</b>
<b>Použití v souladu s určením</b> .....	<b>18</b>
<b>Rozsah dodávky</b> .....	<b>18</b>
<b>Vybalení</b> .....	<b>18</b>
Likvidace obalu .....	19
<b>Popis přístroje</b> .....	<b>19</b>
<b>Technické údaje</b> .....	<b>20</b>
<b>Bezpečnostní pokyny</b> .....	<b>20</b>
<b>Před prvním uvedením do provozu</b> .....	<b>23</b>
<b>Obsluha</b> .....	<b>24</b>
Rozměňování .....	24
Šlehání šlehačky .....	26
<b>Čištění a údržba</b> .....	<b>27</b>
<b>Skladování</b> .....	<b>28</b>
<b>Odstranění závad</b> .....	<b>29</b>
<b>Likvidace přístroje</b> .....	<b>29</b>
<b>Záruka společnosti Kompennass Handels GmbH</b> .....	<b>30</b>
Servis .....	31
Dovozce .....	31



Před prvním použitím si pozorně přečtěte návod k obsluze a uschovejte jej pro pozdější potřebu. V případě předání přístroje třetí osobě předejte také tento návod.

## Úvod

Blahopřejeme Vám k zakoupení Vašeho nového přístroje!

Svým nákupem jste se rozhodli pro moderní a kvalitní výrobek. Návod k obsluze je součástí tohoto výrobku. Obsahuje důležité informace o bezpečnosti, použití a likvidaci. Před použitím výrobku se seznamte se všemi provozními a bezpečnostními pokyny. Tento výrobek používejte pouze předepsaným způsobem a pro uvedené oblasti použití. Při předávání výrobku třetím osobám předejte spolu s ním i tyto podklady.

## Použití v souladu s určením

Tento přístroj slouží výlučně k rozmělnování potravin v malých množstvích nebo ke šlehání šlehačky a emulgaci kapalin. Tento přístroj je určen výlučně pro použití v soukromé domácnosti. K tomu patří také dodržování veškerých informací v tomto návodu k obsluze, zejména bezpečnostních pokynů. Jakékoli jiné použití neodpovídá určenému účelu a může vést ke vzniku hmotných škod, nebo dokonce k újmě na zdraví osob. Za škody vzniklé použitím k jinému účelu nebo vzniklé nesprávnou obsluhou se nepřebírá ručení.

## Rozsah dodávky

Přístroj se standardně dodává s následujícími komponentami:

- motorový blok
- víko
- mísa
- držák nože s nožem
- emulgační kotouč
- protiskluzový kroužek
- návod k obsluze

## Vybalení

- 1) Vyjměte všechny části přístroje a návod k obsluze z krabice.
- 2) Odstraňte z přístroje všechny obalový materiál.

### UPOZORNĚNÍ

- ▶ Zkontrolujte kompletnost dodávky a zda není viditelně poškozená.
- ▶ V případě neúplné dodávky nebo poškození vzniklého v důsledku vadného obalu nebo během přepravy kontaktujte servisní poradenskou linku (viz kapitola **Servis**).

## Likvidace obalu

Obal chrání přístroj před poškozením při přepravě. Zvolený obalový materiál odpovídá hlediskům ochrany životního prostředí a likvidace, a je tudíž recyklovatelný.



Navrácení obalu do oběhu zpracování materiálu šetří suroviny a snižuje produkci odpadů. Již více nepotřebný obalový materiál zlikvidujte podle místních platných předpisů.

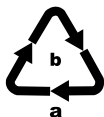

Balení zlikvidujte ekologicky.

Dbejte na označení na různých obalových materiálech a v případě potřeby je rozřídte odděleně. Obalové materiály jsou označeny zkratkami (a) a číslicemi (b) s následujícím významem:

1–7: Plasty,

20–22: Papír a lepenka,

80–98: Kompozitní materiály.







### UPOZORNĚNÍ

- Pokud možno, uschovejte originální obal během záruční doby přístroje, aby bylo možné v případě uplatnění záruky přístroj řádně zabalit.

## Popis přístroje

- 1 tlačítko rychlosti – stupeň II
- 2 tlačítko rychlosti – stupeň I
- 3 motorový blok
- 4 úchytka držáku nože
- 5 víko
- 6 těsnicí kroužek
- 7 držák nože
- 8 nůž
- 9 mísa
- 10 vodicí osa
- 11 protiskluzový kroužek
- 12 emulgační kotouč
- 13 aretace

## Technické údaje

Síťové napětí	220 - 240 V ~ (střídavý proud), 50/60 Hz
Jmenovitý výkon	500 W
Třída ochrany	II  (dvojitá izolace)
Doba nepřetržitého provozu	30 sekund při práci s nožem  2 minuty při práci s emulgačním kotoučem 
Kapacita mísy 	1 200 ml
Příkon (tekutiny  a drcení  Dodržujte údaje uvedené v tabulce v kapitole „Obsluha“!	až po značku 500 ml
	Všechny části tohoto přístroje přicházející do styku s potravinami jsou bezpečné pro potraviny.

### DOBA NEPŘETRŽITÉHO PROVOZU

Doba nepřetržitého provozu udává, jak dlouho je možné přístroj provozovat, aniž by se přehřál a tím se poškodil motor. Po uvedené době nepřetržitého provozu se musí přístroj vypnout tak dlouho, dokud se motor neochladí.

## Bezpečnostní pokyny

### NEBEZPEČÍ ÚRAZU ELEKTRICKÝM PROUDEM

- ▶ Přístroj zapojte výhradně do síťové zásuvky instalované dle předpisů, se síťovým napětím 220 - 240 V~, mit 50/60 Hz.
- ▶ Pokud se napájecí kabel tohoto přístroje poškodí, musí jej vyměnit výrobce, jeho zákaznický servis nebo obdobně kvalifikovaná osoba, aby se tak zabránilo nebezpečím.
- ▶ V případě provozních poruch a před čištěním přístroje vytahujte zástrčku ze síťové zásuvky.
- ▶ Síťový kabel vytahujte ze zásuvky vždy za zástrčku, nikdy ne za samotný kabel.

**⚠ NEBEZPEČÍ ÚRAZU ELEKTRICKÝM PROUDEM**

- ▶ Síťový kabel neohýbejte ani nestlačujte a položte jej tak, aby na něj nikdo nemohl stoupnout ani o něj zakopnout.
- ▶ Příklad: Přístroj nevystavujte vlhkosti ani jej nepoužívejte venku. Pokud přesto do pláště přístroje vnikne kapalina, vytáhněte ihned zástrčku přístroje ze síťové zásuvky a nechte přístroj opravit kvalifikovaným odborným personálem.
- ▶ Příklad: Přístroje, síťového kabelu ani zástrčky se nikdy nedotýkejte vlhkýma rukama.
- ▶ Pokud jsou síťový kabel nebo motorový blok poškozeny, musíte přístroj před dalším použitím nechat opravit kvalifikovaným personálem. Skříň motorového bloku nesmíte otvírat. V takovém případě není zaručena bezpečnost a zaniká záruka.
- ▶ Ihned po použití odpojte přístroj od elektrické sítě. Pouze až když vytáhnete síťovou zástrčku ze síťové zásuvky, je přístroj plně odpojen od proudu.



Motorový blok nesmíte v žádném případě namáčet do tekutin a také se nesmí dostat žádné kapaliny do krytu motorového bloku.

**⚠ VÝSTRAHA! NEBEZPEČÍ ZRANĚNÍ!**

- ▶ Před výměnou příslušenství nebo dílů příslušenství, které se během provozu pohybují, musí být přístroj vypnutý a odpojený od elektrické sítě.
- ▶ Nepoužívejte přístroj nikdy pro jiné účely, než je popsáno v tomto návodu. Při nesprávném použití přístroje hrozí nebezpečí zranění!
- ▶ Buďte opatrní při vyprazdňování mísy! Nůž je velmi ostrý!



## **⚠ VÝSTRAHA! NEBEZPEČÍ ZRANĚNÍ!**

- ▶ Bud'te opatrní při čištění přístroje! Nůž je velmi ostrý!
- ▶ Příklad bez dohledu a před složením, rozebráním nebo čištěním se musí vždy odpojit od sítě.
- ▶ Příklad nesmí používat děti.
- ▶ Příklad a jeho přípojný kabel je nutné uchovávat mimo dosah dětí.
- ▶ Osoby s omezenými fyzickými, smyslovými nebo mentálními schopnostmi či nedostatkem zkušeností a/nebo znalostí mohou používat tento přístroj pouze tehdy, pokud jsou pod dohledem, nebo pokud byly poučeny o bezpečném používání přístroje a porozuměly z toho vyplývajícímu nebezpečí.
- ▶ Děti si nesmí s přístrojem hrát.
- ▶ Děti musí být pod dohledem, a to pro jistotu, aby si s přístrojem nehrály.
- ▶ Při manipulaci s mimořádně ostrým nožem hrozí nebezpečí poranění. Po použití a vyčištění přístroj opět složte, aby nedošlo k poranění o volně ležící nůž. Nůž uložte mimo dosah dětí.
- ▶ Nikdy nevybírejte potraviny z mísy, dokud se nůž ještě otáčí. Nebezpečí zranění!
- ▶ Než sejmete motorový blok počkejte, než se nůž zastaví.
- ▶ Nezasahujte nikdy do ještě rotujícího nože! Nebezpečí zranění!
- ▶ Při práci s emulgačním kotoučem nesmíte přístroj nechat běžet déle než 2 minuty a při práci s nožem 30 sekund. Poté jej nechte vychladnout.

## POZOR - POŠKOZENÍ PŘÍSTROJE!

- ▶ Nepoužívejte přístroj ke zpracování vařících nebo horkých potravin.
- ▶ Nepoužívejte přístroj k rozmělnění kostí, kávových zrn, obilí, muškátových oříšků nebo mražených potravin. Výjimkou jsou kostky ledu.
- ▶ Dodržujte množství naplnění uvedená v tabulce v kapitole „Rozmělnování“. V opačném případě hrozí nebezpečí znečištění přetékajícími naplněnými potravinami.
- ▶ Motorový blok nesmíte umývat v myčce nádobí, tím by se poškodil.
- ▶ Nikdy neprovozujte přístroj naprázdno.

## UPOZORNĚNÍ

- ▶ K přepnutí výrobku mezi frekvencí 50 a 60 Hz není nutný žádný zásah uživatele. Výrobek se upraví pro 50 i 60 Hz.

## Před prvním uvedením do provozu

Před prvním uvedením do provozu přístroj vyčistěte podle popisu v kapitole **Čištění a údržba**.

## Obsluha

### Rozměňování

- 1) Nasadíte mísu ⑨ na protiskluzový kroužek ⑪.
- 2) Nasadíte držák nože ⑦ s nožem ⑧ do vodící osy ⑩.
- 3) Připravte potraviny určené k naplnění:

#### **PŮZOR – HMOTNÉ ŠKODY!**

► Především tvrdé potraviny se před zpracováním musí nakrájet na malé kousky (cca 2 cm). V opačném případě může dojít k zablokování motoru. V případě tvrdých potravin zvolte pulzující zpracování. Za tímto účelem několikrát krátce stiskněte příslušné tlačítko rychlosti ①/②.

- Nakrájejte pevné potraviny na kousky velké cca 2 cm.
  - Odstraňte stopky a stonky bylin.
  - U ořechů, např. vlašských ořechů, odstraňte skořápku.
  - Odstraňte kosti, kůži a šlachy z masa.
- 4) Potraviny určené k naplnění vložte do mísy ⑨. Pro optimální výsledky doporučujeme následující maximální množství naplnění:

Potravina	Max. množství naplnění	Doba zpracování	Rychlost
česnek	250 g	pulzující cca 5x 2 s	Stupeň II
cibule	250 g	pulzující cca 5x 1 s	Stupeň I
mrkev	250 g	2x 5 s	Stupeň I
mandle	250 g	nahrubo: 1x 10 s středně: 1x 15 s nejemno: 3x 15 s	Stupeň II
maso (nakrájené na kostky 2 x 2 cm)	250 g	6x 5 s	Stupeň II
kostky ledu	100 g*	pulzující hrubé 10 x 1 s jemné 20 x 1 s	Stupeň II

Časy a množství, uvedené v této tabulce, jsou orientační hodnoty a mohou se lišit v závislosti na povaze zpracovávaných potravin!

\*Při množství náplně 100 g se kostky ledu rozdrtí co nejlépe. Kostky ledu však můžete naplnit až po značku 500 ml. Drcený led pak bude trochu méně stejnoměrný.

- 5) Nasadíte víko **5** na mísu **9** tak, aby těsnicí kroužek **6** přiléhál k okraji mísy **9** a držák nože **7** vyčníval skrz otvor víka **5**.  
Jedna z obou aretací **13**, nacházející se na vnitřním kroužku víka **5**, by přitom měla ukazovat dopředu, směrem k Vám.
- 6) Nasadíte motorový blok **3** na střed víka **5** tak, aby logo ukazovalo směrem k Vám. Obě aretace **13** na vnitřním kroužku víka **5** nyní zapadnou do obou drážek v dolní části motorového bloku **3**. Pokud aretace **13** nezapadnou ihned do drážek na spodní straně motorového bloku **3**, pootočte mírně motorový blok **3**, dokud v jedné rovině nedoléhá na víko **5** a aretace **13** nezapadly do drážek.
- 7) Zastrčte zástrčku do síťové zásuvky.

## UPOZORNĚNÍ

- ▶ Při zpracování potravin přidržujte jednou rukou mísu **9** a druhou rukou motorový blok **3**.

- 8) Stiskněte požadované tlačítko rychlosti **1/2**. Nůž **8** se otáčí tak dlouho, dokud držíte stisknuté tlačítko rychlosti **1/2**. Jakmile tlačítko pustíte, se motor zastaví.

## POZOR – HMOTNÉ ŠKODY!

- ▶ V případě, že se nůž **8** otáčí jen ztěžka nebo se vůbec neotáčí, ihned pusťte tlačítko rychlosti **1/2** a vytáhněte zástrčku. Zkontrolujte, zda nůž **8** neuvázl v příliš tvrdých/tuhých potravinách a případně jej uvolněte. Jinak se motor může přehřát.

## UPOZORNĚNÍ

- ▶ Ulpívají-li potraviny na vnitřní straně mísy **9** a nůž **8** je již nezachytí, otevřete víko **5** a vytlačte potraviny škrabkou na těsto nebo podobným nástrojem znovu směrem dolů.

- 9) Jakmile jsou naplněné potraviny rozmělněny, pusťte tlačítko rychlosti **1/2**.
- 10) Vytáhněte síťovou zástrčku ze zásuvky.

## ⚠ VÝSTRAHA – NEBEZPEČÍ ZRANĚNÍ!

- ▶ Nikdy nevybírejte potraviny z mísy **9**, dokud se nůž **8** ještě otáčí. Hrozí nebezpečí zranění a vystřikující obsah by mohl způsobit znečištění.

- 11) Vyčkejte, než se nůž **8** zastaví.
- 12) Nadzvedněte motorový blok **3** z víka **5**.
- 13) Sejměte víko **5**.

## ⚠ VÝSTRAHA – NEBEZPEČÍ ZRANĚNÍ!

- ▶ Při manipulaci s mimořádně ostrým nožem **8** hrozí nebezpečí poranění. Nůž **8** uložte mimo dosah dětí.

14) Vytáhněte držák nože **7** s nožem **8** opatrně z mísy **9**.

15) Vyjměte naplněné potraviny.

## Šlehání šlehačky

Pomocí emulgačního kotouče **12** můžete tento přístroj používat také ke šlehání šlehačky (min. 200 ml, max. 400 ml):

- 1) Nasadíte mísu **9** na protiskluzový kroužek **11**.
- 2) Nasuňte emulgační kotouč **12** na držák nože **7**:
  - Chcete-li ušlehat 200 – 400 ml šlehačky, nasadíte emulgační kotouč **12** na držák nože **7** tak, aby emulgační kotouč **12** doléhal k oběma částem nože **8** a zacvakl (obr. 1):

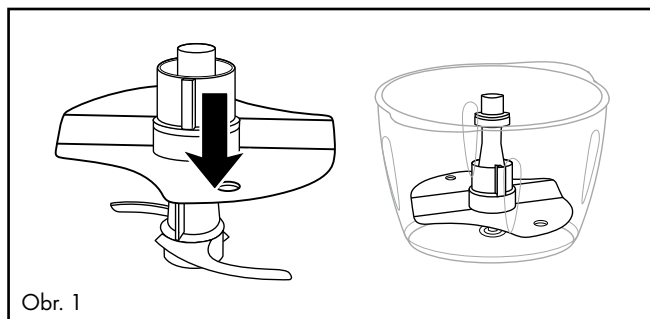

- 3) Nasadíte držák nože **7** s emulgačním kotoučem **12** na vodící osu **10**.
- 4) Nalijte šlehačku.
- 5) Nasadíte víko **5** na mísu **9** tak, aby těsnicí kroužek **6** přiléhal k okraji mísy **9** a držák nože **7** vyčníval skrz otvor víka **5**. Jedna z obou aretací **13**, nacházející se na vnitřním kroužku víka **5**, by přitom měla ukazovat dopředu, směrem k Vám.

- 6) Nasadíte motorový blok **3** na střed víka **5** tak, aby logo ukazovalo směrem k Vám. Obě aretace **13** na vnitřním kroužku víka **5** nyní zapadnou do obou drážek v dolní části motorového bloku **3**. Pokud aretace **13** nezapadnou ihned do drážek na spodní straně motorového bloku **3**, pootočte mírně motorový blok **3**, dokud v jedné rovině nedoléhá na víko **5** a aretace **13** nezapadly do drážek.
- 7) Zastrčte sířovou zástrčku do sířové zásuvky.

## UPOZORNĚNÍ

- ▶ Chcete-li ušlehat šlehačku, měla by šlehačka být před šlehaním dobře vychlazená (max. 8 °C / teplota v chladničce).
- ▶ U šlehačky o 200 ml doporučujeme dobu šlehaní cca 30 - 40 sekund při stupni rychlosti I **2**.
- ▶ U šlehačky o 400 ml doporučujeme dobu šlehaní cca 40 sekund při stupni rychlosti I **2**.
- ▶ Podle množství nebo z důvodu různých vlivů, např. obsahu tuku ve šlehačce nebo venkovní teploty, se doba šlehaní může lišit! Během šlehaní do tuha sledujte šlehačku a přizpůsobte dobu šlehaní svým požadavkům.

## Čištění a údržba

### **VÝSTRAHA - NEBEZPEČÍ ÚRAZU ELEKTRICKÝM PROUDEM!**

- ▶ Než začnete přístroj čistit, vytáhněte vždy sířovou zástrčku ze sítě.
- ▶  Při čištění v žádném případě nesmíte přístroj ponořit do vody ani jej držet pod tekoucí vodou.

### **VÝSTRAHA – NEBEZPEČÍ ZRANĚNÍ!**

- ▶ Při manipulaci s mimořádně ostrým nožem **8** hrozí nebezpečí poranění. Po použití a vyčištění přístroj opět složte, aby nedošlo k poranění o volně ležící nůž **8**. Nůž **8** uložte mimo dosah dětí.

### **POZOR – HMOTNÉ ŠKODY!**

- ▶ Motorový blok **3** nesmíte umývat v myčce nádobí, protože by se blok poškodil.

- 1) Vytáhněte síťovou zástrčku ze zásuvky.
- 2) Pro čištění přístroj rozeberte. Stáhněte těsnicí kroužek 6 z víka 5. Sejměte malý pryžový kroužek, který se nachází na horním konci držáku nože 7.
- 3) Motorový blok 3 ořete vlhkým hadrem. Pokud je to nutné, přidejte na hadřík trochu jemného čistícího prostředku. Přístroj následně ořete hadříkem navlhčeným pouze čistou vodou, aby se odstranily všechny zbytky mycího prostředku.
- 4) Vyčistěte mísu 9, emulgační kotouč 12, víko 5 s těsnicím kroužkem 6, držák nože 7 s nožem 8, malý pryžový kroužek držáku nože 7 a protiskluzový kroužek 11 v teplé vodě s přídavkem jemného mycího prostředku. Poté všechny díly dobře opláchněte čistou vodou, aby na nich nezůstaly zbytky mycího prostředku. Všechny díly dobře osušte.

## UPOZORNĚNÍ



Alternativně lze mísu 9, emulgační kotouč 12, držák nože 7 s nožem 8, víko 5 s těsnicím kroužkem 6 a protiskluzový kroužek 11 umýt v myčce nádobí. Pokud je to možné, umístěte díly do horního koše myčky nádobí. Dbejte na to, aby díly nebyly zaklíněny.

- 5) Po vyčištění nasuňte těsnicí kroužek 6 zpět na límeček víka 5. Dbejte na to, aby plochá strana těsnicího kroužku 6 doléhala na plochu k víku 5.
  - 6) Nasadte malý pryžový kroužek zpět na horní konec držáku nože 7.
- Nyní můžete přístroj znovu smontovat.

## Skladování

- Vyčištěný přístroj skladujte na suchém a bezprašném místě.

## Odstranění závad

PROBLÉM	MOŽNÁ PŘÍČINA	MOŽNÁ ŘEŠENÍ
Přístroj nefunguje.	Zástrčka přístroje není zastrčena do síťové zásuvky.	Zapojte přístroj do zásuvky.
	Přístroj je poškozený.	Obraťte se na servis.
	Domácí pojistka je vadná.	Zkontrolujte domácí pojistky a případně je vyměňte.
	Přístroj je zřejmě vadný.	Obraťte se na servis.
	Motorový blok <b>3</b> správně nedoléhá k držáku nože <b>7</b> .	Nasadíte motorový blok <b>3</b> správně na držák nože <b>7</b> .

Pokud nemůžete odstranit poruchy výše popsaným způsobem nebo pokud zjistíte jakoukoli jinou závadu, obraťte se na náš servis.

## Likvidace přístroje



Symbol přeškrtnuté pojízdné popelnice uvedený vedle označuje, že tento přístroj podléhá směrnici č. 2012/19/EU. Tato směrnice uvádí, že tento přístroj se na konci své životnosti nesmí likvidovat s běžným domovním odpadem, ale musí se odevzdat v určených sběrných místech či dvorech nebo podnicích oprávněných k nakládání s odpady.

**Tato likvidace je pro Vás zdarma. Chraňte životní prostředí a zajistěte odbornou likvidaci přístroje.**



Informace o možnostech likvidace vysloužilého výrobku vám podá obecní nebo městská správa.



## Záruka společnosti Kompennass Handels GmbH

Vážená zákaznice, vážený zákazník,

na tento přístroj získáváte záruku v trvání 3 let od data zakoupení. V případě závad tohoto výrobku máte zákonná práva vůči prodejci výrobku. Tato zákonná práva nejsou omezena naší níže uvedenou zárukou.

### Záruční podmínky

Záruční doba začíná plynout dnem nákupu. Dobře uschovejte pokladní doklad. Tento doklad je potřebný jako důkaz o koupi.

Pokud se do tří let od data zakoupení tohoto výrobku vyskytne vada materiálu nebo výrobní závada, pak Vám podle našeho uvážení výrobek zdarma opravíme, vyměníme nebo uhradíme kupní cenu. Předpokladem této záruky je, že bude během tříleté lhůty předložen vadný přístroj a doklad o koupi (pokladní doklad) a stručně se popíše, v čem závada spočívá a kdy se vyskytla.

Vztahuje-li se na závadu naše záruka, obdržíte zpět buď opravený nebo nový produkt. Opravou nebo výměnou výrobku nezačne plynout nová záruční doba.

### Záruční doba a zákonné nároky vyplývající ze závad

Záručním plněním se záruční doba neprodlužuje. To platí i pro vyměněné a opravené součásti. Poškození nebo vady vyskytující se případně již při nákupu se musí oznámit ihned po vybalení. Po uplynutí záruční doby podléhají veškeré opravy zpoplatnění.

### Rozsah záruky

Přístroj byl vyroben pečlivě podle přísných směrnic kvality a před expedicí byl svědomitě vyzkoušen.

Záruka se vztahuje na materiálové nebo výrobní vady. Tato záruka se nevztahuje na součásti výrobku, které jsou vystaveny běžnému opotřebení, a proto lze je považovat za spotřební díly, nebo na poškození křehkých součástí, jako jsou např. spínače, akumulátory nebo díly, které jsou vyrobeny ze skla.

Tato záruka zaniká, pokud je výrobek poškozen, nebyl řádně používán nebo udržován. Pro zajištění správného používání výrobku se musí přesně dodržovat všechny pokyny uvedené v návodu k obsluze. Účelům použití a úkonům, které se v návodu k obsluze nedoporučují nebo se před nimi varuje, je třeba se bezpodmínečně vyhnout.

Výrobek je určen pouze pro soukromé účely a ne pro komerční použití. Při nesprávném a neodborném používání, při použití násilí a při zásazích, které nebyly provedeny našimi autorizovanými servisními provozovny, záruční nároky zanikají.

## Vyřízení v případě záruky

Pro zajištění rychlého Vaší žádosti postupujte podle následujících pokynů:

- Pro všechny dotazy mějte připraven pokladní lístek a číslo výrobku (IAN) 498254\_2204 jako doklad o koupi.
- Číslo výrobku naleznete na typovém štítku na výrobku, rytině na výrobku, na titulní straně návodu k obsluze (vlevo dole) nebo na nálepce na zadní nebo spodní straně výrobku.
- Pokud by se měly vyskytovat funkční vady nebo jiné závady, kontaktujte nejprve níže uvedené servisní oddělení **telefonicky** nebo **e-mailem**.
- Výrobek, zaevidovaný jako vadný výrobek pak můžete při přiložení dokladu o nákupu (pokladní lístek) a při uvedení, v čem spočívá vada a kdy k ní došlo, poslat výrobek pro Vás bez poštovního na adresu, kterou Vám oznámí servis.



Na webových stránkách [www.lidl-service.com](http://www.lidl-service.com) si můžete stáhnout tyto a mnoho dalších příruček, videí o výrobku a instalační software.

Pomocí kódu QR se dostanete přímo na stránku servisu Lidl ([www.lidl-service.com](http://www.lidl-service.com)) a můžete pomocí zadání čísla výrobku (IAN) 498254\_2204 otevřít svůj návod k obsluze.

## Servis



### Servis Česko

Tel.: 800143873

E-Mail: [kompernass@lidl.cz](mailto:kompernass@lidl.cz)

IAN 498254\_2204

## Dovozce

Dbejte prosím na to, že následující adresa není adresou servisu. Kontaktujte nejprve uvedený servis.

KOMPERNASS HANDELS GMBH

BURGSTRASSE 21

44867 BOCHUM

NĚMECKO

[www.kompernass.com](http://www.kompernass.com)



## Obsah

<b>Úvod</b> .....	<b>34</b>
<b>Používanie podľa určenia</b> .....	<b>34</b>
<b>Rozsah dodávky</b> .....	<b>34</b>
<b>Vybalenie</b> .....	<b>34</b>
Likvidácia balenia .....	35
<b>Opis prístroja</b> .....	<b>35</b>
<b>Technické údaje</b> .....	<b>36</b>
<b>Bezpečnostné pokyny</b> .....	<b>36</b>
<b>Pred prvým použitím</b> .....	<b>39</b>
<b>Obsluha</b> .....	<b>40</b>
Rozomletie .....	40
Šľahanie šľahačky .....	42
<b>Čistenie a údržba</b> .....	<b>43</b>
<b>Skladovanie</b> .....	<b>44</b>
<b>Odstraňovanie porúch</b> .....	<b>45</b>
<b>Likvidácia prístroja</b> .....	<b>45</b>
<b>Záruka spoločnosti Kompennass Handels GmbH</b> .....	<b>46</b>
Servis .....	47
Dovozca .....	47



Pred prvým použitím si pozorne prečítajte návod na obsluhu a uschovajte ho pre neskoršie použitie. Pri odovzdávaní prístroja tretej osobe odovzdajte aj tento návod.

## Úvod

Srdečne vám blahoželáme ku kúpe tohto nového prístroja!

Rozhodli ste sa tým pre moderný a vysoko kvalitný výrobok. Návod na obsluhu je súčasťou tohto výrobku. Obsahuje dôležité upozornenia týkajúce sa bezpečnosti, používania a likvidácie. Pred používaním výrobku sa oboznámte so všetkými pokynmi na obsluhu a bezpečnostnými pokynmi. Výrobok používajte iba tak, ako je tu opísané a iba v uvedených oblastiach použitia. Pri postúpení výrobku tretej osobe odovzdajte spolu s ním aj všetky dokumenty.

## Používanie podľa určenia

Tento prístroj je určený výlučne na rozomletie malých množstiev potravín alebo na šľahanie šľahačky a emulgovanie tekutín. Tento prístroj je určený výlučne na používanie v domácnosti. K tomu patrí tiež dodržiavanie všetkých informácií, uvedených v tomto návode na obsluhu, predovšetkým bezpečnostných pokynov. Akékoľvek iné používanie sa považuje za používanie v rozpore s určením a môže spôsobiť vecné škody alebo dokonca poranenia osôb. Nepreberá sa žiadne ručenie za škody, ktoré vzniknú v dôsledku používania v rozpore s určením.

## Rozsah dodávky

Prístroj sa štandardne dodáva s nasledovnými komponentmi:

- Blok motora
- Veko
- Misa
- Držiak noža s nožom
- Emulgačný kotúč
- Protišmykový krúžok
- Návod na obsluhu

## Vybalenie

- 1) Vyberte všetky diely prístroja a návod na obsluhu z kartónového obalu.
- 2) Odstráňte z prístroja všetky obalové materiály.

### UPOZORNENIE

- Skontrolujte kompletnosť dodávky a prípadné viditeľné poškodenia.
- V prípade nekompletnej dodávky alebo poškodení, spôsobených nedostatočným balením alebo dopravou, sa obráťte na zákaznícku linku servisu (pozri kapitolu **Servis**).

## Likvidácia balenia

Obal chráni prístroj pred poškodením počas prepravy. Obalové materiály sú vyberané z hľadiska ekologickej a technickej likvidácie, a preto ich možno recyklovať.



Recykláciou obalu sa šetria suroviny a znižujú sa náklady za odpad. Nepotrebné obalové materiály zlikvidujte podľa miestne platných predpisov.

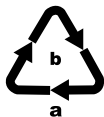

Obal zlikvidujte ekologicky.

Zohľadnite označenie na rozličných obalových materiáloch a tieto prípadne zvlášť vytriedte. Obalové materiály sú označené skratkami (a) a číslicami (b) s nasledujúcim významom:

1-7: Plasty,

20-22: Papier a lepenka,

80-98: Kompozitné materiály.







### UPOZORNENIE

- Podľa možnosti si odložte obalové materiály počas záručnej doby prístroja, aby ste ho mohli v prípade uplatnenia záruky správne zabaliť.

## Opis prístroja

- 1 Tlačidlo rýchlosti - stupeň II
- 2 Tlačidlo rýchlosti - stupeň I
- 3 Blok motora
- 4 Držiak noža - objímka
- 5 Kryt
- 6 Tesniaci krúžok
- 7 Držiak noža
- 8 Nôž
- 9 Misa
- 10 Vodiaca os
- 11 Protišmykový krúžok
- 12 Emulgačný kotúč
- 13 Aretácia

## Technické údaje

Sieťové napätie	220 – 240 V ~ (striedavý prúd), 50/60 Hz
Menovitý výkon	500 W
Trieda ochrany	II  (dvojitá izolácia)
Doba KP	30 sekúnd pri práci s nožom  2 minúty pri práci s emulgačným kotúčom 
Kapacita misy 	1200 ml
Príkon (Tekutiny  a rozomletie  Zohľadnite tabuľku v kapitole „Obsluha“!	až po značku 500 ml
	Všetky diely tohto prístroja, prichádzajúce do kontaktu s potravinami, sú bezpečné z hľadiska použitia s potravinami.

### DOBA KP

Doba KP (krátkodobá prevádzka) udáva, ako dlho sa dá prevádzkovať prístroj bez toho, že by sa motor prehrial a došlo k jeho poškodeniu. Po uvedenej dobe krátkodobej prevádzky musí prístroj zostať vypnutý dovtedy, dokiaľ motor nevychladne.

## Bezpečnostné pokyny

### NEBEZPEČENSTVO ZASIAHNUTIA ELEKTRICKÝM PRÚDOM

- ▶ Prístroj zapájajte len do elektrickej zásuvky s napätím 220 – 240 V ~, 50/60 Hz, inštalovanej podľa predpisov.
- ▶ Ak sa pripojovací sieťový kábel tohto prístroja poškodí, musí sa nechať vymeniť výrobcom alebo jeho zákazníckym servisom alebo podobne kvalifikovanou osobou, aby sa predišlo ohrozeniam.
- ▶ Pri prevádzkových poruchách a pred čistením prístroja vyťahnite zástrčku z elektrickej zásuvky.
- ▶ Sieťový kábel vyťahujte z elektrickej zásuvky vždy za zástrčku, nikdy neťahajte za samotný kábel.

## **⚠ NEBEZPEČENSTVO ZASIAHNUTIA ELEKTRICKÝM PRÚDOM**

- ▶ Neohýbajte ani nestláčajte sieťový kábel, a položte ho tak, aby na neho nikto nemohol stúpiť, ani sa oňho potknúť.
  - ▶ Prístroj nesmiete vystaviť vlhkosti ani ho používať vonku. Ak by do telesa prístroja preda len vnikla kvapalina, ihneď vytiahnite zástrčku prístroja z elektrickej zásuvky a nechajte prístroj opraviť kvalifikovaným odborným personálom.
  - ▶ Prístroj, sieťový kábel a elektrickú zástrčku nikdy nechytajte mokrými rukami.
  - ▶ Keď je sieťový kábel alebo blok motora poškodený, musíte prístroj pred jeho opätovným použitím nechať opraviť odborným personálom. Teleso bloku motora nesmiete otvárať. V takomto prípade je ohrozená bezpečnosť a zanikne záruka.
  - ▶ Po použití prístroj ihneď odpojte od elektrickej siete. Len keď vytiahnete zástrčku z elektrickej zásuvky, je prístroj úplne odpojený od prúdu.
-  Blok motora nesmiete v žiadnom prípade ponárať do tekutín a do telesa bloku motora sa nesmú dostať žiadne tekutiny.

## **⚠ VÝSTRAHA! NEBEZPEČENSTVO PORANENIA!**

- ▶ Pred výmenou príslušenstva alebo prídavných dielov, ktoré sa počas prevádzky pohybujú, musíte prístroj vypnúť a odpojiť ho od elektrickej siete.
- ▶ Nepoužívajte prístroj na iné účely, než na účely popísané v tomto návode. Pri nesprávnom používaní prístroja hrozí riziko poranenia!
- ▶ Pri vyprázdňovaní misy postupujte opatrne! Nôž je veľmi ostrý!



## **⚠ VÝSTRAHA! NEBEZPEČENSTVO PORANENIA!**

- ▶ Pri čistení prístroja postupujte opatrne! Nôž je veľmi ostrý!
- ▶ Prístroj sa v prípade neexistujúceho dozoru a pred zmontovaním, rozobratím alebo čistením musí vždy odpojiť od siete.
- ▶ Tento prístroj nesmú používať deti.
- ▶ Prístroj a jeho prípojný kábel sa musia uchovávať mimo dosahu detí.
- ▶ Tento prístroj môžu používať osoby so zníženými fyzickými, sensorickými alebo mentálnymi schopnosťami, prípadne s nedostatočnými skúsenosťami a/alebo znalosťami, keď sú pod dohľadom alebo keď boli dostatočne poučené o bezpečnom používaní prístroja a pochopili z toho vyplývajúce riziká.
- ▶ Deti sa nesmú hrať s prístrojom.
- ▶ Deti by mali byť pod dohľadom, aby bolo zaručené, že sa nebudú hrať s prístrojom.
- ▶ Pri manipulácii s mimoriadne ostrým nožom hrozí nebezpečenstvo zranenia. Po použití a očistení prístroj opäť zložte, aby ste sa neporanili o voľne ležiaci nôž. Nôž uchovávajte neprístupne deťom.
- ▶ Nikdy nevyberajte potraviny z misy, pokiaľ sa nôž ešte otáča. Nebezpečenstvo poranenia!
- ▶ Skôr než odoberiete blok motora počkajte, dokiaľ sa nôž celkom nezastaví.
- ▶ Nikdy nesiahajte do priestoru, v ktorom sa ešte otáča nôž! Nebezpečenstvo poranenia!
- ▶ Pri použití emulgačného kotúča nesmiete nechať prístroj bežať dlhšie ako 2 minúty a pri použití noža dlhšie ako 30 sekúnd. Potom ho nechajte vychladnúť.

## POZOR – POŠKODENIA PRÍSTROJA!

- ▶ Nepoužívajte prístroj na spracovanie vriacich alebo horúcich potravín.
- ▶ Nepoužívajte prístroj na mletie kostí, kávových zŕn, obilia, muškátových orieškov alebo zmrazených potravín. Výnimkou z toho sú kocky ľadu.
- ▶ Dodržiavajte tabuľku týkajúcu sa množstiev naplnenia v kapitole „Rozomletie“. V opačnom prípade hrozí nebezpečenstvo poranenia v dôsledku vytečeného naplneného množstva.
- ▶ Blok motora nesmiete umývať v umývačke riadu, mohol by sa tým poškodiť.
- ▶ Prístroj nikdy neprevádzkujte v prázdnom stave.

## UPOZORNENIE

- ▶ Používateľ nemusí prepínať výrobok na 50 alebo 60 Hz. Výrobok sa prispôsobí ako na 50, tak aj na 60 Hz.

## Pred prvým použitím

Pred prvým použitím vyčistite prístroj tak, ako je uvedené v kapitole **Čistenie a údržba**.

## Obsluha

### Rozomletie

- 1) Nasadíte misu ⑨ na protišmykový krúžok ⑩.
- 2) Zastrčíte držiak noža ⑦ s nožom ⑧ na vodiacu os ⑩.
- 3) Pripravte potraviny na plnenie:

#### POZOR – VECNÉ ŠKODY!

► Zvlášť tvrdé potraviny sa pred spracovaním musia nakrájať na menšie kúsky (cca 2 cm). Inak sa môže motor zablokovať. V prípade tvrdých potravín zvolte pulzujúce spracovanie. Na tento účel viackrát stlačte krátko príslušné tlačidlo rýchlosti ①/②.

- Nakrájajte pevné potraviny na cca 2 cm veľké kusy.
- Odstráňte stonky a stopky bylín.
- V prípade orieškov, ako napr. orechov, odstráňte škrupinu.
- Z mäsa odstráňte kosti, kožu a šľachy.

- 4) Dajte potraviny na plnenie do misy ⑨. Pre optimálne výsledky odporúčame nasledujúce množstvá naplnenia:

Potraviny	Max. množstvo naplnenia	Čas spracovania	Rýchlosť
Cesnak	250 g	pulzujúco cca 5 x 2 s	Stupeň II
Cibule	250 g	pulzujúco cca 5 x 1 s	Stupeň I
Mrkvy	250 g	2 x 5 s	Stupeň I
Mandle	250 g	nahrubo: 1 x 10 s stredne: 1 x 15 s najemno: 3 x 15 s	Stupeň II
Mäso (nakrájané na kocky 2 x 2 cm)	250 g	6 x 5 s	Stupeň II
Kocky ľadu	100 g*	pulzujúci 10 x 1 sek. jemno 20 x 1 sek.	Stupeň II

Časy a množstvá uvedené v tejto tabuľke sú smernými hodnotami a môžu sa líšiť v závislosti od vlastností spracovávaných potravín!

\* Pri plniacom množstve 100 g sa ľadové kocky čo najlepšie rozdrvia. Ľadové kocky môžete avšak naplniť po značku 500 ml. Rozdrvený ľad bude potom trochu nerovnomernejší.

- 5) Položte kryt **5** na misku **9** tak, aby tesniaci krúžok **6** doliehal k okraju misky **9** a držiak noža **7** prečnieval cez otvor v kryte **5**.  
Jedna z dvoch aretácií **13**, nachádzajúca sa vo vnútornom prstenci krytu **5**, by mala pritom ukazovať dopredu, smerom k vám.
- 6) Položte blok motora **3** do stredu na kryt **5** tak, aby logo ukazovalo smerom k vám. Obe aretácie **13** na vnútornom prstenci krytu **5** teraz zasahujú do oboch výrezov na spodnej strane bloku motora **3**. V prípade, že aretácie **13** nevkĺznu ihneď do výrezov **16** na spodnej strane bloku motora **3**, trochu pootočte blok motora **3** tak, aby sedel lícujuúc s krytom **5** a aretácie **13** vkĺzli do výrezov.
- 7) Zástrčku zastrčte do elektrickej zásuvky.

## UPOZORNENIE

- ▶ Počas spracovania potravín držte jednou rukou pevne misu **9** a druhou rukou držte blok motora **3**.

- 8) Stlačte želané tlačidlo rýchlosti **1/2**. Nôž **8** sa otáča dovtedy, kým držíte tlačidlo rýchlosti **1/2** stlačené. Len čo ho pustíte, motor sa zastaví.

## POZOR – VECNÉ ŠKODY!

- ▶ Pokiaľ sa nôž **8** otáča len so zasekávaním alebo sa vôbec neotáča, uvoľnite ihneď tlačidlo rýchlosti **1/2** a vytiahnite sieťovú zástrčku. Skontrolujte, či nôž **8** nie je zaseknutý v príliš tvrdých/tuhých potravinách a uvoľnite ich. V opačnom prípade sa motor môže prehriať.

## UPOZORNENIE

- ▶ Ak by potraviny ostali na vnútornej strane misky **9** a nôž **8** by ich ďalej nevedel zachytiť, otvorte kryt **5** a posuňte potraviny pomocou škrabky na cesto alebo podobného predmetu znovu nadol.

- 9) Keď sa potraviny na plnenie rozomelú, pustite tlačidlo rýchlosti **1/2**.
- 10) Vytiahnite zástrčku.

## ⚠ VÝSTRAHA – NEBEZPEČENSTVO PORANENIA!

- ▶ Nikdy nevyberajte potraviny z misky **9**, pokiaľ sa nôž **8** ešte točí. Hrozí nebezpečenstvo poranenia a vystreknutý obsah by mohol viesť k znečisteniu.

- 11) Počkajte, dokiaľ sa nôž **8** nezastaví.
- 12) Nadvihnite blok motora **3** z krytu **5**.
- 13) Odoberte kryt **5**.

## ⚠ VÝSTRAHA – NEBEZPEČENSTVO PORANENIA!

- Pri manipulácii s mimoriadne ostrým nožom 8 hrozí nebezpečenstvo zranenia. Nedovoľte, aby sa k nožu 8 dostali deti.

14) Vytiahnite držiak noža 7 s nožom 8 opatrne z misy 9.

15) Odoberte potraviny na plnenie.

## Šľahanie šľahačky

Pomocou nastavca na šľahanie 12 môžete týmto prístrojom šľahať tiež šľahačku (min. 200 ml, max. 400 ml):

- 1) Nasadíte misu 9 na protišmykový krúžok 11.
- 2) Nasuňte emulgačný kotúč 12 na držiak noža 7:
  - Na vyšľahanie 200 – 400 ml šľahačky nasadíte emulgačný kotúč 12 na držiak noža 7 tak, aby emulgačný kotúč 12 dosadal na obidva diely noža 8 a zaskočil (obr. 1):

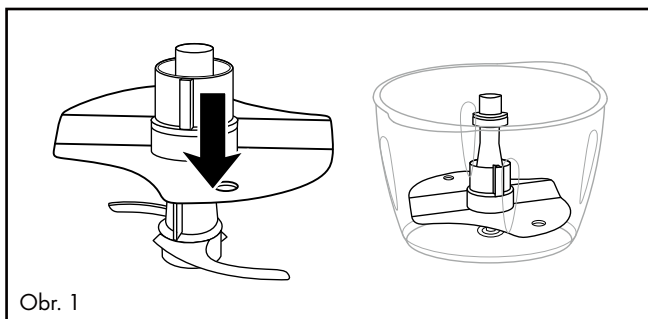

- 3) Nasadíte držiak noža 7 s emulgačným kotúčom 12 na vodiacu os 10.
- 4) Naplňte šľahačku.
- 5) Položte kryt 5 na misu 9 tak, aby tesniaci krúžok 6 doliehal k okraju misy 9 a držiak noža 7 prečnieval cez otvor v kryte 5. Jedna z dvoch aretácií 13, nachádzajúca sa vo vnútornom prstenci krytu 5, by mala pritom ukazovať dopredu, smerom k vám.

- 6) Položte blok motora ③ do stredu na kryt ⑤ tak, aby logo ukazovalo smerom k vám. Obe aretácie ⑬ na vnútornom prstenci krytu ⑤ teraz zasahujú do oboch výrezov na spodnej strane bloku motora ③. V prípade, že aretácie ⑬ nevkĺznu ihneď do výrezov ⑬ na spodnej strane bloku motora ③, trochu pootočte blok motora ③ tak, aby sedel lícujujú s krytom ⑤ a aretácie ⑬ vkĺzli do výrezov.
- 7) Zastrčte sieťovú zástrčku do elektrickej zásuvky.

## UPOZORNENIE

- ▶ Aby sa šľahačka dala vyšľahať, mala by byť pred vyšľahaním natuho dobre vychladená (max. 8 °C/pri teplote chladničky).
- ▶ Pri 200 ml šľahačky odporúčame čas šľahania cca 30 - 40 sekúnd na rýchlostnom stupni I ②.
- ▶ Pri 400 ml smotany odporúčame dobu šľahania cca 40 sekúnd na rýchlostnom stupni I ②.
- ▶ Doba šľajania sa však môže líšiť, v závislosti od množstva a rôznych vplyvov, ako napr obsah tuku šľahačky alebo vonkajšia teplota. Počas tuhého šľahania šľahačku sledujte a dobu šľahania prispôbte vašim potrebám.

## Čistenie a údržba

### **VÝSTRAHA – NEBEZPEČENSTVO ZASIAHNUTIA ELEKTRICKÝM PRÚDOM!**

- ▶ Skôr než začnete prístroj čistiť, vždy vyťahnite zástrčku z elektrickej zásuvky.
- ▶  Pri čistení nesmiete prístroj v žiadnom prípade ponárať do vody ani ho držať pod tečúcou vodou.

### **VÝSTRAHA – NEBEZPEČENSTVO PORANENIA!**

- ▶ Pri manipulácii s mimoriadne ostrým nožom ⑧ hrozí nebezpečenstvo zranenia. Po použití a očistení znova poskladajte prístroj, aby ste sa neporanili na voľne ležiacom noži ⑧. Nedovoľte, aby sa k nožu ⑧ dostali deti.

### **POZOR – VECNÉ ŠKODY!**

- ▶ Blok motora ③ nesmiete umývať v umývačke riadu, mohol by sa týmto poškodiť.

- 1) Vytiahnite zástrčku.
- 2) Na vyčistenie musíte prístroj rozobrať. Vyberte tesniaci krúžok **6** z krytu **5**. Odstráňte malý gumený kotúč, ktorý sa nachádza v hornom konci držiaka noža **7**.
- 3) Blok motora **3** vyčistíte vlhkou utierkou. V prípade potreby pridajte trochu jemného umývacieho prostriedku. Kryt potom ešte raz utrite už len vlhkou utierkou, namočenou do vlažnej vody, aby ste odstránili zvyšky umývacieho prostriedku.
- 4) Nádobu mixéra **9**, emulgačný kotúč **12**, kryt **5** s tesniacim krúžkom **6**, držiak noža **7** s nožom **8**, malý gumený krúžok držiaka noža **7** a protišmykový krúžok **11** očistíte v teplej vode, do ktorej pridáte jemný umývaci prostriedok. Všetky diely opláchnite čistou vodou tak, aby na nich nezostali zachytené žiadne zvyšky umývacieho prostriedku. Poriadne vysušte všetky diely.

## UPOZORNENIE



Alternatívne môžete misu **9**, emulgačný kotúč **12**, držiak noža **7** s nožom **8**, kryt **5** s tesniacim krúžkom **6** a protišmykovým krúžkom **11** umyť v umývačke riadu. Diely vložte podľa možnosti do horného košíka umývačky riadu. Dajte pozor, aby diely neboli zovreté.

- 5) Po vyčistení posuňte tesniaci krúžok **6** znovu späť na nákrúžok krytu **5**. Dbajte na to, aby plochá strana tesniaceho krúžku **6** dosadala rovno na kryt **5**.
- 6) Nasuňte malý gumený krúžok späť na horný koniec držiaka noža **7**. Teraz môžete zariadenie znovu zmontovať.

## Skladovanie

- Vyčistený prístroj skladujte na suchom a neprašnom mieste.

## Odstraňovanie porúch

PROBLÉM	MOŽNÁ PRÍČINA	MOŽNÉ RIEŠENIA
Prístroj nefunguje.	Prístroj nie je zapojený do sieťovej zásuvky.	Zapojte prístroj do sieťovej zásuvky.
	Prístroj je poškodený.	Obráťte sa na servis.
	Domáca poistka je chybná.	Skontrolujte domáce poistky a prípadne ich vymeňte.
	Prístroj je podľa možnosti chybný.	Obráťte sa na servis.
	Blok motora ❸ nesedí správne na držiaku noža ❷.	Nasadíte blok motora ❸ správne na držiak noža ❷.

Ak sa poruchy nedajú odstrániť spôsobom uvedeným vyššie v tabuľke alebo ak zistíte iné druhy porúch, obráťte sa, prosím, na náš servis.

## Likvidácia prístroja



Symbol preškrtnutej odpadovej nádoby na kolieskach upozorňuje, že tento prístroj podlieha smernici č. 2012/19/EU. Táto smernica stanovuje, že tento prístroj po uplynutí doby používania nesmiete zlikvidovať s normálnym domovým odpadom, ale musíte ho odovzdať v špeciálne zriadených zberných miestach, zberných dvoroch alebo v prevádzkach na likvidáciu odpadov.

**Táto likvidácia je pre vás bezplatná. Chráňte životné prostredie a likvidujte odborne.**



Informácie o možnostiach likvidácie výrobku, ktorý doslúžil, získate od svojej obce alebo mestskej samosprávy.



## Záruka spoločnosti Kompennass Handels GmbH

Vážená zákazníčka, vážený zákazník,

na tento prístroj máte záruku 3 roky od dátumu zakúpenia. V prípade nedostatkov tohto výrobku máte práva vyplývajúce zo zákona voči predajcovi tohto výrobku. Tieto Vaše práva vyplývajúce zo zákona nie sú obmedzené našou zárukou, uvedenou nižšie.

### Záručné podmienky

Záručná doba začína plynúť dátumom zakúpenia. Prosím, uschovajte si pokladničný blok. Tento bude potrebný ako dôkaz o zakúpení.

Ak v priebehu troch rokov od dátumu zakúpenia tohto výrobku dôjde k chybe materiálu alebo výrobnej chybe, výrobok vám – podľa nášho uváženia – bezplatne opravíme, vymeníme alebo uhradíme kúpnu cenu. Podmienkou tohto záručného plnenia je, že počas trojročnej lehoty sa poškodený prístroj a doklad o zakúpení (pokladničný blok) predloží so stručným opisom, v čom spočíva nedostatok prístroja a kedy sa vyskytol.

Ak je chyba pokrytá našou zárukou, zašleme Vám späť opravený alebo nový výrobok. Opravou alebo výmenou výrobku nezačína plynúť žiadna nová záručná doba.

### Záručná doba a zákonné nároky na odstránenie chýb

Záručná doba sa záručným plnením nepredlži. To platí aj pre vymenené a opravené diely. Poškodenia a chyby zistené prípadne už pri kúpe, sa musia hlásiť okamžite po vybalení. Po uplynutí záručnej doby podliehajú prípadné opravy poplatku.

### Rozsah záruky

Prístroj bol starostlivo vyrobený v súlade s prísnyimi smernicami kvality a pred dodaním bol svedomito preskúšaný.

Záručné plnenie sa vzťahuje na chyby materiálu alebo výrobné chyby. Táto záruka sa nevzťahuje na časti výrobku, ktoré sú vystavené bežnému opotrebovaniu a preto ich možno pokladať za rýchlo opotrebiteľné diely, ani na poškodenia krehkých dielov, ako sú napríklad spínače, akumulátory alebo diely vyrobené zo skla.

Táto záruka zaniká v prípade poškodenia výrobku neodborným používaním alebo neodbornou údržbou. Na správne používanie výrobku sa musia presne dodržiavať všetky pokyny, uvedené v návode na obsluhu. Bezpodmienečne sa musí zabrániť použitiu alebo úkonom, ktoré sa v návode na obsluhu neodporúčajú alebo pred ktorými sa varuje.

Výrobok je určený len na súkromné použitie a nie na priemyselné používanie. Záruka zaniká pri nesprávnom a neodbornom zaobchádzaní, pri použití násilia a pri zásahoch, ktoré neboli vykonané našim autorizovaným servisom.

## Vybavenie v prípade záruky

Na zaručenie rýchleho vybavenia Vašej žiadosti postupujte podľa nasledujúcich pokynov:

- Na všetky otázky majte pripravený pokladničný doklad a číslo výrobku (IAN) 498254\_2204 ako doklad o nákupe.
- Číslo výrobku nájdete na typovom štítku na výrobku, na gravúre na výrobku, na titulnej stránke návodu na obsluhu (dole vľavo) alebo ako nálepku na zadnej alebo spodnej strane výrobku.
- Ak dôjde k funkčným poruchám alebo iným nedostatkom, kontaktujte najprv nižšie uvedené servisné oddelenie **telefonicky** alebo **e-mailom**.
- Výrobok, zaevidovaný ako poruchový, môžete potom spolu s dokladom o nákupe (pokladničný blok) a uvedením popisu chyby a dátumu, kedy k nej došlo, bezplatne odoslať na adresu servisného strediska, ktorá Vám bude oznámená.



Na webovej stránke [www.lidl-service.com](http://www.lidl-service.com) si môžete stiahnuť tieto a mnoho ďalších príručiek, videá o výrobkoch a inštalačný softvér.

Pomocou tohto QR-kódu sa dostanete priamo na stránku servisu Lidl ([www.lidl-service.com](http://www.lidl-service.com)) a pomocou zadania čísla výrobku (IAN) 498254\_2204 otvoríte váš návod na obsluhu.

## Servis



**Servis Slovensko**

Tel. 0850 232001

E-Mail: [kompernass@lidl.sk](mailto:kompernass@lidl.sk)

IAN 498254\_2204

## Dovozca

Majte na pamäti, že nižšie uvedená adresa nie je adresou servisného strediska. Najprv kontaktujte uvedené servisné stredisko.

KOMPERNASS HANDELS GMBH

BURGSTRASSE 21

44867 BOCHUM

NEMECKO

[www.kompernass.com](http://www.kompernass.com)



## Inhaltsverzeichnis

<b>Einleitung</b> .....	<b>50</b>
<b>Bestimmungsgemäße Verwendung</b> .....	<b>50</b>
<b>Lieferumfang</b> .....	<b>50</b>
<b>Auspacken</b> .....	<b>50</b>
Verpackung entsorgen .....	51
<b>Gerätebeschreibung</b> .....	<b>51</b>
<b>Technische Daten</b> .....	<b>52</b>
<b>Sicherheitshinweise</b> .....	<b>52</b>
<b>Vor der ersten Inbetriebnahme</b> .....	<b>55</b>
<b>Bedienen</b> .....	<b>56</b>
Zerkleinern .....	56
Sahne schlagen .....	58
<b>Reinigung und Pflege</b> .....	<b>59</b>
<b>Lagerung</b> .....	<b>60</b>
<b>Fehlerbehebung</b> .....	<b>61</b>
<b>Gerät entsorgen</b> .....	<b>61</b>
<b>Garantie der Kompernaß Handels GmbH</b> .....	<b>62</b>
Service .....	63
Importeur .....	63



Lesen Sie die Bedienungsanleitung vor der ersten Verwendung aufmerksam durch und heben Sie diese für den späteren Gebrauch auf. Händigen Sie bei Weitergabe des Gerätes an Dritte auch die Anleitung aus.

## Einleitung

Herzlichen Glückwunsch zum Kauf Ihres neuen Gerätes!

Sie haben sich damit für ein modernes und hochwertiges Produkt entschieden. Die Bedienungsanleitung ist Bestandteil dieses Produktes. Sie enthält wichtige Hinweise für Sicherheit, Gebrauch und Entsorgung. Machen Sie sich vor der Benutzung des Produkts mit allen Bedien- und Sicherheitshinweisen vertraut. Benutzen Sie dieses Produkt nur wie beschrieben und für die angegebenen Einsatzbereiche. Händigen Sie alle Unterlagen bei Weitergabe des Produkts an Dritte mit aus.

## Bestimmungsgemäße Verwendung

Dieses Gerät dient ausschließlich dem Zerkleinern von Lebensmitteln in kleinen Mengen oder dem Schlagen von Sahne und Emulgieren von Flüssigkeiten. Dieses Gerät ist ausschließlich für die Benutzung im privaten Haushalt bestimmt. Dazu gehört auch die Beachtung aller Informationen in dieser Bedienungsanleitung, insbesondere die Sicherheitshinweise. Jede andere Verwendung gilt als nicht bestimmungsgemäß und kann zu Sachschäden oder sogar zu Personenschäden führen. Es werden keine Haftungen für Schäden, die durch nicht bestimmungsgemäßen Gebrauch entstehen, übernommen.

## Lieferumfang

Das Gerät wird standardmäßig mit folgenden Komponenten geliefert:

- Motorblock
- Deckel
- Schüssel
- Messereinsatz mit Messer
- Emulgieraufsatz
- Antirutschring
- Bedienungsanleitung

## Auspacken

- 1) Entnehmen Sie alle Teile des Gerätes und die Bedienungsanleitung aus dem Karton.
- 2) Entfernen Sie sämtliches Verpackungsmaterial vom Gerät.

### HINWEIS

- ▶ Prüfen Sie die Lieferung auf Vollständigkeit und auf sichtbare Schäden.
- ▶ Bei einer unvollständigen Lieferung oder Schäden infolge mangelhafter Verpackung oder durch Transport wenden Sie sich an die Service-Hotline (siehe Kapitel **Service**).

## Verpackung entsorgen

Die Verpackung schützt das Gerät vor Transportschäden. Die Verpackungsmaterialien sind nach umweltverträglichen und entsorgungstechnischen Gesichtspunkten ausgewählt und deshalb recyclebar.



Die Rückführung der Verpackung in den Materialkreislauf spart Rohstoffe und verringert das Abfallaufkommen. Entsorgen Sie nicht mehr benötigte Verpackungsmaterialien gemäß den örtlich geltenden Vorschriften.

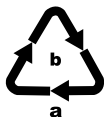

Entsorgen Sie die Verpackung umweltgerecht.

Beachten Sie die Kennzeichnung auf den verschiedenen Verpackungsmaterialien und trennen Sie diese gegebenenfalls gesondert. Die Verpackungsmaterialien sind gekennzeichnet mit Abkürzungen (a) und Ziffern (b) mit folgender Bedeutung:

1-7: Kunststoffe,  
20-22: Papier und Pappe,  
80-98: Verbundstoffe.





### HINWEIS

- Heben Sie, wenn möglich, die Originalverpackung während der Garantiezeit des Gerätes auf, um das Gerät im Garantiefall ordnungsgemäß verpacken zu können.

## Gerätebeschreibung

- 1 Geschwindigkeitstaste - Stufe II
- 2 Geschwindigkeitstaste - Stufe I
- 3 Motorblock
- 4 Messereinsatz-Aufnahme
- 5 Deckel
- 6 Dichtungsring
- 7 Messereinsatz
- 8 Messer
- 9 Schüssel
- 10 Führungssachse
- 11 Antirutschring
- 12 Emulgieraufsatz
- 13 Arretierung

## Technische Daten

Netzspannung	220-240 V ~ (Wechselstrom), 50/60 Hz
Nennleistung	500 W
Schutzklasse	II  (Doppelisolierung)
KB-Zeit	30 Sekunden beim Arbeiten mit dem Messer <b>8</b>
	2 Minuten beim Arbeiten mit dem Emulgieraufsatz <b>12</b>
Fassungsvermögen Schüssel <b>9</b>	1200 ml
Nutzvolumen (Flüssigkeiten  und Zerkleinern  Tabelle im Kapitel „Bedienen“ beachten!	bis zur 500 ml-Markierung
	Alle Teile dieses Gerätes, die mit Lebensmitteln in Berührung kommen, sind lebensmittelecht.

### KB-ZEIT

Die KB-Zeit (Kurzzeitbetrieb) gibt an, wie lange man ein Gerät betreiben kann, ohne dass der Motor überhitzt und Schaden nimmt. Nach der angegebenen KB-Zeit muss das Gerät so lange ausgeschaltet werden, bis sich der Motor abgekühlt hat.

## Sicherheitshinweise

### STROMSCHLAGGEFAHR

- ▶ Schließen Sie das Gerät nur an eine vorschriftsmäßig installierte Netzsteckdose mit einer Netzspannung von 220-240 V~ mit 50/60 Hz an.
- ▶ Wenn die Netzanschlussleitung dieses Gerätes beschädigt wird, muss sie durch den Hersteller oder seinen Kundendienst oder eine ähnlich qualifizierte Person ersetzt werden, um Gefährdungen zu vermeiden.
- ▶ Ziehen Sie bei Betriebsstörungen und bevor Sie das Gerät reinigen den Netzstecker aus der Netzsteckdose.

**⚠ STROMSCHLAGGEFAHR**

- ▶ Ziehen Sie das Netzkabel stets am Stecker aus der Netzsteckdose, ziehen Sie nicht am Kabel selbst.
  - ▶ Knicken oder quetschen Sie das Netzkabel nicht und verlegen Sie das Netzkabel so, dass niemand darauf treten oder darüber stolpern kann.
  - ▶ Sie dürfen das Gerät keiner Feuchtigkeit aussetzen und nicht im Freien benutzen. Falls doch einmal Flüssigkeit in das Gerätegehäuse gelangt, ziehen Sie sofort den Netzstecker des Geräts aus der Netzsteckdose und lassen Sie es von qualifiziertem Fachpersonal reparieren.
  - ▶ Fassen Sie Gerät, Netzkabel und -stecker nie mit nassen Händen an.
  - ▶ Wenn das Netzkabel oder der Motorblock beschädigt sind, müssen Sie das Gerät vom Fachpersonal reparieren lassen, bevor Sie es erneut verwenden. Sie dürfen das Motorblockgehäuse nicht öffnen. In diesem Falle ist die Sicherheit nicht gegeben und die Gewährleistung erlischt.
  - ▶ Trennen Sie das Gerät sofort nach dem Gebrauch vom Stromnetz. Nur wenn Sie den Netzstecker aus der Netzsteckdose ziehen, ist es vollständig stromfrei.
-  Sie dürfen den Motorblock keinesfalls in Flüssigkeit tauchen und keine Flüssigkeiten in das Gehäuse des Motorblocks gelangen lassen.

**⚠ WARNUNG! VERLETZUNGSGEFAHR!**

- ▶ Vor dem Auswechseln von Zubehör oder Zusatzteilen, die im Betrieb bewegt werden, muss das Gerät ausgeschaltet und vom Netz getrennt werden.
- ▶ Missbrauchen Sie das Gerät nicht für andere Zwecke, als in dieser Anleitung beschrieben. Bei Missbrauch des Gerätes besteht Verletzungsgefahr!
- ▶ Gehen Sie vorsichtig beim Leeren der Schüssel vor! Das Messer ist sehr scharf!



## **⚠️ WARNUNG! VERLETZUNGSGEFAHR!**

- ▶ Gehen Sie vorsichtig beim Reinigen des Gerätes vor! Das Messer ist sehr scharf!
- ▶ Das Gerät ist bei nicht vorhandener Aufsicht und vor dem Zusammenbau, dem Auseinandernehmen oder Reinigen stets vom Netz zu trennen.
- ▶ Das Gerät darf nicht von Kindern benutzt werden.
- ▶ Das Gerät und seine Anschlussleitung sind von Kindern fernzuhalten.
- ▶ Dieses Gerät kann von Personen mit reduzierten physischen, sensorischen oder mentalen Fähigkeiten oder Mangel an Erfahrung und/oder Wissen benutzt werden, wenn sie beaufsichtigt oder bezüglich des sicheren Gebrauchs des Gerätes unterwiesen wurden und die daraus resultierenden Gefahren verstanden haben.
- ▶ Kinder dürfen nicht mit dem Gerät spielen.
- ▶ Kinder müssen beaufsichtigt werden, um sicherzustellen, dass sie nicht mit dem Gerät spielen.
- ▶ Beim Umgang mit dem extrem scharfen Messer besteht Verletzungsgefahr. Setzen Sie das Gerät nach Benutzung und Reinigung wieder zusammen, damit Sie sich nicht am freiliegenden Messer verletzen. Halten Sie das Messer für Kinder unzugänglich.
- ▶ Entnehmen Sie niemals die Lebensmittel aus der Schüssel, solange sich das Messer noch dreht. Verletzungsgefahr!
- ▶ Warten Sie, bis das Messer steht, bevor Sie den Motorblock abnehmen.
- ▶ Greifen Sie niemals in das noch rotierende Messer! Verletzungsgefahr!

## **⚠️ WARNUNG! VERLETZUNGSGEFAHR!**

- ▶ Sie dürfen das Gerät beim Arbeiten mit dem Emulgieraufsatz nicht länger als 2 Minuten und beim Arbeiten mit dem Messer 30 Sekunden laufen lassen. Lassen Sie es danach abkühlen.

## **ACHTUNG - GERÄTESCHÄDEN!**

- ▶ Benutzen Sie das Gerät nicht, um kochende oder heiße Lebensmittel zu verarbeiten.
- ▶ Benutzen Sie das Gerät nicht, um Knochen, Kaffeebohnen, Getreide, Muskatnüsse oder gefrorene Lebensmittel zu zerkleinern. Ausgenommen hiervon sind Eiswürfel.
- ▶ Beachten Sie die Tabelle über die Füllmengen im Kapitel "Zerkleinern". Andernfalls besteht Verschmutzungsgefahr durch herausquellendes Füllgut.
- ▶ Sie dürfen den Motorblock nicht in der Geschirrspülmaschine reinigen, dieser würde dadurch beschädigt.
- ▶ Betreiben Sie das Gerät niemals im Leerzustand.

## **HINWEIS**

- ▶ Es ist keine Aktion seitens der Benutzer erforderlich, um das Produkt zwischen 50 und 60 Hz umzustellen. Das Produkt passt sich sowohl für 50 als auch für 60 Hz an.

## **Vor der ersten Inbetriebnahme**

Reinigen Sie das Gerät vor der ersten Inbetriebnahme wie im Kapitel **Reinigung und Pflege** beschrieben.

## Bedienen

### Zerkleinern

- 1) Setzen Sie die Schüssel **9** auf den Antirutschring **11**.
- 2) Stecken Sie den Messereinsatz **7** mit dem Messer **8** auf die Führungsschse **10**.
- 3) Bereiten Sie das Füllgut vor:

#### ACHTUNG - SACHSCHADEN!

- Besonders harte Lebensmittel müssen vor der Bearbeitung in kleinere Stücke zerteilt werden (ca. 2 cm). Ansonsten kann der Motor blockieren. Wählen Sie eine pulsierende Bearbeitung bei harten Lebensmitteln. Drücken Sie hierzu mehrfach kurzzeitig die jeweilige Geschwindigkeits-Taste **1/2**.

- Schneiden Sie feste Lebensmittel in ca. 2 cm große Stücke.
- Entfernen Sie Stängel und Stiele von Kräutern.
- Entfernen Sie bei Nüssen, z. B. Walnüsse, die Außenschale.
- Entfernen Sie Knochen, Haut und Sehnen vom Fleisch.

- 4) Geben Sie das Füllgut in die Schüssel **9**. Für optimale Ergebnisse empfehlen wir folgende maximale Füllmengen:

Lebensmittel	Max. Füllmenge	Bearbeitungszeit	Geschwindigkeit
Knoblauch	250 g	pulsierend ca. 5 x 2 Sek.	Stufe II
Zwiebeln	250 g	pulsierend ca. 5 x 1 Sek.	Stufe I
Karotten	250 g	2 x 5 Sek	Stufe I
Mandeln	250 g	grob: 1 x 10 Sek. mittel: 1 x 15 Sek. fein: 3 x 15 Sek.	Stufe II
Fleisch (gewürfelt, 2 x 2 cm)	250 g	6 x 5 Sek.	Stufe II
Eiswürfel	100 g*	pulsierend grob 10 x 1 Sek. fein 20 x 1 Sek.	Stufe II

Die angegebenen Zeiten und Mengen in dieser Tabelle sind Richtwerte und können je nach Beschaffenheit der verarbeiteten Lebensmittel variieren!

\*Bei 100 g Füllmenge werden die Eiswürfel bestmöglich zerstoßen. Sie können jedoch auch Eiswürfel bis zur 500 ml - Markierung einfüllen. Das zerstoßene Eis wird dann etwas ungleichmäßiger.

- 5) Legen Sie den Deckel **5** so auf die Schüssel **9**, dass der Dichtungsring **6** auf dem Rand der Schüssel **9** aufliegt und der Messereinsatz **7** durch die Öffnung des Deckels **5** ragt. Eine der beiden Arretierungen **13**, die sich am inneren Ring des Deckels **5** befinden, sollte dabei nach vorne, zu Ihnen, weisen.
- 6) Setzen Sie den Motorblock **3** mittig auf den Deckel **5**, so dass das Logo zu Ihnen weist. Die beiden Arretierungen **13** am inneren Ring des Deckels **5** greifen nun in die beiden Aussparungen an der Unterseite des Motorblocks **3**. Sollten die Arretierungen **13** nicht sofort in die Aussparungen an der Unterseite des Motorblocks **3** rutschen, drehen Sie den Motorblock **3** ein wenig, bis dieser bündig auf dem Deckel **5** sitzt und die Arretierungen **13** in die Aussparungen gerutscht sind.
- 7) Verbinden Sie den Netzstecker mit einer Netzsteckdose.

## HINWEIS

- ▶ Halten Sie während der Verarbeitung der Lebensmittel mit der einen Hand die Schüssel **9** fest und mit der anderen den Motorblock **3**.

- 8) Drücken Sie die gewünschte Geschwindigkeitstaste **1/2**. Das Messer **8** dreht sich, solange Sie die Geschwindigkeitstaste **1/2** gedrückt halten. Sobald Sie diese lösen, stoppt der Motor.

## ACHTUNG - SACHSCHADEN!

- ▶ Falls sich das Messer **8** nur stockend oder gar nicht dreht, lösen Sie sofort die Geschwindigkeitstaste **1/2** und ziehen Sie den Netzstecker. Kontrollieren Sie, ob das Messer **8** durch zu harte/zähe Lebensmittel eingeklemmt ist und lösen Sie diese. Ansonsten kann der Motor überhitzen.

## HINWEIS

- ▶ Sollten Lebensmittel an der Innenseite der Schüssel **9** hängen bleiben und nicht mehr von dem Messer **8** erfasst werden, öffnen Sie den Deckel **5** und schieben Sie die Lebensmittel mit einem Teigschaber o. Ä. wieder nach unten.

- 9) Wenn das Füllgut zerkleinert worden ist, lassen Sie die Geschwindigkeitstaste **1/2** los.
- 10) Ziehen Sie den Netzstecker.

## ⚠ WARNUNG - VERLETZUNGSGEFAHR!

- ▶ Entnehmen Sie niemals die Lebensmittel aus der Schüssel **9**, solange sich das Messer **8** noch dreht. Es besteht Verletzungsgefahr und herausspritzender Inhalt könnte zu Verschmutzungen führen.

- 11) Warten Sie, bis das Messer **8** stillsteht.
- 12) Heben Sie den Motorblock **3** vom Deckel **5** ab.
- 13) Nehmen Sie den Deckel **5** ab.

## ⚠️ WARNUNG - VERLETZUNGSGEFAHR!

- ▶ Beim Umgang mit dem extrem scharfen Messer **8** besteht Verletzungsgefahr. Machen Sie das Messer **8** für Kinder unzugänglich.

- 14) Ziehen Sie den Messereinsatz **7** mit dem Messer **8** vorsichtig aus der Schüssel **9**.
- 15) Entnehmen Sie das Füllgut.

## Sahne schlagen

Mit dem Emulgieraufsatz **12** können Sie mit diesem Gerät auch Sahne schlagen (min. 200 ml, max. 400 ml):

- 1) Setzen Sie die Schüssel **9** auf den Antirutschring **11**.
- 2) Schieben Sie den Emulgieraufsatz **12** auf den Messereinsatz **7**:
  - Um 200–400 ml Sahne zu schlagen, stecken Sie den Emulgieraufsatz **12** so auf den Messereinsatz **7**, dass der Emulgieraufsatz **12** auf beiden Teilen des Messers **8** aufliegt und einrastet (Abb. 1):

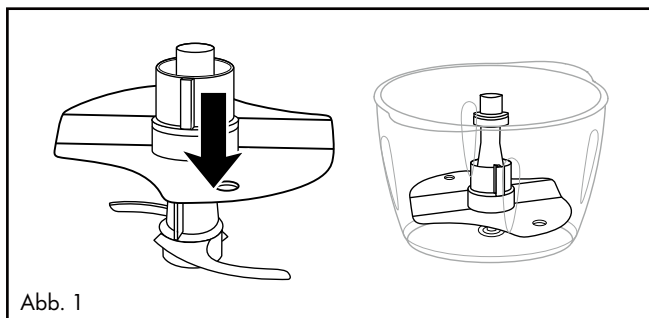

- 3) Stecken Sie den Messereinsatz **7** mit dem Emulgieraufsatz **12** auf die Führungsschnecke **10**.
- 4) Füllen Sie die Sahne ein.
- 5) Legen Sie den Deckel **5** so auf die Schüssel **9**, dass der Dichtungsring **6** auf dem Rand der Schüssel **9** aufliegt und der Messereinsatz **7** durch die Öffnung des Deckels **5** ragt. Eine der beiden Arretierungen **13**, die sich am inneren Ring des Deckels **5** befinden, sollte dabei nach vorne, zu Ihnen, weisen.

- 6) Setzen Sie den Motorblock **3** mittig auf den Deckel **5**, so dass das Logo zu Ihnen weist. Die beiden Arretierungen **13** am inneren Ring des Deckels **5**, greifen nun in die beiden Aussparungen an der Unterseite des Motorblocks **3**. Sollten die Arretierungen **13** nicht sofort in die Aussparungen an der Unterseite des Motorblocks **3** rutschen, drehen Sie den Motorblock **3** ein wenig, bis dieser bündig auf dem Deckel **5** sitzt und die Arretierungen **13** in die Aussparungen gerutscht sind.
- 7) Stecken Sie den Netzstecker in eine Netzsteckdose.

## HINWEIS

- ▶ Um Sahne zu schlagen, sollte diese vor dem Steifschlagen gut gekühlt sein (max. 8 °C/Kühlschranktemperatur).
- ▶ Wir empfehlen bei 200 ml Sahne eine Schlagzeit von ca. 30–40 Sekunden bei Geschwindigkeitsstufe I **2**.
- ▶ Bei 400 ml Sahne empfehlen wir eine Schlagzeit von ca. 40 Sekunden bei Geschwindigkeitsstufe I **2**.
- ▶ Bedingt durch die Menge und verschiedene Einflüsse, wie z. B. Fettgehalt der Sahne oder die Außentemperatur, kann die Schlagzeit variieren! Beobachten Sie die Sahne während des Steifschlagens und passen Sie die Schlagzeit Ihren Bedürfnissen an.

## Reinigung und Pflege

### **WARNUNG - STROMSCHLAGGEFAHR!**

- ▶ Bevor Sie das Gerät reinigen, ziehen Sie immer den Netzstecker aus der Netzsteckdose.
- ▶  Sie dürfen das Gerät bei der Reinigung keinesfalls in Wasser tauchen oder unter fließendes Wasser halten.

### **WARNUNG - VERLETZUNGSGEFAHR!**

- ▶ Beim Umgang mit dem extrem scharfen Messer **8** besteht Verletzungsgefahr. Setzen Sie das Gerät nach Benutzung und Reinigung wieder zusammen, damit Sie sich nicht am freiliegenden Messer **8** verletzen. Machen Sie das Messer **8** für Kinder unzugänglich.

### **ACHTUNG - SACHSCHADEN!**

- ▶ Sie dürfen den Motorblock **3** nicht in der Geschirrspülmaschine reinigen, dieser würde dadurch beschädigt.

- 1) Ziehen Sie den Netzstecker.
- 2) Nehmen Sie das Gerät zum Reinigen auseinander. Ziehen Sie den Dichtungsring **6** vom Deckel **5**. Entfernen Sie die kleine Gummischeibe, die sich am oberen Ende des Messereinsatzes **7** befindet.
- 3) Reinigen Sie den Motorblock **3** mit einem feuchten Tuch. Geben Sie gegebenenfalls ein mildes Spülmittel auf das Tuch. Wischen Sie mit einem nur mit klarem Wasser befeuchteten Tuch nach, so dass alle Spülmittelreste entfernt werden.
- 4) Reinigen Sie die Schüssel **9**, den Emulgieraufsatz **12**, den Deckel **5** mit Dichtungsring **6**, den Messereinsatz **7** mit Messer **8**, die kleine Gummischeibe des Messereinsatzes **7** und den Antirutschring **11** in warmem Wasser und geben Sie ein mildes Spülmittel hinzu. Spülen Sie alle Teile mit klarem Wasser nach, so dass keine Spülmittelreste daran haften. Trocknen Sie alle Teile gut ab.

## HINWEIS



Alternativ können die Schüssel **9**, der Emulgieraufsatz **12**, der Messereinsatz **7** mit Messer **8**, der Deckel **5** mit Dichtungsring **6** und der Antirutschring **11** in der Geschirrspülmaschine gereinigt werden. Legen Sie die Teile möglichst in den oberen Korb der Spülmaschine. Achten Sie darauf, dass die Teile nicht eingeklemmt werden.

- 5) Schieben Sie nach der Reinigung den Dichtungsring **6** wieder auf den Bund des Deckels **5**. Achten Sie darauf, dass die flache Seite des Dichtungsringes **6** plan auf dem Deckel **5** aufliegt.
- 6) Stecken Sie den kleinen Gummiring wieder auf das obere Ende des Messereinsatzes **7**.

Sie können das Gerät nun wieder zusammenstecken.

## Lagerung

- Lagern Sie das gereinigte Gerät an einem trockenen und staubfreien Ort.

## Fehlerbehebung

PROBLEM	MÖGLICHE URSACHE	MÖGLICHE LÖSUNGEN
Das Gerät funktioniert nicht.	Das Gerät ist nicht mit einer Netzsteckdose verbunden.	Schließen Sie das Gerät an eine Netzsteckdose an.
	Das Gerät ist beschädigt.	Wenden Sie sich an den Service.
	Eine Haushaltssicherung ist defekt.	Überprüfen Sie die Haushaltssicherungen und erneuern Sie diese gegebenenfalls.
	Das Gerät ist möglicherweise defekt.	Wenden Sie sich an den Service.
	Der Motorblock <b>3</b> sitzt nicht korrekt auf dem Messereinsatz <b>7</b> .	Setzen Sie den Motorblock <b>3</b> korrekt auf den Messereinsatz <b>7</b> .

Sollten sich die Störungen nicht mit oben stehenden Fehlerbehebungen beheben lassen oder wenn Sie andere Arten von Störungen feststellen, wenden Sie sich bitte an unseren Service.

## Gerät entsorgen



Das nebenstehende Symbol einer durchgestrichenen Mülltonne auf Rädern zeigt an, dass dieses Gerät der Richtlinie 2012/19/EU unterliegt. Diese Richtlinie besagt, dass Sie dieses Gerät am Ende seiner Nutzungszeit nicht mit dem normalen Haushaltsmüll entsorgen dürfen, sondern in speziell eingerichteten Sammelstellen, Wertstoffhöfen oder Entsorgungsbetrieben abgeben müssen.

**Diese Entsorgung ist für Sie kostenfrei. Schonen Sie die Umwelt und entsorgen Sie fachgerecht.**

### Für den deutschen Markt gilt:

Beim Kauf eines Neugerätes haben Sie das Recht, das entsprechende Altgerät an Ihren Händler zurückzugeben. Händler von Elektro- und Elektronikgeräten mit einer Verkaufsfläche von mindestens 400 qm sowie Lebensmittelhändler mit einer Verkaufsfläche von mindestens 800 qm, die regelmäßig Elektro- und Elektronikgeräte verkaufen, sind außerdem verpflichtet, Altgeräte unentgeltlich zurückzunehmen, auch ohne dass ein Neugerät gekauft wird, wenn die Altgeräte in keiner Abmessung größer sind als 25 cm. LIDL bietet Ihnen Rücknahmemöglichkeiten direkt in den Filialen und Märkten an. Informieren Sie sich auch bei Ihrem Händler über die Rücknahmemöglichkeiten vor Ort.



Weitere Möglichkeiten zur Entsorgung des ausgedienten Produkts erfahren Sie bei Ihrer Gemeinde- oder Stadtverwaltung.



## Garantie der Kompernaß Handels GmbH

Sehr geehrte Kundin, sehr geehrter Kunde,

Sie erhalten auf dieses Gerät 3 Jahre Garantie ab Kaufdatum. Im Falle von Mängeln dieses Produkts stehen Ihnen gegen den Verkäufer des Produkts gesetzliche Rechte zu. Diese gesetzlichen Rechte werden durch unsere im Folgenden dargestellte Garantie nicht eingeschränkt.

### Garantiebedingungen

Die Garantiefrist beginnt mit dem Kaufdatum. Bitte bewahren Sie den Kassenbonn gut auf. Dieser wird als Nachweis für den Kauf benötigt.

Tritt innerhalb von drei Jahren ab dem Kaufdatum dieses Produkts ein Material- oder Fabrikationsfehler auf, wird das Produkt von uns – nach unserer Wahl – für Sie kostenlos repariert, ersetzt oder der Kaufpreis erstattet. Diese Garantieleistung setzt voraus, dass innerhalb der Dreijahresfrist das defekte Gerät und der Kaufbeleg (Kassenbonn) vorgelegt und schriftlich kurz beschrieben wird, worin der Mangel besteht und wann er aufgetreten ist.

Wenn der Defekt von unserer Garantie gedeckt ist, erhalten Sie das reparierte oder ein neues Produkt zurück. Mit Reparatur oder Austausch des Produkts beginnt kein neuer Garantiezeitraum.

### Garantiezeit und gesetzliche Mängelansprüche

Die Garantiezeit wird durch die Gewährleistung nicht verlängert. Dies gilt auch für ersetzte und reparierte Teile. Eventuell schon beim Kauf vorhandene Schäden und Mängel müssen sofort nach dem Auspacken gemeldet werden. Nach Ablauf der Garantiezeit anfallende Reparaturen sind kostenpflichtig.

### Garantieumfang

Das Gerät wurde nach strengen Qualitätsrichtlinien sorgfältig produziert und vor Auslieferung gewissenhaft geprüft.

Die Garantieleistung gilt für Material- oder Fabrikationsfehler. Diese Garantie erstreckt sich nicht auf Produktteile, die normaler Abnutzung ausgesetzt sind und daher als Verschleißteile angesehen werden können oder für Beschädigungen an zerbrechlichen Teilen, z. B. Schalter, Akkus oder Teile, die aus Glas gefertigt sind.

Diese Garantie verfällt, wenn das Produkt beschädigt, nicht sachgemäß benutzt oder gewartet wurde. Für eine sachgemäße Benutzung des Produkts sind alle in der Bedienungsanleitung aufgeführten Anweisungen genau einzuhalten. Verwendungszwecke und Handlungen, von denen in der Bedienungsanleitung abgeraten oder vor denen gewarnt wird, sind unbedingt zu vermeiden.

Das Produkt ist nur für den privaten und nicht für den gewerblichen Gebrauch bestimmt. Bei missbräuchlicher und unsachgemäßer Behandlung, Gewaltanwendung und bei Eingriffen, die nicht von unserer autorisierten Serviceniederlassung vorgenommen wurden, erlischt die Garantie.

## Abwicklung im Garantiefall

Um eine schnelle Bearbeitung Ihres Anliegens zu gewährleisten, folgen Sie bitte den folgenden Hinweisen:

- Bitte halten Sie für alle Anfragen den Kassenbon und die Artikelnummer (IAN) 498254\_2204 als Nachweis für den Kauf bereit.
- Die Artikelnummer entnehmen Sie bitte dem Typenschild am Produkt, einer Gravur am Produkt, dem Titelblatt der Bedienungsanleitung (unten links) oder dem Aufkleber auf der Rück- oder Unterseite des Produktes.
- Sollten Funktionsfehler oder sonstige Mängel auftreten, kontaktieren Sie zunächst die nachfolgend benannte Serviceabteilung **telefonisch** oder per **E-Mail**.
- Ein als defekt erfasstes Produkt können Sie dann unter Beifügung des Kaufbelegs (Kassenbon) und der Angabe, worin der Mangel besteht und wann er aufgetreten ist, für Sie portofrei an die Ihnen mitgeteilte Serviceanschrift übersenden.



Auf [www.lidl-service.com](http://www.lidl-service.com) können Sie diese und viele weitere Handbücher, Produktvideos und Installationssoftware herunterladen.

Mit diesem QR-Code gelangen Sie direkt auf die Lidl-Service-Seite ([www.lidl-service.com](http://www.lidl-service.com)) und können durch die Eingabe der Artikelnummer (IAN) 498254\_2204 Ihre Bedienungsanleitung öffnen.

## Service

### DE Service Deutschland

Tel.: 0800 5435 111 (kostenfrei aus dem dt. Festnetz/Mobilfunknetz)

E-Mail: [kompernass@lidl.de](mailto:kompernass@lidl.de)

### AT Service Österreich

Tel.: 0820 201 222

E-Mail: [kompernass@lidl.at](mailto:kompernass@lidl.at)

### CH Service Schweiz

Tel.: 0800 56 44 33

E-Mail: [kompernass@lidl.ch](mailto:kompernass@lidl.ch)

IAN 498254\_2204

## Importeur

Bitte beachten Sie, dass die folgende Anschrift keine Serviceanschrift ist. Kontaktieren Sie zunächst die benannte Servicestelle.

KOMPERNASS HANDELS GMBH

BURGSTRASSE 21

44867 BOCHUM

DEUTSCHLAND

[www.kompernass.com](http://www.kompernass.com)



**KOMPERNASS HANDELS GMBH**

BURGSTRASSE 21

44867 BOCHUM

GERMANY

[www.kompernass.com](http://www.kompernass.com)

Stanje informacij · Stav informací

Stav informácií · Stand der Informationen:

06 / 2022 · Ident.-No.: SMZE500C2-062022-1

IAN 498254\_2204

