

**AUTO-SCHONDECKE
CAR SEAT COVER
HOUSSE DE PROTECTION
POUR VOITURE**

DE AT CH

AUTO-SCHONDECKE
Kurzanleitung

FR BE

**HOUSSE DE PROTECTION
POUR VOITURE**
Mode d'emploi rapide

PL

**MATA OCHRONNA
DO AUTA**
Krótka instrukcja

SK

**OCHRANNÁ POKRÝVKA
DO AUTA**
Krátky návod

DK

SKÅNETÆPPE TIL BILEN
Kort vejledning

GB IE

CAR SEAT COVER
Quick start guide

NL BE

AUTO-BESCHERMDEKEN
Korte handleiding

CZ

**OCHRANNÁ DEKA PRO
PSY DO AUTA**
Krátký návod

ES

CUBREASIENTO DE COCHE
Guía rápida

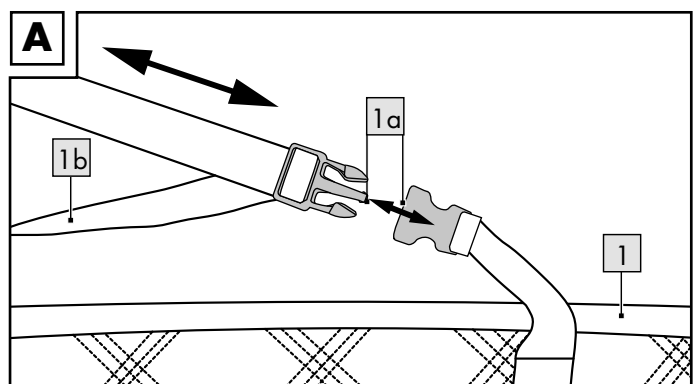

Diese Kurzanleitung ist fester Bestandteil der Gebrauchsanweisung. Bewahren Sie diese zusammen mit der Gebrauchsanweisung gut auf. Händigen Sie alle Unterlagen bei Weitergabe des Artikels an Dritte mit aus. Lesen Sie vor der Verwendung die Gebrauchsanweisung und beachten Sie insbesondere die darin enthaltenen Sicherheitshinweise.

Unter folgendem Internetlink können Sie die Gebrauchsanweisung herunterladen:
<https://www.lidl-service.com>

Lieferumfang

- 1 x Autodecke
- 1 x Kurzanleitung

Technische Daten

Maße: ca. 140 x 120 cm (L x B)

Herstellungsdatum (Monat/Jahr): 03/2021

Bestimmungsgemäße Verwendung

Dieser Artikel ist ausschließlich als Tierartikel für den privaten Gebrauch entwickelt und nicht für gewerbliche Zwecke zu verwenden.

Sicherheits-hinweise

- Keine scharfkantigen oder spitzen Gegenstände auf dem Artikel verwenden.
- Prüfen Sie den Artikel vor jedem Gebrauch auf Beschädigungen oder Abnutzungen. Der Artikel darf nur in einwandfreiem Zustand verwendet werden!
- Verwenden Sie den Artikel nur für seine bestimmungsgemäße Verwendung.
- Achten Sie darauf, dass Ihr Hund nicht am Artikel kaut.
- Nehmen Sie keine Veränderungen am Artikel vor.
- Achten Sie beim Einbau des Artikels darauf, keine Airbags zu verdecken. Informieren Sie sich ggf. beim jeweiligen Fahrzeughersteller.

Artikel anbringen

- Entfernen Sie die Verpackung und falten Sie den Artikel (1) auseinander.
- Öffnen Sie die Verschlüsse (1a) (Abb. A) und legen Sie sie um die Halterungen der Kopfstützen der Rücksitze. Schließen Sie die Verschlüsse und ziehen Sie am Bandende (1b), bis der Verschluss stramm an der Kopfstütze anliegt.
- Legen Sie den Artikel auf den Rücksitz Ihres Autos.

Hinweis: In der Mitte des Artikels befinden sich zwei Aussparungen mit Klettverschlüssen, um den Hund mit einem Gurt anzuschließen.

- Öffnen Sie dazu den Klettverschluss und ziehen Sie den Gurtstecker durch die Öffnung.
- Schnallen Sie Ihren Hund mit einem geeigneten Gurt (nicht im Lieferumfang enthalten) an.

Artikel entfernen

Gehen Sie zum Entfernen des Artikels, wie im Abschnitt „Artikel anbringen“, in umgekehrter Reihenfolge vor.

Lagerung, Reinigung

Lagern Sie den Artikel bei Nichtbenutzung immer trocken und sauber bei Raumtemperatur. Bei leichter Verschmutzung mit Wasser reinigen und anschließend mit einem Reinigungstuch trockenwischen. WICHTIG! Nie mit scharfen Reinigungsmitteln reinigen.

Der Artikel ist in der Waschmaschine waschbar.



This quick reference guide is a fixed part of the instructions for use. Keep both this and the instructions for use in a safe place. When passing this product on to third parties, please be sure to include all documentation. Read the instructions for use before use, and pay particular attention to the safety instructions included in the operating instructions.

You can download the instructions for use at the following internet link:
<https://www.lidl-service.com>

Package contents

- 1 x car blanket
- 1 x quick start guide

Technical data

Dimensions: approx. 140 x 120cm (L x W)

Date of manufacture (month/year): 03/2021

Intended use

This product was developed solely as a pet accessory for private use and is not to be used for commercial purposes.

Safety information

- Do not use any sharp-edged or pointy objects on the product.
- Check the product for damage or wear before each use. The product must only be used if it is in perfect condition!
- Only use the product for its intended purpose.
- Make sure that your dog does not chew on the product.
- Do not make any modifications to the product.
- When installing the product, make sure that you do not cover any air bags. Consult with your respective vehicle manufacturer if necessary.

Attaching the product

- Remove the packaging and unfold the product (1).
- Open the buckles (1a) (Fig. A) and wrap them around the brackets of the headrests in the back seat. Close the buckles and pull on the end of the strap (1b) until the buckle is firmly against the headrest.
- Place the product on the back seat of your car.

Note: in the middle of the product are two slots with hook and loop fasteners for securing the dog with a strap.

- Open the hook and loop fastener and pull the strap connector through the opening.
- Secure your dog with a suitable strap (not included in the package contents).

Removing the product

Follow the steps from the section "Attaching the product" in reverse order to remove the product.

Storage, cleaning

When not in use, always store the product clean and dry at room temperature. If the product is slightly dirty, clean it with water and wipe dry afterwards with a cloth. IMPORTANT! Never clean the product with harsh cleaning agents.

The product is machine washable.



Ce guide rapide fait partie intégrante du notice d'utilisation. Conservez-le soigneusement avec le notice d'utilisation. Lorsque vous remettez le produit à d'autres utilisateurs, veuillez également leur transmettre tous les documents liés à celui-ci. Lisez avant l'utilisation le notice d'utilisation et respectez tout particulièrement les consignes de sécurité qui y figurent.

En cliquant sur le lien suivant, vous pouvez télécharger la notice d'utilisation :
<https://www.lidl-service.com>

Étendue de la livraison

- 1 housse pour voiture
- 1 mode d'emploi rapide

Caractéristiques techniques

Dimensions : env. 140 x 120 cm (L x La)

Date de fabrication (mois/année) : 03/2021

Utilisation conforme à sa destination

Cet article a été conçu exclusivement comme article pour animaux pour un usage privé. Il ne convient pas à un usage commercial.

Consignes de sécurité

- Ne pas utiliser d'objets tranchants ou pointus sur l'article.
- Avant chaque utilisation, vérifiez que l'article n'est pas endommagé ou usé. L'article ne doit être utilisé qu'en parfait état !
- N'utilisez l'article que pour l'usage auquel il est destiné.
- Assurez-vous que votre chien ne mordille pas l'article.
- N'apportez aucune modification à l'article.
- Lors de l'installation de l'article, veillez à ne couvrir aucun airbag. Si nécessaire, contactez le constructeur du véhicule concerné pour plus d'informations.

Installation de l'article

- Retirez l'emballage et dépliez l'article (1).
- Ouvrez les fermoirs (1a) (fig. A) et placez-les autour des supports d'appui-tête des sièges arrière. Refermez les fermoirs et tirez sur l'extrémité de la sangle (1b) jusqu'à ce que le fermoir soit serré contre l'appui-tête.
- Placez l'article sur le siège arrière de votre voiture.

Remarque : deux ouvertures avec scratch se trouvent au milieu de l'article pour attacher le chien avec une ceinture.

- Ouvrez le scratch et passez le connecteur de la ceinture par l'ouverture.
- Attachez votre chien avec une ceinture appropriée (non comprise dans l'étendue de la livraison).

Retrait de l'article

Pour retirer l'article, procédez dans l'ordre inverse de celui décrit dans la section « Installation de l'article ».

Stockage, nettoyage

Lorsque vous n'utilisez pas l'article, rangez-le toujours dans un endroit sec et propre à une température ambiante. En cas de légère salissure, nettoyez uniquement avec de l'eau puis essuyez avec un chiffon de nettoyage.

IMPORTANT ! Ne lavez jamais avec des produits de nettoyage agressifs.

L'article est lavable en machine.



Deze beknopte handleiding is vast bestanddeel van de gebruiksaanwijzing. Bewaar hem samen met de gebruiksaanwijzing goed. Overhandig alle documenten bij doorgifte van het product aan derden. Lees voor het gebruik de gebruiksaanwijzing en neem in het bijzonder de hierin vermelde veiligheidsvoorschriften in acht.

Via volgende internetlink kunt u de gebruiksaanwijzing downloaden:
<https://www.lidl-service.com>

Leveringsomvang

- 1 x autodeken
- 1 x korte handleiding

Technische gegevens

Afmetingen: ca. 140 x 120 cm (l x b)

Productiedatum (maand/jaar): 03/2021

Beoogd gebruik

Dit artikel is uitsluitend ontwikkeld als artikel voor dieren. Het is bestemd voor particulier gebruik en niet voor zakelijk gebruik.

Veiligheidstips

- Gebruik geen scherpergeerde of puntige voorwerpen op het artikel.
- Controleer het artikel voor elk gebruik op beschadigingen of slijtage. Het artikel mag alleen in goede staat worden gebruikt!
- Gebruik het artikel uitsluitend conform beoogd gebruik.
- Let erop dat uw hond niet aan het artikel kauwt.
- Breng geen veranderingen aan het artikel aan.
- Let er bij de montage van het artikel op dat er geen airbags worden bedekt. Informeer zo nodig bij de desbetreffende autofabrikant.

Artikel aanbrengen

- Verwijder de verpakking en vouw het artikel (1) uit.
- Maak de sluitingen (1a) open (afb. A) en leg ze om de beugels van de hoofdsteunen van de achterbank. Sluit de sluitingen en trek aan het banduiteinde (1b), tot de sluiting strak tegen de hoofdsteun ligt.
- Leg het artikel op de achterbank van uw auto.

Aanwijzing: in het midden van het artikel bevinden zich twee uitsparingen met klittenbandsluitingen, om de hond met een gordel vast te gespen.

- Open hiertoe de klittenbandsluiting en trek de gesp tong door de opening.
- Gesp uw hond vast met een geschikte gordel (niet meegeleverd).

Artikel verwijderen

Ga voor het verwijderen van het artikel te werk zoals beschreven in het gedeelte "Artikel aanbrengen", maar dan in omgekeerde volgorde.

Opslag, reiniging

Bewaar het artikel wanneer u dit niet gebruikt altijd droog en schoon op kamertemperatuur. Reinig bij lichte vervuiling met water en veeg vervolgens droog met een schoonmaakdoek. BELANGRIJK! Reinig nooit met agressieve reinigingsmiddelen. Het artikel kan in de wasmachine worden gewassen.



IAN 353139_2007



DELTA-SPORT HANDELSKONTOR GMBH
Wragelkamp 6 • DE-22397 Hamburg
GERMANY

03/2021
Delta-Sport-Nr.: HD-8553

11.25.2020 / PM 3:52

IAN 353139_2007



Ta krótka instrukcja obsługi jest statą częścią składową instrukcję użytkowania. Należy ją zachować wraz z instrukcją użytkowania. W przypadku przekazania rodktu innej osobie należy dołączyć do niego całą jego dokumentację. Przed użyciem należy przeczytać instrukcję użytkowania i szczególnie przestrzegać zawartych w niej wskazówek dotyczących bezpieczeństwa.

Pod następującym linkiem można pobrać instrukcję użytkowania: https://www.lidl-service.com

Zakres dostawy

1 x pokrowiec do samochodu
1 x krótka instrukcja

Dane techniczne

Wymiary: ok. 140 x 120 cm (dł. x szer.)

 Data produkcji (miesiąc/rok): 03/2021

Użytkowanie zgodne z przeznaczeniem

Produkt został zaprojektowany wyłącznie do prywatnego użytku i jest przeznaczony dla zwierząt, a nie do celów komercyjnych.

⚠️ Wskazówki bezpieczeństwa

- Nie używać żadnych ostrych przedmiotów na produkcie.
- Przed każdym użyciem należy sprawdzić produkt pod kątem uszkodzeń lub zużycia. Produkt może być używany wyłącznie, jeśli jest w idealnym stanie!
- Produkt może być użytkowany wyłącznie zgodnie z przeznaczeniem.
- Należy uważać, aby pies nie gryzł produktu.
- Nie wprowadzać żadnych zmian w produkcie.
- Podczas zakładania produktu należy uważać, aby nie zakryć poduszek powietrznych. W razie potrzeby należy skontaktować się z odpowiednim producentem pojazdu w celu uzyskania dalszych informacji.

Zakładanie produktu

- Wyjąć produkt (1) z opakowania i rozłożyć.
- Otworzyć zapięcia (1a) (rys. A) i umieścić je wokół wsporników zagłówków tylnego siedzenia. Zamknąć zapięcia i pociągnąć koniec taśmy (1b), aż zapięcie będzie mocno przylegało do zagłówka.
- Ułożyć produkt na tylnym siedzeniu samochodu.

Wskazówki dotyczące bezpieczeństwa

Wskazówka: na środku produktu znajdują się dwa wgłębienia z zapięciami na rzepy do zapięcia psa pasem bezpieczeństwa.

- Otworzyć zapięcie na rzep i wyciągnąć wtyczkę pasa bezpieczeństwa przez otwór.
- Zapiąć psa odpowiednim pasem (brak w zakresie dostawy).

Zdejmowanie produktu

Podczas zdejmowania produktu należy postępować w odwrotnej kolejności do kroków opisanych w punkcie „Zakładanie produktu”.

Przechowywanie, czyszczenie

Podczas nieużywania należy zawsze przechowywać produkt w suchym i czystym miejscu, w temperaturze pokojowej. Niewielkie zabrudzenia czyścić wyłącznie wodą, a następnie wytrzeć do sucha ściereczką. **WAŻNE!** Nie czyścić przy użyciu ostrych środków czyszczących.

Produkt można prać w pralce.

Tento stručný návod je nedílnou součástí návodu k použití. Uložte jej společně s návodem k použití. Při předávání výrobku třetí osobě současně předávejte i všechny související podklady. Před použitím si přečtěte návod k použití a dodržujte především bezpečnostní předpisy, které jsou v něm obsaženy.

Pod následujícím internetovým linkem si můžete stáhnout návod k použití: https://www.lidl-service.com

Obsah balení

1 x deka do auta
1 x krátký návod

Technické údaje

Rozměry: cca 140 x 120 cm (d x š)

 Datum výroby (měsíc/rok): 03/2021

Použití dle určení

Tento výrobek je určen jako výrobek pro zvířata pro soukromé použití, nikoli pro komerční účely.

⚠️ Bezpečnostní pokyny

- Nepoužívejte na výrobku špičaté předměty nebo předměty s ostrými hranami.
- Výrobek před každým použitím zkontrolujte, zda není poškozený nebo opotřebovaný. Výrobek smí být používán pouze v bezchybném stavu!
- Výrobek používejte výhradně ke stanovenému účelu.
- Dávejte pozor, aby pes výrobek nežvýkal.
- Neprovádějte na výrobku žádné úpravy.
- Při montáži výrobku dejte pozor, abyste nezakryli žádný z airbagů. Příp. se informujte u příslušného výrobce automobilu.

Instalace výrobku

- Odstraňte obal a výrobek (1) rozložte.
- Otevřete uzávěry (1a) (obr. A) a položte je kolem držáků hlavových opěrek zadních sedadel. Zavřete uzávěry a zatáhněte za konec pásku (1b), až bude uzávěr těsně přiléhat k hlavové opěrce.
- Položte výrobek na zadního sedadla svého auta. **Upozornění:** Uprostřed výrobku jsou dvě drážky se suchým zipem, aby bylo psa možné připoutat pásem.
- K tomuto účelu rozepněte suchý zip a zástrčku pásu prostrčte otvorem.
- Připoutejte svého psa vhodným pásem (není součástí obsahu balení).

Odstranění výrobku

Pro odstranění výrobku postupujte v opačném pořadí než v odstavci „Instalace výrobku”.

Uskladnění, čištění

Pokud výrobek nepoužíváte, skladujte jej vždy suchý a čistý při pokojové teplotě. Při lehčím znečištění omyjte vodou a následně vyřete hadříkem do sucha. **DŮLEŽITÉ!** K čištění nikdy nepoužívejte agresivní čisticí prostředky.

Výrobek lze prát v pračce.

Tento krátky návod je pevnou súčasťou návodu na používanie. Dobre ho uschovajte spolu s návodom na používanie. Ak odovzdávate výrobok ďalšej osobe, priložte k nemu aj všetky podklady. Pred používaním si pozorne prečítajte návod na používanie a dodržiavajte najmä v ňom uvedené bezpečnostné pokyny.

Na nasledovnej webovej stránke si môžete stiahnuť návod na používanie: https://www.lidl-service.com

Rozsah dodávky

1 x deka pre psov do auta
1 x krátky návod

Technické údaje

Rozmery: cca 140 x 120 cm (d x š)

 Dátum výroby (mesiac/rok): 03/2021

Určené použitie

Tento výrobok je určený výlučne ako výrobok pre zvieratá na súkromné použitie a nie na komerčné účely.

⚠️ Bezpečnostné pokyny

- Na výrobku nepoužívajte ostré ani špičaté predmety.
- Pred každým použitím skontrolujte, či výrobok nie je poškodený alebo opotrebovaný. Výrobok sa môže používať len v bezchybnom stave!
- Výrobok používajte len na jeho určené použitie.
- Dbajte na to, aby váš pes výrobok nehrýzol.
- Na výrobku neuskutočňujte žiadne zmeny.
- Pri umiestňovaní výrobku dbajte na to, aby ste neprekrýli airbagy. V prípade potreby sa informujte u príslušného výrobcu vozidla.

Pripevnenie výrobku

- Odstráňte obal a výrobok (1) rozložte.
- Otvorte uzávěry (1a) (obr. A) a preložte ich okolo držiakov opierok hlavy zadných sedadiel. Zatvorte uzávěry a konce popruhov (1b) ťahajte dovtedy, kým záver nebude pevne priliehať k opierke hlavy.
- Výrobok položte na zadné sedadlo auta. **Upozornenie:** V strede výrobku sa nachádzajú dva otvory so suchými zipsmi, aby sa dal pes pripnúť pásom.
- Otvorte suchý zips a pretiahnite kotviaci úchyt cez otvor.
- Zapnite svojho psa pomocou vhodného pásu (nie je v rozsahu dodávky).

Odstránenie výrobku

Pri odstraňovaní výrobku postupujte v opačnom poradí ako v časti „Pripevnenie výrobku”.

Skladovanie, čistenie

Pri nepoužívaní skladujte výrobok vždy suchý a čistý pri izbovej teplote. Pri miernom znečistení vyčistite výrobok vodou a potom utrite dosucha čistiacou handričkou. **DŮLEŽITÉ!** Výrobok nikdy nečistite ostrými čistiacimi prostriedkami.

Výrobok možno prať v automatickej práčke.

Esta guía rápida forma parte de las instrucciones de uso. Guárdela bien junto con las instrucciones de uso. Facilite toda la documentación si entrega el artículo a terceros. Lea las instrucciones de uso antes del uso y tenga en cuenta especialmente las instrucciones de seguridad incluidas en las mismas.

Puede descargar las instrucciones de uso en el siguiente enlace de internet: https://www.lidl-service.com

Alcance de suministro

1 manta para coche
1 guía rápida

Datos técnicos

Dimensiones: aprox. 140 x 120 cm (L x An)

 Fecha de fabricación (mes/año): 03/2021

Uso previsto

Este artículo se ha desarrollado únicamente para uso privado como artículo para animales y no se debe emplear para uso comercial.

⚠️ Indicaciones de seguridad

- No utilice objetos con extremos afilados o puntiagudos en el artículo.
- Compruebe antes de cada uso que el artículo no presenta daños ni desgaste. Solo se permite usar el artículo si su estado es óptimo.
- Utilice el artículo únicamente para su uso previsto.
- Tenga cuidado de que el perro no muerda el artículo.
- No realice ninguna modificación en el artículo.
- Al colocar el artículo, preste atención a no tapar los airbags. En caso necesario, consulte al fabricante de automóviles correspondiente.

Colocación del artículo

- Retire el embalaje y despliegue el artículo (1).
- Abra los cierres (1a) (Fig. A) y rodee con ellos los soportes de los reposacabezas de los asientos traseros. Cierre los cierres y tire del extremo de la cinta (1b) hasta que el cierre quede pegado al reposacabezas.
- Extienda el artículo sobre el asiento trasero de su vehículo. **Nota:** En el centro del artículo hay dos aberturas con cierre de gancho y bucle para sujetar al perro con un cinturón.

- Para ello, abra el cierre de gancho y bucle e introduzca el enganche del cinturón por la abertura.
- Sujete a su perro con un cinturón adecuado (no incluido en el alcance de suministro).

Retirada del artículo

Para retirar el artículo, siga las instrucciones del apartado «Colocación del artículo» en orden inverso.

Almacenamiento, limpieza

Si no va a utilizarlo, almacene siempre el artículo seco y limpio y a temperatura ambiente. En caso de ensuciamiento leve, limpie con agua y después seque con un paño de limpieza. ¡IMPORTANTE! No lo limpie con productos de limpieza agresivos.

El artículo se puede lavar en la lavadora.

Denne korte vejledning er en integreret del af brugervejledningen. Opbevar denne godt sammen med brugervejledningen. Udlever alle dokumenter, når artiklen videregives til tredjepart. Læs brugervejledningen før brugen og vær særlig opmærksom på sikkerhedsoplysningerne deri.

Brugervejledningen kan downloades under følgende internetlink: https://www.lidl-service.com

Leveringsomfang

1 x biltæppe
1 x kort vejledning

Tekniske data

Mål: ca. 140 x 120 cm (l x b)

 Fremstillingsdato (måned/år): 03/2021

Bestemmelsesmæssig brug

Denne artikel er udelukkende udviklet som dyreartikel til privat brug og må ikke anvendes til erhvervs-mæssig brug.

⚠️ Sikkerhedsanvisninger

- Anvend ingen skarpe eller spidse genstande på artiklen.
- Kontroller artiklen for skader og slitage inden hver brug. Artiklen må kun anvendes i fejlfri stand!
- Artiklen må kun anvendes til den bestemmelsesmæssige brug.
- Sørg for, at din hund ikke bider i artiklen.
- Foretag ingen ændringer på artiklen.
- Sørg for ikke at tildække nogen airbags ved montering af artiklen. Spørg evt. køretøjsfabrikanten til råds.

Anbringelse af artiklen

- Fjern emballagen, og fold artiklen (1) ud.
- Åbn lukningerne (1a) (fig. A), og læg det omkring holderne på bagsædernes nakkestøtter. Sæt lukningerne sammen, og træk i enden af remmen (1b), til lukningen sidder stramt mod nakkestøtten.
- Læg artiklen på bilens bagsæde. **Bemærk:** I midten af artiklen er der to huller med burrebånd til at spænde hunden fast med en sele.
- Åbn burrebåndet, og træk selens spænde igennem åbningen.
- Spænd hunden fast med en egnet sele (medfølger ikke ved levering).

Udtagning af artiklen

Gå frem i omvendt rækkefølge af beskrivelsen i afsnittet “Anbringelse af artiklen” for at tage artiklen ud.

Opbevaring, rengøring

Opbevar altid artiklen tør og ren ved stuetemperatur, når den ikke er i brug. Rengør lettere snavs med vand, og tør efter med et viskestykke. VIGTIGT! Må aldrig rengøres med skrappe rengøringsmidler.

Artiklen kan vaskes i vaskemaskine.