



**ROBOT VACUUM CLEANER / SAUGROBOTER /
ASPIRATEUR ROBOT SSRA E4**

CZ

ROBOTICKÝ VYSAVAČ

Návod k obsluze

IAN 500199_2504

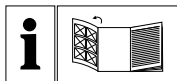

ČZ

Před čtením si otevřete stranu s obrázkem a potom se seznámte se všemi funkcemi přístroje.

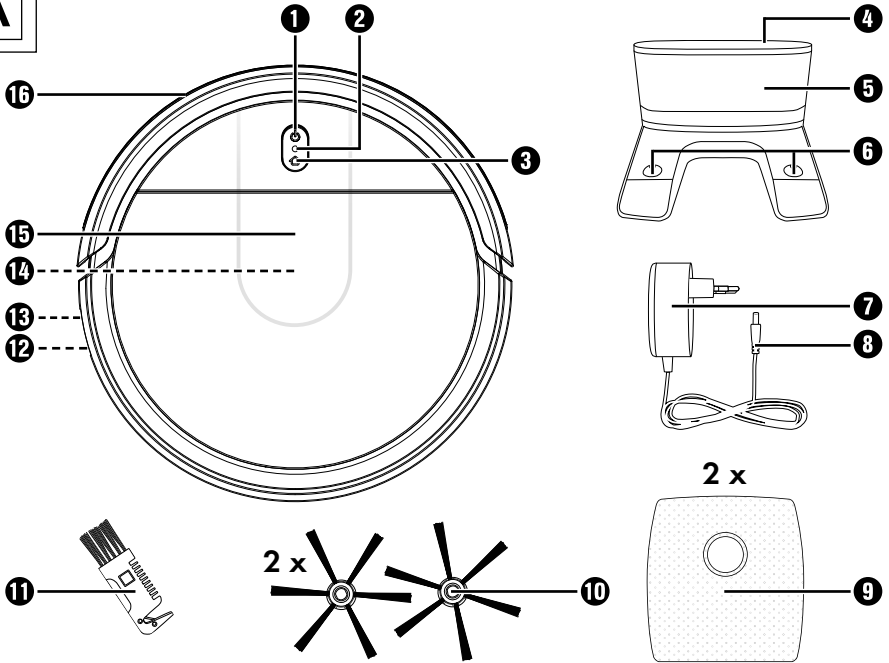
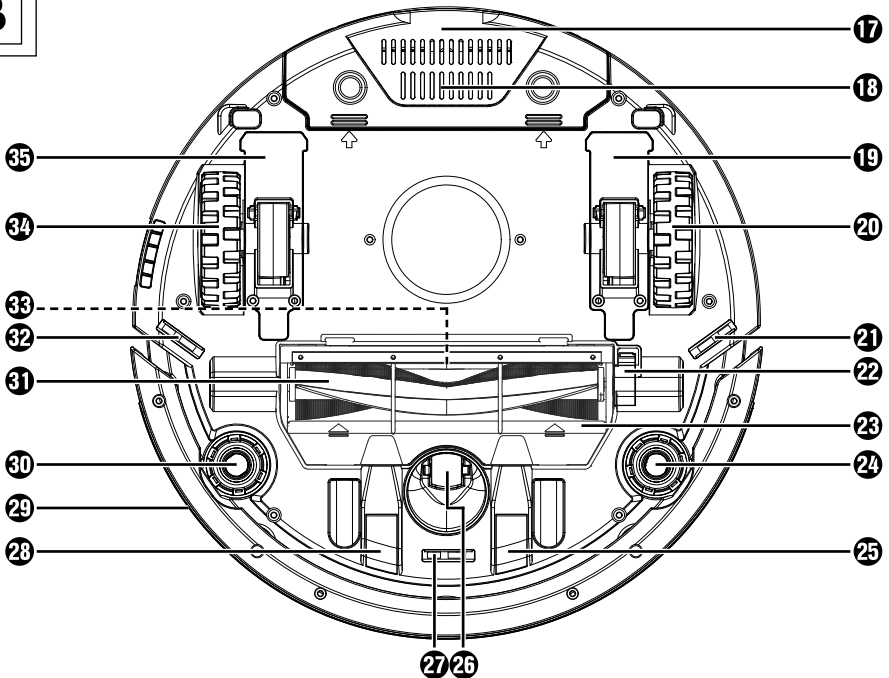
A**B**

Obsah

1. Úvod	2
1.1. Použití v souladu s určením	2
1.2. Informace o ochranných známkách	2
2. Použitá výstražná upozornění a symboly	2
3. Bezpečnostní pokyny	3
4. Popis přístroje	8
5. Rozsah dodávky	8
6. Uvedení do provozu	9
6.1. Připevnění bočních kartáčů	9
6.2. Zapnutí/vypnutí přístroje a pohotovostní režim (bez aplikace)	9
6.3. Nabíjení přístroje	9
7. Obsluha a provoz	10
7.1. Pokyny k pracovní oblasti	10
7.2. Vysávání	10
7.3. Pozastavení vysávání	10
7.4. Ovládání prostřednictvím aplikace LIDL Home	11
7.5. Výběr režimu vysávání	14
7.6. Nastavení sacího výkonu	15
8. Čištění	15
9. Výměna akumulátoru	20
10. Skladování	20
11. Odstraňování problémů	21
12. Likvidace	22
12.1. Likvidace přístroje a obalu	22
12.2. Likvidace baterií/akumulátorů	22
13. Technické údaje	23
14. Zjednodušené prohlášení o shodě EU	24
15. Objednávání náhradních dílů	24
16. Záruka společnosti Kompennass Handels GmbH	24
16.1. Servis	25
16.2. Dovožce	25

1. Úvod

Blahopřejeme vám k zakoupení vašeho nového přístroje. Rozhodli jste se tím pro vysoce kvalitní přístroj.



Součástí tohoto přístroje je návod k obsluze. Obsahuje důležité informace o bezpečnosti, použití a likvidaci. Před použitím přístroje se seznámte se všemi provozními a bezpečnostními pokyny. Přístroj používejte pouze předepsaným způsobem a v uvedených oblastech použití. Při předávání přístroje třetím osobám předejte spolu s ním i tyto podklady.

1.1. Použití v souladu s určením

Tento přístroj je vhodný k vysávání volných, suchých nečistot, jako je prach, vlákna nebo drobky, na hladkých podlahových krytinách a kobercích s krátkým vlasem. Přístroj používejte pouze ve vnitřních prostorách. Přístroj je určen výhradně pro soukromé účely a ne pro komerční použití. Přístroj používejte výlučně k určenému účelu. Jiné použití, než které bylo popsáno výše, nebo jakékoliv úpravy přístroje nejsou přípustné a mohou vést k zraněním a/nebo k poškozením. Za škody, jejichž příčinou je použití v rozporu s určením, výrobce neodpovídá.

1.2. Informace o ochranných známkách

Ochranná známka a obchodní název SilverCrest jsou vlastnictvím příslušných vlastníků.

Android™ je registrovaná ochranná známka společnosti Google Inc.

iOS® je registrovaná ochranná známka společnosti Apple Inc.





Slovní známka **Bluetooth®** a logo **Bluetooth®** jsou registrované ochranné známky společnosti Bluetooth SIG, Inc (Special Interest Group).





Veškeré ostatní názvy a přístroje mohou být ochrannými známkami nebo registrovanými ochrannými známkami jejich příslušných vlastníků.

2. Použitá výstražná upozornění a symboly

V tomto návodu k obsluze, na obalu a na přístroji (pokud je to možné) jsou použita následující varování a symboly:

	NEBEZPEČÍ! Varování s tímto symbolem a signálním slovem „NEBEZPEČÍ“ označuje bezprostředně hrozící nebezpečnou situaci, která, pokud se jí nezabrání, má za následek vážné poranění nebo smrt.
	VÝSTRAHA! Varování s tímto symbolem a signálním slovem „VÝSTRAHA“ označuje případně nebezpečnou situaci, která, pokud se jí nezabrání, může mít za následek vážné poranění nebo smrt.
	OPATRNĚ! Varování s tímto symbolem a signálním slovem „OPATRNĚ“ označuje případně nebezpečnou situaci, která, pokud se jí nezabrání, může mít za následek lehké nebo střední poranění.
	POZOR! Varování s tímto symbolem a signálním slovem „POZOR“ označuje případnou situaci, která, pokud se jí nezabrání, může mít za následek hmotnou škodu.
	Upozornění: Upozornění označuje doplňující informace, usnadňující manipulaci s přístrojem.
	Přečtěte si návod.
	Stejnosměrný proud/napětí
	Střídavý proud/napětí
	Třída ochrany II: ochrana dvojitou nebo zesílenou izolací.

	Přístroj používejte pouze ve vnitřních prostorách.
	Tento výrobek splňuje požadavky platných evropských a národních směrnic.
	Elektrický přístroj nevyhazujte do domovního odpadu!
	Obal poté odevzdejte k ekologické likvidaci.
	Obal z recyklovatelných materiálů. Při třídění odpadu dodržujte označení obalových materiálů: Jsou označeny zkratkami (a) a číslicemi (b) s následujícím významem: 1–7: plasty, 20–22: papír a lepenka, 80–98: kompozitní materiály.

	Obal obsahuje papír a/nebo lepenku.
	Obal obsahuje plast a/nebo kov.
ES/PT	
	<p>FR Cet appareil et ses accessoires se recyclent</p> <p>A DÉPOSER EN MAGASIN A DÉPOSER EN DÉCHÈTERIE</p> <p>Points de collecte sur www.quefairemedesdechets.fr Privilégiez la réparation ou le don de votre appareil !</p>
	FR ÉLÉMENTS D'EMBALLAGE
	FR: Výrobek, obal a návod k obsluze jsou recyklovatelné, podléhají rozšířené odpovědnosti výrobce a shromažďují se odděleně.

3. Bezpečnostní pokyny

NEBEZPEČÍ!

- Před použitím přístroje zkontrolujte, zda na něm nejsou vnější viditelná poškození. Poškozený nebo na zem spadlý přístroj neuvádějte do provozu.
- Před každým uvedením do provozu zkontrolujte, zda nejsou nabíjecí stanice, síťový kabel nebo síťový adaptér poškozeni.
- Pokud jsou nabíjecí stanice a síťový adaptér poškozené, nepoužívejte je. Nepoužívejte poškozené síťové zástrčky.
- Síťový adaptér a napevno zapojený připojovací kabel nesmí být opraven. V případě závady je nutné vyměnit kompletní síťový adaptér za identický adaptér stejné konstrukce.

- Poškozenou síťovou zástrčku nebo síťový kabel nechte okamžitě vyměnit autorizovaným odborným personálem, zákaznickým servisem nebo podobně kvalifikovanou osobou, aby se tak zabránilo nebezpečí.
- Opravy nechte provádět pouze odbornou firmou. Za žádných okolností přístroj sami neotvírejte. Zásahy a opravy, které nebyly provedeny odbornou firmou, mohou vést ke zranění.
- K nabíjení akumulátoru použijte pouze dodaný odnímatelný síťový adaptér a nabíjecí stanici.
- Síťový adaptér zapojte pouze do dobře přístupné a řádně nainstalované zásuvky. Místní síťové napětí musí odpovídat technickým údajům síťového adaptéru.
- Síťový kabel vždy vytahujte ze zásuvky za zástrčku, nikdy netahejte za síťový kabel. Nepřehýbejte ani nestlačujte síťový kabel.
- Nedotýkejte se síťového adaptéru nebo přístroje mokřýma či vlhkýma rukama.
- Přístroj, nabíjecí stanici ani síťový adaptér nikdy neponořujte do vody či jiných kapalin.
- Nepoužívejte síťový adaptér s prodlužovacím kabelem – zastrčte jej přímo do elektrické zásuvky.
-  Nenabíjejte, resp. nepoužívejte tento přístroj venku.
- Nikdy nenechávejte děti bez dozoru s obalovým materiálem. Hrozí nebezpečí udušení.

VÝSTRAHA!

- Děti ve věku od 8 let a starší, jakož i osoby s omezenými fyzickými, smyslovými nebo mentálními schopnostmi či nedostatkem zkušeností a znalostí mohou používat tento přístroj pouze tehdy, pokud jsou pod dohledem nebo pokud byly poučeny o bezpečném používání přístroje a porozuměly z toho vyplývajícímu nebezpečí.
- Děti si nesmí s přístrojem hrát. Čištění a uživatelskou údržbu nesmí provádět děti bez dozoru.

- Se síťovým kabelem zacházejte opatrně, aby nedošlo k jeho poškození. Síťový kabel nepoužívejte k přemístění nebo tahání přístroje nebo nabíjecí stanice.
- Nedovolte, aby přístroj přejížděl přes síťový kabel, a chráňte jej před zdroji tepla.
- Přístroj nepoužívejte v pokoji, ve kterém se zdržují děti.
- V případě potřeby informujte ostatní osoby v místnosti o provozu přístroje, aby na něj nikdo nešlápl nebo o něj nezakopl.
- Nedovolte, aby se vlasy, oděv a prsty dostaly do blízkosti otvorů nebo provozních částí přístroje.
- Nedovolte, aby přístroj nasával hořlavé materiály, jako je benzín nebo toner z tiskárny nebo kopírky.
- Nedovolte, aby přístroj nasával hořící předměty, jako jsou cigarety, zápalky, popel a jiné předměty, které by mohly způsobit požár.

⚠ VÝSTRAHA! Nebezpečí zranění při nesprávné manipulaci s akumulátorem!

- Nezahřívejte akumulátor nad maximální teplotu uvedenou v údajích o teplotách okolí (viz kapitola **13. Technické údaje**).
- Akumulátor nikdy neotevírejte ani nedeformujte.
- Akumulátor nevhazujte do otevřeného ohně.
- Akumulátor nezkratujte.
- Přístroj nepoužívejte, pokud je akumulátor nafouknutý nebo deformovaný.
- Akumulátor vyměňte pouze za stejný nebo ekvivalentní typ doporučený výrobcem.
- Použitý akumulátor zlikvidujte v souladu s pokyny výrobce.
- K nabíjení akumulátorů použijte pouze dodaný originální síťový adaptér.
- Za extrémních podmínek mohou akumulátorové články vytéct. Při zasažení očí nebo pokožky kapalinou musí být zasažené místo ihned vypláchnuto, resp. opláchnuto čistou vodou. Vyhledejte lékaře.

! POZOR!

- Používejte výlučně uvedený typ baterie a akumulátoru.
- Akumulátory připojte k přístroji podle označení polaritý (+/červená) a (-/černá).
- Vybité baterie/akumulátory ihned vyjměte z přístroje.
- Používejte jen příslušenství doporučené výrobcem.
- Pravidelně kontrolujte a čistěte filtry a nádobu na prach, abyste prodloužili životnost přístroje.
- Přístroj nikdy nepoužívejte bez filtrů, aby se nepoškodil motor.
- Před každou přepravou přístroj vypněte.
- Alespoň jednou měsíčně přístroj plně nabijte, abyste zabránili hlubokému vybití a tím poškození akumulátoru.
- Nezakrývejte ani nepřilepujte snímače přístroje. Jinak přístroj nebude schopen navigovat.
- Snímače pravidelně čistěte. Pokud jsou snímače znečištěné, hrozí nebezpečí pádu přístroje ze schodů nebo stupňů.
- Přístroj nepoužívejte při teplotách nad +40°C nebo pod +10°C.
- Přístroj používejte pouze v uzavřených místnostech a nikdy ho nevystavujte kapající nebo stříkající vodě.
- Přístroj nepoužívejte na mokré nebo vlhké podlaze.
- Nepoužívejte přístroj v blízkosti otevřeného ohně.
- Před použitím odstraňte překážky, například napájecí kabely, hračky a jiné předměty.
- Okraje koberce ohněte pod koberec.

- Nedovolte, aby záclony a ubrusy visely na podlaze.
- Příklad: Přístroj otestujte v prostorách se schody. Tak zjistíte, zda přístroj dokáže rozpoznat okraj oblasti pádu.
- Nestůjte v pracovní oblasti přístroje. Jinak přístroj nebude schopen tyto prostory vyčistit.
- Nedovolte, aby přístroj nasával materiály, které by jej mohly ucpat, např. kameny, papírový odpad apod.
- Příklad: Přístroj nepoužívejte, pokud je sací otvor blokován.
- Odstraňte prach, vlasy, vatu apod. tak, aby vzduch plynule proudil do sacího otvoru. Před použitím se ujistěte, že jsou nádoba na prach a filtr správně nainstalovány.
- Před každým uvedením přístroje do provozu zkontrolujte plochu určenou k čištění a dodržujte zde uvedené bezpečnostní pokyny.



Výrobek je vybaven lithium-iontovým akumulátorem, resp. je k výrobku přibalen. Nevhazujte akumulátor do ohně a nevystavujte jej vysokým teplotám. Hrozí nebezpečí výbuchu!

- Síťový adaptér nepoužívejte pro jiný výrobek a nepokoušejte se tento přístroj nabíjet jiným síťovým adaptérem. Používejte pouze síťový adaptér dodaný s tímto přístrojem (model SSRA E4-1) a nabíjecí stanici (model SSRA E4).
- Nikdy neskladujte přístroj, pokud je vybitý. Delší skladování ve vybitém stavu může vést k trvalému poškození akumulátoru. Pokud je přístroj delší dobu uskladněn, musí se pravidelně kontrolovat stav nabití akumulátoru. Optimální stav nabití je v rozmezí 50–80 %.

4. Popis přístroje

(Zobrazení viz výklopná strana)

Obrázek A

- ❶ tlačítko Start/Stop 
- ❷ provozní LED / LED nabíjení
- ❸ tlačítko Domů 
- ❹ provozní LED nabíjecí stanice
- ❺ nabíjecí stanice
- ❻ nabíjecí kontakty
- ❼ síťový adaptér
- ❽ dutá zástrčka
- ❾ EPA filtr
- ❿ boční kartáče
- ⓫ čisticí kartáč
- ⓬ nabíjecí zdířka CHARGE (pro dutý konektor)
- ⓭ vypínač I/O
- ⓮ nádoba na prach (v přístroji)
- ⓯ kryt nádoby na prach
- ⓰ infračervený přijímač

Obrázek B

- ⓱ kryt přihrádky na akumulátor
- ⓲ větrací otvory
- ⓳ kryt pravého kolečka
- ⓴ pravé kolečko
- ⓵ pravý snímač
- ⓶ zámek rotačního kartáče
- ⓷ kryt rotačního kartáče
- ⓸ pravý držák bočního kartáče

- Ⓣ pravý nabíjecí kontakt
- Ⓤ přední kolečko
- Ⓥ přední snímač
- Ⓦ levý nabíjecí kontakt
- Ⓧ ochrana proti kolizi (obvodová)
- Ⓨ levý držák bočního kartáče
- Ⓩ rotační kartáč
- ⓐ levý snímač
- ⓑ sací otvor
- ⓓ levé kolečko
- ⓔ kryt levého kolečka

5. Rozsah dodávky

Ihned po vybalení výrobku zkontrolujte kompletnost rozsahu dodávky a bezvadný stav přístroje.

- 1 robotický vysavač
- 1 nabíjecí stanice
- 4 boční kartáče (2 náhradní kartáče)
- 2 EPA-12 filtry (1 náhradní filtr)
- 1 síťový adaptér
- 1 čisticí kartáček
- 1 návod k obsluze

ⓘ Upozornění

- ▶ Zkontrolujte, zda je dodávka kompletní a není viditelně poškozená. V případě neúplné dodávky nebo poškození vzniklého v důsledku vadného obalu nebo během přepravy kontaktujte servisní poradenskou linku (viz kapitola **16.1. Servis**).
- ▶ Odstraňte veškerý obalový materiál a všechny ochranné fólie z přístroje a všech dílů příslušenství.

6. Uvedení do provozu

6.1. Přípevnění bočních kartáčů

- ◆ Boční kartáče ⑩ namontujte do levého a pravého držáku ⑳/㉑ na spodní straně přístroje.
- ◆ Boční kartáče ⑩ pevně zatlačte do držáků ⑳/㉑, aby slyšitelně zaskočily.

6.2. Zapnutí/vypnutí přístroje a pohotovostní režim (bez aplikace)

- 1) Stiskněte vypínač ⑬ do polohy I, abyste přístroj přepnuli do pohotovostního režimu. Zazní signální tón a provozní LED / LED nabíjení ② svítí modře.
- 2) Stiskněte tlačítko Start/Stop ① na přístroji, abyste spustili režim vysávání Classic. Zazní signální tón a provozní LED / LED nabíjení ② bliká modře.
- 3) Stiskněte tlačítko Start/Stop ① na přístroji, abyste jej přepnuli do pohotovostního režimu, než jej vypnete. Zazní signální tón a provozní LED / LED nabíjení ② svítí modře.
- 4) Pro vypnutí přístroje stiskněte vypínač ⑬ do polohy O. Provozní LED / LED nabíjení ② zhasne.

① Upozornění

- ▶ Přístroj saje po zapnutí na přístroji standardně v režimu vysávání **Classic**.
- ▶ Přístroj po dokončení vysávání nevypínejte. Nechte jej v nabíjecí stanici ⑤, aby se nabíjel pro další vysávání.

6.3. Nabíjení přístroje

① POZOR!

- ▶ Nevystavujte nabíjecí stanici ⑤ přímému slunečnímu záření.
- ▶ Nabíjecí stanici ⑤ neumísťte do blízkosti schodů.

① Upozornění

- ▶ Před prvním použitím přístroj zcela nabijte.
- ▶ Neumisťte žádné předměty do vzdálenosti 1 m od levé/pravé strany nebo 2 m před nabíjecí stanici ⑤.
- ▶ V prostoru nabíjecí stanice ⑤ nesmí být žádná zrcadla ani jiné vysoce odrazivé předměty ve výšce 15 cm nad podlahou. V případě potřeby je zakryjte.
- ▶ Polohu nabíjecí stanice ⑤ měňte co nejméně často.
- ▶ Provozní LED / LED nabíjení ② svítí modře, jakmile je přístroj nabitý.
- ◆ Nabíjecí stanici ⑤ postavte naplocho proti stěně a připojte síťový adaptér ⑦ do zásuvky. Zasuňte dutou zástrčku ⑧ síťového adaptéru ⑦ do přípojky na pravé straně nabíjecí stanice ⑤. Provozní LED ④ nabíjecí stanice ⑤ svítí červeně.
- ◆ Během provozu nebo v pohotovostním režimu stiskněte krátce tlačítko Domů ③ na přístroji nebo vyberte v hlavní nabídce aplikace režim Domů (viz kapitola **7.4. Ovládání prostřednictvím aplikace LIDL Home**), abyste přístroj nechali zajat do nabíjecí stanice ⑤ pro nabíjení. Provozní LED / LED nabíjení ② bliká pomalu červeně, jakmile se začne nabíjet.
- ◆ Přístroj můžete také nabíjet přímo přes nabíjecí zdířku **CHARGE**. Za tímto účelem zasuňte dutou zástrčku ⑧ síťového adaptéru ⑦ do nabíjecí zdířky **CHARGE** ⑫ na přístroji a zapojte síťový adaptér ⑦ do zásuvky.

7. Obsluha a provoz

7.1. Pokyny k pracovní oblasti

Vzhledem ke složitosti domácího prostředí může přístroj při vysávání vynechat některá místa. Pro dosažení lepších výsledků vysávání doporučujeme používat přístroj denně. Před použitím přístroje dodržujte následující pokyny (viz také obr. 1):

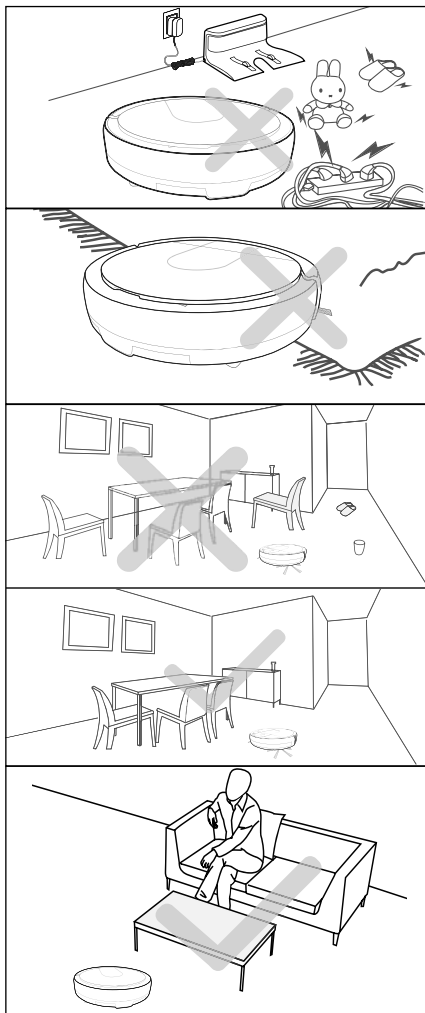

Obr. 1

- ◆ Před použitím odstraňte překážky, například napájecí kabely, hračky a jiné předměty.
- ◆ Okraje koberce ohněte pod koberec. Nedo- volte, aby záclony a ubrusy visely na podlaze.
- ◆ Snažte se umístit nábytek tak, aby přístroj nepřekážel.
- ◆ Nestůjte v pracovní oblasti přístroje. Jinak přístroj nebude schopen tyto prostory vyčistit.
- ◆ Přístroj otestujte v prostorách se schody. Tak zjistíte, zda dokáže rozpoznat okraj oblasti pádu.

7.2. Vysávání

- ◆ V pohotovostním režimu stiskněte tlačítko Start/Stop 1 na přístroji nebo v hlavní nabídce aplikace vyberte režim vysávání Classic (viz kapitola 7.4. **Ovládání prostřednictvím aplikace LIDL Home**). Zazní signální tón a provozní LED / LED nabíjení 2 bliká modře.
- ◆ Přístroj začne vysávat v režimu vysávání **Classic**.

7.3. Pozastavení vysávání

- ◆ V provozu stiskněte tlačítko Start/Stop 1 na přístroji nebo v hlavní nabídce aplikace vyberte režim **Standby** (viz kapitola 7.4. **Ovládání prostřednictvím aplikace LIDL Home**) k přerušení vysávání. Zazní signální tón a provozní LED / LED nabíjení 2 svítí zeleně a modře. Přístroj je v pohotovostním režimu.
- ◆ V pohotovostním režimu stiskněte tlačítko Start/ Stop 1 na přístroji nebo v hlavní nabídce aplikace vyberte režim vysávání **Classic** (viz kapitola 7.4. **Ovládání prostřednictvím aplikace LIDL Home**), aby přístroj pokračoval ve vysávání. Přes aplikaci můžete vybrat i jiný režim vysávání (viz kapitola 7.5. **Výběr režimu vysávání**).

i Upozornění

- ▶ Po 5 minutách v pohotovostním režimu se přístroj automaticky přepne do režimu spánku. Provozní LED / LED nabíjení **2** zhasne.
- ◆ Pokud je přístroj v režimu spánku, krátce stiskněte tlačítko Start/Stop **1** nebo tlačítko Domů **3** na přístroji nebo zvolte v hlavní nabídce aplikace **Standby** (viz kapitola **7.4. Ovládání prostřednictvím aplikace LIDL Home**), abyste přístroj opět přepnuli do pohotovostního režimu. Přístroj můžete také restartovat přímo prostřednictvím aplikace výběrem režimu vysávání.

i Upozornění

- ▶ Pokud přístroj po pauze obnoví vysávání, přenastaví oblast a může znovu vysávat oblast, která již byla vysávána.

7.4. Ovládání prostřednictvím aplikace LIDL Home

Systémové požadavky

- Chytrý telefon / tablet s minimálně WLAN 802.11 b/g
- 2,4 GHz WLAN
- Android 6.0 nebo vyšší
- iOS 11.0 nebo vyšší



Naskenujte zobrazený QR kód a přejdete do App Storu nebo na Google Play. V popisu aplikace najdete podrobné informace o funkcích aplikace **LIDL Home** a můžete si ji stáhnout.



Po instalaci spusťte aplikaci a přejděte na **Přidat přístroj**. V dalším zobrazení v pravém horním rohu aplikace klikněte na symbol  a naskenujte tento QR kód. Podle pokynů v aplikaci připojte zařízení k aplikaci.

Alternativně postupujte takto:

- ◆ Ujistěte se, zda je přístroj zapnutý a na chytrém telefonu / tabletu je zapnuto WLAN a **Bluetooth®**.
- ◆ Stiskněte na cca 5 sekund tlačítko Domů **3** na přístroji, abyste přístroj přepnuli do režimu WLAN. Jakmile zazní signální tón, uvolněte tlačítko Domů **3**. Provozní LED / LED nabíjení **2** rychle bliká modře.
- ◆ Spusťte aplikaci **LIDL Home** a podle pokynů v aplikaci připojte přístroj k aplikaci.
- ◆ Po úspěšném připojení k aplikaci se otevře hlavní nabídka přístroje.
- ◆ V hlavní nabídce můžete vybrat režim vysávání, přerušit vysávání pomocí **Pohotovostního režimu** nebo vrátit přístroj do nabíjecí stanice pomocí **Domů**.

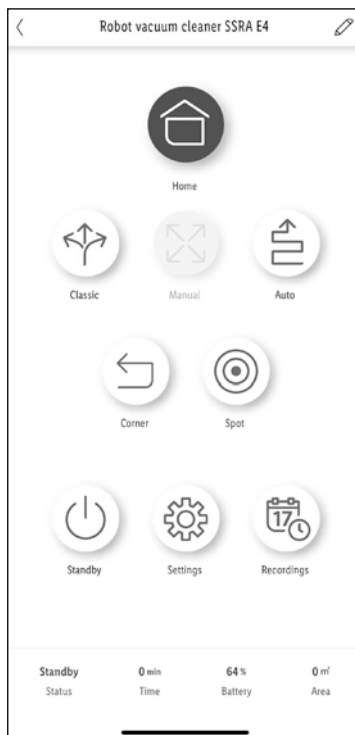

- ◆ Přístroj je k dispozici také v přehledu **Všechny přístroje**. Výběrem zařízení získáte přístup do hlavní nabídky.

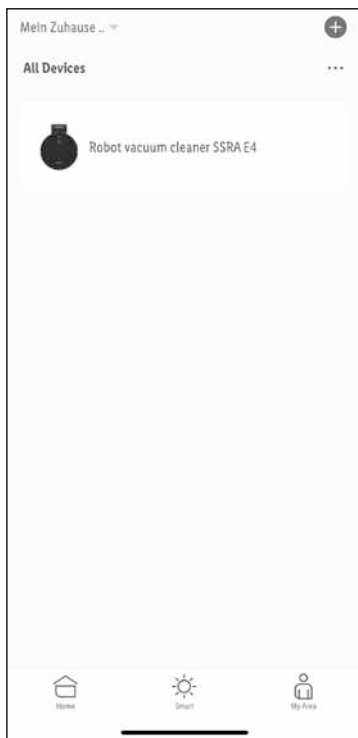

ⓘ Upozornění

- ▶ V aplikaci je název přístroje ve výchozím nastavení **Robotický vysavač SSRA E4**. V hlavní nabídce můžete tento název změnit pomocí ikony tužky  v pravém horním rohu (např. při použití několika robotických vysavačů).
- ◆ Ve stavové liště v dolním okraji hlavní nabídky můžete zobrazit aktuální stav přístroje, např. režim vysávání, nabíjení nebo pohotovostní režim, aktuální dobu sání, stav akumulátoru a již vysátou plochu v metrech čtverečních.



- ◆ V režimu vysávání **Manuálně** můžete přístroj ovládat ručně pomocí tlačítek se šipkami.



ⓘ Upozornění

- ▶ Při stisknutí tlačítka se šipkou zpět v režimu vysávání **Manuálně** se přístroj otočí o 180 stupňů.
- ◆ V části **Nastavení** můžete **Vyhledat robota**, díky čemuž se přístroj ohlásí akustickým signálem. Můžete vytvořit **časový plán** pro vysávání, nastavit **sací výkon**, zkontrolovat stav kartáčů a filtru a po vyčištění, resp. výměně je resetovat a tak i všechny kartáče a filtr.

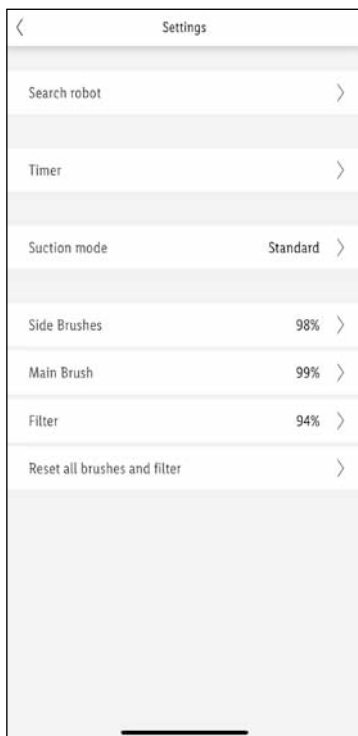

- ◆ V části **Záznamy** můžete zobrazit již zaznamenaná vysávání. Můžete je také znovu vymazat.

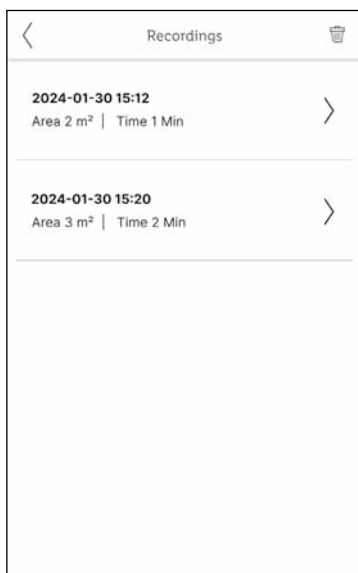

- ◆ Pro každý zaznamenaný postup vysávání je k dispozici také grafické podrobné zobrazení.

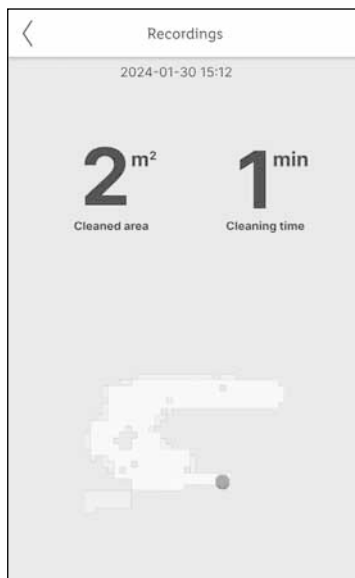





ⓘ Upozornění

- ▶ Záznam vysávání je možný pouze v režimu vysávání **Classic/Auto**. Při provozu v režimu vysávání **Classic/Auto** se záznam spustí automaticky.

Odebrání a reset přístroje na tovární nastavení

- ◆ Otevřete aplikaci **LIDL Home** a vyberte kartu **Doma**. Vyberte přístroj a v pravém horním rohu klikněte na ikonu tužky . Klikněte na **Odebrat přístroj** a poté na **Odpojit a smazat data**. Pomocí **Potvrdit** se obnoví tovární nastavení přístroje a Vaše data se zcela vymažou.

i Upozornění

- ▶ K resetování aktuálního spojení s WLAN a přepnutí přístroje zpět do režimu WLAN stiskněte na cca 5 sekund tlačítko Domů   na přístroji. Jakmile zazní signální tón, uvolněte tlačítko Domů  . Provozní LED / LED nabíjení  rychle bliká modře. Přístroj lze nyní zapojit do jiného chytrého telefonu / tabletu a ovládat jej prostřednictvím aplikace **Lidl Home**.

DŮLEŽITÉ: Tím se neobnoví tovární nastavení přístroje a Vaše data se zcela nevymažou.

Ustanovení o ochraně údajů

Úplné znění zásad ochrany osobních údajů je k dispozici v aplikaci v části **Moje sekce** pod **Ustanovení o ochraně údajů**.

7.5. Výběr režimu vysávání

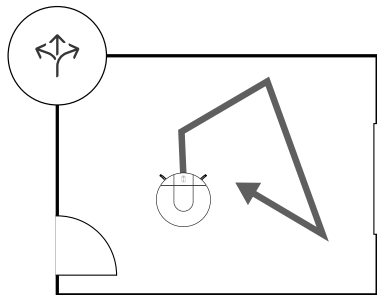

- ◆ Pro dosažení lepšího výsledku vysávání má přístroj různé režimy vysávání, které můžete vybírat v hlavní nabídce aplikace (viz kapitola **7.4. Ovládání prostřednictvím aplikace LIDL Home**).
- ◆ Před výběrem níže uvedených režimů vysávání se ujistěte, že je přístroj zapnutý. Když se přístroj nachází v režimu spánku, můžete ho také přímo spustit prostřednictvím aplikace výběrem režimu vysávání.

Classic



Obr. 2

V tomto režimu vysávání se přístroj řídí náhodným kurzem. V tomto režimu vysávání se také zaznamenává průběh vysávání.

- ◆ Stiskněte tlačítko Start/Stop   na přístroji nebo v hlavní nabídce aplikace vyberte režim vysávání **Classic** (viz kapitola **7.4. Ovládání prostřednictvím aplikace LIDL Home**), abyste spustili tento režim vysávání.

Auto

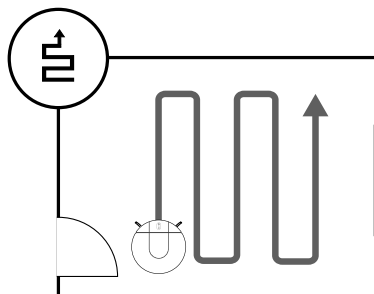

Obr. 3

V tomto režimu vysávání jezdí přístroj v paralelních, překrývajících se drahách. Okraje místnosti jsou předem vysáty kvůli orientaci a rozměření místnosti. V tomto režimu vysávání se také zaznamenává průběh vysávání.

- ◆ V hlavní nabídce aplikace vyberte režim vysávání **Auto** (viz kapitola **7.4. Ovládání prostřednictvím aplikace LIDL Home**), abyste tento režim vysávání spustili.

Spot

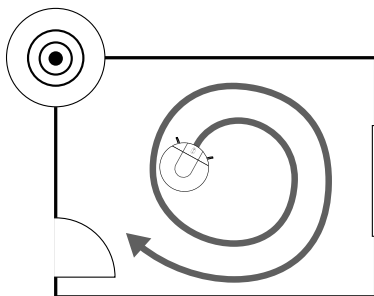

Obr. 4

Tento režim vysávání je vhodný pro oblast s vysokou koncentrací nečistot nebo prachu. V režimu vysávání **Spot** se přístroj soustředí na oblast, která má být vyčištěna, a vysává ji spirálovitě.

- ♦ V hlavní nabídce aplikace vyberte režim vysávání **Spot** (viz kapitola **7.4. Ovládání prostřednictvím aplikace LIDL Home**), abyste tento režim vysávání spustili.

Kout

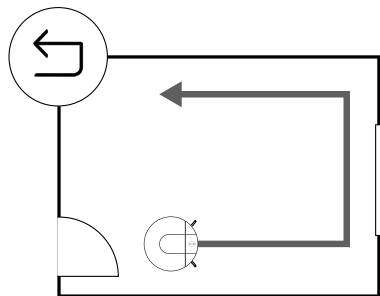

Obr. 5

Tento režim vysávání je vhodný pro úklid koutů a okrajů místnosti. V režimu vysávání **Kout** přístroj pojíždí podél okrajů místnosti.

- ♦ V hlavní nabídce aplikace vyberte režim vysávání **Kout** (viz kapitola **7.4. Ovládání prostřednictvím aplikace LIDL Home**), abyste tento režim vysávání spustili.

Manuálně

- ♦ V hlavní nabídce aplikace vyberte režim vysávání **Manuálně** a ovládejte přístroj pomocí směrových tlačítek v aplikaci (viz kapitola **7.4. Ovládání prostřednictvím aplikace LIDL Home**).

Domů

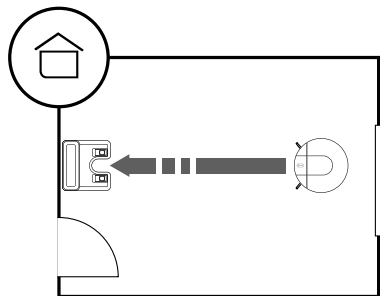

Obr. 6

Pomocí tohoto režimu můžete přístroj vrátit do nabíjecí stanice **5** k nabití.

- ♦ Během provozu nebo v pohotovostním režimu stisknete krátce tlačítko Domů **5** na přístroji nebo vyberte v hlavní nabídce aplikace režim **Domů** (viz kapitola **7.4. Ovládání prostřednictvím aplikace LIDL Home**), aby se přístroj vrátil do nabíjecí stanice **5**.

i Upozornění

- ▶ Přístroj se v provozu automaticky vrátí do nabíjecí stanice **5**, když je stav nabití akumulátoru příliš nízký (méně než 20 %).

7.6. Nastavení sacího výkonu

i Upozornění

- ▶ Sací výkon přístroje zahrnuje čtyři úrovně, které se liší sací silou, hlasitostí a spotřebou energie.
- ▶ Po zapnutí přístroj standardně vysává při středním sacím výkonu **Standard**.
- ▶ Při nejnižším sacím výkonu **Eco** je s plně nabitým akumulátorem možná provozní doba až 120 minut.

Sací výkon přístroje lze nastavit v aplikaci (viz kapitola **7.4. Ovládání prostřednictvím aplikace LIDL Home**):

- ♦ V hlavní nabídce aplikace v části **Nastavení** vyberte bod nabídky **Sací výkon**. Zde můžete nastavit sací výkon pomocí **Eco**, **Standard**, **Max** nebo **Boost**.

8. Čištění

⚠ NEBEZPEČÍ!

- ▶ Před každým čištěním vytáhněte síťový adaptér **7** ze zásuvky. Hrozí nebezpečí úrazu elektrickým proudem!

! POZOR!

- ▶ Nepoužívejte agresivní, chemické nebo abrazivní čisticí prostředky. Poškozují povrch přístroje.
- ▶ Při čištění zabraňte vniknutí vlhkosti do přístroje, aby nedošlo k jeho neopravitelnému poškození.

i Upozornění

- Před čištěním přístroj vypněte.

Díl přístroje	Intervaly čištění
Nádoba na prach 14	Týdně, vyprázdnění po každém vysávání
EPA filtr 9	Týdně, 2× týdně při silném znečištění
Boční kartáče 10	Jednou za 2 týdny
Rotační kartáč 31	Týdně, 2× týdně při silném znečištění
Snímače 21/27/32	Jednou za 2 týdny
Nabíjecí kontakty 6/25/28	Jednou za 2 týdny
Kolečka 20/26/34	Jednou za 2 týdny

Čištění přístroje

- ◆ Kryt přístroje otřete lehce navlhčeným hadříkem. Při silnějším znečištění dejte na hadřík trochu jemného čistícího prostředku.
- ◆ Očistěte snímače **21/27/32** na spodní straně přístroje měkkým suchým hadříkem.

Čištění nádoby na prach a filtru

! POZOR!

- EPA filtr **9** nevyplachujte vodou. EPA filtr **9** se tím může poškodit.

- 1) Odstraňte kryt **15** nádoby na prach **14** a vytáhněte jej za úchyt z přístroje (viz obr. 7 a 8).

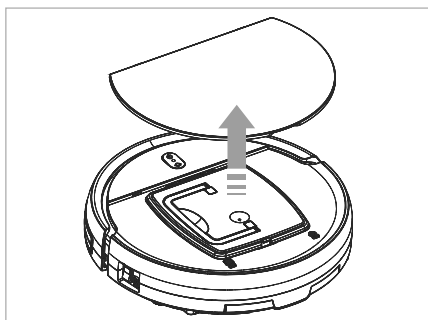

Obr. 7

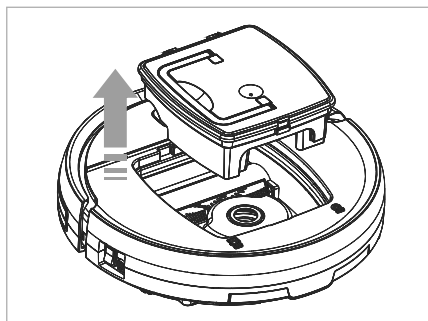

Obr. 8

- 2) Otevřete zajištění na víku nádoby na prach **14** a vyklopte jej (viz obr. 9).

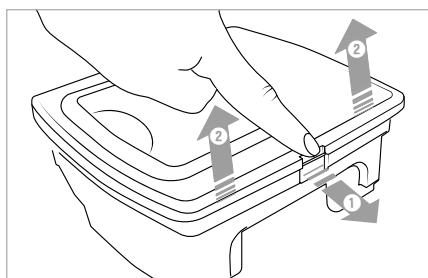

Obr. 9

- 3) Sejměte filtr EPA **9** z víka nádoby na prach **14**. (viz obr. 10).

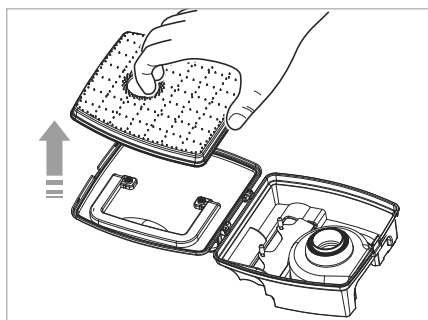

Obr. 10

- 4) Vyprázdněte obsah nádoby na prach 14 do odpadní nádoby (viz obr. 11).

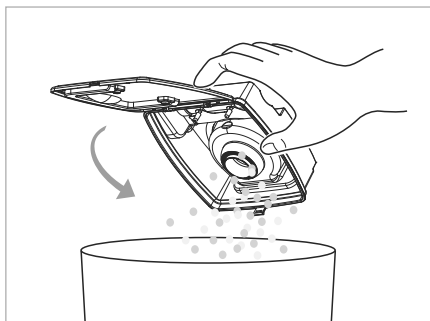

Obr. 11

- 5) Nádobu na prach 14 opláchněte studenou nebo vlažnou vodou (viz obr. 12). Nádobu na prach 14 nechejte před opětovným vložením do přístroje zcela vyschnout na vzduchu.

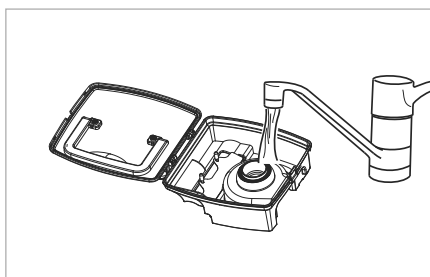

Obr. 12

- 6) EPA filtr 9 lehce vyklepněte do odpadní nádoby a opatrně jej očistěte měkkým kartáčem (viz obr. 13).

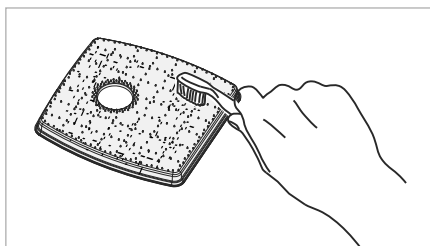

Obr. 13

- 7) Upevněte EPA filtr 9 na víko nádoby na prach 14 a sklopte ho (viz obr. 14).

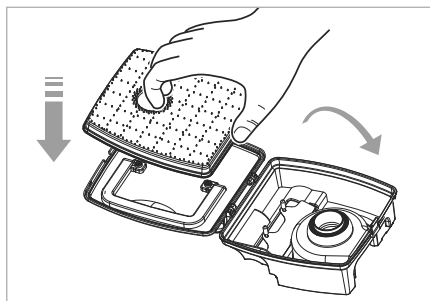

Obr. 14

- 8) Nasadte nádobu na prach 14 opět do přístroje a upevněte kryt 15 na přístroji.

i Upozornění

- Doporučujeme vyměnit EPA filtr 9 každých 6 měsíců nebo po cca 150 provozních hodinách.

Čištění kartáčů

! POZOR!

- Přístroj použijte pouze s řádně namontovanými bočními kartáči 10 a rotačním kartáčem 31.

i Upozornění

- Rotační kartáč 31 a boční kartáče 10 pravidelně čistěte, abyste zajistili řádný provoz přístroje a zabránili výpadkům.

Rotační kartáč

- 1) Zatlačte horní část krytu rotačního kartáče 23 dozadu, abyste jej mohli sejmut z přístroje (viz obr. 15).

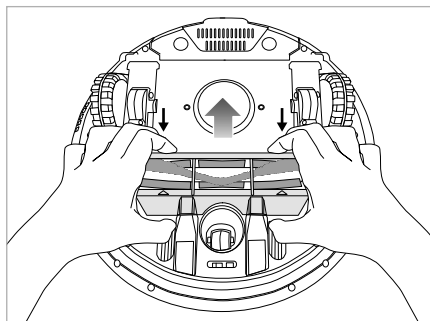

Obr. 15

- 2) Odstraňte zámek rotačního kartáče **22**.
Uchopte rotační kartáč **31** na pravé straně a vyjměte jej z přístroje (viz obr. 16). Pomocí čistícího kartáče **11** odstraňte chlupy a nečistoty. V případě potřeby vyčistěte také přihrádku rotačního kartáče (viz obr. 17).

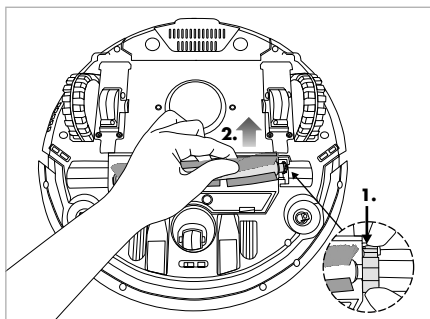

Obr. 16

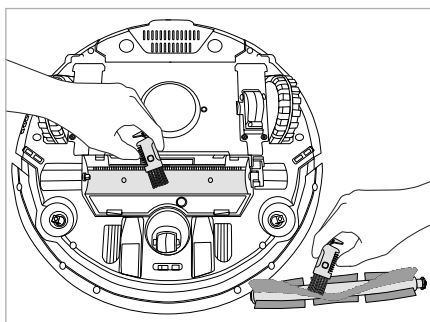

Obr. 17

- 3) Chcete-li rotační kartáč **31** znovu nasadit, nejprve jej zasuněte vlevo do držáku a poté jej zacvakněte do pravého držáku (viz obr. 18).

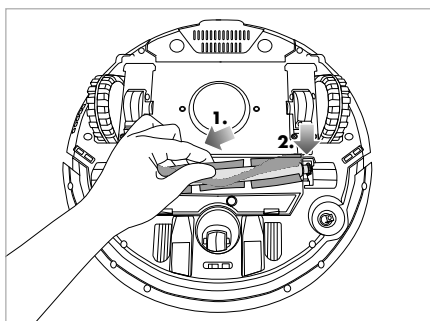

Obr. 18

- 4) Vložte zámek rotačního kartáče **22** a zatlačte jej dolů, až zaskočí.
5) Připevňte kryt rotačního kartáče **23** na přístroj.

Boční kartáče

- ♦ Malou silou vytáhněte boční kartáče **10** z držáků **24/30** a odstraňte chlupy a nečistoty.

i Upozornění

- Ohnuté nebo zkroucené šištiny bočních kartáčů **10** lze narovnat a vyhladit horkou vodou.

Čištění bočních koleček

- 1) Pomocí křížového šroubováku (není součástí dodávky) odstraňte oba šrouby na krytu kolečka **19/35** (viz obr. 19).

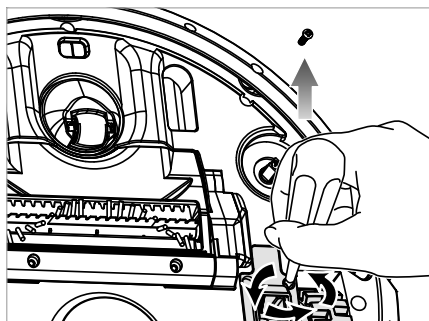

Obr. 19

- 2) Stiskněte kolečko **20/34** dolů a uvolněte pružinu z krytu kolečka **19/35** a z držáku kolečka. Sejměte kryt kolečka **19/35** z přístroje (viz obr. 20).

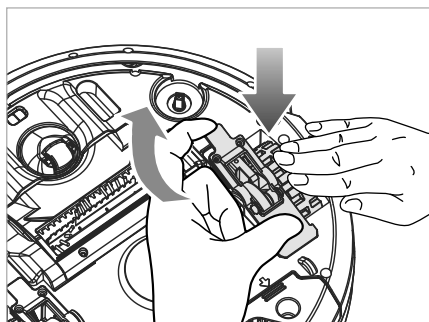

Obr. 20

- 3) Vytáhněte kolečko 20/34 z přístroje a očistěte jej mírně navlhčeným hadříkem nebo čistícím kartáčem 1 (viz obr. 21 a 22). V případě potřeby také otřete prostor pro kolečko.

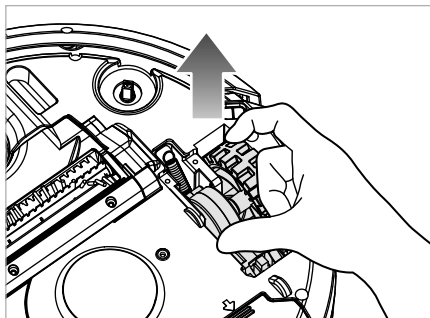

Obr. 21

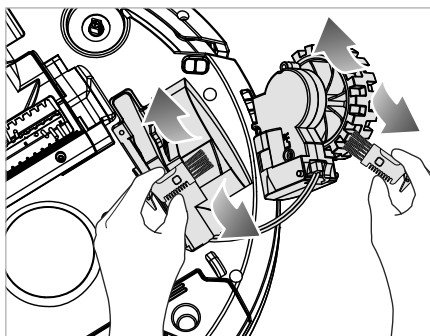

Obr. 22

- 4) Vložte kolečko 20/34 zpět do prostoru pro kolečko (viz obr. 23).

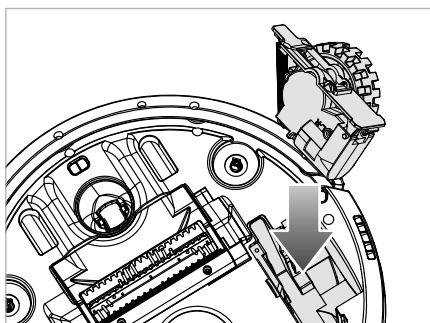

Obr. 23

- 5) Připevněte pružinu k držáku kolečka a krytu kolečka 19/35 (viz obr. 24).

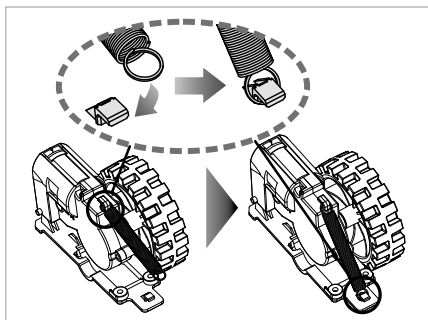

Obr. 24

- 6) Stlačte kolečko 20/34 dolů a nasadíte kryt kolečka 19/35 na přístroj (viz obr. 25).

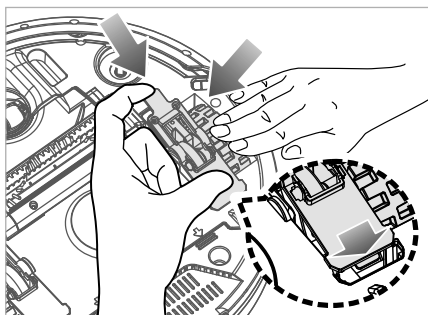

Obr. 25

- 7) Upevněte oba šrouby na kryt kolečka 19/35 pomocí křížového šroubováku.

Čištění nabíjecí stanice

- ◆ Vyčistěte povrch nabíjecí stanice 5 lehce navlhčeným hadříkem.
- ◆ Očistěte nabíjecí kontakty 6 měkkým suchým hadříkem.

9. Výměna akumulátoru

! POZOR!

- ▶ Používejte pouze typ akumulátoru doporučený výrobcem (viz kapitola **13. Technické údaje**). Použití jiného typu akumulátoru může vést k poškození přístroje.

i Upozornění

- ▶ Před výměnou akumulátoru přístroj vypněte.
- ▶ Nový akumulátor před prvním provozem zcela nabijte.
- ▶ Starý akumulátor správně zlikvidujte.

- 1) Stáhněte kryt příhrádky na akumulátor **17** z přístroje (viz obr. 26).

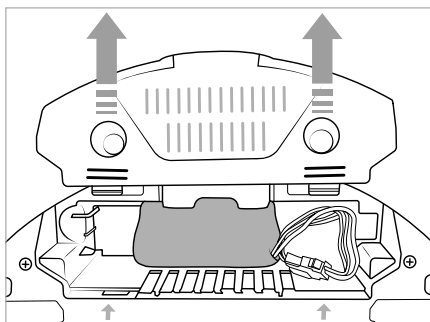

Obr. 26

- 2) Odpojte konektor akumulátoru (viz obr. 27) a vyjměte jej z příhrádky na akumulátor.

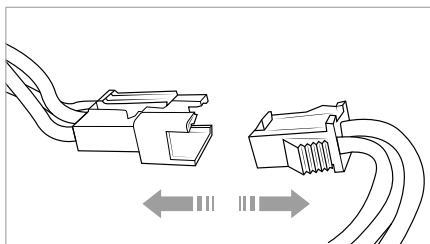

Obr. 27

- 3) Vložte nový akumulátor do příhrádky na akumulátor a připojte jej ke konektoru.

i Upozornění

- ▶ Než opět nasadíte kryt příhrádky na akumulátor **17**, ujistěte se, že kabel a zástrčka jsou správně uloženy v příhrádce na akumulátor a nejsou stlačené.
- 4) Nasuňte kryt příhrádky na akumulátor **17** opět na příhrádku na akumulátor, aby slyšitelně zaskočil.
 - 5) Zapněte přístroj a zkontrolujte, zda řádně funguje.

10. Skladování

! POZOR!

- ▶ Nikdy neskladujte přístroj, pokud je vybitý. Delší skladování ve vybitém stavu může vést k trvalému poškození akumulátoru. Pokud je přístroj delší dobu uskladněn, musí se pravidelně kontrolovat stav nabití akumulátoru. Optimální stav nabití je v rozmezí 50–80 %.
- ◆ Pokud se přístroj delší dobu nepoužívá, odpojte jej od napájení.
- ◆ Přístroj uchovávejte v bezprašném a suchém místě bez přímého slunečního záření.

11. Odstraňování problémů

Problém	Příčina	Řešení
Přístroj nelze zapnout.	Akumulátor je zcela vybitý.	Přístroj vložte na nabíjecí stanici 5 tak, aby se nabíjecí kontakty 25/23 přístroje a nabíjecí kontakty 6 nabíjecí stanice 5 dotýkaly. Alternativně zasuňte dutou zástrčku 8 síťového adaptéru 7 do nabíjecí zdířky Charge 12 přístroje a zapojte síťový adaptér 7 do zásuvky.
	Akumulátor je vadný.	Vyměňte akumulátor za nový (viz kapitola 9. Výměna akumulátoru).
Přístroj nelze nabíjet.	Přístroj není zcela připojen k nabíjecím kontaktům 6 nabíjecí stanice 5 .	Zkontrolujte, zda jsou nabíjecí kontakty 25/23 přístroje a nabíjecí kontakty 6 nabíjecí stanice 5 zcela propojeny.
	Nabíjecí stanice 5 není připojena k napájení elektrickým proudem a přístroj je zapnutý, čímž se spotřebává energie.	Ponechte přístroj v nabíjecí stanici 5 , aby byl dostatečně nabitý pro další vysávání. Odpojte nabíjecí stanici 5 od napájení elektrickým proudem.
Během vysávání zůstává přístroj zapojený.	Přístroji překážejí kabely, záclony nebo koberce ležící na podlaze.	Přístroj automaticky hledá různé možnosti řešení, aby se překážkám vyhnul. Pokud to není možné, odstraňte překážky z cesty nebo přístroj přemístěte.
Přístroj se před dokončením vysávání vrátí do nabíjecí stanice 5 , aby se dobil.	Akumulátor je téměř vybitý, proto se přístroj automaticky vrátí do nabíjecí stanice 5 k nabití.	Nabijte přístroj a spusťte znovu vysávání, jakmile je přístroj nabitý.
	Provozní doba přístroje se může lišit v závislosti na složitosti místnosti, stupni znečištění, jakosti podlahy a zvoleném sacím výkonu.	Nabijte přístroj a spusťte znovu vysávání, jakmile je přístroj nabitý.
Přístroj nesaje.	Přístroj není zapnutý.	Zapněte přístroj.
	Akumulátor není dostatečně nabitý.	Nabijte přístroj.
	Sací otvor 33 je ucpaný nebo je přístroj zablokovaný.	Přístroj vypněte a vyčistěte nádobu na prach 13 a rotační kartáč 31 . Ujistěte se, zda sací otvor 33 není ucpaný.
	Nádoba na prach 14 je plná.	Vyprázdněte nádobu na prach 14 (viz kapitola 8. Čištění).

Problém	Příčina	Řešení
Provozní LED / LED nabíje- ní ② svítí červeně a zazní- vá několik signálních tónů.	Přístroj se zasekl nebo rotač- ní kartáč ③ je zablokovaný nebo boční kartáče ⑩ jsou zablokované.	Postavte přístroj na volnou plochu. Zkont- rolujte rotační kartáč ③ a boční kartá- če ⑩ a odstraňte případné existující blokády. Pokud provozní LED / LED nabí- jení ② i nadále svítí červeně, přístroj zcela vypněte a znovu jej zapněte.
Přístroj nelze propojit s aplikací.	WLAN a Bluetooth® nejsou zapnuté.	Ujistěte se, zda je na chytrém telefonu / tabletu zapnuto WLAN a Bluetooth®.
	Přístroj je stále připojen k jinému chytrému telefonu / tabletu.	Stiskněte na cca 5 sekund tlačítko Domů 🏠 ③ na přístroji, abyste resetovali aktuální připojení WLAN, a přístroj znovu přepněte do režimu WLAN. Jakmile zazní signální tón, uvolněte tlačítko Domů 🏠 ③. Provozní LED / LED nabíjení ② rychle bliká modře. Přístroj lze nyní zapojit do jiného chytrého telefonu / tabletu a ovládat jej prostřed- nictvím aplikace.

ⓘ Upozornění

- ▶ Pokud nemůžete vyřešit problém výše uvedený-
mi kroky, kontaktujte prosím servisní raden-
skou linku (viz kapitola **16.1. Servis**).

12. Likvidace

12.1. Likvidace přístroje a obalu



Symbol přeškrtnuté pojízdné popelnice znamená, že tento přístroj nesmí být po skončení životnosti likvidován společně s domovním odpadem. Přístroj musí být odevzdán v určených sběrných místech či dvorech nebo podnicích oprávněných k nakládání s odpady. Před vrácením přístroje vymažte všechny osobní údaje.

Před vrácením vyjměte baterie nebo akumulátory, které nejsou pevnou součástí vysloužilého přístroje, a také lampy, které lze vyjmout bez jejich poškození, a odevzdejte je do odděleného sběru.

Při likvidaci přístroje s pevně zabudovanými akumu-
látory je třeba upozornit na to, že přístroj obsahuje
akumulátory.

Obal se skládá z ekologických materiálů, které
lze zlikvidovat v komunálních sběrných dvorech.

Obal zlikvidujte ekologicky.

12.2. Likvidace baterii/ akumulátorů



S bateriemi/akumulátory je nutné zacházet jako s nebezpečným odpa-
dem, a proto musí být ekologicky zlik-
vidovány odpovídajícími subjekty (pro-
dejci, specializovaní prodejci, orgány veřejné
správy, komerční firmy zabývající se likvidací odpa-
du). Baterie/akumulátory mohou obsahovat toxic-
ké těžké kovy.

Obsažené těžké kovy jsou označeny písmeny pod
symbolem: Cd = kadmium, Hg = rtuť, Pb = olovo.

Nevyhazujte proto baterie/akumulátory do domov-
ního odpadu, nýbrž je dopravte na sběrné místo
tříděného odpadu.





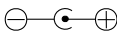

Baterie/akumulátory odevzdávejte pouze zcela
vybité.

13. Technické údaje

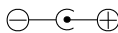
Robotický vysavač	
Model	SSRA E4
Provozní napětí / provozní proud	15 V $\overline{\text{---}}$, 0,75 A
Jmenovitý výkon	30 W
Akumulátor (3S1865029)	Lithium-iontový akumulátor (3 články), 11,1 V $\overline{\text{---}}$, 2900 mAh
Polarita duté zástrčky	
Doba provozu (při plně nabitém akumulátoru)	cca 90 minut (v režimu vysávání Auto při středním sacím výkonu Standard)
Frekvenční pásmo	2400–2483,5 MHz
Vysílací výkon	< 20 dBm

Nabíjecí stanice	
Model	SSRA E4
Jmenovité výstupní napětí / jmenovitý výstupní proud	15 V $\overline{\text{---}}$, 0,75 A
Jmenovité vstupní napětí / jmenovitý výstupní proud	15 V $\overline{\text{---}}$, 0,75 A

Síťový adaptér	
Výrobce	KOMPERNASS HANDELS GMBH, BURGSTRASSE 21, 44867 BOCHUM, NĚMECKO Registrační soud AG Bochum Registrační číslo: HRB 4598
Model	SSRA E4-1
Vstupní napětí	100–240 V ~

Síťový adaptér	
Vstupní frekvence střídavého proudu	50/60 Hz
Výstupní napětí	15,0 V $\overline{\text{---}}$
Výstupní proud	0,75 A
Výstupní výkon	11,25 W
Průměrná účinnost v provozu	83,5 %
Účinnost při nízkém zatížení (10 %)	76,8 %
Příkon při nulovém zatížení	0,09 W
Vstupní proud	0,35 A
Polarita duté zástrčky	
Třída ochrany	 / II
Třída účinnosti	6 
Třída krytí	IP20: Ochrana proti vniknutí pevných cizích těles s průměrem \geq 12,5 mm
Bezpečnostní transformátor odolný proti zkratu	
Jmenovitá teplota okolí (ta)	40 °C
Přepínací síťový adaptér	
Pojistka	T1.0A 
Bezpečnostní značka podle německého zákona o bezpečnosti výrobků (testováno společností TÜV Süd)	

Aplikace	
Systémové požadavky	iOS od verze 11.0, Android od verze 6.0

i Upozornění

- ▶ K přepnutí výrobku mezi frekvencí 50 a 60 Hz není nutný žádný zásah uživatele. Přístroj se sám upraví pro 50 i 60 Hz.

14. Zjednodušené prohlášení o shodě EU

C E Tímto společnost Kompernaß Handels GmbH prohlašuje, že typ rádiového zařízení **Robotický vysavač SSRA E4** odpovídá směrnici č. 2014/53/EU, směrnici č. 2009/125/EC a směrnici č. 2011/65/EU.

Kompletní text prohlášení o shodě EU je dostupný na následující internetové adrese:
https://dl.kompernass.com/500199_DOC.pdf

15. Objednávání náhradních dílů

Náhradní díly k tomuto výrobku si můžete dodatečně objednat vždy pohodlně na internetu na adrese www.kompernass.com.

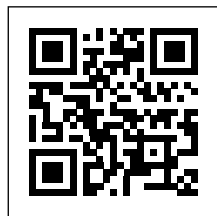

Naskenujte QR kód pomocí chytrého telefonu / tabletu. Pomocí tohoto kódu QR se dostanete přímo na naši webovou stránku a můžete si prohlédnout a objednat dostupné náhradní díly.

i Upozornění

- ▶ Máte-li problémy s online objednávkou, můžete se telefonicky nebo e-mailem obrátit na naše servisní středisko.
- ▶ Při objednávání vždy uvádějte číslo výrobku (IAN) 500199_2504.
- ▶ Vezměte prosím na vědomí, že ne pro všechny země dodání je možné objednat náhradní díly online.

16. Záruka společnosti Kompernass Handels GmbH

Vážená zákaznice, vážený zákazníku, na tento přístroj získáváte záruku v trvání 3 let od data zakoupení. V případě závad tohoto výrobku máte zákonná práva vůči prodejci výrobku. Tato zákonná práva nejsou omezena naší níže uvedenou zárukou.

Záruční podmínky

Záruční doba začíná plynout dnem nákupu. Dobře uschovejte pokladní doklad. Tento doklad je potřebný jako důkaz o koupi.

Pokud se do tří let od data zakoupení tohoto výrobku vyskytne vada materiálu nebo výrobní závada, pak Vám podle našeho uvážení výrobek zdarma opravíme, vyměníme nebo uhradíme kupní cenu. Předpokladem této záruky je, že bude během tříleté lhůty předložen vadný přístroj a doklad o koupi (pokladní doklad) a stručně se popíše, v čem závada spočívá a kdy se vyskytla.

Vztahuje-li se na závadu naše záruka, obdržíte zpět buď opravený nebo nový produkt. Opravou nebo výměnou výrobku nezačne plynout nová záruční doba.

Záruční doba a zákonné nároky vyplývající ze závad

Záručním plněním se záruční doba neprodlužuje. To platí i pro vyměněné a opravené součásti. Poškození nebo vady vyskytující se případně již při nákupu se musí oznámit ihned po vybalení. Po uplynutí záruční doby podléhají veškeré opravy zpoplatnění.

Rozsah záruky

Přístroj byl vyroben pečlivě podle přísných směrnic kvality a před expedicí byl svědomitě vyzkoušen.

Záruka se vztahuje na materiálové nebo výrobní vady. Tato záruka se nevztahuje na součásti výrobku, které jsou vystaveny běžnému opotřebení, a proto je lze považovat za spotřební díly, nebo na poškození křehkých součástí, jako jsou např. spínače nebo díly, které jsou vyrobeny ze skla.

Tato záruka zaniká, pokud je výrobek poškozen, nebyl řádně používán nebo udržován. Pro zajištění správného používání výrobku se musí přesně dodržovat všechny pokyny uvedené v návodu k obsluze. Účelům použití a úkonům, které se v návodu k obsluze nedoporučují nebo se před nimi varuje, je třeba se bezpodmínečně vyhnout.

Výrobek je určen pouze pro soukromé účely a ne pro komerční použití. Při nesprávném a neodborném používání, při použití násilí a při zásazích, které nebyly provedeny našimi autorizovanými servisními provozovny, záruční nároky zanikají.

Vyřízení v případě záruky

Pro zajištění rychlého Vaší žádosti postupujte podle následujících pokynů:

- Pro všechny dotazy mějte připraven pokladní lístek a číslo výrobku (IAN) 500199_2504 jako doklad o koupi.
- Číslo výrobku naleznete na typovém štítku na výrobku, rytině na výrobku, na titulní straně návodu k obsluze (vlevo dole) nebo na nálepce na zadní nebo spodní straně výrobku.
- Pokud by se měly vyskytovat funkční vady nebo jiné závady, kontaktujte nejprve uvedené servisní oddělení **telefonicky** nebo **e-mailem**.
- Výrobek, zaevidovaný jako vadný výrobek pak můžete při přiložení dokladu o nákupu (pokladní lístek) a při uvedení, v čem spočívá vada a kdy k ní došlo, poslat výrobek pro Vás bez poštovného na adresu, kterou Vám oznámí servis.



Na webových stránkách www.lidl-service.com si můžete stáhnout tyto a mnoho dalších příruček, videí o výrobku a instalační software.

Pomocí kódu QR se dostanete přímo na stránku servisu Lidl (www.lidl-service.com) a můžete pomocí zadání čísla výrobku (IAN) 500199_2504 otevřít svůj návod k obsluze.

16.1. Servis

CZ Servis Česko

Tel.: 800143873

E-Mail: kompernass@lidl.cz

IAN 500199_2504

16.2. Dovoze

Dbejte prosím na to, že následující adresa není adresou servisu. Kontaktujte nejprve uvedený servis.

KOMPERNASS HANDELS GMBH

BURGSTRASSE 21

44867 BOCHUM

NĚMECKO

www.kompernass.com



KOMPERNASS HANDELS GMBH

BURGSTRASSE 21
44867 BOCHUM
GERMANY
www.kompernass.com

Stav informací: 09 / 2025 · Ident.-No.: SSRAE4-062025-1

IAN 500199_2504