



KIDS' INLINE SKATES

(GB)

KIDS' INLINE SKATES

Instructions for use

(SI)

OTROŠKI ROLERJI Z MEHKIM ČEVLJEM

Navodilo za uporabo

(SK)

DETSKÉ KOLIESKOVÉ KORČULE

Návod na používanie

(HU)

GYERMEK GÖRKORCSOLYA

Használati útmutató

(CZ)

DĚTSKÉ IN-LINE BRUSLE

Návod k použití

(HR)

DJEČJE ROLE

Upute za uporabu

IAN 493745_2504

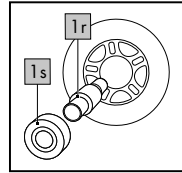
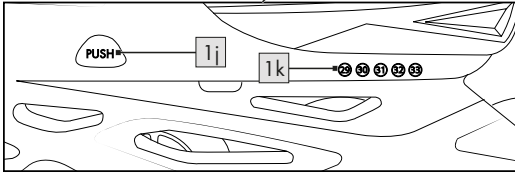
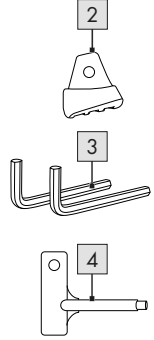
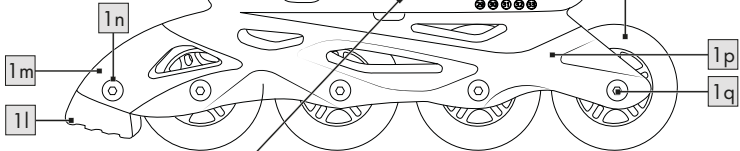
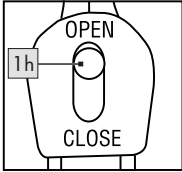
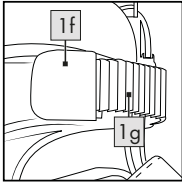
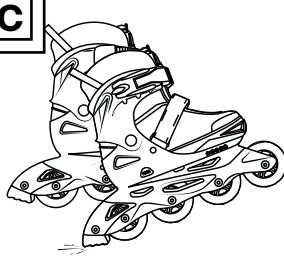
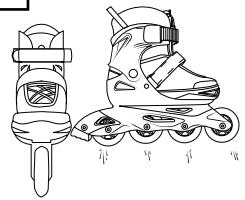
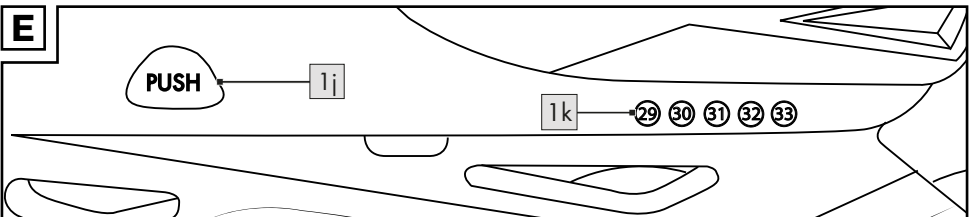
A**B****C****D****E**

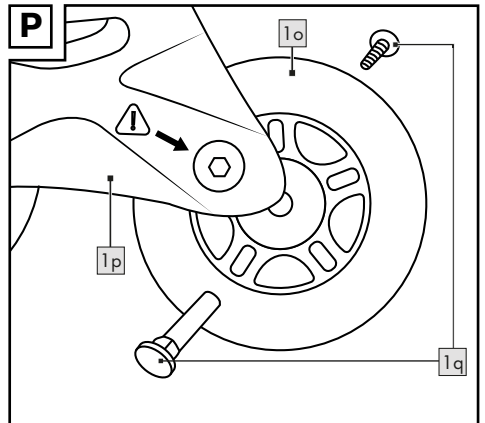
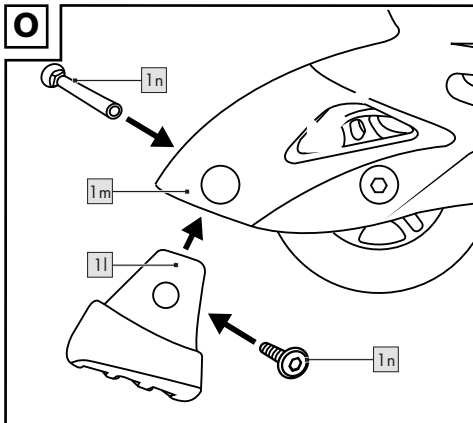
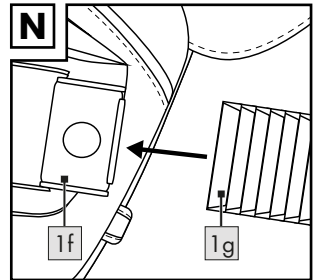
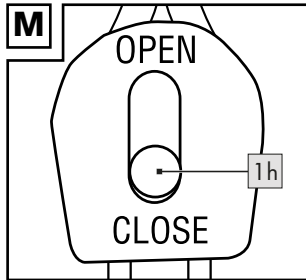
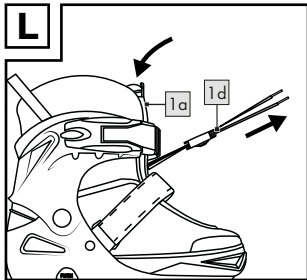
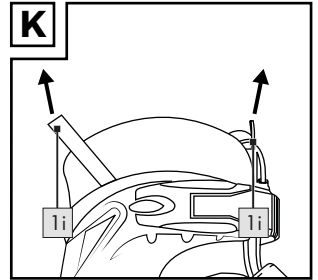
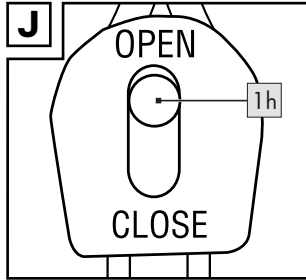
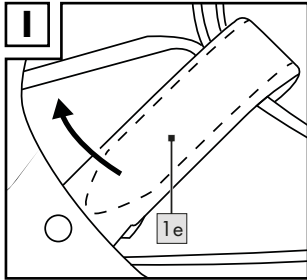
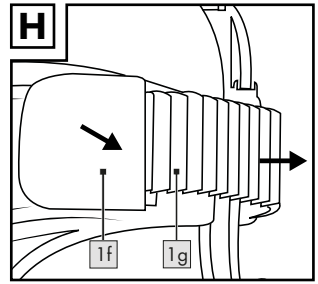
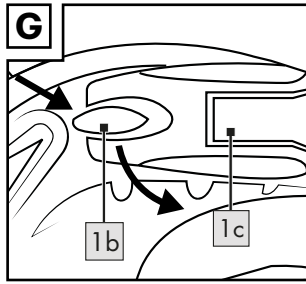
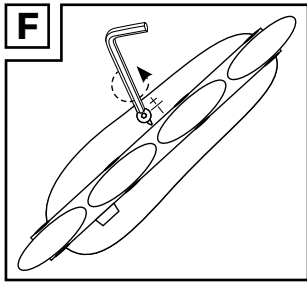

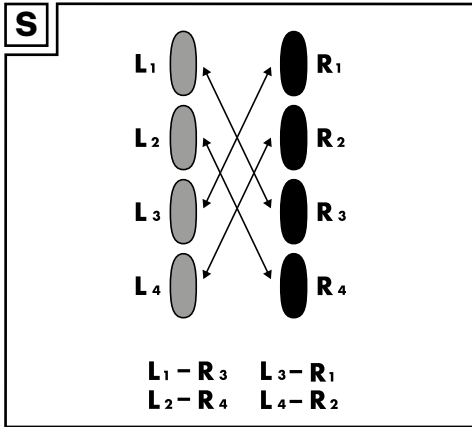
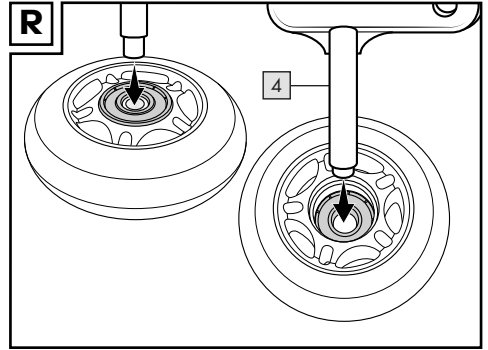
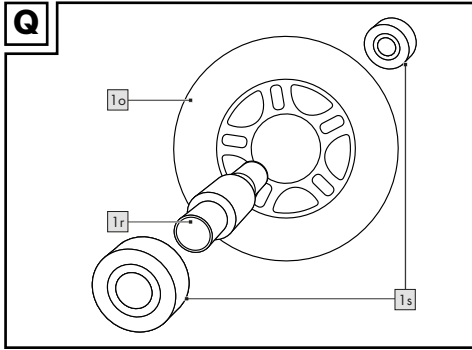

GB

Package contents/parts list.....	7
Technical data	7
Intended use.....	7
HeiQ® Fresh.....	7
Safety information.....	7
Tips for skating.....	8
Adjusting the inline skate size (length).....	9
Adjusting the inline skate width (width).....	9
Putting skates on	9
Taking skates off	9
Maintenance	10
Storage, cleaning.....	11
Error management	11
Disposal	12
Notes on the guarantee and service handling	12

HU

A csomag tartalma/A termék részei	13
Műszaki adatok	13
Rendeltetésszerű használat.....	13
HeiQ® Fresh.....	13
Biztonsági utasítások.....	13
Ötletek korcsolyázáshoz	14
Az inline korcsolya méretének (hosszának) beállítása	15
Az inline korcsolya szélességének beállítása	15
Felvétel	15
Levétel.....	15
Karbantartás	16
Tárolás, tisztítás.....	17
Hibaelhárítás	17
Tudnivalók a hulladékkezelésről	18
A garanciával és a szervizlebonyolításával kapcsolatos útmutató	18

SI

Obseg dobave/opis delov	19
Tehnični podatki	19
Predvidena uporaba	19
HeiQ® Fresh.....	19
Varnostni napotki.....	19
Nasveti za rolanje.....	20
Prilaganje velikosti (dolžine) inline drsalk.....	21
Prilaganje širine (širine) inline drsalk.....	21
Obuvanje.....	21
Sezuvanje	21
Vzdrževanje	22
Shranjevanje, čiščenje	23
Odpravljanje težav.....	23
Napotki za odlaganje v smeti.....	23
Napotki za garancijo in izvajanje servisne storitve.....	23
Garancijski list	25

CZ

Obsah balení/seznam dílů	26
Technické údaje	26
Použití dle určení.....	26
HeiQ® Fresh.....	26
Bezpečnostní pokyny	26
Tipy k bruslení.....	27
Nastavení velikosti (délky) inline bruslí	28
Nastavení šířky (šířky) inline bruslí	28
Nazouvání	28
Vyzouvání	28
Údržba	29
Uskladnění, čištění.....	30
Odstraňování závad.....	30
Pokyny k likvidaci	30
Pokyny k záruce a průběhu služby.....	31

SK

Rozsah dodávky/popis dielov	32
Technické údaje	32
Určené použitie	32
HeiQ® Fresh.....	32
Bezpečnostné pokyny	32
Tipy na korčuľovanie.....	33
Nastavenie veľkosti (dĺžky) inline korčule ...	34
Nastavenie šírky inline korčule (šírka)	34
Obutie.....	34
Vyzutie	34
Údržba	35
Skladovanie, čistenie	36
Odstránenie chýb.....	36
Pokyny k likvidácii	36
Pokyny k záruke a priebehu servisu	37

HR

Opseg isporuke/popis dijelova.....	38
Tehnički podaci	38
Namjenska uporaba	38
HeiQ® Fresh.....	38
Sigurnosne napomene.....	38
Savjeti za rolanje	39
Podešavanje veličine (duljine) role.....	40
Podešavanje širine (širine) role.....	40
Obuvanje.....	40
Izuvanje	40
Održavanje.....	40
Skladištenje, čišćenje	41
Uputa za zbrinjavanje	42
Napomene vezane za garanciju i usluge servisa.....	42

Congratulations!

You have chosen to purchase a high-quality product. Familiarise yourself with the product before using it for the first time.



Read the following instructions for use carefully.

Use the product only as described and only for the given areas of application. Store these instructions for use carefully. When passing the product on to third parties, please also hand over all accompanying documents.

Package contents/parts list (Fig. A)

- 1 x kids' inline skates (1)
 - (1a) flap
 - (1b) pressure slide
 - (1c) quick-fastening fastener
 - (1d) shoelaces
 - (1e) hook and loop tongue-fastener
 - (1f) click fastener
 - (1g) ratchet band
 - (1h) slider for the quick-release fastener
 - (1i) dressing aid
 - (1j) setting button
 - (1k) symbols for sizing
 - (1l) brake pad
 - (1m) brake pad holder
 - (1n) brake pad screw
 - (1o) wheel
 - (1p) frame
 - (1q) axle bolt
 - (1r) spacer
 - (1s) bearing
- 1 x replacement stopper (2)
- 2 x hex key (3)
- 1 x assembly tool (4)
- 1 x instructions for use

Technical data

Sizes: 29 - 33 / 33 - 37

Class B, 20–60kg

Wheels: 72 x 24mm (KI-17075, KI-17076),

70 x 24mm (KI-17077, KI-17078)

Ball bearings: ABEC 7 carbon steel bearings



Date of manufacture (month/year): 11/2025

Intended use

These inline skates have been manufactured for fitness and recreational use for private use, not suitable for street hockey or aggressive skating.

HeiQ® Fresh



Freshness of textiles

Experience ongoing freshness, thanks to the power of the minerals, which keep you fresh all day long.

The inner lining contains a mineral-based active ingredient (HeiQ® Fresh Tech). This active ingredient adsorbs volatile organic compounds and effectively combats odours on textiles.



Safety information

WARNING!

Suffocation hazard for children!

- Do not allow children to play unsupervised with the product or the packaging materials.

Risk of injury!

- Keep an eye on other traffic and follow traffic rules.
- Ensure the correct surface for your inline skating activities. Surfaces should be smooth, clean and dry.
- Before you skate, check that all screws and nuts are tight.

- Make sure that the nuts and screws retain their self-locking properties.
- Do not modify the product in a way that might endanger your safety.
- Remove sharp edges that can occur during skating.
- Always wear suitable protection (helmet, hand protectors, elbow pads, knee pads and wrist guards).
- Avoid areas with dense traffic.
- Remain vigilant and be careful.
- Avoid excessively high speed. Rule of thumb: never skate faster than you can run.
- Replace brakes, wheels and ball bearings when these become worn.
- Always wear reflective clothing so that you are more easily visible.
- Do not use the product when barefoot.
- Do not let your child use the product unsupervised, as children cannot adequately assess potential dangers.
- Check the product for damage or wear before each use. Only use the product if it is in perfect condition!

Preventing damage to the product!

- Maintain your inline skates.
- Avoid water, oil, potholes, and very rough surfaces.

Tips for skating

Note:

We recommend skating in skate parks, as well as a skating course with a teacher.

Initial training

Starting position:

Feet shoulder-width, bend your knees slightly to prevent falling backwards.

Accelerating:

Start with small steps as a beginner, keeping your feet pointed forwards at an angle.

Wheels:

If you take a few initial steps, you'll have enough momentum to place both skates side by side and roll. Bend your knees slightly when doing this.

Falling technique

Important! Practice falling on your protective gear first without inline skates, on a soft surface. Always try to steer falls forwards, never backwards!

Let yourself fall onto the knee guards. Then brace yourself with elbow and hand guards.

Spread your fingers while doing this, to prevent injuries.

Mastering turns

At low speeds:

Spread your weight in the same way as when you ride a bicycle. Shift your weight to your left foot for a left curve, and to your right foot for a right curve.

At high speeds:

Cross over in the same way as ice-skating (Fig. B).

Braking techniques

Note:

Practice various braking techniques on an even surface, with no traffic or pedestrians.

Prevent falls until you have mastered the braking techniques.

Heel braking technique (Fig. C):

If your inline skates are equipped with brakes, ensure that you use them. The brake is mounted, lightly apply and press the brake to the ground. Shift your weight slightly forward and bend your knees. The braking effect can be enhanced if you bend your knees more and move your weight further forward while at the same time increasing the pressure on your braking skate.

T-stop brake (Fig. D):

If you have dismantled the brake, we recommend the use of the T-stop technology; however, this is only suitable for advanced skaters! When using the T-Stop technology, you shift your entire weight on one foot. Now move the other foot behind the first one and place it behind it at right angles. Then shift your weight from the front to the inside of the wheels of your rear skate and brake with increasing pressure.

Adjusting the inline skate size (length) (Fig. E)

Press the setting button down (1j) and shift the shoe while holding down the setting button, setting the correct size. The shoe must click in, and you must hear a clear "CLICK" sound. The arrow on the shoe shows the size (1k) on the frame.

Adjusting the inline skate width (width) (Fig. F)

Loosen the screw on the underside of the product with the hex key (3) delivered with the product by turning it in the direction of the arrow. Adapt the width to your individual requirements by sliding the shoe. Tighten the screw again afterwards.

Putting skates on

Preparing for putting on the skates, from its factory setting Important! Make sure that your inline skates fit properly/correctly.

The outer boot should not deform when the quick-release fastener is closed. Don't close the quick-release fastener with force.

1. Press the pressure slide (1b) of the quick-release fastener (1c) in the direction of the arrow and open the quick-release fastener (1c) (Fig. G).

2. Press the latch (1f) and pull the ratchet strap (1g) out of the opening of the latch (1f) (Fig. H).
3. Open the hook and loop tongue-fastener (1e) (Fig. I).
4. Set the slider of the quick-release fastener (1h) to OPEN and loosen the shoelaces (Fig. J).

Note: you will find the quick-release fastener between the tongue and the flap (1a) of the inline skates.

5. Put on the inline skates with the help of the dressing aid (1i) (Fig. K).
6. Pull the shoelaces (1d) out from behind the flap (1a) and pull them tightly upwards (Fig. L). While doing this, pull on each shoelace, (1d) interchanging.
7. Slide the quick-release fastener behind the flap.
8. Lock the quick-release fastener by sliding the quick-release fastener (1h) lock slider to CLOSE (Fig. M).
9. Tie a loop from both ends of the shoelaces (1d) and put it back behind the flap (1a).
10. Close the hook and loop tongue-fastener (1e).
11. Slide the ratchet strap (1g) into the opening provided under the latch (1f) and set the correct tension for you (Fig. N).

Note! To find the right tension for your foot, push the latch diagonally upwards and move the ratchet strap to the correct position.

12. Close the quick fastener (1c) ("CLICK").

Taking skates off

1. Press the pressure slide (1b) of the quick-release fastener (1c) in the direction of the arrow and open the quick-release fastener (1c) (Fig. G).
2. Press the latch (1f) and pull the ratchet strap (1g) out of the opening of the latch (Fig. H).

3. Open the hook and loop tongue-fastener (1e) (Fig. I).
4. Set the slider of the quick-release fastener (1h) to OPEN and loosen the quick-release fastener (Fig. J).

Maintenance

Replacing the brake (Fig. O)

Note: worn brakes are dangerous! The braking effect can be reduced. Check for brake wear before each journey. If braking control or effectiveness deteriorates, the brakes must be replaced.

- Unscrew the brake pad screw (1n) of the inline skate (1) with the hex key provided (3).
- Pull out the brake pad screws (1n) and remove the brake pad (1l) from the brake pad holder (1m).
- Attach the new brake block (1l) firmly to the brake block holder (1n) using the brake block screws (1m).

Replacing the wheels (Fig. S)

Replace the wheels regularly as shown in Figure S. Regular replacement prevents one-sided wear of the wheels.

Replacing the wheels (Fig. P)

Important!

- **Pay attention to the “Technical data” section: wheels with a different diameter, may alter the skating properties and possibly endanger the user. Therefore, please do not use if the rollers cannot be installed correctly. Never install larger wheels than the original wheels of the inline skates.**

- **Please note the following for the axle bolts: After loosening the screw connection, you must always apply self-locking paint to the thread of the screws! We recommend that you always follow this as a precaution. Self-securing lacquer is available in DIY stores or specialist shops.**

Wheels wear out. This wear depends on many factors, such as the style of skating, the surface, the size and weight of the user, the weights, the material of the wheels and their hardness. It is therefore necessary to replace them regularly.

- Screw the axle bolts (1q) of the inline skate out of the frame (1p) using the hex key provided.
- Pull out the axle bolts (1q) and remove the wheel (1o).
- Reinstall the new roller (1o) in the frame (1p) and fix it with the axle bolts (1q).

After replacing the wheels:

If after the replacement the roller grinds sideways or touches the frame at the circumference, please do not use the roller!

After the first few minutes of riding, make sure that all screws and bolts are still tight and that nothing has detached or become loose.

Retighten the wheels individually to ensure that they run smoothly and that there is no noise from the bearings.

Important!

New wheels upgrade the inline skates overall. This changes the distance to the ground and therefore also the braking properties. For this reason, replace the brake pad too.

Replacing the ball bearings

(Fig. Q/R)

Note:

The quality of the ball bearings and their maintenance are crucial for the smooth running of your inline skates.

- Remove the wheel (1o) as described in the section "Replacing the wheels".
- Position the assembly tool (4) over the spacer (1r) and press the spacer (1r) out. Remove the bearing (1s).
- Press out the other bearing (1s) with the assembly tool (4).
- Push in a new bearing (1s). Turn the wheel (1o) over, insert the spacer (1r) and then press in a second new bearing (1s).
- Secure the wheel (1o) again as described in the section "Replacing the rollers" (1p).

Storage, cleaning

Inline skates are technically-constructed sport and recreation devices, so use them according to skill level and skating style. We recommend that you clean and dry the product thoroughly after use.

Remove small stones or other objects that may have got caught on the wheels.

Remove sharp edges that may have occurred during skating. Always store your inline skates in a dry place.

- **After skating, clean the bearings with a dry cloth. Dry wet or damp ball bearings with a clean cloth. Grease the bearings with a suitable bearing lubricant from the outside to prevent external rust.**
- **Bearings are generally locked and cannot be greased from the inside. Worn bearings must be replaced.**

Error management

- **Wheels or ball bearings emit a noise**
Remove the rollers from the frame, take the ball bearings out and clean the wheel/bearings with a dry cloth.
- **Wheels wear out quickly**
Smooth surfaces ensure a longer lifespan. Try harder wheels for harder surfaces and for use under more difficult conditions.
- **Wheels lock**
Don't tighten the axle bolt too much.
- **Skate pulls to the left or right**
This is dependent on the user. Replace rollers which show one-sided wear.
- **The brake does not function properly**
Worn brakes are dangerous! The braking effect can be reduced. If braking control or effectiveness deteriorates, the brakes must be replaced.
- **Braking problems**
Keep a good following distance. The faster you skate, the bigger your braking ratio. Ensure that you understand the braking techniques and practice these on a smooth surface or facility.
- **Ankles are often sprained**
Ensure that the shoelaces are tight enough.
- **Problem with the base of the foot**
You are probably not used to this kind of movement. Control areas which cause problems and adjust the inline skates afresh. Try to wear thick socks.

Disposal



Dispose of the product and packaging materials in accordance with current local regulations. Store the packaging materials (foil bags, for example) out of the reach of children. For further information about disposal of the product no longer needed, contact your local council. Dispose of the product and the packaging in an environmentally friendly manner.



The Recycling Code distinguishes different materials to be returned for recycling. The Code consists of the recycling symbol for the recycling process and a number that identifies the material.

Notes on the guarantee and service handling

The product was produced with great care and under continuous quality control. DELTA-SPORT HANDELSKONTOR GmbH gives private end customers a three-year guarantee on this product from the date of purchase (guarantee period) in accordance with the following provisions. The guarantee is only valid for material and manufacturing defects.

The guarantee does not cover parts subject to normal wear and tear that are thus considered wear parts (e.g. batteries) or fragile parts such as switches, rechargeable batteries, or parts made of glass.

Claims under this guarantee are excluded if the product has been used incorrectly, improperly, or contrary to the intended purpose, or if the provisions in the instructions for use were not observed, unless the end customer proves that a material or manufacturing defect exists that was not caused by one of the aforementioned circumstances.

Claims under the guarantee can only be made within the guarantee period by presenting the original sales receipt. Please therefore keep the original sales receipt. The guarantee period is not extended by any repairs carried out under the guarantee, under statutory guarantees, or as a gesture of goodwill. This also applies to replaced and repaired parts.

If you wish to make a claim please first contact the service hotline mentioned below or contact us by e-mail. If there is a guarantee case, then the product will be repaired or replaced free of charge to you or the purchase price will be refunded, depending on our choice. Your legal rights, in particular guarantee claims against the respective seller, are not limited by this guarantee.

IAN: 493745_2504

 Service Great Britain
Tel.: 0800 404 7657
E-Mail: deltasport@lidl.co.uk

Szívből gratulálunk!
Vásárlásával kiváló minőségű terméket választott. Használatba vétele előtt ismerkedjen meg a termékkel.

 **Figyelmesen olvassa el az alábbi használati útmutatót.**

A terméket kizárólag az itt ismertetett módon, a rendeltetésének megfelelően használja. Gondosan őrizze meg a használati útmutatót. A termék továbbadásakor adja át az összes kapcsolódó dokumentumot is.

A csomag tartalma/ A termék részei (A ábra)

- 1 x gyermek görkorcsolya (1)
 - (1a) cipőnyelv
 - (1b) csúsztható zárcsat
 - (1c) gyorszár
 - (1d) cipőfűző
 - (1e) tépőzáras szíj
 - (1f) billenőzár
 - (1g) bordás szíj
 - (1h) gyorsbefűző zár reteszelője
 - (1i) felhúzást segítő hurok
 - (1j) beállítógomb
 - (1k) méretjelek
 - (1l) fékbetét
 - (1m) fékbetéttartó
 - (1n) fékbetétrögzítő csavar
 - (1o) kerék
 - (1p) keret
 - (1q) tengelycsavar
 - (1r) távtartó
 - (1s) csapógy
- 1 x tartalék fék (2)
- 2 x belső hatlapú kulcs (3)
- 1 x szerelőszerszám (4)
- 1 x használati útmutató

Műszaki adatok

Méretetek: 29 - 33 / 33 - 37
B osztály, 20 - 60 kg
Kerek: 72 x 24 mm (KI-17075, KI-17076),
70 x 24 mm (KI-17077, KI-17078)

Golyóscsapágyak: ABEC 7 szénacél csapágyak

 Gyártási dátum
(hónap/év): 11/2025

Rendeltetészerű használat

Az egysoros görkorcsolya edzés jellegű, magáncélú felhasználásra készült, utcai hokira, agresszív görkorcsolyázásra nem alkalmas.

HeiQ® Fresh



A textil frissessége

Tapasztalja meg az állandó frissesség érzetét az ásványoknak köszönhetően, amik egész napos szagmentességet biztosítanak.

A termék belső bélése ásványi alapú hatóanyagot tartalmaz (HeiQ® Fresh). Ez a hatóanyag adszorbeálja az illékony szerves vegyületeket, és hatékonyan küzd a szagok ellen a textíliákon.

Biztonsági utasítások FIGYELMEZTETÉS!

Gyermekeknél fennáll a légutak külső elzáródása miatti fulladásveszély!

- Ne hagyjon felügyelet nélkül gyermeket a csomagolóanyaggal vagy a termékkel játszani.

Balesetveszély!

- Mindig figyeljen a többi közlekedőre és tartsa be a KRESZ szabályait.
- A görkorcsolyázáshoz megfelelő talajt válasszon. Sima, tiszta és száraz felület kell hozzá.
- Használat előtt ellenőrizze a görkorcsolyán minden csavar és anya biztos rögzítését.

- Ellenőrizze, hogy a csavarok és csavaranyák megtartották-e önzáró képességüket.
- Ne változtassa meg a görkorcsolyát olyan módon, hogy adott esetben veszélyeztesse a biztonságát.
- Távolítsa el a görkorcsolyázás közben keletkező éles peremeket.
- Viseljen mindig megfelelő védőfelszerelést (sisak, tenyér-, csukló-, könyök- és térdvédő).
- Kerülje el a forgalmas helyeket.
- Mindig figyeljen oda, és legyen óvatos.
- Kerülje a túl nagy sebességet. Alapvető szabály: ne haladjon annál gyorsabban, mint ahogy futni tud.
- Rendszeresen cserélje a féket, a kerekeket és a golyóscsapágyakat, ahogy elkopnak.
- Mindig viseljen fényvisszaverő ruhát, hogy könnyebben észrevehető legyen.
- Ne használja a terméket mezítláb.
- Ne hagyja, hogy gyermeke felügyelet nélkül használja a terméket, mivel a gyermekek nem tudják felmérni az esetleges veszélyeket.
- Minden használat előtt ellenőrizze a termék épségét, illetve elhasználódását. A terméket csak kifogástalan állapotban szabad használni!

Előzze meg az anyagi károkat!

- Gondozza a görkorcsolyát.
- Kerülje el a vizet, az olajat, a kátyúkat és a nagyon durva felületeket.

Ötletek korcsolyázáshoz

Megjegyzés:

Javasoljuk, hogy gördeszkaparkban használja a görkorcsolyát, valamint azt is, hogy vegyen görkorcsolya-leckéket oktatótól.

Első lépések

Kiinduló helyzet:

Lábak vállszélességű terpeszben, a hanyatt esést megelőzendő a térd legyen enyhén behajlítva.

Gyorsulás:

Kezdőként kis lépésekkel haladjon, ferdén előre és kifelé mutató lábhegygel.

Gurulás:

Néhány lépés után végül már van kellő lendülete, hogy a két görkorcsolyát egymás mellé téve guruljon. Ilyenkor finoman hajlítsa be a térdét.

Eséstechnika

Fontos! Először puha talajon gyakorolja az esést a védőfelszereléssel, a görkorcsolya nélkül. Az esést mindig előre próbálja felfogni, ne hátrafelé!

Essen a térdvédőre.

Végül fogja fel az esést a könyök- és tenyérvédőkkel.

Ilyenkor a sérülések elkerülése érdekében terpesse szét az ujjait.

Kanyarodás

Kis sebességnél:

Helyezze át a testsúlyát, mint kerékpározásnál. Balra kanyarodva a bal lábára, jobbra kanyarodva a jobb lábára helyezze a testsúlyát.

Nagy sebességnél:

Keresztezze a lábát, mint a jégkorcsolyázásnál (B ábra).

Fékezési technikák

Megjegyzés:

Gyakorolja a különböző fékezési technikákat forgalom és gyalogosok nélküli sima felületen.

Ne menjen lejtőre, amíg nem sajátította el a fékezési technikákat.

Sarokfék (C ábra):

Ha az egysoros görkorcsolya el van látva fékkel, akkor ne feledje használni. Emelje fel finoman a korcsolya hegyét, amelyiken a fék van és nyomja neki a féket a talajnak. A testsúlyát helyezze kissé előbbre, és hajlítsa be a térdét. A fékhatás erősebb, ha jobban behajlítja a térdét és a testsúlyát jobban előrehelyezi, miközben egyúttal növeli a nyomást a fékező korcsolyára.

T-Stop fék (D ábra):

Ha leszerelte vagy nem volt fék a görkorcsolyán, akkor a „T-megállásos technika” használatát javasoljuk, ez azonban csak haladók számára megfelelő! A „T-megállásos technikánál” a teljes testsúlyát az egyik lábára helyezi. Ekkor a másik lábát helyezze az első mögé, és derékszögben tegye le.

Végül a testsúlyát helyezze át előlről a hátsó korcsolya kerekeinek belső oldalára, és növekvő nyomással fékezzen.

Az inline korcsolya méretének (hosszának) beállítása (E ábra)

Nyomja le a beállítógombot (1j), és a gomb nyomva tartása mellett csúsztassa a cipőt a szükséges méretűre. A cipő jól hallható, kattánó hanggal rögzül a helyén. A cipőn a nyíl mutatja a kereten a megfelelő méretet (1k).

Az inline korcsolya szélességének beállítása (F ábra)

Lazítsa meg a termék alján a csavart úgy, hogy a mellékelt hosszú belső hatlapú kulccsal (3) a nyíl irányába forgatja.

Igazítsa be saját igényei szerint a cipő nyomásával a szélességet.

Végül húzza meg újra a csavart.

Felvétel

Előkészítés a szállítási állapotból a felvételhez való állapotba

Fontos! Ügyeljen arra, hogy a görkorcsolya jól illeszkedjen.

Akkor jó, ha a külső csizmarész alakja nem változik a gyorszár rázárásakor.

Rázárásakor ne erőltesse a gyorszárat.

1. A gyorszáron (1c) a csúsztatható zárcsatot (1b) a nyíl irányába benyomva nyissa ki a gyorszárat (1c) (G ábra).

2. Nyomja le a billenőzárat (1f), és húzza ki a bordás szíjat (1g) a billenőzár (1f) nyílásából (H ábra).
3. Nyissa fel a tépőzáras szíjat (1e) (I ábra).
4. Állítsa a gyorsbefűző zár reteszelőjét (1h) az OPEN pozícióba, és lazítsa meg a cipőfűzőt (J ábra).

Megjegyzés: a gyorsbefűző zár rögzítője az egysoros görkorcsolya tépőzáras szíja és a cipőnyelve (1a) között található.

5. Húzza fel a felhúzást segítő hurkoknál (1i) fogva a görkorcsolyát (K ábra).
6. Húzza előre a cipőfűzőt (1d) a cipőnyelv (1a) mögül, majd jó szorosan húzza felfelé (L ábra). Eközben váltakozva húzzon a cipőfűzőkön (1d).
7. Csúsztassa a gyorsbefűző zár rögzítőjét a cipőnyelv mögé.
8. Rögzítse a gyorsbefűző zárat úgy, hogy a gyorsbefűző zár reteszelőjét (1h) a CLOSE pozícióba csúsztatja (M ábra).
9. A cipőfűzők (1d) két végéből kössön egy masnit, majd dugja be azt a cipőnyelv (1a) mögé.
10. Zárja le a tépőzáras szíjat (1e).
11. Csúsztassa be bordás szíjat (1g) a billenőzár (1f) alatti nyílásba, és állítsa be a megfelelő feszességet (N ábra).

Megjegyzés! Az Ön lábához megfelelő feszességet úgy találhatja meg, hogy a billenőzárat lenyomva tartva a bordás szíjat az Önnek megfelelő helyzetbe húzza.

12. Zárja rá a gyorszárat (1c) (kattanó hang).

Levétel

1. A gyorszáron (1c) a csúsztatható zárcsatot (1b) a nyíl irányába benyomva nyissa ki a gyorszárat (1c) (G ábra).
2. Nyomja le a billenőzárat (1f), és húzza ki a bordás szíjat (1g) a billenőzár nyílásából (H ábra).

3. Nyissa fel a tépőzáras szíjat (1e) (I ábra).
4. Állítsa a gyorsbefűző zár reteszelőjét (1h) az OPEN pozícióba, és oldja a gyorsbefűző zárat (J ábra).

Karbantartás

Fékcseré (O ábra)

Megjegyzés: a kopott fék veszélyes! A fékhatás csökkenhet. Minden menet előtt ellenőrizze, hogy nem kopott-e el a fék.

Ha fékezés során nehezzé válik a stabil menettartás vagy a fék hatékonysága alábbhagy, akkor a féket ki kell cserélni.

- Csavarozza ki a mellékelt belső hatlapú kulccsal (3) a fékbetétrögzítő csavart (1n) a görkorcsolyából (1).
- Húzza ki a fékbetétrögzítő csavart (1n), és vegye ki a fékbetétet (1l) a fékbetéttartóból (1m).
- Az új fékbetétet (1l) rögzítse a fékbetéttartóban (1m) a fékbetétrögzítő csavarral (1n).

Kerekek felcserélése (S ábra)

Rendszeresen cserélje meg a kerekeket egymással az S ábrán látható módon. A rendszeres csere megakadályozza a kerekek egyoldalú kopását.

Kerekek cseréje (P ábra)

Fontos!

- Vegye figyelembe a „Műszaki adatok” fejezetet: más átmérőjű kerekek megváltoztathatják a menettulajdonságokat, és adott esetben veszélyt is jelenthetnek a felhasználóra. Ezért ne használjon olyan kereket, amiket nem lehet kifogás-talanul beszerezni. Semmi esetre se szereljen be az eredetnél nagyobb kerekeket.

- **A tengelycsavaroknál a következőkre figyeljen: a csavarkötés meglazítása után újra menetbiztosító lakkot kell felvinni a csavarmenetre! Azt javasoljuk, hogy óvintézkedésként ezt mindig tartsa be. Menetbiztosító lakk az építőanyag-áruházakban és a szaküzletekben kapható.**

A kerekek kopnak. A kopás sok tényezőtől függ, mint például a görkorcsolyázási stílus, a talaj, a felhasználó magassága és testsúlya, az időjárási viszonyok, a kerekek anyaga és keménysége. Emiatt időnként ki kell őket cserélni.

- Csavarozza ki a mellékelt belső hatlapú kulccsal a görkorcsolyán a tengelycsavarokat (1q) a keretből (1p).
- Húzza ki a tengelycsavarokat (1q), és vegye ki a kereket (1o).
- Szerelje vissza a keretbe (1p) az új kereket (1o), és rögzítse a tengelycsavarokkal (1q).

Csere után:

Ha a csere után a kerék oldalt dörzsölködik, vagy a futófelülete hozzáér a kerethez, akkor ezt a kereket ne használja! Néhány perces használat után ellenőrizze, hogy minden csavar szilárdan a helyén van-e, nem lazult-e meg. Húzza meg még egyszer egyenként a kerekeket, hogy mindenképpen nyugodtan járjanak, ne legyen hangja a csapálynak.

Fontos!

Az új kerekek összességében megemelik a görkorcsolyát. Megváltozik a talajtól számított távolság, ami hatással van a fékezési tulajdonságokra. Ezért cserélje ki a fékbetétet is.

Golyóscsapágyak cseréje (Q/R ábra)

Megjegyzés:

A golyóscsapágyak minősége és karbantartása döntő fontosságú a görkorcsolya egyenletes gördüléséhez.

- Szerelje ki a ki a kerekeket (1o) a „Kerekek cseréje” részben leírtaknak megfelelően.
- Helyezze a szerelőszerszámot (4) a távtartó (1r) fölé, és nyomja ki a távtartót (1r). Vegye ki a csapágyat (1s).
- Nyomja ki a másik csapágyat (1s) a szerelőszerszámmal (4).
- Nyomja bele az új csapágyat (1s). Fordítsa meg a kereket (1o), helyezze be a távtartót (1r), majd végül nyomja bele a másik új csapágyat (1s).
- Rögzítse újra a keretre (1p) a kerekeket (1o) a „Kerekek cseréje” részben leírtaknak megfelelően.

Tárolás, tisztítás

Az egysoros görkorcsolya technikai sport- és szabadidős eszköz ezért az elhasználódása a használója tudásától és stílusától függ. A görkorcsolyát a használat után ajánlott alaposan letisztítani és megszáritani.

Távolítsa el a kavicsokat és az esetlegesen a kerekekre akadt egyéb dolgokat. Távolítsa el az esetlegesen a görkorcsolyázás közben keletkezett, éles peremeket. A görkorcsolyát mindig száraz helyen tárolja.

- **Korcsolyázás után a golyóscsapágyakat száraz ruhával meg kell tisztítani. Ha nedvesek, vizesek a golyóscsapágyak, akkor tiszta ruhával meg kell törölni őket. A külső rozsdásodás megelőzése érdekében megfelelő csapágyzsírral kenje meg kívül a csapágyakat.**

- **A csapágyak rendszerint zártak, belső kenésük nem lehetséges. Az elkopott golyóscsapágyakat ki kell cserélni.**

Hibaelhárítás

- **A kerekek vagy a golyóscsapágyak zajosan járnak**
Szerelje ki a kereket a keretből, vegye ki, és száraz kendővel tisztítsa meg a golyóscsapágyakat.
- **A kerekek gyorsan elhasználódnak**
Sima felületen hosszabb a kerekek élettartama. Keményebb felülethez, nehéz körülmények között történő használatához válasszon keményebb kerekeket.
- **A kerekek megszorulnak**
Ne húzza meg olyan erősen a tengelycsavarokat.
- **A görkorcsolya balra vagy jobbra húz**
Ez függhet magától a használatól is. Cserélje ki azokat a kerekeket, amelyek csak az egyik oldalukon kopnak.
- **Nem jól működik a fék**
A kopott fékek veszélyesek! A fékhatás csökkenhet. Ha fékezés során nehezzé válik a stabil menettartás vagy a fék hatékonysága alábbhagy, akkor a féket ki kell cserélni.
- **Fékproblémák**
Mindig tartson kellő távolságot. Minél gyorsabban megy, annál nagyobb lesz a fékút. Győződjön meg róla, hogy érti a fékezési technikákat, és gyakorolja be azokat egyenes talajon.
- **A boka gyakran kifordul**
Húzza meg jól a cipőfűzőt.
- **Talpbetét problémák**
Valószínűleg nem szokta meg az ilyen fajta mozgást. Ellenőrizze a gondot okozó részeket, állítsa be újra a görkorcsolyát. Próbáljon meg vastag zoknit hordani.

Tudnivalók a hulladékkezelésről



A terméket és a csomagolóanyagokat a hatályos helyi előírásoknak megfelelően semmisítse meg.

A csomagolóanyagokat (például fóliatasakokat) tartsa távol a gyermekektől. Az elhasználandó termék ártalmatlanságával kapcsolatos további információkat a települési vagy városi önkormányzattól tudhatja meg. A terméket és a csomagolást környezetkímélő módon kell ártalmatlanítani.



Az újrahasznosítási kód az újrafelhasználási ciklusba való visszavezetésre (újrahasznosítás) szánt különböző anyagok azonosítására szolgál. A kód az újrahasznosítási ciklus újrahasznosítási szimbólumából és az anyagot azonosító számból áll.

A garanciával és a szervizlebonyolításával kapcsolatos útmutató

A termék nagy gondossággal és állandó ellenőrzés mellett készült. A DELTA-SPORT HANDELSKONTOR GmbH privát végső felhasználóknak a vásárlás dátumától számított három év (garancia időtartama) garanciát ad erre a termékre a következő rendelkezések szerint. A garancia csak anyaghibára és feldolgozási hibára érvényes. A garancia nem terjed ki a szokásos elhasználódásnak kitett, ezért kopó alkatrészeknek tekintendő alkatrészekre (pl. elemek), valamint a törékeny alkatrészekre sem, például a kapcsolókra, az akkumulátorokra vagy az üvegből készült alkatrészekre.

Kizárásra kerül a garanciaigény, ha a terméket szakszerűtlenül vagy helytelenül, nem rendeltetésszerűen vagy nem az előírányzott felhasználási körben használták, vagy figyelmen kívül hagyták a kezelési útmutató előírásait, kivéve, ha a végső felhasználó bizonyítja, hogy olyan anyag- vagy feldolgozási hiba áll fenn, amely nem a fent említett körülmények valamelyikéből ered.

A garanciaigény csak a garancia időtartamán belül, az eredeti pénztári bizonylat bemutatásával érvényesíthető. Ezért kérjük, őrizze meg az eredeti pénztári bizonylatot. A garancia, a törvényes garancia vagy a méltányosság alapján végzett esetleges javítások a garancia időtartamát nem hosszabbítják meg. Ez vonatkozik a kicserélt és javított alkatrészekre is.

Kérjük, hogy reklamáció esetén először az alábbi szervizvonalat hívja, vagy e-mailen keressen minket. Garanciális esetekben a terméket saját döntésünk alapján ingyenesen megjavítjuk, kicseréljük vagy megtérítjük a vételárat. A garanciából további jogok nem következnek.

A jelen garancia nem korlátozza az Ön törvényes jogait, különösen a mindenkori értékesítővel szembeni garanciaigényét.

IAN: 493745_2504

 Szerviz Magyarország
Tel.: 06800 21225
E-Mail: deltasport@lidl.hu

Čestitamo!

Z nakupom ste se odločili za visokokakovosten izdelek. Pred prvo uporabo se seznanite z izdelkom.



V ta namen natančno preberite naslednje navodilo za uporabo.

Izdelek uporabljajte, kot je opisano, in za navedena področja uporabe. To navodilo za uporabo skrbno hranite. Če boste izdelek predali tretjim osebam, zraven priložite vso dokumentacijo.

Obseg dobave/opis delov (slika A)

1 x otroški rolerji z mehkim čevljem (1)

- (1a) jezik
- (1b) potisnik
- (1c) hitro zapiralo
- (1d) vezalke
- (1e) sprijemalno zapiralo za jezik
- (1f) poklopno zapiralo
- (1g) zobčasti trak
- (1h) drsnik sistema za hitro zavezovanje
- (1i) pripomoček za obuvanje
- (1j) nastavitveni gumb
- (1k) simboli za velikosti
- (1l) zavora
- (1m) nosilec zavore
- (1n) vijak zavore
- (1o) kolo
- (1p) okvir
- (1q) osni vijaki
- (1r) distančnik
- (1s) ležaj

1 x nadomestna zavora (2)

2 x notranji šestkotni ključ (3)

1 x orodje za montažo (4)

1 x navodilo za uporabo

Tehnični podatki

Velikosti: 29 - 33 / 33 - 37

Razred B, 20 - 60 kg

Kolesa: 72 x 24 mm (KI-17075, KI-17076),

70 x 24 mm (KI-17077, KI-17078)

Kroglični ležaji: ABEC 7 ležaji iz ogljikovega jekla



Datum izdelave

(mesec/leto): 11/2025

Predvidena uporaba

Ti rolerji so izdelani kot fitnes rolerji za zasebno uporabo in niso primerni za hokey na asfaltu ali agresivno rolanje.

HeiQ® Fresh



Svežina tkanine

Izkusite dolgotrajno svežino, ki traja ves dan. Zagotavljajo jo minerali, ki zavirajo nastanek neprijetnega vonja.

Notranja podloga izdelka vsebuje učinkovino na podlagi mineralov (HeiQ® Fresh). Ta aktivna sestavina adsorbira hlapne organske spojine in se učinkovito bori proti neprijetnim vonjavam na tekstilu.



Varnostni napotki

OPOZORILO!

Nevarnost zadušitve otrok zaradi zunanje zapore!

- Pazite, da se otroci brez nadzora nikoli ne igrajo z embalažo ali z izdelkom.

Nevarnost poškodb!

- Vedno pazite na druge udeležence v prometu in upoštevajte cestnoprometne predpise.
- Za rolanje izberite primerno podlago. Površine morajo biti gladke, čiste in suhe.
- Pred rolanjem preverite, ali so vsi vijaki in matice dobro priviti.
- Prepričajte se, da so vijaki in matice ohranili svojo samozategnitveno lastnost.
- Rolerjev ne spreminjajte tako, da bi lahko v danih okoliščinah ogrozili vašo varnost.

- Odstranite ostre robove, ki lahko nastanejo med rolanjem.
- Vedno nosite primerno zaščitno opremo (čelado, ščitnike za dlani, zapestja, komolce in kolena).
- Izogibajte se območjem z visoko gostoto prometa.
- Vedno bodite pozorni in previdni.
- Izogibajte se preveliki hitrosti. Zlato pravilo: Nikoli ne rolajte hitreje, kot lahko tečete.
- Redno menjajte zavoro, kolesa in kroglične ležaje, ko se obrabijo.
- Vedno nosite oblačila z odsevnimi trakovi, da ste bolj vidni.
- Izdelka ne uporabljajte bosí.
- Otrok izdelka ne sme uporabljati brez nadzora, saj otroci ne znajo oceniti morebitnih nevarnosti.
- Pred vsako uporabo preverite, ali je izdelek poškodovan oz. obrabljen. Izdelek lahko uporabljate samo, če je v brezhibnem stanju!

Preprečevanje materialne škode!

- Skrbite za svoje rolerje.
- Izogibajte se vodi, olju, udarnim jamam in zelo grobim površinam.

Nasveti za rolanje

Napotek:

Priporočamo rolanje v parkih za rolanje in tečaj rolanja z inštruktorjem.

Prva vaja

Izhodiščni položaj:

Noge postavite narazen v širini ramen, rahlo upognite kolena, da preprečite padec nazaj.

Pospeševanje:

Kot začetnik začnite z majhnimi koraki s prsti, obrnjenimi navzven in poševno naprej.

Rolanje:

Ko naredite nekaj korakov zapored, imate dovolj zaleta, da postavite oba rolerja drugega ob drugega in rolate. Ob tem rahlo upognite koleni.

Tehnika padanja

Pomembno! Padanje na zaščitno opremo najprej vadite brez rolerjev in na mehki podlagi. Poskusite vedno pasti naprej, nikoli nazaj!

Padite na ščitnik za kolena.

Pri padcu se ujemite s ščitniki za komolce in dlani.

Pri tem razprite prste, da se izognete poškodbam.

Obvladovanje ovinkov

Pri nizki hitrosti:

Težo prenašajte tako kot pri vožnji s kolesom. V levem ovinku svojo težo prenesite na levo nogo, v desnem ovinku pa na desno nogo.

Pri veliki hitrosti:

Premikajte se kot pri drsanju (slika B).

Tehnike zaviranja

Napotek:

Vadite različne tehnike zaviranja na ravni površini brez prometa in brez pešcev.

Izogibajte se strminam, dokler ne boste obvladali tehnik zaviranja.

Zavora na peti (slika C):

Če imajo vaši rolerji zavoro, je ne pozabite uporabljati. Rahlo dvignite sprednji del rolerja, na katerem je nameščena zavora, in zavoro pritisnite ob tla. Pri tem svojo težo prenesite rahlo naprej in upognite koleno. Zaviranje bo močnejše, če boste koleno bolj upognili in svojo težo prenesli še bolj naprej, medtem pa sočasno povečali pritisk na roler z zavoro.

T-tehnika zaviranja (slika D):

Če rolerji nimajo zavore ali pa ste zavoro odstranili, vam priporočamo uporabo »T-tehnike ustavljanja«, ki pa je primerna le za bolj izkušene uporabnike rolerjev! Pri uporabi »T-tehnike ustavljanja« svojo celotno težo prenesite na eno nogo. Zdaj premaknite svojo drugo nogo za prvo in jo postavite v pravem kotu glede na prvo nogo.

Zatem prenesite svojo težo od spredaj na notranjo stran koles vašega zadnjega rolerja in zavirajte z vedno večjim pritiskom.

Prilagajanje velikosti (dolžine) inline drsalk (slika E)

Pritisnite nastavitveni gumb (1j) navzdol in čevljev potisnite na zeleno velikost, pri tem pa držite nastavitveni gumb pritisnjen.

Čevljev se mora zaskočiti s slišnim klikom. Puščica na čevlju kaže na ustrezno velikost (1k) na okvirju.

Prilagajanje širine (širine) inline drsalk (slika F)

Odvijte vijak na spodnji strani izdelka s priloženim notranjim šestkotnim ključem (3), tako da ga vrtite v smeri puščice.

Širino nastavite s premikanjem čevlja glede na svoje potrebe.

Nato vijak znova trdno privijte.

Obuvanje

Priprava dobavljenega izdelka na obuvanje

Pomembno! Pazite, da boste rolerje pravilno obuli.

Zunanja školjka se ob zaprtju hitrega zapirala ne sme deformirati. Hitrega zapirala ne zaprite na silo.

1. Potisnik (1b) hitrega zapirala (1c) potisnite v smeri puščice in odprite hitro zapiralo (1c) (slika G).
2. Pritisnite poklopno zapiralo (1f) in zobčasti trak (1g) povlecite iz odprtine poklopnega zapirala (1f) (slika H).
3. Odprite sprijemalno zapiralo za jezik (1e) (slika I).
4. Pomaknite drsnik sistema za hitro zavezovanje (1h) na OPEN in zrahljajte sistem za zavezovanje (slika J).

Napotek: Sistem za hitro zavezovanje boste našli med jezikom in jezičkom (1a) rolerjev.

5. Rolerje obujte s pomočjo pripomočkov za obuvanje (1i) (slika K).
6. Povlecite vezalke (1d) za jezikom (1a) ven in jih zategnite navzgor (slika L). Pri tem izmenično zategujte vezalke (1d).
7. Sistem za hitro zavezovanje potisnite za jeziček.
8. Blokirajte sistem za hitro zavezovanje, tako da drsnik sistema za hitro zavezovanje (1h) pomaknete na CLOSE (slika M).
9. Konca vezalk (1d) zavežite v pentlo in jo zatakните za jezik (1a).
10. Zaprite sprijemalno zapiralo (1e).
11. Zobčasti trak (1g) potisnite v zanj predvideno odprtino pod poklopnim zapiralom (1f) in ga ustrezno močno zategnite (slika N).

Napotek! Da boste pravilno zategnili roler na svoji nogi, poklopno zapiralo pritisnite in držite ter zobčasti trak premaknite v ustrezen položaj.

12. Zaprite hitro zapiralo (1c) (slišen klik).

Sezuvanje

1. Potisnik (1b) hitrega zapirala (1c) potisnite v smeri puščice in odprite hitro zapiralo (1c) (slika G).
2. Pritisnite poklopno zapiralo (1f) in zobčasti trak (1g) povlecite iz odprtine poklopnega zapirala (slika H).
3. Odprite sprijemalno zapiralo za jezik (1e) (slika I).
4. Pomaknite drsnik sistema za hitro zavezovanje (1h) na OPEN in zrahljajte sistem za hitro zavezovanje (slika J).

Vzdrževanje

Menjava zavore (slika O)

Napotek: Obrabljene zavore so nevarne! Učinek zaviranja ni več dober. Pred vsako vožnjo preverite obrabljenost zavor.

Če imate pri zaviranju slabši nadzor oz. zavore slabše delujejo, je treba zavoro zamenjati.

- Vijak zavore (1n) na rolerjih (1) odvijte s priloženima notranjim šestkotnim ključem (3).
- Izvlecite vijak zavore (1n) in zavoro (1l) vzemite iz nosilca zavore (1m).
- Novo zavoro (1l) z vijakom zavore (1n) trdno privijte v nosilec zavore (1m).

Menjavanje koles (slika S)

Redno menjajte kolesa, kot je prikazano na sliki S. Redna menjava preprečuje enostransko obrabo koles.

Zamenjava koles (slika P)

Pomembno!

- **Upoštevajte poglavje »Tehnični podatki«:** Kolesa, ki imajo drugačen premer, lahko spremenijo vozne lastnosti in v določenih okoliščinah ogrožajo uporabnika. Uporabo odsvetujemo, če kolesa niso neoporečno nameščena. Na rolerje nikoli ne montirajte koles, ki so večja od originalnih.
- **Pri osnih vijakih upoštevajte naslednje:** Po odvijanju vijačne povezave morate ponovno nanesti samozaščitni lak na navoj vijaka! Priporočamo, da ta previdnostni ukrep vedno izvedete. Samozaščitni lak je na voljo v trgovinah z gradbenim materialom ali v specializiranih trgovinah.

Kolesa se obrabijo. Obraba je odvisna od številnih dejavnikov – od sloga rolanja, tal, velikosti in teže uporabnika, vremenskih razmer, materiala koles in njihove trdote. Zato je kolesa treba občasno zamenjati.

- S priloženima notranjima šestkotnima ključema odvijte osne vijake (1q) na rolerju iz okvirja (1p).
- Izvlecite osne vijake (1q) in odstranite kolo (1o).
- Novo kolo (1o) vstavite v okvir (1p) in ga pritrdite z osnimi vijaki (1q).

Po zamenjavi:

Če po zamenjavi novo kolo podrsava ob strani ali se na obodu dotika okvirja, kolesa ne uporabljajte!

Prepričajte se, da so vsi vijaki po prvih minutah vožnje še vedno trdno priviti in se niso zrahljali ali odvili.

Kolesa še enkrat privijte, da zagotovite, da dobro tečejo in ležaji ne proizvajajo hrupa.

Pomembno!

Nova kolesa povečajo skupno višino rolerjev. Tako se spremeni razdalja od tal in tudi zavorne lastnosti. Zato zavoro zamenjajte.

Zamenjava krogličnih ležajev (sliki Q in R)

Napotek:

Kakovost krogličnih ležajev in njihovo vzdrževanje sta odločilnega pomena za gladko vrtenje koles rolerjev.

- Kolo (1o) odstranite, kot je opisano v poglavju »Zamenjava koles«.
- Namestite montažno orodje (4) na distančnik (1r) in ga potisnite ven. Odstranite ležaj (1s).
- Z montažnim orodjem (4) iztisnite drugi ležaj (1s).
- Vstavite nov ležaj (1s). Zasučite kolo (1o), vstavite distančnik (1r) in nato potisnite novi ležaj (1s) noter.
- Znova pritrdite kolo (1o), kot je opisano v poglavju »Zamenjava koles«, in ga pritrdite na okvir (1p).

Shranjevanje, čiščenje

Rolerji so tehnični pripomoček za šport in prosti čas ter se zato obrabljajo glede na znanje in slog rolanja. Priporočamo, da rolerje po uporabi temeljito očistite in posušite.

Odstranite majhne kamenčke ali druge predmete, ki se lahko zagozdijo med kolesi.

Odstranite ostre robove, ki so se morda pojavili med rolanjem. Svoje rolerje vedno hranite na suhem mestu.

- **Po rolanju kroglične ležaje očistite s suho krpo. Mokre ali vlažne kroglične ležaje je treba osušiti s čisto krpo. Ležaje z zunanje strani namažite z ustrežno mastjo za ležaje, da preprečite nastanek rje na površini.**
- **Ležaji so praviloma zaprti in jih z notranje strani ni mogoče mazati. Obrabljene ležaje je treba zamenjati.**

Odpravljanje težav

- **Kolesa ali kroglični ležaji hrupno tečejo**
Kolo odmontirajte z okvirja, vzemite ga ven in očistite kroglični ležaj s suho krpo.
- **Kolesa se hitro obrabijo**
Gladke površine podaljšajo življenjsko dobo koles. Poskusite s tršimi kolesi za trše površine in uporabo v težjih pogojih.
- **Blokada koles**
Osnih vijakov ne privijte premočno.
- **Roler vleče v levo ali desno**
To je lahko odvisno od uporabnika. Zamenjajte kolesa, ki se obrabljajo samo na eni strani.
- **Zavora ne deluje pravilno**
Obrabljene zavore so nevarne! Učinek zaviranja ni več dober. Če imate pri zaviranju slabši nadzor oz. zavore slabše delujejo, je treba zavoro zamenjati.

• Težave z zaviranjem

Vedno ohranjajte zadostno varnostno razdaljo. Hitreje ko rolate, večja bo vaša zavorna pot. Prepričajte se, da razumete tehnike zaviranja, in jih vadite na ravni podlagi.

• Gleženj se pogosto zvije

Vežalke dovolj močno zavežite.

• Težave s stopali

Morda niste vajeni take vrste premikanja. Nadzorujte področja, ki povzročajo težave, in rolerje na novo nastavite. Poskusite z nošenjem debelih nogavic.

Napotki za odlaganje v smeti



Izdelek in embalažni material zavržite v skladu z veljavnimi lokalnimi predpisi. Embalažni material (kot so npr. vrečke iz folije) hranite izven dosega otrok. Druge informacije o odstranjevanju odslužene-ga izdelka med odpadke lahko dobite pri svoji občinski ali mestni upravi. Izdelek in embalažo zavržite okolju prijazno.



Koda za recikliranje je namenjena označevanju različnih materialov za vrnitev v cikel recikliranja. Koda je sestavljena iz simbola recikliranja za cikel recikliranja in številke, ki označuje material.

Napotki za garancijo in izvajanje servisne storitve

Izdelek je bil izdelan z veliko skrbnostjo in pod stalno kontrolo. DELTA-SPORT HANDELSKONTOR GmbH zasebnim končnim kupcem od datuma nakupa (garancijskega obdobja) v skladu z naslednjimi določbami odobri triletno garancijo na to postavko. Garancija velja samo za napake v materialu in obdelavi.

Garancija ne velja za dele, ki so podvrženi običajni obrabi in jih je zato treba šteti za obrabljive dele (npr. baterije), in za lomljive dele, kot so npr. stikala, akumulatorji ali deli iz stekla.

Zahtevki iz te garancije so izključeni, če je bil izdelek uporabljen nepravilno ali pretirano ali če ni bil uporabljen v okviru predvidenega namena ali predvidene obsega uporabe ali če niso bile upoštevane specifikacije v navodilih za uporabo, razen če končni kupec lahko dokaže, da gre za napako v materialu ali izdelavi, ki ne temelji na eni od zgoraj navedenih okoliščin.

Garancijski zahtevki se lahko uveljavljajo le v garancijskem roku ob predložitvi originalnega računa. Zato originalni račun shranite. Garancijski čas se zaradi morebitnih popravil na podlagi garancije, zakonskega jamstva ali kulance ne podaljša. To velja tudi za zamenjane in popravljene dele.

Pri morebitnih reklamacijah se najprej obrnite na spodaj navedeno servisno številko za nujne primere ali stopite z nami v stik po elektronski pošti. Če obstaja garancijski primer, vam bomo izdelek po naši izbiri brezplačno popravili, zamenjali ali pa vam bomo povrnili kupnino. Druge pravice iz garancije ne obstajajo.

Ta garancija ne omejuje vaših zakonskih pravic, še posebej garancijskih zahtevkov do prodajalca.

IAN: 493745_2504

 Servis Slovenija
Tel.: 080080917
E-Mail: deltasport@lidl.si



Garancijski list

1. S tem garancijskim listom DELTA-SPORT HANDELSKONTOR GMBH jamčimo, da bo izdelek v garancijskem roku ob normalni in pravilni uporabi brezhibno deloval in se zavezujemo, da bomo ob izpolnjenih spodaj navedenih pogojih odpravili morebitne pomanjkljivosti in okvare zaradi napak v materialu ali izdelavi oziroma po svoji presoji izdelek zamenjali ali vrnili kupnino.
2. Garancija je veljavna na ozemlju Republike Slovenije.
3. Garancijski rok za proizvod je 3 leta od datuma izročitve blaga. Datum izročitve blaga je razviden iz računa.
4. Če izdelek ne izpolnjuje specifikacij ali nima lastnosti, navedenih v garancijskem listu ali oglaševalskem sporočilu, lahko potrošnik najprej zahteva odpravo napak. O napaki mora potrošnik obvestiti proizvajalca ali pooblaščen servis (kontaktna številka in elektronski naslov navedena zgoraj) in zahtevati odpravo napak. Kupec je dolžan ob uveljavljanju zahtevka predložiti garancijski list in račun, kot potrdilo in dokazilo o nakupu ter dnevu izročitve blaga. Svetujemo vam, da pred tem natančno preberete navodila o sestavi in uporabi izdelka.
5. Rok za odpravo napake je 30 dni od dneva, ko je proizvajalec ali pooblaščen servis prejel zahtevo za odpravo napake. Če napake v tem roku niso odpravljene, mora proizvajalec potrošniku brezplačno zamenjati blago z enakim, novim in brezhibnim blagom. Rok se lahko zaradi narave in kompleksnosti blaga, narave in resnosti neskladnosti ter napora, ki je potreben za dokončanje popravila ali zamenjave podaljša za najkrajši čas, ki je potreben za dokončanje popravila, vendar največ za 15 dni. O številu dni podaljšane roka in razlogih za podaljšanje mora biti potrošnik obveščen pred potekom 30 dnevnega roka za odpravo napak.
6. Če v roku 30 dni oz. v primeru podaljšanja v roku 45 dni blago ni popravljeno ali blago ni zamenjano z novim, lahko potrošnik od proizvajalca zahteva vračilo celotne kupnine ali zahteva sorazmerno znižanje kupnine. Sorazmerno znižanje kupnine je sorazmerno zmanjšanju vrednosti blaga, ki ga je potrošnik prejel, v primerjavi z vrednostjo, ki bi jo imelo blago, če bi bilo skladno.

7. Če se neskladnost pojavi v manj kot 30 dneh od dobave blaga, lahko potrošnik ob predložitvi blaga od proizvajalca takoj zahteva vračilo plačanega zneska.
8. Proizvajalec oziroma pooblaščen servis lahko potrošniku za čas popravila blaga, za katero je bila izdana obvezna garancija, zagotovi brezplačno uporabo podobnega blaga. Če proizvajalec potrošniku ne zagotovi nadomestnega blaga včasno uporabo, ima potrošnik pravico uveljavljati škodo, ki jo je utrpel, ker blaga ni mogel uporabljati od trenutka, ko je zahteval popravilo ali zamenjavo, do njune izvršitve.
9. Stroške za material, nadomestne dele, delo, prenos in prevoz izdelkov, ki nastanejo pri odpravljanju okvar oziroma nadomestitvi blaga z novim, krije proizvajalec.
10. V primeru zamenjave blaga ali zamenjave bistvenega dela blaga z novim se potrošniku izda nov garancijski list.
11. V primeru, da proizvod popravlja nepooblaščen servis ali nepooblaščen oseba, kupec ne more uveljavljati zahtevkov iz te garancije.
12. Vzroki za okvaro oziroma nedelovanje izdelka morajo biti lastnosti stvari same in ne vzroki, ki so zunaj proizvajalčeve oziroma prodajalčeve sfere. Kupec ne more uveljavljati zahtevkov iz te garancije, če se ni držal priloženih navodil za sestavo in uporabo izdelka ali če je izdelek kakorkoli spremenjen ali nepravilno vzdrževan.
13. Proizvajalec zagotavlja proti plačilu popravilo, vzdrževanje blaga, nadomestne dele in prikladne aparate vsaj tri leta po poteku garancijskega roka.
14. Obrabni deli oz. potrošni material so izvzeti iz garancije.
15. Vsi potrebni podatki za uveljavljanje garancije in podatki, ki identificirajo blago za katerega velja garancija se nahajajo na dveh ločenih dokumentih (garancijski list, račun).
16. Ta garancija proizvajalca ne izključuje zakonske pravice potrošnika, da zoper prodajalca v primeru neskladnosti blaga brezplačno uveljavlja jamknevalne zahtevke. Ta garancija prav tako ne izključuje pravic potrošnika, ki izhajajo iz obveznega jamstva za skladnost blaga.

Prodajalec: Lidl Slovenija d.o.o. k.d.,
Pod lipami 1, SI-1218 Komenda



Srdečně blahopřejeme!

Svým nákupem jste se rozhodli pro kvalitní výrobek. Před prvním použitím se prosím seznamte s tímto výrobkem.



Pozorně si přečtete následující návod k použití.

Používejte tento výrobek pouze tak, jak je popsáno, a pro uvedené účely. Uchovejte si tento návod k použití pro budoucí použití. Pokud výrobek předáte třetí osobě, předejte jí i veškerou dokumentaci.

Obsah balení/seznam dílů (obr. A)

- 1 x dětské in-line brusle (1)
 - (1a) jazyk
 - (1b) tlačítko
 - (1c) rychloupínání
 - (1d) tkaničky
 - (1e) zapínání na suchý zip
 - (1f) zámek kolébky
 - (1g) ozubený pásek
 - (1h) jezdec rychloupínacího systému
šněrování
 - (1i) poutko
 - (1j) nastavovací knoflík
 - (1k) symboly velikosti
 - (1l) brzdové destičky
 - (1m) držák brzdových destiček
 - (1n) šroub brzdových destiček
 - (1o) kolečko
 - (1p) rám
 - (1q) osově šrouby
 - (1r) rozpěrka
 - (1s) ložisko
- 1 x náhradní brzda (2)
- 2 x šestihranný klíč (3)
- 1 x montážní nástroj (4)
- 1 x návod k použití

Technické údaje

Velikosti: 29 - 33 / 33 - 37

Třída B, 20 - 60 kg

Kolečka: 72 x 24 mm (KI-17075, KI-17076),
70 x 24 mm (KI-17077, KI-17078)

Kuličková ložiska: Ložiska z uhlíkové oceli ABEC 7

 Datum výroby
(měsíc/rok): 11/2025

Použití dle určení

Tyto inline brusle jsou vyrobeny jako rekreační brusle pro soukromé použití a nejsou vhodné pro street hockey nebo agresivní bruslení.

HeiQ® Fresh

**HEIQ®
FRESH**

Svěží textil

Zažijte pocit dlouhotrvající svěžesti díky síle minerálů, které vás udrží bez zápachu po celý den.

Vnitřní vložka výrobku obsahuje účinnou látku na bázi minerálů (HeiQ® Fresh). Tato účinná látka adsorbuje těkavé organické sloučeniny a účinně bojuje proti zápachu textilií.

Bezpečnostní pokyny VÝSTRAHA!

Nebezpečí udušení pro děti!

- Nikdy nenechávejte děti hrát si bez dozoru s balicím materiálem nebo s výrobkem.

Nebezpečí poranění!

- Neustále dávejte pozor na ostatní účastníky provozu a dodržujte pravidla silničního provozu.
- Pro inline bruslení zvolte správný podklad. Povrch by měly být hladký, čistý a suchý.
- Před bruslením zkontrolujte bezpečně utažení všech šroubů a matic.
- Ujistěte se, že všechny šrouby a matice stále plní svou samosvornou funkci.
- Neupravujte inline brusle takovým způsobem, který by za daných okolností mohl ohrozit vaši bezpečnost.

- Odstraňte ostré hrany, které se mohou objevit během bruslení.
- Vždy používejte vhodné ochranné pomůcky (helmu, chrániče dlaní, zápěstí, loktů a kolen).
- Vyhýbejte se místům s vysokou hustotou provozu.
- Buďte neustále pozorní a opatrní.
- Vyvarujte se příliš vysoké rychlosti. Orientační pravidlo: Nikdy nejezděte rychleji, než byste dokázali utíkat.
- Pravidelně měňte brzdu, kolečka a kuličková ložiska, jakmile se opotřebí.
- Vždy noste reflexní oblečení, abyste byli lépe vidět.
- Nepoužívejte výrobek naboso.
- Nedovolte, aby vaše dítě používalo výrobek bez dozoru, protože děti nejsou schopny posoudit potenciální nebezpečí.
- Výrobek před každým použitím zkontrolujte, zda není poškozený nebo opotřebený. Tento výrobek se smí používat pouze v bezvadném stavu!

Zamezení věcným škodám!

- Věnujte pozornost údržbě svých inline bruslí.
- Vyhýbejte se vodě, oleji, výmolům a velmi hrubým povrchům.

Tipy k bruslení

Upozornění:

Doporučujeme bruslit ve skate parcích a absolvovat kurs bruslení s instruktorem.

První nácvik

Základní pozice:

Nohy postavte od sebe na šířku ramen, jděte lehce do kolen, abyste zabránili pádu na záda.

Rozjezd:

Jako začátečníci začínejte malými kroky a špičky nohou mějte směrem ven šikmo dopředu.

Jízda:

Pokud uděláte pár kroků za sebou, máte již dostatek dynamiky, abyste postavili obě brusle vedle sebe a jeli. Při tom jděte mírně do kolen.

Technika pádu

Důležité! Nejprve si nacvičte padání na chrániče bez inline bruslí a na měkém podkladu. Pády se snažte směřovat vždy dopředu, nikdy ne dozadu!

Padejte na chrániče kolen.

Následně pád zachycujte chrániči loktů a zápěstí.

Abyste předešli zranění, roztáhněte přitom prsty.

Zvládání zatáček

Při nízké rychlosti:

Přenášejte váhu jako při jízdě na kole.

Do levé zatáčky přeneste váhu na levou nohu, do pravé zatáčky na pravou nohu.

Při vysoké rychlosti:

Překládejte jako při bruslení na ledě (obr. B).

Techniky brzdění

Upozornění:

Nacvičujte různé techniky brzdění na rovném povrchu, kde není žádná doprava ani chodci.

Dokud neovládáte techniky brzdění, vyhněte se svahům.

Patní brzda (obr. C):

Pokud jsou vaše inline brusle vybaveny brzdami, nezapomeňte je používat. Lehce nadzvedněte špičku brusle, na které je brzda namontována, a brzdu tlačte k zemi. Přesuňte svou váhu lehce dopředu a ohněte kolena. Účinek brzdy lze posílit větším ohnutím kolen a přesunem váhy ještě více dopředu, zatímco současně zesilujete tlak na brzděnou brusli.

Brzda T-stop (obr. D):

Pokud jste brzdu odmontovali, doporučujeme použití techniky „T-stop“ – ta je ovšem vhodná pouze pro pokročilé bruslaře! Při použití techniky „T-stop“ přesuňte svoji veškerou váhu na jednu nohu. Nyní pohybujete druhou nohou za první a postavte ji za ní v pravém úhlu. Potom přesuňte svoji váhu zepředu na vnitřní stranu koleček zadní brusle a brzdíte zvyšováním přítlaku.

Nastavení velikosti (délky) inline bruslí (obr. E)

Stlačte dolů nastavovací knoflík (1j) a posunujte botu při stlačení nastavovacím knoflíkem na požadovanou velikost.

Botu musí zapadnout se slyšitelným „KLICK“. Šipka na botě přitom ukazuje na odpovídající velikost (1k) na rámu.

Nastavení šířky (šířky) inline bruslí (obr. F)

Otáčením ve směru šipky uvolněte šroub na spodní straně výrobku dlouhým šestihranným klíčem (3), který je součástí obsahu balení.

Posouváním boty upravte rozteč podle Vašich individuálních potřeb. Potom šroub znovu utáhněte.

Nazouvání

Příprava od vybalení po nazutí
Důležité! Dbejte na správné usazení Vašich inline bruslí na nohou.

Skořepina by se při zavírání rychloupínání neměla nijak zdeformovat. Nezavírejte rychloupínání násilím.

1. Zatlačte tlačítko (1b) rychlouzávěru (1c) ve směru šipky a rychlouzávěr (1c) otevřete (obr. G).
2. Stiskněte sklápěcí uzávěr (1f) a vytáhněte ozubený pásek (1g) z otvoru sklápěcího uzávěru (1f) (obr. H).

3. Otevřete uzávěr na suchý zip (1e) (obr. I).
4. Nastavte jezdec rychloupínacího systému šněrování (1h) do polohy OPEN a povolte tkaničky (obr. J).
- Upozornění:** Uzávěr rychloupínacího systému šněrování najdete mezi poutkem a jazykem (1a) inline bruslí.
5. Nazujte si inline brusle pomocí poutek (1i) (obr. K).
6. Vytáhněte tkaničky (1d) za jazykem (1a) dopředu a táhněte je natažené nahoru (obr. L). Při tom tahejte střídavě za tkaničky (1d).
7. Zasuňte rychloupínací systém šněrování za jazyk.
8. Zaaretujte uzávěr rychloupínacího systému šněrování tak, že jezdec uzávěru rychloupínacího systému šněrování (1h) posunete do polohy CLOSE (obr. M).
9. Z obou konců tkaniček (1d) uvažte smyčku a zasuňte ji zpět za jazyk (1a).
10. Zapněte uzávěr na suchý zip (1e).
11. Zasuňte ozubený pásek (1g) do určeného otvoru pod sklápěcím uzávěrem (1f) a nastavte správné upnutí pro Vás (obr. N).

Upozornění! Ke stanovení správného upnutí pro vaši nohu držte sklápěcí uzávěr stlačený a pohybujte ozubeným páskem do polohy, která je pro vás správná.

12. Zavřete rychloupínání (1c) („KLICK“).

Vyzouvání

1. Zatlačte tlačítko (1b) rychlouzávěru (1c) ve směru šipky a rychlouzávěr (1c) otevřete (obr. G).
2. Stiskněte kolébkové zavírání (1f) a vytáhněte ozubený pásek (1g) z otvoru sklápěcího uzávěru (obr. H).
3. Otevřete uzávěr na suchý zip (1e) (obr. I).

4. Nastavte jezdec rychloupínacího systému šněrování (1h) do polohy OPEN a povolte rychlošněrování (obr. J).

Údržba

Výměna brzdy (obr. O)

Upozornění: Opotřebené brzdy jsou nebezpečné! Brzdny účinek může být snížený. Před každou jízdou zkontrolujte opotřebení brzdy.

Pokud se ovládání brzd zhoršuje, resp. brzdny účinek se snižuje, je třeba brzdu vyměnit.

- Odšroubujte šroub brzdových destiček (1n) inline brusle (1) šestihranným klíčem (3), který je součástí obsahu balení.
- Šrouby brzdových destiček (1n) vytáhněte a vyjměte brzdové destičky (1l) z držáku brzdových destiček (1m).
- Šrouby brzdového špalku (1n) opět upevněte nový brzdový špalek (1l) na držák brzdových destiček (1m).

Záměna koleček mezi sebou (obr. S)

Pravidelně mezi sebou zaměňujte kolečka, jak je vyobrazeno na obrázku S. Pravidelná záměna koleček zabraňuje jejich jednostrannému opotřebení.

Výměna koleček (obr. P)

Důležité!

- **Dodržujte pokyny v kapitole „Technické údaje“: Kolečka, která mají jiný průměr, mohou změnit jízdní vlastnosti a za určitých okolností vést k ohrožení uživatele. Proto prosím nepoužívejte kolečka, která se nedají dokonale namontovat. Nikdy nemontujte větší kolečka, než byla původní kolečka inline brusle.**

- **Pro osové šrouby dodržujte následující: Po uvolnění šroubového spojení musíte na závit šroubů opět nanést lak na zajištění šroubů! Doporučujeme vždy dodržovat tento postup jako preventivní opatření. Lak na zajištění šroubů lze zakoupit v hobby marketech nebo specializovaných prodejnách.**

Kolečka se opotřebovávají. Toto opotřebení je závislé na mnoha faktorech, jako je styl bruslení, povrch, výška a hmotnost uživatele, povětrnostní podmínky, materiál koleček a jejich tvrdost. Proto je nutné je občas vyměnit.

- Vyšroubujte osové šrouby (1q) inline brusle z rámu (1p) pomocí šestihranného klíče, který je součástí obsahu balení.
- Vytáhněte osové šrouby (1q) a vyjměte kolečko (1o).
- Znovu do rámu (1p) namontujte nové kolečko (1o) a upevněte ho pomocí osových šroubů (1q).

Po výměně:

Jestliže kolečko po výměně na straně prokluzuje nebo se na obvodu dotýká rámu, nepoužívejte ho!

Ujistěte se, že jsou všechny šrouby po prvních minutách jízdy ještě utažené a že se neuvolnily nebo nepovolily.

Kolečka jednotlivě ještě jednou utáhněte, abyste zajistili, že poběží klidně a že ložiska nebudou vydávat zvuky.

Důležité!

Nová kolečka inline brusle celkově zvyšší. Tím se změní vzdálenost od země a tím i brzdny vlastnosti. Z tohoto důvodu vyměňte také brzdový špalík.

Výměna kuličkových ložisek

(obr. Q/R)

Upozornění:

Kvalita kuličkových ložisek a jejich údržba je rozhodující pro klidný chod vašich inline bruslí.

- Kolečko (1o) demontujte, jak je popsáno v kapitole „Výměna koleček“.
- Umístěte montážní nástroj (4) na distanční vložku (1r) a vytlačte distanční vložku (1r) ven. Vyjměte ložisko (1s).
- Pomocí montážního nástroje (4) vytlačte druhé ložisko (1s).
- Vtlačte nové ložisko (1s). Kolečko (1o) otočte, vložte rozpěrku (1r) a poté vtlačte druhé nové ložisko (1s).
- Kolečko (1o) opět upevněte na rámu (1p), jak je popsáno v kapitole „Výměna koleček“.

Uskladnění, čištění

Inline brusle jsou technické zařízení pro sport a volný čas, a proto se v závislosti na dovednosti a stylu bruslení opotřebovávají. Po použití doporučujeme inline brusle důkladně vyčistit a vysušit. Odstraňte malé kamínky nebo jiné předměty, které eventuálně uvízly na kolečkách.

Odstraňte ostré hrany, které se případně vytvořily při bruslení. Inline brusle vždy uchovávejte na suchém místě.

- **Po ukončení bruslení byste měli vyčistit kuličková ložiska suchým hadříkem. Mokrý nebo vlhký kuličková ložiska je nutné vysušit čistým hadříkem. Z vnější strany namažte ložiska vhodným ložiskovým tukem, aby se zabránilo vnější korozi.**
- **Ložiska jsou zpravidla uzavřená a zevnitř je nelze mazat. Opotřebovaná kuličková ložiska je nutné vyměnit.**

Odstraňování závad

- **Kolečka nebo kuličková ložiska běží hlučně**
Vymontujte kolečko z rámu, vyjměte kuličkové ložisko a vyčistěte kolečko/kuličkové ložisko suchým hadříkem.

- **Kolečka se rychle opotřebovávají**
Hladké povrchy prodlužují životnost koleček. Vyzkoušejte tvrdší kolečka pro tvrdší povrchy a použití za ztížených podmínek.
- **Blokování koleček**
Nedotahujte osově šrouby příliš pevně.
- **Brusle táhne doleva nebo doprava**
Toto může záviset na samotném uživateli. Kolečka, která se jednostranně opotřebovují, vyměňte.
- **Brzda nefunguje správně**
Opotřeбенé brzdy jsou nebezpečné! Brzdný účinek může být snížený. Pokud se ovládání brzd zhoršuje, resp. brzdný účinek se snižuje, je třeba brzdu vyměnit.
- **Problémy s brzděním**
Vždy udržujte dostatečný odstup. Čím rychleji jedete, tím delší bude vaše brzdná dráha. Ujistěte se, že jste porozuměli technikám brzdění a procvičujte je na rovném terénu.
- **Dochází k častému vykrucování kotníků**
Dotáhněte dostatečně pevně tkaničky.
- **Problémy s klenbou nohy**
Možná nejste na tento druh pohybu zvyklí. Zkontrolujte oblasti, které způsobují potíže a inline brusle znovu upravte. Zkuste si vzít ponožky.

Pokyny k likvidaci



Výrobek a obalové materiály likvidujte podle aktuálních místních předpisů. Uchovávejte obalové materiály (jako např. fóliové sáčky) nedostupné pro děti. O možnostech likvidace vysloužilého výrobku se informujte u Vaší obecní nebo městské správy. Výrobek a obaly likvidujte ekologicky.



Recyklační kód slouží ke značení různých materiálů pro proces opětovného zhodnocení (recyklace). Kód sestává ze symbolu recyklace, který má odrážet proces zhodnocení, a čísla, které označuje materiál.

Pokyny k záruce a průběhu služby

Výrobek byl vyroben s velkou péčí a za stálé kontroly. DELTA-SPORT HANDELS-KONTOR GmbH poskytuje koncovým privátním zákazníkům na tento výrobek tři roky záruky od data nákupu (záruční lhůta) podle následující ustanovení. Záruka se týká pouze vad materiálu a závad ve zpracování. Záruka se nevztahuje na díly, které podléhají normálnímu opotřebení, a proto je nutné na ně pohlížet jako na rychle opotřebitelné díly (např. baterie), a na křehké díly, např. vypínače, akumulátory nebo díly vyrobené ze skla.

Nároky z této záruky jsou vyloučeny, pokud výrobek byl používán neodborně nebo nedovoleným způsobem nebo nikoli v rámci stanoveného účelu určení nebo předpokládaného rozsahu používání nebo nebyla dodržena zadání v návodu k obsluze, ledaže by koncový zákazník prokázal, že existuje vada materiálu nebo došlo k chybě ve zpracování, které nevyplývají z některé výše uvedených okolností.

Nároky ze záruky lze uplatnit pouze v rámci záruční lhůty po předložení originálního pokladního dokladu. Proto si prosím uschovejte originál pokladního dokladu. Doba záruky se neprodlužuje případnými opravami na základě záruky, zákonné záruky nebo kulance. Totéž platí také pro vyměněné a opravené díly.

Při reklamacích se prosím obračejte na níže uvedenou horkou linku servisu nebo se s námi spojte e-mailem. Pokud se vyskytne případ reklamace, výrobek Vám – dle naší volby – bezplatně opravíme, vyměníme nebo Vám vrátíme kupní cenu. Další práva ze záruky nevznikají. Vaše zákonná práva, zejména nároky na zajištění záruky vůči konkrétnímu prodejci, nejsou touto zárukou omezena.

IAN: 493745_2504

 Servis Česko

Tel.: 800 143 873

E-Mail: deltasport@lidl.cz

Blahoželáme!

Svojím nákupom ste sa rozhodli pre kvalitný výrobok. Pred prvým použitím sa s výrobkom dôkladne oboznámte.



Pozorne si prečítajte tento návod na používanie.

Výrobok používajte len uvedeným spôsobom a na uvedený účel. Tento návod na používanie si dobre uschovajte. Pri odovzdávaní výrobku tretej osobe odovzdajte s výrobkom aj všetky podklady.

Rozsah dodávky/popis dielov (obr. A)

- 1 x detské kolieskové korčule (1)
 - (1a) spona
 - (1b) prítlačný posuvný uzáver
 - (1c) rýchlozáver
 - (1d) šnúrka do korčúl'
 - (1e) suchý zips jazyka
 - (1f) sklopný zámok
 - (1g) západkový popruh
 - (1h) posúvač uzáveru systému rýchleho šnurovania
 - (1i) pomôcka na obutie
 - (1j) nastavovací gombík
 - (1k) symboly veľkostí
 - (1l) brzdový segment
 - (1m) držiak brzdového segmentu
 - (1n) skrutka brzdového segmentu
 - (1o) koliesko
 - (1p) rám
 - (1q) osová skrutka
 - (1r) dištančný držiak
 - (1s) ložisko
- 1 x náhradná brzda (2)
- 2 x šesťhranný kľúč (3)
- 1 x montážny nástroj (4)
- 1 x návod na používanie

Technické údaje

Veľkosti: 29 - 33 / 33 - 37

Trieda B, 20 - 60 kg

Kolieska: 72 x 24 mm (KI-17075, KI-17076),

70 x 24 mm (KI-17077, KI-17078)

Gul'kové ložiská: Ložiská z uhlíkovej ocele ABEC 7

 Dátum výroby (mesiac/rok): 11/2025

Určené použitie

Tieto inline korčule sú vyrobené ako fitness korčule na súkromné použitie a nie sú vhodné pre pouličný hokej alebo agresívne korčuľovanie.

HeiQ® Fresh



Textilná sviežosť

Zažite pocit trvalej sviežosti vďaka sile minerálov, ktoré vás po celý deň udržia bez zápachu.

Vnútorňa podšívka výrobku obsahuje účinnú látku na báze minerálov (HeiQ® Fresh). Táto účinná látka adsorbuje prchavé organické zlúčeniny a účinne bojuje proti zápachu na textíliách.

Bezpečnostné pokyny VAROVANIE!

Nebezpečenstvo udusenia detí!

- Nenechajte deti hrať sa bez dozoru s obalovým materiálom alebo výrobkom.

Nebezpečenstvo poranenia!

- Vždy dávajte pozor na ostatných účastníkov cestnej premávky a dodržiavajte dopravné predpisy.
- Vyberte si pre inline korčuľovanie správny povrch. Povrchy by mali byť hladké, čisté a suché.
- Pred korčuľovaním skontrolujte všetky skrutki a matice na bezpečné uchytenie.
- Uistite sa, že skrutki a matice nestratili svoju samozvernú schopnosť.
- Nerobte také úpravy inline korčúl, ktoré by mohli za určitých okolností ohroziť vašu bezpečnosť.

- Odstráňte ostré hrany, ktoré môžu vzniknúť počas korčuľovania.
- Vždy používajte vhodné ochranné pomôcky (prilba, ochranu na ruky, zápästia, lakte a kolená).
- Vyhnite sa oblastiam s vysokou hustotou premávky.
- Vždy buďte ostražití a opatrní.
- Vyhnite sa príliš vysokej rýchlosti. Základné pravidlo: Nikdy nekorčuľujte rýchlejšie, ako viete bežať.
- Pravidelne vymieňajte brzdy, kolieska a guľôčkové ložiská, keď sa tieto opotrebojú.
- Noste vždy reflexný odev, aby ste boli lepšie viditeľní.
- Výrobok nepoužívajte naboso.
- Nedovoľte svojmu dieťaťu používať výrobok bez dohľadu, pretože deti nedokážu posúdiť potenciálne riziká.
- Pred každým použitím skontrolujte, či výrobok nie je poškodený alebo opotrebovaný. Výrobok sa smie používať len v bezchybnom stave!

Zabránenie vecným škodám!

- Udržujte si svoje inline korčule.
- Vyhýbajte sa vode, oleju, výmoľom a veľmi drsným povrchom.

Tipy na korčuľovanie

Upozornenie:

Odporúčame korčuľovanie v korčuľarských parkoch, ako aj kurz korčuľovania s učiteľom.

Prvé cvičenie

Základný postoj:

Nohy postavte od seba na šírku ramien, mierne ohnite kolená, aby ste zabránili spadnutiu na chrbát.

Zrýchlenie:

Ako začiatočník začnite s malými krokmi so špičkami nôh smerujúcimi von šikmo dopredu.

Jazda:

Ak urobíte niekoľko krokov za sebou, potom máte dostatok hybnosti, aby ste obe korčule postavili vedľa seba a posúvali sa. Chodte pritom mierne do kolien.

Technika padania

Dôležité! Nacvičte si pád na ochranné vybavenie najprv bez inline korčúľ na mäkký podklad. Vždy sa snažte o pády dopredu, nikdy dozadu!

Padajte na chrániče kolien.

Napokon zachyťte pád pomocou chráničov laktov a dlaní.

Roztiahnite pritom prsty, aby ste sa vyhli zraneniam.

Ovládanie zatáčania

Pri nízkej rýchlosti:

Premiestnite hmotnosť ako pri jazde na bicykli. Hmotnosť prenášajte na ľavú nohu pri zatáčaní doľava a na pravú nohu pri zatáčaní doprava.

Pri vysokej rýchlosti:

Prekladanie ako pri korčuľovaní (obr. B).

Techniky brzdzenia

Upozornenie:

Cvičte rôzne techniky brzdzenia na rovnom povrchu bez premávky a bez chodcov.

Vyhnite sa klesaniam, kým neovládnete techniky brzdzenia.

Brzdzenie päťou (obr. C):

Ak sú vaše inline korčule vybavené brzdami, nezabudnite ich používať. Lahko nadvihnite špičku korčule, na ktorej je brzda namontovaná, a pritlačte brzdu na zem. Premiestnite svoju hmotnosť mierne dopredu a ohnite kolená. Brzdny účinok sa môže zvýšiť, ak viac pokrčíte kolená a preniesiete svoju hmotnosť viac dopredu a zároveň zvýšite tlak na brzdiacu korčuľu.

Brzda T-stop (obr. D):

Ak ste brzdou odmontovali, odporúčame použiť techniku T-stop – je však vhodná len pre pokročilých korčuliarov! Pri použití techniky T-stop, posuniete celú svoju hmotnosť na jednu nohu. Teraz presuňte druhú nohu za prvú a položte ju v pravom uhle.

Napokon presuňte svoju hmotnosť spredu na vnútornú stranu koliesok vašej zadnej korčule a brzdíte so zvyšujúcim sa tlakom.

Nastavenie veľkosti (dĺžky) inline korčule (obr. E)

Stlačte nadol nastavovací gombík (1j) a posuňte topánku pri stlačení nastavovacím gombíku na požadovanú veľkosť. Topánka musí zavaknúť počuteľne „KLIK“. Šípka na topánke pritom ukazuje na príslušnú veľkosť (1k) na ráme.

Nastavenie šírky inline korčule (šírka) (obr. F)

Uvoľnite skrutku na spodnej strane výrobku pomocou priloženého dlhého šesťhranného kľúča (3) otočením v smere šípky.

Prispôbte šírku posunutím topánky podľa svojich individuálnych potrieb. Skrutku napokon opäť pevne utiahnite.

Obutie

Príprava na obutie zo stavu pri dodaní

Dôležité! Dbajte na správne nasadenie inline korčúľ.

Vonkajšia čižma by sa pri uzavretí rýchlozáveru nemala zdeformovať. Nezatvárajte rýchlozáver silou.

1. Stlačte prítlačný posuvný uzáver (1b) rýchlozáveru (1c) v smere šípky dnu a otvorte rýchlozáver (1c) (obr. G).
2. Stlačte sklopný zámok (1f) a vytiahnite západkový popruh (1g) z otvoru sklopného zámku (1f) (obr. H).

3. Otvorte suchý zips jazyka (1e) (obr. I).
4. Nastavte posúvač uzáveru systému rýchleho šnurovania (1h) do polohy OPEN a uvoľnite systém rýchleho šnurovania (obr. J).

Upozornenie: Uzáver systému rýchleho šnurovania nájdete medzi jazykom a sponou (1a) inline korčúľ.

5. Obujte si inline korčule pomocou pomôcok na obutie (1i) (obr. K).
6. Ťahajte šnúrky v korčuliach (1d) spoza spony (1a) a potiahnite ich do napnutia nahor (obr. L). Ťahajte pritom striedajúc za šnúrky (1d).
7. Zasuňte uzáver systému rýchleho šnurovania za sponu.
8. Zablokujte uzáver systému rýchleho šnurovania, tým že posuniete posúvač uzáveru systému rýchleho šnurovania (1h) do polohy OPEN (obr. M).
9. Zviažte oba konce šnúrok korčúľ (1d) do slučky a zastrčte ich späť za sponu (1a).
10. Zatvorte suchý zips jazyka (1e).
11. Posuňte západkový popruh (1g) do potrebného otvoru pod sklopný zámok (1f) a nastavte si správne upnutie (obr. N).

Upozornenie! Aby ste našli správne upnutie svojej nohy, pridrżte sklopný zámok zatlačený a pohybujte západkovým popruhom do správnej polohy.

12. Zatvorte rýchlozáver (1c) („KLIK“).

Vyžitie

1. Stlačte prítlačný posuvný uzáver (1b) rýchlozáveru (1c) v smere šípky dnu a otvorte rýchlozáver (1c) (obr. G).
2. Stlačte sklopný zámok (1f) a vytiahnite západkový popruh (1g) z otvoru sklopného zámku (obr. H).
3. Otvorte suchý zips jazyka (1e) (obr. I).
4. Nastavte posúvač uzáveru systému rýchleho šnurovania (1h) do polohy OPEN a uvoľnite systém rýchleho šnurovania (obr. J).

Údržba

Výmena brzdy (obr. O)

Upozornenie: Opatrebované brzdy sú nebezpečné! Brzdiaci účinok môže byť nedostatočný. Pred každou jazdou skontrolujte opotrebovanie brzd.

Keď sa zhorší kontrola brzd, resp. brzdiaci účinok, treba brzdy vymeniť.

- Odskrutkujte skrutky brzdového segmentu (1n) inline korčule (1) s priloženým šesťhranným kľúčom (3).
- Vytiahnite skrutky brzdového segmentu (1n) a odstráňte brzdový segment (1l) z držiaka brzdového segmentu (1m).
- Upevnite nový brzdový segment (1l) opäť pevne na držiaku brzdového segmentu (1m) skrutkami brzdového segmentu (1n).

Výmena koliesok (obr. S)

Kolieska pravidelne vymieňajte, ako je znázornené na obrázku S. Pravidelná výmena zabraňuje jednostrannému opotrebovaniu koliesok.

Výmena koliesok (obr. P)

Dôležité!

- **Dodržiujte kapitolu „Technické údaje“:** Kolieska, ktoré majú iný priemer, môžu zmeniť vlastnosti jazdy a za istých okolností môžu viesť k ohrozeniu užívateľa. Nepoužívajte, ak sa kolieska nedajú bezchybne zamontovať. Nikdy nemontujte väčšie kolieska ako sú pôvodné kolieska inline korčuli.
- **Pri osových skrutkách dbajte na nasledovné: Po uvoľnení skrutkového spoja musíte na závit skrutiek opäť naniesť samoistiaci lak! Odporúčame toto vždy dodržiavať ako preventívne opatrenie. Samoistiaci lak je dostupný v obchodoch so stavebným materiálom alebo v špecializovaných predajniach.**

Kolieska sa opotrebojú. Toto opotrebovanie je závislé od mnohých faktorov, ako napríklad od štýlu korčuľovania, od podkladu, veľkosti a hmotnosti používateľa, poveternostných podmienok, materiálu koliesok a ich tvrdosti. Preto je treba ich príležitostne vymeniť.

- Odskrutkujte osovú skrutku (1q) inline korčúľ z rámu (1p) pomocou priloženého šesťhranného kľúča.
- Osovú skrutku (1q) vytiahnite a odstráňte koliesko (1o).
- Znovu namontujte nové koliesko (1o) a upevnite ho do rámu (1p) pomocou osových skrutiek (1q).

Po výmene:

Ak sa po výmene sa koliesko bočne odiera alebo sa dotýka rámu na obvode, koliesko nepoužite!

Ubezpečte sa, že všetky skrutky sú po prvých minútach jazdy stále upevnené a že sa nič neuvolnilo ani nepovolilo. Uťahnite jednotlivé kolieska ešte raz, aby ste sa ubezpečili, že sa točia hladko a z ložísk nepočuť žiadne zvuky.

Dôležité!

Nové kolieska celkovo zvýšia inline korčule. Tým sa mení vzdialenosť od zeme, a tým aj brzdné vlastnosti. Z tohto dôvodu vymeňte aj brzdový segment.

Výmena guľôčkových ložísk (obr. Q/R)

Upozornenie:

Kvalita guľôčkových ložísk a ich údržba sú rozhodujúce pre hladký chod vašich inline korčúľ!

- Koliesko (1o) demontujte tak, ako je to popísané v odseku „Výmena koliesok“.
- Umiestnite montážny nástroj (4) na dištančný rámček (1r) a vytlačte dištančný rámček (1r). Vyberte ložisko (1s).
- Pomocou montážneho nástroja (4) vytlačte druhé ložisko (1s).

- Vtlačte nové ložisko (1s). Koliesko (1o) otočte, nasadte dištančný držiak (1r) a napokon vtlačte druhé nové ložisko (1s).
- Opäť upevnite koliesko (1o) do rámu (1p), ako je to popísané v odseku „Výmena koliesok“.

Skladovanie, čistenie

Inline korčule sú technické športové a rekreačné vybavenie, a preto sa opotrebovávajú od zručnosti a štýlu korčuľovania. Po použití vašich inline korčúl odporúčame dôkladné čistenie a sušenie inline korčúl.

Odstráňte malé kamienky alebo iné predmety, ktoré sa za určitých okolností zachytili na vašich kolieskach. Odstráňte ostré hrany, ktorý sa mohli vytvoriť počas korčuľovania. Vaše inline korčule uschovajte vždy na suchom mieste.

- **Po korčuľovaní by ste mali očistiť vaše guľôčkové ložiská suchou handričkou. Mokrú alebo vlhkú guľôčkové ložiská sa musia osušiť suchou handričkou. Ložiská zvonku namažte vhodným ložiskovým tukom, aby sa zabránilo tvorbe vonkajšej hrdze.**
- **Ložiská sú zvyčajne uzavreté a nemôžu byť namazané zvnútra. Opatrebované guľôčkové ložiská sa musia vymeniť.**

Odstránenie chýb

- **Kolieska alebo guľôčkové ložiská pracujú hlučne**
Vyberte koliesko z rámu, vyberte guľôčkové ložisko a vyčistite koliesko/guľôčkové ložisko suchou handričkou.
- **Kolieska sa rýchlo opotrebovávajú**
Hladký povrch predlžuje životnosť koliesok. Vyskúšajte tvrdšie kolieska pre tvrdšie povrchy a použitie za sťažených podmienok.

- **Blokovanie koliesok**
Osové skrutki príliš neutiahnite.

- **Korčule ťahajú doľava alebo doprava**
To môže závisieť od používateľa. Vymeňte kolieska, ktoré vykazujú jednostranné opotrebovanie.

- **Brzda nefunguje správne**
Opatrebované brzdy sú nebezpečné! Brzdiaci účinok môže byť nedostatočný. Keď sa zhorší kontrola brzd, resp. brzdiaceho účinku, brzda sa musí vymeniť.

- **Problémy s brzdením**
Vždy dodržujte dostatočný odstup. Čím rýchlejšie korčuľujete, tým dlhšia bude vaša brzdná dráha. Presvedčte sa, že rozumiete technikám brzdenia a nacvičíte si ich na rovnom teréne.

- **Členky sa často vytáčajú**
Dostatočne utiahnite šnúrky.

- **Problémy so stielkou**
Za určitých okolností nemusíte byť zvyknutý na tento druh pohybu. Skontrolujte oblasti, ktoré spôsobujú ťažkosti, a prispôbte si inline korčule na novo. Skúste použiť hrubé ponožky.

Pokyny k likvidácii



Výrobok a obalový materiál zlikvidujte podľa aktuálnych miestnych predpisov. Obalový materiál (ako napr. fóliové vrecká) uschovajte mimo dosahu detí. Ďalšie informácie o možnostiach likvidácie zastaraného výrobku dostanete na svojej obecnej alebo mestskej správe. Výrobok a obal zlikvidujte ekologicky.



Recyklačný kód slúži na označenie rôznych materiálov za účelom vrátenia do kolobehu opätovného používania (recyklácia). Kód pozostáva z recyklačného symbolu pre zobrazenie kolobehu opätovného používania a čísla, ktoré označuje materiál.

Pokyny k záruke a priebehu servisu

Výrobok bol vyrobený veľmi starostlivo a pod stálou kontrolou. Na tento výrobok poskytuje DELTA-SPORT HANDELS-KONTOR GmbH súkromným koncovým užívateľom trojročnú záruku odo dňa kúpy (záručná lehota) po splnení nasledovných podmienok. Záruka platí len na chyby materiálu a spracovania. Záruka sa netýka dielov, ktoré podliehajú bežnému opotrebeniu a preto ich možno považovať za opotrebitelné diely (napr. batérie), ako aj krehkých dielov, napr. vypínače, akumulátory alebo diely, ktoré sú vyrobené zo skla.

Nároky z tejto záruky zanikajú, keď sa výrobok používal neodborne alebo nesprávne, mimo určenia na používanie alebo určeného rozsahu používania alebo neboli dodržané pokyny návodu na obsluhu, s výnimkou, že koncový užívateľ preukáže, že ide o chybu materiálu alebo spracovania, ktorá nebola spôsobená niektorou z hore uvedených okolností.

Záruku je možné uplatniť len počas záručnej lehoty po predložení originálu pokladničného dokladu. Originál pokladničného dokladu preto prosím uschovajte. Záručná doba sa kvôli prípadným záručným opravám, zákonnej záruke alebo ako obchodné gesto nepredlžuje. Platí to aj pre vymenené a opravené diely.

Pri reklamáciách sa prosím najskôr obráťte na dole uvedenú Service-Hotline alebo sa s nami spojte prostredníctvom e-mailu. Ak sa jedná o záručný prípad, výrobok – podľa našej voľby – bezplatne opravíme, vymeníme alebo vrátime kúpnu cenu. Ďalšie práva zo záruky nevyplývajú.

Vaše zákonné práva, hlavne nároky na záručné plnenie voči príslušnému predajcovi, nie sú touto zárukou obmedzené.

IAN: 493745_2504

 Servis Slovensko

Tel.: 0850 232001

E-Mail: deltasport@lidl.sk

Čestitamo!

Ovom kupnjom odlučili ste se za visokokvalitetan proizvod. Upoznajte se s proizvodom prije prve upotrebe.

 **Stoga pažljivo pročitajte sljedeće upute za uporabu.**

Koristite se proizvodom samo na način kako je ovdje opisano i u navedene svrhe. Dobro čuvajte ovo upute za uporabu. Ako proizvod predajete drugim osobama, svakako im predajte i svu dokumentaciju.

Opseg isporuke/ popis dijelova (sl. A)

1 x dječje role (1)

- (1a) preklop
- (1b) klizač
- (1c) brzi zatvarač
- (1d) vezica
- (1e) čičak zatvarač jezika
- (1f) ozibni zatvarač
- (1g) ozubljena traka
- (1h) klizač zatvarača sustava brzog vezivanja
- (1i) pomagalo za obuvanje
- (1j) gumb za podešavanje
- (1k) simboli veličina
- (1l) kočiona pločica
- (1m) držač kočione pločice
- (1n) vijci kočione pločice
- (1o) valjak
- (1p) okvir
- (1q) vijci osovine
- (1r) odstojnik
- (1s) ležaj

1 x zamjenski stoper (2)

2 x inbus ključ (3)

1 x alat za montažu (4)

1 x upute za uporabu

Tehnički podaci

Veličine: 29 - 33 / 33 - 37

Razred B, 20 - 60 kg

Kotači: 72 x 24 mm (KI-17075, KI-17076),

70 x 24 mm (KI-17077, KI-17078)

Kuglični ležajevi: ABEC 7 ležajevi od ugljičnog čelika

 Datum proizvodnje
(mjesec/godina): 11/2025

Namjenska uporaba

Ove inline klizaljke su dizajnirane kao fitness klizaljke za privatnu upotrebu i nisu prikladne za ulični hokej ili agresivno klizanje.

HeiQ® Fresh



Svježina tekstila

Doživite osjećaj dugotrajne svježine zahvaljujući snazi minerala koji vas drže bez neugodnih mirisa cijeli dan.

Unutarnja podstava ovog proizvoda sadrži aktivni sastojak na bazi minerala (HeiQ® Fresh). Ovaj aktivni sastojak upija hlapljive organske spojeve i učinkovito se bori protiv neugodnih mirisa na tekstilu.

Sigurnosne napomene UPOZORENJE!

Opasnost od gušenja za djecu!

- Ne ostavljajte djecu da se bez nadzora igraju s ambalažnim materijalom ili proizvodom.

Opasnost od ozljeda!

- Uvijek obratite pozornost na druge sudionike u prometu i pridržavajte se prometnih propisa.
- Odaberite pravo tlo za rolanje. Površine trebaju biti glatke, čiste i suhe.
- Prije rolanja provjerite jesu li svi vijci i matice dobro pričvršćeni.
- Pazite da vijci i matice zadrže svoja samoblokirajuća svojstva.
- Ne mijenjajte svoje inline role tako da bi mogle ugroziti vašu sigurnost.
- Uklonite oštre rubove koji se mogu pojaviti tijekom rolanja.

- Uvijek nosite odgovarajuću zaštitnu opremu (kacigu, štitnike za dlanove, zglobove, laktove i koljena).
- Izbjegavajte područja s velikom gustoćom prometa.
- Uvijek budite pažljivi i oprezni.
- Izbjegavajte prevelike brzine. Opće pravilo: Nikada nemojte rotati brže nego što možete trčati.
- Redovito mijenjajte kočnice, kotače i kuglične ležajeve kada su istrošeni.
- Uvijek nosite reflektirajuću odjeću da biste se bolje vidjeli.
- Proizvod nemojte koristiti bosu.
- Ne dopustite djetetu da proizvod koristi bez nadzora jer djeca ne mogu procijeniti moguće opasnosti.
- Prije svake uporabe provjerite je li proizvod oštećen ili istrošen. Proizvod se smije koristiti samo u besprijekornom stanju!

Izbjegavanje materijalnih šteta!

- Njeguajte svoje inline role.
- Izbjegavajte vodu, ulje, rupe i vrlo hrpave površine.

Savjeti za rolanje

Napomena:

Preporučujemo rolanje u skate parkovima i pohađanje tečaja rolanja s instruktorom.

Prvo vježbanje

Početni položaj:

Postavite stopala u širinu ramena i lagano savijte koljena kako biste spriječili pad unatrag.

Ubrzavanje:

Kao početnik, počnite s malim koracima s nožnim prstima ukoso usmjerenim prema van.

Kotači:

Ako napravite nekoliko koraka jedan za drugim, imat ćete dovoljan zamah da obje role postavite jednu pored druge i da se rotate. Pritom lagano savijte koljena.

Tehnika pada

Važno! Prvo vježbajte padanje na zaštitnu opremu bez inline rola na mekoj podlozi. Uvijek pokušajte pasti prema naprijed, nikako prema natrag! Padnite na štitnike za koljena. Zatim ublažite pad štitnicima za laktove i dlanove. Pritom raširite prste kako biste izbjegli ozljede.

Ovladavanje zavojima

Pri maloj brzini:

Prebacite težinu kao kod vožnje bicikla. Za skretanje ulijevo premjestite težinu na lijevo stopalo, a za skretanje udesno na desno stopalo.

Pri velikoj brzini:

Prijenos kao kod klizanja na ledu (sl. B).

Tehnike kočenja

Napomena:

Vježbajte različite tehnike kočenja na ravnoj površini bez prometa i pješaka. Izbjegavajte nizbrdice sve dok ne ovladate tehnikama kočenja.

Kočnica na peti (sl. C):

Ako vaše inline role imaju kočnice, nemojte zaboraviti koristiti ih. Lagano podignite vrh role na kojoj je montirana kočnica i pritisnite kočnicu na tlo. Premjestite težinu malo prema naprijed i savijte koljena. Učinak kočenja može se pojačati ako više savijete koljena i premjestite težinu dalje prema naprijed, dok istodobno povećavate pritisak na rolu kojom kočite.

T-kočnica (sl. D)

Ako vaše inline role nisu opremljene kočnicom ili ste uklonili kočnicu, preporučujemo upotrebu "T-stop tehnike" - međutim, ona je prikladna samo za napredne skatere! Kad koristite "T-Stop tehniku", cijelu svoju težinu prebacujete na jedno stopalo. Sada pomaknite drugu nogu iza prve i postavite je iza nje pod pravim kutom.

Zatim prebacite svoju težinu s prednje strane na unutarnju stranu kotača vaše stražnje role i kočite sa sve većim pritiskom.

Podešavanje veličine (duljine) role (sl. E)

Pritisnite gumb za podešavanje (1j) prema dolje i pomaknite cipelu na željenu veličinu dok držite gumb za podešavanje.

Cipela se mora uglaviti uz čujni "KLIK". Strelica na cipeli pokazuje odgovarajuću veličinu (1k) na okviru.

Podešavanje širine (širine) role (sl. F)

Otpustite vijak na donjoj strani proizvođača priloženim dugim inbus ključem (3) okrećući ga u smjeru strelice.

Širinu prilagodite svojim individualnim potrebama pomicanjem cipele.

Zatim ponovno zategnite vijak.

Obuvanje

Priprema od stanja isporuke do obuvanja

Važno! Uvjerite se da su vaše inline role ispravno postavljene.

Vanjska cipela ne bi se trebala deformirati pri zatvaranju brzog zatvarača. Brzi zatvarač nemojte zatvarati silom.

1. Gurnite klizač (1b) brzog zatvarača (1c) u smjeru strelice i otvorite brzi zatvarač (1c) (sl. G).
2. Pritisnite ozibni zatvarač (1f) i izvucite ozublenu traku (1g) iz otvora ozibnog zatvarača (1f) (sl. H).
3. Otvorite čičak zatvarač jezika (1e) (sl. I).
4. Postavite klizač zatvarača sustava brzog vezivanja (1h) na OPEN (OTVORENO) i otpustite sustav brzog vezivanja (sl. J).
5. Obujte inline role pomoću pomagala za obuvanje (1i) (sl. K).

6. Izvucite vezice (1d) iza preklopa (1a) i čvrsto ih povucite prema gore (sl. L). Pritom naizmjenice povlačite vezice (1d).
7. Zaključajte zatvarač sustava brzog vezivanja tako da klizač zatvarača sustava brzog vezivanja (1h) pomaknete na CLOSE (ZATVORENO) (sl. M).
8. Oba kraja vezice (1d) zavežite u mašinu i vratiti je iza preklopa (1a).
9. Zatvorite čičak zatvarač jezika (1e).
10. Gurnite ozublenu traku (1g) u otvor predviđen ispod ozibnog zatvarača (1f) i zategnite je kako vam odgovara (sl. N).

Napomena! Kako biste pronašli ispravnu zategnutost za svoje stopalo, držite ozibni zatvarač pritisnutim i pomaknite ozubljenu traku u pravi položaj za vas.

11. Zatvorite brzi zatvarač (1c) ("KLIK").

Izuvanje

1. Gurnite klizač (1b) brzog zatvarača (1c) u smjeru strelice i otvorite brzi zatvarač (1c) (sl. G).
2. Pritisnite ozibni zatvarač (1f) i izvucite ozublenu traku (1g) iz otvora ozibnog zatvarača (sl. H).
3. Otvorite čičak zatvarač jezika (1e) (sl. I).
4. Postavite klizač zatvarača sustava brzog vezivanja (1h) na OPEN (OTVORENO) i otpustite sustav brzog vezivanja (sl. J).

Održavanje

Izmjena kočnice (sl. O)

Napomena: Istrošene kočnice su opasne! Učink kočenja može se smanjiti. Prije svake vožnje provjerite istrošenost kočnica.

Ako se kontrola tijekom kočenja odn. učinak kočenja pogorša prije nego što se dosegne oznaka istrošenosti, kočnicu treba zamijeniti. Zamijenite kočnicu najkasnije kada dosegne oznaku istrošenosti (1t).

- Odvijte vijke kočnih pločica (1n) inline rola (1) priloženim inbus ključem (3).
- Izvucite vijke kočnih pločica (1n) i uklonite kočnu pločicu (1l) s držača kočnih pločica (1m).
- Dobro pričvrstite novu kočnu pločicu (1l) na držač kočne pločice (1m) vijcima kočne pločice (1n).

Međusobna zamjena kotača (sl. S)

Redovito mijenjajte kotače, kao što je prikazano na slici S. Redovita zamjena sprječava jednostrano trošenje kotača.

Zamjena kotača (sl. P)

Važno!

- **Obratite pozornost na poglavlje "Tehnički podaci": Kotači različitog promjera mogu promijeniti vozne karakteristike i pod određenim okolnostima ugroziti korisnika. Stoga ih nemojte koristiti ako se kotači ne mogu ispravno staviti.**

Nikada nemojte stavljati veće kotače od izvornih kotača inline rola.

- **Molimo obratite pozornost na sljedeće točke vezano za vijke osovine: Nakon otpuštanja vijčanog spoja morate ponovno nanijeti samoblokirajući lak na navoj vijaka! Preporučujemo da se uvijek pridržavate ove mjere opreza. Samoblokirajući lak dostupan je u trgovinama građevinskog materijala ili specijaliziranim trgovinama.**

Kotači se troše. Ovo trošenje ovisi o mnogim čimbenicima, poput stila rolanja, tla, visine i težine korisnika, vremenskih uvjeta, materijala kotača i njihove tvrdoće. Stoga ih treba povremeno mijenjati.

- Odvijte vijke osovine (1q) inline rola priloženim inbus ključem s okvira (1p).
- Izvucite vijke osovine (1q) i uklonite kotač (1o).
- Umetnite novi kotač (1o) natrag u okvir (1p) i pričvrstite ga vijcima osovine (1q).

Nakon zamjene:

Ako kotač nakon zamjene struže bočno ili dodiruje okvir, nemojte koristiti taj kotač!

Uvjerite se da su svi vijci nakon prvih nekoliko minuta vožnje i dalje pritegnuti te da se ništa nije otpustilo ili olabavilo. Ponovno zategnite kotače jedan po jedan kako biste osigurali da rade nesmetano i bez buke iz ležajeva.

Važno!

Novi kotači ukupno povisuju inline role. Time se mijenja udaljenost do tla, a time i svojstva kočenja. Zamijenite iz tog razloga kočnu pločicu.

Zamjena kugličnih ležajeva (sl. Q/R)

Napomena:

Kvaliteta kugličnih ležajeva i njihovo održavanje bitni su za nesmetan rad vaših inline rola.

- Demontirajte kotač (1o) kako je opisano u poglavlju "Zamjena kotača".
- Postavite inbus ključ (s ručkom) (3) s dodatnom napravom preko odstojnika (1r) i istisnite odstoжник (1r). Izvadite ležaj (1s).
- Istisnite drugi ležaj (1s) pritiskom na inbus ključ (3).
- Pritisnite novi ležaj (1s). Okrenite kotač (1o), umetnite odstoжник (1r), a zatim utisnite drugi novi ležaj (1s).
- Ponovno pričvrstite kotač (1o) na okvir (1p), kako je opisano u poglavlju "Zamjena kotača".

Skladištenje, čišćenje

Inline role su tehnička oprema za sport i razonodu pa se troše ovisno o vještini i stilu rolanja. Nakon uporabe preporučujemo temeljito čišćenje i sušenje inline rola.

Uklonite sitno kamenje ili druge predmete koji su možda zapeli na kotačima.

Uklonite oštre rubove koji su mogli nastati tijekom rolanja. Inline role uvijek držite na suhom mjestu.

- **Nakon klizanja, kuglične ležajeve očistite suhom krpom. Mokri ili vlažni kuglični ležajevi moraju se osušiti čistom krpom. Podmažite ležajeve s vanjske strane odgovarajućom mašću kako biste spriječili stvaranje vanjske hrđe.**
- **Ležajevi su u pravilu zatvoreni i ne mogu se podmazivati iznutra. Istrošeni kuglični ležajevi moraju se zamijeniti.**

Rješavanje problema

- **Kotači ili kuglični ležajevi rade bučno**
Demontirajte kotač s okvira, izvadite ga i očistite kuglične ležajeve suhom krpom.
- **Kotači se brzo troše**
Glatke površine produljuju vijek trajanja kotača. Isprobajte tvrde kotače za tvrde površine i za uporabu u teškim uvjetima.
- **Kotači blokiraju**
Nemojte previše zatezati vijke osovine.
- **Rola vuče ulijevo ili udesno**
To može ovisiti o samom korisniku. Zamijenite kotače koji pokazuju jednostrane znakove trošenja.
- **Kočnica ne radi ispravno**
Istrošene kočnice su opasne! Učinak kočenja može se smanjiti. Ako se kontrola tijekom kočenja odn. učinak kočenja pogorša prije nego što se dosegne oznaka istrošenosti, kočnicu treba zamijeniti. Zamijenite kočnicu najkasnije kada dosegne oznaku istrošenosti.
- **Problemi s kočenjem**
Uvijek držite dovoljnu udaljenost. Što brže rolate, to će vam kočni put biti duži. Uvjerite se da razumijete tehnike kočenja i vježbate ih na ravnom terenu.

- **Zglobovi se često uvijaju**

Čvrsto stegnute veze.

- **Problemi s uloškom**

Možda niste navikli na ovu vrstu kretanja.

Provjerite područja koja izazivaju poteškoće i namjestite inline role. Pokušajte nositi debele čarape.

Uputa za zbrinjavanje



Zbrinite proizvod i ambalažne materijale u skladu s važećim lokalnim propisima. Čuvajte ambalažni materijal (kao što su npr. folijske vrećice) izvan dohvata djece. Za više informacija o zbrinjavanju istrošenog proizvoda obratite se svojoj općinskoj ili gradskoj upravi. Zbrinite proizvod i ambalažu ekološki.



Kod za reciklažu služi za označavanje raznih materijala radi njihova vraćanja u kružni tok za ponovno korištenje (recikliranje). Kod se sastoji od simbola za kružni tok korištenja te broja koji označava materijal.

Napomene vezane za garanciju i usluge servisa

Proizvod je proizveden s velikom pažnjom i pod stalnom kontrolom. Tvrtka DELTA-SPORT HANDELSKONTOR GmbH privatnim krajnjim kupcima na ovaj proizvod daje trogodišnju garanciju od datuma kupovine (garancijsko razdoblje) u skladu s sljedećim odredbama. Garancija se odnosi samo na greške u materijalu i obradi. Garancija se ne odnosi na dijelove koji su podložni uobičajenom habanju te se stoga moraju smatrati potrošenim dijelovima (npr. baterije), niti na lomljive dijelove, npr. sklopke, aku baterije ili dijelove koji su izrađeni od stakla.

Zahtjevi iz ove garancije su isključeni ako je proizvod korišten nepropisno ili nepravilno ili ako nije korišten u okviru predviđene namjene ili predviđenog opsega uporabe ili ako se nisu poštivale odredbe iz uputa za uporabu, osim ako krajnji kupac može dokazati da se radi o greški u materijalu ili obradi koji se ne temelji na nekoj od gore spomenutih okolnosti.

Zahtjevi iz garancije mogu se ostvariti samo unutar garancijskog roka uz predočenje izvornog računa. Čuvajte stoga izvorni račun. Garancijski rok se načelno ne produžuje uslijed eventualnih popravaka na temelju garancije, zakonskog jamstva ili kulancije. To se također odnosi i na zamijenjene i popravljene dijelove.

U slučaju bilo kakvih pritužbi, molimo kontaktirajte prvo niže navedeni servisni telefon ili nas kontaktirajte putem e-pošte. Ako se radi o garancijskom slučaju, mi ćemo proizvod - po našem izboru - besplatno popraviti ili zamijeniti ili ćemo vam vratiti kupoprodajnu cijenu. Druga prava na temelju garancije ne postoje. Ovom garancijom nisu ograničena vaša zakonska prava, posebno jamstveni zahtjevi prema dotičnom prodavatelju.

(1) U slučaju manjeg popravka jamstveni rok se produljuje onoliko koliko je kupac bio lišen uporabe stvari.

(2) Međutim, kad je zbog neispravnosti stvari izvršena njezina zamjena ili njezin bitni popravak, jamstveni rok počinje teći ponovno od zamjene, odnosno od vraćanja popravljene stvari.

(3) Ako je zamijenjen ili bitno popravljen samo neki dio stvari, jamstveni rok počinje teći ponovno samo za taj dio.

IAN: 493745_2504

 Servis Hrvatska
Tel.: 0800 777 999
E-Mail: deltasport@lidl.hr

DELTA-SPORT HANDELSKONTOR GMBH
Wragekamp 6 • 22397 Hamburg • GERMANY

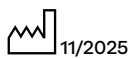

Delta-Sport-Nr.: KI-17075, KI-17076, KI-17077, KI-17078

08.11.2025 / PM 12:45

IAN 493745_2504

