



AKKU-MULTIFUNKTIONSWERKZEUG 12 V / CORDLESS MULTI-PURPOSE TOOL 12 V / OUTIL MULTIFUNCTION SANS FIL 12 V PAMFW 12 E4

DE AT CH

AKKU-MULTIFUNKTIONSWERKZEUG 12 V

Bedienungsanleitung
Originalbetriebsanleitung

GB IE

CORDLESS MULTI-PURPOSE TOOL 12 V

User manual
Translation of the original instructions

FR BE

OUTIL MULTIFUNCTION SANS FIL 12 V

Manuel d'utilisation
Traduction de la notice originale

NL BE

ACCU-MULTIFUNCTIONEEL GEREEDSCHAP 12 V

Gebruikershandleiding
Vertaling van de oorspronkelijke gebruiksaanwijzing

PL

AKUMULATOROWE NARZĘDZIE WIELOFUNKCYJNE 12 V

Instrukcja obsługi
Tłumaczenie instrukcji oryginalnej

CZ

AKU MULTIFUNKČNÍ NÁŘADÍ 12 V

Návod k použití
Překlad původního návodu k používání

SK

AKU MULTIFUNKČNÉ NÁRADIE 12 V

Používateľská príručka
Preklad pôvodného návodu na použitie

IAN 408295_2207

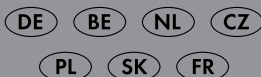

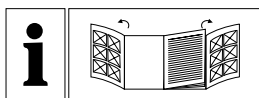

DE/AT/CH	Bedienungsanleitung	Seite	7
GB/IE	User manual	Page	29
FR/BE	Manuel d'utilisation	Page	50
NL/BE	Gebruikershandleiding	Pagina	72
PL	Instrukcja obsługi	Strona	93
CZ	Návod k použití	Strana	114
SK	Používateľská príručka	Strana	134

A

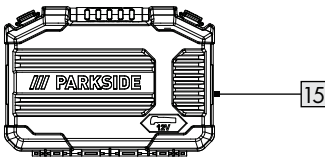
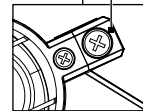
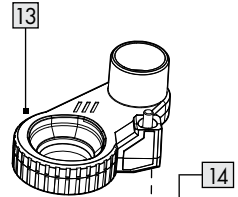
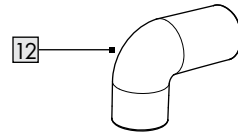
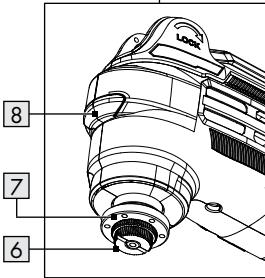
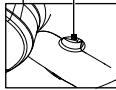
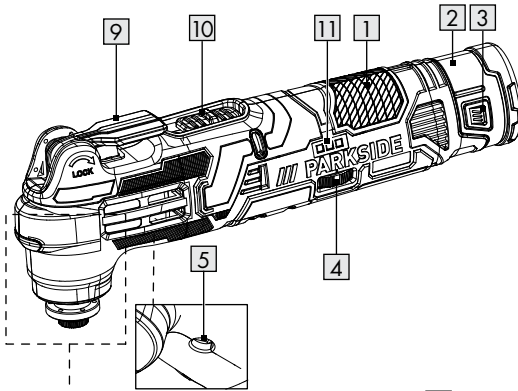

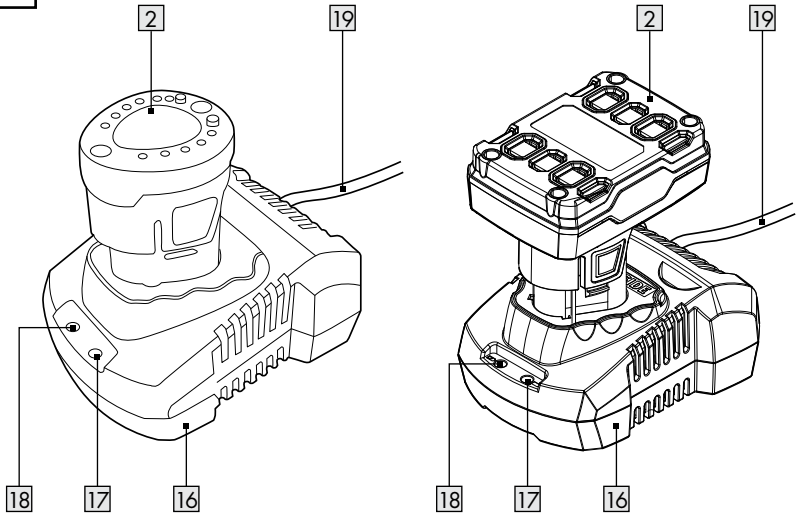
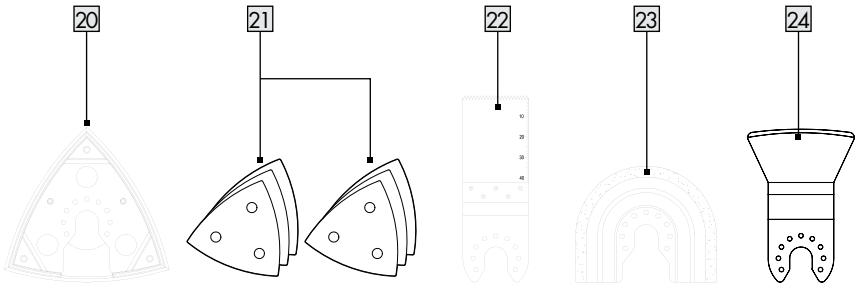
B**C**

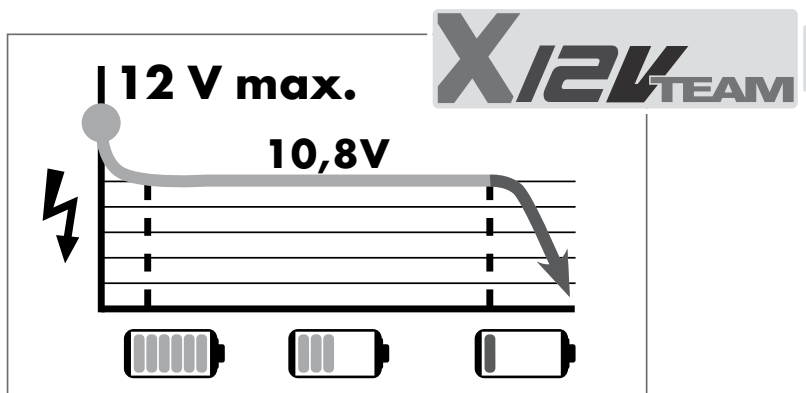

Ladegeräte und Zubehör von PARKSIDE sind kompatibel mit Akku-Packs PAKP 12 A3/A4/B3/B4.

PARKSIDE tools and chargers are compatible with PAKP 12 A3/A4/B3/B4 battery packs.



Les outils et les chargeurs PARKSIDE sont compatibles avec les blocs batterie PAKP 12 A3/A4/B3/B4.

PARKSIDE gereedschappen en laders zijn compatibel met PAKP 12 A3/A4/B3/B4 accu's.

Narzędzia i ładowarki PARKSIDE są kompatybilne z akumulatorami PAKP 12 A3/A4/B3/B4.

Nářadí a nabíječky PARKSIDE jsou kompatibilní s akumulátory PAKP 12 A3/A4/B3/B4.

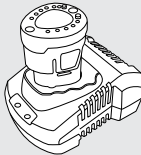
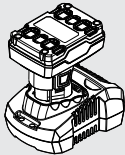
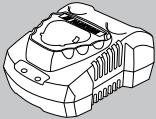
Náradie a nabíjačky PARKSIDE sú kompatibilné s akumulátormi PAKP 12 A3/A4/B3/B4.

Ladegerät (Modellnummer) Charger (model number) Chargeur (numéro du modèle) Lader (modelnummer) Ładowarka (numer modelu) Nabíječka (číslo modelu) Nabíjačka (číslo modelu)	Akku-Pack (Modellnummer) · Battery pack (model number) Bloc batterie (numéro du modèle) · Accu (modelnummer) Akumulátor (numer modelu) · Akumulátor (číslo modelu) Akumulátor (číslo modelu)	
	2,0 Ah	4,0 Ah
	PAKP 12 A3/A4	PAKP 12 B3/B4
Ladezeit · Charging time Durée de charge · Oplaatijid Czas ładowania · Doba nabijeni Čas nabíjania ----- Ladestrom · Charging current Courant de charge · Laadstroom Prąd ładowania · Nabíjecí proud Nabíjací prúd		
PLGK 12 A2/A3 (max. 2,4 A)	60 min ----- 2,4 A	120 min ----- 2,4 A
		
PDSLK 12 A1/A2 (max. 4,5 A × 2)	45 min ----- 3,5 A	60 min ----- 4,5 A
		

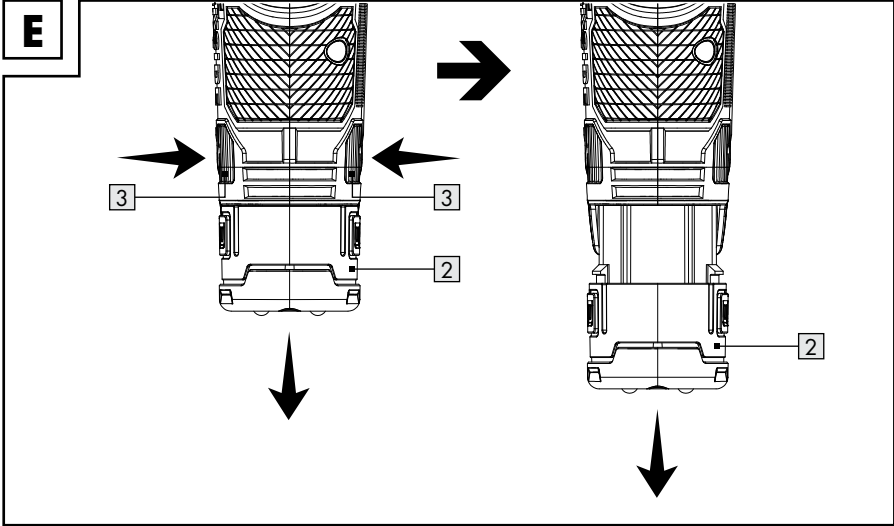
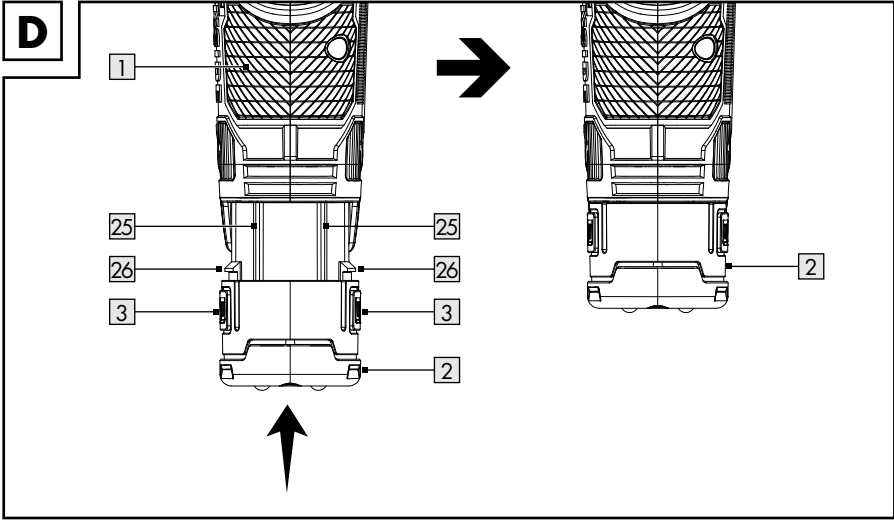

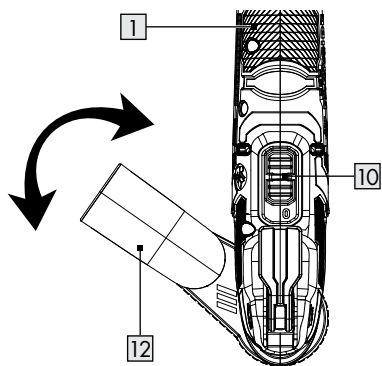
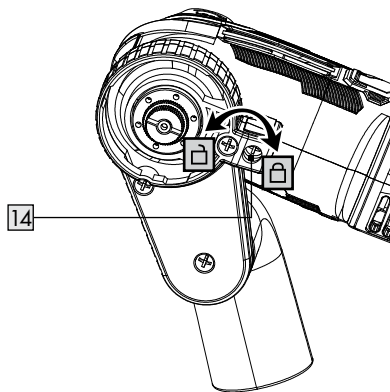
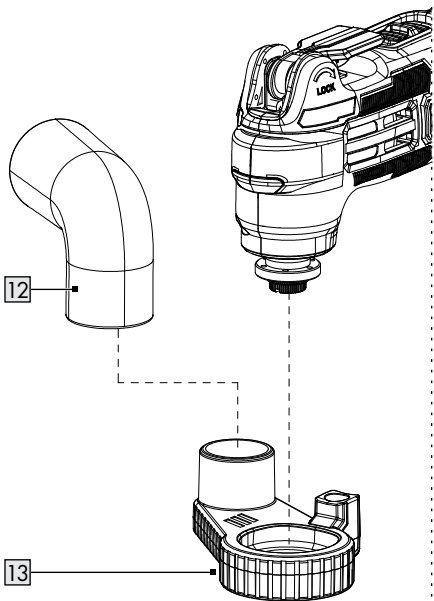
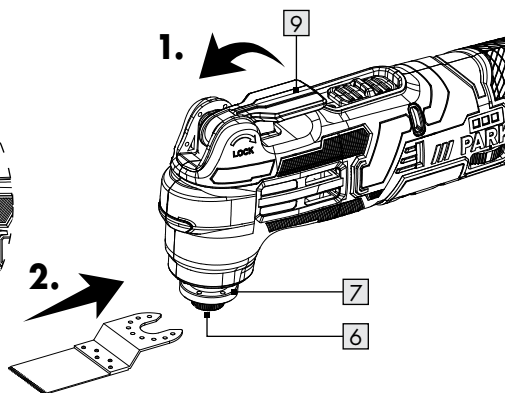
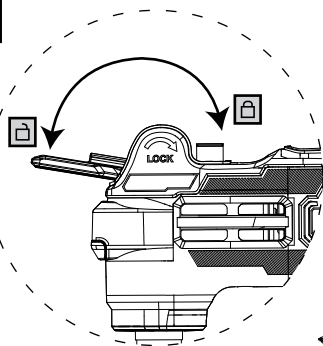

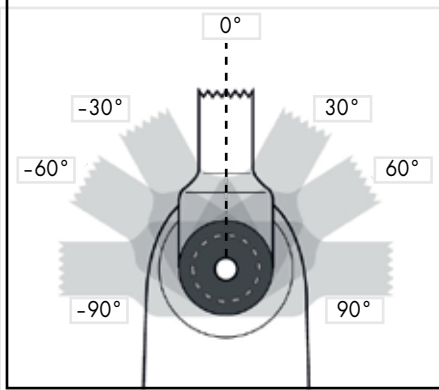
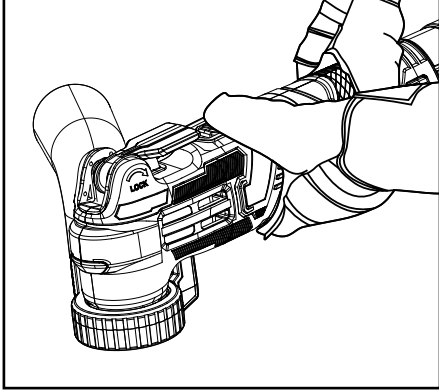
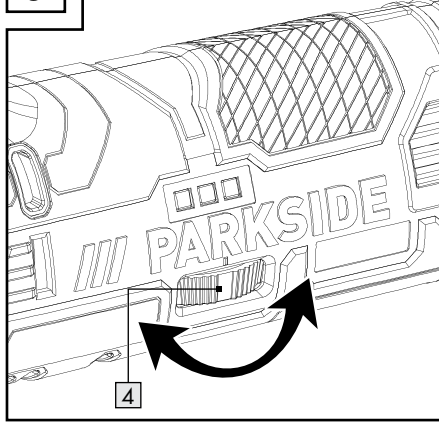
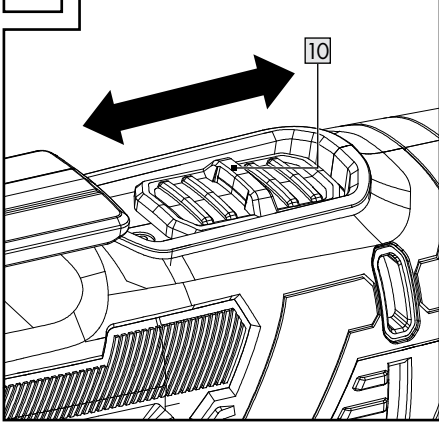















F**G**

H**I****J****K**

Liste der verwendeten Piktogramme	Seite	8
Einleitung	Seite	9
Bestimmungsgemäße Verwendung	Seite	9
Lieferumfang	Seite	9
Teilebeschreibung	Seite	10
Technische Daten	Seite	10
Allgemeine Sicherheitshinweise	Seite	12
Allgemeine Sicherheitshinweise für Elektrowerkzeuge	Seite	12
Sicherheitshinweise für Sandpapierschleifer	Seite	15
Vibrations- und Geräuschminderung	Seite	16
Verhalten im Notfall	Seite	16
Restrisiken	Seite	16
Sicherheitshinweise für Ladegeräte	Seite	17
Erste Verwendung	Seite	18
Zubehör	Seite	18
Bedienung	Seite	18
Akkupack in das Produkt einlegen	Seite	18
Akkupack aus dem Produkt entfernen	Seite	18
Akkupack-Ladestand prüfen	Seite	18
Akkupack laden	Seite	19
Staubabsaugung anschließen/abnehmen	Seite	19
Einsatzwerkzeug auswählen	Seite	21
Einsatzwerkzeug einsetzen/entnehmen	Seite	22
Schwingszahl einstellen	Seite	23
Ein- und Ausschalten	Seite	23
Probelauf	Seite	23
Arbeitshinweise	Seite	23
Reinigung und Wartung	Seite	24
Reinigung	Seite	24
Wartung	Seite	24
Reparatur	Seite	24
Lagerung	Seite	24
Transport	Seite	25
Entsorgung	Seite	25
Garantie	Seite	26
Abwicklung im Garantiefall	Seite	27
Service	Seite	27
EU-Konformitätserklärung	Seite	28

Liste der verwendeten Piktogramme

In dieser Bedienungsanleitung, auf der Verpackung, auf dem Typenschild und auf den Produktkennzeichnungen werden die folgenden Warnhinweise verwendet:

	Dieses Symbol weist darauf hin, dass bei der Verwendung des Produkts die Bedienungsanleitung zu beachten ist.		Schalten Sie das Produkt aus und entnehmen Sie den Akkupack vor dem Auswechseln von Zubehör, Reinigung und bei Nichtgebrauch.
	Warn- und Sicherheitshinweise beachten!		Schützen Sie den Akkupack vor Hitze und dauerhafter, starker Sonneneinstrahlung.
	Verwenden Sie das Produkt nur in trockenen Innenräumen.		Schützen Sie den Akkupack vor Wasser und Feuchtigkeit.
	Dieses Pflichtzeichen weist auf das Tragen geeigneter Schutzhandschuhe hin! Befolgen Sie die Anweisungen dieser Warnung, um Handverletzungen durch Gegenstände oder den Kontakt mit heißen oder chemischen Stoffen zu vermeiden.		Schützen Sie den Akkupack vor Feuer.
	Tragen Sie eine Schutzbrille!		Sperren
	Tragen Sie Gehörschutz!		Entsperren
	Tragen Sie eine Staubschutzmaske!		Feinsicherung
	Gleichstrom/-spannung		Spannung
	Wechselstrom/-spannung		Das CE-Zeichen bestätigt Konformität mit den für das Produkt zutreffenden EU-Richtlinien.
	Symbol für ein Produkt der Schutzklasse II (Doppelisolierung)		Sicherheitshinweise Gebrauchsanweisungen

AKKU-MULTIFUNKTIONS- WERKZEUG 12 V

● **Einleitung**

Wir beglückwünschen Sie zum Kauf Ihres neuen Produkts, im Folgenden nur „Produkt“ genannt. Sie haben sich damit für ein hochwertiges Produkt entschieden. Die Bedienungsanleitung ist fester Bestandteil dieses Produkts. Sie enthält wichtige Hinweise zu Bedienung, Sicherheit, Gebrauch und Entsorgung. Machen Sie sich vor der Verwendung des Produkts mit dem Produkt und allen Bedien- und Sicherheitshinweisen vertraut. Lesen Sie dazu aufmerksam die folgenden Bedien- und Sicherheitshinweise. Verwenden Sie das Produkt nur wie beschrieben und für die angegebenen Einsatzbereiche. Heben Sie diese Anleitung gut auf. Händigen Sie alle Unterlagen bei Weitergabe des Produkts an Dritte unbedingt mit aus.

● **Bestimmungsgemäße Verwendung**

Dieses Akku-Multifunktionswerkzeug (nachfolgend „Produkt“ oder „Elektrowerkzeug“ genannt) ist zum Sägen, Trennen und Sandpapierschleifen geeignet.

Nachfolgend genannte Materialien können vorzugsweise mit dem Produkt bearbeitet werden: Holz, Kunststoff, Trockenbauelemente, Leicht- und Buntmetalle, Befestigungselemente (z. B. Nägel, Schrauben) und Wandfliesen. Das Produkt ist besonders zum randnahen und bündigen Arbeiten geeignet.

Das Produkt ist nicht dazu bestimmt, sehr hartes Material, wie z. B. Zement oder Beton, zu bearbeiten.

Verwenden Sie stets Einsatzwerkzeuge entsprechend dem bestimmungsgemäßen Gebrauch! Beachten Sie beim Kauf und Gebrauch von Einsatzwerkzeugen die technischen Anforderungen des Produkts (siehe „Technische Daten“).

Die LED-Arbeitsleuchte  dieses Produkts ist dazu bestimmt, den direkten Arbeitsbereich zu beleuchten.

Andere Verwendungen oder Veränderungen des Produkts gelten als nicht bestimmungsgemäß und können zu Risiken wie Lebensgefahr, Verletzungen und Beschädigungen führen. Für aus bestimmungswidriger Verwendung entstandene Schäden übernimmt der Hersteller keine Haftung. Das Produkt ist nicht für den gewerblichen Einsatz oder für andere Einsatzbereiche bestimmt.

● **Lieferumfang**

WARNUNG!

► Das Produkt und die Verpackungsmaterialien sind kein Kinderspielzeug! Kinder dürfen nicht mit Kunststoffbeuteln, Folien und Kleinteilen spielen! Es besteht Verschluckungs- und Erstickungsgefahr!

- 1 Akku-Multifunktionswerkzeug
- 1 Staubabsaugung
- 1 Staubanschluss
- 1 Sandpapierschleifplatte
- 6 Schleifpapier
 - Holz #60/80/120
 - Metall #60/80/120
- 1 Tauchsägeblatt (HCS)
- 1 Schabmesser
- 1 Diamant-Trennscheibe
- 1 Tragekoffer
- 1 Bedienungsanleitung

● Teilebeschreibung

(Abb. A, B und C)

- 1 Hauptgriff
- 2 Akkupack *
- 3 Akkuverriegelung
- 4 Geschwindigkeitsregler
- 5 Anschluss
- 6 Überwurfmutter
- 7 Einsatzwerkzeug-Aufnahme
- 8 LED-Arbeitsleuchte
- 9 Hebel
- 10 Ein-/Ausschalter
- 11 Akkuladestandanzeige
- 12 Staubanschluss
- 13 Staubabsaugung
- 14 Anschlusschraube
- 15 Tragekoffer
- 16 Ladegerät*
- 17 Ladekontrollleuchte - grün
- 18 Ladekontrollleuchte - rot
- 19 Anschlussleitung mit Netzstecker
- 20 Sandpapierschleifplatte
- 21 Schleifpapier
- 22 Tauchsägeblatt
- 23 Diamant-Trennscheibe
- 24 Schabmesser
- 25 Rippe
- 26 Haken

* Akkupack und Ladegerät sind nicht im Lieferumfang enthalten.

● Technische Daten

Akku-Multifunktionswerkzeug 12 V

Modellnummer:	PAMFW 12 E4
Nennspannung:	HG10033 12 V 
Motorgeschwindigkeit:	5000 - 20000 min ⁻¹
Oszillationsgeschwindigkeit	5000 - 20000 min ⁻¹
Oszillationswinkel:	3,2°

Akkupacks*

Modellnummer:

Typ:	PAPK 12 A3/A4 Lithium-Ionen
Nennspannung:	12 V 
Kapazität:	2000 mAh
Anzahl der Zellen:	3

Modellnummer:

Typ:	PAPK 12 B3/B4 Lithium-Ionen
Nennspannung:	12 V 
Kapazität:	4000 mAh
Anzahl der Zellen:	6



Akku-Ladegerät*

Modellnummer:

Eingang

Nennspannung:	PLGK 12 A2/A3 220-240 V~, 50-60 Hz
Nennleistung:	50 W

Ausgang

Nennspannung:	12 V 
Nennstrom:	2,4 A
Gerätesicherung:	T2 A / 
Schutzklasse:	II / 

Modellnummer:

Eingang

Modellnummer:

Nennspannung:	PDSLK 12 A1/A2 220-240 V~, 50-60 Hz
Nennleistung:	150 W

Ausgang 1

Nennspannung:	12 V 
Nennstrom:	4,5 A

Ausgang 2

Nennspannung:	12 V \equiv
Nennstrom :	4,5 A
Gerätesicherung:	T3.15 A / \equiv
Schutzklasse:	II / \square

* Akkupack und Ladegerät sind nicht im Lieferumfang enthalten.

Empfohlene Umgebungstemperatur:

Während des Ladens (Akkupack):	+4 bis +40 °C
Während des Betriebs (Produkt):	+4 bis +40 °C
Während der Lagerung (Produkt; Akkupack; Ladegerät):	+20 bis +26 °C

Geräuschemissionswerte

Die gemessenen Werte wurden in Übereinstimmung mit EN 62841 ermittelt. Der A-bewertete Geräuschpegel des Elektrowerkzeugs beträgt typischerweise:

Schalldruckpegel:	L_{pA}	76,7 dB
Unsicherheit:	K_{pA}	3 dB
Schalleistungspegel:	L_{WA}	87,7 dB
Unsicherheit:	K_{WA}	3 dB

Schwingungsemissionswerte

Schwingungsgesamtwerte (Vektorsumme dreier Richtungen), ermittelt entsprechend EN 62841:

Sandpapierschleifen:

Schwingungsemissionswert:	a_h	7,383 m/s ²
Unsicherheit:	K	1,5 m/s ²

WARNUNG!



Tragen Sie Gehörschutz!

HINWEIS

- ▶ Der angegebene Schwingungsgesamtwert und der angegebene Geräuschemissionswert sind nach einem genormten Prüfverfahren gemessen worden und können zum Vergleich eines Elektrowerkzeugs mit einem anderen verwendet werden.
- ▶ Der angegebene Schwingungsgesamtwert und der angegebene Geräuschemissionswert können auch zu einer vorläufigen Einschätzung der Belastung verwendet werden.

WARNUNG!

- ▶ Die Schwingungs- und Geräuschemissionen können während der tatsächlichen Benutzung des Elektrowerkzeugs von den Angabewerten abweichen, abhängig von der Art und Weise, in der das Elektrowerkzeug verwendet wird, insbesondere, welche Art von Werkstück bearbeitet wird. Versuchen Sie, die Belastung durch Vibrationen und Geräusche so gering wie möglich zu halten. Beispielhafte Maßnahmen zur Verringerung der Vibrationsbelastung sind das Tragen von Handschuhen beim Gebrauch des Werkzeugs und die Begrenzung der Arbeitszeit. Dabei sind alle Anteile des Betriebszyklus zu berücksichtigen (beispielsweise Zeiten, in denen das Elektrowerkzeug abgeschaltet ist, und solche, in denen es zwar eingeschaltet ist, aber ohne Belastung läuft).



Allgemeine Sicherheitshinweise

● Allgemeine Sicherheitshinweise für Elektrowerkzeuge

⚠️ WARNUNG!

- ▶ **Lesen Sie alle Sicherheitshinweise, Anweisungen, Bilderungen und technischen Daten, mit denen dieses Elektrowerkzeug versehen ist.** Versäumnisse bei der Einhaltung der nachfolgenden Anweisungen können elektrischen Schlag, Brand und/oder schwere Verletzungen verursachen.

Bewahren Sie alle Sicherheitshinweise und Anweisungen für die Zukunft auf.

Der in den Sicherheitshinweisen verwendete Begriff „Elektrowerkzeug“ bezieht sich auf netzbetriebene Elektrowerkzeuge (mit Netzleitung) oder auf akkubetriebene Elektrowerkzeuge (ohne Netzleitung).

Arbeitsplatzsicherheit

- 1) **Halten Sie Ihren Arbeitsbereich sauber und gut beleuchtet.** Unordnung oder unbeleuchtete Arbeitsbereiche können zu Unfällen führen.
- 2) **Arbeiten Sie mit dem Elektrowerkzeug nicht in explosionsgefährdeter Umgebung, in der sich brennbare Flüssigkeiten, Gase oder Stäube befinden.** Elektrowerkzeuge erzeugen Funken, die den Staub oder die Dämpfe entzünden können.
- 3) **Halten Sie Kinder und andere Personen während der Benutzung des Elektrowerkzeugs fern.** Bei Ablenkung können Sie die Kontrolle über das Elektrowerkzeug verlieren.

Elektrische Sicherheit

- 1) **Der Anschlussstecker des Elektrowerkzeugs muss in die Steckdose passen. Der Stecker darf in keiner Weise verändert werden. Verwenden Sie keine Adapterstecker gemeinsam mit Schutzgeerdeten Elektrowerkzeugen.** Unveränderte Stecker und passende Steckdosen verringern das Risiko eines elektrischen Schlages.
- 2) **Vermeiden Sie Körperkontakt mit geerdeten Oberflächen wie von Rohren, Heizungen, Herden und Kühlschränken.** Es besteht ein erhöhtes Risiko durch elektrischen Schlag, wenn Ihr Körper geerdet ist.
- 3) **Halten Sie Elektrowerkzeuge von Regen oder Nässe fern.** Das Eindringen von Wasser in ein Elektrowerkzeug erhöht das Risiko eines elektrischen Schlages.
- 4) **Zweckentfremden Sie die Anschlussleitung nicht, um das Elektrowerkzeug zu tragen, aufzuhängen oder um den Stecker aus der Steckdose zu ziehen. Halten Sie die Anschlussleitung fern von Hitze, Öl, scharfen Kanten oder sich bewegendem Teilen.** Beschädigte oder verwickelte Anschlussleitungen erhöhen das Risiko eines elektrischen Schlages.
- 5) **Wenn Sie mit einem Elektrowerkzeug im Freien arbeiten, verwenden Sie nur Verlängerungsleitungen, die auch für den Außenbereich geeignet sind.** Die Anwendung einer für den Außenbereich geeigneten Verlängerungsleitung verringert das Risiko eines elektrischen Schlages.
- 6) **Wenn der Betrieb des Elektrowerkzeugs in feuchter Umgebung nicht vermeidbar ist, verwenden Sie einen Fehlerstromschutzschalter.** Der Einsatz eines Fehlerstromschutzschalters vermindert das Risiko eines elektrischen Schlages.

Sicherheit von Personen

- 1) **Seien Sie aufmerksam, achten Sie darauf, was Sie tun, und gehen Sie mit Vernunft an die Arbeit mit einem Elektrowerkzeug.** Benutzen Sie kein Elektrowerkzeug, wenn Sie müde sind oder unter dem Einfluss von Drogen, Alkohol oder Medikamenten stehen. Ein Moment der Unachtsamkeit beim Gebrauch des Elektrowerkzeugs kann zu ernsthaften Verletzungen führen.
- 2) **Tragen Sie persönliche Schutzausrüstung und immer eine Schutzbrille.** Das Tragen persönlicher Schutzausrüstung, wie Staubmaske, rutschfeste Sicherheitsschuhe, Schutzhelm oder Gehörschutz, je nach Art und Einsatz des Elektrowerkzeugs, verringert das Risiko von Verletzungen.
- 3) **Vermeiden Sie eine unbeabsichtigte Inbetriebnahme. Vergewissern Sie sich, dass das Elektrowerkzeug ausgeschaltet ist, bevor Sie es an die Stromversorgung und/oder den Akku anschließen, es aufnehmen oder tragen.** Wenn Sie beim Tragen des Elektrowerkzeugs den Finger am Schalter haben oder das Elektrowerkzeug eingeschaltet an die Stromversorgung anschließen, kann dies zu Unfällen führen.
- 4) **Entfernen Sie Einstellwerkzeuge oder Schraubenschlüssel, bevor Sie das Elektrowerkzeug einschalten.** Ein Werkzeug oder Schlüssel, der sich in einem drehenden Teil des Elektrowerkzeugs befindet, kann zu Verletzungen führen.
- 5) **Vermeiden Sie eine abnormale Körperhaltung. Sorgen Sie für einen sicheren Stand und halten Sie jederzeit das Gleichgewicht.** Dadurch können Sie das Elektrowerkzeug in unerwarteten Situationen besser kontrollieren.
- 6) **Tragen Sie geeignete Kleidung. Tragen Sie keine weite Kleidung oder Schmuck. Halten Sie Haare und Kleidung fern von sich bewegenden Teilen.** Lockere Kleidung, Schmuck oder lange Haare können von sich bewegenden Teilen erfasst werden.
- 7) **Wenn Staubabsaug- und -auffangeinrichtungen montiert werden können, sind diese anzuschließen und richtig zu verwenden.** Verwendung einer Staubabsaugung kann Gefährdungen durch Staub verringern.
- 8) **Wiegen Sie sich nicht in falscher Sicherheit und setzen Sie sich nicht über die Sicherheitsregeln für Elektrowerkzeuge hinweg, auch wenn Sie nach vielfachem Gebrauch mit dem Elektrowerkzeug vertraut sind.** Achtloses Handeln kann binnen Sekundenbruchteilen zu schweren Verletzungen führen.

Verwendung und Behandlung des Elektrowerkzeugs

- 1) **Überlasten Sie das Elektrowerkzeug nicht. Verwenden Sie für Ihre Arbeit das dafür bestimmte Elektrowerkzeug.** Mit dem passenden Elektrowerkzeug arbeiten Sie besser und sicherer im angegebenen Leistungsbereich.
- 2) **Benutzen Sie kein Elektrowerkzeug, dessen Schalter defekt ist.** Ein Elektrowerkzeug, das sich nicht mehr ein- oder ausschalten lässt, ist gefährlich und muss repariert werden.
- 3) **Ziehen Sie den Stecker aus der Steckdose und/oder entfernen Sie einen abnehmbaren Akku, bevor Sie Geräteeinstellungen vornehmen, Einsatzwerkzeugteile wechseln oder das Elektrowerkzeug weglegen.** Diese Vorsichtsmaßnahme verhindert den unbeabsichtigten Start des Elektrowerkzeugs.
- 4) **Bewahren Sie unbenutzte Elektrowerkzeuge außerhalb der Reichweite von Kindern auf. Lassen Sie keine Personen das Elektrowerkzeug benutzen, die mit diesem nicht vertraut sind oder diese Anweisungen nicht gelesen haben.** Elektrowerkzeuge sind gefährlich, wenn sie von unerfahrenen Personen benutzt werden.
- 5) **Pflegen Sie Elektrowerkzeuge und Einsatzwerkzeug mit Sorgfalt. Kontrollieren Sie, ob bewegliche Teile einwandfrei funktionieren und nicht klemmen, ob Teile gebrochen oder so beschädigt sind, dass die Funktion des Elektrowerkzeugs beeinträchtigt ist. Lassen Sie beschädigte Teile vor dem Einsatz des Elektrowerkzeuges reparieren.** Viele Unfälle haben ihre Ursache in schlecht gewarteten Elektrowerkzeugen.

- 6) **Halten Sie Schneidwerkzeuge scharf und sauber.** Sorgfältig gepflegte Schneidwerkzeuge mit scharfen Schneidkanten verklemmen sich weniger und sind leichter zu führen.
- 7) **Verwenden Sie Elektrowerkzeug, Einsatzwerkzeug, Einsatzwerkzeuge usw. entsprechend diesen Anweisungen.** Berücksichtigen Sie dabei die Arbeitsbedingungen und die auszuführende Tätigkeit. Der Gebrauch von Elektrowerkzeugen für andere als die vorgesehenen Anwendungen kann zu gefährlichen Situationen führen.
- 8) **Halten Sie Griffe und Griffflächen trocken, sauber und frei von Öl und Fett.** Rutschige Griffe und Griffflächen erlauben keine sichere Bedienung und Kontrolle des Elektrowerkzeugs in unvorhergesehenen Situationen.

Verwendung und Behandlung des Akkuwerkzeugs

- 1) **Laden Sie die Akkus nur mit Ladegeräten auf, die vom Hersteller empfohlen werden.** Durch ein Ladegerät, das für eine bestimmte Art von Akku geeignet ist, besteht Brandgefahr, wenn es mit anderen Akkus verwendet wird.
- 2) **Verwenden Sie nur die dafür vorgesehenen Akkus in den Elektrowerkzeugen.** Der Gebrauch von anderen Akkus kann zu Verletzungen und Brandgefahr führen.
- 3) **Halten Sie den nicht benutzten Akku fern von Büroklammern, Münzen, Schlüsseln, Nägeln, Schrauben oder anderen kleinen Metallgegenständen, die eine Überbrückung der Kontakte verursachen könnten.** Ein Kurzschluss zwischen den Akkukontakten kann Verbrennungen oder Feuer zur Folge haben.

- 4) **Bei falscher Anwendung kann Flüssigkeit aus dem Akku austreten. Vermeiden Sie den Kontakt damit. Bei zufälligem Kontakt mit Wasser abspülen. Wenn die Flüssigkeit in die Augen kommt, nehmen Sie zusätzlich ärztliche Hilfe in Anspruch.** Austretende Akkuflüssigkeit kann zu Hautreizungen oder Verbrennungen führen.
- 5) **Benutzen Sie keinen beschädigten oder veränderten Akku.** Beschädigte oder veränderte Akkus können sich unvorhersehbar verhalten und zu Feuer, Explosion oder Verletzungsgefahr führen
- 6) **Setzen Sie einen Akku keinem Feuer oder zu hohen Temperaturen aus.** Feuer oder Temperaturen über 130 °C können eine Explosion hervorrufen.
- 7) **Befolgen Sie alle Anweisungen zum Laden und laden Sie den Akku oder das Akkuwerkzeug niemals außerhalb des in der Betriebsanleitung angegebenen Temperaturbereichs.** Falsches Laden oder Laden außerhalb des zugelassenen Temperaturbereichs kann den Akku zerstören und die Brandgefahr erhöhen.

Service

- 1) **Lassen Sie Ihr Elektrowerkzeug nur von qualifiziertem Fachpersonal und nur mit Original-Ersatzteilen reparieren.** Damit wird sichergestellt, dass die Sicherheit des Elektrowerkzeugs erhalten bleibt.
- 2) **Warten Sie niemals beschädigte Akkus.** Sämtliche Wartung von Akkus sollte nur durch den Hersteller oder bevollmächtigte Kundendienststellen erfolgen.

● Sicherheitshinweise für Sandpapierschleifer

WARNUNG!

- ▶ Stäube von Materialien wie bleihaltigem Anstrich, einigen Holzarten und Metall können gesundheitsschädlich sein.
- ▶ Die Berührung oder das Einatmen dieser Stäube kann eine Gefährdung für die Bedienperson oder in der Nähe befindliche Personen darstellen.

WARNUNG!



Tragen Sie Schutzbrille und Staubschutzmaske!

● Vibrations- und Geräuschminderung

Begrenzen Sie die Benutzungszeit, verwenden Sie vibrations- und geräuscharme Betriebsarten und tragen Sie persönliche Schutzausrüstung, um Vibrations- und Geräuschauswirkungen zu reduzieren.

Die folgenden Maßnahmen helfen, vibrations- und geräuschbedingte Risiken zu mindern:

- Verwenden Sie das Produkt nur gemäß seinem bestimmungsgemäßen Gebrauch und wie in diesen Anweisungen beschrieben.
- Stellen Sie sicher, dass das Produkt einwandfrei und gut gewartet ist.
- Verwenden Sie die richtigen Einsatzwerkzeuge für dieses Produkt und stellen Sie sicher, dass diese einwandfrei sind.
- Halten Sie das Produkt sicher an den Handgriffen/Griffflächen fest.
- Warten Sie das Produkt entsprechend den Anweisungen und sorgen Sie für ausreichende Schmierung (wenn anwendbar).
- Planen Sie Ihren Arbeitsablauf so, dass die Verwendung von Produkten mit hohem Vibrationswert auf einen längeren Zeitraum verteilt ist.

● Verhalten im Notfall

Machen Sie sich anhand dieser Bedienungsanleitung mit der Benutzung dieses Produkts vertraut. Prägen Sie sich die Sicherheitshinweise ein und halten Sie sich unbedingt daran. Dies hilft, Risiken und Gefahren zu vermeiden.

- Seien Sie bei der Nutzung dieses Produkts immer aufmerksam, damit Sie Gefahren frühzeitig erkennen und handeln können. Rasches Einschreiten kann schwere Verletzungen und Sachschäden vermeiden.
- Schalten Sie das Produkt bei Fehlfunktionen umgehend aus und entnehmen Sie den Akkupack. Lassen Sie dieses von einer qualifizierten Fachkraft überprüfen und gegebenenfalls instand setzen, bevor Sie es wieder in Betrieb nehmen.

● Restrisiken

Auch wenn Sie dieses Produkt vorschriftsmäßig bedienen, bleibt ein potenzielles Risiko für Personen- und Sachschäden bestehen. Folgende Gefahren können im Zusammenhang mit der Bauweise und Ausführung dieses Produkts unter anderem auftreten:

- Gesundheitsschäden, die aus Vibrationsemissionen resultieren, falls das Produkt über einen längeren Zeitraum benutzt, nicht ordnungsgemäß geführt und gewartet wird.
- Personen- und Sachschäden hervorgerufen durch defekte Schneidwerkzeuge oder plötzlichen Einschlag eines verdeckten Objekts während des Gebrauchs.
- Verletzungsgefahr und Sachschäden verursacht durch fliegende Objekte.

HINWEIS

- ▶ Dieses Produkt erzeugt während des Betriebs ein elektromagnetisches Feld! Dieses Feld kann unter bestimmten Umständen aktive oder passive medizinische Implantate beeinträchtigen! Um die Gefahr von ernsthaften oder tödlichen Verletzungen zu verringern, empfehlen wir Personen mit medizinischen Implantaten, ihren Arzt und den Hersteller vom medizinischen Implantat zu konsultieren, bevor das Produkt bedient wird!

● Sicherheitshinweise für Ladegeräte

- Dieses Gerät kann von Kindern ab 8 Jahren und darüber sowie von Personen mit verringerten physischen, sensorischen oder mentalen Fähigkeiten oder Mangel an Erfahrung und Wissen benutzt werden, wenn sie beaufsichtigt oder bezüglich des sicheren Gebrauchs des Geräts unterwiesen wurden und die daraus resultierenden Gefahren verstehen. Kinder dürfen nicht mit dem Gerät spielen. Reinigung und Benutzer-Wartung dürfen nicht von Kindern ohne Beaufsichtigung durchgeführt werden.
- Laden Sie keine nicht wieder aufladbaren Batterien auf. Verstoß gegen diesen Hinweis führt zu Gefährdungen.
- Wenn die Anschlussleitung beschädigt wird, muss sie durch den Hersteller oder seinen Kundendienst oder eine ähnlich qualifizierte Person ersetzt werden, um Gefährdungen zu vermeiden.

- Schützen Sie elektrische Teile gegen Feuchtigkeit. Tauchen Sie diese nie in Wasser oder andere Flüssigkeiten, um einen elektrischen Schlag zu vermeiden. Halten Sie das Gerät nie unter fließendes Wasser. Beachten Sie die Anweisungen für Reinigung, Wartung und Reparatur.
- Das Gerät ist nur für den Gebrauch in Innenräumen geeignet.

⚠ ACHTUNG! Dieses Ladegerät ist ausschließlich zum Aufladen von Akkupacks der folgenden Typen geeignet:

Parkside 12 V Akkupack

PAPK 12 A3/A4	2.0 Ah 3 Zellen
PAPK 12 B3/B4	4.0 Ah 6 Zellen

- Eine aktuelle Liste der Batteriekompatibilität finden Sie unter www.Optimex-Shop.com.

● Erste Verwendung

● Zubehör

Für den sicheren und ordnungsgemäßen Gebrauch dieses Produkts werden unter anderem die folgenden Zubehörteile, wie z. B. Werkzeuge und Einsatzwerkzeuge, benötigt:

- Geeignete Einsatzwerkzeuge
- Geeignete persönliche Schutzausrüstung

Werkzeuge und Einsatzwerkzeuge erhalten Sie im Fachhandel. Beachten Sie beim Erwerb immer die technischen Anforderungen dieses Produkts (siehe „Technische Daten“).

Fragen Sie bei Unsicherheit eine qualifizierte Fachkraft und lassen Sie sich von Ihrem Fachhändler beraten.

HINWEIS

- ▶ In dieser Bedienungsanleitung finden Sie Informationen und Hinweise zu verschiedenen Einsatzwerkzeugen und deren Einsatzbereichen. Die dargestellten Einsatzwerkzeuge sind nicht im Lieferumfang enthalten (siehe „Lieferumfang“), sondern zeigen die Einsatzmöglichkeiten dieses Produkts auf.

⚠️ WARNUNG

- ▶ Verwenden Sie kein Zubehör welches nicht von Parkside empfohlen wurde. Dies kann zu elektrischem Schlag oder Feuer führen.

● Bedienung

● Akkupack in das Produkt einlegen

(Abb. D)

- Richten Sie die Rippen **[25]** des Akkupacks **[2]** an den Schlitzen des Hauptgriffs **[1]** aus.
- Schieben Sie den Akkupack **[2]** vollständig in den Hauptgriff **[1]**, bis der Haken **[26]** im Hauptgriff **[1]** mit einem hörbaren Klick einrastet.

● Akkupack aus dem Produkt entfernen

(Abb. E)

- Halten Sie die Akkuverriegelungen **[3]** gedrückt.
- Ziehen Sie den Akkupack **[2]** aus dem Hauptgriff **[1]**.

● Akkupack-Ladestand prüfen

(Abb. A)

- Wann immer das Produkt eingeschaltet ist, wird der verbleibende Akkuladestand von den LEDs der Akkuladestandanzeige **[11]** angezeigt.

LED *	Ladestand
Rot / orange / grün	über 70%
Rot / orange	30-70%
Rot	unter 30%

* Wenn der Ladestand unter 30 % gesunken ist, laden Sie den Akkupack **[2]** auf.

● Akkupack laden

(Abb. B)

⚠ **ACHTUNG!**

- ▶ Trennen Sie immer den Netzstecker **19** von der Stromquelle, bevor Sie den Akkupack **2** aus dem Ladegerät **16** nehmen.
- ▶ Verbinden Sie den Netzstecker **19** mit der Stromquelle, bevor Sie den Akkupack **2** in das Ladegerät **16** einlegen.

HINWEIS

- ▶ Der Akkupack **2** ist zum Teil geladen. Laden Sie ihn vor dem ersten Gebrauch vollständig auf.
 - ▶ Der Akkupack **2** kann jederzeit nach Bedarf aufgeladen werden, ohne dass seine Nutzungsdauer verkürzt wird.
 - ▶ Das Unterbrechen des Ladevorgangs beschädigt den Akkupack **2** nicht.
 - ▶ Laden Sie den Akkupack **2** niemals auf, wenn die Umgebungstemperatur unter + 10 °C oder über + 40 °C beträgt.
- Legen Sie den Akkupack **2** in das Ladegerät **16** ein.
 - Verbinden Sie den Netzstecker **19** mit einer geeigneten Netzsteckdose.
 - Die Ladekontroll-LEDs (grün **17** und rot **18**) geben den Ladestand des Akkupacks **2** an.

LED	Status
Rote LED leuchtet	Akkupack lädt
Grüne LED leuchtet	Akkupack ist vollständig geladen
Grüne und rote LED blinken	Akkupack ist defekt
Rote LED blinkt	Akkupack ist zu kalt oder zu warm, um geladen zu werden.
Grüne LED leuchtet (ohne Akkupack)	Ladegerät ist bereit

Wenn der Akkupack vollständig geladen ist:

- Ziehen Sie den Netzstecker **19** aus der Netzsteckdose.
- Nehmen Sie den Akkupack **2** aus dem Ladegerät **16**.

⚠ **WARNUNG!**



Schalten Sie das Werkzeug immer aus und nehmen Sie den Akkupack **2** heraus, bevor Sie Einsatzwerkzeuge auswechseln oder Einstellungen am Werkzeug vornehmen.

● Staubabsaugung anschließen/abnehmen

⚠ **WARNUNG! BRANDGEFAHR!**

- ▶ Beim Arbeiten mit Elektrowerkzeugen, die durch eine Staubabsaugvorrichtung mit dem Staubsauger verbunden werden können, besteht Brandgefahr! Unter ungünstigen Bedingungen, wie z. B. bei Funkenflug, beim Sandpapierschleifen von Metall oder Metallresten in Holz, kann sich Holzstaub im Staubbeutel des Staubsaugers selbst entzünden. Dies kann insbesondere dann geschehen, wenn der Holzstaub mit Lackresten oder anderen chemischen Stoffen vermischt ist und das Schleifgut nach langem Arbeiten heiß ist. Vermeiden Sie deshalb unbedingt eine Überhitzung des Schleifguts und des Produkts. Entleeren Sie vor Arbeitspausen stets den Staubbeutel des Staubsaugers.
- ▶ Benutzen Sie immer eine Staubabsaugung.
- ▶ Sorgen Sie für gute Belüftung des Arbeitsplatzes.
- ▶ Beachten Sie in Ihrem Land gültige Vorschriften für die zu bearbeitenden Materialien.

HINWEIS

- ▶ Staubabsaugung **13** anschließen oder abnehmen: Verwenden Sie einen Kreuzschlitz-Handsraubendreher (nicht mitgeliefert).

(Abb. F)

Staubabsaugung anschließen

- Setzen Sie die Staubabsaugung **13** an der Unterseite des Produkts an.
- Richten Sie die Anschlusschraube **14** an der Öffnung des Anschlusses **5** aus.
- Halten Sie den Hauptgriff **1**. Drehen Sie das Produkt um 90°.
- Drehen Sie die Anschlusschraube **14** mit einem Kreuzschlitzschraubendreher (nicht im Lieferumfang enthalten) im Uhrzeigersinn, bis sie fest angezogen ist.
- Drücken Sie den Staubanschluss **12** leicht auf die Staubabsaugung **13**, bis die Staubabsaugung fest mit dem Staubanschluss verbunden ist.
- Sie können den Staubanschluss **12** in verschiedene Richtungen ausrichten, um ihn an unterschiedliche Arbeitsumgebungen anzupassen.

Staubabsaugung entfernen

- Drehen Sie die Anschlusschraube **14** entgegen dem Uhrzeigersinn bis die Schraube vollständig gelockert ist.
- Nehmen Sie die Staubabsaugung **13** aus dem Produkt.

● Einsatzwerkzeug auswählen

HINWEIS

- ▶ Die folgenden Einsatzwerkzeuge stellen lediglich die gängigsten Typen dar.
- ▶ Informieren Sie sich bei Bedarf im Fachhandel über weitere Einsatzwerkzeuge.

Tauchsägeblatt (Abb. C, 22)

- Werkstoffe:**
- Holz
 - Kunststoff
 - Gips
 - Andere weiche Materialien

- Anwendung:**
- Trennschnitte
 - Tauchschnitte
 - Sägen nahe der Kante, auch an schwer zugänglichen Stellen

- Beispiel:**
- Schneiden von Aussparungen in Leichtbauwänden

Diamant-Trennscheibe (Abb. C, 23)

- Werkstoffe:**
- Fliesenkleber
 - Fliesenfugen

- Anwendung:**
- Entfernen von Werkstoffresten

- Beispiele:**
- Entfernen von Fliesenkleber beim Austausch beschädigter Fliesen
 - Ausfräsen von Fugenmasse an Wand- und Fußbodenfliesen

Schabmesser (Abb. C, 24)

- Werkstoffe:**
- Mörtel-/Betonreste
 - Fliesen-/Teppichkleber
 - Farb-/Silikonreste

- Anwendung:**
- Entfernen von Werkstoffresten

- Beispiel:**
- Entfernen von Teppichkleberresten am Boden

Schleifpapier (Abb. C, 21)

- Werkstoffe:**
- Holz und Metall
 - Holz*
 - Metall*
- * abhängig vom Schleifblatt

- Anwendung:**
- Schleifen an Rändern
 - Schleifen an schwer zugänglichen Bereichen

● Einsatzwerkzeug einsetzen/ entnehmen

(Abb. G)

VORSICHT! VERLETZUNGSRISIKO!

Einsatzwerkzeuge können scharf sein und während des Gebrauchs heiß werden. Tragen Sie stets Schutzhandschuhe, wenn Sie mit Einsatzwerkzeugen hantieren.



WARNUNG

Schalten Sie das Produkt aus, entnehmen Sie den Akkupack  und lassen Sie das Produkt abkühlen, bevor Sie Anpassungen durchführen!



VORSICHT! VERLETZUNGSRISIKO!





- ▶ Halten Sie Ihre Hände vom Einsatzwerkzeug fern, wenn das Produkt in Betrieb ist.

HINWEIS

- ▶ Wenn Sie die Staubabsaugung  benutzen möchten, müssen Sie sie vor Montage des Einsatzwerkzeuges anschließen (siehe „Staubabsaugung anschließen/abnehmen“).

Einsatzwerkzeug einsetzen

(Abb. G)

1. Klappen Sie den Hebel  ganz nach oben (180°).
Die Überwurfmutter  wird angehoben und gibt die Einsatzwerkzeug-Aufnahme  frei.
2. Setzen Sie das offene Ende der Einsatzwerkzeuge in die Einsatzwerkzeug-Aufnahme  ein.

HINWEIS

- ▶ Sie können die Einsatzwerkzeuge in beliebigen Rasterpositionen in die Einsatzwerkzeug-Aufnahme  einsetzen (Abb. H).



Einsatzwerkzeug festspannen

(Abb. G)

- Drücken Sie den Hebel  ganz nach unten in die „VERRIEGELUNG“ Position.

Einsatzwerkzeug entnehmen

(Abb. G)

- Klappen Sie den Hebel  ganz nach oben (180°).
- Ziehen Sie das Einsatzwerkzeug aus der Einsatzwerkzeug-Aufnahme .
- Nach dem Entnehmen des Einsatzwerkzeugs: Drücken Sie den Hebel  ganz nach unten zurück in die „VERRIEGELUNG“ Position.

● Schwingzahl einstellen

- Wählen Sie mit dem Geschwindigkeitsregler **4** die Schwingzahl aus (Abb. J).

Stufe 1: Niedrige Schwingzahl

Stufe 6: Hohe Schwingzahl

HINWEIS

- ▶ Die erforderliche Schwingzahl ist vom Werkstoff und den Arbeitsbedingungen abhängig und kann durch praktischen Versuch ermittelt werden.
- ▶ Die Schwingzahl kann auch während des Betriebs geändert werden.

● Ein- und Ausschalten

⚠ VORSICHT! VERLETZUNGSRIKO!



Tragen Sie stets Schutzhandschuhe, wenn Sie mit dem Produkt hantieren oder arbeiten.

⚠ VORSICHT! VERLETZUNGSRIKO!

- ▶ Halten Sie während der Arbeit das Produkt stets mit beiden Händen fest (Abb. I).

⚠ VORSICHT! VERLETZUNGSRIKO!

- ▶ Halten Sie Ihre Hände vom Einsatzwerkzeug fern, wenn das Produkt in Betrieb ist.

⚠ VORSICHT! GESUNDHEITSRIKO!

- ▶ Asbesthaltiges Material darf nicht bearbeitet werden. Asbest gilt als krebserregend.

(Abb. K)

- **Einschalten:** Schieben Sie den Ein-/Ausschalter **10** nach vorn (**ON**). Die LED-Arbeitsleuchte **8** wird zusammen mit dem Produkt eingeschaltet.
- **Ausschalten:** Schieben Sie den Ein-/Ausschalter **10** nach hinten (**OFF**). Die LED-Arbeitsleuchte **8** wird automatisch ausgeschaltet.

● Probelauf

HINWEIS

- ▶ Führen Sie vor dem ersten Arbeiten und nach jedem Einsatzwerkzeugwechsel einen Probelauf ohne Belastung durch. Der Probelauf gewährleistet, dass das Einsatzwerkzeug korrekt eingespannt ist und sich während des Betriebs nicht lösen kann.

● Arbeitshinweise

Arbeitsprinzip:

- Durch den oszillierenden Antrieb schwingt das Einsatzwerkzeug 5000 bis 20000 Mal pro Minute hin und her. Das ermöglicht präzises Arbeiten auf engstem Raum.

Sägen/Trennen:

- Verwenden Sie ausschließlich unbeschädigte, einwandfreie Sägeblätter. Verbogene, unscharfe oder anderweitig beschädigte Sägeblätter können brechen.
- Beachten Sie beim Sägen von Leichtbaustoffen die gesetzlichen Bestimmungen und Empfehlungen der Materialhersteller.
- Es dürfen nur weiche Werkstoffe wie Weichholz, Gipskarton o. Ä. im Tauchsägeverfahren bearbeitet werden!

Sandpapierschleifen:

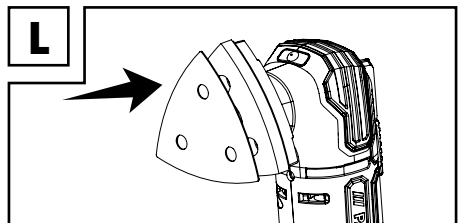

- **Schleifpapier anbringen:** Drücken Sie das Schleifpapier **21** auf die Sandpapierschleifplatte **20** (Abb. L).

- **Schleifpapier entfernen:** Ziehen Sie das Schleifpapier [21] vom Rand der Sandpapierschleifplatte [20] ab und entfernen Sie es.
- Achten Sie auf gleichmäßigen Anpressdruck, um die Lebensdauer der Schleifblätter zu erhöhen.

● **Reinigung und Wartung**

⚠️ WARNUNG!



Schalten Sie das Produkt aus, entnehmen Sie den Akkupack [2] und lassen Sie das Produkt abkühlen, bevor Sie Inspektions-, Wartungs- oder Reinigungsarbeiten durchführen!

● **Reinigung**

- Achten Sie darauf, dass keine Flüssigkeiten in das Innere des Produkts gelangen.
- Halten Sie das Produkt stets sauber, trocken und frei von Öl oder Schmierfetten. Entfernen Sie Staub nach jedem Gebrauch und vor der Lagerung.
- Regelmäßige ordentliche Reinigung hilft einen sicheren Gebrauch sicherzustellen und verlängert die Lebensdauer des Produkts.
- Reinigen Sie das Produkt mit einem trockenen Tuch. Verwenden Sie für schwer zugängliche Stellen eine weiche Bürste.
- Entfernen Sie insbesondere Schmutz und Staub von den Lüftungsöffnungen mit einem Tuch und einer weichen Bürste.
- Lüftungsöffnungen müssen immer frei sein.

HINWEIS

- ▶ Verwenden Sie keine chemischen, alkalischen, schmirgelnde oder andere aggressive Reinigungs- oder Desinfektionsmittel, um das Produkt zu reinigen, da diese die Oberflächen beschädigen können.

● **Wartung**

- Das Produkt ist wartungsfrei.
- Überprüfen Sie das Produkt und Zubehörteile (z. B. Einsatzwerkzeuge) vor und nach jeder Benutzung auf Verschleiß und Beschädigungen. Tauschen Sie diese gegebenenfalls wie in dieser Bedienungsanleitung beschrieben gegen neue aus. Beachten Sie dabei die technischen Anforderungen (siehe „Technische Daten“).
- Überprüfen Sie Abdeckungen und Schutzeinrichtungen auf Beschädigungen und korrekten Sitz. Tauschen Sie diese gegebenenfalls aus.

● **Reparatur**

- Im Inneren dieses Produkts befinden sich keine Teile, die vom Benutzer repariert werden können. Wenden Sie sich an eine qualifizierte Fachkraft, um das Produkt überprüfen und instand setzen zu lassen.

● **Lagerung**

- Schalten Sie das Produkt aus.
- Reinigen Sie das Produkt wie oben beschrieben.
- Lagern Sie das Produkt und dessen Zubehör an einem dunklen, trockenen, frostfreien und gut belüfteten Ort.
- Lagern Sie das Produkt stets an einem für Kinder unzugänglichen Ort. Die optimale Langzeit-Lagertemperatur (länger als 3 Monate) liegt zwischen +10 und +30 °C und die relative Luftfeuchtigkeit nicht über 60 %.
- Lagern Sie das Produkt im Tragekoffer [15].

Hinweise zum Akkupack

- Lagern Sie den Akkupack [2] nur im teilgeladenen Zustand. Der Ladestand sollte während einer längeren Lagerzeit 30 bis 70 % betragen (rote und orange LED-Arbeitsleuchte [8] leuchten).

- Prüfen Sie während einer längeren Lagerungsphase etwa alle 3 Monate den Ladestand des Akkupacks **2**. Laden Sie bei Bedarf nach.

● Transport

- Schalten Sie das Produkt aus.
- Transportieren Sie das Produkt im Tragekoffer **15**.
- Schützen Sie das Produkt gegen Schläge und starke Vibrationen, die insbesondere beim Transport in Fahrzeugen auftreten.
- Sichern Sie das Produkt gegen Verrutschen und Kippen.

● Entsorgung

Die Verpackung besteht aus umweltfreundlichen Materialien, die Sie über die örtlichen Recyclingstellen entsorgen können.



Beachten Sie die Kennzeichnung der Verpackungsmaterialien bei der Abfalltrennung, diese sind gekennzeichnet mit Abkürzungen (a) und Nummern (b) mit folgender Bedeutung: 1-7: Kunststoffe/20-22: Papier und Pappe/80-98: Verbundstoffe.

Produkt:



Das Produkt inkl. Zubehör und die Verpackungsmaterialien sind recyclebar und unterliegen einer erweiterten Herstellerverantwortung.

Entsorgen Sie diese getrennt, den abgebildeten Info-tri (Sortierinformation) folgend, für eine bessere Abfallbehandlung.

Das Triman-Logo gilt nur für Frankreich.



Möglichkeiten zur Entsorgung des ausgedienten Produkts erfahren Sie bei Ihrer Gemeinde oder Stadtverwaltung.



Gerät entsorgen

Das Symbol der durchgestrichenen Mülltonne bedeutet, dass dieses Gerät am Ende der Nutzungszeit nicht über den Haushaltsmüll entsorgt werden darf. Das Gerät ist bei eingerichteten Sammelstellen, Wertstoffhöfen oder Entsorgungsbetrieben abzugeben. Zudem sind Vertrieber von Elektro- und Elektronikgeräten sowie Vertrieber von Lebensmitteln zur Rücknahme verpflichtet. LIDL bietet Ihnen Rückgabemöglichkeiten direkt in den Filialen und Märkten an. Rückgabe und Entsorgung sind für Sie kostenfrei. Beim Kauf eines Neugerätes haben Sie das Recht, ein entsprechendes Altgerät unentgeltlich zurückzugeben. Zusätzlich haben Sie die Möglichkeit, unabhängig vom Kauf eines Neugerätes, unentgeltlich (bis zu drei) Altgeräte abzugeben, die in keiner Abmessung größer als 25 cm sind. Bitte löschen Sie vor der Rückgabe alle personenbezogenen Daten. Bitte entnehmen Sie vor der Rückgabe Batterien oder Akkumulatoren, die nicht vom Altgerät umschlossen sind, sowie Lampen, die zerstörungsfrei entnommen werden können und führen diese einer separaten Sammlung zu.

Defekte oder verbrauchte Batterien / Akkus müssen gemäß Richtlinie 2006/66/EG und deren Änderungen recycelt werden. Geben Sie Batterien / Akkus und / oder das Produkt über die angebotenen Sammeleinrichtungen zurück.



Umweltschäden durch falsche Entsorgung der Batterien / Akkus!

Entnehmen Sie die Batterien / den Akku-Pack aus dem Produkt vor der Entsorgung.

Das Symbol der durchgestrichenen Mülltonne auf Batterien oder Akkus bedeutet, dass Sie Batterien und Akkus nicht im Hausmüll entsorgen dürfen.

Entnehmen Sie die Batterien/den Akku-Pack aus dem Produkt vor der Entsorgung.

Diese können giftige Schwermetalle enthalten und unterliegen der Sondermüllbehandlung.

Die chemischen Symbole der Schwermetalle sind wie folgt: Cd = Cadmium, Hg = Quecksilber, Pb = Blei.

Sie sind gesetzlich verpflichtet, alte Batterien und Akkus nach Gebrauch zurückzugeben. Geben Sie deshalb verbrauchte Batterien und Akkus kostenfrei im Handelsgeschäft z. B. in Ihrer LIDL Filiale oder bei einer kommunalen Sammelstelle ab.

Batterien und Akkus können Stoffe enthalten, die schädlich für die menschliche Gesundheit und Umwelt sind. Nur bei einer getrennten Sammlung und Verwertung von alten Batterien und Akkus können die negativen Auswirkungen vermieden werden.

Seien Sie besonders vorsichtig beim Umgang mit lithiumhaltigen Batterien und Akkus, da bei unsachgemäßer Verwendung eine erhöhte Brandgefahr besteht. Kleben Sie dazu die Pole ab, um einen äußeren Kurzschluss zu vermeiden. Nutzen Sie Batterien mit langer Lebensdauer oder Akkus, um die Entstehung von Abfällen aus Alt-Batterien zu verringern. Beachten Sie die Anweisungen zum Lagern, und vermeiden Sie das vollständige Ent- und Aufladen des Akkus, um die Lebensdauer zu verlängern.

Darüber hinaus sollten Sie Batterien oder Elektro- und Elektronikgeräte mit Batterien oder Akkus nicht im öffentlichen Raum zurücklassen, um eine Vermüllung zu vermeiden. Prüfen Sie Möglichkeiten, Batterien einer Wiederverwendung zuzuführen, anstatt diese zu entsorgen, beispielsweise durch Instandsetzung der Batterie.

● **Garantie**

Das Produkt wurde nach strengen Qualitätsrichtlinien hergestellt und vor der Auslieferung sorgfältig geprüft. Im Falle von Material- oder Herstellungsfehlern haben Sie gegenüber dem Verkäufer des Produkts gesetzliche Rechte. Ihre gesetzlichen Rechte werden in keiner Weise durch unsere unten aufgeführte Garantie eingeschränkt.

Die Garantie für dieses Produkt beträgt 3 Jahre ab Kaufdatum. Die Garantiezeit beginnt mit dem Kaufdatum. Bewahren Sie den Originalkaufbeleg an einem sicheren Ort auf, da dieses Dokument als Nachweis des Kaufs erforderlich ist.

Alle Schäden oder Mängel, die bereits zum Zeitpunkt des Kaufs vorhanden sind, müssen unverzüglich nach dem Auspacken des Produkts gemeldet werden.

Sollte das Produkt innerhalb von 3 Jahren ab Kaufdatum einen Material- oder Herstellungsfehler aufweisen, werden wir es – nach unserer Wahl – kostenlos für Sie reparieren oder ersetzen. Die Garantiezeit verlängert sich durch einen stattgegebenen Gewährleistungsanspruch nicht. Dies gilt auch für ersetzte und reparierte Teile.

Diese Garantie erlischt, wenn das Produkt beschädigt oder unsachgemäß verwendet oder gewartet wurde.

Die Garantie deckt Material- und Herstellungsfehler ab. Diese Garantie erstreckt sich weder auf Produktteile, die normalem Verschleiß unterliegen, und somit als Verschleißteile gelten (z. B. Batterien, Akkus, Schläuche, Farbpatronen), noch auf Schäden an zerbrechlichen Teilen, z. B. Schalter oder Teile aus Glas.

● Abwicklung im Garantiefall

Um eine schnelle Bearbeitung Ihres Anspruchs zu gewährleisten, beachten Sie die folgenden Hinweise:

Halten Sie den Originalkaufbeleg und die Artikelnummer (IAN 408295_2207) als Nachweis für den Kauf bereit.

Sie finden die Artikelnummer auf dem Typenschild, einer Gravur auf dem Produkt, der Startseite der Bedienungsanleitung (unten links) oder als Aufkleber auf der Rück- oder Unterseite des Produkts.

Sollten Funktionsfehler oder sonstige Mängel auftreten, wenden Sie sich zunächst telefonisch oder per E-Mail an die unten aufgeführte Serviceabteilung.

Sobald das Produkt als defekt erfasst wurde, können Sie es kostenlos an die Ihnen mitgeteilte Service-Anschrift zurücksenden. Stellen Sie sicher, dass Sie den Originalkaufbeleg (Kassenbon) sowie eine kurze, schriftliche Beschreibung beilegen, in der die Einzelheiten des Defekts und der Zeitpunkt des Auftretens dargelegt sind.

● Service

DE Service Deutschland

Tel.: 0800 5435 111

E-Mail: owim@lidl.de

AT Service Österreich

Tel.: 0800 292726

E-Mail: owim@lidl.at

CH Service Schweiz

Tel.: 0800562153

E-Mail: owim@lidl.ch



● EU-Konformitätserklärung

EU-KONFORMITÄTserklärung

IAN: 408295_2207
Produkt-Identifikation: PARKSIDE Akku-Multifunktionswerkzeug
Modellnummer: HG10033

Der oben beschriebene Gegenstand der Erklärung erfüllt die einschlägigen Harmonisierungsrechtsvorschriften der Union:

Richtlinie 2006/42/EG
Richtlinie 2014/30/EU
Richtlinie 2011/65/EU

Verweise auf die verwendeten einschlägigen harmonisierten Normen oder Verweise auf die anderen technischen Spezifikationen, in Bezug auf welche Konformität erklärt wird:

Nr. / Teile
Richtlinie 2006/42/EG
EN 62841-1:2015
EN 62841-2-4:2014
EN ISO 12100:2010
Richtlinie 2014/30/EU
EN 55014-1:2017/A11:2020
EN IEC 55014-2:2021
EN 55014-2:1997/A2:2008
EN IEC 55014-2:2021

Der Gegenstand der oben beschriebenen Erklärung steht im Einklang mit der Richtlinie 2011/65/EU des Europäischen Parlaments und des Rates vom 8. Juni 2011 zur Beschränkung der Verwendung bestimmter gefährlicher Stoffe in Elektro- und Elektronikgeräten:

Nr. / Teile
Richtlinie 2011/65/EU
EN IEC 63000:2018

Person, die die technische Dokumentation aufbewahrt: OWIM GmbH & Co.KG

Unterzeichnet für und im Namen von:

OWIM GmbH & Co. KG Stiftsbergstraße 1 D-74167 Neckarsulm Deutschland

Diese Konformitätserklärung wird unter der alleinigen Verantwortung des Herstellers ausgestellt.

Übersetzung der Original-Konformitätserklärung

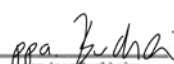
Neckarsulm	08.11.2022		
Ort	Datum	Benjamin Steeb Managing Director	Benjamin Steeb Authorised Signatory





















DE



List of pictograms used	Page	30
Introduction	Page	31
Intended use	Page	31
Scope of delivery	Page	31
Parts list	Page	32
Technical data	Page	32
General safety instructions	Page	34
General power tool safety warnings	Page	34
Sander safety warnings	Page	37
Vibration and noise reduction	Page	38
Behaviour in emergency situations	Page	38
Residual risks	Page	38
Battery charger safety warnings	Page	39
First use	Page	40
Accessories	Page	40
Operation	Page	40
Inserting the battery pack into the product	Page	40
Removing the battery pack from the product	Page	40
Checking the battery pack charging level	Page	40
Charging the battery pack	Page	41
Connecting/removing the dust extractor	Page	41
Selecting an accessory tool	Page	43
Attaching/removing the accessory tool	Page	44
Setting the oscillation speed	Page	45
Switching on and off	Page	45
Trial run	Page	45
Working instructions	Page	45
Cleaning and maintenance	Page	46
Cleaning	Page	46
Maintenance	Page	46
Repair	Page	46
Storage	Page	46
Transportation	Page	47
Disposal	Page	47
Warranty	Page	48
Warranty claim procedure	Page	48
Service	Page	48
EC declaration of conformity	Page	49

List of pictograms used

The following warnings are used in this user manual, on the packaging, rating label and product labels :

	This symbol means that the operating instructions must be observed when using the product.		Switch the product off and remove the battery pack before replacing attachments, cleaning and when not in use.
	Follow the warnings and safety notes!		Protect the battery pack against heat and continuous intense sunlight.
	Use the product in dry indoor spaces only.		Protect the battery pack against water and moisture.
	This mandatory sign indicates to wear suitable protective gloves! Follow the instructions of this warning to avoid hand injuries caused by objects or contact with hot or chemical materials.		Protect the battery pack from fire.
	Wear eye protection.		Lock
	Wear ear protection.		Unlock
	Wear dust mask.		Fuse
	Direct current/voltage		Voltage
	Alternating current/voltage		CE mark indicates conformity with relevant EU directives applicable for this product.
	Symbol for a Protection Class II (double insulated) product		Safety information Instructions for use

CORDLESS MULTI-PURPOSE TOOL 12 V

● **Introduction**

Congratulations on the purchase of your new product, hereafter referred to only as “the product”.

You have chosen a high-quality product. The user manual forms an integral part of this product. It contains important information on operation, safety, use and disposal. Prior to the use of the product, familiarise yourself with the product and all operation and safety notes. For this purpose, carefully read the following user manual and safety notes.

Only use the product as described and for the applications stated. Keep this manual in a safe place. If you hand the product on to third parties, all documentation must be passed on as well.

● **Intended use**

This cordless multi-purpose tool (hereinafter “product” or “power tool”) is designed for sawing, cutting, and sanding.

The product should preferably be used for the following materials: Wood, plastic, drywall materials, light and non-ferrous metals, fasteners (e.g. nails, screws), and wall tiles. The product is particularly suitable for flush applications and applications close to the edge.

The product is not intended to work on very hard materials such as cement or concrete.

Always use the correct accessory tools according to the intended use! Observe the technical requirements of this product (see “Technical data”) when purchasing and using accessory tools!

The LED work light  on this product is intended to illuminate the immediate work area.

Any other use or modification of the product are considered improper use and can result in hazards such as death, life-threatening injuries and damage. The manufacturer is not liable for any damages caused by improper use. The product is not intended for commercial use or for any other use.

● **Scope of delivery**

WARNING!

► The product and the packaging are not children’s toys! Children must not play with plastic bags, sheets and small parts! There is a danger of choking and suffocation!

- 1 Cordless multi-purpose tool
- 1 Dust extractor
- 1 Dust port
- 1 Sanding pad
- 6 Sand paper
 - Wood #60/80/120
 - Metal #60/80/120
- 1 Plunge saw blade (HCS)
- 1 Scraper
- 1 Diamond blade
- 1 Carrying case
- 1 User manual

● Parts list

- 1 Main handle
- 2 Battery pack *
- 3 Battery latch
- 4 Speed control dial
- 5 Connector
- 6 Clamping nut
- 7 Tool holder
- 8 LED work light
- 9 Lever
- 10 On/Off switch
- 11 Battery level indicator
- 12 Dust port
- 13 Dust extractor
- 14 Connection screw
- 15 Carrying case
- 16 Charger *
- 17 Charge status indication light -green
- 18 Charge status indication light -red
- 19 Power cord with power plug
- 20 Sanding pad
- 21 Sand paper
- 22 Plunge saw blade
- 23 Diamond blade
- 24 Scraper
- 25 Rib
- 26 Hook

* Battery pack and battery charger are not included.

● Technical data

Cordless Multi-purpose

Tool 12V

Model number:	PAMFW 12 E4 HG10033
Rated voltage:	12 V 
Motor speed:	5000 - 20000 min ⁻¹
Oscillation speed:	5000 - 20000 min ⁻¹
Oscillation angle:	3.2°

Battery pack*

Model number:

PAPK 12 A3/A4

Type:	Lithium-Ion
Rated voltage:	12 V 
Capacity:	2000 mAh
Number of cells:	3

Model number

PAPK 12 B3/B4

Type:	Lithium-Ion
Rated voltage:	12 V 
Capacity:	4000 mAh
Number of cells:	6

Battery charger*



Model number:

PLGK 12 A2/A3

Input:

Rated voltage:	220-240V~, 50-60Hz
Rated power:	50 W

Output:

Rated voltage:	12 V 
Rated current:	2.4 A
Device fuse:	T2 A / 
Protection class:	II / 

Model number:

**PDSLG 12 A1/
A2**



Input:

Rated voltage:	220-240V~, 50-60Hz
Rated power:	150 W

Output 1:

Rated voltage:	12 V 
Rated current:	4.5 A

Output 2:

Rated voltage:	12 V 
Rated current:	4.5 A
Device fuse:	T3.15 A / 
Protection class:	II / 

* Battery pack and battery charger are not included.

Recommended ambient temperature:

While charging (battery pack):	+4 to +40 °C
During operation (product):	+4 to +40 °C
During storage (product; battery pack; battery charger):	+20 to +26 °C

Noise emission value

The measured values have been determined in accordance with EN 62841. The A-rated noise level of the power tool is typically as follows:

Sound pressure level:	L_{pA}	76.7 dB
Uncertainty:	K_{pA}	3 dB
Sound power level	L_{WA}	87.7 dB
Uncertainty:	K_{WA}	3 dB

Vibration emission value

Vibration total values (triaxial vector sum) determined according to EN 62841:

Sanding:

Vibration emission value:	a_h	7.383 m/s ²
Uncertainty:	K	1.5 m/s ²

NOTE

- ▶ The declared vibration total value and the declared noise emission value have been measured in accordance with a standard test method and may be used for comparing one tool with another.
- ▶ The declared total vibration value and the declared noise emission value may also be used for a preliminary assessment of exposure.

WARNING!

- ▶ The vibration and noise emissions during actual use of the power tool can differ from the declared values depending on the manner in which the tool is used, especially what kind of workpiece is processed. Try to minimise exposure to vibration and noise. Examples of measures to reduce vibration include wearing gloves when using the tool and limiting working time. All parts of the operating cycle must be taken into account (e.g. times when the power tool is switched off and when it is running idle in addition to the trigger time).

WARNING!



Wear ear protection!



General safety instructions

● General power tool safety warnings

⚠ WARNING!

- ▶ **Read all safety warnings, instructions, illustrations and specifications provided with this power tool.** Failure to follow all instructions listed below may result in electric shock, fire and/or serious injury.

Save all warnings and instructions for future reference.

The term “power tool” in the warnings refers to your mains-operated (corded) power tool or battery-operated (cordless) power tool.

Work area safety

- 1) **Keep work area clean and well lit.** Cluttered or dark areas invite accidents.
- 2) **Do not operate power tools in explosive atmospheres, such as in the presence of flammable liquids, gases or dust.** Power tools create sparks which may ignite the dust or fumes.
- 3) **Keep children and bystanders away while operating a power tool.** Distractions can cause you to lose control.

Electrical safety

- 1) **Power tool plugs must match the outlet. Never modify the plug in any way. Do not use any adapter plugs with earthed (grounded) power tools.** Unmodified plugs and matching outlets will reduce risk of electric shock.
- 2) **Avoid body contact with earthed or grounded surfaces, such as pipes, radiators, ranges and refrigerators.** There is an increased risk of electric shock if your body is earthed or grounded.
- 3) **Do not expose power tools to rain or wet conditions.** Water entering a power tool will increase the risk of electric shock.
- 4) **Do not abuse the cord. Never use the cord for carrying, pulling or unplugging the power tool. Keep cord away from heat, oil, sharp edges or moving parts.** Damaged or entangled cords increase the risk of electric shock.
- 5) **When operating a power tool outdoors, use an extension cord suitable for outdoor use.** Use of a cord suitable for outdoor use reduces the risk of electric shock.
- 6) **If operating a power tool in a damp location is unavoidable, use a residual current device (RCD) protected supply.** Use of an RCD reduces the risk of electric shock.

Personal safety

- 1) **Stay alert, watch what you are doing and use common sense when operating a power tool.** Do not use a power tool while you are tired or under the influence of drugs, alcohol or medication. A moment of inattention while operating power tools may result in serious personal injury.
- 2) **Use personal protective equipment. Always wear eye protection.** Protective equipment such as dust mask, non-skid safety shoes, hard hat, or hearing protection used for appropriate conditions will reduce personal injuries.
- 3) **Prevent unintentional starting. Ensure the switch is in the off-position before connecting to power source and/or battery pack, picking up or carrying the tool.** Carrying power tools with your finger on the switch or energising power tools that have the switch on invites accidents.
- 4) **Remove any adjusting key or wrench before turning the power tool on.** A wrench or a key left attached to a rotating part of the power tool may result in personal injury.
- 5) **Do not overreach. Keep proper footing and balance at all times.** This enables better control of the power tool in unexpected situations.
- 6) **Dress properly. Do not wear loose clothing or jewellery. Keep your hair, clothing and gloves away from moving parts.** Loose clothes, jewellery or long hair can be caught in moving parts.
- 7) **If devices are provided for the connection of dust extraction and collection facilities, ensure these are connected and properly used.** Use of dust collection can reduce dust-related hazards.
- 8) **Do not let familiarity gained from frequent use of tools allow you to become complacent and ignore tool safety principles.** A careless action can cause severe injury within a fraction of a second.

Power tool use and care

- 1) **Do not force the power tool. Use the correct power tool for your application.** The correct power tool will do the job better and safer at the rate for which it was designed.
- 2) **Do not use the power tool if the switch does not turn it on and off.** Any power tool that cannot be controlled with the switch is dangerous and must be repaired.
- 3) **Disconnect the plug from the power source and / or the battery pack from the power tool before making any adjustments, changing accessories, or storing power tools.** Such preventive safety measures reduce the risk of starting the power tool accidentally.
- 4) **Store idle power tools out of the reach of children and do not allow persons unfamiliar with the power tool or these instructions to operate the power tool.** Power tools are dangerous in the hands of untrained users.
- 5) **Maintain power tools and accessories. Check for misalignment or binding of moving parts, breakage of parts and any other condition that may affect the power tool's operation. If damaged, have the power tool repaired before use.** Many accidents are caused by poorly maintained power tools.

- 6) **Keep cutting tools sharp and clean.** Properly maintained cutting tools with sharp cutting edges are less likely to bind and are easier to control.
- 7) **Use the power tool, accessories and tool bits etc. in accordance with these instructions, taking into account the working conditions and the work to be performed.** Use of the power tool for operations different from those intended could result in a hazardous situation.
- 8) **Keep handles and grasping surfaces dry, clean and free from oil and grease.** Slippery handles and grasping surfaces do not allow for safe handling and control of the tool in unexpected situations.

Battery tool use and care

- 1) **Recharge only with the charger specified by the manufacturer.** A charger that is suitable for one type of battery pack may create a risk of fire when used with another battery pack.
- 2) **Use power tools only with specifically designated battery packs.** Use of any other battery packs may create a risk of injury and fire.
- 3) **When battery pack is not in use, keep it away from other metal objects, like paper clips, coins, keys, nails, screws or other small metal objects, that can make a connection from one terminal to another.** Shorting the battery terminals together may cause burns or a fire.

- 4) **Under abusive conditions, liquid may be ejected from the battery; avoid contact. If contact accidentally occurs, flush with water. If liquid contacts eyes, additionally seek medical help.** Liquid ejected from the battery may cause irritation or burns.
- 5) **Do not use a battery pack for tool that is damaged or modified.** Damaged or modified batteries exhibit unpredictable behaviour resulting in fire, explosion or risk of injury.
- 6) **Do not expose a battery pack or tool to fire or excessive temperature.** Exposure to fire or temperature above 130 °C may cause explosion.
- 7) **Follow all charging instruction and do not charge the battery pack or tool outside the temperature range specified in the instruction.** Charging improperly or at temperatures outside the specified range may damage the battery and increase the risk of the fire.

Service

- 1) **Have your power tool serviced by a qualified repair person using only identical replacement parts.** This will ensure that the safety of the power tool is maintained.
- 2) **Never service damaged battery packs.** Service of battery packs should be only be performed by the manufactured or authorized service providers.

● Sander safety warnings

WARNING!

- ▶ Dust from materials such as lead paint, some types of wood, and metal can be harmful to your health.
- ▶ Contact with or inhaling this type of dust can present a danger to the user or persons nearby.

WARNING!



Wear safety glasses and a dust mask!

● Vibration and noise reduction

To reduce the impact of noise and vibration emission, limit the time of operation, use low-vibration and low-noise operating modes as well as wear personal protective equipment.

Take the following points into account to minimise the vibration and noise exposure risks:

- Only use the product as intended by its design and these instructions.
- Ensure that the product is in good condition and well maintained.
- Use correct accessory tools for the product and ensure they are in good condition.
- Keep tight grip on the handles / grip surface.
- Maintain this product in accordance with these instructions and keep it well lubricated (where appropriate).
- Plan your work schedule to spread any high vibration tool use across a longer period of time.

● Behaviour in emergency situations

Familiarise yourself with the use of this product by means of this user manual. Memorise the safety warnings and follow them to the letter. This will help to prevent risks and hazards.

- Always be alert when using this product, so that you can recognise and handle risks early. Fast intervention can prevent serious injury and damage to property.
- Switch the product off and disconnect it from the mains if there are malfunctions. Have the product checked by a qualified professional and repaired, if necessary, before you operate it again.

● Residual risks

Even if you are operating this product in accordance with all the safety requirements, potential risks of injury and damage remain. The following dangers can arise in connection with the structure and design of this product:

- Health defects resulting from vibration emission if the product is being used over long periods of time or not adequately managed and properly maintained.
- Injuries and damage to property due to broken accessory tools or the sudden impact of hidden objects during use.
- Danger of injury and property damage caused by flying objects.

NOTE

- ▶ This product produces an electromagnetic field during operation! This field may under some circumstances interfere with active or passive medical implants! To reduce the risk of serious or fatal injury, we recommend persons with medical implants to consult their doctor and the medical implant manufacturer before operating this product!

● Battery charger safety warnings

- This appliance can be used by children aged from 8 years and above and persons with reduced physical, sensory or mental capabilities or lack of experience and knowledge if they have been given supervision or instruction concerning use of the appliance in a safe way and understand the hazards involved.
Children shall not play with the appliance.
Cleaning and user maintenance shall not be made by children without supervision.
- Do not charge non-rechargeable batteries. Disregarding this instruction is hazardous.
- If the supply cord is damaged, it must be replaced by the manufacturer, its service agent or similarly qualified persons in order to avoid a hazard.

- Protect the electrical parts against moisture. Do not immerse such parts in water or other liquids to avoid electrical shock. Never hold the appliance under running water. Pay attention to the instructions provided for cleaning, maintenance and repair.
- The appliance is suitable for indoor use only.

⚠ ATTENTION! This charger is only designed for charging the battery pack types:

Parkside 12 V battery pack

PAPK 12 A3/A4	2.0 Ah	3 cells
PAPK 12 B3/B4	4.0 Ah	6 cells

- An up-to-date list of battery compatibility can be found at www.Optimex-Shop.com.

● **First use**

● **Accessories**

To operate this product safely and correctly, the following accessories, i.e. tools and accessory tools, are necessary:

- Suitable accessory tools
- Suitable personal protective equipment

Accessories and accessory tools are available through your authorised dealer. When buying always consider the technical requirements of this product (see "Technical data").

If you are not certain, ask a qualified specialist and get advice from your trusted dealer.

NOTE

- ▶ This user manual contains information and suggestions for several accessory tools and their uses. The accessory tools depicted are not included in the shipment (see "Scope of delivery"), but are meant to indicate additional possibilities for using this product.

⚠ WARNING!

- ▶ Do not use accessories not recommended by Parkside. This may result in electric shock or fire.

● **Operation**

● **Inserting the battery pack into the product**

(Fig. D)

- Align the ribs **25** of the battery pack **2** with the main handle **1** slots.
- Slide the battery pack **2** completely into the main handle **1** fill hooks **26** is locked into main handle **1** with an audible click sound be heard.

● **Removing the battery pack from the product**

(Fig. E)

- Press and hold the battery latches **3**
- Pull the battery pack **2** out of the main handle **1**

● **Checking the battery pack charging level**

(Fig. A)

- Whenever product is switched on, the remaining energy level is shown on the LEDs of the battery level indicator **11**.

LED *	Charging level
Red / orange / green	above 70%
Red / orange	30–70%
Red	below 30%

* When the battery level is below 30%, charge the battery pack **2**.

● Charging the battery pack

(Fig. B)

⚠ CAUTION!

- ▶ Always disconnect the power plug [19] from mains before removing the battery pack [2] from the charger [16].
- ▶ Connecting the power plug [19] to mains before inserting battery pack [2] to charger [16].

NOTE

- ▶ Battery pack [2] is partially charged. Charge it completely before first use.
- ▶ Battery pack [2] can be charged at any time as needed without shortening its service life.
- ▶ Interrupting the charging process does not damage the battery pack [2].
- ▶ Never charge the battery pack [2] if the ambient temperature is below +10 °C or above +40 °C

- Insert the battery pack [2] into the charger [16].
- Connect the power plug [19] to a suitable electrical socket-outlet.
- The charging control LEDs (green [17] and red [18]) indicate the charging status of the battery pack [2].

LED	Status
Red LED lights up	Battery pack is charging
Green LED lights up	Battery pack is fully charged
Green and red LED flashing	Battery pack is defective
Red LED flashing	Battery pack is too cold or too warm to be charged
Green LED lights up (without battery pack)	Charger is ready

When the battery pack is fully charged:

- Disconnect the power plug [19] from the electrical socket-outlet.
- Remove the battery pack [2] from the charger [16].

⚠ WARNING!



Always switch off and remove battery pack [2] from the tool before replacing accessory tools or adjusting the tool.

● Connecting/removing the dust extractor

⚠ WARNING! FIRE HAZARD!

- ▶ Using power tools with a dust extraction element which can be connected to a vacuum cleaner poses a fire hazard! Unfavourable conditions, e.g. sparking, sanding metal or metal pieces in wood, wood dust inside the vacuum bag can ignite. This can particularly occur if the wood dust is mixed with paint particles or other chemicals and the ground product is hot after long work periods. Therefore avoid the sanding material and the product overheating. Always empty the vacuum bag in the vacuum cleaner before taking breaks.
- ▶ Always use a dust extractor.
- ▶ Ensure the work area is well ventilated.
- ▶ Observe your country's applicable rules for the materials you are working on.

NOTE

- ▶ Connecting or removing the dust extractor [13]: Use a cross-head hand screwdriver (not included).

(Fig. F)

Connecting the dust extractor

- Place the dust extractor [13] at the bottom side of the product.

- Align the connection screw **14** with the hole in the connector **5**.
- Hold the main handle **1**. Turn the product by 90°.
- Use a cross-head screwdriver (not included) to turn the connection screw **14** in a clockwise direction until fully tightened.
- Slightly press the dust port **12** onto the dust extractor **13** until the dust extractor is firmly connected to the dust port.
- You can orient the dust port **12** in different directions to suit different working environments.

Removing the dust extractor

- Turn the connection screw **14** in an anti-clockwise direction until completely loose.
- Remove the dust extractor **13** from the product.

● Selecting an accessory tool

NOTE

- ▶ The following accessory tools constitute the most common types.
- ▶ If desired, consult specialist retailers about further accessory tools.

Plunge cut saw blade (Fig. C, 22)

- Materials:**
- Wood
 - Plastic
 - Plaster
 - other soft materials

- Use:**
- Cut-off cuts
 - Plunge cuts
 - Sawing close to the edge, including in hard-to-reach areas

- Example:**
- Cutting notches in light construction walls

Diamond blade (Fig. C, 23)

- Materials:**
- Tile cement
 - Tile joints

- Use:**
- Removing material residue

- Examples:**
- Removing tile cement when replacing damaged tiles
 - Reaming out joint compound between wall and floor tiles

Scraper (Fig. C, 24)

- Materials:**
- Mortar/cement residue
 - Tile/carpet adhesive
 - Paint/silicone residue

- Use:**
- Removing material residue

- Example:**
- Removing carpet adhesive residue on floors

Sanding paper (Fig. C, 21)

- Materials:**
- Wood and metal
 - Wood*
 - Metal*
- * depending on sanding sheet

- Use:**
- Sanding along edges
 - Sanding along hard-to-reach areas

● Attaching/removing the accessory tool

(Fig. G)

⚠ CAUTION! RISK OF INJURY!



Accessory tools can be sharp and may become hot during use. Always wear protective gloves when handling accessory tools!

⚠ WARNING!



Always switch the product off, remove the battery pack [2] and let the product cool down before making any adjustments!

⚠ CAUTION! RISK OF INJURY!

- ▶ Keep your hands away from the accessory tool when the product is in operation.

NOTE

- ▶ To use the dust extractor [13], you will need to connect it before attaching the accessory tool (see "Connecting/removing the dust extractor").

Inserting the accessory tool

(Fig. G)

1. Fold the lever [9] all the way upwards (180°).
The clamping nut [6] is lifted up and allows access to the accessory tool holder [7].
2. Inserting open end of accessory tools into the accessory tool holder [7].

NOTE

- ▶ You can attach the accessory tools into the accessory tool holder [7] in any lock-in position (Fig. H).

Tightening the accessory tool

(Fig. G)

- Push the tool release lever [9] all the way down to "LOCK" position.

Removing the accessory tool

(Fig. G)

- Fold the insert tool release lever [9] all the way upwards (180°).
- Pull the accessory tool out of the accessory tool holder [7].
- After removing the accessory tool: Push the tool release lever [9] all the way down back to "LOCK" position.

● Setting the oscillation speed

- Use the speed control dial **4** to set the oscillation speed (Fig. J).

Setting 1: Low oscillation speed

Setting 6: High oscillation speed

NOTE

- ▶ The oscillation speed required varies by material and working conditions and can be determined with tests.
- ▶ The oscillation speed can also be changed during operation.

● Switching on and off

⚠ CAUTION! RISK OF INJURY!



Always wear protective gloves when handling or working with the product.

⚠ CAUTION! RISK OF INJURY!

- ▶ Always hold the product with both hands while working (Fig. I).

⚠ CAUTION! RISK OF INJURY!

- ▶ Keep your hands away from the accessory tool when the product is in operation.

⚠ CAUTION! HEALTH RISK!

- ▶ Never work on materials containing asbestos. Asbestos is considered carcinogenic.

(Fig. K)

- **Switching on:** Slide the on/off switch **10** forward (**ON**). The LED work light **8** is switched on together with the product.
- **Switching off:** Slide the on/off switch **10** back (**OFF**). The LED work light **8** will be switched off.

● Trial run

NOTE

- ▶ Always carry out a no-load trial run before starting work and after every accessory tool replacement.
The trial run is to make sure the accessory tools are correctly locked in place and will not become loose during operation.

● Working instructions

Working principle:

- The oscillating motor allows the accessory tool to oscillate back and forth 5000 to 20000 times per minute. This allows for precision in the tightest of spaces.

Sawing/cutting:

- Only use undamaged saw blades free from defects. Bent, dull or otherwise saw blades can break.
- Observe the law and the recommendations of the material manufacturers when cutting light construction materials.
- Only soft materials such as softwood, gypsum plasterboard etc. may be processed using plunge cutting!

Sanding:

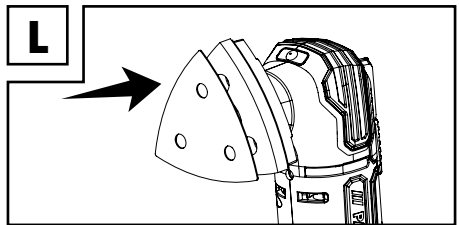

- **Attaching sanding paper:** Press the sanding paper **21** onto the sanding pad **20** (Fig. L).

- **Removing sanding paper:** Peel the sanding paper [21] from the rim of the sanding pad [20] and remove it.
- Apply even pressure to extend the life of the sanding sheets.

● **Cleaning and maintenance**

WARNING!



Always switch the product off, remove the battery pack [2] and let the product cool down before performing inspection, maintenance and cleaning work!

● **Cleaning**

- Never allow fluids to get into the product.
- The product must always be kept clean, dry and free from oil or grease. Remove debris from it after each use and before storage.
- Regular and proper cleaning will help ensure safe use and prolong the life of the product.
- Clean the product with a dry cloth. Use a soft brush for areas that are hard to reach.
- In particular clean the air vents after every use with a cloth and soft brush.
- The vents must always be clear.

NOTE

- ▶ Do not use chemical, alkaline, abrasive or other aggressive detergents or disinfectants to clean this product as they might be harmful to its surfaces.

● **Maintenance**

- The product is maintenance-free.
- Before and after each use, check the product and accessories (e.g. accessory tools) for wear and damage. If required, exchange them for new ones as described in this user manual. Observe the technical requirements (see "Technical data").
- Check covers and safety devices for damages and correct installation. Replace as necessary.

● **Repair**

- This product does not contain any parts that can be repaired by the user. Contact an authorised service centre or a similarly qualified person to have it checked and repaired.

● **Storage**

- Switch the product off.
- Clean the product as described above.
- Store the product and its accessories in a dark, dry, frost-free, well-ventilated place.
- Always store the product in a place that is inaccessible to children. The ideal long term storage (longer than 3 months) temperature is between +10 and +30 °C and relative humidity not above 60%.
- Store the product in its carrying case [15].

Battery pack advice

- Only store the battery pack [2] partially charged. The battery pack should be charged to 30 to 70 % (red and orange LED in the charge indicator [8] light up) before storing for extended periods.
- Check the battery pack [2] charge about every 3 months when storing for extended periods. Recharge as necessary.

● Transportation

- Switch the product off.
- Transport the product in its carrying case 15.
- Protect the product from any heavy impact or strong vibrations which may occur during transportation in vehicles.
- Secure the product to prevent it from slipping or falling over.

● Disposal

The packaging is made of environmentally friendly materials, which may be disposed of through your local recycling facilities.



Observe the marking of the packaging materials for waste separation, which are marked with abbreviations (a) and numbers (b) with following meaning: 1-7: plastics/20-22: paper and fibreboard/80-98: composite materials.

Product:



The product incl. accessories and packaging materials are recyclable and are subject to extended producer responsibility.

Dispose them separately, following the illustrated Info-tri (sorting information), for better waste treatment.

The Triman logo is valid in France only.



Contact your local refuse disposal authority for more details of how to dispose of your wornout product.



To help protect the environment, please dispose of the product properly when it has reached the end of its useful life and not in the household waste. Information on collection points and their opening hours can be obtained from your local authority.

Faulty or used batteries / rechargeable batteries must be recycled in accordance with Directive 2006/66/EC and its amendments. Please return the batteries / rechargeable batteries and / or the product to the available collection points.



Environmental damage through incorrect disposal of the batteries / rechargeable batteries!

Remove the batteries / battery pack from the product before disposal.

Batteries / rechargeable batteries may not be disposed of with the usual domestic waste. They may contain toxic heavy metals and are subject to hazardous waste treatment rules and regulations. The chemical symbols for heavy metals are as follows: Cd = cadmium, Hg = mercury, Pb = lead. That is why you should dispose of used batteries / rechargeable batteries at a local collection point

● Warranty

The product has been manufactured to strict quality guidelines and meticulously examined before delivery. In the event of material or manufacturing defects you have legal rights against the retailer of this product. Your legal rights are not limited in any way by our warranty detailed below.

The warranty for this product is 3 years from the date of purchase. The warranty period begins on the date of purchase. Keep the original sales receipt in a safe location as this document is required as proof of purchase.

Any damage or defects already present at the time of purchase must be reported without delay after unpacking the product.

Should the product show any fault in materials or manufacture within 3 years from the date of purchase, we will repair or replace it – at our choice – free of charge to you. The warranty period is not extended as a result of a claim being granted. This also applies to replaced and repaired parts.

This warranty becomes void if the product has been damaged, or used or maintained improperly.

The warranty covers material or manufacturing defects. This warranty does not cover product parts subject to normal wear and tear, thus considered consumables (e.g. batteries, rechargeable batteries, tubes, cartridges), nor damage to fragile parts, e.g. switches or glass parts.

● Warranty claim procedure

To ensure quick processing of your claim, observe the following instructions:

Make sure to have the original sales receipt and the item number (IAN 408295_2207) available as proof of purchase.

You can find the item number on the rating plate, an engraving on the product, on the front page of the user manual (bottom left), or as a sticker on the rear or bottom of the product.

If functional or other defects occur, contact the service department listed below either by telephone or by e-mail.

Once the product has been recorded as defective you can return it free of charge to the service address that will be provided to you. Ensure to enclose the proof of purchase (sales receipt) and a short, written description outlining the details of the defect and when it occurred.

● Service

Ⓜ **Service Great Britain**

Tel.: 08000569216

E-Mail: owim@lidl.co.uk

Ⓜ **Service Ireland**

Tel.: 1800 200736

E-Mail: owim@lidl.ie



● EC declaration of conformity

EC DECLARATION OF CONFORMITY

IAN: 408295_2207
Product Identification: PARKSIDE Cordless Multifunctional Tool
Model Number: HG10033

The object of the declaration described above is in conformity with the relevant Union harmonisation legislation:

Directive 2006/42/EC
Directive 2014/30/EU
Directive 2011/65/EU

References to the relevant harmonised standards used or references to the other technical specifications in relation to which conformity is declared:

N° / Parts
Directive 2006/42/EC
EN 62841-1:2015
EN 62841-2-4:2014
EN ISO 12100:2010
Directive 2014/30/EU
EN 55014-1:2017/A11:2020
EN IEC 55014-2:2021
EN 55014-2:1997/A2:2008
EN IEC 55014-2:2021

The object of the declaration described above is in conformity with Directive 2011/65/EU of the European Parliament and of the Council of 8 June 2011 on the restriction of the use of certain hazardous substances in electrical and electronic equipment:

N° / Parts
Directive 2011/65/EU
EN IEC 63000:2018

Keeper of the technical documentation: OWIM GmbH & Co.KG

Signed for and on behalf:

OWIM GmbH & Co. KG Stiftsbergstraße 1 D-74167 Neckarsulm Germany

This declaration of conformity is issued under the sole responsibility of the manufacturer.

Original declaration of conformity

Neckarsulm	08.11.2022		
Place	Date	Benjamin Steeb Managing Director	J. Buchheim Authorised Signatory





















GB

CE

Liste des pictogrammes utilisés	Page	51
Introduction	Page	52
Utilisation conforme aux prescriptions	Page	52
Contenu de l'emballage	Page	52
Liste des pièces	Page	53
Données techniques	Page	53
Instructions de sécurité générales	Page	55
Consignes de sécurité générales pour les outils électriques	Page	55
Consignes de sécurité pour le ponçage au papier de verre	Page	58
Réduction des émissions sonores et vibrations	Page	59
Comportement en cas d'urgence	Page	59
Risques résiduels	Page	59
Consignes de sécurité pour chargeurs	Page	60
Première utilisation	Page	61
Accessoires	Page	61
Fonctionnement	Page	61
Insertion du bloc batterie dans le produit	Page	61
Retirer le bloc batterie du produit	Page	61
Vérification du niveau de charge du bloc batterie	Page	61
Chargement du bloc batterie	Page	62
Fixer/enlever l'aspiration de poussière	Page	62
Sélection de l'outil insérable	Page	64
Insérer/enlever un outil insérable	Page	65
Réglage de l'angle d'oscillation	Page	66
Marche et arrêt	Page	66
Essai	Page	66
Remarques sur le travail	Page	66
Nettoyage et entretien	Page	67
Nettoyage	Page	67
Entretien	Page	67
Réparation	Page	67
Rangement	Page	67
Transport	Page	68
Mise au rebut	Page	68
Garantie	Page	69
Procédure de réclamation au titre de la garantie	Page	70
Service après-vente	Page	70
Déclaration de conformité CE	Page	71

Liste des pictogrammes utilisés

Les avertissements suivants sont utilisés dans ce mode d'emploi, sur l'emballage, sur l'étiquette signalétique et sur l'étiquetage produit :

	Ce symbole signifie que les instructions du mode d'emploi doivent être respectées lors de l'utilisation du produit.		Avant de changer les accessoires, de nettoyer le produit ou de le ranger, éteignez-le et enlevez la batterie.
	Respectez les consignes de sécurité et les avertissements !		Protégez la batterie de la chaleur et du rayonnement solaire direct permanent.
	Utilisez le produit seulement à l'intérieur de locaux secs.		Protégez la batterie de l'eau et de l'humidité.
	Ce symbole indique le port obligatoire de gants de protection appropriés ! Suivez les consignes de cet avertissement, pour éviter des blessures aux mains provoquées par des objets ou le contact avec des matériaux chauds ou chimiques.		Protégez la batterie du feu.
	Portez des lunettes de protection !		Verrouiller
	Portez des protège-oreilles !		Déverrouiller
	Portez un masque anti-poussières !		Fusible pour courant faible
	Courant continu/tension continue		Tension
	Courant alternatif/tension alternative		Le marquage CE confirme la conformité aux directives de l'UE applicables au produit.
	Symbole pour un produit de la classe de protection II (isolation double)		Consignes de sécurité Instructions d'utilisation

OUTIL MULTIFONCTION SANS FIL 12 V

● Introduction

Félicitations pour l'achat de votre nouveau produit, ci-après dénommé uniquement « le produit ».

Vous avez choisi un produit de haute qualité. Le manuel d'utilisation fait partie intégrante de ce produit. Il contient des informations importantes sur le fonctionnement, la sécurité, l'utilisation et la mise au rebut. Avant d'utiliser le produit, familiarisez-vous avec le produit et toutes les notes de fonctionnement et de sécurité. À cet effet, lisez attentivement le manuel utilisateur et les notes de sécurité suivantes.

Utilisez uniquement le produit comme décrit et pour les applications indiquées. Conservez ce manuel en lieu sûr. Si vous remettez le produit à des tiers, tous les documents doivent également être remis.

● Utilisation conforme aux prescriptions

Cet outil multifonction sans fil (dénommé ci-après le « produit » ou « outil électrique ») convient au sciage, au découpage et au ponçage.

Les matériaux listés ci-dessous peuvent être de préférence usinés avec le produit : Bois, plastique, éléments de constructions sèches, métaux légers et non ferreux, fixations (par ex. clous, vis) et carreaux. Le produit est particulièrement adapté au travail aligné et en bordure.

Le produit n'est pas destiné à être utilisé pour usiner des matériaux très durs tels que ciment ou béton.

Veillez toujours utiliser des outils insérables correspondant à l'usage prévu ! Respectez les exigences techniques du produit lors de l'achat et de l'utilisation d'outils insérables (voir « Données techniques »).

L'éclairage à LED du plan de travail  de ce produit est conçu pour éclairer directement la zone de travail.

Toute autre utilisation ou modification du produit est considérée comme non conforme et peut entraîner des risques tels que des dommages et blessures voire même provoquer la mort. Le fabricant ne peut être tenu responsable des dommages résultant d'une utilisation non conforme. Le produit n'est pas destiné à une utilisation commerciale ou à d'autres domaines d'utilisation.

● Contenu de l'emballage

AVERTISSEMENT !

► Le produit et les matériaux d'emballage ne sont pas des jouets pour les enfants ! Les enfants ne sont pas autorisés à jouer avec des sacs en plastique, des films et des petites pièces ! Il existe un danger d'asphyxie et d'ingestion !

- 1 Outil multifonction sans fil
- 1 Aspiration de poussière
- 1 Raccord pour système d'aspiration
- 1 Plateau de ponçage au papier de verre
- 6 Papier de verre
 - Bois #60/80/120
 - Métal #60/80/120
- 1 Lame de scie plongeante (HCS)
- 1 Racloir
- 1 Disque de découpe diamant
- 1 Mallette
- 1 Mode d'emploi

● Liste des pièces

- 1 Poignée principale
- 2 Bloc batterie *
- 3 Loquet de la batterie
- 4 Bouton de réglage de la vitesse
- 5 Raccord
- 6 Écrou-raccord
- 7 Logement de l'outil insérable
- 8 Éclairage à LED du plan de travail
- 9 Levier
- 10 Interrupteur marche/arrêt
- 11 Indicateur de niveau de batterie
- 12 Raccord pour système d'aspiration
- 13 Aspiration de poussière
- 14 Vis de raccordement
- 15 Mallette
- 16 Chargeur *
- 17 Voyant indiquant l'état de charge -vert
- 18 Voyant indiquant l'état de charge -rouge
- 19 Cordon d'alimentation avec fiche électrique
- 20 Plateau de ponçage au papier de verre
- 21 Papier de verre
- 22 Lame de scie plongeante
- 23 Disque de découpe diamant
- 24 Racloir
- 25 Nervure
- 26 Crochet

* Le bloc batterie et le chargeur de batterie ne sont pas fournis.

● Données techniques

Outil multifonction sans fil 12 V

Numéro de modèle :	HG10033
Tension nominale :	12 V 
Vitesse du moteur :	5000 - 20000 min ⁻¹
Vitesse d'oscillation :	5000 - 20000 min ⁻¹
Angle d'oscillation :	3,2°

Bloc batterie*

Numéro de modèle : PAMFW 12 E4

Type :	Lithium-Ion
Tension nominale :	12 V 
Capacité :	2000 mAh
Nombre de cellules :	3

Numéro de modèle PAMPK 12 B3/B4

Type :	Lithium-Ion
Tension nominale :	12 V 
Capacité :	4000 mAh
Nombre de cellules :	6



Chargeur de batterie*

Numéro de modèle : PLGK 12 A2/A3

Entrée :

Tension nominale :	220-240 V~, 50-60 Hz
Puissance nominale :	50 W

Sortie :

Tension nominale :	12 V 
Courant nominal :	2,4 A
Fusible de l'appareil :	T2 A / 
Degré de protection :	II / 

Numéro de modèle : PDSLK 12 A1/A2

Entrée :

Tension nominale :	220-240 V~, 50-60 Hz
Puissance nominale :	150 W

Sortie 1 :

Tension nominale :	12 V 
Courant nominal :	4,5 A

Sortie 2 :

Tension nominale :	12 V \equiv
Courant nominal :	4,5 A
Fusible de l'appareil :	T3.15 A / \equiv
Degré de protection :	II / \square

* Le bloc batterie et le chargeur de batterie ne sont pas fournis.

Température ambiante recommandée :

Pendant le chargement (batterie) :	de +4 à +40 °C
Pendant le fonctionnement (produit) :	de +4 à +40 °C
Pendant le stockage (produit ; batterie ; chargeur) :	de +20 à +26 °C

Valeurs des émissions sonores

Les valeurs mesurées ont été déterminées conformément à la norme EN 62841. Le niveau de bruit pondéré A de l'outil électrique est généralement le suivant :

Niveau de pression acoustique :	L_{pA} 76,7 dB
Incertitude :	K_{pA} 3 dB
Niveau de puissance acoustique :	L_{WA} 87,7 dB
Incertitude :	K_{WA} 3 dB

Valeurs d'émission de vibrations

Valeurs totales de vibration (somme vectorielle de trois directions), déterminées conformément à EN 62841 :

Ponçage au papier de verre :

Valeur d'émission de vibrations :	a_h 7,383 m/s ²
Incertitude :	K 1,5 m/s ²

REMARQUE

- ▶ Les valeurs de vibration totale et d'émission sonore spécifiées ont été mesurées selon une procédure de test normalisée et peuvent être utilisées pour comparer un outil électrique à un autre.
- ▶ Les valeurs de vibration totale et d'émission sonore spécifiées peuvent également être utilisées pour une estimation préliminaire de la sollicitation.

AVERTISSEMENT !

- ▶ Les émissions de vibrations et de bruit générées lors de l'utilisation effective de l'outil électrique peuvent différer des valeurs spécifiées en fonction de la manière dont l'outil électrique est utilisé, en particulier du type de pièce à traiter. Essayez de minimiser au maximum l'impact des vibrations et du bruit. Des mesures prises pour la réduction de la sollicitation par vibrations sont par exemple le port de gants lors de l'utilisation de l'outil et la limitation du temps de travail. Ainsi, tous les parties du cycle de fonctionnement sont à prendre en compte (par exemple les périodes durant lesquelles l'outil électrique est éteint, et celles où il est certes allumé, mais fonctionne sans sollicitation).

AVERTISSEMENT !



Portez des protège-oreilles !



Instructions de sécurité générales

● Consignes de sécurité générales pour les outils électriques

⚠ AVERTISSEMENT !

- ▶ **Consultez toutes les consignes de sécurité, instructions, illustrations et données techniques fournies avec cet outil électrique.** Ne pas suivre les instructions ci-dessous peut conduire à une électrocution, un incendie et/ou causer des blessures graves.

Conservez toutes les consignes de sécurité et instructions pour vous y reporter ultérieurement.

Le terme « outil électrique » utilisé dans les consignes de sécurité se réfère à des outils électriques alimentés en électricité (avec cordon d'alimentation) ou à des outils électriques fonctionnant sur une batterie (sans cordon d'alimentation).

Sécurité au poste de travail

- 1) **Conservez votre zone de travail propre et bien éclairée.** Les zones de travail encombrés ou sombres sont propices aux accidents.
- 2) **Ne travaillez pas avec l'outil électrique dans une atmosphère présentant un risque d'explosion, en présence de liquides, de gaz ou de poussières inflammables.** Les outils électriques créent des étincelles qui peuvent enflammer les poussières ou les vapeurs.
- 3) **Lors de l'utilisation de l'outil électrique, tenez les enfants et autres personnes hors de sa portée.** Des distractions peuvent vous faire perdre le contrôle de l'outil électrique.

Sécurité électrique

- 1) **La fiche de raccordement de l'outil électrique doit être compatible avec la prise de courant. En aucun cas, la fiche ne doit pas être modifiée. N'utilisez aucune fiche interchangeable avec des outils électriques reliés à la terre.** Des fiches non modifiées et des prises de courant appropriées réduisent le risque d'électrocution.
- 2) **Évitez tout contact corporel avec des surfaces mises à la terre telles que tuyaux, radiateurs, cuisinières et réfrigérateurs.** Il existe un risque accru d'électrocution si votre corps est relié à la terre.
- 3) **N'exposez pas d'outils électriques à la pluie ou à l'humidité.** La pénétration d'eau dans un outil électrique augmente le risque d'électrocution.
- 4) **Ne détournez pas le cordon d'alimentation de son utilisation prévue par exemple ne l'utilisez pas pour porter et accrocher l'outil électrique ou pour le débrancher de la prise de courant. Tenez le cordon d'alimentation hors de portée de la chaleur, de l'huile, d'arêtes coupantes ou de pièces mobiles.** Les cordons d'alimentation soit endommagés soit emmêlés augmentent le risque d'électrocution.
- 5) **Lorsque vous travaillez à l'extérieur avec un outil électrique, utilisez uniquement des rallonges adaptées à une utilisation en extérieur.** L'utilisation d'une rallonge convenant pour l'extérieur réduit le risque d'électrocution.
- 6) **Si le fonctionnement de l'outil électrique dans un environnement humide est inévitable, utilisez un disjoncteur différentiel.** L'emploi d'un disjoncteur différentiel diminue le risque d'électrocution.

Sécurité des personnes

- 1) **Soyez vigilant, surveillez ce que vous faites et faites preuve de bon sens lorsque vous utilisez un outil électrique.** N'utilisez aucun outil électrique si vous êtes fatigué ou sous l'influence de drogues, d'alcool ou de médicaments. Un moment d'inattention lors de l'utilisation de l'outil électrique peut causer des blessures graves.
- 2) **Veillez à porter un équipement de protection et toujours des lunettes protectrices.** Selon la nature du travail et l'utilisation de l'outil électrique, le port d'équipements pour votre protection tels que masque anti-poussière, chaussures de sécurité antidérapantes, casque de chantier ou protège-oreilles réduit les risques de blessures.
- 3) **Évitez tout démarrage accidentel. Assurez-vous que l'outil électrique soit bien éteint avant de le brancher sur l'alimentation électrique et/ou sur la batterie, de le ramasser ou de le porter.** Lorsque vous transportez l'outil électrique avec le doigt sur l'interrupteur ou que l'outil électrique est allumé et raccordé à l'alimentation électrique, cela peut entraîner des accidents.
- 4) **Avant de mettre l'outil électrique en marche, retirez tous les outils de réglage ou les clés plates.** Un outil ou une clé qui se trouve sur une pièce rotative de l'outil électrique peut entraîner des blessures.
- 5) **Évitez un positionnement corporel anormal. Assurez-vous de camper solidement sur vos jambes et de conserver votre équilibre à tout moment.** Cela permet un meilleur contrôle de l'outil électrique dans des situations inattendues.
- 6) **Portez des vêtements appropriés. Ne portez pas de vêtements amples ou de bijoux. Tenez vos cheveux et vêtements hors de portée des pièces mobiles.** Des vêtements amples, des bijoux ou des cheveux longs peuvent être happés par les pièces en mouvement.
- 7) **Si des équipements d'aspiration et de collecte de poussière peuvent être montés, ils doivent être installés et utilisés correctement.** L'aspiration de poussière peut réduire les risques occasionnés par les particules.
- 8) **Ne vous mettez pas en danger et ne dépassez pas les règles de sécurité des outils électriques, même si vous êtes, après de nombreuses utilisations, familier avec cet outil électrique.** Une action imprudente peut entraîner des blessures graves en quelques fractions de seconde.

Utilisation et manipulation de l'outil électrique

- 1) **Ne surchargez pas l'outil électrique. Utilisez seulement l'outil électrique qui convient au type de travaux entrepris.** Avec un outil électrique approprié, vous travaillez plus efficacement et en toute sécurité, dans la plage de puissance indiquée.
- 2) **N'utilisez aucun outil électrique dont l'interrupteur est défectueux.** Un outil électrique qui ne se laisse plus allumer ou éteindre est dangereux et doit être réparé.
- 3) **Avant d'effectuer tout réglage, de changer d'outils insérables ou de ranger l'outil électrique, débranchez la fiche de la prise de courant et/ou enlevez la batterie amovible.** Ces mesures de précaution empêchent le démarrage intempestif de l'outil électrique.
- 4) **Conservez les outils électriques inutilisés hors de la portée des enfants. Ne laissez jamais des personnes utiliser l'outil électrique si elles ne sont pas familières avec les manipulations ou si elles n'ont pas lu les instructions.** Les outils électriques sont dangereux lorsqu'ils sont utilisés par des personnes inexpérimentées.
- 5) **Entretenez les outils électriques et l'outil insérable avec soin. Vérifiez si les pièces mobiles fonctionnent correctement et ne sont pas bloquées ; contrôlez aussi si des pièces sont cassées ou endommagées car cela pourraient altérer le fonctionnement de l'outil électrique. Faites réparer les pièces endommagées avant toute utilisation de l'outil électrique.** De nombreux accidents sont causés par des outils électriques mal entretenus.

- 6) **Conservez les outils de coupe bien affûtés et propres.** Des outils soigneusement entretenus avec des bords bien coupants se bloquent moins et sont plus faciles à contrôler.
- 7) **Utilisez l'outil électrique, les accessoires et les outils insérables etc. conformément à ces instructions.** Prenez en compte les conditions de travail et le travail à effectuer. L'utilisation d'outils électriques pour des applications différentes que celles prévues peut conduire à des situations dangereuses.
- 8) **Maintenez les poignées et surfaces de préhension sèches, propres et exemptes d'huile ou de graisse.** Les poignées et surfaces de préhension glissantes ne permettent pas de manipuler et de contrôler l'outil électrique en toute sécurité lors de situations imprévues.

Utilisation et manipulation de l'outil sans fil

- 1) **Rechargez les batteries seulement avec les chargeurs recommandés par le fabricant.** Lorsqu'un chargeur est adapté à seulement un certain type de batterie, il existe un risque d'incendie s'il est utilisé avec d'autres accus.
- 2) **Utilisez seulement les batteries prévues pour ce type d'outils électriques.** L'utilisation d'autres batteries peut provoquer des blessures et représente un risque d'incendie.
- 3) **Éloignez la batterie non utilisée de trombones, pièces de monnaie, clés, clous, vis ou autres petits objets métalliques qui pourraient provoquer un pontage des contacts.** Un court-circuit entre les contacts de la batterie peut causer des brûlures ou provoquer un incendie.

- 4) **Lors d'une mauvaise utilisation, un liquide peut fuir de la batterie. Évitez tout contact avec celui-ci. En cas de contact involontaire, rincez avec de l'eau. Si du liquide pénètre dans les yeux, consultez également un médecin.** Le liquide s'écoulant de la batterie peut conduire à des irritations de la peau ou des brûlures.
- 5) **N'utilisez pas de batterie endommagée ou modifiée.** Les batteries endommagées ou modifiées peuvent se comporter de manière imprévisible et provoquer un incendie, une explosion ou entraîner un risque de blessure
- 6) **N'exposez pas une batterie à un feu ou à des températures élevées.** Des feux ou températures supérieures à 130 °C peuvent entraîner une explosion.
- 7) **Respectez toutes les instructions de chargement et ne rechargez jamais la batterie ou l'outil sans fil en dehors de la plage de température spécifiée dans le mode d'emploi.** Une charge incorrecte ou une charge en dehors de la plage de température admise peut détruire la batterie et augmenter le risque d'incendie.

Maintenance

- 1) **Laissez votre outil électrique être réparé seulement par du personnel qualifié qui utilise des pièces de rechange d'origine.** Ceci assure que la sécurité de l'outil électrique soit maintenue.
- 2) **N'effectuez aucune maintenance sur des batteries endommagées.** Toute maintenance de batteries doit être effectuée seulement par le fabricant ou par des services après-vente agréés.

● Consignes de sécurité pour le ponçage au papier de verre

AVERTISSEMENT !

- ▶ La poussière de matériaux tels que la peinture au plomb, certains bois et métaux peut être nocive pour la santé.
- ▶ Le contact ou l'inhalation de ces poussières peut présenter un risque pour l'opérateur ou les personnes à proximité.

AVERTISSEMENT !



Portez des lunettes de protection et un masque protecteur anti-poussière !

● Réduction des émissions sonores et vibrations

Afin de réduire les effets des vibrations et du bruit, limitez le temps d'utilisation, utilisez des modes de fonctionnement peu bruyants et à faibles vibrations et portez un équipement de protection adapté.

Les mesures suivantes permettent d'atténuer les risques liés aux vibrations et au bruit :

- Utilisez toujours le produit en respectant l'usage prévu et comme décrit dans les présentes instructions.
- Assurez-vous que le produit est en parfait état et bien entretenu.
- Utilisez les outils insérables spécialement conçus pour ce produit et assurez-vous qu'ils soient en parfait état.
- Tenez le produit aux poignées/surfaces de prise afin d'assurer la sécurité.
- Entretenez le produit conformément aux instructions et prévoyez une bonne lubrification (si applicable).
- Planifiez vos travaux de manière à ce que l'utilisation de produits à valeur vibratoire élevée soit répartie sur une longue durée.

● Comportement en cas d'urgence

À l'aide du présent mode d'emploi, familiarisez-vous avec l'utilisation de ce produit. Mémorisez les consignes de sécurité et respectez-les impérativement. Ceci permet d'éviter des risques et dangers.

- Soyez toujours vigilant lors de l'utilisation de ce produit afin de détecter suffisamment tôt les dangers et agir en conséquence. Une intervention rapide peut permettre d'éviter des blessures graves et dégâts matériels.
- Éteignez immédiatement le produit en cas de dysfonctionnements et enlevez la batterie. Faites-le vérifier et éventuellement réparer par un technicien spécialisé avant de le réutiliser.

● Risques résiduels

Même si vous vous servez correctement de ce produit en respectant les consignes, un risque résiduel n'est jamais exclu. Les dangers suivants, entre autres, peuvent survenir en relation avec la fabrication et la manipulation de ce produit :

- Atteintes à la santé résultant d'émissions de vibrations, si le produit est utilisé sur une longue période ou n'est pas correctement utilisé et entretenu.
- Dégâts matériels ou blessures corporelles causé(e)s par des outils coupants défectueux ou l'impact soudain d'un objet recouvert durant l'utilisation.
- Risque de blessures et de dégâts matériels causé(e)s par des objets volants.

REMARQUE

- ▶ Ce produit génère un champ électromagnétique lors du fonctionnement ! Dans certaines circonstances, le champ peut influencer des implants médicaux actifs ou passifs ! Pour réduire le risque de blessures graves ou mortelles, nous recommandons aux personnes portant des implants médicaux de consulter leur médecin et le fabricant de l'implant médical avant d'utiliser le produit !

● Consignes de sécurité pour chargeurs

- Cet appareil peut être utilisé par des enfants de plus de 8 ans et par des personnes ayant des capacités physiques, sensorielles ou mentales limitées ou ayant une expérience et des connaissances réduites, seulement s'ils sont surveillés ou s'ils ont reçu des instructions concernant l'utilisation en toute sécurité de l'appareil et ont compris les risques encourus. Les enfants ne doivent pas jouer avec cet appareil. Le nettoyage et l'entretien réalisables par l'utilisateur ne doivent pas être effectués par des enfants sans surveillance.
- Ne rechargez jamais de piles non rechargeables. La violation de cette instruction entraîne des risques.
- Si le cordon d'alimentation est endommagé, il doit être remplacé soit par le fabricant ou par son service après-vente ou soit par un personnel qualifié afin d'éviter tout danger.

- Protégez les pièces électriques contre l'humidité. Afin d'éviter toute électrocution, ne plongez jamais ces pièces dans de l'eau ou tout autre liquide. Ne maintenez jamais l'appareil sous l'eau courante. Respectez les instructions de nettoyage, d'entretien et de réparation.
- Cet appareil convient uniquement à une utilisation à l'intérieur de locaux.

⚠ ATTENTION ! Ce chargeur ne convient que pour recharger les batteries de types suivants :

Parkside 12 V Bloc batterie

PAPK 12 A3/A4	2,0 Ah	3 cellules
PAPK 12 B3/B4	4,0 Ah	6 cellules

- Pour obtenir une liste à jour de la compatibilité des accus, consulter le site web www.Optimex-Shop.com.

● Première utilisation

● Accessoires

Pour une utilisation sûre et conforme de ce produit et des accessoires comprenant en autres des outils et outils insérables, il est nécessaire de se munir :

- Outils insérables adéquats
- Équipement de protection individuel adapté

Les outils et outils insérables sont disponibles chez des revendeurs spécialisés. Lors de l'achat, respectez toujours les exigences techniques de ce produit (voir « Données techniques »).

En cas d'incertitude, consultez un spécialiste qualifié et laissez votre revendeur vous conseiller.

REMARQUE

- ▶ Ce mode d'emploi contient des informations et des remarques sur divers outils insérables et leurs domaines d'application. Les outils insérables représentés ne sont pas compris dans le contenu de l'emballage (voir « Contenu de l'emballage »), mais montrent les utilisations possibles de ce produit.

⚠ AVERTISSEMENT

- ▶ N'utilisez aucun accessoire non recommandé par Parkside. Cela peut conduire à un choc électrique ou déclencher un feu.

● Fonctionnement

● Insertion du bloc batterie dans le produit

(Fig. D)

- Alignez les nervures **25** du bloc batterie **2** avec les fentes de la poignée principale **1**.
- Faites glisser le bloc batterie **2** complètement dans la poignée principale **1** jusqu'à ce que le crochet **26** soit verrouillé dans la poignée principale **1** et que vous entendiez un clic.

● Retirer le bloc batterie du produit

(Fig. E)

- Appuyez sur le loquet de la batterie **3** et maintenez-le enfoncé.
- Retirez le bloc batterie **2** de la poignée principale **1**.

● Vérification du niveau de charge du bloc batterie

(Fig. A)

- Chaque fois que le produit est allumé, le niveau d'énergie restant est indiqué sur les LED du voyant de niveau de la batterie **11**.

LED *	Niveau de charge
Rouge / orange / vert	Supérieur à 70 %
Rouge / orange	30-70 %
Rouge	inférieur à 30 %

* Lorsque le niveau de la batterie est inférieur à 30 %, chargez le bloc batterie **2**.

● Chargement du bloc batterie

(Fig. B)

⚠ ATTENTION !

- ▶ Débranchez toujours la fiche d'alimentation [19] du secteur avant de retirer le bloc batterie [2] du chargeur [16].
- ▶ Branchez la fiche d'alimentation [19] sur le secteur avant d'insérer le bloc batterie [2] dans le chargeur [16].

REMARQUE

- ▶ Le bloc batterie [2] est partiellement chargé. Chargez-le complètement avant la première utilisation.
 - ▶ Le bloc batterie [2] peut être chargé à tout moment en fonction des besoins sans que sa durée de vie ne soit réduite.
 - ▶ L'interruption du processus de charge n'endommage pas le bloc de batteries [2].
 - ▶ Ne chargez jamais le bloc batterie [2] si la température ambiante est inférieure à +10 °C ou supérieure à +40 °C
- Insérez le bloc batterie [2] dans le chargeur [16].
 - Branchez la fiche d'alimentation [19] à une prise de courant appropriée.
 - Les LED de contrôle de charge (vert [17] et rouge [18]) indiquent l'état de charge du bloc batterie [2].

LED	État
La LED rouge s'allume	Le bloc batterie se charge
La LED verte s'allume	Le bloc batterie est complètement chargé
Les LED verte et rouge clignotent	Le bloc batterie est défectueux
La LED rouge clignote	Le bloc batterie est trop froid ou trop chaud pour être chargé.
La LED verte s'allume (sans bloc batterie)	Le chargeur est prêt

Lorsque le bloc batterie est complètement chargé :

- Débranchez la fiche électrique [19] de la prise de courant électrique.
- Retirez le bloc batterie [2] du chargeur [16].

⚠ AVERTISSEMENT !



Éteignez et retirez toujours le bloc batterie [2] de l'outil avant de remplacer les outils accessoires ou de régler l'outil.

● Fixer/enlever l'aspiration de poussière

⚠ AVERTISSEMENT ! RISQUE D'INCENDIE !

- ▶ Lorsque vous travaillez avec des outils électriques pouvant être raccordés à un aspirateur grâce à un dispositif d'aspiration, il existe un risque d'incendie ! Dans des conditions défavorables il peut survenir par ex. des projections d'étincelles lors de ponçage au papier de verre de métaux ou de résidus de métaux dans le bois ce qui conduirait à ce que la poussière de bois s'enflamme dans le sac à poussière de l'aspirateur. Ceci peut plus spécialement se produire lorsque la poussière de bois est mélangée à des restes de peinture ou d'autres produits chimiques et que la matière résultant du ponçage est chaude après un travail prolongé. Il faut donc absolument éviter d'échauffer les matières usinées et le produit. Avant la pause dans votre travail, videz toujours le sac à poussière de l'aspirateur.
- ▶ Utilisez toujours une aspiration de poussière adéquate.
- ▶ Veillez à une bonne aération sur le lieu de travail.
- ▶ Respectez les réglementations concernant les matériaux à traiter qui sont en vigueur dans le pays où vous êtes.

REMARQUE

- ▶ Raccorder l'aspiration de poussière [13] ou la retirer : Utilisez un tournevis cruciforme (non fourni).

(Fig. F)

Raccorder l'aspiration de poussières

- Placez l'aspiration de poussière [13] en dessous du produit.
- Alignez la vis de raccordement [14] sur l'ouverture du raccord [5].
- Tenez la poignée principale [1]. Tournez le produit de 90°.
- Tournez la vis de raccordement [14] dans le sens des aiguilles d'une montre avec un tournevis cruciforme (non fourni), jusqu'à ce qu'elle soit bien serrée.
- Appuyez légèrement le raccord pour système d'aspiration [12] sur l'aspiration de poussière [13] jusqu'à ce que l'aspiration de poussière soit bien raccordée au raccord pour système d'aspiration.
- Vous pouvez orienter le raccord pour système d'aspiration [12] dans différentes directions pour l'adapter à différents environnements de travail.

Retrait du raccord pour système d'aspiration de poussière

- Tournez la vis de raccordement [14] dans le sens inverse des aiguilles d'une montre jusqu'à ce que la vis soit entièrement desserrée.
- Retirez l'aspiration de poussière [13] du produit.

● Sélection de l'outil insérable

REMARQUE

- ▶ Les outils insérables suivants ne sont que les types les plus courants.
- ▶ Si nécessaire, informez-vous dans les magasins spécialisés sur les autres outils insérables applicables.

Lame de scie plongeante (fig. C, 22)

- Matières :**
- Bois
 - Matière synthétique
 - Plâtre
 - Autres matériaux mous

- Utilisation :**
- Tronçonnages
 - Coupes en plongée
 - Scier près du bord, même aux endroits difficilement accessibles

- Exemple :**
- Découper des évidements dans des murs en matériaux légers

Disque de découpe diamant (fig. C, 23)

- Matières :**
- Colle à carreaux
 - Joints de carreaux

- Utilisation :**
- Éliminer des restes de matières

- Exemples :**
- Éliminer des colles à carreaux lors de l'échange de carreaux endommagés
 - Fraiser la masse de joints des carreaux au sol et sur parois

Racloir (fig. C, 24)

- Matières :**
- Restes de béton/mortier
 - Colle des tapis/carreaux
 - Restes de silicone/peintures

- Utilisation :**
- Éliminer des restes de matières

- Exemple :**
- Éliminer des restes de colle à tapis au sol

Papier de verre (fig. C, 21)

- Matières :**
- Bois et métal
 - Bois*
 - Métal*
- * selon la feuille abrasive

- Utilisation :**
- Ponçage près des bords
 - Ponçage dans des endroits difficilement accessibles

● Insérer/enlever un outil insérable

(Fig. G)

PRUDENCE ! RISQUE DE BLESSURES !



Les outils insérables peuvent être coupants et chauffer durant l'utilisation. Portez toujours des gants protecteurs, si vous manipulez des outils insérables.

AVERTISSEMENT



Éteignez le produit, enlevez la batterie [2] et laissez le produit refroidir avant d'effectuer des ajustements !

PRUDENCE ! RISQUE DE BLESSURES !

- ▶ Gardez vos mains hors de la portée de l'outil insérable lorsque le produit est en fonctionnement.

REMARQUE

- ▶ Si vous souhaitez utiliser le dispositif d'aspiration de poussière [13], vous devez le brancher avant l'installation de l'outil insérable (voir le chapitre « Fixer/enlever l'aspiration de poussière »).

Insérer un outil insérable

(Fig. G)

1. Rabattez le levier [9] entièrement vers le haut (180°).
L'écrou raccord [6] est soulevé et libère le logement de l'outil insérable [7].
2. Insérez l'extrémité ouverte des outils pour accessoires dans le porte-outil pour accessoires [7].

REMARQUE

- ▶ Vous pouvez insérer les outils insérables dans le logement de l'outil insérable [7] dans n'importe quelle position de la grille (fig. H).

Serrer l'outil insérable

(Fig. G)

- Poussez le levier de déverrouillage de l'outil [9] à fond sur la position « LOCK ».

Enlever un outil insérable

(Fig. G)

- Rabattez le levier [9] entièrement vers le haut (180°).
- Tirez l'outil insérable du logement de l'outil insérable [7].
- Après avoir retiré l'outil accessoire : Poussez le levier de déverrouillage de l'outil [9] à fond vers le bas pour le remettre en position « LOCK ».

● Réglage de l'angle d'oscillation

- Choisissez le nombre d'oscillations avec le bouton de réglage de la vitesse [4] (fig. J).

Niveau 1 : Nombre d'oscillations faible

Niveau 6 : Nombre d'oscillations élevé

REMARQUE

- ▶ Le nombre d'oscillation requis dépend de la matière ainsi que des conditions de travail et peut être déterminé en expérimentant et en pratiquant.
- ▶ Le nombre d'oscillation peut également être réglé pendant le fonctionnement.

● Marche et arrêt

⚠ PRUDENCE ! RISQUE DE BLESSURES !



Portez toujours des gants protecteurs, si vous manipulez ou travaillez avec le produit.

⚠ PRUDENCE ! RISQUE DE BLESSURES !

- ▶ Tenez toujours le produit pendant le travail avec les deux mains (fig. I).

⚠ PRUDENCE ! RISQUE DE BLESSURES !

- ▶ Gardez vos mains hors de la portée de l'outil insérable lorsque le produit est en fonctionnement.

⚠ PRUDENCE ! RISQUE POUR LA SANTÉ !

- ▶ Les matériaux contenant de l'amiante ne doivent pas être travaillés. L'amiante est considéré comme cancérigène.

(Fig. K)

- **Allumer :** Poussez l'interrupteur marche/arrêt [10] vers l'avant (**ON**). L'éclairage à LED du plan de travail [8] est allumé avec le produit.

- **Éteindre :** Poussez l'interrupteur marche/arrêt [10] vers l'arrière (**OFF**). La lampe de travail LED [8] s'éteint.

● Essai

REMARQUE

- ▶ Effectuez un essai, sans grande intensité, avant le premier travail et après chaque changement d'outil insérable. Un essai permet de s'assurer que l'outil insérable est correctement serré et ne peut pas se détacher durant le fonctionnement.

● Remarques sur le travail

Mode de travail :

- L'entraînement oscillant fait osciller l'outil insérable entre 5000 et 20000 fois par minute. Cela permet un travail précis dans des endroits étroits.

Sciage/coupe :

- Utilisez des lames de scie exclusivement intactes et parfaites. Les lames de scies courbées, émoussées ou autrement endommagées peuvent se briser.
- Lors du sciage de matériaux de construction légers, respectez les dispositions légales et les recommandations des fabricants des matériaux.
- Seuls les matériaux tendres tels que le bois tendre, les plaques de plâtre ou similaires peuvent être usinés en suivant la procédure de coupe plongeante !

Ponçage au papier de verre :

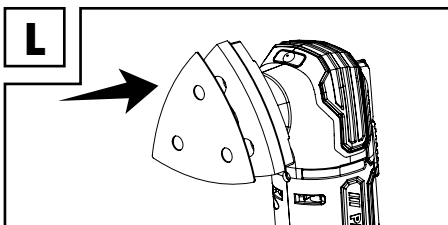

■ **Positionner le papier de verre :**

Appuyez le papier de verre [21] sur le plateau de ponçage au papier de verre [20] (fig. L).

■ **Retirer le papier de verre :** Enlevez le papier de verre [21] du bord du plateau de ponçage au papier de verre [20] et retirez-le.

- Assurez une pression uniforme pour augmenter la durée de vie des feuilles abrasives.

● **Nettoyage et entretien**

⚠ **AVERTISSEMENT !**



Éteignez le produit, enlevez la batterie [2] et laissez le produit refroidir avant de procéder à des travaux d'inspection, d'entretien ou de nettoyage !

● **Nettoyage**

- Veillez à ce qu'aucun liquide ne pénètre à l'intérieur du produit.
- Conservez toujours le produit propre, sec et exempt d'huile ou de graisse. Enlevez la poussière après chaque utilisation et avant le rangement.
- Un nettoyage régulier et approprié aide à garantir une utilisation en toute sécurité et prolonge la durée de vie du produit.
- Nettoyez le produit avec un chiffon sec. Utilisez une brosse douce pour atteindre les endroits difficiles.
- En particulier, enlevez la saleté et la poussière des orifices de ventilation avec un chiffon et une brosse douce.
- Les orifices de ventilation doivent toujours être libres.

REMARQUE

- ▶ N'utilisez pas de produits nettoyants ou de désinfectants chimiques, alcalins, abrasifs ou agressifs pour réaliser le nettoyage, car ils pourraient endommager les surfaces.

● **Entretien**

- Le produit ne nécessite aucune maintenance.
- Vérifiez le produit et ses accessoires (tels que les outils insérables) avant et après chaque utilisation afin de vous assurer qu'ils ne sont ni usés ni endommagés. Si nécessaire, remplacez-les par des nouveaux comme décrit dans ce mode d'emploi. Respectez toujours les exigences techniques (voir les « Données techniques »).
- Vérifiez que les couvercles et les dispositifs de protection ne soient pas endommagés et qu'ils soient correctement placés. Si nécessaire, remplacez-les.

● **Réparation**

- L'intérieur de ce produit ne contient aucune pièce pouvant être réparée par l'utilisateur. Contactez un technicien qualifié pour faire contrôler et réparer le produit.

● **Rangement**

- Éteignez le produit.
- Nettoyez le produit comme décrit ci-dessus.
- Rangez le produit et ses accessoires dans un endroit sombre, sec, hors gel et bien ventilé.
- Stockez toujours le produit dans un endroit qui est hors de la portée des enfants. La température idéale de stockage à long terme (plus de 3 mois) est comprise entre +10 et +30 °C et l'humidité relative ne dépasse pas 60 %.
- Rangez le produit dans la mallette [15].

Remarques relatives à la batterie

- Rangez la batterie [2] seulement lorsqu'elle est partiellement chargée. Le niveau de charge doit être de 30 à 70 % pendant une période de stockage prolongée (les LED de niveau de charge rouge et orange [8] s'allument).
- Pendant une période de stockage plus longue, vérifiez le niveau de charge de la batterie [2] environ tous les 3 mois. Rechargez-le en cas de besoin.

● Transport

- Éteignez le produit.
- Transportez le produit dans sa mallette ¹⁵.
- Protégez le produit contre les chocs et les fortes vibrations, notamment lors du transport dans des véhicules.
- Sécurisez le produit contre tout glissement et basculement.

● Mise au rebut

L'emballage se compose de matières recyclables pouvant être mises au rebut dans les déchetteries locales.



Veillez respecter l'identification des matériaux d'emballage pour le tri sélectif, ils sont identifiés avec des abréviations (a) et des chiffres (b) ayant la signification suivante : 1-7 : plastiques / 20-22 : papiers et cartons / 80-98 : matériaux composite.

Produit :



Le produit ainsi que les accessoires et les matériaux d'emballage sont recyclables et relèvent de la responsabilité élargie du producteur.

Éliminez-les séparément, en suivant l'Infotri illustrée, dans l'intérêt d'un meilleur traitement des déchets.

Le logo Triman n'est valable qu'en France.



Votre mairie ou votre municipalité vous renseigneront sur les possibilités de mise au rebut des produits usagés.



Afin de contribuer à la protection de l'environnement, veuillez ne pas jeter votre produit usagé dans les ordures ménagères, mais éliminez-le de manière appropriée. Pour obtenir des renseignements concernant les points de collecte et leurs horaires d'ouverture, vous pouvez contacter votre municipalité.

Les piles / piles rechargeables défectueuses ou usagées doivent être recyclées conformément à la directive 2006/66/CE et ses modifications. Les piles et / ou piles rechargeables et / ou le produit doivent être retournés dans les centres de collecte proposés.



Pollution de l'environnement par la mise au rebut incorrecte des piles / piles rechargeables !

Retirez les piles / le pack de piles du produit avant sa mise au rebut.

Les piles / piles rechargeables ne doivent pas être mises au rebut avec les ordures ménagères. Elles peuvent contenir des métaux lourds toxiques et doivent être considérées comme des déchets spéciaux. Les symboles chimiques des métaux lourds sont les suivants : Cd = cadmium, Hg = mercure, Pb = plomb. Pour cette raison, veuillez toujours déposer les piles / piles rechargeables usagées dans les conteneurs de recyclage communaux.

● Garantie

Article L217-16 du Code de la consommation

Lorsque l'acheteur demande au vendeur, pendant le cours de la garantie commerciale qui lui a été consentie lors de l'acquisition ou de la réparation d'un bien meuble, une remise en état couverte par la garantie, toute période d'immobilisation d'au moins sept jours vient s'ajouter à la durée de la garantie qui restait à courir. Cette période court à compter de la demande d'intervention de l'acheteur ou de la mise à disposition pour réparation du bien en cause, si cette mise à disposition est postérieure à la demande d'intervention.

Indépendamment de la garantie commerciale souscrite, le vendeur reste tenu des défauts de conformité du bien et des vices rédhibitoires dans les conditions prévues aux articles L217-4 à L217-13 du Code de la consommation et aux articles 1641 à 1648 et 2232 du Code Civil.

Article L217-4 du Code de la consommation

Le vendeur livre un bien conforme au contrat et répond des défauts de conformité existant lors de la délivrance.

Il répond également des défauts de conformité résultant de l'emballage, des instructions de montage ou de l'installation lorsque celle-ci a été mise à sa charge par le contrat ou a été réalisée sous sa responsabilité.

Article L217-5 du Code de la consommation

Le bien est conforme au contrat :

- 1° S'il est propre à l'usage habituellement attendu d'un bien semblable et, le cas échéant :
 - s'il correspond à la description donnée par le vendeur et possède les qualités que celui-ci a présentées à l'acheteur sous forme d'échantillon ou de modèle ;

- s'il présente les qualités qu'un acheteur peut légitimement attendre eu égard aux déclarations publiques faites par le vendeur, par le producteur ou par son représentant, notamment dans la publicité ou l'étiquetage ;

- 2° Ou s'il présente les caractéristiques définies d'un commun accord par les parties ou être propre à tout usage spécial recherché par l'acheteur, porté à la connaissance du vendeur et que ce dernier a accepté.

Article L217-12 du Code de la consommation

L'action résultant du défaut de conformité se prescrit par deux ans à compter de la délivrance du bien.

Article 1641 du Code civil

Le vendeur est tenu de la garantie à raison des défauts cachés de la chose vendue qui la rendent impropre à l'usage auquel on la destine, ou qui diminuent tellement cet usage que l'acheteur ne l'aurait pas acquise, ou n'en aurait donné qu'un moindre prix, s'il les avait connus.

Article 1648 1er alinéa du Code civil

L'action résultant des vices rédhibitoires doit être intentée par l'acquéreur dans un délai de deux ans à compter de la découverte du vice.

Les pièces détachées indispensables à l'utilisation du produit sont disponibles pendant la durée de la garantie du produit.

Le produit a été fabriqué selon des directives de qualité strictes, puis soigneusement examiné avant la livraison. En cas de défauts matériels ou de fabrication, vous avez des droits légaux vis-à-vis du revendeur de ce produit. Vos droits légaux ne sont pas limités de quelque manière que ce soit par notre garantie détaillée ci-dessous.

La garantie de ce produit est de 3 ans à compter de la date d'achat. La période de garantie commence à la date d'achat. Conservez l'original du reçu de vente en lieu sûr, car ce document est exigé comme preuve d'achat.

Les dommages ou les défauts déjà présents lors de l'achat doivent être signalés sans délai après avoir déballé le produit.

Si le produit présente un défaut matériel ou de fabrication dans un délai de 3 ans suivant la date d'achat, nous le réparerons ou le remplacerons, à notre discrétion, sans frais supplémentaires pour vous. La période de garantie n'est pas étendue suite à l'acceptation d'une réclamation. Cela s'applique également aux pièces remplacées et réparées.

Cette garantie est annulée si le produit a été endommagé ou utilisé/entretenu incorrectement.

La garantie couvre les défauts matériels et de fabrication. Cette garantie ne couvre pas les pièces du produit soumises à une usure normale, considérées de ce fait comme des consommables (p. ex., piles, piles rechargeables, tubes, cartouches), ni les dommages occasionnés aux pièces fragiles, telles que les interrupteurs ou les éléments en verre.

● Procédure de réclamation au titre de la garantie

Pour garantir un traitement rapide de votre réclamation, respectez les instructions suivantes :

Assurez-vous de disposer de l'original du reçu de vente et du numéro d'article (IAN 408295_2207) comme preuve d'achat.

Vous trouverez le numéro d'article sur la plaque signalétique, une gravure sur le produit, la première page du manuel d'utilisation (en bas à gauche) ou sous la forme d'une étiquette à l'arrière ou sur la partie inférieure du produit.

Si un défaut fonctionnel ou autre survient, contactez le service client indiqué ci-dessous, par téléphone ou par e-mail.

Une fois le produit enregistré comme défectueux, vous pourrez le retourner gratuitement à l'adresse du service qui vous a été communiquée. Assurez-vous de joindre la preuve d'achat (reçu de vente) et une courte description écrite indiquant les détails du défaut et quand il est survenu.

● Service après-vente

FR **Service après-vente France**
Tél.: 0800904879
E-Mail: owim@lidl.fr

BE **Service après-vente Belgique**
Tél.: 080071011
Tél.: 80023970 (Luxembourg)
E-Mail: owim@lidl.be



● Déclaration de conformité CE

DÉCLARATION DE CONFORMITÉ CE

IAN : 408295_2207
Identification du produit : PARKSIDE Outil multifonction sans fil
Numéro de modèle : HG10033

L'objet de la déclaration décrit ci-dessus est conforme à la législation d'harmonisation de l'Union applicable:

Directive 2006/42/EC
Directive 2014/30/EU
Directive 2011/65/EU

Références des normes harmonisées pertinentes appliquées ou des autres spécifications techniques par rapport auxquelles la conformité est déclarée :

N° / Pièces
Directive 2006/42/EC
EN 62841-1:2015
EN 62841-2-4:2014
EN ISO 12100:2010
Directive 2014/30/EU
EN 55014-1:2017/A11:2020
EN IEC 55014-2:2021
EN 55014-2:1997/A2:2008
EN IEC 55014-2:2021

L'objet de la déclaration décrite ci-dessus est conforme à la directive 2011/65/UE du Parlement européen et du Conseil du 8 juin 2011 relative à la limitation de l'utilisation de certaines substances dangereuses dans les équipements électriques et électroniques :

N° / Pièces
Directive 2011/65/UE
EN IEC 63000:2018

Détenteur de la documentation technique : OWIM GmbH & Co.KG

Signé par et au nom de :

OWIM GmbH & Co. KG Stiftsbergstraße 1 D-74167 Neckarsulm Allemagne

Cette déclaration de conformité est délivrée sous la seule responsabilité du fabricant.

Traduction de la déclaration de conformité d'origine

Neckarsulm	08.11.2022		
Lieu	Date	Benjamin Steeb Directeur	ppa. J. Buchheim Fondé de pouvoir

FR

CE

Lijst van gebruikte pictogrammen	Pagina	73
Inleiding	Pagina	74
Beoogd gebruik	Pagina	74
Leveringsomvang	Pagina	74
Onderdelenlijst	Pagina	75
Technische gegevens	Pagina	75
Algemene veiligheidsinstructies	Pagina	77
Algemene veiligheidsaanwijzingen voor elektrische apparaten	Pagina	77
Veiligheidsaanwijzingen voor schuurmachines	Pagina	80
Vermindering van trillingen en geluid	Pagina	81
Wat te doen in noodgevallen	Pagina	81
Overige risico's	Pagina	81
Veiligheidsaanwijzingen voor opladers	Pagina	82
Eerste gebruik	Pagina	83
Accessoires	Pagina	83
Bediening	Pagina	83
Plaats het accupack in het apparaat	Pagina	83
Verwijder het accupack uit het apparaat	Pagina	83
Het laadniveau van de accu controleren	Pagina	83
De accu opladen	Pagina	84
Stofafzuiging aansluiten/verwijderen	Pagina	84
Inzetgereedschap selecteren	Pagina	86
Inzetgereedschap plaatsen/verwijderen	Pagina	87
Pendelsnelheid instellen	Pagina	88
In- en uitschakelen	Pagina	88
Proefdraaien	Pagina	88
Tips voor het werken met het product	Pagina	88
Reiniging en onderhoud	Pagina	89
Reiniging	Pagina	89
Onderhoud	Pagina	89
Reparatie	Pagina	89
Opbergen	Pagina	89
Transport	Pagina	90
Afvoer	Pagina	90
Garantie	Pagina	91
Afwikkeling in geval van garantie	Pagina	91
Service	Pagina	91
EG-verklaring van overeenstemming	Pagina	92

Lijst van gebruikte pictogrammen

In deze gebruiksaanwijzing, op de verpakking en op het typeplaatje en op het product worden de volgende waarschuwingen gebruikt:

	<p>Dit symbool wijst erop dat de gebruiksaanwijzing in acht genomen moet worden bij het gebruik van het product.</p>		<p>Schakel het product uit en verwijder de accu voordat u accessoires verwisselt, het product reinigt of het voor langere tijd niet gebruikt.</p>
	<p>Waarschuwings- en veiligheidsaanwijzingen opvolgen!</p>		<p>Bescherm de accu tegen hitte en langdurig, intens zonlicht.</p>
	<p>Gebruik het product alleen in droge binnenruimtes.</p>		<p>Bescherm de accu tegen water en vocht.</p>
	<p>Dit gebodsteken geeft aan dat er passende beschermende handschoenen gedragen moeten worden! Volg de aanwijzingen van deze waarschuwing op om verwondingen aan de handen door voorwerpen of contact met hete of chemische materialen te vermijden.</p>		<p>Bescherm de accu tegen vuur.</p>
	<p>Draag een veiligheidsbril!</p>		<p>Blokkeren</p>
	<p>Draag gehoorbescherming!</p>		<p>Deblokkeren</p>
	<p>Draag een stofmasker!</p>		<p>Smeltzekering</p>
	<p>Gelijkstroom/-spanning</p>		<p>Spanning</p>
	<p>Wisselstroom/-spanning</p>		<p>Het CE-teken bevestigt dat het product voldoet aan de betreffende EU-richtlijnen.</p>
	<p>Symbool voor een product uit beschermingsklasse II (dubbele isolatie)</p>		<p>Veiligheidsinformatie Gebruiksaanwijzing</p>

ACCU-MULTIFUNCTIONEEL GEREEDSCHAP 12 V

● **Inleiding**

Gefeliciteerd met de aankoop van uw nieuwe product, hierna alleen "het product" genoemd. U hebt een product van hoge kwaliteit gekozen. De gebruiksaanwijzing vormt een integraal onderdeel van dit apparaat. De gebruiksaanwijzing bevat belangrijke informatie over bediening, veiligheid, gebruik en verwijdering. Maak u vóór gebruik van het product vertrouwd met het product en alle bedienings- en veiligheidsaanwijzingen. Lees hiervoor zorgvuldig de volgende gebruiksaanwijzing en veiligheidsvoorschriften. Gebruik het apparaat alleen zoals beschreven en voor de aangegeven toepassingen. Bewaar deze gebruiksaanwijzing op een veilige plaats. Als u het product aan derden overdraagt, moet ook alle documentatie worden doorgegeven.

● **Beoogd gebruik**

Dit accu-multifunctioneel gereedschap (hierna "product" of "elektrisch apparaat" genoemd) is geschikt voor zagen, doorslijpen en schuren.

De hieronder genoemde materialen kunnen voornamelijk met het product worden bewerkt: Hout, kunststof, droge bouwelementen, licht- en non-ferrometalen, bevestigingsmaterialen (bijv. spijkers, schroeven) en wandtegels. Het product is vooral geschikt voor werkzaamheden nabij randen en op vlakken.

Het product is niet bestemd voor het bewerken van zeer harde materialen, zoals cement of beton.

Gebruik altijd inzetgereedschap in overeenstemming met de beoogde toepassing! Houd bij de koop en het gebruik van inzetgereedschap de hand aan de technische eisen van het product (zie "Technische gegevens").

De LED-werklamp  van dit product is ervoor bestemd om de werkplek te verlichten.

Andere manieren van gebruik of veranderingen van het product worden beschouwd als onjuist en kunnen risico's zoals levensgevaar, verwondingen en beschadigingen met zich meebrengen. De fabrikant wijst iedere aansprakelijkheid af voor schade die is ontstaan door ander gebruik dan het beoogde. Het product is niet bestemd voor commercieel gebruik of voor andere toepassingen.

● **Leveringsomvang**

WAARSCHUWING!

▶ Zowel het product als het verpakkingsmateriaal zijn geen kinderspeelgoed! Kinderen mogen niet spelen met de plastic zakken, folie en kleine onderdelen! Er bestaat gevaar voor inslikken en verstikking!

- 1 Accu-multifunctioneel gereedschap
- 1 Stofafzuiging
- 1 Stofaansluiting
- 1 Schuurzool
- 6 Schuurpapier
- Hout #60/80/120
- Metaal #60/80/120
- 1 Zaagblad (HCS)
- 1 Schraapmes
- 1 Diamantzaagblad
- 1 Draagkoffer
- 1 Gebruiksaanwijzing

● Onderdelenlijst

- 1 Hoofdhandgreep
- 2 Accupack *
- 3 Accuvergrendeling
- 4 Snelheidsregelaar
- 5 Aansluiting
- 6 Borgmoer
- 7 Gereedschapshouder
- 8 LED-werklamp
- 9 Hendel
- 10 Aan/uit-schakelaar
- 11 Accu-indicator
- 12 Stofaansluiting
- 13 Stofafzuiging
- 14 Aansluitschroef
- 15 Draagkoffer
- 16 Lader *
- 17 Indicatielampje laadstatus - groen
- 18 Indicatielampje laadstatus - rood
- 19 Netsnoer met stekker
- 20 Schuurzool
- 21 Schuurpapier
- 22 Zaagblad
- 23 Diamantzaagblad
- 24 Schraapmes
- 25 Rib
- 26 Haak

* De accu en de acculader zijn niet inbegrepen

● Technische gegevens

Accu-multifunctioneel gereedschap 12 V

PAMFW 12 E4	
Modelnummer:	HG10033
Nominale spanning:	12 V ===
Motortoerental:	5000 - 20000 min ⁻¹
Oscillatietoerental:	5000 - 20000 min ⁻¹
Oscillatiehoek:	3,2°

Accupack*

Modelnummer: PAKP 12 A3/A4

Type:	Lithium-Ion
Nominale spanning:	12 V ===
Capaciteit:	2000 mAh
Aantal cellen:	3

Modelnummer PAKP 12 B3/B4

Type:	Lithium-Ion
Nominale spanning:	12 V ===
Capaciteit:	4000 mAh
Aantal cellen:	6

Acculader*

Modelnummer: PLGK 12 A2/A3

Input:

Nominale spanning:	220-240V~, 50-60Hz
--------------------	-----------------------

Nominaal vermogen:	50 W
--------------------	------

Uitgang:

Nominale spanning:	12 V ===
Nominale stroom:	2,4 A

Zekering van het apparaat: T2 A / 

Beschermingsklasse: II / 

Modelnummer: PDSLK 12 A1/A2

Input:



Nominale spanning:	220-240V~, 50-60Hz
--------------------	-----------------------

Nominaal vermogen:	150 W
--------------------	-------

Uitgang 1:

Nominale spanning:	12 V ===
Nominale stroom:	4,5 A

Uitgang 2:

Nominale spanning:	12 V 
Nominale stroom:	4,5 A
Zekering van het apparaat:	T3,15 A / 
Beschermingsklasse:	II / 

* Accupack en acculader zijn niet inbegrepen.

Aanbevolen omgevingstemperatuur:

Tijdens het laden (accu):	+4 tot +40 °C
Tijdens het gebruik (product):	+4 tot +40 °C
Tijdens de opslag (product, accu; oplader):	+20 tot +26 °C

Geluidsemissiewaarden

De gemeten waarden zijn vastgesteld in overeenstemming met EN 62841. Het met A gewaardeerde geluidsdrumniveau van het elektrische apparaat bedraagt meestal:

Geluidsdrumniveau:	L_{pA}	76,7 dB
Onzekerheid:	K_{pA}	3 dB
Geluidsvermogensniveau:	L_{WA}	87,7 dB
Onzekerheid:	K_{WA}	3 dB

Trillingsemissiewaarden

Totale trillingswaarden (vectorsom van drie richtingen), vastgesteld conform EN 62841:

Schuren:

Trillingsemissiewaarden:	a_h	7,383 m/s ²
Onzekerheid:	K	1,5 m/s ²

WAARSCHUWING!



Draag gehoorbescherming!

TIP

- ▶ De aangegeven totale trillingswaarde en de aangegeven geluidsemissiewaarde zijn met een genormeerde testmethode gemeten en kunnen worden gebruikt om elektrische apparaten met elkaar te vergelijken.
- ▶ De aangegeven totale trillingswaarde en de aangegeven geluidsemissiewaarde kunnen ook voor een voorlopige inschatting van de belasting worden gebruikt.

WAARSCHUWING!

- ▶ De trillings- en geluidsemissies kunnen tijdens het feitelijke gebruik van het elektrische apparaat van de aangegeven waarden afwijken afhankelijk van de manier waarop het elektrische apparaat gebruikt wordt, in het bijzonder van welk soort werkstuk bewerkt wordt. Probeer om de trillings- en geluidsbelasting zo klein mogelijk te houden. U kunt bijvoorbeeld om de trillingsbelasting te verminderen handschoenen dragen tijdens het gebruik van het apparaat en een grens stellen aan de tijd dat u het apparaat gebruikt. Daarbij dient u rekening te houden met alle aspecten van de gebruikscyclus (bijvoorbeeld de tijd waarin het elektrische apparaat is uitgeschakeld en de tijd waarin het apparaat wel is ingeschakeld maar niet feitelijk wordt belast).



Algemene veiligheidsinstructies

● Algemene veiligheidsaanwijzingen voor elektrische apparaten

⚠ WAARSCHUWING!

- ▶ **Lees alle veiligheidsaanwijzingen, tips, afbeeldingen en technische gegevens die met dit elektrische apparaat zijn meegeleverd.** Het zich niet opvolgen van de veiligheidstips en onderstaande aanwijzingen kan elektrische schokken, brand en/of ernstig letsel veroorzaken.

Bewaar alle veiligheidsaanwijzingen en aanwijzingen voor toekomstig gebruik.

Het in de veiligheidsaanwijzingen gebruikte begrip "elektrisch apparaat" heeft betrekking op aan het elektriciteitsnet aangesloten elektrische apparaten (met aansluitsnoer) of op door een accu gevoede elektrische apparaten (zonder aansluitsnoer).

Veiligheid op de werkplek

- 1) **Houd de werkplek schoon en goed verlicht.** Slecht georganiseerde en niet verlichte werkplekken kunnen tot ongevallen leiden.
- 2) **Werk met het elektrische apparaat niet in een omgeving met explosiegevaar door de aanwezigheid van brandbare vloeistoffen, gassen of stof.** Elektrische apparaten veroorzaken vonken, die het stof of de dampen kunnen doen ontbranden.
- 3) **Houd kinderen en andere personen uit de buurt als het elektrische apparaat wordt gebruikt.** Als u wordt afgeleid, kunt u de controle over het elektrische apparaat verliezen.

Elektrische veiligheid

- 1) **De netstekker van het elektrische apparaat moet in het stopcontact passen. De netstekker mag op geen enkele manier worden veranderd. Gebruik geen verloopstekkers in combinatie met geaarde elektrische apparaten.** Ongewijzigde netstekkers en passende stopcontacten verminderen het risico op elektrische schokken.
- 2) **Voorkom lichamelijk contact met geaarde oppervlakken zoals buizen, verwarmingsapparatuur, fornuizen en koelkasten.** Het risico op elektrische schokken is groter als uw lichaam is geaard.
- 3) **Houd elektrische apparaten uit de buurt van regen of vocht.** Het binnendringen van water in een elektrisch apparaat verhoogt het risico op elektrische schokken.
- 4) **Gebruik het aansluitsnoer niet voor een ander doel, zoals het dragen of ophangen van het elektrische apparaat of om de netstekker uit het stopcontact te trekken. Houd het aansluitsnoer uit de buurt van hitte, olie, scherpe kanten of bewegende onderdelen.** Een beschadigd of verward aansluitsnoer verhoogt het risico op elektrische schokken.
- 5) **Als u met een elektrische apparaat buiten werkt, gebruik dan alleen verlengsnoeren die ook geschikt zijn voor gebruik buitenshuis.** Gebruik van een voor werk buitenshuis geschikt verlengsnoer vermindert het risico op een elektrische schok.
- 6) **Als het gebruik van het elektrische apparaat in een vochtige omgeving niet kan worden vermeden, gebruik dan een aardlekschakelaar.** Gebruik van een aardlekschakelaar vermindert het risico op elektrische schokken.

Persoonlijke veiligheid

- 1) **Wees altijd attent, let op wat u doet en ga met overleg te werk als u met een elektrisch apparaat werkt.** Gebruik een elektrisch apparaat niet als u moe bent of onder de invloed van drugs, alcohol of medicijnen verkeert. Eén moment van onachtzaamheid bij gebruik van het elektrische apparaat kan ernstig letsel veroorzaken.
- 2) **Draag persoonlijke beschermingsmiddelen en altijd een veiligheidsbril.** Het dragen van een persoonlijke beschermingsmiddelen zoals een stofmasker, antislip-veiligheidsschoenen, een veiligheidshelm of gehoorbescherming, afhankelijk van het type en het gebruik van het elektrische apparaat, vermindert het risico op letsel.
- 3) **Vermijd onbedoeld inschakelen. Zorg ervoor dat het elektrische apparaat is uitgeschakeld voordat u het aansluit op de stroomvoorziening en/of de accu of het optilt of draagt.** Als u bij het dragen van het elektrische apparaat uw vinger op de schakelaar houdt of het elektrische apparaat op het elektriciteitsnet aansluit terwijl het al ingeschakeld is, dan kan dit tot ongelukken leiden.
- 4) **Verwijder inzetgereedschap of schroefsleutels voordat u het elektrische apparaat inschakelt.** Een werktuig of sleutel die zich in een draaiend onderdeel van een elektrisch apparaat bevindt, kan verwondingen veroorzaken.
- 5) **Vermijd een abnormale lichaamshouding. Zorg ervoor dat u stevig staat en dat u altijd uw evenwicht bewaart.** Op die manier kunt u het elektrische apparaat in onverwachte situaties beter onder controle houden.
- 6) **Draag geschikte kleding. Draag geen wijde kleding of sieraden. Houd uw haar en kleding uit de buurt van bewegende onderdelen.** Losse kleding, sieraden en lang haar kunnen door bewegende delen worden gegrepen.
- 7) **Als er stofafzuig- en stofopvanginstallaties kunnen worden gemonteerd, moeten deze worden aangesloten en op juiste wijze worden gebruikt.** Gebruik van een stofafzuiging kan gevaar door stof verminderen.
- 8) **Laat u niet in slaap sussen door een onterecht gevoel van veiligheid en veronachtzaam nooit de veiligheidsregels voor elektrische apparaten, ook niet wanneer u vertrouwd bent met het elektrische apparaat doordat u er vaak mee werkt.** Achteloos te werk gaan kan binnen een fractie van een seconde leiden tot zware verwondingen.

Gebruik en behandeling van het elektrische apparaat

- 1) **Belast het elektrische apparaat niet overmatig. Gebruik voor uw werk het daarvoor bestemde elektrische apparaat.** Met een geschikt elektrisch apparaat werkt u beter en veiliger in het aangegeven vermogensbereik.
- 2) **Gebruik een elektrisch apparaat nooit als de aan/uit-schakelaar ervan defect is.** Een elektrisch apparaat dat niet meer in- of uitgeschakeld kan worden, is gevaarlijk en moet gerepareerd worden.
- 3) **Trek de netstekker uit het stopcontact en/of verwijder de uitneembare accu, voordat u het apparaat instelt, inzetgereedschap wisselt of het elektrische apparaat opbergt.** Deze voorzorgsmaatregelen voorkomen dat het elektrische apparaat onbedoeld wordt gestart.
- 4) **Berg niet-gebruikte elektrische apparaten op buiten het bereik van kinderen. Laat het elektrische apparaat niet gebruiken door personen die hiermee niet vertrouwd zijn of deze aanwijzingen niet hebben gelezen.** Elektrische apparaten zijn gevaarlijk als ze door onervaren personen worden gebruikt.
- 5) **Onderhoud elektrische apparaten en inzetgereedschap altijd zorgvuldig. Controleer of bewegende delen correct werken en niet klemmen en of er geen onderdelen gebroken of zodanig beschadigd zijn dat ze de werking van het elektrische apparaat nadelig beïnvloeden. Laat beschadigde onderdelen vóór het gebruik van het elektrische apparaat repareren.** Veel ongelukken worden veroorzaakt door slecht onderhouden elektrische apparaten.

- 6) **Houd snijwerktuigen scherp en schoon.** Met zorg onderhouden snijwerktuigen lopen minder vaak vast en zijn gemakkelijker te sturen als de snijvlakken scherp zijn.
- 7) **Gebruik het elektrische apparaat, accessoires, de inzetgereedschap enz. overeenkomstig deze aanwijzingen.** Houd daarbij rekening met de arbeidsomstandigheden en de werkzaamheden die moeten worden verricht. Gebruik van elektrische apparaten voor andere dan de bestemde doeleinden kan gevaarlijke situaties veroorzaken.
- 8) **Zorg ervoor dat de handgrepen en greepvlakken droog, schoon en olie- en vetvrij blijven.** Gladde grepen en greepvlakken maken veilige bediening en controle van het elektrische apparaat in onvoorziene omstandigheden onmogelijk.

Gebruik en behandeling van het op een accu werkend apparaat

- 1) **Laad accu's alleen op met opladers die door de fabrikant worden aanbevolen.** Bij een oplader die geschikt is voor een bepaald soort accu's, bestaat brandgevaar als het voor andere soorten accu's gebruikt wordt.
- 2) **Gebruik in de elektrische apparaten alleen accu's die daarvoor zijn bestemd.** Gebruik van andere accu's kan letsel en brandgevaar veroorzaken.
- 3) **Houd de niet gebruikte accu uit de buurt van paperclips, munten, sleutels, spijkers, schroeven, of andere kleine metalen voorwerpen die kortsluiting kunnen veroorzaken.** Kortsluiting tussen accupolen kan brandwonden of brand veroorzaken.

- 4) **Bij onjuist gebruik kan vloeistof uit de accu naar buiten lekken. Vermijd contact daarmee. Bij toevallig contact met water afspoelen. Als de vloeistof in de ogen komt, raadpleeg dan bovendien een arts.** Lekkende vloeistof kan irritatie van de huid of brandwonden veroorzaken.
- 5) **Gebruik geen beschadigde of gemodificeerde accu's.** Beschadigde of gemodificeerde accu's kunnen zich onvoorspelbaar gedragen en kunnen gevaar voor brand, explosies of letsel veroorzaken
- 6) **Stel accu's niet bloot aan vuur en hoge temperaturen.** Vuur of temperaturen van meer dan 130 °C kunnen een explosie veroorzaken.
- 7) **Volg alle aanwijzingen voor het opladen op en laad de accu of het op een accu werkend apparaat nooit op buiten het in de gebruikshandleiding aangegeven temperatuurbereik.** Onjuist opladen of opladen bij te hoge of te lage temperaturen kan de accu beschadigen en het brandgevaar vergroten.

Service

- 1) **Laat uw elektrische apparaat alleen door gekwalificeerde vakmensen en uitsluitend met originele reserveonderdelen repareren.** Daarmee wordt verzekerd dat de veiligheid van het elektrische apparaat behouden blijft.
- 2) **Verricht geen onderhoud aan beschadigde accu's.** Alle onderhoud van accu's mag alleen door de fabrikant of zijn daartoe gemachtigde klantendienst verricht worden.

● Veiligheidsaanwijzingen voor schuurmachines

WAARSCHUWING!

- ▶ Stof van materialen zoals loodhoudende verf, bepaalde houtsoorten en metaal kunnen schadelijk zijn voor de gezondheid.
- ▶ Het aanraken of inademen van deze stoffen kan een bedreiging vormen voor de bediener van het apparaat of zich in de buurt bevindende personen.

WAARSCHUWING!



Draag een veiligheidsbril en een stofmasker!

● Vermindering van trillingen en geluid

Beperk de gebruikstijd, gebruik trillings- en geluidsarme werkwijzen en draag een persoonlijke beschermingsmiddelen om de effecten van trillingen en geluid te verminderen.

De volgende maatregelen helpen om de risico's van trillingen en geluid te reduceren:

- Gebruik het product alleen zoals beoogd en zoals in deze aanwijzingen is beschreven.
- Zorg ervoor dat het product in onberispelijke staat verkeert en uitstekend is onderhouden.
- Gebruik het juiste inzetgereedschap voor dit product en zorg ervoor dat dit in een goede staat verkeert.
- Houd het product stevig vast aan de handgrepen/greepvlakken.
- Onderhoud het product zoals aangegeven in de gebruiksaanwijzingen en zorg voor voldoende smering (als dat van toepassing is).
- Organiseer uw werkplan zodanig dat het gebruik van producten die hevig trillen, over een langere tijdsduur is verdeeld.

● Wat te doen in noodgevallen

Maak u aan de hand van deze gebruiksaanwijzing vertrouwd met het gebruik van dit product. Prent de veiligheidsaanwijzingen in uw geheugen en neem ze onvoorwaardelijk in acht. Dit helpt om risico's en gevaar te vermijden.

- Zorg ervoor dat u bij het gebruiken van dit product altijd alert bent zodat u gevaren vroegtijdig herkent en ernaar kunt handelen. Snel ingrijpen kan ernstig letsel en materiële schade voorkomen.
- Schakel het product, als het niet goed werkt, direct uit en verwijder de accu. Laat het product daarna door een gekwalificeerde vakman controleren en, indien nodig, repareren voordat u het weer in gebruik neemt.

● Overige risico's

Ook als u het product volgens de voorschriften gebruikt, blijven er mogelijke risico's bestaan op lichamelijk letsel en materiële schade. Als gevolg van de bouwwijze en de uitvoering van dit product kunnen zich onder andere de volgende gevaren voordoen:

- Schade aan de gezondheid door trillingsemissies in die gevallen waarin het product langdurig wordt gebruikt, onjuist wordt gehanteerd en onvoldoende wordt onderhouden.
- Lichamelijk letsel en materiële schade als gevolg van defecte snijwerktuigen of een plotselinge inslag van een verborgen object tijdens het gebruik.
- Gevaar voor letsel en materiële schade veroorzaakt door rondvliegende voorwerpen.

TIP

- ▶ Dit product genereert tijdens het gebruik een elektromagnetisch veld! Dit veld kan onder bepaalde omstandigheden actieve of passieve medische implantaten beïnvloeden! Om het gevaar voor ernstig of dodelijk letsel te verminderen, bevelen wij personen met medische implantaten aan om hun arts en de fabrikant van het medische implantaat te raadplegen alvorens het product te bedienen!

● Veiligheidsaanwijzingen voor opladers

- Dit apparaat mag door kinderen vanaf 8 jaar en door personen met verminderde fysieke, sensorische of geestelijke vermogens of gebrek aan ervaring en/of kennis alleen worden gebruikt als ze onder toezicht staan of geïnstrueerd zijn met betrekking tot veilig gebruik van het apparaat en begrepen hebben welke gevaren uit dat gebruik voortvloeien. Kinderen mogen niet met het apparaat spelen. Reiniging en onderhoud door de gebruiker mogen niet zonder toezicht door kinderen worden uitgevoerd.
- Laad niet-oplaadbare batterijen nooit opnieuw op. Het niet opvolgen van deze tip leidt tot gevaar.
- Als het aansluitsnoer is beschadigd, moet dit worden vervangen door de fabrikant, zijn klantenservice hiervan of een vergelijkbaar gekwalificeerd persoon, om gevaar te voorkomen.

- Bescherm elektrische onderdelen tegen vocht. Dompel deze nooit onder in water of andere vloeistoffen om een elektrische schok te vermijden. Houd het apparaat nooit onder stromend water. Neem de aanwijzingen voor schoonmaken, onderhoud en reparatie in acht.
- Het apparaat is alleen bestemd voor gebruik binnenshuis.

⚠ OPGELET! Deze oplader is uitsluitend bestemd voor het opladen van accu's van de hieronder genoemde types:

Parkside 12 V accupack

PAPK 12 A3/A4	2,0 Ah	3 cellen
PAPK 12 B3/B4	4,0 Ah	6 cellen

- Een actuele lijst met compatibiliteit van accu's vindt u op www.Optimex-Shop.com.

● **Eerste gebruik**

● **Accessoires**

Voor veilig en voorschriftmatig gebruik van dit product zijn onder andere de volgende hulpstukken zoals bijvoorbeeld apparatuur en inzetgereedschap nodig:

- Geschikt inzetgereedschap
- Geschikte persoonlijke beschermingsmiddelen

Hulpstukken en inzetgereedschap zijn verkrijgbaar bij de vakhandel. Houd bij aankoop altijd de hand aan de technische eisen die het product stelt (zie "Technische gegevens").

Vraag bij onzekerheid advies van een gekwalificeerde vakman en laat u door uw vakhandelaar voorlichten.

TIP

- ▶ In deze gebruiksaanwijzing vindt u informatie en tips over verschillende soorten inzetgereedschap en waarvoor u deze kunt gebruiken. Het afgebeelde inzetgereedschap is niet inbegrepen in de levering (zie "Leveringsomvang") maar toont de toepassingsmogelijkheden van dit product.

⚠ WAARSCHUWING

- ▶ Gebruik geen hulpstukken die niet door Parkside worden aanbevolen. Dit kan elektrische schokken of brand veroorzaken.

● **Bediening**

● **Plaats het accupack in het apparaat**

(Afb. D)

- Lijn de ribben **25** van de accu **2** uit met de sleuven van de handgreep **1**.
- Schuif de accu **2** volledig in de handgreep **1** totdat de haken **26** met een hoorbaar klikgeluid in de handgreep **1** zijn vergrendeld.

● **Verwijder het accupack uit het apparaat**

(Afb. E)

- Houd de accuvergrendelingen **3** ingedrukt
- Trek de accu **2** uit de handgreep **1**

● **Het laadniveau van de accu controleren**

(Afb. A)

- Telkens wanneer het product wordt ingeschakeld, wordt het resterende energieniveau getoond op de leds van de accu-indicator **11**.

Led*	Oplaadniveau
Rood / oranje / groen	boven 70%
Rood / oranje	30-70%
Rood	onder 30%

* Wanneer het accuniveau minder dan 30% is, laadt u de accu op **2**.

● De accu opladen

(Afb. B)

⚠ VOORZICHTIG!

- ▶ Trek altijd de stekker **19** uit het stopcontact voordat u de accu **2** uit de lader **16** haalt.
- ▶ De stekker **19** in het stopcontact steken alvorens de accu **2** in de oplader **16** te plaatsen

OPMERKING

- ▶ De accu **2** is gedeeltelijk opgeladen. Laad de accu volledig op voor het eerste gebruik.
- ▶ De accu **2** kan te allen tijde naar behoefte worden opgeladen zonder de levensduur te verkorten.
- ▶ Het onderbreken van het laadproces beschadigt de accu niet **2**.
- ▶ Laad de accu **2** nooit op als de omgevingstemperatuur lager dan +10 °C of hoger dan +40 °C is

- Plaats de accu **2** in de oplader **16**.
- Steek de stekker **19** in het stopcontact.
- De controleleds (groen **17** en rood **18**) geven de laadtoestand van de accu aan **2**.

Led	Status
De rode led licht op	De accu wordt opgeladen
De groene led licht op	De accu is volledig opgeladen
Groene en rode led knipperen	De accu is defect
Rode led knippert	Accu is te koud of te warm om op te laden
Groene led brandt (zonder accu)	De lader is klaar

Als de accu volledig is opgeladen:

- Trek de stekker **19** uit het stopcontact.
- Haal de accu **2** uit de lader **16**.

⚠ WAARSCHUWING!



Schakel de accu **2** altijd uit en verwijder deze uit het gereedschap voordat u accessoires vervangt of het gereedschap afstelt.

● Stofafzuiging aansluiten/verwijderen

⚠ WAARSCHUWING! BRANDGEVAAR!

- ▶ Er bestaat brandgevaar bij werkzaamheden met elektrische apparaten die door een stofafzuiginstallatie op een stofzuiger kunnen worden aangesloten! Onder ongunstige omstandigheden, zoals bij rondvliegende vonken bij het schuren van metaal of metaalresten in hout met schuurpapier, kan houtstof in de stofzak van de stofzuiger ontbranden. Dit kan vooral gebeuren als het houtstof is vermengd met lakresten of anderen chemische stoffen en het te slijpen materiaal na lang werken heet is. Vermijd daarom beslist oververhitting van het werkstuk en het product. Leeg bij werkonderbrekingen altijd de stofzak van de stofzuiger.
- ▶ Gebruik altijd een stofafzuiging.
- ▶ Zorg voor goede ventilatie van de werkplek.
- ▶ Neem de in uw land geldig voorschriften voor de te bewerken materialen in acht.

TIP

- ▶ Stofafzuiging **13** aansluiten of loskoppelen: Gebruik een kruiskopschroevendraaier (niet meegeleverd).

(Afb. F)

Stofafzuiging aansluiten

- Bevestig de stofafzuiging **13** aan de onderkant van het product.
- Richt de aansluitschroef **14** op de opening van de aansluiting **5**.
- Houd de hoofdhandgreep **1** vast. Draai het product 90° om.
- Draai de aansluitschroef **14** met een kruiskopschroevendraaier (niet meegeleverd) met de wijzers van de klok mee totdat hij stevig aangedraaid is.
- Duw de stofaansluiting **12** lichtjes op de stofafzuiging **13** totdat de stofafzuiging stevig met de stofaansluiting verbonden is.
- U kunt de stofaansluiting **12** verschillende kanten op richten om deze aan de verschillende werkomgevingen aan te passen.

Stofafzuiging verwijderen

- Draai de aansluitschroef **14** tegen de wijzers van de klok in totdat de schroef volledig is losgedraaid.
- Trek de stofafzuiging **13** uit het product.

● Inzetgereedschap selecteren

TIP

- ▶ Het volgende inzetgereedschap beschrijft alleen de meest voorkomende typen.
- ▶ Informeer indien nodig bij de vakhandel naar verder inzetgereedschap.

Insteekzaagblad (Afb. C, 22)

- Materialen:**
- Hout
 - Kunststof
 - Gips
 - Andere zachte materialen

- Toepassing:**
- Doorslijpen
 - Invalsnedes
 - Zagen in de buurt van de kant, ook op moeilijk bereikbare plaatsen

- Voorbeeld:**
- Zagen van uitsparingen in lichte scheidingswanden

Diamantzaagblad (Afb. C, 23)

- Materialen:**
- Tegellijm
 - Tegelvoegen

- Toepassing:**
- Verwijderen van materiaalresten

- Voorbeelden:**
- Verwijderen van tegellijm bij vervangen van beschadigde tegels
 - Uitslijpen van voegmiddel aan wand- en vloertegels

Schraapmes (Afb. C, 24)

- Materialen:**
- Mortel-/betonresten
 - Tegel-/tapijtljm
 - Verf-/siliconenresten

- Toepassing:**
- Verwijderen van materiaalresten

- Voorbeeld:**
- Verwijderen van resten tapijtljm van vloeren

Schuurpapier (Afb. C, 21)

- Materialen:**
- Hout en metaal
 - Hout*
 - Metaal*
- * afhankelijk van schuurblad

- Toepassing:**
- Slijpen langs randen
 - Slijpen op moeilijk toegankelijke plaatsen

● Inzetgereedschap plaatsen/ verwijderen

(Afb. G)

VOORZICHTIG! RISICO OP LETSEL!



Inzetgereedschap kan scherp zijn en tijdens gebruik heet worden. Draag altijd veiligheidshandschoenen als u met inzetgereedschap werkt.

WAARSCHUWING



Zet het product uit, verwijder de accu **2** en laat het product afkoelen voordat u iets verandert!

VOORZICHTIG! RISICO OP LETSEL!

- ▶ Houd uw handen uit de buurt van het inzetgereedschap als het product wordt gebruikt.

TIP

- ▶ Als u de stofafzuiging **13** wilt gebruiken, moet u deze aansluiten voordat u het inzetgereedschap monteert (zie "Stofafzuiging aansluiten/verwijderen").

Inzetgereedschap inzetten

(Afb. G)

1. Klap de hendel **9** volledig naar boven (180°).
De borgmoer **6** wordt opgelicht en geeft de inzetgereedschapshouder **7** vrij.
2. Steek het open uiteinde van het gereedschap in de houder voor accessoires **7**.

TIP

- ▶ U kunt de inzetgereedschappen in willekeurige rasterposities in de inzetgereedschapshouder **7** plaatsen (Afb. H).

Inzetgereedschap inspannen

(Afb. G)

- Druk de hendel **9** van de gereedschapontgrendeling helemaal naar beneden in de stand "LOCK".

Inzetgereedschap wegnemen

(Afb. G)

- Klap de hendel **9** volledig naar boven (180°).
- Trek het inzetgereedschap uit de inzetgereedschapshouder **7**.
- Na het verwijderen van het gereedschap: Duw de ontgrendelingshendel **9** helemaal terug naar de stand "LOCK".

● Pendelsnelheid instellen

- Kies de pendelsnelheid met de snelheidsregelaar **4** (Afb. J).

Stand 1: Lage pendelsnelheid

Stand 6: Hoge pendelsnelheid

TIP

- ▶ Die vereiste pendelsnelheid is afhankelijk van het materiaal en de arbeidsomstandigheden en kan worden vastgesteld door dit in de praktijk uit te proberen.
- ▶ De pendelsnelheid kan ook tijdens het werken worden gewijzigd.

● In- en uitschakelen

⚠ VOORZICHTIG! RISICO OP LETSEL!



Draag altijd veiligheidshandschoenen als u het product hanteert of ermee werkt.

⚠ VOORZICHTIG! RISICO OP LETSEL!

- ▶ Houd het product tijdens het werken altijd met beide handen vast (Afb. I).

⚠ VOORZICHTIG! RISICO OP LETSEL!

- ▶ Houd uw handen uit de buurt van het inzetgereedschap als het product wordt gebruikt.

⚠ VOORZICHTIG! GEZONDHEIDSRISICO!

- ▶ Asbesthoudend materiaal mag niet worden bewerkt. Asbest is kankerwekkend.

(Afb. K)

- **Inschakelen:** Schuif de aan/uit-schakelaar **10** naar voren (**ON**). De LED-werklamp **8** wordt samen met het product ingeschakeld.
- **Uitschakelen:** Schuif de aan/uit-schakelaar **10** naar achteren (**OFF**). De led-werklamp **8** wordt uitgeschakeld.

● Proefdraaien

TIP

- ▶ Laat het apparaat vóór de eerste werkzaamheden en na iedere wisseling van het inzetgereedschap zonder belasting proefdraaien. Het proefdraaien garandeert dat het inzetgereedschap juist is ingespannen en tijdens het werken niet los kan raken.

● Tips voor het werken met het product

Werkingsprincipe:

- Door de oscillerende aandrijving pendelt (trilt) het inzetgereedschap 5000 tot 20000 keer per minuut heen en weer. Dit maakt nauwkeurig werken in de kleinste ruimtes mogelijk.

Zagen/doorslijpen:

- Gebruik uitsluitend onbeschadigde, onberispelijke zaagbladen. Verbogen, botte of anderszins beschadigde zaagbladen kunnen breken.
- Let bij zagen van lichte bouwmaterialen op de wettelijke voorschriften en aanbevelingen van de fabrikant van de materialen.
- Er mogen uitsluitend zachte materialen, zoals zachthout, gipskarton en dergelijke, met de invalmethode worden bewerkt!

Schuren:

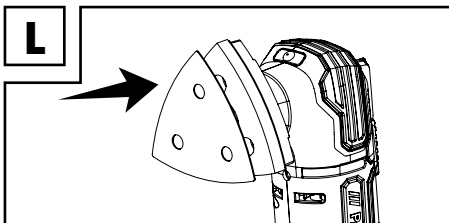

- **Schuurpapier aanbrengen:** Druk het schuurpapier **21** op de schuurzool **20** (Afb. L).

- **Schuurpapier verwijderen:** Trek het schuurpapier [21] van de rand van de schuurzool [20] af en verwijder het schuurpapier.
- Let op een gelijkmatig werkdruk, om de levensduur van de schijfbladen te verlengen.

● Reiniging en onderhoud

⚠ WAARSCHUWING!



Schakel het product uit, verwijder de accu [2] en laat het product afkoelen voordat u inspectie-, onderhouds- of schoonmaakwerkzaamheden uitvoert!

● Reiniging

- Let erop dat er geen vloeistof in het binnenste van het product terechtkomt.
- Houd het product altijd schoon, droog en vrij van olie of smeervet. Verwijder stof telkens na gebruik en voordat u het apparaat opbergt.
- Regelmatig deugdelijk schoonmaken helpt om veilig gebruik van het product te verzekeren en de levensduur ervan te verlengen.
- Maak het product met een droge doek schoon. Gebruik een zachte borstel voor moeilijk toegankelijke plaatsen.
- Houd vooral de ventilatieopeningen met een doek en een zachte borstel vrij van verontreinigingen en stof.
- De ventilatieopeningen moeten altijd vrij worden gehouden.

TIP

- ▶ Gebruik geen chemische, alkalische, schurende of andere agressieve schoonmaak- en desinfectiemiddelen om het product schoon te maken omdat deze de oppervlakken kunnen beschadigen.

● Onderhoud

- Het product is onderhoudsvrij.
- Controleer het product en de hulpstukken (bijv. inzetgereedschap) voor en na ieder gebruik op slijtage en beschadigingen. Vervang deze indien nodig door nieuwe, zoals in deze gebruiksaanwijzing is beschreven. Neem daarbij de technische voorschriften in acht (zie "Technische gegevens").
- Controleer afdekkingen en veiligheidsvoorzieningen op beschadigingen en juiste bevestiging. Vervang deze eventueel.

● Reparatie

- Er bevinden zich in het product geen onderdelen die door de gebruiker kunnen worden gerepareerd. Neem contact op met een gekwalificeerde vakkracht om het product te controleren en te repareren.

● Opbergen

- Schakel het product uit.
- Maak het product schoon zoals hierboven is beschreven.
- Sla het product en de erbij behorende accessoires op een donkere, droge, vorstvrije en goed geventileerde plaats op.
- Berg het product altijd op een voor kinderen onbereikbare plek op. De ideale opslagtemperatuur op lange termijn (langer dan 3 maanden) ligt tussen +10 en +30 °C en de relatieve vochtigheid niet hoger dan 60%.
- Berg het product op in de draagkoffer [15].

Tips voor de accu

- Berg de accu [2] alleen op als deze deels opgeladen is. Als de accu voor langere tijd wordt opgeborgen, moet deze tussen 30 en 70 % opgeladen zijn (rode en oranje ladingstoestand-LEDs [8] branden).
- Controleer tijdens een langere opbergperiode ongeveer iedere 3 maanden het ladingsniveau van de accu's [2]. Laad indien nodig bij.

● Transport

- Schakel het product uit.
- Transporteer het product in de draagkoffer **15**.
- Bescherm het product tegen stoten en sterke trillingen, die vooral optreden bij transport in voertuigen.
- Zeker het product tegen verschuiven en kantelen.

● Afvoer

De verpakking bestaat uit milieuvriendelijke grondstoffen die u via de plaatselijke recyclingcontainers kunt afvoeren.



Neem de aanduiding van de verpakkingsmaterialen voor de afvalscheiding in acht. Deze zijn gemarkeerd met de afkortingen (a) en een cijfers (b) met de volgende betekenis: 1-7: kunststoffen / 20-22: papier en vezelplaten / 80-98: composietmaterialen.

Product:



Het product, waaronder het toebehoren, en de verpakkingsmaterialen kunnen worden gerecycled en zijn onderhevig aan een uitgebreide verantwoordelijkheid van de fabrikant.

Gooi ze apart weg, overeenkomstig de aangegeven Info-tri (informatie over afvalscheiding), voor een beter afvalbeheer. Het Triman-logo geldt alleen voor Frankrijk.



Informatie over de mogelijkheden om het uitgediende product na gebruik te verwijderen, verstrekt uw gemeentelijke overheid.



Gooi het afgedankte product omwille van het milieu niet weg via het huisvuil, maar geef het af bij het daarvoor bestemde depot of het gemeentelijke milieupark. Over afgifteplaatsen en hun openingstijden kunt u zich bij uw aangewezen instantie informeren.

Defecte of verbruikte batterijen / accu's moeten volgens de richtlijn 2006/66/EG en veranderingen daarop worden gerecycled. Geef batterijen / accu's en / of het product af bij de daarvoor bestemde verzamelstations.



Milieuschade door foutieve verwijdering van de batterijen / accu's!

Verwijder de batterijen / het accupack uit het product alvorens het af te voeren.

Batterijen / accu's mogen niet via het huisvuil worden weggegooid. Ze kunnen giftige zware metalen bevatten en vallen onder het chemisch afval. De chemische symbolen van de zware metalen zijn: Cd = cadmium, Hg = kwik, Pb = lood. Geef verbruikte batterijen / accu's daarom af bij een gemeentelijk inzamelpunt.

● Garantie

Het product werd gemaakt overeenkomstig strikte kwaliteitsrichtlijnen en werd voor de levering grondig gecontroleerd. In geval van materiaal- of fabricagefouten, hebt u wettelijke rechten tegenover de handelaar van dit product. Uw wettelijke rechten worden op geen enkele wijze beperkt door onze garantie die hieronder wordt beschreven.

Dit product komt met een garantie van 3 jaar vanaf de datum van aankoop. De garantieperiode start op de datum van aankoop. Bewaar de originele aankoopbon op een veilige plaats, dit document is nodig als aankoopbewijs.

Schade of defecten die reeds op het moment van aankoop aanwezig waren, moeten onmiddellijk na het uitpakken van het product worden gemeld.

Als het product binnen de 3 jaar na de datum van aankoop materiaal- of fabricagefouten vertoont, zullen we het gratis repareren of vervangen, aan ons de keuze. De garantieperiode wordt niet verlengd naar aanleiding van het toewijzen van een claim. Dit is tevens van toepassing op onderdelen die werden vervangen of gerepareerd.

Deze garantie vervalt als het product werd beschadigd of op een verkeerde manier werd gebruikt of onderhouden.

De garantie dekt zowel materiaal- als fabricagefouten. Deze garantie geldt niet voor productonderdelen die onderhevig zijn aan normale slijtage, en aldus als verbruiksartikelen worden beschouwd (bijv. batterijen, oplaadbare batterijen, buizen, patronen) of voor schade aan breekbare onderdelen, bijv. schakelaars of glazen onderdelen.

● Afwikkeling in geval van garantie

Voor een snelle verwerking van uw claim, houd rekening met het volgende:

Zorg dat u in het bezit bent van de originele aankoopbon en het artikelnummer (IAN 408295_2207) als aankoopbewijs.

U kunt het artikelnummer vinden op het typeplaatje, dat op het product is gegraveerd, op de voorpagina van de gebruikershandleiding (linksonder) of als een sticker op de achter- of onderkant van het product.

Als er een storing of defect optreedt, neem via telefoon of e-mail contact op met het servicecentrum dat hieronder is vermeld.

Wanneer het product als defect is geregistreerd, kunt u het gratis retourneren naar het adres dat u zal worden verstrekt. Vergeet niet om het aankoopbewijs (aankoopbon) en een korte, geschreven omschrijving bij te voegen met vermelding van de details en het tijdstip van het defect.

● Service

Service Nederland

Tel.: 08000225537

E-Mail: owim@lidl.nl

Service België

Tel.: 080071011

Tel.: 80023970 (Luxemburg)

E-Mail: owim@lidl.be



● EG-verklaring van overeenstemming

EG-VERKLARING VAN OVEREENSTEMMING

IAN: 408295_2207
Productidentificatie: PARKSIDE Accu-multifunctioneel gereedschap
Modelnummer: HG10033

Het hierboven beschreven voorwerp is in overeenstemming met de desbetreffende harmonisatiewetgeving van de Unie:

Directive 2006/42/EC
Directive 2014/30/EU
Directive 2011/65/EU

Vermelding van de toegepaste relevante geharmoniseerde normen of van de andere technische specificaties waarop de conformiteitsverklaring betrekking heeft:

Nr. / Onderdelen
Directive 2006/42/EC
EN 62841-1:2015
EN 62841-2-4:2014
EN ISO 12100:2010
Directive 2014/30/EU
EN 55014-1:2017/A11:2020
EN IEC 55014-2:2021
EN 55014-2:1997/A2:2008
EN IEC 55014-2:2021

Het hierboven beschreven voorwerp van de verklaring is in overeenstemming met Richtlijn 2011/65/EU van het Europees Parlement en de Raad van 8 juni 2011 betreffende beperking van het gebruik van bepaalde gevaarlijke stoffen in elektrische en elektronische apparatuur:

Nr. / Onderdelen
Richtlijn 2011/65/EU
EN IEC 63000:2018

Houder van de technische documentatie: OWIM GmbH & Co.KG

Ondertekend voor en namens:

OWIM GmbH & Co. KG Stiftsbergstraße 1 D-74167 Neckarsulm Duitsland

Deze verklaring van overeenstemming wordt onder de uitsluitende verantwoordelijkheid van de fabrikant verstrekt.

Vertaling van de originele verklaring van overeenkomst

Neckarsulm
Plaats

08.11.2022
Datum

Benjamin Steeb
Managing Director

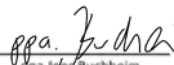
Jpa. Jofy Buchheim
Authorised Signatory



NL

Lista używanych piktogramów	Strona	94
Wstęp	Strona	95
Użytkowanie zgodne z przeznaczeniem	Strona	95
Zakres dostawy	Strona	95
Lista części	Strona	96
Dane techniczne	Strona	96
Ogólne instrukcje dotyczące bezpieczeństwa	Strona	98
Ogólne instrukcje bezpieczeństwa dla uchwytów elektronarzędzi	Strona	98
Instrukcje bezpieczeństwa związane ze szlifowaniem papierem ściernym	Strona	101
Redukcja wibracji i hałasu	Strona	102
Zachowanie w sytuacjach awaryjnych	Strona	102
Inne zagrożenia	Strona	102
Instrukcje bezpieczeństwa dla ładowarek	Strona	103
Pierwsze użycie	Strona	104
Akcesoria	Strona	104
Obsługa	Strona	104
Wkładanie akumulatora do produktu	Strona	104
Wyjmowanie akumulatora z produktu	Strona	104
Sprawdzanie poziomu naładowania akumulatora	Strona	104
Ładowanie akumulatora	Strona	105
Podłączanie lub odłączanie odpylacza	Strona	105
Wybieranie narzędzia wkładanego	Strona	107
Wkładanie i wyjmowanie narzędzia wkładanego	Strona	108
Ustawianie szybkości oscylacji	Strona	109
Włączanie i wyłączanie	Strona	109
Uruchomienie próbne	Strona	109
Instrukcje robocze	Strona	109
Czyszczenie i konserwacja	Strona	110
Czyszczenie	Strona	110
Konserwacja	Strona	110
Naprawy	Strona	110
Przechowywanie	Strona	110
Transport	Strona	111
Utylizacja	Strona	111
Gwarancja	Strona	112
Sposób postępowania w przypadku naprawy gwarancyjnej	Strona	112
Serwis	Strona	112
Deklaracja zgodności WE	Strona	113

Lista używanych piktogramów

W niniejszej instrukcji obsługi, na opakowaniu, na tabliczce znamionowej i na oznaczeniach produktu zastosowano następujące ostrzeżenia:

	Ten symbol oznacza, że podczas korzystania z produktu należy przestrzegać instrukcji obsługi.		Wyłączać produkt i wyjmować akumulator przed wymianą akcesoriów, czyszczeniem i kiedy nie jest używany.
	Ostrzeżenia i instrukcje bezpieczeństwa Przestrzegaj!		Chronić akumulator przed wysoką temperaturą i bezpośrednim działaniem promieni słonecznych.
	Produkt stosować tylko w pomieszczeniach suchych.		Chronić akumulator przed wodą i wilgocią.
	Ten symbol oznacza obowiązek noszenia odpowiednich rękawic ochronnych! Postępować zgodnie z instrukcjami zawartymi w tym ostrzeżeniu, aby uniknąć obrażeń rąk spowodowanych przez przedmioty lub kontakt z gorącymi materiałami lub chemikaliami.		Chronić akumulator przed ogniem.
	Należy nosić okulary ochronne!		Zablokowano
	Należy nosić ochronę słuchu!		Odblokowano
	Nosić maskę przeciwpyłową!		Bezpiecznik
	Prąd stały lub napięcie stałe		Napięcie
	Prąd przemienny lub napięcie przemienne		Znak CE potwierdza zgodność z dyrektywami UE mającymi zastosowanie do produktu.
	Symbol dla produktu ze stopniem ochrony II (podwójna izolacja)		Informacje dotyczące bezpieczeństwa Instrukcja obsługi

AKUMULATOROWE NARZĘDZIE WIELOFUNKCYJNE 12 V

● Wstęp

Gratulujemy zakupu Państwa nowego produktu, który dalej będzie wyłączenie „produktem”.

Wybrali Państwo produkt wysokiej jakości. Instrukcja obsługi stanowi integralną część tego produktu. Podane są w niej ważne informacje dotyczące obsługi, bezpieczeństwa, użytkowania i utylizacji. Przed rozpoczęciem używania produktu należy się zapoznać z produktem i wszystkimi informacjami dotyczącymi jego obsługi i bezpieczeństwa. W tym celu należy uważnie przeczytać poniższą instrukcję obsługi oraz informacje dotyczące bezpieczeństwa.

Produkt należy używać wyłącznie w sposób opisany i tylko do wskazanych celów. Instrukcję należy przechowywać w bezpiecznym miejscu. W przypadku przekazania produktu stronie trzeciej należy dołączyć do niego również całą dokumentację.

● Użytkowanie zgodne z przeznaczeniem

To akumulatorowe narzędzie wielofunkcyjne (zwana dalej „produktem” lub „elektronarzędziem”) nadaje się do piłowania, cięcia i szlifowania.

Produkt może być używany do obrabiania następujących materiałów: Drewna, plastiku, płyty gipsowo-kartonowych, metali lekkich i nieżelaznych, elementów złącznych (np. gwoździ, śrub) i płytek ściennych. Produkt szczególnie nadaje się do prac przy krawędziach i miejsc leżących na tej samej płaszczyźnie.

Produkt nie jest przeznaczony do wiercenia w bardzo twardych materiałach, takich jak cement lub beton.

Narzędzia wkładane używać zawsze zgodnie z przeznaczeniem! Przy zakupie i użyciu narzędzi wkładanych przestrzegać wymagań technicznych produktu (patrz akapit „Dane techniczne”).

Oświetlenie LED miejsca pracy  tego produktu zostało zaprojektowane do bezpośredniego oświetlania obszaru roboczego.

Inne zastosowania lub modyfikacje produktu są uważane za niewłaściwe i mogą powodować zagrożenia, takie jak śmierć, obrażenia i uszkodzenia. Producent nie ponosi odpowiedzialności za szkody powstałe w wyniku użycia produktu niezgodnie z jego przeznaczeniem. Produkt nie jest przeznaczony do użytku komercyjnego ani odmiennych zastosowań.

● Zakres dostawy

OSTRZEŻENIE!

▶ Produkt i materiały opakowaniowe nie są zabawkami dla dzieci! Dzieci nie mogą bawić się plastikowymi torbami, foliami i drobnymi częściami! Istnieje niebezpieczeństwo połknięcia i uduszenia się!

- 1 Akumulatorowe narzędzie wielofunkcyjne
- 1 Odpylacz
- 1 Wylot pyłu
- 1 Płytko do papieru ściernego
- 6 Papier ścierny
 - Drewno #60/80/120
 - Metal #60/80/120
- 1 Ostrze do cięć wgłębnych (HCS)
- 1 Skrobak
- 1 Diamentowa tarcza tnąca
- 1 Kuferek
- 1 Instrukcja obsługi

● Lista części

- 1 Uchwyt główny
- 2 Akumulator *
- 3 Zatrząsk akumulatora
- 4 Regulator prędkości
- 5 Złącze
- 6 Nakrętka złączna
- 7 Uchwyt narzędzia wkładanego
- 8 Oświetlenie LED miejsca pracy
- 9 Dźwignia
- 10 Przełącznik
- 11 Wskaźnik poziomu naładowania akumulatora
- 12 Wylot pyłu
- 13 Odpylacz
- 14 Śruba połączeniowa
- 15 Kuferek
- 16 Ładowarka *
- 17 Wskaźnik stanu ładowania - zielony
- 18 Wskaźnik stanu ładowania - czerwony
- 19 Przewód zasilający z wtyczką
- 20 Płytko do papieru ściernego
- 21 Papier ścierny
- 22 Ostrze do cięć wgłębnych
- 23 Diamentowa tarcza tnąca
- 24 Skrobak
- 25 Żebro
- 26 Zaczepek

* Zestaw nie zawiera akumulatora i ładowarki.

● Dane techniczne

Akumulatorowe

narzędzie

wielofunkcyjne 12 V PAMFW 12 E4

Numer modelu:	HG10033
Napięcie znamionowe:	12 V ===
Prędkość obrotowa silnika:	5000 - 20000 min ⁻¹
Prędkość oscylacji	5000 - 20000 min ⁻¹
Kąt oscylacji:	3,2°

Akumulator*

Numer modelu:

PAPK 12 A3/A4

Typ: Litowo-jonowy

Napięcie znamionowe: 12 V ===

Pojemność: 2000 mAh

Liczba ogniw: 3

Numer modelu

PAPK 12 B3/B4

Typ: Litowo-jonowy

Napięcie znamionowe: 12 V ===

Pojemność: 4000 mAh

Liczba ogniw: 6

Ładowarka*

Numer modelu:

PLGK 12 A2/A3

Wejście:

Napięcie znamionowe: 220-240 V~,
50-60 Hz

Moc znamionowa: 50 W

Wyjście:

Napięcie znamionowe: 12 V ===

Prąd znamionowy: 2,4 A

Bezpiecznik urządzenia: T2 A / 

Stopień ochrony: II / 

Numer modelu:

PDSLK 12 A1/A2

Wejście:

Napięcie znamionowe: 220-240 V~,
50-60 Hz



Moc znamionowa: 150 W

Wyjście 1:

Napięcie znamionowe: 12 V ===

Prąd znamionowy: 4,5 A

Wyjście 2:

Napięcie znamionowe:	12 V 
Prąd znamionowy:	4,5 A
Bezpiecznik urządzenia:	T3.15 A / 
Stopień ochrony:	II / 

* Zestaw nie zawiera akumulatora i ładowarki.

Zalecana temperatura otoczenia:

Podczas ładowania (akumulator):	+4 do +40 °C
Podczas pracy (produkt):	+4 do +40 °C
Podczas przechowywania (produkt, akumulator, ładowarka):	+20 do +26 °C

Wartości emisji hałasu

Zmierzone wartości zostały określone zgodnie z normą EN 62841. Ważony poziom A hałasu elektronarzędzia wynosi zazwyczaj:

Poziom ciśnienia akustycznego:	L_{pA}	76,7 dB
Niepewność:	K_{pA}	3 dB
Poziom mocy akustycznej:	L_{WA}	87,7 dB
Niepewność:	K_{WA}	3 dB

Wartości emisji drgań

Wartości całkowite drgań (suma wektorowa trzech kierunków), określone zgodnie z normą EN 62841:

Szlifowanie papierem ściernym:

Wartość emisji drgań:	a_h	7,383 m/s ²
Niepewność:	K	1,5 m/s ²

OSTRZEŻENIE!



Należy nosić ochronę słuchu!

RADA

- ▶ Deklarowana całkowita wartość drgań i deklarowana wartość emisji hałasu zostały zmierzone zgodnie ze znormalizowaną procedurą testową i mogą być wykorzystane do porównania jednego elektronarzędzia z innym.
- ▶ Określona całkowita wartość drgań i podana wartość emisji hałasu mogą być również wykorzystane do wstępnej oceny obciążenia.

OSTRZEŻENIE!

- ▶ Emisje drgań i hałasu podczas rzeczywistego użytkowania elektronarzędzia mogą odbiegać od podanych wartości, zależnie od sposobu używania elektronarzędzia, a w szczególności od rodzaju obrabianego przedmiotu. Starać się minimalizować wpływ wibracji i hałasu. Przykładowe środki zmniejszające narażanie się na drgania obejmują noszenie rękawic podczas używania narzędzia i ograniczanie czasu pracy. W takim przypadku należy wziąć pod uwagę wszystkie fazy cyklu operacyjnego (na przykład czas, w którym elektronarzędzie jest wyłączone i te, w których jest włączone, ale działa bez obciążenia).



Ogólne instrukcje dotyczące bezpieczeństwa

● Ogólne instrukcje bezpieczeństwa dla uchwytów elektronarzędzi

⚠ OSTRZEŻENIE!

- ▶ **Przeczytać wszystkie instrukcje bezpieczeństwa, instrukcje użytkowania, ilustracje i dane techniczne dostarczone z tym elektronarzędziem.**

Nieprzestrzeganie poniższych instrukcji może spowodować porażenie prądem, pożar i / lub poważne obrażenia.

Zachować wszystkie instrukcje bezpieczeństwa oraz instrukcje użytkowania do przyszłego wglądu.

Użyty w instrukcji bezpieczeństwa termin „elektonarzędzie” odnosi się do elektronarzędzi zasilanych z sieci (z przewodem zasilającym) i elektronarzędzi zasilanych z akumulatora (bez przewodu zasilającego).

Bezpieczeństwo pracy

- 1) **Miejsce pracy powinno być czyste i dobrze oświetlone.** Nieuporządkowane lub nieoświetlone obszary robocze mogą prowadzić do wypadków.
- 2) **Nie należy pracować z elektronarzędziem w środowisku potencjalnie wybuchowym, w którym znajdują się łatwopalne ciecze, gazy lub pyły.** Elektronarzędzia generują iskry, które mogą zapalić pył lub opary.
- 3) **Podczas korzystania z elektronarzędzia trzymać z daleka dzieci i inne osoby.** W przypadku rozproszenia uwagi można utracić kontrolę nad elektronarzędziem.

Bezpieczeństwo elektryczne

- 1) **Wtyczka elektronarzędzia musi pasować do gniazda. Wtyczki nie wolno w żaden sposób zmieniać. Z elektrycznie uziemionymi elektronarzędziami nie używać wtyczek przejściowych.** Niezmodyfikowane wtyczki i dopasowane gniazda zmniejszają ryzyko porażenia prądem.
- 2) **Unikać kontaktu ciała z uziemionymi powierzchniami, takimi jak rury, grzejniki, piece i lodówki.** Jeśli ciało jest uziemione, istnieje zwiększone ryzyko porażenia prądem.
- 3) **Elektonarzędzia należy chronić przed deszczem i wilgocią.** Wnikanie wody do elektronarzędzia zwiększa ryzyko porażenia prądem.
- 4) **Nie używać kabla zasilającego do przenoszenia elektronarzędzia, zawieszania lub odłączania od gniazdka ściennego. Kabel zasilający trzymać z dala od źródeł ciepła, oleju, ostrych krawędzi lub ruchomych części urządzenia.** Uszkodzone lub splątane kable zasilające zwiększają ryzyko porażenia prądem.
- 5) **Podczas pracy z elektronarzędziem na zewnątrz należy używać wyłącznie przedłużaczy przystosowanego do użytku na zewnątrz.** Używanie przedłużacza przystosowanego do użytku na zewnątrz zmniejsza ryzyko porażenia prądem.
- 6) **Jeśli działanie elektronarzędzia w wilgotnym otoczeniu jest nieuniknione, należy zastosować zasilanie z zabezpieczeniem różnicowoprądowym.** Zastosowanie wyłącznika różnicowoprądowego zmniejsza ryzyko porażenia prądem.

Bezpieczeństwo osób

- 1) **Zawsze zwracać uwagę na to, co się robi i zachowywać rozsądek podczas pracy z elektronarzędziem.** Nie używać elektronarzędzia będąc zmęczonym lub pod wpływem narkotyków, alkoholu albo leków. Chwila nieuwagi podczas używania elektronarzędzia może spowodować poważne obrażenia.
- 2) **Nosić sprzęt ochrony osobistej i zawsze okulary ochronne.** Noszenie osobistego sprzętu ochronnego, takiego jak maska przeciwpyłowa, antypoślizgowe obuwie ochronne, kask ochronny lub ochrona słuchu, w zależności od rodzaju i zastosowania elektronarzędzia, zmniejsza ryzyko obrażeń.
- 3) **Unikać niezamierzonego uruchomienia. Przed przeniesieniem, podniesieniem lub podłączeniem do źródła zasilania upewnić się, że elektronarzędzia jest wyłączone.** Trzymanie palca na przełączniku podczas przenoszenia lub przenoszenie włączonego elektronarzędzia to zaproszenie do wypadku.
- 4) **Przed włączeniem elektronarzędzia usunąć narzędzia regulacyjne lub klucze.** Narzędzie lub klucz umieszczony w obracającej się części elektronarzędzia może spowodować obrażenia.
- 5) **Unikać nieprawidłowej postawy. Upewnić się, że stopy są bezpieczne i zachowywać równowagę przez cały czas.** Pozwala to lepiej kontrolować elektronarzędzie w nieoczekiwanych sytuacjach.
- 6) **Nosić odpowiednią odzież. Nie nosić luźnej odzieży ani biżuterii. Włosy i odzież należy trzymać z dala od ruchomych części.** Luźne ubranie, biżuteria lub długie włosy mogą zostać pochwycone przez ruchome części.
- 7) **Jeśli istnieje możliwość zainstalowania odpylaczy lub urządzeń do gromadzenia pyłu, to muszą być one podłączone i używane prawidłowo.** Używanie odpylacza może zmniejszyć zagrożenie pyłem.
- 8) **Nie dopuszczać, aby wiedza zdobyta podczas cząstego używania elektronarzędzia była przyczyną utraty czujności i ignorowania zasad bezpieczeństwa dotyczących elektronarzędzi.** Nieostrożne działanie może w ułamku sekundy doprowadzić do poważnych obrażeń.

Używanie i konserwacja elektronarzędzia

- 1) **Nie przeciążać elektronarzędzia. Używać elektronarzędzia odpowiedniego do wykonywanej pracy.** Odpowiednie elektronarzędzie wykona zadanie lepiej i bezpieczniej w zakresie, do którego zostało zaprojektowane.
- 2) **Nie używać elektronarzędzia, którego przełącznik jest uszkodzony.** Elektronarzędzie, którego nie można włączyć lub wyłączyć, jest niebezpieczne i musi być naprawione.
- 3) **Przed dokonaniem regulacji urządzenia, wymianą narzędzia wkładanego lub odłożeniem elektronarzędzia należy odłączyć wtyczkę od gniazdka ściennego i / lub wyjąć wymienny akumulator.** To zabezpieczenie chroni przed niezamierzonym uruchomieniem elektronarzędzia.
- 4) **Nieużywane elektronarzędzia trzymać w miejscu niedostępnym dla dzieci. Nie pozwalać, aby elektronarzędzie było używane przez osoby, które nie znają tego elektronarzędzia lub nie przeczytały niniejszej instrukcji.** Elektronarzędzia są niebezpieczne, gdy są używane przez niedoświadczonych ludzi.
- 5) **Zachowywać ostrożność podczas używania elektronarzędzi i narzędzi wkładanych. Sprawdzać, czy części ruchome działają prawidłowo i nie zacinają się, czy nie są zepsute lub uszkodzone w stopniu, wykluczającym poprawne funkcjonowanie elektronarzędzia. Przed użyciem elektronarzędzia należy naprawić uszkodzone części.** Wiele wypadków spowodowanych jest przez źle konserwowane elektronarzędzia.

- 6) **Narzędzia tnące muszą być ostre i czyste.** Starannie konserwowane narzędzia tnące o ostrych krawędziach tnących są mniej podatne na zakleszczenie i łatwiejsze w prowadzeniu.
 - 7) **Elektronarzędzia, akcesoria, narzędzia wkładane, itp. powinny być używane zgodnie z tymi instrukcjami.** Pod uwagę należy brać warunki i pracę, jaką należy wykonać. Używanie elektronarzędzi do innych celów niż zamierzone może prowadzić do niebezpiecznych sytuacji.
 - 8) **Uchwyty i powierzchnie chwytne utrzymywać w stanie suchym, czystym i wolnym od oleju i smaru.** Śliskie uchwyty i powierzchnie chwytające nie zapewniają bezpiecznej obsługi i kontroli elektronarzędzia w nieprzewidzianych sytuacjach.
- ## **Używanie i obsługa narzędzia bezprzewodowego**
- 1) **Akumulatory ładować tylko za pomocą ładowarek zalecanych przez producenta.** Ładowarka odpowiednia dla określonego typu akumulatora może spowodować pożar podczas używania z innym akumulatorem.
 - 2) **W elektronarzędziach używać tylko odpowiednich akumulatorów.** Użycie innych akumulatorów może spowodować obrażenia lub pożar.
 - 3) **Nieużywany akumulator należy trzymać z dala od spinaczy, monet, kluczy, gwoździ, śrub lub innych małych metalowych przedmiotów, które mogłyby spowodować zwarcie styków.** Zwarcie między stykami akumulatora może spowodować oparzenia lub pożar.

- 4) **Nieprawidłowo używany akumulatora może spowodować wycieki płynu. Unikać kontaktu z płynem. W razie przypadkowego kontaktu spuścić wodą. Jeśli płyn dostanie się do oczu, zasięgnąć dodatkowej pomocy medycznej.** Wyciekający z akumulatora płyn może spowodować podrażnienie skóry lub poparzenia.
- 5) **Nie używać uszkodzonego lub zmodyfikowanego akumulatora.** Uszkodzone lub zmienione akumulatory mogą zachowywać się w nieprzewidywany sposób i spowodować pożar, wybuch lub obrażenia
- 6) **Nie narażać akumulatora na działanie ognia ani innych źródeł ciepła.** Ogień lub temperatura powyżej 130 °C może spowodować wybuch.
- 7) **Przestrzegać wszystkich instrukcji ładowania i nigdy nie ładować akumulatora ani narzędzia bezprzewodowego poza zakresem temperatur podanym w instrukcji obsługi.** Nieprawidłowe ładowanie lub ładowanie poza dopuszczalnym zakresem temperatur może zniszczyć akumulator i zwiększa ryzyko pożaru.

Serwis

- 1) **Elektronarzędzie powinno być naprawiane tylko przez wykwalifikowany personel i tylko z użyciem oryginalnych części zamiennych.** Zapewnia to utrzymanie bezpieczeństwa elektronarzędzia.
- 2) **Nigdy nie serwisować uszkodzonych akumulatorów.** Wszystkie czynności związane z konserwacją akumulatorów powinny być wykonywane wyłącznie przez producenta lub autoryzowane centrum serwisowe.

● Instrukcje bezpieczeństwa związane ze szlifowaniem papierem ściernym

OSTRZEŻENIE!

- ▶ Pył z takich materiałów, jak farba ołowiowa, niektóre gatunki drewna i metalu mogą być szkodliwe.
- ▶ Kontakt z tymi pyłami lub ich wdychanie może stanowić zagrożenie dla operatora lub znajdujących się w pobliżu osób.

OSTRZEŻENIE!



Nosić okulary ochronne i maskę przeciwpyłową!

● Redukcja wibracji i hałasu

Ograniczyć czas użytkowania, korzystać z trybów niskiego poziomu wibracji i niskiego poziomu hałasu oraz nosić osobiste wyposażenie ochronne, aby zmniejszyć wibracje i hałas.

Poniższe środki pomagają zmniejszyć ryzyko związane z drganiami i hałasem:

- Używać produktu tylko zgodnie z jego przeznaczeniem i zgodnie z opisem w tej instrukcji.
- Upewnić się, że produkt jest w dobrym stanie i dobrze utrzymany.
- Używać narzędzi wkładanych odpowiednich dla tego produktu i upewniać się, że są w dobrym stanie.
- Trzymać produkt bezpiecznie za uchwyty lub powierzchnie chwytne.
- Utrzymywać produkt zgodnie z instrukcjami i zapewniać odpowiednie smarowanie (jeśli dotyczy).
- Planować pracę tak, aby produkty o wysokiej wibracji były używane przez dłuższy okres czasu.

● Zachowanie w sytuacjach awaryjnych

Zapoznać się z użytkowaniem tego produktu z pomocą niniejszej instrukcji obsługi. Zapamiętać instrukcje bezpieczeństwa i stosować się do nich. Pomaga to uniknąć ryzyka i niebezpieczeństw.

- Zawsze zachowywać czujność korzystając z tego produktu, aby wcześniej wykryć niebezpieczeństwo i podjąć odpowiednie działania. Szybka interwencja może zapobiec poważnym obrażeniom i uszkodzeniu mienia.
- Jeśli produkt działa nieprawidłowo, to należy natychmiast go wyłączyć i wyjąć akumulator. Przed ponownym uruchomieniem powinien być sprawdzony przez wykwalifikowanego technika i naprawiony w razie potrzeby.

● Inne zagrożenia

Nawet jeśli używasz tego produktu poprawnie, istnieje potencjalne ryzyko obrażeń ciała i uszkodzenia mienia. Następujące niebezpieczeństwa mogą wystąpić w związku ze strukturą i konstrukcją tego produktu, w tym między innymi:

- Uszkodzenia zdrowia wynikające z emisji drgań, jeśli produkt jest używany przez dłuższy czas, niewłaściwie obsługiwany i konserwowany.
- Urazy i uszkodzenia mienia spowodowane przez wadliwe narzędzia tnące lub nagłe uderzenie w ukryty przedmiot podczas użytkowania.
- Ryzyko obrażeń i szkód materialnych spowodowanych przez latające przedmioty.

RADA

- ▶ Ten produkt wytwarza pole elektromagnetyczne podczas pracy! W pewnych okolicznościach pole to może mieć wpływ na aktywne lub pasywne implanty medyczne! Aby zmniejszyć niebezpieczeństwo poważnych lub śmiertelnych obrażeń, przed użyciem produktu zaleca się, aby osoby z implantami medycznymi skonsultowały się z lekarzem i producentem implantu medycznego!

● Instrukcje bezpieczeństwa dla ładowarek

- Urządzenie może być używane przez dzieci w wieku powyżej 8 lat i osób o ograniczonych zdolnościach fizycznych, zmysłowych lub umysłowych lub braku doświadczenia i wiedzy, gdy jest nadzorowany lub pouczony o bezpiecznym użyciu produktu i wynikających z niego niebezpieczeństwach. Dzieci nie powinny bawić się urządzeniem.

Czyszczenia i prace konserwacyjnych nie mogą przeprowadzać dzieci pozostawione bez nadzoru.

- Nie ładować baterii jednorazowych. Naruszenie tej rady prowadzi do zagrożeń.
- W celu uniknięcia zagrożeń uszkodzony kabel zasilający musi być wymieniony przez producenta, jego serwisanta lub też osobę posiadającą podobne kwalifikacje.

- Części elektryczne chronić przed wilgocią. Nigdy nie zanurzać w wodzie lub innych płynach, aby uniknąć porażenia prądem. Nie trzymać urządzenia pod bieżącą wodą. Postępować zgodnie z instrukcjami dotyczącymi czyszczenia, konserwacji i naprawy.
- Urządzenie nadaje się tylko do użytku w pomieszczeniach.

⚠ UWAGA! Ta ładowarka nadaje się tylko do ładowania akumulatorów następującego typu:

Parkside 12 V Akumulator

PAPK 12 A3/A4	2,0 Ah	3 ogniwa
PAPK 12 B3/B4	4,0 Ah	6 ogniw

- Aktualny wykaz kompatybilnych akumulatorów można znaleźć na stronie www.Optimex-Shop.com.

● Pierwsze użycie

● Akcesoria

W celu bezpiecznego i prawidłowego użytkowania tego produktu niezbędne są następujące akcesoria, takie jak np. narzędzia i narzędzia wkładane:

- Odpowiednie narzędzie wkładane
- Odpowiedni sprzęt ochrony osobistej

Narzędzia i narzędzia wkładane są dostępne u wyspecjalizowanych sprzedawców. Przy zakupie należy zawsze przestrzegać wymagań technicznych tego produktu (patrz „Dane techniczne”).

W przypadku wątpliwości należy zwrócić się do wykwalifikowanego specjalisty i poinformować o tym swojego sprzedawcę.

RADA

- ▶ Niniejsza instrukcja obsługi zawiera informacje i sugestie odnośnie różnych narzędzi wkładanych i obszarów ich stosowania. Przedstawione narzędzia wkładane nie wchodzą w zakres dostawy (patrz „Zakres dostawy”), ale pokazują możliwe zastosowania tego produktu.

⚠ OSTRZEŻENIE

- ▶ Nie używać żadnych akcesoriów niezalecanych przez firmę Parkside. Może to doprowadzić do porażenia prądem lub do pożaru.

● Obsługa

● Wkładanie akumulatora do produktu

(Rys. D)

- Dopasować żebra [25] akumulatora [2] do gniazd uchwytu głównego [1].
- Całkowicie wsunąć akumulator [2] w uchwyt główny [1], aż zablokują się w nim zaczepy [26], co zostanie zasygnalizowane wyraźnym kliknięciem.

● Wyjmowanie akumulatora z produktu

(Rys. E)

- Nacisnąć i przytrzymać zatrzaski akumulatora [3].
- Wysunąć akumulator [2] z uchwytu głównego [1].

● Sprawdzanie poziomu naładowania akumulatora

(Rys. A)

- Gdy produkt jest włączony, poziom energii dostępnej w akumulatorze jest pokazywany na wskaźniku LED poziomu naładowania akumulatora [11].

LED *	Poziom naładowania
Czerwony / pomarańczowy / zielony	ponad 70%
Czerwony / pomarańczowy	30–70%
Czerwony	poniżej 30%

* Gdy poziom naładowania akumulatora spadnie poniżej 30%, należy naładować akumulator [2].

Ładowanie akumulatora

(Rys. B)

OSTROŻNIE!

- ▶ Przed wyjęciem akumulatora [2] z ładowarki [16] należy zawsze najpierw wyjąć wtyczkę [19] z kontaktu.
- ▶ Przed włożeniem akumulatora [2] do ładowarki [16] należy włożyć wtyczkę [19] do kontaktu.

UWAGA

- ▶ Akumulator [2] jest częściowo naładowany. Przed pierwszym użyciem należy go całkowicie naładować.
 - ▶ Akumulator [2] można ładować w dowolnym momencie odpowiednio do potrzeb i nie powoduje to skrócenia czasu jego przydatności do użytkowania.
 - ▶ Przerwanie procesu ładowania nie powoduje uszkodzenia akumulatora [2].
 - ▶ Nigdy nie należy ładować akumulatora [2] jeśli temperatura otoczenia spadnie poniżej +10°C lub przekroczy +40°C
- Włożyć akumulator [2] do ładowarki [16].
 - Podłączyć wtyczkę [19] do odpowiedniego kontaktu elektrycznego.
 - Diody LED kontroli ładowania (zielona [17] i czerwona [18]) sygnalizują postęp ładowania i stan akumulatora [2].

LED

Stan

Świeci czerwona dioda LED	Trwa ładowanie akumulatora
Świeci zielona dioda LED	Akumulator jest w pełni naładowany
Zielona i czerwona dioda LED migają	Akumulator jest uszkodzony
Miga czerwona dioda LED	Akumulator jest za zimny lub za gorący, aby można go było ładować
Świeci zielona dioda LED (bez akumulatora)	Ładowarka jest gotowa

Gdy akumulator jest w pełni naładowany:

- Wyjąć wtyczkę [19] z kontaktu elektrycznego.
- Wyjąć akumulator [2] z ładowarki [16].

OSTRZEŻENIE!



Przed wymianą osprzętu roboczego lub regulacją narzędzia należy zawsze wyłączyć narzędzie i wyjąć z niego akumulator [2].

Podłączanie lub odłączanie odpylacza

OSTRZEŻENIE! ZAGROŻENIE POŻAROWE!

- ▶ Używanie elektronarzędzi z odpylaczem, umożliwiającym podłączenie do odkurzacza, stwarza zagrożenie pożarowe! Niekorzystne warunki, np. iskrzenie, szlifowanie metalu lub kawałków metalu w drewnie mogą spowodować zapalenie się pyłu drzewnego wewnątrz worka. Może się to zdarzyć szczególnie wtedy, gdy pył drzewny zmiesza się z pozostałościami farby lub innymi substancjami chemicznymi, a po dłuższej pracy materiał ścierny będzie gorący. Dlatego ważne jest, aby unikać przegrzania materiału ściernego i produktu. Przed przerwą w pracy zawsze należy opróżnić worek odkurzacza.
- ▶ Zawsze używać odpylacza.
- ▶ Zapewniać dobrą wentylację miejsca pracy.
- ▶ Przestrzegać lokalnie obowiązujących przepisów dotyczących przetwarzanych materiałów.

RADA

- ▶ Podłączanie lub odłączanie odpylacza [13]: Użyć ręcznego śrubokręta krzyżakowego (brak w zestawie).

(Rys. F)

Podłączanie odpylacza

- Odpylacz **13** przymocować do dolnej części produktu.
- Śrubę złącza **14** zrównać z otworem złącza **5**.
- Przytrzymać uchwyt główny **1**. Przekręcić produkt o 90°.
- Za pomocą śrubokręta krzyżakowego (brak w zestawie) docisnąć śrubę złącza **14** kręcąc zgodnie z ruchem wskazówek zegara.
- Delikatnie wcisnąć wylot pyłu **12** w odpylacz **13**, aż wylot pyłu zostanie mocno osadzony w odpylaczu.
- Wylot pyłu **12** można kierować w różne strony, aby dostosować się do różnych warunków pracy.

Odlączenie odpylacza

- Śrubę złącza **14** przekręcić w kierunku przeciwnym do ruchu wskazówek zegara, aż śruba zostanie całkowicie poluzowana.
- Odpylacz **13** wyjąć z produktu.

● Wybieranie narzędzia wkładanego

RADA

- ▶ Poniższe narzędzia wkładane to tylko najpopularniejsze rodzaje narzędzi.
- ▶ Dowiedzieć się w razie potrzeby w specjalistycznych sklepach odnośnie innych narzędzi wkładanych do podanych zastosowań.

Brzeszczot węgłny (rys. C, 22)

- Materiały:**
- Drewno
 - Tworzywo sztuczne
 - Gips
 - Inne miękkie materiały

- Stosowanie:**
- Cięcie
 - Cięcie węgłne
 - Piłowanie blisko krawędzi nawet w trudno dostępnych miejscach

- Przykład:**
- Piłowanie węgłni w ścianach o lekkiej konstrukcji

Diamentowa tarcza tnąca (rys. C, 23)

- Materiały:**
- Klej do płytek
 - Fugi

- Stosowanie:**
- Usuwanie resztek materiału

- Przykłady:**
- Usuwanie kleju podczas wymiany uszkodzonych płytek
 - Frezowanie fug na połączeniu płytek ściennych i podłogowych

Skrobak (rys. C, 24)

- Materiały:**
- Resztki zaprawy lub betonu
 - Klej do płytek lub wykładzin
 - Resztki farby lub silikonu

- Stosowanie:**
- Usuwanie resztek materiału

- Przykład:**
- Usuwanie z podłóg resztek kleju

Płytko do papieru ściernego(rys. C, 21)

- Materiały:**
- Drewno i metal
 - Drewno*
 - Metal*
- * w zależności od arkusza ściernego

- Stosowanie:**
- Szlifowanie krawędzi
 - Szlifowanie w trudno dostępnych obszarach

● Wkładanie i wyjmowanie narzędzia wkładanego

(Rys. G)

OSTROŻNIE! RYZYKO OBRAŻEŃ!

Narzędzia wkładane mogą być ostre i gorące podczas użytkowania. Podczas pracy z narzędziami wkładanymi zawsze nosić rękawice ochronne.



OSTRZEŻENIE

Przed dokonaniem jakichkolwiek regulacji wyłączyć produkt, wyjąć akumulator [2] i poczekać, aż produkt ostygnie!



OSTROŻNIE! RYZYKO OBRAŻEŃ!

- ▶ Trzymać ręce z dala od narzędzia wkładanego, gdy produkt jest uruchomiony.

RADA

- ▶ W przypadku korzystania z odpylacza [13] należy go podłączyć przed zainstalowaniem narzędzia wkładanego (patrz „Podłączanie lub odłączanie odpylacza”).

Wkładanie narzędzia wkładanego

(Rys. G)

1. Dźwignię [9] przesunąć całkowicie do góry (o 180°).
Nakrętka złączna [6] zostanie uniesiona i odsłoni uchwyt narzędzia wkładanego [7].
2. Włożyć otwarty koniec osprzętu do uchwytu narzędzia wkładanego [7].

RADA

- ▶ Narzędzia wkładane można mocować w uchwycie narzędzia wkładanego [7] w dowolnym położeniu umożliwiającym zablokowanie (rys. H).

Blokowanie narzędzia wkładanego

(Rys. G)

- Wcisnąć dźwignię odblokowywania narzędzia [9] do końca w dół w pozycję „LOCK” („ZABLOKOWANE”).

Odłączanie narzędzia wkładanego

(Rys. G)

- Dźwignię [9] przesunąć całkowicie do góry (o 180°).
- Wyjąć narzędzie wkładane z uchwytu narzędzia wkładanego [7].
- Po wyjęciu osprzętu: Wcisnąć dźwignię odblokowywania narzędzia [9] do końca w dół, z powrotem w pozycję „LOCK” („ZABLOKOWANE”).

● Ustawianie szybkości oscylacji

- Za pomocą regulatora prędkości [4] ustawić szybkość oscylacji (rys. J).

Stopień 1: Mała szybkość oscylacji

Stopień 6: Duża szybkość oscylacji

RADA

- ▶ Wymagany wskaźnik oscylacji zależy od materiału oraz warunków pracy i można go ustalić na podstawie praktycznego doświadczenia.
- ▶ Szybkość oscylacji można również zmieniać podczas pracy.

● Włączanie i wyłączanie

⚠ OSTROŻNIE! RYZYKO OBRAŻEŃ!



Podczas pracy z produktem lub brzeszczotami zawsze nosić rękawice ochronne.

⚠ OSTROŻNIE! RYZYKO OBRAŻEŃ!

- ▶ Podczas pracy zawsze trzymać produkt obiema rękami (rys. I).

⚠ OSTROŻNIE! RYZYKO OBRAŻEŃ!

- ▶ Trzymać ręce z dala od narzędzia wkładanego, gdy produkt jest uruchomiony.

⚠ OSTROŻNIE! RYZYKO DLA ZDROWIA!

- ▶ Nie można obrabiać materiału zawierającego azbest. Azbest jest uważany za rakotwórczy.

(Rys. K)

- **Włączanie:** Przełącznik [10] przesunąć do przodu (**ON**). Oświetlenie LED miejsca pracy [8] włącza się razem z produktem.
- **Wyłączanie:** Przełącznik [10] przesunąć do tyłu (**OFF**). Lampka robocza LED [8] będzie wyłączona.

● Uruchomienie próbne

RADA

- ▶ Przed pierwszą pracą i po każdej zmianie narzędzia wkładanego przeprowadzić test bez obciążenia. Uruchomienie próbne ma na celu upewnienie się, że zamocowanie narzędzia wkładanego jest prawidłowe i nie poluzuje się podczas pracy.

● Instrukcje robocze

Zasada działania:

- Napęd oscylacyjny porusza narzędziem wkładanym w zakresie od 5000 do 20000 razy na minutę. Umożliwia to precyzyjną pracę w bardzo małych przestrzeniach.

Piłowanie lub cięcie:

- Używać tylko nieuszkodzonych pił tarczowych bez żadnych wad. Wygięte, tępe lub w inny sposób uszkodzone piły tarczowe mogą pęknąć.
- Podczas cięcia lekkich materiałów budowlanych należy przestrzegać wymagań prawnych i zaleceń producentów materiałów.
- Metodą cięcia wgłębnego obrabiać można wyłącznie miękkie materiały, takie jak miękkie drewno, płyty gipsowo-kartonowe itp.!

Szlifowanie papierem ściernym:

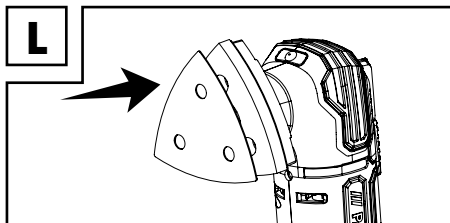

Zakładanie papieru ściernego:

Papier ścierny [21] docisnąć do płytki do papieru ściernego [20] (rys. L).

■ Zdejmowanie papieru ściernego:

- Oderwać i usunąć papier ścierny [21] z krawędzi płytki do papieru ściernego [20].
- Stosować równomierny nacisk, aby wydłużyć żywotność arkuszy ściernych.

● Czyszczenie i konserwacja

⚠ OSTRZEŻENIE!



Przed przystąpieniem do jakiegokolwiek prac kontrolnych, konserwacyjnych lub czyszczenia wyłączyć produkt, wyjąć akumulator [2] i poczekać, aż produkt ostygnie!

● Czyszczenie

- Upewnić się, że żadne ciecze nie dostaną się do wnętrza produktu.
- Zawsze utrzymywać produkt w czystości, suchy i wolny od oleju lub smarów. Po każdym użyciu i przed schowaniem usuwać kurz.
- Regularne prawidłowe czyszczenie pomaga zapewnić bezpieczne użytkowanie i wydłużyć żywotność produktu.
- Produkt czyścić suchą szmatką. W trudno dostępnych miejscach używać miękkiej szczotki.
- W szczególności, za pomocą szmatki i miękkiej szczotki, usuwać brud i kurz z otworów wentylacyjnych.
- Otworki wentylacyjne muszą być zawsze czyste.

RADA

- ▶ Do czyszczenia produktu nie należy używać chemicznych, alkalicznych, ściernych ani agresywnych środków czyszczących lub dezynfekujących, ponieważ mogą one uszkodzić powierzchnie.

● Konserwacja

- Produkt nie wymaga żadnych prac konserwacyjnych.
- Przed i po każdym użyciu sprawdzać produkt i akcesoria (takie jak narzędzia wkładane) pod kątem zużycia i uszkodzeń. W razie potrzeby wymienić na nowe zgodnie z opisem w tej instrukcji obsługi. Przestrzegać wymagań technicznych (patrz akapit „Dane techniczne”).
- Pokrywy i osłony sprawdzać pod kątem uszkodzeń i prawidłowego osadzenia. W razie potrzeby wymienić.

● Naprawy

- Wewnątrz tego produktu nie ma części, które może naprawiać użytkownik. W celu sprawdzenia i naprawy produktu należy kontaktować się z wykwalifikowanym technikiem.

● Przechowywanie

- Wyłączyć produkt.
- Wyczyścić produkt zgodnie z powyższym opisem.
- Przechowywać produkt i jego akcesoria w ciemnym, suchym, wolnym od mrozu miejscu o dobrej wentylacji.
- Produkt przechowywać w miejscu niedostępnym dla dzieci. Optymalna temperatura przechowywania długoterminowego (przez ponad 3 miesiące) wynosi od +10 do +30°C, a wilgotność względna nie powinna przekraczać 60%.
- Produkt przechowywać w kuferku [15].

Rady dotyczące akumulatora

- Akumulator [2] przechowywać tylko częściowo naładowany. Podczas dłuższego przechowywania stan naładowania powinien wynosić od 30 do 70 % (świecą się czerwona i pomarańczowa dioda LED poziomu naładowania [8]).

- Podczas dłuższego okresu przechowywania sprawdzać stan naładowania akumulatora **2** co około 3 miesiące. Naładować w razie potrzeby.

● Transport

- Wyłączyć produkt.
- Produkt przewozić w kuferku **15**.
- Chronić produkt przed uderzeniami i silnymi wstrząsami, które występują szczególnie podczas transportu w pojazdach.
- Zabezpieczać produkt przed ześlizgnięciem się i przechyleniem.

● Utylizacja

Opakowanie wykonane jest z materiałów przyjaznych dla środowiska, które można przekazać do utylizacji w lokalnym punkcie przetwarzania surowców wtórnych.



Przy segregowaniu odpadów prosimy zwrócić uwagę na oznakowanie materiałów opakowaniowych, oznaczone są one skrótami (a) i numerami (b) o następującym znaczeniu: 1-7: Tworzywa sztuczne / 20-22: Papier i tektura / 80-98: Materiały kompozytowe.

Produkt:



Produkt, w tym akcesoria i materiały opakowaniowe, nadają się do recyklingu i podlegają rozszerzonej odpowiedzialności producenta.

Wyrzucić je osobno, zgodnie z ilustracją przedstawiającą informacje o sortowaniu, aby zapewnić lepszą utylizację odpadów. Logo Triman jest ważne tylko dla Francji.



Informacji na temat możliwości utylizacji wyeksploatowanego produktu udziela urząd gminy lub miasta.



Z uwagi na ochronę środowiska nie wyrzucać urządzenia po zakończeniu eksploatacji do odpadów domowych, lecz prawidłowo zutylizować. Informacji o punktach zbiorczych i ich godzinach otwarcia udziela odpowiedni urząd.

Uszkodzone lub zużyte baterie / akumulatory muszą być poddane recyklingowi zgodnie z dyrektywą 2006/66/WE i jej zmianami. Oddać baterie / akumulatory i / lub produkt w dostępnych punktach zbiórki.



Niewłaściwa utylizacja baterii / akumulatorów stwarza zagrożenie dla środowiska naturalnego!

Przed utylizacją należy wyjąć baterie / akumulatory z produktu.

Baterii / akumulatorów nie należy wyrzucać razem z odpadami domowymi. Mogą one zawierać szkodliwe metale ciężkie i należy je traktować jak odpady specjalne. Symbole chemiczne metali ciężkich są następujące: Cd = kadm, Hg = rtęć, Pb = ołów. Dlatego też zużyte baterie / akumulatory należy przekazywać do komunalnych punktów gromadzenia odpadów niebezpiecznych.

● **Gwarancja**

Produkt wyprodukowano zgodnie z wysokimi standardami jakości i przed wysyłką poddano skrupulatnej kontroli. W przypadku wad materiałowych lub produkcyjnych nabywcy przysługuje ustawowe prawo do dochodzenia swoich roszczeń u sprzedawcy produktu. Niniejsza gwarancja w żaden sposób nie ogranicza ustawowych praw nabywcy produktu.

Produkt jest objęty 3-letnią gwarancją liczoną od daty zakupu. Okres gwarancyjny rozpoczyna się z datą zakupu. Ponieważ jest to dokument wymagany jako dowód zakupu, oryginał paragonu kasowego należy przechowywać w bezpiecznym miejscu.

Jakiegokolwiek usterki lub uszkodzenia występujące w produkcie już w chwili zakupu należy zgłosić niezwłocznie po rozpakowaniu produktu.

W przypadku wystąpienia wad materiałowych lub wykonawczych w okresie 3 lat od daty zakupu, producent dokonuje – według własnej oceny – bezpłatnej naprawy lub wymiany produktu. Okres gwarancyjny nie ulega przedłużeniu wskutek uznania roszczenia z tytułu gwarancji. Dotyczy to także części wymienionych lub poddanych naprawie.

Jeśli produkt zostanie uszkodzony lub będzie używany lub serwisowany w niewłaściwy sposób, niniejsza gwarancja zostaje unieważniona.

Świadczenie gwarancyjne obejmuje wady materiałowe i fabryczne. Gwarancja nie obejmuje części produktu ulegających normalnemu zużyciu, uznawanych za części eksploatacyjne (np. baterie, baterie akumulatorowe, węże, wkłady) ani uszkodzeń części delikatnych, np. przełączników lub elementów szklanych.

Zgodnie z Kodeksem Cywilnym art. 581 §1 wraz z wymianą urządzenia lub ważnej części czas gwarancji rozpoczyna się na nowo.

● **Sposób postępowania w przypadku naprawy gwarancyjnej**

Aby zapewnić szybkie rozpatrzenie Państwa roszczenia, prosimy stosować się do następujących wskazówek:

Przygotować numer artykułu (IAN 408295_2207) oraz paragon jako dowód zakupu.

Numer artykułu znaleźć można na tabliczce znamionowej, jako napis wygrawerowany na produkcie, na stronie tytułowej instrukcji obsługi (na dole po lewej stronie) lub na naklejce z tyłu lub na spodzie produktu.

W razie wystąpienia błędów w działaniu lub innych wad, należy skontaktować się z podanym niżej działem serwisowym telefonicznie lub pocztą elektroniczną.

Po zarejestrowaniu produktu jako uszkodzony można go bezpłatnie zwrócić na adres serwisu, który zostanie Państwu podany. Należy pamiętać o dołączeniu dowodu zakupu (paragonu kasowego) oraz krótkiego, pisemnego opisu usterki wraz z informacją o tym, kiedy do niej doszło.

● **Serwis**

 **Serwis Polska**
Tel.: 008004911946
E-Mail: owim@lidl.pl



● Deklaracja zgodności WE

DEKLARACJA ZGODNOŚCI WE

IAN: 408295_2207
Nazwa produktu: PARKSIDE Akumulatorowe narzędzie wielofunkcyjne
Oznaczenie modelu: HG10033

Wymieniony powyżej przedmiot niniejszej deklaracji jest zgodny z odpowiednimi wymaganiami unijnego prawodawstwa harmonizacyjnego:

Directive 2006/42/EC
Directive 2014/30/EU
Directive 2011/65/EU

Odnwołania do odpowiednich norm zharmonizowanych, które zastosowano, lub do innych specyfikacji technicznych, w stosunku do których deklarowana jest zgodność:

Nr / Części
Directive 2006/42/EC
EN 62841-1:2015
EN 62841-2-4:2014
EN ISO 12100:2010
Directive 2014/30/EU
EN 55014-1:2017/A11:2020
EN IEC 55014-2:2021
EN 55014-2:1997/A2:2008
EN IEC 55014-2:2021

Opisany powyżej przedmiot deklaracji jest zgodny z dyrektywą Parlamentu Europejskiego i Rady 2011/65/UE z dnia 8 czerwca 2011 r. w sprawie ograniczenia stosowania niektórych niebezpiecznych substancji w sprzęcie elektrycznym i elektronicznym:

Nr / Części
Dyrektywa 2011/65/UE
EN IEC 63000:2018

Osoba odpowiedzialna za dokumentację techniczną: OWIM GmbH & Co.KG

Podpisano przez lub w imieniu:

OWIM GmbH & Co. KG Stiftsbergstraße 1 D-74167 Neckarsulm Niemcy

Niniejsza deklaracja zgodności wydana zostaje na wyłączną odpowiedzialność producenta.

Tłumaczenie oryginalnej deklaracji zgodności

Neckarsulm
Miejsce

08.11.2022
Data

Benjamin Steeb
Managing Director

ppa. Jens Buchheim
Authorised Signatory

Seznam použitých piktogramů	Strana 115
Úvod	Strana 116
Použití ke stanovenému účelu	Strana 116
Rozsah dodávky	Strana 116
Seznam dílů	Strana 117
Technické údaje	Strana 117
Všeobecné bezpečnostní pokyny	Strana 119
Všeobecné bezpečnostní pokyny pro elektrické nástroje	Strana 119
Bezpečnostní pokyny pro brusku brusným papírem	Strana 122
Snížení vibrací a hluku	Strana 123
Chování v nouzových případech	Strana 123
Zbyteková rizika	Strana 123
Bezpečnostní pokyny pro nabíječky	Strana 124
První použití	Strana 125
Příslušenství	Strana 125
Obsluha	Strana 125
Vložení akumulátoru do výrobku	Strana 125
Vyjmutí baterie z výrobku	Strana 125
Kontrola úrovně nabití akumulátoru	Strana 125
Nabíjení akumulátoru	Strana 125
Připojení/odstranění odsávání prachu	Strana 126
Vyberte nástrojový nástavec	Strana 127
Vkládání/vyjímání nástrojového nástavce	Strana 128
Nastavení frekvence vibrací	Strana 129
Zapnutí a vypnutí	Strana 129
Zkušební chod	Strana 129
Pracovní pokyny	Strana 129
Čištění a údržba	Strana 130
Čištění	Strana 130
Údržba	Strana 130
Oprava	Strana 130
Skladování	Strana 130
Transport	Strana 131
Zlikvidování	Strana 131
Záruka	Strana 132
Postup v případě uplatnění záruky	Strana 132
Servis	Strana 132
ES prohlášení o shodě	Strana 133

Seznam použitých piktogramů

V tomto návodu k obsluze, na obalu, na typovém štítku a na označení výrobku jsou používána následující varovná upozornění:

	Tento symbol upozorňuje na to, že při použití výrobku je nutno dodržovat návod k obsluze.		Vypněte výrobek a odeberte akumulátorovou sadu před výměnou příslušenství, před čištěním a když se nepoužívá.
	Respektujte upozornění a bezpečnostní pokyny!		Chraňte akumulátorovou sadu před horkem a trvalým, silným slunečním zářením.
	Používejte výrobek jen v suchých vnitřních prostorech.		Chraňte akumulátorovou sadu před vodou a vlhkem.
	Toto povinné znamení upozorňuje na nošení ochranných rukavic! Postupujte podle pokynů v tomto varování pro zamezení poranění rukou objekty nebo kontaktu s horkými nebo chemickými látkami!		Chraňte akumulátorovou sadu před ohněm.
	Noste ochranné brýle!		Blokování
	Noste ochranu sluchu!		Odblokování
	Používejte ochrannou masku proti prachu!		Jemná pojistka
	Stejnoseměrný proud/napětí		Napětí
	Střídavý proud/napětí		Značka CE potvrzuje shodu se směrnicemi EU, které se na výrobek vztahují.
	Symbol pro výrobek ochranné třídy II (dvojitá izolace)		Bezpečnostní informace Návod k použití

AKU MULTIFUNKČNÍ NÁŘADÍ 12 V

● Úvod

Blahopřejeme vám ke koupi vašeho nového výrobku, dále označovaného pouze jako „výrobek“.

Vybrali jste si vysoce kvalitní výrobek. Návod k použití je nedílnou součástí tohoto výrobku. Obsahuje důležité informace o provozu, bezpečnosti, použití a likvidaci. Před použitím výrobku se seznámte s výrobkem a všemi provozními a bezpečnostními pokyny. Za tímto účelem si pečlivě přečtete následující návod k použití a bezpečnostní pokyny.

Používejte výrobek pouze tak, jak je popsáno a pro uvedené aplikace. Ušchovejte tento návod na bezpečném místě. Pokud výrobek předáte třetím osobám, musíte předat také veškerou dokumentaci.

● Použití ke stanovenému účelu

Tento aku multifunkční nářadí (dále jen „výrobek“ nebo „elektrický nástroj“) je vhodný pro řezání, oddělování a broušení brusným papírem.

Výrobek mohou být přednostně zpracovány následující materiály: Dřevo, plasty, sádrokartony, lehké a barevné kovy, upevňovací prvky (např. hřebíky, šrouby) a obklady. Výrobek je zvláště vhodný pro práci na okraji a pro zarovnávací práce.

Výrobek není určen k tomu, aby opracovával velmi tvrdý materiál, jako je např. cement nebo beton.

Vždy používejte nástrojové nástavce v souladu s jejich zamýšlenými použitími! Při nákupu a používání nástrojových nástavců vždy dbejte na technické požadavky výrobku (viz „Technické údaje“).

Pracovní svítidla s LED  tohoto výrobku je určena k osvětlení přímé pracovní oblasti.

Jiné použití nebo úpravy výrobku se považují za užívání v rozporu se stanoveným účelem a mohou vést k rizikům, jako je nebezpečí smrti, zranění nebo poškození. Výrobce nenese žádnou odpovědnost za škody způsobené nesprávným použitím. Výrobek není určen k živnostenskému nebo jinému využití.

● Rozsah dodávky

⚠ VÁROVÁNÍ!

► Výrobek a balicí materiály nejsou dětská hračka! Nedovolte dětem hrát si s plastovými sáčky, fóliemi a malými díly! Hrozí nebezpečí polknutí a udušení!

- 1 Aku multifunkční nářadí
- 1 Odsávání prachu
- 1 Prachová přípojka
- 1 Brusná deska brusného papíru
- 6 Smirkový papír
 - Dřevo #60/80/120
 - Kov #60/80/120
- 1 List ponorné pily (HCS)
- 1 Škrabka
- 1 Diamantový odbrusovací kotouč
- 1 Převravní kufr
- 1 Návod na obsluhu

● Seznam dílů

- 1 Hlavní rukojeť
- 2 Akumulátorová sada *
- 3 Západka akumulátoru
- 4 Regulace rychlosti
- 5 Přípojka
- 6 Převlečná matice
- 7 Upnutí nástrojového nástavce
- 8 Pracovní svítilna s LED
- 9 Páka
- 10 Vypínač Zap/Vyp
- 11 Indikátor stavu akumulátoru
- 12 Prachová přípojka
- 13 Odsávání prachu
- 14 Spojovací šroub
- 15 Přepavní kufr
- 16 Nabíječka *
- 17 Kontrolka stavu nabití – zelená
- 18 Kontrolka stavu nabití – červená
- 19 Napájecí kabel se zástrčkou
- 20 Brusná deska brusného papíru
- 21 Smirkový papír
- 22 List ponorné pily
- 23 Diamantový odbrusovací kotouč
- 24 Škrabka
- 25 Žebro
- 26 Háček

* Akumulátor a nabíječka nejsou součástí dodávky.

● Technické údaje

Aku multifunkční nářadí 12 V

Číslo modelu:
Jmenovité napětí:
Otáčky motoru:

Rychlost oscilace

Úhel oscilace:

PAMFW 12 E4

HG10033
12 V \equiv
5000 -
20000 min⁻¹
5000 -
20000 min⁻¹
3,2°

Akumulátorová sada *

Číslo modelu:

Typ:
Jmenovité napětí:
Kapacita:

Počet článků:

Číslo modelu

Typ:
Jmenovité napětí:
Kapacita:

Počet článků:

Nabíječka akumulátoru *

Číslo modelu:

Vstup:

Jmenovité napětí:

Jmenovitý výkon:

Výstup:

Jmenovité napětí:
Jmenovitý proud:
Pojistka zařízení:

Třída ochrany:

Číslo modelu:

Vstup:

Jmenovité napětí:

Jmenovitý výkon:

Výstup 1:

Jmenovité napětí:
Jmenovitý proud:

PAPK 12 A3/A4

Lithium-iontová
12 V \equiv
2000 mAh

PAPK 12 B3/B4

Lithium-iontová
12 V \equiv
4000 mAh
6

PLGK 12 A2/A3

220 - 240 V~, 50 -
60 Hz
50 W

12 V \equiv

2,4 A

T2 A / \equiv

II / \square

PDSLK 12 A1/A2



220 - 240 V~, 50 -
60 Hz

150 W

12 V \equiv

4,5 A

Výstup 2:

Jmenovité napětí:	12 V 
Jmenovitý proud:	4,5 A
Pojistka zařízení:	T3.15 A / 
Třída ochrany:	II / 

- * Akumulátor a nabíječka nejsou součástí dodávky.

Doporučená okolní teplota:

Během nabíjení (akumulátorová sada):	+4 až +40 °C
Během provozu (výrobek):	+4 až +40 °C
Během skladování (výrobek; akumulátorová sada; nabíječka):	+20 až +26 °C

Hodnoty emisí hluku

Naměřené hodnoty byly stanoveny v souladu s normou EN 62841. Hladina akustického tlaku elektrického nástroje hodnocená jako A je obvykle:

Hladina akustického tlaku:	L_{pA}	76,7 dB
Nejistota:	K_{pA}	3 dB
Hladina akustického výkonu:	L_{WA}	87,7 dB
Nejistota:	K_{WA}	3 dB

Emisní hodnoty vibrací

Celkové hodnoty vibrací (vektorový součet tří směrů), stanovené v souladu s EN 62841:

Broušení brusným papírem:

Emisní hodnota vibrací:	a_h	7,383 m/s ²
Nejistota:	K	1,5 m/s ²

UPOZORNĚNÍ

- ▶ Uvedená celková hodnota vibrací a uvedená hodnota emisí hluku byly naměřeny pomocí standardizovaných zkušebních metod, a mohou být použity k porovnání jednoho elektrického nástroje s jiným.
- ▶ Uvedená celková hodnota vibrací a uvedená hodnota emisí hluku mohou být použity i pro předběžnému odhadu zatížení.

VAROVÁNÍ!

- ▶ Vibrace a hluk při skutečném použití elektrických nástrojů se od uvedených hodnot odchylují v závislosti na způsobu, jakým je elektrický nástroj používán, zejména typ zpracovávaného obrobku. Snažte se udržet zatížení vibracemi a hlukem tak nízké, jak je to jen možné. Příklady opatření ke snížení zatížení vibracemi je nošení rukavic při používání nástroje a omezení doby práce. Přitom se musí brát do úvahy všechny akce provozního cyklu (například časy kde je elektrický nástroj vypnut, a ty, u kterých je sice zapnutý, ale běží bez zatížení).

VAROVÁNÍ!



Noste ochranu sluchu!



Všeobecné bezpečnostní pokyny

- **Všeobecné bezpečnostní pokyny pro elektrické nástroje**

⚠ **VAROVÁNÍ!**

- ▶ **Přečtěte si všechny bezpečnostní pokyny, pokyny, ilustrace a technické údaje, kterými je tento elektrický nástroj opatřen.**

Nedodržení následných pokynů může způsobit zranění elektrickým proudem, požár a/nebo těžká zranění.

Uchovejte bezpečnostní pokyny a návody pro budoucnost.

Termín používaný v bezpečnostních pokynech „elektrický nástroj“ se vztahuje na elektrické nástroje napájené ze sítě (síťovým vedením) nebo elektrické nástroje napájené akumulátorem (bez síťového vedení).

Bezpečnost práce na pracovním místě

- 1) **Udržujte pracovní prostor v čistotě a dobře osvětlený.** Nepořádek nebo neosvětlené pracovní prostory mohou vést k úrazům.
- 2) **Nepracujte s elektrickým nástrojem ve výbušném prostředí, v přítomnosti hořlavých kapalin, plynů nebo prachu.** Elektrické nástroje jsou zdrojem jiskření, které může zapálit prach nebo výpar.
- 3) **Při práci s elektrickými nástroji udržujte děti a osoby v bezpečné vzdálenosti.** Při rozptýlení můžete ztratit kontrolu nad elektrickým nástrojem.

Elektrická bezpečnost

- 1) **Síťová zástrčka elektrického nástroje se musí hodit do zásuvky. Zástrčka nesmí být žádným způsobem měněna. Nepoužívejte rozbočovací zástrčky s uzemněnými elektrickými nástroji.** Neupravené zástrčky a odpovídající zásuvky snižují riziko úrazu elektrickým proudem.
- 2) **Vyhnete se kontaktu těla s uzemněnými povrchy, jako jsou potrubí, radiátory, sporáky a ledničky.** Pokud je vaše tělo uzemněné, existuje zvýšené riziko úrazu elektrickým proudem.
- 3) **Chraňte elektrické nástroje před deštěm nebo vlhkem.** Proniknutí vody do elektrického nástroje zvyšuje riziko úrazu elektrickým proudem.
- 4) **Nezneužívejte přípojné vedení k zavěšování nebo nošení elektrického nástroje nebo k vytáhnutí zástrčky ze zásuvky. Udržujte přípojné vedení daleko od tepla, oleje, ostrých hran nebo pohybujících se částí.** Poškozená nebo spletená přípojná vedení zvyšují riziko úrazu elektrickým proudem.
- 5) **Pokud pracujete s elektrickým nástrojem venku, používejte jen prodlužovací vedení vhodné i pro venkovní použití.** Použití prodlužovacího vedení vhodného pro venkovní prostředí snižuje riziko úrazu elektrickým proudem.
- 6) **Pokud je provoz elektrického nástroje ve vlhkém prostředí nevyhnutný, použijte proudový chránič.** Použití proudového chrániče snižuje riziko úrazu elektrickým proudem.

Bezpečnost osob

- 1) **Buďte pozorní, sledujte, co děláte a používejte zdravý rozum při práci s elektrickým nástrojem.** Nepoužívejte elektrický nástroj, jste-li unaveni nebo pod vlivem drog, alkoholu nebo léků. Chvilé nepozornosti při použití elektrického nástroje může vést k vážným zraněním.
- 2) **Používejte osobní ochranné pomůcky a vždy noste ochranné brýle.** Nošení osobních ochranných pomůcek, jako je maska proti prachu, neklouzavá bezpečnostní obuv, ochranná přilba nebo ochrana sluchu, v závislosti na povaze a použití elektrického nástroje, snižuje riziko zranění.
- 3) **Zabraňte náhodnému spuštění. Ujistěte se, že elektrický nástroj je vypnutý předtím, než jej připojíte k elektrické síti a/nebo akumulátoru, ho zvednete nebo přenášíte.** Pokud přenášíte elektrický nástroj s prstem na spínači nebo zapnutý elektrický nástroj připojíte k napájení, může to vést k nehodám.
- 4) **Před zapnutím elektrického nástroje odstraňte všechny seřizovací nástroje nebo klíče.** Nástroj nebo klíč, který ponecháte připevněn k otáčející se části elektrického nástroje, může vést ke zranění.
- 5) **Vyhýbejte se nenormálnímu držení těla. Dbejte na správný postoj a udržujte za všech okolností rovnováhu.** To umožňuje lepší ovladatelnost elektrického nástroje v neočekávaných situacích.
- 6) **Noste vhodný oděv. Nenoste volný oděv nebo šperky. Udržujte své vlasy a oblečení mimo dosah pohyblivých se částí.** Volný oděv, šperky nebo dlouhé vlasy mohou být zachyceny pohyblivými se částmi.
- 7) **Pokud lze instalovat zařízení pro odsávání a záchyt prachu, musí být připojeno a správně používáno.** Použití odsávání prachu může snížit nebezpečí týkající se prachu.
- 8) **Neukolébejte se ve falešné bezpečnosti a nepřekračujte bezpečnostní pravidla pro elektrické nástroje, a to ani v případě, že jste se seznámili s elektrickým nástrojem při častém používání.** Nedbalé jednání může vést k vážným zraněním během zlomků sekundy.

Použití a zacházení s elektrickým nástrojem

- 1) **Elektrický nástroj nepřetěžujte.**
Použijte pro svou práci určený typ elektrického nástroje. S pomocí vhodného elektrického nástroje pracujete lépe a bezpečněji v zadané oblasti výkonu.
- 2) **Nepoužívejte elektrický nástroj, jehož spínač je vadný.** Elektrický nástroj, které již není možné zapnout nebo vypnout, je nebezpečné a musí být opraveno.
- 3) **Před jakýmkoliv seřizováním, výměnou nástrojových nástavců nebo před uložením nepoužívaného elektrického nástroje vytáhněte zástrčku ze zásuvky a/ nebo odstraňte odnímatelný akumulátor.** Toto preventivní opatření zabraňuje neúmyslnému spuštění elektrického nástroje.
- 4) **Nepoužívané elektrické nástroje skladujte mimo dosah dětí. Nenechte osoby používat elektrický nástroj, pokud nejsou s ním obeznámeni nebo nečetli instrukce.** Elektrické nástroje jsou nebezpečné, když jsou používány nezkušenými osobami.
- 5) **Opatrujte elektrické nástroje a nástrojový nástavec s péčí. Zkontrolujte, zda pohyblivé díly bezvadně fungují a nezadírají se, zda díly nejsou prasklé nebo tak poškozené, že je narušena funkce elektrického nástroje. Poškozené díly nechte opravit před použitím elektrického nástroje.** Mnoho nehod je způsobeno špatně udržovanými elektrickými nástroji.

- 6) **Řezné nástroje udržujte ostré a čisté.** Řádně udržované řezné nástroje s ostrými řeznými břity se méně zadírají a lépe se ovládají.
- 7) **Používejte elektrický nástroj, příslušenství a nástrojové nástavce atd. v souladu s těmito pokyny.** Zohledněte pracovní podmínky a činnost, která má být provedena. Použití elektrického nástroje k jiné činnosti, než je určené použití, může vést k nebezpečným situacím.
- 8) **Udržujte rukojeti a úchopy suché, čisté a bez oleje a tuku.** Kluzké rukojeti a úchopy neumožňují bezpečnou obsluhu a ovládání elektrického nástroje v neočekávaných situacích.

Použití akumulátorového nástroje a zacházení s ním

- 1) **Akumulátor nabíjejte pouze nabíječkami doporučenými výrobcem.** U nabíječky, která je určena pro určitý druh akumulátorů, hrozí riziko požáru v případě jejího použití s jinými akumulátory.
- 2) **V elektrických nástrojích používejte pouze akumulátory pro ně určené.** Použití jiných akumulátorů může způsobit poranění a vést ke vzniku požáru.
- 3) **Nepoužívaný akumulátor uchovávejte v bezpečné vzdálenosti od kancelářských sponek, mincí, klíčů, hřebíků, šroubů či jiných malých kovových předmětů, které by mohly zapříčinit přemostění kontaktů.** Zkrat mezi kontakty akumulátoru může mít za následek popáleniny nebo požár.

- 4) **Pokud jsou použity nesprávně, může z akumulátoru unikat tekutina. Vyhněte se kontaktu s ní. Při náhodném kontaktu opláchněte vodou. Pokud se kapalina dostane do očí, požadujte navíc lékařskou pomoc.** Unikající kapalina z akumulátoru může vést k podráždění pokožky nebo popáleninám.
- 5) **Nepoužívejte poškozený nebo změněný akumulátor.** Poškozené nebo upravené akumulátory se mohou chovat nepředvídatelně a vést k požáru, výbuchu nebo nebezpečí zranění
- 6) **Nevystavujte akumulátor ohni nebo vysokým teplotám.** Oheň nebo teploty nad 130 °C mohou vyvolat explozi.
- 7) **Dodržujte všechny pokyny k nabíjení a nabíjejte akumulátor akumulátorového nástroje nikdy mimo rozsah teplot uvedený v návodu k obsluze.** Nesprávné nabíjení nebo nabíjení mimo přípustný rozsah teplot mohou akumulátor zničit a zvyšují riziko vzniku požáru.

Servis

- 1) **Nechte elektrické nástroje opravovat jen od kvalifikovaného odborného personálu s použitím originálních náhradních dílů.** Tím je zajištěno, že bezpečnost elektrického nástroje zůstane zachována.
- 2) **Nikdy neudržujte poškozené akumulátory.** Veškerá údržba akumulátorů musí být provedena výrobcem nebo autorizovanými servisními středisky.

● Bezpečnostní pokyny pro brusku brusným papírem

VAROVÁNÍ!

- ▶ Prach z materiálů, jako je olovnatá barva, některé druhy dřeva a kov, může být škodlivý.
- ▶ Kontakt s těmito prachy nebo jejich vdechnutí může představovat nebezpečí pro obsluhu nebo blízko se nacházející osoby.

VAROVÁNÍ!



Používejte ochranné brýle a prachovou masku!

● Snížení vibrací a hluku

Omezte dobu používání, používejte provozní režimy se slabými vibracemi a málo hlučné a noste osobní ochranné pomůcky pro snížení účinků vibrací a hluku.

Následující opatření umožní snížit vibracemi a hlukem působenou rizika:

- Používejte výrobek pouze podle jeho účelu a jak je popsáno v těchto instrukcích.
- Ujistěte se, že je výrobek bezvadný a je dobře udržován.
- Používejte správné nástrojové nástavce pro tento výrobek a zajistěte, aby byly bezvadné.
- Držte výrobek bezpečně za rukojeti/úchopy.
- Udržujte výrobek podle pokynů a dbejte o dostatečné mazání (je-li aplikovatelné).
- Plánujte průběh svých prací tak, aby využívání výrobků s vysokou hodnotou vibrací bylo rozloženo na delší časové období.

● Chování v nouzových případech

Seznamte se na základě tohoto návodu k obsluze s použitím tohoto výrobku. Zapamatujte si bezpečnostní pokyny a bezpodmínečně se jich držte. To pomáhá vyhnout se rizikům a nebezpečím.

- Vždy buďte při používání výrobku pozorní, abyste nebezpečí zjistili včas a mohli jednat. Včasný zásah může zabránit vážnému zranění nebo poškození majetku.
- Při vadné funkci výrobek ihned vypněte a odeberte akumulátorovou sadu. Nechte to kvalifikovanému odborníkovi zkontrolovat a, pokud je to nutné, opravit před opětovným uvedením do provozu.

● Zbytková rizika

I když použijete tento výrobek obsluhujete podle předpisu, zůstává potenciální riziko pro zranění a poškození. Následující nebezpečí mohou kromě jiných nastat v souvislosti s konstrukcí a provedením tohoto výrobku:

- Zdravotní poškození vyplývající z emise vibrací, je-li výrobek používán po delší dobu, nebo není správně používán a udržován.
- Osobní a věcné škody způsobené vadným řeznými nástroji nebo náhlý dopad skrytého objektu během používání.
- Nebezpečí zranění a věcné škody způsobené létajícími objekty.

UPOZORNĚNÍ

- ▶ Tento výrobek generuje během provozu elektromagnetické pole! Toto pole může za určitých okolností ovlivňovat aktivní nebo pasivní lékařské implantáty! Chcete-li snížit nebezpečí vážných nebo smrtelných úrazů, doporučujeme osobám s lékařskými implantáty, aby konzultovaly svého lékaře a výrobce zdravotnického implantátu před obsluhou výrobku!

● Bezpečnostní pokyny pro nabíječky

- Tento přístroj mohou používat děti starší 8 let i osoby se sníženými fyzickými, smyslovými či mentálními schopnostmi nebo s nedostatkem zkušeností a znalostí, pokud jsou pod dohledem nebo byly poučeny ohledně bezpečného používání přístroje a chápou z toho vyplývající nebezpečí. Děti si nesmí s přístrojem hrát. Čištění a uživatelskou údržbu nesmějí provádět děti bez dohledu.
- Nenabíjejte nedobíjitelné baterie. Porušení tohoto upozornění vede k rizikům.
- Když je přípojné vedení poškozeno, musí být nahrazen výrobcem nebo jeho zákaznickou službou nebo podobně kvalifikovanou osobou, aby se zabránilo ohrožením.

- Chraňte elektrické komponenty před vlhkostí. Abyste zabránili úrazu elektrickým proudem, neponořujte přístroj nikdy do vody nebo jiných kapalin. Nedržte přístroj nikdy pod tekoucí vodou. Dodržujte pokyny pro čištění, údržbu a opravy.
- Přístroj je vhodný pouze pro použití ve vnitřních prostorách.

⚠ **VÝSTRAHA!** Tato nabíječka je vhodná jen pro nabíjení akumulátorových sad následujících typů:

Parkside 12 V Akumulátorová sada

PAPK 12 A3/A4	2,0 Ah	3 články
PAPK 12 B3/B4	4,0 Ah	6 článků

- Aktuální seznam kompatibility akumulátorů najdete na www.Optimex-Shop.com.

● První použití

● Příslušenství

Pro bezpečné a řádné používání tohoto výrobku jsou nutné mimo jiné následující díly příslušenství, jako např. nástroje a nástrojové nástavce:

- Vhodné nástrojové nástavce
- Vhodné osobní ochranné pomůcky

Nástroje a nástrojové nástavce dostanete v odborném obchodě. Při nákupu, prosím vždy dbejte na technické požadavky tohoto výrobku (viz „Technické údaje“).

Pokud si nejste jisti, zeptejte se kvalifikovaného odborníka a nechte si poradit od svého prodejce.

UPOZORNĚNÍ

- ▶ V tomto návodu k použití naleznete informace a pokyny pro různé použití nástrojových nástavců a oblastech jejich využití. Zobrazené nástrojové nástavce nejsou zahrnuty v dodávce (viz „Rozsah dodávky“), ale ukazují možnosti využití tohoto výrobku.

⚠ VAROVÁNÍ

- ▶ Nepoužívejte žádné příslušenství nedoporučené společností Parkside. To může vést ke zranění elektrickým proudem nebo k požáru.

● Obsluha

● Vložení akumulátoru do výrobku

(Obr. D)

- Vyrovnajte žebra [25] akumulátoru [2] s otvory v hlavní rukojeti [1].
- Zasuňte akumulátor [2] zcela do hlavní rukojeti [1], dokud háčky [26] nezapadnou do hlavní rukojeti [1] a uslyšíte cvaknutí.

● Vyjmutí baterie z výrobku

(Obr. E)

- Stiskněte a podržte západky akumulátoru [3].
- Vytáhněte akumulátor [2] z hlavní rukojeti [1].

● Kontrola úrovně nabití akumulátoru

(Obr. A)

- Kdykoli je výrobek zapnutý, zbývající úroveň energie se zobrazí na LED indikátoru stavu akumulátoru [11].

LED*	Úroveň nabití
Červená/oranžová/ zelená	nad 70 %
Červená/oranžová	30 - 70 %
Červená	pod 30 %

* Když je úroveň akumulátoru nižší než 30 %, nabijte akumulátor [2].

● Nabíjení akumulátoru

(Obr. B)

⚠ POZOR!

- ▶ Před vyjmutím akumulátoru [2] z nabíječky [16] vždy odpojte sířovou zástrčku [19] ze sítě.
- ▶ Zapojení zástrčky [19] do sítě před vložením akumulátoru [2] do nabíječky [16]

POZNÁMKA

- ▶ Akumulátor [2] je částečně nabitý. Před prvním použitím jej zcela nabijte.
 - ▶ Akumulátor [2] lze nabíjet kdykoli podle potřeby, aniž by se zkrátila jeho životnost.
 - ▶ Přerušení procesu nabíjení nepoškodí akumulátor [2].
 - ▶ Nikdy nenabíjejte akumulátor [2], pokud je okolní teplota nižší než + 10 ° C nebo vyšší než + 40 ° C
- Vložte akumulátor [2] do nabíječky [16].
 - Zapojte zástrčku [19] do vhodné elektrické zásuvky.
 - Kontrolky nabíjení LED (zelená [17] a červená [18]) indikují stav nabíjení akumulátoru [2].

LED

Stav

Červená LED svítí

Akumulátor se nabíjí

Zelená LED svítí

Akumulátor je plně nabitý

Zelená a červená LED bliká

Akumulátor je vadný

Červená LED bliká

Akumulátor je příliš studený nebo příliš horký na nabíjení

Zelená LED svítí (bez akumulátoru)

Nabíječka je připravena

Když je akumulátor plně nabitý:

- Vytáhněte zástrčku [19] z elektrické zásuvky.
- Vyjměte akumulátor [2] z nabíječky [16].

VAROVÁNÍ!



Před výměnou příslušenství nebo seřizováním nářadí vždy vypněte a vyjměte akumulátor [2] z nářadí.

● Připojení/odstranění odsávání prachu

⚠ VAROVÁNÍ! NEBEZPEČÍ POŽÁRU!

- ▶ Při práci s elektrickými nástroji, které lze k vysavači připojit pomocí odsávacího zařízení, existuje nebezpečí požáru! Za nepříznivých podmínek, např. u létajících jisker, broušení kovu nebo kovových zbytků ve dřevě brusným papírem se může dřevěný prach v sáčku vysavače zapálit. To se může stát zejména tehdy, když se dřevěný prach smísí se zbytky barev nebo jinými chemickými látkami a brusný materiál je po dlouhé práci horký. Je proto nezbytné zabránit přehřátí abrazivního materiálu a výrobku. Před pracovními přestávkami vždy prachový sáček vysavače vyprázdněte.
- ▶ Vždy používejte odsávání prachu.
- ▶ Zajistěte dobré větrání pracovního místa.
- ▶ Dodržujte ve vaší zemi platné předpisy pro zpracovávané materiály.

UPOZORNĚNÍ

- ▶ Připojte nebo odstraňte odsávání prachu [13]; Použijte ruční křížový šroubovák (není součástí dodávky).

(Obr. F)

Připojení odsávání prachu

- Vložte odsávání prachu [13] na spodní stranu výrobku.
- Vyrovnajte spojovací šroub [14] s otvorem přípojky [5].
- Držte hlavní rukojeť [1]. Otočte výrobek o 90°.
- Pomocí křížového šroubováku (není součástí dodávky) otáčejte spojovacím šroubem [14] ve směru hodinových ručiček, dokud nebude pevně utažen.
- Lehce zatlačte prachovou přípojku [12] na odsávání prachu [13], dokud nebude odsávání prachu pevně připojeno k prachové přípojce.

- Prachovou přípojku [12] můžete narovnat do různých směrů tak, aby vyhovovala různým pracovním prostředím.

Odstraňte odsávání prachu

- Otáčejte spojovacím šroubem [14] proti směru hodinových ručiček, dokud se šroub zcela neuvolní.
- Odeberte odsávání prachu [13] z výrobku.

● Vyberte nástrojový nástavec

UPOZORNĚNÍ

- ▶ Následující nástrojové nástavce jsou pouze nejběžnější typy.
- ▶ V případě potřeby se informujte ve specializovaných prodejnách o dalších nástrojových nástavcích.

Ponorný pilový list (obr. C, [22])

- Materiály:**
- Dřevo
 - Plast
 - Sádra
 - Ostatní měkké materiály

- Použití:**
- Oddělovací řezy
 - Ponořovací řezy
 - Řezání blízko hrany, i na těžko přístupných místech

- Příklad:**
- Řezání vybrání na odlehčených stěnách

Diamantový odbrusovací kotouč (obr. C, [23])

- Materiály:**
- Lepidlo na obkládačky
 - Spáry dlaždic

- Použití:**
- Odstranění zbytků materiálů

- Příklady:**
- Odstraňování lepidla na dlaždice při výměně poškozených dlaždic
 - Vyfrézování spárovací hmoty na obkladech a dlažbě

Škrabka (obr. C, [24])

- Materiály:**
- Zbytky malty/betonu
 - Lepidlo na dlažbu/koberce
 - Zbytky barev/silikonu

- Použití:**
- Odstranění zbytků materiálů

- Příklad:**
- Odstraňování zbytků lepidla na koberce z podlahy

Smirkový papír (obr. C, [21])

- Materiály:**
- Dřevo a kov
 - Dřevo*
 - Kov*
- * závislé na brusném listu

- Použití:**
- Broušení na hranách
 - Broušení v těžko dostupných místech

● Vkládání/vyjímání nástrojového nástavce

(Obr. G)

⚠ OPATRNĚ! RIZIKO ZRANĚNÍ!



Nástrojové nástavce mohou být ostré a během použití horké. Při manipulaci s nástrojovými nástavci vždy noste ochranné rukavice.

⚠ VAROVÁNÍ



Výrobek vypněte, vyjměte akumulátorovou sadu [2] a nechte před prováděním přízpůsobení vychladnout!

⚠ OPATRNĚ! RIZIKO ZRANĚNÍ!

- ▶ Když je výrobek v provozu, udržujte ruce mimo nástrojový nástavec.

UPOZORNĚNÍ

- ▶ Pokud chcete použít odsávání prachu [13], musíte je připojit před montáží nástrojového nástavce (viz „Připojení/odstranění odsávání prachu“).

Vkládání nástrojového nástavce

(Obr. G)

1. Vyklopte páku [9] úplně nahoru (180°). Převlečná matice [6] se nadzvedne a uvolní upnutí nástrojového nástavce [7].
2. Vložení otevřeného konce příslušenství do držáku příslušenství [7].

UPOZORNĚNÍ

- ▶ Nástrojové nástavce můžete vložit do upnutí nástrojového nástavce [7] v libovolné poloze mřížky (obr. H).

Upněte nástrojový nástavec

(Obr. G)

- Zatlačte uvolňovací páku nářadí [9] úplně dolů do polohy „LOCK“.

Vyjímání nástrojového nástavce

(Obr. G)

- Vyklopte páku [9] úplně nahoru (180°).
- Vytáhněte nástrojový nástavec z upnutí nástrojového nástavce [7].
- Po odstranění příslušenství: Zatlačte uvolňovací páku nářadí [9] zpátky úplně dolů do polohy „LOCK“.

● Nastavení frekvence vibrací

- Vyberte s pomocí regulace rychlosti **4** frekvenci vibrací (obr. J).

Stupeň 1: Nízká frekvence vibrací

Stupeň 6: Vysoká frekvence vibrací

UPOZORNĚNÍ

- ▶ Požadované frekvence vibrací závisí na materiálu a pracovních podmínkách a lze ji určit praktickým pokusem.
- ▶ Frekvence vibrací lze změnit i za provozu.

● Zapnutí a vypnutí

⚠ OPATRNĚ! RIZIKO ZRANĚNÍ!



Při manipulaci nebo práci s výrobkem vždy noste ochranné rukavice.

⚠ OPATRNĚ! RIZIKO ZRANĚNÍ!

- ▶ Během práce vždy držte výrobek oběma rukama (obr. I).

⚠ OPATRNĚ! RIZIKO ZRANĚNÍ!

- ▶ Když je výrobek v provozu, udržujte ruce mimo nástrojový nástavec.

⚠ OPATRNĚ! ZDRAVOTNÍ RIZIKO!

- ▶ Nesmí být zpracováván materiál obsahující azbest. Azbest je považován za karcinogenní.

(Obr. K)

- **Zapnutí:** Posuňte vypínač Zap/Vyp **10** dopředu (**ON**). Pracovní svítidla s LED **8** se spolu s výrobkem zapne.
- **Vypnutí:** Posuňte vypínač Zap/Vyp **10** dozadu (**OFF**). Pracovní světlo LED **8** se vypne.

● Zkušební chod

UPOZORNĚNÍ

- ▶ Před první prací a po každé výměně nástrojového nástavce proveďte zkušební chod bez zatížení. Zkušební chod zajišťuje, že je nástrojový nástavec správně upnutý a nemůže se během provozu uvolnit.

● Pracovní pokyny

Pracovní princip:

- Kmitavým pohonem kmitá nástrojový nástavec tam a zpět 5000 až 20000 krát za minutu. To umožňuje přesnou práci v malém prostoru.

Řezání/oddělování:

- Používejte výhradně nepoškozené a perfektní pilové listy. Ohnuté, neostře nebo jinak poškozené pilové listy se mohou zlomit.
- Při řezání lehkých stavebních materiálů dodržujte zákonné požadavky a doporučení výrobců materiálů.
- Metodou ponorné pily smí být zpracovány pouze měkké materiály, jako je měkké dřevo, sádkokarton nebo podobné materiály!

Broušení brusným papírem:

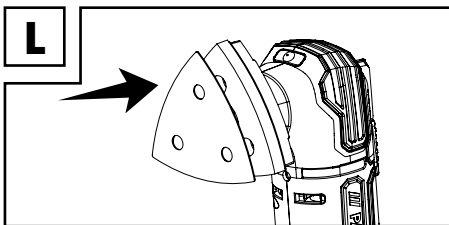

- **Připojte smirkový papír:** Přitlačte smirkový papír **21** na brusnou desku brusného papíru **20** (obr. L).
- **Odstraňte smirkový papír:** Stáhněte smirkový papír **21** z okraje brusné desky brusného papíru **20** a odstraňte jej.
- Dbejte na rovnoměrný tlak, abyste zvýšili životnost brusných listů.

● Čištění a údržba

⚠ VAROVÁNÍ!



Výrobek vypněte, vyjměte akumulátorovou sadu [2] a nechte před prováděním kontroly, údržby nebo čistících prací vychladnout!

● Čištění

- Dávejte pozor na to, aby dovnitř výrobku nepronikly žádné kapaliny.
- Udržujte výrobek stále čistý, suchý a zbavený oleje nebo mazacích tuků. Po každém použití a před uskladněním odstraňte prach.
- Pravidelné řádné čištění pomáhá zajistit bezpečné používání a prodlužuje životnost výrobku.
- Výrobek čistěte suchou utěrkou. Pro těžce přístupná místa použijte měkký kartáč.
- Odstraňte hlavně nečistoty a prach z ventilačních otvorů hadrem a měkkým kartáčem.
- Větrací otvory musí být vždy volné.

UPOZORNĚNÍ

- ▶ Nepoužívejte žádné chemické, alkalické, abrazivní nebo jiné agresivní čisticí nebo dezinfekční prostředky k čištění výrobku, neboť ty mohou poškodit jeho povrchy.

● Údržba

- Výrobek je bezúdržbový.
- Zkontrolujte výrobek a díly příslušenství (např. nástrojové nástavce), před a po každém použití na opotřebení a poškození. Případně je nahraďte za nové, jak je popsáno v tomto návodu k obsluze. Dodržujte při tom technické požadavky (viz „Technické údaje“).
- Zkontrolujte kryty a ochranná zařízení z hlediska poškození a na správné uložení. V případě potřeby je vyměňte.

● Oprava

- Uvnitř výrobku nejsou žádné díly, které mohou být opravovány uživatelem. obraťte se na kvalifikovaného odborníka, abyste nechali výrobek zkontrolovat a opravit.

● Skladování

- Výrobek vypněte.
- Výrobek čistěte, jak je popsáno výše.
- Výrobek a jeho příslušenství skladujte na temném, suchém, nezamrzajícím a dobře větraném místě.
- Uchovávejte výrobek stále na místě nedostupném pro děti. Ideální teplota pro dlouhodobé skladování (déle než 3 měsíce) je mezi +10 a +30 °C a relativní vlhkost nepřesahující 60 %.
- Skladujte výrobek v přepravním kufru [15].

Pokyny k akumulátorové sadě

- Skladujte akumulátorovou sadu [2] jen v částečně nabitěm stavu. Stav nabití by měl být 30 až 70 % po delší dobu skladování (svítí červené a oranžové LED stavu nabití [8]).
- Během delší doby skladování zkontrolujte stav nabití akumulátorové sady [2] přibližně každé 3 měsíce. Dobíjejte podle potřeby.

● Transport

- Výrobek vypněte.
- Převážte výrobek v přepravním kufru 15.
- Chraňte výrobek před úderem a silnými vibracemi, které nastávají zejména během přepravy ve vozidlech.
- Zajistěte výrobek proti sklouznutí a převrnutí.

● Zlikvidování

Obal se skládá z ekologických materiálů, které můžete zlikvidovat prostřednictvím místních sběrů recyklovatelných materiálů.



Při třídění odpadu se řiďte podle označení obalových materiálů zkratkami (a) a čísly (b), s následujícím významem: 1-7: umělé hmoty / 20-22: papír a lepenka / 80-98: složené látky.

Výrobek:



Point de collecte sur www.quelairdemadinet.net!
Privilégiez la réparation ou le don de votre appareil !

Výrobek vč. příslušenství a obalové materiály jsou recyklovatelné a podléhají rozšířené odpovědnosti výrobce.

Likvidujte je odděleně podle ilustrovaných Info-tri (informace o třídění), abyste mohli lépe nakládat s odpady.

Logo Triman platí jen pro Francii.



O možnostech likvidace vysloužilých zařízení se informujte u správy vaší obce nebo města.



V zájmu ochrany životního prostředí vysloužilý výrobek nevyhazujte do domovního odpadu, ale předejte k odborné likvidaci. O sběrách a jejich otevíracích hodinách se můžete informovat u příslušné správy města nebo obce.

Vadné nebo vybité baterie resp. akumulátory se musí, podle směrnice 2006/66/ES a jejich příslušných změn, recyklovat. Baterie, akumulátory i výrobek odevzdejte zpět do nabízených sběrů.



Ekologické škody v důsledku chybné likvidace baterií / akumulátorů!

Před odstraněním výrobku do odpadu z něho vyjměte baterie resp. akumulátorový balíček.

Baterie / akumulátory se nesmí zlikvidovat v domácím odpadu. Mohou obsahovat jedovaté těžké kovy a musí se zpracovávat jako zvláštní odpad. Chemické symboly těžkých kovů: Cd = kadmium, Hg = rtuť, Pb = olovo. Proto odevzdejte opotřebované baterie / akumulátory u komunální sběry.

● Záruka

Výrobek byl vyroben podle přísných směrnic kvality a před dodáním pečlivě zkontrolován. V případě materiálových nebo výrobních vad máte zákonná práva vůči prodejci tohoto výrobku. Vaše zákonná práva nejsou nijak omezena naší zárukou popsanou níže.

Záruka na tento výrobek je 3 roky od data zakoupení. Záruční doba začíná dnem nákupu. Uschovejte originální prodejní doklad na bezpečném místě, protože tento dokument je vyžadován jako doklad o nákupu.

Jakékoli poškození nebo závady, které již existují v době nákupu, je nutné neprodleně po rozbalení výrobku nahlásit.

Pokud výrobek vykáže během 3 let od data zakoupení jakoukoli vadu materiálu nebo výroby, zdarma vám jej opravíme nebo vyměníme – dle našeho rozhodnutí. Záruční doba se v důsledku vyřízení reklamace neprodlužuje. To platí i pro vyměněné a opravené díly.

Tato záruka pozbývá platnosti, pokud byl výrobek poškozen, používán nebo udržován nesprávně.

Záruka se vztahuje na materiálové nebo výrobní vady. Tato záruka se nevztahuje na části výrobku, které podléhají běžnému opotřebením, a jsou tedy považovány za spotřební materiál (např. baterie, dobíjecí baterie, trubky, náplně), ani na poškození křehkých dílů, např. vypínače nebo skleněné části.

● Postup v případě uplatnění záruky

Abyste zajistili rychlé vyřízení vaší reklamace, dodržujte následující pokyny:

Ujistěte se, že máte k dispozici originální prodejní doklad a číslo položky (IAN 408295_2207) jako doklad o nákupu.

Číslo položky naleznete na typovém štítku, gravírování na výrobku, na přední straně návodu k použití (vlevo dole) nebo jako nálepka na zadní nebo spodní straně výrobku.

Pokud se vyskytnou funkční nebo jiné závady, kontaktujte buď telefonicky nebo e-mailem níže uvedené servisní oddělení.

Jakmile bude výrobek zaznamenán jako vadný, můžete jej bezplatně vrátit na servisní adresu, která vám bude poskytnuta. Nezapomeňte přiložit doklad o koupi (prodejní doklad) a krátký písemný popis s podrobnostmi o závadě a o tom, kdy se vyskytla.

● Servis

 **Servis Česká republika**

Tel.: 800600632

E-Mail: owim@idl.cz



● ES prohlášení o shodě

ES PROHLÁŠENÍ O SHODĚ

Mezinárodní číslo obchodní položky (IAN): 408295_2207
Identifikace produktu: PARCSIDE Aku multifunkční nástroj
Číslo modelu: HG10033

Výše popsaný předmět prohlášení je ve shodě s příslušnými harmonizačními právními předpisy Unie:

Directive 2006/42/EC
Directive 2014/30/EU
Directive 2011/65/EU

Odkazy na příslušné harmonizované normy, které byly použity, nebo na jiné technické specifikace, na jejichž základě se shoda prohlašuje:

Č. / Části
Directive 2006/42/EC
EN 62841-1:2015
EN 62841-2-4:2014
EN ISO 12100:2010
Directive 2014/30/EU
EN 55014-1:2017/A11:2020
EN IEC 55014-2:2021
EN 55014-2:1997/A2:2008
EN IEC 55014-2:2021

Předmět výše uvedeného prohlášení je v souladu se směrnicí Evropského parlamentu a Rady 2011/65/EU ze dne 8. června 2011 o omezení používání některých nebezpečných látek v elektrických a elektronických zařízeních:

Č. / Části
Směrnice 2011/65/EU
EN IEC 63000:2018

Držitel technické dokumentace: OWIM GmbH & Co.KG

Podepsáno za a jménem:

OWIM GmbH & Co. KG Stiftsbergstraße 1 D-74167 Neckarsulm Německo
Toto prohlášení o shodě se vydává na výhradní odpovědnost výrobce.

Překlad původního prohlášení o shodě

Neckarsulm
Místo

08.11.2022
Datum

Benjamin Steeb
Managing Director

ppa Jens Buchheim
Authorised Signatory

Zoznam použitých piktogramov	Strana 135
Úvod	Strana 136
Použitie v súlade s určením	Strana 136
Rozsah dodávky	Strana 136
Zoznam dielov	Strana 137
Technické údaje	Strana 137
Všeobecné bezpečnostné pokyny	Strana 139
Všeobecné bezpečnostné upozornenia pre elektrické náradie	Strana 139
Bezpečnostné upozornenia pre brúsky	Strana 142
Zníženie vibrácií a hluku	Strana 143
Správanie v núdzovom prípade	Strana 143
Zvyškové riziká	Strana 143
Bezpečnostné upozornenia pre nabíjačky	Strana 144
Prvé použitie	Strana 145
Príslušenstvo	Strana 145
Obsluha	Strana 145
Vloženie akumulátora do výrobku	Strana 145
Vybratie akumulátora z výrobku	Strana 145
Kontrola úrovne nabitia akumulátora	Strana 145
Nabíjanie akumulátora	Strana 146
Pripojenie/odpojenie odsávania	Strana 146
Výber nadstavca	Strana 148
Nasadenie/odobratie nadstavca	Strana 149
Nastavenie frekvencie kmitov	Strana 150
Zapnutie a vypnutie	Strana 150
Skúšobný chod	Strana 150
Upozornenia k práci	Strana 150
Čistenie a údržba	Strana 151
Čistenie	Strana 151
Údržba	Strana 151
Oprava	Strana 151
Skladovanie	Strana 151
Preprava	Strana 152
Likvidácia	Strana 152
Záruka	Strana 153
Postup pri reklamácii záruky	Strana 153
Servis	Strana 153
EÚ vyhlásenie o zhode	Strana 154

Zoznam použitých piktogramov

V tomto návode na používanie, na obale, na typovom štítku a na označeniach produktu sú použité nasledujúce výstražné upozornenia:

	<p>Tento symbol upozorňuje na to, že pred použitím produktu je potrebné prečítať si návod na používanie.</p>		<p>Pred výmenou príslušenstva, čistením a keď produkt nepoužívate, vypnite ho a vyberte akumulátor.</p>
	<p>Dodržujte výstražné a bezpečnostné upozornenia!</p>		<p>Akumulátor chráňte pred teplom a trvalým silným slnečným žiarením.</p>
	<p>Produkt používajte len v suchých interiéroch.</p>		<p>Akumulátor chráňte pred vodou a vlhkom.</p>
	<p>Tento znak povinnosti odkazuje na nosenie vhodných ochranných rukavíc! Postupujte podľa pokynov uvedených v tomto upozornení, aby ste predišli zraneniam rúk rôznymi predmetmi alebo kontaktom s horúcimi, alebo chemickými materiálmi.</p>		<p>Akumulátor chráňte pred ohňom.</p>
	<p>Noste ochranné okuliare!</p>		<p>Blokovanie</p>
	<p>Noste ochranu sluchu!</p>		<p>Odblokovanie</p>
	<p>Noste protiprachovú masku!</p>		<p>Jemná poistka</p>
	<p>Jednosmerný prúd/napätie</p>		<p>Napätie</p>
	<p>Striedavý prúd/striedavé napätie</p>		<p>Značka CE potvrdzuje zhodu so smernicami EÚ, ktoré sú relevantné pre produkt.</p>
	<p>Symbol pre produkt s triedou ochrany II (dvojitá izolácia)</p>		<p>Bezpečnostné informácie Návod na obsluhu</p>

AKU MULTIFUNKČNÉ NÁRADIE 12 V

● **Úvod**

Blahoželáme vám ku kúpe vášho nového výrobku, ktorý bude ďalej označovaný ako „výrobok“.

Vybrali ste si výrobok vysokej kvality. Návod na obsluhu tvorí neoddeliteľnú súčasť tohto výrobku. Obsahuje dôležité informácie o prevádzke, bezpečnosti, používaní a likvidácii. Pred použitím výrobku sa oboznámte s výrobkom a všetkými prevádzkovými a bezpečnostnými pokynmi. Na tento účel si pozorne prečítajte nasledujúci návod na obsluhu a bezpečnostné pokyny.

Výrobok používajte len tak, ako je popísané a na uvedené účely. Uschovajte tento návod na bezpečnom mieste. Ak odovzdáte výrobok tretím osobám, musíte s ním odovzdať aj akúkoľvek dokumentáciu.

● **Použitie v súlade s určením**

Toto aku multifunkčné náradie (ďalej len „produkt“ alebo „elektrické náradie“) je vhodné na pílenie, rezanie a brúsenie.

S produktom sa dajú spracovávať nasledujúce materiály: Drevo, plast, sadrokartón, ľahké a farebné kovy, upevňovacie prvky (napr. kĺnce, skrutky) a obklad. Produkt je mimoriadne vhodný na prácu na okrajoch a v lícuých oblastiach.

Produkt nie je určený na spracovanie veľmi tvrdého materiálu ako cement alebo betón.

Nadstavce používajte vždy v súlade s určením! Pri kúpe a používaní nadstavcov dbajte na technické požiadavky produktu (pozri „Technické údaje“).

Pracovné svetlo LED [8] tohto produktu je určené na to, aby osvetlilo priamu pracovnú oblasť.

Iné použitia alebo úpravy produktu sa považujú za nevhodné a môžu spôsobiť riziká ako ohrozenie života, zranenia a poškodenia. Výrobca nepreberá ručenie za škody vzniknuté v dôsledku používania v rozpore s určením. Produkt nie je určený na komerčné účely alebo pre iné oblasti použitia.

● **Rozsah dodávky**

⚠ VÝSTRAHA!

- ▶ Produkt a obal nie sú hračky pre deti! Deti sa nesmú hrať s plastovými vreckami, fóliami a malými časťami! Hrozí riziko prehltnutia a udusení!

- 1 Aku multifunkčné náradie
- 1 Odsávanie
- 1 Prípojka na odsávanie
- 1 Brúsna doska
- 6 Brúsny papier
- Drevo #60/80/120
- Kov #60/80/120
- 1 List ponornej pily (HCS)
- 1 Škrabka
- 1 Diamantový obrušovací kotúč
- 1 Kufrik
- 1 Návod na používanie

● Zoznam dielov

- 1 Hlavná rukoväť
- 2 Akumulátor *
- 3 Západka akumulátora
- 4 Regulátor rýchlosti
- 5 Prípojka
- 6 Spojovacia matica
- 7 Upínanie nadstavca
- 8 Pracovné svetlo LED
- 9 Páčka
- 10 Vypínač
- 11 Indikátor stavu akumulátora
- 12 Prípojka na odsávanie
- 13 Odsávanie
- 14 Prípojovacia skrutka
- 15 Kufrik
- 16 Nabíjačka *
- 17 Kontrolka stavu nabitia – zelená
- 18 Kontrolka stavu nabitia – červená
- 19 Napájací kábel so zástrčkou
- 20 Brúsna doska
- 21 Brúsny papier
- 22 List ponornej píly
- 23 Diamantový obrusovací kotúč
- 24 Škrabka
- 25 Rebro
- 26 Háčik

* Akumulátor a nabíjačka nie sú súčasťou balenia.

● Technické údaje

Aku multifunkčné náradie 12 V

Číslo modelu:	HG10033
Menovité napätie:	12 V ---
Rýchlosť motora:	5000 - 20000 min ⁻¹
Rýchlosť oscilácie:	5000 - 20000 min ⁻¹
Oscilačný uhol:	3,2°

Akumulátor*

Číslo modelu:

Typ:	Lítium-iónová
Menovité napätie:	12 V ---
Kapacita:	2000 mAh
Počet článkov:	3

Číslo modelu

Typ:	Lítium-iónová
Menovité napätie:	12 V ---
Kapacita:	4000 mAh
Počet článkov:	6

Nabíjačka batérií*

Číslo modelu:

Vstup:

Menovité napätie:	220 - 240V~, 50 - 60Hz
Menovitý výkon:	50 W

Výstup:

Menovité napätie:	12 V ---
Menovitý prúd:	2,4 A
Poistka zariadenia:	T2 A / ---
Trieda ochrany:	II / \square

Číslo modelu:

PAMFW 12 E4

Číslo modelu:	HG10033
Menovité napätie:	12 V ---
Rýchlosť motora:	5000 - 20000 min ⁻¹
Rýchlosť oscilácie:	5000 - 20000 min ⁻¹
Oscilačný uhol:	3,2°

PAPK 12 A3/A4

Typ:	Lítium-iónová
Menovité napätie:	12 V ---
Kapacita:	2000 mAh
Počet článkov:	3

PAPK 12 B3/B4

Typ:	Lítium-iónová
Menovité napätie:	12 V ---
Kapacita:	4000 mAh
Počet článkov:	6

PLGK 12 A2/A3

Menovité napätie:	220 - 240V~, 50 - 60Hz
Menovitý výkon:	50 W

12 V ---

2,4 A

T2 A / ---

II / \square

PDSLK 12 A1/ A2

Vstup:

Menovité napätie:	220 - 240V~, 50 - 60Hz
Menovitý výkon:	150 W

Výstup 1:

Menovité napätie:	12 V ---
Menovitý prúd:	4,5 A

Výstup 2:

Menovité napätie:	12 V $\overline{=}$
Menovitý prúd:	4,5 A
Poistka zariadenia:	T3.15 A / $\overline{=}$
Trieda ochrany:	II / \square

* Akumulátor a nabíjačka nie sú súčasťou balenia.

Odporúčaná teplota okolia:

Počas nabíjania (akumulátor):	+4 až +40 °C
Počas prevádzky (produkt):	+4 až +40 °C
Počas skladovania (produkt, akumulátor, nabíjačka):	+20 až +26 °C

Hodnoty emisií hluku

Hodnoty boli merané v súlade s EN 62841. Hladina hluku hodnotená ako A elektrického náradia je zvyčajne:

Hladina zvuku:	L_{pA}	76,7 dB
Neistota:	K_{pA}	3 dB
Akustický výkon:	L_{WA}	87,7 dB
Neistota:	K_{WA}	3 dB

Emisie vibrácií

Celková hodnota vibrácií (suma vektora troch smerov), nameraná podľa EN 62841:

Brúsenie brúsnym papierom:

Hodnota emisie vibrácií:	a_h	7,383 m/s ²
Neistota:	K	1,5 m/s ²

UPOZORNENIE

- ▶ Uvedená celková hodnota vibrácií a hodnota emisií hluku boli merané podľa normovanej skúšobnej metódy a môžu byť aplikované pri porovnaní elektrického náradia s iným náradím.
- ▶ Uvedená celková hodnota vibrácií a hodnota emisií hluku sa môžu použiť aj pre predbežný odhad zaťaženia.

⚠ VÝSTRAHA!

- ▶ Vibrácie a emisie hluku sa môžu počas skutočného používania elektrického náradia odlišovať od zadaných hodnôt, to závisí od typu a spôsobu, akým sa elektrické náradie používa, najmä však, s akým obrobkom sa pracuje. Snažte sa udržať zaťaženie vibráciami a hlukom na čo najnižšej úrovni. Medzi príklady opatrení na zníženie zaťaženia vibráciami patrí používanie rukavíc pri používaní náradia a skrátenie pracovného času. V takom prípade je potrebné zväziť všetky časti pracovného cyklu (napríklad časy, keď je elektrické náradie vypnuté a tie, v ktorých je síce zapnuté, ale beží bez zaťaženia).

⚠ VÝSTRAHA!



Noste ochranu sluchu!



Všeobecné bezpečnostné pokyny

- **Všeobecné bezpečnostné upozornenia pre elektrické náradie**

⚠ VÝSTRAHA!

- ▶ **Prečítajte si všetky bezpečnostné upozornenia, pokyny, znázornenia a technické údaje, ktoré patria k tomuto elektrickému náradu.** Nedbalosť pri dodržiavaní následných pokynov môže spôsobiť zásah elektrickým prúdom, požiar a/alebo závažné poranenia.

Všetky bezpečnostné upozornenia a pokyny si uschovajte pre prípad potreby v budúcnosti.

Pojem „elektrické náradie“, ktorý je použitý v bezpečnostných upozorneniach, sa vzťahuje na prúdom napájané elektrické náradie (s napájacím káblom) alebo elektrické náradie s akumulátorom (bez napájacieho kábla).

Bezpečnosť na pracovisku

- 1) **Pracovnú oblasť udržiavajte v čistote a dobre osvetlenú.** Neporiadok alebo neosvetlené pracovné oblasti môžu viesť k vzniku úrazov.
- 2) **Elektrické náradie nepoužívajte vo výbušnom prostredí, v ktorom sa nachádzajú horľavé kvapaliny, plyny alebo prach.** Elektrické náradie vytvára iskry, ktoré môžu zapáliť prach alebo výpary.
- 3) **Počas používania elektrického náradia zabráňte prístupu deťom a iným osobám do jeho blízkosti.** Pri rozptýlení môžete stratiť kontrolu nad elektrickým náradím.

Elektrická bezpečnosť

- 1) **Zástrčka elektrického náradia musí byť vhodná pre danú zásuvku. Zástrčka sa nesmie nijako upravovať. Nepoužívajte adaptérové zástrčky spolu s uzemneným elektrickým náradím.** Neupravené zástrčky a vhodné zásuvky znižujú riziko zásahu elektrickým prúdom.
- 2) **Vyhýbajte sa telesnému kontaktu s uzemnenými povrchmi, napr. rúr, kúrení, sporákov a chladničiek.** Keď je vaše telo uzemnené, hrozí zvýšené riziko zásahu elektrickým prúdom.
- 3) **Elektrické náradie chráňte pred dažďom a vlhkom.** Vniknutie vody do elektrického náradia zvyšuje riziko zásahu elektrickým prúdom.
- 4) **Napájací kábel nepoužívajte na iné účely, na nosenie elektrického náradia, na zavesenie alebo na vyťahovanie zástrčky zo zásuvky. Napájací kábel udržiavajte mimo dosahu tepla, oleja a ostrých hrán alebo pohyblivých častí.** Poškodené alebo skrútené napájacie káble zvyšujú riziko zásahu elektrickým prúdom.
- 5) **Keď pracujete s elektrickým náradím vonku, používajte iba také predlžovacie káble, ktoré sú vhodné do vonkajšieho prostredia.** Použitie vhodného predlžovacieho kábla určeného do exteriéru znižuje riziko zásahu elektrickým prúdom.
- 6) **Ak sa nedá zabrániť prevádzke elektrického náradia vo vlhkom prostredí, použite prúdový chránič.** Použitie prúdového chrániča znižuje riziko zásahu elektrickým prúdom.

Bezpečnosť osôb

- 1) **Pri práci s elektrickým náradím buďte pozorní a dávajte pozor na to, čo robíte a postupujte logicky.** Elektrické náradie nepoužívajte, keď ste unavení alebo ste pod vplyvom drog, alkoholu alebo liekov. Okamih nepozornosti pri používaní elektrického náradia môže spôsobiť vážne zranenia.
- 2) **Noste osobné ochranné pomôcky a vždy používajte ochranné okuliare.** Nosenie osobných ochranných pomôcok, ako je protiprachová maska, protišmyková bezpečnostná obuv, ochranná prilba či ochrana sluchu, znižuje v závislosti od typu elektrického náradia a jeho použitia riziko poranení.
- 3) **Zabráňte neúmyselnému uvedeniu do prevádzky. Pred pripojením do elektrickej siete a/alebo k akumulátoru, pred upnutím alebo prenosom skontrolujte, či je elektrické náradie vypnuté.** Keď pri prenášaní elektrického náradia budete mať prst na vypínači alebo elektrické náradie zapojíte do elektrickej siete zapnuté, môže to spôsobiť nehodu.
- 4) **Skôr ako elektrické náradie zapnete, odstráňte nastavovacie nástroje alebo kľúče na skrutky.** Nástroj alebo kľúč, ktorý sa nachádza v otočnej časti elektrického náradia, môže spôsobiť poranenia.
- 5) **Vyhýbajte sa abnormálnej polohe držania tela. Zaistite si bezpečný postoj a vždy udržiavajte rovnováhu.** Vďaka tomu budete môcť elektrické náradie lepšie kontrolovať pri neočakávaných situáciách.
- 6) **Noste vhodný odev. Nenoste široký odev ani šperky. Vlasy a odev sa nesmú dostať do blízkosti pohyblivých častí.** Voľný odev, šperky či dlhé vlasy môžu zachytiť pohybujúce sa časti.
- 7) **Ak sú namontované zariadenia na odsávanie a zachytávanie prachu, tak musia byť pripojené a správne používané.** Použitie odsávania môže znížiť ohrozenie prachom.
- 8) **Nepodceňujte bezpečnosť a vždy sa riadte bezpečnostnými predpismi pre elektrické náradie, aj to aj v prípade, že ste oboznámení s používaním elektrického náradia a nepoužívate ho po prvýkrát.** Nepozorné konanie môže v niekoľkých sekundách spôsobiť závažné poranenia.

Použitie a manipulácia s elektrickým náradím

- 1) **Elektrické náradie nevystavujte nadmernému zaťaženiu. Pri práci používajte elektrické náradie určené na daný účel.** Je lepšie a bezpečnejšie pracovať s vhodným elektrickým náradím v udávanom rozsahu výkonu.
- 2) **Nepoužívajte elektrické náradie s chybným spínačom.** Elektrické náradie, ktoré sa nedá zapnúť alebo vypnúť, je nebezpečné a musí sa opraviť.
- 3) **Pred nastavením prístroja, výmenou dielov nadstavcov alebo odložením elektrického náradia odpojte zástrčku zo zásuvky a/alebo vyberte integrovaný akumulátor.** Toto opatrenie zabraňuje neúmyselnému spusteniu elektrického náradia.
- 4) **Nepoužité elektrické náradie uschovajte mimo dosahu detí. Nedovoľte, aby elektrické náradie používali osoby, ktoré nie sú oboznámené s jeho obsluhou alebo si nečítali tieto pokyny.** Elektrické náradie je nebezpečné, ak ho používajú neskúsené osoby.
- 5) **Starostlivosti o elektrické náradie a nadstavce venujte náležitú pozornosť. Skontrolujte, či pohybujúce sa súčasti pracujú správne a či sa nezasekávajú, či nie sú časti zlomené alebo poškodené v takom rozsahu, že to ovplyvňuje funkciu elektrického náradia. Poškodené diely nechajte pred použitím elektrického náradia opraviť.** Príčinou mnohých úrazov je nesprávna údržba elektrického náradia.

- 6) **Rezné nástroje udržiavajte ostré a čisté.** Starostlivo udržiavané rezné nástroje s ostrými reznými hranami sa menej zasekávajú a ľahšie sa vedú.
- 7) **Elektrické náradie, príslušenstvo, nadstavce atď. používajte podľa týchto pokynov.** Zohľadnite pritom pracovné podmienky a vykonávanú činnosť. Používanie elektrického náradia na iné účely, ako je vyhradené, môže viesť k nebezpečným situáciám.
- 8) **Rukováti a držadlá udržiavajte suché a bez stôp oleja a tuku.** Šmyklavé rukoväte a držadlá neumožňujú bezpečnú obsluhu a kontrolu elektrického náradia v nepredvídateľných situáciách.

Používanie a starostlivosť o náradie s akumulátorom

- 1) **Akumulátory nabíjajte iba v nabíjačkách, ktoré odporúča výrobca.** V prípade použitia nabíjačky pre určitý druh akumulátora vzniká nebezpečenstvo požiaru, ak sa používa s iným akumulátorom.
- 2) **V elektrickom náradí používajte iba vhodné akumulátory.** Používanie iných akumulátorov môže viesť k vzniku poranení a požiaru.
- 3) **Nepoužívaný akumulátor udržiavajte v bezpečnej vzdialenosti od kancelárskych sponiek, mincí, kľúčov, klincov, skrutiek alebo iných malých kovových predmetov, ktoré môžu spôsobiť premostenie kontaktov.** Skrat medzi kontaktmi akumulátora môže viesť k vzniku popálením alebo požiaru.

- 4) **Pri nesprávnom používaní môže z akumulátora uniknúť kvapalina. Zabráňte kontaktu s touto kvapalinou. Pri náhodnom kontakte postihnuté miesto ihneď umyte vodou. Ak sa tekutina dostane do očí, vyhľadajte lekársku pomoc.** Kvapalina vytečená z akumulátora môže spôsobiť podráždenie pokožky alebo popáleniny.
- 5) **Poškodené alebo zmenené akumulátory nepoužívajte.** Poškodené alebo zmenené akumulátory sa môžu správať nepredvídateľne a spôsobiť požiar, výbuch alebo poranenia
- 6) **Akumulátor nevystavujte pôsobeniu ohňa alebo príliš vysokým teplotám.** Oheň alebo teploty vyššie ako 130 °C môžu spôsobiť výbuch.
- 7) **Dbajte na všetky pokyny pre nabíjanie a akumulátor alebo náradie s akumulátorom nenabíjajte nikdy mimo teplotného rozsahu, ktorý je uvedený v návode na obsluhu.** Nesprávne nabíjanie alebo nabíjanie mimo povoleného teplotného rozsahu môžu poškodiť akumulátor a zvýšiť nebezpečenstvo požiaru.

Servis

- 1) **Opravou elektrického náradia poverte len kvalifikovaný odborný personál pri výhradnom použití originálnych náhradných dielov.** Tým sa zabezpečí zachovanie bezpečnosti elektrického náradia.
- 2) **Poškodené akumulátory nikdy neopravujte.** Údržbu akumulátora by mal vždy vykonať výrobca alebo ním poverené oddelenia služieb zákazníkom.

Bezpečnostné upozornenia pre brúsky

VÝSTRAHA!

- ▶ Prach z materiálov, ako sú olovené farby, niektoré drevy a kovy, môže byť škodlivý.
- ▶ Kontakt alebo vdychnutie týchto prachov môže predstavovať riziko pre operátora alebo osoby nachádzajúce sa v blízkosti.

VÝSTRAHA!



Noste ochranné okuliare a



protiprachovú masku!

● Zníženie vibrácií a hluku

Skráťte čas používania, používajte režimy s nízkymi vibráciami a nízkym hlukom a používajte osobné ochranné pomôcky na zníženie účinkov vibrácií a hluku.

Nasledujúce opatrenia pomáhajú znižovať riziká spojené s vibráciami a hlukom:

- Produkt používajte iba v súlade s jeho použitím podľa určenia a podľa popisu v tomto návode.
- Uistite sa, že produkt nie je poškodený a že je správne udržiavaný.
- Pre tento produkt používajte správne nastavce a uistite sa, že sú bezchybné.
- Produkt držte bezpečne za rukoväťe/držadlá.
- Produkt udržiavajte podľa pokynov a zabezpečte jeho adekvátne mazanie (ak je to možné).
- Svoj pracovný postup naplánujte tak, aby sa používanie produktov s vysokými vibráciami rozložilo na dlhšie časové obdobie.

● Správanie v núdzovom prípade

Oboznámte sa s používaním tohto produktu podľa tohto návodu. Zapamätajte si bezpečnostné upozornenia a bezpodmienečne ich dodržiavajte. To pomáha predchádzať rizikám a nebezpečenstvám.

- Pri používaní tohto produktu vždy postupujte obozretné, aby ste mohli včas identifikovať nebezpečenstvo a reagovať naň. Rýchly zásah môže zabrániť vážnym zraneniam a poškodeniam majetku.
- Produkt v prípade chybnnej funkcie okamžite vypnite a vyberte akumulátor. Nechajte ho skontrolovať kvalifikovaným technikom a v prípade potreby ho pred opätovným použitím nechajte opraviť.

● Zvyškové riziká

Aj keď používate tento produkt správne, existuje potenciálne riziko zranenia osôb a poškodenia majetku. V súvislosti s konštrukciou a vyhotovením tohto produktu sa, okrem iného, môžu vyskytnúť nasledujúce nebezpečenstvá:

- Poškodenie zdravia vyplývajúce z vibrácií, ak sa produkt používa dlhší čas, nie je riadne ovládaný a udržiavaný.
- Zranenie osôb a vecné škody spôsobené chybnými reznými nástrojmi alebo náhlym nárazom do krytého predmetu počas používania.
- Riziko poranenia a vecných škôd od odletujúcich predmetov.

UPOZORNENIE

- ▶ Tento produkt generuje počas prevádzky elektromagnetické pole! Za určitých okolností môže toto pole ovplyvniť aktívne alebo pasívne lekárske implantáty! Aby ste znížili nebezpečenstvo vážneho alebo smrteľného poranenia, odporúčame osobám s lekáskymi implantátmi, aby sa pred použitím produktu poradili s lekárom a výrobcou implantátu!

● Bezpečnostné upozornenia pre nabíjačky

- Tento prístroj môžu používať deti od 8 rokov a staršie, ako aj osoby so zníženými fyzickými, zmyslovými alebo duševnými schopnosťami, alebo nedostatkom skúseností a vedomostí, ak sú pod dozorom alebo boli poučené ohľadom bezpečného používania prístroja a z toho vyplývajúcich nebezpečenstiev. Deti sa s prístrojom nesmú hrať. Čistenie a údržbu nesmú vykonávať deti bez dozoru.
- Nenabíjajte batérie, ktoré nie sú nabíjateľné. Porušenie tohto upozornenia môže viesť k ohrozeniu.
- Ak je napájací kábel poškodený, musí ho vymeniť výrobca, jeho oddelenie služieb zákazníkom alebo osoba s podobnou kvalifikáciou, aby sa predišlo vzniku ohrozenia.

- Elektrické časti chráňte pred vlhkosťou. Nikdy ich neponárajte do vody alebo iných kvapalín, aby ste zabránili zásahu elektrickým prúdom. Prístroj neponárajte pod tečúcu vodu. Riadte sa pokynmi pre čistenie, údržbu a opravy.
- Prístroj je vhodný iba na použitie v interiéri.

⚠ OPATRNE! Táto nabíjačka je vhodná výlučne na nabíjanie nasledujúcich typov akumulátorov:

Parkside 12 V Akumulátor

PAPK 12 A3/A4	2,0 Ah	3 články
PAPK 12 B3/B4	4,0 Ah	6 článkov

- Aktuálny zoznam kompatibilných batérií nájdete na www.Optimex-Shop.com.

● Prvé použitie

● Príslušenstvo

Pre bezpečné a správne používanie tohto produktu budete, okrem iného, potrebovať nasledujúce príslušenstvo, ako napríklad nástroje a nadstavce:

- Vhodné nadstavce
- Vhodné osobné ochranné pomôcky

Nástroje a nadstavce zakúpíte v špecializovanej predajni. Pri nákupe vždy rešpektujte technické požiadavky tohto produktu (pozri „Technické údaje“).

V prípade neistoty sa obráťte na kvalifikovaného odborníka a poraďte sa so svojim odborným predajcom.

UPOZORNENIE

- ▶ Tento návod na obsluhu obsahuje informácie a upozornenia o rôznych nadstavcoch a oblastiach ich použitia. Zobrazené nadstavce nie sú v rozsahu dodávky (pozri „Rozsah dodávky“), ale znázorňujú možnosti používania tohto produktu.

⚠ VÝSTRAHA

- ▶ Nepoužívajte príslušenstvo, ktoré neodporúčala firma Parkside. To môže spôsobiť zásah elektrickým prúdom alebo požiar.

● Obsluha

● Vloženie akumulátora do výrobku

(Obr. D)

- Zarovnajete rebrá [25] akumulátora [2] s otvormi v hlavnej rukoväti [1].
- Akumulátor [2] úplne zasuniete do hlavnej rukoväte [1], kým háčiky [26] nezapadnú do hlavnej rukoväte [1] a budete počuť cvaknutie.

● Vybratie akumulátora z výrobku

(Obr. E)

- Stlačte a podržte západky akumulátora [3]
- Vytiahnite akumulátor [2] z hlavnej rukoväte [1]

● Kontrola úrovne nabitia akumulátora

(Obr. A)

- Vždy, keď sa výrobok zapne, zostávajúca úroveň energie sa zobrazí na LED indikátore stavu akumulátora [11].

LED *	Stav nabitia
Červená/oranžová/ zelená	nad 70 %
Červená/oranžová	30 - 70 %
Červená	pod 30 %

* Keď je úroveň nabitia akumulátora nižšia ako 30 %, nabíete akumulátor [2].

● Nabíjanie akumulátora

(Obr. B)

⚠ UPOZORNENIE!

- ▶ Pred vybratím akumulátora [2] z nabíjačky [16] vždy odpojte sieťovú zástrčku [19] od siete.
- ▶ Zapojenie sieťovej zástrčky [19] do siete pred vložením akumulátora [2] do nabíjačky [16]

POZNÁMKA

- ▶ Akumulátor [2] je čiastočne nabitý. Pred prvým použitím ho úplne nabíte.
- ▶ Akumulátor [2] je možné nabíjať kedykoľvek podľa potreby bez skrátenia jeho životnosti.
- ▶ Prerušenie procesu nabíjania nepoškodí akumulátor [2].
- ▶ Akumulátor [2] nikdy nenabíjajte, ak je okolitá teplota nižšia ako +10 ° C alebo vyššia ako + 40 ° C

- Vložte akumulátor [2] do nabíjačky [16].
- Zapojte zástrčku [19] do vhodnej elektrickej zásuvky.
- LED kontrolky nabíjania (zelená [17] a červená [18]) indikujú stav nabíjania akumulátora [2].

LED	Stav
Červená LED svieti	Akumulátor sa nabíja
Zelená LED svieti	Akumulátor je plne nabitý
Zelená a červená LED bliká	Akumulátor je chybný
Červená LED bliká	Akumulátor je príliš studený alebo príliš horúci na nabíjanie
Zelená LED svieti (bez akumulátora)	Nabíjačka je pripravená

Keď je akumulátor plne nabitý:

- Vytiahnite zástrčku [19] z elektrickej zásuvky.
- Vytiahnite akumulátor [2] z nabíjačky [16].

⚠ VAROVANIE!



Pred výmenou príslušenstva alebo nastavovaním nástroja vždy nástroj vypnite a vyberte z neho akumulátor [2].

● Pripojenie/odpojenie odsávania

⚠ VÝSTRAHA! NEBEZPEČENSTVO POŽIARU!

- ▶ Pri prácach s elektrickým náradím, ktoré môžu byť pripojené k vysávaču pomocou zariadenia na odsávanie, existuje nebezpečenstvo požiaru! Za nepriaznivých podmienok, napr. pri lietajúcich iskrách, brúsení kovov alebo zvyškoch kovov v dreve, sa môže vznietiť drevný prach v prachovom vrecku samotného vysávača. K tomu môže dôjsť najmä vtedy, keď sa drevný prach zmieša so zvyškami farieb alebo inými chemickými látkami a brúsny materiál je po dlhšej práci horúci. Preto je nevyhnutné zabrániť prehriatiu brúsneho materiálu a produktu. Pred pracovnými prestávkami vždy vyprázdňte vrecko na prach z vysávača.
- ▶ Vždy používajte odsávanie.
- ▶ Zabezpečte dobré vetranie pracoviska.
- ▶ Dodržiavajte predpisy platné vo vašej krajine pre materiály, ktoré sa majú spracovať.

UPOZORNENIE

- ▶ Zapojenie alebo odpojenie odsávania [13]: Použite krížový skrutkovač (nie je súčasťou dodávky).

(Obr. F)

Pripojenie odsávania

- Odsávanie **13** priložte k spodnej strane produktu.
- Pripojovaciu skrutku **14** zarovnajte s otvorom prípojky **5**.
- Držte hlavnú rukoväť **1**. Otočte produkt o 90°.
- Pripojovaciu skrutku **14** otáčajte krížovým skrutkovačom v smere hodinových ručičiek (nie je v rozsahu dodávky), kým nebude pevne utiahnutá.
- Prípojku na odsávanie **12** jemne tlačte na odsávanie **13**, až kým nebude odsávanie pevne zapojené do prípojky na odsávanie.
- Prípojku na odsávanie **12** môžete narovnať do rôznych smerov, aby ste si ju prispôbili na prácu v rozličných prostrediach.

Odstránenie odsávania

- Pripojovaciu skrutku **14** otáčajte proti smeru hodinových ručičiek, kým sa skrutka úplne neuvoľní.
- Odsávanie **13** odoberte z produktu.

● Výber nadstavca

UPOZORNENIE

- ▶ Nasledujúce nadstavce sú iba najbežnejšími typmi.
- ▶ Ak je to potrebné, informujte sa v špecializovaných predajniach o ďalších nadstavcoch.

Ponorný pilový list (obr. C, 22)

- Materiály:**
- Drevo
 - Plast
 - Sadra
 - Ostatné mäkké materiály

- Použitie:**
- Rezy
 - Ponorné rezy
 - Pílenie blízko hrany, aj na ťažko dostupných miestach

- Príklad:**
- Rezanie výrezov do sadrokartónových stien

Diamantový obrusovací kotúč (obr. C, 23)

- Materiály:**
- Lepidlo na obklad
 - Špárovanie obkladu

- Použitie:**
- Odstránenie zvyškov materiálu

- Príklady:**
- Odstránenie lepidla na obklade pri výmene poškodených dlaždíc
 - Vyfrézovanie špárovania obkladu na obkladačkách a dlažbe

Škrabka (obr. C, 24)

- Materiály:**
- Zvyšky betónu/malty
 - Lepidlo na obklad/koberce
 - Zvyšky farieb/silikónu

- Použitie:**
- Odstránenie zvyškov materiálu

- Príklad:**
- Odstránenie zvyškov lepidla na koberce z podlahy

Brúsne listy (obr. C, 21)

- Materiály:**
- Drevo a kov
 - Drevo*
 - Kov*
- * v závislosti od brúsneho listu

- Použitie:**
- Brúsenie na hranách
 - Brúsenie na ťažko dostupných miestach

● Nasadenie/odobratie nadstavca

(Obr. G)

⚠ POZOR! NEBEZPEČENSTVO PORANENIA!



Nadstavce môžu byť ostré a počas používania môžu byť aj horúce. Keď manipulujete s nadstavcom, vždy noste ochranné rukavice.

⚠ VÝSTRAHA



Pred nastavovaním produkt vypnite, vyberte akumulátor [2] a nechajte ho vychladnúť!

⚠ POZOR! NEBEZPEČENSTVO PORANENIA!

- ▶ Ruky musíte mať ďaleko od nadstavca, ak je produkt v prevádzke.

UPOZORNENIE

- ▶ Ak chcete použiť odsávanie [13], musíte ho pripojiť pred inštaláciou nadstavca (pozri „Pripojenie/odpojenie odsávania“).

Vloženie nadstavca

(Obr. G)

1. Vyklopte páčku [9] úplne nahor (180°). Spojovacia matica [6] sa zdvihne a uvoľní upínanie nadstavca [7].
2. Vloženie otvoreného konca príslušenstva do držiaka príslušenstva [7].

UPOZORNENIE

- ▶ Nadstavce môžete vložiť do upínania nadstavca [7] do akejkoľvek polohy na mriežke (obr. H).

Upnutie nadstavca

(Obr. G)

- Zatlačte uvoľňovaciu páku nástroja [9] úplne nadol do polohy „LOCK“.

Vybratie nadstavca

(Obr. G)

- Vyklopte páčku [9] úplne nahor (180°).
- Vytiahnite nadstavec z upínania nadstavca [7].
- Po odstránení príslušenstva: Zatlačte uvoľňovaciu páku nástroja [9] úplne nadol späť do polohy „LOCK“.

● Nastavenie frekvencie kmitov

- Pomocou regulátora rýchlosti [4] si zvolíte frekvenciu kmitov (obr. J).

Stupeň 1: Nízka frekvencia vibrácií

Stupeň 6: Vysoká frekvencia vibrácií

UPOZORNENIE

- ▶ Požadovaný počet kmitov závisí od materiálu a pracovných podmienok a je možné ho určiť praktickým experimentom.
- ▶ Počet kmitov sa môže meniť aj počas prevádzky.

● Zapnutie a vypnutie

⚠ POZOR! NEBEZPEČENSTVO PORANENIA!



Pri manipulácii alebo práci s produktom noste vždy ochranné rukavice.

⚠ POZOR! NEBEZPEČENSTVO PORANENIA!

- ▶ Počas práce vždy držte produkt oboma rukami (obr. I).

⚠ POZOR! NEBEZPEČENSTVO PORANENIA!

- ▶ Ruky musíte mať ďaleko od nadstavca, ak je produkt v prevádzke.

⚠ POZOR! ZDRAVOTNÉ RIZIKO!

- ▶ Materiál obsahujúci azbest sa nesmie spracovávať. Azbest sa považuje za karcinogénny.

(Obr. K)

- **Zapnutie:** Posuňte vypínač [10] dopredu (ON). Pracovné svetlo LED [8] sa zapína spolu s produktom.
- **Vypnutie:** Posuňte vypínač [10] dozadu (OFF). Pracovné svetlo LED [8] sa vypne.

● Skúšobný chod

UPOZORNENIE

- ▶ Pred prvou prácou a po každej výmene nadstavca vykonajte skúšobný chod bez zaťaženia. Skúšobný chod zaisťuje, že nadstavec je správne upnutý a počas prevádzky sa nemôže uvoľniť.

● Upozornenia k práci

Princíp funkcie:

- Oscilačný pohon zabezpečuje kmitanie nadstavca 5000 až 20000 krát za minútu. To umožňuje precíznu prácu v tých najužších priestoroch.

Pílenie/rezanie:

- Používajte iba nepoškodené a bezchybné pílové listy. Ohnuté, tupé alebo inak poškodené pílové listy sa môžu zlomiť.
- Pri rezaní ľahkých stavebných materiálov dodržiavajte zákonné požiadavky a odporúčania výrobcov materiálov.
- Môžu sa spracovávať iba mäkké materiály ako mäkké drevo, sadrokartón alebo podobné materiály!

Brúsenie brúsnyim papierom:

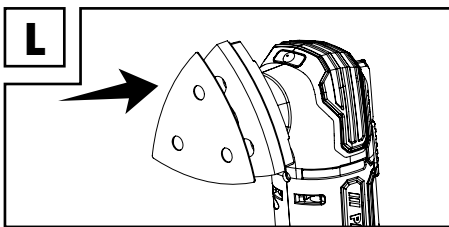

- **Pripevnenie brúsneho listu:** Brúsny list [21] zatlačte na brúsnu dosku [20] (obr. L).

- **Odstránenie brúsneho listu:** Brúsny list [21] stiahnite od okraja brúsnej dosky [20] a odstráňte ho.
- Za účelom zvýšenia životnosti brúsnych listov dbajte na rovnomerný tlak.

● Čistenie a údržba

⚠ VÝSTRAHA!



Pred kontrolou, údržbou alebo čistením produkt vypnite, vyberte akumulátor [2] a nechajte ho vychladnúť!

● Čistenie

- Dbajte na to, aby žiadne kvapaliny nevnikli do vnútra produktu.
- Produkt vždy udržiajte čistý, suchý a zbavený oleja alebo mazív. Po každom použití a pred uskladnením odstráňte prach z produktu.
- Pravidelné riadne čistenie pomáha zaistiť bezpečné používanie a predlžuje životnosť produktu.
- Produkt vyčistite suchou handrou. Na ťažko prístupné miesta použite mäkkú kefku.
- Nečistoty a prach odstráňte handrou alebo mäkkou kefkou, a to najmä z ventilačných otvorov.
- Ventilačné otvory musia byť vždy voľné.

UPOZORNENIE

- ▶ Na čistenie produktu nepoužívajte chemické, alkalické, abrazívne alebo iné agresívne čistiace alebo dezinfekčné prostriedky, pretože môžu poškodiť povrchové plochy.

● Údržba

- Produkt je bezúdržbový.
- Pred a po každom použití skontrolujte produkt a príslušenstvo (napr. nadstavce), či nie sú opotrebované a poškodené. V prípade potreby ich nahradte novými podľa popisu v tomto návode na obsluhu. Pritom rešpektujte technické požiadavky (pozrite „Technické údaje“).
- Skontrolujte poškodenie krytov a ochranných zariadení a správne upevnenie. V prípade potreby ich vymeňte.

● Oprava

- Vo vnútri tohto produktu nie sú žiadne súčasti, ktoré môže používateľ opraviť sám. Obráťte sa na kvalifikovaného odborníka a nechajte produkt skontrolovať a opraviť.

● Skladovanie

- Vypnite produkt.
- Produkt vyčistite podľa popisu vyššie.
- Produkt a jeho príslušenstvo skladujte na tmavom, suchom a dobre vetranom mieste bez mrazu.
- Produkt skladujte vždy na defom neprístupnom mieste. Ideálna teplota dlhodobého skladovania (dlhšie ako 3 mesiace) je medzi +10 a +30 ° C a relatívna vlhkosť nie vyššia ako 60 %.
- Produkt skladujte v kufríku [15].

Upozornenia k akumulátoru

- Akumulátor [2] skladujte iba v čiastočne nabitom stave. Ak sa produkt skladuje dlhší čas, stav nabitia by mal byť 30 až 70 % (červená a oranžová LED kontrolka stavu nabitia [8] svietia).
- Počas dlhšieho skladovania kontrolujte stav nabitia akumulátora [2] približne každé 3 mesiace. Nabíjajte podľa potreby.

● Preprava

- Vypnite produkt.
- Produkt prenášajte v kufríku **15**.
- Produkt chráňte pred nárazmi a silnými vibráciami, ktoré sa vyskytujú najmä pri preprave vo vozidlách.
- Produkt zabezpečte proti zošmyknutiu a prevráteniu.

● Likvidácia

Obal pozostáva z ekologických materiálov, ktoré môžete odovzdať na miestnych recyklačných zberných miestach.



Všímajte si prosím označenie obalových materiálov pre triedenie odpadu, sú označené skratkami (a) a číslami (b) s nasledujúcim významom: 1-7: Plasty / 20-22: Papier a kartón / 80-98: Spojené látky.

Výrobok:



Výrobok vr. príslušenstva a obalové materiály sú recyklovateľné a podliehajú rozšírenej zodpovednosti výrobcu.

Pre lepšie spracovanie odpadu ich zlikvidujte oddelene podľa obrázkov Info-tri (informácie o triedení).

Triman-Logo platí iba pre Francúzsko.



O možnostiach likvidácie opotrebovaného výrobku sa môžete informovať na Vašej obecnej alebo mestskej správe.



Ak výrobok doslúžil, v záujme ochrany životného prostredia ho neodhodte do domového odpadu, ale odovzdajte na odbornú likvidáciu. Informácie o zberných miestach a ich otváracích hodinách získate na Vašej príslušnej správe.

Defektné alebo použité batérie / akumulátorové batérie musia byť odovzdané na recykláciu podľa smernice 2006/66/ES a jej zmien. Batérie / akumulátorové batérie a / alebo výrobok odovzdajte prostredníctvom dostupných zberných stredísk.



Nesprávna likvidácia batérií / akumulátorových batérií ničí životné prostredie!

Pred likvidáciou vyberte batérie / akumulátorové batérie z výrobku.

Batérie / akumulátorové batérie sa nesmú likvidovať spolu s domovým odpadom. Môžu obsahovať jedovaté ťažké kovy a je potrebné zaobchádzať s nimi ako s nebezpečným odpadom. Chemické značky ťažkých kovov sú nasledovné: Cd = kadmium, Hg = ortuť, Pb = olovo. Opatrebované batérie / akumulátorové batérie preto odovzdajte v komunálnej zberni.

● Záruka

Výrobok bol vyrobený podľa prísnych smerníc kvality a pred dodaním bol dôkladne skontrolovaný. V prípade materiálových alebo výrobných chýb máte zákonné práva voči predajcovi tohto výrobku. Vaše zákonné práva nie sú žiadnym spôsobom obmedzené našou zárukou, ktorá je uvedená nižšie.

Záruka na tento výrobok je 3 roky od dátumu zakúpenia. Záručná doba začína plynúť dňom nákupu. Originál účtenky si uschovajte na bezpečnom mieste, pretože tento dokument je potrebný ako doklad o kúpe.

Akékoľvek poškodenie alebo závady, ktoré už boli prítomné v čase nákupu, je potrebné nahlásiť bezodkladne po rozbalení výrobku.

Ak výrobok vykáže akúkoľvek chybu materiálu alebo výroby do 3 rokov od dátumu zakúpenia, bezplatne vám ho opravíme alebo vymeníme – podľa nášho rozhodnutia. V dôsledku uplatnenia reklamácie sa záručná doba nepredlžuje. To platí aj pre vymenené a opravené diely.

Táto záruka stráca platnosť, ak bol výrobok poškodený, nesprávne používaný alebo udržiavaný.

Záruka sa vzťahuje na chyby materiálu alebo výrobné chyby. Táto záruka sa nevzťahuje na časti výrobku, ktoré podliehajú bežnému opotrebovaniu, a preto sa považujú za spotrebný materiál (napr. batérie, dobíjacie batérie, trubice, náplne), ani na poškodenie krehkých častí, napr. vypínače alebo sklenené časti.

● Postup pri reklamácií záruky

Aby ste zabezpečili rýchle vybavenie vašej reklamácie, dodržujte nasledujúce pokyny:

Uistite sa, že máte k dispozícii originál predajného dokladu a číslo položky (IAN 408295_2207) ako doklad o kúpe.

Číslo položky nájdete na typovom štítku, vygravírovaný na výrobku, na prednej strane návodu na používanie (vľavo dole) alebo ako nálepku na zadnej alebo spodnej strane výrobku.

Ak sa vyskytnú funkčné alebo iné závady, kontaktujte buď telefonicky alebo e-mailom nižšie uvedené servisné oddelenie.

Akonáhle bude výrobok zaznamenaný ako chybný, môžete ho bezplatne vrátiť na servisnú adresu, ktorá vám bude poskytnutá. Nezabudnite priložiť doklad o kúpe (predajný doklad) a krátky písomný popis s podrobnosťami o chybe a o tom, kedy sa vyskytla.

● Servis

 **Servis Slovensko**
Tel.: 0800 008158
E-pošta: owim@idl.sk



● EÚ vyhlásenie o zhode

EÚ VYHLÁSENIE O ZHODE

IAN: 408295_2207
Identifikácia produktu: PARKSIDE Aku multifunkčné náradie
Číslo modelu: HG10033

Uvedený predmet vyhlásenia je v zhode s príslušnými harmonizačnými právnymi predpismi Únie:

Directive 2006/42/EC
Directive 2014/30/EU
Directive 2011/65/EU

Odkazy na príslušné použité harmonizované normy alebo odkazy na iné technické špecifikácie, v súvislosti s ktorými sa zhoda vyhlasuje:

Č. / Časti
Directive 2006/42/EC
EN 62841-1:2015
EN 62841-2-4:2014
EN ISO 12100:2010
Directive 2014/30/EU
EN 55014-1:2017/A11:2020
EN IEC 55014-2:2021
EN 55014-2:1997/A2:2008
EN IEC 55014-2:2021

Predmet vyššie uvedeného vyhlásenia je v súlade so smernicou Európskeho parlamentu a Rady 2011/65/EÚ z 8. júna 2011 o obmedzení používania určitých nebezpečných látok v elektrických a elektronických zariadeniach:

Č. / Časti
Smernica 2011/65/EU
EN IEC 63000:2018

Držiteľ technickej informácie: OWIM GmbH & Co.KG

Podpísané za a v mene:

OWIM GmbH & Co. KG Stiftsbergstraße 1 D-74167 Neckarsulm Nemecko

Toto vyhlásenie o zhode sa vydáva na výhradnú zodpovednosť výrobcu.

Preklad pôvodného vyhlásenia o zhode

Neckarsulm
Miesto

08.11.2022
Dátum

Benjamin Steeb
Managing Director

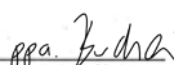
Jochen Buchheim
Authorised Signatory



OWIM GmbH & Co. KG

Stiftsbergstraße 1
74167 Neckarsulm
GERMANY

Model No.: HG10033

Version: 01/2023

IAN 408295_2207

