



## INLINE SKATES

**(GB)**

### INLINE SKATES

Instructions for use

**(NL)**

### JEUGD SOFTBOOT INLINE SKATES

Gebruiksaanwijzing

**(DK)**

### SOFTBOOT INLINERULLESKØJTER TIL UNGE

Brugervejledning

**(DE) (AT) (CH)**

### JUGEND-SOFTBOOT-INLINESKATES

Gebrauchsanweisung

IAN 467149\_2404

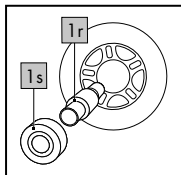
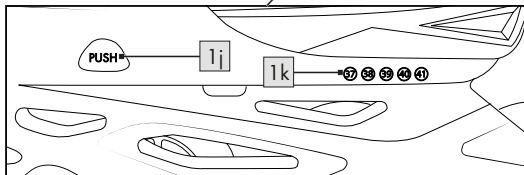
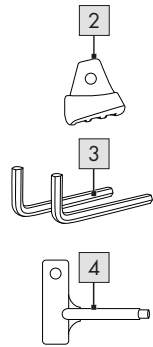
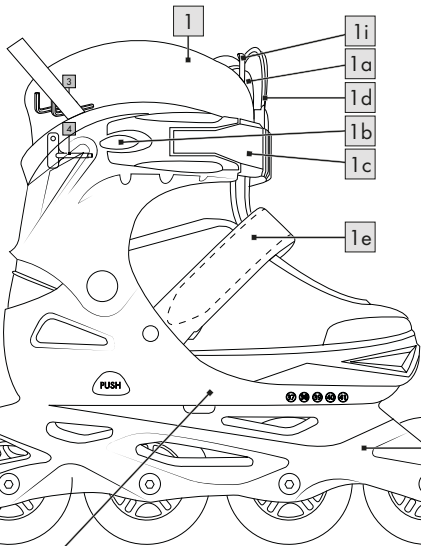
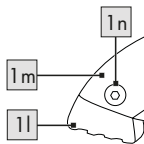
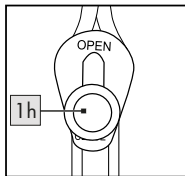
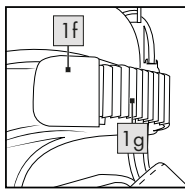
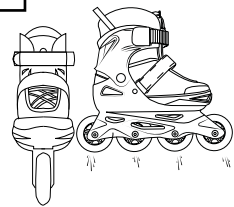
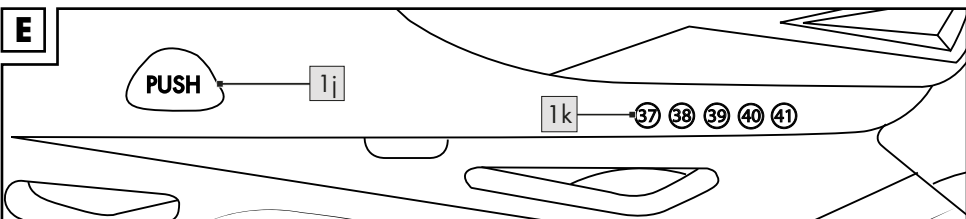
**A****B****C****D****E**

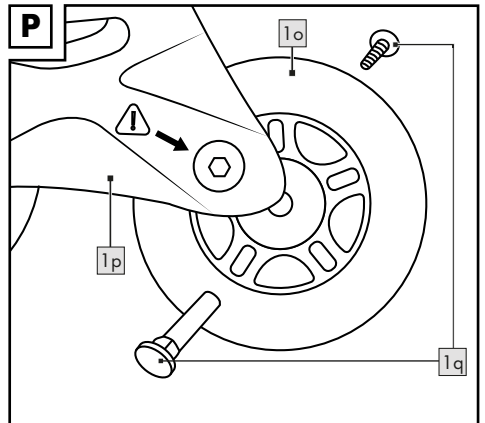
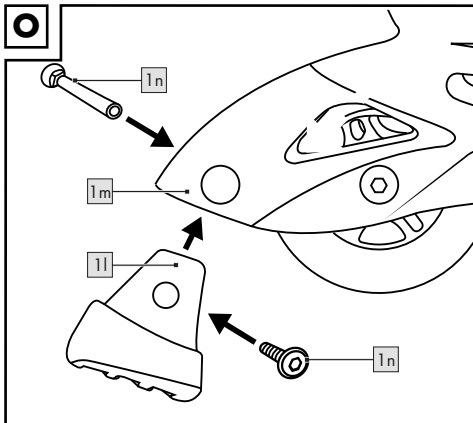
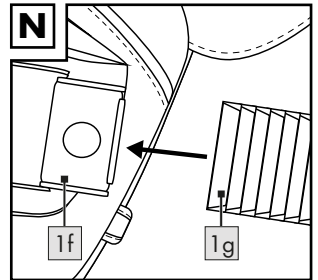
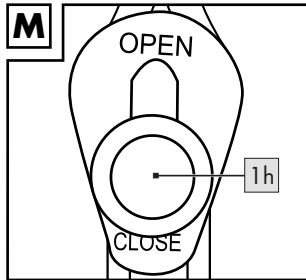
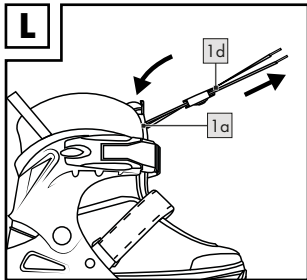
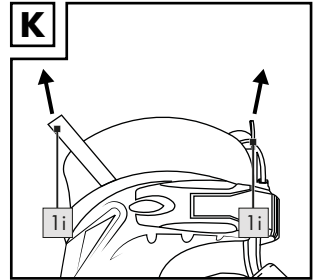
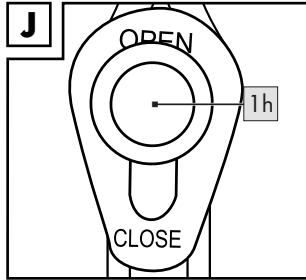
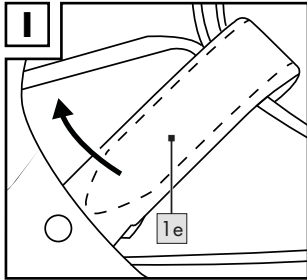
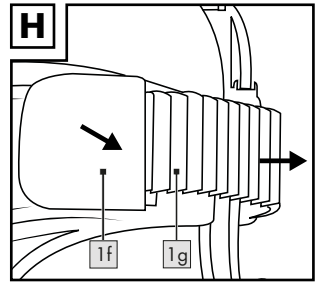
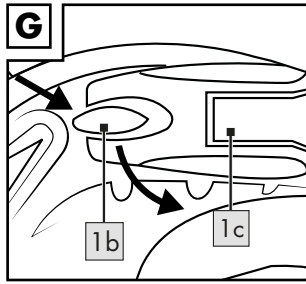
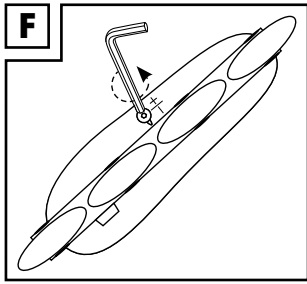

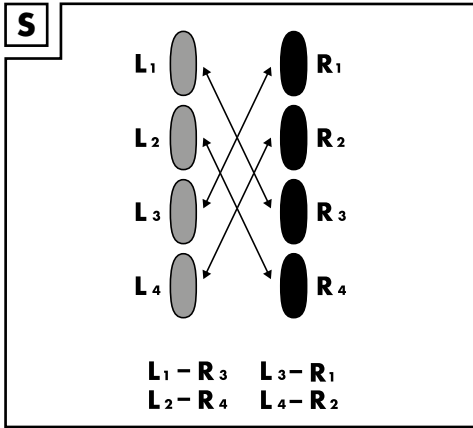
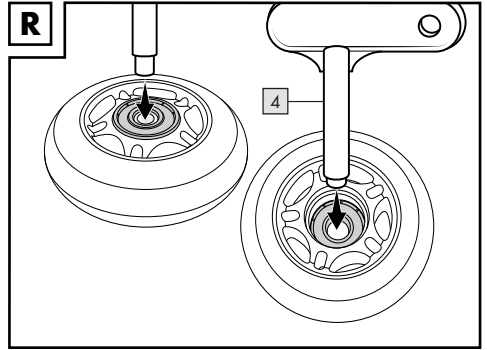
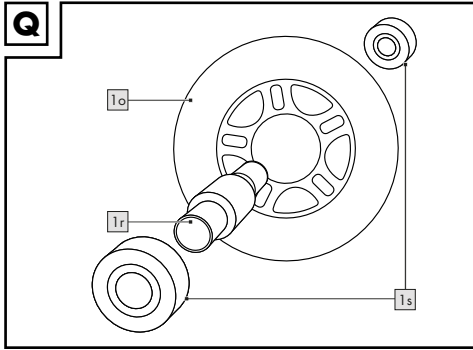

**GB**

Package contents/parts list.....	6
Technical data .....	6
Intended use .....	6
HeiQ® Fresh.....	6
Safety information .....	6
Tips for skating .....	7
Setting the size .....	7
Setting the width .....	8
Putting skates on .....	8
Taking skates off.....	8
Maintenance.....	8
Storage, cleaning .....	9
Error management.....	10
Disposal.....	10
Notes on the guarantee and service handling.....	10

**NL**

Leveringsomvang/Beschrijving van de onderdelen .....	18
Technische gegevens .....	18
Beoogd gebruik .....	18
HeiQ® Fresh.....	18
Veiligheidstips .....	18
Tips voor het skaten .....	19
Maat instellen .....	20
Breedte instelle.....	20
Aantrekken .....	20
Uittrekken.....	20
Onderhoud.....	20
Opslag, reiniging.....	22
Probleemoplossing .....	22
Afvalverwerking.....	22
Opmerkingen over garantie en serviceafhandeling.....	22

**DK**

Leveringsomfang/komponentbetegnelse .....	12
Tekniske data .....	12
Bestemmelsesmæssig brug .....	12
HeiQ® Fresh.....	12
Sikkerhedsanvisninger .....	12
Tips til brug af rulleskøjter.....	13
Indstilling af størrelsen.....	13
Indstilling af bredden .....	14
Tage rulleskøjterne på.....	14
Tage rulleskøjterne af.....	14
Vedligeholdelse .....	14
Opbevaring, rengøring.....	15
Afhjælpning af fejl .....	16
Henvisninger vedr. bortskaffelse .....	16
Oplysninger om garanti og servicehåndtering .....	16

**DE AT CH**

Lieferumfang/Teilebezeichnung.....	24
Technische Daten .....	24
Bestimmungsgemäße Verwendung.....	24
HeiQ® Fresh.....	24
Sicherheitshinweise.....	24
Tipps zum Skaten.....	25
Einstellen der Größe.....	26
Einstellen der Weite.....	26
Anziehen .....	26
Ausziehen .....	27
Wartung .....	27
Lagerung, Reinigung .....	28
Fehlerbeseitigung.....	28
Hinweise zur Entsorgung.....	29
Hinweise zur Garantie und Serviceabwicklung.....	29

Congratulations!

You have chosen to purchase a high-quality product. Familiarise yourself with the product before using it for the first time.

 **Read the following instructions for use carefully.**

Use the product only as described and only for the given areas of application. Store these instructions for use carefully. When passing the product on to third parties, please also hand over all accompanying documents.

## Package contents/parts list (Fig. A)

- 1 x inline skates (1)
  - (1 a) flap
  - (1 b) pressure slide
  - (1 c) quick-fastening fastener
  - (1 d) shoelaces
  - (1 e) hook and loop tongue-fastener
  - (1 f) click fastener
  - (1 g) ratchet band
  - (1 h) slider for the quick-release fastener
  - (1 i) dressing aid
  - (1 j) setting button
  - (1 k) symbols for sizing
  - (1 l) brake pad
  - (1 m) brake pad holder
  - (1 n) brake pad screw
  - (1 o) wheel
  - (1 p) frame
  - (1 q) axle bolt
  - (1 r) spacer
  - (1 s) bearing
- 1 x replacement stopper (2)
- 2 x hex key (3)
- 1 x assembly tool (4)
- 1 x instructions for use

## Technical data

Sizes: 37–41

Class A, 20–100kg

Wheels: 76 x 22 mm

Ball bearings: ABEC 7 chrome bearings

 Date of manufacture (month/year):  
11/2024

## Intended use

These inline skates have been manufactured for fitness and recreational use for private use, not suitable for street hockey or aggressive skating.

## HeiQ® Fresh



### Freshness of textiles

Experience ongoing freshness, thanks to the power of the minerals, which keep you fresh all day long.

The inner lining contains a mineral-based active ingredient (HeiQ® Fresh Tech). This active ingredient adsorbs volatile organic compounds and effectively combats odours on textiles.

## Safety information

### WARNING!

#### Suffocation hazard for children!

- Do not allow children to play unsupervised with the product or the packaging materials.

#### Risk of injury!

- Keep an eye on other traffic and follow traffic rules.
- Ensure the correct surface for your inline skating activities. Surfaces should be smooth, clean and dry.
- Before you skate, check that all screws and nuts are tight.
- Make sure that the nuts and screws retain their self-locking properties.
- Do not modify the product in a way that might endanger your safety.
- Remove sharp edges that can occur during skating.
- Always wear suitable protection (helmet, hand protectors, elbow pads, knee pads and wrist guards).
- Avoid areas with dense traffic.
- Remain vigilant and be careful.
- Avoid excessively high speed. Rule of thumb: never skate faster than you can run.

- Replace brakes, wheels and ball bearings when these become worn.
- Always wear reflective clothing so that you are more easily visible.
- Do not use the product when barefoot.
- Do not let your child use the product unsupervised, as children cannot adequately assess potential dangers.
- Check the product for damage or wear before each use. Only use the product if it is in perfect condition!

### **Preventing damage to the product!**

- Maintain your inline skates.
- Avoid water, oil, potholes, and very rough surfaces.

## **Tips for skating**

### **Note:**

**We recommend skating in skate parks, as well as a skating course with a teacher.**

### **Initial training**

#### **Starting position:**

Feet shoulder-width, bend your knees slightly to prevent falling backwards.

#### **Accelerating:**

Start with small steps as a beginner, keeping your feet pointed forwards at an angle.

#### **Wheels:**

If you take a few initial steps, you'll have enough momentum to place both skates side by side and roll. Bend your knees slightly when doing this.

### **Falling technique**

**Important!** Practice falling on your protective gear first without inline skates, on a soft surface. Always try to steer falls forwards, never backwards!

Let yourself fall onto the knee guards.

Then brace yourself with elbow and hand guards.

Spread your fingers while doing this, to prevent injuries.

## **Mastering turns**

### **At low speeds:**

Spread your weight in the same way as when you ride a bicycle. Shift your weight to your left foot for a left curve, and to your right foot for a right curve.

### **At high speeds:**

Cross over in the same way as ice-skating (Fig. B).

## **Braking techniques**

### **Note:**

**Practice various braking techniques on an even surface, with no traffic or pedestrians.**

**Prevent falls until you have mastered the braking techniques.**

### **Heel braking technique (Fig. C):**

If your inline skates are equipped with brakes, ensure that you use them. The brake is mounted, lightly apply and press the brake to the ground. Shift your weight slightly forward and bend your knees. The braking effect can be enhanced if you bend your knees more and move your weight further forward while at the same time increasing the pressure on your braking skate.

### **T-stop brake (Fig. D):**

If you have dismantled the brake, we recommend the use of the T-stop technology; however, this is only suitable for advanced skaters! When using the T-Stop technology, you shift your entire weight on one foot. Now move the other foot behind the first one and place it behind it at right angles.

Then shift your weight from the front to the inside of the wheels of your rear skate and brake with increasing pressure.

## **Setting the size (Fig. E)**

Press the setting button down (1j) and shift the shoe while holding down the setting button, setting the correct size.

The shoe must click in, and you must hear a clear "CLICK" sound. The arrow on the shoe shows the size (1k) on the frame.

## Setting the width (Fig. F)

Loosen the screw on the underside of the product with the hex key (3) delivered with the product by turning it in the direction of the arrow.

Adapt the width to your individual requirements by sliding the shoe.

Tighten the screw again afterwards.

## Putting skates on

**Preparing for putting on the skates, from its factory setting**

**Important! Make sure that your inline skates fit properly/correctly.**

**The outer boot should not deform when the quick-release fastener is closed.**

**Don't close the quick-release fastener with force.**

1. Press the pressure slide (1b) of the quick-release fastener (1c) in the direction of the arrow and open the quick-release fastener (1c) (Fig. G).
2. Press the latch (1f) and pull the ratchet strap (1g) out of the opening of the latch (1f) (Fig. H).
3. Open the hook and loop tongue-fastener (1e) (Fig. I).
4. Set the slider of the quick-release fastener (1h) to OPEN and loosen the shoelaces (Fig. J).

**Note:** you will find the quick-release fastener between the tongue and the flap (1a) of the inline skates.

5. Put on the inline skates with the help of the dressing aid (1i) (Fig. K).
6. Pull the shoelaces (1d) out from behind the flap (1a) and pull them tightly upwards (Fig. L). While doing this, pull on each shoelace, (1d) interchanging.
7. Slide the quick-release fastener behind the flap.
8. Lock the quick-release fastener by sliding the quick-release fastener (1h) lock slider to CLOSE (Fig. M).
9. Tie a loop from both ends of the shoelaces (1d) and put it back behind the flap (1a).

10. Close the hook and loop tongue-fastener (1e).
11. Slide the ratchet strap (1g) into the opening provided under the latch (1f) and set the correct tension for you (Fig. N).

**Note! To find the right tension for your foot, push the latch diagonally upwards and move the ratchet strap to the correct position.**

12. Close the quick fastener (1c) ("CLICK").

## Taking skates off

1. Press the pressure slide (1b) of the quick-release fastener (1c) in the direction of the arrow and open the quick-release fastener (1c) (Fig. G).
2. Press the latch (1f) and pull the ratchet strap (1g) out of the opening of the latch (Fig. H).
3. Open the hook and loop tongue-fastener (1e) (Fig. I).
4. Set the slider of the quick-release fastener (1h) to OPEN and loosen the quick-release fastener (Fig. J).

## Maintenance

### Replacing the brake (Fig. O)

**Note: worn brakes are dangerous! The braking effect can be reduced. Check for brake wear before each journey. If braking control or effectiveness deteriorates, the brakes must be replaced.**

- Unscrew the brake pad screw (1n) of the inline skate (1) with the hex key provided (3).
- Pull out the brake pad screws (1n) and remove the brake pad (1l) from the brake pad holder (1m).
- Attach the new brake block (1l) firmly to the brake block holder (1n) using the brake block screws (1m).

### Replacing the wheels (Fig. S)

Replace the wheels regularly as shown in Figure S. Regular replacement prevents one-sided wear of the wheels.

## Replacing the wheels (Fig. P)

### Important!

- **Pay attention to the “Technical data” section: wheels with a different diameter, may alter the skating properties and possibly endanger the user. Therefore, please do not use if the rollers cannot be installed correctly. Never install larger wheels than the original wheels of the inline skates.**
- **Please note the following for the axle bolts: After loosening the screw connection, you must always apply self-locking paint to the thread of the screws! We recommend that you always follow this as a precaution. Self-securing lacquer is available in DIY stores or specialist shops.**

Wheels wear out. This wear depends on many factors, such as the style of skating, the surface, the size and weight of the user, the weights, the material of the wheels and their hardness. It is therefore necessary to replace them regularly.

- Screw the axle bolts (1q) of the inline skate out of the frame (1p) using the hex key provided.
- Pull out the axle bolts (1q) and remove the wheel (1o).
- Reinstall the new roller (1o) in the frame (1p) and fix it with the axle bolts (1q).

### After replacing the wheels:

If after the replacement the roller grinds sideways or touches the frame at the circumference, please do not use the roller!

After the first few minutes of riding, make sure that all screws and bolts are still tight and that nothing has detached or become loose.

Retighten the wheels individually to ensure that they run smoothly and that there is no noise from the bearings.

### Important!

**New wheels upgrade the inline skates overall. This changes the distance to the ground and therefore also the braking properties. For this reason, replace the brake pad too.**

## Replacing the ball bearings (Fig. Q/R)

### Note:

**The quality of the ball bearings and their maintenance are crucial for the smooth running of your inline skates.**

- Remove the wheel (1o) as described in the section “Replacing the wheels”.
- Position the assembly tool (4) over the spacer (1r) and press the spacer (1r) out. Remove the bearing (1s).
- Press out the other bearing (1s) with the assembly tool (4).
- Push in a new bearing (1s). Turn the wheel (1o) over, insert the spacer (1r) and then press in a second new bearing (1s).
- Secure the wheel (1o) again as described in the section “Replacing the rollers” (1p).

## Storage, cleaning

Inline skates are technically-constructed sport and recreation devices, so use them according to skill level and skating style. We recommend that you clean and dry the product thoroughly after use.

Remove small stones or other objects that may have got caught on the wheels.

Remove sharp edges that may have occurred during skating. Always store your inline skates in a dry place.

- **After skating, clean the bearings with a dry cloth. Dry wet or damp ball bearings with a clean cloth. Grease the bearings with a suitable bearing lubricant from the outside to prevent external rust.**
- **Bearings are generally locked and cannot be greased from the inside. Worn bearings must be replaced.**

## Error management

### • **Wheels or ball bearings emit a noise**

Remove the rollers from the frame, take the ball bearings out and clean the wheel/bearings with a dry cloth.

### • **Wheels wear out quickly**

Smooth surfaces ensure a longer life-span. Try harder wheels for harder surfaces and for use under more difficult conditions.

### • **Wheels lock**

Don't tighten the axle bolt too much.

### • **Skate pulls to the left or right**

This is dependent on the user. Replace rollers which show one-sided wear.

### • **The brake does not function properly**

Worn brakes are dangerous! The braking effect can be reduced. If braking control or effectiveness deteriorates, the brakes must be replaced.

### • **Braking problems**

Keep a good following distance. The faster you skate, the bigger your braking ratio. Ensure that you understand the braking techniques and practice these on a smooth surface or facility.

### • **Ankles are often sprained**

Ensure that the shoelaces are tight enough.

### • **Problem with the base of the foot**

You are probably not used to this kind of movement. Control areas which cause problems and adjust the inline skates afresh. Try to wear thick socks.

## Disposal



Dispose of the product and packaging materials in accordance with current local regulations. Store the packaging materials (foil bags, for example) out of the reach of children. For further information about disposal of the product no longer needed, contact your local council. Dispose of the product and the packaging in an environmentally friendly manner.



The Recycling Code distinguishes different materials to be returned for recycling. The Code consists of the recycling symbol for the recycling process and a number that identifies the material.

## Notes on the guarantee and service handling

The product was produced with great care and under continuous quality control. DELTA-SPORT HANDELSKONTOR GmbH gives private end customers a three-year guarantee on this product from the date of purchase (guarantee period) in accordance with the following provisions. The guarantee is only valid for material and manufacturing defects.

The guarantee does not cover parts subject to normal wear and tear that are thus considered wear parts (e.g. batteries) or fragile parts such as switches, rechargeable batteries, or parts made of glass.

Claims under this guarantee are excluded if the product has been used incorrectly, improperly, or contrary to the intended purpose, or if the provisions in the instructions for use were not observed, unless the end customer proves that a material or manufacturing defect exists that was not caused by one of the aforementioned circumstances.

Claims under the guarantee can only be made within the guarantee period by presenting the original sales receipt. Please therefore keep the original sales receipt. The guarantee period is not extended by any repairs carried out under the guarantee, under statutory guarantees, or as a gesture of goodwill. This also applies to replaced and repaired parts.

If you wish to make a claim please first contact the service hotline mentioned below or contact us by e-mail. If there is a guarantee case, then the product will be repaired or replaced free of charge to you or the purchase price will be refunded, depending on our choice.

Your legal rights, in particular guarantee claims against the respective seller, are not limited by this guarantee.

IAN: 467149\_2404

 Service Great Britain  
Tel.: 0800 404 7657  
E-Mail: [deltasport@lidl.co.uk](mailto:deltasport@lidl.co.uk)

Hjertelig tillykke!

Du har valgt at købe et kvalitetsprodukt. Lær produktet at kende, inden du bruger det første gang.



### Det gør du ved at læse nedenstående brugervejledning omhyggeligt.

Brug kun produktet som beskrevet og til de angivne anvendelsesområder. Opbevar denne brugervejledning et sikkert sted. Udlever også alle dokumenter, hvis produktet videregives til en tredjepart.

## Leveringsomfang/ komponentbetegnelse (fig. A)

- 1 x softboot inlinerulleskøjter ptil unge (1)
  - (1 a) lask
  - (1 b) trykpal
  - (1 c) lynlukning
  - (1 d) snørebånd
  - (1 e) pløs med burrebånd
  - (1 f) vippespænde
  - (1 g) klikbånd
  - (1 h) skyder til lynsnøresystemets lukning
  - (1 i) hjælpestrop
  - (1 j) indstillingsknap
  - (1 k) størrelsessymboler
  - (1 l) bremseklods
  - (1 m) bremseklodsholder
  - (1 n) bremseklodsskruer
  - (1 o) hjul
  - (1 p) ramme
  - (1 q) akselskruer
  - (1 r) afstandsstykke
  - (1 s) leje

- 1 x reservebremseklods (2)
- 2 x unbrakonøgle (3)
- 1 x monteringsværktøj (4)
- 1 x brugervejledning

## Tekniske data

Størrelser: 37-41

Klasse A, 20-100 kg

Hjul: 76 x 22 mm

Kuglelejer: ABEC 7 kromlejer

 Fremstillingsdato (måned/år):  
11/2024

## Bestemmelsesmæssig brug

Disse inline-rulleskøjter er fremstillet til brug som fitness-rulleskøjter til privat brug og er ikke egnede til streethockey eller aggressiv rulleskøjtestil.

## HeiQ® Fresh



### Friskhed med tekstiler

Oplev følelsen af vedvarende friskhed takket være egenskaberne ved de mineraler, der holder dig lugtfri hele dagen.

Artiklens inderfor indeholder et mineralbase-ret aktivt stof (HeiQ® Fresh). Dette aktive stof adsorberer flygtige organiske forbindelser og bekæmper effektivt lugtdannelse på tekstiler.

## Sikkerhedsanvisninger

### ADVARSEL!

#### Kvælningsfare for børn!

- Lad ikke børn lege med emballagematerialet eller artiklen uden opsyn.

#### Fare for kvæstelser!

- Vær altid opmærksomme på andre trafikanter, og overhold færdselsloven.
- Vælg det rette underlag til at stå på dine inline-rulleskøjter. Overfladerne skal være glatte, rene og tørre.
- Kontroller, at alle skruer og møtrikker er spændt ordentligt, inden du bruger rulleskøjterne.
- Kontroller, at skruer og møtrikker bevarer deres selvslående egenskab.
- Inline-rulleskøjterne må ikke ændres, så det kan udgøre en fare for sikkerheden.
- Fjern skarpe kanter, der kan opstå under brug af rulleskøjterne.
- Brug altid egnet beskyttelsesudstyr (hjelm, håndflade-, håndleds-, albue- og knæbeskyttere).
- Undgå områder med tæt trafik.
- Hold opmærksomheden, og vær forsigtig.

- Undgå for høj hastighed. Tommelfingerregel: Kør aldrig hurtigere på rulleskøjter, end du kan løbe.
- Udskift bremse, hjul og kuglelejer regelmæssigt, når de er slidt op.
- Bær altid tøj med reflekser for bedre at kunne ses.
- Artiklen må ikke anvendes med bare fødder.
- Lad ikke dit barn bruge artiklen uden opsyn, da børn ikke kan vurdere de potentielle farer.
- Kontroller artiklen for skader og slitage inden hver brug. Artiklen må kun anvendes i fejlfri stand!

### Undgå tingsskader!

- Plej dine inline-rulleskøjter.
- Undgå vand, olie, huller og meget ru overflader.

## Tips til brug af rulleskøjter

### Bemærk:

**Vi anbefaler at køre på rulleskøjter i skate-parker og at tage et rulleskøjte-kursus med instruktør.**

### Første gang

#### Udgangstilling:

Stå med fødderne i en skulderbreddes afstand, gå en smule ned i knæ for at undgå at vælte bagover.

#### Acceleration:

Start som begynder med små skridt skråt fremad med tåspidserne pegende udad.

#### Stå på rulleskøjter:

Når du har taget et par skridt efter hinanden, har du nok fart på til at kunne stille rulleskøjterne ved siden af hinanden og stå på dem. Bøj knæene en smule imens.

### Faldteknik

**Vigtigt!** Øv dig først i at falde på beskyttelsesudstyret på blødt underlag uden inline-rulleskøjter. Forsøg altid at falde forover, aldrig bagover!

Lad dig falde på knæbeskytterne.

Opfang derefter faldet med albue- og håndfladebeskytterne.

Spred fingrene for at undgå kvæstelser.

## Beherskelse af sving

### I lavt tempo:

Forskyd vægten, som når du kører på cykel. Læg vægten over på venstre fod for at svinge til venstre og på højre fod for at svinge til højre.

### I højt tempo:

Brug krydsteknik som ved skøjteløb (fig. B).

## Bremseteknikker

### Bemærk:

**Øv dig i forskellige bremseteknikker på et jævnt underlag uden trafik og uden fodgængere.**

**Undgå hældninger, indtil du behersker bremseteknikkerne.**

### Hælbremse (fig. C):

Når der er monteret på dine inline-rulleskøjter, skal du huske at bruge dem. Løft spidsen af den rulleskøjte, som bremsen er monteret på, let op, og tryk bremsen mod underlaget. Læg vægten let fremad, og bøj i knæene. Bremseeffekten kan øges ved at bøje knæene mere og lægge vægten længere fremover, mens du samtidig øger trykket på den bremsende rulleskøjte.

### T-stop-bremseteknik (fig. D):

Hvis du har afmonteret bremsen, anbefaler vi at bruge "T-stop-teknikken" – denne egner sig dog kun til erfarne rulleskøjteløbere! Ved brug af "T-stop-teknikken" lægger du al vægten over på den ene fod. Flyt nu den anden fod ind bag den første, og sæt den i en ret vinkel. Læg derefter din vægt forfra over på indersiden af hjulene på den bagerste rulleskøjte, og brem med stigende tryk.

## Indstilling af størrelsen (fig. E)

Tryk indstillingsknappen (1j) ned, og flyt skoen til den ønskede størrelse med indstillingsknappen holdt nede.

Skoen skal gå i hak med et hørbart "KLIK". Pilen på skoen viser den aktuelle størrelse (1k) på rammen.

## Indstilling af bredden (fig. F)

Løsn skruen på undersiden af artiklen med den medfølgende, lange unbrakonøgle (3) ved at dreje i pilens retning.  
Tilpas bredden til dine behov ved at flytte skoen. Spænd derefter skruen igen.

## Tage rulleskøjterne på

### Klargøring fra udleveringstilstand til at tage på

**Vigtigt! Sørg for, at dine inline-rulleskøjter sidder korrekt.**

**Yderstøvlen må ikke blive deformeret, når lynlukningen slukkes. Brug ikke vold, når du lukker lynlukningen.**

1. Tryk trykpalen (1b) på lynlukningen (1c) i pilens retning, og åbn lynlukningen (1c) (fig. G).
2. Tryk på vippespændet (1f), og træk klikbåndet (1g) ud af åbningen i vippespændet (1f) (fig. H).
3. Åbn pløsens burrebånd (1e) (fig. I).
4. Stil skyderen til lynsnøresystemets lukning (1h) på OPEN, og løs snørebåndene (fig. J).

**Bemærk:** Lynsnøresystemets lukning sidder mellem inline-rulleskøjternes pløs og lask (1a).

5. Tag inline-rulleskøjterne på ved hjælp af hjælpestroppen (1i) (fig. K).
6. Træk snørebåndene (1d) bag om lasken (1a) og frem, og stram dem opad (fig. L). Træk skiftevis i snørebåndene imens (1d).
7. Skub lynsnøresystemets lukning ind bag lasken.
8. Lås lynsnøresystemets lukning ved at skubbe skyderen til lynsnøresystemets lukning (1h) hen på CLOSE (fig. M).
9. Bind en sløffe med begge ender af snørebåndet (1d), og stik den tilbage bag lasken (1a).
10. Luk pløsens burrebånd (1e).
11. Skub klikbåndet (1g) ind i den dertil beregnede åbning under vippespændet (1f), og indstil den spænding, der er rigtig for dig (fig. N).

**Bemærk! Find den rigtige spænding for din fod ved at holde vippespændet nede og bevæge klikbåndet til den position, der er rigtig for dig.**

12. Luk lynlukningen (1c) ("KLIK").

## Tage rulleskøjterne af

1. Tryk trykpalen (1b) på lynlukningen (1c) i pilens retning, og åbn lynlukningen (1c) (fig. G).
2. Tryk på vippespændet (1f), og træk klikbåndet (1g) ud af åbningen i vippespændet (fig. H).
3. Åbn pløsens burrebånd (1e) (fig. I).
4. Stil skyderen til lynsnøresystemets lukning (1h) på OPEN, og løs lynsnøresystemet (fig. J).

## Vedligeholdelse

### Udskiftning af bremsen (fig. O)

**Bemærk: Det er farligt at køre med slidte bremses! Bremsevirkningen kan blive reduceret. Kontroller bremsen for slitage efter hver brug.**

**Bremsen skal udskiftes, hvis du mister kontrollen, når du bremser, eller bremsevirkningen bliver forringet.**

- Skru bremseklodsskruerne (1n) på inline-rulleskøjten (1) af med den medfølgende unbrakonøgle (3).
- Træk bremseklodsskruerne (1n) ud, og tag bremseklodsen (1l) af bremseklodsholderen (1m).
- Fastgør den nye bremseklods (1l) på bremseklodsholderen (1m) med bremseklodsskruerne (1n).

### Ombytning af hjulene (fig. S)

Byt regelmæssigt rundt på hjulene som vist i fig. S. Når der byttes regelmæssigt rundt på hjulene, forhindres det, at de slides ensidigt.

## Udskiftning af hjulene (fig. P)

### Vigtigt!

- **Overhold kapitlet "Tekniske data":** Hjul med en anden diameter kan ændre køreegenskaberne og under visse omstændigheder være til fare for brugeren. Anvend ikke hjulene, hvis de ikke kan monteres uden problemer. Monter aldrig større hjul end de oprindelige hjul på inline-rulleskøjterne.
- **Overhold følgende angående akselskruerne:** Efter at skrueforbindelsen er løst, skal der smøres sikringslak på skruegevindene igen! Vi anbefaler altid at gøre dette som en forsigtighedsforanstaltning. Sikringslak fås i byggemarkeder eller hos faghandlere.

Hjulene bliver slidt ned. Denne slitage afhænger af flere faktorer, for eksempel skøjtestil, underlag, brugerens størrelse og vægt, vejforholdene, hjulenes materiale og deres hårdhed. Derfor er det nødvendigt at udskifte dem af og til.

- Skru akselskrue (1q) på inline-rulleskøjten ud af rammen (1p) med den medfølgende unbrakonøgle.
- Træk akselskrue (1q) ud, og tag hjulet (1o) af.
- Monter det nye hjul (1o) på rammen (1p), og fastgør det med akselskrue (1q).

### Efter udskiftning:

Hvis hjulet efter udskiftning støder imod på siderne eller rører ved rammen, må hjulet ikke anvendes!

Kontroller, at alle skrue stadig sidder fast efter de første minutters kørsel og ikke er gået løs. Spænd hjulene igen for at sikre, at du roligt kan køre på rulleskøjterne og der ikke kommer støj fra lejerne.

### Vigtigt!

**Nye hjul gør inline-rulleskøjterne højere.** Dette ændrer afstanden til underlaget og dermed også bremseegenskaberne. Derfor skal du udskifte bremseklodsen.

## Udskiftning af kuglelejer (fig. Q/R)

### Bemærk:

**Kuglelejernes kvalitet og vedligeholdelsen af dem er afgørende for, om inline-rulleskøjterne kører jævnt.**

- Afmonter hjulet (1o) som beskrevet i afsnittet "Udskiftning af hjulene".
- Placer monteringsværktøjet (4) over afstandsstykket (1r), og tryk afstandsstykket (1r) ud. Fjern lejet (1s).
- Tryk det andet leje (1s) ud med monteringsværktøjet (4).
- Tryk et nyt leje (1s) ind. Vend hjulet (1o) om, sæt afstandsstykket (1r) i, og tryk derefter et andet, nyt leje (1s) ind.
- Fastgør hjulet (1o) på rammen (1p) igen som beskrevet i afsnittet "Udskiftning af hjulene".

## Opbevaring, rengøring

Inline-rulleskøjter er teknisk sports- og fritidsudstyr og bliver slidt afhængigt af dine evner og skøjtestil. Efter brug af dine inline-rulleskøjter anbefaler vi at rengøre og tørre inline-rulleskøjterne grundigt.

Fjern småsten eller andre genstande, der er blevet siddende i hjulene.

Fjern skarpe kanter, der eventuelt er opstået under brug. Opbevar dine inline-rulleskøjter på et tørt sted.

- **Rengør kuglelejerne med en tør klud efter brug. Våde eller fugtige kuglelejer skal tørres af med en ren klud. Smør lejerne udefra med egnet lejefedt for at undgå rustdannelse.**
- **Lejer er som regel lukkede og kan ikke smøres indvendigt. Nedslidte kuglelejer skal udskiftes.**

## Afhjælpning af fejl

### • Hjul eller kuglelejer støjer ved brug

Afmonter hjulet fra rammen, tag kuglelejet ud, og rengør hjulet/kuglelejet med en tør klud.

### • Hjulene bliver hurtigt slidt ned

Glatte overflader forlænger hjulenes levetid.

Prøv hårdere hjul til hårdere overflader og brug under vanskelige forhold.

### • Hjulene blokerer

Spænd ikke akselskruerne for hårdt.

### • Rulleskøjten trækker mod venstre eller højre

Dette kan være på grund af brugeren. Udskift hjul med tegn på at blive slidt uregelmæssigt.

### • Bremsen fungerer ikke rigtigt

Det er farligt at køre med slidte bremses! Bremsvirkningen kan blive reduceret. Bremsen skal udskiftes, hvis du mister kontrollen, når du bremser, eller bremsvirkningen bliver forringet.

### • Bremseproblemer

Hold altid god afstand. Jo hurtigere du skøjter, desto længere bliver din bremselængde. Sørg for at forstå bremseteknikkerne, og øv dig i dem på fladt terræn.

### • Man kan nemt forvride anklerner

Stram snørebåndene hårdt nok.

### • Problemer med fodsålen

Du er muligvis ikke vant til denne form for bevægelse. Kontroller de områder, der giver problemer, og tilpas inline-rulleskøjterne igen. Prøv at tage tykke sokker på.

## Henvisninger vedr. bortskaffelse



Bortskaf artiklen og emballagematerialerne i henhold til aktuelle, lokale forskrifter. Opbevar emballagematerialer (som f.eks. folieposer) utilgængeligt for børn. Yderligere informationer om bortskaffelse af den udtjente artikel kan indhentes hos kommunen. Bortskaf artiklen og emballagen på en miljøvenlig måde.



Genbrugskoden tjener til identifikation af forskellige materialer med hensyn til tilbageførsel til genanvendelses kredsløbet (recycling). Koden består af et genbrugssymbol, som afspejler genanvendelses kredsløbet, og et tal, der identificerer materialet.

## Oplysninger om garanti og servicehåndtering

Varen er fremstillet med største omhu og under løbende kontrol. DELTA-SPORT HANDELS-KONTOR GmbH yder private slutkunder tre års garanti på varen fra købsdato (Garantifrist) i henhold til følgende bestemmelser. Garantien gælder kun for materiale- og fremstillingsfejl. Garantien omfatter ikke dele, der er udsat for normal slid og derfor skal betragtes som sliddele (f.eks. batterier) og ikke skrøbelige dele, f.eks. kontakter, genopladelige batterier eller dele, der er fremstillet af glas.

Garantien kan ikke gøres gældende, hvis varen er blevet anvendt ukorrekt eller uagtsomt eller til andre formål end det tilsigtede eller i det tilsigtede omfang. Garantien bortfalder ligeledes ved manglende overholdelse af anvisningerne i betjeningsvejledningen. Kunden skal kunne påvise, at der er tale om materiale- eller fremstillingsfejl og ikke fejl som følge af ovenstående omstændigheder.

Garantien kan kun gøres gældende i garanti-perioden mod fremvisning af original kvittering. Gem derfor den originale kvittering. Garantiperioden forlænges ikke i tilfælde af reparation i henhold til garantien, den lovpligtige garanti eller pr. kulance. Dette gælder også for udskiftede og reparerede dele.

I tilfælde af klager er det muligt at kontakte nedenstående servicelinje eller kontakte os pr. e-mail. Ved garantisager vil vi efter eget skøn reparere varen uden beregning, ombytte varen eller refundere købsprisen. Der er ingen yderligere rettigheder under garantien.

Dine lovmæssige rettigheder, herunder navnlig garantikrav over for sælger, indskrænkes ikke som følge af denne garanti.

IAN: 467149\_2404

 Service Danmark  
Tel.: 32 710005  
E-Mail: [deltasport@lidl.dk](mailto:deltasport@lidl.dk)

Gefeliciteerd!

Met uw aankoop hebt u voor een hoogwaardig artikel gekozen. Zorg ervoor dat u voor het eerste gebruik met het artikel vertrouwd raakt.

 **Lees hiervoor de volgende gebruiksaanwijzing zorgvuldig door.**

Gebruik het artikel alleen zoals omschreven en voor het aangegeven doel. Bewaar deze gebruiksaanwijzing goed. Geef alle documenten mee als u het artikel aan iemand anders geeft.

## Leveringsomvang/ Beschrijving van de onderdelen (afb. A)

1 x jeugd softboot inline skates (1)

- (1 a) flap
- (1 b) drukschuif
- (1 c) snelsluiting
- (1 d) veter
- (1 e) klittenbandsluiting
- (1 f) wipsluiting
- (1 g) ratelband
- (1 h) schuif van de sluiting van het snelvetersysteem
- (1 i) aantrekhelp
- (1 j) instelknop
- (1 k) maatsymbolen
- (1 l) remblok
- (1 m) remblokhouder
- (1 n) schroeven van het remblok
- (1 o) wieltje
- (1 p) frame
- (1 q) asschroeven
- (1 r) afstandshouder
- (1 s) lager

1 x vervangende stopper (2)

2 x binnenzeskantsleutel (3)

1 x montagegereedschap (4)

1 x gebruiksaanwijzing

## Technische gegevens

Maten: 37 - 41

Klasse A, 20 - 100 kg

Wieltjes: 76 x 22 mm

Kogellagers: ABEC 7 chromen lagers

 Productiedatum (maand/jaar):  
11/2024

## Beoogd gebruik

Deze inlineskates zijn gemaakt als fitnessskates voor privégebruik en niet geschikt voor streefhockey of agressief skaten.

## HeiQ® Fresh



### Frisheid textiel

Beleef het gevoel van een blijvende frisheid, dankzij de kracht van mineralen die u de gehele dag geurloos houden.

De voering van het artikel bevat een werkzame stof op basis van mineralen (HeiQ® Fresh). Deze werkzame stof adsorbeert vluchtige organische verbindingen en bestrijdt geuren op textiel effectief.

## Veiligheidstips

### WAARSCHUWING!

#### Verstikkingsgevaar voor kinderen!

- Laat kinderen niet zonder toezicht met het verpakkingsmateriaal of het artikel spelen.

#### Kans op lichamelijk letsel!

- Let altijd op andere verkeersdeelnemers en neem de verkeersregels in acht.
- Kies de juiste ondergrond voor het inlineskaten. Oppervlakken moeten glad, schoon en droog zijn.
- Controleer vóór het skaten of alle schroeven en moeren goed bevestigd zijn.
- Verzeker u ervan dat de schroeven en moeren hun borgende functie behouden.
- Verander uw inlineskates niet zodanig dat ze eventueel uw veiligheid in gevaar kunnen brengen.

- Verwijder scherpe randen die tijdens het skaten kunnen optreden.
- Draag altijd geschikte beschermingsmaterialen (helm, handpalm-, pols-, elleboog- en kniebeschermers).
- Vermijd gebieden met een hoge verkeersdichtheid.
- Blijf altijd alert en wees voorzichtig.
- Voorkom een te hoge snelheid. Vuistregel: skate nooit sneller dan u kunt lopen.
- Vervang remmen, wieltjes en kogellagers regelmatig indien zij versleten zijn.
- Draag altijd reflecterende kleding om beter zichtbaar te zijn.
- Gebruik het artikel niet met blote voeten.
- Laat uw kind het artikel niet zonder toezicht gebruiken; kinderen kunnen de mogelijke gevaren niet inschatten.
- Controleer het artikel voor elk gebruik op beschadigingen of slijtage. Het artikel mag alleen in goede staat worden gebruikt!

### **Voorkomen van materiële schade!**

- Verzorg uw inlineskates.
- Vermijd water, olie, kuilen en zeer ruwe oppervlakken.

## **Tips voor het skaten**

### **Aanwijzing:**

**We bevelen aan om in een skatepark te skaten en ook een skatecursus met een leraar te volgen.**

### **Eerste keer oefenen**

#### **Uitgangspositie:**

Zet de voeten op schouderbreedte uit elkaar, ga lichtjes door de knieën om achterovervallen te voorkomen.

#### **Versnellen:**

Begin als beginner met kleine slagen met naar buiten gerichte tenen schuin naar voren.

#### **Wieltjes:**

Indien u een paar slagen achter elkaar maakt, hebt u vervolgens genoeg vaart om beide skates naast elkaar te zetten en te rollen. Ga daarbij lichtjes door de knieën.

## **Valtechniek**

**Belangrijk!** Oefen het vallen op de beschermingsuitrusting eerst zonder inlineskates op een zachte ondergrond. Probeer om vallen altijd voorwaarts op te vangen, nooit achterwaarts! Laat u op de kniebeschermers vallen. Vang de val vervolgens met de elleboog- en handbeschermers op. Spreid daarbij de vingers om verwondingen te vermijden.

## **Bochtentechniek**

### **Met geringe snelheid:**

Verplaats het gewicht zoals bij het fietsen. Verplaats het gewicht voor een bocht naar links naar de linkervoet, voor een bocht naar rechts naar de rechtervoet.

### **Met hoge snelheid:**

Stap over net als bij het schaatsen (afb. B).

## **Remtechnieken**

### **Aanwijzing:**

**Oefen de verschillende remtechnieken op een glad oppervlak zonder verkeer en zonder voetgangers.**

**Vermijd hellingen totdat u de remtechnieken beheerst.**

### **Hielrem (afb. C):**

Als de remmen van uw inlineskates zijn gemonteerd, denk er dan aan om deze te gebruiken. Hef de voorkant van de skate waarop de rem gemonteerd is licht op en druk de rem op de grond. Verplaats uw gewicht licht naar voren en buig de knieën. De remwerking kan worden versterkt als u de knieën sterker buigt en uw gewicht meer naar voren verplaatst, terwijl u tegelijkertijd de druk op uw remmende skate vergroot.

### **Remmen met de T-stop (afb. D):**

Als u de rem hebt gedemonteerd, raden wij het gebruik van de "T-stopstechniek" aan. Die is echter alleen geschikt voor gevorderde skaters! Bij het gebruik van de "T-stopstechniek" verplaatst u uw gehele gewicht naar één voet. Beweeg nu de andere voet achter de eerste en zet hem haaks daarachter.

Verplaats vervolgens uw gewicht van voren naar de binnenkant van de wielrijen van uw achterste skate en rem met een toenemende druk.

## Maat instellen (afb. E)

Druk de instelknop (1j) naar beneden en verschuif de schoen naar de gewenste maat, terwijl u de instelknop ingedrukt houdt.

De schoen dient met een hoorbare "KLIK" te vergrendelen. De pijl op de schoen wijst daarbij op de geschikte maat (1k) op het frame.

## Breedte instellen (afb. F)

Maak de schroef aan de onderkant van het artikel los door deze met de meegeleverde lange binnenzeskantsleutel (3) in de richting van de pijl te draaien.

Pas de breedte aan uw individuele behoeften aan door de schoen te verschuiven.

Draai de schroef vervolgens weer vast.

## Aantrekken

### De inlineskates aantrekken zoals ze zijn geleverd

**Belangrijk! Let op een/de juiste bevestiging van uw inlineskate.**

**U dient de buitenschoen bij het sluiten van de snelsluiting niet te vervormen.**

**Sluit de snelsluiting niet met geweld.**

1. Druk de drukschuif (1b) van de snelsluiting (1c) in de richting van de pijl en open de snelsluiting (1c) (afb. G).
2. Druk op de wipsluiting (1f) en trek de ratelband (1g) uit de opening van de wipsluiting (1f) (afb. H).
3. Open de klittenbandsluiting (1e) (afb. I).
4. Zet de schuif van de sluiting van het snelvetersysteem (1h) op OPEN en maak de veter los (afb. J).

**Aanwijzing:** u vindt de sluiting van het snelvetersysteem tussen de tong en de flap (1a) van de inlineskates.

5. Trek de inlineskates aan met behulp van de aantrekhelp (1i) (afb. K).
6. Trek de veter (1d) achter de flap (1a) naar voren en trek hem strak naar boven (afb. L). Trek daarbij afwisselend aan de veters (1d).

7. Schuif de sluiting van het snelvetersysteem achter de flap.
  8. Maak de sluiting van het snelvetersysteem vast door de schuif van de sluiting van het snelvetersysteem (1h) op CLOSE te zetten (afb. M).
  9. Maak een lus met beide uiteinden van de veter (1d) en steek deze terug achter de flap (1a).
  10. Sluit de klittenbandsluiting (1e).
  11. Schuif de ratelband (1g) in de daarvoor bestemde opening onder de wipsluiting (1f) en stel de voor u geschikte spanning in (afb. N).
- Aanwijzing! Om de juiste spanning voor uw voet te vinden, houdt u de wipsluiting ingedrukt en beweegt u de ratelband naar de voor u juiste positie.**
12. Sluit de snelsluiting (1c) ("KLIK").

## Uittrekken

1. Druk de drukschuif (1b) van de snelsluiting (1c) in de richting van de pijl en open de snelsluiting (1c) (afb. G).
2. Druk op de wipsluiting (1f) en trek de ratelband (1g) uit de opening van de wipsluiting (afb. H).
3. Open de klittenbandsluiting (1e) (afb. I).
4. Zet de schuif van de sluiting van het snelvetersysteem (1h) op OPEN en maak het snelvetersysteem los (afb. J).

## Onderhoud

### De rem vervangen (afb. O)

**Aanwijzing: versleten remmen zijn gevaarlijk! De remwerking kan verminderen. Controleer de slijtage van de remmen vóór iedere rit.**

**Als de controle bij het remmen of de remwerking verslechtert, dient de rem te worden vervangen.**

- Schroef de schroeven van het remblok (1n) van de inlineskates (1) los met de meegeleverde binnenzeskantsleutel (3).
- Verwijder de schroeven van het remblok (1n) en verwijder het remblok (1l) uit de remblokhouder (1m).

- Bevestig het nieuwe remblok (1l) weer aan de remblokhouder (1m) met de schroeven van het remblok (1n).

### **Wieltjes verwisselen (afb. S)**

Verwissel de wieltjes regelmatig onderling zoals getoond in afbeelding S. Door ze regelmatig te verwisselen wordt voorkomen dat de wieltjes aan één zijde verslijten.

### **Wieltjes vervangen (afb. P)**

#### **Belangrijk!**

- **Neem het hoofdstuk “Technische gegevens” in acht: wieltjes die een andere diameter hebben kunnen de rijeigenschappen veranderen en onder bepaalde omstandigheden gevaarlijk zijn voor de gebruiker. Gebruik deze daarom niet indien de wieltjes niet correct kunnen worden gemonteerd. Monteer nooit grotere wieltjes dan de oorspronkelijke wieltjes van de inlineskates.**
- **Let bij de asschroeven op het volgende: na het losmaken van de schroefverbinding dient u opnieuw zelfborgende verf op de schroefdraad aan te brengen! Wij bevelen aan deze voorzorgsmaatregel altijd te nemen. Zelfborgende verf is in bouwmarkten of in de vakhandel verkrijgbaar.**

De wieltjes zijn aan slijtage onderhevig. Deze slijtage is van vele factoren afhankelijk, zoals de stijl van de skater, de ondergrond, de grootte en het gewicht van de gebruiker, de weersomstandigheden, het materiaal en de hardheid van de wieltjes. Daarom dienen de wieltjes af en toe te worden vervangen.

- Schroef de asschroeven (1q) van de inlineskates uit het frame (1p) met de meegeleverde binnenzeskantsleutel.
- Verwijder de asschroeven (1q) en verwijder het wieltje (1o).
- Monteer het nieuwe wieltje (1o) op het frame (1p) en zet dit vast met de asschroeven (1q).

### **Na het vervangen:**

Gebruik het wieltje niet indien na de vervanging het wieltje zijdelings sleept of het frame aanraakt!

Verzeker u ervan dat na de eerste rijminuten alle schroeven nog vastzitten en er niets is losgeraakt of versoepeld.

Draai alle wieltjes opnieuw vast om ervoor te zorgen dat ze stil draaien en dat de lagers geen geluid maken.

#### **Belangrijk!**

**Nieuwe wieltjes verhogen de inlineskates in het algemeen. Daardoor verandert de afstand tot de grond en veranderen de remeigenschappen dus ook. Vervang om deze reden ook het remblok.**

### **Kogellagers vervangen (afb. Q/R)**

#### **Aanwijzing:**

**De kwaliteit van de kogellagers en onderhoud hieraan zijn essentieel voor de stille loop van uw inlineskates.**

- Verwijder het wieltje (1o) zoals beschreven in het gedeelte “Wieltjes vervangen”.
- Plaats het montagegereedschap (4) over de afstandsbus (1r) en druk de afstandsbus (1r) eruit. Verwijder het lager (1s).
- Druk het andere lager (1s) eruit met het montagegereedschap (4).
- Druk een nieuw lager (1s) in het wieltje. Draai het wieltje (1o) om, plaats de afstandshouder (1r) en druk vervolgens een tweede nieuw lager (1s) in het wieltje.
- Bevestig het wieltje (1o) weer op het frame (1p) zoals beschreven in het gedeelte “Wieltjes vervangen”.

## Opslag, reiniging

Inlineskates zijn technische sport- en vrijetijdsartikelen en verslijten daarom altijd afhankelijk van de vaardigheden en de stijl van de skater. We bevelen aan om uw inlineskates na gebruik grondig te reinigen en te drogen.

Verwijder kleine steentjes of andere voorwerpen die onder omstandigheden aan de wieltjes zijn blijven hangen.

Elimineer scherpe randen die eventueel tijdens het skaten zijn gevormd. Bewaar uw inlineskates altijd op een droge plaats.

- **Na het skaten dient u de kogellagers met een droge doek te reinigen. Natte of vochtige kogellagers dienen met een schone doek afgedroogd te worden. Vet de lagers aan de buitenkant met een hiertoe geschikt smeermiddel in om roestvorming aan de buitenkant te voorkomen.**
- **Lagers zijn in het algemeen gesloten en kunnen niet aan de binnenkant gesmeerd worden. Versleten kogellagers dienen te worden vervangen.**

## Probleemoplossing

- **De wieltjes of kogellagers maken lawaai**  
Demonteer het wieltje van het frame, verwijder het kogellager en reinig het wieltje/kogellager met een droge doek.
- **De wieltjes verslijten snel**  
Gladdere oppervlakken verlengen de levensduur van de wieltjes. Probeer hardere wieltjes voor hardere oppervlakken en bij gebruik onder zwaardere omstandigheden.
- **De wieltjes blokkeren**  
Draai de asschroeven niet te strak aan.
- **De skate trekt naar links of naar rechts**  
Dit kan afhankelijk zijn van de gebruiker. Vervang de wieltjes die slijtage aan één zijde vertonen.

### • De rem werkt niet goed

Versleten remmen zijn gevaarlijk! De remwerking kan verminderen. Als de controle bij het remmen of de remwerking verslechtert, dient de rem te worden vervangen.

### • Remproblemen

Houd altijd voldoende afstand. Hoe sneller u skate, des te langer wordt de remweg. Zorg ervoor dat u de remtechnieken begrijpt en oefen op een vlakke ondergrond.

### • De enkels worden vaak verzwaakt

Trek de veters vast genoeg aan.

### • Problemen met het voetbed

U bent niet gewend aan dit type beweging onder deze omstandigheden. Controleer de gebieden die ongemak veroorzaken en pas de inlineskates opnieuw aan. Probeer dikke sokken te dragen.

## Afvalverwerking



Voer het artikel en de verpakkingsmaterialen af in overeenstemming met de actuele lokale voorschriften. Berg verpakkingsmaterialen (zoals bv. foliezakjes) op buiten het bereik van kinderen. Bijkomende informatie over de afvoer van het onbruikbaar geworden artikel krijgt u bij uw gemeente- of stadsbestuur. Voer het artikel en de verpakking milieuvriendelijk af.



De recyclingcode dient om verschillende materialen voor recyclingdoeleinden te kenmerken. De code bestaat uit een recyclingsymbool voor de recyclingcyclus en een nummer dat het materiaal kenmerkt.

## Opmerkingen over garantie en serviceafhandeling

Het artikel werd met de grootste zorgvuldigheid en onder permanent toezicht geproduceerd. De firma DELTA-SPORT HANDELSKONTOR GmbH verleent particuliere eindklanten op dit artikel drie jaar garantie, te rekenen vanaf de datum van aankoop (garantietermijn) en dit op grond van de volgende bepalingen. De garantie geldt alleen voor materiaal- en verwerkingsfouten.

De garantie is niet van toepassing op onderdelen die aan een normale slijtage onderhevig zijn en daarom als niet-slijtvaste onderdelen te beschouwen zijn (bv. batterijen) en evenmin op breekbare onderdelen, bv. schakelaars, accu's of onderdelen die van glas gemaakt zijn.

Uit de garantie voortvloeiende claims zijn uitgesloten als het artikel onvakkundig, verkeerd of niet in het kader van de voorziene bepaling of in het kader van het voorziene gebruiksdoeleinde gebruikt werd of indien richtlijnen in de gebruiksaanwijzing niet in acht genomen werden, tenzij de eindklant aantoonbaar dat er sprake is van een materiaal- of verwerkingsfout die niet op één van de hoger vermelde omstandigheden gebaseerd is.

Uit de garantie voortvloeiende claims kunnen alleen tijdens de garantieperiode op vertoon van de originele kassabon ingediend worden. Gelieve daarom de originele kassabon te bewaren. De garantieperiode wordt door eventuele reparaties op grond van de garantie, wettelijke waarborg of coulance niet verlengd. Dit geldt ook voor vervangen en gerepareerde onderdelen.

Gelieve u bij klachten in eerste instantie tot de hieronder vermelde servicehotline te richten of met ons per e-mail contact op te nemen. Is er sprake van een garantiegeval, dan wordt het artikel door ons – naar onze keuze – voor u gratis gerepareerd, wordt het vervangen of wordt de aankoop som terugbetaald. Verdere rechten op grond van de garantie bestaan niet.

Uw wettelijke rechten, in het bijzonder rechten op garantie tegenover de betreffende verkoper, worden door deze garantie niet beperkt.

IAN: 467149\_2404

**BE** Service België  
Tel.: 0800 12089  
E-Mail: [deltasport@lidl.be](mailto:deltasport@lidl.be)

**NL** Service Nederland  
Tel.: 0800 0249630  
E-Mail: [deltasport@lidl.nl](mailto:deltasport@lidl.nl)

Herzlichen Glückwunsch!

Mit Ihrem Kauf haben Sie sich für einen hochwertigen Artikel entschieden. Machen Sie sich vor der ersten Verwendung mit dem Artikel vertraut.



**Lesen Sie hierzu aufmerksam die nachfolgende Gebrauchsanweisung.**

Benutzen Sie den Artikel nur wie beschrieben und für die angegebenen Einsatzbereiche. Bewahren Sie diese Gebrauchsanweisung gut auf. Händigen Sie alle Unterlagen bei Weitergabe des Artikels an Dritte ebenfalls mit aus.

## **Lieferumfang/ Teilebezeichnung (Abb. A)**

1 x Jugend-Softboot-Inlineskates (1)

- (1 a) Lasche
- (1 b) Druckschieber
- (1 c) Schnellverschluss
- (1 d) Schnürsenkel
- (1 e) Zungen-Klettverschluss
- (1 f) Wippverschluss
- (1 g) Ratschenband
- (1 h) Schieber des Schnellschnürsystem-Verschlusses
- (1 i) Anziehhilfe
- (1 j) Einstellknopf
- (1 k) Größensymbole
- (1 l) Bremsklotz
- (1 m) Bremsklotzhalter
- (1 n) Bremsklotzschrauben
- (1 o) Rolle
- (1 p) Rahmen
- (1 q) Achsschrauben
- (1 r) Abstandshalter
- (1 s) Lager

1 x Ersatzstopper (2)

2 x Innensechskantschlüssel (3)

1 x Montagewerkzeug (4)

1 x Gebrauchsanweisung

## **Technische Daten**

Größen: 37 - 41

Klasse A, 20 - 100 kg

Rollen: 76 x 22 mm

Kugellager: ABEC 7 Chromlager



Herstellungsdatum (Monat/Jahr):  
11/2024

## **Bestimmungsgemäße Verwendung**

Diese Inlineskates sind als Fitness-Skates für den privaten Gebrauch hergestellt und nicht für Streethockey oder aggressives Skaten geeignet.

## **HeiQ® Fresh**



### **Textile Frische**

Erleben Sie das Gefühl anhaltender Frische, dank der Kraft der Mineralien, welche Sie den ganzen Tag über geruchsfrei halten.

Das Innenfutter des Artikels enthält einen mineralbasierten Wirkstoff (HeiQ® Fresh). Dieser Wirkstoff adsorbiert flüchtige organische Verbindungen und bekämpft Gerüche auf Textilien effektiv.



## **Sicherheitshinweise**

### **WARNUNG!**

#### **Erstickungsgefahr für Kinder!**

- Lassen Sie Kinder nicht unbeaufsichtigt mit dem Verpackungsmaterial oder dem Artikel spielen.

#### **Verletzungsgefahr!**

- Achten Sie stets auf andere Verkehrsteilnehmer und halten Sie die Straßenverkehrsordnung ein.
- Wählen Sie zum Inline-Skating den richtigen Boden. Oberflächen sollten glatt, sauber und trocken sein.

- Überprüfen Sie vor dem Skaten alle Schrauben und Muttern auf sichere Befestigung.
- Vergewissern Sie sich, dass Schrauben und Muttern ihre Selbstsperrreigenschaft bewahren.
- Ändern Sie Ihre Inlineskates nicht so ab, dass Sie unter Umständen Ihre Sicherheit gefährden.
- Entfernen Sie scharfe Kanten, die während des Skatens auftreten können.
- Tragen Sie stets geeignete Schutzvorrichtungen (Helm, Handflächen-, Handgelenk-, Ellenbogen- und Knieschützer).
- Vermeiden Sie Bereiche mit hoher Verkehrsdichte.
- Bleiben Sie stets aufmerksam und seien Sie vorsichtig.
- Vermeiden Sie eine zu hohe Geschwindigkeit. Faustregel: Skaten Sie niemals schneller als Sie laufen können.
- Tauschen Sie Bremse, Rollen und Kugellager regelmäßig aus, wenn diese abgenutzt sind.
- Tragen Sie stets reflektierende Kleidung, um besser gesehen zu werden.
- Verwenden Sie den Artikel nicht barfuß.
- Lassen Sie Ihr Kind den Artikel nicht unbeaufsichtigt benutzen, da Kinder die potenziellen Gefahren nicht einschätzen können.
- Prüfen Sie den Artikel vor jedem Gebrauch auf Beschädigungen oder Abnutzungen. Der Artikel darf nur in einwandfreiem Zustand verwendet werden!

### **Vermeidung von Sachschäden!**

- Pflegen Sie Ihre Inlineskates.
- Meiden Sie Wasser, Öl, Schlaglöcher und sehr raue Oberflächen.

## **Tipps zum Skaten**

### **Hinweis:**

**Wir empfehlen das Skaten in Skate-Parks sowie einen Skate-Kurs mit Lehrer.**

## **Erstes Üben**

### **Ausgangsstellung:**

Füße schulterbreit auseinander stellen, leicht in die Knie gehen, um Rückwärtsstürze zu verhindern.

### **Beschleunigen:**

Beginnen Sie als Anfänger mit kleinen Schritten mit nach außen gerichteten Fußspitzen schräg nach vorn.

### **Rollen:**

Wenn Sie ein paar Schritte hintereinander machen, haben Sie anschließend genug Schwung, um beide Skates nebeneinander zu stellen und zu rollen. Gehen Sie dabei leicht in die Knie.

## **Falltechnik**

**Wichtig!** Üben Sie das Fallen auf die Schutzausrüstung zuerst ohne Inlineskates auf weicher Unterlage. Versuchen Sie Stürze immer vorwärts abzufangen, nie rückwärts! Lassen Sie sich auf die Knieschoner fallen. Fangen Sie den Sturz anschließend mit Ellenbogen- und Handflächenschützern ab. Spreizen Sie dabei die Finger, um Verletzungen zu vermeiden.

## **Beherrschen von Kurven**

### **Bei geringem Tempo:**

Gewicht verlagern wie beim Fahrradfahren. Verlagern Sie Ihr Gewicht für eine Linkskurve auf den linken Fuß, für eine Rechtskurve auf den rechten Fuß.

### **Bei hohem Tempo:**

Übersetzen wie beim Schlittschuhlaufen (Abb. B).

## **Bremstechniken**

### **Hinweis:**

**Üben Sie die unterschiedlichen Bremstechniken auf einer ebenen Oberfläche ohne Verkehr und ohne Fußgänger. Vermeiden Sie Gefälle, bis Sie die Bremstechniken beherrschen.**

### **Fersenbremse (Abb. C):**

Wenn die Bremsen Ihrer Inlineskates montiert sind, denken Sie daran, diese zu benutzen. Heben Sie die Spitze des Skates, an dem die Bremse montiert ist, leicht an und drücken Sie die Bremse auf den Boden. Verlagern Sie Ihr Gewicht leicht nach vorn und beugen Sie die Knie. Die Bremswirkung kann verstärkt werden, wenn Sie die Knie stärker beugen und Ihr Gewicht weiter nach vorn verlagern, während Sie gleichzeitig den Druck auf Ihren bremsenden Skate verstärken.

### **T-Stop-Bremse (Abb. D):**

Falls Sie die Bremse abmontiert haben, empfehlen wir Ihnen den Einsatz der „T-Stop-Technik“ – diese ist jedoch nur für fortgeschrittene Skater geeignet! Beim Einsatz der „T-Stop-Technik“ verlagern Sie Ihr gesamtes Gewicht auf einen Fuß. Bewegen Sie jetzt den anderen Fuß hinter den ersten und setzen Sie ihn im rechten Winkel dahinter.

Verlagern Sie anschließend Ihr Gewicht von vorn auf die Innenseite der Rollen Ihres hinteren Skates und bremsen Sie mit zunehmendem Druck.

### **Einstellen der Größe (Abb. E)**

Drücken Sie den Einstellknopf (1j) hinunter und verschieben Sie den Schuh bei gedrücktem Einstellknopf auf die gewünschte Größe. Der Schuh muss durch einen hörbaren „KLICK“ einrasten. Der Pfeil am Schuh zeigt dabei auf die passende Größe (1k) auf dem Rahmen.

### **Einstellen der Weite (Abb. F)**

Lösen Sie die Schraube an der Unterseite des Artikels mit dem beiliegenden langen Innensechskantschlüssel (3) durch Drehen in Pfeilrichtung. Passen Sie die Weite durch Verschieben des Schuhs auf Ihre individuellen Bedürfnisse an. Ziehen Sie die Schraube anschließend wieder fest.

## **Anziehen**

### **Vom Auslieferungszustand zum Anziehen vorbereiten**

**Wichtig! Achten Sie auf einen/den korrekten Sitz Ihrer Inlineskates.**

**Der Außenstiefel sollte sich beim Schließen des Schnellverschlusses nicht verformen. Schließen Sie den Schnellverschluss nicht mit Gewalt.**

1. Drücken Sie den Druckschieber (1b) des Schnellverschlusses (1c) in Pfeilrichtung hinein und öffnen Sie den Schnellverschluss (1c) (Abb. G).
2. Drücken Sie den Wippverschluss (1f) und ziehen Sie das Ratschenband (1g) aus der Öffnung des Wippverschlusses (1f) (Abb. H).
3. Öffnen Sie den Zungen-Klettverschluss (1e) (Abb. I).
4. Stellen Sie den Schieber des Schnellschnürsystem-Verschlusses (1h) auf OPEN und lockern Sie die Schnürsenkel (Abb. J).

**Hinweis:** Sie finden den Schnellschnürsystem-Verschluss zwischen der Zunge und der Lasche (1a) der Inlineskates.

5. Ziehen Sie die Inlineskates mit Hilfe der Anziehhilfen (1i) an (Abb. K).
6. Ziehen Sie die Schnürsenkel (1d) hinter der Lasche (1a) hervor und ziehen Sie sie straff nach oben (Abb. L). Ziehen Sie dabei abwechselnd an den Schnürsenkeln (1d).
7. Schieben Sie den Schnellschnürsystem-Verschluss hinter die Lasche.
8. Arretieren Sie den Schnellschnürsystem-Verschluss, indem Sie den Schieber des Schnellschnürsystem-Verschlusses (1h) auf CLOSE schieben (Abb. M).
9. Binden Sie aus beiden Enden des Schnürsenkels (1d) eine Schleife und stecken Sie diese zurück hinter die Lasche (1a).
10. Schließen Sie den Zungen-Klettverschluss (1e).
11. Schieben Sie das Ratschenband (1g) in die vorgesehene Öffnung unter den Wippverschluss (1f) und stellen Sie die für Sie richtige Spannung ein (Abb. N).

**Hinweis! Um die richtige Spannung für Ihren Fuß zu finden, halten Sie den Wippverschluss gedrückt und bewegen Sie das Ratschenband in die für Sie richtige Position.**

12. Schließen Sie den Schnellverschluss (1c) („KLICK“).

## Ausziehen

1. Drücken Sie den Druckschieber (1b) des Schnellverschlusses (1c) in Pfeilrichtung hinein und öffnen Sie den Schnellverschluss (1c) (Abb. G).
2. Drücken Sie den Wippverschluss (1f) und ziehen Sie das Ratschenband (1g) aus der Öffnung des Wippverschlusses (Abb. H).
3. Öffnen Sie den Zungen-Klettverschluss (1e) (Abb. I).
4. Stellen Sie den Schieber des Schnellschnürsystem-Verschlusses (1h) auf OPEN und lockern Sie das Schnellschnürsystem (Abb. J).

## Wartung

### Austausch der Bremse (Abb. O)

**Hinweis: Abgenutzte Bremsen sind gefährlich! Die Bremswirkung kann nachlassen. Kontrollieren Sie den Verschleiß der Bremse vor jeder Fahrt.**

**Wenn sich die Kontrolle beim Bremsen bzw. die Bremswirkung verschlechtert, muss die Bremse ausgetauscht werden.**

- Schrauben Sie die Bremsklotzschrauben (1n) des Inlineskates (1) mit dem beigelegten Innensechskantschlüssel (3) ab.
- Ziehen Sie die Bremsklotzschrauben (1n) heraus und entfernen Sie den Bremsklotz (1l) vom Bremsklotzhalter (1m).
- Befestigen Sie den neuen Bremsklotz (1l) mit den Bremsklotzschrauben (1n) wieder fest am Bremsklotzhalter (1m).

### Tausch der Rollen (Abb. S)

Tauschen Sie regelmäßig die Rollen, wie in der Abbildung S dargestellt, untereinander aus. Das regelmäßige Tauschen verhindert einseitiges Abnutzen der Rollen.

### Austausch der Rollen (Abb. P)

#### Wichtig!

- **Beachten Sie das Kapitel „Technische Daten“: Rollen, die einen anderen Durchmesser haben, können die Fahreigenschaften verändern und unter Umständen zu einer Gefährdung des Nutzers führen. Bitte daher nicht verwenden, wenn sich die Rollen nicht einwandfrei einbauen lassen. Bauen Sie niemals größere Rollen ein als die ursprünglichen Rollen der Inlineskates.**
- **Bitte beachten Sie Folgendes für die Achsschrauben: Nach dem Lösen der Schraubverbindung müssen Sie wieder Selbstsicherungslack auf das Gewinde der Schrauben auftragen! Wir empfehlen, dieses als Vorsichtsmaßnahme immer zu befolgen. Selbstsicherungslack ist in Baumärkten oder im Fachhandel erhältlich.**

Rollen nutzen sich ab. Diese Abnutzung ist von vielen Faktoren abhängig, wie zum Beispiel vom Stil des Skatens, vom Boden, von Größe und Gewicht des Benutzers, den Wetterbedingungen, dem Material der Rollen und von deren Härte. Daher ist es notwendig, sie gelegentlich auszutauschen.

- Schrauben Sie die Achsschrauben (1q) des Inlineskates mit dem beigelegten Innensechskantschlüssel aus dem Rahmen (1p).
- Ziehen Sie die Achsschrauben (1q) heraus und entfernen Sie die Rolle (1o).
- Bauen Sie die neue Rolle (1o) wieder in den Rahmen (1p) ein und befestigen Sie sie mit den Achsschrauben (1q).

## Nach dem Austausch:

Wenn nach dem Austausch die Rolle seitlich schleift oder am Umfang den Rahmen berührt, bitte die Rolle nicht verwenden!

Vergewissern Sie sich, dass alle Schrauben nach den ersten Fahrminuten noch fest sind und sich nichts gelöst oder gelockert hat.

Spannen Sie die Rollen einzeln noch einmal, um sicherzustellen, dass sie ruhig laufen und keine Geräusche von den Lagern kommen.

## Wichtig!

**Neue Rollen erhöhen die Inlineskates insgesamt. Damit ändert sich der Abstand zum Boden und somit auch die Bremsseigenschaften. Tauschen Sie aus diesem Grund auch den Bremsklotz aus.**

## Austausch der Kugellager

(Abb. Q/R)

### Hinweis:

**Die Qualität der Kugellager und ihre Wartung ist für den ruhigen Lauf Ihrer Inlineskates entscheidend.**

- Bauen Sie die Rolle (1o), wie im Abschnitt „Austausch der Rollen“ beschrieben, aus.
- Positionieren Sie das Montagewerkzeug (4) über dem Abstandshalter (1r) und drücken Sie den Abstandshalter (1r) heraus. Nehmen Sie das Lager (1s) heraus.
- Drücken Sie das andere Lager (1s) durch Druck mit dem Montagewerkzeug (4) heraus.
- Drücken Sie ein neues Lager (1s) ein. Drehen Sie die Rolle (1o) um, setzen Sie den Abstandshalter (1r) ein und drücken Sie anschließend ein zweites neues Lager (1s) ein.
- Befestigen Sie die Rolle (1o) wieder, wie im Absatz „Austausch der Rollen“ beschrieben, am Rahmen (1p).

## Lagerung, Reinigung

Inlineskates sind technische Sport- und Freizeitgeräte und nutzen sich daher je nach Können und Stil des Skatens ab. Nach Gebrauch Ihrer Inlineskates empfehlen wir gründliches Reinigen und Trocknen der Inlineskates.

Entfernen Sie kleine Steinchen oder andere Gegenstände, die unter Umständen an Ihren Rollen hängen geblieben sind.

Beseitigen Sie scharfe Kanten, die sich eventuell beim Skaten gebildet haben. Bewahren Sie Ihre Inlineskates stets an einem trockenen Ort auf.

- **Nach dem Skaten sollten Sie Ihre Kugellager mit einem trockenen Tuch reinigen. Nasse oder feuchte Kugellager müssen mit einem sauberen Tuch getrocknet werden. Fetten Sie die Lager mit einem geeigneten Lagerfett von außen ein, um äußere Rostbildung zu vermeiden.**
- **Lager sind in der Regel geschlossen und können von innen nicht geschmiert werden. Abgenutzte Kugellager müssen ausgetauscht werden.**

## Fehlerbeseitigung

- **Rollen oder Kugellager laufen geräuschvoll**  
Montieren Sie die Rolle vom Rahmen ab, nehmen Sie das Kugellager heraus und reinigen Sie die Rolle/das Kugellager mit einem trockenen Tuch.
- **Rollen nutzen sich schnell ab**  
Glatte Oberflächen verlängern die Lebensdauer der Rollen. Probieren Sie härtere Rollen für härtere Oberflächen und Nutzung unter erschwerten Bedingungen.
- **Rollen blockieren**  
Ziehen Sie die Achsschrauben nicht zu fest an.
- **Skate zieht nach links oder rechts**  
Dies kann vom Benutzer selbst abhängig sein. Tauschen Sie Rollen aus, die einseitige Abnutzung aufweisen.

- **Die Bremse funktioniert nicht richtig**

Abgenutzte Bremsen sind gefährlich! Die Bremswirkung kann nachlassen. Wenn sich die Kontrolle beim Bremsen bzw. die Bremswirkung verschlechtern, muss die Bremse ausgetauscht werden.

- **Bremsprobleme**

Halten Sie stets reichlich Abstand. Je schneller Sie skaten, umso länger wird Ihr Bremsweg. Vergewissern Sie sich, dass Sie die Bremstechniken verstehen und üben Sie sie auf ebenem Gelände.

- **Die Knöchel verdrehen sich häufig**

Ziehen Sie die Schnürsenkel fest genug an.

- **Probleme mit dem Fußbett**

Sie sind diese Art von Bewegung unter Umständen nicht gewohnt.

Kontrollieren Sie Bereiche, die Beschwerden verursachen, und passen Sie die Inlineskates neu an. Versuchen Sie, dicke Socken zu tragen.

## Hinweise zur Entsorgung



Entsorgen Sie den Artikel und die Verpackungsmaterialien entsprechend den aktuellen örtlichen Vorschriften. Bewahren Sie Verpackungsmaterialien (wie z. B. Folienbeutel) für Kinder unerreichbar auf. Weitere Informationen zur Entsorgung des ausgedienten Artikels erhalten Sie bei Ihrer Gemeinde- oder Stadtverwaltung. Entsorgen Sie den Artikel und die Verpackung umweltschonend.



Der Recycling-Code dient der Kennzeichnung verschiedener Materialien zur Rückführung in den Wiederverwertungskreislauf (Recycling). Der Code besteht aus einem Recyclingsymbol für den Verwertungskreislauf und einer Nummer, die das Material kennzeichnet.

## Hinweise zur Garantie und Serviceabwicklung

Der Artikel wurde mit großer Sorgfalt und unter ständiger Kontrolle produziert. DELTA-SPORT HANDELSKONTOR GmbH räumt privaten Endkunden auf diesen Artikel drei Jahre Garantie ab Kaufdatum (Garantiefrist) nach Maßgabe der folgenden Bestimmungen ein. Die Garantie gilt nur für Material- und Verarbeitungsfehler. Die Garantie erstreckt sich nicht auf Teile, die der normalen Abnutzung unterliegen und deshalb als Verschleißteile anzusehen sind (z. B. Batterien) sowie nicht auf zerbrechliche Teile wie Schalter oder Teile, die aus Glas gefertigt sind. Ansprüche aus dieser Garantie sind ausgeschlossen, wenn der Artikel unsachgemäß oder missbräuchlich oder nicht im Rahmen der vorgesehenen Bestimmung oder des vorgesehenen Nutzungsumfangs verwendet wurde oder Vorgaben in der Anleitung/Anweisung nicht beachtet wurden, es sei denn, der Endkunde weist nach, dass ein Material- oder Verarbeitungsfehler vorliegt, der nicht auf einem der vorgenannten Umstände beruht.

Ansprüche aus der Garantie können nur innerhalb der Garantiefrist unter Vorlage des Originalkassenbelegs geltend gemacht werden. Bitte bewahren Sie deshalb den Originalkassenbeleg auf. Die Garantiefrist wird durch etwaige Reparaturen aufgrund der Garantie, gesetzlicher Gewährleistung oder Kulanz nicht verlängert. Dies gilt auch für ersetzte und reparierte Teile. Bitte wenden Sie sich bei Beanstandungen zunächst an die untenstehende Service-Hotline oder setzen Sie sich per E-Mail mit uns in Verbindung. Liegt ein Garantiefall vor, wird der Artikel von uns – nach unserer Wahl – für Sie kostenlos repariert, ersetzt oder der Kaufpreis erstattet. Weitere Rechte aus der Garantie bestehen nicht. Ihre gesetzlichen Rechte, insbesondere Gewährleistungsansprüche gegenüber dem jeweiligen Verkäufer, werden durch diese Garantie nicht eingeschränkt.

IAN: 467149\_2404

**DE** Kundenservice Deutschland

Tel.: 0800 5435 111

E-Mail: [deltasport@lidl.de](mailto:deltasport@lidl.de)

**AT** Service Österreich

Tel.: 0800 447744

E-Mail: [deltasport@lidl.at](mailto:deltasport@lidl.at)

**CH** Service Schweiz

Tel.: 0800 56 44 33

E-Mail: [deltasport@lidl.ch](mailto:deltasport@lidl.ch)



**DELTA-SPORT HANDELSKONTOR GMBH**

Wragekamp 6 • 22397 Hamburg  
GERMANY



11/2024

Delta-Sport-Nr.: JI-15735, JI-15736

---

10.22.2024 / AM 10:11

IAN 467149\_2404

6 D