



FLIP-UP HELMET FF935SV

GB

FLIP-UP HELMET FF935SV
Owner's manual

DK

KLAPHJELM FF935SV
Bruksanvisning

EE

**KLAPITAVA VISIIRIGA
KIIVER FF935SV**
Kasutusjuhend

FI

VISIIRIKYPÄRÄ FF935SV
Käyttöohje

PL

**KASK MOTOCYKLOWY
FF935SV**
Instrukcja użytkowania

LV

**ĶĪVERE AR ATVERAMU
ĀĪZSARGSTIKLU FF935SV**
Lietošanas pamācība

SE

HJÄLM MED VISIR FF935SV
Bruksanvisning

LT

**ATLENKIAMASIS ŠALMAS
FF935SV**
Naudojimo instrukcija



09/2025

Service Adresse:
SPEQ GmbH
Tannbachstr. 10
D-73635 Steinenberg
GERMANY
Hotline: 00800 30 777 999
Email: service@speq.de
Web: www.speq.de

Last update · Tietojen tila ·
Status för informationen · Status
for informationerne · Status
informacjami · Informācijas statusas
· Teabe lābivaatamise aeg ·
Informācija sagatavota:
09/2025

IAN 494873_2504 IAN 494874_2504

IAN 494875_2504



IAN 494873_2504 IAN 494874_2504

IAN 494875_2504



GB

Before reading, unfold the page containing the illustrations and familiarise yourself with all functions of the device.

FI

Käännä ennen lukemista kuvallinen sivu esiin ja tutustu seuraavaksi laitteen kaikkiin toimintoihin.

SE

Vik ut bildsidan och ha den till hands när du läser igenom anvisningarna och gör dig bekant med apparatens / maskinens funktioner.

DK

Før du læser, vend siden med billeder frem og bliv bekendt med alle apparatets funktioner.

PL

Przed przeczytaniem proszę rozłożyć stronę z ilustracjami, a następnie proszę zapoznać się z wszystkimi funkcjami urządzenia.

LT

Prieš skaitydami atsiverskite lapą su paveikslėliais ir susipažinkite su visomis prietaiso funkcijomis.

EE

Pöörake enne lugemist joonistega lehekülg lahti ja tutvuge seejärel seadme kõikide funktsioonidega.

LV

Pirms lasišanas atlokiet lappusi ar attēliem un pēc tam iepazīstieties ar visām ierīces funkcijām.

GB	Owner's Manual	05
FI	Käyttöohje	14
SE	Bruksanvisning	22
DK	Bruksanvisning	30
PL	Instrukcja użytkowania	38
LT	Naudojimosi instrukcija	46
EE	Kasutusjuhend	54
LV	Lietošanas instrukcija	62

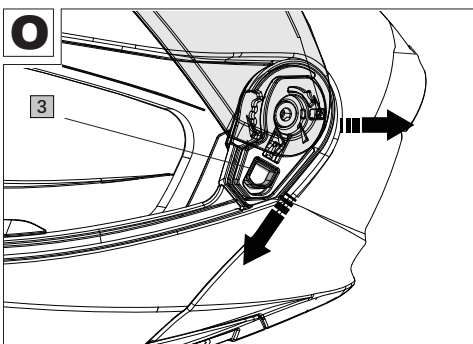
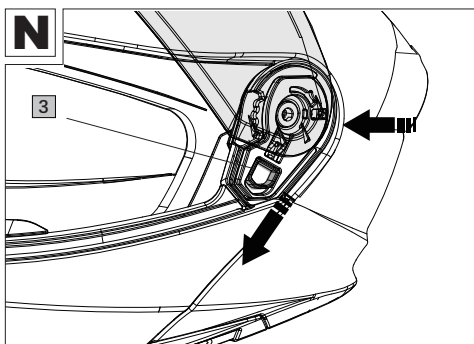
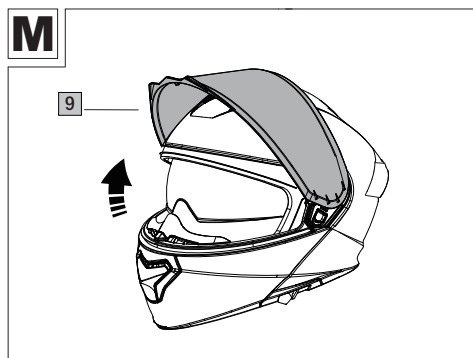
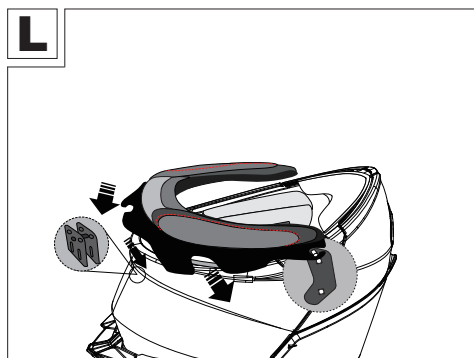
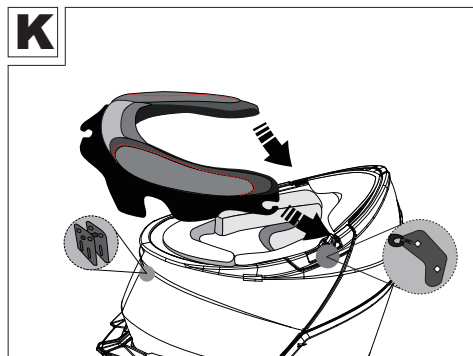
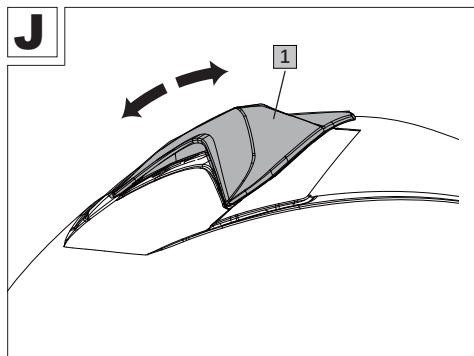

Part designation	7
Scope of delivery	7
Important information	7
Instruction manual	7
Safety instructions	7
Product features	8
Operating and assembly instructions	9
Sun visor	9
Inner padding	9
Snap-in fastening system	9
Chin wind deflector	9
Cheek pads	9
Acoustic padding	10
Front ventilation	10
Top ventilation	10
Removing the standard collar	10
Changing the visor	10
Choosing the right helmet size	10
Maintenance and care	11
Storage	11
Notes on disposal	11
Explanation of symbols	11
Notes on warranty and service handling	12

Congratulations!

You have chosen a high-quality product with your purchase. Familiarise yourself with the product before use.

Please read the following instruction manual carefully.

Only use the product as described and for the indicated areas of use. Please store this instruction manual safely. Please hand over all the documentation when passing this product to third parties.

Part designation

1. Top ventilation
2. Air outlet
3. Visor mechanism
4. Slider for sun shield
5. Flip-up part release
6. Front ventilation
7. Breath deflector
8. Visor
9. Sun visor
10. Chin wind deflector
11. Standard collar
12. Winter collar
13. Inner padding
14. Acoustic padding
15. Cheek pads
16. Chinstrap with snap-in fastener

Scope of delivery

The scope of delivery of your helmet consists of:

- Additional pair of cheek pads for individual size adjustment
- Acoustic padding
- Winter collar
- Helmet bag
- Instruction manual

Important information

This helmet has been designed for motorcycling and manufactured according to the latest technology. Despite the highest safety standards, injuries can still occur in the event of serious accidents. In some cases, the impact may be so strong that the helmet does not effectively protect the wearer from head injuries.

In order to provide adequate protection, this helmet must fit snugly and be securely fastened. Any helmet that has been subjected to an intense impact must be replaced. We guarantee that this product is free from manufacturing and material defects. The warranty claim does not apply to abrasion or normal wear and tear and is void in the event of improper handling.

For France, it is mandatory to have four reflector stickers on the helmet. These reflector stickers are included with your helmet. Apply the stickers to both sides as well as to the front and back of the helmet.

Instruction manual

Safety instructions

- **Warning!**
While riding, the helmet may only be used with the chin part and visor closed.
- The helmet is equipped with a pivoting sun shield which may only be used in connection with a closed visor.
- To open the chin part, please press the flip-up part release (5) while lifting the chin part upward (Fig. B).
- To close the chin part, pull the chin part down until it audibly locks into place.
- The helmet must fit tightly and the chinstrap must be firmly closed.
- Make sure that the air circulation is not restricted.
- Make sure that the visor is always clean and without any scratches. Damaged visors must be replaced immediately.

- Tinted visors must not be used at night or in poor visibility conditions, as they restrict the view. Up to five years after the date of purchase, you can reorder spare visors from the mentioned service address, visor number: 935V.
- No modifications may be made to the helmet, its structure or individual components.
- The helmet must not be painted or have stickers or labels attached to it.
- The helmet is designed to protect the head in the event of an impact. After just a single (even light) impact, this protection is no longer guaranteed. After an accident, the helmet must therefore be replaced immediately even if it has no visible damage.
- The helmet must not be transported hanging from the handlebars or any other part of the machine. It is also essential to keep it away from heated parts (e.g. exhaust).
- Never use petroleum-based solvents or abrasive cleaners to clean the helmet, neither on the outside nor on the inside. Always use a pH-neutral detergent diluted in clear water. Rub gently with a soft cloth. Then wipe dry with a lint-free cloth. The padding can be cleaned using a little bit of soap and a soft brush.
- Use only original spare parts for your helmet.
- The sun shield may only be used in daylight! It must not be used at dusk or at night.

Product features

ECE-R 22.06 Homologation

This helmet meets the ECE-R 22.06 standard and is homologated according to it. The ECE-R 22.06 standard contains uniform conditions for the approval of protective helmets and their visors for drivers and passengers of motorcycles and mopeds. The basis for these tests are the so-called ECE regulations of the United Nations Economic Commission for Europe.

Essential tests of the ECE regulation 22.06











- Impact absorption
- Dynamic test of the retention system
- Testing the field of vision
- Structural strength
- Retention test (detaching test)
- Chinstrap and lock testing
- Shear test for outer edges
- Test of the friction behaviour of the outer shell
- Visor testing (mechanical and optical properties)
- Chin impact, testing of the chin part attenuation

Inner padding with Coolmax® inserts

Coolmax® from INVISTA is a high-performance fabric fibre that supports the wearer during sports activities. Based on the patented DuPont fibre technology, Coolmax® transports moisture from the body to the fabric surface where it dries faster than any other fabric. The specially developed fibres from INVISTA used for Coolmax® fabrics transport moisture away from the body to the surface of the fabric where it can evaporate quickly. At the same time, the uniquely shaped fibres provide maximum breathability even when wet. In addition, the breathability improves the thermoregulatory effect. In this product, cheek, forehead and neck pads are equipped with Coolmax®.

HeiQ Mint - Textile freshness

The odor-neutral technology HeiQ Mint is based on mint oil and provides a feeling of freshness even after sports.

	<p>Breath deflector and visor ventilation</p> <p>The breath deflector (7) reduces fogging of the visor that is caused by breathing air. In addition, the air circulation in the visor area is improved.</p>
	<p>Integrated sun shield</p>
	<p>Impact-resistant ABS outer shell</p>
	<p>Visor with anti-scratch coating</p>
	<p>Additional winter comfort collar</p>
	<p>Removable, washable inner lining</p>
	<p>Changing the visor without tools</p>
	<p>With an additional pair of cheek pads for individual size adjustment</p>
	<p>Suitable for eye-glass wearers</p>
	<p>Safety snap-in fastener</p>

	<p>The visor can be unlocked and easily opened at low speed. This improves air circulation in the helmet and reduces fogging of the visor.</p> <p>WARNING: Do not use the slightly open position when travelling at high speed.</p>
---	--

Operating and assembly instructions

Sun shield (Fig. C)

The integrated sun shield (9) allows you to react quickly and easily to changing light conditions.

The sun shield can be retracted and extended via the slider (4).

Note:

- Make sure that the edge of the sun shield does not obstruct your field of vision.
- The sun shield may only be used with the visor closed and only during the day.

Inner padding (Fig. D)

The inner padding (13) can be removed completely and cleaned separately (see care instructions).

To remove the inner padding, remove the helmet collar and cheek pads first. Then loosen the rear snaps of the inner padding and pull the clips of the inner padding out of the front of the helmet.

Snap-in fastening system (Fig. E)

The snap-in fastener allows individual and quick fine adjustment of the chinstrap. Squeeze the snap-in fastener until the helmet fits comfortably but firmly.

The sliding buckle allows the excess chinstrap to be attached or secured.

Chin wind deflector (Fig. F)

The chin wind deflector (10) can be removed or reattached as required. To attach the chin wind deflector, slide it into the flip-up part.

Cheek pads (Fig. G)

You will receive two pairs of the cheek pads (15) with different thicknesses for individual size adjustment.

The thinner cheek pads are pre-assembled at the factory. The thicker cheek pads are included separately with the helmet.

If the helmet is too loose and thus does not sit optimally on your head, you can replace the thinner cheek pads with the thicker ones.

Each cheek pad is fastened in the helmet by means of four snaps. You can simply pull out the pads.

The thicker cheek pads can now also be fastened in the helmet by means of the four snaps.

Each snap must audibly lock into place.

Acoustic padding (Fig. H)

The acoustic padding (14) serves to reduce noise, especially when driving at high speeds.

Press the acoustic padding into the cavity of the cheek pads. The acoustic padding side equipped with Velcro faces the helmet shell.

Front ventilation (Fig. I)

The front ventilation (6) can be opened and closed by means of a slide switch.

Top ventilation (Fig. J)

The top ventilation (1) can be opened and closed by means of a slider.

Winter collar

To reduce the wind intake at the bottom side of the helmet at very cold temperatures, the pre-mounted standard collar (12) can be replaced with the wide winter collar (11) supplied.

Removing the standard collar (Fig. K)

Loosen the attachment in the middle of the standard collar first.

To do this, pull the standard collar centrally.

Now pull each end of the collar until the standard collar is completely detached.

Inserting the winter collar (Fig. L)

Hook the winter collar into the pins on both sides of the helmet.

Then press the opening in the middle of the winter collar into the central pin on the helmet.

Now you can fully insert the winter collar.

Changing the visor

If the visor (9) is damaged or scratched too much, you can replace it with a spare visor.

Removing the visor

- Slide the visor to the top position (fully open) (Fig. M).
- Pull the visor lock lever and remove the visor (Fig. N).

Inserting the visor

- Put the spare visor on the mounting device and make sure that the positioning is correct (fully open) (Fig. M).
- Pull the visor lock lever and position the visor (Fig. O).
- Lock the spare visor into place and close the visor.

Choosing the right helmet size

- Measure the circumference of your head and choose the size of the helmet accordingly. Try several helmets before making a decision. With the helmet on, the skin on your temples will ideally also move.
- Make sure that, even without the chinstrap being tightened, the helmet does not have much freedom of movement on the head.
- For a secure fit, the chinstrap must be closed tightly. It fits correctly if you find it difficult to slide your fingers under the chinstrap. However, you still need to be able to breathe, swallow and turn your head comfortably.
- Convince yourself that the helmet was tested according to the latest ECE standard.

Size table

	
Size	Head size
M	57-58cm
L	59-60cm
XL	61-62cm

Maintenance and care

Regular maintenance and care contributes to the safety and preservation of the helmet.

Cleaning the helmet

- Never use petroleum-based solvents or abrasive cleaners to clean the helmet, neither on the outside nor on the inside.
- Always use a pH-neutral detergent diluted in clear water. Rub gently with a soft cloth. Then wipe dry with a lint-free cloth.
- After use, wipe off soiling (e.g. insects, sand, dust etc.) with a soft, damp cloth and then wipe off with a soft, dry cloth.
- After use in wet and humid conditions, the visor should always be wiped off with a dry, soft cloth.
- Never use petroleum-based solvents or abrasive cleaners when cleaning the helmet.

Cleaning the cheek, acoustic and inner padding

- Hand wash below 30 °C.
- Allow to dry at room temperature.
- Avoid sources of heat.
- Store in dry, ventilated areas when not in use.



Storage

Store the helmet in a dry and well-ventilated place at room temperature when not in use. Avoid sources of heat.

Do not expose the product to unnecessarily intense heat, e.g. in the car at high outside temperatures.

Notes on disposal





Dispose of the product and packaging materials in accordance with current local regulations. Keep packaging materials, such as foil bags, out of the reach of children. Store packaging material out of the reach of small children.

Dispose of the product and packaging in an environmentally friendly manner.

The recycling code is used to identify various materials for return to the recycling loop.

The code consists of the recycling symbol – intended to reflect the recycling loop – and a number identifying the material.

Explanation of symbols

	Products marked with a snowflake have more padding and thus better protect against the cold.
	Date of manufacture (month/year)
	Read the user manual
	Declaration of Conformity (see chapter Declaration of conformity): Products labelled with this symbol meet all applicable provisions of the United Kingdom.

SPEQ GmbH warranty

Dear Customer,

The product was produced with great care and under continuous quality control. Speq GmbH gives private end customers a three-year guarantee on this product from the date of purchase (guarantee period) in accordance with the following provisions.

Warranty conditions

The warranty period starts from the date of purchase. Please keep the original receipt in a safe place. This is required as proof of purchase. If a material or manufacturing defect occurs

within three years from the date of purchase of this product, we will - at our option - repair or replace the product for you free of charge or refund the purchase price. This warranty service requires that within the three-year period, the defective device and the proof of purchase (receipt) are submitted and briefly described in writing what the defect is and when

it occurred. If the defect is covered by our warranty, you will receive the repaired or a new product back. Repair or replacement of the product does not start a new warranty period.

Warranty period and statutory claims for defects

The warranty period is not extended by the warranty. This also applies to replaced and repaired parts. Any damage and defects already present at the time of purchase must be reported immediately after unpacking. Repairs required after the expiration of the warranty period are subject to a charge.

Warranty scope

The device was carefully produced according to strict quality guidelines and conscientiously tested before delivery. Warranty coverage applies to defects in materials or workmanship. This warranty does not cover product parts that are subject to normal wear and tear and can therefore be considered wear parts or for damage to fragile parts, e.g. switches, batteries or

that are made of glass. This warranty is void if the product is damaged, improperly used or maintained. For proper use of the product, all the instructions given in the operating manual must be strictly observed. Uses and actions advised against or warned against in the operating instructions must be avoided at all costs. The product is intended for private use only and not for commercial use. Abusive and improper handling, use of force and interventions not carried out by our authorized service branch will void the warranty.

Handling in case of warranty

In order to ensure a quick processing of your request, please follow the following instructions:

- For all inquiries, please have the receipt and item number (IAN) ready as proof of purchase.
- Please refer to the type plate on the product, an engraving on the product, the title page of your manual (bottom left) or the sticker on the back or bottom of the product for the article number.
- If functional errors or other defects occur, first contact the service department named below by **telephone** or **e-mail**.
- If the product is found to be defective, you can send it free of charge to the service address provided by you, enclosing the receipt and stating what the defect is and when it occurred.

On www.lidl-service.com you can download these and many more manuals, product videos and installation software. This QR code will take you directly to the Lidl service page (www.lidl-service.com) and by entering the item number (IAN) you can open your user manual.



Service address:

SPEQ GmbH
Tannbachstr. 10
73635 Steinenberg
GERMANY
Email: service@speq.de

Service-Hotline: 00800 30 777 999
(toll free)

Please call us before sending the product
8:00 h – 17:00 h

Helmet model no: FF935SV
IAN: 494873_2504, 494874_2504,
494875_2504

Osan nimity	15
Toimitussisältö	15
Tärkeitä tietoja	15
Käyttöohje	15
Turvallisuusohjeet	15
Tuotteen ominaisuudet	16
Käyttö- ja asennusohjeet	17
Aurinkosuoja	17
Sisäpehmuste	17
Rasterikiinnitysjärjestelmä	17
Leuan tuulisuoja	18
Poskipehmuste	18
Akustinen pehmuste	18
Etutuuletus	18
Ylätuuletus	18
Talvikaulus	18
Visiirin vaihto	18
Kypärän koon valitseminen	19
Huolto ja hoito	19
Säilytys	19
Hävittämistä koskevia ohjeita	19
Merkkien selitys	20
Takuu- ja huoltotiedot	20

Onnittelut!

Olet ostanut korkealaatuisen tuotteen. Tutustu tuotteeseen ennen kuin käytät sitä ensimmäisen kerran.

Lue seuraavat ohjeet huolellisesti.

Käytä tuotetta vain kuvatulla tavalla ja määrityillä käyttöalueilla. Säilytä tämä käyttöohje varmassa paikassa. Luovuta myös kaikki tuotteen asiakirjat, kun annat tuotteen jonkun toisen käyttöön.

Osan nimitys

1. Ylätuuletus
2. Ilmanpoisto
3. Visiirimekanismi
4. Aurinkosuojan liukukytin
5. Luokkuosan vapautin
6. Ylätuuletus
7. Hengitysohjain
8. Visiiri
9. Aurinkosuoja
10. Leuan tuulisuoja
11. Vakiokaulus
12. Talvikaulus
13. Sisäpehmuste
14. Akustinen pehmuste
15. Poskipehmuste
16. Rasterikiinnityksellä varustettu leukahihna

Toimitussisältö

Kypärän toimitukseen kuuluu:

- Lisäpari poskipehmusteita henkilökohtaistakoon mukautusta varten
- Akustinen pehmuste
- Talvikaulus
- Kypäräpussi
- Käyttöohje

Tärkeitä tietoja

Tämä kypärä on kehitetty moottoripyörällä ajamista varten ja valmistettu uusinta tekniikkaa soveltaen. Erittäin korkeista turvallisuusstandardeista huolimatta vakavat onnettomuudet voivat silti johtaa loukkaantumisiin. Joissakin tapauksissa törmäys

voi olla niin voimakas, että kypärä ei suojaa kuljettajaa tehokkaasti pään vammoilta.

Riittävän suojan varmistamiseksi kypärän pitää sopia hyvin ja se on kiinnitettävä lujasti. Jos kypärään on kohdistunut voimakas isku, se on aina vaihdettava.

Takaamme, että tässä tuotteessa ei ole valmistus- tai materiaalivirheitä. Takuuvaatimus ei koske normaalia kulumista ja se raukeaa, jos tuotetta on käsitelty epäasianmukaisesti.

Käyttöohje**Turvallisuusohjeet**

- **Varoitus!**
- Ajon aikana kypärää saa käyttää vain leukaosa ja visiiri suljettuna.
- Kypärä on varustettu käännettävällä aurinkosuojalla, jota saa käyttää vain suljetun visiirin kanssa.
- Avaa leukaosa painamalla luokkuosan vapautinta (5) ja nosta leukaosa samalla ylös (kuva B).
- Sulje leukaosa vetämällä se alas niin pitkälle, että se lukittuu kuuluvasti paikalleen.
- Kypärän pitää olla lujasti paikallaan ja leukahihnan pitää olla lujasti suljettu.
- Varmista, että ilma kiertää esteettä.
- Varmista, että visiiri on aina puhdas ja että siinä ei ole naarmuja. Vioittuneet visiirit on vaihdettava heti.
- Säilytetyt visiirejä ei saa käyttää öisin tai näkyvyyden ollessa huono, koska ne rajoittavat näkemistä.
- Voit tilata jälkikäteen varavisiriin viiden vuoden aikana ostopäivästä lukien mainitusta asiakaspalvelun osoitteesta, visiiriin numero: 935V.
- Kypärään, sen rakenteeseen tai yksittäisiin osiin ei saa tehdä muutoksia.
- Kypärää ei saa maalata tai peittää tarroilla tai etiketeillä.
- Kypärän kuuluu suojata päätä törmäyksen sattuessa. Vain yhden (pienenkin) iskun jälkeen tätä suojaa ei enää voida taata. Siksi kypärä on vaihdettava onnettomuuden jälkeen uuteen, vaikka havaittavia vaurioita ei olisikaan näkyvissä.

- Kypärää ei saa kuljettaa niin, että se roikkuu ohjaustangossa tai moottoripyörän jossakin toisessa osassa. Sen lisäksi se täytyy ehdottomasti pitää kaukana kuumista osista (esim. pakoputkesta).
- Kypärää ei saa koskaan puhdistaa sisä- tai ulkopuolelta petrolia sisältävällä liuottimella tai puhdistusaineella.
- Käytä aina puhtaalla vedellä laimennettua pH-neutraalia pesuainetta. Pyyhi varovasti pehmeällä liinalla. Lopuksi kypärä tulee pyyhkiä kuivaksi nukkaamattomalla liinalla. Pehmeuste voidaan puhdistaa pienellä määrällä saippuaa ja pehmeällä harjalla.
- Käytä kypärässä vain alkuperäisiä varaosia.
- Aurinkosuoja saa käyttää vain päivänvalossa! Sitä ei saa käyttää hämärässä tai yöllä.

Tuotteen ominaisuudet

ECE-R 22.06

Hyväksyntä

Tämä kypärä täyttää standardin ECE-R 22.06 vaatimukset ja on hyväksytty sen mukaisesti. Standardi ECE-R 22.06 sisältää yhdenmukaiset ehdot moottoripyöräilijöiden ja mopoilijöiden ja matkustajien suojakypärien ja niiden visiirien hyväksynnästä.

Näiden tarkastusten perustana ovat Yhdistyneiden Kansakuntien Euroopan talouskomission (Economic Commission for Europe) säännöt.

ECE-säännön 22.06 oleelliset testit

- Iskunvaimennuskyky
- Kantavan rakenteen dynaaminen testi
- Näkökentän testi
- Muotolujuus
- Kypärän päässä pysymisen testi
- Leukahinnan ja lukon testi
- Ulkoreunojen hankautumissuojan testi
- Ulkokuoren kitkakäyttötymisen testi
- Visiirin testaus (mekaaniset ja optiset ominaisuudet)
- Leukaisku, leukaosan vaimennuksen testi

Coolmax® -osilla varustettu sisäpehmuste

INVISTAN valmistama Coolmax® on erikoistehokas kangaskuitu, joka tukee käyttäjiä urheilu suorituksissa. Patentoitunut DuPont-kuituteknologiaan perustuva Coolmax® kuljettaa kosteuden kehosta kankaan pintaan, missä se kuivuu nopeammin kuin missään muussa kankaassa. INVISTAn erityisesti kehittämät kuidut, joita käytetään Coolmax®-kankaissa, siirtävät kosteuden keholta pois kankaan pintaan, jossa se voi haihtua nopeasti. Samalla ainutlaatuisesti muotoillut kuidut ovat myös kosteassa tilassa niin hengittäviä kuin mahdollista. Hengittävyys parantaa lisäksi lämpöä säätävää vaikutusta. Tässä tuotteessa on poski- otsa- ja niskapehmusteet varustettu Coolmax®-materiaalilla.

HeiQ Mint -tekstiilin raikkautta

Hajuton HeiQ Mint -teknologia perustuu minttuöljyyn, ja se huolehtii raikkauten tunnusta myös urheilun jälkeen.

	<p>Hengitysohjain ja visiirin ilmanvaihto</p> <p>Hengitysohjain (7) vähentää hengitysilman aiheuttamaa visiirin höyrystymistä. Lisäksi se parantaa ilmankiertoa visiirin alueella.</p>
	Integroitu aurinkosuoja
	Iskunkestävä ABS-ulkokuori
	Visiiri, jossa naarmuuntumisen estävä pinnoite
	Ylimääräinen mukavuuskaulus talvea varten
	Irrotettava ja pestävä sisävuori
	Visiirin vaihto ilman työkaluja
	Lisäsarja poskipehmusteita henkilökohtaista koon mukautusta varten
	Sopii silmälasien käyttäjille
	Turvarasterikiinnitys

	<p>Hiljaisella nopeudella visiirin lukituksen voi vapauttaa ja visiiriä voi hiukan avata. Se parantaa ilmankiertoa kypärän sisällä ja vähentää visiirin höyrystymistä.</p> <p>VAROITUS: Älä käytä visiiriä hiukan avattuna, kun ajat suurilla nopeuksilla.</p>
---	---

Käyttö- ja asennusohjeet

Aurinkosuoja (kuva C)

Integroidun aurinkosuojan (9) ansiosta voit reagoida nopeasti ja helposti valoisuuden muutoksiin.

Aurinkosuoja voidaan vetää sisään ja ulos liukukytkimellä (4).

Ohje:

- Varmista, että aurinkosuojan reuna ei rajoita näkökenttääsi.
- Aurinkosuoja saa käyttää vain visiiri suljettuna ja päivisin.

Sisäpehmuste (kuva D)

Sisäpehmuste (13) voidaan irrottaa kokonaan ja puhdistaa erikseen (katso hoito-ohjeita).

Kun irrotat sisäpehmustetta, poista ensin kypärän kaulus ja poskipehmusteet. Avaa sisäpehmusteen taemmat painonapit ja vedä sisäpehmusteen liuskat kypärän etusivulta.

Visiirin rasterikiinnitysjärjestelmä (kuva E)

Rasterikiinnitys mahdollistaa leukahihnan yksilöllisen ja nopean hienosäädön.

Paina rasterikiinnitystä yhteen niin paljon, että kypärä on paikallaan mukavasti, mutta lujasti. Siirrettävällä soljella voidaan kiinnittää yli jäävä leukahihna.

Leuan tuulisuoja (kuva F)

Leuan tuulisuoja (10) voidaan tarvittaessa irrottaa tai asettaa uudestaan paikalleen.

Kiinnitys tehdään työntämällä leuan tuulisuoja lukuksaan.

Poskipehmuste (kuva G)

Saat kaksi eri paksuista poskipehmusteparia (15) henkilökohtaista koon mukautusta varten.

Ohuet poskipehmusteet on kiinnitetty tehtalla etukäteen. Paksummat poskipehmusteet ovat kypärän mukana erillään.

Jos kypärä on liian löysä eikä siten istu päässä parhaalla mahdollisella tavalla, voit vaihtaa ohuet poskipehmusteet paksuihin.

Poskipehmusteet kiinnitetään kypärään neljällä painonapilla. Pehmusteet voit yksinkertaisesti vain vetää ulos.

Paksut poskipehmusteet voi samoin kiinnittää kypärään neljällä painonapilla.

Jokaisen painonapin pitää silloin lukittua paikalleen niin, että sen kuuluu.

Akustinen pehmuste (kuva H)

Akustiset pehmusteet (14) vähentävät melua, erityisesti suurilla nopeuksilla ajettaessa.

Paina akustiset pehmusteet poskipehmusteiden onteloon. Tarranauhalla varustettu akustisen pehmusteen sivu osoittaa kypärän kuorta kohti.

Etutuuletus (kuva I)

Etutuuletus (6) voidaan avata ja sulkea liukukytkimellä.

Ylätuuletus (kuva J)

Ylätuuletus (1) voidaan avata ja sulkea liukukytkimellä.

Talvikaulus

Jotta tuulta pääsisi kylmillä ilmoilla mahdollisimman vähän kypärän alle, voidaan valmiiksi kiinnitetty vakiokaulus (12) vaihtaa toimitukseen kuuluvaan talvikaulukseen (11).

Vakiokauluksen irrotus (kuva K)

Irrota ensin vakiokauluksen keskellä oleva kiinnitys.

Tee se vetämällä vakiokaulusta keskeltä.

Vedä sen jälkeen kauluksen päistä niin paljon, että se irtoaa kokonaan.

Talvikauluksen asettaminen paikalleen (kuva L)

Kiinnitä talvikaulus kummaltakin puolelta kypärässä oleviin tappeihin.

Paina sitten talvikauluksen keskellä oleva aukko

kypärän keskimmäiseen tappiin.

Nyt voit asettaa talvikauluksen kokonaan paikalleen.

Visiirin vaihto

Jos visiiri (9) on vioittunut tai pahasti

naarmuuntunut, voit vaihtaa sen varavisiiiriin.

Visiirin irrotus

- Työnnä visiiri ylimpään asentoonsa (täysin auki) (kuva M).

- Vedä visiiriin kiinnitysvivusta ja ota visiiri pois (kuva N).

Visiirin kiinnitys

- Aseta varavisiiiri pitimeen ja varmista

- samalla, että se on oikein paikallaan (täysin auki) (kuva M).

- Vedä visiiriin kiinnitysvivusta ja aseta visiiri paikalleen (kuva N).

- Anna visiiriin lukittua ja sulje se.

Oikean kypäräkoon valitseminen

- Mittaa pääsi ympärysmitta ja valitse sitten kypärän koko. Kokeile useita kypäriä ennen kuin teet päätöksen. Kun kypärä on päässä, ihannetapauksessa ohimoiden iho liikkuu sen mukana.
- Varmista, että kypärä ei voi liikkua vapaasti päässä, vaikka leukahihna ei olisikaan kiinni.
- Jotta kypärä istuu turvallisesti, leukahihna on suljettava tiukasti. Kypärä istuu oikein, jos on vaikeaa työntää sormia leukahihnan alle. Kypärän käyttäjän on silti pystyttävä hengittämään, nielemään ja kääntämään päätään esteettä.
- Varmista, että kypärä on testattu uusimman ECE-standardin mukaisesti.

Kokotaulukko

	
Koko	Pään ympärysmitta
M	57-58cm
L	59-60cm
XL	61-62cm

Huolto ja hoito

ännöllinen huolto ja hoito vaikuttaa kypärän turvallisuuteen ja kunnossa pysymiseen.

Kypärän puhdistus

- Kypärää ei saa koskaan puhdistaa sisä- tai ulkopuolelta petrolia sisältävällä liuottimella tai puhdistusaineella.
- Käytä aina puhtaalla vedellä laimennettua pH-neutraalia pesuainetta. Pyyhi varovasti pehmeällä liinalla. Lopuksi kypärä tulee pyyhkiä kuivaksi nukkaamattomalla liinalla.
- Käytön jälkeen poista lika (esim. hyönteiset, hiekka, pöly) pehmeällä

kostealla liinalla ja pyyhi sen jälkeen vielä pehmeällä kuivalla liinalla.

- Kun käyttö on tapahtunut märissä ja kosteissa olosuhteissa, pitäisi visiiri aina pyyhkiä puhtaaksi kuivalla pehmeällä liinalla.
- Visiirin puhdistuksessa ei saa koskaan käyttää petrolia sisältävää liuotinta tai hankausainetta.

Poski-, akustiikka- ja sisäpehmusteiden puhdistus

- Käsipesu alle 30 °C
- Kuivatus huoneenlämmössä.
- Pidä etäällä lämmönlähteistä.
- Kun kypärää ei käytetä, säilytys kuivassa, ilmastoidussa tilassa.





Säilytys

Kun kypärää ei käytetä, sitä on säilytettävä kuivassa ja hyvin ilmastoiduissa tilassa huoneenlämmössä. Säilyttämistä lämmönlähteen lähetyvillä on vältettävä. Älä aseta tuotetta alttiiksi tarpeettomalle kuumuudelle, esim. autoon ulkolämpötilojen ollessa korkeita.

Hävittämistä koskevia ohjeita

Hävitä tuote ja pakkausmateriaali voimassa olevien paikallisten määräysten mukaisesti. Pidä pakkausmateriaalit, kuten muovipussi, poissa lasten ulottuvilta. Säilytä pakkausmateriaaleja poissa lasten ulottuvilta. Hävitä tuote ja pakkaus ympäristöystävällisesti. Kierrätyskoodin tehtävänä on eri materiaalien merkitseminen kierrätykseen palauttamista varten. Koodi koostuu kierrätettävyyden osoittavasta kierrätysymbolista ja numerosta, joka merkitsee materiaalia.

Merkkien selitys

	Lumihiutaleella merkityt tuotteet viittaavat paksuun pehmustukseen, ja ne suojaavat siten paremmin kylmyydeltä.
	Valmistuspäivä (kuukausi/vuosi)
	Lue käyttöohje

SPEQ GmbH:n takuu

Hyvä asiakas,
Laitteen takuu on 3 vuotta ostopäivästä. Jos havaitset tuotteessa puutteita, sinulla on on oikeus vaatia tuotteen myyjältä lakisääteistä korvausta. Seuraava takuu ei rajoita lakisääteisiä oikeuksiasi ostajana.

Takuuehdot

Takuuaika lasketaan ostopäiväyksestä alkaen. Säilytä ostokuitti hyvässä tallessa. Tarvitset sitä todisteeksi ostosta. Jos tässä tuotteessa ilmenee kolmen vuoden sisällä ostopäivästä materiaali- tai valmistusvirheitä, korjaamme tai korvaamme tuotteen sinulle veloitusetta harkintamme mukaan tai palautamme ostohinnan. Tämä takuu edellyttää, että viallinen laite toimitetaan meille yhdessä ostotositteen (kuitin) kanssa kolmivuotisen määrä-ajan sisällä. Lisäksi mukaan on liitettävä lyhyt kuvaus viasta ja sen ilmenemisajan-kohta. Jos takuu kattaa vian, saat joko tuotteen korjattuna takaisin tai uuden tuotteen. Takuuaika ei ala uudelleen tuotteen korjaamisen tai vaihdon jälkeen.

Takuuaika ja lakisäätäinen virhevastuu

Takuukorjaus ei pidennä takuuaikaa. Tämä koskee myös vaihdettuja ja korjattuja osia. Mahdollisesti jo oston yhteydessä havaittavista vaurioista ja puutteista on ilmoitettava heti, kun tuote on purettu pakkauksesta. Takuuajan päättymisen jälkeen suoritettavat korjaukset ovat maksullisia.

Takuun laajuus

Laitte on valmistettu tiukkojen laatuvaatimusten mukaan huolella ja tarkastettu perusteellisesti ennen toimitusta. Takuu koskee materiaali- tai valmistusvirheitä. Tämä takuu ei kata tuotteen osia, jotka altistuvat normaalille kulumiselle ja joita siksi voidaan pitää kuluvina osina, eikä helposti rikki meneviä osia, kuten kytkimiä, akkuja tai lasista valmistettuja osia. Tämä takuu raukeaa, jos tuote on vaurioitunut, tai sitä ei ole käytetty tai huollettu asianmukaisesti. Tuotteen asianmukainen käyttö edellyttää kaikkien käyttöohjeessa esitettyjen ohjeiden tarkkaa noudattamista. Käyttäjän on ehdottomasti vältettävä käyttötarkoituksia ja toimintaa, joita käyttöohjeessa kehoitetaan välttämään ja joista siinä varoitetaan. Tuote on tarkoitettu ainoastaan yksityiskäyttöön, ei kaupallisiin tarkoituksiin. Laitteen vääränlainen tai asiaton käsittely, väkivallan käyttö ja muut kuin valtuutetun huoltopisteen suorittamat korjaukset aiheuttavat takuun raukeamisen.

Toimiminen takuutapauksessa

Jotta asiasi voitaisiin käsitellä nopeasti, noudata seuraavia ohjeita:

- Pidä kaikkia kyselyitä varten kassakuitti ja artikkelinumero (esim. IAN) tallessa todisteena ostosta.
- Tuotenumeron löydät tuotteen tyyppikilvestä, kaiverrettuna tuotteeseen, käyttöohjeen otsikkosivulta (alhaalla vasemmalla) tai tuotteen taustapuolella tai pohjassa olevasta tarrasta.
- Mikäli laitteessa ilmenee toimintahäiriöitä tai muita puutteita, ota ensin yhteyttä alla mainittuun huolto-osastoon puhelimitse tai sähköpostitse.
- Voit lähettää viallisena pitämäsi tuotteen yhdessä ostokuitin kanssa maksutta sinulle ilmoitettuun huolto-osoitteeseen. Liitä mukaan selvitys viasta ja siitä, milloin se on ilmennyt.

Osoitteessa www.lidl-service.com voit ladata tämän ja monia muita käsikirjoja, tuotevideoita ja asennusohjelmia. Tämän QR-koodin avulla pääset suoraan Lidl-huoltosivustolle (www.lidl-service.com) ja voit avata käyttöohjeesi syöttämällä tuotenumero (IAN).



Asiakaspalvelun osoite:

SPEQ GmbH
Tannbachstr. 10
73635 Steinenberg
SAKSA
Email: service@speq.de

palvelunumero: 00800 30 777 999
(kostenfrei)

Soita ennen lähettämistä
8:00 Uhr – 17:00 Uhr

Kypärän mallinumero: FF935SV
IAN: 494873_2504, 494874_2504,
494875_2504

Beteckning av delar	23
Leveransomfattning	23
Viktig information	23
Bruksanvisning	23
Säkerhetsanvisningar	23
Produktgenskaper	24
Användar- och monteringsanvisningar	25
Solskydd	25
Innerkudde	25
Spärrlåssystem	25
Hak-vindavvisare	25
Kindkudde	26
Ljudkudde	26
Frontventilation	26
Övre ventilation	26
Vinterkrage	26
Byte av visir	26
Val av rätt hjälmstorlek	26
Underhåll och skötsel	27
Förvaring	27
Instruktioner för avfallshantering	27
Förklaring av symboler	27
Instruktioner för garanti- och servicehantering	28

Grattis!

Med ditt köp har du valt en högkvalitativ produkt. Bekanta dig med produkten innan du använder den för första gången.

Läs följande bruksanvisning noga.

Använd endast produkten enligt beskrivningen och för de angivna användningsområdena.

Förvara dessa bruksanvisningar på en säker plats. Lämna även över alla handlingar om produkten ska tas över av en tredje part.

Beteckning av delar

1. Övre ventilation
2. Luftutsläpp
3. Visirmekanism
4. Reglage för solskydd
5. Upplåsning av fällbar del
6. Frontventilation
7. Andningsavvisare
8. Visir
9. Solskydd
10. Hak-vindavvisare
11. Standardkrage
12. Vinterkrage
13. Innerkudde
14. Ljudkudde
15. Kindkudde
16. Hakrem med spärrlås

Leveransomfattning

Hjälmen levereras tillsammans med:

- Ett extra par kindkuddar för individuell storleksjustering
- Ljudkudde
- Vinterkrage
- Hjälmväska
- Bruksanvisning

Viktig information

Denna hjälm har utvecklats för motorcykelkörning och tillverkats enligt de senaste tekniska rönerna. Trots de högsta säkerhetsstandarderna kan allvarliga olyckor

leda till skador. I vissa fall kan kollisionen vara så allvarlig att hjälmen inte kan skydda föraren från huvudskador.

För att säkerställa ett tillräckligt bra skydd ska den här hjälmen sitta bra och fast på ett säkert sätt. Alla hjälmar som varit utsatta för ett kraftigt slag måste bytas ut.

Vi garanterar att den här produkten inte har några tillverknings- eller materialfel. Garantin gäller inte för slitage eller vanlig nötning eller vid felaktig hantering.

Bruksanvisning

Säkerhetsanvisningar

- **Varning!**
- Under körning får hjälmen endast användas när hakdelen och visiret är stängda.
- Hjälmen har ett vridbart solskydd som endast får användas tillsammans med ett stängt visir.
- Tryck på upplåsning för den fällbara delen (5) för att öppna och lyfta hakdelen uppåt (bild B).
- Dra ned hakdelen tills det hörs att den hakar fast för att stänga hakdelen.
- Hjälmen måste sitta tätt och hakremmen måste vara fastsatt.
- Se till att luftcirkulationen inte begränsas.
- Se till att visiret alltid är rent och inte har några repor. Visir som har skadats måste bytas ut omedelbart.
- På natten eller vid dåliga siktförhållanden får inte tonade visir användas eftersom de försämrar sikten.
- Upp till fem år efter inköpsdatumet har du möjlighet att beställa ersättningsvisir på den ovanstående serviceadressen och med visirnummer: 935V.
- Inga ändringar får göras på hjälmen, dess struktur eller de enskilda komponenterna.
- Hjälmen får inte målas på eller täckas med klistermärken eller etiketter.
- Hjälmen ska skydda huvudet vid en kollision. Efter endast en enda (även liten) kollision är detta skydd inte längre garanterat. Efter en olycka måste hjälmen

därför bytas ut omedelbart, även om den inte uppvisar några synliga skador.

- Hjälmen får inte transporteras hängande på styret eller på någon annan maskindel. Vidare ska den under alla omständigheter hållas undan från uppvärmda delar (t.ex. avgasrör).
- Använd aldrig lösningsmedel eller skurmedel som innehåller petroleum för att rengöra hjälmen, varken på utsidan eller insidan.
- Använd alltid ett pH-neutralt tvättmedel som har späts ut med rent vatten. Gnugga försiktigt med en mjuk trasa. Torka sedan av med en luddfri trasa. Kudden kan rengöras med lite tvål och rengöras med en mjuk borste.
- Använd endast originalreservdelar till din hjälm.
- Solskyddet får endast användas i dagsljus! Det får inte användas i gryning eller skymning eller på natten.

Produktegenskaper

ECE-R 22.06 Homologisering

Den här hjälmen uppfyller standarden ECE-R 22.06 och är homologerad enligt denna. Standarden ECE-R 22.06 innehåller enhetliga villkor för godkännande av skyddshjälmarna och deras visir för förare och passagerare av motorcyklar och mopeder. Principen för dessa kontroller är de så kallade ECE-föreskrifterna från Förenta nationernas ekonomiska kommission för Europa (Economic Commission for Europe).

Väsentliga kontroller enligt ECE-föreskrifterna 22.06

- Stötdämpning
- Dynamisk kontroll av bäranordningen
- Kontroll av siktfältet
- Konstruktionsdelarnas stabilitet
- Hållbarhetskontroll (nötningstest)
- Kontroll av hakremmen och låset
- Avskärningstest för ytterkanterna
- Test av ytterskålens friktionsegenskaper
- Kontroll av visiret (mekaniska och visuella egenskaper)
- Stöt mot hakan, kontroll av hakdelens dämpning

Innerkudde med Coolmax®-insatser

Coolmax® från INVISTA är ett effektivt tygfiber som ger stöd är användaren vid sportaktiviteter. Utifrån den patenterade DuPont-fibertekniken leder Coolmax® bort fukt från kroppen till tygorna där fukten torkar fortare än på något annat tyg. INVISTA:s specialutvecklade fibrer som används till Coolmax®-tyg leder bort fukt från kroppen till tygets yta där fukten snabbt dunstar bort. Samtidigt är de unikt formade fibrerna enastående genomsläppliga till och med vid väta. Tack vare genomsläppligheten förbättras även den värmereglerande effekten. I den här produkten har kind-, pann- och nackkuddar försetts med Coolmax®

HeiQ Mint - textil fräschhet

Den luktneutrala tekniken HeiQ Mint baseras på myntaolja och ger en fräsch känsla även efter sport.

	Andningsavvisare och visirventilation Med hjälp av andningsavvisaren (7) förhindras att imma uppkommer på grund av andningsluft. Dessutom förbättras luftcirkulationen i visirområdet.
	Inbyggt solskydd
	Stöttålig ABS-ytterskål
	Visir med anti-scratch-beläggning
	Extra vinter-komfortkrage
	Uttagbart, tvättbart innerfoder
	Byte av visir utan verktyg
	Men en extra uppsättning kindkuddar för individuell storleksjustering
	Lämplig för personer som använder glasögon
	Säkerhetsspärr

	Vid låg hastighet kan visiret låsas upp och öppnas utan problem. Detta förbättrar luftcirkulationen i hjälmen och reducerar imma i visiret. VARNING: Använd inte det något öppna läget vid körning i hög hastighet.
---	---

Användar- och monteringsanvisningar

Solskydd (bild C)

Tack vare det inbyggda solskyddet (9) kan du reagera snabbt och enkelt på ändrade ljusförhållanden.

Solskyddet kan skjutas ut och in via skjutreglaget (4).

Obs!

- Kontrollera att solskyddet inte hindrar siktfället.
- Solskyddet får endast användas när visiret är stängt och endast dagtid.

Innekudde (bild D)

Hela innerkudden (13) går att ta bort och rengöra separat (se skötselanvisningarna). Börja med att ta bort hjälmkragen och kindkudden för att ta bort innerkudden. Lossa sedan på innerkuddens bakre tryckknappar och dra ut innerkuddens klämmor från hjälmens framsida.

Spärrlåssystem (bild E)

Med hjälp av spärrlåssystemet är det möjligt att finjustera hakremmen separat och snabbt. Tryck ihop spärrlåset tills hjälmen sitter bekvämt, men fast.

Med det skjutbara spännet är det möjligt att fästa eller låsa fast den del av hakbandet som sticker ut.

Hak-vindavvisare (bild F)

Beroende på behov är det möjligt att ta av eller sätta tillbaka hak-vindavvisaren (10). För in hak-vindavvisaren i den fällbara delen för att sätta fast den.

Kindkudde (bild G)

Du får två par kindkuddar med olika styrka (15) för individuell storleksjustering.

Den tunnare kindkudden är redan förmonterad från fabriken. Den tjockare kindkudden medföljer hjälmen separat.

Om hjälmen sitter för löst och därmed inte på bästa möjliga sätt på ditt huvud kan du byta ut den tunnare kindkudden mot den tjockare.

Respektive kindkudde sitter fast med hjälp av fyra tryckknappar i hjälmen. Det är lätt att ta bort kuddarna.

Även den tjockare kindkudden kan sättas fast med hjälp av de fyra tryckknapparna.

Alla tryckknappar måste låsas så att det hörs.

Ljudkudde (bild H)

Syftet med ljudkudden (14) är att reducera bullret, särskilt vid körning i höga hastigheter.

Tryck på ljudkudden i kindkuddens hålrum.

Sidan på ljudkudden med kardborreband pekar mot hjälmskålen.

Frontventilation (bild I)

Frontventilationen (6) kan öppnas och stängas med hjälp av en skjutknapp.

Övre ventilation (bild J)

Den över ventilationen (1) kan öppnas och stängas via ett skjutreglage.

Vinterkrage

Den förmonterade standardkragen (12) kan bytas ut mot den breda vinterkragen (11) för att reducera vinddraget mot hjälmens undersida vid mycket kalla temperaturer.

Ta bort standardkragen (bild K)

Börja med att lossa fästet mitt på standardkragen.

Dra mitt på standardkragen.

Dra nu i kragens båda ändar tills standardkragen har lossnat helt.

Sätt in vinterkragen (bild L)

Haka fast vinterkragen på båda sidorna i hjälmens stift.

Tryck nu in öppningen mitt på vinterkragen på hjälmens mittenstift.

Nu kan du sätta in vinterkragen helt.

Byte av visir

Om visiret (9) är skadat eller är för repigt kan du byta ut det mot ett ersättningsvisir.

Ta bort visiret

- Skjut visiret till det högsta läget (helt öppet) (bild M).
- Dra i visirspaken och ta bort visiret (bild N).

Montera visiret

- Sätt ersättningsvisiret på fästansordningen och kontrollera att det placeras korrekt (helt öppet) (bild M).
- Dra i visirspaken och sätt visiret på plats (bild O).
- Låt ersättningsvisiret haka fast och stäng visiret.

Val av rätt hjälmstorlek

- Mät huvudets omkrets och välj storlek på hjälmen därefter. Prova flera hjälmar innan du bestämmer dig. När hjälmen är på ska huden på tinningarna helst röra sig ihop med hjälmen.
- Se till att hjälmen inte har mycket rörelsefrihet på huvudet, även utan att hakremmen är åtdragen.
- Hakremmen måste fästas hårt för en säker passform. Den sitter korrekt om du har svårt att föra in fingrarna under hakremmen. Men du måste fortfarande kunna andas, svälja och vända på huvudet bekvämt.
- Kontrollera att hjälmen
- har testats enligt den senaste ECE-standard

Storlekstabell

	
Storlek	Huvudets omkrets
M	57-58cm
L	59-60cm
XL	61-62cm

Underhåll och skötsel

Regelbundet underhåll och skötsel bidrar till hjälmens säkerhet och bevarande.

Rengöra hjälmen

- Använd aldrig lösningsmedel eller skurmedel som innehåller petroleum för att rengöra hjälmen, varken på utsidan eller insidan.
- Använd alltid ett pH-neutralt tvättmedel som har späts ut med rent vatten. Gnugga försiktigt med en mjuk trasa. Torka sedan av med en luddfri trasa.

- Använd en mjuk och fuktig trasa för att torka bort smuts (t.ex. från insekter, sand eller damm osv.) efter användningen och torka sedan efter med en mjuk och torr trasa.
- Använd alltid en torr och mjuk trasa att torka med efter användning vid väta och fukt.
- Använd aldrig lösningsmedel eller skurmedel som innehåller petroleum för att rengöra visiret.

Rengöra kind-, ljud- och innerkudden

- Handtvätt under 30 °C
- Låt torka i rumstemperatur.
- Undvik värmekällor.
- Förvara i torra, välventilerade utrymmen när produkten inte används.



Förvaring

När hjälmen inte används ska den förvaras på en torr plats med god ventilation i rumstemperatur. Undvik värmekällor. Utsätt inte produkten för alltför mycket hetta, t.ex. i bilen vid för höga utomhustemperaturer.



Instruktioner för avfallshantering

Bortskaffa produkten och förpackningsmaterialet enligt respektive tillämpliga lokala föreskrifter. Förpackningsmaterial, till exempel foliepåsar, får inte hanteras av barn. Förvara förpackningsmaterial på ett sådant sätt att barn inte kommer åt det.

Bortskaffa produkten och förpackningen på ett miljövänligt sätt.

Återvinningskoden används för att identifiera olika material som kan återföras till återvinningskedjan. Koden består av återvinningsymbolen – som ska återspegla återvinningskedjan – och ett nummer som identifierar numret.

Förklaring av symboler

	Produkter som är märkta med en snöflinga har en kraftigare vaddering och därigenom ett bättre skydd mot kyla.
	Tillverkningsdatum (månad/år)
	Läs bruksanvisningen

Garanti från SPEQ GmbH

Bästa kund, du får tre års garanti på den här produkten från och med inköpsdatumet. Om den här produkten uppvisar brister har du lagstadgade rättigheter gentemot säljaren av produkten. Dessa lagstadgade rättigheter begränsas inte av garantin som vi beskriver nedan.

Takuuehdot

Takuuaika lasketaan ostopäiväyksestä alkaen. Säilytä ostokuitti hyvässä tallessa. Tarvitset sitä todisteeksi ostosta. Jos tässä tuotteessa ilmenee kolmen vuoden sisällä ostopäivästä materiaalilaita valmistusvirheitä, korjaamme tai korvaamme tuotteen sinulle veloituksetta harkintamme mukaan tai palautamme ostohinnan. Tämä takuu edellyttää, että viallinen laite toimitetaan meille yhdessä ostotositteen (kuitin) kanssa kolmivuotisen määrä-ajan sisällä. Lisäksi mukaan on liitettävä lyhyt kuvaus viasta ja sen ilmenemisajan-kohta.

Jos takuu kattaa vian, saat joko tuotteen korjattuna takaisin tai uuden tuotteen. Takuuaika ei ala uudelleen tuotteen korjaamisen tai vaihdon jälkeen.

Garantitid och lagstadgade anspråk vid brister

Garantitiden förlängs inte genom garantin. Detta gäller även för utbyta eller reparerade delar. Skador och brister som eventuellt förekom redan vid köpet måste rapporteras omedelbart efter uppäckning. Reparationer som krävs efter att garantitiden har löpt ut måste bekostas.

Garantins omfattning

Produkten har tillverkas enligt strikta och noggranna kvalitetsriktlinjer och testats omsorgsfullt innan leverans. Garantin omfattar material- eller tillverkningsfel. Denna garanti omfattar inte delar av produkten som utsätts för normalt slitage och därmed kan anses vara slitdelar eller skador på ömtåliga delar som t.ex. brytare, batterier eller delar som är tillverkade av glas. Denna garanti upphör att gälla om produkten har skadats, använts eller underhållits på ett felaktigt sätt. För ändamålsenlig användning av produkten ska alla anvisningar som anges i bruksanvisningen följas noga. Användningssyften och handlingar som avråds från eller varnas för i bruksanvisningen måste alltid undvikas. Produkten är uteslutande avsedd för privat bruk, inte kommersiellt bruk. Vid felaktig eller ej avsedd hantering, brukande av våld eller ingrepp som inte görs av vår auktoriserade serviceavdelning, upphör denna garanti att gälla.

Garantiprocessen

Följ de nedanstående anvisningarna så att vi kan hantera ditt ärende så snabbt som möjligt: Ha vid all kontakt inköpskvittot och artikelnumret (IAN) till hands för att bevisa att köpet har ägt rum.

Artikelnumret hittar du på typskylten på produkten, en gravyr på produkten, första sidan i bruksanvisningen (nere till vänster) eller på dekalen på produktens bak- eller undersida.

Om funktionsfel eller andra brister uppkommer kontaktar du först nedan angiven serviceavdelning via telefon eller e-post.

En produkt som har konstaterats vara defekt kan du sedan, genom att bifoga inköpskvittot (kassakvittot) och information om vari felet ligger och när det uppkom, skicka portofritt till den serviceadress vi har angett.

Gå till www.lidl-service.com för att ladda ner den här och många fler handböcker, produktvideor och installationsprogramvara. Med denna QR-kod kommer du direkt till Lidls servicesida (www.lidl-service.com), där du kan öppna din bruksanvisning genom att ange artikelnumret (IAN).



Asiakaspalvelun osoite:

SPEQ GmbH
Tannbachstr. 10
73635 Steinenberg
TYSKLAND
Email: service@speq.de

servicehotline: 00800 30 777 999
(gratis)

Vänligen ring innan du skickar in
8:00 Uhr – 17:00 Uhr

Helm Modell-Nr.: FF935SV
IAN: 494873_2504, 494874_2504,
494875_2504

Beskrivelse af delene	31
Leveringsomfang	31
Vigtige oplysninger	31
Brugsanvisning	31
Sikkerhedsanvisninger	31
Produktfunktioner	32
Betjenings- og monteringsvejledning	33
Solskærm	33
Indvendig polstring	33
Klik-låsesystem	33
Hage-vindafviser	33
Kindpolstring	33
Akustikpolstring	34
Frontventilation	34
Øvre ventilation	34
Vinterkrave	34
Udskiftning af visir	34
Valg af den rigtige hjemstørrelse	34
Vedligeholdelse og pleje	35
Opbevaring	35
Anvisninger om bortskaffelse	35
Symbolforklaring	35
Garanti og service	36

Tillykke!

Du har med dit køb anskaffet dig en vare af høj kvalitet. Gør dig bekendt med varen, før du bruger den første gang.

Læs følgende brugsanvisning omhyggeligt.

Brug kun varen som beskrevet og kun til de angivne brugsformål. Gem denne brugsanvisning til senere reference. Overdrag alle dokumenter ved videregivelse af varen til tredjemand.

Beskrivelse af delene

1. Øvre ventilation
2. Luftudtag
3. Visirmekanisme
4. Skyder til solskærmen
5. Klap-oplåsning
6. Frontventilation
7. Åndedeflektor
8. Visir
9. Solskærm
10. Hagevindafviser
11. Standardkrave
12. Vinterkrave
13. Indvendig polstring
14. Akustikpolstring
15. Kindpolstring
16. Hagerem med kliklås

Leveringsomfang

Leveringsomfanget af din hjelm består af:

- Et ekstra par kindpolstringer til individuel tilpasning af størrelsen
- Akustikpolstring
- Vinterkrave
- Hjelmpose
- Brugsanvisning

Vigtige oplysninger

Denne hjelm er udviklet til motorcykelkørsel og fremstillet i henhold til den nyeste teknologi.

Selvom hjelmen lever op til de højeste sikkerhedsstandarder kan alvorlige ulykker stadig medføre skader. I nogle tilfælde kan påvirkningen være så alvorlig, at hjelmen ikke effektivt kan beskytte motorcyklisten mod hovedskader.

For at kunne yde tilstrækkelig beskyttelse skal denne hjelm sidde godt og være forsvarligt fastspændt. Enhver hjelm, der har været udsat for et voldsomt stød, skal udskiftes med en ny. Vi garanterer, at denne vare er fri for fabriktions- og materialefejl. Garantikravet gælder ikke slidtage eller normal brug, og gælder heller ikke i tilfælde af forkert brug af hjelmen.

Brugsanvisning

Sikkerhedsanvisninger

• **Advarsel!**

- Hjelmen må kun bruges med lukket hagebeskytter og visir under kørsel.
- Hjelmen er udstyret med en vipbar solskærm, der kun må bruges i forbindelse med et lukket visir.
- Tryk på udløsermekanismen (5), mens du løfter hagebeskytteren opad (fig. B) for at åbne hagebeskytteren.
- Træk hagebeskytteren ned, indtil du hører den klikker på plads, for at lukke hagebeskytteren.
- Hjelmen skal sidde tæt, og hageremmen skal spændes.
- Sørg for, at du kan trække vejret uhindret..
- Sørg for, at visiret altid er rent og uden ridser. Beskadigede visirer skal omgående udskiftes. Tonedede visirer må ikke bruges om natten eller ved dårlig sigtbarhed, da disse nedsætter sigtbarheden. Du kan bestille reservevisirer i op til fem år fra købstidspunktet fra den angivne serviceadresse, visirnummer: 935V.
- Der må ikke foretages ændringer på hjelmen, dens struktur eller de enkelte komponenter.
- Hjelmen må ikke males eller dækkes med klistermærker eller mærkater.
- Hjelmen er designet til at beskytte hovedet i tilfælde af en kollision. Denne beskyttelse er dog ikke garanteret efter blot et enkelt stød (selv et lille ét). Derfor skal hjelmen altid udskiftes med det samme efter en ulykke, også selvom den ikke har tegn på synlige skader.
- Hjelmen må ikke transporteres hængende fra styret eller andre dele af maskinen.

Derudover skal den holdes væk fra opvarmede dele (f.eks. udstødningen).

- Brug aldrig opløsningsmidler eller slibemidler indeholdende petroleum til at rengøre hjelmen, hverken udvendigt eller indvendigt. Brug altid et pH-neutralt rengøringsmiddel fortyndet i rent vand. Gnid forsigtigt med en blød klud. Tør derefter af med en fnugfri klud. Polstringen kan rengøres med lidt sæbe og en blød børste.
- Brug kun originale reservedele til din hjelm.
- Solskærmen må kun bruges ved dagslys! Den må ikke bruges ved solnedgang eller om natten.

Produktfunktioner

ECE-R 22.06

Homologation

Denne hjelm opfylder ECE-R 22.06-standarden og er homologeret i henhold til denne standard.

ECE-R 22.06-standarden indeholder ensartede betingelser for godkendelse af beskyttelseshjelme og deres visirer til førere og passagerer på motorcykler og knallerter.

Grundlaget for disse test er de såkaldte ECE-regulativer fra FN's Økonomiske Kommission for Europa (Economic Commission for Europe).

Væsentlige test iht. ECE-regulativet 22.06

- Stødabsorbering
- Dynamisk test af den enhed, der skal bæres
- Kontrol af synsfeltet
- Formfasthed
- Holdbarhedstest (aftøringstest)
- Test af hagerem og lås
- Forskydningstest for yderkanter
- Test af friktionsadfærden for den ydre skal
- Visirkontrol (mekaniske og optiske egenskaber)
- Hageåbner, kontrollerer hagebeskytterens dæmpning

Isætning af den indvendige polstring med Coolmax®

Coolmax® fra INVISTA er en højtydende stoffiber, der støtter brugeren under atletiske aktiviteter. Coolmax® er baseret på DuPonts patenterede fiberteknologi og leder fugt væk fra kroppen til stofoverfladen, hvor den tørrer hurtigere ud end ved noget andet stof. De specialfremstillede fibre fra INVISTA, der bruges i Coolmax®-tekstiler, leder fugt væk fra kroppen til overfladen af stoffet, hvor det hurtigt kan fordampe. Samtidig giver de unikt formede fibre maksimal åndbarhed, selv når de er våde. Åndbarheden forbedrer også den varmeregerende effekt. Kind-, pande- og nakkepolstringen i denne vare er udstyret med Coolmax®.

HeiQ Mint - tekstilfriskhed

Den lugtfri HeiQ Mint-teknologi er baseret på mynteolie og sikrer en følelse af friskhed, selv efter sport.

	Åndedeflektor og visirventilation Åndedeflektoren (7) reducerer dug på visiret fra udåndingsluften. Derudover forbedres luftcirkulationen i visiriområdet.
	Integreret solskærm
	Ydre skal i slagfast ABS
	Visir med anti-ridsebelægning
	Ekstra komfortabel krave til vinterbrug
	Aftageligt, vaskbart inderfor
	Værktøjsfri udskiftning af visir
	Med et ekstra sæt kindpolstring til individuel størrelsestilpasning
	Egnet til folk, der bruger briller
	Sikkerhedskliklås

	Visiret kan låses op og nemt åbnes ved lav hastighed. Det forbedrer luftcirkulationen i hjelmen og reducerer tildugning af visiret. ADVARSEL: Brug ikke den let åbne position, når du kører med høj hastighed.
---	--

Betjenings- og monteringsvejledning

Solskærm (fig. C)

Den integrerede solskærm (9) giver dig mulighed for at reagere hurtigt og nemt på skiftende lysforhold.

Solskærmen kan trækkes ind og ud ved hjælp af skyderen (4).

Bemærk:

- Sørg for, at kanten på solskærmen ikke forstyrrer dit synsfelt.
- Solskærmen må kun bruges med lukket visir og kun om dagen.

Indvendig polstring (fig. D)

Den indvendige polstring (13) kan fjernes helt og rengøres separat (se vaskeanvisningen).

For at fjerne den indvendige polstring skal du først fjerne hjelmkraven og kindpolstringerne. Udløs derefter de bagerste trykknapper til den indre polstring, og træk de indvendige polstringsklemmer ud af forsiden på hjelmen.

Klik-låsesystem (fig. E)

Kliklåsen muliggør individuel og hurtig finjustering af hageremmen.

Spænd kliklåsen, indtil hjelmen sidder behageligt, men sikkert.

Den overskydende hagerem kan fastgøres ved hjælp af det justerbare spænde.

Hagevindafviser (fig. F)

Vindafviseren til hagen (10) kan fjernes eller sættes på igen efter behov. For at fastgøre den skal du skubbe vindafviseren ind i den sammenklappelige del.

Kindpolstring (fig. G)

Du modtager to forskellige par kindpolstringer (15) til individuel justering af størrelsen.

De tyndere kindpolstringer er monteret i hjelmen fra fabrikken. De tykkere kindpolstringer følger med hjelmen separat. Hvis hjelmen er for løs og derfor ikke sidder optimalt til dit hoved, kan du bytte de tyndere kindpolstringer ud med de tykkere. Kindpolstringerne er fastgjort i hver side af hjelmen med fire trykknapper. Kindpolstringerne kan nemt fjernes. De tykkere kindpolstringer kan også fastgøres til hjelmen ved hjælp af de fire trykknapper. Hver tryknap skal klikke på plads med et hørbart klik.

Akustikpolstring (fig. H)

Akustikpolstringen (14) bruges til at reducere støj, især ved kørsel ved høje hastigheder. Tryk akustikpolstringen ind i hulrummet på kindpolstringerne. Siden med akustikpolstring er udstyret med burrebånd, der vender ind mod hjelmkallen.

Frontventilation (fig. I)

Frontventilationen (6) kan åbnes og lukkes med en skydekontakt.

Øvre ventilation (fig. J)

Den øvre ventilation (1) kan åbnes og lukkes med en skyder.

Vinterkrave

For at reducere vindindtaget på undersiden af hjelmen ved meget kolde temperaturer, kan den fabriksmonterede standardkrave (12) udskiftes med den medfølgende brede vinterkrave (11).

Fjernelse af standardkraven (fig. K)

Løsn først fastgørelsen i midten af standardkraven.
Træk i midten af standardkraven for at gøre dette.
Træk nu i hver ende af kraven, indtil standardkraven er løsnet helt.

Indsættelse af vinterkraven (fig. L)

Sæt vinterkraven fast på stifterne på begge sider af hjelmen.

Tryk herefter åbningen i midten af vinterkraven ind i den centrale stift på hjelmen.
Herefter kan du indsætte vinterkraven helt.

Udskiftning af visir

Hvis visiret (9) er beskadiget eller meget ridset, kan visiret udskiftes med et reservevisir.

Afmontering af visir

- Skub visiret til den øverste position (helt åbent) (fig. M).
- Træk i visirets låsehåndtag, og fjern visiret (fig. N).

Montering af visir

- Placer reservevisiret på holderen, og sørg for, at det er i den korrekte position (helt åbent) (fig. M).
- Træk i visirets låsehåndtag, og isæt visiret (fig. O).
- Klik reservevisiret på plads, og luk visiret.

Valg af korrekt hjelmstørrelse

- Mål omkredsen af dit hoved og vælg hjelmstørrelsen i overensstemmelse hermed. Prøv flere hjelme, før du beslutter dig. Når du tager din hjelm på, vil huden på dine findinger ideelt set bevæge sig med dig.
- Sørg for, at hjelmen ikke har meget bevægelsesfrihed på hovedet, også uden at hageremmen er strammet.
- Hageremmen lukkes tæt for en sikker pasform. Den sidder rigtigt, hvis du har svært ved at skubbe fingrene ind under hageremmen. Du skal dog stadig være i stand til at kunne trække vejret, synke og dreje dit hoved komfortabelt.
- Tjek selv, at hjelmen er testet i henhold til den seneste ECE-standard.

Størrelsestabel

	
Størrelse	Hovedomkreds
M	57-58cm
L	59-60cm
XL	61-62cm

Vedligeholdelse og pleje

Regelmæssig vedligeholdelse og pleje bidrager til sikkerheden og hjelmens holdbarhed.

Rengøring af hjelmen

- Brug aldrig opløsningsmidler eller slibemidler indeholdende petroleum til at rengøre hjelmen, hverken udvendigt eller indvendigt.

- Brug altid et pH-neutralt rengøringsmiddel fortyndet i rent vand. Gnid forsigtigt med en blød klud. Tør derefter af med en fnugfri klud. Vask snavs (f.eks. insekter, sand, støv osv.) af med en blød, fugtig klud efter brug og aftør derefter hjelmen med en blød, tør klud.
- Visiret skal altid tørres af med en tør, blød klud efter brug under våde og fugtige forhold.
- Brug aldrig petroleumsopløsningsmidler eller slibemidler til at rengøre visiret.

Rengøring af kind-, akustik og Indvendig polstring

- Vask i hånden ved temperaturer under 30 °C
- Lad tørre ved stuetemperatur.
- Undgå varmekilder.
- Opbevar hjelmen på et tørt og godt ventileret sted når den ikke bruges.





Opbevaring

Opbevar hjelmen på et tørt og godt ventileret sted ved stuetemperatur når den ikke bruges. Undgå varmekilder. Udsæt ikke varen for unødvendig høj varme, f.eks. ved at lægge den i bilen ved høje udendørs temperaturer.

Anvisninger om bortskaffelse

Bortskaf varen og emballagematerialerne i overensstemmelse med gældende lokale regler. Emballagematerialer, såsom plastikposer, må ikke ende i hænderne på børn. Opbevar emballagen utilgængeligt for børn. Bortskaf varen og emballagen på en miljøvenlig måde. Genbrugskoden bruges til at identificere forskellige materialer, der skal returneres til genbrug. Koden består af genbrugssymbolet - beregnet til at afspejle genbrugscyklussen - og et nummer, der identificerer materialet.

Symbolforklaring

	Produkter mærket med et snefnug har tykkere polstring og yder dermed bedre beskyttelse mod kulde.
	Fremstillingsdato (måned/år)
	Læs brugsanvisningen

Garantier fra SPEQ GmbH

Kære kunde, Dette produkt leveres med 3 års garanti fra købsdatoen. I tilfælde af, at dette produkt skulle have fejl og mangler har du nogle juridiske rettigheder over for sælgeren af produktet. Disse juridiske rettigheder er ikke begrænset af vores garanti, der er beskrevet nedenfor.

Garantibetingelser

Garantien begynder på datoen for købet af træningsudstyret. Opbevar den originale kvittering. Denne skal bruges som dokumentation for købet. Hvis der opstår en materialeeller fabriktionsfejl inden for tre år fra købsdatoen for dette produkt, vil vi - efter vores valg - enten reparere produktet gratis for dig, erstatte det eller refundere købsprisen. Denne garanti kræver, at det defekte produkt og købsbeviset (kvitteringen) fremvises inden for den treårige periode, og at der gives en kort skriftlig beskrivelse af fejlsens art og hvornår den er opstået. Hvis fejlen er dækket af vores garanti, modtager du det reparerede produkt eller et nyt produkt. Reparation eller udskiftning af produktet starter ikke en ny garantiperiode.

Garantiperiode og lovlige krav ved fejl og mangler

Garantiperioden forlænges ikke af den lovbestede garantiperiode. Dette gælder også

for udskiftede og reparerede dele. Eventuelle skader eller mangler, der allerede fandtes på købstidspunktet, skal anmeldes umiddelbart efter udpakning af produktet. Enhver nødvendig reparation efter at garantiperioden er udløbet, er underlagt et gebyr.

Garantiens omfang

Træningsudstyret blev omhyggeligt produceret i henhold til strenge retningslinjer for kvalitet og nøje kontrolleret før levering. Garantien gælder for materiale- eller fabriktionsfejl. Denne garanti dækker ikke dele af produktet, som er udsat for normal slitage og derfor kan betragtes som sliddele, eller for skader på skrøbelige dele, såsom kontakter, batterier eller dele lavet af glas. Denne garanti er ugyldig, hvis produktet er blevet beskadiget, ikke bruges som tiltænkt eller ikke vedligeholdes. For at bruge træningsudstyret korrekt, skal alle anvisningerne i brugervejledningen overholdes nøje. Formål og handlinger, der frarådes eller advares mod i brugsvejledning, skal for enhver pris undgås. Træningsudstyret er kun beregnet til privat og ikke til erhvervs mæssig brug. Garantien bliver ugyldig i tilfælde af misbrug og ukorrekt håndtering, brug af vold samt af ændringer på træningsudstyret, der ikke er udført af vores autoriserede serviceafdeling.

I tilfælde af garantikrav

For at sikre, at din anmodning behandles hurtigst muligt, skal du følge nedenstående anvisninger:

- Hav venligst kvitteringen og varenummeret (IAN) parat som dokumentation for købet for alle forespørgsler.
- Varenummeret kan findes på træningsudstyrets typeskilt, en indgravering på produktet, titelsiden på din vejledning (nederst til venstre) eller på mærkatet på bagsiden eller bunden af træningsudstyret.
- Hvis der opstår funktionsfejl eller andre fejl, skal du kontakte nedenstående serviceafdeling
- via telefon eller e-mail.
- Du kan herefter sende det registrerede, defekte produkt. Husk at vedlægge købsbeviset (kvitteringen) og oplysninger om, hvilken slags fejl der er tale om, og hvornår fejlen er opstået, til den serviceadresse, du har fået oplyst. Portoen for dette er gratis.

Du kan downloade denne og mange andre vejledninger samt produktvideoer og installationssoftware på www.lidl-service.com. Denne QR-kode fører dig direkte til Lidl-servicesiden (www.lidl-service.com). Du kan åbne din betjeningsvejledning ved at indtaste varenummeret (IAN).



Serviceadresse:

SPEQ GmbH
Tannbachstr. 10
73635 Steinenberg
TYSKLAND
Email: service@speq.de

Servicehotline: 00800 30 777 999
(gratis)

Ring venligst, før du sender produktet ind
8:00 – 17:00r

Hjelm model nr.: FF935SV
IAN: 494873_2504, 494874_2504,
494875_2504

Opis części	39
Zakres dostawy / wyposażenie dodatkowe	39
Ważne informacje	39
instrukcja obsługi	39
Wskazówki bezpieczeństwa	39
Cechy produktu	40
Instrukcja obsługi i instrukcja montażu	41
Ostona przeciwsłoneczna	41
wyściółki wewnętrznej	41
System zamykania rastra	41
Owiewka podbródka	42
Ochroniacze policzków	42
Wyściółka akustyczna	42
Wentylacja przednia	42
Wentylacja górna	42
Kołnierz zimowy	42
Wymiana wizjera	42
Wybór właściwego rozmiaru kasku	43
Konserwacja i pielęgnacja	43
Przechowywanie	43
Wskazówki dotyczące utylizacji	44
Objaśnienie symboli	44
Uwagi dotyczące gwarancji i obsługi serwisowej	44

Gratulacje!

Dokonując zakupu zdecydowali się Państwo na produkt wysokiej jakości. Przed pierwszym użyciem należy zapoznać się z produktem.

Należy dokładnie zapoznać się z instrukcją obsługi.

Produktu można używać wyłącznie zgodnie z opisem i w określonych obszarach zastosowania. Instrukcję obsługi należy przechowywać w bezpiecznym miejscu.

Przekazując produkt osobom trzecim należy przekazać wraz z nim wszystkie dokumenty.

Opis części

1. Górna wentylacja
2. Wylot powietrza
3. Mechanizm wizjera
4. Suwak osłony przeciwsłonecznej
5. Zwolnienie części składanej
6. Wentylacja przednia
7. Deflektor oddechu
8. Wizjer
9. Osłona przeciwsłoneczna
10. Owiewka podbródka
11. Kołnierz standardowy
12. Kołnierz zimowy
13. Wyściółka wewnętrzna
14. Wyściółka akustyczna
15. Ochroniacze policzków
16. Paski podbródkowe z zapięciem zapadkowym

Zakres dostawy / wyposażenie dodatkowe

Z kaskiem dostarczana jest:

- Dodatkowa para poduszek policzkowych do indywidualnego dopasowania rozmiaru
- Wyściółka akustyczna
- Kołnierz zimowy
- Torba na kask
- Instrukcja obsługi

Ważne informacje

Kask dla motocyklistów został opracowany i wyprodukowany zgodnie z najnowszym stanem wiedzy technicznej. Pomimo zachowania najwyższych standardów bezpieczeństwa, w poważnych wypadkach może dojść do obrażeń. W niektórych przypadkach uderzenie może być tak silne, że kask nie będzie skutecznie chronił motocyklisty przed urazami głowy.

Aby zapewnić odpowiednią ochronę, kask musi być dobrze dopasowany i bezpiecznie zapięty. Każdy kask, który został poddany gwałtownemu uderzeniu, należy wymienić.

Gwarantujemy, że ten produkt jest wolny od wad produkcyjnych i materiałowych.

Roszczenie gwarancyjne nie dotyczy zużycia lub normalnego zużycia i wygasa w przypadku niewłaściwego użytkowania.

instrukcja obsługi

Wskazówki bezpieczeństwa

- **Ostrzeżenie!**
Podczas jazdy kask należy używać wyłącznie z zamkniętą częścią podbródkową i wizjerem.
- Kask jest wyposażony w obrotową osłonę przeciwsłoneczną, której może używać tylko wraz z wizjerem.
- Aby otworzyć sekcję podbródka, należy, podczas podnoszenia części podbródkowej do góry (rys. B), użyć zwalniacza składanej sekcji (5).
- Aby zamknąć część podbródkową, należy pociągnąć ją w dół, aż słycać będzie kliknięcie.
- Kask musi ściśle przylegać, a pasek podbródkowy musi być mocno zapięty.
- Należy upewnić się, czy cyrkulacja powietrza nie jest ograniczona.
- Należy upewnić się, czy wizjer jest czysty i nie ma na nim zadrapań. Uszkodzony wizjer należy natychmiast wymienić. Przyciemnianych wizjerów nie można używać w nocy lub w warunkach słabej widoczności, ponieważ ograniczają widoczność. W okresie do pięciu lat od daty zakupu istnieje możliwość

zamówienia nowych wizjerów pod podany powyżej adresem serwisowym, numer wizjera: 935 V.

- Nie wolno dokonywać modyfikacji kasku, jego konstrukcji lub poszczególnych elementów.
- Kasku nie można malować ani naklejać na nim naklejek lub etykiet.
- Kask jest przeznaczony do ochrony głowy w przypadku uderzenia. Po jednym (nawet lekkim) uderzeniu ochrona ta nie jest już gwarantowana. Dlatego po wypadku kask należy natychmiast wymienić, nawet jeśli nie ma na nim widocznych uszkodzeń.
- Kasku nie można przewozić w ten sposób, że zwisa on z kierownicy lub innej części pojazdu. Należy trzymać go z dala od rozgrzanych części pojazdu (np. układu wydechowego).
- Do czyszczenia kasku, na zewnątrz lub wewnątrz, nie należy używać rozpuszczalników na bazie benzyny ani środków do szorowania. Należy używać środka czyszczącego o neutralnym pH rozcieńzonego w czystej wodzie. Delikatnie przetrzeć miękką ściereczką. Następnie wytrzeć do sucha niestrzępiącą się szmatką. Wyściółkę można czyścić używając niewielkiej ilości mydła i miękkiej szczotki.
- W kasku należy używać wyłącznie oryginalnych części zamiennych.
- Osłonę przeciwsłoneczną można stosować wyłącznie w świetle dziennym!! Nie wolno jej używać o zmierzchu lub w nocy.

Cechy produktu

ECE-R 22.06 Homologation

Kask jest zgodny z normą ECE-R 22.06 i zgodnie z tą normą jest homologowany. Norma ECE-R 22.06 zawiera jednolite warunki homologacji kasków ochronnych i wizjerów przeznaczonych dla kierowców i pasażerów motocykli i motorowerów.

Podstawą testów są przepisy ECE Europejskiej Komisji Gospodarczej Organizacji Narodów Zjednoczonych.

(Economic Commission for Europe).

Testy zasadnicze zgodnie z przepisami ECE 22.06

- Pochłanianie wstrząsów
- Test dynamiczny materiału nośnego
- Test pola widzenia
- Stabilność kształtu
- Test trwałości (test zdejmowania izolacji)
- Test paska podbródka i blokady
- Test ścinania krawędzi zewnętrznych
- Test tarcia powłoki zewnętrznej
- Test wizjera (właściwości mechaniczne i optyczne)
- Uderzenie w podbródek, test amortyzacji podbródka











Wewnętrzna wyściółka z wkładki Coolmax®

Coolmax® firmy INVISTA to wysokowydajne włókno tkaninowe, które wspiera użytkownika uprawiającego sport. W oparciu o opatentowaną technologię włókien DuPont Coolmax® przenosi wilgoć z ciała na powierzchnię tkaniny, która wysycha szybciej niż jakakolwiek inna tkanina. Specjalnie opracowane włókna INVISTA zastosowane w tkaninach Coolmax®- odprowadzają wilgoć z ciała na powierzchnię tkaniny, gdzie może szybko odparować. Jednocześnie włókna o unikalnym kształcie zapewniają maksymalną oddychalność, nawet gdy są mokre. Oddychalność poprawia również efekt termoregulacji.

Ochraniacze na policzki, czoło i szyję zastosowane w kasku zawierają Coolmax® .

HeiQ Mint - tekstylna świeżość

Bezzapachowa technologia HeiQ Mint oparta jest na olejku miętowym i zapewnia uczucie świeżości nawet po uprawianiu sportu.

	Deflektor oddechu i wentylacja wizjera Deflektor oddechu (7) ogranicza zaparowywanie wizjera przez wdechane powietrze. Dodatkowo poprawia cyrkulację powietrza w obszarze wizjera.
	Zintegrowana osłona przeciwsłoneczna
	Odporna na uderzenia powłoka zewnętrzna ABS
	Wizjer z powłoką zapobiegającą zarysowaniom
	Dodatkowy komfortowy kołnierz zimowy
	Wymowalna wyściółka wewnętrzna, którą można prać
	Wymiana wizjera bez użycia narzędzi
	Dodatkowy zestaw poduszek policzkowych z możliwością indywidualnego dopasowania rozmiaru
	Nadaje się dla osób noszących okulary
	Zatrzask bezpieczeństwa

	Wizjer można odblokować i łatwo otworzyć przy niskiej prędkości. Poprawia to cyrkulację powietrza w kasku i zmniejsza zaparowanie wizjera. OSTRZEŻENIE: Nie używaj lekko otwartej pozycji podczas jazdy z dużą prędkością.
---	--

Instrukcja obsługi i instrukcja montażu

Osłona przeciwsłoneczna (rys. C)

Zintegrowana osłona przeciwsłoneczna (9) pozwala szybko i łatwo reagować na zmieniające się warunki oświetleniowe. Osłonę przeciwsłoneczną można wsuwać i wysuwać za pomocą suwaka (4).

Wskazówka:

- Należy upewnić się, że krawędź osłony przeciwsłonecznej nie zasłania pola widzenia.
- Osłony przeciwsłonecznej można używać tylko gdy wizjer jest zamknięty i tylko w ciągu dnia.

Wyściółka wewnętrzna (rys. D)

Wyściółkę wewnętrzną (13) można w całości wyjąć i wyczyścić osobno (patrz instrukcje dotyczące pielęgnacji).

Aby wyjąć wyściółkę wewnętrzną, należy najpierw zdjąć kołnierz kasku i ochraniacze na policzki. Następnie należy odkręcić tylne zatrzaski wkładki wewnętrznej i wyciągnąć zatrzaski wkładki wewnętrznej z przodu kasku.

Zapadkowy system zapinania (rys. E)

Zapięcie zapadkowe umożliwia indywidualną i szybką regulację paska podbródka. Należy ścisnąć zapięcie zapadkowe, aż kask będzie wygodnie, ale mocno przylegał. Przesuwana kłamra umożliwia zapięcie lub zabezpieczenie nadmiaru paska pod brodą.

Owiewka podbródka (rys. F)

Owiewkę podbródka (10) można w razie potrzeby zdjąć lub założyć ponownie. W celu montażu należy wcisnąć owiewkę podbródka w składaną część.

Ochroniacze na policzki. (rys. G)

W zestawie dwie pary poduszek policzkowych o różnej grubości (15), które można indywidualnie dopasować. Cięższe ochroniacze na policzki są montowane fabrycznie. Grubsze ochroniacze na policzki są dostarczane oddzielnie z kaskiem.

Jeśli kask jest zbyt luźny i przez to nie leży optymalnie na głowie, można wymienić cięższe ochroniacze na policzki na grubsze. Ochroniacze na policzki są przymocowane do kasku za pomocą czterech zatrzasków. Można je po prostu wyciągnąć.

Grubsze ochroniacze na policzki można teraz również przymocować do kasku za pomocą czterech zatrzasków.

Każdy przycisk musi zatrzaskać się, tak aby było słychać kliknięcie.

Wyściółka akustyczna (rys. H)

Wyściółka akustyczna (14) służy do redukcji hałasu, zwłaszcza podczas jazdy z dużą prędkością.

Należy wcisnąć wyściółkę akustyczną w zagłębienie ochroniaczy na policzki. Strona wyściółki akustycznej z rzepem musi być skierowana w stronę skorupy kasku.

Wentylacja przednia (rys. I)

Wentylację przednią (6) można otwierać i zamykać za pomocą przełącznika suwakowego.

Wentylacja górna (rys. J)

Wentylację górną (1) można otwierać i zamykać za pomocą suwaka.

Kołnierz zimowy

Aby ograniczyć wlot wiatru od spodu kasku

w bardzo niskich temperaturach, wstępnie zamontowany standardowy kołnierz (12) można zastąpić dostarczonym szerokim kołnierzem zimowym (11).

Zdejmowanie standardowego kołnierza (rys. K)

Najpierw należy poluzować zapięcie na środku standardowego kołnierza.

W tym celu należy pociągnąć za środek standardowego kołnierza.

Następnie należy pociągnąć za każdy koniec kołnierza, aż standardowy kołnierz w całości się odłączy.

Zakładanie kołnierza zimowego (rys. L)

Zacześć kołnierz zimowy na bolcach na kasku po obu stronach.

Następnie wcisnąć otwór pośrodku kołnierza zimowego do centralnego bolca na kasku.

Teraz można całkowicie założyć kołnierz zimowy.

Wymiana wizjera

Jeśli wizjer (9) jest uszkodzony lub zbyt porysowany, można go wymienić na zapasowy.

Zdejmowanie wizjera

- Przesunąć wizjer do górnej pozycji (całkowicie otwarty) (rys. M).
- Pociągnąć dźwignię blokady wizjera i zdjąć wizjer (rys. N)

Zakładanie wizjera

- Umieścić wizjer zapasowy na uchwycie i upewnić się, że jest prawidłowo ustawiony (całkowicie otwarty) (rys. M).
- Pociągnąć dźwignię blokady wizjera i założyć wizjer (rys. O)
- Zatrzaskać zapasowy wizjer na miejscu i zamknąć wizjer.

Wybór właściwego rozmiaru kasku

- Należy zmierzyć obwód głowy i odpowiednio dobrać rozmiar kasku. Przed podjęciem decyzji należy przymierzyć kilka kasków. Po założeniu kasku skóra na skroniach powinna poruszać się wraz z kaskiem.
- Upewnić się, że kask nie ma dużej swobody ruchu na głowie, nawet bez zaciśniętego paska pod brodą.
- Aby zapewnić bezpieczne dopasowanie, pasek podbródkowy musi być szczelnie zamknięty. Jest on prawidłowo wyregulowany, gdy trudno jest wsunąć palce pod pasek podbródka. Jednak nadal użytkownik musi być w stanie oddychać, przełykać i wygodnie obracać głowę.
- Należy upewnić się, że kask został przetestowany zgodnie z najnowszą normą ECE.

Tabela rozmiarów

Rozmiar	Obwód głowy
M	57-58cm
L	59-60cm
XL	61-62cm



Konserwacja i pielęgnacja

Regularna konserwacja i pielęgnacja przyczyniają się do bezpieczeństwa i zachowania właściwości kasku.

Czyszczenie kasku

- Do czyszczenia kasku, na zewnątrz lub wewnątrz, nie należy używać rozpuszczalników na bazie benzyny ani środków do szorowania.

- Zawsze używać środka myjącego o neutralnym pH rozcieńczonego w czystej wodzie. Delikatnie przetrzeć miękką ściereczką. Następnie wytrzeć do sucha niestrzępiącą się szmatką. Po użyciu usunąć zabrudzenia (np. owady, piasek, kurz itp.) miękką, wilgotną ściereczką, a następnie wytrzeć miękką, suchą ściereczką.
- Po użyciu w mokrych i wilgotnych warunkach wizjer należy przetrzeć suchą, miękką szmatką.
- Do czyszczenia wizjera, na zewnątrz lub wewnątrz, nie należy używać rozpuszczalników na bazie benzyny ani środków do szorowania.

Czyszczenie ochroniaczy na policzki, wyściółki akustycznej i wyściółki wewnętrznej

- Mycie ręczne poniżej 30 °C
- Pozostawić do wyschnięcia w temperaturze pokojowej.
- Trzymać z dala od źródeł ciepła.
- Nie używany kask należy przechowywać w suchym, przewiewnym miejscu.



Przechowywanie

Nie używany kask należy przechowywać w suchym i dobrze wentylowanym miejscu w temperaturze pokojowej. Trzymać z dala od źródeł ciepła.

Nie wystawiać kasku na działanie niepotrzebnego ciepła, np. w samochodzie przy wysokich temperaturach zewnętrznych.



Wskazówki dotyczące utylizacji

Produkt i materiały opakowaniowe należy utylizować zgodnie z obowiązującymi przepisami lokalnymi. Materiały opakowaniowe, takie jak torebki foliowe, trzymać z dala od dzieci. Opakowanie należy przechowywać w miejscu niedostępnym dla dzieci.

Produkt i materiały opakowaniowe należy utylizować w sposób przyjazny dla środowiska.

Kod recyklingu służy do identyfikacji różnych materiałów w celu ich włączenia do cyklu ponownego użycia (recyklingu). Kod składa się z symbolu recyklingu - który ma odzwierciedlać cykl odzysku - oraz numeru identyfikującego materiał.

Objaśnienie symboli

	Produkty oznaczone płatkami śniegu mają więcej wyściółki, a tym samym zapewniają lepszą ochronę przed zimnem.
	Data produkcji (miesiąc/rok)
	Należy przeczytać instrukcję obsługi.

Gwarancja firmy SPEQ GmbH

Drogi Kliencie,
Na niniejsze urządzenie jest udzielana 3-letnia gwarancja obowiązuca od dnia jego zakupu. W przypadku usterek niniejszego produktu kupującemu przysługują wobec jego sprzedawcy stosowne ustawowe prawa gwarancyjne. Poniżej opisana gwarancja nie ogranicza tych ustawowych praw przysługujących kupującemu.

Warunki gwarancyjne

Okres obowiązywania gwarancji rozpoczyna w dniu zakupu produktu. Oryginał dokumentu zakupu należy przechowywać w bezpiecznym miejscu. Ten dokument będzie potrzebny, jako potwierdzenie dokonanego zakupu. Jeżeli w przeciągu trzech lat od daty zakupu niniejszego produktu pojawi usterka w produkcie lub usterka produkcyjna, to produkt, wg naszego wyboru, zostanie bezpłatnie naprawiony lub wymieniony. Niniejsze świadczenie gwarancyjne zakłada, że uszkodzone urządzenie oraz dokument potwierdzający zakup (paragon kasowy) zostaną przedłożone w przeciągu trzech lat. Do urządzenia i dowodu zakupu należy dołączyć także krótki opis usterki oraz podać moment jej wystąpienia. Jeżeli usterka jest objęta naszą gwarancją, to kupujący otrzyma z powrotem naprawiony lub nowy produkt. Zgodnie z art. 581 §1 niemieckiego kodeksu cywilnego wraz z wymianą produktu lub jego istotnej części rozpoczyna się nowy okres gwarancyjny.

Okres obowiązywania gwarancji i prawne roszczenia związane z wystąpieniem usterki

Wraz z wymianą urządzenia lub jego istotnej części, zgodnie z obowiązującym Kodeksem Cywilnym Art. 581 §1, okres gwarancji rozpoczyna się na nowo.

Eventualne stwierdzone przy zakupie uszkodzenia i usterki należy zgłosić natychmiast po rozpakowaniu produktu. Naprawy dokonywane po upływie okresu obowiązywania gwarancji płatne.

Zakres gwarancji

Urządzenie wyprodukowano zgodnie surowymi przepisami dotyczącymi jakości i dokładnie skontrolowano przed opuszczeniem zakładu produkcyjnego. Świadczenie gwarancyjne obejmuje zarówno usterki materiałowe, jak i usterki powstałe podczas produkcji. Niniejsza gwarancja nie obejmuje

części eksploatacyjnych, które są narażone na normalne zużycie, oraz uszkodzeń części kruchych, np. włącznika, akumulatorów, żarówki czy innych części wykonanych ze szkła. Niniejsza gwarancja traci swoją ważność w przypadku nieprawidłowego użytkowania lub serwisowania produktu. W celu zagwarantowania prawidłowego użytkowania produktu należy dokładnie stosować się do wszystkich wskazówek zawartych w instrukcji obsługi. Należy bezwzględnie unikać sposobów użycia oraz działań, które się odradza lub przed którymi ostrzega się w instrukcji obsługi. Produkt jest przeznaczony wyłącznie do prywatnego użytkowania i nie jest przeznaczony do specjalistycznych zastosowań. Gwarancja wygasa w przypadku niezgodnego z przeznaczeniem i nieprawidłowego użytkowania, stosowania siły oraz w przypadku ingerencji w produkt, których nie przeprowadziło nasze autoryzowane centrum serwisowe.

Opracowywanie reklamacji objętych gwarancją

Aby zapewnić szybkie opracowanie reklamacji, należy się zastosować do następujących wskazówek:

- W przypadku wszystkich zapytań należy mieć przygotowany numer artykułu (IAN) oraz paragon kasowy potwierdzający dokonanie zakupu.
- Numery artykułów znajdują się na tabliczce znamionowej, w grawerowanych oznaczeniach, na stronie tytułowej instrukcji (na dole po lewej) lub na naklejce z tyłu lub na spodzie urządzenia.
- W przypadku wystąpienia usterek w działaniu lub pozostałych usterek należy w pierwszej kolejności skontaktować się **telefonicznie** lub za pomocą **poczty elektronicznej** z poniżej podanym centrum serwisowym
- Następnie zarejestrowany jako uszkodzony produkt można przesać nieodpłatnie wraz z

potwierdzeniem zakupu (paragon kasowy) i informacją opisującą usterkę i moment jej wystąpienia na podany kupującemu adres serwisu.

Na stronie www.lidl-service.com można pobrać niniejszą instrukcję i wiele innych, filmy na temat produktów oraz odpowiednie oprogramowanie. Postępując się tym kodem QR można przejść bezpośrednio do strony marki Lidl (www.lidl-service.com) i otworzyć instrukcję obsługi, wprowadzając numer artykułu (IAN).



Adres serwisu:

SPEQ GmbH
Tannbachstr. 10
73635 Steinenberg
NIEMCY
Email: service@speq.de

Infolinia serwisowa: 00800 30 777 999
(bezpłatnie)

Przed wysłaniem prosimy o kontakt telefoniczny
8:00-17:00

Model kasku nr: FF935SV
IAN: 494873_2504, 494874_2504,
494875_2504

Dalių pavadinimas	15
Pristatymo apimtis	15
Svarbi informacija	15
Naudojimo instrukcija	15
Saugos nurodymai	15
Gaminio savybės	16
Priežiūros ir surinkimo nurodymai	17
Skydelis nuo saulės	17
Vidinis pamušalas	17
Terkšlinė fiksavimo sistema	17
Smakro vėjo deflektorius	17
Skruostų pagalvėlės	18
Akustinės pagalvėlės	18
Priekinis vėdinimas	18
Viršutinis vėdinimas	18
Žieminė apykaklė	18
Skydelio keitimas	18
Tinkamo šalmo dydžio pasirinkimas	19
Profilaktinė ir kasdienė priežiūra	19
Laikymas	19
Šalinimo nurodymai	19
Simbolių paaiškinimas	20
Informacija apie garantiją ir aptarnavimą	20

Nuoširdžiai sveikiname!

Įsigydami šį gaminį, pasirinkote aukštos kokybės prekę. Prieš pirmą kartą naudodamiesi gaminiu, susipažinkite su juo.

Atidžiai perskaitykite toliau pateikiamą naudojimo instrukciją.

Naudokite gaminį tik taip, kaip aprašyta, ir tik nurodytoms taikymo sritims. Prašome laikyti šią naudojimo instrukciją saugioje vietoje.

Perduodami gaminį tretiesiems asmenims kartu atiduokite ir visus dokumentus.

Dalių pavadinimas

1. Viršutis vėdinimas
2. Oro išleidimas
3. Skydelio mechanizmas
4. Skydelio nuo saulės slankiklis
5. Lankstomos dalies atleidimas
6. Priekinis vėdinimas
7. Kvėpavimo deflektorius
8. Skydelis
9. Skydelis nuo saulės
10. Smakro vėjo deflektorius
11. Standartinė apykaklė
12. Žieminė apykaklė
13. Vidinis pamušalas
14. Akustinės pagalvėlės
15. Skruostų pagalvėlės
16. Smakro dirželis su terkšliniu užraktu

Pristatymo apimtis

Jums pristatomo šalmo komplektas:

- papildoma skruostų pagalvėlių pora, skirta individualiam
- dydžio koregavimui
- Akustinės pagalvėlės
- žieminė apykaklė
- šalmo maišelis
- naudojimo instrukcija

Svarbi informacija

Šis šalmas buvo sukurtas motociklininkams ir pagamintas pagal naujausias technologijas. Nepaisant aukščiausių saugos standartų, sunkių avarijų metu vis tik galimi sužalojimai. Kai kuriais atvejais smūgis gali būti toks

stiprus, kad šalmas veiksmingai neapsaugos važiuosiojo nuo galvos traumų.

Norint užtikrinti tinkamą apsaugą, šį šalimą būti tinkamai parinkti ir tvirtai užsisegti. Bet kokį šalimą, patyrusį stiprų smūgį, reikia pakeisti.

Garantuojame, kad ši prekė neturi gamybos ir medžiagų defektų. Garantija netaikoma prastirynimams ar įprastam nusidėvėjimui ir negalioja netinkamai prižiūrint.

Naudojimo instrukcija

Saugos nurodymai

• Įspėjimas!

- Važiuojant tiek šalmo smakro apsauga, tiek skydelis privalo būti uždaryti.
- Šalmas turi ir pasukamą saulės skydelį, kurį galima naudoti tik kartu su uždaru skydeliu.
- Norėdami atidaryti smakro apsaugą, paspauskite sulankstomos dalies atlaisvinimo mechanizmą (5) ir kelkite smakro apsaugą aukštyn (B pav.).
- Norėdami uždaryti smakro apsaugą, traukite ją žemyn, kol išgirsite spragtelėjimą.
- Šalmas turi tvirtai priglusti, o smakro dirželis turi būti patikimai užsegtas.
- Įsitikinkite, kad oro cirkuliacija nėra ribojama.
- Įsitikinkite, kad skydelis visada yra švarus, be įbrėžimų. Pažeisti skydeliai turi būti iš karto keičiami.
- Kadangi tamsinti skydeliai riboja matomumą, jų negalima naudoti naktį arba esant prastam matomumui.
- Jūs galite penkerių metų laikotarpiu nuo įsigijimo datos užsisakyti pakaitinius skydelius, parašę pirmiau nurodytu aptarnavimo skyriaus adresu, skydelio numeris: 935V.
- Šalmo, jo konstrukcijos ar atskirų komponentų pakeitimai draudžiami.
- Šalmo negalima išpiešti, apklijuoti lipdukais ar etiketėmis.
- Šalmo paskirtis – apsaugoti galvą smūgio metu. Net ir po vieno (taip pat nestipraus) smūgio ši apsauga nebegarantuojama. Todėl po avarijos šalimą reikia nedelsiant pakeisti, net jei nėra matomų pažeidimų.

- Šalmo negalima transportuoti pakabinto ant vairo ar kitos mašinos dalies. Be to jį reikia laikyti atokiau nuo įkaitusių dalių (pvz. išmetamųjų dujų).
- Niekada nenaudokite naftos pagrindo tirpiklių arba abrazyvinių valiklių šalmui valyti nei iš vidaus, nei iš išorės. Visada naudokite pH neutralų ploviklį, atskiestą švariu vandeniu. Švelniai trinkite minkšta šluoste. Tada nusauskinkite nepūkuota šluoste. Pamušalą galima valyti trupučiu muilo, naudojant minkštą šepetį.
- Savo šalmui naudokite tik originalias atsargines dalis.
- Skydelį nuo saulės galima naudoti tik dienos šviesoje! Jį neleidžiama naudoti sutemus ar naktį.

Gaminio savybės

ECE-R 22.06 Homologacija

Šis šalmas atitinka ECE-R 22.06 standartą ir yra homologuotas pagal jį. ECE-R 22.06 standarte nustatytos vienodos motociklų ir mopedų vairuotojų bei keleivių apsauginių šalmų ir jų skydelių patvirtinimo sąlygos. Šių bandymų pagrindas yra vadinamieji Jungtinių Tautų Europos ekonomikos komisijos EEK reglamentai (Europos ekonomikos komisija – Economic Commission for Europe).

Esminiai EEK reglamento 22.06 bandymai



- Smūgių absorbcija
- Laikančiojo įtaiso dinaminis bandymas
- Regėjimo lauko tikrinimas
- Struktūrinis stabilumas
- Atsparumo bandymas (braižymo bandymas)
- Smakro dirželio ir užsegimo bandymas
- Išorinių kraštų šlyties bandymas
- Išorinio apvalkalo trinties elgsenos bandymas
- Skydelio bandymas (mechaninės ir optinės savybės)
- Smūgis smakru, smakro dalies slopinimo bandymas

Vidinis pamušalas su „Coolmax®“ įdėklais

„Coolmax®“ iš „INVISTA“ yra aukštos kokybės audinio pluoštas, užtikrinantis jo naudotojui palankią sportuojant. „Coolmax®“ yra paremta patentuota „DuPont“ pluošto technologija ir perneša drėgmę nuo kūno į audinio paviršių, kur ji išdžiūsta daug greičiau nei naudojant bet kurį kitą audinį. „INVISTA“ specialiai sukurti pluoštai, naudojami „Coolmax®“ audiniuose, nukreipia drėgmę nuo kūno į audinio paviršių, kur ji gali greitai išgaruoti. Tuo pačiu metu unikaliai suformuoti pluoštai užtikrina maksimalų net ir šlapio kūno kvėpavimą. Kvėpavimas taip pat pagerina šilumos reguliavimo efektą. Šio gaminio skruostų, kaktos ir sprando pagalvėlės pagamintos su „Coolmax®“.

HeiQ Mint – tekstilės gaivumas

Bekvapė „HeiQ Mint“ technologija pagrįsta mėtų aliejumi, tad užtikrina gaivumo pojūtį net ir po fizinio krūvio.

	<p>Kvėpavimo deflektorius ir skydelio vėdinimas Kvėpavimo deflektorius (7) sumažina skydelio aprasojimą, atsirandantį dėl įkvepiamo oro. Be to, skydelio srityje pagerėja oro cirkuliacija.</p>
	Integruotas skydelis nuo saulės
	Smūgiams atsparus ABS išorinis apvalkalas
	Skydelis su danga nuo įbrėžimų
	Papildoma patogī žieminė apykaklė
	Išimamas, skalbiamas vidinis pamušalas
	Skydelis keičiamas be įrankių
	Su papildomu skruostų pagalvėlių rinkiniu individualiam dydžio reguliavimui
	Tinka nešiojantiems akinius
	Apsauginis terkšlinis užsegimas

	<p>Važiuojant mažu greičiu, skydelį galima atrakinti ir lengvai atidaryti. Tai pagerina oro cirkuliaciją šalme ir sumažina skydelio aprasojimą. ĮSPĖJIMAS: Važiuodami dideliu greičiu, nenaudokite praviros padėties.</p>
---	--

Priežiūros ir surinkimo nurodymai

Skydelis nuo saulės (C pav.)

Integruotas saulės skydelis (9) suteikia galimybę greitai ir lengvai reaguoti į kintančias apšvietimo sąlygas.

Saulės skydelį galima ištraukti ir įstumti slankikliu (4).

Pastaba:

- Įsitikinkite, kad skydelio nuo saulės kraštas neužstoja jūsų matymo lauko.
- Skydelį nuo saulės galima naudoti tik, kai skydelis yra uždarytas, ir tik dienos metu.

Vidinis pamušalas (D pav.)

Vidinį pamušalą (13) galima visiškai išimti ir atskirai išvalyti (žr. Priežiūros nurodymai).

Norėdami išimti vidinį pamušalą, pirmiausia nuimkite šalmo apykaklę ir skruostų pagalvėles. Tada atlaisvinkite galines vidinio pamušalo spaudes ir ištraukite vidinio pamušalo spaudes, esančias šalmo priekyje.

Terkšlinė fiksavimo sistema (E pav.)

Terkšlinis užsegimas suteikia galimybę individualiai ir greitai bei tiksliai reguliuoti smakro dirželį.

Spauskite terkšlinį užsegimą, kol šalmas patogiai, bet tvirtai priglus.

Slankiojančia sagtimi galima pritvirtinti arba užfiksuoti viršutinį smakro dirželį.

Smakro vėjo deflektorius (F pav.)

Prereikus, smakro vėjo deflektorių (10) galima nuimti arba vėl uždėti. Norėdami uždėti smakro vėjo deflektorių, įstumkite jį į sulankstomą dalį.

Skruoštų pagalvėlės (G pav.)

Jūs gaunate dvi skirtingo storio skruoštų pagalvėlių poras (15), skirtas individualiai pritaikyti dydį.

Plonesnės skruoštų pagalvėlės jau yra pritvirtintos gamykloje. Storesnės skruoštų pagalvėlės pridedamos prie šalmo atskirai. Jei šalmas per laisvas, ir todėl galva optimaliai nepriklunda, plonesnes skruoštų pagalvėles galite pakeisti storesnėmis.

Skruoštų pagalvėlės prie šalmo pritvirtinamos keturiomis spaudėmis. Pagalvėles jūs paprasčiausiai galite išimti.

Storesnes skruoštų pagalvėles dabar taip pat galima pritvirtinti prie šalmo keturiomis spaudėmis.

Kiekviena spaudė turi spragtelėtį užsifikuodama.

Akustinės pagalvėlės (H pav.)

Akustinės pagalvėlės (14) padeda sumažinti triukšmą, ypač važiuojant dideliu greičiu.

Įspauskite akustines pagalvėles į skruoštų pagalvėlių ertmę. Akustinių pagalvėlių pusė su „Velcro“ juosta yra nukreipta į šalmo korpusą.

Priekinis vėdinimas (I pav.)

Priekinę vėdinimo angą (6) galima atidaryti ir uždaryti slankikliu.

Viršutinis vėdinimas (J pav.)

Viršutinę vėdinimo angą (1) galima atidaryti ir uždaryti slankikliu.

Žieminė apykaklė

Norint, kad esant labai žemai temperatūrai patektų kuo mažiau vėjo po šalmu, jo apačioje iš anksto pritvirtintą standartinę apykaklę (12) galima pakeisti pridedama plačia žieminė apykakle (11).

Standartinės apykaklės nuėmimas (K pav.)

Pirmiausia atlaisvinkite tvirtinimo detalę, esančią standartinės apykaklės viduryje. Norėdami tai padaryti, patraukite standartinę apykaklę per vidurį.

Dabar traukite kiekvieną apykaklės galą, kol standartinė apykaklė bus visiškai nuimta.

Žieminės apykaklės uždėjimas (L pav.)

Žieminę apykaklę pritvirtinkite prie šalmo kaiščių abiejose pusėse.

Dabar įspauskite žieminės apykaklės viduryje esančią angą į centrinį šalmo kaištį.

Tada galite visiškai uždėti žieminę apykaklę.

Skydelio keitimas

Jei skydelis (9) yra pažeistas arba per daug subraižytas, jį galite pakeisti nauju (atsarginiu).

Skydelio nuėmimas

- Pastumkite skydelį į viršutinę padėtį (visiškai atidaryta) (M pav.).
- Patraukite skydelio apsauginę svirtį ir nuimkite skydelį (N pav.).

Skydelio uždėjimas

- Uždėkite naują skydelį ant laikiklio, įsitikinkite, kad jis yra teisingoje padėtyje (visiškai atidaryta) (M pav.).
- Patraukite skydelio apsauginę svirtį ir uždėkite skydelį (O pav.).
- Naujas skydelis turi užsifikuoti, uždarykite skydelį.

Šalmo tinkamo dydžio pasirinkimas

- Išmatuokite galvos apimtį ir pagal ją pasirinkite šalmo dydį. Prieš apsipręsdami išbandykite kelis šalmus. Kai šalmas uždėtas, idealiu atveju smilkinių oda juda kartu su juo.
- Įsitinkite, kad šalmas ant galvos nejuda per daug laisvai net ir neįtempus smakro dirželio.
- Norint, kad smakro dirželis tvirtai laikytųsi, jis turi būti tvirtai užsegtas. Jis tinkamai priglundęs, jei pirštus sunku pakišti po smakro dirželiu. Tačiau vis tik jūs turite galėti patogiai kvėpuoti, ryti ir pasukti savo galvą.
- Įsitinkite, kad šalmas buvo išbandytas laikantis naujausių EEK standartų reikalavimų.

Dydžių lentelė

	
Dydis	Galvos apimtis
M	57-58cm
L	59-60cm
XL	61-62cm

Profilaktinė ir kasdienė priežiūra

Nuolatinė šalmo profilaktinė ir kasdienė priežiūra prisideda prie jo saugumo ir geros būklės palaikymo.

Šalmo valymas

- Niekada nenaudokite naftos pagrindo tirpiklių arba abrazyvinių valiklių šalmui valyti nei iš vidaus, nei iš išorės.
- Visada naudokite pH neutralų ploviklį, atskiestą švariu vandeniu. Švelniai trinkite minkšta šluoste. Tada nususinkite nepūkuota šluoste.

- Po naudojimo nuvalykite nešvarumus (pvz., vabzdžius, smėlį, dulkes ir kt.) minkšta, drėgna šluoste, o tada dar kartą nuvalykite minkšta, sausa.
- Skydelį visada reikėtų nuvalyti sausa, minkšta šluoste, jei šis buvo naudotas šlapiomis ir drėgnomis sąlygomis.
- Valydami skydelį, niekada nenaudokite tirpiklių ar abrazyvinių valiklių, kurių sudėtyje yra naftos produktų.

Skruostų ir akustinių pagalvėlių bei Vidinis pamušalas

- Skalbimas rankomis ne didesnėje kaip 30 °C temperatūroje
- Leiskite išdžiūti kambario temperatūroje.
- Venkite šilumos šaltinių.
- Kai nenaudojate, laikykite sausoje ir vėdinamoje patalpoje.



Laikymas

Kai nenaudojate šalmo, laikykite jį sausoje, gerai vėdinamoje vietoje kambario temperatūroje. Venkite šilumos šaltinių. Nelaikykite gaminio be reikalo dideliame karštyje, pvz., automobilyje esant aukštai lauko temperatūrai.



Šalinimo nurodymai

Išmeskite gaminį ir pakavimo medžiagas, laikydamiesi galiojančių vietinių reglamentų. Pakavimo medžiagos, tokios kaip plastikiniai maišeliai, neturėtų būti vaikams pasiekiami. Pakavimo medžiagas laikykite vaikams nepasiekiamoje vietoje.

Išmeskite gaminį ir pakuotę aplinkai nekenksmingu būdu.

Perdirbimo kodas naudojamas įvairioms medžiagoms, kurios bus grąžintos į perdirbimo ciklą, identifikuoti. Kodą sudaro perdirbimo simbolis, skirtas atspindėti perdirbimo ciklą, ir numeris, identifikuojantis medžiagą.

Simbolių paaiškinimas

	Žvaigždute pažymėti gaminiai yra su tvirtesniu pamušalu, todėl geriau apsaugo nuo šalčio.
	Pagaminimo data (mėnuo/metai)
	Perskaitykite naudojimo instrukciją

„SPEQ GmbH“ garantija

Gerbiamas kliente, šiam gaminiui suteikiama 3 metų garantija nuo įsigijimo dienos. Jei šis gaminys būtų su defektais, turite įstatymais nustatyta teisę kreiptis į gaminio pardavėją. Šios įstatymais nustatytos teisės nėra apribotos mūsų toliau pateikta garantija.

Garantijos teikimo sąlygos

Garantijos teikimo laikotarpis skaičiuojamas nuo pirkimo datos. Išsaugokite kasos čekį. Jo reikia kaip pirkimo dokumento. Jei per trejus metus nuo šio gaminio pirkimo datos išryškėtų medžiagų ar gamybos trūkumų, gaminį savo nuožiūra nemokamai pataisysime, pakeisime arba grąžinsime sumokėtą sumą. Norint pasinaudoti garantija, sugedusį gaminį ir pirkimo dokumentą (kasos čekį) būtina pateikti trejų metų laikotarpiu trumpai aprašius trūkumą ir nurodžius trūkumo atsiradimo laiką. Jei trūkumui taikoma mūsų garantija, jums grąžinsime sutaisytą arba pristatysime naują gaminį. Sutaisius ar pakeitus gaminį, garantijos teikimo laikotarpis nepratęsiamas.

Garantinis laikotarpis ir teisėtos pretenzijos dėl defektų

Garantija nepratęsia garantinio laikotarpio. Tai galioja ir pakeistoms bei sutaisytoms dalims. Apie bet kokius pažeidimus ar defektus, pastebėtus pirkimo metu, po išpakavimo reikia iš karto pranešti. Pasibaigus garantiniam laikui, remonto darbai yra mokami.

Garantijos apimtis

Gaminys buvo kruopščiai pagamintas, laikantis griežtų kokybės gairių, o prieš pristatymą nuodugniai patikrintas.

Garantija taikoma medžiagų arba gamybos defektams. Ši garantija netaikoma gaminio dalims, kurios įprastai nusidėvi, todėl gali būti laikomos nusidėvinčiomis dalimis, arba pažeidžiamoms trapioms dalims, tokioms kaip jungikliai, baterijos ar stiklinės dalys.

Ši garantija negalioja, jei gaminys buvo pažeistas, netinkamai naudojamas ar prižiūrimas. Norint tinkamai naudoti gaminį, būtina griežtai laikytis visų naudojimo instrukcijoje pateiktų nurodymų. Būtina vengti naudojimo būdų ir veiksmų, kurie yra nerekomenduojami arba apie kuriuos įspėjama naudojimo instrukcijoje.

Šis gaminys skirtas tik asmeniniam, o ne komerciniam naudojimui. Dėl netinkamos ir neleistinos priežiūros, jėgos naudojimo ir poveikio, nesusijusio su mūsų įgaliotu aptarnavimu centru, garantija netenka galios.

Garantijos vykdymas garantinio įvykio atveju

Kad jūsų užklausa būtų greitai apdorota, vadovaukitės toliau pateikiamais nurodymais:

Visiems užklausimams turėkite po ranka pirkimo kvitą ir prekės numerį (IAN) kaip pirkimo įrodymą.

Gaminio numerį galite rasti jo vardinėje lentelėje, graviravime ant gaminio, instrukcijos tituliniame puslapyje (apačioje kairėje) arba lipduke gaminio antroje pusėje arba jo apačioje.

Jei atsirastų kokių nors gedimų ar kitų defektų, pirmiausia telefonu arba el. paštu susisiekite su toliau nurodytu aptarnavimo skyriumi.

Tada galite nemokamai išsiųsti gaminį, užregistruotą kaip brokuotą, jums nurodytu aptarnavimo adresu, pridėdami pirkimo įrodymą (kasos kvitą) ir įvardydami defektą bei jo atsiradimo datą.

Iš www.lidl-service.com galite atsisiųsti šiuos ir daugelį kitų vadovų, gaminių vaizdo įrašų ir diegimo programinės įrangos. Šis QR kodas nukreips jus tiesiai į „Lidl“ klientų aptarnavimo puslapį (www.lidl-service.com), kur įvedę prekės numerį (IAN), galėsite atidaryti naudojimo instrukciją.



Aptarnavimo skyriaus adresas:

SPEQ GmbH
Tannbachstr. 10
73635 Steinenberg
VOKIETIJA
Email: service@speq.de

Pakalpojumu tūrunis: 00800 30 777 999
(bez maksas)

Prašome skambinti prieš siunčiant
8:00 Uhr – 17:00 Uhr

Šalmo modelio Nr.: FF935SV
IAN: 494873_2504, 494874_2504,
494875_2504

Osade kirjeldus	55
Tarnekomplekt	55
Oluline teave	55
Kasutusjuhend	55
Ohutusjuhised	55
Toote omadused	56
Kasutus- ja monteerimisjuhised	57
Päikesesirm	57
Sisepolster	57
Klõpsuga kinnitussüsteem	57
Lõuakaitse	58
Põsepolster	58
Helipolster	58
Eesmine õhutusava	58
Ülemine õhutusava	58
Talvekrae	58
Visiiri vahetus	58
Kiivri õige suuruse valik	59
Hooldus ja puhastamine	59
Hoiustamine	59
Jäätmekäitlus	59
Sümbolite selgitus	60
Garantii ja teeninduse märkused	60

Palju õnne!

Olete oma ostuga otsustanud kvaliteetse toote kasuks. Tutvuge enne esmast kasutamist oma tootega.

Selleks lugege tähelepanelikult järgnev kasutusjuhend läbi.

Kasutage toodet ainult vastavalt kirjeldusele ja selle sihipärasele otstarbele. Hoidke kasutusjuhend alles. Andke toote üleandmisel kolmandatele isikutele üle ka kõik dokumendid.

Osade kirjeldus

1. Ülemine õhutusava
2. Õhu väljalase
3. Visiiri mehhanism
4. Päikesesirmi liugur
5. Klapposa vabastaja
6. Eesmine õhutusava
7. Hingamisdeflektor
8. Visiir
9. Päikesesirm
10. Lõuakaitse
11. Standardkrae
12. Talvekrae
13. Sisepolster
14. Helipolster
15. Põsepolster
16. Klõpskinnitusega lõuarihmad

Tarnekomplekt

Teie kiivri tarnekomplekti kuulub alltoodu.

- Täiendav paar põsepolstreid individuaalseks suuruse reguleerimiseks
- Helipolster
- Talvekrae
- Kiivri kott
- Kasutusjuhend

Oluline teave

See kiiver on välja töötatud kasutamiseks mootorrattaga sõitmisel ning toodetud tehnika kaasaegseima taseme kohaselt. Hoolimata rangetest ohutusstandarditest võib aga siiski raskete õnnetuste korral esineda vigastusi. Mõnedel juhtudel võib kukkumine olla nii tugev, et kiiver ei suuda sõitjat tõhusalt

peavigastuste eest kaitsta.

Piisava kaitse tagamiseks peab see kiiver hästi sobima ja olema kindlalt kinnitatud. Kõik kiivrid, mis on saanud tugeva löögi, tuleb välja vahetada.

Kinnitame, et sellel tootel ei esine tootmisega materjalivigu. Garantii ei hõlma kulumist või tavapärast kasutamist ja muutub mittesihipärase kasutamise korral kehtetuks.

Kasutusjuhend

Ohutusjuhised

- **Hoiatus!**
- Sõidu ajal tohib kiivrit kasutada ainult suletud lõuaosaga ja suletud visiiriga.
- Kiivril on liigutatav päikesesirm, mida tohib kasutada ainult suletud visiiriga.
- Lõuaosaga avamiseks vajutage klapposa vabastajat (5) ja tõstke lõuosa üles (joon. B).
- Lõuosa sulgemiseks tõmmake lõuosa alla, kuni see kuulda klõpsu teeb.
- Kiiver peab olema kindlalt peas ning lõuarihmad suletud.
- Veenduge, et õhuringlus poleks takistatud.
- Veenduge, et visiir oleks alati puhas ja kriimustusteta. Kahjustatud visiirid tuleb viivitamata välja vahetada.
- Toonitud visiire ei tohi öösel või halva nähtavusega kasutada, sest need halvendavad nähtavust.
- Teil on kuni viis aastat pärast ostukuupäeva võimalus tellida vahetusvisiire nimetatud teeninduse aadressilt visiiri numbriga: 935V.
- Kiivrit, selle ehitust või selle üksikuid komponente ei tohi modifitseerida.
- Kiivriks ei tohi maalda või kleepida sellele kleebiseid ega silte.
- Kiiver peab kukkumise korral pead kaitsma. Juba pärast ühte (ka kergelt) kukkumist ei saa kaitset enam tagada. Pärast õnnetust tuleb seega kiiver kohe välja vahetada, ka siis, kui sellel pole nähtavaid kahjustusi.
- Kiivrit ei tohi transportida riputatuna

lenkstangile või mõnele muule masina osale. Lisaks tuleb seda tingimata eemal hoida kuumadest osadest (nagu summuti).

- Kiivri puhastamiseks ei tohi kunagi kasutada bensini sisaldavaid lahusteid ega puhastusaineid – ei sees- ega väljaspool.
- Kasutage alati puhta veega lahjendatud pH-neutraalset pesuvahendit. Kandke ettevaatlikult peale pehme lapiga. Seejärel kuivatage ebemevaba lapiga. Polstrit võib puhastada vähese seebi ja pehme harjaga.
- Kasutage oma kiivril ainult originaalvaruosasid.
- Päikesesirmi tohib kasutada ainult päeval ajal! Seda ei tohi asutada hämaras või öösel.

Toote omadused

ECE-R 22.06

Homologatsioon

See kiiver vastab standardile ECE-R 22.06 ja on homologeeritud selle järgi. Standardis ECE-R 22.06 on esitatud ühtsed tingimused mootorrattaste ja mopeedide juhtide ning reisijate kaitsekiivrite ja nende visiiride tüübikinnituseks.

Nende katsete aluseks on ÜRO Euroopa Majanduskomisjoni nn ECE eeskirjad (Economic Commission for Europe).

Olulised ECE eeskirjade katsed 22.06

- Löögi neeldumine
- Kandevahendi dünaamiline katsetamine
- Nägemisvälja kontroll
- Struktuuriline stabiilsus
- Hoidmiskatse (ribakatse)
- Lõuarihmade ja luku kontroll
- Välisservade nihkekatse
- Väliskesta hõõrdeomaduste test
- Visiiri kontroll (mehaanilised ja optilised omadused)
- Lõualöök, lõuakaitse summutusomaduste kontroll

Sisemine polster Coolmax®-i sisetükkidega

Ettevõtte INVISTA toode Coolmax® on suure koormustaluvusega kangakiud, mis toetavad kandjat sportimise ajal. Tänu patenteeritud DuPont-kiutehnoloogiale juhib Coolmax® niiskuse kehalt kanga pinnale, kus see kuivab kiiremini kui ühegi teise kanga korral. Ettevõtte INVISTA spetsiaalselt väljatöötatud kiud, mida kasutatakse Coolmax®-i kangaste tegemisel, juhib niiskuse kehast eemale kanga pinnale, kus see saab kiiresti aurustuda. Samal ajal tagavad kujuga kiud maksimaalset hingavust isegi märjana. Hingavus parandab ka soojust reguleerivat efekti.

Selle toote põse-, otsmiku- ja kaelapolster on valmistatud tootega Coolmax®.

HeiQ Mint – tekstiili värskus

Lõhna neutraliseeriv tehnoloogia HeiQ Mint põhineb mündiõlil ja tagab värsket tunde ka pärast sportimist.

	<p>Hingamisdeflektor ja visiiri õhtus</p> <p>Hingamisdeflektor (7) vähendab visiiri uduseks muutumist hingeõhu tõttu. Lisaks parandab see õhuringlust visiiri läheduses.</p>
	Integreeritud päikesesirm
	Löögikindel ABS-ist väliskest
	Kriimustuskindla pinnakattega visiir
	Täiendav talvekrae
	Eemaldatav pestav sisevooder
	Visiiri vahetus ilma tööriistadeta
	Individaalseks suuruse reguleerimiseks täiendava põsepolstri komplektiga
	Sobib prillide kandmisel
	Klõpsuga turvakinnitus



Väikesel kiirusel võib visiiri vabastada ja veidi avada. Selle tulemusel paraneb õhuringlus kiivris ja väheneb visiiri uduseks muutumine.

HOIATUS! Ärge kasutage veidi avatud asendit suurel kiirusel sõites.

Kasutus- ja monteerimisjuhised

Päikesesirm (joon. C)

Integreeritud päikesesirmi (9) abil on võimalik kiiresti ja lihtsalt reageerida valgustingimuste muutusele.

Päikesesirmi saab liuguri (4) abil pikendada ja kokku tõmmata.

Märkus.

- Pidage silmas, et päikesesirmi serv ei piiraks teie nägemisvälja.
- Päikesesirmi tohib kasutada ainult suletud visiiriga ja ainult päeval ajal.

Sisepolster (joon. D)

Sisepolstrit (13) on võimalik täielikult välja võtta ja eraldi puhastada (vt hooldusjuhiseid). Sisepolstri eemaldamiseks eemaldage kõigepealt kiivri krae ja põsepolster. Seejärel vabastage sisepolstri tagumised trukknööbid ja tõmmake sisepolstri klambrid kiivri esiosast välja.

Klõpsuga kinnitussüsteem (joon. E)

Klõpskinnitus võimaldab individuaalset ja kiiret lõuarihma peenreguleerimist. Suruge klõpskinnitust kokku, kuni kiiver on mugavalt ja kindlalt kinnitatud. Üleliigse lõuarihma saab kinnitada liugpandla abil.

Lõuakaitse (joon. F)

Lõuakaitset (10) võib vajadust mööda eemaldada või uuesti paigaldada. Paigaldamiseks lükake lõuakaitse klapposa sisse.

Põsepolster (joon G)

Individaalseks suuruse reguleerimiseks saate kaks paari erineva paksusega põsepolstrit (15).

Õhemad põsepolstrid on tehases juba eelmonteeritud. Paksemad põsepolstrid on pandud kiivriga eraldi kaasa.

Kui kiiver on peas liiga lõdvalt ja seetõttu mitte optimaalselt, võite vahetada õhemad põsepolstrid paksemate vastu.

Põsepolstrid on kiivrisse kinnitatud nelja trukknööbi abil. Saate polstri hõlpsalt eemaldada.

Seejärel saab paksemad põsepolstrid nelja trukknööbi abil kiivrisse kinnitada. Iga trukknööp peab kuuldava klõpsu tegema.

Helipolster (joon. H)

Helipolstrid (14) vähendavad müra, eriti suurel kiirusel sõites.

Suruge helipolster põsepolstri õõnsusesse. Takjapaelaga varustatud helipolstri külge on suunatud kiivri kesta poole.

Eesmine õhutusava (joon. I)

Eesmist õhutusava (6) saab avada ja sulgeda liugnupu abil.

Ülemine õhutusava (joon. J)

Ülemist õhutusava (1) saab avada ja sulgeda liuguri abil.

Talvekrae

Väga madalate temperatuuride korral tule sisselaske vähendamiseks kiivri alaosas võib eelmonteeritud standardkrae (12) vahetada kaasas oleva laia talvekrae (11) vastu.

Standardkrae eemaldamine (joon. K)

Kõigepealt vabastage standardkrae keskel asuv kinnitus.

Selleks tõmmake standardkraed keskosast. Seejärel tõmmake krae ottest, kuni standardkrae on täielikult vabastatud.

Talvekrae paigaldamine (joon. L)

Kinnitage talvekrae mõlemad küljed kiivris asuvate tihvtide külge.

Seejärel suruge talvekrae keskel asuv ava

kiivris oleva keskmise tihvti sisse. Seejärel saate talvekrae täielikult paigaldada.

Visiiri vahetus

Kui visiir (9) on kahjustatud või väga tugevasti kriimustatud, saate selle varuvisiiri vastu vahetada.

Visiiri eemaldamine

- Lükake visiir kõige ülemisse asendisse (täielikult avatud) (joon. M).
- Tõmmake visiiri kinnitushooba ja eemaldage visiir (joon. N).

Visiiri paigaldamine

- Asetage varuvisiir hoidikusse pidades silmas õiget asendit (täielikult avatud) (joon. M).
- Tõmmake visiiri kinnitushooba ja paigaldage visiir (joon. O).
- Kinnitage varuvisiir klõpsuga ja sulgege visiir.

Kiivri õige suuruse valik

- Mõõtkte oma pea übermõõt ja valige selle järel kiivri suurus. Proovige enne otsustamist mitut kiivrit. Pähe pandud kiivriga liigub ideaalis teie oimukohtade nahk kaasa.
- Veenduge, et kiivril poleks ka kinni tõmmatud lõuarihmadeta peas erilist liikumisvabadust.
- Paraja istuvuse jaoks tuleb lõuarihmad kõvasti kinni tõmmata. Kiiver on õigesti peas, kui teil on raske sõrmi lõuarihma vahele panna. Te peate aga saama alati mugavalt hingata, neelata ning oma pead keerata.
- Veenduge, et kiivrit oleks katsetatud kõige uuema ECE standardi järgi.

Suuruste tabel

	
Suurus	Pea übermõõt
M	57-58cm
L	59-60cm
XL	61-62cm

Hooldus ja puhastamine

Regulaarne hooldus ja puhastamine aitab säilitada kiivri ohutust ning kaitset.

Kiivri puhastamine

- Kiivri puhastamiseks ei tohi kunagi kasutada bensiini sisaldavaid lahusteid ega puhastusaineid – ei sees- ega väljaspool.
- Kasutage alati puhta veega lahjendatud pH-neutraalset pesuvahendit. Kandke ettevaatlikult peale pehme lapiga. Seejärel kuivatage ebemevaba lapiga.
- Pärast kasutamist pühkige mustus (nt putukad, liiv, tolm jms) pehme niiske lapiga ära ja seejärel pühkige pehme kuiva lapiga üle.

- Pärast kasutamist märgades ja niisketes tingimustes tuleb visiiri alati kuiva pehme lapiga pühkida.
- Visiiri puhastamisel ei tohi kunagi kasutada bensiini sisaldavaid lahusteid ega puhastusaineid.

Põse-, heli- ja sisepolstri puhastamine

- Käsi pesu alla 30 °C.
- Laske kuivada toatemperatuuril.
- Vältige soojusallikaid.
- Mitte kasutamise korral hoidke kuivas õhutud ruumis.





Hoiustamine

Hoiustage kiivrit mitte kasutamise korral kuivas ja hästi õhutatud ruumis toatemperatuuril. Vältige soojusallikaid. Ärge laske tootele mõjuda liigset kuumust, nt autos kõrgetel välistemperatuuridel.

Jäätmekäitus

Käidelge toodet ja pakendimaterjale kehtivate kohalike eeskirjade järgi. Pakendimaterjale (näiteks kilekotid) ei tohi laste kätte anda. Hoidke pakendimaterjalilaste käeulatusest eemal. Käidelge toodet ja pakendimaterjale keskkonnasäästlikult. Ringlussevõtu koodi kasutatakse erinevate materjalide identifitseerimiseks taaskasutustsükli (ringlussevõtt) tagasisaatmiseks. Kood koosneb ringlussevõtu sümbolist, mis peaks kajastama kasutustsükli, ja numbrist, mis identifitseerib materjali.

Sümbolite selgitus

	Lumehelbega tähistatud toodetel on paks polster, mis kaitseb paremini külma eest.
	Tootiskuupäev (kuu/aasta)
	Lugege kasutusjuhendit

Ettevõtte SPEQ GmbH garantii

Lugupeetud klient! Anname sellele tootele pärast ostukuupäeva 3-aastase garantii. Selle toote puuduste korral on teil seaduslikud õigused toote müüja suhtes. Järgnev garantii ei kitsenda nimetatud seaduslikke õigusi.

Garantii tingimused

Garantii aega arvestatakse alates ostukuupäevast. Palun hoidke kassatšekk alles. Seda läheb vaja ostu tõendamiseks. Kui kolme aasta jooksul alates selle toote ostukuupäevast ilmnevad tootel materjalivõi tootmisvead, siis toode meie valikul kas remonditakse tasuta või tagastatakse ostuhind. Selle garantiinõude eelduseks on, et kolmeaastase tähtaja jooksul esitatakse defektne seade ja ostudokument (kassatšekk) ja kirjeldatakse lühidalt kirjalikult toote puuduseid ning nende ilmumise aega. Kui defekt kuulub meie garantii alla, saate tagasi remonditud või uue toote. Toote remontimise või väljavahetamisega uut garantiiaega ei arvestata.

Garantii aeg ja seadusjärgsed nõuded puuduste korral

Garantiijuhtum ei pikenda garantiiaega. See kehtib ka vahetatud ja parandatud osade kohta. Kõigist kahjustustest või puudustest, mis on olemas juba ostu ajal, tuleb teatada kohe pärast toote lahtipakkimist. Pärast garantiiaja lõppu tehtud parandustööd on tasuta.

Garantii ulatus

Seade on rangete kvaliteedijuhiste kohaselt hoolikalt valmistatud ja enne tarnimist põhjalikult kontrollitud.

Garantiiteenus kehtib materjali- ja valmistusvigadele. Garantii ei laiene toote osadele, mida loetakse kuluosadeks ja neid tuleb tavapärase kulumise tõttu asendada või õrnade osade, nt lüliti, akud või klaasist valmistatud osad, kahjustustele.

Garantii kaotab kehtivuse, kui toode on kahjustatud, seda ei ole sihipäraselt kasutatud või hooldatud. Toote nõuetekohaseks kasutamiseks tuleb hoolikalt järgida kõiki kasutusjuhendis antud juhiseid. Kasutusviise ja toiminguid, mida kasutusjuhendis ei soovitata või mille eest hoiatatakse, tuleb rangelt vältida.

Toode on ette nähtud ainult isiklikuks, mitte kaubanduslikuks kasutamiseks. Vale ja ebaõige käsitsemine, jõu rakendamine ja sekkumine, mida ei ole teinud meie volitatud hooldusettevõtte, muudab garantii kehtetuks.

Toimingud garantiijuhtumi korral

Teie taotluse kiireks menetlemiseks järgige alljärgnevat juhiseid.

Kõigi päringute puhul hoidke ostutõendina käepärast ostukviitung ja tootenumbr (IAN). Tootenumbr leiate toote andmesildilt, toote graveeringult, kasutusjuhendi tiitellehelt (all vasakul) või kleebiselt toote tagaküljel või alumisel küljel.

Töötõrgete või muude defektide ilmnemisel võtke esmalt telefoni või e-posti teel ühendust allpool nimetatud hooldusosakonnaga. Defektsena tuvastatud toote saab seejärel saata postitasuta teile antud hooldusettevõtte aadressile, lisades ostutšeki (kviitungi) ning märkides ära defekti olemuse ja selle tekkimise aja.

Täiendavad käsiraamatud, tootevideod ja paigaldamise tarkvara saab laadida alla veebilehelt www.lidl-service.com. See QR-kood viib teid otse Lidli teeninduse lehele (www.lidl-service.com) ja saate avada oma kasutusjuhendi, sisestades tootenumbr (IAN).



Teeninduse aadress:

SPEQ GmbH
Tannbachstr. 10
73635 Steinenberg
SAKSAMAA
Email: service@speq.de

teenindusliin: 00800 30 777 999
(tasuta)

Palun helistage enne saatmist
8:00 Uhr – 17:00 Uhr

Kiivri mudeli nr.: FF935SV
IAN: 494873_2504, 494874_2504,
494875_2504

Satura rādītājs	63
Detālas nosaukums	63
Piegādes komplektācija	63
Svarīga informācija	63
Lietošanas pamācība	63
Drošības norādījumi	63
Izstrādājuma īpašības	64
Lietošanas un montāžas norādījumi	65
Saulessargs	65
Iekšējais polsteris	65
Fiksatora bloķēšanas sistēma	65
Zoda vēja aizsargs	65
Vaiņu polsteris	66
Skaņas polsteris	66
Priekšējā ventilācija	66
Augšējā ventilācija	66
Ziemas apkakle	66
Viziera nomaīņa	66
Pareizā ķiveres izmēra izvēle	67
Apkope un kopšana	67
Uzglabāšana	67
Norādes par utilizāciju	67
Apzīmējumu skaidrojums	68
Norādes par garantiju un servisa pieteikuma procedūru	68

Sirsnīgi apsveicam!

Pateicoties šim pirkumam, jūs savā īpašumā esat ieguvusi augstvērtīgu izstrādājumu.

Pirms pirmās lietošanas iepazīstieties ar šo izstrādājumu.

Šai nolūkā uzmanīgi izlasiet tālāk esošo lietošanas pamācību.

Izmantojiet šo izstrādājumu tikai tā, kā šeit aprakstīts, un tikai norādītajās lietojuma jomās.

Rūpīgi uzglabājiet šo lietošanas pamācību.

Nododot izstrādājumu tālāk citai personai, nododiet līdz ar visus dokumentus.

Daļas nosaukums

1. Augšējā ventilācija
2. Gaisa izvade
3. Víziera mehānisms
4. Saulesarga bīdnis
5. Saliekamās daļas atbloķēšana
6. Priekšējā ventilācija
7. Elpas novadītājs
8. Vízieris
9. Saulesargs
10. Zoda vēja aizsargs
11. Standarta apakle
12. Ziemas apakle
13. Iekšējais polsteris
14. Skaņas polsteris
15. Vaigu polsteris
16. Zoda siksnīņa ar fiksatora aizdari

Piegādes komplektācija

Jūsu ķiveres piegādes komplektācijā ir iekļautas šādas daļas:

- Papildu vaigu polsteru pāris individuālai izmēra pielāgošanai
- Skaņas polsteris
- Ziemas apakle
- Ķiveres maisiņš
- Lietošanas pamācība

Svarīga informācija

Šī ķivere ir izstrādāta motociklu lietotājiem, un tā ir izgatavota atbilstoši jaunākajiem tehniskajiem standartiem. Neraugoties uz

visaugstākajiem drošības standartiem, smagu negadījumu laikā tomēr var tikt gūtas traumas. Dažos gadījumos sadursme var būt tik spēcīga, ka ķivere nespēj efektīvi aizsargāt tās lietotāju no galvas traumām.

Lai nodrošinātu pietiekamu aizsardzību, šai ķiverai ir labi jāpieguļ un ir jābūt droši nostiprinātai. Katra ķivere, kas ir bijusi pakļauta spēcīgam triecienam, ir jānomaina. Mēs garantējam, ka šim izstrādājumam nav ražošanas un materiāla defektu. Garantijas noteikumi neattiecas uz nodilumu vai normālu nolietošanu, un tie tiek anulēti mērķim neatbilstošas lietošanas gadījumā.

Lietošanas pamācība

Drošības norādījumi

- **Brīdinājums!**
- Brauciena laikā ķiveri drīkst izmantot tikai ar aizvērtu zoda daļu un aizvērtu vizieri.
- Ķivere ir aprīkota ar nolaižamu saulesargu, kuru drīkst izmantot tikai apvienojumā ar aizvērtu vizieri.
- Lai atvērtu zoda daļu, lūdzu, nospiediet saliekamo daļu atbloķētāju (5) un vienlaicīgi zoda daļu paceliet uz augšu (B attēls).
- Lai aizvērtu zoda daļu, pavelciet to uz leju, līdz tā dzirdami nofiksējas.
- Ķiverai cieši jāpieguļ pie galvas, un zoda siksnīņai jābūt cieši aizvērtai.
- Pārliecinieties, ka netiek ierobežota gaisa cirkulācija.
- Pārliecinieties, ka vizieris vienmēr ir tīrs un bez skrāpējumiem. Bojāti vizieri ir nekavējoties jānomaina.
- Tonētus vizierus nedrīkst izmantot nakts laikā vai sliktas redzamības apstākļos, jo tas ierobežo redzamību.
- Jums ir iespēja līdz 5 gadiem pēc iegādes datuma, pasūtīt rezerves vizieri norādītajā adresē, viziera numurs: 935V.
- Nedrīkst veikt nekāda veida izmaiņas ķiverē, tās konstrukcijā vai atsevišķos komponentos.
- Ķiveri nedrīkst apzīmēt un/vai aplīmēt ar uzlīmēm vai etiķetēm.

- Sadursmes brīdī ķīverei ir jāaizsargā tās lietotāja galva. Šī aizsardzība vairs nav nodrošināta jau pēc vienas (pat vieglas) sadursmes. Tāpēc pēc negadījuma ķīvere uzreiz ir jānomaina, arī tad, ja tai nav pamanāmu ārēju bojājumu.
- Ķīveri nedrīkst transportēt pakarinot to uz stūres vai citas mašīnas daļas. Turklāt nekādā gadījumā nedrīkst pieļaut tās saskari ar sakarsušām daļām (piem., izpūtēju).
- Ķīveres ārpusē un iekšpusē tīrīšanai nekad neizmantojiet naftu saturošus šķīdinātājus vai abrazīvos līdzekļus.
- Vienmēr izmantojiet mazgāšanas līdzekli ar neitrālu pH līmeni, kas ir atšķaidīts ar tīru ūdeni. Uzmanīgi berzējiet virsmu ar mīkstu drānu. Pēc tam nosusiniet to ar bezplūksnu drānu. Polsteri var tīrīt ar nelielu ziepju daudzumu un mīkstu suku.
- Izmantojiet savai ķīverei tikai oriģinālās rezerves daļas.
- Saulesargu drīkst izmantot tikai dienasgaismā! To nedrīkst izmantot krēslas vai nakts laikā.

Izstrādājuma īpašības

ECE-R 22.06 Akreditācija

Šī ķīvere atbilst ECE-R 22.06 standartam, un ir akreditēta saskaņā ar to.

ECE-R 22.06 standarts satur standartizētus nosacījumus aizsargķīveru un to vizieru apstiprināšanai motociklu un mopēdu vadītājiem un pasažieriem.

Šo pārbaucēju pamatā ir tā dēvētie Apvienoto Nāciju Organizācijas Eiropas Ekonomikas komisijas ECE noteikumi (Eiropas Ekonomikas komisija).

ECE 22.06 noteikumu būtiskās pārbaudes

- Trokšņa slāpēšana
- Nesējierces dinamiska pārbaude
- Redzamības lauka pārbaude
- Konstruktijas daļu stingrums
- Noturēšanas tests (noņemšanas pārbaude)
- Zoda siksnīņas un aizdares pārbaude
- Nogriešanas tests ārējām malām
- Ārējā apvalka berzes izturības tests
- Viziera pārbaude (mehāniskās un optiskās īpašības)
- Zoda aizsargs, zoda daļas polsterējums









Iekšējais polsteris ar Coolmax® ieliktniem

Coolmax® no INVISTA ir augstas veiktspējas auduma šķiedras, kas sniedz atbalstu izstrādājuma lietotājam sporta aktivitātēs. Izmantojot patentēto DuPont šķiedru tehnoloģiju, Coolmax® novada mitrumu no ķermeņa uz auduma virsmu, kur tas iztvaiko ātrāk nekā citu audumu gadījumos. INVISTA izstrādātās īpašās šķiedras, kas tiek izmantotas Coolmax® audumiem, novada mitrumu no ķermeņa uz auduma virspusi, kur tas var ātri iztvaikot. Vienlaicīgi unikāli veidotās šķiedras pat mitrā stāvoklī sniedz maksimālu ventilāciju. Ventilācija turklāt uzlabo siltuma regulēšanas efektu.

Šajā izstrādājumā vaigu, pieres un kakla aizmugures polsteri ir izgatavoti no Coolmax®.

HeiQ Mint - svaigums tekstilizstrādājumiem

Smaržas neitralizējošā HeiQ Mint tehnoloģija balstās uz piparmētru eļļu un sniedz svaiguma sajūtu arī pēc sporta aktivitātēm.

	<p>Elpas novadītājs un viziera ventilācija</p> <p>Ar elpas novadītāju (7) tiek novērsta viziera aizsvīšana izelpotā gaisa ietekmē. Papildus tiek uzlabota gaisa cirkulācija viziera zonā.</p>
	<p>Integrēts saulesargs</p>
	<p>Triecienizturīgs ABS ārējais apvalks</p>
	<p>Vizieris ar pretskrāpējumu pārklājumu</p>
	<p>Papildus ziemas komforta apkakle</p>
	<p>Izņemama, mazgājama iekšējā odere</p>
	<p>Viziera nomaiņa bez instrumentu palīdzības</p>
	<p>Ar papildu vaigu polstera detaļu individuālai izmēra pielāgošanai</p>
	<p>Piemērota brillu nēsātājiem</p>
	<p>Drošības fiksācijas aizdare</p>



Pie neliela ātruma vizieri var atbloķēt un nedaudz atvērt. Tādējādi tiek uzlabota gaisa cirkulācija ķiverē un tiek samazināta viziera aizsvīšana.

BRĪDINĀJUMS: Braucienos ar lielāku ātrumu neizmantojiet nedaudz atvērto stāvokli.

Lietošanas un montāžas norādījumi

Saulesargs (C att.)

Saulesargs (C att.)

Ar integrēto saulesargu (9) jūs ātri un vienkārši varat reaģēt uz mainīgiem gaismas apstākļiem.

Saulesargu var ievilkt un izbīdīt ar bīdni (4).

Norāde:

- Uzmanieties, lai saulesarga mala neaizsedz jūsu redzamības lauku.
- Saulesargu drīkst izmantot tikai ar aizvērtu vizieri un diennakts gaišajā laikā.

Iekšējais polsteris (D attēls)

Iekšējo polsteri (13) var pilnībā izņemt un atsevišķi izīrīt (skatīt kopšanas norādījumus). Lai izņemtu iekšējo polsteri, vispirms noņemiet ķiveres apkakli un vaigu polsteri. Atbrīvojiet aizmugurējo iekšējā polstera spiedpogu un izvelciet iekšējā polstera klipšus no ķiveres priekšējās daļas.

Fiksatora bloķēšanas sistēma (E att.)

Fiksatora aizdare nodrošina individuālu un ātru zoda siksnīgas precīzu regulēšanu. Saspiediet fiksatora aizdaru tik cieši kopā, līdz ķivere sēž komfortabli, taču stingri. Ar pārbīdāmo sprādzi atlikušais zoda siksnīgas gals var tikt nostiprināts vai nofiksēts.

Zoda vēja aizsargs (F attēls)

Zoda vēja aizsargu (10) pēc nepieciešamības var noņemt vai atkal uzlikt. Lai to uzliktu, iebīdīet zoda vēja aizsargu saliekamajā daļā.

Vaiņu polsteris (G attēls)

Jūs saņemsiet 2 dažāda stingruma vaiņu polsteru (15) pārus individuālai izmēra pielāgošanai.

Plānākie vaiņu polsteri ir samontēti jau rūpnīcā. Biezākie vaiņu polsteri ir atsevišķi piegādāti ar ķiveri.

Ja ķivere ir pārāk vaļīga un neturas pietiekami labi uz galvas, plānākos vaiņu polsterus var nomainīt ar biezākajiem vaiņu polsteriem.

Vaiņu polsteri katrs ir piestiprināti ar 4 spiedpogām ķiveres iekšpusē. Jūs varat vienkārši izvilkt polsterus.

Biezākos vaiņu polsterus var piestiprināt tieši tāpat ar 4 spiedpogām ķiverē.

Katrai spiedpogai, to darot, ir dzirdami jānofiksējas.

Skaņas polsteris (H attēls)

Skaņas polsteris (14) kalpo trokšņu samazināšanai, īpaši braucot ar lielu ātrumu. Iespiediet skaņas polsteri vaiņu polstera iedobumā. Ar līpsavienojumu aprīkotais skaņas polsteris ir pavērsts pret ķiveres apvalku.

Priekšējā ventilācija (I attēls)

Priekšējo ventilāciju (6) var atvērt un aizvērt ar bīdāma taustiņa palīdzību.

Augšējā ventilācija (J attēls)

Augšējo ventilāciju (1) var atvērt un aizvērt ar slīdņa palīdzību.

Ziemas apkakle

Lai ļoti zemas temperatūras apstākļos samazinātu vēja iekļūšanu caur ķiveres apakšmalu, iepriekš samontēto standarta apkakli (12) var nomainīt ar platu ziemas apkakli (11).

Standarta apkakles (K attēls)

noņemšana

Vispirms atbrīvojiet stiprinājumu standarta apkakles vidū.

Šai nolūkā velciet standarta apkakli tās vidū.

Pēc tam velciet arī abus apkakles galus, līdz standarta apkakle ir pilnībā atdalīta.

Ziemas apkakles (L attēls) ievietošana

Iekabiniet ziemas apkakli abās ķiveres pusēs uz tapām.

Tagad iespiediet atvērumu ziemas apkakles vidū ķiveres vidējā tapā.

Tagad varat pilnībā ievietot ziemas apkakli.

Viziera nomainīšana

Ja vizieris (9) ir bojāts vai pārāk noskrāpēts, to var nomainīt ar rezerves vizieri.

Viziera noņemšana

- Iebīdīet vizieri augšējā pozīcijā (pilnībā atvērtu) (M attēls).
- Velciet viziera fiksācijas sviru un noņemiet vizieri (N attēls).

Viziera uzstādīšana

- Novietojiet rezerves vizieri uz stiprināšanas aprīkojuma un uzmanieties, lai tas būtu pareizi novietots (pilnībā atvērts) (M attēls).
- Velciet viziera fiksācijas sviru un uzlieciet vizieri (O attēls).
- Ļaujiet rezerves vizierim nofiksēties un aizveriet vizieri.

Pareizā ķiveres izmēra izvēle

- Izmēriet galvas apkārtmēru un pēc tam atbilstoši izvēlieties ķiveres izmēru. Izmēģiniet vairākas ķiveres, pirms pieņemat lēmumu par tās iegādi. Ideālā variantā, ķīverei esot uzlikta, deniņu āda kustas līdzī ķīverei.
- Pārliedzinieties, ka arī tad, kad zoda siksnīņa nav vēl cieši pievilkta, ķīvere uz galvas nekustas pārāk brīvi.
- Lai ķīvere sēdētu uz galvas stabili, zoda siksnīņai ir jābūt cieši aizvērtai. Siksnīņas novietojums ir pareizs, ja jums ir grūti zem zoda siksnīņas iebīdīt pirkstus. Tomēr vienlaikus jums jāspēj brīvi elpot, norīt un pagriezt galvu.
- Pārliedzinieties, ka ķīvere
- ir testēta atbilstoši jaunākajiem EEK standartiem.

Izmēru tabula

	
Izmērs	Galvas apkārtmērs
M	57-58cm
L	59-60cm
XL	61-62cm

Apkope un kopšana

Regulāra apkope un kopšana nodrošina ķiveres drošību un uzturēšanu kārtībā.

Ķiveres tīrīšana

- Ķiveres ārpusē un iekšpusē tīrīšanai nekad neizmantojiet naftu saturošus šķīdinātājus vai abrazīvos līdzekļus.
- Vienmēr izmantojiet mazgāšanas līdzekli ar neitrālu pH līmeni, kas ir atšķaidīts ar tīru ūdeni. Uzmanīgi berzējiet virsmu ar mīkstu drānu. Pēc tam nosusiniet to ar bezplūksnu drānu.

- Pēc lietošanas noslaukiet neīrumus (piem., insektus, smiltis, putekļus utt. ar mīkstu, mitru drānu un pēc vēlreiz noslaukiet ar mīkstu, sausu drānu.
- Pēc lietošanas, ja vizieris ir slapjš vai mitrs, tas vienmēr ir jānoslauka ar sausu, mīkstu drānu.
- Viziera tīrīšanai nekad neizmantojiet naftu saturošus šķīdinātājus vai abrazīvos līdzekļus.

Vaiņu, skaņas un iekšējais polsteris

- Mazgāt ar rokām 30 °C temperatūrā
- Ļaujiet izžūt istabas temperatūrā.
- Izvairieties no siltuma avotiem.
- Laikā, kad ķīvere netiek izmantota, uzglabājiet to sausās, vēdinātās telpās.





Uzglabāšana

Ja ķiveri neizmantojat, uzglabājiet to sausā un labi vēdināmā vietā istabas temperatūrā. Izvairieties no siltuma avotiem. Nepakļaujiet izstrādājumu lielam karstumam, piem., automašīnā pie augstas gaisa temperatūras.

Norādes par utilizāciju

Utilizējiet izstrādājumu un iepakojuma materiālu saskaņā ar spēkā esošajiem vietējiem noteikumiem. Iepakojuma materiāli (piem., plēves maisiņi) nedrīkst nonākt bērnu rokās. Glabājiet iepakojuma materiālu bērniem nepieejamā vietā. Utilizējiet izstrādājumu un iepakojuma materiālu videi draudzīgā veidā. Pārstrādes kods kalpo dažādu materiālu marķēšanai, lai novadītu tos otrreizējās izmantošanas ķēdē (otrreizējā pārstrādē). Kods sastāv no otrreizējās izmantošanas simbola – tam jāatspoguļo pārstrādes ķēdi – un cipara, kas apzīmē materiālu.

Apzīmējumu skaidrojums

	Izstrādājumi, kas ir apzīmēti ar sniegpārslu, norāda uz biežāku polsterējumu un līdz ar to labāku aizsardzību pret aukstumu.
	Ražošanas datums (mēnesis/gads)
	Izlasiet lietošanas instrukciju

SPEQ GmbH garantija

Godātie klienti! Jūs saņemat šai ierīcei 3 gadu garantiju, skaitot no iegādes datuma. Ja konstatējat šim izstrādājumam defektus, tādā gadījumā jums attiecībā pret izstrādājuma pārdevēju pastāv likumīgas tiesības. Mūsu turpmāk aprakstītā garantija nekādi neierobežo šīs likumīgās tiesības.

Garantijas nosacījumi

Garantija sākas spēkā, sākot ar pirkuma datumu. Lūdzu, saglabājiert pirkuma čeku. Tas būs nepieciešams kā pirkumu apliecināošs dokuments. Ja trīs gadu laikā kopš šīs ierīces pirkuma datuma ierīcē tiks konstatēts materiāla vai ražošanas defekts, produktam – pēc mūsu izvēles – tiks veikts bezmaksas remonts, produkts tiks aizstāts ar jaunu produktu vai jums tiks atgriezta pirkuma summa. Lai saņemtu šo garantijas pakalpojumu, ierīce, kurai trīs gadu laikā tiek konstatēts defekts, kopā ar pirkuma čeku ir jāiesniedz mūsu uzņēmumā, pievienojot īsu konstatētā defekta aprakstu un kad tas ir konstatēts. Ja uz šo defektu attieksies mūsu garantija, jūs saņemsiet atpakaļ salabotu vai arī jaunu produktu. Pēc produkta saremontēšanas vai nomaiņas datuma garantijas darbības periods nesākas no jauna.

Garantijas laiks un likumīgā reklamācija par defektiem

Sniegtais garantijas pakalpojums nepagarina garantijas laiku. Tas attiecas arī uz nomainītām vai salabotām detaļām. Par varbūtējiem defektiem un bojājumiem, kas konstatēti uzreiz pēc iegādes, jāpaziņo tūlīt pēc izstrādājuma izsaiņošanas. Kad garantijas laiks ir beidzies, visi remontu notiek par maksu.

Garantijas apjoms

Ierīce ir izgatavota atbilstoši stingrām kvalitātes vadlīnijām un pirms izsniegšanas no rūpnīcas tiek rūpīgi pārbaudīta.

Garantijas pakalpojumi attiecas uz materiālu vai ražošanas defektiem. Garantija neattiecas uz izstrādājuma detaļām, kas laika gaitā normāli nolietojas un tāpēc tiek uzskatītas par dilstošām detaļām, kā arī uz plīstošu detaļu, piem., slēdžu, akumulatoru vai stikla bojājumiem.

Garantija nav spēkā, ja izstrādājums ir ticis bojāts, nepareizi lietots vai apkopts. Lai izstrādājums tiktu lietots pareizi, precīzi jāievēro visi norādījumi, kas sniegti lietošanas instrukcijā. Obligāti jāizvairās no izmantošanas mērķiem un darbībām, kas nav ieteiktas lietošanas instrukcijā vai par kurām tiek brīdināti.

Izstrādājums ir paredzēts tikai privātai, nevis komerciālai lietošanai. Garantija vairs nav spēkā, ja tiek konstatēta ļaunprātīga un nepareiza lietošana, spēka pielietojums un manipulācijas, kas nav veiktas mūsu autorizētā servisa filiālē.

Garantijas pieteikuma procedūra

Lai nodrošinātu jūsu iesnieguma ātrāku apstrādi, ievērojiet turpmākās norādes. Lai atbildētu uz jautājumiem, kā pirkuma apliecinājumu sagatavojiet kases čeku un preces numuru (IAN).

Preces numuru meklējiet datu plāksnītē uz izstrādājuma, iegravētu uz izstrādājuma, instrukcijas titullapā (apakšā, kreisajā pusē) vai uz uzlīmes, kas atrodas izstrādājuma aizmugurē vai apakšpusē.

Ja rodas izstrādājuma darbības traucējumi vai citi defekti, vispirms sazinieties ar zemāk minēto servisa nodaļu, zvanot pa telefonu vai nosūtot e-pastu.

Izstrādājumu, kam konstatēts defekts, jūs tad varat bez maksas nosūtīt uz jums paziņoto servisa adresi, pievienojot klāt pirkuma apliecinājumu (kases čeku) un norādi, kur atrodas defekts un kad tas radās.

Vietnē www.lidl-service.com jūs varat lejupielādēt šo un daudzas citas rokasgrāmatas, izstrādājuma videomateriālus un instalēšanas programmatūru. Ar šo QR kodu jūs uzreiz nokļūsiet Lidl servisa vietnē (www.lidl-service.com) un, ievadot preces numuru (IAN), atvērsiet savu lietošanas instrukciju.



Servisa adrese:

SPEQ GmbH
Tannbachstr. 10
73635 Steinenberg
VĀCIJA
Email: service@speq.de

Aptarnavimo karštoji linija:
00800 30 777 999
(nemokamai)

Lūdzu, pirms nosūtīšanas zvaniet
8:00 Uhr – 17:00 Uhr

Ķīveres modeļa numurs: FF935SV
IAN: 494873_2504, 494874_2504,
494875_2504

