



**OWIM GmbH & Co. KG**

Stiftsbergstraße 1  
74167 Neckarsulm  
GERMANY

Model No.: HG09608A, HG09608B  
Version: 07/2025

IAN 484061\_2501



## **KIDS' WALKIE-TALKIE SET LKPMR A1**

**GB**

### **KIDS' WALKIE-TALKIE SET**

Operation and Safety Notes

**CZ**

### **SADA DĚTSKÝCH VYSÍLAČEK**

Pokyny pro obsluhu a bezpečnostní pokyny

**SK**

### **DETSKÉ VYSIELAČKY**

Pokyny pre obsluhu a bezpečnostné pokyny

**DE** **AT** **CH**

### **KINDER WALKIE-TALKIE SET**

Bedienungs- und Sicherheitshinweise

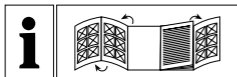

GB

Operation and Safety Notes	Page	7
----------------------------	------	---

---

CZ

Návod k použití a bezpečnostní pokyny	Strana	31
---------------------------------------	--------	----

---

SK

Pokyny pre obsluhu a bezpečnostné pokyny	Strana	54
--	--------	----

---

DE/AT/CH

Bedienungs- und Sicherheitshinweise	Seite	78
-------------------------------------	-------	----

---



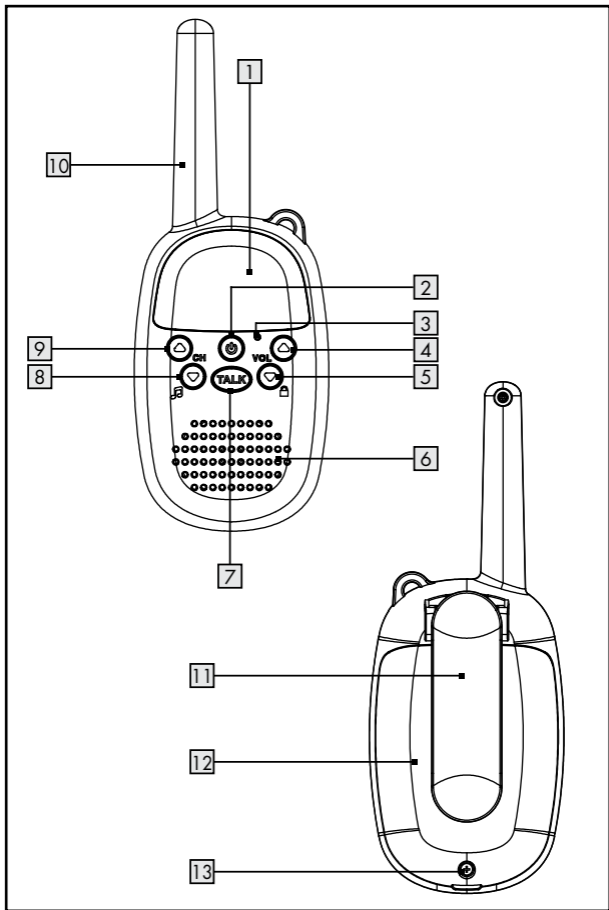

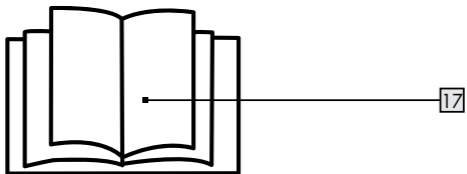
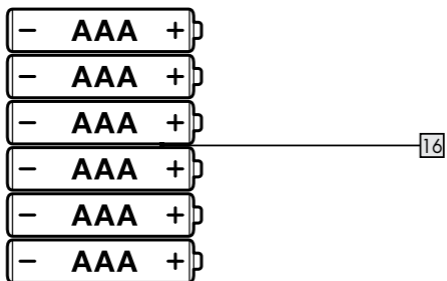
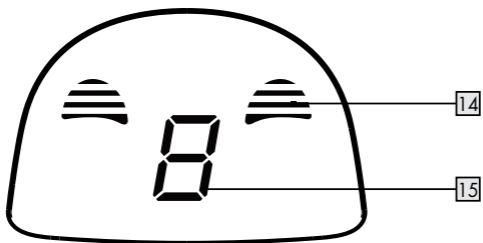



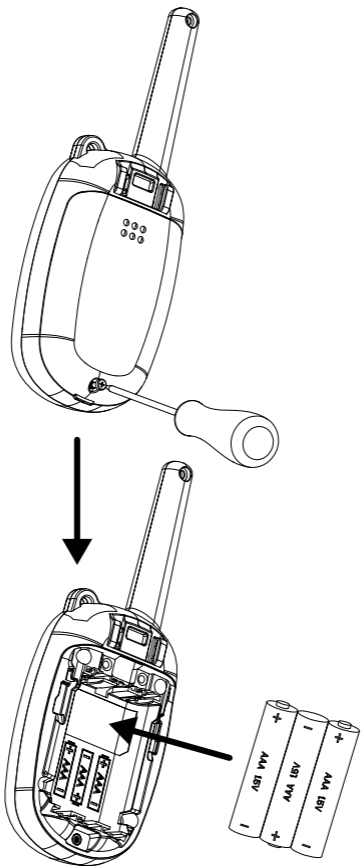

**A**

<b>Warnings and symbols used</b> .....	Page	8
<b>Introduction</b> .....	Page	10
<b>Intended use</b> .....	Page	10
<b>Trademark notices</b> .....	Page	10
<b>Scope of delivery</b> .....	Page	11
<b>Safety notes</b> .....	Page	11
<b>Description of parts</b> .....	Page	17
<b>Technical data</b> .....	Page	18
<b>Before use</b> .....	Page	20
<b>Operation</b> .....	Page	20
Setting up your product .....	Page	20
Getting started .....	Page	21
<b>Storage when not in use</b> .....	Page	25
<b>Cleaning</b> .....	Page	25
<b>Troubleshooting</b> .....	Page	26
<b>Disposal</b> .....	Page	27
<b>Simplified EU declaration of conformity</b> .....	Page	28
<b>Warranty and service</b> .....	Page	29
Warranty .....	Page	29
Warranty claim procedure .....	Page	29
Service .....	Page	30

## Warnings and symbols used

The symbols shown are used in the operating instructions, on the packaging and on the unit.



**DANGER!** This symbol with the signal word "DANGER" indicates a hazard with a high level of risk which, if not avoided, will result in serious injury or death.



**WARNING!** This symbol with the signal word "WARNING" indicates a hazard with a medium level of risk which, if not avoided, could result in serious injury or death.



**CAUTION!** This symbol with the signal word "CAUTION" indicates a hazard with a low level of risk which, if not avoided, could result in minor or moderate injury.



**ATTENTION!** This symbol with the signal word "ATTENTION" indicates a possible property damage.



**NOTE:** This symbol with the signal word "NOTE" provides additional useful information.



Direct current / voltage



This action sign indicates to wear suitable protective gloves! Follow the instructions to avoid hands striking or being struck by objects or being in contact with thermal or chemical materials!



**WARNING! EXPLOSION HAZARD!**

A warning with this symbol and word "WARNING! EXPLOSION HAZARD" indicates the potential threat of explosion. Failure to observe this warning may result in serious or fatal injuries and potential property damage. Follow the instructions in this warning to prevent serious injuries, a danger to life or property damage!



This symbol means that the operating instructions must be observed before using the product.



This symbol indicates that the reception range of the product is up to 8km (open field).



This symbol indicates that the reception range of the product is up to 1.5km (in city).



CE mark indicates conformity with relevant EU directives applicable for this product.

# **KIDS' WALKIE-TALKIE SET**

## **● Introduction**

We congratulate you on the purchase of your new product. You have chosen a high quality product. The instructions for use are part of the product. They contain important information concerning safety, use and disposal. Before using the product, please familiarise yourself with all of the safety information and instructions for use. Only use the product as described and for the specified applications. If you pass the product on to anyone else, please ensure that you also pass on all the documentation with it.

## **● Intended use**

This KIDS' WALKIE-TALKIE SET (hereinafter referred to as "product") is an information technology device. This product is designed for wireless transmission of voice messages for communicating with other people. This product is not intended for use in companies or for other commercial uses (e.g. office productivity applications). This product is for private use only. Any other use is considered improper. Any claims resulting from improper use or due to unauthorised modification of the product will be considered un-warranted. Any such use is at your own risk.

## **● Trademark notices**

- The Lupilu trademark and trade name is the property of their respective owners.
- Any other names and products are trademarks or registered trademarks of their respective owners.

## ● Scope of delivery

- 2 x Walkie talkies
- 6 x AAA (LR03) alkaline batteries
- 1 x Short manual



## Safety notes

Before using the product, please familiarize yourself with all of the safety instructions and instructions for use! When passing this product on to others, please also include all the documents!

The product must be checked before each use, a defective or damaged device must not be used.

**⚠ WARNING!** Not suitable for children under 36 months. Small parts. Choking hazard.

**⚠ WARNING!** To be used under the direct supervision of an adult.

**⚠ WARNING!** Keep away from ears during use. Misuse may cause hearing damage.

■ Retain packaging for future reference.

■ The product is suitable for children aged from 3 years old.

■ Colour and specifications may vary.

**⚠ WARNING! DANGER TO LIFE AND RISK OF ACCIDENT FOR INFANTS AND CHILDREN!**

**⚠ DANGER! RISK OF SUFFOCATION!** Never leave children unsupervised with the packaging material. The packaging material poses a suffocation hazard. Children

frequently underestimate the dangers. The packaging material is not a toy.

- Children may only play with the product under adult supervision.

**⚠ DANGER! Some of the provided parts can be swallowed. If a part is swallowed, seek immediate medical attention.**

**⚠ WARNING! Radio interference**

- Switch the product off on aeroplanes, in hospitals, or near medical electronic systems. The wireless signals transmitted could impact the functionality of sensitive electronics.
- Keep the product at least 20 cm from pacemakers or implantable cardioverter defibrillators, as the electromagnetic radiation may impair the functionality of pacemakers.
- The radio waves transmitted could cause interference in hearing aids.
- Do not place or use the product near flammable gasses or potentially explosives areas (e.g. paint shops and in areas with combustible gases) with the wireless components on, as the radio waves emitted can cause explosions and fire.
- The range of the radio waves varies by environmental conditions. In the event of wireless data transmission, unauthorised third parties receiving the data cannot be excluded.
- The product must not be used in a blasting area or in the vicinity of detonators.

## Battery Warning Notices

### GENERAL WARNING NOTICES

- Always keep batteries out of reach of children.
- Cleaning and maintenance may not be carried out by children without supervision.
- Do not expose the batteries to extreme conditions (e.g., radiators or direct sunlight).
- Handle damaged or leaking batteries with extreme caution and dispose of them properly as soon as possible. Wear gloves when doing so.
- If you come into contact with battery acid, wash the affected area with soap and water. If battery acid gets in your eye, rinse it with water and seek medical attention immediately!
- Batteries must not be swallowed! However, if this does happen, you must see a doctor immediately!
- Never throw batteries into water, fire or put them on hot surfaces (e.g. a radiator or a stove). Never open the battery casing or the foil or short-circuit the contacts. There is a risk of fire or explosion!
- Avoid external mechanical influences (e.g., blows, sharp objects or crushing). There is a risk of fire or explosion!
- The supply terminals are not to be short-circuited.

### ADDITIONAL BATTERY WARNING NOTICES

- Only use batteries from the same manufacturer and of the same type.
- Only use the specified type of battery!
- Using the wrong batteries can damage or destroy the protective device of the product.

- Use of lithium batteries/ rechargeable batteries must be prohibited.
- Remove the batteries when they are flat, or if the item is not in use for an extended period.
- New and used batteries must not be used together.
- Clean the contacts on the batteries and in the battery compartment before inserting!
- Replace all batteries at the same time.
- Non-rechargeable batteries must not be charged.

**⚠ WARNING!** Batteries may not be charged or reactivated by other means, taken apart, thrown into fire, or short-circuited. There is a risk of fire or explosion!

- Take note of the correct polarity (+/-) when inserting the batteries. Insert batteries according to polarity marks (+) and (-) on the battery and the product.
- Dispose of used batteries properly at municipal collection points or retail outlets.
- Do not use rechargeable batteries!
- Batteries should always be replaced by an adult.
- Improper use may cause explosions and danger to life.

### **Risk of batteries leakage**

In the event of a leakage of batteries, immediately remove them from the product to prevent damage.

Avoid contact of leaked chemicals with skin, eyes and mucous membranes. In the event of contact with battery acid, thoroughly flush the affected area with plenty of clean water and seek immediate medical attention.

## WEAR PROTECTIVE GLOVES!



Leaked or damaged batteries can cause burns on contact with the skin. Wear suitable protective gloves at all times if such an event occurs.

### **⚠ WARNING! Ensure that:**

- The product is not used in the immediate vicinity of magnetic fields (e.g. speakers).
- No fire sources (e.g. burning candles) are placed on or near the product.
- No objects are inserted into the interior of the product.
- The product is never subjected to excessive shocks and vibrations.
- During cleaning or operation, do not immerse the electrical parts of the product in water or other liquids.
- The batteries must be removed from the radios before repairing. Before further use, the equipment must be checked by a qualified person.
- The product must not be covered during use.
- The OWIM GmbH & Co KG is not responsible for interference with radios or televisions due to unauthorised modification of the product.
- The user of the product is fully responsible for correcting interference caused by such unauthorised modification of the product, as well as replacement of such products.
- It is necessary to repair the product if they have been damaged in any way, for example, if the housing is damaged, if liquid or objects have penetrated the product or if the product has been exposed to rain or moisture.
- Repair work is also required if the product is not working properly or has been dropped. If smoke is produced, or there are any unusual sounds or smells, turn the product off







immediately and remove the batteries. In such cases, the product should not be used until they have been inspected by authorised service personnel. Only have the product repaired by qualified personnel. Never open the housing of the product.

- Observe the regulations and laws in the country of use. In some countries it is forbidden to use your walkie talkie while driving a vehicle, in which case stop your vehicle beside the road before using it.
- Radio must never be operated with a damaged antenna. Even if the insulation of the antenna is damaged, the operation of the radio must be stopped.
- Keep at least 25 mm away from your face when pressing the talk button. If you want to use the belt clip, a carrying pouch or another device holder, these items must not contain metal.
- Always keep as much distance from the antenna as possible. The antenna shall not be touched during use.
- Use the belt clip if you want to carry the handheld transceiver with you.

Observe the regulations and laws in the country of use:

- In some countries it is forbidden to use your walkie talkie while driving a vehicle, in which case stop your vehicle beside the road before using it.
- Do not touch the antenna while transmitting, as this may result in decreased range.

## ● Description of parts

- 1 Display
- 2  ON/OFF button
- 3 Microphone
- 4 VOL  Volume up button
- 5 VOL  Volume down /  Lock button
- 6 Speaker
- 7 **TALK** button
- 8  **CH** Channel down button /  Call tone button
- 9  **CH** Channel up button
- 10 Antenna
- 11 Belt clip
- 12 Battery compartment cover
- 13 Screw for the battery compartment cover
- 14 Status indicators
- 15 Channel number
- 16 Alkaline AAA batteries (LR03) x 6
- 17 Short manual

## ● Technical data

### Walkie talkies

Channels:	9
Frequency:	446.00625 - 446.10625 MHz
Band:	446 PMR
Head SAR	
- Report SAR (10g) (100% duty cycle):	1.029 W/kg
- Duty SAR (10g) (50% duty cycle):	0.515 W/kg
Body-worn SAR	
- Report SAR (10g) (100% duty cycle):	1.029 W/kg
- Duty SAR (10g) (50% duty cycle):	0.515 W/kg
Power output:	<28.5 dBm
Range:	Up to 1.5km (in city), 8km (open field)
Transmission power:	≤28.114 mW ERP
Modulation type:	FM-F3E
Channel separation:	12.5 kHz
Conventional batteries:	3 x AAA (LR03) batteries
Operating temperature range:	5 - 35°C

---

Storage temperature range: 0 - 45°C

---

Humidity (no condensation): 10 to 70 % RH

---

Dimension (L x W x H): 138 x 53 x 36 mm (with belt clip)

---

Weight (without batteries): approx. 70g (per unit)

---

\* **i** **NOTE:** The communication range is calculated based on optimum conditions, with no obstructions. Actual range will vary depending on terrain and conditions. The specification and design may be changed without notification.

### Frequency Table:

Channel	Frequency (MHz)
1	446.00625
2	446.01875
3	446.03125
4	446.04375
5	446.05625
6	446.06875
7	446.08125
8	446.09375
9	446.10625

## ● Before use

### **i** NOTE:

- Before use, verify the package contents are complete and undamaged!
- All parts have to be unpacked and the packaging material has to be removed completely.

## ● Operation

### ● **Setting up your product**

#### **Installing/removing the belt clip**

##### **Installing the belt clip**

Insert the belt clip **11** into the slot located at the back of the walkie talkie. The belt clip **11** must audibly click into place.

##### **Removing the belt clip**

To remove the belt clip **11** from the walkie talkie, release the belt clip lock. Once it is unlocked, slide the belt clip **11** out of the slot.

#### **Inserting/ Replacing the batteries (see fig. A)**

**Step 1:** Remove the belt clip **11**.

**Step 2:** Loosen the screw **13** for the battery compartment cover **12** with a suitable screwdriver and remove battery compartment cover **12**.

**Step 3:** Insert 3 AAA sized batteries **16** into the battery compartment with the correct polarity ensuring that the positive + and negative - of the batteries and the battery terminals inside the battery compartment are aligned.

**Step 4:** Mount the battery compartment cover **12** and lock it back with the screw **13** using the screwdriver.

**Step 5:** Replace the belt clip **11**.

## ● Getting started

**i NOTE:** The walkie talkie set work as a pair and need to communicate with each other using the same communication channel. Also, they will need to be within a 1.5 km (in city) or 8 km (open field) to work. On a free channel, others who have the same walkie talkie can follow your conversation.

### Power ON the walkie talkie

- To power ON the walkie talkie press and hold the ON/OFF button **2** for at least 3 seconds. Then an acoustic signal can be heard and the current set channel will be shown in the display **1**. At this moment, the walkie talkie will be in receiver mode.

### Standby mode

- When the walkie talkie is on, after it is idle for over 10 seconds, the unit will enter the standby mode after an acoustic signal is heard.
- The channel number **15** on the display will go off and the status indicators **14** will blink slowly for every 5 seconds, indicating that the unit is still ready for receiving messages and call tones.
- The Channel Up/Down **9** / **8** and Volume Up/Down **4** / **5** buttons will be locked automatically.

### Power OFF the walkie talkie

- To power OFF the walkie talkie press and hold the ON/OFF button **2** for at least 3 seconds. Then an acoustic signal can be heard and the display **1** will turn off.

**i NOTE:** If the walkie talkie is idle for over 1.5 hours, it will turn off automatically.

## Lock and unlock the buttons

- When the button lock is enabled, the Channel Up/Down **9** / **8** and Volume Up/Down **4** / **5** buttons are locked.
- To unlock the buttons, press and hold the Lock button **5** until an acoustic signal can be heard.
- To lock the buttons, press and hold the Lock button **5** again until an acoustic signal can be heard.

**i NOTE:** If your walkie talkie is idle for over 10 seconds, an acoustic signal can be heard and it will then enter the standby mode. The buttons will be locked automatically.

## Adjusting the volume

- If the Volume Up/Down buttons **4** / **5** are locked, unlock them first by pressing and holding the Lock button **5** until an acoustic signal can be heard.
- Press the Volume Up button **4** or Volume Down button **5** to adjust the audio volume.
- You could hear the adjusted sound level of the acoustic signal after each press on the Volume Up/Down buttons **4** / **5**. Press the buttons **4** / **5** repeatedly until your desired volume is obtained.

## Explanations on the status indicators 14

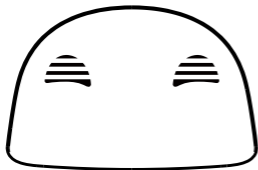

Indicators ON: Transmitting message or call tones

Indicators blink quickly: Receiving message or call tones

Indicators blink for every slowly (every 5 seconds): In standby mode

## Setting up a different channel (Total 9 channels)

Both of the walkie talkies need to be set to the same channel for communication. There are a total of 9 channels that can be set.

**Step 1:** If the Channel Up/Down buttons 9 / 8 are locked, unlock them first by pressing and holding the Lock button 5 until an acoustic signal can be heard.

**Step 2:** Press the Channel Up button 9 or the Channel Down button 8 to select the desired channel for both walkie talkies.

**i NOTE:** All devices that are set to the same channel can participate in the conversation.

## Transmission

**i NOTE:** All walkie talkies within the range and set to the same channel, the message will be played.

**Step 1:** Press and hold the TALK button 7. Do not release the button.

**Step 2:** Hold the walkie talkie at about 3 to 5 cm from your mouth and speak into the microphone 3. The status indicators 14 are ON during the transmission.

**Step 3:** Release the TALK button **7** once you have completed your message. An acoustic signal can then be heard and the status indicator **14** will go off and then blink again.

**i NOTE:** If the TALK button **7** is pressed and held for over 1 minute, the walkie talkie will produce a continuous acoustic signal and stop the transmission in order to prevent accidental transmissions and save battery charge.

## Reception

- Once the transmitting end transmits message, it can be heard at the receiving end at the same time. The status indicators **14** blink quickly during the reception.
- After the transmission is ended, an acoustic signal can be heard and the signal indicators **14** go off and then the device will switch to standby mode.

## Call alert (CA) tones

The call tone is an audible signal that alerts other walkie talkies that you want to transmit a message. This product has 5 different call tones.

- To transmit a call tone, press and hold the Call Tone button **8** for 3 seconds. Then the call tone can be heard. The status indicators **14** are ON during the transmission.

## Roger Beep

A signal tone will sound at the receiving end as soon as you stop transmitting. The receiving person now knows when he or she can talk back. The signal indicators **14** at the receiving end blink quickly during receiving the signal tone.

## **Low battery alert**

When the battery power is low, the device will produce periodic acoustic signal for every 5 minutes until the new batteries are replaced.

## ● **Storage when not in use**

- Batteries must be removed before storage.
- Store the product in a dry indoor location protected from direct sunlight, preferably in its original packaging.

## ● **Cleaning**

- Switch the product off before cleaning!
- No acid, chafing or solvent cleaning agents should be used or the product can be damaged.
- Only clean the outside of the product using a soft, dry cloth!
- At persistent soiling, a mild cleaning agent can be used.

## ● Troubleshooting

Problem	Solution
The device cannot be switched on.	<p><b>Option 1:</b> Replace the product with new batteries.</p> <p><b>Option 2:</b> Check that the batteries have been inserted into the battery compartment with the correct polarity orientation.</p> <p><b>Option 3:</b> Make sure press and hold the ON/ OFF button  for at least 3 seconds.</p>
Poor reception or interference	<p><b>Option 1:</b> Weak signal, move away from those electromagnetic sources.</p> <p><b>Option 2:</b> Running out of batteries, replace with new batteries.</p> <p><b>Option 3:</b> Try to switch different channel to see if quality can be improved.</p> <p><b>Option 4:</b> The distance between transmitter and receiver is too long. Move the transmitter and receiver closer and try again.</p> <p><b>Option 5:</b> No communication possible, check channel settings.</p> <p><b>Option 6:</b> No playback, check volume setting.</p>

## ● Disposal

### **Packaging:**

The packaging is made of environmentally friendly materials, which you be disposed through your local recycling facilities.



Observe the marking of the packaging materials for waste separation, which are marked with abbreviations (a) and numbers (b) with following meaning: 1-7: plastics/20-22: paper and fibreboard/80-98: composite materials.

### **Product:**



Contact your local refuse disposal authority for more details of how to dispose of your worn-out product.



The adjacent symbol of a crossed out dustbin on wheels indicates this product is subject to directive 2012/19/EU. This directive states at the end of the life this product must not be disposed of through regular household refuse but must be returned to special collection sites, recycling depots or waste management companies.

### **This disposal is free of charge to you.**

Protect the environment and dispose of properly.

## Batteries/accumulators:



### **Environmental damage through incorrect disposal of the batteries/accumulators!**

Defective or exhausted batteries/rechargeable batteries must be recycled in accordance with Regulation 2023 / 1542. Return batteries/rechargeable batteries to the appropriate local collection facilities.

The symbol showing the crossed-out bin on batteries or rechargeable batteries means that such batteries must not be disposed of in domestic waste. Remove the batteries/battery pack from the product before disposing of them/it. They may contain toxic heavy metals and are subject to hazardous waste regulations.

The chemical symbols of the heavy metals are: Cd = cadmium, Hg = mercury, Pb = lead.

## ● Simplified EU declaration of conformity

Hereby, OWIM GmbH & Co. KG, Stiftsbergstraße 1, 74167 Neckarsulm, GERMANY, declares that the product KIDS' WALKIE-TALKIE SET HG09608A / HG09608B, is in compliance with Directives 2014/53/EU and 2011/65/EU.

The full text of the EU declaration of conformity is available at the following internet address: [www.owim.com](http://www.owim.com)



## ● **Warranty and service**

### ● **Warranty**

The product has been manufactured to strict quality guidelines and meticulously examined before delivery. In the event of material or manufacturing defects you have legal rights against the retailer of this product. Your legal rights are not limited in any way by our warranty detailed below.

The warranty for this product is 3 years from the date of purchase. The warranty period begins on the date of purchase. Keep the original sales receipt in a safe location as this document is required as proof of purchase.

Any damage or defects already present at the time of purchase must be reported without delay after unpacking the product.

Should the product show any fault in materials or manufacture within 3 years from the date of purchase, we will repair or replace it – at our choice – free of charge to you. The warranty period is not extended as a result of a claim being granted. This also applies to replaced and repaired parts.

This warranty becomes void if the product has been damaged, or used or maintained improperly.

The warranty covers material or manufacturing defects. This warranty does not cover product parts subject to normal wear and tear, thus considered consumables (e.g. batteries, rechargeable batteries, tubes, cartridges), nor damage to fragile parts, e.g. switches or glass parts.

### ● **Warranty claim procedure**

To ensure quick processing of your claim, observe the following instructions:

Make sure to have the original sales receipt and the item number (IAN 484061\_2501) available as proof of purchase.

You can find the item number on the rating plate, an engraving on the product, on the front page of the instruction manual (bottom left), or as a sticker on the rear or bottom of the product.

If functional or other defects occur, contact the service department listed below either by telephone or by e-mail.

Once the product has been recorded as defective you can return it free of charge to the service address that will be provided to you. Ensure to enclose the proof of purchase (sales receipt) and a short, written description outlining the details of the defect and when it occurred.

## ● Service

GB

### **Service Great Britain**

Tel.: 08000569216

E-Mail: [owim@lidl.co.uk](mailto:owim@lidl.co.uk)

<b>Použitá varování a symboly</b> .....	Strana 32
<b>Úvod</b> .....	Strana 34
<b>Zamýšlené použití</b> .....	Strana 34
<b>Oznámení o ochranných známkách</b> .....	Strana 34
<b>Obsah dodávky</b> .....	Strana 35
<b>Bezpečnostní pokyny</b> .....	Strana 35
<b>Popis součástí</b> .....	Strana 41
<b>Technické údaje</b> .....	Strana 42
<b>Před použitím</b> .....	Strana 44
<b>Používání</b> .....	Strana 44
Příprava produktu.....	Strana 44
Začínáme .....	Strana 45
<b>Skladování mimo používání</b> .....	Strana 48
<b>Čištění</b> .....	Strana 49
<b>Odstraňování potíží</b> .....	Strana 49
<b>Odstranění do odpadu</b> .....	Strana 50
<b>Zjednodušené EU prohlášení o shodě</b> .....	Strana 52
<b>Záruka a servis</b> .....	Strana 52
Záruka.....	Strana 52
Postup v případě uplatňování záruky .....	Strana 53
Servis.....	Strana 53

## Použitá varování a symboly

Zde uvedené symboly jsou použity v tomto návodu, na obalu a na jednotce.



**NEBEZPEČÍ!** Tento symbol společně se slovním označením „NEBEZPEČÍ“ poukazuje na okamžité ohrožení, které - pokud je ignorováno - může vést k závažným poraněním, či dokonce smrti.



**VAROVÁNÍ!** Tento symbol společně se slovním označením „VAROVÁNÍ“ poukazuje na střední stupeň ohrožení, které - pokud je ignorováno - může vést k závažným poraněním nebo smrti.



**UPOZORNĚNÍ!** Tento symbol společně se slovním označením „UPOZORNĚNÍ“ poukazuje na nízké ohrožení, které - pokud je ignorováno - může vést k malému nebo střednímu poranění.



**POZOR!** Tento symbol společně se slovním označením „POZOR“ poukazuje na možné poškození majetku.



**POZNÁMKA:** Tento symbol společně se slovním označením „POZNÁMKA“ uvádí dodatečné užitečné informace.



Stejnoseměrný proud/napětí



Tato příkazová značka stanoví, abyste použili vhodné ochranné rukavice! Dodržujte tento pokyn, aby se zabránilo úderu rukama nebo do rukou předměty nebo kontaktu s tepelnými nebo chemickými materiály!



### **VAROVÁNÍ! NEBEZPEČÍ VÝBUCHU!**

Výstraha doplněná touto značkou a slovy „VAROVÁNÍ! NEBEZPEČÍ VÝBUCHU“ označuje potenciální hrozbu výbuchu. Zanedbání tohoto varování může mít následek vážné nebo smrtelné zranění a potenciální škody na majetku. Dodržujte pokyny v tomto varování, abyste zabránili vážným zraněním, ohrožení života nebo škodám na majetku!



Tento symbol upozorňuje, že tento výrobek je třeba používat podle pokynů.



Tento symbol označuje, že dosah příjmu tohoto výrobku je do 8 km (otevřený prostor).



Tento symbol označuje, že dosah příjmu tohoto výrobku je do 1,5 km (ve městě).



Značka CE vyjadřuje soulad s příslušnými směrnici EU, které se vztahují na tento výrobek.

# SADA DĚTSKÝCH VYSÍLAČEK

## ● Úvod

Blahopřejeme Vám ke koupi nového výrobku. Rozhodli jste se pro kvalitní produkt. Návod k obsluze je součástí tohoto výrobku. Obsahuje důležité pokyny pro bezpečnost, použití a likvidaci. Před použitím výrobku se seznamte se všemi pokyny k obsluze a bezpečnostními pokyny. Používejte výrobek jen popsaným způsobem a na uvedených místech. Při předání výrobku třetí osobě předejte i všechny podklady.

## ● Zamýšlené použití

Tato SADA DĚTSKÝCH VYSÍLAČEK (dále pouze „výrobek“) obsahuje zařízení z kategorie informační technologie. Tento výrobek je určen pro bezdrátový přenos hlasových zpráv pro komunikaci s ostatními lidmi. Tento výrobek není určen pro použití ve společnostech nebo pro jiné komerční použití (např. kancelářské použití). Tento výrobek je určen pouze pro soukromé použití. Jakékoli jiný způsob použití je považován za nevhodný. Na veškeré reklamace způsobené nevhodným používáním nebo neoprávněnými úpravami produktu, se nebude vztahovat záruka. Takový způsob používání je na vaše vlastní riziko.

## ● Oznámení o ochranných známkách

- Ochranná známka a obchodní název Lupilu je majetkem příslušných vlastníků.
- Všechny ostatní názvy výrobků jsou ochrannými známkami nebo registrovanými ochrannými známkami příslušných vlastníků.

## ● Obsah dodávky

2 x vysílačky

6 x alkalické baterie AAA (LR03)

1 x krátký návod



## Bezpečnostní pokyny

Před použitím produktu se prosím seznamte se všemi bezpečnostními a provozními pokyny! Při předávání tohoto produktu další osobě rovněž předejte veškerou dokumentaci!

Před každým použitím je nutné produkt zkontrolovat. Závadné nebo poškozené zařízení nesmí být používáno.

**⚠ POZOR!** Nevhodné pro děti mladší 36 měsíců. Obsahuje drobné díly. Hrozí nebezpečí udušení.

**⚠ VAROVÁNÍ!** Tento výrobek smí být používán pouze pod přímým dohledem dospělé osoby.

**⚠ VAROVÁNÍ!** Při používání přidržujte dále od uší. V případě nevhodného použití může dojít k poškození sluchu.

- Uschovejte obal pro pozdější použití.
- Tento výrobek je vhodný pro děti od 3 let.
- Barva a specifikace se mohou lišit.

**⚠ VAROVÁNÍ! OHROŽENÍ ŽIVOTA A RIZIKO ZRANĚNÍ U BATOLAT A MALÝCH DĚTÍ!**

**⚠ NEBEZPEČÍ! NEBEZPEČÍ UDUŠENÍ!** Zásadně neopouštějte malé děti bez dozoru s obalovým materiálem. Obalový materiál představuje riziko udušení.

Děti si často neuvědomují rizika. Obalový materiál není na hraní.

- Děti si smí hrát s tímto výrobkem pouze pod dohledem dospělé osoby.

**⚠ NEBEZPEČÍ! U některých součástí produktu hrozí nebezpečí spolknutí. Dojde-li ke spolknutí některé součásti, ihned vyhledejte lékařskou pomoc.**

**⚠ VAROVÁNÍ! Rádiové rušení**

- Toto zařízení vypínejte v letadlech, v nemocnicích nebo v blízkosti zdravotnických elektronických systémů. Vysílané bezdrátové signály mohou negativně ovlivňovat fungování citlivé elektroniky.
- Toto zařízení udržujte alespoň 20 cm od kardiostimulátorů nebo implantovaných kardioverter-defibrilátorů, protože elektromagnetické pole může narušovat fungování kardiostimulátorů.
- Vysílané rádiové vlny mohou způsobit rušení naslouchadel.
- Nepoužívejte tento výrobek a neumísťujte jej do blízkosti hořlavých plynů nebo na místa, kde může hrozit výbuch (například obchod s nátěrovými hmotami a na místech s výbušnými plyny), se zapnutými bezdrátovými komponentami, protože vyzařované rádiové vlny mohou způsobit výbuch a požár.
- Dosah rádiových vln se liší podle podmínek prostředí. V případě bezdrátového vysílání dat nelze vyloučit, že data nezachytí neoprávněné třetí strany.
- Tento výrobek nesmí být používán v oblasti, kde jsou prováděny odpaly, ani v blízkosti detonačních zařízení.

## **Upozornění k bateriím**

### **OBEČNÁ UPOZORNĚNÍ K BATERIÍM**

- Vždy uchovávejte baterie mimo dosah dětí.
- Děti nesmí provádět čištění a údržbu bez přímého dohledu dospělé osoby.
- Nevystavujte baterie extrémním podmínkám (např. radiátorům nebo přímému slunečnímu záření).
- S poškozenými nebo vyteklými bateriemi zacházejte s maximální opatrností a co nejdříve je řádně zlikvidujte. Používejte přitom rukavice.
- Pokud se dostanete do kontaktu s kyselinou z baterie, omyjte postižené místo mýdlem a vodou. Pokud se vám kyselina z baterie dostane do očí, vypláchněte je vodou a okamžitě vyhledejte lékařskou pomoc!
- Zabraňte spolknutí baterií! Pokud však k tomu dojde, musíte okamžitě vyhledat lékaře!
- Baterie v žádném případě nevhazujte do vody, ohně ani je nepokládejte na horké povrchy (např. radiátor nebo kamna). V žádném případě neporušujte plášť nebo fólii baterie ani nezkratujte kontakty. Hrozí nebezpečí požáru nebo výbuchu!
- Zabraňte vnějším mechanickým vlivům (např. úderům, ostrým předmětům nebo rozdrčení). Hrozí nebezpečí požáru nebo výbuchu!
- Napájecí svorky nesmí být zkratovány.

### **DALŠÍ UPOZORNĚNÍ K BATERIÍM**

- Používejte pouze baterie stejného výrobce a stejného typu.
- Používejte pouze určený typ baterie!

- Použití nesprávných baterií může poškodit nebo zničit ochranné zařízení výrobku.
- Používání lithiových baterií / nabíjecích baterií je zakázáno.
- Když jsou baterie vybité nebo nebudete-li zařízení delší dobu používat, vyjměte baterie.
- Nové a použité baterie se nesmí používat společně.
- Před vložením očistěte kontakty na bateriích a v přihrádce na baterie!
- Vyměňte všechny baterie současně.
- Nenabíjecí baterie se nesmí nabíjet.

**⚠ VAROVÁNÍ!** Baterie se nesmí nabíjet ani reaktivovat jiným způsobem, rozebírat, házet do ohně nebo zkratovat. Hrozí nebezpečí požáru nebo výbuchu!

- Při vkládání baterií dbejte na správnou polaritu (+/-). Vložte baterie podle značek polarity (+) a (-) na baterii a na produktu.
- Použité baterie řádně zlikvidujte na komunálních sběrných místech nebo v maloobchodních prodejnách.
- Nepoužívejte dobíjecí baterie!
- Baterie smí vyměňovat pouze dospělá osoba.
- V případě nesprávného použití může dojít k výbuchu a ohrožení života.

## **Nebezpečí vytečení baterií**

Dojde-li k vytečení baterií, ihned je vyjměte z produktu, aby se zabránilo poškození.

Zabraňte kontaktu uniklých chemikálií s pokožkou, očima a sliznicemi. V případě kontaktu s kyselinou baterie důkladně opláchněte poškozené místo velkým množstvím čisté vody a ihned vyhledejte lékařskou pomoc.

## POUŽÍVEJTE OCHRANNÉ RUKAVICE!



Vyteklé nebo poškozené baterie mohou při kontaktu způsobit popálení pokožky. Pokud k takovému případu dojde, vždy noste ochranné rukavice.

### **⚠ VAROVÁNÍ! Vždy se ujistěte, že:**

- Produkt se nepoužívá v bezprostřední blízkosti magnetických polí (například reproduktorů).
- Na produkt ani do jeho blízkosti nejsou umístěny zdroje otevřeného ohně (například hořící svíčky).
- Nezasunujte do produktu žádné předměty.
- Produkt nesmí být vystaven nadměrným otřesům ani vibracím.
- Během čištění ani během provozu nepoňujte elektrické součásti výrobku do vody ani jiné tekutiny.
- Před opravou je nutné z vysílačky vyjmout baterie. Před dalším použitím musí zařízení zkontrolovat kvalifikovaná osoba.
- Během používání nesmí být produkt zakrytý.
- Společnost OWIM GmbH & Co KG nenese odpovědnost za rušení rádii nebo televizory způsobené neoprávněnými úpravami produktu.
- Uživatel produktu je zcela odpovědný za odstranění rušení způsobené takovou neoprávněnou úpravou produktu a také za náhradu takových produktů.
- Pokud dojde k poškození produktu, například při poškození pláště, pokud do přístroje vnikla kapalina nebo cizí předměty nebo pokud byl produkt vystaven dešti nebo vlhku, je nezbytná jeho oprava.
- Pokud produkt nefunguje správně nebo pokud došlo k jeho pádu, je rovněž vyžadována oprava. Pokud z výrobku vychází kouř, neobvyklé zvuky nebo zápach,







okamžitě výrobek vypněte a vyjměte baterie. V takových případech nelze produkt používat, dokud jej nezkontroluje autorizovaný servisní pracovník. Tento produkt smí opravovat pouze kvalifikovaný pracovník. Zásadně neotevírejte plášť produktu.

- Dodržujte předpisy a zákony v zemi použití. V některých zemích je zakázáno používat vysílačku během řízení vozidla. V takovém případě před použitím vysílačky zastavte vozidlo.
- Vysílačka nesmí být používána s poškozenou anténou. Vysílačku je nutné přestat používat i v případě, že je jen poškozena izolace antény.
- Při stisknutí tlačítka volání přidržíte alespoň 25 mm od obličeje. Chcete-li použít opaskovou sponu, pouzdro na přenášení nebo jiný držák zařízení, nesmí takový držák obsahovat žádný kov.
- Vždy udržujte co největší odstup od antény. Během provozu se antény nedotýkejte.
- Pokud chcete vysílačku přenášet, použijte opaskovou sponu.

Dodržujte předpisy a zákony v zemi použití:

- V některých zemích je zakázáno používat vysílačku během řízení vozidla. V takovém případě před použitím vysílačky zastavte vozidlo.
- Během přenosu se nedotýkejte antény, protože to může mít za následek snížení dosahu.

## ● Popis součástí

- 1 Displej
- 2  Vypínač
- 3 Mikrofon
- 4 **VOL**  Tlačítko zvýšení hlasitosti
- 5 **VOL**  Tlačítko snížení hlasitosti /  tlačítko zámku
- 6 Reproduktor
- 7 Tlačítko **TALK**
- 8  **CH** Tlačítko pro snížení kanálu /  tlačítka volacího tónu
- 9  **CH** Tlačítko pro zvýšení kanálu
- 10 Anténa
- 11 Opasková spona
- 12 Kryt přihrádky na baterii
- 13 Šroub krytu přihrádky pro baterie
- 14 Indikátory stavu
- 15 Číslo kanálu
- 16 Alkalické baterie AAA (LR03) x 6
- 17 Návod k použití

## ● Technické údaje

### Vysílačky

Kanály:	9
Kmitočet:	446,00625 - 446,10625 MHz
Pásmo:	446 PMR
Náhlavní SAR	
- Referenční SAR (10 g) (100% pracovní cyklus):	1,029 W/kg
- Pracovní SAR (10 g) (50% pracovní cyklus):	0,515 W/kg
SAR při nošení na těle	
- Referenční SAR (10 g) (100% pracovní cyklus):	1,029 W/kg
- Pracovní SAR (10 g) (50% pracovní cyklus):	0,515 W/kg
Výkon:	<28.5 dBm
Rozsah:	Až 1,5 km (ve městě), 8 km (otevřený prostor)
Vysílací výkon:	≤28.114 mW ERP
Typ modulace:	FM-F3E
Separace kanálů:	12,5 kHz
Běžné baterie:	3 x baterie AAA (LR03)

---

Rozsah provozní teploty: 5 - 35 °C

---

Rozsah skladovací teploty: 0 - 45 °C

---

Vlhkost (bez kondenzace): 10 až 70 % RH

---

Rozměry (D x Š x V): 138 x 53 x 36 mm (s opaskovou sponou)

---

Hmotnost (bez baterií): přibl. 70g (za jednotku)

---

\* **i** **POZNÁMKA:** Komunikační dosah je stanoven při optimálních podmínkách, bez jakýchkoli překážek. Skutečný dosah se může lišit v závislosti na terénu a podmínkách. Specifikace a provedení mohou být bez upozornění změněny.

### **Tabulka kmitočtů:**

<b>Kanál</b>	<b>Kmitočet (MHz)</b>
1	446,00625
2	446,01875
3	446,03125
4	446,04375
5	446,05625
6	446,06875
7	446,08125
8	446,09375
9	446,10625

## ● Před použitím

### ① POZNÁMKA:

- Před použitím ověřte, zda je obsah krabice úplný a nepoškozený!
- Veškeré součásti musí být vybaleny a obalový materiál musí být kompletně odstraněn.

## ● Používání

### ● Příprava produktu

#### Nasazení/sejmutí opaskové spony

##### Nasazení opaskové spony

Vložte opaskovou sponu **11** do otvoru na zadní straně vysílačky. Opasková spona **11** musí slyšitelně zacvaknout na místo.

##### Sejmutí opaskové spony

Chcete-li sejmut opaskovou sponu **11** z vysílačky, uvolněte zámek spony. Po odemknutím vysuňte opaskovou sponu **11** z otvoru.

#### Vložení/výměna baterií (viz obr. A)

**Krok 1:** Sejměte opaskovou clonu **11**.

**Krok 2:** Povolte šroubek **13** krytu přihrádky na baterie **12** vhodným šroubovákem a sejměte jej **12**.

**Krok 3:** Vložte 3 baterie velikosti AAA **16** do přihrádky na baterie, přičemž zarovnejte kladný (+) a záporný (-) pól baterií s příslušnými kontakty v přihrádce na baterie.

**Krok 4:** Nasadte kryt přihrádky na baterie **12** a zajistěte jej šroubkem **13** pomocí šroubováku.

**Krok 5:** Nasadíte opaskovou sponu [11] zpět.

## ● Začínáme

**i POZNÁMKA:** Sada vysílaček funguje jako dvojice, která spolu komunikuje na stejném komunikačním kanálu. Aby mohly vysílačky fungovat, musí se od sebe nacházet do vzdálenosti 1,5 km (ve městě) nebo 8 km (otevřený prostor). Na bezplatném kanálu mohou vaši konverzaci sledovat ostatní uživatelé, kteří mají stejnou vysílačku.

### Zapnutí napájení vysílačky

- Chcete-li zapnout napájení vysílačky, stiskněte a podržte vypínač [2] alespoň 3 sekundy. Zazní zvukový signál a na displeji se zobrazí aktuálně nastavený kanál [1]. V tuto chvíli je vysílačka v režimu přijímače.

### Pohotovostní režim

- Když je vysílačka zapnutá, po uplynutí 10 sekund zazní akustický signál a vysílačka přejde do pohotovostního režimu.
- Číslo kanálu [15] na displeji zhasne a stavové indikátory [14] budou každých 5 sekund pomalu blikat, což znamená, že jednotka je stále připravena přijímat zprávy a volací tóny.
- Tlačítka pro zvýšení/snížení kanálu [9] / [8] a tlačítka pro zvýšení/snížení hlasitosti [4] / [5] budou automaticky zamknuta.

### Vypnutí napájení vysílačky

- Chcete-li vypnout napájení vysílačky, stiskněte a podržte vypínač [2] alespoň 3 sekundy. Zazní zvukový signál a displej se vypne [1].

**i POZNÁMKA:** Pokud je vysílačka nečinná déle než 1,5 hodiny, automaticky se vypne.

## Zamykání a odemykání tlačítek

- Když je aktivován zámek tlačítek, tlačítka pro zvýšení/snížení kanálu [9] / [8] a tlačítka pro zvýšení/snížení hlasitosti [4] / [5] jsou uzamčena.
- Chcete-li tlačítka odemknout, stiskněte a podržte tlačítko zámku [5], dokud nezazní signál.
- Chcete-li tlačítka uzamknout, znovu stiskněte a podržte tlačítko zámku [5], dokud nezazní signál.

**i POZNÁMKA:** Pokud je vysílačka nečinná déle než 10 sekund, zazní signál a vysílačka přejde do pohotovostního režimu. Tlačítka se automaticky uzamknou.

## Nastavení hlasitosti

- Pokud jsou tlačítka pro zvýšení/snížení hlasitosti [4] / [5] zamknutá, odemkněte je nejprve stisknutím a podržením tlačítka zámku [5], dokud nezazní signál.
- Stisknutím tlačítka zvýšení hlasitosti [4] nebo tlačítka snížení hlasitosti [5] upravte hlasitost zvuku.
- Upravenou úroveň zvuku akustického signálu můžete slyšet po každém stisknutí tlačítek pro zvýšení/snížení hlasitosti [4] / [5]. Opakovaně stiskněte tlačítka [4] / [5], dokud nedosáhnete požadované hlasitosti.

## Popisy indikátorů stavu [14]

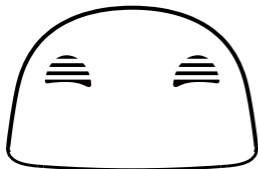

Indikátory svítí: Vysílání zpráv nebo volacích tónů

Indikátory rychle blikají: Příjem zpráv nebo volacích tónů

Indikátory pomalu blikají (každých 5 sekund): V pohotovostním režimu

## Nastavení jiného kanálu (celkem 9 kanálů)

Obě vysílačky musí být nastaveny na stejný komunikační kanál. K dispozici je celkem 9 kanálů, které lze nastavit.

**Krok 1:** Pokud jsou tlačítka pro zvýšení/snížení hlasitosti [9] / [8] zamknutá, odemkněte je nejprve stisknutím a podržením tlačítka zámku [5], dokud nezazní signál.

**Krok 2:** Stisknutím tlačítka zvýšení kanálu [9] nebo tlačítka snížení kanálu [8] vyberte požadovaný kanál pro obě vysílačky.

**i POZNÁMKA:** Konverzace se mohou zúčastnit všechna zařízení, která jsou nastavena na stejný kanál.

## Vysílání

**i POZNÁMKA:** Zpráva se přehraje ve všech vysílačkách vysílačky v dosahu, které jsou nastavené na stejný kanál.

**Krok 1:** Stiskněte a podržte tlačítko TALK [7]. Neuvolňujte tlačítko.

**Krok 2:** Držte vysílačku asi 3 až 5 cm od úst a mluvte do mikrofonu [3]. Během přenosu svítí indikátory stavu [14].

**Krok 3:** Jakmile domluvíte, tlačítko TALK [7] uvolněte. Poté zazní signál a indikátor stavu [14] zhasne a potom začne znovu blikat.

**i POZNÁMKA:** Pokud tlačítko TALK [7] stisknete a podržíte déle než 1 minutu, vysílačka bude vydávat nepřetržitý akustický signál a zastaví přenos, aby se předešlo náhodným přenosům a šetřila se baterie.

## Příjem

- Jakmile vysílající vyšle zprávu, lze ji zároveň slyšet na straně příjmu. Indikátory stavu **14** během příjmu rychle blikají.
- Po ukončení přenosu zazní signál, zhasnou indikátory signálu **14** a poté se zařízení přepne do pohotovostního režimu.

## Volací tóny (CA)

Volací tón je zvukový signál, který upozorňuje ostatní vysílačky na to, že chcete vyslat zprávu. Tento produkt má 5 různých volacích tónů.

- Chcete-li vyslat volací tón, stiskněte a podržte tlačítko Call Tone **8** po dobu 3 sekund. Poté je slyšet volací tón. Během přenosu svítí indikátory stavu **14**.

## Potvrzovací signál

Jakmile přestanete vysílat, na přijímající straně zazní tón. Přijímající strana tak ví, kdy může odpovědět. Indikátory signálu **14** na přijímací straně během příjmu signálního tónu rychle blikají.

## Upozornění na nízký stav baterie

Když je baterie vybitá, zařízení vydává každých 5 minut pravidelný zvukový signál, dokud nevložíte nové baterie.

## ● Skladování mimo používání

- Před skladováním je nezbytné vyjmout baterie.
- Tento produkt skladujte na suchém vnitřním místě chráněném před přímým slunečním zářením, pokud možno v původním obalu.

## ● Čištění

- Před čištěním produkt vypněte!
- K čištění nepoužívejte žádné čisticí prostředky na bázi kyselin, abrazivních složek nebo rozpouštědel. V opačném případě může dojít k poškození produktu.
- Vnější povrch produktu pouze otřete měkkým a suchým hadříkem.
- K odstranění odolnějšího znečištění lze použít jemný čisticí prostředek.

## ● Odstraňování potíží

Potíž	Řešení
Zařízení nelze zapnout.	<b>Možnost 1:</b> Vložte do zařízení nové baterie. <b>Možnost 2:</b> Zkontrolujte, zda jsou baterie vloženy v přihrádce pro ve správné orientaci polarit. <b>Možnost 3:</b> Stiskněte a alespoň 3 sekundy podržte vypínač  .

## Potíž

## Řešení

Špatný příjem  
nebo rušení

**Možnost 1:** Slabý signál, odstupejte od zdroju elektromagnetického záření.

**Možnost 2:** Vybité baterie, vyměňte je za nové.

**Možnost 3:** Vyzkoušejte, zda se kvalita nezlepší po přepnutí na jiný kanál.

**Možnost 4:** Příliš velká vzdálenost mezi vysílačem a přijímačem. Přesuňte vysílač a přijímač blíže a zkuste to znovu.

**Možnost 5:** Nelze komunikovat, zkontrolujte nastavení kanálu.

**Možnost 6:** Nelze přehrávat, zkontrolujte nastavení hlasitosti.

## ● Odstranění do odpadu

### Balení:

Obal se skládá z ekologických materiálů, které můžete zlikvidovat prostřednictvím místních sběrů recyklovatelných materiálů.



Při třídění odpadu se řiďte podle označení obalových materiálů zkratkami (a) a čísly (b), s následujícím významem: 1–7: umělé hmoty / 20–22: papír a lepenka / 80–98: složené látky.

## Výrobek:



Informujte se o možnostech likvidace vysloužilého výrobku u správy Vaší obce nebo města.



Vedle uvedený symbol přeškrtnuté odpadní nádoby na kolečkách značí, že pro výrobek platí směrnice 2012/19/EU. Tato směrnice stanovuje, že se přístroj nesmí odstraňovat do normálního domácího odpadu, ale do zvláštních, speciálně založených sběrů, sběrů sužitkovatelných materiálů nebo speciálních provozů.

## **Toto odstranění do odpadu je pro Vás bezplatné.**

Chraňte životní prostředí a odstraňujte do odpadu odborně.

## **Baterií/akumulátorů:**



**Poškození životního prostředí nesprávnou likvidací baterií/akumulátorů!**

Vadné nebo vybité baterie/akumulátory musíte likvidovat v souladu s NAŘÍZENÍM 2023/1542. Odevzdejte baterie/akumulátory v nabízených místních sběrných místech.

Symbol přeškrtnuté popelnice na bateriích nebo akumulátorech znamená, že baterie a akumulátory nesmíte likvidovat v komunálním odpadu. Před likvidací z výrobku vyjměte baterie nebo aku-pack. Tyto součásti mohou obsahovat toxické těžké kovy a musí být likvidovány jako zvláštní odpad.

Chemické symboly těžkých kovů: Cd = kadmium, Hg = rtuť, Pb = olovo.

## ● Zjednodušené EU prohlášení o shodě

Tímto OWIM GmbH & Co. KG, Stiftsbergstraße 74167 Neckarsulm, NĚMECKO prohlašuje, že výrobek SADA DĚTSKÝCH VYSÍLAČEK HG09608A / HG09608B, odpovídá směrnicím 2014/53/EU a 2011/65/EU.

Úplné znění EU prohlášení o shodě je k dispozici na této internetové adrese: [www.owim.com](http://www.owim.com)



## ● Záruka a servis

### ● Záruka

Výrobek byl vyroben podle přísných směrnic kvality a před dodáním pečlivě otestován. V případě materiálních nebo výrobních vad máte zákonná práva vůči prodejci výrobku. Vaše zákonná práva nejsou níže uvedenou zárukou nijak omezená.

Záruka na tento výrobek je 3 roky od data zakoupení. Záruční doba začíná dnem zakoupení. Originál dokladu o zakoupení si uschovejte na bezpečném místě, protože tento doklad je vyžadován jako doklad o koupi.

Jakékoli poškození nebo závady, které se vyskytly již v okamžiku nákupu, musí být nahlášeny ihned po vybalení výrobku.

Pokud se u výrobku během 3 let od data zakoupení projeví vada materiálu nebo výrobní vada, pak vám ho podle naší volby bezplatně opravíme nebo vyměníme. Záruční doba se po uznané reklamaci neprodlužuje. To platí také pro vyměněné a opravené díly.

Tato záruka je neplatná, pokud byl výrobek poškozený nebo nesprávně používán anebo udržovaný.

Záruka se kryje na materiálové a výrobní vady. Tato záruka se nevztahuje na díly výrobku, které podléhají běžnému opotřebení, a tím platí jako opotřebitelné díly (např. baterie, hadice, inkoustové barevné patrony), ani se nevztahuje na poškození rozbitných dílů, např. spínačů nebo dílů ze skla.

## ● Postup v případě uplatňování záruky

Pro zajištění rychlého zpracování Vašeho případu se řiďte následujícími pokyny:

Pro všechny požadavky si připravte pokladní stvrzenku a číslo artiklu (IAN 484061\_2501) jako doklad o zakoupení.

Číslo artiklu najdete na typovém štítku, gravuře, titulní stránce návodu (vlevo dole) nebo na nálepce na zadní nebo spodní straně.

V případě poruch funkce nebo jiných závad nejdříve kontaktujte, telefonicky nebo e-mailem, v následujícím textu uvedené servisní oddělení.

Výrobek registrovaný jako vadný potom můžete s přiloženým dokladem o zakoupení (pokladní stvrzenkou) a údaji k závadě a kdy k ní došlo, bezplatně zaslat na adresu servisu, která Vám byla sdělena.

## ● Servis

**CZ** Servis Česká republika

Tel.: 800600632

E-Mail: [owim@lidl.cz](mailto:owim@lidl.cz)

<b>Použité výstrahy a symboly</b> .....	Strana	55
<b>Úvod</b> .....	Strana	57
<b>Určené použitie</b> .....	Strana	57
<b>Informácie týkajúce sa ochranných známok</b> .....	Strana	57
<b>Obsah dodávky</b> .....	Strana	58
<b>Bezpečnostné poznámky</b> .....	Strana	58
<b>Popis jednotlivých častí</b> .....	Strana	64
<b>Technické údaje</b> .....	Strana	65
<b>Pred použitím</b> .....	Strana	67
<b>Používanie</b> .....	Strana	67
Nastavenie výrobku .....	Strana	67
Začíname .....	Strana	68
<b>Skladovanie, keď sa výrobok nepoužíva</b>	Strana	72
<b>Čistenie</b> .....	Strana	72
<b>Riešenie problémov</b> .....	Strana	73
<b>Likvidácia</b> .....	Strana	74
<b>Zjednodušené EÚ vyhlásenie o zhode</b> .....	Strana	75
<b>Záruka a servis</b> .....	Strana	76
Záruka.....	Strana	76
Postup v prípade poškodenia v záruke.....	Strana	77
Servis.....	Strana	77

## Použité výstrahy a symboly

Uvedené symboly sa používajú v návode na používanie, na obale a na zariadení.



**NEBEZPEČENSTVO!** Tento symbol so signálnym slovom „NEBEZPEČENSTVO“ znamená nebezpečenstvo s vysokým stupňom rizika, ktoré, ak sa mu nevyhnete, povedie k vážnemu zraneniu alebo usmrteniu.



**VÝSTRAHA!** Tento symbol so signálnym slovom „VÝSTRAHA“ znamená nebezpečenstvo so stredným stupňom rizika, ktoré, ak sa mu nevyhnete, by mohlo viesť k vážnemu zraneniu alebo usmrteniu.



**UPOZORNENIE!** Tento symbol so signálnym slovom „UPOZORNENIE“ znamená nebezpečenstvo s nízkym stupňom rizika, ktoré, ak sa mu nevyhnete, by mohlo viesť k menšiemu alebo menej závažnému zraneniu.



**POZOR!** Tento symbol so signálnym slovom „POZOR“ znamená možné poškodenie majetku.



**POZNÁMKA:** Tento symbol so signálnymi slovom „POZNÁMKA“ poskytuje ďalšie užitočné informácie.



Jednosmerný prúd/jednosmerné napätie



Toto označenie úkonu znamená používanie vhodných ochranných rukavíc! Dodržiavajte pokyny na zabránenie zasiahnutia rúk alebo zasiahnutia predmetmi či kontaktu s horúcimi alebo chemickými materiálmi!



**VÝSTRAHA! NEBEZPEČENSTVO VÝBUCHU!** Výstraha s týmto symbolom a slovo „VÝSTRAHA! NEBEZPEČENSTVO VÝBUCHU“ znamená potenciálnu hrozbu výbuchu. Nedodržanie tejto výstrahy môže viesť k vážnym alebo smrteľným zraneniam a potenciálnemu poškodeniu majetku. Dodržiavajte pokyny v tejto výstrahe, aby sa predišlo vážnym zraneniam, ohrozeniu života či poškodeniu majetku!



Tento symbol znamená, že pred používaním tohto výrobku si musíte prečítať návod na používanie.



Tento symbol znamená, že dosah prijmu výrobku je maximálne 8 km (otvorené priestranstvo).



Tento symbol znamená, že dosah prijmu výrobku je maximálne 1,5 km (v meste).



Značka CE uvádza zhodu s príslušnými smernicami EÚ platnými pre tento výrobok.

# DETSKÉ VYSIELAČKY

## ● Úvod

Blahoželáme Vám ku kúpe Vášho nového výrobku. Rozhodli ste sa pre veľmi kvalitný výrobok. Návod na obsluhu je súčasťou tohto výrobku. Obsahuje dôležité upozornenia týkajúce sa bezpečnosti, používania a likvidácie. Skôr ako začnete výrobok používať, oboznámte sa so všetkými pokynmi k obsluhu a bezpečnosti. Výrobok používajte iba v súlade s popisom a v uvedených oblastiach používania. V prípade postúpenia výrobku ďalším osobám odovzdajte aj všetky dokumenty patriace k výrobku.

## ● Určené použitie

Táto DETSKÉ VYSIELAČKY (ďalej uvádzaná ako „výrobok“) obsahuje zariadenia spadajúce do kategórie informačných technológií. Tento výrobok je určený na bezdrôtový prenos hlasových správ na komunikáciu s inými ľuďmi. Tento výrobok nie je určený na použitie v spoločnostiach ani na iné komerčné účely (napríklad kancelárske použite). Tento výrobok je určený len na súkromné použitie. Akékoľvek iné použitie sa považuje za nesprávne. Na žiadne reklamácie vyplývajúce z nesprávneho použitia alebo v dôsledku neoprávnenej úpravy výrobku sa záruka nevzťahuje. Každé takéto použitie je na vaše vlastné riziko.

## ● Informácie týkajúce sa ochranných známk

- Ochranná známka a obchodný názov Lupilu sú majetkom ich príslušných vlastníkov.

- Akékoľvek ďalšie názvy a výrobky sú ochranné známky alebo registrované ochranné známky ich príslušných vlastníkov.

## ● Obsah dodávky

2 x vysielачky

6 x alkalické batérie AAA (LR03)

1 x krátky návod



## Bezpečnostné poznámky

Pred použitím výrobku sa oboznámte so všetkými bezpečnostnými pokynmi a návodom na použitie. Pri odovzdávaní tohto výrobku iným osobám nezabudnite odovzdať aj všetky dokumenty!

Výrobok sa musí pred každým použitím skontrolovať, chybne alebo poškodené zariadenie sa nesmie používať.

**⚠ POZOR!** Výrobok nie je vhodný pre deti mladšie ako 36 mesiacov. Malé časti. Riziko zadusenia.

**⚠ VÝSTRAHA!** Musia sa používať pod priamym dozorom dospelšej osoby.

**⚠ VÝSTRAHA!** Počas používania sa s výrobkom nepribližujte k ušiam. Nesprávne použitie môže spôsobiť poškodeniu sluchu.

- Zachovajte obal pre potreby v budúcnosti.
- Výrobok je vhodný pre deti vo veku od 3 rokov.
- Farba a technické parametre sa môžu líšiť.

## **⚠ VÝSTRAHA! OHROZENIE ŽIVOTA A RIZIKO NEHODY PRE DOJČATÁ A DETI!**

**⚠ NEBEZPEČENSTVO! RIZIKO ZADUSENIA!** Nikdy nenechávajte deti bez dozoru s baliacim materiálom. Baliaci materiál predstavuje riziko zadusenía. Deti často podceňujú nebezpečenstvo. Baliaci materiál nie je hračka.

- Deti sa môžu hrať s výrobkom len pod dozorom dospeléj osoby.

**⚠ NEBEZPEČENSTVO! Mohlo by dôjsť k prehltnutiu niektorých dodaných častí. Ak dôjde k prehltnutiu nejakej časti, ihneď vyhľadajte lekársku pomoc.**

## **⚠ VÝSTRAHA! Rádiové rušenie**

- Vypnite výrobok v lietadle, v nemocnici či blízko zdravotníckych elektronických systémov. Prenášané bezdrôtové signály by mohli mať nepriaznivý vplyv na funkčnosť citlivej elektroniky.
- Výrobok uchovávajúte minimálne 20 cm od kardiostimulátorov či implantačných šokových defibrilátorov, keďže elektromagnetické žiarenie môže narušiť funkčnosť kardiostimulátorov.
- Prenášané rádiové vlny by mohli spôsobiť rušenie načúvacích prístrojov.
- Neumiestňujte ani nepoužívajte výrobok blízko horľavých plynov ani v prostredí s nebezpečenstvom výbuchu (napr. Lakovne a priestory s horľavými plynmi) so zapnutými bezdrôtovými komponentmi, keďže vysielané rádiové vlny môžu spôsobiť výbuch a vznik požiaru.

- Dosah rádiových vln sa mení podľa podmienok prostredia. V prípade bezdrôtového prenosu dát sa nedá vylúčiť príjem dát neoprávnenými tretími stranami.
- Výrobok sa nesmie používať v oblasti odpaľovania náloží ani v blízkosti detonátorov.

## **Výstražné upozornenia týkajúce sa batérií**

### **VŠEOBECNÉ VÝSTRAŽNÉ UPOZORNENIA**

- Batérie vždy uchovávajúte mimo dosahu detí.
- Čistenie a údržbu nesmú vykonávať deti bez dozoru.
- Batérie nevystavujte pôsobeniu extrémnych podmienok (napr. radiátory alebo priame slnečné svetlo).
- S poškodenými alebo netesnými batériami zaobchádzajte s mimoriadnou opatrnosťou a čo najskôr ich správnym spôsobom zlikvidujte. Pri tejto činnosti používajte rukavice.
- Ak prídete do kontaktu s elektrolytom batérie, zasiahnutú oblasť umyte mydlom a vodou. Ak sa elektrolyt batérie dostane do oka, vypláchnite ho vodou a ihneď vyhľadajte lekársku pomoc!
- Dbajte na to, aby nedošlo k prehltnutiu batérií! Ak však k tomu napriek všetkému dôjde, musíte ihneď vyhľadať lekársku pomoc!
- Nikdy nehádzte batérie do vody, ohňa ani ich nedávajte na horúce povrchy (napr. radiátor alebo sporák). Nikdy neatvárajte kryt či fóliu batérie ani neskratujte kontakty. Hrozí riziko požiaru alebo výbuchu!
- Vyhýbajte sa vonkajšiemu mechanickému pôsobeniu (napr. nárazy, ostré predmety alebo rozdrvenie). Hrozí riziko požiaru alebo výbuchu!
- Prívodné póly sa nesmú skratovať.

## DODATOČNÉ VÝSTRAŽNÉ UPOZORNENIA TÝKAJÚCE SA BATÉRIÍ

- Používajte len batérie od rovnakého výrobcu a rovnakého typu.
- Používajte len určený typ batérií!
- Použitie nesprávnych batérií môže poškodiť alebo zničiť ochranný prvok výrobku.
- Použitie lítiových batérií/nabíjateľných batérií musí byť zakázané.
- Batérie vyberte, keď sú vybité, alebo v prípade, že sa výrobok nebude dlhodobo používať.
- Nové a použité batérie sa nesmú používať spolu.
- Pred vložением batérií vyčistite kontakty na batériách a priestor pre batérie!
- Vymieňajte naraz všetky batérie.
- Nenabíjateľné batérie sa nesmú nabíjať.

**⚠ VÝSTRAHA!** Batérie sa nesmú nabíjať ani znova aktivovať inými prostriedkami, rozoberať, hádzať do ohňa či skratovať. Hrozí riziko požiaru alebo výbuchu!

- Pri vkladaní batérií dbajte na správnu polaritu (+/-). Vložte batérie podľa označenia polaritu (+) a (-) na batérii a na výrobku.
- Použité batérie likvidujte správnym spôsobom na obecných zberných miestach alebo v maloobchodných predajniach.
- Nepoužívajte nabíjateľné batérie!
- Batérie musí vždy vymieňať dospelá osoba.
- Nesprávne použitie môže spôsobiť výbuch a ohrozenie života.

## Riziko úniku elektrolytu z batérií

V prípade úniku elektrolytu z batérií ihneď batérie vyberte z výrobku, aby nedošlo k poškodeniu.

Vyhýbajte sa kontaktu uniknutých chemikálií s pokožkou, očami a sliznicami. V prípade kontaktu s kyselinou batérie dôkladne opláchnite zasiahnutú oblasť množstvom čistej vody a ihneď vyhľadajte lekársku pomoc.

## POUŽÍVAJTE OCHRANNÉ RUKAVICE!



Batérie s uniknutým elektrolytom alebo poškodené batérie môžu spôsobiť poleptanie pri kontakte s pokožkou. Vždy používajte vhodné ochranné rukavice, ak sa takáto udalosť vyskytne.

## ⚠ VÝSTRAHA! Zabezpečte, aby:







- sa výrobok nepoužíval v bezprostrednej blízkosti magnetických polí (napr. reproduktory).
- sa žiadne zdroje ohňa (napr. horiace sviece) neumiestňovali na výrobok alebo blízko výrobku.
- sa žiadne predmety nevkladali dovnútra výrobku.
- sa výrobok nikdy nevystavoval pôsobeniu nadmerných otrasov a vibrácií.
- Počas čistenia alebo používania neponárajte elektrické časti výrobku do vody ani do iných kvapalín.
- Pred opravou sa musia batérie vybrať z vysielaciek. Pred ďalším použitím musí zariadenie skontrolovať kvalifikovaná osoba.
- Počas používania nesmie byť výrobok zakrytý.
- Spoločnosť OWIM GmbH & Co KG nenesie žiadnu zodpovednosť za rušenie rozhlasových alebo televíznych prijímačov v dôsledku neoprávnenej úpravy výrobku.

- Používateľ výrobku je plne zodpovedný za odstránenie rušenia spôsobeného takouto neoprávnenou úpravou výrobku, ako aj výmenu takýchto výrobkov.
- Výrobok sa musí opraviť, ak došlo k jeho poškodeniu akýmkoľvek spôsobom, napríklad, ak sa poškodil kryt, ak do výrobku prenikli kvapaliny či predmety, alebo bol výrobok vystavený pôsobeniu dažďa alebo vlhkosti.
- Oprava sa vyžaduje aj v prípade, že výrobok nefunguje správne alebo došlo k jeho pádu. Ak sa vytvára dym, alebo sa vyskytujú nejaké nezvyčajné zvuky či zápachy, výrobok ihneď vypnite a vyberte batérie. V takýchto prípadoch by sa výrobok nemal používať až dovtedy, kým ho neskontroluje autorizovaný servisný personál. Výrobok odovzdajte na opravu len kvalifikovanému personálu. Nikdy neotvárajte kryt výrobku.
- Dodržiavajte predpisy a zákony v krajine použitia. V niektorých krajinách je zakázané používať vysielачku počas riadenia vozidla, a preto v takomto prípade pred jej použitím zastavte vozidlo na bezpečnom mieste vedľa vozovky.
- Vysielačka sa nesmie nikdy používať s poškodenou anténou. Dokonca aj pri poškodení izolácie antény sa musí vysielačka prestať používať.
- Pri stlačení tlačidla hovoru udržiajte zariadenie vo vzdialenosti minimálne 25 mm od svojej tváre. Ak chcete použiť sponu na opasok, prenosné puzdro alebo iný držiak zariadenia, tieto položky nesmú obsahovať kov.
- Vždy udržiavajte čo najväčšiu vzdialenosť od antény. Počas používania je zakázané sa dotýkať antény.
- Použite sponu na opasok, ak chcete ručný vysielač-prijímač nosiť so sebou.

Dodržiavajte predpisy a zákony v krajine použitia:

- V niektorých krajinách je zakázané používať vysielачku počas riadenia vozidla, a preto v takomto prípade pred jej použitím zastavte vozidlo na bezpečnom mieste vedľa vozovky.
- Počas vysielania sa nedotýkajte antény, keďže by to mohlo viesť k skráteniu dosahu.

## ● Popis jednotlivých častí

- 1 Displej
- 2  Hlavný vypínač
- 3 Mikrofón
- 4 **VOL**  Tlačidlo zvýšenia hlasitosti
- 5 **VOL**  Tlačidlo zníženia hlasitosti/ uzamknutia
- 6 Reproduktor
- 7 Tlačidlo **TALK**
- 8  **CH** Tlačidlo prepnutia kanála nadol/ volacieho tónu
- 9  **CH** Tlačidlo prepnutia kanála nahor
- 10 Anténa
- 11 Spona na opasok
- 12 Kryt priestoru pre batérie
- 13 Skrutka na kryt priestoru pre batérie
- 14 Stavové indikátory
- 15 Číslo kanála
- 16 Alkalické batérie AAA (LR03) x 6
- 17 Návod na obsluhu

## ● Technické údaje

### Vysielačky

Kanály:	9
Frekvencia:	446,00625 - 446,10625 MHz
Pásmo:	446 PMR
Náhlavná SAR	
- Referenčná SAR (10 g) (100% pracovný cyklus):	1,029 W/kg
- Pracovná SAR (10 g) (50% pracovný cyklus):	0,515 W/kg
SAR pri nosení na tele	
- Referenčná SAR (10 g) (100% pracovný cyklus):	1,029 W/kg
- Pracovná SAR (10 g) (50% pracovný cyklus):	0,515 W/kg
Výstupný výkon:	<28.5 dBm
Dosah:	Maximálne 1,5 km (v meste), 8 km (otvorené priestranstvo)
Vysielací výkon:	≤28.114 mW ERP
Typ modulácie:	FM-F3E
Oddelenie kanálov:	12,5 kHz
Bežné batérie:	3 x batérie AAA (LR03)

Rozsah prevádzkovej teploty:	5 - 35°C
Rozsah teploty skladovania:	0 - 45°C
Vlhkosť (bez kondenzácie):	10 až 70 % relatívna vlhkosť
Rozmery (d x š x v):	138 x 53 x 36 mm (so sponou na opasok)
Hmotnosť (bez batérií):	približne 70g (za jednotku)

\* **i** **POZNÁMKA:** Komunikačný dosah sa vypočítal na základe optimálnych podmienok bez prekážok. Skutočný dosah sa bude meniť v závislosti od terénu a podmienok. Technické parametre a konštrukčné riešenie sa môžu zmeniť bez upozornenia.

### Tabuľka frekvencií:

Kanál	Frekvencia (MHz)
1	446,00625
2	446,01875
3	446,03125
4	446,04375
5	446,05625
6	446,06875
7	446,08125

Kanál	Frekvencia (MHz)
8	446,09375
9	446,10625

## ● Pred použitím

### **i** POZNÁMKA:

- Pred použitím overte, či je obsah balenia kompletný a nepoškodený!
- Všetky časti sa musia vybalíť a baliaci materiál sa musí úplne odstrániť.

## ● Používanie

### ● Nastavenie výrobku

#### **Inštalácia/odstránenie spony na opasok**

##### **Inštalácia spony na opasok**

Vložte sponu na opasok **11** do otvoru nachádzajúceho sa na zadnej časti vysielačky. Spona na opasok **11** musí počuteľne zacvaknúť na miesto.

##### **Odstránenie spony na opasok**

Ak chcete odstrániť sponu na opasok **11** z vysielačky, uvoľnite zámok spony na opasok. Po odomknutí vysuňte sponu na opasok **11** z otvoru.

#### **Vkladanie/výmena batérii (pozrite si obr. A)**

**Krok 1:** Odstráňte sponu na opasok **11**.

**Krok 2:** Povoľte skrutku [13] krytu priestoru pre batérie [12] pomocou vhodného skrutkovača a odstráňte kryt priestoru pre batérie [12].

**Krok 3:** Vložte 3 batérie AAA [16] do priestoru pre batérie so zaistením správnej polarity tak, aby kladný pól + a záporný pól - batérií zodpovedali pólom batérií vnútri priestoru pre batérie.

**Krok 4:** Namontujte kryt priestoru pre batérie [12] a skrutkovačom ho uzamknite späť pomocou skrutky [13].

**Krok 5:** Založte späť sponu na opasok [11].

## ● Začínáme

**i POZNÁMKA:** Súprava vysielačiek funguje ako pár a musí vzájomne komunikovať pomocou rovnakého komunikačného kanála. A aby vysielačky spolupracovali, musia sa vzájomne nachádzať vo vzdialenosti do 1,5 km (v meste) alebo 8 km (otvorené priestranstvo). Na voľne prístupnom kanáli môžu ostatní, ktorí majú rovnakú vysielačku, sledovať váš rozhovor.

## Zapnutie vysielačky

- Ak chcete zapnúť vysielačku, minimálne na 3 sekundy podržte stlačený hlavný vypínač [2]. Potom sa ozve zvukový signál a na displeji sa zobrazí aktuálne nastavený kanál [1]. V tomto momente bude vysielačka v režime prijímača.

## Pohotovostný režim

- Keď bude vysielačka po zapnutí nečinná dlhšie ako 10 sekúnd, po vydaní zvukového signálu prejde do pohotovostného režimu.
- Číslo kanála [15] na displeji zhasne a stavové indikátory [14] budú pomaly blikať každých 5 sekúnd, čo znamená,

že zariadenie ja aj naďalej pripravené na príjem správ a volacích tónov.

- Tlačidlá prepnutia kanála nahor/nadol [9] / [8] a zvýšenia/zníženia hlasitosti [4] / [5] sa automaticky uzamknú.

## Vypnutie vysielacky

- Ak chcete vypnúť vysielacku, minimálne na 3 sekundy podržte stlačený hlavný vypínač [2]. Potom sa ozve zvukový signál a displej [1] sa vypne.

**i** **POZNÁMKA:** Ak bude vysielacka nečinná dlhšie ako 1,5 hodiny, automaticky sa vypne.

## Uzamknutie a odomknutie tlačidiel

- Keď sa aktivuje uzamknutie tlačidiel, tlačidlá prepnutia kanála nahor/nadol [9] / [8] a tlačidlá zvýšenia/zníženia hlasitosti [4] / [5] sa uzamknú.
- Ak chcete tlačidlá odomknúť, podržte stlačené tlačidlo uzamknutia Lock [5] dovtedy, kým sa neozve zvukový signál.
- Ak chcete tlačidlá odomknúť, podržte stlačené tlačidlo uzamknutia Lock [5] dovtedy, kým sa neozve zvukový signál.

**i** **POZNÁMKA:** Ak bude vaša vysielacka nečinná dlhšie ako 10 sekúnd, ozve sa zvukový signál a potom prejde do pohotovostného režimu. Tlačidlá sa automaticky uzamknú.

## Nastavenie hlasitosti

- Ak sú tlačidlá zvýšenia/zníženia hlasitosti [4] / [5] uzamknuté, odomknete ich najprv podržaním stlačeného tlačidla uzamknutia Lock [5] dovtedy, kým sa neozve zvukový signál.
- Hlasitosť zvuku nastavíte stlačením tlačidla zvýšenia hlasitosti [4] alebo tlačidla zníženia hlasitosti [5].

- Po každom stlačení tlačidla zvýšenia/zníženia hlasitosti [4] / [5] sa ozve nastavená úroveň hlasitosti zvukového signálu. Opakovane stláčajte tlačidlá [4] / [5] dovtedy, kým sa nedosiahne požadovaná hlasitosť.

## Vysvetlenie významu stavových indikátorov [14]

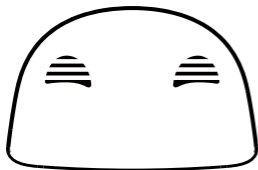

Indikátory svietia: Prenos správy alebo volacích tónov

Indikátory rýchlo blikajú: Príjem správy alebo volacích tónov

Indikátory blikajú pomaly (každých 5 sekúnd): V pohotovostnom režime

## Nastavenie iného kanála (celkovo je 9 kanálov)

Obe vysielачky sa na komunikáciu musia nastaviť na rovnaký kanál. Nastaviť je možné celkovo 9 kanálov.

**Krok 1:** Ak sú tlačidlá prepnutia kanála nahor/nadol [9] / [8] uzamknuté, odomknete ich najprv podržaním stlačeného tlačidla uzamknutia Lock [5] dovtedy, kým sa neozve zvukový signál.

**Krok 2:** Stlačením tlačidla prepnutia kanála nahor [9] alebo tlačidla prepnutia kanála nadol [8] zvolíte požadovaný kanál pre obe vysielачky.

**i POZNÁMKA:** Všetky zariadenia nastavené na rovnaký kanál sa môžu zúčastňovať rozhovoru.

## Vysielanie

**i POZNÁMKA:** Na všetkých vysielачkách v dosahu a nastavených na rovnaký kanál sa daná správa prehrá.

**Krok 1:** Podržte stlačené tlačidlo hovoru TALK [7]. Tlačidlo neuvolňujte.

**Krok 2:** Podržte vysielачku vo vzdialenosti približne 3 až 5 cm od úst a hovorte do mikrofónu [3]. Počas prenosu budú stavové indikátory [14] svietiť.

**Krok 3:** Po dokončení svojej správy uvoľnite tlačidlo hovoru TALK [7]. Potom sa ozve zvukový signál a stavový indikátor [14] zhasne a potom začne znova blikať.

**i POZNÁMKA:** Ak sa tlačidlo hovoru TALK [7] podrží stlačené dlhšie ako 1 minútu, vysielачka vydá nepretržitý zvukový signál a zastaví prenos, aby sa zabránilo náhodným prenosom a šetrilo sa nabitie batérie.

## Príjem

- Keď vysielajúca strana vyšle správu, súčasne sa ozve na prijímajúcej strane. Počas príjmu budú stavové indikátory [14] rýchlo blikať.
- Po ukončení vysielania sa ozve zvukový signál a signálne indikátory [14] zhasnú a potom sa zariadenie prepne do pohotovostného režimu.

## Tóny upozornenia (CA) na hovor

Volací tón je zvukový signál, ktorý upozorňuje ostatné vysielачky, že chcete vyslať správu. Tento výrobok má 5 rôznych volacích tónov.

- Ak chcete vyslať volací tón, na 3 sekundy podržte stlačené tlačidlo volacieho tónu Call Tone [8]. Potom sa ozve volací tón. Počas prenosu budú stavové indikátory [14] svietiť.

## Zvukový signál porozumenia správy

Keď prestanete vyslať, na prijímajúcej strane sa ozve signálny tón. Teraz prijímajúca osoba vie, kedy môže začať rozprávať.

Signálne indikátory **14** na prijímajúcej strane budú počas prijímania signálneho tónu rýchlo blikať.

## **Výstraha vybitej batérie**

Keď je batéria vybitá, zariadenie bude každých 5 minút vydávať pravidelný zvukový signál dovtedy, kým sa nezaložia nové batérie.

## ● **Skladovanie, keď sa výrobok nepoužíva**

- Pred skladovaním sa batérie musia vybrať.
- Výrobok skladujte na suchom mieste vo vnútornom prostredí chránenom pred priamym slnečným svetlom, najlepšie v jeho pôvodnom obale.

## ● **Čistenie**

- Pred čistením vypnite výrobok!
- Nemali by sa používať žiadne kyslé, brúsne ani rozpúšťacie čistiace prostriedky, pretože v opačnom prípade by mohli dôjsť k poškodeniu výrobku.
- Vonkajšie časti výrobku čistite len pomocou mäkkej, suchej handričky!
- Pri značnom znečistení sa môže použiť mierny čistiaci prostriedok.

## ● Riešenie problémov

Problém	Riešenie
Zariadenie sa nedá zapnúť.	<p><b>Možnosť 1:</b> Do výrobku vložte nové batérie.</p> <p><b>Možnosť 2:</b> Skontrolujte, či boli batérie vložené do priestoru pre batérie so správnou orientáciou polarít.</p> <p><b>Možnosť 3:</b> Minimálne na 3 sekundy podržte stlačený hlavný vypínač <b>2</b>.</p>
Slabý príjem alebo rušenie	<p><b>Možnosť 1:</b> Slabý signál, odíďte mimo týchto elektromagnetických zdrojov.</p> <p><b>Možnosť 2:</b> Batérie sú vybité, založte nové batérie.</p> <p><b>Možnosť 3:</b> Skúste prepnúť na iný kanál, aby ste zistili, či sa kvalita nezlepší.</p> <p><b>Možnosť 4:</b> Vzdialenosť medzi vysielačom a prijímačom je príliš veľká. Posuňte vysielač a prijímač bližšie a skúste znova.</p> <p><b>Možnosť 5:</b> Nie je možná žiadna komunikácia, skontrolujte nastavenie kanálov.</p> <p><b>Možnosť 6:</b> Žiadne prehrávanie, skontrolujte nastavenie hlasitosti.</p>

## ● Likvidácia

### Obal:

Obal pozostáva z ekologických materiálov, ktoré môžete odovzdať na miestnych recyklačných zberných miestach.



Všímajte si prosím označenie obalových materiálov pre triedenie odpadu, sú označené skratkami (a) a číslami (b) s nasledujúcim významom: 1–7: Plasty / 20–22: Papier a kartón / 80–98: Spojené látky.

### Výrobok:



Informácie o možnostiach likvidácie opotrebovaného výrobku získate na Vašej správe obce alebo mesta.



Bočne umiestnený symbol prečiarknutého kontajnera s kolieskami znamená, že tento prístroj podlieha smernici 2012/19/EÚ. Táto smernica hovorí, že prístroj na konci jeho životnosti nesmiete odhodiť do normálneho domového odpadu, ale ho musíte odovzdať na špeciálne zriadených zberných miestach, zariadeniach pre recykláciu cenných surovín alebo pre recykláciu odpadu.

### **Táto likvidácia je pre Vás bezplatná.**

Chráňte životné prostredie a likvidujte odpad správnym spôsobom.

## Batérii/akumulátorov:



**Pri nesprávnej likvidácii batérii/  
akumulátorov hrozí poškodenie životného  
prostredia!**

Defektné alebo opotrebované batérie/akumulátorové batérie musia byť odovzdané na recykláciu podľa NARIADENIA 2023/1542. Batérie/akumulátorové batérie a/alebo prístroj odovzdajte prostredníctvom dostupných miestnych zberných stredísk.

Symbol preškrtnutého smetného koša na batériách alebo akumulátorových batériách znamená, že batérie a akumulátorové batérie nesmiete vyhadzovať do domového odpadu. Pred likvidáciou vyberte batérie/akumulátorové batérie z výrobku. Môžu obsahovať jedovaté ťažké kovy a je potrebné zaobchádzať s nimi ako s nebezpečným odpadom.

Chemické značky ťažkých kovov sú nasledujúce: Cd = kadmium, Hg = ortuť, Pb = olovo.

## ● Zjednodušené EÚ vyhlásenie o zhode

Týmto OWIM GmbH & Co. KG, Stiftsbergstraße 1, 74167 Neckarsulm, NEMECKO prehlasuje, že výrobok DETSKÉ VYSIELAČKY HG09608A / HG09608B, zodpovedá smerniciam 2014/53/EÚ a 2011/65/EÚ.

Úplné EÚ vyhlásenie o zhode je k dispozícii na tejto internetovej adrese: [www.owim.com](http://www.owim.com)



## ● Záruka a servis

### ● Záruka

Výrobok bol starostlivo vyrobený v súlade s prísnyimi smernicami kvality a pred dodaním dôkladne otestovaný. V prípade materiálových alebo výrobných chýb máte zákonné práva voči predajcovi výrobku. Vaše zákonné práva nie sú žiadnym spôsobom obmedzené našou zárukou uvedenou nižšie.

Záruka na tento výrobok je 3 roky od dátumu nákupu. Záručná doba začína plynúť dátumom kúpy. Originál dokladu o kúpe si uschovajte na bezpečnom mieste, pretože tento doklad je potrebný ako dôkaz o kúpe.

Akékoľvek poškodenie alebo nedostatky prítomné už v čase nákupu je potrebné nahlásiť ihneď po vybalení výrobku.

Ak sa v priebehu 3 rokov od dátumu zakúpenia preukáže, že výrobok vykazuje chyby materiálu alebo spracovania, podľa vlastného uváženia Vám ho bezplatne opravíme alebo vymeníme. Záručná doba sa na základe poskytnutej záručnej reklamácie nepredlžuje. To platí aj pre vymenené alebo opravené diely.

Táto záruka je neplatná, ak bol výrobok poškodený alebo nesprávne používaný alebo udržiavaný.

Záruka sa vzťahuje na chyby materiálu a výrobné chyby. Táto záruka sa nevzťahuje na časti výrobku, ktoré podliehajú bežnému opotrebovaniu, a preto sa považujú za opotrebovateľné diely (napr. batérie, nabíjateľné batérie, hadice, atramentové kazety), ani na poškodenie krehkých častí, napr. spínačov alebo častí zo skla.

## ● Postup v prípade poškodenia v záruke

Pre zaručenie rýchleho spracovania Vašej požiadavky dodržte prosím nasledujúce pokyny:

Pre všetky otázky majte pripravený pokladničný doklad a číslo výrobku (IAN 484061\_2501) ako dôkaz o kúpe.

Číslo výrobku nájdete na typovom štítku, gravúre, na prednej strane Vášho návodu (dole vľavo) alebo ako nálepku na zadnej alebo spodnej strane.

Ak sa vyskytnú funkčné poruchy alebo iné nedostatky, najskôr telefonicky alebo e-mailom kontaktujte následne uvedené servisné oddelenie.

Produkt označený ako defektný potom môžete s priloženým dokladom o kúpe (pokladničný lístok) a uvedením, v čom spočíva nedostatok a kedy sa vyskytol, bezplatne odoslať na Vám oznámenú adresu servisného pracoviska.

## ● Servis

SK

**Servis Slovensko**

Tel.: 0800 008158

E-pošta: [owim@lidl.sk](mailto:owim@lidl.sk)

<b>Verwendete Warnhinweise und Symbole..</b>	Seite	79
<b>Einleitung .....</b>	Seite	81
<b>Bestimmungsgemäße Verwendung .....</b>	Seite	81
<b>Markenhinweise .....</b>	Seite	82
<b>Lieferumfang .....</b>	Seite	82
<b>Sicherheitshinweise .....</b>	Seite	82
<b>Teilebeschreibung .....</b>	Seite	89
<b>Technische Daten .....</b>	Seite	90
<b>Vor der Verwendung .....</b>	Seite	92
<b>Bedienung .....</b>	Seite	92
Ihr Produkt einrichten.....	Seite	92
Erste Schritte .....	Seite	93
<b>Lagerung bei Nichtbenutzung .....</b>	Seite	97
<b>Reinigung.....</b>	Seite	98
<b>Fehlerbehebung.....</b>	Seite	98
<b>Entsorgung .....</b>	Seite	100
<b>Vereinfachte EU-Konformitätserklärung.....</b>	Seite	101
<b>Garantie und Service.....</b>	Seite	102
Garantie.....	Seite	102
Abwicklung im Garantiefall.....	Seite	103
Service .....	Seite	103

## Verwendete Warnhinweise und Symbole

Die dargestellten Symbole werden in der Bedienungsanleitung, auf der Verpackung und auf dem Gerät verwendet.



**GEFAHR!** Dieses Symbol mit dem Signalwort „GEFAHR“ bezeichnet eine Gefährdung mit einem hohen Risikograd, die, wenn sie nicht vermieden wird, eine schwere Verletzung oder den Tod zur Folge hat.



**WARNUNG!** Dieses Symbol mit dem Signalwort „WARNUNG“ bezeichnet eine Gefährdung mit einem mittleren Risikograd, die, wenn sie nicht vermieden wird, eine schwere Verletzung oder den Tod zur Folge haben kann.



**VORSICHT!** Dieses Symbol mit dem Signalwort „VORSICHT“ bezeichnet eine Gefährdung mit einem niedrigen Risikograd, die, wenn sie nicht vermieden wird, eine geringe oder mäßige Verletzung zur Folge haben kann.



**ACHTUNG!** Dieses Symbol weist in Kombination mit dem Signalwort „ACHTUNG“ auf einen möglichen Sachschaden hin.



**HINWEIS:** Dieses Symbol mit dem Signalwort „HINWEIS“ bietet weitere nützliche Informationen.



Gleichstrom/-spannung



Dieses Gebotszeichen weist darauf hin geeignete Schutzhandschuhe zu tragen! Folgen Sie den Anweisungen dieser Warnung, um Handverletzungen durch Gegenstände oder den Kontakt mit heißen oder chemischen Materialien zu vermeiden!



**WARNUNG! EXPLOSIONSGEFAHR!** Eine Warnung, welche mit diesem Zeichen und den Worten „**WARNUNG! EXPLOSIONSGEFAHR!**“ versehen ist, weist auf eine mögliche Explosionsgefahr hin. Wird ein solcher Warnhinweis nicht befolgt, kann das ernsthafte Verletzungen nach sich ziehen oder tödlich enden und möglichen Sachschaden nach sich ziehen. Folgen Sie den Anweisungen dieser Warnung, um Lebensgefahr, schwerwiegende Verletzungen oder Sachschäden zu vermeiden!



Dieses Symbol bedeutet, dass vor der Verwendung des Produkts die Bedienungsanleitung beachtet werden muss.



Dieses Symbol zeigt an, dass die Empfangsreichweite des Produkts bis zu 8 km beträgt (im freien Gelände).



Dieses Symbol zeigt an, dass die Empfangsreichweite des Produkts bis zu 1,5 km (in der Stadt) beträgt.



Das CE-Zeichen bestätigt Konformität mit den für das Produkt zutreffenden EU-Richtlinien.

## **KINDER WALKIE-TALKIE SET**

### **● Einleitung**

Wir beglückwünschen Sie zum Kauf Ihres neuen Produkts. Sie haben sich damit für ein hochwertiges Produkt entschieden. Die Bedienungsanleitung ist Teil dieses Produkts. Sie enthält wichtige Hinweise für Sicherheit, Gebrauch und Entsorgung. Machen Sie sich vor der Benutzung des Produkts mit allen Bedien- und Sicherheitshinweisen vertraut. Benutzen Sie das Produkt nur wie beschrieben und für die angegebenen Einsatzbereiche. Händigen Sie alle Unterlagen bei Weitergabe des Produkts an Dritte mit aus.

### **● Bestimmungsgemäße Verwendung**

Das KINDER WALKIE-TALKIE SET (nachfolgend als „Produkt“ bezeichnet) ist ein IT-Gerät. Dieses Produkt ist für die drahtlose Übertragung von Sprachnachrichten zur Kommunikation mit anderen Personen bestimmt. Dieses Produkt ist nicht für die Verwendung in Unternehmen oder für andere gewerbliche Zwecke (z. B. Büro-Anwendungen) vorgesehen. Dieses Produkt ist nur für den privaten Gebrauch bestimmt. Jede andere Verwendung gilt als unsachgemäß. Ansprüche aufgrund

unsachgemäßer Verwendung oder aufgrund unbefugter Änderungen am Produkt werden vom Garantieumfang nicht erfasst. Eine derartige Verwendung erfolgt auf Ihre eigene Gefahr.

## ● Markenhinweise

- Die Marke und der Handelsname Lupilu stehen im Eigentum der jeweiligen Inhaber.
- Alle anderen Namen und Produkte sind Marken oder eingetragene Marken ihrer jeweiligen Eigentümer.

## ● Lieferumfang

2 x Walkie-Talkie

6 x AAA (LR03) Alkali-Batterien

1 x Kurzanleitung



## Sicherheitshinweise

Machen Sie sich vor der Verwendung des Produktes mit allen Sicherheitshinweisen und Gebrauchsanweisungen vertraut! Wenn Sie dieses Produkt an andere weitergeben, geben Sie auch alle Dokumente weiter!

Das Produkt muss vor jeder Verwendung überprüft werden, ein defektes oder beschädigtes Gerät darf nicht verwendet werden.

**⚠ ACHTUNG!** Nicht geeignet für Kinder unter 36 Monate.  
Kleine Teile. Erstickungsgefahr.

- ⚠️ WARNUNG!** Benutzung unter direkter Aufsicht eines Erwachsenen.
- ⚠️ WARNUNG!** Während des Gebrauchs von den Ohren fernhalten. Missbrauch kann Gehörschäden verursachen.
- Bewahren Sie die Verpackung zum späteren Nachschlagen auf.
  - Das Produkt ist für Kinder ab 3 Jahren geeignet.
  - Farbe und Spezifikationen können variieren.
- ⚠️ WARNUNG! LEBENSGEFAHR UND UNFALLGEFAHR FÜR SÄUGLINGE UND KINDER!**
- ⚠️ GEFAHR! ERSTICKUNGSGEFAHR!** Lassen Sie Kinder mit dem Verpackungsmaterial nicht unbeaufsichtigt. Das Verpackungsmaterial stellt eine Erstickenungsgefahr dar. Kinder unterschätzen häufig die damit verbundenen Gefahren. Das Verpackungsmaterial ist kein Spielzeug.
- Kinder dürfen nur unter Aufsicht von Erwachsenen mit dem Produkt spielen.
- ⚠️ GEFAHR! Einige der mitgelieferten Teile könnten verschluckt werden. Wenden Sie sich sofort an einen Arzt, falls ein Teil verschluckt wurde.**
- ⚠️ WARNUNG! Funkstörungen**
- Schalten Sie das Produkt in Flugzeugen, Krankenhäusern, oder in der Nähe medizinischer Elektroniksysteme aus. Die übertragenen drahtlosen Signale könnten Auswirkungen auf die Funktionalität sensibler Elektrogeräte haben.
  - Halten Sie das Produkt mindestens 20 cm von Herzschrittmachern oder implantierbaren Kardioverter-Defibrillatoren fern, da die elektromagnetische Strahlung die Funktionalität von Herzschrittmachern beeinträchtigen kann.

- Die übertragenen Funkwellen könnten Störungen in Hörgeräten verursachen.
- Die Funkgeräte dürfen nicht bei eingeschalteten drahtlosen Komponenten in explosiver Umgebung (z. B. Lackierereien und in Bereichen mit brennbaren Gasen) verwendet werden, da die ausgesendeten Funkwellen Explosionen und Feuer verursachen können.
- Die Reichweite der Funkwellen variiert je nach Umweltbedingungen. Im Falle einer drahtlosen Datenübertragung kann nicht ausgeschlossen werden, dass unbefugte Dritte diese Daten erhalten.
- Die Funkgeräte dürfen nicht in einem Sprenggebiet oder in der Nähe von Sprengkapseln verwendet werden.

## **Batteriewarnhinweise**

### **ALLGEMEINE WARNHINWEISE**

- Bewahren Sie Batterien immer außerhalb der Reichweite von Kindern auf.
- Reinigung und Wartung dürfen nicht von Kindern ohne Aufsicht durchgeführt werden.
- Setzen Sie die Batterien keinen extremen Bedingungen aus (z. B. Heizkörper oder direkte Sonneneinstrahlung).
- Behandeln Sie beschädigte oder ausgelaufene Batterien mit äußerster Vorsicht und entsorgen Sie sie so schnell wie möglich ordnungsgemäß. Tragen Sie dabei Handschuhe.
- Wenn Sie mit Batteriesäure in Kontakt kommen, waschen Sie die betroffene Stelle mit Wasser und Seife. Wenn Batteriesäure in Ihr Auge gelangt, spülen Sie es mit Wasser aus und suchen Sie sofort einen Arzt auf!
- Batterien dürfen nicht verschluckt werden! In diesem Fall müssen Sie jedoch sofort einen Arzt aufsuchen!

- Batterien niemals ins Wasser, Feuer werfen oder auf heiße Oberflächen legen (z. B. Heizkörper oder Herd). Niemals das Batteriegehäuse oder die Folie öffnen oder die Kontakte kurzschließen. Es besteht Brand- oder Explosionsgefahr!
- Vermeiden Sie äußere mechanische Einwirkungen (z. B. Schläge, scharfe Gegenstände oder Quetschungen). Es besteht Brand- oder Explosionsgefahr!
- Die Übergabestellen im Batteriefach dürfen nicht kurzgeschlossen werden.

### **ZUSÄTZLICHE BATTERIE-WARNHINWEISE:**

- Verwenden Sie nur Batterien des gleichen Herstellers und des gleichen Typs.
- Verwenden Sie nur den vorgeschriebenen Batterietyp!
- Die Verwendung falscher Batterien kann die Schutzvorrichtung des Produkts beschädigen oder zerstören.
- Die Verwendung von Lithium-Batterien/Akkus ist zu untersagen.
- Entfernen Sie die Batterien, wenn sie leer sind oder wenn der Artikel längere Zeit nicht benutzt wird.
- Neue und gebrauchte Batterien dürfen nicht zusammen verwendet werden.
- Reinigen Sie vor dem Einlegen die Kontakte an den Batterien und im Batteriefach!
- Ersetzen Sie alle Batterien gleichzeitig.
- Nicht wiederaufladbare Batterien dürfen nicht geladen werden.

**⚠️ WARNUNG!** Batterien dürfen nicht geladen oder auf andere Weise reaktiviert, auseinander genommen, ins Feuer geworfen oder kurzgeschlossen werden. Es besteht Brand- oder Explosionsgefahr!

- Achten Sie beim Einlegen der Batterien auf die richtige Polarität (+/-). Legen Sie die Batterien gemäß den Polaritätsmarkierungen (+) und (-) auf der Batterie und dem Produkt ein.
- Entsorgen Sie Altbatterien ordnungsgemäß bei kommunalen Sammelstellen oder im Handel.
- Keine wiederaufladbaren Batterien verwenden!
- Batterien sollten immer von einem Erwachsenen ausgetauscht werden.
- Unsachgemäße Verwendung kann zu Explosionen und Lebensgefahr führen.

## **Risiko des Auslaufens von Batterien**

Im Falle eines Auslaufens der Batterien entfernen Sie diese sofort aus dem Produkt, um Beschädigungen zu vermeiden.

Vermeiden Sie Kontakt der ausgelaufenen Chemikalien mit Haut, Augen und Schleimhäuten. Spülen Sie bei Kontakt mit Batteriesäure die betroffene Stelle mit viel klarem Wasser ab und wenden Sie sich umgehend an einen Arzt.

## **TRAGEN SIE SCHUTZHANDSCHUHE!**



Ausgelaufene oder beschädigte Batterien können bei Hautkontakt Verbrennungen verursachen. Tragen Sie in solch einem Fall immer geeignete Schutzhandschuhe.

**⚠️ WARNUNG!** Achten Sie darauf, dass

- Das Produkt nicht in unmittelbarer Nähe von Magnetfeldern (z. B. Lautsprechern) verwendet wird.
- Keine Feuerquellen (z. B. brennende Kerzen) auf oder in der Nähe des Produktes positioniert werden.
- Keine Gegenstände in das Innere des Produkts eingeführt werden.

- Das Produkt keinen übermäßigen Erschütterungen und Vibrationen ausgesetzt ist.
- Tauchen Sie elektrische Teile des Produktes während der Reinigung oder Bedienung niemals in Wasser oder andere Flüssigkeiten.
- Die Batterien müssen vor der Reparatur aus den Funkgeräten entnommen werden. Vor einer weiteren Verwendung müssen die Geräte von einer qualifizierten Person überprüft werden.
- Das Produkt darf während des Gebrauchs nicht abgedeckt werden.
- Die OWIM GmbH & Co KG ist nicht für Störungen von Radio- und Fernsehgeräten aufgrund einer unbefugten Veränderung des Produktes verantwortlich.
- Der Benutzer des Produktes ist allein für die Behebung von Störungen verantwortlich, die durch derartige unbefugte Veränderungen des Produktes sowie durch den Ersatz solcher Produkte verursacht wurden.
- Es ist notwendig, das Produkt zu reparieren, wenn es beschädigt ist, beispielsweise wenn das Gehäuse beschädigt ist, wenn Flüssigkeiten oder Gegenstände in das Produkt eingedrungen sind oder wenn das Produkt Regen oder Feuchtigkeit ausgesetzt war.
- Reparaturen sind auch erforderlich, wenn das Produkt nicht ordnungsgemäß funktioniert oder fallen gelassen wurde. Wenn Rauch oder ungewöhnliche Geräusche oder Gerüche auftreten, schalten Sie das Produkt sofort ab und entnehmen Sie die Batterien. In solchen Fällen sollte das Produkt nicht verwendet werden, bis es durch autorisiertes Personal überprüft wurde. Lassen Sie das Produkt nur von qualifiziertem Personal reparieren. Öffnen Sie niemals das Gehäuse des Produktes.

- Beachten Sie die Richtlinien und Gesetze im Nutzungsland. In einigen Ländern ist es verboten, Ihr Walkie-Talkie während des Fahrens zu benutzen. In diesem Fall müssen Sie Ihr Fahrzeug vor der Benutzung am Straßenrand anhalten.
- Das Funkgerät darf keinesfalls mit einer beschädigten Antenne betrieben werden. Auch bei Beschädigungen an der Isolierung der Antenne muss der Betrieb des Funkgerätes eingestellt werden.
- Halten Sie beim Drücken der Sprechaste mindestens 25 mm Abstand zu Ihrem Gesicht. Wenn Sie den Gürtelclip, eine Tragetasche oder eine andere Gerätehalterung verwenden möchten, dürfen diese kein Metall enthalten.
- Halten Sie immer einen möglichst großen Abstand zur Antenne ein. Die Antenne darf während der Übertragung nicht berührt werden.
- Verwenden Sie die mitgelieferte Gürtelklemme, wenn Sie das Funkgerät bei sich tragen wollen.

Beachten Sie die Vorschriften und Gesetze des Einsatzlandes:

- In einigen Ländern ist es verboten, Ihren Walkie-Talkie während der Fahrt zu benutzen. In diesem Fall halten Sie Ihr Fahrzeug am Straßenrand an, bevor Sie es benutzen.
- Berühren Sie während des Sendens nicht die Antenne, da dies zu einer verringerten Reichweite führen kann.

## ● Teilebeschreibung

- 1 Display
- 2  EIN/AUS Schalter
- 3 Mikrofon
- 4 VOL  Lautstärke erhöhen
- 5 VOL  Lautstärke senken/  Sperrtaste
- 6 Lautsprecher
- 7 **TALK**-Taste
- 8  **CH** Kanal Abwärtstaste /  Anruftontaste
- 9  **CH** Kanal Aufwärtstaste
- 10 Antenne
- 11 Gürtelklemme
- 12 Batteriefachdeckel
- 13 Schraube für Batteriefachdeckel
- 14 Statusanzeigen
- 15 Kanalnummer
- 16 AAA Alkali-Batterien (LR03) x 6
- 17 Kurzanleitung

## ● Technische Daten

### Walkie-Talkie

Kanäle:	9
Frequenz:	446,00625 - 446,10625 MHz
Band:	446 PMR
Kopf SAR-Wert	
- Bericht SAR (10 g) (100 % Betriebszyklus):	1,029 W/kg
- Betrieb-SAR (10 g) (50 % Betriebszyklus):	0,515 W/kg
SAR-Wert beim Tragen am Körper	
- Bericht SAR (10 g) (100 % Betriebszyklus):	1,029 W/kg
- Betrieb-SAR (10 g) (50 % Betriebszyklus):	0,515 W/kg
Leistungsausgabe:	< 28,5 dBm
Reichweite:	bis zu 1.5km (in der Stadt), 8km (im freien Gelände)
Übertragungsleistung:	≤ 28,114 mW ERP
Modulationstyp:	FM-F3E
Kanaltrennung:	12,5 kHz
Batterien:	3 x AAA (LR03)-Batterien

Betriebstemperatur:	5 - 35 °C
Lagerungstemperaturbereich:	0 - 45 °C
Feuchtigkeit (keine Kondensation)	10 bis 70 % relative Luftfeuchte
Abmessungen (L x B x H):	138 x 53 x 36 mm (Gürtelklemme)
Gewicht (ohne Batterien):	ca. 70g (pro Gerät)

\* **i HINWEIS:** Die Kommunikationsreichweite wird basierend auf optimalen Bedingungen ohne Hindernisse berechnet. Die tatsächliche Reichweite variiert je nach Gelände und Bedingungen. Technische Daten und Design könnten ohne Ankündigung geändert werden.

### Frequenz-Tabelle:

Kanal	Frequenz (MHz)
1	446,00625
2	446,01875
3	446,03125
4	446,04375
5	446,05625
6	446,06875
7	446,08125

Kanal	Frequenz (MHz)
8	446,09375
9	446,10625

## ● Vor der Verwendung

### **i** HINWEIS:

- Überprüfen Sie vor Gebrauch, ob der Verpackungsinhalt vollständig und unbeschädigt ist!
- Alle Teile müssen ausgepackt und das Verpackungsmaterial muss vollständig entfernt werden.

## ● Bedienung

### ● Ihr Produkt einrichten

#### **Gürtelklemme installieren/entfernen**

##### **Gürtelklemme installieren**

Stecken Sie die Gürtelklemme **11** in den Schlitz an der Rückseite des Walkie Talkies. Die Gürtelklemme **11** muss hörbar einrasten.

##### **Gürtelklemme entfernen**

Entfernen Sie die Gürtelklemme **11** vom Walkie Talkie, indem Sie die Verriegelung der Gürtelklemme lösen. Schieben Sie die Gürtelklemme **11** nach dem Lösen aus dem Schlitz.

#### **Batterien einlegen/ersetzen (siehe Abb. A)**

**Schritt 1:** Entfernen Sie die Gürtelklemme **11**.

**Schritt 2:** Lösen Sie die Schraube **13** für den Batteriefachdeckel **12** mit einem geeigneten Schraubendreher und entfernen Sie die Batteriefachdeckel **12**.

**Schritt 3:** Legen Sie 3 AAA-Batterien **16** in das Batteriefach ein. Achten Sie darauf, dass die Pole + und - der Batterien an den entsprechenden Anschlussklemmen im Batteriefach ausgerichtet sind.

**Schritt 4:** Setzen Sie den Batteriefachdeckel **12** wieder auf und verriegeln Sie es mit der Schraube **13** mithilfe eines Schraubenziehers.

**Schritt 5:** Bringen Sie die Gürtelklemme **11** wieder an.

## ● Erste Schritte

**i HINWEIS:** Das Walkie-Talkie-Set fungiert als Paar und muss über denselben Kommunikationskanal miteinander kommunizieren. Außerdem müssen sie sich in einem Umkreis von 1,5 km (in der Stadt) oder 8 km (im freien Gelände) befinden. In einem freien Kanal können andere, die den gleichen Walkie-Talkie haben, Ihr Gespräch verfolgen.

## Walkie-Talkie einschalten

- Schalten Sie das Walkie-Talkie ein, indem Sie den EIN/AUS Schalter **2** mindestens 3 Sekunden lang gedrückt halten. Anschließend ist ein akustisches Signal zu hören und der aktuell eingestellte Kanal wird im Display **1** angezeigt. Zu diesem Zeitpunkt befindet sich das Walkie-Talkie im Empfängermodus.

## Standby-Modus

- Wenn das Walkie-Talkie eingeschaltet ist und länger als 10 Sekunden inaktiv ist, wechselt das Gerät in den Standby-Modus, nachdem ein akustisches Signal zu hören ist.

- Die Kanalnummer **15** im Display erlischt und die Statusanzeigen **14** blinken alle 5 Sekunden langsam, um anzuzeigen, dass das Gerät immer noch bereit ist, Nachrichten und Ruftöne zu empfangen.
- Die Tasten „Kanal aufwärts/abwärts“ **9** / **8** und „Lautstärke erhöhen/ senken“ **4** / **5** werden automatisch gesperrt.

## Walkie-Talkie ausschalten

- Schalten Sie das Walkie-Talkie aus, indem Sie den EIN/AUS Schalter **2** mindestens 3 Sekunden lang gedrückt halten. Anschließend wird ein Tonsignal ausgegeben und das Display **1** schaltet sich aus.

**i HINWEIS:** Wenn das Walkie-Talkie länger als 1,5 Stunden nicht verwendet wird, schaltet es sich automatisch aus.

## Tasten sperren und entsperren

- Wenn die Tastensperre aktiviert ist, sind die Tasten „Kanal aufwärts/abwärts“ **9** / **8** und „Lautstärke erhöhen/ senken“ **4** / **5** gesperrt.
- Um die Tasten zu entsperren, halten Sie die Sperrtaste **5** gedrückt, bis ein akustisches Signal ertönt.
- Um die Tasten zu sperren, halten Sie die Sperrtaste **5** erneut gedrückt, bis ein akustisches Signal ertönt.

**i HINWEIS:** Wenn Ihr Walkie-Talkie länger als 10 Sekunden nicht verwendet wird, ertönt ein akustisches Signal und es wechselt in den Standby-Modus. Die Tasten werden automatisch gesperrt.

## Lautstärke anpassen

- Falls die Tasten „Lautstärke erhöhen/senken“ **4** / **5** gesperrt sind, entsperren Sie sie zuerst, indem Sie die

Sperrtaste **5** gedrückt halten, bis ein akustisches Signal zu hören ist.

- Drücken Sie zum Anpassen der Lautstärke die Taste **4** zum Erhöhen oder Taste **5** zum Senken.
- Nach jedem Drücken der Tasten „Lautstärke erhöhen/senken“ **4** / **5** hören Sie die eingestellte Lautstärke durch den akustischen Signal. Drücken Sie wiederholt die Tasten **4** / **5**, bis die gewünschte Lautstärke erreicht ist.

## Erläuterungen zu den Statusanzeigen **14**

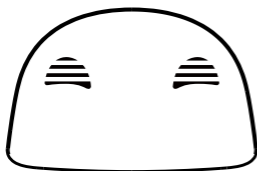

Anzeigen EIN: Senden von Nachrichten oder Ruftönen

Anzeigen blinken schnell: Nachricht oder Ruftöne werden empfangen

Die Anzeigen blinken alle langsam (alle 5 Sekunden): Im Standby-Modus

## Verschiedene Kanäle einstellen (Insgesamt 9 Kanäle)

Beide Walkie-Talkies müssen zur Kommunikation auf denselben Kanal eingestellt werden. Es gibt insgesamt 9 Kanäle zum Einstellen.

**Schritt 1:** Falls die Kanal Aufwärts-/Abwärtstasten **9** / **8** gesperrt sind, entsperren Sie diese zuerst, indem Sie die Sperrtaste **5** gedrückt halten, bis ein akustisches Signal ertönt.

**Schritt 2:** Drücken Sie zur Auswahl des gewünschten Kanals für beide Walkie-Talkies die Aufwärtstaste **9** oder Abwärtstaste **8**.

**i HINWEIS:** Alle Geräte, die auf den gleichen Kanal eingestellt sind, können am Gespräch teilnehmen.

## Übertragung

**i HINWEIS:** Bei allen Walkie-Talkies, die sich in Reichweite befinden und auf den selben Kanal eingestellt sind, wird die Durchsage wiedergegeben.

**Schritt 1:** Halten Sie die TALK-Taste **7** gedrückt. Lassen Sie die Taste nicht los.

**Schritt 2:** Halten Sie das Walkie-Talkie etwa 3 bis 5 cm von Ihrem Mund entfernt und sprechen Sie ins Mikrofon **3**. Die Statusanzeigen **14** sind während der Übertragung eingeschaltet.

**Schritt 3:** Lassen Sie die TALK-Taste **7** los, sobald Sie mit Ihrer Durchsage fertig sind. Anschließend ertönt ein akustisches Signal und die Statusanzeige **14** erlischt und blinkt dann wieder.

**i HINWEIS:** Wenn die TALK-Taste **7** länger als 1 Minute gedrückt gehalten wird, gibt das Walkie-Talkie ein kontinuierliches akustisches Signal aus und stoppt die Übertragung, um versehentliche Übertragungen zu verhindern und Batterieladung zu sparen.

## Empfang

- Sobald die sendende Seite eine Nachricht sendet, kann sie gleichzeitig auf der empfangenden Seite gehört werden. Die Statusanzeigen **14** blinken während des Empfangs schnell.
- Nach Beendigung der Übertragung ertönt ein akustisches Signal und die Statusanzeigen **14** erlöschen, danach wechselt das Gerät in den Standby-Modus.

## **Anrufalarm- (CA) Töne**

Der Anrufton ist ein akustisches Signal, dass andere Walkie-Talkies auf dem aktuell eingestellten Kanal alarmiert, dass Sie eine Nachricht übermitteln möchten. Dieses Produkt hat 5 verschiedene Anruftöne.

Um einen Rufton zu senden, halten Sie die Anruftontaste **8** für 3 Sekunden lang gedrückt. Anschließend ist der Anrufton zu hören.

Die Statusanzeigen **14** sind während der Übertragung eingeschaltet.

## **Roger-Signal**

Ein Signalton wird am Empfangsender ausgegeben, sobald Sie die Übertragung stoppen. Die Empfangsperson weiß nun, dass er/sie antworten kann. Die Signalanzeigen **14** auf der Empfangsseite blinken schnell, während der Signalton empfangen wird.

## **Alarm bei schwacher Batterie**

Wenn die Batterieleistung niedrig ist, gibt das Gerät alle 5 Minuten ein periodisches akustisches Signal aus, bis die neuen Batterien ausgetauscht wurden.

## **● Lagerung bei Nichtbenutzung**

- Batterien müssen vor der Lagerung entfernt werden.
- Lagern Sie das Produkt in einem trockenen Innenraum, geschützt vor direkter Sonneneinstrahlung, vorzugsweise in der Originalverpackung.

## ● Reinigung

- Schalten Sie das Produkt vor der Reinigung aus!
- Verwenden Sie keine säurehaltigen, scheuernden oder lösemittelhaltigen Reinigungsmittel, da diese das Produkt beschädigen können.
- Reinigen Sie das Gehäuse des Produktes ausschließlich mit einem weichen, trockenen Tuch!
- Bei anhaltender Verschmutzung kann ein mildes Reinigungsmittel verwendet werden.

## ● Fehlerbehebung

<b>Problem</b>	<b>Behebung</b>
Das Gerät lässt sich nicht einschalten.	<b>Option 1:</b> Setzen Sie neue Batterien in das Produkt ein. <b>Option 2:</b> Prüfen Sie die Ausrichtung der Batterien. <b>Option 3:</b> Achten Sie darauf, den EIN/AUS Schalter <input type="checkbox"/> mindestens 3 Sekunden lang zu drücken.

## Problem

Schlechter oder gestörter Empfang

## Behebung

**Option 1:** Schwaches Signal, von elektromagnetischen Quellen entfernen.

**Option 2:** Batterien fast leer. Setzen Sie neue Batterien in das Produkt ein.

**Option 3:** Versuchen Sie, auf einen anderen Kanal zu wechseln, und prüfen Sie, ob sich die Qualität verbessert.

**Option 4:** Der Abstand zwischen Sender und Empfänger ist zu groß. Verringern Sie den Abstand zwischen sender und Empfänger und versuchen sie es erneut.

**Option 5:** Keine Kommunikation möglich, überprüfen Sie die Kanaleinstellungen.

**Option 6:** Keine Wiedergabe, überprüfen Sie die Lautstärkeeinstellung.

## ● Entsorgung

### Verpackung:

Die Verpackung besteht aus umweltfreundlichen Materialien, die Sie über die örtlichen Recyclingstellen entsorgen können.



Beachten Sie die Kennzeichnung der Verpackungsmaterialien bei der Abfalltrennung, diese sind gekennzeichnet mit Abkürzungen (a) und Nummern (b) mit folgender Bedeutung: 1-7: Kunststoffe/20-22: Papier und Pappe/80-98: Verbundstoffe.

### Produkt:



Möglichkeiten zur Entsorgung des ausgedienten Produkts erfahren Sie bei Ihrer Gemeinde- oder Stadtverwaltung.



Das nebenstehende Symbol einer durchgestrichenen Mülltonne auf Rädern zeigt an, dass dieses Produkt der Richtlinie 2012/19/EU unterliegt. Diese Richtlinie besagt, dass Sie dieses Produkt am Ende seiner Nutzungszeit nicht mit dem normalen Haushaltsmüll entsorgen dürfen, sondern in speziell eingerichteten Sammelstellen, Wertstoffhöfen oder Entsorgungsbetrieben abgeben müssen

### **Diese Entsorgung ist für Sie kostenfrei.**

Schonen Sie die Umwelt und entsorgen Sie fachgerecht.

## Batterien/Akkus:



### **Umweltschäden durch falsche Entsorgung der Batterien/Akkus!**

Defekte oder verbrauchte Batterien/ Akkus müssen gemäß VERORDNUNG 2023/1542 entsorgt werden. Geben Sie Batterien / Akkus und über die angebotenen lokalen Sammeleinrichtungen zurück.

Das Symbol der durchgestrichenen Mülltonne auf Batterien oder Akkus bedeutet, dass Sie Batterien und Akkus nicht im Hausmüll entsorgen dürfen. Entnehmen Sie die Batterien/ den Akku-Pack aus dem Produkt vor der Entsorgung. Diese können giftige Schwermetalle enthalten und unterliegen der Sondermüllbehandlung.

Die chemischen Symbole der Schwermetalle sind wie folgt: Cd =Cadmium, Hg = Quecksilber, Pb = Blei.

## ● Vereinfachte EU-Konformitätserklärung

Hiermit erklärt OWIM GmbH & Co. KG, Stiftsbergstraße 1, 74167 Neckarsulm, DEUTSCHLAND, dass das Produkt KINDER WALKIE-TALKIE SET HG09608A / HG09608B, den Richtlinien 2014/53/EU und 2011/65/EU entspricht.

Der vollständige Text der EU-Konformitätserklärung ist unter der folgenden Internetadresse verfügbar: [www.owim.com](http://www.owim.com)



## ● Garantie und Service

### ● Garantie

Das Produkt wurde nach strengen Qualitätsrichtlinien hergestellt und vor der Auslieferung sorgfältig geprüft. Im Falle von Material- oder Herstellungsfehlern haben Sie gegenüber dem Verkäufer des Produkts gesetzliche Rechte. Ihre gesetzlichen Rechte werden in keiner Weise durch unsere unten aufgeführte Garantie eingeschränkt.

Die Garantie für dieses Produkt beträgt 3 Jahre ab Kaufdatum. Die Garantiezeit beginnt mit dem Kaufdatum. Bewahren Sie den Originalkaufbeleg an einem sicheren Ort auf, da dieses Dokument als Nachweis des Kaufs erforderlich ist.

Alle Schäden oder Mängel, die bereits zum Zeitpunkt des Kaufs vorhanden sind, müssen unverzüglich nach dem Auspacken des Produkts gemeldet werden.

Sollte das Produkt innerhalb von 3 Jahren ab Kaufdatum einen Material- oder Herstellungsfehler aufweisen, werden wir es – nach unserer Wahl – kostenlos für Sie reparieren oder ersetzen. Die Garantiezeit verlängert sich durch einen stattgegebenen Gewährleistungsanspruch nicht. Dies gilt auch für ersetzte und reparierte Teile.

Diese Garantie erlischt, wenn das Produkt beschädigt oder unsachgemäß verwendet oder gewartet wurde.

Die Garantie deckt Material- und Herstellungsfehler ab. Diese Garantie erstreckt sich weder auf Produktteile, die normalem Verschleiß unterliegen, und somit als Verschleißteile gelten (z. B. Batterien, Akkus, Schläuche, Farbpatronen), noch auf Schäden an zerbrechlichen Teilen, z. B. Schalter oder Teile aus Glas.

## ● Abwicklung im Garantiefall

Um eine schnelle Bearbeitung Ihres Anspruchs zu gewährleisten, beachten Sie die folgenden Hinweise:

Halten Sie den Originalkaufbeleg und die Artikelnummer (IAN 484061\_2501) als Nachweis für den Kauf bereit.

Sie finden die Artikelnummer auf dem Typenschild, einer Gravur auf dem Produkt, der Startseite der Bedienungsanleitung (unten links) oder als Aufkleber auf der Rück- oder Unterseite des Produkts.

Sollten Funktionsfehler oder sonstige Mängel auftreten, wenden Sie sich zunächst telefonisch oder per E-Mail an die unten aufgeführte Serviceabteilung.

Sobald das Produkt als defekt erfasst wurde, können Sie es kostenlos an die Ihnen mitgeteilte Service-Anschrift zurücksenden. Stellen Sie sicher, dass Sie den Originalkaufbeleg (Kassenbon) sowie eine kurze, schriftliche Beschreibung beilegen, in der die Einzelheiten des Defekts und der Zeitpunkt des Auftretens dargelegt sind.

## ● Service

### DE **Service Deutschland**

Tel.: 0800 5435 111

E-Mail: [owim@lidl.de](mailto:owim@lidl.de)

### AT **Service Österreich**

Tel.: 0800 292726

E-Mail: [owim@lidl.at](mailto:owim@lidl.at)

### CH **Service Schweiz**

Tel.: 0800562153

E-Mail: [owim@lidl.ch](mailto:owim@lidl.ch)