



## GELENKARMMARKISE

DE AT CH

### GELENKARMMARKISE

Montage-, Bedienungs- und Sicherheitshinweise

IAN 399078\_2107

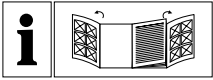

Sie benötigen:

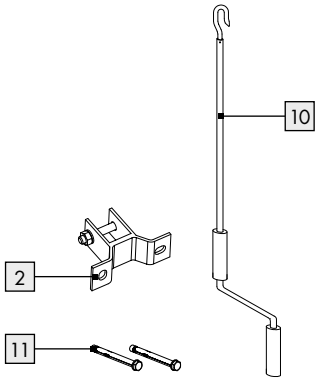
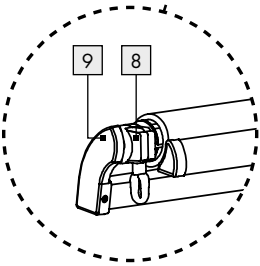
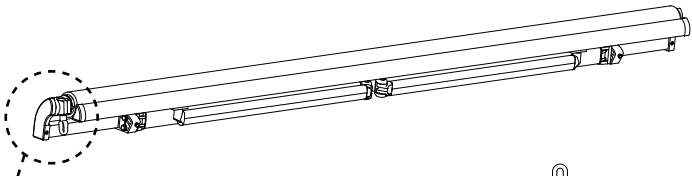
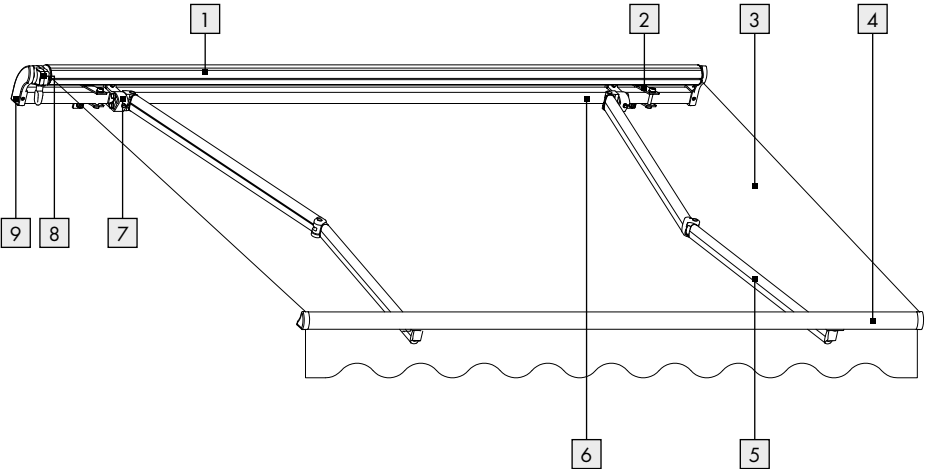
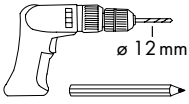
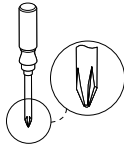
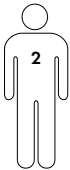

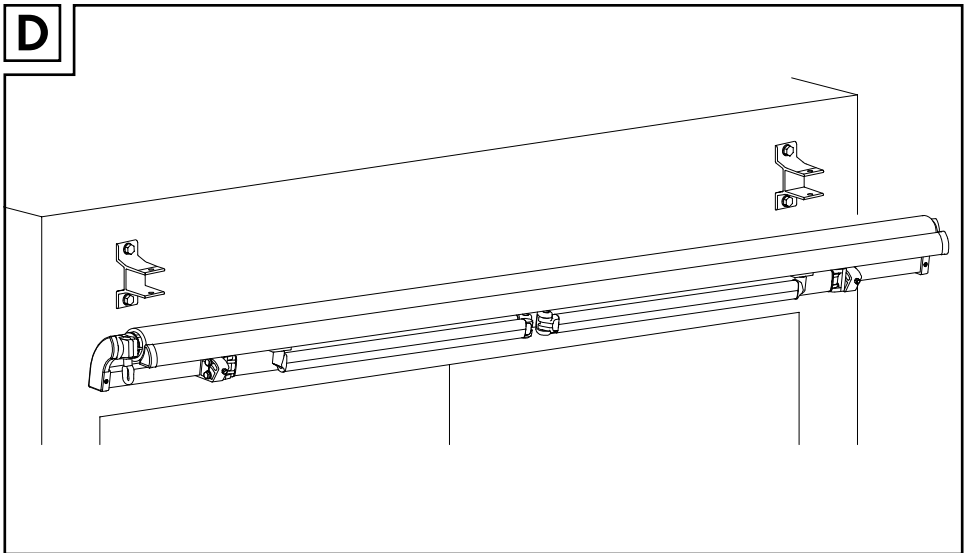
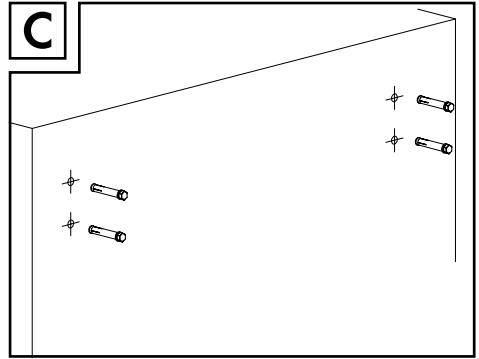
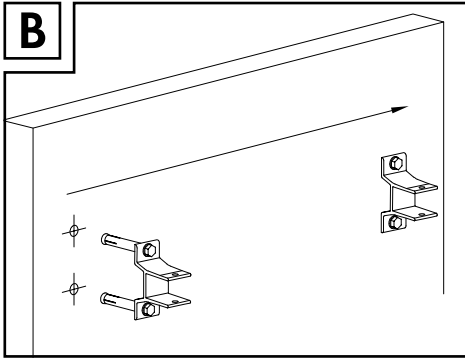
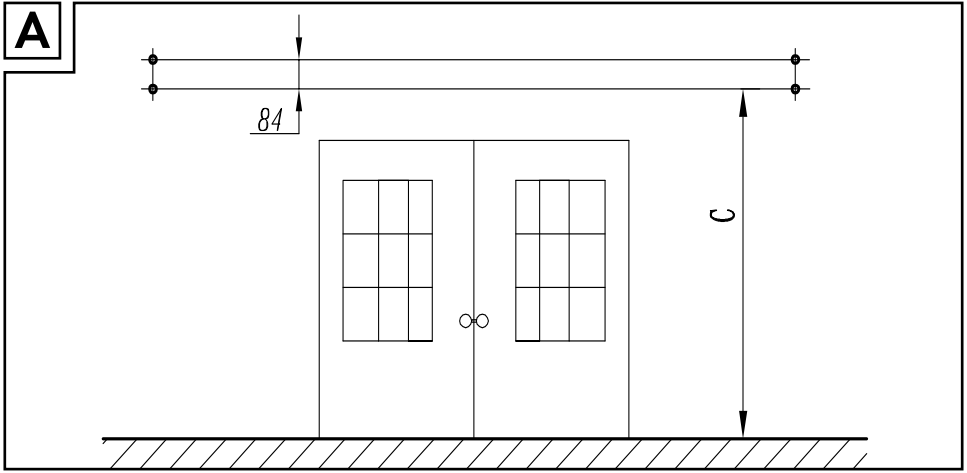

## Legende der verwendeten Piktogramme



Bedienungsanleitung lesen!



Lebens- und Unfallgefahr für Kleinkinder und Kinder!



Warn- und Sicherheitshinweise beachten!

## Gelenkarmmarkise

### ● Einleitung



Wir beglückwünschen Sie zum Kauf Ihres neuen Produkts. Sie haben sich damit für ein hochwertiges Produkt entschieden.

Machen Sie sich vor der ersten Inbetriebnahme mit dem Produkt vertraut. Lesen Sie hierzu aufmerksam die nachfolgende Bedienungsanleitung und die Sicherheitshinweise. Benutzen Sie das Produkt nur wie beschrieben und für die angegebenen Einsatzbereiche. Bewahren Sie diese Anleitung an einem sicheren Ort auf. Händigen Sie alle Unterlagen bei Weitergabe des Produktes an Dritte mit aus.

### ● Bestimmungsgemäße Verwendung

Das Produkt ist für den privaten Gebrauch geeignet. Das Produkt ist nicht für den gewerblichen Gebrauch vorgesehen. Das Produkt wurde für den privaten Wohnbereich hergestellt.

### ● Teilebeschreibung

- 1 Walze
- 2 Wandhalterung
- 3 Stoff
- 4 Frontstange
- 5 Armständer
- 6 Torsionsstange
- 7 Armausleger
- 8 Getriebe
- 9 Endkappe
- 10 Handkurbel
- 11 Ankerschraube

### ● Technische Daten

Maße Markise (ausgezogen): ca. 2 x 3 m (B x L)

### ● Lieferumfang

- 1 Gelenkmarkise
- 1 Handkurbel
- 2 Wandhalterungen
- 4 Ankerschrauben
- 1 Montageanleitung



### Sicherheitshinweise

**VOR GEBRAUCH DIE MONTAGE- UND BEDIENUNGSANLEITUNG LESEN! MONTAGE- UND BEDIENUNGSANLEITUNG SORGFÄLTIG AUFBEWAHREN!**

-  **⚠️ WARNUNG! LEBENS- UND UNFALLGEFAHR FÜR KLEINKINDER UND KINDER!** Lassen Sie Kinder niemals unbeaufsichtigt mit dem Verpackungsmaterial. Es besteht Erstickengefahr durch Verpackungsmaterial.
- **⚠️ WARNUNG!** Achten Sie bei Ihrer Standortwahl darauf, dass die Kassette und der Haltepfosten in einer horizontalen Linie zueinander stehen. Andernfalls kann sich das Produkt verziehen. Dadurch können Probleme beim Aus- und Einfahren auftreten.
- Sichern und schließen Sie das Produkt bei extremen Wetterbedingungen, z. B. Beaufort-Wind-Skala 4.
- Achten Sie vor der Benutzung auf die ordnungsgemäße Montage.
- Montieren Sie das Produkt auf einem ebenen, festen Untergrund auf.

- Das Produkt ist kein Spielzeug und darf nur unter Aufsicht von Erwachsenen verwendet werden.
- Überprüfen Sie das Produkt vor jeder Verwendung auf Beschädigung oder Verschleiß.
- Verwenden Sie das Produkt nicht in der Nähe einer offenen Flamme.
- Wir empfehlen, dass zwei Personen das Produkt zusammenbauen, um Verletzungen oder Schäden am Produkt zu vermeiden.
- Lassen Sie den Handgriff nicht los, nachdem Sie ihn vom Haltepfosten gelöst haben. Lassen Sie erst los, wenn die Markise fest in der Kassette fixiert ist.
- Wird der Handgriff unachtsam gelöst, kann dies zu Schäden und/oder Verletzungen führen.
- Hängen Sie keine zusätzlichen Lasten an nicht einziehbare Teile!
- Der Gebrauch bei Frost kann das Produkt beschädigen.
- Keine Wartungsarbeiten erforderlich.
- Windwiderstandsklasse 1 = Beaufort-Windskala 4 = 20-27 Km/h (Zweige bewegen sich, loses Papier wird vom Boden gehoben)

## ● Montage

### ● Hinweise zu Bohrungen

#### Abstand zwischen benachbarten Wandhalterungen:

Abstand zwischen benachbarten Wandhalterungen **[2]**, wenn die Produktlänge 3 m beträgt (bei einer Markisengröße von weniger als 3 m sind nur zwei Wandhalterungen **[2]** an jedem Ende der Torsionsstange **[6]** verfügbar, während in der Mitte keine weiteren Wandhalterungen **[2]** vorhanden sind):

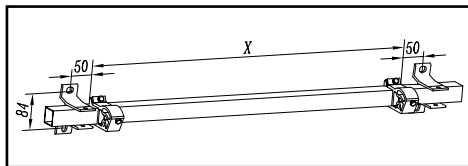

#### Installationshöhe der Wandhalterungen:

Wie in der Abbildung gezeigt, wird empfohlen, die Markisenfläche so zu montieren, dass sie einen Winkel von 80° zur Wand bildet, wenn sie geöffnet ist.

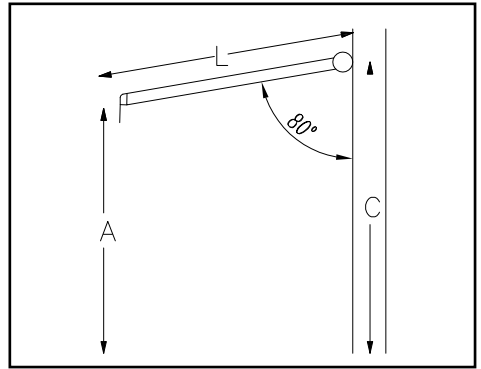

A = Gewünschte Höhe der Frontstange **[4]**

L = Länge des Arms

C = Höhe der Wandhalterung **[2]**

Entsprechend der Höhe der vorderen Linie (A), dem empfohlenen Winkel von 80 Grad und der Länge des Arms (L) ist der Wert von (C) der Mindestwert für die Montagehöhe der Wandhalterungen **[2]**.

### ● Produkt montieren

- Bohren Sie die Löcher für die Wandhalterungen **[2]** an der Wand entsprechend den Installationsabständen und -höhen der Wandhalterungen **[2]**. Der Durchmesser des Lochs beträgt 12 mm und die Tiefe der Löcher muss die gleiche sein wie die der Ankerschrauben **[11]**.
- Die Löcher für jede Wandhalterung **[2]** müssen in Querrichtung und in vertikaler Richtung auf einer Linie liegen (Abb. A).

**Hinweis:** Es wird empfohlen, zuerst Linien auf die Wand zu zeichnen, um die genaue Position und Größe der Löcher zu gewährleisten.

- Entfernen Sie die Originalschrauben der Wandhalterungen **[2]**, wie in Abb. B gezeigt, und verwenden Sie Ankerschraube **[11]**, um die Wandhalterung an der Wand zu befestigen. Ziehen Sie sie anfangs nicht zu fest. Die

Wandhalterungen [2] sollten mit ein wenig Spielraum an der Wand bleiben.

**Hinweis:** Die Ankerschrauben [11] müssen vollständig in die Wand eingeschlagen werden. Die Schraube muss aus der Wand herausragen, damit die Wandhalterung [2] darauf montiert werden kann (Abb. C).

**Hinweis:** Mutter und Unterlegscheibe können sich während des Transports von der Schraube lösen. Bitte bringen Sie sie wieder in ihre ursprüngliche Position, bevor Sie sie bei der Installation in die Wand schlagen.

- Vergewissern Sie sich, dass alle Wandhalterungen [2] auf der gleichen horizontalen Linie liegen.
- Montieren Sie die Markise auf die Wandhalterungen [2]. Beachten Sie hierzu die „Hinweise zu Bohrungen“. Setzen Sie die Originalschrauben auf die Wandhalterungen [2] und ziehen Sie sie fest.

Ziehen Sie schließlich alle Ankerschrauben [11] an (Abb. D).

## ● Fehlerbehebung

### Nivellierung der Vorderseite:

1. Lösen Sie die Sicherungsmuttern [A].
2. Drehen Sie die Stellschraube [B], um die Neigung einzustellen.
3. Stellen Sie den Arm [C] so ein, dass die Vorderseite in einer horizontalen Linie bleibt.
4. Ziehen Sie die Sicherungsmuttern [A] fest.

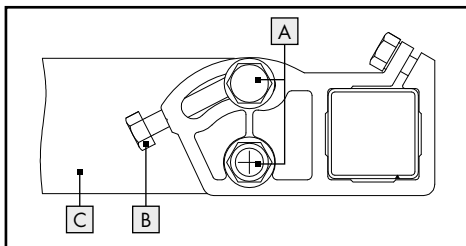

## ● Inbetriebnahme

- Öffnen Sie die Markise mit der Handkurbel [10] vollständig und schließen Sie sie anschließend

vollständig, um die ordnungsgemäße Funktion zu testen.

- Öffnen Sie die Markise mit der Handkurbel [10] bis zum gewünschten Auszug.

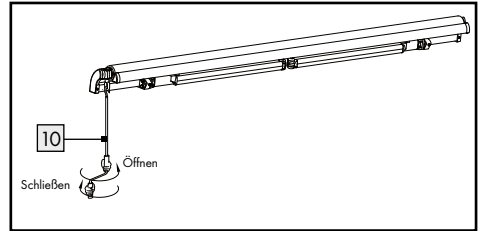

## ● Reinigung und Pflege

- Lassen Sie alle Teile gründlich trocknen, bevor Sie das Produkt wieder verpacken. Dies beugt Schimmel, Geruch und Verfärbungen vor.
- Reinigen Sie das Produkt mit einem leicht angefeuchteten, fusselfreien Tuch.
- Bewahren Sie das Produkt immer trocken und sauber bei Raumtemperatur auf.

## ● Entsorgung

Die Verpackung besteht aus umweltfreundlichen Materialien, die Sie über die örtlichen Recyclingstellen entsorgen können.

Möglichkeiten zur Entsorgung des ausgedienten Produkts erfahren Sie bei Ihrer Gemeinde- oder Stadtverwaltung.

## ● Garantie

Das Produkt wurde nach strengen Qualitätsrichtlinien sorgfältig produziert und vor Anlieferung gewissenhaft geprüft. Im Falle von Mängeln dieses Produkts stehen Ihnen gegen den Verkäufer des Produkts gesetzliche Rechte zu. Diese gesetzlichen Rechte werden durch unsere im Folgenden dargestellte Garantie nicht eingeschränkt.

Sie erhalten auf dieses Produkt 3 Jahre Garantie ab Kaufdatum. Die Garantiefrist beginnt mit dem Kaufdatum. Bitte bewahren Sie den Original-Kassenbon gut auf. Diese Unterlage wird als Nachweis für den Kauf benötigt.

Tritt innerhalb von 3 Jahren ab dem Kaufdatum dieses Produkts ein Material- oder Fabrikationsfehler auf, wird das Produkt von uns – nach unserer Wahl – für Sie kostenlos repariert oder ersetzt. Diese Garantie verfällt, wenn das Produkt beschädigt, nicht sachgemäß benutzt oder gewartet wurde.

Die Garantieleistung gilt für Material- oder Fabrikationsfehler. Diese Garantie erstreckt sich nicht auf Produktteile, die normaler Abnutzung ausgesetzt sind (z. B. Batterien) und daher als Verschleißteile angesehen werden können oder Beschädigungen an zerbrechlichen Teilen, z. B. Schalter, Akkus oder die aus Glas gefertigt sind.

## ● Abwicklung im Garantiefall

Um eine schnelle Bearbeitung Ihres Anliegens zu gewährleisten, folgen Sie bitte den folgenden Hinweisen:

Bitte halten Sie für alle Anfragen den Kassenbon und die Artikelnummer (IAN 399078\_2107) als Nachweis für den Kauf bereit.

Die Artikelnummer entnehmen Sie bitte dem Typenschild, einer Gravur, auf dem Titelblatt Ihrer Bedienungsanleitung (unten links) oder als Aufkleber auf der Rück- oder Unterseite des Produkts.

Sollten Funktionsfehler oder sonstige Mängel auftreten, kontaktieren Sie zunächst die nachfolgend benannte Serviceabteilung telefonisch oder per E-Mail.

Ein als defekt erfasstes Produkt können Sie dann unter Beifügung des Kaufbelegs (Kassenbon) und der Angabe, worin der Mangel besteht und wann er aufgetreten ist, für Sie portofrei an die Ihnen mitgeteilte Service-Anschrift übersenden.

## ● Service

### DE Service Deutschland

Tel.: 0800 5435 111

E-Mail: owim@lidl.de

### AT Service Österreich

Tel.: 0800 292726

E-Mail: owim@lidl.at

### CH Service Schweiz

Tel.: 0800562153

E-Mail: owim@lidl.ch



**OWIM GmbH & Co. KG**

Stiftsbergstraße 1  
74167 Neckarsulm  
GERMANY

Model no.: HG09092  
Version: 01/2022

Stand der Informationen: 02/2022  
Ident.-No.: HG09092022022-AT



IAN 399078\_2107

