



LED-TAGESLICHTLEUCHTE/LED DAYLIGHT LAMP/ LAMPE LED LUMIÈRE DU JOUR

(DE) (AT) (CH)

LED-TAGESLICHTLEUCHTE

Montage-, Bedienungs- und Sicherheitshinweise

(FR) (BE)

LAMPE LED LUMIÈRE DU JOUR

Instructions de montage, d'utilisation et consignes de sécurité

(PL)

LAMPKA LED

Wskazówki montażu, obsługi i bezpieczeństwa

(SK)

LED LAMPA

Pokyny pre montáž, obsluhu a bezpečnostné pokyny

(DK)

LED LAMPE MED DAGSLYS

Monterings-, betjenings- og sikkerhedshenvisninger

(HU)

LED ASZTALI LÁMPA

Szerelési, használati és biztonsági tudnivalók

(GB) (IE)

LED DAYLIGHT LAMP

Assembly, operating and safety instructions

(NL) (BE)

LED-DAGLICHTLAMP

Montage-, bedienings- en veiligheidsinstructies

(CZ)

LED LAMPA

Pokyny k montáži, obsluze a bezpečnostní pokyny

(ES)

LÁMPARA LED DE LUZ DIURNA

Instrucciones de montaje, de uso y de seguridad

(IT)

LAMPADA LED DA TAVOLO

Istruzioni di montaggio, d'uso e di sicurezza

IAN 451004_2310

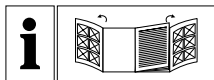

DE AT CH

Klappen Sie vor dem Lesen die beiden Seiten mit den Abbildungen aus und machen Sie sich anschließend mit allen Funktionen des Gerätes vertraut.

GB IE

Before reading, unfold both pages containing illustrations and familiarise yourself with all functions of the device.

FR BE

Avant de lire le mode d'emploi, ouvrez les deux pages contenant les illustrations et familiarisez-vous ensuite avec toutes les fonctions de l'appareil.

NL BE

Vouw vóór het lezen de beide pagina's met de afbeeldingen open en maak u vertrouwd met alle functies van het apparaat.

PL

Przed przeczytaniem proszę rozłożyć obie strony z ilustracjami, a następnie proszę zapoznać się z wszystkimi funkcjami urządzenia.

CZ

Před čtením si odklopte obě dvě strany s obrázky a potom se seznámte se všemi funkcemi přístroje.

SK

Pred čítaním si odklopte obidve strany s obrázkami a potom sa oboznámte so všetkými funkciami prístroja.

ES

Antes de empezar a leer abra las dos páginas que contienen las imágenes y, en seguida, familiarícese con todas las funciones del dispositivo.

DK

Før du læser, vend begge siderne med billeder frem og bliv bekendt med alle apparatets funktioner.

IT

Prima di leggere aprire le due pagine con le immagini e prendere confidenza con le diverse funzioni dell'apparecchio.

HU

Olvasás előtt kattintson az ábrákat tartalmazó mindkét oldalra és végezetül ismerje meg a készülék mindegyik funkcióját.

DE/AT/CH	Montage-, Bedienungs- und Sicherheitshinweise	Seite	5
GB/IE	Assembly, operating and safety instructions	Page	11
FR/BE	Instructions de montage, d'utilisation et consignes de sécurité	Page	17
NL/BE	Montage-, bedienings- en veiligheidsinstructies	Pagina	25
PL	Wskazówki montażu, obsługi i bezpieczeństwa	Strona	31
CZ	Pokyny k montáži, obsluze a bezpečnostní pokyny	Strana	37
SK	Pokyny pre montáž, obsluhu a bezpečnostné pokyny	Strana	43
ES	Instrucciones de montaje, de uso y de seguridad	Página	49
DK	Monterings-, betjenings- og sikkerhedshenvisninger	Side	55
IT	Istruzioni di montaggio, d'uso e di sicurezza	Pagina	61
HU	Szerelési, használati és biztonsági tudnivalók	Oldal	67

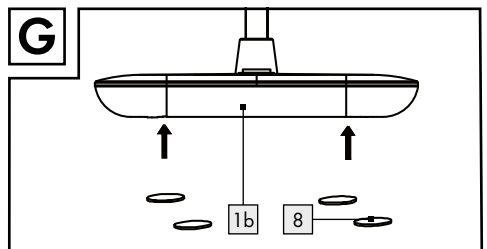
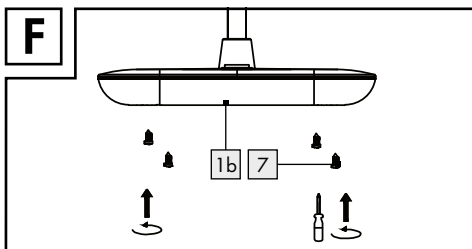
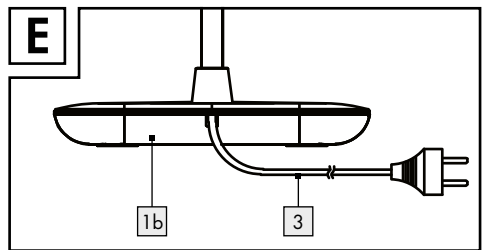
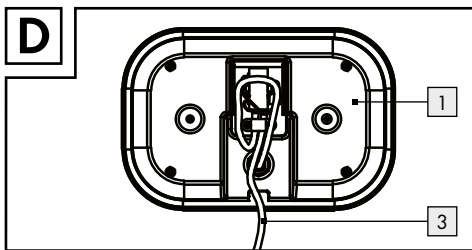
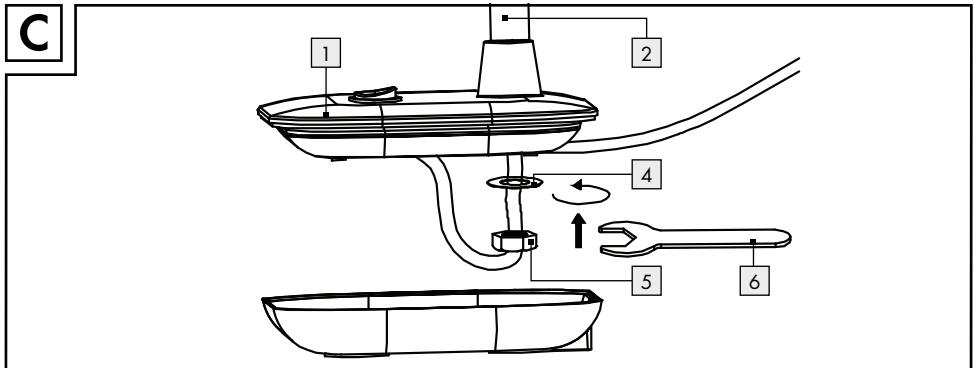
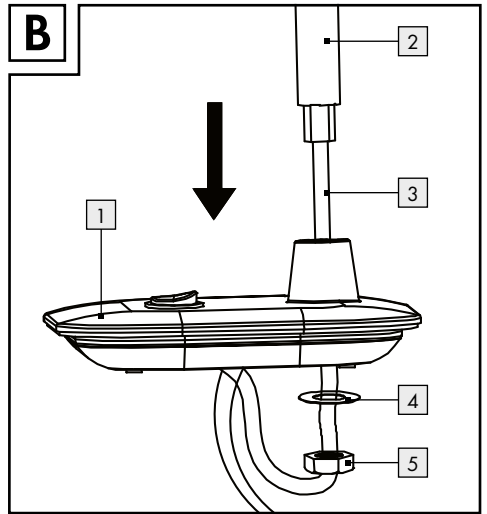
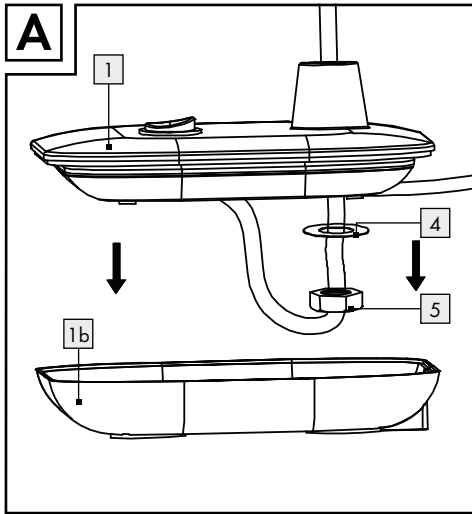



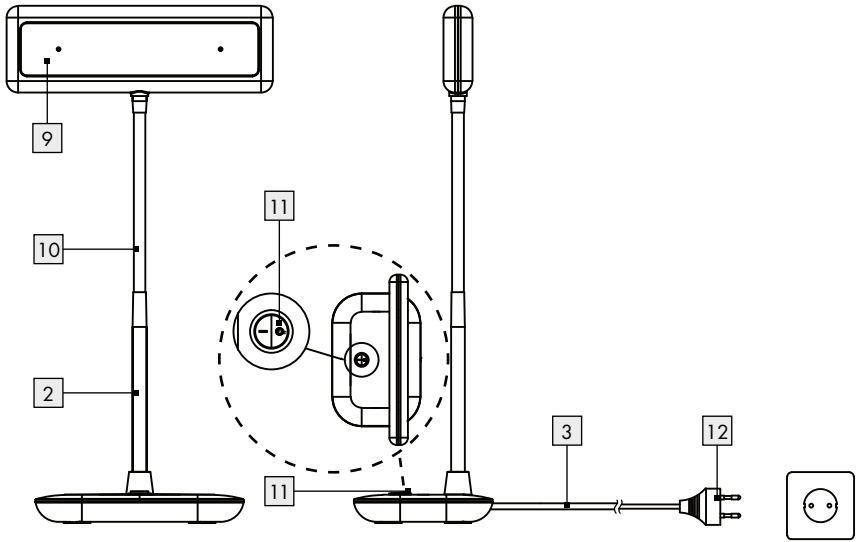



H



Legende der verwendeten Piktogramme	Seite	6
Einleitung	Seite	7
Bestimmungsgemäße Verwendung.....	Seite	7
Lieferumfang.....	Seite	7
Teilebeschreibung.....	Seite	7
Technische Daten.....	Seite	7
Sicherheit	Seite	7
Sicherheitshinweise.....	Seite	7
Inbetriebnahme	Seite	8
Leuchte montieren.....	Seite	8
Leuchte ein- und ausschalten.....	Seite	9
Reflektor ausrichten.....	Seite	9
Wartung und Reinigung	Seite	9
Entsorgung	Seite	9
Garantie und Service	Seite	10
Garantie.....	Seite	10
Serviceadresse.....	Seite	10
Konformitätserklärung.....	Seite	10
Hersteller.....	Seite	10

Legende der verwendeten Piktogramme

Legende der verwendeten Piktogramme			
	Anweisungen lesen!		Lebens- und Unfallgefahr für Kleinkinder und Kinder!
	Diese Leuchte ist ausschließlich für den Betrieb im Innenbereich, in trockenen und geschlossenen Räumen geeignet.		So verhalten Sie sich richtig
V	Volt		Warnung vor elektrischem Schlag! Lebensgefahr!
 A.C. a.c.	Wechselspannung (Strom- und Spannungsart)		Diese Leuchte ist nicht geeignet für Dimmer und elektronische Schalter.
Hz	Hertz (Frequenz)		Verbrennungsgefahr durch heiße Oberflächen!
W	Watt (Wirkleistung)	 Lm	Lumen
	Schutzklasse II		Entsorgen Sie Verpackung und Gerät umweltgerecht!
	Warn- und Sicherheitshinweise beachten!		Die Verpackung besteht aus 100 % recyceltem Papier.
Ra/ CRI	Farbwiedergabeindex		Wellpappe
 K	Lichttemperatur in Kelvin		Polyethylen (geringe Dichte)
	Zur Vermeidung von Gefährdungen darf eine beschädigte Lichtquelle dieses Produkts ausschließlich vom Hersteller, seinem Servicevertreter oder einer vergleichbaren Fachkraft ausgetauscht werden.		Papier
	Pappe		Polyvinylchlorid
	Polyethylenterephthalat		

LED-Tageslichtleuchte

● Einleitung



Wir beglückwünschen Sie zum Kauf Ihres neuen Gerätes. Sie haben sich damit für ein hochwertiges Produkt entschieden. Bitte lesen Sie diese Bedienungsanleitung vollständig und sorgfältig durch. Diese Anleitung gehört zu diesem Produkt und enthält wichtige Hinweise zur Inbetriebnahme und Handhabung. Beachten Sie immer alle Sicherheitshinweise. Prüfen Sie vor der Inbetriebnahme, ob die korrekte Spannung vorhanden ist und ob alle Teile richtig montiert sind. Sollten Sie Fragen haben oder unsicher in Bezug auf die Handhabung des Gerätes sein, setzen Sie sich bitte mit Ihrem Händler oder der Servicestelle in Verbindung. Bewahren Sie diese Anleitung bitte sorgfältig auf und geben Sie sie ggf. an Dritte weiter.

● Bestimmungsgemäße Verwendung



Diese Leuchte ist ausschließlich für den Betrieb im Innenbereich, in trockenen und geschlossenen Räumen geeignet.

Diese Leuchte ist nur für den Einsatz in privaten Haushalten und nicht für den kommerziellen Gebrauch vorgesehen. Eine andere Verwendung als zuvor beschrieben ist nicht zulässig und führt zur Beschädigung dieses Produktes. Darüber hinaus ist dies mit Gefahren, wie z. B. Kurzschluss, Brand, elektrischen Schlag etc., verbunden. Dieses Produkt ist vorgesehen für den normalen Betrieb.

● Lieferumfang

Kontrollieren Sie unmittelbar nach dem Auspacken immer den Lieferumfang auf Vollständigkeit sowie den einwandfreien Zustand des Gerätes.

1 LED-Tageslichtleuchte	1 Mutter
1 Standfuß (2-teilig)	1 Werkzeug
1 Unterlegscheibe	4 Schrauben

4 Schraubenabdeckungen 1 Montage- und Bedienungsanleitung

● Teilebeschreibung

1 Standfuß	6 Werkzeug
1b Unterseite des Standfußes	7 Schraube
2 Standrohr	8 Schraubabdeckung
3 Netzkabel	9 Reflektor
4 Unterlegscheibe	10 Flexibler Leuchtenarm
5 Mutter	11 EIN-/AUS-Schalter
	12 Netzstecker

● Technische Daten

Modellnr: 14173606L
 Betriebsspannung: 230-240V~ 50Hz
 Nennleistung: 7,5W
 Leuchtmittel: 1 x LED-Modul
 Schutzklasse: II/□

Dieses Produkt enthält eine Lichtquelle der Energieeffizienzklasse „F“.

● Sicherheit



Sicherheitshinweise

Bei Schäden, die durch Nichtbeachtung dieser Bedienungsanleitung verursacht werden, erlischt der Garantieanspruch! Für Folgeschäden wird keine Haftung übernommen! Bei Sach- oder Personenschäden, die durch unsachgemäße Handhabung oder Nichtbeachtung der Sicherheitshinweise verursacht werden, wird keine Haftung übernommen!



⚠️ WARNUNG! LEBENS- UND UNFALLGEFAHR FÜR KLEINKINDER UND KINDER!

Lassen Sie Kinder niemals unbeaufsichtigt mit dem Verpackungsmaterial. Es besteht Erstickungsgefahr durch Verpackungsmaterial. Kinder unterschätzen häufig die Gefahren.

- Lassen Sie die Leuchte oder Verpackungsmaterial nicht achtlos liegen. Plastikfolien/-tüten, Kunststoffteile etc. könnten für Kinder zu einem gefährlichen Spielzeug werden.
- Dieses Gerät kann von Kindern ab 8 Jahren und darüber sowie von Personen mit verringerten physischen, sensorischen oder mentalen Fähigkeiten oder Mangel an Erfahrung und Wissen benutzt werden, wenn sie beaufsichtigt oder bezüglich des sicheren Gebrauchs des Gerätes unterwiesen wurden und die daraus resultierenden Gefahren verstehen. Kinder dürfen nicht mit dem Gerät spielen. Reinigung und Benutzerwartung dürfen nicht von Kindern ohne Beaufsichtigung durchgeführt werden.



Vermeiden Sie Lebensgefahr durch elektrischen Schlag

- Überprüfen Sie vor jedem Gebrauch die Leuchte auf etwaige Beschädigungen. Benutzen Sie Ihre Leuchte niemals, wenn Sie irgendwelche Beschädigungen feststellen.



WARNUNG!

- Eine beschädigte Leuchte bedeutet Lebensgefahr durch elektrischen Schlag. Wenden Sie sich bei Beschädigungen, Reparaturen oder anderen Problemen an der Leuchte an die Servicestelle oder eine Elektrofachkraft.
- Die äußere flexible Leitung dieser Leuchte kann nicht ausgetauscht werden; falls die Leitung beschädigt ist, muss die Leuchte verschrottet werden.
- Vergewissern Sie sich vor der Benutzung, dass die vorhandene Netzspannung mit der benötigten Betriebsspannung der Leuchte übereinstimmt (siehe „Technische Daten“).
- Vermeiden Sie unbedingt die Berührung der Leuchte mit Wasser oder anderen Flüssigkeiten.
- Ziehen Sie immer den Netzstecker vor der Montage, Demontage, Reinigung oder, wenn Sie die Leuchte eine Zeit lang nicht verwenden, aus der Steckdose.
- Öffnen Sie niemals eines der elektrischen Betriebsmittel oder stecken irgendwelche Gegenstände in dieselben. Derartige Eingriffe bedeuten Lebensgefahr durch elektrischen Schlag.

- Die Lichtquelle dieser Leuchte darf nur vom Hersteller oder einem von ihm beauftragten Techniker oder einer vergleichbar qualifizierten Person ersetzt werden.



Diese Leuchte ist nicht geeignet für Dimmer und elektronische Schalter.



Vermeiden Sie Brand- und Verletzungsgefahr

- Bei Betrieb nicht aus kurzem Abstand in die Lichtquelle schauen.
- Die LED nicht mit einem optischen Instrument (z. B. Lupe) betrachten.
- Decken Sie die Leuchte bzw. den Netzstecker nicht mit Gegenständen ab. Eine übermäßige Wärmeentwicklung kann zu Brandentwicklung führen.
- Lassen Sie die Leuchte im Betrieb nicht unbeaufsichtigt.



So verhalten Sie sich richtig

- Montieren Sie die Leuchte so, dass sie vor Feuchtigkeit und Verschmutzung geschützt ist.
- Seien Sie stets aufmerksam! Achten Sie immer darauf, was Sie tun und gehen Sie stets mit Vernunft vor. Montieren und benutzen Sie die Leuchte in keinem Fall, wenn Sie unkonzentriert sind oder sich unwohl fühlen.
- Um die Leuchte vollständig von der Stromversorgung zu trennen, muss der Netzstecker aus der Steckdose entfernt werden.

● Inbetriebnahme

● Leuchte montieren

Hinweis: Entfernen Sie sämtliches Verpackungsmaterial von dem Produkt.

Hinweis: Achten Sie während der Montage darauf, dass Sie das Netzkabel **3** langsam durch den Standfuß **1** ziehen.

- Nehmen Sie die Unterseite des Standfußes **1b** vorsichtig ab (siehe Abb. A).
- Stecken Sie das Standrohr **2** in den Standfuß **1** (siehe Abb. B). Achten Sie darauf, dass das Netzkabel **3**, das durch das Standrohr **2** führt, dabei nicht eingeklemmt wird.
- Schieben Sie zuerst die Unterlegscheibe **4** und zuletzt die Mutter **5** von unten auf das Standrohr **2** (siehe Abb. C).
- Drehen Sie anschließend die Mutter **5** mit Hilfe des Werkzeuges **6** fest (siehe Abb. C). Achten Sie auf den richtigen Sitz. Legen Sie das Netzkabel **3** in den Standfuß **1**, wie in Abbildung D gezeigt. Achten Sie darauf, dass das Netzkabel **3** im inneren des Standfußes **1** nicht eingeklemmt wird.
- Setzen Sie anschließend die zusammengebaute Leuchte auf die Unterseite des Standfußes **1b**. Achten Sie darauf, dass das Netzkabel **3** in der vorgesehenen Aussparung der Unterseite des Standfußes **1b** liegt (siehe Abb. E).
- Schrauben Sie die Unterseite des Standfußes **1b** mit den mitgelieferten Schrauben **7** fest (siehe Abb. F).
- Kleben Sie die Schraubabdeckungen **8** auf die dafür vorgesehenen Stellen auf den Schrauben **7** (siehe Abb. G).
- Stecken Sie den Netzstecker **12** in eine vorschriftsmäßig installierte Steckdose (siehe Abb. H).

Die Leuchte ist nun betriebsbereit.

● Leuchte ein- und ausschalten

- Schalten Sie die Leuchte mittels EIN-/AUS-Schalter **11** ein bzw. aus (siehe Abb. H).

● Reflektor ausrichten

⚠ VORSICHT! VERBRENNUNGSGEFAHR DURCH HEISSE OBERFLÄCHEN!

Hinweis: Verändern Sie die Ausrichtung des Reflektors **9** nur, wenn die Leuchte ausgeschaltet ist.

- Lassen Sie die Leuchte vollständig auskühlen.
- Bringen Sie den flexiblen Leuchtenarm **10** in die gewünschte Position.

- Bringen Sie den Reflektor **9** in die gewünschte Position.

● Wartung und Reinigung

⚠ WARNUNG! STROMSCHLAGGEFAHR!
Ziehen Sie den Netzstecker **12** zuerst aus der Steckdose.

⚠ WARNUNG! STROMSCHLAGGEFAHR!
Aus Gründen der elektrischen Sicherheit darf die Leuchte niemals mit Wasser oder anderen Flüssigkeiten gereinigt oder gar in Wasser getaucht werden.

⚠ VORSICHT! VERBRENNUNGSGEFAHR DURCH HEISSE OBERFLÄCHEN!

Lassen Sie die Leuchte zunächst vollständig abkühlen.

- Benutzen Sie keine Lösungsmittel, Benzin o. Ä. Die Leuchte würde hierbei Schaden nehmen.
- Verwenden Sie zur Reinigung nur ein trockenes, fusselfreies Tuch.
- Stecken Sie den Netzstecker **12** wieder in die Steckdose.

● Entsorgung

Die Verpackung besteht aus umweltfreundlichen Materialien, die Sie über die örtlichen Recyclingstellen entsorgen können.



Beachten Sie die Kennzeichnung der Verpackungsmaterialien bei der Abfalltrennung, diese sind gekennzeichnet mit Abkürzungen (a) und Nummern (b) mit folgender Bedeutung: 1–7: Kunststoffe/20–22: Papier und Pappe/80–98: Verbundstoffe.



Das Symbol der durchgestrichenen Mülltonne bedeutet, dass dieses Gerät am Ende der Nutzungszeit nicht über den Hausmüll entsorgt werden darf. Das Gerät ist bei eingerichteten Sammelstellen, Wertstoffhöfen oder Entsorgungsbetrieben abzugeben. Zudem sind Vertreiber von Elektro- und Elektronikgeräten sowie

Vertreiber von Lebensmitteln zur Rücknahme verpflichtet. LIDL bietet Ihnen Rückgabemöglichkeiten direkt in den Filialen und Märkten an. Rückgabe und Entsorgung sind für Sie kostenfrei. Beim Kauf eines Neugerätes haben Sie das Recht, ein entsprechendes Altgerät unentgeltlich zurückzugeben. Zusätzlich haben Sie die Möglichkeit, unabhängig vom Kauf eines Neugerätes, unentgeltlich (bis zu drei) Altgeräte abzugeben, die in keiner Abmessung größer als 25 cm sind. Bitte löschen Sie vor der Rückgabe alle personenbezogenen Daten. Bitte entnehmen Sie vor der Rückgabe Batterien oder Akkumulatoren, die nicht vom Altgerät umschlossen sind, sowie Lampen, die zerstörungsfrei entnommen werden können und führen diese einer separaten Sammlung zu.

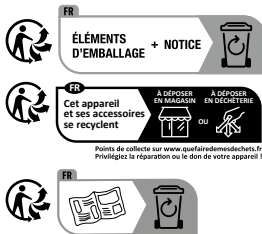

Das Produkt inkl. Zubehör und die Verpackungsmaterialien sind recyclebar und unterliegen einer erweiterten Herstellerverantwortung. Entsorgen Sie diese getrennt, den abgebildeten Info-tri (Sortierinformation) folgend, für eine bessere Abfallbehandlung. Das Triman-Logo gilt nur für Frankreich.

● Garantie und Service

● Garantie

Sie erhalten zum Zeitpunkt des Kaufs auf dieses Gerät 36 Monate Garantie. Das Gerät wurde sorgfältig produziert und einer genauen Qualitätskontrolle unterzogen. Innerhalb der Garanzzeit beheben wir kostenlos alle Material- oder Herstellerfehler. Sollten sich dennoch während der Garanzzeit Mängel herausstellen, senden Sie das Gerät bitte an die

angeführte Service-Adresse unter Angabe folgender Modell-Nummer: 14173606L.

Von der Garantie ausgeschlossen sind Schäden durch nicht sachgemäße Handhabung, Nichtbeachtung der Bedienungsanleitung oder Eingriff durch nicht autorisierte Personen sowie Verschleißteile (wie z. B. Leuchtmittel). Durch die Garantieleistung wird die Garanzzeit weder verlängert noch erneuert.

● Serviceadresse

Briloner Leuchten GmbH & Co. KG
Am Steinbach 14
59872 Meschede
DEUTSCHLAND
Tel.: +49 29 1/95 29 93-650
Fax: +49 29 1/95 29 93-109
E-Mail: kundenservice@briloner.com
www.briloner.com



Kostenlose Servicenummer:
Tel.: 00800/27456637

IAN 451004_2310

Bitte halten Sie für alle Anfragen den Kassenbon und die Artikelnummer (IAN 451004_2310) als Nachweis für den Kauf bereit.

● Konformitätserklärung CE























Dieses Produkt erfüllt die Anforderungen der geltenden europäischen und nationalen Richtlinien. Die Konformität wurde nachgewiesen. Entsprechende Erklärungen und Unterlagen sind beim Hersteller hinterlegt.

● Hersteller

Briloner Leuchten GmbH & Co. KG
Am Steinbach 14
59872 Meschede
DEUTSCHLAND

List of pictograms used	Page 12
Introduction	Page 13
Intended use	Page 13
Scope of delivery	Page 13
Parts description	Page 13
Technical data	Page 13
Safety	Page 13
Safety notices	Page 13
Start-up	Page 14
Installing the light	Page 14
Switch the lamp on and off	Page 15
Adjusting the reflector	Page 15
Maintenance and cleaning	Page 15
Disposal	Page 15
Guarantee and service	Page 15
Warranty	Page 15
Service address	Page 16
Declaration of conformity	Page 16
Manufacturer	Page 16

List of pictograms used

List of pictograms used			
	Read the instructions!		Danger to life and risk of accident for infants and children!
	This light is only suitable for indoor use in dry and enclosed spaces.		For your safety
V	Volt		Caution - Risk of electric shock! Danger to life!
 A.C. a.c.	Alternating current (type of current and voltage)		This light is not suitable for dimmer or electronic switches.
Hz	Hertz (mains frequency)		Risk of burns due to hot surfaces!
W	Watt (effective power)	 Lm	Lumen
	Safety class II	 	Dispose of packaging and device in an environmentally-friendly way!
	Observe the warning and safety instructions!		The packaging is made from 100 % recycled paper.
Ra/ CRI	Colour rendering index		Corrugated cardboard
 K	Light temperature in Kelvin		Polyethylene (low density)
	To prevent hazards, if an illuminant on this product is damaged, it must be replaced by the manufacturer, its service representative or an equally qualified professional.		Paper
	Cardboard		Polyvinyl chloride
	Polyethylenterephthalat		

LED daylight lamp

● Introduction



Congratulations on your new product. You have selected a high quality product. Please be sure to carefully read the complete operating instructions. These instructions are part of the product and contain important information on setup and handling. Always follow all safety instructions. Before using this product for the first time verify the correct voltage and that all parts are properly installed. Should you have any questions or you are unsure about operating the product, please contact the dealer or service centre. Please keep these instructions in a safe place and pass them on to third parties as applicable.

● Intended use



This light is only suitable for indoor use in dry and enclosed spaces.

This light is only intended for private residential use, not for commercial use. Any use other than that described above is prohibited and will result in product damage. This is further associated with dangers, e.g. short-circuit, fire, electric shock, etc. This product is intended for normal operation.

● Scope of delivery

Check immediately after unpacking that the parts are complete and that the product is in proper condition.

1 LED daylight lamp	4 Screws
1 Base (2-piece)	4 Screw covers
1 Washer	1 Set of assembly instructions and instructions for use
1 Nut	
1 Tool	

● Parts description

1 Base	7 Screw
1b Bottom of the base	8 Screw cover
2 Standpipe	9 Reflector
3 Power cord	10 Flexible lamp arm
4 Washer	11 ON/OFF switch
5 Nut	12 Mains plug
6 Tool	

● Technical data

Model no.:	14173606L
Operating voltage:	230-240V~ 50 Hz
Rated output:	7.5 W
Lamp:	1 x LED module
Protection class:	II/□

This product contains an illuminant from energy efficiency category "F".

● Safety



Safety notices

Damage due to failure to comply with these operating instructions will invalidate the warranty! We assume no liability for consequential damage! We assume no liability for material damage or personal injury due to improper handling or failure to comply with the safety instructions!



- ⚠ WARNING! RISK OF FATAL INJURY AND ACCIDENT HAZARD FOR TODDLERS AND SMALL CHILDREN!**

- Never leave children unattended with the packaging material. The packaging material represents a danger of suffocation. Children frequently underestimate the dangers.
- Do not leave the light or packaging material lying unattended. Plastic film or bags, plastic parts, etc. are dangerous for children to play with.
- This device may be used by children age 8 years and up, as well as by persons with reduced physical, sensory or mental capacities, or lacking

experience and/or knowledge, so long as they are supervised or instructed in the safe use of the device and understand the associated risks. Children should not be allowed to play with the device. Cleaning and user maintenance should not be performed by children without supervision.



Avoid the risk of fatal injury from electric shock

- Check the lamp for possible damage before every use. Never use the light if it shows any signs of damage.
-  **WARNING!**
A damaged light means danger of death from electric shock. In the event of damage, repairs or other problems with the light please contact the service centre or a qualified electrician.
- The external flexible cord on this light is not replaceable; if the cord is damaged the light must be disposed of.
- Verify the existing mains voltage matches the required operating voltage of the lamp (see "Technical data") before use.
- Ensure that the light does not come into contact with water or other liquids under any circumstances.
- Always unplug the lamp from the mains prior to assembly, disassembly, cleaning or if the lamp will not be used for extended periods.
- Never open any of the components of the electrical equipment or insert any objects into the same components. This will pose a risk of fatal injury from electric shock.
- The illuminant in this light must be replaced by the manufacturer or an authorised technician or similarly qualified person.
-  This light is not suitable for dimmer or electronic switches.



Prevent fire and injury hazards

- Do not look into the illuminant from a close distance during operation.
- Do not look at the LED with an optical instrument (e.g. magnifier).

- Do not cover the lamp or the mains plug with objects. Excessive heat can result in a fire.
- Do not operate the lamp unattended.



For your safety

- Mount the light so that it is protected from moisture and dirt.
- Always be attentive! Always pay attention to what you are doing and always proceed with caution. Never mount or use the light if you are having difficulty concentrating or do not feel well.
- In order to disconnect the light completely from the power supply, the mains plug must be removed from the socket.

● Start-up

● Installing the light

Note: Remove all packaging materials from the product.

Note: During assembly, make sure that you pull the power cord **3** slowly through the base **1**.

- Carefully remove the bottom of the base **1b** (see Fig. A).
- Insert the standpipe **2** into the base **1** (see Fig. B). Make sure that the power cord **3**, which runs through the standpipe **2**, is not pinched.
- First push the washer **4** and finally the nut **5** onto the standpipe **2** from below (see Fig. C).
- Then tighten the nut **5** using the tool **6** (see Fig. C). Pay attention to the correct fit. Place the power cord **3** in the base **1** as shown in Figure D. Make sure that the power cord **3** is not pinched inside the base **1**.
- Then place the assembled lamp on the bottom of the base **1b**. Make sure that the power cord **3** is in the recess provided on the underside of the base **1b** (see Fig. E).
- Screw the bottom of the stand **1b** tight with the screws **7** provided (see Fig. F).
- Glue the screw covers **8** to the intended location on the screws **7** (see Fig. G).

- Insert the mains plug  into a properly installed socket (see Fig. H).

The lamp is now ready for use.



● Switch the lamp on and off

- Switch the light on or off using the ON/OFF switch  (see Fig. H).

● Adjusting the reflector

CAUTION! RISK OF BURNS DUE TO HOT SURFACES!

Note: Only change the position of the reflector  if the lamp is turned off.

- Allow the light to cool off completely.
- Adjust the flexible lamp arm  to the desired position.
- Adjust the reflector  to the desired position.

● Maintenance and cleaning

WARNING! RISK OF ELECTRIC SHOCK!

First remove the mains plug  from the socket.

WARNING! RISK OF ELECTRIC SHOCK!

For electrical safety, never clean the light with water or other liquids, or immerse it in water.

CAUTION! RISK OF BURNS DUE TO HOT SURFACES!

Allow the lamp to cool down completely.

- Do not use solvents, benzene or similar substances. They could damage the light.
- Only use a dry, lint-free cloth for cleaning.
- Plug the mains plug  into the socket again.

● Disposal

The packaging is made entirely of recyclable materials, which you may dispose of at local recycling facilities.



Observe the marking of the packaging materials for waste separation, which are marked with abbreviations (a) and numbers (b) with following meaning: 1-7: plastics/20-22: paper and fibre-board/80-98: composite materials.



To help protect the environment, please dispose of the product properly when it has reached the end of its useful life and not in the household waste. Information on collection points and their opening hours can be obtained from your local authority.



The product incl. accessories and packaging materials are recyclable and are subject to extended producer responsibility. Dispose them separately, following the illustrated Info-tri (sorting information), for better waste treatment. The Triman logo is valid in France only.

● Guarantee and service

● Warranty

You receive a 36 month warranty on this product, valid from the date of purchase. The appliance has been carefully produced under strict quality control. Within the warranty period we shall rectify without charge all material and manufacturing defects. In the event of a defect arising during the warranty period, please send the appliance to the listed Service Centre address, making reference to the following model number: 14173606L.

Wear parts (such as bulbs) and damage caused by improper handling, non-observance of the operating instructions or unauthorised interference are excluded from the warranty. The performance of services

Guarantee and service

under the warranty does not extend or renew the warranty period.

● Service address

Briloner Leuchten GmbH & Co. KG
Am Steinbach 14
59872 Meschede
GERMANY
Tel.: +49 29 1/95 29 93-650
Fax: +49 29 1/95 29 93-109
E-Mail: kundenservice@briloner.com
www.briloner.com

FR

Free service number:

Tel.: 00800/27456637

IAN 451004_2310

Please have your receipt and the item number (IAN 451004_2310) ready as your proof of purchase when enquiring about your product.

● Declaration of conformity CE



This product fulfils the requirements of the applicable European and national directives. Conformity has been demonstrated. The relevant declarations and documents are held by the manufacturer.

● Manufacturer

Briloner Leuchten GmbH & Co. KG
Am Steinbach 14
59872 Meschede
GERMANY

Légende des pictogrammes utilisés	Page 18
Introduction	Page 19
Utilisation conforme	Page 19
Contenu de la livraison.....	Page 19
Descriptif des pièces.....	Page 19
Caractéristiques techniques.....	Page 19
Sécurité	Page 19
Indications de sécurité.....	Page 19
Mise en service	Page 20
Montage de la lampe.....	Page 20
Allumer et éteindre la lampe.....	Page 21
Orienter le réflecteur.....	Page 21
Entretien et nettoyage	Page 21
Mise au rebut	Page 21
Garantie et service après-vente	Page 22
Garantie	Page 22
Adresse du service après-vente.....	Page 23
Déclaration de conformité.....	Page 23
Fabricant.....	Page 23

Légende des pictogrammes utilisés

Légende des pictogrammes utilisés			
	Lire les instructions !		Danger de mort et d'accident pour les enfants en bas âge et les enfants !
	Cette lampe est exclusivement conçue pour un usage en intérieur, dans des locaux secs et fermés.		Conduite à adopter
V	Volt		Attention au risque d'électrocution ! Danger de mort !
 A.C. a.c.	Tension alternative (type de courant et de tension)		Cette lampe n'est pas adaptée aux variateurs et aux interrupteurs électroniques.
Hz	Hertz (fréquence)		Risque de brûlure du fait de surfaces brûlantes !
W	Watt (puissance active)	 Lm	Lumen
	Classe de protection II		Mettre au rebut l'emballage et l'appareil dans le respect de l'environnement !
	Respecter les avertissements et les consignes de sécurité !		L'emballage est exclusivement composé de papier recyclé.
Ra/ CRI	Indice de restitution des couleurs		Carton ondulé
 K	Température de lumière en Kelvin		Polyéthylène (basse densité)
	Pour éviter toute mise en danger, le remplacement d'une source lumineuse endommagée de ce produit est exclusivement réservé au fabricant, à son représentant de maintenance ou à un spécialiste comparable.		Papier
	Autre carton		Polychlorure de vinyle
	Polytéréphtalate d'éthylène		

Lampe LED lumière du jour

● Introduction



Félicitations pour l'achat de votre nouvel appareil. Vous avez opté pour un produit de grande qualité. Veuillez lire ce mode d'emploi intégralement et attentivement. Ce mode d'emploi fait partie du produit et contient des instructions essentielles pour sa mise en service et sa manipulation. Respectez toujours toutes les consignes de sécurité. Avant la mise en service, vérifiez si la tension est correcte et si toutes les pièces sont correctement montées. Si vous avez des questions ou des doutes concernant la manipulation de l'appareil, veuillez contacter votre revendeur ou le service après-vente. Veuillez conserver soigneusement ce mode d'emploi et remettez-le aux autres utilisateurs.

● Utilisation conforme



Cette lampe est exclusivement conçue pour un usage intérieur, dans des locaux secs et fermés.

Cette lampe est uniquement conçue pour un usage domestique privé et non pas pour un usage commercial. Toute utilisation autre que celle décrite ci-dessus est interdite et entraîne l'endommagement du produit. De plus, ceci comporte des risques tels que par ex. un court-circuit, un incendie, un choc électrique etc. Ce produit est prévu pour un fonctionnement normal.

● Contenu de la livraison

Contrôlez toujours immédiatement après le déballage du produit que le contenu de la livraison est complet et que l'appareil se trouve en parfait état.

1 lampe LED lumière du jour	1 outil
1 pied (2 pièces)	4 vis
1 rondelle	4 caches de vis
1 écrou	1 notice de montage et d'utilisation

● Descriptif des pièces

1	Pied	7	Vis
1b	Dessous du pied	8	Cache de vis
2	Tube vertical	9	Réflecteur
3	Cordon d'alimentation	10	Bras de lampe flexible
4	Rondelle	11	Interrupteur MARCHE/ARRÊT
5	Écrou	12	Fiche secteur
6	Outil		

● Caractéristiques techniques

N° de modèle :	14173606L
Tension de service :	230-240V~ 50 Hz
Puissance nominale :	7,5W
Ampoule :	1 module LED
Classe de protection :	II/□

Ce produit contient une source lumineuse présentant la classe d'efficacité énergétique « F ».

● Sécurité



Indications de sécurité

Les droits de recours en garantie sont annulés en cas de dommages résultant du non-respect du présent mode d'emploi ! Le fabricant décline toute responsabilité pour les dommages consécutifs ! Toute responsabilité est déclinée pour les dommages matériels ou corporels causés par une manipulation incorrecte ou par le non-respect des consignes de sécurité !

- 
⚠ AVERTISSEMENT ! DANGER DE MORT ET RISQUE D'ACCIDENT POUR LES ENFANTS EN BAS ÂGE ET LES ENFANTS !

Ne laissez jamais les enfants jouer sans surveillance avec l'emballage. Ils peuvent s'étouffer avec les matériaux de l'emballage. Les enfants sous-estiment souvent le danger.

- Ne laissez pas la lampe ou le matériel d'emballage traîner sans surveillance. Les films et les sachets en plastique, les éléments en matières synthétiques,

etc. peuvent devenir des jouets dangereux dans les mains des enfants.

- Cet appareil peut être utilisé par les enfants de 8 ans et plus ainsi que par des personnes ayant des capacités physiques, psychiques ou sensorielles limitées ou manquant d'expérience ou de connaissances, s'ils sont surveillés ou s'ils ont été informés de l'utilisation de l'appareil de manière sûre et comprennent les risques découlant de son utilisation. Les enfants ne doivent pas jouer avec cet appareil. Le nettoyage et la maintenance domestique de l'appareil ne doivent pas être effectués par un enfant sans surveillance.



Prévention de risques mortels par électrocution

- Avant chaque utilisation de la lampe, contrôlez son état pour repérer d'éventuelles dégradations. N'utilisez jamais la lampe si vous constatez le moindre dommage.



AVERTISSEMENT !

Une lampe endommagée implique un danger de mort par électrocution. En cas d'endommagements, de réparations ou d'autres problèmes, veuillez contacter le SAV ou un électricien.

- Le câble flexible externe de cette lampe ne peut pas être remplacé; si ce câble est endommagé, il faut mettre la guirlande lumineuse au rebut.
- Assurez-vous avant l'utilisation que la tension secteur à disposition correspond à la tension de service nécessaire à la lampe (voir «Caractéristiques techniques»).
- Évitez impérativement tout contact de la lampe avec de l'eau ou d'autres liquides.
- Avant le montage, le démontage, le nettoyage ou lorsque vous n'utilisez pas l'éclairage pendant une certaine période, débranchez toujours la fiche secteur de la prise.
- N'ouvrez jamais les composants électriques, et n'insérez jamais d'objets quelconques dans ceux-ci. De telles interventions impliquent un danger de mort par électrocution.
- La source lumineuse de cette lampe doit uniquement être remplacée par le fabricant ou par un de ces techniciens autorisés, ou par une personne aux qualifications similaires.



Cette lampe n'est pas compatible avec les variateurs ou les interrupteurs électroniques.



Prévention de risque d'incendies et de blessures

- Lorsque la source lumineuse est allumée, évitez de la regarder de trop près.
- Ne pas observer les LED à l'aide d'un instrument optique (par exemple une loupe).
- Ne couvrez pas la lampe ou la fiche secteur avec des objets. Un dégagement de chaleur excessif peut provoquer un incendie.
- Ne jamais laisser fonctionner la lampe sans surveillance.



Conduite à tenir

- Montez la lampe de telle sorte qu'elle soit protégée de l'humidité et des salissures.
- Soyez toujours vigilant ! Faites toujours attention à ce que vous faites et agissez raisonnablement. N'effectuez jamais le montage de la lampe et ne l'utilisez pas si vous n'êtes pas concentré ou si vous vous sentez mal.
- Afin de couper complètement la lampe de l'alimentation électrique, la fiche secteur doit être débranchée de la prise.

● Mise en service

● Montage de la lampe

Remarque : veuillez retirer l'ensemble des matériaux composant l'emballage du produit.

Remarque : lors du montage, veuillez à faire lentement passer le cordon d'alimentation **3** dans le pied **1**.

- Retirez doucement le dessous du pied **1b** (voir fig. A).
- Insérez le tube vertical **2** dans le pied **1** (voir fig. B). Faites attention à ne pas coincer le cordon d'alimentation **3** passant dans le tube vertical **2**.

- En partant du bas, glissez sur le tube [2] tout d'abord la rondelle [4], puis ensuite l'écrou [5] (voir fig. C).
- Vissez ensuite l'écrou [5] en vous aidant de l'outil [6] (voir fig. C). Vérifiez le bon positionnement des éléments. Placez le cordon d'alimentation [3] dans le pied [1], comme illustré sur la figure D. Veillez à ne pas coincer le cordon d'alimentation [3] à l'intérieur du pied [1].
- Placez ensuite la lampe totalement assemblée sur le dessous du pied [1b]. Veillez à ce que le cordon d'alimentation [3] se trouve dans l'évidement du dessous de pied [1b] prévu à cet effet (voir fig. E).
- Vissez le dessous du pied [1b] avec les vis fournies [7] (voir fig. F).
- Collez les caches de vis [8] sur les emplacement prévus à cet effet des vis [7] (voir fig. G).
- Branchez la fiche secteur [12] dans une prise installée conformément aux spécifications applicables (voir fig. H).

Votre lampe est alors prête à l'emploi.

● Allumer et éteindre la lampe

- Allumez ou éteignez la lampe à l'aide de l'interrupteur MARCHE/ARRÊT [11] (voir fig. H).

● Orienter le réflecteur

⚠ ATTENTION ! RISQUE DE BRÛLURES À CAUSE DES SURFACES TRÈS CHAUDES !

Remarque : Modifiez l'orientation du réflecteur [9] uniquement lorsque la lampe est éteinte.

- Laissez la lampe refroidir complètement.
- Placez le bras de lampe flexible [10] jusqu'à obtenir la bonne position.
- Placez le réflecteur [9] jusqu'à obtenir la bonne position.

● Entretien et nettoyage

⚠ AVERTISSEMENT ! RISQUE D'ÉLECTROCUTION !

Débranchez d'abord la fiche secteur [12] de la prise.

⚠ AVERTISSEMENT ! RISQUE D'ÉLECTROCUTION !

Pour des raisons de sécurité électrique, il est interdit de nettoyer la lampe à l'eau ou avec d'autres liquides ou encore de la plonger dans de l'eau.

⚠ ATTENTION ! RISQUE DE BRÛLURES À CAUSE DES SURFACES TRÈS CHAUDES !

Laissez d'abord complètement refroidir la lampe.

- N'utilisez ni solvants, ni benzine, ni autres produits similaires. Ceci endommagerait la lampe.
- Pour procéder au nettoyage, utilisez uniquement un chiffon sec et non pelucheux.
- Remplacez la fiche secteur [12] dans la prise de courant.

● Mise au rebut

L'emballage se compose de matières recyclables pouvant être mises au rebut dans les déchetteries locales.



Veillez respecter l'identification des matériaux d'emballage pour le tri sélectif, ils sont identifiés avec des abréviations (a) et des chiffres (b) ayant la signification suivante : 1-7 : plastiques/20-22 : papiers et cartons/80-98 : matériaux composite.



Afin de contribuer à la protection de l'environnement, veuillez ne pas jeter votre produit usagé dans les ordures ménagères, mais éliminez-le de manière appropriée. Pour obtenir des renseignements concernant les points de collecte et leurs horaires d'ouverture, vous pouvez contacter votre municipalité.

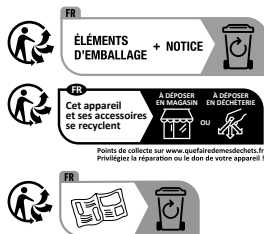

Le produit ainsi que les accessoires et les matériaux d'emballage sont recyclables et relèvent de la responsabilité élargie du producteur. Éliminez-les séparément, en suivant l'Info-tri illustrée, dans l'intérêt d'un meilleur traitement des déchets. Le logo Triman n'est valable qu'en France.

● Garantie et service après-vente

● Garantie

Article L217-16 du Code de la consommation

Lorsque l'acheteur demande au vendeur, pendant le cours de la garantie commerciale qui lui a été consentie lors de l'acquisition ou de la réparation d'un bien meuble, une remise en état couverte par la garantie, toute période d'immobilisation d'au moins sept jours vient s'ajouter à la durée de la garantie qui restait à courir. Cette période court à compter de la demande d'intervention de l'acheteur ou de la mise à disposition pour réparation du bien en cause, si cette mise à disposition est postérieure à la demande d'intervention.

Indépendamment de la garantie commerciale suscrite, le vendeur reste tenu des défauts de conformité du bien et des vices rédhibitoires dans les conditions prévues aux articles L217-4 à L217-13 du Code de la consommation et aux articles 1641 à 1648 et 2232 du Code Civil.

Article L217-4 du Code de la consommation

Le vendeur livre un bien conforme au contrat et répond des défauts de conformité existant lors de la délivrance.

Il répond également des défauts de conformité résultant de l'emballage, des instructions de montage

ou de l'installation lorsque celle-ci a été mise à sa charge par le contrat ou a été réalisée sous sa responsabilité.

Article L217-5 du Code de la consommation

Le bien est conforme au contrat :

- 1° S'il est propre à l'usage habituellement attendu d'un bien semblable et, le cas échéant :
 - s'il correspond à la description donnée par le vendeur et possède les qualités que celui-ci a présentées à l'acheteur sous forme d'échantillon ou de modèle ;
 - s'il présente les qualités qu'un acheteur peut légitimement attendre eu égard aux déclarations publiques faites par le vendeur, par le producteur ou par son représentant, notamment dans la publicité ou l'étiquetage ;
- 2° Ou s'il présente les caractéristiques définies d'un commun accord par les parties ou être propre à tout usage spécial recherché par l'acheteur, porté à la connaissance du vendeur et que ce dernier a accepté.

Article L217-12 du Code de la consommation

L'action résultant du défaut de conformité se prescrit par deux ans à compter de la délivrance du bien.

Article 1641 du Code civil

Le vendeur est tenu de la garantie à raison des défauts cachés de la chose vendue qui la rendent impropre à l'usage auquel on la destine, ou qui diminuent tellement cet usage que l'acheteur ne l'aurait pas acquise, ou n'en aurait donné qu'un moindre prix, s'il les avait connus.

Article 1648 1er alinéa du Code civil

L'action résultant des vices rédhibitoires doit être intentée par l'acquéreur dans un délai de deux ans à compter de la découverte du vice.

Les pièces détachées indispensables à l'utilisation du produit sont disponibles pendant la durée de la garantie du produit.

Vous bénéficiez d'une garantie de 36 mois à partir de la date d'achat de l'appareil. Cet appareil a été fabriqué avec soin et soumis à un contrôle qualité minutieux. Pendant la durée de la garantie, nous

réparons gratuitement tous les défauts de matériaux ou de fabrication. Cependant, si des défauts devaient apparaître pendant la période de garantie, veuillez expédier l'appareil à l'adresse SAV indiquée en mentionnant la référence de modèle suivante : 14173606L.

La garantie exclut les dommages dus à une manipulation incorrecte, au non-respect des instructions du mode d'emploi ou à une intervention par une personne non autorisée, ainsi que les pièces d'usure (par ex, ampoule). La durée de garantie n'est aucunement prolongée ou renouvelée par une prestation de garantie.

● Fabricant

Briloner Leuchten GmbH & Co. KG
Am Steinbach 14
59872 Meschede
ALLEMAGNE

● Adresse du service après-vente

Briloner Leuchten GmbH & Co. KG
Am Steinbach 14
59872 Meschede
ALLEMAGNE
Tél. : +49 29 1/95 29 93-650
Fax : +49 29 1/95 29 93-109
E-mail : kundenservice@briloner.com
www.briloner.com

FR

Numero de service gratuit :
Tél. : 00800/27456637

IAN 451004_2310

Veuillez conserver le ticket de caisse et la référence de l'article (IAN 451004_2310) à titre de preuve d'achat pour toute demande.











● Déclaration de conformité CE

Ce produit remplit les critères des réglementations européennes et nationales. La conformité a été attestée. Les déclarations et documents correspondants sont en possession du fabricant.



Legenda van de gebruikte pictogrammen	Pagina 26
Inleiding	Pagina 27
Correct gebruik	Pagina 27
Omvang van de levering.....	Pagina 27
Beschrijving van de onderdelen.....	Pagina 27
Technische gegevens	Pagina 27
Veiligheid	Pagina 27
Veiligheidsinstructies	Pagina 27
Ingebruikname	Pagina 28
Lamp monteren.....	Pagina 28
Lamp in- en uitschakelen.....	Pagina 29
Reflector instellen	Pagina 29
Onderhoud en reiniging	Pagina 29
Afvoer	Pagina 29
Garantie en service	Pagina 30
Garantie	Pagina 30
Serviceadres.....	Pagina 30
Conformiteitsverklaring	Pagina 30
Fabrikant.....	Pagina 30

Legenda van de gebruikte pictogrammen

Legenda van de gebruikte pictogrammen			
	Lees de aanwijzingen!		Levensgevaar en kans op ongevallen voor kleuters en kinderen!
	Deze lamp is uitsluitend geschikt voor gebruik binnenshuis, in droge en gesloten ruimtes.		Zo handelt u correct
V	Volt		Waarschuwing voor een elektrische schok! Levensgevaar!
 A.C. a.c.	Wisselspanning (stroom- en spanningstype)		Deze lamp is niet geschikt voor dimmers en elektronische schakelaars.
Hz	Hertz (frequentie)		Kans op brandwonden door hete oppervlakken!
W	Watt (nuttig vermogen)	 Lm	Lumen
	Beschermingsklasse II	 	Voer de verpakking en het apparaat op een milieuvriendelijke manier af!
	Neem de waarschuwingen en veiligheidsinstructies in acht!		De verpakking bestaat uit 100% gerecycled papier.
Ra/ CRI	Kleurweergave-index		Golfkarton
 K	Lichttemperatuur in Kelvin		Polyethyleen (geringe dichtheid)
 	Om gevaren te voorkomen mag een beschadigde lichtbron van dit product uitsluitend door de fabrikant, diens serviceverlener of een vergelijkbare vakman worden vervangen.	 	Papier Veiligheidsinstructies Instructies
	Overig karton		Polyvinylchloride
	Polyethyleentereftalaat		

LED-daglichtlamp

● Inleiding



Gefeliciteerd met de koop van uw nieuwe apparaat. U heeft gekozen voor een hoogwaardig product. Lees deze gebruiksaanwijzing volledig en zorgvuldig door. Deze gebruiksaanwijzing hoort bij dit product en bevat belangrijke aanwijzingen voor de ingebruikname en bediening. Neem altijd de veiligheidsinstructies in acht. Controleer vóór de ingebruikname of de juiste spanning beschikbaar is en of alle onderdelen goed gemonteerd zijn. Wanneer u vragen hebt of onzeker bent in verband met de bediening van het apparaat, kunt u contact opnemen met uw leverancier of met het servicepunt. Bewaar deze handleiding op een veilige plaats en geef hem evt. aan derden door.

● Correct gebruik



Deze lamp is uitsluitend bedoeld voor gebruik binnenshuis, in droge en gesloten ruimtes.

Deze lamp is alleen bedoeld voor privé gebruik en niet voor commerciële doeleinden. Een ander gebruik dan tevoren beschreven is niet toegestaan en leidt tot beschadigingen aan het product. Bovendien staat dit in verbinding met gevaren, zoals bijv. kortsluiting, brand, elektrische schok etc. Dit product is bestemd voor normaal gebruik.

● Omvang van de levering

Controleer de levering altijd direct na het uitpakken op volledigheid en de optimale staat van het product.

1 led-daglichtlamp	4 schroeven
1 lampvoet (2-delig)	4 afdekkapjes (voor de schroeven)
1 tussenring	1 montagehandleiding/ gebruiksaanwijzing
1 moer	
1 steeksleutel	

● Beschrijving van de onderdelen

1 Lampvoet	7 Schroef
1b Onderkant van de lampvoet	8 Afdekkapje (voor de schroeven)
2 Buis	9 Reflector
3 Netsnoer	10 Flexibele lamparm
4 Tussenring	11 AAN/UIT-schakelaar
5 Moer	12 Stekker
6 Steeksleutel	

● Technische gegevens

Modelnr:	14173606L
Bedrijfsspanning:	230-240 V~ 50Hz
Nominaal vermogen:	7,5W
Verlichtingsmiddel:	1 x led-module
Beschermingsklasse:	II/□

Dit product bevat een lichtbron met energie-efficiëntieklasse 'F'.

● Veiligheid



Veiligheidsinstructies

Bij beschadigingen die worden veroorzaakt door het niet in acht nemen van deze gebruiksaanwijzing vervalt de garantie! Wij zijn niet aansprakelijk voor gevolgschade! Bij materiële schade of persoonlijk letsel die worden veroorzaakt door onjuist gebruik of het niet in acht nemen van de veiligheidsinstructies zijn wij niet aansprakelijk!

- WAARSCHUWING!**
LEVENSGEVAAR EN GEVAAR
VOOR ONGEVALLLEN VOOR
KLEUTERS EN KINDEREN!

Laat kinderen nooit zonder toezicht bij het verpakkingsmateriaal. Er bestaat gevaar voor verstikking door verpakkingsmateriaal. Kinderen onderschatten vaak de gevaren.

- Laat de verlichting of het verpakkingsmateriaal niet achteloos slingeren. Plastic folie/-zakken,

kunststof delen etc. kunnen voor kinderen een gevaarlijk speelgoed zijn.

- Dit apparaat kan door kinderen vanaf 8 alsook personen met verminderde fysieke, sensorische of mentale vaardigheden of een gebrek aan ervaring en kennis worden gebruikt, als zij onder toezicht staan of geïnstrueerd werden met betrekking tot het veilige gebruik van het apparaat en de hieruit voortvloeiende gevaren begrijpen. Kinderen mogen niet met het apparaat spelen. Reiniging en onderhoud mag niet door kinderen zonder toezicht worden uitgevoerd.



Vermijd levensgevaar door elektrische schok

- Controleer de lamp voor ieder gebruik op eventuele beschadigingen. Gebruik uw lamp nooit, wanneer u een beschadiging hebt geconstateerd.



WAARSCHUWING!

Een beschadigde lamp betekent levensgevaar door een elektrische schok. Neem in geval van beschadigingen, reparaties of andere problemen aan de lamp contact op met de klantenservice of met een elektricien.

- De externe, flexibele kabel van deze verlichting kan niet worden vervangen. Indien de kabel beschadigd is, moet de lamp worden afgevoerd.
- Wees er voor gebruik zeker van, dat de aanwezige voedingsspanning overeenkomt met de benodigde bedrijfsspanning van de lamp (zie "Technische gegevens").
- Vermijd dat de lamp in contact komt met water of andere vloeistoffen.
- Trek voor de montage, demontage, reiniging of wanneer u de lamp gedurende een langere periode niet gebruikt, de stekker uit het stopcontact.
- Open nooit een van de elektrische delen en steek er geen voorwerpen in. Bij dergelijke ingrepen bestaat levensgevaar door elektrische schokken.
- De lichtbron van deze lamp mag alleen door de fabrikant of een door hem geautoriseerde technicus of een vergelijkbaar gekwalificeerde persoon worden vervangen.



Deze lamp is niet geschikt voor dimmers en elektronische schakelaars.



Vermijd brand- en letselgevaar

- Tijdens het gebruik mag u niet vanaf een korte afstand in de lichtbron kijken.
- De LED niet met behulp van een optisch instrument (bijv. vergrootglas) bekijken.
- Dek de lamp c.q. de stekker niet af met voorwerpen. Een overmatige warmteontwikkeling kan tot brand leiden.
- Laat de lamp in gebruik niet zonder toezicht.



Zo handelt u correct

- Monteer de lamp dusdanig dat hij tegen vocht en vuil beschermd is.
- Wees altijd alert! Let altijd op wat u doet en ga steeds verstandig te werk. Monteer en gebruik de lamp niet als u niet geconcentreerd bent of zich niet lekker voelt.
- Om de verbinding van de lamp met het stroomnet volledig te onderbreken, moet de stekker uit het stopcontact worden getrokken.

● Ingebruikname

● Lamp monteren

Opmerking: verwijder al het verpakkingsmateriaal van het product.

Opmerking: let er tijdens de montage op dat u het netsnoer **3** langzaam door de lampvoet **1** trekt.

- Haal de onderkant van de lampvoet **1b** er voorzichtig af (zie afb. A).
- Steek de buis **2** in de lampvoet **1** (zie afb. B). Zorg ervoor dat het netsnoer **3** dat door de buis **2** loopt daarbij niet wordt ingeklemd.
- Schuif eerst de sluitring **4** en als laatste de moer **5** van onderaf op de buis **2** (zie afb. C).
- Draai vervolgens de moer **5** met behulp van de steeksleutel **6** vast (zie afb. C). Zorg ervoor dat alles goed vastzit. Leg het netsnoer **3** in de lampvoet **1** zoals op afbeelding D getoond.

Denk eraan dat het netsnoer **3** binnenin de lampvoet **1** niet wordt ingeklemd.

- Zet vervolgens de in elkaar gezette lamp op de onderkant van de lampvoet **1b**. Let erop dat het netsnoer **3** in de daarvoor bestemde uitsparing van de onderkant van de lampvoet **1b** ligt (zie afb. E).
- Schroef de onderkant van de lampvoet **1b** met de meegeleverde schroeven **7** vast (zie afb. F).
- Plak de afdekkapjes **8** op de daarvoor bestemde plekken op de schroeven **7** (zie afb. G).
- Steek de stekker **12** in een correct geïnstalleerd stopcontact (zie afb. H).

De lamp is nu gereed voor gebruik.

● Lamp in- en uitschakelen

- Schakel de lamp met de AAN/UIT-schakelaar **11** in resp. uit (zie afb. H).

● Reflector instellen

⚠ **VOORZICHTIG! KANS OP BRAND- WONDEN DOOR HETE OPPERVLAKKEN!**

Opmerking: Verander de richting van de reflector **9** alleen, als de lamp is uitgeschakeld.

- Laat de lamp volledig afkoelen.
- Breng de flexibele lamparm **10** in de gewenste positie.
- Breng de reflector **9** in de gewenste positie.

● Onderhoud en reiniging

⚠ **WAARSCHUWING! GEVAAR VOOR ELEKTRISCHE SCHOK!**

Trek de stekker **12** eerst uit het stopcontact.

⚠ **WAARSCHUWING! GEVAAR VOOR ELEKTRISCHE SCHOK!**

Op basis van de elektrische veiligheid mag de lamp nooit met water of andere vloeistoffen worden gereinigd of in zijn geheel in water worden gedompeld.

⚠ **VOORZICHTIG! KANS OP BRAND- WONDEN DOOR HETE OPPERVLAKKEN!**

Laat de lamp eerst volledig afkoelen.

- Gebruik geen oplosmiddel, benzine e.d. De lichten zullen hierdoor schade ondervinden.
- Gebruik voor de reiniging uitsluitend een droge, pluisvrije doek.
- Steek de stekker **12** weer in het stopcontact.

● Afvoer

De verpakking bestaat uit milieuvriendelijke grondstoffen die u via de plaatselijke recyclingcontainers kunt afvoeren.



Neem de aanduiding van de verpakkingsmaterialen voor de afvalscheiding in acht. Deze zijn gemarkeerd met de afkortingen (a) en een cijfers (b) met de volgende betekenis: 1-7: kunststoffen/20-22: papier en vezelplaten/80-98: composietmaterialen.



Gooi het afgedankte product omwille van het milieu niet weg via het huisvuil, maar geef het af bij het daarvoor bestemde depot of het gemeentelijke milieupark. Over afgifteplaatsen en hun openingstijden kunt u zich bij uw aangewezen instantie informeren.

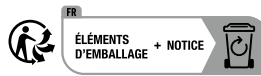

Het product, waaronder het toebehoren, en de verpakkingsmaterialen kunnen worden gerecycled en zijn onderhevig aan een uitgebreide verantwoordelijkheid van de fabrikant. Gooi ze apart weg, overeenkomstig de aangegeven Info-tri (informatie over afvalscheiding), voor een beter afvalbeheer. Het Triman-logo geldt alleen voor Frankrijk.

● **Garantie en service**

● **Garantie**

Op dit product verlenen wij 36 maanden garantie vanaf koopdatum. Het apparaat werd zorgvuldig vervaardigd en aan een nauwkeurige kwaliteitscontrole onderworpen. Binnen de garantieperiode herstellen wij kosteloos alle materiaal- of productiefouten. Mocht u desondanks tijdens de garantieperiode mankementen aantreffen, stuur het apparaat dan naar het aangegeven serviceadres met vermelding van het volgende modelnummer: 14173606L. Beschadigingen door ondeskundig gebruik, negeren van de handleiding of ingrepen door niet-geautoriseerde personen zijn van de garantieverlening uitgesloten. Dit geldt eveneens voor aan slijtage onderhevige delen (zoals bijv. gloeilampen). Door de garantieservice wordt de garantieperiode noch verlengd noch vernieuwd.

● **Serviceadres**

Briloner Leuchten GmbH & Co. KG
Am Steinbach 14
59872 Meschede
DUITSLAND
Tel.: +49 29 1/95 29 93-650
Fax: +49 29 1/95 29 93-109
E-mail: kundenservice@briloner.com
www.briloner.com



Gratis servicenummer:
Tel.: 00800/27456637

IAN 451004_2310

Houd bij alle vragen alstublieft de kassabon en het artikelnummer (IAN 451004_2310) als bewijs van aankoop bij de hand.























● **Conformiteitsverklaring**

Dit product voldoet aan de eisen van de van toepassing zijnde Europese en nationale richtlijnen. De conformiteit is aangetoond. Desbetreffende verklaringen liggen ter inzage bij de fabrikant.

● **Fabrikant**

Briloner Leuchten GmbH & Co. KG
Am Steinbach 14
59872 Meschede
DUITSLAND

Legenda zastosowanych piktogramów	Strona 32
Instrukcja	Strona 33
Zastosowanie zgodne z przeznaczeniem	Strona 33
Zawartość	Strona 33
Opis części	Strona 33
Dane techniczne	Strona 33
Bezpieczeństwo	Strona 33
Wskazówki bezpieczeństwa	Strona 33
Uruchomienie	Strona 34
Montaż lampy	Strona 34
Włączanie i wyłączanie lampy	Strona 35
Ustawianie reflektora	Strona 35
Konserwacja i czyszczenie	Strona 35
Utylizacja	Strona 35
Gwarancja i serwis	Strona 36
Oświadczenie gwarancyjne	Strona 36
Adres serwisu	Strona 36
Deklaracja zgodności	Strona 36
Producent	Strona 36

Legenda zastosowanych piktogramów			
	Należy przeczytać instrukcję!		Niebezpieczeństwo utraty życia i wypadku dla dzieci!
	Ta lampa nadaje się wyłącznie do pracy wewnątrz, w suchych i zamkniętych pomieszczeniach.		Prawidłowy sposób postępowania
V	Wolt		Ostrzeżenie o możliwości porażenia prądem! Niebezpieczeństwo utraty życia!
 A.C. a.c.	Napięcie przemiennie (rodzaj prądu i napięcia)		Lampa nie nadaje się do użycia w połączeniu z regulatorami jasności światła lub wyłącznikami elektronicznymi.
Hz	Herc (częstotliwość)		Niebezpieczeństwo poparzenia gorącymi powierzchniami!
W	Wat (moc czynna)	 Lm	Lumen
	Klasa ochrony II		Opakowanie i urządzenie przekazać do utylizacji zgodnie z przepisami o ochronie środowiska!
	Przestrzegać wskazówek ostrzegawczych i bezpieczeństwa!		Opakowanie składa się w 100% ze zutilizowanego papieru.
Ra/ CRI	Współczynnik oddawania barw		Tektura falista
 K	Temperatura barwowa w kelwinach		Polietylen (niska gęstość)
	Aby uniknąć zagrożeń, uszkodzone źródło światła produktu może być wymieniane wyłącznie przez producenta, serwis lub innego odpowiednio wykwalifikowanego specjalistę.		Papier
	Inny karton		Polichlorek winylu
	Politereftalan etylenu		
			Wskazówki bezpieczeństwa Instrukcja postępowania

Lampka LED

● Instrukcja



Proszę dokładnie przeczytać całą niniejszą instrukcję obsługi. Niniejsza instrukcja obsługi należy do produktu. Zawiera ona ważne wskazówki dotyczące uruchamiania i posługiwania się produktem. Zawsze należy przestrzegać wszystkich wskazówek dotyczących bezpieczeństwa. Przed uruchomieniem proszę sprawdzić, czy występuje prawidłowe napięcie, i czy wszystkie części są prawidłowo zamontowane. W przypadku zapytań lub niepewności odnośnie obchodzenia się z urządzeniem, prosimy o kontakt ze sprzedawcą lub punktem serwisowym. Proszę starannie przechowywać niniejszą instrukcję obsługi, a w razie oddania urządzenia osobom trzecim przekazać ją wraz z nim.

● Zastosowanie zgodne z przeznaczeniem



Niniejsza lampa nadaje się wyłącznie do pracy wewnątrz, w suchych i zamkniętych pomieszczeniach.

Lampa przeznaczona jest do zastosowania jedynie w prywatnych gospodarstwach domowych, a nie w celach komercyjnych. Inne zastosowanie niż opisane powyżej jest niedozwolone i prowadzi do uszkodzenia produktu. Ponadto łączy się to z ryzykiem, takim jak np. spięcie, pożar, porażenie prądem itp. Ten produkt przeznaczony jest do normalnego użytku.

● Zawartość

Bezpośrednio po wypakowaniu należy sprawdzić, czy zestaw jest kompletny oraz czy urządzenie znajduje się w nienagannym stanie.

1 lampa stołowa LED	1 narzędzie
1 podstawa	4 śruby
(2-częściowa)	4 zaślepki śrub
1 podkładka	1 instrukcja montażu i obsługi
1 nakrętka	

● Opis części

1 Podstawa	7 Śruba
1b Spodnia część podstawy	8 Zaślepka śruby
2 Rura	9 Reflektor
3 Kabel zasilający	10 Elastyczne ramię lampy
4 Podkładka	11 WŁĄCZNIK/WYŁĄCZNIK
5 Nakrętka	12 Wtyczka sieciowa
6 Narzędzie	

● Dane techniczne

Nr modelu:	14173606L
Napięcie robocze:	230-240V~ 50Hz
Moc znamionowa:	7,5W
Żarówka:	1 x moduł LED
Klasa ochrony:	II/□

Ten produkt zawiera źródło światła klasy efektywności energetycznej „F”.

● Bezpieczeństwo



Wskazówki bezpieczeństwa

W przypadku szkód spowodowanych nieprzestrzeganiem niniejszej instrukcji obsługi wygasa prawo do gwarancji! Za szkody pośrednie producent nie ponosi odpowiedzialności! W przypadku szkód materialnych lub osobowych, które powstały wskutek niewłaściwego obchodzenia się z urządzeniem lub nieprzestrzegania wskazówek dotyczących bezpieczeństwa, nie ponosimy żadnej odpowiedzialności!



▲ OSTRZEŻENIE! NIEBEZPIECZEŃSTWO UTRATY ŻYCIA I ODNIESIENIA OBRAŻEN W

WYPADKU PRZEZ DZIECI!

Nigdy nie pozostawiać dzieci bez nadzoru z materiałem opakowania. Istnieje zagrożenie uduszeniem spowodowane przez materiał opakowaniowy. Dzieci często nie dostrzegają niebezpieczeństwa.

- Lamp i opakowań nie pozostawiać bez nadzoru. Folie/worki plastikowe, elementy z tworzywa sztucznego itp. mogą zostać użyte przez dzieci jako niebezpieczna zabawka.
- Niniejsze urządzenie może być używane przez dzieci od lat 8 oraz przez osoby z obniżonymi zdolnościami fizycznymi, sensorycznymi lub mentalnymi lub brakiem doświadczenia i/lub wiedzy, jeśli pozostają pod nadzorem lub zostały poinformowane w kwestii bezpiecznego użycia urządzenia i rozumieją wynikające z niego zagrożenia. Dzieci nie mogą bawić się urządzeniem. Czyszczenie i konserwacja nie mogą być wykonywane przez dzieci bez nadzoru.



Porażenie prądem elektrycznym grozi śmiercią

- Przed każdym użyciem należy sprawdzić lampę pod kątem ewentualnych uszkodzeń. Nigdy nie używać lampy w razie stwierdzenia jakichkolwiek uszkodzeń.

OSTRZEŻENIE!

- Uszkodzona lampa oznacza zagrożenie dla życia wskutek porażenia prądem. W razie uszkodzeń, napraw lub innych problemów z lampą należy zwrócić się do punktu serwisowego lub do elektryka.
- Zewnętrzny giętki przewód tej lampy nie może zostać wymieniony; jeśli przewód jest uszkodzony, lampę należy łączyć należy usunąć do odpadów.
- Przed użyciem należy upewnić się, że istniejące napięcie sieci jest zgodne z wymaganym napięciem roboczym lampy (patrz „Dane techniczne”).
- Bezwzględnie unikać kontaktu lampy z wodą lub innymi cieczami.
- Przed przystąpieniem do montażu, demontażu bądź czyszczenia lub jeśli lampa nie jest przez długi czas nieużywana, należy zawsze wyciągnąć wtyczkę z gniazda sieciowego.
- Nigdy nie otwierać elementów elektrycznych i nie wkładać do nich jakichkolwiek przedmiotów. Taka ingerencja oznacza zagrożenie życia poprzez porażenie prądem.
- Źródło światła tej lampy może być wymieniane wyłącznie przez producenta lub upoważnionego

przez niego technika lub osobę o podobnych kwalifikacjach.



- Lampa nie nadaje się do użycia w połączeniu z regulatorami jasności światła lub wyłącznikami elektronicznymi.



Jak uniknąć zagrożenia pożarowego i obrażeń ciała

- Gdy lampa jest włączona nie patrzeć w źródło światła z bliskiej odległości.
- Diod LED nie należy oglądać za pomocą optycznego instrumentu (np. lupy).
- Nie należy zakrywać lampy lub wtyczki żadnymi przedmiotami. Nadmierne wydzielanie się ciepła może spowodować pożar.
- Włączoną lampę nie pozostawiać bez nadzoru.



Prawidłowy sposób postępowania

- Lampę zamontować w taki sposób, aby była zabezpieczona przed wilgocią, wiatrem i zanieczyszczeniami.
- Zachować ostrożność! Zawsze zwracać uwagę na wykonywane czynności i kierować się rozsądkiem. Nie montować i nie używać lampy w przypadku braku koncentracji lub złego samopoczucia.
- Aby lampę całkowicie oddzielić od źródła zasilania, należy wyjąć wtyczkę z gniazda wtykowego.

● **Uruchomienie**

● **Montaż lampy**

Wskazówka: z produktu należy całkowicie usunąć materiał opakowania.

Wskazówka: podczas montażu należy zwrócić uwagę, aby powoli przeciągnąć kabel zasilający [3] przez podstawę [1].

- Ostrożnie zdjąć spodnią część podstawy [1b] (patrz rys. A).

- Włożyć rurę [2] w podstawę [1] (patrz rys. B). Uważać na to, aby kabel zasilający [3] przeprowadzony przez rurkę [2] nie został przytrzaśnięty.
- Najpierw wsunąć od dołu podkładkę [4], a następnie nakrętkę [5] na rurę [2] stojaka (patrz rys. C).
- Następnie dokręcić nakrętkę [5] za pomocą narzędzia [6] (patrz rys. C). Uważać na poprawne ułożenie. Umieścić kabel zasilający [3] w podstawie [1], jak pokazano na rysunku D. Uważać na to, aby kabel zasilający [3] w podstawie [1] nie został przytrzaśnięty.
- Następnie umieścić zmontowaną lampę na spodnią część podstawy [1b]. Uważać na to, aby kabel zasilający [3] znajdował się we wgłębieniu w spodniej części podstawy [1b] (patrz rys. E).
- Przykręcić spodnią część podstawy [1b] za pomocą dostarczonych śrub [7] (patrz rys. F).
- Przykleić zaślepki śrub [8] w wyznaczonych miejscach na śrubach [7] (patrz rys. G).
- Włożyć wtyczkę [12] do prawidłowo zainstalowanego gniazdka (patrz rys. H).

Lampa jest teraz gotowa do użycia.

● Włączanie i wyłączenie lampy

- Włączać lub wyłączać lampę za pomocą WŁĄCZNIKA/WYŁĄCZNIKA [11] (patrz rys. H).

● Ustawianie reflektora

▲ OSTROŻNIE! NIEBEZPIECZEŃSTWO POPARZENIA GORĄCYMI POWIERZCHNIAMI!

Wskazówka: Zmian w ustawieniu reflektora [9] należy dokonać jedynie, kiedy lampa jest wyłączona.

- Odczekać, aż lampa całkowicie ostygnie.
- Elastyczne ramię lampy [10] przesunąć na żądaną pozycję.
- Reflektor [9] przesunąć na żądaną pozycję.

● Konserwacja i czyszczenie

▲ OSTROŻNIE! NIEBEZPIECZEŃSTWO PORAZENIA PRĄDEM ELEKTRYCZNYM!

Najpierw wyciągnąć wtyczkę [12] z gniazdka.

▲ OSTROŻNIE! NIEBEZPIECZEŃSTWO PORAZENIA PRĄDEM ELEKTRYCZNYM!

Ze względów bezpieczeństwa elektrycznego lampy nigdy nie wolno czyścić wodą lub innymi płynami ani zanurzać go w wodzie.

▲ OSTROŻNIE! NIEBEZPIECZEŃSTWO POPARZENIA GORĄCYMI POWIERZCHNIAMI!

Odczekać, aż lampa całkowicie ostygnie.

- Nie używać rozpuszczalników, benzyny itp. Mogłoby to spowodować uszkodzenie lampy.
- Do czyszczenia należy używać wyłącznie suchej, niestrzępiącej się szmatki.
- Ponownie włożyć wtyczkę [12] do gniazdka zasilania.

● Utylizacja

Opakowanie wykonane jest z materiałów przyjaznych dla środowiska, które można przekazać do utylizacji w lokalnym punkcie przetwarzania surowców wtórnych.



Przy segregowaniu odpadów prosimy zwrócić uwagę na oznakowanie materiałów opakowaniowych, oznaczone są one skrótami (a) i numerami (b) o następującym znaczeniu: 1–7: Tworzywa sztuczne/20–22: Papier i tektura/80–98: Materiały kompozytowe.

Zgodnie z art. 13 ust 1. Ustawy z dnia 11 września 2015 roku o zużyтым sprzęcie elektrycznym i elektronicznym **zakazuje się umieszczania zużytego sprzętu łącznie z innymi odpadami.**

Elektroodpady nie mogą być wyrzucane do pojemników do selektywnej zbiórki odpadów komunalnych. Można je oddać w specjalnie wyznaczonych miejscach np. Punkt Selektywnej Zbiórki Odpadów Komunalnych lub/bądź w punktach handlowych oferujących w sprzedaży sprzęt elektroniczny.

Należy postępować zgodnie z obowiązującymi w Polsce przepisami dotyczącymi selektywnej zbiórki urządzeń elektrycznych i elektronicznych. Prawidłowa gospodarka odpadami pomaga **uniknąć potencjalnych skutków dla środowiska i zdrowia ludzi wynikających z obecności w sprzęcie niebezpiecznych: substancji, mieszanin oraz części składowych.**



SYMBOL SELEKTYWNEGO ZBIERANIA

Ten symbol oznacza, że zużytego sprzętu nie można umieszczać łącznie z innymi odpadami (2012/19/UE).

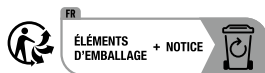

Produkt, w tym akcesoria i materiały opakowaniowe, nadają się do recyklingu i podlegają rozszerzonej odpowiedzialności producenta. Wyrzuć je osobno, zgodnie z ilustracją przedstawiającą informacje o sortowaniu, aby zapewnić lepszą utylizację odpadów. Logo Triman jest ważne tylko dla Francji.

Gwarancja i serwis

Oświadczenie gwarancyjne

W momencie zakupu otrzymują Państwo na to urządzenie 36 miesięcy gwarancji. Urządzenie wyprodukowano starannie i poddano dokładnej kontroli jakości. W okresie gwarancji usuwamy bezpłatnie wszystkie wady materiałowe i fabryczne. Jeśli mimo to w okresie gwarancji pojawią się usterki, urządzenie należy przesać na podany adres serwisowy, podając następujący numer modelu: 14173606L.

Gwarancji nie podlegają uszkodzenia spowodowane przez nieprawidłowe użytkowanie, nieprzestrzeganie instrukcji obsługi lub ingerencję nieautoryzowanych

osób, a także części szybko zużywające się (jak np. elementy świetlne). Usługa gwarancyjna nie przedłuża ani nie odnawia okresu gwarancji. Zgodnie z Kodeksem Cywilnym art. 581 §1 wraz z wymianą urządzenia lub ważnej części czas gwarancji rozpoczyna się na nowo.

Adres serwisu

Briloner Leuchten GmbH & Co. KG
Am Steinbach 14
59872 Meschede
NIEMCY
Tel.: +49 29 1/95 29 93-650
Faks: +49 29 1/95 29 93-109
E-mail: kundenservice@briloner.com
www.briloner.com



Bezpłatny numer serwisu:
Tel.: 00800/27456637

IAN 451004_2310

Przed skontaktowaniem się z działem serwisowym należy przygotować paragon i numer artykułu (IAN 451004_2310) jako dowód zakupu.

Deklaracja zgodności























Niniejszy produkt spełnia wymagania obowiązujących dyrektyw europejskich i przepisów krajowych. Zgodność została wykazana. Odpowiednie objaśnienia i podkłady dokumentacyjne są zdeponowane u producenta.

Producent

Briloner Leuchten GmbH & Co. KG
Am Steinbach 14
59872 Meschede
NIEMCY

Vysvětlení použitých piktogramů	Strana 38
Úvod	Strana 39
Použití ke stanovenému účelu.....	Strana 39
Obsah dodávky.....	Strana 39
Popis dílů.....	Strana 39
Technické údaje.....	Strana 39
Bezpečnost	Strana 39
Bezpečnostní pokyny.....	Strana 39
Uvedení do provozu	Strana 40
Montáž svítidla.....	Strana 40
Zapínání a vypínání svítidla.....	Strana 41
Nastavení reflektoru.....	Strana 41
Údržba a čištění	Strana 41
Odstranění do odpadu	Strana 41
Záruka a servis	Strana 41
Záruka.....	Strana 41
Adresa servisu.....	Strana 42
Prohlášení o shodě.....	Strana 42
Výrobce.....	Strana 42

Legenda použitých piktogramů

Legenda použitých piktogramů			
	Číst pokyny!		Nebezpečí ohrožení života a nehody malých i velkých dětí!
	Toto svítidlo je určeno výhradně k použití v interiéru, v suchých a uzavřených místnostech.		Takto postupujete správně
V	Volt		Varování před zásahem elektrickým proudem! Nebezpečí ohrožení života!
 A.C. a.c.	Střídavé napětí (druh proudu a napětí)		Toto svítidlo není vhodné k použití se stmívači a elektronickými spínači.
Hz	Hertz (frekvence)		Nebezpečí popálení horkými povrchy!
W	W (činný výkon)	 Lm	Lumen
	Třída ochrany II		Obal a přístroj odstraňujte do odpadu ekologicky!
	Respektujte výstražné a bezpečnostní pokyny!		Obal je vyroben ze 100 % recyklovaného papíru.
Ra/ CRI	Index podání barev		Vlnitá lepenka
 K	Teplota barvy světla v kelvinech		Polyetylen (nízká hustota)
 	Z důvodu předcházení nebezpečí smí poškozený světelný zdroj tohoto výrobku vyměnit pouze výrobce, jeho servisní zástupce nebo osoba se srovnatelnou kvalifikací.		Papír
	Ostatní kartony		Polyvinylchlorid
	Polyethylentereftalát		
			Bezpečnostní upozornění Instrukce

LED lampa

● Úvod



Blahopřejeme vám ke koupi nového výrobku. Rozhodli jste se pro vysoce kvalitní výrobek. Přečtěte si laskavě kompletně a pečlivě tento návod k obsluze. Tento návod je součástí tohoto výrobku a obsahuje důležité informace o uvedení zařízení do provozu a k zacházení s ním. Řiďte se vždy bezpečnostními pokyny. Před uvedením do provozu zkontrolujte, jestli je k dispozici správné napětí a jestli jsou všechny díly správně namontované. Jestliže máte ještě otázky nebo jste si nejistí při ovládání přístroje, kontaktujte vašeho prodejce nebo servis. Návod pečlivě uschovejte a případně jej předejte třetí osobě.

● Použití ke stanovenému účelu



Svítilidlo je určeno výhradně pro provoz v interiéru, v suchých a uzavřených místnostech.

Výrobek je určen pouze pro privátní použití v domácnosti, není vhodný pro komerční účely. Jiné než popsané použití nebo změna na výrobku není dovolena a může vést k jeho poškození. Navíc je to spojeno s nebezpečím, jako je např. zkrat, požár, zásah elektrickým proudem. Tento výrobek je určen pouze k běžnému provozu.

● Obsah dodávky

Bezprostředně po vybalení vždy zkontrolujte úplnost dodávky a bezvadný stav zařízení.

1 lampa LED s denním světlem	1 nástroj
1 podstavec (2-dílný)	4 šrouby
1 podložka	4 krytky na šrouby
1 matice	1 návod k montáži a obsluze

● Popis dílů

1 Podstavec	6 Nástroj
1b Spodní díl podstavce	7 Šroub
2 Stojanová trubka	8 Krytka na šrouby
3 Síťový kabel	9 Reflektor
4 Podložka	10 Flexibilní rameno
5 Matice	11 Vypínač
	12 Síťová zástrčka

● Technické údaje

Model č.:	14173606L
Provozní napětí:	230 – 240V~ 50 Hz
Jmenovitý výkon:	7,5W
Osvětlovací prostředek:	1 x LED modul
Třída ochrany:	II/□

Tento výrobek obsahuje osvětlovací prostředek třídy energetické účinnosti „F“.

● Bezpečnost



Bezpečnostní pokyny

Při škodách způsobených nedodržáním tohoto návodu k obsluze zaniká záruka! Za následné škody se neručí! Za věcné nebo osobní škody, způsobené neodborným zacházením nebo nerespektováním bezpečnostních pokynů, se neručí!

■ **⚠ VÝSTRAHA! NEBEZPEČÍ OHROŽENÍ ŽIVOTA A ZRAŇNĚNÍ PRO MALÉ A VELKÉ DĚTI!**

- Nenechávejte děti nikdy samotné s obalovým materiálem. Hrozí jim nebezpečí udušení. Děti nebezpečí často podceňují.
- Nenechávejte svítidlo nebo obalový materiál ležet bez dohledu. Plastové fólie/pytlíky, umělohmotné díly atd., by mohly být pro děti nebezpečnou hračkou.
- Tento přístroj mohou používat děti starší 8 let, osoby se sníženými fyzickými, smyslovými nebo duševními schopnostmi nebo s nedostatečnými zkušenostmi a znalostmi, jestliže budou pod

dohledem nebo byly poučeny o bezpečném používání přístroje a chápou nebezpečí, která z jeho používání vyplývají. S přístrojem si nesmějí hrát děti. Děti nesmí bez dohledu provádět čištění ani uživatelskou údržbu.



Zabraňte ohrožení života v důsledku zásahu elektrickým proudem

- Před každým použitím lampu zkontrolujte z hlediska případných poškození. Nikdy nepoužívejte svítidlo, pokud jste zjistili, že je poškozené.

VÝSTRAHA!

Poškozené svítidlo znamená ohrožení života úrazem elektrickým proudem. Při poškozeních, opravách nebo jiných problémech se obraťte na servisní místo nebo na kvalifikovaného elektrikáře.

- Vnější, pružný přívodní kabel nelze vyměnit, v případě jeho poškození se musí celý výrobek odstranit do odpadu.
- Před použitím se ujistěte, že dané síťové napětí souhlasí s potřebným provozním napětím pro lampu (viz „Technické údaje“).
- Bezpodmínečně zabraňte kontaktu lampy s vodou nebo jinými kapalinami.
- Před montáží, demontáží, čištěním nebo delším nepoužíváním lampy vytáhněte síťovou zástrčku ze zásuvky.
- Nikdy neotvírejte žádný z elektrických provozních prostředků ani do nich nestrkejte jakékoli předměty. Takové zásahy znamenají nebezpečí ohrožení života elektrickým proudem.
- Světelný zdroj tohoto světla smí vyměnit jen výrobce nebo výrobcem pověřený technik anebo srovnatelně kvalifikovaná osoba.



Tato lampa není vhodná na tlumení a elektronické spínače.



Vyvarujte se nebezpečí požáru a poranění

- Neděvejte se za provozu zblízka do osvětlovacího prostředí.
- Neděvejte se na LED optickou pomůckou (např. lupou).

- Nepřikrývejte lampu resp. zástrčku žádnými předměty. Nadměrný výkon tepla může vést ke vzniku požáru.
- Nenechávejte zapnutou lampu bez dohledu.



Tak postupujete správně

- Montujte lampu tak, aby byla chráněna před vlhkem a znečištěním.
- Buďte vždy pozorní! Dbejte vždy na to, co děláte, a postupujte s rozumem. Nikdy nemontujte světlo, nejste-li koncentrování nebo když se necítíte dobře.
- Pro úplné odpojení výrobku od přívodu elektrického proudu se musí zástrčka vytáhnout ze zásuvky.

● Uvedení do provozu

● Montáž svítidla

Upozornění: Odstraňte úplně obalový materiál z výrobku.

Upozornění: Při montáži dbejte na to, abyste síťový kabel [3] protahovali podstavcem [1] pomalu.

- Opatrně sejměte spodní díl podstavce [1b] (viz obr. A).
- Zastrčte stojanovou trubku [2] do podstavce [1] (viz obr. B). Dbejte na to, aby nedošlo k přiskřípnutí síťového kabelu [3], který vede skrz stojanovou trubku [2].
- Nejprve nasadíte podložku [4] a potom matku [5] zespodu na stojanovou trubku [2] (viz obr. C).
- Potom utáhněte matici [5] pomocí nástroje [6] (viz obr. C). Dbejte na správné usazení. Vložte síťový kabel [3] do podstavce [1], jak je znázorněno na obrázku D. Dbejte na to, aby nebyl síťový kabel [3] uvnitř podstavce [1] přiskřípnutý.
- Potom nasadíte sestavenou lampu na spodní díl podstavce [1b]. Dbejte na to, aby byl síťový kabel [3] v prohlubni spodního dílu podstavce [1b] (viz obr. E).
- Přišroubujte spodní díl podstavce [1b] příloženými šrouby [7] (viz obr. F).

- Nalepte krytky šroubů [8] na určená místa na šroubech [7] (viz obr. G).
- Zastrčte sířovou zástrčku [12] do předpisově nainstalované zásuvky (viz obr. H).

Nyní je svítidlo připravené k provozu.

● Zapínání a vypínání svítidla

- Svítidlo zapínejte nebo vypínejte vypínačem [11] (viz obr. H).

● Nastavení reflektoru

⚠ POZOR! NEBEZPEČÍ POPÁLENÍ HORKÝMI POVRCHY!

Upozornění: Reflektor [9] nastavujte jen při vypnuté lampě.

- Nechte lampu úplně vychladnout.
- Nastavte pružné rameno lampy [10] do požadované polohy.
- Natočte reflektor [9] do požadované polohy.

● Údržba a čištění

⚠ VÝSTRAHA! NEBEZPEČÍ ZÁSAHU ELEKTRICKÝM PROUDEM!

Nejdříve vytáhněte zástrčku [12] ze zásuvky.

⚠ VÝSTRAHA! NEBEZPEČÍ ZÁSAHU ELEKTRICKÝM PROUDEM!

Z důvodů elektrické bezpečnosti se lampa nesmí nikdy čistit vodou nebo jinými kapalinami nebo dokonce ponořit do vody.

⚠ POZOR! NEBEZPEČÍ POPÁLENÍ HORKÝMI POVRCHY!

Nechte lampu nejprve úplně vychladnout.

- Nepoužívejte na čištění rozpouštědla, benzín nebo podobné látky, lampu můžete poškodit.
- K čištění používejte jen suchou utěrku nepouštějící vlákna.
- Zastrčte sířovou zástrčku [12] zase do zásuvky.

● Odstranění do odpadu

Obal se skládá z ekologických materiálů, které můžete zlikvidovat prostřednictvím místních sběrů recyklovatelných materiálů.



Při třídění odpadu se řiďte podle označení obalových materiálů zkratkami (a) a čísly (b), s následujícím významem: 1–7: umělé hmoty/20–22: papír a lepenka/80–98: složené látky.



V zájmu ochrany životního prostředí vysloužilý výrobek nevyhazujte do domovního odpadu, ale předejte k odborné likvidaci. O sběrnách a jejich otevíracích hodinách se můžete informovat u příslušné správy města nebo obce.

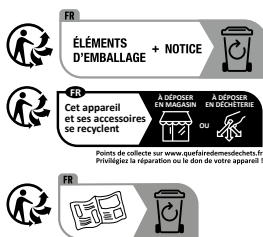

Výrobek vč. příslušenství a obalové materiály jsou recyklovatelné a podléhají rozšířené odpovědnosti výrobce. Likvidujte je odděleně podle ilustrovaných Info-tri (informace o třídění), abyste mohli lépe nakládat s odpady. Logo Triman platí jen pro Francii.

● Záruka a servis

● Záruka

Od okamžiku zakoupení dostáváte na výrobek záruku po dobu 36 měsíců. Přístroj byl svědomitě vyroben a podroben přesné kontrole kvality. Během záruční doby odstraníme bezplatně všechny vady materiálu a výrobní vady. V případě, že se během záruční doby přesto vyskytnou závady, zašlete přístroj na uvedenou adresu servisu a uveďte následující číslo modelu: 14173606L.

Ze záruky vyloučeny škody způsobené neodborným zacházením, nerespektováním návodu k obsluze

Záruka a servis

nebo zásahem neautorizovanou osobou, jakož i poškození rychle opotřebitelných dílů (např. svítilic prostředky). Záručním výkonem se záruční doba neprodlouží ani neobnoví.

● Adresa servisu

Briloner Leuchten GmbH & Co. KG
Am Steinbach 14
59872 Meschede
NĚMECKO
Tel.: +49 29 1/95 29 93-650
Fax: +49 29 1/95 29 93-109
E-mail: kundenservice@briloner.com
www.briloner.com

FR

Servisní číslo zdarma:

Tel.: 00800/27456637

IAN 451004_2310

Pro všechny požadavky si připravte pokladní blok a číslo výrobku (IAN 451004_2310) jako doklad o nákupu.

● Prohlášení o shodě CE





















Tento výrobek splňuje požadavky platných evropských a národních směrnic. Shoda byla prokázána. Příslušná prohlášení a dokumentace jsou uloženy u výrobce.

● Výrobce

Briloner Leuchten GmbH & Co. KG
Am Steinbach 14
59872 Meschede
NĚMECKO

Legenda použitých piktogramov	Strana 44
Úvod	Strana 45
Používanie v súlade s určeným účelom	Strana 45
Obsah dodávky	Strana 45
Popis častí	Strana 45
Technické údaje	Strana 45
Bezpečnosť	Strana 45
Bezpečnostné upozornenia	Strana 45
Uvedenie do prevádzky	Strana 46
Montáž svetidla	Strana 46
Zapnutie a vypnutie svetidla	Strana 47
Nasmerovanie reflektora	Strana 47
Údržba a čistenie	Strana 47
Likvidácia	Strana 47
Záruka a servis	Strana 48
Záruka	Strana 48
Servisná adresa	Strana 48
Konformitné vyhlásenie	Strana 48
Výrobca	Strana 48

Legenda použitých piktogramov

Legenda použitých piktogramov			
	Prečítajte si pokyny!		Nebezpečenstvo ohrozenia života a nebezpečenstvo nehody pre malé i staršie deti!
	Toto svietidlo je určené výhradne na prevádzku v interiéri, v suchých a uzavretých priestoroch.		Takto postupujete správne
V	Volt		Pozor na zásah elektrickým prúdom! Nebezpečenstvo ohrozenia života!
 A.C. a.c.	Striedavé napätie (druh prúdu a druh napätia)		Toto svietidlo nie je vhodné pre stmievače a elektronické spínače.
Hz	Hertz (frekvencia)		Nebezpečenstvo popálenia na horúcich povrchoch!
W	Watt (efektívny výkon)	 Lm	Lúmen
	Trieda ochrany II		Obal a prístroj ekologicky zlikvidujte!
	Rešpektujte výstražné a bezpečnostné upozornenia!		Obal je vyrobený zo 100% recyklovaného papiera.
Ra/ CRI	Index reprodukcie farieb		Vlnitá lepenka
 K	Teplota svetla v Kelvin		Polyetylén (s nízkou hustotou)
	Aby nedošlo k ohrozeniam, smie poškodený svetelný zdroj tohto výrobku vymieňať výhradne výrobca, jeho servisné zastúpenie alebo porovnateľný odborník.		Papier
	Iná lepenka		Polyvinylchlorid
	Polyetyléntereftalát		

LED Lampa

● Úvod



Blahoželáme Vám ku kúpe Vášho nového výrobku. Rozhodli ste sa tým pre veľmi kvalitný výrobok. Dôkladne si prečítajte celý tento návod na obsluhu. Tento návod patrí k tomuto výrobku a obsahuje dôležité upozornenia pre uvedenie do prevádzky a manipuláciu. Dodržiavajte vždy všetky bezpečnostné upozornenia. Pred uvedením do prevádzky prekontrolujte, či je k dispozícii správne napätie a či sú všetky diely správne namontované. V prípade otázok alebo neistoty ohľadom manipulácie s prístrojom sa prosím spojte s Vaším predajcom alebo servisným pracovníkom. Tento návod si starostlivo uschovajte a prípadne ho odovzdajte tretej osobe.

● Používanie v súlade s určeným účelom



Toto svetidlo je určené výhradne na prevádzku v interiéri, v suchých a uzavretých priestoroch.

Toto svetidlo je určené iba na používanie v súkromných domácnostiach a nie na komerčné používanie. Iné používanie ako vyššie popísané je neprípustné a vedie k poškodeniu tohto produktu. Okrem toho je to spojené s nebezpečenstvami ako napr. skrat, požiar, zásah elektrickým prúdom atď. Tento výrobok je určený len na normálnu prevádzku.

● Obsah dodávky

Bezprostredne po vybalení vždy skontrolujte úplnosť dodávky ako aj bezchybný stav zariadenia.

1 LED svetidlo s denným osvetlením	1 náradie
1 stojan (2-dielny)	4 skrutky
1 podložka pod maticu	4 kryty skrutky
1 matica	1 návod na montáž a obsluhu

● Popis častí

1 Stojan	7 Skrutka
1b Spodná časť stojana	8 Kryt skrutky
2 Stojanová tyč	9 Reflektor
3 Sieťový kábel	10 Flexibilné rameno svetidla
4 Podložka pod maticu	11 Za-/vypínač
5 Matica	12 Sieťová zástrčka
6 Náradie	

● Technické údaje

Model č.:	14173606L
Prevádzkové napätie:	230–240V~ 50Hz
Menovitý výkon:	7,5W
Osvetľovací prostriedok:	1 x LED modul
Trieda ochrany:	II/□

Tento výrobok obsahuje svetelný zdroj triedy energetickej účinnosti „F“.

● Bezpečnosť



Bezpečnostné upozornenia

V prípade škôd, ktoré vzniknú nedodržiavaním tohto návodu na obsluhu, zaniká garančný nárok! Pri následných škodách nepreberá výrobca ručenie! V prípade vecných škôd alebo poranenia osôb, ktoré boli zapríčinené neodbornou manipuláciou alebo nedodržiavaním bezpečnostných pokynov, nepreberá výrobca ručenie!

■ **VAROVANIE! NEBEZPEČENSTVO OHROZENIA ŽIVOTA A NEBEZPEČENSTVO ÚRAZU**



PRE MALÉ I STARŠIE DETI!

- Nikdy nenechávajte deti bez dozoru s obalovým materiálom. Hrozí nebezpečenstvo udusenía obalovým materiálom. Deti často podceňujú nebezpečenstvá.
- Svietidlo alebo obalový materiál nenechávajte voľne ležať bez povšimnutia. Plastové fólie/vrecká, plastové diely atď. by mohli byť nebezpečnou hračkou pre deti.

- Tento prístroj môžu používať deti od 8 rokov, ako aj osoby so zníženými psychickými, senzorkými alebo duševnými schopnosťami alebo s nedostatkom skúseností a vedomostí, ak sú pod dozorom, alebo ak boli poučené ohľadom bezpečného používania prístroja, a ak porozumeli nebezpečenstvám spojeným s jeho používaním. Deti sa s prístrojom nesmú hrať. Čistenie a údržbu prístroja nesmú vykonávať deti bez dozoru.



Zabráňte ohrozeniu života zásahom elektrickým prúdom

- Pred každým použitím skontrolujte prípadné poškodenia svietidla. Ak zistíte akékoľvek poškodenia, svietidlo za žiadnych okolností nepoužívajte.

VAROVANIE!

Poškodené svietidlo predstavuje riziko ohrozenia života v dôsledku zásahu elektrickým prúdom. V prípade poškodení, opráv alebo iných problémov so svietidlom sa obráťte na servisné stredisko alebo kvalifikovaného elektroodborníka.

- Vonkajšie flexibilné vedenie tohto svietidla nemožno vymeniť; ak je vedenie poškodené, je potrebné svietidlo zlikvidovať.
- Pred použitím sa uistite, že sa prítomné sieťové napätie zhoduje s potrebným prevádzkovým napätím svietidla (pozri „Technické údaje“).
- Bezpodmienečne zabráňte kontaktu svietidla s vodou alebo inými kvapalinami.
- Pred montážou, demontážou, čistením, alebo ak svietidlo dlhší čas nepoužívate, vždy vytriahnite sieťovú zástrčku zo zásuvky.
- Nikdy neotvárajte žiadny z elektrických prevádzkových prostriedkov, ani do nich nestrkajte žiadne predmety. Takéto zásahy predstavujú ohrozenie života v dôsledku zásahu elektrickým prúdom.
- Svetelný zdroj tohto svietidla smie vymieňať iba výrobca, ním autorizovaný technický pracovník alebo osoba s podobnou kvalifikáciou.
-  Toto svietidlo nie je vhodné pre flmiče svetla a elektronické spínače.



Zabráňte nebezpečenstvu požiaru a poranení

- Počas prevádzky sa nepozerajte do svetelného zdroja z krátkej vzdialenosti.
- LED-svietidlá si neprehladajte pomocou optického nástroja (napr. lupa).
- Neprikrývajte svietidlo resp. sieťovú zástrčku predmetmi. Nadmerná tvorba tepla môže viesť k vzniku požiaru.
- Svietidlo nenechávajte počas prevádzky bez dozoru.



Takto postupujete správne

- Svietidlo namontujte tak, aby bolo chránené pred vlhkosťou a znečistením.
- Buďte neustále opatrní! Dávajte vždy pozor na to, čo robíte, a vždy postupujte rozvážne. Svietidlo v žiadnom prípade nemontujte a nepoužívajte, ak ste práve nesústreďený alebo sa nečítate dobre.
- Ak chcete svietidlo úplne odpojiť od zdroja prúdu, musíte vytriahnuť sieťovú zástrčku z elektrickej zásuvky.

● Uvedenie do prevádzky

● Montáž svietidla

Poznámka: Odstráňte celý obalový materiál z výrobku.

Poznámka: Pri montáži dbajte na to, aby ste sieťový kábel [3] súčasne pomaly viedli cez stojan [1].

- Opatrne odstráňte spodnú časť stojana [1b] (pozri obr. A).
- Zastrčte stojanovú tyč [2] do stojana [1] (pozri obr. B). Dbajte na to, aby sa pritom neprivil sieťový kábel [3], ktorý vedie cez stojanovú tyč [2].
- Najskôr nasadte podložku [4] a nakoniec maticu [5] zdola na stojanovú tyč [2] (pozri obr. C).
- Následne pevne utiahnite maticu [5] pomocou náradia [6] (pozri obr. C). Dbajte na pevné priliehanie. Umiestnite sieťový kábel [3] do

stojana [1], ako je znázornené na obrázku D. Dbajte na to, aby sieťový kábel [3] nebol vo vnútri stojana [1] privretý.

- Potom zmontované svietidlo umiestnite na spodnú stranu stojana [1b]. Dbajte na to, aby sieťový kábel [3] ležal vo výreze spodnej strany stojana [1b] (pozri obr. E).
- Pomocou priložených skrutiek [7] pevne pri-skrutkujte spodnú časť stojana [1b] (pozri obr. F).
- Kryty skrutiek [8] nalepte na určené miesta na skrutkách [7] (pozri obr. G).
- Sieťovú zástrčku [12] zastrčte do zásuvky, ktorá je nainštalovaná podľa predpisov (pozri obr. H).

Svietidlo je teraz pripravené na prevádzku.

● Zapnutie a vypnutie svietidla

- Svietidlo zapnete príp. vypnete za-/vypínačom [11] (pozri obr. H).

● Nasmerovanie reflektora

⚠ POZOR! NEBEZPEČENSTVO POPÁLENIA SKRZE HORÚCE POVRCHY!

Poznámka: Nasmerovanie reflektora [9] zmeňte len vtedy, keď je svietidlo vypnuté.

- Nechajte svietidlo úplne vychladnúť.
- Umiestnite flexibilné rameno svietidla [10] do želanej pozície.
- Umiestnite reflektor [9] do želanej pozície.

● Údržba a čistenie

⚠ VAROVANIE! NEBEZPEČENSTVO ZÁSAHU ELEKTRICKÝM PRÚDOM!

Sieťovú zástrčku [12] najprv vytiahnite zo zásuvky.

⚠ VAROVANIE! NEBEZPEČENSTVO ZÁSAHU ELEKTRICKÝM PRÚDOM!

Z dôvodu elektrickej bezpečnosti nesmiete svietidlo nikdy čistiť vodou alebo dokonca ponárať do vody.

⚠ POZOR! NEBEZPEČENSTVO POPÁLENIA SKRZE HORÚCE POVRCHY!

Svietidlo nechajte najskôr úplne vychladnúť.

- Nepoužívajte rozpúšťadlá, benzín a pod. Svietidlo by sa pritom poškodilo.
- Na čistenie používajte iba suchú handričku, ktorá nepúšťa vlákna.
- Zastrčte sieťovú zástrčku [12] opäť do zásuvky.

● Likvidácia

Obal pozostáva z ekologických materiálov, ktoré môžete odovzdať na miestnych recyklačných zberných miestach.



Všimajte si prosím označenie obalových materiálov pre triedenie odpadu, sú označené skratkami (a) a číslami (b) s nasledujúcim významom: 1-7: Plasty/20-22: Papier a kartón/80-98: Spojené látky.



Ak výrobok doslúžil, v záujme ochrany životného prostredia ho neodhadzte do domového odpadu, ale odovzdajte na odbornú likvidáciu. Informácie o zberných miestach a ich otváracích hodinách získate na Vašej príslušnej správe.

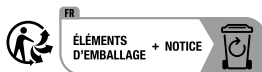

Výrobok vr. príslušenstva a obalové materiály sú recyklovateľné a podliehajú rozšírenej zodpovednosti výrobcu. Pre lepšie spracovanie odpadu ich zlikvidujte oddelene podľa obrázkov Info-tri (informácie o triedení). Triman-Logo platí iba pre Francúzsko.

● Záruka a servis

● Záruka

Na tento prístroj poskytujeme záruku 36 mesiacov od dátumu kúpy. Prístroj bol starostlivo vyrobený a podrobený dôkladnej kontrole kvality. V rámci záručnej doby bezplatne opravíme všetky chyby materiálu a výrobné chyby. Ak by sa však počas záručnej doby vyskytli nedostatky, odošlite prístroj na uvedenú adresu servisu s uvedením nasledovného čísla modelu: 14173606L.

Zo záruky sú vylúčené škody spôsobené neodbornou manipuláciou, nedodržaním návodu na obsluhu alebo zásahom neautorizovanej osoby, ako aj diely podliehajúce opotrebovaniu (napr. osvetľovacie prostriedky). Poskytnutím záruky sa záručná doba nepredlžuje ani neobnovuje.

● Servisná adresa

Briloner Leuchten GmbH & Co. KG
Am Steinbach 14
59872 Meschede
NEMECKO

Tel.: +49 29 1/95 29 93-650

Fax: +49 29 1/95 29 93-109

E-mail: kundenservice@briloner.com

www.briloner.com



Bezplatné servisné číslo:

Tel.: 00800/27456637

IAN 451004_2310

Pre všetky otázky majte pripravený pokladničný doklad a číslo výrobku (IAN 451004_2310) ako dôkaz o kúpe.

● Konformitné vyhlásenie CE























Tento výrobok spĺňa požiadavky platných európskych a národných smerníc. Konformita bola preukázaná. Príslušné prehlásenia a podklady sú uložené u výrobcu.

● Výrobca

Briloner Leuchten GmbH & Co. KG
Am Steinbach 14
59872 Meschede
NEMECKO

Leyenda de pictogramas utilizados	Página 50
Introducción	Página 51
Especificaciones de uso.....	Página 51
Contenido.....	Página 51
Descripción de los componentes	Página 51
Características técnicas	Página 51
Seguridad	Página 51
Indicaciones de seguridad	Página 51
Puesta en funcionamiento	Página 52
Cómo montar la lámpara.....	Página 52
Encender / apagar la lámpara	Página 53
Ajustar el reflector.....	Página 53
Mantenimiento y limpieza	Página 53
Desecho del producto	Página 53
Garantía y servicio técnico	Página 54
Garantía	Página 54
Dirección del servicio técnico.....	Página 54
Declaración de conformidad	Página 54
Fabricante.....	Página 54

Leyenda de pictogramas utilizados

Leyenda de pictogramas utilizados			
	¡Lea las instrucciones!		¡Peligro mortal y de accidentes para bebés y niños!
	Esta lámpara solo está indicada para ser utilizada en espacios interiores, secos y cerrados.		Cómo proceder de forma segura
V	Voltio		¡Precaución frente a descargas eléctricas! ¡Peligro mortal!
 A.C. a.c.	Corriente alterna (tipo de corriente y de tensión)		Esta lámpara no está diseñada para utilizarse con interruptores electrónicos ni con reguladores externos.
Hz	Hercio (frecuencia)		¡Peligro de quemaduras debido a superficies calientes!
W	Vatio (potencia real)	 Lm	Lumen
	Clase de protección II	 	¡Deseche el embalaje y el aparato de forma respetuosa con el medioambiente!
	¡Tenga en cuenta las advertencias e indicaciones de seguridad!		El embalaje está compuesto por papel 100 % reciclado.
Ra/ CRI	Índice de reproducción cromática		Cartón ondulado
 K	Temperatura lumínica en kelvin		Polietileno (densidad baja)
	Para evitar riesgos, si el foco de luz del producto se estropea, este deberá ser reemplazado únicamente por el fabricante, su distribuidor o personal técnico equivalente.		Papel
	Otro cartón		Cloruro de polivinilo
	Tereftalato de polietileno		

Lámpara led de luz diurna

● Introducción



Le damos la enhorabuena por haber adquirido este nuevo aparato. Ha elegido un producto de alta calidad. Lea atentamente todas las instrucciones de uso. Estas instrucciones forman parte del producto y contienen información importante sobre su puesta en funcionamiento y uso. Tenga siempre en cuenta todas las advertencias de seguridad. Antes de poner el artículo en funcionamiento, compruebe que la tensión es la adecuada y que todas las piezas están bien montadas. Si tiene dudas o no sabe cómo utilizar el aparato, póngase en contacto con su distribuidor o el servicio técnico. Conserve estas instrucciones en un lugar seguro y adjúntelas en caso de entregar el producto a otra persona.

● Especificaciones de uso



Esta lámpara solo está indicada para ser utilizada en espacios interiores, secos y cerrados.

Esta lámpara está diseñada únicamente para un uso doméstico privado y no para uso comercial. Está prohibido utilizar el producto con otros fines a los indicados, pues podría dañarse. Además, podría conllevar peligros como cortocircuitos, incendios, descargas eléctricas, etc. Este producto ha sido diseñado para un funcionamiento normal.

● Contenido

Después de desembalar el aparato, compruebe siempre que dispone de todo el contenido indicado y que el aparato se encuentra en perfecto estado.

1 lámpara de luz diurna LED	1 arandela
1 pie de apoyo	1 tuerca
(2 piezas)	1 herramienta

4 tornillos	1 manual de instrucciones de uso y montaje
4 cubiertas de tornillo	

● Descripción de los componentes

1 Pie de apoyo	8 Cubierta del tornillo
1b Parte inferior del pie de apoyo	9 Reflector
2 Tubo vertical	10 Brazo luminoso flexible
3 Cable de red	11 Interruptor de ENCENDIDO/APAGADO
4 Arandela	12 Enchufe
5 Tuerca	
6 Herramienta	
7 Tornillo	

● Características técnicas

N.º de modelo: 14173606L
 Tensión de servicio: 230-240V~ 50 Hz
 Potencia nominal: 7,5W
 Bombilla: 1 x módulo LED
 Clase de protección: II/□

Este producto contiene un foco de luz de clase de eficiencia energética «F».

● Seguridad



Indicaciones de seguridad

¡La garantía no cubre los daños provocados por el incumplimiento de estas instrucciones de uso! ¡No se asumirá ninguna responsabilidad por daños indirectos! ¡El fabricante no asume ninguna responsabilidad por los daños materiales o personales causados por el manejo incorrecto del producto o el incumplimiento de las advertencias de seguridad!



¡ADVERTENCIA! ¡PELIGRO DE MUERTE Y DE ACCIDENTE PARA BEBÉS Y NIÑOS!

No permita que los niños jueguen con el material de embalaje sin la vigilancia de un adulto. Existe peligro de asfixia por el material de

embalaje. Los niños no suelen ser conscientes de los peligros.

- No deje la lámpara ni el material de embalaje sin supervisión. Las láminas y bolsas de plástico, las piezas de plástico, etc. pueden convertirse en juguetes peligrosos para los niños.
- Este aparato puede ser utilizado por niños mayores de 8 años, así como por personas con capacidades físicas, sensoriales o mentales reducidas o que cuenten con poca experiencia y falta de conocimientos, siempre y cuando se les haya enseñado cómo utilizar el aparato de forma segura y hayan comprendido los peligros que su uso implica. No permita que los niños jueguen con el aparato. Las labores de limpieza y mantenimiento no pueden ser efectuadas por niños sin la supervisión de un adulto.



Evite peligros mortales por descarga eléctrica

- Antes de cada uso compruebe que la lámpara no esté dañada. Nunca utilice la lámpara si detecta algún tipo de daño.

¡ADVERTENCIA!

Una lámpara dañada puede incluso provocar la muerte por descarga eléctrica. En caso de detectar daños, requerir reparaciones o surgir otros problemas en la lámpara, diríjase al centro de asistencia o a un técnico electricista.

- El cable flexible exterior de esta lámpara no se puede sustituir. Si el cable está dañado, se debe desechar la lámpara.
- Asegúrese antes de cada uso de que la tensión de red disponible coincida con la tensión de funcionamiento necesaria del aparato (consultar «Características técnicas»).
- Evite que la lámpara entre en contacto con agua u otros líquidos.
- Desconecte el enchufe de la toma de corriente siempre antes de montar, desmontar, limpiar o cuando no vaya a utilizar la lámpara durante un periodo de tiempo prolongado.
- Nunca abra el equipo eléctrico ni introduzca objetos en el mismo. Esto podría suponer peligro de muerte por descarga eléctrica.

- La fuente de iluminación de esta lámpara únicamente puede ser reemplazada por el fabricante, por un técnico designado por este último o por una persona con una formación similar.

-  Esta lámpara no está diseñada para utilizarse con interruptores electrónicos ni con reguladores externos.



Evite incendios y riesgos de lesiones

- Cuando la lámpara esté en funcionamiento, no mire directamente al foco de luz.
- No observe el LED con un instrumento óptico (por ej. una lupa).
- No cubra la lámpara ni el enchufe con ningún objeto. Si se genera demasiado calor, podría provocarse un incendio.
- Nunca deje la lámpara en funcionamiento sin vigilancia.



Cómo proceder de forma segura

- Monte la lámpara de modo que esté protegida de la humedad, el viento y la suciedad.
- ¡Proceda siempre con sumo cuidado! Preste siempre mucha atención a lo que está haciendo y actúe con prudencia. Bajo ningún concepto monte o utilice la lámpara si está distraído o no se encuentra bien.
- Para cortar la corriente eléctrica completamente de la lámpara, deberá sacar el enchufe de la toma de corriente.

● Puesta en funcionamiento

● Cómo montar la lámpara

Nota: Retire completamente el material de embalaje del producto.

Nota: Durante el montaje, asegúrese de pasar lentamente el cable de red **3** por el pie de apoyo **1** al mismo tiempo.

- Retire cuidadosamente la parte inferior del pie de apoyo **1b** (ver fig. A).
- Conecte el tubo vertical **2** al pie de apoyo **1** (ver fig. B). Asegúrese de que el cable de red **3**, que pasa por el tubo vertical **2**, no quede enganchado.
- Coloque primero la arandela **4** y por último la tuerca **5** en el tubo vertical **2** desde abajo (ver fig. C).
- A continuación, apriete la tuerca **5** con la ayuda de la herramienta **6** (ver fig. C). Compruebe que el ajuste es correcto. Pase el cable de red **3** por el pie de apoyo **1** como se muestra en la figura D. Asegúrese de que el cable de red **3** no quede aplastado en el interior del pie de apoyo **1**.
- A continuación, inserte la lámpara montada en la parte inferior del pie de apoyo **1b**. Compruebe que el cable de red **3** esté colocado en la cavidad prevista para ello en la parte inferior del pie de apoyo **1b** (ver fig. E).
- Atornille la parte inferior del pie de apoyo **1b** con los tornillos **7** suministrado (ver fig. F).
- Adhiera las cubiertas de los tornillos **8** en los lugares previstos para ello de los tornillos **7** (ver fig. G).
- Introduzca el enchufe **12** en una toma de corriente adecuada (ver fig. H).

La lámpara ya está lista para su uso.

● Encender/apagar la lámpara

- Encienda y apague la lámpara con el interruptor de ENCENDIDO/APAGADO **11** (ver fig. H).

● Ajustar el reflector

⚠ ¡CUIDADO! ¡PELIGRO DE QUEMADURAS DEBIDO A SUPERFICIES CALIENTES!

Advertencia: Cambie la dirección del reflector **9** únicamente cuando la luz esté apagada.

- Deje que la lámpara se enfríe completamente.
- Mueva el brazo luminoso flexible **10** para poner la lámpara en la posición que desee.
- Coloque el reflector **9** en la posición deseada.

● Mantenimiento y limpieza

⚠ ¡ADVERTENCIA! ¡PELIGRO DE DESCARGA ELÉCTRICA!

En primer lugar, retire el enchufe **12** de la toma de corriente.

⚠ ¡ADVERTENCIA! ¡PELIGRO DE DESCARGA ELÉCTRICA!

Por razones de seguridad eléctrica, nunca limpie la lámpara con agua u otros líquidos ni la sumerja en agua.

⚠ ¡CUIDADO! ¡PELIGRO DE QUEMADURAS DEBIDO A SUPERFICIES CALIENTES!

Deje que la lámpara se enfríe completamente.

- No utilice disolventes, gasolina ni similares. La lámpara podría dañarse.
- Limpie el producto únicamente con un paño seco sin pelusas.
- Introduzca nuevamente el enchufe **12** en la toma de corriente.

● Desecho del producto

El embalaje está compuesto por materiales no contaminantes que pueden ser desechados en el centro de reciclaje local.



Tenga en cuenta el distintivo del embalaje para la separación de residuos. Está compuesto por abreviaturas (a) y números (b) que significan lo siguiente: 1-7: plásticos/20-22: papel y cartón/80-98: materiales compuestos.



Para proteger el medio ambiente no tire el producto junto con la basura doméstica cuando ya no le sea útil. Deséchelo en un contenedor de reciclaje. Diríjase a la administración competente para obtener información sobre los puntos de recogida de residuos y sus horarios.

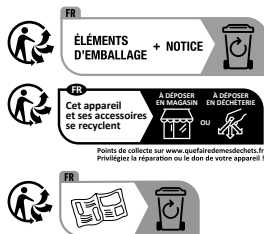

El producto, incluidos los accesorios, y el material de embalaje son reciclables y están sujetos a la responsabilidad extendida del fabricante. Deséchelos por separado siguiendo la información ilustrada de recogida selectiva para un mejor tratamiento de los residuos. El logotipo Triman se aplica solo para Francia.

● **Garantía y servicio técnico**

● **Garantía**

Este aparato cuenta con una garantía de 36 meses a partir de la fecha de compra. Este aparato ha sido meticulosamente fabricado y ha sido sometido a estrictos controles de calidad. Dentro del período de garantía, reparamos gratuitamente todos los defectos de los materiales o de fabricación. Si aún así detecta defectos durante el período de garantía, por favor, envíe el aparato a la dirección de servicio que figura indicando el siguiente número de modelo: 14173606L.

Quedan excluidos de la garantía los daños producidos por un manejo incorrecto, por incumplimiento del manual de instrucciones o en caso de manipulación por parte de personas no autorizadas, así como las piezas de desgaste (por ej. las bombillas). Si se hace uso de la garantía, no se prolongará ni renovará el período de garantía.

● **Dirección del servicio técnico**

Briloner Leuchten GmbH & Co. KG

Am Steinbach 14

59872 Meschede

ALEMANIA

Tel.: +49 29 1/95 29 93-650

Fax: +49 29 1/95 29 93-109

Correo

electrónico: kundenservice@briloner.com

www.briloner.com

FR

Gratis número de servicio:

Tel.: 00800/27456637

IAN 451004_2310

Por favor, para cualquier consulta, tenga a mano el tique de compra y el número del artículo (IAN 451004_2310) como justificante de compra.

● **Declaración de conformidad CE**

Este producto cumple las exigencias de las directivas europeas y nacionales vigentes. Se ha comprobado la conformidad. El fabricante posee las declaraciones y documentos correspondientes.

● **Fabricante**

Briloner Leuchten GmbH & Co. KG

Am Steinbach 14

59872 Meschede

ALEMANIA

De anvendte piktogrammers legende	Side 56
Indledning	Side 57
Formålsbestemt anvendelse	Side 57
Leverede dele.....	Side 57
Beskrivelse af de enkelte dele.....	Side 57
Tekniske data.....	Side 57
Sikkerhed	Side 57
Sikkerhedshenvisninger.....	Side 57
Ibrugtagning	Side 58
Montering af lampe.....	Side 58
Tænd og sluk af lampen.....	Side 59
Indstil reflektor.....	Side 59
Vedligeholdelse og rengøring	Side 59
Bortskaffelse	Side 59
Garanti og service	Side 59
Garanti	Side 59
Serviceadresse	Side 60
Konformitetserklæring.....	Side 60
Producent.....	Side 60

De anvendte piktogrammers legende

De anvendte piktogrammers legende			
	Læs anvisningerne!		Livs- og ulykkesfare for småbørn og børn!
	Denne lampe er udelukkende egnet til indendørs brug i tørre og lukkede rum.		Sådan forholder du dig rigtigt
V	Volt		Advarsel mod elektrisk stød! Livsfare!
 A.C. a.c.	Vekselspænding (strøm- og spændingsart)		Denne lampe er ikke egnet til lysdæmpere og elektroniske kontakter.
Hz	Hertz (frekvens)		Forbrændingsfare som følge af varme overflader!
W	Watt (aktiv effekt)	 Lm	Lumen
	Beskyttelsesklasse II		Bortskaf emballagen og apparatet miljørigtigt!
	Overhold advarsler og sikkerhedsanvisninger!		Emballagen består af 100% genbrugspapir.
Ra/ CRI	Farvegengivelsesindeks		Bølgepap
 K	Lystemperatur i kelvin		Polyætylen (lav densitet)
	For at undgå farer må en beskadiget lyskilde fra dette produkt udelukkende udskiftes af producenten, dennes servicerepræsentant eller en lignende fagperson.		Papir
	Andet pap		Polyvinylklorid
	Polyethylenterephthalat		

LED lampe med dagslys

● Indledning



Vi ønsker Dem tillykke med købet af deres nye apparat. Dermed har De besluttet Dem for et førsteklasses produkt. Denne betjeningsvejledning bør læses fuldstændigt og omhyggeligt igennem. Vejledningen hører med til dette produkt og indeholder vigtige henvisninger om ibrugtagningen og håndteringen. Vær altid opmærksom på alle sikkerhedshenvisninger. Forud for ibrugtagningen skal det sikres, at den korrekte spænding foreligger og at alle dele er monteret rigtigt. Hvis De har spørgsmål eller føler Dem usikker med hensyn til håndtering af lampen, så bedes De venligst rette henvendelse til forhandleren eller serviceafdelingen. Denne vejledning skal opbevares og følge med lampen, hvis den gives videre til andre.

● Formålsbestemt anvendelse



Denne lampe er udelukkende beregnet til anvendelse indendørs, i tørre og lukkede rum.

Denne lampe er kun beregnet til indsatsen i private husholdninger og ikke til erhvervmæssig anvendelse. En anden anvendelse end før beskrevet er ikke tilladt og fører til beskadigelse af dette produkt. Derudover er dette forbundet med farer, som f.eks. kortslutning, brand, elektrisk stød, etc. Dette produkt er kun beregnet til den normale drift.

● Leverede dele

Kontrollér umiddelbart efter udpakningen, at de leverede dele er komplette samt at produktet er i fejlfri stand.

1 LED-dagslyslampe	4 skruer
1 lampefod (2-delt)	4 skrueafdækninger
1 spændeskive	1 montage- og betjeningsvejledning
1 møtrik	
1 værktøj	

● Beskrivelse af de enkelte dele

1	Lampefod	6	Værktøj
1b	Lampefodens underdel	7	Skrue
2	Standrør	8	Skrueafdækning
3	Strømkabel	9	Reflektor
4	Spændeskive	10	Fleksibel lampearm
5	Møtrik	11	TÆND-/SLUK-kontakt
		12	Strømskik

● Tekniske data

Model-nr:	14173606L
Driftsspænding:	230-240 V~ 50 Hz
Nominal effekt:	7,5 W
Lyskilde:	1 x LED-modul
Beskyttelsesklasse:	II/□

Dette produkt indeholder en lyskilde i energieffektivitetsklasse "F".

● Sikkerhed



Sikkerhedshenvisninger

Ved skader, som forårsages gennem ikkeoverholdelse af denne betjeningsvejledning, ophører garantikravet! For følgeskader overtages der ikke nogen hæftelse! Ved materielle eller personskader, som forårsages gennem u hensigtsmæssig håndtering eller ikkeoverholdelse af sikkerhedshenvisningerne, overtages der ikke nogen hæftelse!

■ **ADVARSEL! LIVS- OG ULYKKESFARE FOR SMÅBØRN OG BØRN!**

- Lad børn aldrig være uden opsyn med emballagen. Der består kvælningssfare pga. emballagematerialet. Børn undervurderer hyppigt farene.
- Lad ikke lampen eller emballagen ligge rundt omkring og flyde. Plastikføljer/-poser, kunststofdele etc. kan gå hen at blive til et farligt legetøj for børn.
- Dette apparat kan benyttes af børn fra 8-årsalderen og opad, samt af personer med forringede

fysiske, følelsesmæssige eller mentale evner eller med mangel på erfaring og viden, når de er under opsyn eller mht. sikker brug af apparatet er blevet vejledt og har forstået de deraf resulterende farer. Børn må ikke lege med apparatet. Rengøring og brugervedligeholdelse må ikke udføres af børn uden opsyn.



Undgå livsfare på grund af elektriske stød

- Kontrollér inden hver brug lampen for eventuelle skader. Når De opdager nogle skader, så må De aldrig anvende lampen.

ADVARSEL!

En beskadiget lampe kan betyde livsfare pga. elektrisk stød. Henvend Dem til et servicested eller en elektrofagmand, ved skader, reparationer eller andre problemer med lampen.

- Denne lampes ydre fleksible ledning kan ikke udskiftes; såfremt ledningen er beskadiget, så skal lampen skrottes.
- Sørg inden brugen for at den tilstedeværende netspænding stemmer overens med lampens nødvendige driftspænding (se „Tekniske data“).
- Lampen må ikke komme i berøring med vand eller andre væsker.
- Træk altid netstikket inden montage, afmonteringen, rengøringen eller, når De ikke bruger lampen i en periode, ud af stikdåsen.
- De elektriske dele må aldrig åbnes, og der må ikke stikkes genstande ind i dem. Sådanne indgreb betyder livsfare gennem elektrisk stød.
- Denne lampes lyskilde må kun erstattes af producenten eller af en af ham beordret tekniker eller en lignende kvalificeret person.
-  Denne lampe er ikke egnet til lysdæmper og elektroniske kontakter.



Undgå fare for brand og tilskadecomst

- Kig ved drift ikke ind i lyskilden fra kort afstand.
- LED'en må ikke betragtes med et optisk instrument (f.eks. lup).

- Tildæk lampen, henholdsvis netstikket ikke med genstande. For kraftig varmeudvikling kan medføre brand.
- Lad lampen ikke være uden opsyn når den er tændt.



Sådan forholder De Dem rigtigt

- Monter lampen således, at den er beskyttet mod fugt og snavs.
- Vær hele tiden koncentreret! Vær altid opmærksom på hvad De foretager Dem og bevar den sunde fornuft. Monter og benyt lampen under ingen omstændighed, når De er ukoncentreret eller føler Dem utilpas.
- For at fjerne lampen fuldstændigt fra strømforsyningen, så skal netstikket fjernes fra stikdåsen.

● Ibrugtagning

● Montering af lampe

Bemærk: Fjern alt emballagemateriale fra produktet.

Bemærk: Sørg under monteringen for at trække strømkablet **3** langsomt gennem lampefoden **1**.

- Fjern forsigtigt lampefodens underdel **1b** (se afbildning A).
- Stik standrøret **2** i lampefoden **1** (se afbildning B). Sørg samtidigt for, at strømkablet **3**, der er ført gennem standrøret **2**, ikke klemmes inde.
- Skub først underlagsskiven **4** og til sidst møtrikken **5** nedefra på røret **2** (se afbildning C).
- Drej efterfølgende møtrikken **5** fast ved hjælp af værktøjet **6** (se afbildning C). Sørg for, at den sidder rigtigt. Læg strømkablet **3** i lampefoden **1** som vist i afbildning D. Sørg for, at strømkablet **3** ikke klemmes inde indvendigt i lampefoden **1**.
- Sæt efterfølgende den samlede lampe på lampefodens underdel **1b**. Sørg for, at strømkablet **3** ligger i den hertil bestemte udsparring i lampefodens underdel **1b** (se afbildning E).

- Skru lampefodens underdel **1b** fast ved brug af de medleverede skruer **7** (se afbildning F).
- Klæb skruaafdækningerne **8** på de hertil beregnede steder på skrueerne **9** (se afbildning G).
- Sæt strømstikket **12** i en forskriftsmæssigt installeret stikkontakt (se afbildning H).

Nu er lampen driftsklar.

● Tænd og sluk af lampen

- Tænd og sluk for lampen ved hjælp af TÆND-/SLUK-kontakten **11** (se afbildning H).

● Indstil reflektor

⚠ FORSIGTIG! FORBRÆNDINGSFARE Gennem varme overflader!

Henvi sning: Ændre reflektorens indretning **9** kun når lampen er slukket.

- Lad lampen køle fuldstændigt af.
- Bring den fleksible lampearm **10** i den ønskede position.
- Drej reflektoren **9** i den ønskede position.

● Vedligeholdelse og rengøring

⚠ ADVARSEL! FARE FOR ELEKTRISK STØD!

Træk netstikket **12** først ud af stikdåsen.

⚠ ADVARSEL! FARE FOR ELEKTRISK STØD!

Af hensyn til den elektriske sikkerhed må lampen aldrig rengøres eller endsiges dykkes i vand eller andre væsker.

⚠ FORSIGTIG! FORBRÆNDINGSFARE Gennem varme overflader!

Lad i første omgang lampen køle helt af.

- Anvend ikke nogen opløsningsmidler, benzin e.l. Lampen vil kunne tage skade derved.
- Anvend kun en tør, fnugfri klud til rengøring.
- Stik netstikket **12** i stikdåsen igen.

● Bortskaffelse

Indpakningen består af miljøvenlige materialer, som De kan bortskaffe over de lokale genbrugssteder.



Bemærk forpakkingsmaterialernes mærkning til affaldssorteringen, disse er mærket med forkortelser (a) og numre (b) med følgende betydning: 1-7: kunststoffer/20-22: papir og pap/80-98: kompositmaterialer.



For miljøets skyld, så må produktet aldrig smides ud sammen med husholdningsaffaldet, når det er udtjent, men skal afleveres til en fagmæssig korrekt bortskaffelse. De kan informere Dem vedrørende opsamlingssteder og deres åbningstider hos deres ansvarlige forvaltning.



Produktet og tilbehøret og emballagematerialer kan genbruges og er underlagt udvidet producentansvar. De skal bortskaffes separat. Følg de viste mærkater med sorteringsoplysninger, så de bortskaffes på en bedre måde. Triman-logoet gælder kun for Frankrig.

● Garanti og service

● Garanti

Der er 36 måneders garanti fra tidspunktet for købet af dette apparat. Apparatet er blevet omhyggeligt produceret og har gennemgået en grundig kvalitetskontrol. Indenfor garantiperioden retter vi gratis alle materiale- eller fabrikationsfejl. Skulle der alligevel vise sig mangler i løbet af garantitiden, bedes du sende apparatet til den angivne service-adresse under angivelse af følgende model-nummer: 14173606L.

Garanti og service

Garantien omfatter ikke skader som følge af ikke fagkyndig håndtering, ikkeoverholdelse af betjeningsvejledningen eller indgreb foretaget af ikke autoriserede personer samt sliddele (f.eks. pærer). Gennem garantien hverken forlænges eller fornyes garantiperioden.

● Serviceadresse

Briloner Leuchten GmbH & Co. KG
Am Steinbach 14
59872 Meschede
TYSKLAND
Tel.: +49 29 1/95 29 93-650
Fax: +49 29 1/95 29 93-109
E-Mail: kundenservice@briloner.com
www.briloner.com

FR

Gratis service-nummer:
Tel.: 00800/27456637

IAN 451004_2310

Opbevar kassebonen og artikelnummeret (IAN 451004_2310) som dokumentation for købet, så disse kan fremvises på forespørgsel.

● Konformitetserklæring CE























Dette produkt lever op til kravene iht. de gældende europæiske og nationale retningslinjer. Konformiteten er blevet påvist. Tilsvarende erklæringer og bilag er deponeret hos producenten.

● Producent

Briloner Leuchten GmbH & Co. KG
Am Steinbach 14
59872 Meschede
TYSKLAND

Legenda dei pittogrammi utilizzati	Pagina 62
Introduzione	Pagina 63
Utilizzo conforme alla destinazione d'uso.....	Pagina 63
Contenuto della confezione.....	Pagina 63
Descrizione dei componenti.....	Pagina 63
Specifiche tecniche.....	Pagina 63
Sicurezza	Pagina 63
Avvertenze di sicurezza.....	Pagina 63
Messa in funzione	Pagina 64
Montaggio della lampada.....	Pagina 64
Accensione e spegnimento della lampada.....	Pagina 65
Orientare il riflettore.....	Pagina 65
Manutenzione e pulizia	Pagina 65
Smaltimento	Pagina 65
Garanzia e assistenza	Pagina 66
Garanzia.....	Pagina 66
Indirizzo del servizio di assistenza.....	Pagina 66
Dichiarazione di conformità.....	Pagina 66
Produttore.....	Pagina 66

Legenda dei pittogrammi utilizzati

Legenda dei pittogrammi utilizzati			
	Leggere le istruzioni!		Pericolo di morte e di incidente per neonati e bambini!
	Questa lampada è idonea esclusivamente all'uso in ambienti interni, asciutti e chiusi.		Questa è la procedura corretta
V	Volt		Attenzione: rischio di folgorazione! Pericolo letale!
 A.C. a.c.	Tensione alternata (tipo di corrente e di tensione)		Questa lampada non è adatta a regolatori di luminosità (dimmer) o a interruttori elettronici.
Hz	Hertz (frequenza)		Pericolo di ustione a causa di superfici bollenti!
W	Watt (potenza attiva)	 Lm	Lumen
	Classe di isolamento II	 	Smaltire l'imballaggio e l'apparecchio in modo ecocompatibile!
	Rispettare le avvertenze e le indicazioni per la sicurezza!		La confezione è realizzata al 100% in carta riciclata.
Ra/ CRI	Indice di resa cromatica		Cartone ondulato
 K	Temperatura luce in gradi Kelvin		Polietilene (bassa densità)
	Per evitare pericoli, la fonte luminosa di questo prodotto, se danneggiata, deve essere sostituita esclusivamente dal produttore, dal suo centro di assistenza autorizzato o da personale tecnico analogo.		Carta
	Altro cartone		Polivinilcloruro
	Polietilene tereftalato		

Lampada LED da tavolo

● Introduzione



Vi ringraziamo per l'acquisto del vostro nuovo apparecchio. Con il vostro acquisto avete scelto un prodotto di alta qualità.

Leggere interamente e attentamente queste istruzioni per l'uso. Queste istruzioni sono parte integrante di questo prodotto e contengono importanti indicazioni per la sua messa in funzione e il suo utilizzo. Rispettare sempre tutte le avvertenze in materia di sicurezza. Prima della messa in funzione, controllare che la tensione elettrica presente sia quella corretta e che tutti i componenti siano installati correttamente. In caso di domande o dubbi circa l'utilizzo dell'apparecchio, contattare il proprio rivenditore oppure il servizio di assistenza. Conservare con cura queste istruzioni e consegnarle a terzi in caso di cessione del prodotto.

● Utilizzo conforme alla destinazione d'uso



Questa lampada è idonea esclusivamente all'uso in ambienti interni, asciutti e chiusi.

Questa lampada è destinata esclusivamente all'uso domestico e non all'uso commerciale. Non è consentito un utilizzo diverso da quello descritto in precedenza in quanto potrebbe danneggiare il prodotto. Inoltre, il prodotto è legato a pericoli come cortocircuito, incendio, folgorazione, ecc. Questo prodotto è destinato a un utilizzo normale.

● Contenuto della confezione

Dopo aver aperto l'imballaggio, controllare subito che la fornitura sia completa e che l'apparecchio sia in perfette condizioni.

- | | |
|------------------------------|------------------------------|
| 1 lampada di luce diurna LED | 1 base di appoggio (2 pezzi) |
| | 1 rondella |

- | | |
|------------|--|
| 1 dado | 4 coperture per viti |
| 1 attrezzo | 1 manuale di istruzioni per il montaggio e l'uso |
| 4 viti | |

● Descrizione dei componenti

- | | |
|--|-------------------------------------|
| 1 Base di appoggio | 7 Vite |
| 1b Lato inferiore della base di appoggio | 8 Copertura vite |
| 2 Stelo | 9 Riflettore |
| 3 Cavo di rete | 10 Braccio flessibile della lampada |
| 4 Rondella | 11 Interruttore ON/OFF |
| 5 Dado | 12 Spina elettrica |
| 6 Attrezzo | |

● Specifiche tecniche

- | | |
|------------------------|-----------------|
| N° modello: | 14173606L |
| Tensione di esercizio: | 230-240V~ 50 Hz |
| Potenza nominale: | 7,5 W |
| Lampadina: | 1 modulo LED |
| Classe di isolamento: | II/□ |

Questo prodotto include una fonte luminosa con classe di efficienza energetica „F“.

● Sicurezza



Avvertenze di sicurezza

Il diritto di garanzia decade in caso di danni derivanti dal mancato rispetto delle indicazioni contenute in questo manuale di istruzioni per l'uso! Si declina ogni responsabilità per danni indiretti! Si declina ogni responsabilità per lesioni personali o danni materiali causati da un uso improprio o dal mancato rispetto delle avvertenze di sicurezza!



ATTENZIONE! PERICOLO DI MORTE E DI INCIDENTE PER NEONATI E BAMBINI!

Non lasciare mai i bambini incustoditi con il materiale di imballaggio. Il materiale di imballaggio

potrebbe provocarne il soffocamento. I bambini sottovalutano spesso i pericoli.

- Non lasciare incustoditi la lampada o il materiale di imballaggio. Le pellicole/i sacchetti di plastica, i componenti in plastica, ecc. potrebbero diventare un gioco pericoloso per i bambini.
- Questo apparecchio può essere utilizzato da bambini dagli 8 anni in su, da persone con capacità fisiche, sensoriali o mentali ridotte o da persone inesperte solo in presenza della supervisione di un adulto o se preventivamente istruite sull'utilizzo in sicurezza dell'apparecchio e opportunamente informate dei pericoli legati all'apparecchio stesso. I bambini non devono giocare con questo apparecchio. La pulizia e la manutenzione eseguibili dall'utente non possono essere effettuate da bambini senza la supervisione di un adulto.



Evitare situazioni che espongono al pericolo di morte per folgorazione

- Prima di ogni utilizzo verificare che la lampada non presenti danni. Non utilizzare mai la lampada se si notano segni di danneggiamento.

ATTENZIONE!

Una lampada danneggiata può provocare morte per folgorazione. In caso di danneggiamenti, necessità di riparazione o altri problemi relativi alla lampada, rivolgersi al servizio di assistenza o a un elettricista qualificato.

- Il cavo esterno flessibile di questa lampada non può essere sostituito; se il cavo è danneggiato, è necessario sostituire la lampada.
- Prima dell'uso assicurarsi che la tensione di rete presente coincida con la tensione di esercizio della lampada (vedi "Specifiche tecniche").
- Evitare tassativamente che la lampada entri in contatto con acqua o altri liquidi.
- Staccare la spina elettrica dalla presa di corrente prima del montaggio, dello smontaggio, della pulizia o quando la lampada resta inutilizzata per molto tempo.
- Non aprire mai nessuno dei componenti elettrici e non inserirvi alcun oggetto. Interventi di questo

tipo provocano un pericolo di morte per folgorazione.

- La fonte luminosa della lampada può essere sostituita esclusivamente dal produttore, da un suo tecnico autorizzato o da personale tecnico analogo.



Questa lampada non è adatta a regolatori di luminosità (dimmer) o a interruttori elettronici.



Evitare situazioni di pericolo che possono causare incendi o lesioni

- Durante l'utilizzo non fissare la fonte luminosa da una distanza ravvicinata.
- Non esaminare il LED con strumenti ottici (ad es. con una lente di ingrandimento).
- Non coprire la lampada o la spina elettrica con oggetti. Un'eccessiva produzione di calore può provocare un incendio.
- Non lasciare la lampada incustodita quando è in funzione.



Questa è la procedura corretta

- Montare la lampada in modo tale che sia protetta da umidità e sporcizia.
- Prestare sempre la massima attenzione! Prestare sempre attenzione a ciò che si sta facendo e agire con la dovuta cautela. Non montare o utilizzare la lampada in caso di mancanza di concentrazione o malessere.
- Per scollegare completamente la lampada dall'alimentazione elettrica la spina elettrica deve essere rimossa dalla presa di corrente.

● Messa in funzione

● Montaggio della lampada

Nota: rimuovere dal prodotto l'intero materiale di imballaggio.

Nota: durante il montaggio accertarsi di tirare il cavo di rete **3** lentamente attraverso la base di appoggio **1**.

- Con cautela staccare il lato inferiore della base di appoggio [1b] (vedi Fig. A).
- Inserire lo stelo [2] nella base di appoggio [1] (vedi Fig. B). Accertarsi che il cavo di rete [3] che passa attraverso lo stelo [2] non rimanga incastrato.
- Spingere sulla colonna montante dapprima la rondella [4] e per ultimo il dato [5] da sotto [2] (vedi Fig. C).
- Quindi serrare il dado [5] con l'aiuto dell'attrezzo [6] (vedi Fig. C). Assicurarsi della corretta installazione. Sistemare il cavo di rete [3] nella base di appoggio [1] come mostrato nella Figura D. Assicurarsi che il cavo di rete [3] non resti incastrato all'interno della base di appoggio [1].
- Posizionare poi la lampada montata poggiandola con il lato inferiore della base di appoggio [1b]. Accertarsi che il cavo di rete [3] si trovi nell'apposito incavo nel lato inferiore della base di appoggio [1b] (vedi Fig. E).
- Avvitare il lato inferiore della base di appoggio [1b] con le viti fornite [7] (vedi Fig. F).
- Applicare le coperture per viti [8] sui punti predisposti delle viti [7] (vedi Fig. G).
- Inserire la spina elettrica [12] in una presa di corrente installata a norma (vedi Fig. H).

La lampada è adesso pronta per il funzionamento.

● Accensione e spegnimento della lampada

- Accendere o spegnere la lampada tramite l'interruttore ON/OFF [11] (vedi Fig. H).

● Orientare il riflettore

⚠ CAUTELA! PERICOLO DI USTIONE A CAUSA DI SUPERFICI BOLLENTI!

Nota: modificare l'orientamento del riflettore [9] solo quando la lampada è spenta.

- Lasciare raffreddare completamente la lampada.
- Portare il braccio flessibile della lampada [10] nella posizione desiderata.
- Spostare il riflettore [9] nella posizione desiderata.

● Manutenzione e pulizia

⚠ ATTENZIONE! PERICOLO DI FOLGORAZIONE!

Staccare innanzitutto la spina elettrica [12] dalla presa di corrente.

⚠ ATTENZIONE! PERICOLO DI FOLGORAZIONE!

Per motivi di sicurezza, la lampada non deve mai essere pulita con acqua o altri liquidi né tantomeno immersa in acqua.

⚠ CAUTELA! PERICOLO DI USTIONE A CAUSA DI SUPERFICI BOLLENTI!

Lasciar raffreddare completamente la lampada.

- Non usare solventi, benzina o simili. Queste sostanze potrebbero danneggiare la lampada.
- Per la pulizia utilizzare soltanto un panno asciutto e privo di pelucchi.
- Reinserrire la spina elettrica [12] nella presa di corrente.

● Smaltimento

L'imballaggio è composto da materiali ecologici che possono essere smaltiti presso i siti di raccolta locali per il riciclo.



Osservare l'identificazione dei materiali di imballaggio per lo smaltimento differenziato, i quali sono contrassegnati da abbreviazioni (a) e da numeri (b) con il seguente significato: 1-7: plastiche/20-22: carta e cartone/80-98: materiali composti.



Per questioni di tutela ambientale non gettare il prodotto usato tra i rifiuti domestici, ma provvedere invece al suo corretto smaltimento. Presso l'amministrazione competente è possibile ricevere informazioni circa i siti di raccolta e i relativi orari di apertura.

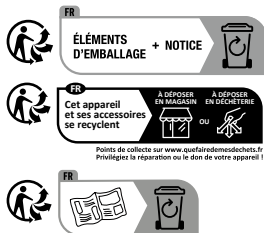

Il prodotto, i suoi accessori e i materiali di imballaggio sono riciclabili e soggetti alla responsabilità estesa del produttore. Per un migliore trattamento dei rifiuti, smaltirli separatamente seguendo i diversi simboli della raccolta differenziata. Il logo Triman è valido solamente per la Francia.

● **Garanzia e assistenza**

● **Garanzia**

L'apparecchio è provvisto di una garanzia di 36 mesi a decorrere dalla data di acquisto. L'apparecchio è stato prodotto con estrema cura ed è stato sottoposto a severi controlli di qualità. Per la durata del periodo di garanzia risolviamo gratuitamente qualunque problema legato a difetti di materiale o di produzione. Se tuttavia si dovessero riscontrare dei difetti durante il periodo di garanzia, si prega di inviare l'apparecchio all'indirizzo di assistenza riportato indicando il numero del modello: 14173606L. Sono esclusi dalla garanzia danni causati da uso improprio, mancato rispetto delle istruzioni per l'uso o interventi da parte di persone non autorizzate, così come i componenti usurabili (ad es. le lampadine). Un eventuale intervento in garanzia non prolunga né rinnova il periodo di garanzia stesso.

La prestazione in garanzia vale per difetti del materiale o di fabbricazione. Questa garanzia non si estende a componenti del prodotto esposti a normale logorio, che possono pertanto essere considerati come componenti soggetti a usura (esempio capacità della batteria, calcificazione, lampade, pneumatici, filtri, spazzole...). La garanzia non si estende altresì a danni che si verificano su componenti delicati (esempio interruttori, batterie, parti realizzate in

vetro, schermi, accessori vari) nonché danni derivanti dal trasporto o altri incidenti.

● **Indirizzo del servizio di assistenza**

Briloner Leuchten GmbH & Co. KG
Am Steinbach 14
59872 Meschede
GERMANIA
Tel.: +49 29 1/95 29 93-650
Fax: +49 29 1/95 29 93-109
E-mail: kundenservice@briloner.com
www.briloner.com

(FR)

Numero di assistenza gratuito:
Tel.: 00800 / 27456637

IAN 451004_2310

Per qualunque richiesta conservare lo scontrino e il codice articolo (IAN 451004_2310) come prova d'acquisto.



















● **Dichiarazione di conformità CE**

Questo prodotto è conforme ai requisiti stabiliti dalle direttive europee e nazionali vigenti. La conformità è stata comprovata. Le relative dichiarazioni e la documentazione pertinente sono depositate presso il produttore.

● **Produttore**

Briloner Leuchten GmbH & Co. KG
Am Steinbach 14
59872 Meschede
GERMANIA

Az alkalmazott piktogramok jelmagyarázata	Oldal 68
Bevezető	Oldal 69
Rendeltetésszerű használat.....	Oldal 69
A csomag tartalma.....	Oldal 69
Alkatrészleírás.....	Oldal 69
Műszaki adatok.....	Oldal 69
Biztonság	Oldal 69
Biztonsági utasítások.....	Oldal 69
Üzembe helyezés	Oldal 70
A lámpa felszerelése.....	Oldal 70
A lámpa be- és kikapcsolása.....	Oldal 71
A reflektor beállítása.....	Oldal 71
Karbantartás és tisztítás	Oldal 71
Megsemmisítés	Oldal 71
Garancia és szervíz	Oldal 72
Garancia.....	Oldal 72
Szervíz címe.....	Oldal 72
Megfelelőségi nyilatkozat.....	Oldal 72
Gyártó.....	Oldal 72
Jótállási tájékoztató	Oldal 73

Az alkalmazott piktogramok jelmagyarázata			
	Olvassa el az utasításokat!		Kisgyerekek és gyerekek számára élet- és balesetveszélyes!
	Ez a lámpa kizárólag beltéri, száraz és zárt helyiségekben történő üzemelésre alkalmas.		Így jár el helyesen
V	Volt		Vigyázat, áramütés veszélye áll fenn! Életveszély!
 A.C. a.c.	Váltakozó feszültség (áram- és feszültségnem)		Ez a lámpa nem alkalmas fényszabályozós és elektronikus kapcsolóhoz.
Hz	Hertz (frekvencia)		Forró felületek okozta égési sérülések veszélye!
W	Watt (effektív teljesítmény)	 Lm	Lumen
	II. érintésvédelmi osztály		A csomagolást és az eszközt környezetbarát módon ártalmatlanítsa!
	Tartsa be a figyelmeztető és a biztonsági tudnivalókat!		A csomagolás 100% újrahasznosított papírból készült.
Ra/ CRI	Színvisszaadási index		Hullámkarton
 K	Fényhőmérséklet Kelvinben		Polietilén (alacsony sűrűségű)
	Veszélyek elkerülése érdekében a termék sérült fényforrását kizárólag a gyártó, annak szervizképviselője vagy egy megfelelő szakember cserélheti ki.		Papír
	Egyéb karton		poli(vinil-klorid)
	Polietilén-tereftalát		

LED asztali lámpa

● Bevezető



Gratulálunk új készülékének vásárlásához. Ezzel egy kiváló minőségű termék mellett döntött. Kérjük, olvassa el gondosan és végig ezt a kezelési útmutatót. Nyissa fel az ábrákat tartalmazó oldalt. Ez az útmutató ehhez a termékhez tartozik és fontos tudnivalókat tartalmaz az üzembevétellel és a kezeléssel kapcsolatban. Mindig tartsa szem előtt a biztonsági utasításokat. Az üzembevitel előtt vizsgálja meg, hogy a megfelelő feszültség rendelkezésre áll-e és hogy mindegyik rész helyesen van-e összeszerelve. Amennyiben a készülék kezelésével kapcsolatos kérdései lennének, vegye fel a kapcsolatot a kereskedőjével vagy a szervizzel. Őrizze meg jól ezt az utasítást és adott esetben adja tovább a harmadik félnek.

● Rendeltetésszerű használat



Ez a lámpa kizárólag beltéri, száraz és zárt helyiségekben használható.

Ez a lámpa csak magánháztartásokban történő alkalmazásra és nem közületi használatra készült. A fent leírtaktól eltérő bármely más felhasználás nem megengedett, és károsíthatja ezt a terméket. Ezen túlmenően ez veszélyekkel jár, mint pl. rövidzárlat, tűz, áramütés, stb. Ezt a terméket normál használatra szánták.

● A csomag tartalma

Közvetlenül a kicsomagolás után vizsgálja meg a csomag teljességét, valamint a készülék kifogástalan állapotát.

1 LED-napfénylámpa	4 csavar
1 állvány (kétrészes)	4 csavarsapka
1 alátétlemez	1 szerelési- és használati útmutató
1 anya	
1 szerszám	

● Alkatrészleírás

1 állvány	7 csavar
1b az állvány alsó oldala	8 csavarsapka
2 állványrúd	9 reflektor
3 tápkábel	10 hajlítható lámpakar
4 alátétlemez	11 BE/KI kapcsoló
5 anya	12 hálózati csatlakozódugó
6 szerszám	

● Műszaki adatok

Modellsz.:	14173606L
Üzemi feszültség:	230-240V~ 50Hz
Névleges teljesítmény:	7,5W
Izzó:	1 db LED-modul
Érintésvédelmi osztály:	II/□

Ez a termék egy „F” energiahatékonysági osztályú fényforrást tartalmaz.

● Biztonság



Biztonsági utasítások

A kezelési utasítás figyelmen kívül hagyása által okozott károk a garanciát érvénytelenítik! A következményekből eredő károkért a gyártó nem vállal felelősséget! Azokért a tárgyi-, vagy személyi sérülésekért, amelyek a szakszerűtlen kezelésből, vagy a biztonsági tudnivalók figyelmen kívül hagyásából erednek, a gyártó nem vállal felelősséget!



▲ FIGYELMEZTÉS! KISGYEREK ÉS GYEREK SZÁMÁRA ÉLET- ÉS BALESETVESZÉLYES!

- Soha ne hagyja a gyerekeket felügyelet nélkül a csomagolóanyagokkal. A csomagolóanyagok fulladást okozhatnak. A gyermekek gyakran alábecsülik a veszélyeket.
- Ne hagyja a lámpát, vagy a csomagolóanyagot felügyelet nélkül heverni. Műanyag fóliák / -zacskók, műanyag részek, stb. a gyerekek számára veszélyes játékszerekké válhatnak.

- A készüléket 8 éves kor feletti gyermekek, valamint korlátozott fizikai, érzékszervi vagy szellemi képességgel élő vagy nem megfelelő tapasztalattal és tudással rendelkező személyek csak felügyelet mellett, illetve a készülék biztonságos használatára vonatkozó felvilágosítás és a lehetséges veszélyek megértése után használhatják. A gyermekek nem játszhatnak a készülékkel. A tisztítást és a karbantartást gyermekek nem végezhetik felügyelet nélkül.



Kerülje az áramütés általi életveszélyt

- Minden egyes használat előtt vizsgálja meg a lámpát esetleges sérülések szempontjából. Soha ne használja a lámpát, ha valamilyen meghibásodást talál rajta.



FIGYELMEZTETÉS!

- A sérült lámpa áramütés általi életveszélyt jelent. A lámpa sérüléseivel, javításokkal vagy a lámpa más problémái esetén forduljon a szervízhez vagy villanyszerelőhöz.
- Ennek a lámpának a külső hajlítható vezetékét nem lehet kicserélni, ha a vezeték megsérült, a fényfüzért meg kell semmisíteni.
 - Használat előtt bizonyosodjon meg arról, hogy a rendelkezésre álló feszültség megegyezik-e a lámpa üzemeléséhez szükséges feszültséggel (lásd „Műszaki adatok”).
 - Feltétlenül kerülje el, hogy a vezeték vízzel vagy más folyadékkal érintkezzen.
 - Össze- és szétszereléskor, tisztítás előtt, vagy ha hosszabb ideig nem szándékozik használni a lámpát, mindig húzza ki a csatlakozódugót a konnektorból.
 - Soha ne szereljen szét elektromos berendezéseket, és ne dugjon beléjük semmilyen tárgyat. Az ilyen jellegű beavatkozások áramütés általi életveszélyt jelentenek.
 - A lámpatest fényforrását csak a gyártó vagy az általa megbízott szakember vagy hasonló szakképzett személy cserélheti.
 -  Ez a lámpa nem használható fényerőszabályozós és elektronikus kapcsolókhoz.



Kerülje a tűz és sérülésveszélyt

- Működés közben ne nézzen közvetlenül a fényforrásba.
- Ne nézzen optikai eszközzel (pl. nagyítóval) a LED-be.
- Ne takarja le a lámpát, illetve a csatlakozódugót semmilyen tárggyal. A túlzott hőtermelés tűz keletkezéséhez vezethet.
- Ne hagyja a lámpát üzemelés közben felügyelet nélkül.



Figy jár el helyesen

- Szerelje úgy fel a lámpát, hogy az nedvességtől és szennyeződésektől védve legyen.
- Mindig legyen figyelmes! Ügyeljen mindig arra amit tesz és mindig megfontoltan járjon el. Semmi esetben se szerelje vagy használja a fényt, ha ön dekoncentrált vagy rosszul érzi magát.
- A lámpa áramforrásról történő teljes leválasztásához ki kell húzni a csatlakozódugót a konnektorból.

● Üzembe helyezés

● A lámpa felszerelése

Megjegyzés: Távolítsa el az összes csomagolóanyagot a termékről.

Megjegyzés: Az összeszerelés során ügyeljen arra, hogy a tápkábelt **3** lassan húzza keresztül az állványon **1**.

- Távolítsa el óvatosan az állvány alsó részét **1b** (lásd A. ábra).
- Helyezze az állványrudat **2** az állványba **1** (lásd B. ábra). Ügyeljen arra, hogy a tápkábel **3**, amely az állványrúdon **2** áthalad, eközben ne csipődjön be.
- Először az alátétet **4**, majd az anyát csúsztassa alulról **5** rá az állócsőre **2** (lásd C. ábra).
- Végezetül húzza meg az anyát **5** a szerszám segítségével **6** (lásd C. ábra). Ügyeljen a

megfelelő illeszkedésre. Helyezze a hálózati kábelt **3** az állványba **1** a D. ábrán látható módon. Ügyeljen arra, hogy a tápkábel **3** az állvány **1** belsejében ne csipődjön be.

- Ezután helyezze az összeszerelt lámpát az állvány alsó oldalára **1b**. Ügyeljen arra, hogy a tápkábel **3** az állvány alsó oldalán **1b** kialakított mélyedésben helyezkedjen el (lásd E. ábra).
- Erősen csavarozza fel az állvány alsó oldalát **1b** a tartozékok között található csavarral **7** (lásd F. ábra).
- Ragassza fel a csavarsapkát **8** a csavarokon **7** a kijelölt helyekre (lásd G. ábra).
- Csatlakoztassa a hálózati csatlakozódugót **12** egy előírászerűen felszerelt konnektorba (lásd H. ábra).

A lámpa ekkor készen áll az üzemelésre.

● A lámpa be- és kikapcsolása

- Kapcsolja be vagy ki a lámpát a BE/KI kapcsolóval **11** (lásd H. ábra).

● A reflektor beállítása

⚠ VIGYÁZAT! ÉGÉSI SÉRÜLÉSEK VESZÉLYE A FORRÓ FELÜLETEK ÁLTAL!

Megjegyzés: A reflektor **9** beállítását csak akkor változtassa meg, ha a lámpa ki van kapcsolva.

- Hagyja teljesen lehűlni a lámpát.
- Állítsa a hajlítható lámpakart **10** a kívánt pozícióba.
- Állítsa a reflektort **9** a kívánt pozícióba.

● Karbantartás és tisztítás

⚠ FIGYELMEZTETÉS! ÁRAMÜTÉS VESZÉLYE!

Előbb húzza ki a csatlakozódugót **12** a konnektorból.

⚠ FIGYELMEZTETÉS! ÁRAMÜTÉS VESZÉLYE!

Az elektromos biztonság miatt a lámpát sohasem szabad vízzel vagy más folyadékokkal tisztítani, vagy vízbe meríteni.

⚠ VIGYÁZAT! ÉGÉSI SÉRÜLÉSEK VESZÉLYE A FORRÓ FELÜLETEK ÁLTAL!

Hagyja előbb a lámpát teljesen lehűlni.

- Ne használjon oldószert, benzint vagy hasonlókat. Különbözően károsodhat a lámpa.
- A tisztításhoz csak egy száraz és szőszmentes kendőt használjon.
- Dugja vissza a csatlakozódugót **12** a konnektorba.

● Megsemmisítés

A csomagolás környezetbarát anyagokból készült, amelyeket a helyi újrahasznosító helyeken adhat le ártalmatlanítás céljából.



A hulladék elkülönítéséhez vegye figyelembe a csomagolóanyagban található jelzéseket. Ezek rövidítéseket (a) és számokat (b) tartalmaznak a következő jelentéssel: 1–7: műanyagok/20–22: papír és karton/80–98: kötőanyagok.



A környezete érdekében, ne dobja a kiszolgált terméket a háztartási szemétkosárba, hanem adja le szakszerű ártalmatlanításra. A gyűjtőhelyekről és azok nyitvatartási idejéről az illetékes önkormányzatnál tájékozódhat.

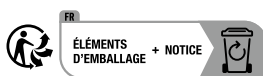

A termék, beleértve a tartozékokat és a csomagolóanyagokat is, újrahasznosítható, és a gyártó kiterjesztett felelőssége alá tartozik. A jobb hulladékkezelés érdekében az ábrán látható információk (szortírozási információk) alapján külön ártalmatlanítsa őket. A Triman-logó csak Franciaországra vonatkozik.

● **Garancia és szervíz**

● **Garancia**

Erre a készülékre a vásárlás időpontjától számított 36 havi garanciában részesül. A készüléket gondosan gyártották és pontos minőségi vizsgálatnak vetették alá. A garanciaidő alatt minden anyag és gyártási hibát díjmentesen elhárítunk. Ha a garanciaidő alatt mégis hiányosságokat fedez fel, kérjük, küldje az eszközt a megadott szervíz címre a következő modellszám feltüntetésével: 14173606L.

A garanciából kizártak azok a károsodások, amelyeket szakszerűtlen kezelés, a Kezelési utasítás figyelmen kívül hagyása, vagy nem feljogosított személyek beavatkozása okozott, valamint a kopási részek (mint pld. az izzók). A garanciateljesítmény a garanciaidőt nem hosszabbítja meg és nem újítja fel.

● **Szervíz címe**

Briloner Leuchten GmbH & Co. KG
Am Steinbach 14
59872 Meschede
NÉMETORSZÁG
Tel.: +49 29 1/95 29 93-650
Fax: +49 29 1/95 29 93-109
E-mail: kundenservice@briloner.com
www.briloner.com



Ingyenes szervízsám:
Tel.: 00800 / 27456637

IAN 451004_2310

Kérjük, kérdések esetére készítse elő a pénztárblokkot és a cikkszámot (IAN 451004_2310) a vásárlás tényének az igazolására.

● **Megfelelőségi nyilatkozat €**

Ez a termék kielégíti az érvényes európai és nemzeti irányelvek követelményeit. A megfelelés bizonyított. Az ezzel kapcsolatos nyilatkozatok és iratok letétben, a gyártónál találhatóak.

● **Gyártó**

Briloner Leuchten GmbH & Co. KG
Am Steinbach 14
59872 Meschede
NÉMETORSZÁG

HU

JÓTÁLLÁSI TÁJÉKOZTATÓ

A termék megnevezése: LED asztali lámpa	Gyártási szám: 451004_2310
A termék típusa: 14173606L	
A gyártó cégneve, címe, e-mail címe: Briloner Leuchten GmbH & Co. KG Am Steinbach 14 59872 Meschede NÉMETORSZÁG E-mail: kundenservice@briloner.com	Szerviz neve, címe, telefonszáma: Briloner Leuchten GmbH & Co. KG Am Steinbach 14 59872 Meschede NÉMETORSZÁG Tel.: +49 29 1/95 29 93-650
Az importáló/forgalmazó neve és címe: Lidl Magyarország Kereskedelmi Bt., H-1037 Budapest, Rádl árok 6.	

1. A jótállási idő a Magyarország területén, Lidl Magyarország Kereskedelmi Bt. üzletében történt vásárlás napjától számított 1 év, amely jogvesztő. A jótállási idő a fogyasztó részére történő átadással, vagy ha az üzembe helyezést a forgalmazó, vagy annak megbízottja végzi, az üzembe helyezés napjával kezdődik.
2. A jótállási igény a jótállási jeggyel és/vagy a vásárlást igazoló blokkal érvényesíthető. A jótállási jegy szabálytalan kiállítás, vagy átadásának elmaradása nem érinti a jótállási kötelezettség-vállalás érvényességét. Kérjük, hogy a vásárlás tényének és időpontjának bizonyítására őrizze meg a pénztári fizetésnél kapott jótállási jegyet és a vásárlást igazoló blokkot.
3. A vásárlástól számított három munkanapon belül érvényesített csereigény esetén a forgalmazó köteles a terméket kicserélni, feltéve ha a hiba a rendeltetészerű használatot akadályozza. A jótállási jogokat a termék tulajdonosaként a fogyasztó érvényesítheti az áruházakban, valamint a jótállási tájékoztatóban felüntetett szervizekben. (A magyar Polgári Törvénykönyv alapján fogyasztónak minősül a szakmája, önálló foglalkozása vagy üzleti tevékenysége körén kívül eljáró természetes személy.)

A jótállás ideje alatt a fogyasztó hibás teljesítés esetén kérheti a termék kijavítását, kicserélését, vagy ha a termék nem javítható vagy cserélhető, vagy az a forgalmazónak aránytalan többletköltséggel járna, illetve a fogyasztó kijavításhoz, kicseréléshez fűződő érdeke alapos ok miatt megszűnt, árszállítást kérhet, vagy elállhat a szerződéstől és visszakérheti a vételárat. A kijavítás során a termékbe csak új alkatrész kerülhet beépítésre.
4. A fogyasztó a hiba felfedezése után a lehető legrövidebb időn belül köteles a hibát bejelenteni és a terméket a jótállási jogok érvényesítése céljából átadni. A hiba felfedezésétől számított két hónapon belül bejelentett jótállási igényt időben közölni kell tekinteni. A közlés elmaradásából eredő kárért a fogyasztó felelős. A jótállási igény érvényesíthetőségének határideje a termék, vagy fődarabjának kicserélése esetén a csere napján újraindul.

Jótállási tájékoztató

5. A rögzített bekötésű, illetve a 10 kg-nál súlyosabb, vagy tömegközlekedési eszközön nem szállítható terméket az üzemeltetés helyén kell megjavítani. Abban az esetben, ha a javítás a helyszínen nem végezhető el, a termék ki- és visszaszereléséről, valamint szállításáról a forgalmazónak kell gondoskodnia.
6. A jótállás nem áll fenn, ha a hiba a nem rendeltetésszerű használatból, átalakításból, helytelen tárolásból, vagy a használati utasítástól eltérő kezeléssel, vagy bármely a vásárlást követő behatásból fakad, vagy elemi kár okozta, és azt a forgalmazó, vagy a szerviz bizonyítja. A jótállás nem vonatkozik a mozgó kopó alkatrészek (világítótestek, gumibroncsok stb.) rendeltetésszerű felhasználására. A szerviz és a forgalmazó a javítás során nem felel a terméken a fogyasztó vagy harmadik személyek által tárolt adatokért vagy beállításokért.
7. Fogyasztói jogvita esetén a fogyasztó a megyei (fővárosi) kereskedelmi és iparkamarák mellett működő békéltető testület eljárását is kezdeményezheti.

A jótállás a fogyasztó törvényből eredő szavatossági jogait és azok érvényesíthetőségét nem érinti.

Kijavítást ellenőrző szelvény:

A jótállási igény bejelentésének időpontja:	A hiba oka:
Javításra átvétel időpontja:	A hiba javításának módja:
A fogyasztó részére történő visszaadás időpontja:	
A szerviz bélyegzője, kelt és aláírás:	

Kicserélést ellenőrző szelvény:

A jótállási igény bejelentésének időpontja:
Kicserelés időpontja:
A cserélő bolt bélyegzője, kelt és aláírás:

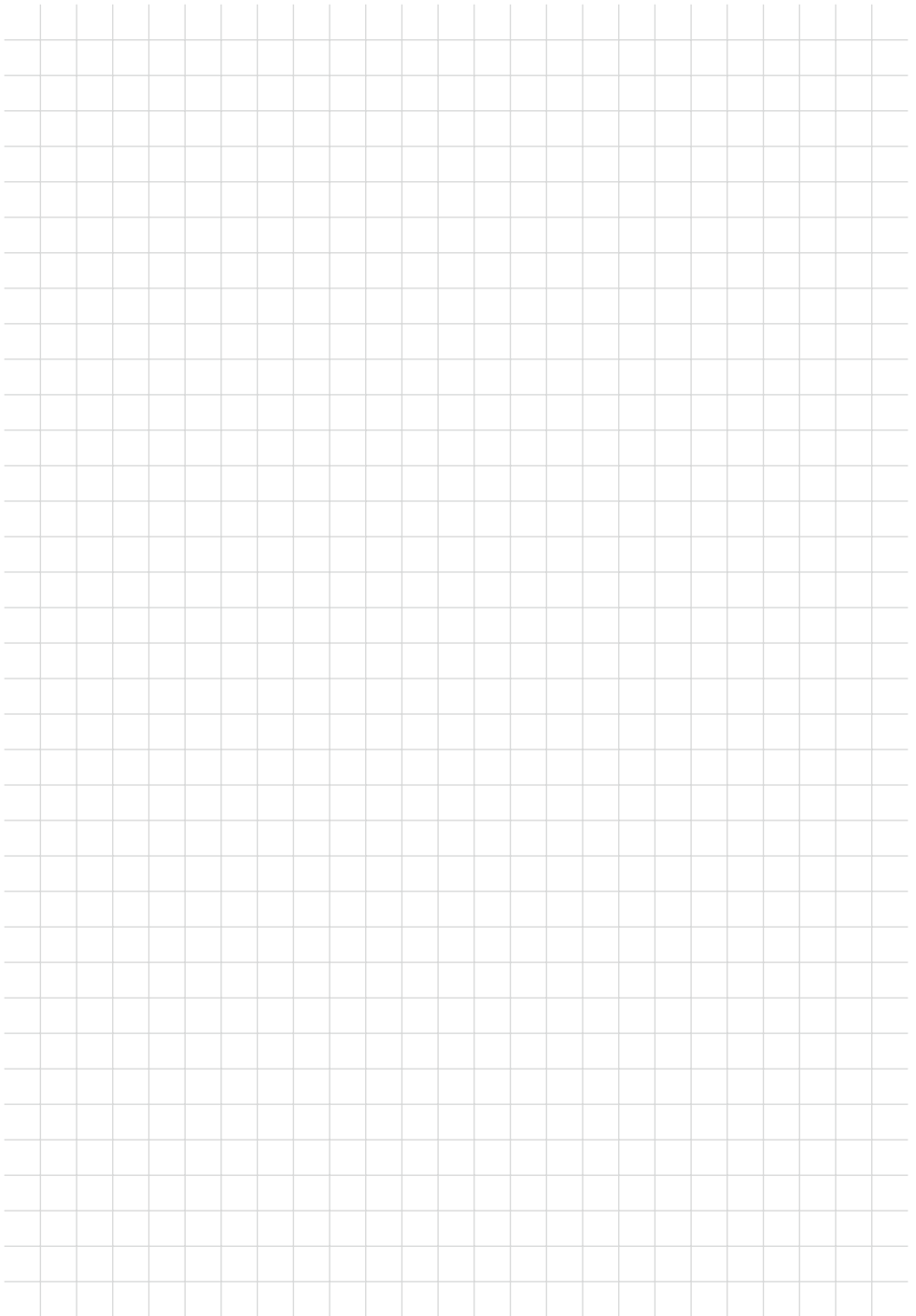

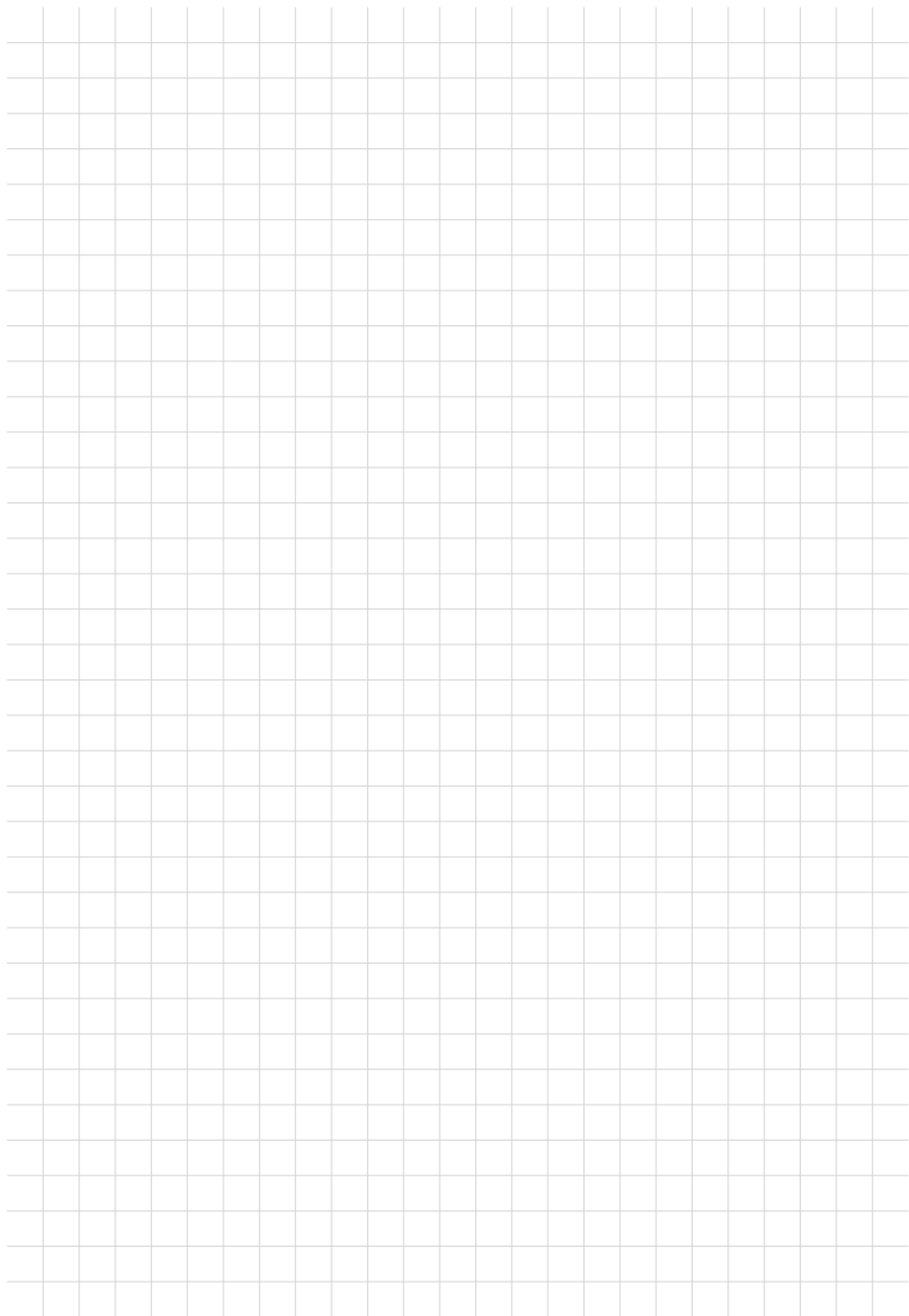

BRILONER LEUCHTEN GMBH & CO. KG

Am Steinbach 14
59872 Meschede
GERMANY



Stand der Informationen · Last Information Update
Version des informations · Stand van de informatie
Stan informacjii · Stav informacii · Stav informácií
Estado de las informaciones · Tilstand af information
Versione delle informazioni · Információk állása:
12/2023 · Ident.-No.: 14173606L122023-8



IAN 451004_2310

8