



STEAM IRON BL DB 2000 B1

GB IE NI

STEAM IRON

Operation and safety notes

DK

DAMPSTRYGEJERN

Brugs- og sikkerhedsanvisninger

FR BE

FER À REPASSER VAPEUR

Instructions d'utilisation et consignes de sécurité

NL BE

STOOMSTRIJKIJZER

Bedienings- en veiligheidsinstructies

DE AT CH

DAMPBÜGELEISEN

Bedienungs- und Sicherheitshinweise

IAN 314907

DK BE NL

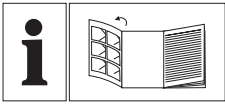



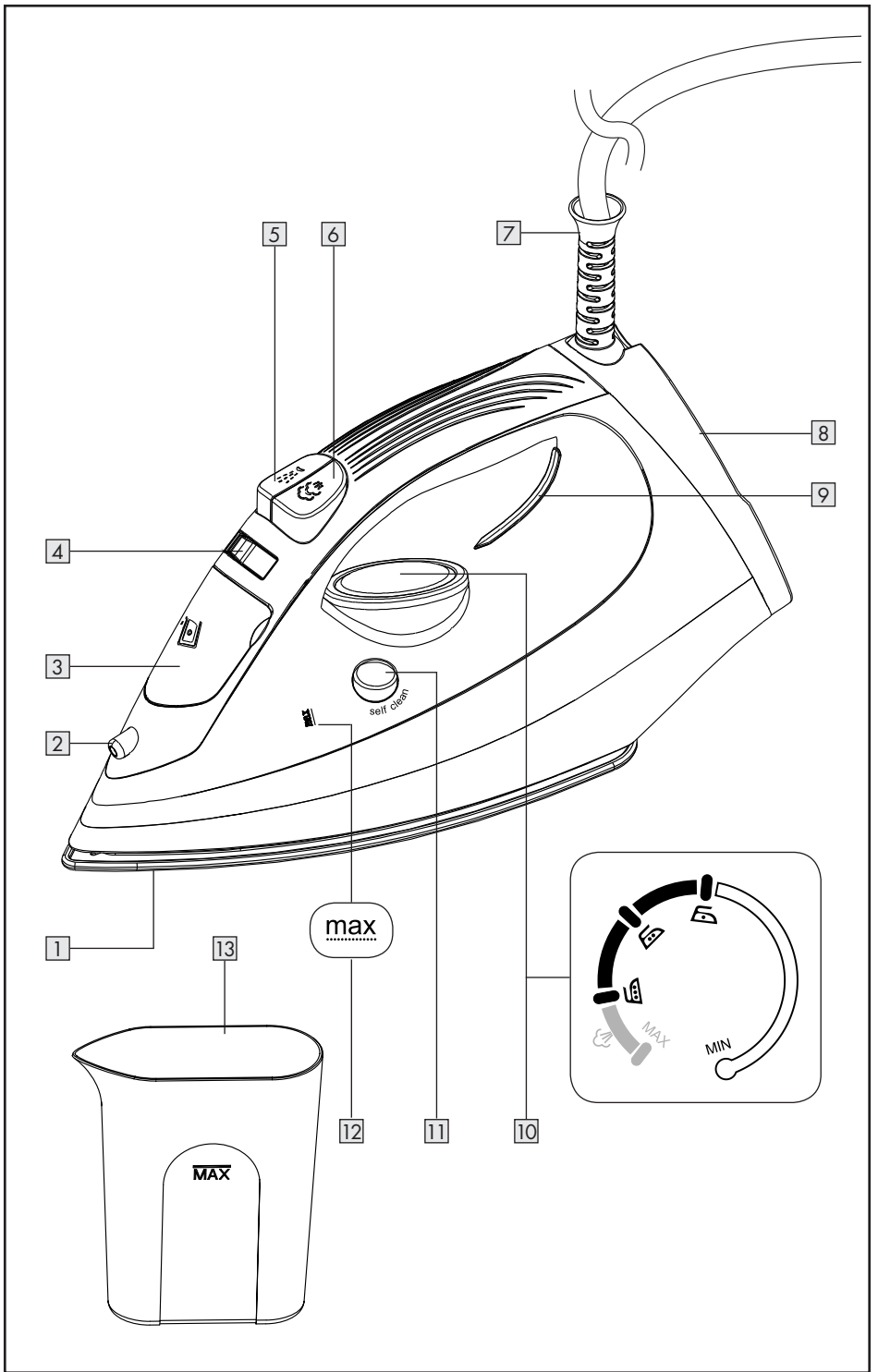





GB/IE/NL	Operation and safety notes	Page	5
DK	Brugs- og sikkerhedsanvisninger	Side	14
FR/BE	Instructions d'utilisation et consignes de sécurité	Page	23
NL/BE	Bedienings- en veiligheidsinstructies	Pagina	32
DE/AT/CH	Bedienungs- und Sicherheitshinweise	Seite	41



Warnings and symbols used	Page 6
Introduction	Page 6
Intended use	Page 6
Scope of delivery	Page 6
Description of parts	Page 7
Technical data	Page 7
Safety instructions	Page 7
Before first use	Page 10
Operation	Page 10
Setting the temperature	Page 10
Ironing	Page 11
Filling the water tank	Page 11
Ending ironing	Page 12
Cleaning and care	Page 12
Self-cleaning function	Page 12
Storage	Page 13
Disposal	Page 13
Warranty	Page 13

Warnings and symbols used

The following warnings are used in this user manual:

	DANGER! This symbol in combination with “Danger” marks a high-risk hazard that if not prevented could result in death or serious injury.		Voltage (AC)
			Hertz (supply frequency)
			Watts
	WARNING! This symbol in combination with “Warning” marks a medium-risk hazard that if not prevented could result in death or serious injury.		NOTE: This symbol in combination with “Note” provides additional useful information.
			Use the product in dry indoor spaces only.
	CAUTION! This symbol in combination with “Caution” marks a low-risk hazard that if not prevented could result in minor or moderate injury.		Danger – risk of electric shock!

STEAM IRON

● Introduction

We congratulate you on the purchase of your new product. You have chosen a high quality product. The instructions for use are part of the product. They contain important information concerning safety, use and disposal. Before using the product, please familiarise yourself with all of the safety information and instructions for use. Only use the product as described and for the specified applications. If you pass the product on to anyone else, please ensure that you also pass on all the documentation with it.

● Intended use

This product is designed for ironing clothing. Do not use it for any other purpose.

This product is only intended for private household use, not for commercial purposes.

The manufacturer accepts no liability for damages caused by improper use.

● Scope of delivery

After unpacking the product, check if the delivery is complete and if all parts are in good condition. Remove all packing materials before use.

- 1x Steam iron
- 1x Measuring cup
- 1x User manual

● Description of parts

- 1 Soleplate
- 2 Water nozzle
- 3  Fill opening (water tank)
- 4 Steam control
- 5 Spray button
- 6 Steam burst button
- 7 Power cord (with anti-kink protection and cable clip) and power plug
- 8 Base
- 9 Control light (heating)
- 10 Temperature control
- 11 Self-cleaning button
- 12 **max** mark (max. water fill level 220 ml)
- 13 Measuring cup (max. water fill level 220 ml)

● Technical data

Input voltage:	220-240 V~, 50/60 Hz
Power consumption:	1830-2180 W
Protection class:	I



Safety instructions

BEFORE USING THE PRODUCT, PLEASE FAMILIARISE YOURSELF WITH ALL OF THE SAFETY INFORMATION AND INSTRUCTIONS FOR USE! WHEN PASSING THIS PRODUCT ON TO OTHERS, PLEASE ALSO INCLUDE ALL THE DOCUMENTS!

In the case of damage resulting from non-compliance with these operating instructions the warranty claim becomes invalid! No liability is accepted for consequential damage! In the case of material damage or personal injury caused by incorrect handling or non-compliance with the safety instructions, no liability is accepted!

⚠ WARNING! RISK OF LOSS OF LIFE OR ACCIDENT TO INFANTS AND CHILDREN!

Never leave children unsupervised with the packaging material. The packaging material represents a danger of suffocation. Children frequently underestimate the dangers. Always keep children away from the packaging material.

⚠ DANGER! Risk of electric shock! Never attempt to repair the product yourself. In case of malfunction, repairs are to be conducted by qualified personnel only.

⚠ WARNING! Risk of electric shock! Do not immerse the product's electrical components in water or other liquids. Never hold the product under running water.

⚠ CAUTION! Risk of electric shock! Never use a damaged product. Disconnect the product from the power supply and contact your retailer if it is damaged.

⚠ WARNING! Risk of injury! Switch the product off and disconnect it from the power supply before cleaning work and when not in use.

⚠ WARNING! Misuse may lead to injury. Use this product solely in accordance with these instructions. Do not attempt to modify the product in any way.

- This product can be used by children aged from 8 years and above and persons with reduced physical, sensory or mental capabilities, or lack of experience and knowledge if they have been given supervision or instruction concerning use of the product in a safe way and understand the hazards involved.
- Children shall not play with the product.
- Cleaning and user maintenance shall not be made by children without supervision.
- The product must not be left unattended while it is connected to the supply mains.
- The plug must be removed from the socket-outlet before the water reservoir is filled with water.
- The product must be used and rested on a flat, stable surface.
- When placing the product on its base, ensure that the surface on which the base is placed is stable.

- The product is not to be used if it has been dropped, if there are visible signs of damage or if it is leaking.
- Ensure the rated voltage shown on the rating label corresponds with the voltage of the power supply.
- The product demands increased energy consumption. Do not connect any other devices (e.g. heaters, air conditioners, etc.) to the same circuit.
- The use of extension cords is not recommended. If the use of an extension cord is necessary, it must be designed for a current flow of at least 10 A. Lay cords in such a way that they may not be tripped over or otherwise damaged.
- Do not operate any product with a damaged power cord or plug, when the product malfunctions or has been damaged in any manner.
- Only use the product in dry indoor rooms.
- Do not operate the product with wet hands or while standing on a wet floor. Do not touch the power plug with wet hands.
- Protect the product against heat. Do not place the product close to open flames or heat sources such as stoves or heating appliances.
- Regularly check the power plug and the supply cord for damages. If the supply cord is damaged, it must be replaced by the manufacturer, its service agent or similarly qualified persons in order to avoid a hazard.
- Protect the power cord against damages. Do not let it hang over sharp edges, do not squeeze or bend it. Keep the power cord away from hot surfaces and open flames and ensure that nobody can pull on or trip over it unintentionally.
- Stop using the product if the anti-kink protection on the power cord is damaged!
- Do not pull the power plug out of the electrical outlet by the power cord. Do not wrap the power cord around the product.

- Protect the product, its power cord and power plug against dust, direct sunlight, dripping and splashing water.
- Always turn off the product before disconnecting it from the power supply.
- Keep the product at least 50 cm away from any objects (curtains, walls, etc.).
- Store the product in a cool, dry place, protected from moisture and out of the reach of children.

Burn hazards

- Only touch the product on the handle when it is heated up.
- Steam is very hot. Never put your hands in front of the steam jet.
- Never touch the soleplate in operation or while heated up (e.g. to test the temperature).
- Keep the iron and its cord out of reach of children less than 8 years of age when it is energized or cooling down.



● Before first use





- Remove the packaging. Check if all parts are complete.
- To remove any production or transport residue, iron a simple scrap of fabric (e.g. a cloth or rag) before first use.

① **NOTE:** The product may give off some vapours or odours during first use. These are production or transport residue that will quickly subside. There may also be quiet noises such as clicking or crackling. These will also quickly subside once the plastic parts have finally adjusted to the operating conditions.

● Operation

● Setting the temperature

- The arrow behind the temperature control  shows the current temperature setting.
- Turn the temperature control  clockwise from the lowest setting **MIN** to the desired temperature level.
- The temperature control  is divided in 3 ranges. They are general recommendations for different types of fabric:

Symbol	Setting
	Low temperature For synthetic fabrics (e.g. nylon)
	Medium temperature For sensitive fabrics (e.g. silk or wool)
	High temperature For tough fabrics (e.g. cotton or linen)
	Highest temperature For steam ironing



Low temperature
For synthetic fabrics (e.g. nylon)



Medium temperature
For sensitive fabrics (e.g. silk or wool)



High temperature
For tough fabrics (e.g. cotton or linen)



Highest temperature
For steam ironing

● Ironing

⚠ CAUTION! Before ironing, check the ironing instructions on the fabric or article of clothing. They are usually included on a sewn-on tag.

⚠ IMPORTANT! Operate the product on an even and solid surface.

1. Turn the temperature control **10** counter-clockwise all the way to **MIN**.
2. Connect the power plug **7** with an appropriate power outlet. The red control light **9** lights up when the product is connected to the power supply.
3. Make sure the power cord **7** is laid out safely.
4. Set the temperature control **10** to the desired temperature.

As long as the product has not yet reached the set temperature and is still heating up, the control light **9** remains lit. Once the set temperature has been reached, the control light **9** goes off.

5. Once the set temperature has been reached, you can begin ironing.

● Filling the water tank

⚠ DANGER! Risk of electric shock! Always disconnect the power plug **7** from the power outlet before filling the water tank.

⚠ CAUTION! Fill the water tank with tap water or distilled water without any additives. If your tap water is hard, use distilled water. Where the water is moderately hard, mix distilled water and tap water at a ratio of 1:1.

⚠ IMPORTANT! Use the measuring cup **13** to fill water into the water tank.

ⓘ NOTE: The water tank has a filling capacity of approximately 220 ml.

ⓘ NOTE: The **max** mark **12** that marks the maximum filling capacity applies when the product is set up vertically on the base **8**.

1. Place the product on the base **8** and tip it forward at approximately 45°.
2. Open the lid of the fill opening **3**.
3. Carefully pour water into the water tank. Do not exceed the **max** mark **12**.
4. Close the lid of the fill opening **3**.

Spray function



- Prior to ironing, the fabric may be sprayed with water as required. To do so, press the spray button **5**.

Steam burst



- You can steam the fabric through the soleplate **1** as required. To do so, press the steam button **6**.

ⓘ NOTE: The temperature control **10** should be set to **600** to generate the steam burst.

Steam ironing

- You can also set the iron to continuously give off steam.
- The temperature control **10** should be at the highest level **11** to produce enough steam.

- The steam control **4** has 3 positions:

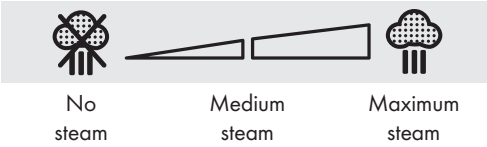

- ① **NOTE:** Continuous steam ironing is only possible when the iron is held horizontally. If you hold the iron vertically or set it down, this interrupts steam operation.

● Ending ironing

1. Turn the temperature control **10** counter-clockwise all the way to **MIN**.
2. Set down the product with the base **8** on an even, stable surface.
3. Disconnect the power plug **7** from the power outlet.
4. Let the product cool (this takes approximately 15 minutes). Do not leave the product unattended while it is still hot.
5. To prevent limescale build-up, empty the water tank after each use. To do so, open the lid of the fill opening **3**. Empty the water tank via the fill opening **3** by holding the iron upside down over a sink.

● Cleaning and care

- ⚠ **DANGER! Risk of electric shock!** Always disconnect the plug **7** from the power outlet before cleaning the product.

- ⚠ **WARNING!** Do not immerse the product's electrical components in water or other liquids. Never hold the product under running water.

- Wipe down the product with a slightly damp cloth.
- Do not let any water or other liquids enter the product interior.

- Do not use any abrasive, aggressive cleaners or hard brushes to clean the product.
- Clean the soleplate **1** using a damp cloth and a mild, non-scouring detergent.
- Let all parts dry completely after cleaning.

● Self-cleaning function

- The product features a self-cleaning function to remove filth and limescale build-up in the steam channels.
- Use the self-cleaning function at least twice per month.
- If you use tap water: Use the self-cleaning function after every use.

- ⚠ **DANGER! Risk of electric shock!** Always unplug the plug power **7** before filling the water tank.

1. Never fill the water tank past the **max** mark **12**. To do so, close the lid of the fill opening **3**.
2. Turn the temperature control **10** counter-clockwise all the way to **MIN**.
3. Plug the power plug **7** into an appropriate power outlet.
4. Set the temperature control **10** to the highest temperature (turn clockwise all the way).
5. Set the steam control **4** to maximum steam power.
6. Wait for the product to heat up and the control light **9** to go off.
7. Hold the product horizontally over a sink.
8. Press and hold the self-cleaning button **11** until no more steam or boiling, soiled water exits the product.
9. Empty the water tank of any residual water via the fill opening **3**.

● **Storage**

- Store the product in the original packaging when it is not in use.
- Store the product at a dry location out of the reach of children.
- Store the product with the water tank empty only.
- Make sure the power cord  is rolled up evenly and without kinks.

● **Disposal**

The packaging is made entirely of recyclable materials, which you may dispose of at local recycling facilities.



Observe the marking of the packaging materials for waste separation, which are marked with abbreviations (a) and numbers (b) with following meaning: 1-7: plastics / 20-22: paper and fibreboard / 80-98: composite materials.



The product and packaging materials are recyclable, dispose of it separately for better waste treatment.
The Triman logo is valid in France only.



Contact your local refuse disposal authority for more details of how to dispose of your worn-out product.



To help protect the environment, please dispose of the product properly when it has reached the end of its useful life and not in the household waste. Information on collection points and their opening hours can be obtained from your local authority.

● **Warranty**

The product has been manufactured to strict quality guidelines and meticulously examined before delivery. In the event of product defects you have legal rights against the retailer of this product. Your legal rights are not limited in any way by our warranty detailed below.

The warranty for this product is 3 years from the date of purchase. Should this product show any fault in materials or manufacture within 3 years from the date of purchase, we will repair or replace it – at our choice – free of charge to you.

The warranty period begins on the date of purchase. Please keep the original sales receipt in a safe location. This document is required as your proof of purchase. This warranty becomes void if the product has been damaged, or used or maintained improperly.





The warranty applies to defects in material or manufacture. This warranty does not cover product parts subject to normal wear, thus possibly considered consumables (e.g. batteries) or for damage to fragile parts, e.g. switches, rechargeable batteries or glass parts.



Anvendte advarsler og symboler	Side	15
Indledning	Side	15
Forskriftsmæssig anvendelse	Side	15
Leveringsomfang	Side	15
Beskrivelse af dele	Side	16
Tekniske data	Side	16
Sikkerhedsanvisninger	Side	16
Før ibrugtagning	Side	19
Betjening	Side	19
Indstilling af temperatur	Side	19
Strygning	Side	20
Påfyldning af vandtank	Side	20
Afslutning af strygningen	Side	21
Rengøring og vedligeholdelse	Side	21
Selvrensningfunktion	Side	21
Opbevaring	Side	22
Bortskaffelse	Side	22
Garanti	Side	22

Anvendte advarsler og symboler

I denne brugsanvisning anvendes følgende advarsler:

	FARE! Dette symbol, sammen med signalordet "Fare", betegner en faresituation med høj risikofaktor, som, hvis den ikke afværges, kan medføre alvorlige kvæstelser eller dødsfald.	V ~ Spænding (vekselspænding)
		Hz Hertz (netfrekvens)
		W Watt
	ADVARSEL! Dette symbol, sammen med signalordet "Advarsel", betegner en faresituation med mellemstor risikofaktor, som, hvis den ikke afværges, kan medføre alvorlige kvæstelser eller dødsfald.	BEMÆRK! Dette symbol, sammen med signalordet "Bemærk", angiver flere nyttige informationer.
		 Anvend kun produktet indendørs i tørre lokaler.
	FORSIGTIG! Dette symbol, sammen med signalordet "Forsigtig", betegner en faresituation med lav risikofaktor, som, hvis den ikke afværges, kan medføre mindre eller moderate kvæstelser.	 Fare - risiko for elektrisk stød!

DAMPSTRYGEJERN

● Indledning

Hjerteligt tillykke med købet af deres nye produkt. Du har besluttet dig for et produkt af høj kvalitet. Brugervejledningen er en del af dette produkt. Den indeholder vigtige informationer om sikkerhed, brug og bortskaffelse. Gør dig inden ibrugtagning af produktet fortrolig med alle betjenings- og sikkerhedsanvisninger. Benyt kun produktet som beskrevet og til de oplyste formål. Videregiv alle papirer, hvis du giver produktet videre til tredjemand.

● Forskriftsmæssig anvendelse

Dette produkt er beregnet til strykning af beklædning. Anvend ikke produktet til andre formål.

Dette produkt er kun beregnet til anvendelse i private husholdninger, og må ikke anvendes til kommercielle formål.

Fabrikanten fraskriver sig ethvert ansvar for skader som følge af forkert brug.

● Leveringsomfang

Ved udpakning af produktet skal det kontrolleres, at leverancen er komplet og at alle dele er funktionsdygtige. Før anvendelse skal al emballage fjernes.

- 1x Dampstrygejern
- 1x Målebæger
- 1x Betjeningsvejledning

● Beskrivelse af dele

- 1 Strygesål
- 2 Vanddyse
- 3  Påfyldningsstuds (vandtank)
- 4 Dampregulator
- 5 Knap til sprayfunktion
- 6 Knap til dampstød
- 7 Tilslutningsledning (med knækbeskyttelse og kabelclips) og netstik
- 8 Fod
- 9 Kontrollampe (opvarmning)
- 10 Temperaturregulator
- 11 Knap til selvrensning
- 12 Mærkning **max** (maks. vandkapacitet 220 ml)
- 13 Målebæger (maks. vandkapacitet 220 ml)

● Tekniske data

Indgang	220–240 V~, 50/60 Hz
Effekt	1830–2180 W
Beskyttelsesklasse	I



Sikkerhedsanvisninger

FØR PRODUKTET BRUGES FØRSTE GANG SKAL DU VÆRE FORTROLIG MED ALLE SIKKERHEDS- OG BETJENINGSANVISNINGER! HVIS PRODUKTET OVERLADES TIL TREDJEMAND, SKAL ALLE DOKUMENTER MEDFØLGE!

Hvis der opstår skader som følge af at brugsanvisningen ikke følges, bortfalder garantiforpligtelserne! Leverandøren påtager sig intet ansvar for følgeskader! Leverandøren påtager sig intet ansvar for ting- eller personskader, der opstår som følge af forkert anvendelse eller hvis sikkerhedsanvisningerne ikke følges!

ADVARSEL! LIVSFARE OG RISIKO FOR ULYKKER FOR SMÅBØRN OG BØRN! Børn må ikke

efterlades med emballagen uden opsyn. Emballagen udgør en kvælningrisiko. Børn undervurderer ofte de dermed forbundne farer. Hold emballagen uden for børns rækkevidde.

 **FARE! Fare for elektrisk stød!** Forsøg ikke at reparere produktet selv. Hvis der opstår en fejl på produktet, må det kun repareres af kvalificerede personer.

- ⚠ **ADVARSEL! Fare for elektrisk stød!** Produktets elektriske dele må aldrig nedsænkes i vand eller andre væsker. Hold aldrig produktet under rindende vand.
- ⚠ **FORSIGTIG! Fare for elektrisk stød!** Brug aldrig et beskadiget produkt. Afbryd produktet fra netspændingen og ret henvendelse til forhandleren, hvis det er beskadiget.
- ⚠ **ADVARSEL! Fare for kvæstelser!** Sluk for produktet og afbryd det fra netspændingen før produktet rengøres og når produktet ikke anvendes.
- ⚠ **ADVARSEL!** Enhver anden form for anvendelse kan medføre kvæstelser. Anvend kun produktet i henhold til denne vejledning. Forsøg ikke at ændre produktet under nogen form.

- Dette produkt kan anvendes af børn fra 8 år og opefter, samt af personer med reducerede, fysiske, sensoriske eller mentale færdigheder eller mangel på erfaring og kundskaber, hvis de er under opsyn, eller hvis de er instrueret i sikker brug af produktet og indforstået med de risici, der er forbundet hermed.
- Børn må ikke lege med produktet.
- Rengøring og brugervedligeholdelse må kun udføres af børn, hvis de er under opsyn.
- Produktet må ikke være uden opsyn, så længe det er tilkoblet netspændingen.
- Før vandtanken fyldes med vand, skal netstikket trækkes ud af stikkontakten.
- Produktet må kun anvendes eller stilles på en plan og stabil overflade.
- Bemærk ved placeringen af produktet, om foden på produktet, står på et stabilt underlag.

- Produktet må ikke anvendes, hvis det har været tabt, udviser synlige skader eller lækker.
- Kontrollér at netspændingen på typeskiltet stemmer overens med netspændingen på forsyningsnettet.
- Produktet har et højt energiforbrug. Tilslut ikke andre apparater (fx varmeovne, klimaanlæg etc.) til den samme spændingsgruppe.
- Det anbefales ikke at anvende forlængerledninger. Hvis det er nødvendigt at anvende en forlængerledning, skal den have en strømkapacitet på mindst 10 A. Anbring forlængerledningen således, at ingen kan snuble over den, og at den ikke på anden måde kan blive beskadiget.
- Produktet må ikke tages i brug, hvis tilslutningsledningen eller netstikket er beskadiget, hvis produktet ikke fungerer eller på anden måde er beskadiget.
- Anvend kun produktet indendørs i tørre lokaler.
- Produktet må ikke bruges med våde hænder, eller hvis du står på et vådt gulv. Rør ikke ved netstikket med fugtige hænder.
- Beskyt produktet mod varme. Anbring ikke produktet i nærheden af åben ild eller varmekilder som ovne eller varmeovne.
- Kontrollér jævnligt netstik og tilslutningsledning for skader. Hvis produktets tilslutningsledning bliver beskadiget, skal det udskiftes af producentens kundeservice eller en tilsvarende autoriseret reparatør, for at undgå sikkerhedsrisici.
- Beskyt tilslutningsledningen mod skader. Lad den ikke hænge over skarpe kanter og knæk eller bøj den ikke. Tilslutningsledningen skal holdes væk fra varme overflader og åben ild. Vær opmærksom på, at ingen kommer til at trække utilsigtet i tilslutningsledningen eller kan snuble over den.
- Produktet må ikke anvendes, hvis knækbekyttelsen på tilslutningsledningen er beskadiget!
- Netstikket må ikke trækkes ud at stikkontakten med tilslutningsledningen og tilslutningsledningen må ikke vikles om produktet.

- Beskyt produktet, tilslutningsledningen og netstikket mod støv, direkte sol, vanddråber og -stænk.
- Sluk altid for produktet inden det afbrydes fra netspændingen.
- Produktet skal holdes i en afstand på mindst 50 cm fra andre genstande (forhæng, vægge, etc.).
- Opbevar produktet på et køligt, tørt sted, beskyttet mod fugt og uden for børns rækkevidde.

Forbrændingsfare

- Tag kun fat i produktets håndtag, når strygejernet er varmt.
- Damp er meget varmt. Hold aldrig hænderne foran dampudgangen.
- Rør ikke ved strygesålen under brug eller i varm tilstand (fx for at kontrollere temperaturen).
- Hold strygejernet og dets tilslutningsledning uden for rækkevidde af børn, der er yngre end 8 år, når det er tilsluttet eller når det afkøler.

● Før ibrugtagning



- Fjern emballagen. Kontrollér at alle dele er komplette.
- For at fjerne eventuelle produktions- eller transportrester, bør du, før første strygning, stryge på et stykke tekstil (fx en klud eller en stofrest).

❗ **BEMÆRK:** Ved første ibrugtagning kan produktet afgive dampe eller lugte. Dette skyldes produktions- og transportrester, som hurtigt forsvinder. Derudover kan der forekomme lidt knækkende eller knitrende lyde. Disse forsvinder hurtigt når plastdelene har tilpasset sig driftsforholdene.

● Betjening

● Indstilling af temperatur

- Pilen bag temperaturregulatoren **10** viser den aktuelle temperaturindstilling.
- Drej temperaturregulatoren **10** med uret fra minimumsindstillingen **MIN** til det ønskede temperaturtrin.
- Temperaturregulatoren **10** er inddelt i 3 områder. Dette er generelle anbefalinger til forskellige tekstiltyper:

Symbol	Indstilling
	Lav temperatur Til syntetiske tekstiler (fx nylon)
	Middel temperatur Til sarte tekstiler (fx silke eller uld)
	Høj temperatur Til grovere tekstiler (fx bomuld eller hør)
	Højeste temperatur Til dampstrygning



Lav temperatur
Til syntetiske tekstiler (fx nylon)



Middel temperatur
Til sarte tekstiler (fx silke eller uld)



Høj temperatur
Til grovere tekstiler (fx bomuld eller hør)



Højeste temperatur
Til dampstrygning

● Strygning

⚠ OBS! Kontrollér før hver strygning stoffets eller beklædningens strygeanvisning. Normalt kan denne findes på et fastsyet tøjmærke.

⚠ VIGTIGT! Anvend altid produktet på et plant og stabilt underlag.

1. Drej på temperaturregulatoren **10** mod uret indtil anslag ved position **MIN**.
2. Tilslut netstikket **7** til en stikkontakt. Hvis netspændingen er tilsluttet, lyser den røde kontrollampe **9**.
3. Kontrollér, at tilslutningsledningen **7** ligger sikkert.
4. Stil temperaturregulatoren **10** på den ønskede temperatur.

Indtil produktet har nået den indstillede temperatur og er under opvarmning, lyser kontrollampen **9**. Når den indstillede temperatur er nået, slukker kontrollampen **9**.

5. Når den indstillede temperatur er nået, kan strygningen starte.

● Påfyldning af vandtank

⚠ FARE! Fare for elektrisk stød! Træk altid netstikket **7** ud af stikkontakten, før vandtanken fyldes.

⚠ OBS! Vandtanken fyldes med brugsvand eller destilleret vand uden tilsætningsstoffer. Hvis vandet i dit område er meget hårdt, bør der anvendes destilleret vand. Ved middelhårdt vand: Bland destilleret vand med brugsvand i forholdet 1:1.

⚠ VIGTIGT! Brug målebægeret **13**, når vandtanken fyldes.

ⓘ BEMÆRK: Vandtankens kapacitet udgør ca. 220 ml.

ⓘ BEMÆRK: Markeringen **max 12** for maksimal fyldning gælder, når produktet står lodret på foden **8**.

1. Stil produktet på foden **8** og vip det fremad i en vinkel på ca. 45°.
2. Klappen på påfyldningsstudsens tages **3** af.
3. Hæld forsigtigt vand på vandtanken. Overskrid ikke markeringen **max 12**.
4. Klappen på påfyldningsstudsens sættes **3** på.

Sprayfunktion



- Efter behov kan der sprayeres med vand på stoffet før strygningen. Hertil trykkes på knappen til sprayfunktionen **5**.

Dampstød



- Efter behov kan stoffet dampes med strygesålen **1**. Hertil trykkes på knappen til dampstød **6**.

ⓘ BEMÆRK: Temperaturregulatoren **10** skal indstilles på **6**, for at producere dampstød.

Dampstrygning

- Efter behov kan der indstilles konstant dampafgivelse.
- Temperaturregulatoren **10** skal indstilles på højeste trin **11** da der ellers ikke produceres tilstrækkeligt med damp.

- Dampregulatoren [4] kan indstilles på 3 positioner:

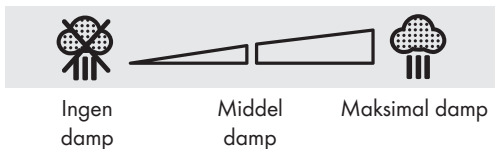

- ① **BEMÆRK:** Kontinuerlig dampproduktion er kun muligt i vandret position. Hvis produktet holdes eller efterlades lodret, stopper dampproduktionen.

● Afslutning af strygningen

1. Drej på temperaturregulatoren [10] mod uret indtil anslag ved position **MIN**.
2. Anbring produktets fod [8] på et plant og stabilt underlag.
3. Træk netstikket [7] ud af stikkontakten.
4. Lad produktet afkøle (dette varer ca. 15 minutter). Produktet må ikke være uden opsyn, så længe det er varmt.
5. For at forhindre kalkdannelser, tømmes vandtanken efter hvert brug. Klappen på påfyldningsstudsens [3]. Tøm vandtanken gennem påfyldningsstudsens ved at holde jernet på hovedet over en håndvask.

● Rengøring og vedligeholdelse

- FARE! Fare for elektrisk stød!** Træk altid netstikket [7] ud af stikkontakten før produktet rengøres.

- ADVARSEL!** Produktets elektriske dele må aldrig nedsenkes i vand eller andre væsker. Hold aldrig produktet under rindende vand.

- Rengør produktet med en let fugtig klud.
- Vand eller andre væsker må aldrig trænge ind i produktets indvendige dele.

- Ved rengøring må der ikke anvendes skuremidler, aggressive rengøringsmidler eller stive børster.
- Rengør strygesålen [1] med en fugtig klud og et mildt, ikke-skurende rengøringsmiddel.
- Efter rengøring skal alle dele tørre.

● Selvrensningsfunktion

- Produktet er forsynet med en selvrensningsfunktion, som fjerner snavs og kalkaflejringer fra dampkanalerne.
- Anvend selvrensningsfunktionen mindst 2x pr. måned.
- Hvis der anvendes brugsvand: Anvend selvrensningsfunktionen efter hvert brug.

- FARE! Fare for elektrisk stød!** Træk altid netstikket [7] ud af stikkontakten, før vandtanken fyldes.

1. Påfyld vandtanken op til mærket **max** [12]. Klappen på påfyldningsstudsens sættes på [3].
2. Drej på temperaturregulatoren [10] mod uret indtil anslag ved position **MIN**.
3. Tilslut netstikket [7] til en stikkontakt.
4. Indstil temperaturregulatoren [10] på højeste temperatur (indtil anslag i urets retning).
5. Stil temperaturregulatoren [4] på den ønskede temperatur.
6. Vent indtil produktet er varmt og kontrollampen for opvarmning [9] slukker.
7. Hold produktet vandret over en håndvask.
8. Hold knappen til selvrensning [11] nedtrykt indtil der ikke slipper mere damp eller kogende og forurenede vand ud.
9. Tøm vandtanken for eventuelt overskydende vand gennem påfyldningsstudsens [3].

● **Opbevaring**

- Opbevar produktet i originalemballagen, når det ikke anvendes.
- Opbevar produktet på et tørt sted uden for børns rækkevidde.
- Produktet må kun opbevares med tømt vandtank.
- Sørg for at tilslutningsledningen  er pænt oprullet og uden knæk.

● **Bortskaffelse**

Indpakningen består af miljøvenlige materialer, som De kan bortskaffe over de lokale genbrugssteder.



Bemærk forpackningsmaterialernes mærkning til affaldssorteringen, disse er mærket med forkortelser (a) og numre (b) med følgende betydning: 1–7: kunststoffer / 20–22: papir og pap / 80–98: kompositmaterialer.



Produktet og indpakningsmaterialerne kan genbruges; bortskaf disse særskilt til en bedre affaldsbehandling.

Triman-logoet gælder kun for Frankrig.



De får oplyst muligheder til bortskaffelse af det udtjente produkt hos deres lokale myndigheder eller bystyre.



For miljøets skyld, så må produktet aldrig smides ud sammen med husholdningsaffaldet, når det er udtjent, men skal afleveres til en fagmæssig korrekt bortskaffelse. De kan informere Dem vedrørende opsamlingssteder og deres åbningstider hos deres ansvarlige forvaltning.

● **Garanti**

Produktet blev produceret omhyggeligt efter de strengeste kvalitetskrav og kontrolleret grundigt inden levering. Hvis der forekommer mangler ved dette produkt, så har de juridiske rettigheder over for sælgeren af dette produkt. Disse juridiske rettigheder indskrænkes ikke af vores garanti, der beskrives i det følgende.

De får 3 års garanti fra købsdatoen på dette produkt. Garantifristen begynder med købsdatoen. Opbevar den originale kassebon på et sikkert sted. Denne kassebon behøves som dokumentation for købet.

Hvis der inden for 3 år fra købsdatoen af for dette produkt opstår en materiale- eller fabrikationsfejl, bliver produktet repareret eller erstattet – efter vores valg – af os uden omkostninger for dem. Garantien bortfalder, hvis produktet bliver beskadiget eller ikke anvendes eller vedligeholdes korrekt.









Garantien gælder for materiale- eller fabrikationsfejl. Denne garanti dækker ikke produktdele, som er udsat for normalt slid og derfor kan betragtes som normale sliddele (f.eks. batterier) eller ved skader på skrøbelige dele; f.eks. kontakter, akkumulatorer som er fremstillet af glas.



Avertissements et symboles utilisés	Page 24
Introduction	Page 24
Utilisation conforme	Page 24
Contenu de la livraison	Page 24
Description des pièces	Page 25
Caractéristiques techniques	Page 25
Consignes de sécurité	Page 25
Avant la première utilisation	Page 28
Utilisation	Page 28
Réglage de la température	Page 28
Repassage	Page 29
Remplissage du réservoir	Page 29
Fin de repassage	Page 30
Nettoyage et entretien	Page 30
Fonction d'auto-nettoyage	Page 30
Rangement	Page 31
Mise au rebut	Page 31
Garantie	Page 31

Avertissements et symboles utilisés

Dans ce mode d'emploi, les avertissements suivants sont utilisés :

	DANGER ! Ce symbole avec ce signal important de « Danger » indique un danger avec un risque élevé de blessures graves ou de mort si la situation dangereuse n'est pas évitée.		Tension (courant alternatif)
	AVERTISSEMENT ! Ce symbole avec ce signal important de « Avertissement » indique un danger avec un risque moyen de blessures graves ou de mort si la situation dangereuse n'est pas évitée.		Hertz (fréquence du secteur)
			Watt
			REMARQUE : ce symbole avec ce signal important de « Remarque » propose plus d'informations utiles.
			Utilisez le produit seulement à l'intérieur de locaux secs.
	ATTENTION ! Ce symbole avec ce signal important de « Attention » indique un danger avec un risque faible de blessures légères à importantes si la situation dangereuse n'est pas évitée.		Danger – risque d'électrocution !

FER À REPASSER VAPEUR

● Introduction

Nous vous félicitons pour l'achat de votre nouveau produit. Vous avez opté pour un produit de grande qualité. Le mode d'emploi fait partie intégrante de ce produit. Il contient des indications importantes pour la sécurité, l'utilisation et la mise au rebut. Veuillez lire consciencieusement toutes les indications d'utilisation et de sécurité du produit. Ce produit doit uniquement être utilisé conformément aux instructions et dans les domaines d'application spécifiés. Lors d'une cession à tiers, veuillez également remettre tous les documents.

● Utilisation conforme

Ce produit est prévu pour repasser des vêtements. Ne l'utilisez pas à d'autres fins.

Ce produit n'est prévu que pour une utilisation domestique ; il n'est pas approprié à des fins commerciales.

Le fabricant décline toute responsabilité pour les dommages résultant d'une utilisation inadéquate.

● Contenu de la livraison

Après l'ouverture du produit, vérifiez l'exhaustivité de la livraison et si toutes les pièces sont en parfait état. Retirez tous les matériaux d'emballage avant utilisation.

- 1 Fer à repasser vapeur
- 1 Verre doseur
- 1 Mode d'emploi

● Description des pièces

- 1 Semelle
- 2 Pulvérisateur
- 3  Orifice de remplissage (réservoir d'eau)
- 4 Bouton de réglage de la vapeur
- 5 Bouton de la pulvérisation
- 6 Bouton pour effet pressing
- 7 Cordon d'alimentation (avec protection anti-pliage et clip pour câble) et fiche de secteur
- 8 Socle
- 9 Voyant de contrôle (de chauffe)
- 10 Thermostat
- 11 Bouton d'auto-nettoyage
- 12 Repère **max** (quantité maximale du remplissage d'eau 220 ml)
- 13 Verre doseur (quantité maximale du remplissage d'eau 220 ml)

● Caractéristiques techniques

Entrée	220-240 V~, 50/60 Hz
Consommation d'énergie	1830-2180 W
Classe de protection	I



Consignes de sécurité

AVANT D'UTILISER LE PRODUIT, FAMILIARISEZ-VOUS AVEC TOUTES LES CONSIGNES DE SÉCURITÉ ET FONCTIONNEMENT ! TRANSMETTEZ TOUS LES DOCUMENTS CONCERNANT LE PRODUIT LORSQUE VOUS LE DONNEZ À UN TIERS !

Dans le cas de dommages résultant du non-respect des instructions du mode d'emploi, le recours à la garantie est annulé ! Toute responsabilité est déclinée pour les dommages consécutifs ! Aucune responsabilité n'est assumée dans le cas de dommages aux biens et aux personnes résultant d'une utilisation inappropriée ou du non-respect des consignes de sécurité !

⚠ AVERTISSEMENT ! DANGER DE MORT ET RISQUE D'ACCIDENTS POUR LES BÉBÉS ET LES ENFANTS ! Ne

laissez jamais des enfants sans surveillance avec des matériaux d'emballage. Les matériaux d'emballage représentent un risque d'asphyxie. Les enfants sous-estiment fréquemment les dangers en résultant.

Maintenez toujours les enfants hors de la portée des matériaux d'emballage.

⚠ DANGER ! Risque d'électrocution !

N'essayez pas de réparer le produit par vous-même. En cas de dysfonctionnement, les réparations doivent être effectuées par de la main d'œuvre qualifiée.

⚠ AVERTISSEMENT ! Risque d'électrocution ! Ne plongez jamais les composants électriques du produit dans l'eau ou dans tout autre liquide. Ne maintenez jamais le produit sous l'eau courante.

⚠ ATTENTION ! Risque d'électrocution ! N'utilisez aucun produit endommagé. Débranchez le produit endommagé du réseau électrique et adressez-vous à votre commerçant.

⚠ AVERTISSEMENT ! Risque de blessures ! Éteignez le produit et débranchez-le du réseau électrique, lorsqu'il ne fonctionne pas et avant d'effectuer des travaux de nettoyage.

⚠ AVERTISSEMENT ! Une utilisation non conforme peut provoquer des blessures. Utilisez ce produit uniquement comme décrit dans ce mode d'emploi. N'essayez pas de modifier le produit d'une quelconque manière.

- Ce produit peut être utilisé par des enfants de plus de 8 ans et par des personnes ayant des capacités physiques, sensorielles ou mentales réduites ou manquant d'expérience et de connaissances, à condition qu'ils soient surveillés ou qu'ils aient reçu les instructions concernant l'utilisation du produit en toute sécurité et comprennent les risques encourus.
- Les enfants ne doivent pas jouer avec le produit.
- Le nettoyage et l'entretien réalisable par l'utilisateur ne doivent pas être effectués par des enfants sans surveillance.
- Le produit ne doit pas rester sans surveillance tant qu'il est branché sur le réseau électrique.
- Avant de remplir le réservoir d'eau avec de l'eau, la fiche de secteur doit être obligatoirement débranchée de la prise de courant.
- Le produit doit être uniquement positionné ou utilisé sur une surface plane et stable.
- Lorsque vous placez le produit sur son socle, assurez-vous que la surface sur laquelle il est placé soit stable.
- Le produit ne doit pas être utilisé, s'il est tombé, s'il présente des signes visibles de dommages ou s'il fuit.

- Veillez à ce que la tension nominale indiquée sur l'étiquette signalétique corresponde bien à la tension de réseau de votre alimentation en électricité.
- Le produit a besoin de beaucoup d'énergie. Ne faites pas fonctionner d'autres appareils (p. ex. chauffage, climatiseurs, etc.) sur le même circuit électrique.
- Il est recommandé de ne pas utiliser de rallonge. Si une rallonge est absolument nécessaire, elle doit assurer une intensité de courant d'au moins 10 A. Installez une rallonge en bon état afin que personne ne puisse trébucher dessus et qu'elle ne cause aucun dommage.
- Ne mettez pas le produit en service, si le cordon d'alimentation ou la fiche de secteur est endommagé(e), si le produit ne fonctionne pas ou est endommagé d'une quelconque manière.
- Utilisez le produit seulement à l'intérieur de locaux secs.
- N'utilisez pas le produit avec des mains humides ou si vous vous tenez sur un sol humide. Ne touchez jamais la fiche de secteur avec les mains mouillées.
- Protégez le produit de la chaleur. Ne posez pas le produit à proximité de flammes ou sources de chaleur comme des fours ou des chauffages.
- Vérifiez régulièrement la fiche de secteur et le câble de branchement afin de détecter des dommages. Si le câble électrique de ce produit est endommagé, il doit être remplacé soit par le fabricant ou par son service après-vente ou soit par une main d'œuvre qualifiée afin d'éviter tout danger.
- Protégez le câble électrique de tout dommage. Ne le faites pas passer sur des bords tranchants et assurez-vous de ne pas le coincer ou le plier. Conservez le câble électrique hors de la portée de surfaces chaudes ainsi que des feux et flammes. Veillez à ce que personne ne puisse trébucher dessus ou le tirer par erreur.
- N'utilisez plus le produit, si la protection anti-plier, présente sur le cordon d'alimentation, est endommagée !
- Ne débranchez jamais la fiche secteur en utilisant le câble électrique de raccordement et n'enroulez pas ce dernier autour du produit.

- Protégez le produit, le câble électrique de raccordement et la fiche de secteur contre la poussière, le rayonnement solaire direct, les projections et l'égouttement d'eau.
- Éteignez toujours le produit avant de le débrancher de l'alimentation en électricité.
- Conservez le produit au moins à 50 cm de distance des autres objets (rideaux, parois, etc.).
- Rangez le produit dans un endroit frais et sec, protégé contre l'humidité et hors de la portée des enfants.

Risques de brûlures

- Lorsque le produit est chaud, prenez-le en main uniquement par sa poignée.
- La vapeur est très chaude. Ne mettez jamais vos mains devant la production de vapeur.
- Ne saisissez jamais la semelle du fer lors du fonctionnement ou lorsqu'elle est chaude (p. ex. pour vérifier la température).
- Maintenez le fer et son cordon d'alimentation hors de la portée des enfants qui ont moins de 8 ans lorsqu'il est branché ou qu'il refroidit.

● Avant la première utilisation



- Retirez les matériaux d'emballage. Vérifiez que toutes les pièces soient bien présentes.
- Pour éliminer d'éventuels résidus dus soit à la fabrication soit au transport, repassez un simple chiffon (p. ex. un morceau de tissu ou un torchon) avant toute utilisation sur un vêtement.

① **REMARQUE :** à la première utilisation, le produit peut laisser échapper des vapeurs ou odeurs légères. Ce sont des résidus de fabrication ou dus au transport qui disparaissent rapidement. En plus, des bruits légers peuvent apparaître comme des petits craquements ou crépitements. Ceux-ci disparaissent également rapidement, après que les pièces en matière plastique se soient définitivement adaptées aux conditions de fonctionnement.

● Utilisation

● Réglage de la température

- La flèche derrière le thermostat [10] indique le réglage de la température en cours.
- Tournez le thermostat [10] dans le sens des aiguilles d'une montre vers le réglage minimal **MIN** pour atteindre la température souhaitée.
- Le thermostat [10] est divisé en 3 secteurs. Ils correspondent à des recommandations approximatives pour les différents types de matière :

Symbole	Réglage
	Basse température Pour des matières synthétiques (p. ex. nylon)
	Température moyenne Pour des matières délicates (p. ex. soie ou laine)
	Haute température Pour des matières plus résistantes (p. ex. coton ou lin)
	La température la plus élevée Pour repassage à la vapeur

● Repassage

⚠ ATTENTION ! Avant le repassage, vérifiez toujours les indications de repassage sur les vêtements et tissus. Vous les trouverez normalement sur l'étiquette cousue.

⚠ IMPORTANT ! Utilisez toujours le produit sur une surface plane et stable.

1. Tournez le thermostat **10** dans le sens inverse des aiguilles d'une montre jusqu'à l'enclenchement sur la position **MIN**.
2. Branchez la fiche de secteur **7** sur une prise de courant compatible. Si le produit est sous tension, le voyant de contrôle **9** s'allume.
3. Assurez-vous que le cordon d'alimentation **7** soit positionné en toute sécurité.
4. Réglez le bouton du thermostat **10** sur la température désirée.
Tant que le produit n'a pas atteint la température réglée et qu'il est en train de chauffer, le voyant de contrôle **9** s'allume. Dès que la température réglée est atteinte, le voyant de contrôle **9** s'éteint.
5. Vous pouvez commencer le repassage dès que la température réglée est atteinte.

● Remplissage du réservoir



⚠ DANGER ! Risque d'électrocution ! Avant de remplir le réservoir d'eau, débranchez toujours la fiche de secteur **7** de la prise de courant.

⚠ ATTENTION ! Remplissez le réservoir d'eau avec de l'eau du robinet ou de l'eau distillée sans additifs. Si votre région a une eau dure, utilisez de l'eau distillée. Pour les eaux moyennement dures : mélangez de l'eau distillée à de l'eau du robinet en suivant le ratio 1:1.

⚠ IMPORTANT ! Utilisez le verre doseur **13** pour remplir le réservoir d'eau.

ⓘ REMARQUE : la capacité du réservoir d'eau s'élève à environ 220 ml.

ⓘ REMARQUE : le repère **max 12** pour le niveau de remplissage de l'eau est valable, lorsque le produit est positionné à la verticale sur son socle **8**.

1. Positionnez le produit sur son socle **8** et inclinez-le à un angle de 45° en le penchant vers l'avant.
2. Ouvrez le couvercle de l'orifice de remplissage  **3**.
3. Versez prudemment l'eau dans le réservoir d'eau. Ne dépassez pas le repère **max 12**.
4. Refermez le couvercle de l'orifice de remplissage  **3**.

Fonction de pulvérisation



- En cas de besoin, vous pouvez humidifier légèrement le tissu devant le fer avec de l'eau. Appuyez sur le bouton de pulvérisation **5**.

Effet pressing



- En cas de besoin, vous pouvez envoyer de la vapeur sur le tissu au travers de la semelle **1** du fer. Appuyez donc sur le bouton d'effet pressing **6**.

ⓘ REMARQUE : le thermostat **10** doit être  réglé sur la vapeur afin de générer son effet pressing.

Repassage à la vapeur

- En cas de besoin, vous pouvez régler le débit de vapeur sur continu.
- Le thermostat **10** doit être positionné sur le niveau le plus fort  sinon il n'y aura pas assez de production de vapeur.

- Le bouton de réglage de la vapeur [4] peut être réglé sur 3 positions :

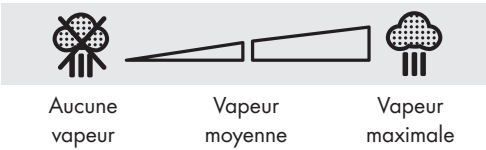

- ① **REMARQUE :** le débit de vapeur en continu n'est possible qu'à la position horizontale. Si vous tenez le produit à la verticale ou l'arrêtez, le débit de vapeur sera interrompu.

● Fin de repassage

1. Tournez le thermostat [10] dans le sens inverse des aiguilles d'une montre jusqu'à l'enclenchement sur la position **MIN**.
2. Placez le socle [8] du produit sur une surface plane et stable.
3. Débranchez la fiche de secteur [7] de la prise de courant.
4. Laissez refroidir le produit (cela dure environ 15 minutes). Ne laissez pas le produit sans surveillance tant qu'il est encore chaud.
5. Pour prévenir les dépôts de calcaire, videz le réservoir d'eau après chaque utilisation. Pour enlever l'eau, ouvrez le couvercle de l'orifice de remplissage [3]. Videz l'eau du réservoir par l'orifice de remplissage en tenant le fer à repasser la tête en bas au-dessus d'un évier.

● Nettoyage et entretien

- DANGER ! Risque d'électrocution !** Avant de nettoyer le produit, débranchez toujours la fiche de secteur [7] de la prise de courant.

- AVERTISSEMENT !** Ne plongez jamais les pièces électriques du produit dans de l'eau ou d'autres liquides. Ne maintenez jamais le produit sous l'eau courante.

- Nettoyez le produit à l'aide d'un chiffon légèrement humide.
- Ne laissez jamais d'eau ou d'autres liquides pénétrer à l'intérieur du produit.

- N'utilisez jamais de produits de nettoyage agressifs ou récurants ou de brosses dures pour le nettoyage.
- Nettoyez la semelle [1] avec un chiffon humide et un produit de nettoyage doux, non récurant.
- Laissez sécher toutes les pièces après le nettoyage.

● Fonction d'auto-nettoyage

- Le produit dispose d'une fonction autonettoyante, qui élimine les saletés et le calcaire des tuyaux de vapeur.
- Utilisez au moins la fonction autonettoyante 2 fois par mois.
- Si vous utilisez de l'eau du robinet : utilisez la fonction autonettoyante après chaque utilisation.

- DANGER ! Risque d'électrocution !** Avant de remplir le réservoir d'eau, débranchez toujours la fiche de secteur [7] de la prise de courant.

1. Remplissez le réservoir d'eau jusqu'au repère **maximal** [12]. Fermez le couvercle de l'orifice de remplissage [3].
2. Tournez le thermostat [10] dans le sens inverse des aiguilles d'une montre jusqu'à l'enclenchement sur la position **MIN**.
3. Branchez la fiche de secteur [7] sur une prise de courant compatible.
4. Réglez le thermostat [10] sur la température la plus élevée (tourner dans le sens des aiguilles d'une montre jusqu'à l'enclenchement).
5. Placez le bouton de réglage de la vapeur [4] sur la position de vapeur maximale.
6. Attendez que le produit ait chauffé et que le voyant de contrôle [9] du processus de chauffe s'éteigne.
7. Maintenez le produit horizontalement au-dessus d'un évier.
8. Maintenez le bouton d'auto-nettoyage [11] enfoncé jusqu'à ce que la sortie de vapeur soit finie et que l'écoulement d'eau chaude et usée soit complètement terminé.
9. Videz le réservoir de l'eau éventuellement restante en la faisant couler par l'orifice de remplissage [3].

● Rangement

- Rangez le produit dans son emballage d'origine lorsque vous ne l'utilisez pas.
- Conservez le produit dans un endroit sec hors de la portée des enfants.
- Rangez le produit seulement avec le réservoir d'eau vide.
- Veillez à ce que le cordon d'alimentation  soit enroulé de manière égale et sans pliure.

● Mise au rebut

L'emballage se compose de matières recyclables pouvant être mises au rebut dans les déchetteries locales.



Veillez respecter l'identification des matériaux d'emballage pour le tri sélectif, ils sont identifiés avec des abréviations (a) et des chiffres (b) ayant la signification suivante : 1-7 : plastiques / 20-22 : papiers et cartons / 80-98 : matériaux composite.



Le produit et les matériaux d'emballage sont recyclables, mettez-les au rebut séparément pour un meilleur traitement des déchets.

Le logo Triman n'est valable qu'en France.



Votre mairie ou votre municipalité vous renseigneront sur les possibilités de mise au rebut des produits usagés.



Afin de contribuer à la protection de l'environnement, veuillez ne pas jeter votre produit usagé dans les ordures ménagères, mais éliminez-le de manière appropriée. Pour obtenir des renseignements concernant les points de collecte et leurs horaires d'ouverture, vous pouvez contacter votre municipalité.

● Garantie

Le produit a été fabriqué selon des critères de qualité stricts et contrôlé consciencieusement avant sa livraison. En cas de défaillance, vous êtes en droit de retourner ce produit au vendeur. La présente garantie ne constitue pas une restriction de vos droits légaux.

Ce produit bénéficie d'une garantie de 3 ans à compter de sa date d'achat. La durée de garantie débute à la date d'achat. Veuillez conserver le ticket de caisse original. Il fera office de preuve d'achat.

Si un problème matériel ou de fabrication devait survenir dans 3 ans suivant la date d'achat de ce produit, nous assurons à notre discrétion la réparation ou le remplacement du produit sans frais supplémentaires. La garantie prend fin si le produit est endommagé suite à une utilisation inappropriée ou à un entretien défaillant.

La garantie couvre les vices matériels et de fabrication. Cette garantie ne s'étend ni aux pièces du produit soumises à une usure normale (p. ex. des piles) et qui, par conséquent, peuvent être considérées comme des pièces d'usure, ni aux dommages sur des composants fragiles, comme des interrupteurs, des batteries ou des éléments fabriqués en verre.



Gebruikte waarschuwingen en symbolen	Pagina 33
Inleiding	Pagina 33
Beoogd gebruik	Pagina 33
Leveringsomvang	Pagina 33
Onderdelenbeschrijving	Pagina 34
Technische gegevens	Pagina 34
Veiligheidsinstructies	Pagina 34
Voor het eerste gebruik	Pagina 37
Bediening	Pagina 37
Temperatuur instellen	Pagina 37
Strijken	Pagina 38
Watertank vullen	Pagina 38
Met strijken stoppen	Pagina 39
Schoonmaken en onderhoud	Pagina 39
Zelfreinigingsfunctie	Pagina 39
Opbergen	Pagina 40
Afvoer	Pagina 40
Garantie	Pagina 40

Gebruikte waarschuwingen en symbolen

In deze gebruiksaanwijzing worden de volgende waarschuwingen gebruikt:

	GEVAAR! Dit symbool met de aanduiding "Gevaar" duidt op een groot risico op gevaar dat, indien niet vermeden, zware verwondingen of de dood tot gevolg kan hebben.	V~ Spanning (wisselstroom)
	WAARSCHUWING! Dit symbool met de aanduiding "Waarschuwing" betekent een middelgroot risico op gevaar dat, indien niet vermeden, zware verwondingen of de dood tot gevolg kan hebben.	Hz Hertz (netfrequentie)
		W Watt
	VOORZICHTIG! Dit symbool met de aanduiding "Voorzichtig" geeft aan dat er een klein risico bestaat op kleine of middelgrote verwondingen.	 TIP: Dit symbool met de aanduiding "Tip" duidt op verdere nuttige informatie.
		 Gebruik het product alleen in droge binnenruimtes.
		 Gevaar - Kans op elektrische schokken!

STOOMSTRIJKIJZER

● Inleiding

Hartelijk gefeliciteerd met de aankoop van uw nieuwe product. U heeft voor een hoogwaardig product gekozen. De gebruiksaanwijzing is een deel van het product. Deze bevat belangrijke aanwijzingen voor veiligheid, gebruik en verwijdering. Maakt U zich voor de ingebruikname van het product met alle bedienings- en veiligheidsvoorschriften vertrouwd. Gebruik het product alleen zoals beschreven en voor de aangegeven toepassingsgebieden. Overhandig alle documenten bij doorgifte van het product aan derden.

● Beoogd gebruik

Dit product is bestemd voor het strijken van kleding. Gebruik het niet voor andere doeleinden.

Dit product is alleen geschikt voor huishoudelijk en niet voor commercieel gebruik.

De fabrikant aanvaardt geen aansprakelijkheid voor schade door onjuist gebruik.

● Leveringsomvang

Controleer na het uitpakken van het product of de levering volledig is en of alle onderdelen in goede staat verkeren. Verwijder vóór gebruik al het verpakkingsmateriaal.

- 1x Stoomstrijkijzer
- 1x Maatbeker
- 1x Gebruiksaanwijzing

● Onderdelenbeschrijving

- 1 Strijkzool
- 2 Watersproeier
- 3  Vulopening (watertank)
- 4 Stoomregelaar
- 5 Knop voor sproeifunctie
- 6 Knop voor stoomstoot
- 7 Elektrisch aansluitsnoer (met knikbescherming en kabelclip) en stekker
- 8 Voetstuk
- 9 Controlelampje (verwarmen)
- 10 Temperatuurregelaar
- 11 Zelfreinigingsknop
- 12 Markering **max** (max. vulhoeveelheid water 220 ml)
- 13 Maatbeker (max. vulhoeveelheid water 220 ml)

● Technische gegevens

Ingang	220-240 V~, 50/60 Hz
Vermogensverbruik	1830-2180 W
Beschermingsklasse	I



Veiligheidsinstructies

ZORG ERVOOR DAT U, VOORDAT U HET APPARAAT VOOR HET EERST GEBRUIKT, BEKEND BENT MET ALLE VEILIGHEIDS- EN BEDIENINGSAANWIJZINGEN! ALS U DIT PRODUCT AAN IEMAND ANDERS DOORGEeft, GEEF DAN OOK ALLE DOCUMENTEN MEE!

In geval van schade door het niet de hand houden aan deze gebruiksaanwijzing vervallen uw garantie-aanspraak! Wij zijn niet aansprakelijk voor gevolgschade! Wij zijn niet aansprakelijk in geval van materiële schade of lichamelijk letsel als gevolg van onreglementair gebruik of niet-naleving van de veiligheidsinstructies!

**⚠ WAARSCHUWING!
LEVENSGEVAAR EN KANS
OP ONGEVALLen VOOR
PEUTERS EN KINDEREN!**

Laat kinderen nooit zonder toezicht achter met het verpakkingsmateriaal. Het verpakkingsmateriaal vormt een verstikkingsgevaar. Kinderen onderschatten vaak de daarmee verbonden gevaren. Houd kinderen altijd uit de buurt van verpakkingsmateriaal.

⚠ GEVAAR! Gevaar voor elektrische schokken!
Probeer het product niet zelf te repareren. In geval van een storing mogen reparaties alleen door gekwalificeerde vaklieden worden uitgevoerd.

⚠ WAARSCHUWING! Gevaar voor elektrische schokken!

Dompel de elektrische onderdelen van het product nooit onder in water of andere vloeistoffen. Houd het product nooit onder stromend water.

⚠ VOORZICHTIG! Gevaar voor elektrische schokken!

Gebruik het product nooit als het beschadigd is. Ontkoppel het product van het elektriciteitsnet en neem contact op met uw verkoper als het beschadigd is.

⚠ WAARSCHUWING!

Verwondingsgevaar! Zet het product uit en koppel het los van het elektriciteitsnet voordat u het product schoonmaakt en zorg ervoor dat het op dat moment niet gebruikt wordt.

⚠ WAARSCHUWING!

Onjuist gebruik kan leiden tot verwondingen. Gebruik het product uitsluitend zoals aangegeven in de gebruiksaanwijzing. Probeer niet het product op een of andere wijze te veranderen.

- Dit product mag door kinderen vanaf 8 jaar alsmede door personen met verminderde fysieke, sensorische of geestelijke vermogens of gebrek aan ervaring en kennis alleen gebruikt worden als ze onder supervisie staan of geïnstrueerd zijn wat betreft veilig gebruik van het product en begrepen hebben welke gevaren uit dat gebruik voortvloeien.
- Kinderen mogen niet met het product spelen.
- Schoonmaken en onderhoud door de gebruiker mogen niet door kinderen worden uitgevoerd, tenzij ze onder toezicht staan.
- Het product moet onder toezicht blijven zolang het op het elektriciteitsnet is aangesloten.
- Voordat de watertank met water wordt gevuld, moet de stekker uit het stopcontact worden getrokken.
- Het product mag uitsluitend op een vlak, stabiel oppervlak gebruikt of neergezet worden.
- Let er bij het plaatsen van het product op zijn voetstuk op dat het oppervlak, waarop het voetstuk staat, stabiel is.
- Het product mag niet gebruikt worden als het is gevallen, zichtbaar is beschadigd of als het lekt.

- Let erop dat de nominale spanning die op het typeplaatje is aangegeven, overeenstemt met de netspanning van uw elektriciteitsnet.
- Het product gebruikt veel energie. Sluit geen andere apparaten (bijv. verwarmingsapparaten, airconditioners, etc.) aan op dezelfde groep.
- Gebruik van verlengsnoeren wordt afgeraden. Mocht gebruik van een verlengsnoer toch absoluut nodig zijn dan moet dit geschikt zijn voor een stroomsterkte van minstens 10 A. Leg het verlengsnoer zo dat niemand erover kan struikelen en dat het ook niet op een andere manier kan worden beschadigd.
- Gebruik het product niet als het elektrische snoer of de stekker beschadigd is, als het product niet werkt of op een of andere wijze beschadigd is.
- Gebruik het product alleen in droge binnenruimtes.
- Bedien het product niet met natte handen of als u op een natte ondergrond staat. Raak de netstekker nooit met natte handen aan.
- Bescherm het product tegen hitte. Zet het product niet neer in de buurt van open vlammen of hittebronnen - zoals kachels of verwarmingsapparatuur.
- Controleer de netstekker en het elektrische aansluitsnoer regelmatig op beschadigingen. Als het elektrische aansluitsnoer van dit product beschadigd is, moet dit door de fabrikant, zijn klantendienst of een vergelijkbaar gekwalificeerd persoon vervangen worden om gevaar te vermijden.
- Bescherm het aansluitsnoer tegen beschadiging. Laat het niet over scherpe randen hangen en plet of buig het niet. Houd het aansluitsnoer uit de buurt van hete oppervlakken en open vuur. Let erop dat niemand er per ongeluk aan kan trekken of erover kan struikelen.
- Gebruik het product niet langer als de knikbescherming van het elektrische snoer is beschadigd!
- Trek de stekker niet aan het elektrische snoer uit het stopcontact en wikkel het aansluitsnoer niet om het product.

- Bescherm het product, het elektrische snoer, en de stekker tegen stof, direct zonlicht, waterdruppels en opspattend water.
- Zet het apparaat altijd uit voordat u de stekker uit het stopcontact trekt.
- Houd het product minstens 50 cm verwijderd van andere objecten (gordijnen, muren, etc.).
- Berg het product op een droge, koele plaats op, waar het beschermd is tegen vocht en het zich buiten bereik van kinderen bevindt.

Gevaar voor brandwonden

- Pak het product als het warm is alleen vast aan de handgreep.
- Stoom is zeer heet. Houd uw handen nooit voor de stoomopening.
- Raak de strijkzool nooit aan als deze gebruikt wordt of opgewarmd is (bijv. om de temperatuur te controleren).
- Houd het strijkijzer en het elektrische snoer buiten bereik van kinderen die jonger zijn dan 8 jaar als deze aangesloten zijn of afkoelen.



● Voor het eerste gebruik

- Verwijder het verpakkingsmateriaal. Controleer of alle onderdelen meegeleverd zijn.
- Strijk om eventuele productie- of transportschade te verwijderen voor het eerste gebruik met het strijkijzer een eenvoudig stuk stof (bijv. een doek of lap).

① **TIP:** Bij het eerste gebruik is het mogelijk dat u wat ruikt of dat er wat rook uit het apparaat komt. Dit zijn productie- of transportresten die snel verdwijnen. Ook kunt u zachte geluiden horen zoals knappen of knisperen. Deze verdwijnen ook snel nadat de onderdelen van kunststof zich definitief aan de gebruiksomstandigheden aangepast hebben.

● Bediening

● Temperatuur instellen

- De pijl achter de temperatuurregelaar  geeft de temperatuurinstelling van dat moment aan.
- Draai de temperatuurregelaar  met de wijzers van de klok mee van de minimuminstelling **MIN** naar de gewenste temperatuur.
- De temperatuurregelaar  is in 3 zones verdeeld. Grofweg zijn dit de aanbevelingen voor de verschillende soorten stof:

Symbol	Instelling
	Lage temperatuur Voor synthetische stoffen (bijv. nylon)
	Matig hoge temperatuur Voor gevoelige stoffen (bijv. zijde of wol)
	Hoge temperatuur Voor grove stoffen (bijv. katoen of linnen)
	Hoogste temperatuur Voor stoomstrijken



Lage temperatuur
Voor synthetische stoffen (bijv. nylon)



Matig hoge temperatuur
Voor gevoelige stoffen (bijv. zijde of wol)



Hoge temperatuur
Voor grove stoffen (bijv. katoen of linnen)



Hoogste temperatuur
Voor stoomstrijken

● Strijken

⚠️ OPGELET! Controleer voordat u met strijken begint altijd de strijkaanwijzingen of de kleding. Normaalgesproken vindt u die op het ingenaaide label.

⚠️ BELANGRIJK! Gebruik het product altijd op een vlakke, stabiele ondergrond.

1. Draai de temperatuurregelaar **10** tegen de wijzers van de klok in tot de stuit stand **MIN**.
2. Steek de netstekker **7** in een daarvoor geschikt stopcontact. Als het product van stroom wordt voorzien, licht het rode controlelampje **9** op.
3. Zorg ervoor dat het elektrische snoer **7** veilig gelegd is.
4. Zet de temperatuurregelaar **10** op de gewenste temperatuur.
Zolang het product de ingestelde temperatuur nog niet bereikt heeft en opwarmt, brandt het controlelampje **9**. Is de ingestelde temperatuur eenmaal bereikt, dan dooft het controlelampje **9**.
5. Als de ingestelde temperatuur bereikt is, kunt u met strijken beginnen.

● Watertank vullen

⚠️ GEVAAR! Gevaar voor elektrische schokken! Trek altijd de stekker **7** uit het stopcontact voordat u de watertank vult.

⚠️ OPGELET! Vul de watertank met leidingwater of gedistilleerd water zonder andere stoffen toe te voegen. Gebruik, indien het water in uw regio hard is, gedistilleerd water. Bij gemiddeld hard water: meng in dat geval gedistilleerd water met leidingwater in een verhouding van 1:1.

⚠️ BELANGRIJK! Gebruik de maatbeker **13** om de watertank te vullen.

ⓘ TIP: Het vulvolume van de watertank is ca. 220 ml.

ⓘ TIP: De markering **max 12** voor de maximale waterhoogte is alleen geldig als het product verticaal op zijn voetstuk **8** staat.

1. Haal het product van het voetstuk **8** af en kantel het onder een hoek van ca. 45° naar voren.
2. Klap het deksel van de vulopening **3** open.
3. Giet voorzichtig water in de watertank. Zorg dat het waterpeil niet hoger komt dan de markering **max 12**.
4. Klap het deksel van de vulopening **3** dicht.

Sproeifunctie



- Indien nodig kunt u de stof voorafgaand aan het strijken met water besproeien. Druk daarvoor op de knop voor de sproeifunctie **5**.

Stoomstoot



- Indien nodig kunt u de stof door de strijkzool **1** met stoom bespuiten. Druk daarvoor op de knop voor de stoomstoot **6**.

ⓘ TIP: De temperatuurregelaar **10** moet op  worden ingesteld om een stoomstoot te genereren.

Stoomstrijken

- Indien nodig kunt u het product continu stoom laten produceren.
- De temperatuurregelaar **10** moet daarvoor op de hoogste stand  worden gezet omdat anders niet voldoende stoom wordt geproduceerd.

- De stoomregelaar [4] kan ingesteld worden op 3 standen:

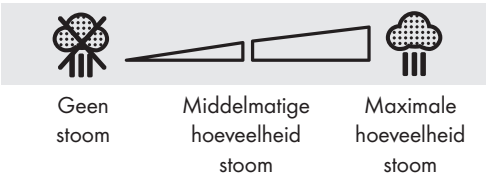

- ① **TIP:** Continue stoomafgifte is alleen mogelijk in horizontale stand. Als u het product verticaal houdt of neerzet, wordt de stoomafgifte onderbroken.

● Met strijken stoppen

1. Draai de temperatuurregelaar [10] tegen de wijzers van de klok in tot de stuit stand **MIN**.
2. Plaats het product met het voetstuk [8] op een vlak en stabiel oppervlak.
3. Trek de netstekker [7] uit het stopcontact.
4. Laat het product afkoelen (dit duurt ca. 15 minuten). Laat het product nooit zonder toezicht zolang het heet is.
5. Laat om kalkafzetting te voorkomen de watertank na ieder gebruik leeg lopen. Open daarvoor het deksel van de vulopening [3]. Laat de watertank leeglopen door de vulopening door het strijkijzer op zijn kop boven de gootsteen te houden.

● Schoonmaken en onderhoud

- GEVAAR! Gevaar voor elektrische schokken!** Trek de stekker [7] altijd uit het stopcontact voordat u het product schoon gaat maken.

- WAARSCHUWING!** Dompel de elektrische onderdelen van het product nooit onder in water of andere vloeistoffen. Houd het product nooit onder stromend water.

- Maak het apparaat schoon met een enigszins vochtig doekje.
- Laat geen water of andere vloeistoffen in het binnenste van het product terechtkomen.

- Gebruik voor het schoonmaken geen schurende, agressieve schoonmaakmiddelen of chemicaliën.
- Maak de strijkzool [1] schoon met een vochtig doekje en een mild, niet schurend schoonmaakmiddel.
- Laat na het schoonmaken alle onderdelen drogen.

● Zelfreinigingsfunctie

- Het product beschikt over een zelfreinigingsfunctie die verontreinigingen en kalkaanslag uit de stoomleidingen verwijdert.
- Gebruik de zelfreinigingsfunctie minimaal 2x per maand.
- Als u leidingwater gebruikt: Gebruik de zelfreinigingsfunctie iedere keer nadat u het product hebt gebruikt.

- GEVAAR! Gevaar voor elektrische schokken!** Trek altijd de stekker [7] uit het stopcontact voordat u de watertank vult.

1. Vul de watertank tot de markering **max** [12]. Sluit de afdekking van de vulopening [3].
2. Draai de temperatuurregelaar [10] tegen de wijzers van de klok in tot de stuit stand **MIN**.
3. Steek de netstekker [7] in een daarvoor geschikt stopcontact.
4. Stel de temperatuurregelaar [10] in op de hoogste temperatuur (met de wijzers van de klok meedraaien tot de stuit).
5. Zet de stoomregelaar [4] op de maximale stoomstand.
6. Wacht tot het product opgewarmd is en het controlelampje voor het opwarmen [9] dooft.
7. Houd het product loodrecht boven de gootsteen.
8. Houd de toets voor het zelfreinen [11] net zolang ingedrukt dat er geen stoom of kokend en verontreinigd water meer uit het product komt.
9. Laat al het eventueel nog in de watertank zittende water door de vulopening [3] weglopen.

● Opbergen

- Bewaar het product in de oorspronkelijke verpakking wanneer het niet gebruikt wordt.
- Bewaar het product op een droge plaats en buiten bereik van kinderen.
- Berg het product alleen op als de watertank leeg is.
- Zorg ervoor dat het elektrische snoer  gelijkmatig en zonder knikken is opgerold.

● Afvoer

De verpakking bestaat uit milieuvriendelijke grondstoffen die u via de plaatselijke recyclingcontainers kunt afvoeren.



Neem de aanduiding van de verpakkingsmaterialen voor de afvalscheiding in acht. Deze zijn gemarkeerd met de afkortingen (a) en een cijfers (b) met de volgende betekenis: 1-7: kunststoffen / 20-22: papier en vezelplaten / 80-98: composietmaterialen.



Het product en de verpakkingsmaterialen zijn recyclebaar; verwijder deze afzonderlijk voor een betere afvalbehandeling. Het Triman-logo geldt alleen voor Frankrijk.



Informatie over de mogelijkheden om het uitgediende product na gebruik te verwijderen, verstrekt uw gemeentelijke overheid.



Gooi het afgedankte product omwille van het milieu niet weg via het huisvuil, maar geef het af bij het daarvoor bestemde depot of het gemeentelijke milieupark. Over afgifteplaatsen en hun openingstijden kunt u zich bij uw aangewezen instantie informeren.

● Garantie

Het product wordt volgens strenge kwaliteitsrichtlijnen zorgvuldig geproduceerd en voor levering grondig getest. In geval van schade aan het product kunt u rechtmatig beroep doen op de verkoper van het product. Deze wettelijke rechten worden door onze hierna vermelde garantie niet beperkt.

Op dit product verlenen wij 3 jaar garantie vanaf aankoopdatum. De garantieperiode start op de dag van aankoop. Bewaar de originele kassabon alstublieft. Dit document is nodig als bewijs voor aankoop.

Wanneer binnen 3 jaar na de aankoopdatum van dit product een materiaal- of productiefout optreedt, dan wordt het product door ons – naar onze keuze – gratis voor u gerepareerd of vervangen. Deze garantie komt te vervallen als het product beschadigd wordt, niet correct gebruikt of onderhouden wordt.









De garantie geldt voor materiaal- en productiefouten. Deze garantie is niet van toepassing op productonderdelen, die onderhevig zijn aan normale slijtage en hierdoor als aan slijtage onderhevige onderdelen gelden (bijv. batterijen) of voor beschadigingen aan breekbare onderdelen, zoals bijv. schakelaars, accu's of dergelijke onderdelen, die gemaakt zijn van glas.



Verwendete Warnhinweise und Symbole	Seite	42
Einleitung	Seite	42
Bestimmungsgemäße Verwendung	Seite	42
Lieferumfang	Seite	42
Teilebeschreibung	Seite	43
Technische Daten	Seite	43
Sicherheitshinweise	Seite	43
Vor der ersten Verwendung	Seite	46
Bedienung	Seite	46
Temperatur einstellen	Seite	46
Bügeln	Seite	47
Wassertank befüllen	Seite	47
Bügeln beenden	Seite	48
Reinigung und Pflege	Seite	48
Selbstreinigungs-Funktion	Seite	48
Lagerung	Seite	49
Entsorgung	Seite	49
Garantie	Seite	49

Verwendete Warnhinweise und Symbole

In dieser Bedienungsanleitung werden folgende Warnhinweise verwendet:

	GEFAHR! Dieses Symbol mit dem Signalwort „Gefahr“ bezeichnet eine Gefährdung mit einem hohen Risikograd, die, wenn sie nicht vermieden wird, eine schwere Verletzung oder den Tod zur Folge hat.		Spannung (Wechselstrom)
			Hertz (Netzfrequenz)
			Watt
	WARNUNG! Dieses Symbol mit dem Signalwort „Warnung“ bezeichnet eine Gefährdung mit einem mittleren Risikograd, die, wenn sie nicht vermieden wird, eine schwere Verletzung oder den Tod zur Folge haben kann.		HINWEIS: Dieses Symbol mit dem Signalwort „Hinweis“ bietet weitere nützliche Informationen.
			Verwenden Sie das Produkt nur in trockenen Innenräumen.
	VORSICHT! Dieses Symbol mit dem Signalwort „Vorsicht“ bezeichnet eine Gefährdung mit einem niedrigen Risikograd, die, wenn sie nicht vermieden wird, eine geringe oder mäßige Verletzung zur Folge haben kann.		Gefahr – Risiko eines Stromschlags!

DAMPFBÜGELEISEN

● Einleitung

Wir beglückwünschen Sie zum Kauf Ihres neuen Produkts. Sie haben sich damit für ein hochwertiges Produkt entschieden. Die Bedienungsanleitung ist Teil dieses Produkts. Sie enthält wichtige Hinweise für Sicherheit, Gebrauch und Entsorgung. Machen Sie sich vor der Benutzung des Produkts mit allen Bedien- und Sicherheitshinweisen vertraut. Benutzen Sie das Produkt nur wie beschrieben und für die angegebenen Einsatzbereiche. Händigen Sie alle Unterlagen bei Weitergabe des Produkts an Dritte mit aus.

● Bestimmungsgemäße Verwendung

Dieses Produkt ist zum Bügeln von Kleidung vorgesehen. Verwenden Sie es nicht für andere Zwecke.

Dieses Produkt ist nur zur Verwendung in Haushalten vorgesehen; es ist nicht für die gewerbliche Verwendung geeignet.

Der Hersteller übernimmt keine Haftung für Schäden aufgrund unsachgemäßer Verwendung.

● Lieferumfang

Überprüfen Sie nach dem Auspacken des Produktes, ob die Lieferung vollständig ist und alle Teile in ordnungsgemäßem Zustand sind. Entfernen Sie vor der Verwendung sämtliche Verpackungsmaterialien.

- 1x Dampfbügeleisen
- 1x Messbecher
- 1x Bedienungsanleitung

● Teilebeschreibung

- 1 Bügelsohle
- 2 Wasserdüse
- 3  Einfüllöffnung (Wassertank)
- 4 Dampfgler
- 5 Taste für die Sprühfunktion
- 6 Taste für Dampfstoß
- 7 Anschlussleitung (mit Knickschutz und Kabelclip) und Netzstecker
- 8 Sockel
- 9 Kontrollleuchte (Heizen)
- 10 Temperaturregler
- 11 Taste zur Selbstreinigung
- 12 Markierung **max** (max. Wasserfüllmenge 220 ml)
- 13 Messbecher (max. Wasserfüllmenge 220 ml)

● Technische Daten

Eingang	220–240 V~, 50/60 Hz
Leistungsaufnahme	1830–2180 W
Schutzklasse	I



Sicherheitshinweise

MACHEN SIE SICH VOR DER BENUTZUNG DES PRODUKTES MIT ALLEN SICHERHEITS- UND BEDIENHINWEISEN VERTRAUT! WENN SIE DIESES PRODUKT AN ANDERE WEITERGEBEN, GEBEN SIE AUCH ALLE DOKUMENTE WEITER!

Im Falle von Schäden aufgrund der Nichteinhaltung dieser Bedienungsanleitung erlischt Ihr Garantieanspruch! Für Folgeschäden wird keine Haftung übernommen! Im Falle von Sach- oder Personenschäden aufgrund einer unsachgemäßen Benutzung oder Nichteinhaltung der Sicherheitshinweise wird keine Haftung übernommen!

⚠️ WARNUNG! LEBENS-GEFAHR UND UNFALL-GEFAHR FÜR SÄUGLINGS- UND KINDER! Lassen

Sie Kinder nicht mit dem Verpackungsmaterial unbeaufsichtigt. Das Verpackungsmaterial stellt eine Erstickungsgefahr dar. Kinder unterschätzen die damit verbundenen Gefahren häufig. Halten Sie Kinder stets von Verpackungsmaterialien fern.

⚠️ GEFAHR! Gefahr eines Stromschlags! Versuchen Sie nicht, das Produkt selbst zu reparieren. Im Fall einer Fehlfunktion dürfen Reparaturen ausschließlich von qualifiziertem Personal durchgeführt werden.

⚠️ WARNUNG! Gefahr eines Stromschlags! Tauchen Sie die elektrischen Teile des Produktes nicht in Wasser oder andere Flüssigkeiten ein. Halten Sie das Produkt niemals unter fließendes Wasser.

⚠️ VORSICHT! Gefahr eines Stromschlags! Verwenden Sie kein beschädigtes Produkt. Trennen Sie das Produkt vom Stromnetz und wenden Sie sich an Ihren Händler, wenn es beschädigt ist.

⚠️ WARNUNG! Verletzungsgefahr! Schalten Sie das Produkt aus und trennen Sie es vom Stromnetz, bevor Sie Reinigungsarbeiten durchführen und wenn das Produkt nicht in Verwendung ist.

⚠️ WARNUNG! Eine unsachgemäße Verwendung kann zu Verletzungen führen. Verwenden Sie dieses Produkt ausschließlich dieser Anleitung entsprechend. Versuchen Sie nicht, das Produkt in irgendeiner Weise zu ändern.

- Dieses Produkt kann von Kindern ab 8 Jahren und darüber sowie von Personen mit verringerten physischen, sensorischen oder mentalen Fähigkeiten oder Mangel an Erfahrung und Wissen benutzt werden, wenn sie beaufsichtigt oder bezüglich des sicheren Gebrauchs des Produktes unterwiesen wurden und die daraus resultierenden Gefahren verstehen.
- Kinder dürfen nicht mit dem Produkt spielen.
- Reinigung und Benutzer-Wartung dürfen nicht von Kindern ohne Beaufsichtigung durchgeführt werden.
- Das Produkt darf nicht unbeaufsichtigt bleiben, solange es an das Stromnetz angeschlossen ist.
- Bevor der Wassertank mit Wasser gefüllt wird, muss der Netzstecker aus der Steckdose gezogen werden.
- Das Produkt darf ausschließlich auf einer ebenen und stabilen Oberfläche verwendet oder abgestellt werden.
- Achten Sie beim Platzieren des Produkts auf seinem Sockel darauf, dass die Oberfläche, auf der der Sockel steht, stabil ist.

- Das Produkt darf nicht verwendet werden, wenn es fallen gelassen wurde, es sichtbare Anzeichen von Schäden aufweist oder wenn es leckt.
- Achten Sie darauf, dass die Nennspannung am Typenschild mit der Netzspannung Ihrer Stromversorgung übereinstimmt.
- Das Produkt hat einen erhöhten Energiebedarf. Schließen Sie keine anderen Geräte (z. B. Heizgeräte, Klimaanlage usw.) an den selben Stromkreislauf an.
- Es wird empfohlen, keine Verlängerungsleitungen zu verwenden. Falls eine Verlängerungsleitung jedoch unbedingt notwendig sein sollte, muss sie für einen Stromfluss von mindestens 10 A ausgelegt sein. Verlegen Sie die Verlängerungsleitung so, dass niemand darüber stolpern kann und sie nicht anderweitig beschädigt werden kann.
- Nehmen Sie das Produkt nicht in Betrieb, wenn die Anschlussleitung oder der Stecker beschädigt sind, wenn das Produkt nicht funktioniert oder in irgendeiner Weise beschädigt ist.
- Verwenden Sie das Produkt nur in trockenen Innenräumen.
- Bedienen Sie das Produkt nicht mit nassen Händen oder wenn Sie auf einem nassen Fußboden stehen. Berühren Sie den Netzstecker nicht mit nassen Händen.
- Schützen Sie das Produkt vor Hitze. Stellen Sie das Produkt nicht in der Nähe von offenen Flammen oder Hitzequellen – wie Öfen oder Heizgeräten – auf.
- Überprüfen Sie den Netzstecker und die Anschlussleitung regelmäßig auf Schäden. Wenn die Netzanschlussleitung dieses Produktes beschädigt wird, muss sie durch den Hersteller oder seinen Kundendienst oder eine ähnlich qualifizierte Person ersetzt werden, um Gefährdungen zu vermeiden.
- Schützen Sie die Anschlussleitung vor Schäden. Lassen Sie sie nicht über scharfe Kanten hängen und quetschen oder biegen Sie sie nicht. Halten Sie die Anschlussleitung von heißen Oberflächen und offenen Flammen fern. Achten Sie darauf, dass niemand versehentlich daran ziehen oder darüber stolpern kann.
- Benutzen Sie das Produkt nicht weiter, wenn der Knickschutz an der Anschlussleitung beschädigt ist!

- Ziehen Sie den Netzstecker nicht an der Anschlussleitung aus der Steckdose und wickeln Sie die Anschlussleitung nicht um das Produkt.
- Schützen Sie Produkt, Anschlussleitung und Netzstecker vor Staub, direkter Sonneneinstrahlung, Tropf- und Spritzwasser.
- Schalten Sie das Produkt immer aus, bevor Sie es von der Stromversorgung trennen.
- Halten Sie das Produkt mindestens 50 cm von anderen Gegenständen entfernt (Vorhänge, Wände usw.).
- Lagern Sie das Produkt an einem kühlen, trockenen Ort, geschützt vor Feuchtigkeit und außerhalb der Reichweite von Kindern.
- Halten Sie das Bügeleisen und dessen Anschlussleitung außer Reichweite von Kindern, die jünger als 8 Jahre alt sind, wenn es eingeschaltet ist oder abkühlt.

● **Vor der ersten Verwendung**

- Entfernen Sie das Verpackungsmaterial. Überprüfen Sie, ob alle Teile vorhanden sind.
- Um eventuelle Produktions- oder Transportrückstände zu entfernen, bügeln Sie vor dem ersten Gebrauch ein einfaches Stoffstück (z. B. ein Tuch oder einen Lappen).

i HINWEIS: Beim ersten Gebrauch kann das Produkt leichte Dämpfe oder Gerüche absondern. Dies sind Produktions- oder Transportrückstände, die schnell verschwinden. Außerdem können leise Geräusche, wie Knacken oder Knistern, auftreten. Diese verschwinden ebenfalls schnell, nachdem sich die Kunststoffteile bei Betriebsbedingungen endgültig eingepasst haben.

● **Bedienung**

● **Temperatur einstellen**

- Der Pfeil hinter dem Temperaturregler **10** zeigt auf die aktuelle Temperatureinstellung.
- Drehen Sie den Temperaturregler **10** im Uhrzeigersinn von der Minimaleinstellung **MIN** auf die gewünschte Temperaturstufe.
- Der Temperaturregler **10** ist in 3 Bereiche unterteilt. Dies sind grobe Empfehlungen für unterschiedliche Stoffarten:

Symbol	Einstellung
	Niedrige Temperatur Für synthetische Stoffe (z. B. Nylon)
	Mittlere Temperatur Für empfindliche Stoffe (z. B. Seide oder Wolle)



Verbrennungsgefahren

- Fassen Sie das Produkt ausschließlich am Griff an, wenn es aufgeheizt ist.
- Dampf ist sehr heiß. Halten Sie niemals Ihre Hände vor den Dampfausstoß.
- Fassen Sie die Bügelsohle nicht während des Betriebs oder im aufgeheizten Zustand an (z. B. um die Temperatur zu überprüfen).

Symbol Einstellung



Hohe Temperatur
Für grobe Stoffe (z. B. Baumwolle oder Leinen)



Höchste Temperatur
Für Dampfbügeln

● Bügeln

⚠️ ACHTUNG! Prüfen Sie vor dem Bügeln immer die Bügelhinweise des Stoffes oder der Kleidung. Normalerweise finden Sie diese auf einem angenähten Etikett.

⚠️ WICHTIG! Verwenden Sie das Produkt immer auf einem ebenen und stabilen Untergrund.

1. Drehen Sie den Temperaturregler **10** gegen den Uhrzeigersinn und bis zum Anschlag auf die Position **MIN**.
2. Verbinden Sie den Netzstecker **7** mit einer geeigneten Steckdose. Wenn das Produkt mit Spannung versorgt wird, leuchtet die rote Kontrollleuchte **9**.
3. Stellen Sie sicher, dass die Anschlussleitung **7** sicher verlegt ist.
4. Stellen Sie den Temperaturregler **10** auf die gewünschte Temperatur. Solange das Produkt die eingestellte Temperatur noch nicht erreicht hat und aufheizt, leuchtet die Kontrollleuchte **9**. Wird die eingestellte Temperatur erreicht, erlischt die Kontrollleuchte **9**.
5. Wenn die eingestellte Temperatur erreicht ist, können Sie mit dem Bügeln beginnen.

● Wassertank befüllen

⚠️ GEFAHR! Gefahr eines Stromschlags!
Ziehen Sie immer den Netzstecker **7** aus der Steckdose, bevor Sie den Wassertank befüllen.

⚠️ ACHTUNG! Befüllen Sie den Wassertank mit Leitungswasser oder destilliertem Wasser ohne Zusatzstoffe. Falls Sie in Ihrer Region hartes Wasser vorkommen sollte, verwenden Sie destilliertes Wasser. Bei mittelhartem Wasser: Mischen Sie destilliertes Wasser und Leitungswasser im Verhältnis 1:1.

⚠️ WICHTIG! Verwenden Sie den Messbecher **13**, um den Wassertank zu befüllen.

- ⓘ HINWEIS:** Das Fassungsvermögen des Wassertanks beträgt ca. 220 ml.
- ⓘ HINWEIS:** Die Markierung **max 12** für den maximalen Wasserfüllstand ist gültig, wenn das Produkt senkrecht auf dem Sockel **8** steht.

1. Stützen Sie das Produkt auf dem Sockel **8** ab und kippen Sie es in einem Winkel von ca. 45° nach vorne.
2. Klappen Sie den Deckel der Einfüllöffnung **3** auf.
3. Gießen Sie vorsichtig Wasser in den Wassertank. Überschreiten Sie nicht die Markierung **max 12**.
4. Klappen Sie den Deckel der Einfüllöffnung **3** zu.

Sprühfunktion



- Bei Bedarf können Sie den Stoff vor dem Bügeln mit Wasser besprühen. Drücken Sie dafür die Taste für die Sprühfunktion **5**.

Dampfstoß



- Bei Bedarf können Sie den Stoff durch die Bügelsohle **1** bedampfen. Drücken Sie dafür die Taste für den Dampfstoß **6**.

ⓘ HINWEIS: Der Temperaturregler **10** sollte auf  eingestellt werden, um Dampfstoß zu generieren.

Dampfbügeln

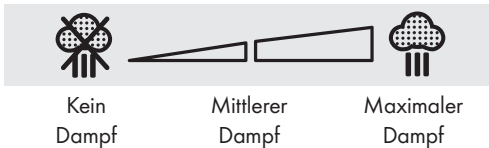

- Bei Bedarf können Sie eine kontinuierliche Dampfabgabe einstellen.

- Der Temperaturregler **10** sollte auf die höchste Stufe  gestellt werden, da ansonsten nicht genügend Dampf produziert werden könnte.
- Der Dampfregler **4** kann auf 3 Positionen eingestellt werden:



① HINWEIS: Die kontinuierliche Dampfabgabe ist nur in waagerechter Position möglich. Wenn Sie das Produkt senkrecht halten oder abstellen, wird die Dampfabgabe unterbrochen.

● Bügeln beenden

1. Drehen Sie den Temperaturregler **10** gegen den Uhrzeigersinn und bis zum Anschlag auf die Position **MIN**.
2. Stellen Sie den Sockel **8** des Produkts auf einer ebenen und stabilen Oberfläche ab.
3. Ziehen Sie den Netzstecker **7** aus der Steckdose.
4. Lassen Sie das Produkt abkühlen (dies dauert ca. 15 Minuten). Lassen Sie das Produkt nicht unbeaufsichtigt, solange es noch heiß ist.
5. Um Kalkablagerungen vorzubeugen, entleeren Sie den Wassertank nach jedem Gebrauch. Öffnen Sie dafür den Deckel der Einfüllöffnung  **3**. Entleeren Sie den Wassertank über die Einfüllöffnung , indem Sie das Bügeleisen kopfüber über ein Waschbecken halten.

● Reinigung und Pflege

⚠ GEFAHR! Gefahr eines Stromschlags!

Ziehen Sie immer den Netzstecker **7** aus der Steckdose, bevor Sie das Produkt reinigen.

⚠ WARNUNG! Tauchen Sie die elektrischen Teile des Produkts nicht in Wasser oder andere Flüssigkeiten ein. Halten Sie das Produkt niemals unter fließendes Wasser.

- Reinigen Sie das Produkt mit einem leicht angefeuchteten Tuch.



- Lassen Sie kein Wasser oder andere Flüssigkeiten in das Innere des Produkts gelangen.
- Verwenden Sie zur Reinigung keine scheuernden, aggressiven Reinigungsmittel oder harten Bürsten.
- Reinigen Sie die Bügelsohle **1** mit einem feuchten Tuch und einem milden, nicht scheuernden Reinigungsmittel.
- Lassen Sie nach der Reinigung alle Teile trocknen.

● Selbstreinigungs-Funktion

- Das Produkt verfügt über eine Selbstreinigungsfunktion, die Verschmutzungen und Verkalkungen der Dampfkanäle entfernt.
- Verwenden Sie die Selbstreinigungsfunktion mindestens 2x im Monat.
- Wenn Sie Leitungswasser verwenden: Verwenden Sie die Selbstreinigungsfunktion nach jedem Gebrauch.

⚠ GEFAHR! Gefahr eines Stromschlags!

Ziehen Sie immer den Netzstecker **7** aus der Steckdose, bevor Sie den Wassertank befüllen.

1. Füllen Sie den Wassertank bis zur Markierung **max** **12**. Schließen Sie den Deckel der Einfüllöffnung  **3**.
2. Drehen Sie den Temperaturregler **10** gegen den Uhrzeigersinn und bis zum Anschlag auf die Position **MIN**.
3. Verbinden Sie den Netzstecker **7** mit einer geeigneten Steckdose.
4. Stellen Sie den Temperaturregler **10** auf die höchste Temperatur (bis zum Anschlag im Uhrzeigersinn drehen).
5. Stellen Sie den Dampfregler **4** auf die maximale Dampfposition.
6. Warten Sie, bis sich das Produkt aufgeheizt hat und die Kontrollleuchte für den Heizvorgang **9** erlischt.
7. Halten Sie das Produkt waagrecht über einem Waschbecken.
8. Halten Sie die Taste zur Selbstreinigung **11** so lange gedrückt, bis kein Dampf oder kochendes und verunreinigtes Wasser mehr austreten.
9. Entleeren Sie den Wassertank von eventuell verbliebenem Wasser über die Einfüllöffnung  **3**.

● **Lagerung**

- Lagern Sie das Produkt in der Originalverpackung, wenn es nicht in Verwendung ist.
- Bewahren Sie das Produkt an einem trockenen Ort außerhalb der Reichweite von Kindern auf.
- Lagern Sie das Produkt nur mit entleertem Wassertank.
- Achten Sie darauf, dass die Anschlussleitung  gleichmäßig und ohne Knicke aufgerollt ist.

● **Entsorgung**

Die Verpackung besteht aus umweltfreundlichen Materialien, die Sie über die örtlichen Recyclingstellen entsorgen können.



Beachten Sie die Kennzeichnung der Verpackungsmaterialien bei der Abfalltrennung, diese sind gekennzeichnet mit Abkürzungen (a) und Nummern (b) mit folgender Bedeutung: 1–7: Kunststoffe / 20–22: Papier und Pappe / 80–98: Verbundstoffe



Das Produkt und Verpackungsmaterialien sind recycelbar, entsorgen Sie diese getrennt für eine bessere Abfallbehandlung. Das Triman-Logo gilt nur für Frankreich.



Möglichkeiten zur Entsorgung des ausgedienten Produkts erfahren Sie bei Ihrer Gemeinde- oder Stadtverwaltung.



Werfen Sie Ihr Produkt, wenn es ausgedient hat, im Interesse des Umweltschutzes nicht in den Hausmüll, sondern führen Sie es einer fachgerechten Entsorgung zu. Über Sammelstellen und deren Öffnungszeiten können Sie sich bei Ihrer zuständigen Verwaltung informieren.

● **Garantie**

Das Produkt wurde nach strengen Qualitätsrichtlinien sorgfältig produziert und vor Anlieferung gewissenhaft geprüft. Im Falle von Mängeln dieses Produkts stehen Ihnen gegen den Verkäufer des Produkts gesetzliche Rechte zu. Diese gesetzlichen Rechte werden durch unsere im Folgenden dargestellte Garantie nicht eingeschränkt.

Sie erhalten auf dieses Produkt 3 Jahre Garantie ab Kaufdatum. Die Garantiefrist beginnt mit dem Kaufdatum. Bitte bewahren Sie den Original-Kassenbon gut auf. Diese Unterlage wird als Nachweis für den Kauf benötigt.

Tritt innerhalb von 3 Jahren ab dem Kaufdatum dieses Produkts ein Material- oder Fabrikationsfehler auf, wird das Produkt von uns – nach unserer Wahl – für Sie kostenlos repariert oder ersetzt. Diese Garantie verfällt, wenn das Produkt beschädigt, nicht sachgemäß benutzt oder gewartet wurde.

Die Garantieleistung gilt für Material- oder Fabrikationsfehler. Diese Garantie erstreckt sich nicht auf Produktteile, die normaler Abnutzung ausgesetzt sind (z. B. Batterien) und daher als Verschleißteile angesehen werden können oder Beschädigungen an zerbrechlichen Teilen, z. B. Schalter, Akkus oder die aus Glas gefertigt sind.



OWIM GmbH & Co. KG

Stiftsbergstraße 1
DE-74167 Neckarsulm
GERMANY

Model-Nr.: HG04850A / HG04850B

Version: 03/2019

IAN 314907

DK

BE

NL