



KINDER-SOFTBOOT-INLINESKATES KIDS' INLINE SKATES ROLLERS SOFTBOOT ENFANT

(DE) (AT) (CH)

KINDER-SOFTBOOT-INLINESKATES

Kurzanleitung

(FR) (BE)

ROLLERS SOFTBOOT ENFANT

Guide de démarrage

(PL)

ŁYŻWOROLKI DZIECIĘCE

Skrócona instrukcja

(SK)

DETSKÉ KOLIESKOVÉ KORČULE

Krátky návod

(DK)

SOFTBOOT INLINESKATES TIL BØRN

Kort vejledning

(GB) (IE)

KIDS' INLINE SKATES

Quick Guide

(NL) (BE)

KINDER SOFTBOOT INLINE SKATES

Korte handleiding

(CZ)

DĚTSKÉ IN-LINE BRUSLE

Stručný návod

(ES)

PATINES EN LÍNEA DE BOTA BLANDA PARA NIÑOS

Guía rápida

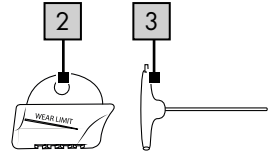
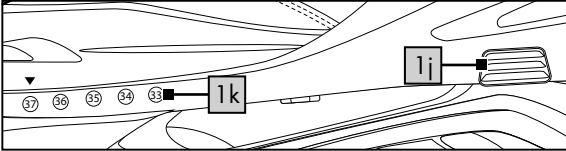
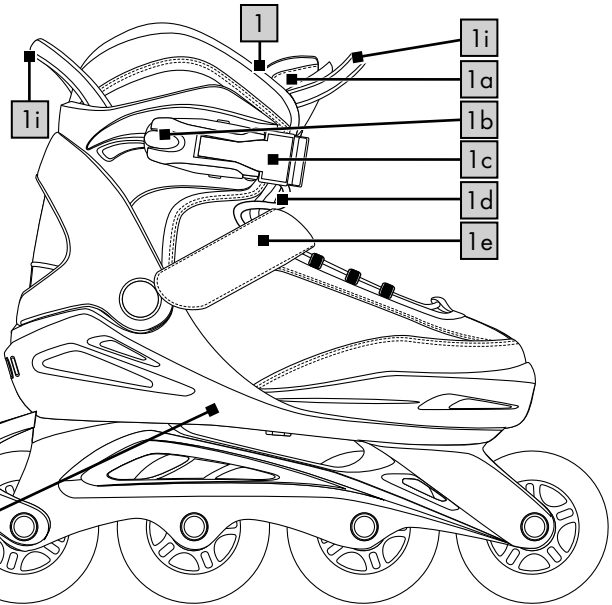
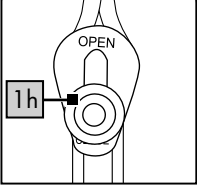
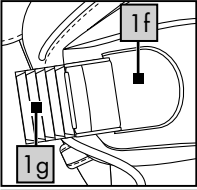
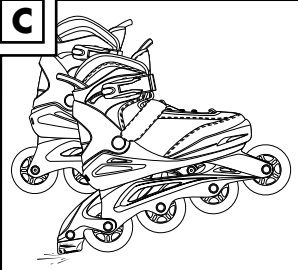
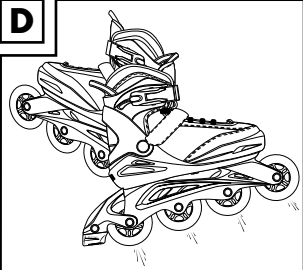
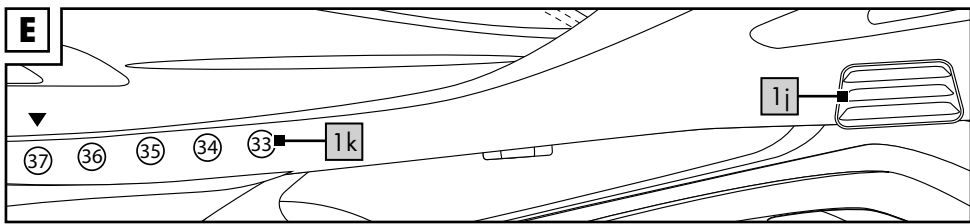
A**B****C****D****E**

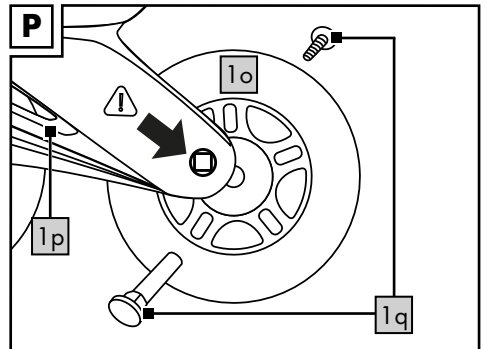
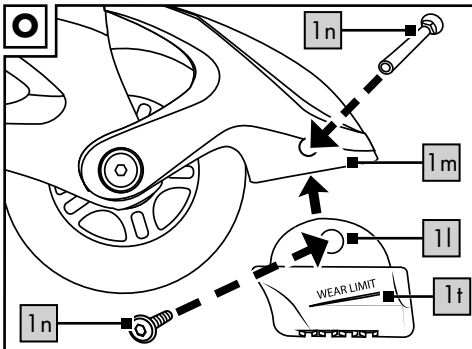
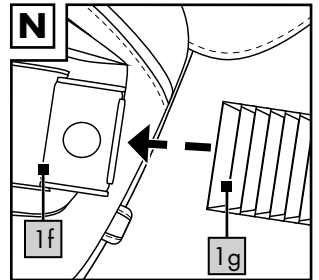
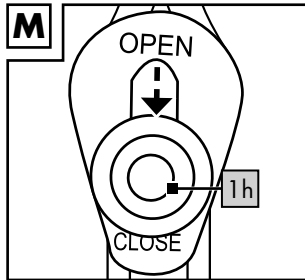
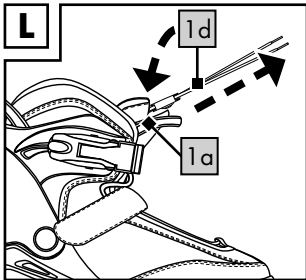
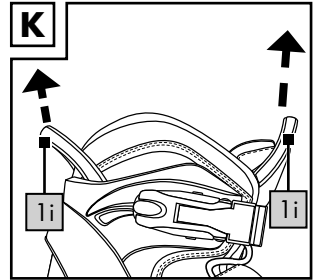
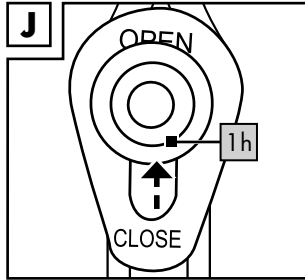
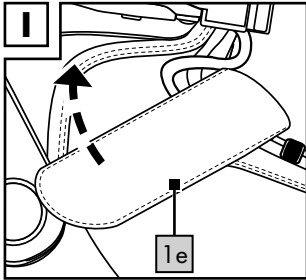
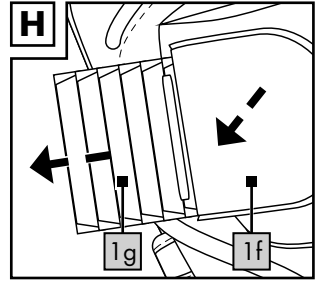
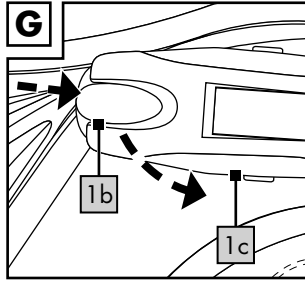
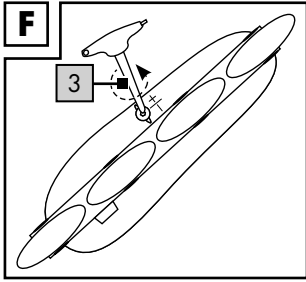

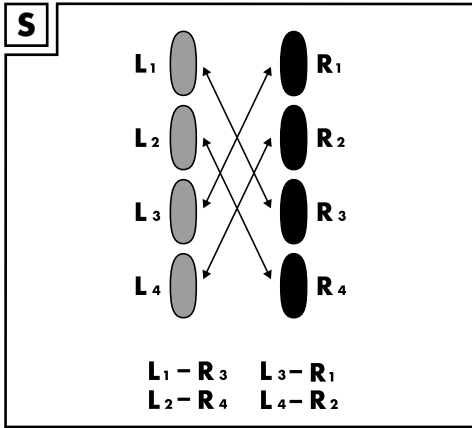
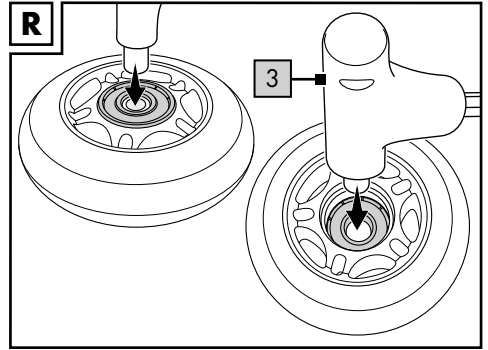
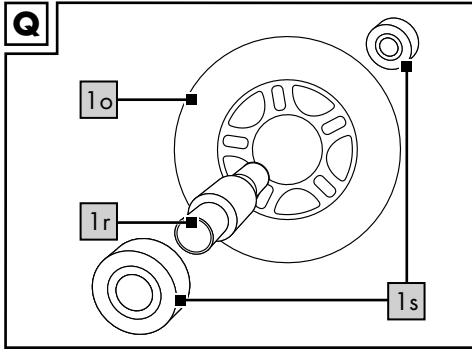

DE AT CH

Lieferumfang/Teilebezeichnung	8
Technische Daten	8
Bestimmungsgemäße Verwendung	8
HeiQ® Pure	8
Sicherheitshinweise	8-9
Tipps zum Skaten	9-10
Einstellen der Größe	10
Einstellen der Weite	10
Anziehen	10-11
Ausziehen	11
Wartung	11-12
Lagerung, Reinigung	12
Fehlerbeseitigung	12-13

FR BE

Contenu de la livraison / Liste des composants	20
Données techniques	20
Utilisation conforme	20
HeiQ® Pure	20
Consignes de sécurité	20-21
Conseils pour patiner	21-22
Réglage de la pointure	22
Réglage de la largeur	22
Enfiler le roller	22-23
Retirer le roller	23
Maintenance	23-24
Stockage, nettoyage	24
Dépannage	24-25

GB IE

Scope of delivery/Parts list	14
Technical data	14
Intended use	14
HeiQ® Pure	14
Safety instructions	14-15
Skating tips	15-16
Setting the size	16
Setting the width	16
Putting the skates on	16-17
Taking the skates off	17
Maintenance	17-18
Storage, cleaning	18
Troubleshooting	18-19

NL BE

In het leveringspakket inbegrepen/ benaming van de onderdelen	26
Technische gegevens	26
Voorgeschreven gebruik	26
HeiQ® Pure	26
Veiligheidsinstructies	26-27
Tips voor het skaten	27-28
Instellen van de maat	28
Instellen van de wijde	28
Aantrekken	28-29
Uittrekken	29
Onderhoud	29-30
Opslag, reiniging	30
Verhelpen van fouten	30-31

PL

Zakres dostawy/opis części	32
Dane techniczne	32
Zastosowanie zgodne z przeznaczeniem	32
HeiQ® Pure	32
Wskazówki bezpieczeństwa	32-33
Porady dotyczące jazdy na łyżworolkach ...	33-34
Ustawianie rozmiaru	34
Ustawianie szerokości	34
Zakładanie	34-35
Zdejmowanie	35
Konserwacja	35-36
Przechowywanie, czyszczenie	36
Rozwiązywanie problemów	36-37

SK

Obsah balenia/zoznam dielov	44
Technické údaje	44
Používanie podľa určenia	44
HeiQ® Pure	44
Bezpečnostné pokyny	44-45
Tipy na korčuľovanie	45-46
Nastavenie veľkosti	46
Nastavenie šírky	46
Obutie	46-47
Vyzutie	47
Údržba	47-48
Skladovanie, čistenie	48
Odstránenie chýb	48-49

CZ

Rozsah dodávky/označení dílů	38
Technická data	38
Použití ke stanovenému účelu	38
HeiQ® Pure	38
Bezpečnostní pokyny	38-39
Tipy pro bruslení	39-40
Nastavení velikosti	40
Nastavení šířky	40
Obouvání	44-41
Zouvání	41
Údržba	41-42
Ukládání, čištění	42
Odstraňování problémů	42-43

ES

Contenido de suministro/descripción de las piezas	50
Datos técnicos	50
Uso conforme al fin previsto	50
HeiQ® Pure	50
Instrucciones de seguridad	50-51
Consejos para patinar	51-52
Ajuste de la talla	52
Ajuste del ancho	52
Colocación.....	52-53
Retirada	53
Mantenimiento	53-54
Almacenamiento, limpieza	54
Eliminación de errores	54-55



Leveringsomfang/deleliste	56
Tekniske data	56
Tilslaget brug	56
HeiQ® Pure	56
Sikkerhedsoplysninger	56-57
Rulleskøjte tips	57-58
Indstilling af størrelsen	58
Indstilling af bredden	58
Sådan tager du rulleskøjterne på	58-59
Sådan tager du rulleskøjterne af	59
Vedligeholdelse	59-60
Opbevaring, rengøring	60
Fejlafhjælpning	60-61

Bei diesem Dokument handelt es sich um eine verkürzte Druckausgabe der vollständigen Gebrauchsanweisung. Durch das Scannen des QR-Code gelangen Sie direkt auf die Lidl-Service-Seite (www.lidl-service.com) und können durch der Eingabe der Artikelnummer (IAN) 375144_2104 die vollständige Gebrauchsanweisung einsehen und herunterladen.

WARNUNG! Beachten Sie die vollständige Gebrauchsanweisung und die Sicherheitshinweise, um Personen- und Sachschäden zu vermeiden. Die Kurzanleitung ist Bestandteil dieses Artikels. Machen Sie sich vor der Benutzung des Artikels mit allen Gebrauchs- und Sicherheitshinweisen vertraut. Bewahren Sie die Kurzanleitung gut auf und händigen Sie alle Unterlagen bei Weitergabe des Artikels an Dritte mit aus.

Lieferumfang/Teilebezeichnung (Abb. A)

- 1 x Kinder-Softboot-Inlineskates (1)
 - (1 a) Lasche
 - (1 b) Druckschieber
 - (1 c) Schnellverschluss
 - (1 d) Schnürsenkel
 - (1 e) Zungen-Klettverschluss
 - (1 f) Wippverschluss
 - (1 g) Ratschenband
 - (1 h) Schieber des Schnellschnürsystem-Verschlusses
 - (1 i) Anziehhilfe
 - (1 j) Einstellknopf
 - (1 k) Größensymbole
- 1 x Ersatzstopper (2)
- 1 x Innensechskantschlüssel (3)
- 1 x Kurzanleitung

Technische Daten

Größen: 29 - 33 / 33 - 37

Klasse B, 20 - 60 kg

Rollen: 72 x 24 mm

Kugellager: ABEC 7 Chromlager

 Herstellungsdatum (Monat/Jahr):
11/2021

Bestimmungsgemäße Verwendung

Diese Inlineskates sind als Fitness-Skates für den privaten Gebrauch hergestellt und nicht für Streethockey oder aggressives Skaten geeignet.

100 % PVC-frei

Um die Gesundheit nicht zu gefährden und einen Beitrag zur Nachhaltigkeit zu leisten, wird bei der Produktion dieses Artikels und der Verpackung komplett auf den Einsatz von PVC verzichtet.

HeiQ® Pure



Textile Frische

Erleben Sie das Gefühl anhaltender Frische, dank der Kraft des Silbers, das Sie den ganzen Tag über geruchsfrei hält.

Das Innenfutter des Artikels enthält einen Biozid-Wirkstoff (HeiQ® Pure) für die antibakterielle Ausrüstung des Innenfutters. Aktiver Wirkstoff: Silber adsorbiert auf Siliziumdioxid (nano).

Sicherheitshinweise

WARNUNG!

Erstickungsgefahr für Kinder!

- Lassen Sie Kinder nicht unbeaufsichtigt mit dem Verpackungsmaterial oder dem Artikel spielen.

Verletzungsgefahr!

- Achten Sie stets auf andere Verkehrsteilnehmer und halten Sie die Straßenverkehrsordnung ein.
- Wählen Sie zum Inline-Skating den richtigen Boden. Oberflächen sollten glatt, sauber und trocken sein.

- Überprüfen Sie vor dem Skaten alle Schrauben und Muttern auf sichere Befestigung.
- Vergewissern Sie sich, dass Schrauben und Muttern ihre Selbstsperrreigenschaft bewahren.
- Ändern Sie Ihre Inlineskates nicht so ab, dass sie unter Umständen Ihre Sicherheit gefährden.
- Entfernen Sie scharfe Kanten, die während des Skatens auftreten können.
- Tragen Sie stets geeignete Schutzvorrichtungen (Helm, Handflächen-, Handgelenk-, Ellenbogen- und Knieschützer).
- Vermeiden Sie Bereiche mit hoher Verkehrsdichte.
- Bleiben Sie stets aufmerksam und seien Sie vorsichtig.
- Vermeiden Sie eine zu hohe Geschwindigkeit. Faustregel: Skaten Sie niemals schneller als Sie laufen können.
- Tauschen Sie Bremse, Rollen und Kugellager regelmäßig aus, wenn diese abgenutzt sind.
- Tragen Sie stets reflektierende Kleidung, um besser gesehen zu werden.
- Verwenden Sie den Artikel nicht barfuß.
- Lassen Sie Ihr Kind den Artikel nicht unbeaufsichtigt benutzen, da Kinder die potenziellen Gefahren nicht einschätzen können.
- Prüfen Sie den Artikel vor jedem Gebrauch auf Beschädigungen oder Abnutzungen. Der Artikel darf nur in einwandfreiem Zustand verwendet werden!

Vermeidung von Sachschäden!

- Pflegen Sie Ihre Inlineskates.
- Meiden Sie Wasser, Öl, Schlaglöcher und sehr raue Oberflächen.

Tipps zum Skaten

Hinweis:

Wir empfehlen das Skaten in Skate-Parks sowie einen Skate-Kurs mit Lehrer.

Erstes Üben

Ausgangsstellung:

Füße schulterbreit auseinander stellen, leicht in die Knie gehen, um Rückwärtsstürze zu verhindern.

Beschleunigen:

Beginnen Sie als Anfänger mit kleinen Schritten mit nach außen gerichteten Fußspitzen schräg nach vorn.

Rollen:

Wenn Sie ein paar Schritte hintereinander machen, haben Sie anschließend genug Schwung, um beide Skates nebeneinander zu stellen und zu rollen. Gehen Sie dabei leicht in die Knie.

Falltechnik

Wichtig! Üben Sie das Fallen auf die Schutzausrüstung zuerst ohne Inlineskates auf weicher Unterlage. Versuchen Sie Stürze immer vorwärts abzufangen, nie rückwärts!

Lassen Sie sich auf die Knieschoner fallen.

Fangen Sie den Sturz anschließend mit Ellenbogen- und Handflächenschützern ab.

Spreizen Sie dabei die Finger, um Verletzungen zu vermeiden.

Beherrschen von Kurven

Bei geringem Tempo:

Gewicht verlagern wie beim Fahrradfahren.

Verlagern Sie Ihr Gewicht für eine Linkskurve auf den linken Fuß, für eine Rechtskurve auf den rechten Fuß.

Bei hohem Tempo:

Übersetzen wie beim Schlittschuhlaufen (Abb. B).

Bremstechniken

Hinweis:

Üben Sie die unterschiedlichen Bremstechniken auf einer ebenen Oberfläche ohne Verkehr und ohne Fußgänger. Vermeiden Sie Gefälle, bis Sie die Bremstechniken beherrschen.

Fersenbremse (Abb. C):

Wenn Ihre Inlineskates mit Bremsen ausgestattet sind, denken Sie daran, diese zu benutzen. Heben Sie die Spitze des Skates, an dem die Bremse montiert ist, leicht an und drücken Sie die Bremse auf den Boden. Verlagern Sie Ihr Gewicht leicht nach vorn und beugen Sie die Knie. Die Bremswirkung kann verstärkt werden, wenn Sie die Knie stärker beugen und Ihr Gewicht weiter nach vorn verlagern, während Sie gleichzeitig den Druck auf Ihren bremsenden Skate verstärken.

T-Bremse (Abb. D):

Falls Ihre Inlineskates nicht mit einer Bremse ausgestattet sind oder Sie die Bremse abmontiert haben, empfehlen wir Ihnen den Einsatz der „T-Stop-Technik“ – diese ist jedoch nur für fortgeschrittene Skater geeignet! Beim Einsatz der „T-Stop-Technik“ verlagern Sie Ihr gesamtes Gewicht auf einen Fuß. Bewegen Sie jetzt den anderen Fuß hinter den ersten und setzen Sie ihn im rechten Winkel dahinter.

Verlagern Sie anschließend Ihr Gewicht von vorn auf die Innenseite der Rollen Ihres hinteren Skates und bremsen Sie mit zunehmendem Druck.

Einstellen der Größe (Abb. E)

Drücken Sie den Einstellknopf (1j) hinunter und verschieben Sie den Schuh bei gedrücktem Einstellknopf auf die gewünschte Größe. Der Schuh muss durch einen hörbaren „KLICK“ einrasten. Der Pfeil am Schuh zeigt dabei auf die passende Größe (1k) auf dem Rahmen.

Einstellen der Weite (Abb. F)

Lösen Sie die Schraube an der Unterseite des Artikels mit dem beiliegenden langen Innensechskantschlüssel (3) durch Drehen in Pfeilrichtung. Passen Sie die Weite durch Verschieben des Schuhs auf Ihre individuellen Bedürfnisse an. Ziehen Sie die Schraube anschließend wieder fest.

Anziehen

Vom Auslieferungszustand zum

Anziehen vorbereiten

Wichtig! Achten Sie auf einen/den korrekten Sitz Ihrer Inlineskates.

Der Außenstiefel sollte sich beim Schließen des Schnellverschlusses nicht verformen. Schließen Sie den Schnellverschluss nicht mit Gewalt.

1. Drücken Sie den Druckschieber (1b) des Schnellverschlusses (1c) in Pfeilrichtung hinein und öffnen Sie den Schnellverschluss (1c) (Abb. G).
2. Drücken Sie den Wippverschluss (1f) und ziehen Sie das Ratschenband (1g) aus der Öffnung des Wippverschlusses (1f) (Abb. H).
3. Öffnen Sie den Zungen-Klettverschluss (1e) (Abb. I).
4. Stellen Sie den Schieber des Schnellschnürsystem-Verschlusses (1h) auf OPEN und lockern Sie das Schnellschnürsystem (Abb. J).
5. Ziehen Sie die Inlineskates mit Hilfe der Anziehhilfen (1i) an (Abb. K).
6. Ziehen Sie die Schnürsenkel (1d) hinter der Lasche (1a) hervor und ziehen Sie sie straff nach oben (Abb. L). Ziehen Sie dabei abwechselnd an den Schnürsenkeln (1d).
7. Arretieren Sie den Schnellschnürsystem-Verschluss, indem Sie den Schieber des Schnellschnürsystem-Verschlusses (1h) auf CLOSE schieben (Abb. M).
8. Binden Sie aus beiden Enden des Schnürsenkels (1d) eine Schleife und stecken Sie diese zurück hinter die Lasche (1a).
9. Schließen Sie den Zungen-Klettverschluss (1e).
10. Schieben Sie das Ratschenband (1g) in die vorgesehene Öffnung unter den Wippverschluss (1f) und stellen Sie die für Sie richtige Spannung ein (Abb. N).

Hinweis! Um die richtige Spannung für Ihren Fuß zu finden, halten Sie den Wippverschluss gedrückt und bewegen Sie das Ratschenband in die für Sie richtige Position.

1. Schließen Sie den Schnellverschluss (1c) („KLICK“).

Ausziehen

1. Drücken Sie den Druckschieber (1b) des Schnellverschlusses (1c) in Pfeilrichtung hinein und öffnen Sie den Schnellverschluss (1c) (Abb. G).
2. Drücken Sie den Wippverschluss (1f) und ziehen Sie das Ratschenband (1g) aus der Öffnung des Wippverschlusses (Abb. H).
3. Öffnen Sie den Zungen-Klettverschluss (1e) (Abb. I).
4. Stellen Sie den Schieber des Schnellschnürsystem-Verschlusses (1h) auf OPEN und lockern Sie das Schnellschnürsystem (Abb. J).

Wartung

Austausch der Bremse (Abb. O)

Hinweis: Abgenutzte Bremsen sind gefährlich! Die Bremswirkung kann nachlassen. Kontrollieren Sie den Verschleiß der Bremse vor jeder Fahrt.

Wenn sich die Kontrolle beim Bremsen bzw. die Bremswirkung vor Erreichen der Verschleißmarkierung verschlechtert, muss die Bremse ausgetauscht werden. Tauschen Sie die Bremse spätestens beim Erreichen der Verschleißmarkierung (1t) aus.

- Schrauben Sie die Bremsklotzschrauben (1n) des Inlineskates (1) mit dem beigelegten Innensechskantschlüssel (3) ab.
- Ziehen Sie die Bremsklotzschrauben (1n) heraus und entfernen Sie den Bremsklotz (1l) vom Bremsklotzhalter (1m).
- Befestigen Sie den neuen Bremsklotz (1l) mit den Bremsklotzschrauben (1n) wieder fest am Bremsklotzhalter (1m).

Tausch der Rollen (Abb. S)

Tauschen Sie regelmäßig die Rollen, wie in der Abbildung S dargestellt, untereinander aus. Das regelmäßige Tauschen verhindert einseitiges Abnutzen der Rollen.

Austausch der Rollen (Abb. P)

Wichtig!

- **Beachten Sie das Kapitel „Technische Daten“: Rollen, die einen anderen Durchmesser haben, können die Fahreigenschaften verändern und unter Umständen zu einer Gefährdung des Nutzers führen. Bitte daher nicht verwenden, wenn sich die Rollen nicht einwandfrei einbauen lassen. Bauen Sie niemals größere Rollen ein als die ursprünglichen Rollen der Inlineskates.**
- **Bitte beachten Sie Folgendes für die Achsschrauben: Nach dem Lösen der Schraubverbindung müssen Sie wieder Selbstsicherungslack auf das Gewinde der Schrauben auftragen! Wir empfehlen, dieses als Vorsichtsmaßnahme immer zu befolgen. Selbstsicherungslack ist in Baumärkten oder im Fachhandel erhältlich.**

Rollen nutzen sich ab. Diese Abnutzung ist von vielen Faktoren abhängig, wie zum Beispiel vom Stil des Skatens, vom Boden, von Größe und Gewicht des Benutzers, den Wetterbedingungen, dem Material der Rollen und von deren Härte. Daher ist es notwendig, sie gelegentlich auszutauschen.

- Schrauben Sie die Achsschrauben (1q) des Inlineskates mit dem beigelegten Innensechskantschlüssel aus dem Rahmen (1p).
- Ziehen Sie die Achsschrauben (1q) heraus und entfernen Sie die Rolle (1o).
- Bauen Sie die neue Rolle (1o) wieder in den Rahmen (1p) ein und befestigen Sie sie mit den Achsschrauben (1q).

Nach dem Austausch:

Wenn nach dem Austausch die Rolle seitlich schleift oder am Umfang den Rahmen berührt, bitte die Rolle nicht verwenden!

Vergewissern Sie sich, dass alle Schrauben nach den ersten Fahrminuten noch fest sind und sich nichts gelöst oder gelockert hat.

Spannen Sie die Rollen einzeln noch einmal, um sicherzustellen, dass sie ruhig laufen und keine Geräusche von den Lagern kommen.

Wichtig!

Neue Rollen erhöhen die Inlineskates insgesamt. Damit ändert sich der Abstand zum Boden und somit auch die Bremsseigenschaften. Tauschen Sie aus diesem Grund den Bremsklotz aus.

Austausch der Kugellager (Abb. Q/R)

Hinweis:

Die Qualität der Kugellager und ihre Wartung ist für den ruhigen Lauf Ihrer Inlineskates entscheidend.

- Bauen Sie die Rolle (1o), wie im Abschnitt „Austausch der Rollen“ beschrieben, aus.
- Positionieren Sie den Sechskantschlüssel (mit Griff) (3) mit der extra Vorrichtung über dem Abstandshalter (1r) und drücken Sie den Abstandshalter (1r) heraus. Nehmen Sie das Lager (1s) heraus.
- Drücken Sie das andere Lager (1s) durch Druck mit dem Innensechskantschlüssel (3) heraus.
- Drücken Sie ein neues Lager (1s) ein. Drehen Sie die Rolle (1o) um, setzen Sie den Abstandshalter (1r) ein und drücken Sie anschließend ein zweites neues Lager (1s) ein.
- Befestigen Sie die Rolle (1o) wieder, wie im Absatz „Austausch der Rollen“ beschrieben, am Rahmen (1p).

Lagerung, Reinigung

Inlineskates sind technische Sport- und Freizeitgeräte und nutzen sich daher je nach Können und Stil des Skatens ab. Nach Gebrauch Ihrer Inlineskates empfehlen wir gründliches Reinigen und Trocknen der Inlineskates.

Entfernen Sie kleine Steinchen oder andere Gegenstände, die unter Umständen an Ihren Rollen hängen geblieben sind.

Beseitigen Sie scharfe Kanten, die sich eventuell beim Skaten gebildet haben. Bewahren Sie Ihre Inlineskates stets an einem trockenen Ort auf.

- **Nach dem Skaten sollten Sie Ihre Kugellager mit einem trockenen Tuch reinigen. Nasse oder feuchte Kugellager müssen mit einem sauberen Tuch getrocknet werden. Fetten Sie die Lager mit einem geeigneten Lagerfett von außen ein, um äußere Rostbildung zu vermeiden.**
- **Lager sind in der Regel geschlossen und können von innen nicht geschmiert werden. Abgenutzte Kugellager müssen ausgetauscht werden.**

Fehlerbeseitigung

• Rollen oder Kugellager laufen geräuschvoll

Montieren Sie die Rolle vom Rahmen ab, nehmen Sie sie heraus und reinigen Sie die Kugellager mit einem trockenen Tuch.

• Rollen nutzen sich schnell ab

Glatte Oberflächen verlängern die Lebensdauer der Rollen. Probieren Sie härtere Rollen für härtere Oberflächen und Nutzung unter erschwerten Bedingungen.

• Rollen blockieren

Ziehen Sie die Achsschrauben nicht zu fest an.

• Skate zieht nach links oder rechts

Dies kann vom Benutzer selbst abhängig sein. Tauschen Sie Rollen aus, die einseitige Abnutzung aufweisen.

- **Die Bremse funktioniert nicht richtig**

Abgenutzte Bremsen sind gefährlich! Die Bremswirkung kann nachlassen. Wenn sich die Kontrolle beim Bremsen bzw. die Bremswirkung vor Erreichen der Verschleißmarkierung verschlechtern, muss die Bremse ausgetauscht werden. Tauschen Sie die Bremse spätestens beim Erreichen der Verschleißmarkierung aus.

- **Bremsprobleme**

Halten Sie stets reichlich Abstand. Je schneller Sie skaten, umso länger wird Ihr Bremsweg. Vergewissern Sie sich, dass Sie die Bremstechniken verstehen und üben Sie sie auf ebenem Gelände.

- **Die Knöchel verdrehen sich häufig**

Ziehen Sie die Schnürsenkel fest genug an.

- **Probleme mit dem Fußbett**

Sie sind diese Art von Bewegung unter Umständen nicht gewohnt.

Kontrollieren Sie Bereiche, die Beschwerden verursachen, und passen Sie die Inlineskates neu an. Versuchen Sie, dicke Socken zu tragen.

This document is an abridged print version of the full instructions for use. By scanning the QR code you gain direct access to the Lidl service website (www.lidl-service.com), and by entering the product number (IAN) 375144_2104 you can look at the full instructions for use and download them.

WARNING! Adhere to the full instructions for use and the safety information in order to avoid personal injuries and damage to property. The quick guide is an inherent part of this product. Before using the product familiarise yourself with all usage and safety information. Keep the quick guide handy and pass it on along with all documents when handing over the product to third parties.

Scope of delivery/Parts list (fig. A)

- 1 x children's soft boot inline skates (1)
 - (1 a) strap
 - (1 b) pressure slider
 - (1 c) quick-release fastener
 - (1 d) laces
 - (1 e) hook-and-loop fastener with tongue
 - (1 f) toggle fastener
 - (1 g) ratchet strip
 - (1 h) slider for quick-lace system fastener
 - (1 i) pull-tab to help when putting on skates
 - (1 j) set button
 - (1 k) size symbols
- 1 x replacement stopper (2)
- 1 x Allen key (3)
- 1 x quick guide

Technical data

Sizes: 29-33 / 33-37 (UK: 11-1 / 1-4)

Class B, 20-60kg

Rollers: 72 x 24mm

Ball bearings: ABEC 7 Chrome bearings

 Date of manufacture (month/year):
11/2021

Intended use

These inline skates have been manufactured as fitness skates for private use and are not suitable for street hockey or aggressive skating.

100% PVC-free

To avoid endangering health and contribute to sustainability, no PVC has been used in the manufacturing of this product.

HeiQ® Pure



Freshness of textiles

Experience the feeling of durable freshness thanks to the power of silver, which keeps you odourless all day.

The inside lining of the product contains a biocidal material (HeiQ® Pure) to give the inside lining an antibacterial finish. Active substance: Silver adsorbed on silicon dioxide (nano).

Safety instructions

WARNING!

Risk of suffocation for children!

- Never allow children to play with the packaging material or the product unsupervised.

Risk of injury!

- Always be mindful of other road users and adhere to traffic regulations.
- Select the right surface for inline skating. Surfaces should be smooth, clean, and dry.

- Check before skating that all screws and nuts are securely attached.
- Ensure that self-locking screws and nuts do not slip or move.
- Do not make any modifications to your inline skates that may in some circumstances pose a danger to your safety.
- Remove any sharp edges that may appear/you may come across while skating.
- Always wear appropriate protective equipment (helmet, hand guards, wrist, elbow, and knee pads).
- Avoid areas of high traffic density.
- Always stay vigilant and be careful.
- Avoid going too fast.
Rule of thumb: Never skate faster than you can run.
- Replace brake, rollers, and ball bearings regularly when they become worn.
- Always wear reflective clothing to make yourself more visible.
- Do not use the product in bare feet.
- Do not allow your child to use the product unsupervised since children are unable to judge potential dangers.
- Check the product for damage or wear before each use. The product may be used only when in good working order and condition!

Avoiding material damage!

- Maintain your inline skates in good condition.
- Avoid water, oil, potholes, and very rough surfaces.

Skating tips

Note:

We recommend skating in skate parks and skating lessons with an instructor.

First attempts

Starting position:

Stand with feet shoulder-width apart, knees slightly bent, to prevent falling over backwards.

Speeding up:

As a beginner, you should start with short steps with the tips of your toes pointed outwards at an angle.

Rollers:

If you take a few steps in succession, you will then have enough momentum to position both skates parallel to each other and roll. When doing this, bend your knees slightly.

Falling Technique

Important! Practise falling onto your protective equipment, at first without skates, on a soft surface. Always try to cushion falls by falling forwards, never backwards.

Let yourself fall on the knee pads.

Then cushion the fall with your elbow pads and wrist pads.

Spread your fingers as you fall to avoid injuries.

Mastering curves

At a low speed:

Shift your weight as you would when riding a bicycle. Shift your weight to the left foot when turning left and to the right foot when turning right.

At a high speed:

Do cross-overs as you would when ice skating (fig. B).

Braking Techniques

Note:

Practise the various braking techniques on an even surface with no traffic and no pedestrians.

Avoid falling until you have mastered the braking techniques.

Braking with the heel (fig. C):

If your inline skates are equipped with brakes, remember to use them. Slightly raise the tip of the skate on which the brake is mounted and press the brake down onto the ground. Shift your weight forwards slightly and bend your knees. The brake effect can be increased if you bend your knees more and shift your weight further forwards while at the same time increasing the pressure on your braking skate.

T-brake (fig. D):

If your inline skates are not equipped with a brake, or if you have disassembled the brake, we recommend that you use the T-stop Technique, however, this is appropriate only for advanced skaters! When using the T-stop Technique, shift all of your weight to one foot. Now move the other foot behind the first one and place it behind it at a right angle. Then shift your weight from the front to the inside edge on your back skate and apply increasingly more pressure to brake.

Setting the size (fig. E)

Press the set button (1j) and while holding it down slide the shoe to the desired size. The shoe must snap in with an audible CLICK. The arrow on the shoe now points to the corresponding size (1k) on the frame.

Setting the width (fig. F)

Loosen the screw on the bottom of the product with the long Allen key (3) provided by turning in the direction of the arrow. Adjust the width to fit your individual needs by sliding the shoe. Tighten the screw securely once you are finished.

Putting the skates on

Getting the skates ready to put on, starting from as-delivered condition
Important! Make sure that your inline skates fit properly.

The outside of the boot should not warp when you close the quick release fastener. Do not use excessive force to close the quick release fastener.

1. Press in the slider (1b) on the quick release fastener (1c) in the direction of the arrow and open the quick release fastener (1c) (fig. G).
2. Press the toggle fastener (1f) and pull the ratchet strip (1g) out of the opening on the toggle fastener (1f) (fig. H).
3. Release the hook-and-loop tongue fastener (1e) (fig. I).
4. Set the slider on the fastener of the quick-lace system (1h) to OPEN and loosen the quick-lace system (fig. J).
5. Put the inline skates on with the aid of the pull-tabs (1i) (fig. K).
6. Pull the laces (1d) out behind the strap (1a) and pull them upwards firmly (fig. L). As you do this, pull alternately on the laces (1d).
7. Lock the quick-lace system fastener by moving the slider of the quick-lace system fastener (1h) to CLOSE (fig. M).
8. Tie a bow with the two ends of the laces (1d) and insert them back behind the strap (1a).
9. Close the tongue hook-and-loop fastener (1e).
10. Push the ratchet strip (1g) into the intended opening under the toggle fastener (1f) and set to the tension that is right for you (fig. N).

Note: To find the right tension for your foot, hold the toggle fastener down and move the ratchet strip to the position that is right for you.

11. Close the quick fastener (1c) (CLICK).

Taking the skates off

1. Press in the slider (1b) on the quick release fastener (1c) in the direction of the arrow and open the quick release fastener (1c) (fig. G).
2. Press the toggle fastener (1f) and pull the ratchet strip (1g) out of the opening on the toggle fastener (fig. H).
3. Release the hook-and-loop tongue fastener (1e) (fig. I).
4. Set the slider on the fastener of the quick-lace system (1h) to OPEN and loosen the quick-lace system (fig. J).

Maintenance

Replacing the brake (fig. O)

Note: Worn brakes are dangerous! Brake effectiveness may be reduced. Inspect the brake for wear before each ride.

If control of braking and/or the brake effect deteriorates before the wear mark is reached, the brake must be replaced. Replace the brake as soon as the wear mark (1t) is reached.

- Unscrew the brake pad screws (1n) on the inline skate (1) with the Allen key (3) provided.
- Take out the brake pad screws (1n) and remove the brake pad (1l) from the brake pad mount (1m).
- Reattach the new brake pad (1l) tightly with the brake pad screws (1n) to the brake pad mount (1m).

Interchanging the rollers (fig. S)

Interchange the rollers regularly, as shown in fig. S. Regular interchange prevents roller wear on one side.

Replacing the rollers (fig. P)

Important!

- **Take note of the section “Technical data”: Rollers of a different diameter can alter the handling characteristics of the skates and in certain circumstances may lead to endangerment of the user. For this reason do not use the skates if the rollers cannot be properly fitted. Never re-fit larger rollers than the original rollers of your inline skates.**
- **Please adhere to the following regarding the axle bolts: After loosening the screw connection you must reapply self-locking varnish to the screw threads! We recommend that you always comply with this as a safety measure. Self-locking varnish can be obtained at DIY stores or from your specialist retailer.**

Rollers become worn. This wear is dependent on many factors, such as the style of skate, the ground, user size and weight, weather conditions, roller material and its hardness. It is therefore necessary to replace them from time to time.

- Unscrew the axle bolts (1q) on the inline skate from the frame (1p) using the Allen key provided.
- Pull out the axle bolts (1q) and remove the roller (1o).
- Re-fit the new roller (1o) into the frame (1p) and attach it with the axle bolts (1q).

After replacement:

If the roller rubs on the side or its circumference touches the frame after replacement, please do not use the roller!

Make sure that all bolts remain firm after the first minutes of riding and that nothing has come undone or become loose.

Tighten the rollers individually once more to be certain that they run quietly and that there is no noise coming from the bearings.

Important!

New rollers increase the overall height of the inline skates. This changes the distance from the ground and thus also affects the braking characteristics. For this reason replace the brake pad.

Replacing the ball bearings (figs. Q/R).

Note:

Ball bearing quality and their maintenance are crucial for ensuring that your inline skates run quietly.

- Disassemble the roller (1o) as described in the section "Replacing the rollers".
- Position the Allen key (with handle) (3) with the extra device above the spacer (1r) and press the spacer (1r) out. Take out the bearing (1s).
- Apply pressure with the Allen key (3) to press the other bearing (1s) out.
- Press in a new bearing (1s). Turn the roller (1o) over, insert the spacer (1r), and then press in a second new bearing (1s).
- Reattach the roller (1o) to the frame (1p) as described in the section "Replacing the rollers"

Storage, cleaning

Inline skates are technical sport and leisure equipment and thus wear out depending on skating skill and style. After using your inline skates we recommend a thorough cleaning and drying of the skates.

Remove small stones and other objects that sometimes become stuck on your rollers.

Remove sharp edges that may have formed from skating. Always store your inline skates in a dry location.

- **After skating you should clean the ball bearings with a dry cloth. Wet or damp ball bearings must be dried with a clean cloth. Grease the bearings with a suitable bearing grease from the outside to prevent external rust build-up.**
- **Bearings are generally closed and cannot be lubricated from the inside. Worn ball bearings must be replaced.**

Troubleshooting

• Rollers or roller-bearings running noisily

Disassemble the roller from the frame, remove it, and clean the ball bearings with a dry cloth.

• Rollers wearing out quickly

Smooth surfaces extend the life of rollers. Try harder rollers for harder surfaces and for use in difficult conditions.

• Rollers locking

Do not over-tighten the axle bolts.

• Skates pulling to left or right

This can depend on who the user is. Replace the rollers that show wear on one side.

- **Brake not working properly**

Worn brakes are dangerous! Brake effect may be reduced. If control of braking and/or the brake effect deteriorates before the wear mark is reached, the brake must be replaced. Replace the brake as soon as the wear mark is reached.

- **Brake problems**

Always keep enough distance. The faster you skate, the greater your stopping distance becomes. Make sure that you understand the braking techniques and practise on level ground.

- **Ankles twisting frequently**

Tighten the shoe laces sufficiently.

- **Problems with the foot bed**

You are not used to this kind of movement under certain circumstances.

Check the areas that are causing problems, and readjust the inline skates. Try wearing thick socks.

Ce document est une version imprimée abrégée de la notice d'utilisation complète. En scannant le code QR, vous serez directement redirigé(e) vers la page des services de Lidl (www.lidl-service.com) et vous pourrez consulter et télécharger la notice d'utilisation complète en saisissant le numéro d'article (IAN) 375144_2104.

ATTENTION ! Respectez bien toutes les indications de la notice d'utilisation et les consignes de sécurité afin d'éviter tout dommage corporel et matériel. Le guide de démarrage fait partie intégrante de cet article. Familiarisez-vous avec la notice d'utilisation et les consignes de sécurité avant d'utiliser l'article. Conservez bien ce guide de démarrage et si vous cédez l'article à un tiers, remettez-lui l'ensemble de la documentation.

Contenu de la livraison / Liste des composants (fig. A)

- 1 x roller en ligne à chaussure souple pour enfant (1)
 - (1 a) Patte
 - (1 b) Réglette à pression
 - (1 c) Fixation à ouverture rapide
 - (1 d) Lacet
 - (1 e) Fermeture autoagrippante à languette
 - (1 f) Fermeture à bascule
 - (1 g) Boucle micrométrique
 - (1 h) Réglette de la fermeture du système de laçage rapide
 - (1 i) Chausse-pied
 - (1 j) Bouton de réglage
 - (1 k) Symbole des pointures
- 1 x frein de remplacement (2)
- 1 x clé Allen (3)
- 1 x guide de démarrage

Données techniques

Tailles : 29 - 33 / 33 - 37

Classe B, 20 - 60 kg

Roulettes : 72 × 24 mm

Roulements à billes : Roulement chrome ABEC 7

 Date de fabrication (mois/année) : 11/2021

Utilisation conforme

Ces rollers en ligne sont conçus comme des rollers de fitness pour un usage privé et ne conviennent pas pour le street hockey ni pour le roller agressif.

100 % sans PVC

Afin de ne pas mettre en danger la santé et de contribuer au développement durable, l'utilisation du PVC est totalement proscrite dans la production de cet article et de son emballage.

HeiQ® Pure



Fraîcheur du textile

Profitez d'une sensation de fraîcheur durable, grâce aux propriétés de l'argent qui vous préservent des odeurs tout au long de la journée.

La doublure intérieure de l'article contient un principe actif biocide (HeiQ® Pure) qui lui confère une protection antibactérienne. Principe actif : L'argent adsorbe sur le dioxyde de silicium (nano).

Consignes de sécurité

ATTENTION !

Risque d'étouffement pour les enfants !

- Ne laissez pas les enfants jouer sans surveillance avec l'emballage ou l'article.

Risque de blessure !

- Faites toujours attention aux autres usagers de la route et respectez le code de la route.
- Choisissez un sol adapté pour pratiquer le patinage en ligne. Les surfaces doivent être lisses, propres et sèches.

- Vérifiez que toutes les vis et tous les écrous sont bien fixés avant de patiner.
- Vérifiez que les vis et les écrous assurent leur fonction autobloquante.
- Ne modifiez pas vos rollers en ligne de telle sorte qu'ils pourraient mettre votre sécurité en danger.
- Éliminez les bords tranchants qui peuvent apparaître pendant le patinage.
- Portez toujours un équipement de protection approprié (casque, protections des paumes, des poignets, des coudes et des genoux).
- Évitez les endroits avec beaucoup de circulation.
- Restez vigilant(e) et soyez prudent(e) à tout moment.
- Évitez de patiner à une vitesse trop élevée.
Règle de base : Ne patinez jamais plus vite que vous ne pouvez courir.
- Remplacez régulièrement les freins, les roulettes et les roulements à billes si ceux-ci sont usés.
- Portez toujours des vêtements réfléchissants pour être mieux vu(e).
- Ne pas utiliser l'article pieds nus.
- Ne laissez pas votre enfant utiliser l'article sans surveillance car les enfants ne peuvent pas évaluer les dangers potentiels.
- Avant chaque utilisation, vérifiez que l'article ne montre aucun signe de dégradation ou d'usure. L'article ne doit être utilisé qu'en parfait état !

Éviter les dégâts matériels !

- Entretenez bien vos rollers en ligne.
- Évitez l'eau, l'huile, les nids-de-poule et les surfaces trop irrégulières.

Conseils pour patiner

Remarque :

Nous recommandons de patiner dans un skatepark ainsi que de suivre un cours de skate avec un professeur.

Premier exercice

Position de départ :

Placez les pieds à la largeur des épaules, pliez légèrement les genoux pour éviter les chutes vers l'arrière.

Accélération :

Si vous êtes débutant(e), commencez par de petits pas avec les pointes de pieds dirigées vers l'extérieur.

Rouler :

Si vous faites quelques pas, vous aurez alors suffisamment d'élan pour placer les deux patins l'un à côté de l'autre et rouler. Ce faisant, pliez légèrement les genoux.

Technique de chute

Important ! Entraînez-vous d'abord à tomber sur l'équipement de protection sans rollers en ligne et sur une surface souple. Essayez toujours de faire des chutes en avant, jamais en arrière !

Laissez-vous tomber sur les genouillères.

Amortissez la chute ensuite avec les coudières et les protège-paumes.

Écartez les doigts pour éviter des blessures.

Maîtriser les courbes

À un rythme lent :

Déplacez votre poids comme vous le feriez sur un vélo. Pour une courbe à gauche, déplacez votre poids sur le pied gauche et inversement sur le pied droit pour une courbe à droite.

À un rythme élevé :

Croiser comme pour le patin à glace (fig. B).

Techniques de freinage

Remarque :

Pratiquez les différentes techniques de freinage sur une surface plane, sans circulation et sans piétons.

Évitez les pentes jusqu'à ce que vous maîtrisiez les techniques de freinage.

Frein de talon (fig. C) :

Si vos rollers en ligne sont équipés de freins, pensez à les utiliser. Soulevez légèrement la pointe du roller sur lequel le frein est monté et appuyez avec le frein sur le sol. Déplacez votre poids légèrement vers l'avant et pliez les genoux. L'effet de freinage peut être augmenté si vous pliez davantage les genoux et déplacez votre poids plus en avant, tout en augmentant la pression sur votre roller qui freine.

Freinage en T (fig. D) :

Si vos rollers en ligne ne sont pas équipés d'un frein ou si vous avez démonté le frein, nous vous recommandons de pratiquer la « technique de freinage en T » - cette technique ne convient toutefois qu'aux patineurs expérimentés ! Pour pratiquer la « technique de freinage en T », déplacez tout votre poids sur un pied. Déplacez ensuite l'autre pied derrière le premier et placez-le à angle droit derrière celui-ci. Déplacez enfin votre poids de l'avant vers l'intérieur des roulettes de votre roller arrière et freinez avec une pression croissante.

Réglage de la pointure (fig. E)

Appuyez sur le bouton de réglage (1j) et réglez la chaussure à la taille souhaitée tout en maintenant le bouton de réglage enfoncé.

La chaussure doit s'enclencher avec un « CLIC » audible. La flèche sur la chaussure indique alors la pointure adaptée (1k) sur le châssis.

Réglage de la largeur (fig. F)

Desserrez la vis située sur la partie inférieure de l'article à l'aide de la longue clé Allen fournie (3) en la tournant dans le sens de la flèche. Adaptez la largeur à vos besoins individuels en déplaçant la chaussure.

Puis, revissez complètement la vis.

Enfiler le roller

De l'état de livraison à l'enfilage Important ! Assurez-vous que vos rollers en ligne sont bien ajustés.

La gaine extérieure ne doit pas se déformer lors de la fermeture de la fixation à ouverture rapide. Ne pas fermer la fixation à ouverture rapide avec violence.

1. Enfoncez la réglette à pression (1b) de la fixation à ouverture rapide (1c) dans le sens de la flèche et ouvrez la fixation à ouverture rapide (1c) (fig. G).
2. Appuyez sur la fermeture à bascule (1f) et sortez la boucle micrométrique (1g) de l'orifice de la fermeture à bascule (1f) (fig. H).
3. Ouvrez la fermeture autoagrippante à languette (1e) (fig. I).
4. Placez la réglette de la fermeture du système de laçage rapide (1h) sur OPEN et desserrez le système de laçage rapide (fig. J).
5. Enfilez les rollers en ligne à l'aide du chausse-pied (1i) (fig. K).
6. Sortez les lacets (1d) de derrière la patte (1a) et tirez-les tendus vers le haut (fig. L). Tirez alternativement sur les lacets (1d).
7. Bloquez la réglette de la fermeture du système de laçage rapide en faisant glisser le curseur de la réglette de la fermeture du système de laçage rapide (1h) sur CLOSE (fig. M).
8. Nouez une boucle à partir des deux extrémités du lacet (1d) et rentrez-la derrière la patte (1a).
9. Fermez la fermeture autoagrippante à languette (1e).
10. Faites glisser la boucle micrométrique (1g) dans l'ouverture prévue sous la fermeture à bascule (1f) et réglez-la à la tension qui vous convient (fig. N).

Remarque ! Pour trouver la bonne tension pour votre pied, maintenez enfoncée la fermeture à bascule et déplacez la boucle micrométrique dans la position qui vous convient.

1. Fermez la fixation à ouverture rapide (1c) (« CLIC »).

Retirer le roller

1. Enfoncez la réglette à pression (1b) de la fixation à ouverture rapide (1c) dans le sens de la flèche et ouvrez la fixation à ouverture rapide (1c) (fig. G).
2. Appuyez sur la fermeture à bascule (1f) et sortez la boucle micrométrique (1g) de l'orifice de la fermeture à bascule (fig. H).
3. Ouvrez la fermeture autoagrippante à languette (1e) (fig. I).
4. Placez la réglette de la fermeture du système de laçage rapide (1h) sur OPEN et desserrez le système de laçage rapide (fig. J).

Maintenance

Remplacement des freins (fig. O)

Remarque : Les freins usés sont dangereux ! L'effet de freinage peut diminuer. Avant chaque utilisation, contrôlez l'usure du frein.

Si la commande lors du freinage ou l'effet de freinage se détériore avant d'atteindre la marque d'usure, le frein doit être remplacé. Remplacez le frein au plus tard lorsque la marque d'usure (1t) est atteinte.

- Dévissez les vis du tampon de frein (1n) du roller en ligne (1) avec la clé Allen (3) fournie.
- Sortez les vis du tampon de frein (1n) et enlevez le tampon de frein (1l) du support de tampon de frein (1m).
- Refixez le nouveau tampon de frein (1l) avec les vis du tampon de frein (1n) sur le support de tampon de frein (1m).

Échange des roulettes (fig. S)

Échangez régulièrement les roulettes entre elles comme indiqué sur la figure S. Un échange régulier permet d'éviter l'usure unilatérale des roulettes.

Remplacement des roulettes (fig. P) Important !

- **Reportez-vous à la partie « Caractéristiques techniques » : Des roulettes d'un diamètre différent peuvent modifier les caractéristiques de conduite et éventuellement entraîner un danger pour l'utilisateur. Par conséquent, ne pas utiliser les roulettes si elles ne peuvent pas être installées correctement.**
N'installez jamais de roulettes plus grandes que les roulettes d'origine des rollers en ligne.
- **Veillez tenir compte des points suivants pour les vis de l'axe : Après avoir desserré le raccord des vis, appliquez à nouveau de la laque autobloquante sur le filetage des vis ! Nous vous recommandons de toujours suivre cette consigne par précaution. La laque autobloquante est disponible dans les magasins de bricolage ou les magasins spécialisés.**

Les roulettes sont sujettes à l'usure. Cette usure dépend de nombreux facteurs, tels que le style de patinage, le sol, la taille et le poids de l'utilisateur/utilisatrice, les conditions météorologiques, le matériau des roulettes et leur dureté. Il est donc nécessaire de les remplacer de temps en temps.

- Avec la clé Allen fournie, dévissez du châssis (1p) les vis de l'axe (1q) du roller en ligne.
- Sortez les vis de l'axe (1q) et enlevez la roulette (1o).
- Montez la nouvelle roulette (1o) sur le châssis (1p) et fixez-la à l'aide des vis de l'axe (1q).

Après le remplacement :

Si, après le remplacement, la roulette grince latéralement ou si la circonférence touche le châssis, n'utilisez pas la roulette !

Assurez-vous que toutes les vis sont encore serrées après les premières minutes d'utilisation et que rien ne s'est détaché ou desserré.

Resserrez à nouveau les roulettes une par une pour vous assurer qu'elles fonctionnent sans problème et qu'il n'y a pas de bruit provenant des roulements.

Important !

Les nouvelles roulettes augmentent la hauteur des rollers en ligne. Ceci modifie la distance au sol et donc également les caractéristiques de freinage. Remplacez donc également le tampon de frein.

Remplacement du roulement à billes (fig. Q/R)

Remarque :

La qualité du roulement à billes et son entretien sont décisifs pour le bon fonctionnement de vos rollers en ligne.

- Retirez la roulette (1o) comme décrit dans le paragraphe « Remplacement des roulettes ».
- Positionnez la clé Allen (avec poignée) (3) avec le dispositif supplémentaire sur l'entretoise (1r) et retirez l'entretoise (1r). Retirez le roulement (1s).
- Faites sortir l'autre roulement (1s) en appuyant avec la clé Allen (3).
- Enfoncez un roulement neuf (1s). Retournez la roulette (1o), insérez l'entretoise (1r) puis enfoncez un deuxième roulement neuf (1s).
- Fixez à nouveau la roulette (1o) sur le châssis (1p) comme décrit dans le paragraphe « Remplacement des roulettes ».

Stockage, nettoyage

Les rollers en ligne sont des équipements techniques de sport et de loisirs et sont donc sujets à l'usure en fonction de l'habileté et du style de patinage. Après utilisation de vos rollers en ligne, nous préconisons un nettoyage et un séchage rigoureux des rollers en ligne.

Retirez les petits cailloux ou autres objets qui ont pu rester coincés dans vos roulettes.

Éliminez les bords tranchants qui ont pu se former pendant le patinage. Rangez toujours vos rollers en ligne dans un endroit sec.

- **Après avoir patiné, nettoyez vos roulements à billes avec un chiffon sec. Les roulements à billes mouillés ou humides doivent être séchés avec un chiffon propre. Graissez les roulements depuis l'extérieur avec une graisse pour roulements appropriée afin d'éviter la formation de rouille externe.**
- **Les roulements sont généralement fermés et ne peuvent pas être lubrifiés de l'intérieur. Les roulements à billes usés doivent être remplacés.**

Dépannage

- **Les roulettes ou les roulements à billes fonctionnent bruyamment**
Démontez la roulette du châssis, sortez-la et nettoyez le roulement à billes avec un chiffon sec.
- **Les roulettes s'usent rapidement**
Les surfaces lisses prolongent la durée de vie des roulettes. Essayez des roulettes plus dures pour les surfaces plus coriaces et pour une utilisation dans des conditions plus difficiles.
- **Blocage des roulettes**
Ne serrez pas trop les vis de l'axe.
- **Le patin tire vers la gauche ou la droite**
Ceci peut dépendre de l'utilisateur lui-même. Remplacez les roulettes qui présentent une usure d'un côté.

- **Le frein ne fonctionne pas correctement**

Les freins usés sont dangereux ! L'effet de freinage peut diminuer. Si la commande lors du freinage ou l'effet de freinage se détériore avant d'atteindre la marque d'usure, le frein doit être remplacé. Remplacez le frein au plus tard lorsque la marque d'usure est atteinte.

- **Problèmes de freinage**

Gardez toujours une bonne distance de sécurité. Plus vous patinez vite, plus votre distance de freinage sera longue. Assurez-vous de bien comprendre les techniques de freinage et de les pratiquer sur un terrain plat.

- **Les chevilles se tordent souvent**

Serrez vos lacets assez fort.

- **Problèmes avec l'assise du pied**

Vous n'êtes peut-être pas habitué(e) à ce type de mouvement.

Vérifiez les zones qui sont source d'inconfort et réajustez les rollers en ligne. Essayez de porter des chaussettes épaisses.

Bij dit document gaat het om een verkorte gedrukte editie van de volledige gebruiksaanwijzing. Door de QR-code te scannen, geraakt u direct op de Lidl servicepagina (www.lidl-service.com) en kunt u door het artikelnummer (IAN) 375144_2104 in te voeren de volledige gebruiksaanwijzing inzien en downloaden. **WAARSCHUWING!** Neem de volledige gebruiksaanwijzing en de veiligheidstips in acht om letsel- en materiële schade te vermijden. De korte handleiding vormt een vast bestanddeel van dit artikel. Maak u vóór het gebruik van het artikels vertrouwd met alle gebruiks- en veiligheidstips. Bewaar de korte handleiding goed en overhandig alle documenten mee aan derden als het artikel doorgegeven wordt.

In het leveringspakket inbegrepen/benaming van de onderdelen (afb. A)

- 1 x softboot inlineskates (1)
 - (1 a) strip
 - (1 b) drukklepje
 - (1 c) snelsluiting
 - (1 d) schoenveter
 - (1 e) klittenbandsluiting met lipje
 - (1 f) spanjoetsluiting
 - (1 g) spanband
 - (1 h) klepje van de snelvetersluiting
 - (1 i) aantrekhulpmiddel
 - (1 j) instelknop
 - (1 k) maatsymbolen
- 1 x reservestopper (2)
- 1 x inbussleutel (3)
- 1 x korte handleiding

Technische gegevens

Maten: 29 - 33 / 33 - 37

Klasse B, 20 - 60 kg

Wielen: 72 x 24 mm

Kogellagers: ABEC 7 chroomlagers

 Productiedatum (maand/jaar):
11/2021

Voorgeschreven gebruik

Deze inlineskates werden als fitness skates voor privégebruik geproduceerd en zijn niet geschikt voor straathockey of agressief skaten.

100 % PVC-vrij

Om de gezondheid niet in gevaar te brengen en een bijdrage aan de duurzaamheid te leveren, wordt bij de productie van dit artikel en van de verpakking compleet afgezien van het gebruik van PVC.

HeiQ® Pure



Frisheid van textiel

Beleef het gevoel van aanhoudende frisheid dankzij de kracht van het zilver dat u de hele dag lang vrij van geurtjes houdt.

De binnenvoering van het artikel bevat een werkzame stof van een biocide (HeiQ® Pure) voor de antibacteriële uitrusting van de binnenvoering. Actieve werkzame stof: Zilver adsorbeert op siliciumdioxide (nano).



Veiligheidsinstructies

WAARSCHUWING!

Verstikkingsgevaar voor kinderen!

- Laat kinderen niet zonder toezicht met het verpakkingsmateriaal of het artikel spelen.

Gevaar voor blessures!

- Let steeds op andere verkeersdeelnemers en houd u aan het verkeersreglement.
- Kies voor het inlineskaten de juiste vloer. Vloerooppervlakken dienen glad, schoon en droog te zijn.

- Controleer vóór het skaten alle schroeven en moeren op een veilige bevestiging.
- Vergewis u ervan dat schroeven en moeren hun zelfvergrendelende eigenschap handhaven.
- Verander uw inlineskates niet zodanig, dat ze in bepaalde omstandigheden uw veiligheid in gevaar brengen.
- Verwijder scherpe kanten die zich tijdens het skaten kunnen voordoen.
- Draag voortdurend geschikte beschermingsinrichtingen (helm, handpalm-, pols-, elleboog- en kniebeschermers).
- Vermijd gebieden met een hoge verkeersdichtheid.
- Blijf steeds aandachtig en wees voorzichtig.
- Vermijd een te hoge snelheid.
Vuistregel: Skate nooit sneller dan dat u kunt lopen.
- Vervang de rem, wielen en kogellagers regelmatig wanneer deze versleten zijn.
- Draag altijd reflecterende kleding om beter gezien te worden.
- Gebruik het artikel niet op blote voeten.
- Laat uw kind het artikel niet zonder toezicht gebruiken, omdat kinderen de potentiële gevaren niet kunnen inschatten.
- Controleer het artikel telkens vóór gebruik op beschadigingen of slijtageverschijnselen. Het artikel mag uitsluitend in een perfecte staat gebruikt worden!

Preventie van materiële schade!

- Verzorg uw inlineskates.
- Mijd water, olie, kuilen en zeer ruwe oppervlakken.

Tips voor het skaten

Opmerking:

**Wij adviseren het skaten in skateparke-
ren en een skatecursus met leraar.**

Eerste oefeningen

Uitgangspositie:

Voeten schouderbreed uiteen zetten en lichtjes door de knieën gaan om een achterwaartse val te verhinderen.

Versnellen:

Begin als beginnening met kleine stappen met naar buiten gerichte toppen van de tenen schuin naar voren.

Wielen:

Als u een paar stappen na elkaar zet, hebt u vervolgens genoeg vaart om beide skates naast elkaar te zetten en te rollen. Ga daarbij lichtjes door de knieën.

Valtechniek

Belangrijk! Oefen het vallen op de veiligheidsuitrusting eerst zonder inlineskates op een zachte ondergrond. Probeer een val altijd voorwaarts op te vangen, nooit achterwaarts! Laat u op de kniebeschermers neervallen. Vang de val vervolgens met elleboog- en handpalmbeschermers op. Spreid daarbij uw vingers om blessures te vermijden.

Beheersen van bochten

Bij een gering tempo:

Gewicht verplaatsen zoals bij het fietsen. Verplaats uw gewicht voor een bocht naar links naar de linkervoet, voor een bocht naar rechts naar de rechtervoet.

Bij een hoog tempo:

Overzetten zoals bij het schaatsen (afb. B).

Remtechnieken

Opmerking:

Probeer de verschillende remtechnieken uit op een vlakke ondergrond zonder verkeer en zonder voetgangers. Vermijd niveauverschillen totdat u de remtechnieken beheerst.

Hielrem (afb. C):

Als uw inlineskates met remmen uitgerust zijn, denk er dan aan, deze te gebruiken. Breng de punt van de skate, waaraan de rem gemonteerd is, lichtjes omhoog en druk de rem op de grond. Verplaats uw gewicht lichtjes naar voren en buig uw knieën. Het remeffect kan versterkt worden wanneer u uw knieën buigt en u uw gewicht verder naar voren verplaatst, terwijl u gelijktijdig de druk op uw remmende skate opvoert.

T-rem (afb. D):

Indien uw inlineskates niet met een rem uitgerust zijn of als u de rem gedemonteerd hebt, adviseren wij het gebruik van de „T-stoptechniek“ – deze is echter alleen geschikt voor gevorderde skaters! Bij gebruikmaking van de „T-stoptechniek“ verplaatst u uw gewicht naar één voet. Beweeg nu de andere voet tot achter de eerste en zet hem in een rechte hoek daarachter.

Verplaats vervolgens uw gewicht van voren naar de binnenzijde van de wielen van uw achterste skate en rem met toenemende druk.

Instellen van de maat (afb. E)

Druk de instelknop (1j) naar beneden en verschuif de schoen bij een ingedrukte instelknop tot op de gewenste maat.

De schoen moet door een hoorbare „KLIK“ vastklikken. De pijl aan de schoen wijst daarbij op de passende maat (1k) op het frame.

Instellen van de breedte (afb. F)

Draai de schroef aan de onderzijde van het artikel met de bijgevoegde lange inbussleutel (3) los door in de richting van de pijl te draaien.

Pas de breedte aan uw individuele behoeften aan door de schoen te verplaatsen.

Draai de schroef vervolgens weer vast aan.

Aantrekken

Vanuit de toestand bij levering op het aantrekken voorbereiden

Belangrijk! Let op een/de correcte zitting van uw inlineskates.

De buitenlaars mag bij het sluiten van de snelsluiting niet vervormen. Sluit de snelsluiting niet met geweld.

1. Druk het drukklepje (1b) van de snelsluiting (1c) in de richting van de pijl naar binnen en open de snelsluiting (1c) (afb. G).
2. Druk op de spanjoetsluiting (1f) en trek de spanband (1g) uit de opening van de spanjoetsluiting (1f) (afb. H).
3. Open de klittenbandsluiting met lipje (1e) (afb. I).
4. Zet het klepje van de snelvetersluiting (1h) op OPEN en werk het snelvetersysteem los (afb. J).
5. Trek de inlineskates met behulp van de aantrek hulpmiddelen (1i) aan (afb. K).
6. Trek aan de schoenveter (1d) achter de strip (1a) naar voren en trek de snoerveter strak naar boven (afb. L). Trek daarbij afwisselend aan de schoenveters (1d).
7. Vergrendel de snelvetersluiting doordat u het klepje van de snelvetersluiting (1h) op CLOSE schuift (afb. M).
8. Maak uit beide uiteinden van de schoenveter (1d) een lus en steek deze terug achter de strip (1a).
9. Sluit de klittenbandsluiting met lipje (1e).
10. Schuif de spanband (1g) in de voorziene opening onder de spanjoetsluiting (1f) en stel de voor u aangewezen spanning in (afb. N).

Opmerking! Om de juiste spanning voor uw voet te vinden, houdt u de spanjoletsluiting ingedrukt en beweegt u de spanband tot in de voor u aangewezen positie.

11. Sluit de snelsluiting (1c) („KLIK“).

Uittrekken

1. Druk het drukklepje (1b) van de snelsluiting (1c) in de richting van de pijl naar binnen en open de snelsluiting (1c) (afb. G).
2. Druk op de spanjoletsluiting (1f) en trek de spanband (1g) uit de opening van de spanjoletsluiting (afb. H).
3. Open de klittenbandsluiting met lipje (1e) (afb. I).
4. Zet het klepje van de snelvetersluiting (1h) op OPEN en werk het snelvetersysteem los (afb. J).

Onderhoud

De rem vervangen (afb. O)

Opmerking: Versleten remmen zijn gevaarlijk! Het remeffect kan afzwakken. Controleer de slijtage van de rem telkens voordat u gaat skaten.

Als de controle bij het remmen of het remeffect vóór het bereiken van de slijtagemarkering verslechtert, moet de rem vervangen worden. Vervang de rem ten laatste bij het bereiken van de slijtagemarkering (1t).

- Schroef de remblokschroeven (1n) van de inlineskates (1) met de bijgevoegde inbussleutel (3) af.
- Trek de remblokschroeven (1n) uit en verwijder het remblok (1l) van de remblokhouders (1m).
- Bevestig het nieuwe remblok (1l) met de remblokschroeven (1n) weer vast aan de remblokhouders (1m).

De wielen vervangen (afb. S)

Vervang regelmatig onderling de wielen, zoals in de afbeelding S weergegeven. De regelmatige vervanging verhindert eenzijdig verslijten van de wielen.

De wielen vervangen (afb. P)

Belangrijk!

- **Neem het hoofdstuk „Technische gegevens“ in acht: Wielen die een andere diameter hebben, kunnen de skate-eigenschappen veranderen en in bepaalde omstandigheden tot een gevaar voor de gebruiker leiden. Gelieve het artikel daarom niet te gebruiken als de wielen niet correct gemonteerd kunnen worden. Monteer nooit grotere dan de oorspronkelijke wielen van de inlineskates.**
- **Gelieve het volgende voor de asschroeven in acht te nemen: Na het lossen van de schroefverbinding moet u weer zelfborgende lak op de schroefdraad van de schroeven opbrengen! Wij adviseren, als voorzorgsmaatregel daaraan altijd gevolg te geven. Zelfborgende lak is in doe-het-zelfzaken of in de vakhandel verkrijgbaar.**

Wielen verslijten. Deze slijtage is afhankelijk van tal van factoren, zoals bijvoorbeeld de manier van skaten, de grond, de lichaamslengte en het gewicht van de gebruiker, de weersomstandigheden, het materiaal van de wielen en van de hardheid daarvan. Daarom is het noodzakelijk, ze af en toe te vervangen.

- Schroef de asschroeven (1q) van de inlineskates met de bijgevoegde inbussleutel uit het frame (1p).
- Trek de asschroeven (1q) uit en verwijder het wiel (1o).
- Hermonteer het nieuwe wiel (1o) in het frame (1p) en bevestig het met de asschroeven (1q).

Na de vervanging:

Gelieve, als na de vervanging het wiel zijdelings schuurt of aan de omtrek het frame raakt, het wiel niet te gebruiken!

Vergewis u ervan dat alle schroeven na de eerste minuten van het skaten nog vast zitten en er niets los of lossers gekomen is.

Span de wielen afzonderlijk nogmaals om te verzekeren dat ze rustig lopen en er geen geluiden van de lagers komen.

Belangrijk!

Nieuwe wielen verhogen inlineskates over het algemeen. Daardoor verandert de afstand tot de grond en bijgevolg ook de remeigenschappen. Vervang om deze reden het remblok.

De kogellagers vervangen

(afb. Q/R)

Opmerking:

De kwaliteit van de kogellagers en het onderhoud daarvan is voor de rustige loop

van uw inlineskates beslissend.

- Demonteer het wiel (1o), zoals in de paragraaf „De wielen vervangen“ beschreven.
- Positioneer de inbussleutel (met handgreep) (3) met de extra technische voorziening boven de afstandhouder (1r) en duw de afstandhouder (1r) eruit. Neem het lager (1s) eruit.
- Duw het andere lager (1s) door druk met de inbussleutel (3) eruit.
- Duw er een nieuw lager (1s) in. Draai het wiel (1o) om, breng de afstandhouder (1r) aan en duw er vervolgens een tweede nieuwe lager (1s) in.
- Bevestig het wiel (1o) weer, zoals in de paragraaf „De wielen vervangen“ beschreven, aan het frame (1p).

Opslag, reiniging

Inlineskates zijn technische sport- en vrijetijdstoestellen en verslijten al naargelang vaardigheden en manier van skaten. Na gebruik van uw inlineskates adviseren wij het grondig reinigen en drogen van de inlineskates.

Verwijder kleine steentjes of andere voorwerpen die soms aan uw wielen zijn blijven hangen.

Elimineer scherpe kanten die zich eventueel tijdens het skaten gevormd hebben. Berg uw inlineskates steeds op een droge plaats.

- **Na het skaten dient u uw kogellagers met een droge doek te reinigen. Natte of vochtige kogellagers moeten met een schone doek gedroogd worden. Smeer de lagers aan de buitenzijde met een geschikt lagervet in om uitwendige roesvorming te vermijden.**
- **Lagers zijn in principe gesloten en kunnen aan de binnenzijde niet gesmeerd worden. Versleten kogellagers moeten vervangen worden.**

Verhelpen van fouten

- **Wielen of kogellagers lopen lawaai-erig**
Demonteer het wiel van het frame, neem het eruit en reinig de kogellagers met een droge doek.
- **Wielen verslijten snel**
Glادة vloeroppervlakken verlengen de levensduur van de wielen. Probeer hardere wielen voor hardere vloeroppervlakken en voor het gebruik in bemoelijkte omstandigheden.
- **Wielen blokkeren**
Draai de asschroeven niet te vast aan.
- **Skate trekt naar links of rechts**
Dit kan van de gebruiker zelf afhankelijk zijn. Vervang de wielen die eenzijdige slijtage vertonen.

- **De rem functioneert niet correct**

Versleten remmen zijn gevaarlijk! Het remeffect kan afzwakken. Als de controle bij het remmen of het remeffect vóór het bereiken van de slijtagemarkering verslechtert, moet de rem vervangen worden. Vervang de rem ten laatste bij het bereiken van de slijtagemarkering.

- **Remproblemen**

Houd steeds ruim afstand. Hoe sneller u skatet, hoe langer uw remafstand wordt. Vergeet u ervan dat u de remtechnieken begrijpt en probeer deze uit op een vlak terrein.

- **De enkels verdraaien zich vaak**

Trek de schoenveters vast genoeg aan.

- **Problemen met het voetbed**

U bent soms niet gewend aan deze aard van beweging.

Controleer plaatsen die klachten veroorzaken en pas de inlineskates opnieuw aan.

Probeer dikke sokken te dragen.

Niniejszy dokument jest skróconą wersją drukowaną pełnej instrukcji użytkowania. Po zeskanowaniu kodu QR trafią Państwo bezpośrednio na stronę obsługi klienta Lidl (www.lidl-service.com) i po wpisaniu numeru artykułu (IAN) 375144_2104 mogą Państwo przejrzeć i pobrać pełną instrukcję użytkowania.

OSTRZEŻENIE! Aby uniknąć szkód osobowych i rzeczowych należy przestrzegać pełnej instrukcji użytkowania i wskazówek dotyczących bezpieczeństwa. Skrócona instrukcja jest częścią artykułu. Przed użyciem artykułu należy zapoznać się ze wszystkimi wskazówkami dotyczącymi użytkowania i bezpieczeństwa. Skróconą instrukcję należy przechowywać w bezpiecznym miejscu a w przypadku przekazania artykułu osobom trzecim należy dołączyć wszystkie dokumenty.

Zakres dostawy/opis części (rys. A)

- 1 x dziecięce łyżworolki typu Softboot (1)
 - (1 a) język
 - (1 b) suwak dociskowy
 - (1 c) szybkie zapięcie
 - (1 d) sznurowadła
 - (1 e) zapięcie na rzep języka
 - (1 f) klamra
 - (1 g) pasek zębaty
 - (1 h) suwak zapięcia systemu szybkiego sznurowania
 - (1 i) pętla do zakładania
 - (1 j) przycisk regulacyjny
 - (1 k) symbole rozmiaru
- 1 x zapasowy stoper (2)
- 1 x klucz imbusowy (3)
- 1 x skrócona instrukcja

Dane techniczne

Rozmiary: 29-33 / 33-37

Klasa B, 20-60 kg

Kółka: 72 x 24 mm

łożysko kulkowe: łożysko ABEC 7 chromowane

 Data produkcji (miesiąc/rok):
11/2021

Zastosowanie zgodne z przeznaczeniem

łyżworolki są przeznaczone do celów rekreacyjnych do użytku prywatnego; nie są odpowiednie do hokeja ulicznego lub agresywnej jazdy.

W 100 % wolne od PVC

Aby nie zagrażać zdrowiu i przyczynić się do zrównoważonego rozwoju, przy produkcji tego artykułu i jego opakowania całkowicie zrezygnowano z użycia PVC.

HeiQ® Pure



Świeżość tkaniny

Uczucie długotrwałej świeżości, dzięki mocy srebra, które zapewnia ochronę przed nieprzyjemnym zapachem przez cały dzień.

Podszewka produktu zawiera biocyd (HeiQ® Pure) zapewniający antybakteryjne właściwości podszewki. Składnik aktywny: Srebro adsorbowane na dwutlenku krzemu (nano).

Wskazówki bezpieczeństwa

OSTRZEŻENIE!

Niebezpieczeństwo uduszenia w przypadku dzieci!

- Nie pozwalać dzieciom bawić się bez nadzoru materiałem opakowaniowym lub artykułem.

Ryzyko obrażeń!

- Zawsze zwracać uwagę na innych użytkowników dróg i przestrzegać przepisów ruchu drogowego.
- Wybrać odpowiednią nawierzchnię do jazdy na łyżworolkach. Nawierzchnie powinny być gładkie, czyste i suche.

- Przed jazdą na łyżworolkach sprawdzić, czy wszystkie śruby i nakrętki są dobrze zamocowane.
- Upewnić się, że śruby i nakrętki zachowują w dalszym ciągu swoje właściwości samoblokujące.
- Nie należy dokonywać żadnych modyfikacji przy łyżworolkach, które mogłyby zagrażać bezpieczeństwu.
- Usunąć ostre krawędzie, które mogą pojawić się podczas jazdy na łyżworolkach.
- Należy nosić stale odpowiedni sprzęt ochronny (kask, ochraniacze na ręce, nadgarstki, łokcie i kolana).
- Unikać obszarów o dużym natężeniu ruchu.
- Zachować czujność i ostrożność przez cały czas.
- Unikać nadmiernej prędkości.
Ogólna zasada: Nigdy nie jeździć na łyżworolkach szybciej niż jest się w stanie biegać.
- Hamulec, kółka i łożyska kulkowe należy regularnie wymieniać, gdy ulegną zużyciu.
- Zawsze nosić odzież odblaskową, aby być lepiej widocznym.
- Nie należy używać artykułu boso.
- Nie należy pozwalać dziecku na zabawę bez nadzoru, ponieważ dzieci nie potrafią przewidzieć potencjalnych zagrożeń.
- Przed każdym użyciem należy sprawdzić, czy artykuł nie posiada uszkodzeń bądź śladów zużycia. Z artykułu można korzystać tylko wtedy, gdy znajduje się w nienagannym stanie!

Unikanie szkód materialnych!

- Należy dbać o swoje łyżworolki.
- Unikać wody, oleju, dziur i bardzo chropowatych powierzchni.

Porady dotyczące jazdy na łyżworolkach

Wskazówka:

Zalecamy jazdę na łyżworolkach w skate parkach oraz odbycie kursu z instruktorem.

Pierwsze próby Pozycja wyjściowa:

Rozstawić stopy na szerokość ramion, lekko ugiąć kolana, aby zapobiec upadkom do tyłu.

Przyspieszanie:

Początkujący powinni zaczynać od małych kroków z czubkami stóp skierowanymi na zewnątrz ukośnie do przodu.

Jazda:

Po zrobieniu kilka kroków pod rząd, nabierze się wystarczająco dużo rozpędu, aby umieścić obie łyżworolki obok siebie i rozpocząć jazdę. W trakcie jazdy lekko ugiąć kolana.

Technika upadku

Ważne! Najpierw należy poćwiczyć upadek na sprzęt ochronny bez łyżworolek na miękkim podłożu. Zawsze starać się upadać do przodu, nigdy do tyłu!

Upadać na ochraniacze kolan.

Następnie zamortyzować upadek za pomocą ochraniaczy na łokcie i dłonie.

Rozstawić przy tym palce, aby uniknąć obrażeń.

Opanowanie jazdy na zakrętach Przy niskiej prędkości:

Przenosić ciężar ciała tak, jak podczas jazdy na rowerze. Przenieść ciężar ciała na lewą stopę, aby wykonać skręt w lewo i na prawą stopę, aby wykonać skręt w prawo.

Przy dużej prędkości:

Wykonywać przekładankę tak, jak podczas jazdy na łyżwach (rys. B).

Techniki hamowania

Wskazówka:

Przećwiczyć różne techniki hamowania na płaskiej powierzchni, przy braku ruchu ulicznego i pieszych.

Do momentu opanowania technik hamowania unikać pochyłych powierzchni.

Hamowanie na pięcie (rys. C):

Jeśli tyźworolki są wyposażone w hamulec, należy pamiętać, aby ich używać. Lekko podnieść końcówkę tyźworolki, na której zamontowany jest hamulec i docisnąć hamulec do podłoża. Przesunąć ciężar ciała lekko do przodu i ugiąć kolana. Efekt hamowania można zwiększyć poprzez mocniejsze ugięcie kolan i przesunięcie ciężaru ciała bardziej do przodu, zwiększając jednocześnie nacisk na hamującą tyźworolkę.

Hamowanie typu T (rys. D):

Jeżeli tyźworolki nie są wyposażone w hamulec lub jeżeli hamulec został usunięty, zalecamy zastosowanie techniki „T-Stop” - jest ona jednak odpowiednia tylko dla osób zaawansowanych w jeździe na tyźworolkach! Stosując technikę „T-Stop” cały ciężar ciała przenoszony jest na jedną stopę. Teraz przesunąć drugą stopę za pierwszą i umieścić ją pod kątem prostym za nią.

Następnie przenieść ciężar ciała z przodu na wewnętrzną stronę kótek tylnej tyźworolki i hamować z coraz większym naciskiem.

Ustawianie rozmiaru (rys. E)

Nacisnąć przycisk regulacyjny (1j) i przesunąć but do żądanego rozmiaru, przytrzymując jednocześnie przycisk regulacyjny.

But musi zatrzasnąć się słyszalnym „KLIKNIĘCIEM”. Strzałka na bucie wskazuje na odpowiedni rozmiar (1k) na ramie.

Ustawianie szerokości (rys. F)

Poluzować śrubę na spodzie artykułu za pomocą dołączonego długiego klucza imbusowego (3), obracając go w kierunku strzałki.

Dostosować szerokość do swoich indywidualnych potrzeb, przesuwając but.

Następnie ponownie mocno dokręcić śrubę.

Zakładanie

Przygotowywanie tyźworolek do założenia

Ważne! Upewnij się, że tyźworolki są prawidłowo dopasowane.

Zewnętrzny but nie powinien odkształcać się podczas zamykania szybkiego zapięcia. Nie zamykaj szybkiego zapięcia z użyciem siły.

1. Nacisnąć suwak dociskowy (1b) szybkiego zapięcia (1c) w kierunku strzałki i otworzyć szybkie zapięcie (1c) (rys. G).
2. Nacisnąć klamrę (1f) i wyciągnąć pasek zębaty (1g) z otworu klamry (1f) (rys. H)
3. Otworzyć zapięcie na rzep języka (1e) (rys. I).
4. Ustawić suwak zapięcia systemu szybkiego sznurowania (1h) w pozycji OPEN i poluzować system szybkiego sznurowania (rys. J).
5. Założyć tyźworolki za pomocą pętli do zakładania (1i) (rys. K).
6. Wyciągnąć sznurowadła (1d) znajdujące się za językiem (1a) i pociągnąć je mocno do góry (rys. L). Pociągać na przemian za sznurowadła (1d).
7. Zablokować zapięcie systemu szybkiego sznurowania, przesuwając suwak zapięcia systemu szybkiego sznurowania (1h) do pozycji CLOSE (rys. M).
8. Zawiązać obydwie końce sznurowadeł (1d) na kokardkę i wsunąć je z powrotem za język (1a).
9. Zamknąć zapięcie na rzep języka (1e).
10. Wsunąć pasek zębaty (1g) do odpowiedniego otworu pod klamrą (1f) i ustawić odpowiednie napięcie (rys. N).

Wskazówka! Wskazówka! Aby znaleźć właściwe napięcie stopy, wcisnąć klamrę i przesunąć pasek zębaty do właściwej pozycji.

11. Zamknąć szybkie zapięcie (1c) („KLIKNIĘCIE”).

Zdejbowanie

1. Wcisnąć suwak dociskowy (1b) szybkiego zapięcia (1c) w kierunku strzałki i otworzyć szybkie zapięcie (1c) (rys. G).
2. Nacisnąć klamrę (1f) i wyciągnąć pasek zębaty (1g) z otworu klamry (rys. H).
3. Otworzyć zapięcie na rzep języka (1e) (rys. I).
4. Ustawić suwak zapięcia systemu szybkiego sznurowania (1h) w pozycji OPEN i poluzować system szybkiego sznurowania (rys. J)

Konserwacja

Wymiana hamulca (rys. O)

Wskazówka: Zużyte hamulce są niebezpieczne! Skuteczność hamowania może się zmniejszyć. Przed każdą jazdą należy sprawdzić stopień zużycia hamulca. Jeśli przed osiągnięciem granicy zużycia pogorszy się kontrola hamowania lub skuteczność hamowania, należy wymienić hamulec. Hamulec należy wymienić najpóźniej po osiągnięciu znaku zużycia (1t).

- Odkręcić śruby klocka hamulcowego (1n) tyżworolki (1) za pomocą załączonego klucza imbusowego (3).
- Wyciągnąć śruby klocka hamulcowego (1n) i zdjąć klocek hamulcowy (1l) z uchwytu (1m).
- Przymocować nowy klocek hamulcowy (1l) do uchwytu (1m) za pomocą śrub klocka hamulcowego (1n).

Zamiana kółek (rys. S)

Regularnie zamieniać kółka pomiędzy sobą, jak pokazano na rysunku S. Regularna zamiana zapobiega jednostronnemu zużyciu kółek.

Wymiana kółek (rys. P)

Ważne!

- **Prosimy o zapoznanie się z rozdziałem „Dane techniczne”: Kółka o innej średnicy mogą zmienić właściwości jezdne i stwarzać zagrożenie dla użytkownika. Dlatego też nie należy ich używać, jeżeli kółka nie mogą być prawidłowo zamontowane. Nigdy nie należy montować kółek większych niż oryginalne kółka tyżworolek.**
- **W przypadku śrub osi należy przestrzegać następujących wskazówek: Po poluzowaniu połączenia śrubowego, należy ponownie nałożyć lakier samozabezpieczający na gwint śrub! Zalecamy, aby zawsze przestrzegać tego zalecenia jako środka ostrożności. Lakier samozabezpieczający jest dostępny w marketach budowlanych lub sklepach specjalistycznych.**

Kółka ulegają zużyciu. Zużycie to zależy od wielu czynników, takich jak styl jazdy, podłoże, wzrost i waga użytkownika, warunki pogodowe, materiał, z którego wykonane są kółka oraz ich twardość. Dlatego konieczna jest ich sporadyczna wymiana.

- Wykręcić śruby osi (1q) tyżworolki z ramy (1p) za pomocą załączonego klucza imbusowego.
- Wyjąć śruby osi (1q) i usunąć kółko (1o).
- Umieścić nowe kółko (1o) w ramie (1p) i zamocować je śrubami osi (1q).

Po wymianie:

jeśli po wymianie kółko ociera się na bokach lub dotyka ramy na obwodzie, nie należy go używać!

Po pierwszych kilku minutach jazdy należy upewnić się, że wszystkie śruby są nadal dokręcone i że nic się nie poluzowało ani nie odkręciło.

Dokręcać kółka pojedynczo, aby upewnić się, że obracają się płynnie i nie słychać odgłosów z łożysk.

Ważne!

Nowe kółka zwiększają całkowitą wysokość łożworolek. Zmienia to odległość od podłoża, a tym samym właściwości hamowania. Z tego powodu należy wymienić klocki hamulcowy.

Wymiana łożysk kulkowych

(rys. Q/R)

Wskazówka:

Jakość łożysk kulkowych i ich konserwacja jest niezbędna dla płynnej pracy łożworolek.

- Wyjąć kółko (1o) zgodnie z opisem w rozdziale „Wymiana kółek”.
- Umieścić klucz imbusowy (z rączką) (3) z dodatkowym urządzeniem nad tuleją dystansową (1r) i wysunąć tuleję (1r). Wyjąć łożysko (1s).
- Wypchnąć kolejne łożysko (1s) poprzez nacisk kluczem imbusowym (3).
- Założyć nowe łożysko (1s). Przekręcić kółko (1o), zamontować tuleję dystansową (1r) i drugie nowe łożysko (1s).
- Zamocować ponownie kółko (1o) w ramie (1p) zgodnie z opisem w rozdziale „Wymiana kółek”.

Przechowywanie, czyszczenie

Łyżworolki są technicznym sprzętem sportowym i rekreacyjnym, dlatego zużywają się w zależności od umiejętności i stylu jazdy. Po użyciu łożworolek zalecamy ich dokładne wyczyszczenie i wysuszenie.

Usunąć małe kamienie lub inne przedmioty, które mogły się przykleić do kółek.

Usunąć ostre krawędzie, które mogły się utworzyć podczas jazdy na łożworolkach. Zawsze przechowywać łożworolki w suchym miejscu.

- **Po jeździe na łożworolkach należy wyczyścić łożyska kulkowe suchą szmatką. Mokre lub wilgotne łożyska kulkowe należy osuszyć czystą szmatką. Nasmarować łożyska odpowiednim smarem łożyskowym z zewnątrz, aby uniknąć zewnętrznego rdzewienia.**
- **Łożyska są zazwyczaj zamknięte i nie mogą być smarowane od wewnątrz. Zużyte łożyska kulkowe powinny zostać wymienione.**

Rozwiązywanie problemów

- **Kółka lub łożyska kulkowe pracują głośno**
Wymontować kółko z ramy, wyjąć je i wyczyścić łożyska kulkowe suchą szmatką.
- **Kółka szybko się zużywają**
Gładkie powierzchnie wydłużają żywotność kółek. Spróbować twardszych kółek do twardszych powierzchni i korzystać z nich w trudnych warunkach.
- **Blokowanie kółek**
Nie należy nadmiernie dokręcać śrub osi.
- **Łyżworolka ściąga w lewo lub w prawo**
Może to zależeć od użytkownika. Wymienić kółka, które są jednostronnie zużyte.

- **Hamulec nie działa prawidłowo**

Zużyte hamulce są niebezpieczne! Skuteczność hamowania może się zmniejszyć. Jeśli przed osiągnięciem granicy zużycia pogorszy się kontrola hamowania lub skuteczność hamowania, należy wymienić hamulec.

Hamulec należy wymienić najpóźniej po osiągnięciu znaku zużycia.

- **Problemy z hamowaniem**

Należy zawsze zachować duży odstęp. Im szybsza jazda na łyżworolkach, tym dłuższa jest droga hamowania. Należy się upewnić, że techniki hamowania są znane i przeciwiczone na równej nawierzchni.

- **Kostki często się skręcają.**

Odpowiednio mocno dociągnąć sznurowadła.

- **Problemy z wkładką**

Możesz nie być przyzwyczajony do tego typu ruchu.

Sprawdzić miejsca, które powodują dyskomfort i ponownie wyregulować łyżworolki.

Starać się nosić grube skarpety.

U tohoto dokumentu se jedná o zkrácené tiskové vydání úplného návodu k použití. Naskenování QR-kódu se dostanete přímo na servisní stránku Lidlu (www.lidl-service.com) a vložením čísla výrobku (IAN) 375144_2104 si můžete prohlédnout a stáhnout úplný návod k použití. **VAROVÁNÍ!** Respektujte úplný návod k použití a bezpečnostní pokyny, abyste vyloučili osobní i věcné škody. Stručný návod je součástí tohoto výrobku. Před použitím výrobku se seznamte se všemi instrukcemi k použití a s bezpečnostními pokyny. Stručný návod dobře uschovejte a při předání výrobku dále třetím osobám s ním předejte i všechny podklady.

Rozsah dodávky/označení dílů (obr. A)

- 1 x dětské softboot inline brusle (1)
 - (1a) jazyk
 - (1b) šoupátko
 - (1c) rychlouzávěr
 - (1d) šněrovaadlo
 - (1e) suchý zip na jazyku
 - (1f) kolébkový uzávěr
 - (1g) západková páska
 - (1h) posuvník uzávěru rychlošněrovaadla
 - (1i) pomůcka pro obouvání
 - (1j) nastavovací knoflík
 - (1k) symboly velikostí
- 1 x náhradní brzda (2)
- 1 x imbusový klíč (3)
- 1 x stručný návod

Technická data

Velikosti: 29 - 33 / 33 - 37
Třída B, 20 - 60 kg
Kolečka: 72 x 24 mm
Kuličková ložiska: ABEC 7 chromové ložisko

 Datum výroby (měsíc/rok):
11/2021

Použití ke stanovenému účelu

Tyto inline brusle jsou vyrobeny jako fitness brusle pro soukromé použití a nejsou vhodné pro pouliční hokej nebo agresivní bruslení.

100 % bez obsahu PVC

Abyste se neohrozilo zdraví a přispělo se ke udržitelnosti, při výrobě tohoto výrobku a při balení se zcela upouští od používání PVC.

HeiQ® Pure



Svěžest textilu

Zažijte pocit trvalé svěžesti díky síle stříbra, která vás udrží po celý den bez zápachu.

Vnitřní výstelka výrobku obsahuje aktivní biocidní látku (HeiQ® Pure) pro antibakteriální úpravu vnitřní výstelky. Aktivní složka: Stříbro adsorbované na oxidu křemičitém (nano).

Bezpečnostní pokyny

VAROVÁNÍ!

Nebezpečí udušení u dětí!

- Nedovolte dětem, aby si hrály bez dozoru s obalovým materiálem nebo s výrobkem.

Nebezpečí úrazu!

- Vždy věnujte pozornost ostatním účastníkům silničního provozu a dodržujte dopravní předpisy.
- Vyberte si pro inline bruslení správný povrch. Povrchy by měly být hladké, čisté a suché.

- Před každým použitím překontrolujte spolehlivé utažení všech šroubů a matek.
- Ujistěte se, že šrouby a matky mají svoji samosvornost.
- Neupravujte své inline brusle způsobem, který by za určitých okolností mohl ohrozit Vaši bezpečnost.
- Odstraňte ostré hrany, které se mohou při bruslení objevit.
- Noste vždy vhodné ochranné prostředky (přilba, chrániče dlaní, zápěstí, loktů a kolen).
- Vyhýbejte se úsekům s vysokou hustotou provozu.
- Udržujte vždy pozornost a buďte opatrní.
- Vyhňte se příliš vysoké rychlosti. Základní pravidlo: Nikdy nebruslete rychleji, než můžete utíkat.
- Pravidelně vyměňujte brzdy, kolečka a kuličková ložiska, pokud jsou opotřebené.
- Vždy noste reflexní oblečení, abyste byli lépe vidět.
- Výrobek nepoužívejte naboso.
- Nenechte své dítě používat výrobek bez dozoru, protože děti neumí odhadnout potenciální nebezpečí.
- Kontrolujte výrobek před každým použitím, zda není poškozen nebo opotřeben. Výrobek smí být používán pouze v bezvadném stavu!

Vyloučení věcných škod!

- Vaším inline bruslím věnujte stálou péči.
- Vyhňte se vodě, oleji, výtlukům a velmi hrubým povrchům.

Tipy pro bruslení

Upozornění:

Doporučujeme bruslit ve skate parcích a absolvovat kurz bruslení s instruktorem.

První cvičení

Výchozí postavení:

Postavte chodidla na šířku ramen a mírně pokrčte kolena, aby nedošlo k pádu dozadu.

Zrychlování:

Jako začátečník začněte malými kroky se špičkami nohou směřujícími šikmo ven.

Kolečka:

Uděláte-li pár kroků za sebou, budete mít dostatek hybnosti na to, abyste dali obě brusle vedle sebe a ujížděli. Jděte přitom lehce do kolen.

Technika pádu

Důležité! Nacvičujte pády nejprve na ochranné pomůcky bez inline bruslí na měkkém povrchu. Vždy se snažte zachytit pád dopředu, nikdy dozadu!

Padejte na kolenní chrániče.

Potom pád zmírněte pomocí chráničů loktů a dlaní.

Roztahujte prsty od sebe, abyste se vyhnuli zraněním.

Zvládnání zatáček

Při pomalém tempu:

Přenášejte váhu jako při jízdě na kole. Při zatáčce doleva přenášejte svoji váhu na levou nohu, při zatáčce doprava na pravou nohu.

Při vysokém tempu:

Přesazujte jako při bruslení na bruslích (obr. B).

Techniky brzdění

Upozornění:

Procvičujte si různé techniky brzdění na rovném povrchu bez provozu a bez chodců.

Vyhýbejte se svahům, dokud nezvládnete brzdnou techniku.

Patní brzda (obr. C):

Pokud mají Vaše inline brusle brzdy, nezapomínejte je používat. Mírně nadzvedněte špičku brusle, na které je namontována brzda, a přitlačte brzdu k zemi. Lehce přesuňte váhu dopředu a pokrčte kolena. Brzdový účinek lze zvýšit, pokud více pokrčíte kolena a posunete váhu dále dopředu a současně zvýšíte tlak na brzdnou brusli.

T-brzda (obr. D):

Pokud Vaše inline brusle nejsou vybaveny brzdou nebo pokud jste brzdu odstranili, doporučujeme „techniku T-stop“ - ta je však vhodná pouze pro pokročilé bruslaře! Při použití „techniky T-stop“ přeneste svoji celkovou váhu na jednu nohu. Nyní přesuňte druhou nohu za první a umístěte ji za ni do pravého úhlu. Potom přeneste váhu zepředu na vnitřní stranu koleček Vaší zadní brusle a brzděte rostoucím tlakem.

Nastavení velikosti (obr. E)

Stiskněte nastavovací knoflík (1j) dolů a při stisknutí nastavovacího knoflíku posuňte botu na požadovanou velikost. Bota musí slyšitelným „KLIKNUTÍM“ zaklapnout. Šipka na botě přitom ukazuje na odpovídající velikost (1k) na rámu.

Nastavení šířky (obr. F)

Povolte šroub na spodní straně výrobku příloženým dlouhým imbusovým klíčem (3) otáčením ve směru šipky.

Posouváním boty přizpůsobte velikost svým individuálním potřebám.

Potom šroub opět utáhněte.

Obouvání

Příprava na obouvání ze stavu po dodávce.

Důležité! Dbejte na to, aby Vaše inline brusle správně seděly.

Vnější bota se nesmí při uzavření rychlouzávěru zdeformovat. Rychlouzávěr nezavírejte silou.

1. Zatlačte šoupátko (1b) rychlouzávěru (1c) dovnitř ve směru šipky a otevřete rychlouzávěr (1c) (obr. G).
2. Stiskněte kolébkový uzávěr (1f) a vytáhněte západkovou pásku (1g) z otvoru kolébkového uzávěru (1f) (obr. H).
3. Otevřete suchý zip na jazyku (1e) (obr. I).
4. Nastavte posuvník uzávěru rychlošněrovadla (1h) na OPEN (OTEVŘÍT) a uvolněte rychlošněrovadlo (obr. J).
5. Inline brusle si obujte pomocí pomůcky na obouvání (1i) (obr. K).
6. Vytáhněte šněrovadlo (1d) zpoza jazyka (1a) a pevně ho vytáhněte nahoru (obr. L). Sřídivavě při tom utahujte oba konce šněrovadla (1d).
7. Uzamkněte uzávěr rychlošněrovadla posunutím posuvníku uzávěru rychlošněrovadla (1h) na CLOSE (ZAVŘÍT) (obr. M).
8. Uvažte kličku z obou konců šněrovadla (1d) a vložte ji zpět za jazyk (1a).
9. Zavřete suchý zip na jazyku (1e).
10. Zatlačte západkovou pásku (1g) do k tomu určeného otvoru pod kolébkovým uzávěrem (1f) a nastavte pro Vás vhodné utažení (obr. N).

Upozornění! Chcete-li najít vhodné utažení pro svou nohu, podržte kolébkový uzávěr a posuňte západkovou pásku do polohy, která vám vyhovuje.

11. Uzavřete rychlouzávěr (1c) (KLIKNUTÍ).

Zouvání

1. Zatlačte šoupátko (1b) rychlouzávěru (1c) dovnitř ve směru šípky a otevřete rychlouzávěr (1c) (obr. G).
2. Stiskněte kolébkový uzávěr (1f) a vytáhněte západkovou pásku (1g) z otvoru kolébkového uzávěru (obr. H).
3. Otevřete suchý zip na jazyku (1e) (obr. I).
4. Nastavte posuvník uzávěru rychlošněrovnadla (1h) na OPEN (OTEVŘÍT) a uvolněte rychlošněrovnadlo (obr. J).

Údržba

Výměna brzd (obr. O)

Upozornění: Opořebené brzdy jsou nebezpečné! Brzdný účinek může klesat. Opořebení brzd kontrolujte před každou jízdou.

Pokud se ovládání během brzdění nebo brzdny účinek zhorší před dosažením značky opořebení, musí být brzda vyměněna. Brzdu vyměňte nejpozději při dosažení označení opořebení (1t).

- Odšroubujte šrouby brzdového bloku (1n) Vašich inline bruslí (1) přiloženým imbusovým klíčem (3).
- Vytáhněte šrouby brzdového bloku (1n) a vyjměte brzdový blok (1l) z držáku brzdového bloku (1m).
- Upevněte nový brzdový blok (1l) pomocí šroubů brzdového bloku (1n) pevně do držáku brzdového bloku (1m).

Výměna koleček mezi sebou (obr. S)

Kolečka pravidelně mezi sebou vyměňujte, jak ukazuje obrázek S. Pravidelná výměna koleček mezi sebou zabraňuje jejich jednostrannému opořebení.

Úplná výměna koleček (obr. P) Důležité!

- **„Dodržujte kapitulu „Technická data“: Kolečka s jiným průměrem mohou změnit jízdní vlastnosti a za určitých okolností ohrozit uživatele. Proto je prosím nepoužívejte, pokud se kolečka nedají správně nainstalovat. Nikdy neinstalujte větší kolečka, než jsou originální kolečka inline bruslí.**
- **U šroubů osiček mějte na paměti toto: Po uvolnění šroubového spoje musíte na závit šroubů znovu nanést samosvorný lak! Doporučujeme, abyste toto vždy preventivně dodržovali. Samosvorný lak je k dispozici ve stavebninách nebo specializovaných prodejnách.**

Kolečka se opořebávají. Toto opořebení závisí na mnoha faktorech, jako je styl bruslení, povrch, výška a hmotnost uživatele, povětrnostní podmínky, materiál koleček a jejich tvrdost. Proto je nutné je občas vyměnit.

- Odšroubujte šrouby osiček (1q) inline brusle z rámu (1p) přiloženým imbusovým klíčem.
- Vytáhněte šrouby osiček (1q) a vyjměte kolečko (1o).
- Nainstalujte nové kolečko (1o) zpět do rámu (1p) a zajistěte ho šrouby osičky (1q).

Po provedení výměny:

Pokud se kolečko po výměně tře po straně nebo se dotýká rámu na obvodu, kolečko nepoužijte!

Po prvních několika minutách jízdy se ujistěte, zda jsou všechny šrouby stále utažené a zda se nic nepovolilo nebo neuvolnilo.

Kolečka znovu upněte po jednom, abyste zajistili jejich hladký chod a aby z ložisek nevycházely žádné zvuky.

Důležité!

Nová kolečka inline brusle celkově zvyšují. Tím se mění vzdálenost od země a tím i brzdné vlastnosti. Z tohoto důvodu vyměňte brzdový blok.

Výměna kuličkových ložisek (obr. Q/R)

Upozornění:

Kvalita kuličkových ložisek a jejich údržba je pro hladký chod Vašich inline bruslí zásadní.

- Vyjměte kolečko (1 o), jak je popsáno v části „Úplná výměna koleček“.
- Umístěte imbusový klíč (s držadlem) (3) s přidavným zařízením na distanční rozpěrku (1 r) a tuto rozpěrku (1 r) vytlačte. Vyjměte ložisko (1 s).
- Vytlačte druhé ložisko (1 s) stisknutím imbusového klíče (3).
- Vtlačte dovnitř nové ložisko (1 s). Otočte kolečko (1 o), vložte distanční rozpěrku (1 r) a poté vtlačte dovnitř druhé nové ložisko (1 s).
- Upevněte kolečko (1 o) opět na rám (1 p), jak je popsáno v části „Úplná výměna koleček“.

Uskladnění, čištění

Inline brusle jsou technické sportovní a volnočasové vybavení, a proto se opotřebovávají v závislosti na dovednosti a stylu bruslení. Po použití inline bruslí doporučujeme důkladné čištění a osušení inline bruslí.

Odstraňte malé kamínky nebo jiné předměty, které se mohly zaseknout ve vašich kolečkách. Odstraňte ostré hrany, které se mohly při bruslení vytvořit. Inline brusle uchovávejte vždy na suchém místě.

- **Po bruslení byste měli vyčistit kuličková ložiska suchým hadříkem. Mokrá nebo vlhká kuličková ložiska je nutné vysušit čistým hadříkem. Vnější část ložisek namažte vhodným mazivem na ložiska, aby se předešlo tvorbě vnější rzi.**
- **Ložiska jsou obvykle uzavřena a nelze je mazat zevnitř. Opotřebená kuličková ložiska je nutné vyměnit.**

Odstraňování problémů

- **Kolečka nebo kuličková ložiska běží hlučně**
Demontujte kolečko z rámu, vyjměte ho a očistěte kuličkové ložisko suchým hadříkem.
- **Kolečka se rychle opotřebovávají**
Hladké povrchy prodlužují životnost koleček. Vyzkoušejte tvrdší kolečka na tvrdší povrchy a používání v obtížných podmínkách.
- **Blokování koleček**
Šrouby osiček neutahujte příliš.
- **Brusle táhnou doleva nebo doprava.**
To může záviset na samotném uživateli. Vyměňte kolečka, u nichž se projevuje jednostranné opotřebenění.

- **Brzda nefunguje správně.**

Opotřebené brzdy jsou nebezpečné! Brzdný účinek může klesat. Pokud se ovládání brzdění nebo brzdný účinek zhorší před dosažením značky opotřebení, musí být brzda vyměněna. Brzdu vyměňte nejpozději po dosažení značky opotřebení.

- **Problémy s brzděním**

Vždy udržujte dostatečný odstup. Čím rychleji bruslíte, tím delší bude Vaše brzdná dráha. Ujistěte se, že rozumíte technikám brzdění a cvičíte je na rovině.

- **Často dochází k vymknutí kotníků**

Pevně utáhněte šněrovadla.

- **Problémy s klenbou nohy**

Možná nejste na tento druh pohybu zvyklí. Kontrolujte oblasti, které způsobují nepříjemnosti, a upravte své inline brusle. Zkuste nosit silné ponožky.

Pri tomto dokumente sa jedná o skrátený výtlačok úplného návodu na používanie. Naskenovaním QR kódu sa dostanete priamo na stránku servisu Lidlu (www.lidl-service.com) a zadaním čísla výrobku (IAN) 375144_2104 si môžete pozrieť a stiahnuť úplný návod na používanie. **VÝSTRAHA!** Aby ste zabránili zraneniam osôb a vecným škodám, dbajte na úplný návod na používanie a pokyny pre bezpečnosť. Krátky návod tvorí súčasť tohto výrobku. Pred používaním výrobku sa oboznámte so všetkými pokynmi pre používanie a bezpečnosť. Krátky návod dobre uschovajte a ak odovzdávate výrobok tretím osobám, odovzdajte im aj všetky podklady.

Obsah balenia/zoznam dielov (obr. A)

- 1 x detské softboot inline korčule (1)
 - (1a) jazyk
 - (1b) tlaková zarážka
 - (1c) rýchchlouzáver
 - (1d) šnúrka do topánok
 - (1e) suchý zips jazyka
 - (1f) výkyvný uzáver
 - (1g) pásik západky
 - (1h) šmýkadlo šnurovacieho rýchchlouzáveru
 - (1i) pomôcka na utiahnutie
 - (1j) nastavovacia hlava
 - (1k) veľkostné symboly
- 1 x náhradné zarážadlo (2)
- 1 x inbusový kľúč (3)
- 1 x krátky návod

Technické údaje

Veľkosti: 29 - 33 / 33 - 37
Trieda B, 20 - 60 kg
Kolieska: 72 x 24 mm
Guľkové ložisko: ABEC 7 chrómované ložisko

 Dátum výroby (mesiac/rok):
11/2021

Používanie podľa určenia

Tieto inline korčule sú vyrobené ako fitness korčule pre súkromné použitie a nie sú vhodné pre hokej na ulici alebo agresívne korčuľovanie.

100 % bez obsahu PVC

Aby sme neohrozili zdravie a aby sme prispeli k udržateľnosti, úplne sa zriekame pri výrobe tohto výrobku a obalu použitia PVC.

HeiQ® Pure



Sviežosť textílie

Zažite pocit trvalej sviežosti vďaka sile striebra, ktoré Vás po celý deň udržuje bez zápachu.

Vnútorňa podšívka výrobku obsahuje účinnú látku biocid (HeiQ® Pure) pre antibakteriálne vybavenie vnútornej podšívky. Aktívna účinná látka: Striebro adsorbuje na oxid kremičitý

Bezpečnostné pokyny

VÝSTRAHA!

Nebezpečenstvo udusenía detí!

- Nenechávajte deti hrať sa bez dohľadu s obalovým materiálom alebo výrobkom.

Nebezpečenstvo poranenia!

- Dávajte vždy pozor na ostatných účastníkov premávky a dodržiavajte pravidlá cestnej premávky.
- Na inline korčuľovanie si zvolte správnu zem. Povrchy by mali byť hladké, čisté a suché.

- Pred každým použitím skontrolujte, či sú všetky skrutky a matice dotiahnuté.
- Uistite sa, či si skrutky a matice zachovali svoju samozvernú vlastnosť.
- Nemeňte kolieskové korčule tak, aby za určitých okolností ohrozili Vašu bezpečnosť.
- Odstráňte ostré hrany, ktoré by sa mohli vyskytnúť počas korčuľovania.
- Vždy noste vhodnú ochrannú výbavu (prilba, chrániče rúk, zápästí, lakťov a kolien).
- Vyhýbajte sa oblastiam s hustou cestnou premávkou.
- Zostaňte vždy pozorní a buďte opatrní.
- Vyhýbajte sa prívysokej rýchlosti.
Základné pravidlo: Nikdy sa nekorčuľujte rýchlejšie ako viete bežať.
- Brzdu, kolieska a guľkové ložiská pravidelne vymieňajte, keď sú opotrebené.
- Aby Vás bolo lepšie vidieť, noste vždy reflexné oblečenie.
- Výrobok nepoužívajte naboso.
- Nenechávajte svoje dieťa používať výrobok bez dohľadu, pretože deti nevedia odhadnúť potencionálne nebezpečenstvá.
- Pred každým používaním výrobku skontrolujte, či nie je poškodený alebo opotrebený. Výrobok sa smie používať len v bezchybnom stave!

Zabránenie vecným škodám!

- Svoje korčule ošetríte.
- Vyhýbajte sa vode, oleju, výtlkom a veľmi drsným povrchom.

Tipy na korčuľovanie

Upozornenie:

Odporúčame Vám korčuľovanie v korčuľarských parkoch ako aj kurz korčuľovania s učiteľom.

Prvé cvičenie

Základný postoj:

Postavte sa tak, aby boli nohy od seba na šírku ramien, choďte ľahko do kolien, aby ste zabránili pádom dozadu.

Zrýchlenie:

Ako začiatočník začnite s malými krokmi šikmo dopredu, so špičkami nôh smerom von.

Kolieska:

Keď urobíte niekoľko krokov za sebou, budete mať dostatok rozmachu, aby ste obidve korčule postavili vedľa seba a kĺzali sa. Choďte pritom ľahko do kolien.

Technika padania

Dôležité! Nacvičujte padanie na ochranné vybavenie najskôr bez korčulí na mäkkú podložku. Pokúste sa podchytiť pády vždy dopredu, nikdy nie dozadu!

Dopadajte na chrániče kolien.

Pád zachyťte nakoniec chráničmi na lakte a na zápästia.

Roztiahnite pritom prsty, aby ste zabránili poraneniám.

Ovládanie zatáčok

Pri nízkom tempe:

Váhu preneste ako pri jazde bicyklom. Pri zatáčke doľava presuňte váhu na ľavú nohu, pri zatáčke doprava na pravú nohu.

Pri vysokom tempe:

Prekladajte ako pri korčuľovaní (obr. B).

Techniky brzdzenia

Upozornenie:

Cvičte si rôzne techniky brzdzenia na rovnom povrchu bez premávky a bez chodcov.

Kým nezvládnete techniky brzdzenia, vyhýbajte sa pádom.

Brzda na päte (obr. C):

Ak sú Vaše korčule vybavené brzdami, myslíte na to, že ich máte používať. Nadvíhnite ľahko špičku korčule, na ktorej je brzda namontovaná a brzdou zatlačte na zem. Váhu preneste ľahko dopredu a ohnite kolená. Brzdny účinok môžete zosilniť, keď sa v kolenách silnejšie ohnete a váhu preniesete ďalej dopredu, kým súčasne zosilníte tlak na korčuľu, ktorá brzdí.

T-brzda (obr. D):

Ak nie sú Vaše korčule vybavené brzdou alebo ak je brzda odmontovaná, odporúčame Vám použiť „techniku T-stop“ - táto je však vhodná len pre pokročilých korčuliarov! Pri použití techniky „T-Stop“ presuniete celú svoju váhu na jednu nohu. Pohnite teraz druhou nohou za prvú a dajte ju do pravého uhla za druhou. Nakoniec presuňte svoju váhu dopredu na vnútornú stranu kolieska zadnej korčule a so zvyšujúcim sa tlakom brzdíte.

Nastavenie veľkosti (obr. E)

Stlačte nastavovaciu hlavu (1j) nadol a posuňte topánku pri stlačenej nastavovacej hlave na želanú veľkosť.

Topánka musí zapadnúť tak, že je počuť „KLICK“. Šípka na topánke pritom na ráme ukazuje na vhodnú veľkosť (1k).

Nastavenie šírky (obr. F)

Uvoľnite skrutku na spodnej strane výrobku pomocou priloženého dlhého inbusového kľúča (3) otáčaním v smere šípky.

Posunutím topánky prispôsobte šírku Vaším individuálnym požiadavkám.

Následne znovu utiahnite skrutku.

Obutie

Príprava zo stavu pri dodaní po obutí

Dôležité! Dbajte na to, aby Vám korčule správne sadli.

Vonkajšia čižma by sa pri zatvorení rýchlozáveru nemala zdeformovať. Rýchlozáver nezatvárajte násilím.

1. Stlačte tlakovú zarážku (1b) rýchlozáveru (1c) v smere šípky dovnútra a otvorte rýchlozáver (1c) (obr. G).
2. Stlačte výkyvný uzáver (1f) a vytiahnite pásik západky (1g) z otvoru výkyvného uzáveru (1f) (obr. H).
3. Otvorte suchý zips jazyka (1e) (obr. I).
4. Nastavte šmykadlo šnurovacieho rýchlozáveru (1h) na OPEN a uvoľnite šnurovací systém (obr. J).
5. Obujte si korčule pomocou pomôcok na utiahnutie (1i) (obr. K).
6. Vytiahnite šnúрку do topánok (1d) spoza jazyka (1a) a potiahnite pevne dohora (obr. L). Pritom striedavo ťahajte za šnúřky do topánok (1d).
7. Aretujte šnurovací rýchlozáver tak, že šmykadlo šnurovacieho rýchlozáveru (1h) nastavíte na CLOSE (obr. M).
8. Uviažte z obidvoch koncov šnúřok do topánok (1d) slučku a túto vsuňte späť za jazyk (1a).
9. Zatvorte suchý zips jazyka (1e).
10. Posuňte pásik západky (1g) do pripraveného otvoru pod výkyvným uzáverom (1f) a nastavte ju na správne napätie (obr. N).

Poznámka! Aby ste našli správne napätie pre svoju nohu, držte výkyvný uzáver stlačený a pásikom západky pohybujte do polohy, ktorá je pre Vás správna.

11. Zatvorte rýchlouzáver (1c) („KLICK“).

Vyuzutie

1. Stlačte tlakovú zarážku (1b) rýchlouzáveru (1c) v smere šípky dovnútra a otvorte rýchlouzáver (1c) (obr. G).
2. Stlačte výkyvný uzáver (1f) a vytiahnite pásik západky (1g) z otvoru výkyvného uzáveru (obr. H).
3. Otvorte suchý zips jazyka (1e) (obr. I)
4. Nastavte šmykádko šnurovacieho rýchlouzáveru (1h) na OPEN a uvoľnite šnurovací systém (obr. J).

Údržba

Výmena brzdy (obr. O)

Upozornenie: Opatrované brzdy sú nebezpečné! Brzdny účinok môže zoslabnúť. Pred každou jazdou skontrolujte opotrebenie brzdy.

Ak sa zhorší kontrola pri brzdení príp. brzdny účinok pred dosiahnutím značky opotrebenia, musí sa brzda vymeniť. Brzdu vymeňte najneskôr pri dosiahnutí značky opotrebenia (1t).

- Odskrutkujte skrutky brzdneho segmentu (1n) korčule (1) pomocou priloženého inbusového kľúča (3).
- Vytiahnite skrutky brzdneho segmentu (1n) a odstráňte brzdny segment (1l) od držadla brzdneho segmentu (1m).
- Znovu pripevnite brzdny segment (1l) skrutkami brzdneho segmentu (1n) na držadlo brzdneho segmentu (1m).

Výmena koliesok (obr. S)

Pravidelne zamieňajte kolieska medzi sebou podľa obrázka S. Pravidelná zámena zabraňuje jednostrannému opotrebeniu koliesok.

Výmena koliesok (obr. P)

Dôležité!

- **Dbajte na kapitolu „Technické údaje“: Kolieska, ktoré majú iný priemer, môžu zmeniť vlastnosti jazdy a za určitých okolností môžu viesť k ohrozeniu užívateľa. Preto prosím nepoužívajte, keď sa kolieska nedajú bezchybne vmontovať. Nemontujte nikdy väčšie kolieska ako sú pôvodné kolieska korčule.**
- **Pre skrutky nápravy dodržujte prosím nasledovné: Po uvoľnení skrutkového spoja musíte znovu naniesť samoistiaci lak na závit skrutiek! Odporúčame nasledovať toto ako bezpečnostné opatrenie. Samoistiaci lak možno kúpiť v stavebninách alebo v špecializovanej predajni.**

Kolieska sa opotrebovávajú. Toto opotrebenie závisí od mnohých faktorov, ako napríklad od štýlu korčuľovania, od zeme, od veľkosti a váhy používateľa, poveternostných pomerov, od materiálu koliesok a ich tvrdosti. Preto je nutné príležitostne ich vymeniť.

- Vyskrutkujte skrutky nápravy (1q) korčule pomocou priloženého inbusového kľúča z rámu (1p).
- Skrutky nápravy (1q) vytiahnite a vyberte kolieska (1o).
- Nové koliesko (1o) vložte znovu do rámu (1p) a pripevnite ho pomocou skrutiek nápravy (1q).

Po výmene:

Ak sa po výmene koliesko zboku odiera alebo na obvode sa dotýka rámu, prosím koliesko nepoužívajte!

Uistite sa, či všetky skrutky po prvých minútach jazdy ešte pevne sedia a či sa neuvolnili.

Kolieska jednotlivu ešte raz napnite, aby ste zistili, či sa pohybujú kľudne a či z ložísk nevychádzajú nejaké zvuky.

Dôležité!

Nové kolieska celkovo zvyšujú inline korčuľovanie. Tým sa zmení vzdialenosť od zeme a tým sa menia aj brzdné vlastnosti. Z tohto dôvodu zameňte brzdiaci segment.

Výmena guľkových ložísk

(obr. Q/R)

Upozornenie:

Kvalita guľkových ložísk a ich údržba sú rozhodujúce pre kľudný chod Vašich inline korčulí.

- Koliesko (1o) vymontujte podľa popisu v odseku „Výmena koliesok“.
- Polohujte inbusový kľúč (rukoväťou) (3) s extra zariadením nad dištančný držiak (1r) a dištančný držiak (1r) vytlačte. Vyberte ložisko (1s).
- Druhé ložisko (1s) vytlačte tlakom pomocou inbusového kľúča (3).
- Vtlačte nové ložisko (1s). Otočte koliesko (1o), vložte dištančný držiak (1r) a nakoniec vtlačte druhé nové ložisko (1s).
- Koliesko (1o) znovu pripevnite na rám (1p) podľa popisu v odseku „Výmena koliesok“.

Skladovanie, čistenie

Inline korčule sú technické zariadenia pre šport a voľnočasové aktivity a preto sa používajú podľa schopností a štýlu korčuliara. Po používaní inline korčulí odporúčame ich dôkladné vyčistenie a vysušenie inline korčulí.

Odstráňte drobné kamienky alebo iné predmety, ktoré za určitých okolností môžu ostať zaseknuté vo Vašich kolieskach.

Odstráňte ostré hrany, ktoré sa prípadne vytvorili pri korčuľovaní. Vaše inline korčule uschovajte vždy na suchom mieste.

- **Po korčuľovaní by ste mali guľkové ložiská vyčistiť suchou handrou. Mokré alebo vlhké guľkové ložiská sa musia vysušiť čistou handrou. Ložiská namažte zvonku vhodným mazivom na ložiská, aby ste zabránili tvorbe vonkajšej hrdze.**
- **Ložiská sú spravidla zatvorené a nedajú sa mazať zvnútra. Opotrebované guľkové ložiská sa musia vymeniť.**

Odstránenie chýb

- **Kolieska alebo guľkové ložiská bežia hlučne**
Koliesko odmontujte z rámu, vyberte ho a vyčistite guľkové ložiská suchou handrou.
- **Kolieska sa rýchlo opotrebuje**
Hladké povrchy predlžujú životnosť koliesok. Vyskúšajte tvrdšie kolieska pre tvrdšie povrchy a používanie za sťažených podmienok.
- **Kolieska sa blokuje**
Skrutky nápravy neufahujte príliš.
- **Korčuľa ťahá doľava alebo doprava**
Toto môže závisieť od samotného používateľa. Vymeňte kolieska, ktoré vykazujú jednostranné opotrebenie.

- **Brzda nefunguje správne**

Opotrebené brzdy sú nebezpečné! Brzdny účinok môže zoslabnúť. Ak sa zhorší kontrola pri brzdení príp. brzdny účinok pred dosiahnutím značky opotrebenia, musí sa brzda vymeniť. Brzdu vymeňte najneskôr pri dosiahnutí značky opotrebenia.

- **Problémy s brzdou**

Udržujte vždy dostatočný odstup. Čím rýchlejšie sa korčuľujete, o to dlhšia bude brzdna dráha. Uistite sa, že rozumiete technikám brzdzenia a cvičte ich na rovnom teréne.

- **Členky sa často podvrtnú**

Šnúrky do topánok utiahnite dostatočne pevne.

- **Problémy s vložkou do topánok**

Na tento druh pohybu nie sú za určitých okolností navyknuté.

Skontrolujte oblasti, ktoré spôsobujú ťažkosti, a inline korčule nanovo prispôbte. Pokúste sa nosiť hrubé ponožky.

Este documento es una copia impresa abreviada de las instrucciones de uso completas. Escaneando el código QR accederá directamente a la página de servicio de Lidl (www.lidl-service.com) donde podrá consultar y descargar las instrucciones de uso completas indicando el número de artículo (IAN) 375144_2104.

¡AVISO! Tenga en cuenta las instrucciones de uso completas y las indicaciones de seguridad para evitar daños materiales y personales. Esta guía rápida forma parte de este artículo. Familiarícese con todas las indicaciones de seguridad y uso antes de usar el artículo. Guarde bien esta guía rápida y facilite toda la documentación si entrega el artículo a terceros.

Contenido de suministro/descripción de las piezas (fig. A)

- 1 x patines en línea Softboot para niños (1)
 - (1 a) lengüeta
 - (1 b) deslizador a presión
 - (1 c) cierre rápido
 - (1 d) cordones
 - (1 e) cinta de velcro con lengüeta
 - (1 f) cierre basculante
 - (1 g) cinta de carraca
 - (1 h) deslizador del cierre del sistema de acordonado rápido
 - (1 i) ayuda a la colocación
 - (1 j) botón de ajuste
 - (1 k) símbolo del número
- 1 x almohadilla de freno de repuesto (2)
- 1 x llave Allen (3)
- 1 x guía rápida

Datos técnicos

Tallas: 29 - 33 / 33 - 37

Clase B, 20 - 60 kg

Ruedas: 72 x 24 mm

Rodamiento: rodamiento de cromo ABEC 7

 Fecha de fabricación (mes/año): 11/2021

Uso conforme al fin previsto

Estos patines en línea han sido diseñados para el uso privado y no son aptos para practicar el hockey callejero o el patinaje agresivo.

100 % libre de PVC

Para no poner en peligro la salud y contribuir a la sostenibilidad, en la producción de este artículo y del embalaje se ha renunciado por completo al uso de PVC.

HeiQ® Pure



Tejidos frescos

Disfrute de la sensación de un frescor duradero gracias a la fuerza de la plata que mantendrá los olores alejados todo el día.

El forro interior del artículo contiene un agente biocida (HeiQ® Pure) que ejerce un efecto antibacteriano en el forro interior. Principio activo: plata adsorbida en dióxido de silicio (nano).

Instrucciones de seguridad

¡AVISO!

¡Peligro de asfixia para niños!

- No deje que los niños jueguen sin vigilancia con el material de embalaje o el artículo.

¡Peligro de lesiones!

- Tenga siempre cuidado con los otros usuarios de la vía pública y respete el código de circulación.
- Elija un suelo adecuado para practicar el patinaje en línea. Las superficies deben ser lisas y estar limpias y secas.

- Compruebe antes de patinar que todos los tornillos y tuercas estén bien apretados.
- Asegúrese de que los tornillos y las tuercas conserven su capacidad autobloqueadora.
- No realice modificaciones a los patines en línea que pudieran poner en peligro la seguridad bajo determinadas circunstancias.
- Elimine los bordes afilados que pudieran aparecer durante la práctica del patinaje.
- Lleve en todo momento dispositivos de protección adecuados (casco, protectores para las palmas de las manos, muñequeras, coderas y rodilleras).
- Evite las zonas con mucho tráfico.
- Permanezca siempre atento y tenga cuidado.
- Evite alcanzar velocidades excesivas.
Regla general: No patine nunca más rápido de lo que pueda correr.
- Cambie los frenos, las ruedas y los rodamientos con regularidad si están gastados.
- Utilice siempre ropa reflectante para ser visto mejor.
- No use el artículo descalzo.
- No permita que su hijo use el artículo sin vigilancia, ya que los niños no pueden evaluar los posibles peligros.
- Compruebe si el artículo presenta daños o signos de desgaste antes de cada uso.
¡El artículo debe utilizarse únicamente si se encuentra en perfectas condiciones!

¡Prevención de daños materiales!

- Cuide sus patines en línea.
- Evite el agua, el aceite, los baches y las superficies muy ásperas.

Consejos para patinar

Nota:

Recomendamos patinar en pistas de patinaje y realizar un curso con un monitor.

Primer entrenamiento

Posición de salida:

Coloque los pies separados a la anchura de los hombros con las rodillas ligeramente flexionadas para evitar caerse de espaldas.

Aceleración:

Como principiante, empiece con pasos cortos con las puntas de los pies señalando hacia fuera en diagonal hacia delante.

Ruedas:

Cuando dé un par de pasos seguidos, tendrá suficiente impulso para poner ambos patines juntos y deslizarse. Flexione un poco las rodillas mientras lo hace.

Técnica de caída

¡Importante! Practique la caída sobre el equipo de protección primero sin patines en línea sobre una superficie blanda. ¡Intente caer siempre hacia delante, nunca hacia atrás! Déjese caer sobre las rodilleras.

Intercepte la caída a continuación con las coderas y los protectores de las palmas de las manos.

Abra los dedos mientras lo hace para prevenir lesiones.

Dominio de las curvas

A velocidad reducida:

Desplazar el peso como al montar en bicicleta. Desplace su peso sobre el pie izquierdo para hacer una curva a la izquierda y sobre el pie derecho para hacer una curva a la derecha.

Con velocidad alta:

Proceda como en el patinaje sobre hielo (fig. B).

Técnica de frenado

Nota:

Practique técnicas de frenado diferentes sobre una superficie plana sin tráfico ni peatones.

Evite las pendientes hasta que domine las técnicas de frenado.

Freno del talón (fig. C):

Si los patines en línea están equipados con frenos, no olvide usarlos. Eleve ligeramente la punta del patín en el que está montado el freno y presione el freno contra el suelo. Desplace el peso ligeramente hacia delante y flexione las rodillas. El frenado puede reforzarse flexionando más las rodillas y desplazando el peso más hacia delante mientras refuerza al mismo tiempo la presión sobre el patín con el que se frena.

Frenado en T (fig. D):

Si sus patines en línea no están equipados con un freno o si ha desmontado el freno, recomendamos emplear la "técnica de parada en T", ¡pero esta sólo es apta para patinadores avanzados! Desplace todo su peso sobre un pie para emplear la técnica de parada en T. Mueva ahora el otro pie detrás del primero y colóquelo en ángulo recto detrás. Desplace a continuación su peso de la parte delantera a la parte interior de las ruedas de su patín trasero y frene ejerciendo cada vez más presión.

Ajuste de la talla (fig. E)

Presione el botón de ajuste (1j) hacia abajo y ajuste la bota al tamaño deseado con el botón de ajuste apretado.

La bota debe encajarse mediante un CLIC audible. La flecha de la bota señala entonces la talla correcta (1k) en el armazón.

Ajuste del ancho (fig. F)

Afloje el tornillo de la parte inferior del artículo con la llave Allen larga (3) incluida girando en la dirección de la flecha.

Ajuste el ancho desplazando la bota de acuerdo a sus necesidades individuales.

Vuelva a apretar el tornillo a continuación.

Colocación

Preparación para calzarse el patín
¡Importante! Tenga cuidado de que los patines en línea se hayan colocado correctamente.

La bota exterior no debe deformarse al cerrar el cierre rápido. No ejerza violencia para cerrar el cierre rápido.

1. Pulse el deslizador a presión (1b) del cierre rápido (1c) en la dirección de la flecha y abra el cierre rápido (1c) (fig. G).
2. Presione el cierre basculante (1f) y extraiga la cinta de carraca (1g) del orificio del cierre basculante (1f) (fig. H).
3. Abra la cinta de velcro con lengüeta (1e) (fig. I).
4. Ajuste el deslizador del cierre de sistema de acordonado rápido (1h) a OPEN y afloje el sistema de acordonado rápido (fig. J).
5. Póngase los patines en línea empleando el dispositivo de ayuda (1i) (fig. K).
6. Saque los cordones (1d) de detrás de la lengüeta (1a) y estírelos hacia arriba (fig. L). Tire de forma alternativa de los cordones (1d) mientras lo hace.
7. Bloquee el cierre del sistema de acordonado rápido desplazando el deslizador del cierre del sistema de acordonado rápido (1h) a CLOSE (fig. M).
8. Ate los dos extremos de los cordones (1d) formando un lazo e introdúzcalos de nuevo detrás de la lengüeta (1a).
9. Cierre la cinta de velcro con lengüeta (1e).
10. Introduzca la cinta de carraca (1g) en el orificio previsto para ello debajo del cierre basculante (1f) y ajuste la tensión correcta (fig. N).

¡Nota! Para encontrar la sujeción correcta para su pie, mantenga el cierre basculante presionado y desplace la cinta de carraca a la posición correcta.

11. Cierre el cierre rápido (1c) (CLIC).

Retirada

1. Pulse el deslizador a presión (1b) del cierre rápido (1c) en la dirección de la flecha y abra el cierre rápido (1c) (fig. G).
2. Presione el cierre basculante (1f) y extraiga la cinta de carraca (1g) del orificio del cierre basculante (fig. H).
3. Abra la cinta de velcro con lengüeta (1e) (fig. I).
4. Ajuste el deslizador del cierre de sistema de acordonado rápido (1h) a OPEN y afloje el sistema de acordonado rápido (fig. J).

Mantenimiento

Sustitución del freno (fig. O)

Nota: ¡Los frenos desgastados son peligrosos! La eficacia del frenado puede disminuir. Compruebe el desgaste del freno antes de cada desplazamiento. Si el control al frenar o la eficacia de frenado empeora antes de alcanzar la marca de desgaste, el freno deberá cambiarse. Cambie el freno cuando se alcance la marca de desgaste (1t) a más tardar.

- Afloje los tornillos de la almohadilla de freno (1n) del patín en línea (1) con la llave Allen incluida (3).
- Extraiga los tornillos de la almohadilla de freno (1n) y retire la almohadilla de freno (1l) de su soporte (1m).
- Fije la almohadilla de freno (1l) nueva con los tornillos (1n) en su soporte (1m) de nuevo.

Intercambio de las ruedas (fig. S)

Intercambie las ruedas con regularidad como se muestra en la ilustración S. El intercambio regular impide el desgaste de las ruedas por un solo lado.

Sustitución de las ruedas (fig. P)

¡Importante!

- **Tenga en cuenta las indicaciones recogidas en el capítulo “Datos técnicos”: Las ruedas con diámetros diferentes podrían modificar las características de marcha y poner en peligro al usuario bajo determinadas circunstancias. Por ese motivo, le rogamos no usar ruedas que no se puedan montar correctamente. No monte bajo ningún concepto ruedas mayores que las originales del patín.**
- **Tenga en cuenta lo siguiente para los tornillos de eje: ¡Después de aflojar la unión roscada debe volver a aplicarse la laca freno-tornillos a la rosca de los tornillos! Recomendamos hacer esto siempre como medida de precaución. La laca freno-tornillos puede adquirirse en tiendas de bricolaje y establecimientos especializados.**

Las ruedas están sometidas al desgaste. Este depende de múltiples factores como, por ejemplo, el estilo de patinaje, el terreno, la altura y el peso del usuario, las condiciones climatológicas, el material de las ruedas y su dureza. Por ello, es necesario cambiarlas de vez en cuando.

- Desenrosque los tornillos del eje (1q) del patín en línea con la llave Allen adjunta del armazón (1p).
- Extraiga los tornillos de eje (1q) y quite la rueda (1o).
- Monte la rueda nueva (1o) en el armazón (1p) y fijela con los tornillos de eje (1q).

Después de cambiar:

¡No use la rueda si después de cambiarla roza por el lateral o entra en contacto con el contorno del armazón!

Asegúrese de que los tornillos sigan estando apretados después de los primeros minutos de uso y de que no se hayan soltado ni aflojado. Vuelva a apretar las ruedas una a una para asegurarse de que funcionen de forma silenciosa y que los rodamientos no produzcan ruido.

¡Importante!

Por lo general, las ruedas nuevas elevan los patines en línea. Esto hace que se modifique la distancia al suelo y con ello también las características de freno. Cambie la almohadilla de freno por este motivo.

Sustitución de los rodamientos (fig. Q/R)

Nota:

La calidad de los rodamientos y su mantenimiento son decisivos para el funcionamiento silencioso de los patines en línea.

- Desmonte la rueda (1o) como se describe en la sección "Sustitución de las ruedas".
- Coloque la llave Allen (con asa) (3) con el dispositivo extra sobre el distanciador (1r) y extraiga el distanciador (1r) presionándolo. Extraiga el rodamiento (1s).
- Extraiga el otro rodamiento (1s) presionándolo con la llave Allen (3).
- Introduzca un rodamiento (1s) nuevo presionando. Gire la rueda (1o), coloque el distanciador (1r) e introduzca a continuación el segundo rodamiento (1s) nuevo.
- Fije la rueda (1o) de nuevo como se describe en el apartado "Sustitución de las ruedas" en el armazón (1p).

Almacenamiento, limpieza

Los patines en línea son dispositivos deportivos y de ocio que se desgastan en función del estilo de patinaje y las capacidades del usuario. Recomendamos lavar y secar en profundidad los patines en línea después de su uso. Retire las piedrecitas u otros objetos que hayan podido quedar colgados de las ruedas. Elimine los cortes afilados que hayan podido formarse al patinar. Guarde los patines siempre en un lugar seco.

- **Los rodamientos deberían limpiarse con un paño seco después de patinar. Los rodamientos húmedos o mojados deberán secarse con un paño limpio. Engrase los rodamientos con una grasa adecuada desde el exterior para prevenir la formación de óxido por fuera.**
- **Por lo general, los rodamientos están cerrados, por lo que no pueden lubricarse por dentro. Los rodamientos desgastados deben cambiarse.**

Eliminación de errores

- **Las ruedas o los rodamientos hacen ruido al desplazarse**
Desmonte la rueda del armazón, extráigala y limpie el rodamiento con un paño seco.
- **Las ruedas se desgastan con rapidez**
Las superficies lisas prolongan la vida útil de las ruedas. Pruebe emplear ruedas más duras para superficies más duras y su uso en condiciones más difíciles.
- **Las ruedas se bloquean**
No apriete los tornillos del eje en exceso.
- **El patín tira hacia la izquierda o la derecha**
Esto puede depender del propio usuario. Cambie las ruedas si están desgastadas por un lado.

- **El freno no funciona bien**

¡Los frenos desgastados son peligrosos! La eficacia del frenado puede disminuir. Si el control al frenar o la eficacia de frenado empeora antes de alcanzar la marca de desgaste, el freno deberá cambiarse. Cambie el freno cuando se alcance la marca de desgaste a más tardar.

- **Problemas de frenado**

Mantenga siempre una distancia considerable. Cuanto más rápido patine, más espacio necesitará para frenar. Asegúrese de que entienda las técnicas de frenado y practique sobre terrenos nivelados.

- **Los tobillos se tuercen con frecuencia**

Apriete los cordones con suficiente fuerza.

- **Problemas con la plantilla**

Es posible que no esté acostumbrado a este tipo de movimiento.

Compruebe las zonas que provocan molestias y vuelva a ajustar los patines en línea.

Pruebe a llevar calcetines gordos.

Ved dette dokument drejer det sig om en forkortet, trykt udgivelse af den komplette brugervejledning. Ved at scanne QR-koden kommer man direkte til Lidl-servicesiden (www.lidl-service.com), og ved at indtaste artikelnummeret (IAN) 375144_2104 kan den komplette brugervejledning ses og downloades.

ADVARSEL! Overhold den komplette brugervejledning og sikkerhedsanvisningerne for at undgå personskader og materielle skader. Den korte vejledning er en del af denne artikel. Bliv fortrolig med alle brugs- og sikkerhedsanvisninger, før artiklen tages i brug. Opbevar den korte vejledning godt, og aflever alle dokumenter, hvis artiklen gives videre til tredjepart.

Leveringsomfang/deleliste (fig. A)

1 x inline rulleskøjter med softboot til børn (1)

- (1 a) pløs
- (1 b) trykindstillingsknap
- (1 c) skibinding
- (1 d) snørebånd
- (1 e) velcrolukning
- (1 f) bagspænde
- (1 g) lukkerem
- (1 h) udløserknap til kviklukning
- (1 i) hælstrop
- (1 j) indstillingsknap
- (1 k) størrelsessymboler

1 x ekstra stopklods (2)

1 x unbrakonøgle (3)

1 x kort vejledning

Tekniske data

Størrelser: 29 - 33 / 33 - 37

Klasse B, 20 - 60 kg

Hjul: 72 x 24 mm

Kugleleje: ABEC 7 kromlejer

 Fremstillingsdato (måned/år):
11/2021

Tilsigtet brug

Disse inline rulleskøjter er designet som fitness-rulleskøjter og er tiltænkt privat brug. De egner sig ikke til street hockey eller andre aggressive sportsgrene.

100 % PVC-fri

Af hensyn til miljøet og forbrugernes sundhed er der ikke anvendt nogen former for PVC under produktionen af denne artikel og den anvendte emballage.

HeiQ® Pure



Tekstilfriskhed

Takket være anvendelsen af sølv kan du se frem til en frisk fornemmelse uden lugtgener, selv efter mange timers brug.

Artiklens inderfor er behandlet med biocidet HeiQ® Pure, der har en antibakteriel funktion. Aktivt stof: Sølv adsorberet til siliciumdioxid (nano).

Sikkerhedsoplysninger

ADVARSEL!

Kvælningsfare for børn!

- Lad ikke børn lege med emballagematerialet eller artiklen uden opsyn.

Risiko for personskade!

- Vær altid opmærksom på dine medtrafikanter, og overhold færdselsloven.
- Vælg det rigtige underlag til dine rulleskøjter. Underlaget skal være glat, rent og tørt.

- Tjek alle skrue og møtrikker for korrekt fastspænding, inden du begiver dig ud på rulleskøjterne.
- Vær sikker på, at bolte og møtrikker bevarer deres selvslæsende egenskaber.
- Du må ikke foretage ændringer på dine rulleskøjter, der kan bringe din sikkerhed i fare.
- Hvis der dannes skarpe kanter under brugen, skal disse fjernes.
- Brug altid passende beskyttelsesudstyr (hjelm, hånd-, håndleds-, albue- og knæbeskyttere).
- Undgå områder med tæt trafik.
- Vær opmærksom på dine omgivelser, og udvis altid stor forsigtighed under brugen af rulleskøjterne.
- Undgå kørsel i høj fart. Tommelfingerregel: Kør aldrig med større fart, end du selv kan løbe.
- Sliddele som bremser, hjul og kuglelejer skal udskiftes med jævne mellemrum.
- Brug altid tøj med refleksstriber for større synlighed i trafikken.
- Brug ikke artiklen med bare fødder.
- Lad ikke dit barn bruge artiklen uden opsyn, da børn ikke er i stand til at bedømme potentielle farer.
- Tjek artiklen for skader eller slitage før hver brug. Artiklen må kun bruges i fejlfri tilstand!

Undgå materielle skader!

- Vedligehold dine inline rulleskøjter.
- Undgå at køre henover vand, olie, slaghuller og meget ru overflader.

Rulleskøjtetips

Bemærk:

Vi anbefaler dig at bruge dine rulleskøjter i en skatepark samt at tage et rulleskøjtekursus med instruktør.

Kom godt i gang

Udgangsposition:

Stå med en skulderbreddes afstand mellem fødderne og let bøjede knæ. På den måde mister du ikke så let balancen og falder bagover.

Kom op i fart:

Som nybegynder bør du starte med at tage små skridt fremad med fodspidsen pegende let udad.

Kom op i fart:

Når du har taget et par skridt fremad efter hinanden, har du fået nok fart på til at kunne placere rulleskøjter parallelt med hinanden og køre ligeud. Bøj samtidig let i knæene.

Faldteknik

Vigtigt! Ifør dig beskyttelsesudstyret, og øv dig i at falde på et blødt underlag uden rulleskøjterne på. Forsøg altid for at afbøde faldet ved at falde forover, aldrig bagover!

Sørg for at lande på knæbeskytterne.

Tag herefter fra med albue- og håndfladebeskytterne.

Spred i den forbindelse fingrene for at undgå skader.

Kurvekørsel

Ved lavt tempo:

Læn dig ind i svinget som på cykel. Hvis du skal dreje til venstre, lægger du vægten på den venstre fod, mens du ved højresving lægger vægten på den højre fod.

Ved højt tempo:

Brug samme teknik som ved skøjteløb (fig. B)

Bremseteknikker

Bemærk:

Øv de forskellige bremseteknikker på en plan overflade uden trafik eller fodgængere.

Undgå bakker, indtil du har fået helt styr på bremseteknikkerne.

Hælbremse (fig. C):

Hvis dine inline rulleskøjter er udstyret med en stopklods, bør du huske at bruge den. Løft spidsen af rulleskøjten let, mens du samtidig trykker stopklodsen ned mod underlaget. Læn vægten fremover, og bøj i knæene. Bremsvirkningen kan forstærkes, hvis du bøjer knæene endnu mere, og i endnu højere grad læner vægten fremover, mens du samtidig øger trykket på den bremsende rulleskøjte.

T-bremse (fig. D):

Hvis dine inline rulleskøjter ikke er udstyret med en bremseklods, eller hvis du har afmonteret denne, anbefaler vi dig at gøre brug af "T-stop-teknikken" – denne teknik egner sig dog kun til erfarne rulleskøjteløbere! For at bremse med "T-stop-teknikken", lægger du hele din vægt på den ene fod. Bevæg nu den anden fod hen bagved den første, og anbring den i en ret vinkel bagved den forreste fod.

Flyt herefter din vægt fra den forreste rulleskøjte til hjulene på indersiden af den bagerste rulleskøjte, og brems med stadig større kraft.

Indstilling af størrelsen (fig. E)

Tryk indstillingsknappen (1j) nedad, og skub skoen hen på den ønskede størrelse med indstillingsknappen holdt nede.

Skoen skal klikke på plads med et hørtbart "KLIK". Pilen på skoen skal i den forbindelse pege hen imod den ønskede størrelse (1k) på rammen.

Indstilling af bredden (fig. F)

Løsn skruen på undersiden af artiklen med den vedlagte lange unbrakonøgle (3) ved at dreje skruen i pilens retning.

Tilpas nu skoens bredde efter din fod.

Stram herefter skruen igen.

Sådan tager du rulleskøjterne på

Sådan gør du dine nye rulleskøjter klar til ibrugtagning

Vigtigt! Sørg for, at dine inline rulleskøjter sidder rigtigt.

Yderstøvlen skal holde formen, når du lukker skibindingen. Luk ikke skibindingen med vold.

1. Tryk nu skibindingens (1c) trykindstillingsknap (1b) i bund med pilens retning, og åbn skibindingen (1c) (fig. G).
2. Tryk på bagspændet (1f), og træk lukkeremmen (1g) ud af bagspændets åbning (1f) (fig. H).
3. Åbn velcrolukningen (1e) (fig. I).
4. Sæt kviklukningens udløserknap (1h) på OPEN, og løsn herefter kviklukningen (fig. J).
5. Tag inline rulleskøjten på ved at trække i hælstroppen (1i) (fig. K).
6. Træk snørebandene (1d) frem bag pløsen (1a), og træk dem opad, så sidder stramt (fig. L). Træk skiftevis i de to snøreband (1d).
7. Lås kviklukningen fast ved at skubbe udløserknappen (1h) hen på CLOSE (fig. M).
8. Bind begge ender af snørebandet (1d) sammen til en sløjfe, og gem denne bag pløsen (1a).
9. Luk velcrolukningen (1e).
10. Skub lukkeremmen (1g) ind i den dertil anbragte åbning under bagspændet (1f), og indstil det korrekte spændingsniveau (fig. N).

Bemærk: Med henblik på at finde det rigtige spændingsniveau til din fod, skal du holde bagspændet inde, mens du bevæger lukkeremmen hen på den rigtige position.

11. Luk nu for skibindingen (1c) ("KLIK").

Sådan tager du rulleskøjterne af

1. Tryk skibindingens (1c) trykindstillingsknap (1b) i bund med pilens retning, og åbn skibindingen (1c) (fig. G).
2. Tryk på bagspændet (1f), og træk lukkeremmen (1g) ud af bagspændets åbning (fig. H).
3. Åbn velcrolukningen (1e) (fig. I).
4. Sæt kviklukningens udløserknap (1h) på OPEN, og løs herfter kviklukningen (fig. J).

Vedligeholdelse

Udskiftning af stopklodsen (fig. O)

Bemærk: En nedslidt stopklods udgør en sikkerhedsrisiko! Bremsefunktionen er ikke længere lige så effektiv. Tjek stopklodsens slitage-tilstand før hver køretur.

Bremseklodsen er udstyret med en slitage-markering. Hvis bremseklodsen hhv. bremseevnen afsløres som mangelfuld under kontrollen, skal bremseklodsen udskiftes. Udskift bremseklodsen senest når slitage-markeringen (1t) er nået.

- Løsn skrueerne i bremseklodsen (1n) på inline rulleskøjten (1) med den vedlagte unbrakonøgle (3).
- Træk skrueerne i bremseklodsen (1n) ud, og fjern bremseklodsen (1l) fra bremseklodsholderen (1m).
- Fastgør den nye bremseklods (1l) til bremseklodsholderen (1m) ved hjælp af skrueerne til bremseklodserne (1n).

Sådan udskiftes hjulene (fig. S)

Sørg for regelmæssigt at udskifte hjulene som vist på fig. S. Gennem regelmæssig udskiftning undgår du ensidig slitage.

Sådan udskiftes hjulene (fig. P)

Vigtigt!

- **Se kapitlet "Tekniske data": Hjul med en anden diameter kan ændre køreegenskaberne og i visse tilfælde udgøre en sikkerhedsrisiko for brugeren. Hvis hjulene ikke lader sig montere uden problemer, skal du derfor undlade at bruge dem. Monter aldrig større hjul end rulleskøjternes oprindelige hjulstørrelse.**
- **Vær opmærksom på følgende i forbindelse med akseskruerne: Når du har løsnet skrueforbindelsen, skal du selv komme sikringslak på skrueernes gevind! Vi anbefaler dig altid at følge denne fremgangsmåde af sikkerhedsmæssige årsager. Sikringslak (også kaldet skrue- og gevindsikring) fås i byggemarkeder og hos fagspecialister.**

Hjulene bliver med tiden slidt ned. Hvor hurtigt dette sker afhænger af mange forskellige faktorer, herunder kørestil og underlag, brugerens størrelse og vægt, vejrtilstanderne samt endelig hjulenes materiale og hårdhedsgrad. Hjulene skal derfor udskiftes fra tid til anden.

- Skru akseskruerne (1q) på inline rulleskøjten ud af rammen med den vedlagte unbrakonøgle (1p).
- Træk nu akseskruerne (1q) ud, og fjern hjulet (1o).
- Kom det nye hjul (1o) på plads i rammen (1p), og fastgør det med akseskruerne (1q).

Efter udskiftningen:

Hvis hjulet efter udskiftningen går imod rammen eller kører skævt, må dette hjul ikke benyttes!

Efter de første par minutters kørsel skal du tjekke, at alle skrueerne sidder som de skal, og at intet har løsnet sig.

Spænd hvert eneste hjul efter igen for at sikre, at samtlige hjul kører korrekt, og at der ikke kommer mislyde fra kuglelejerne.

Vigtigt!

Nye hjul gør hele rulleskøjten som helhed højere. Det får afstanden til underlaget til at ændre sig og dermed også bremseegenskaberne. Udskift af den grund også bremseklossen.

Udskiftning af kuglelejerne (fig. Q/R)

Bemærk:

Kvaliteten af kuglelejerne og deres regelmæssige vedligeholdelse er afgørende for rulleskøjternes køreegenskaber.

- Fjern hjulet (1o) som beskrevet i afsnittet "Sådan udskiftes hjulene".
- Anbring unbrakonøglen (med håndtag) (3) med den ekstra anordning over afstandsholderen (1r), og tryk afstandsholderen (1r) ud. Tag kuglelejet (1s) ud.
- Tryk det andet kugleleje (1s) ud med unbrakonøglen (3).
- Tryk et nyt kugleleje (1s) på plads. Drej hjulet (1o), anbring afstandsholderen (1r), og tryk herefter det andet nye kugleleje (1s) på plads.
- Fastgør hjulet (1o) til rammen (1p) igen som beskrevet i afsnittet "Sådan udskiftes hjulene".

Opbevaring, rengøring

Inline rulleskøjter er klassificeret som teknisk sports- og fritidsudstyr og graden af slitage retter sig derfor efter brugerens evner og kørestil. Efter brug af dine inline rulleskøjter anbefaler vi dig at rengøre og tørre dem grundigt.

Fjern småsten eller andre genstande, der måtte have sat sig fast i hjulene.

Har der dannet sig skarpe kanter under brugen, skal disse fjernes. Opbevar altid dine inline rulleskøjter et tørt sted.

- **Når du er færdig med at stå på rulleskøjter, skal du rense kuglelejerne med en tør klud. Våde eller fugtige kuglelejer skal tørres med en ren klud. Smør kuglelejerne udefra med en egnet type kuglelejefedt, da de erved forhindrer udvendig rustdannelse.**
- **Grundet kuglelejernes lukkede konstruktion vil det sjældent være muligt at smøre dem indefra. Slidte kuglelejer skal udskiftes.**

Fejlafhjælpning

- **Hjul eller kuglelejer siger mislyde**
Tag hjulet ud af rammen, og rengør kuglelejerne med en tør klud.
- **Hjulene bliver hurtigt slidt ned**
Glatte overflader forlænger hjulenes levetid. Prøv at kifte til en hårdere hjultype, der er beregnet til hårde overflader og krævende forhold.
- **Hjulene låser sig**
Sørg for ikke at stramme akseskruerne alt for meget.
- **Rulleskøjten trækker mod den ene side**
Dette kan skyldes brugerens kørestil. Tjek hjulene for ensidige skader, og udskift alle hjul med dette problem.

- **Bremseklodsen fungerer ikke rigtigt**
En nedslidt stopklods udgør en sikkerhedsrisiko! Bremsfunktionen er ikke længere lige så effektiv. Bremseklodsen er udstyret med en slitage-markering. Hvis bremseklodsen hhv. bremseevnen afsløres som mangelfuld under kontrollen, skal bremseklodsen udskiftes. Udskift bremseklodsen, senest når slitage-markeringen er nået.
- **Bremseproblemer**
Hold altid rigeligt med afstand. Jo hurtigere du kører, jo længere bliver bremselængden. Husk at sikre dig, at du forstår de forskellige bremseteknikker. Øv dig på et plant område.
- **Jeg vrækker tit om på anklen**
Sørg for at stramme snørebåndet tilstrækkeligt.
- **Problemer med fodsålen**
De nye bevægelser er endnu uvante for dig. Find ud af, hvor rulleskøjten trykker eller irriterer, og indstil den herefter på ny. Prøv at bruge tykke sokker i rulleskøjterne.

DELTA-SPORT HANDELSKONTOR GMBH

Wragekamp 6 • DE-22397 Hamburg
GERMANY



11/2021

Delta-Sport-Nr.: KI-10064

10.08.2021 / PM 4:59

IAN 375144_2104

