

**OWIM GmbH & Co. KG**

Stiftsbergstraße 1  
74167 Neckarsulm  
GERMANY

Model-Nr.: HG10175C / HG10175D

Version: 05/2025

IAN 481030\_2410





## IONIC HAIR DRYER CHDB 2200 C1

(GB)

### IONIC HAIR DRYER

Operation and safety notes

(HU)

### IONIZÁLÓ HAJSZÁRÍTÓ

Kezelési és biztonsági utalások

(SI)

### IONSKI SUŠILNIK ZA LASE

Navodila za upravljanje in varnostna opozorila

(CZ)

### FÉN NA VLASY S IONIZAČNÍ TECHNOLOGIÍ

Pokyny pro obsluhu a bezpečnostní pokyny

(SK)

### FÉN S IONIZÁTOROM

Pokyny pre obsluhu a bezpečnostné pokyny

(DE) (AT) (CH)

### IONEN-HAARTROCKNER

Bedienungs- und Sicherheitshinweise

IAN 481030\_2410

(CZ) (SK)

(HU) (SI)

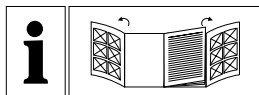

GB	Operation and safety notes	Page	5
HU	Kezelési és biztonsági utalások	Oldal	12
SI	Navodila za upravljanje in varnostna opozorila	Stran	20
CZ	Pokyny pro obsluhu a bezpečnostní pokyny	Strana	29
SK	Pokyny pre obsluhu a bezpečnostné pokyny	Strana	36
DE/AT/CH	Bedienungs- und Sicherheitshinweise	Seite	43

**A**

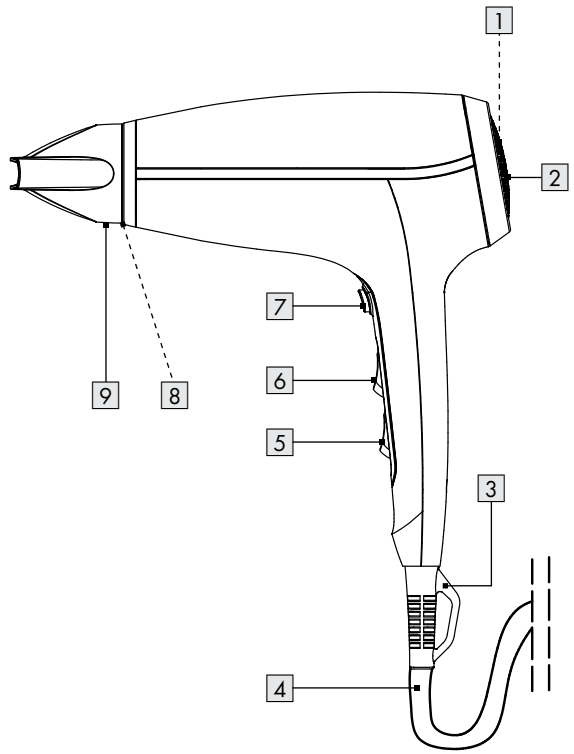
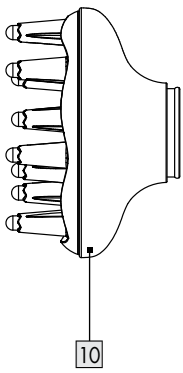





**B**

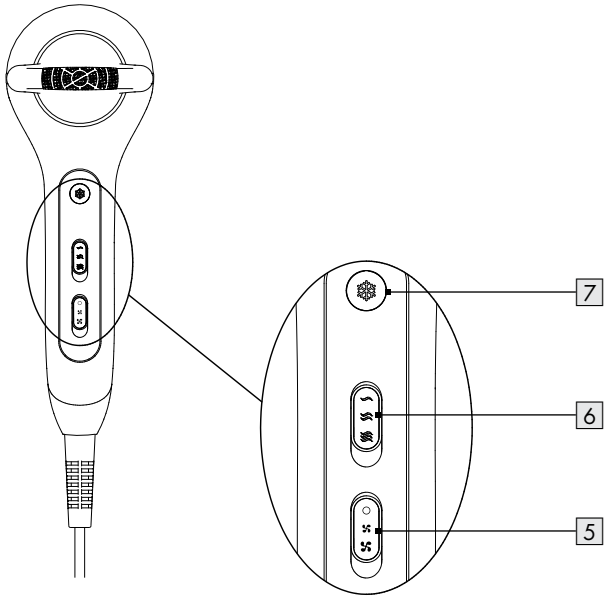



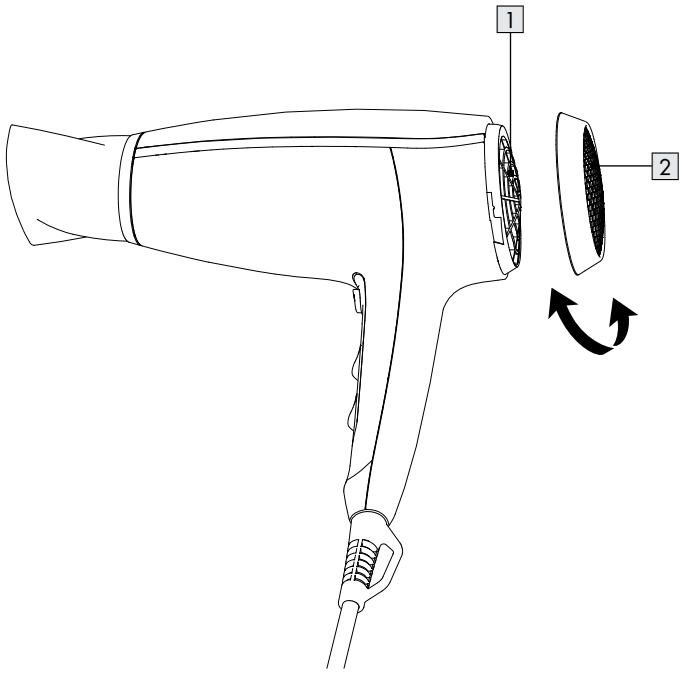







**C**



<b>Warnings and symbols used</b> .....	Page	6
<b>Introduction</b> .....	Page	6
Intended use .....	Page	6
Scope of delivery .....	Page	7
Description of parts (Fig. A) .....	Page	7
Technical data .....	Page	7
<b>Safety instructions</b> .....	Page	7
<b>Before first use</b> .....	Page	9
<b>Operation</b> .....	Page	9
Off mode .....	Page	9
Drying hair .....	Page	9
Styling hair .....	Page	9
<b>Cleaning and care</b> .....	Page	10
Cleaning the housing, the concentrator nozzle and the diffuser .....	Page	10
Cleaning the protection grid and the air inlet .....	Page	10
<b>Storage</b> .....	Page	10
<b>Disposal</b> .....	Page	11
<b>Warranty</b> .....	Page	11
Warranty claim procedure .....	Page	11
Service .....	Page	11

## Warnings and symbols used

The following warnings are used in this user manual and on the packaging:

	<b>DANGER!</b> This symbol in combination with the signal word "Danger" marks a high-risk hazard that if not prevented could result in death or serious injury.		Alternating current / voltage
		<b>Hz</b>	Hertz (supply frequency)
		<b>W</b>	Watts
	<b>WARNING!</b> This symbol in combination with the signal word "Warning" marks a medium-risk hazard that if not prevented could result in death or serious injury.		Symbol for a Protection Class II product
			Do not use this product near bathtubs, showers, basins or other vessels containing water.
	<b>CAUTION!</b> This symbol in combination with the signal word "Caution" marks a low-risk hazard that if not prevented could result in minor or moderate injury.		Read the instruction manual thoroughly, particularly the safety instructions.
	<b>NOTE:</b> This symbol in combination with "Note" provides additional useful information.	<b>CE</b>	CE mark indicates conformity with relevant EU directives applicable for this product.
	Use the product in dry indoor spaces only.	 	Safety information Instructions for use

## IONIC HAIR DRYER

### ● Introduction

We congratulate you on the purchase of your new product. You have chosen a high quality product. The instructions for use are part of the product. They contain important information concerning safety, use and disposal. Before using the product, please familiarise yourself with all of the safety information and instructions for use. Only use the product as described and for the specified applications. If you pass the product on to anyone else, please ensure that you also pass on all the documentation with it.

### ● Intended use

This product is designed to dry and style human hair. The product must not be used on artificial or animal hair. Do not use the product for any other purpose.

This product is only intended for private household use, not for commercial purposes.



The manufacturer accepts no liability for damages caused by improper use.

## ● Scope of delivery

After unpacking the product, check if the delivery is complete and if all parts are in good condition. Remove all packing materials before use.

- 1 x Ionic hair dryer
- 1 x Diffuser
- 1 x Concentrator nozzle
- 1 x User manual

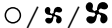
## ● Description of parts (Fig. A)

- 1 Air inlet
- 2 Protection grid
- 3 Hanging loop
- 4 Power cord and power plug
- 5  (Air flow switch)
- 6  (Heat control switch)
- 7  (Cooling mode button)
- 8 Air outlet
- 9 Concentrator nozzle
- 10 Diffuser

## ● Technical data

- Input voltage: 220-240 V~, 50-60 Hz
- Rated power: 2200 W
- Protection class: II
- Power consumption under off mode: 0.1W



## Safety instructions

**BEFORE USING THE PRODUCT, PLEASE FAMILIARISE YOURSELF WITH ALL OF THE SAFETY INFORMATION AND INSTRUCTIONS FOR USE! WHEN PASSING THIS PRODUCT ON TO OTHERS, PLEASE ALSO INCLUDE ALL THE DOCUMENTS!**

In the case of damage resulting from non-compliance with these operating instructions the warranty claim becomes invalid! No liability is accepted for consequential damage! In the case of material damage or personal injury caused by incorrect handling or non-compliance with the safety instructions, no liability is accepted!

## **⚠ WARNING! RISK OF LOSS OF LIFE OR ACCIDENT TO INFANTS AND CHILDREN!**

Never leave children unsupervised with the packaging material. The packaging material represents a danger of suffocation. Children frequently underestimate the dangers. Always keep children away from the packaging material.

- This product can be used by children aged from 8 years and above and persons with reduced physical, sensory or mental capabilities or lack of experience and knowledge if they have been given supervision or instruction concerning use of the product in a safe way and understand the hazards involved.
- Children shall not play with the product.

- Cleaning and user maintenance shall not be made by children without supervision.
- ⚠ **WARNING!** Misuse may lead to injury. Use this product solely in accordance with these instructions. Do not attempt to modify the product in any way.
- ⚠ **DANGER! Risk of electric shock!** Never attempt to repair the product yourself. In case of malfunction, repairs are to be conducted by qualified personnel only.
- ⚠ **WARNING! Risk of electric shock!** Do not immerse the product in water or other liquids. Never hold the product under running water.
- ⚠ **WARNING! Risk of electric shock!** Never use a damaged product. Disconnect the product from the power supply and contact your retailer if it is damaged.
- Before connecting the product to the power supply, check that the voltage and current rating corresponds with the power supply details shown on the product's rating label.
- Regularly check the power plug and the power cord for damages. If the power cord is damaged, it must be replaced by the manufacturer, its service agent or similarly qualified persons in order to avoid a hazard.
- Protect the power cord against damages. Do not let it hang over sharp edges, do not squeeze or bend it. Keep the power cord away from hot surfaces and open flames.
- For additional protection, the installation of a residual current device (RCD) having a rated residual operating current not exceeding 30 mA is advisable in the electrical circuit supplying the bathroom. Ask your installer for advice.
- The use of extension cords is not recommended. If the use of an extension cord is necessary, it must be designed for a current flow of at least 10 A. Lay cords in such a way that they may not be tripped over or otherwise damaged.
- ⚠ **WARNING! Risk of electric shock!** Do not use this product near bathtubs, showers, basins or other vessels containing water.

- The product must not be left unattended while it is connected to the supply mains.
- Do not operate the product with wet hands or while standing on a wet floor. Do not touch the power plug with wet hands.
- Do not pull the power plug out of the electrical outlet by the power cord. Do not wrap the power cord around the product.
- Protect the product, its power cord and power plug against dust, direct sunlight, dripping and splashing water.
- Switch off the product before
  - changing attachments,
  - cleaning,
  - disconnecting the product from the power supply.
- When the product is used in a bathroom, unplug it after use since the proximity of water presents a hazard even when the product is switched off.
- Do not drop the product to avoid damage to the product.
- To avoid product overheat, never block the air inlet and air outlet during use.

### ● **Before first use**

- Remove the packaging. Check if all parts are complete.

① **NOTE:** The product may give off some odour during first use. These are production or transport residue that will quickly subside.

### ● **Operation**

#### ● **Off mode**

The off mode is switched by plugged in the appliance without giving any action.

#### ● **Drying hair**

(Fig. B)

- Connect the power plug  4 to a suitable electrical outlet.
- Select the desired air flow and heat levels (Fig. B):

○ /  /  5 (Air flow switch)	Air flow level
○	Product off
	Product on: gentle air flow
	Product on: strong air flow

○	Product off
---	-------------

	Product on: gentle air flow
---	-----------------------------



	Product on: strong air flow
---	-----------------------------

- /  /  6 (Heat control switch)	Heat level
-	No heat
	Low heat
	High heat

-	No heat
---	---------





	Low heat
---	----------



	High heat
---	-----------

- After use: Select ○  5 to switch off the product. Disconnect the power plug  4 from the electrical outlet.

#### ● **Styling hair**

##### **Using the concentrator nozzle**

- Put the concentrator nozzle  9 on the air outlet  8.
- Rotate the concentrator nozzle  9 to change the position.
- Switch on the product. Use the concentrator nozzle  9 to direct the air flow onto a specific section of the hair.

① **NOTE:** We recommended to use gentle air flow ( 5) and low heat level ( 6) when styling hair.

**⚠ CAUTION!** Do not touch and remove the concentrator nozzle  9 when it is still hot.

## Using the Diffuser

- Place the diffuser [10] on the air outlet [8].
- Switch on the product. Use the diffuser [10] to create curls and gentle waves in the lengths and tips, as well as for body and volume at the roots of the hair.

### NOTES:

- For long hair: Draw diffuser [10] through to the tips, and style the hair into gentle waves in the direction of the roots.
- For short hair: Use the diffuser [10] to work on the hair around the roots, generating body and volume.

**CAUTION!** Do not touch and remove the diffuser [10] when it is still hot.

## Cooling mode

Use the cooling mode to make the hairstyle last longer:

 [7]	Cool air flow
■ Press and hold button	On
■ Release button	Off

### NOTES:

- The cooling function ( [7]) does not work when the heat level is set to "no heat" (— [6]).
- When the product fails to function, disconnect the product from power. Let the product to cool.

## Ionisation function

- Ions are continuously applied to the hair. This reduces the static loading of the hair and improves its stylability. The hair becomes soft, smooth, glossy, and easier to style.

**NOTE:** We recommend the use without attachments for the optimum activity of the ions.

## Cleaning and care

**DANGER! Risk of electric shock!** Always switch off the product and disconnect the power plug [4] from the electrical outlet before cleaning the product.

**WARNING!** Do not immerse the product's electrical components in water or other liquids. Never hold the product under running water.

**CAUTION!** Do not use corrosive or abrasive cleaning agents or material to clean the product.

## Cleaning the housing, the concentrator nozzle and the diffuser

- Remove the concentrator nozzle [9] or the diffuser [10] from the air outlet [8].
- Wipe the housing, the concentrator nozzle [9] and the diffuser [10] with a slightly damp cloth. For stubborn soiling, wipe with a light detergent on the cloth. And dry all parts thoroughly.

## Cleaning the protection grid and the air inlet

- Hold the handle of the product. Rotate the protection grid [2] in a counterclockwise direction.
- Remove the protection grid [2] from the air inlet [1] (Fig. C).
- Clean the protection grid [2] and the air inlet [1] with a soft brush.
- Attach the protection grid [2] back onto the air inlet [1].
- Rotate the protection grid [2] in a clockwise direction to securely attach it onto the air inlet [1].

## Storage

- Store the product at a cool, dry place, protected from moisture and out of the reach of children.
- Store the product in the original packaging when it is not in use.
- Alternatively, the product can also be hung on its hanging loop [3].

## ● **Disposal**

The packaging is made of environmentally friendly materials, which may be disposed of through your local recycling facilities.



Observe the marking of the packaging materials for waste separation, which are marked with abbreviations (a) and numbers (b) with following meaning: 1-7: plastics/20-22: paper and fibreboard/80-98: composite materials.



Contact your local refuse disposal authority for more details of how to dispose of your wornout product.



To help protect the environment, please dispose of the product properly when it has reached the end of its useful life and not in the household waste. Information on collection points and their opening hours can be obtained from your local authority.

## ● **Warranty**

The product has been manufactured to strict quality guidelines and meticulously examined before delivery. In the event of material or manufacturing defects you have legal rights against the retailer of this product. Your legal rights are not limited in any way by our warranty detailed below.

The warranty for this product is 3 years from the date of purchase. The warranty period begins on the date of purchase. Keep the original sales receipt in a safe location as this document is required as proof of purchase.

Any damage or defects already present at the time of purchase must be reported without delay after unpacking the product.

Should the product show any fault in materials or manufacture within 3 years from the date of purchase, we will repair or replace it – at our choice – free of charge to you. The warranty period is not extended as a result of a claim being granted. This also applies to replaced and repaired parts.

This warranty becomes void if the product has been damaged, or used or maintained improperly.

The warranty covers material or manufacturing defects. This warranty does not cover product parts subject to normal wear and tear, thus considered consumables (e.g. batteries, rechargeable batteries, tubes, cartridges), nor damage to fragile parts, e.g. switches or glass parts.

## ● **Warranty claim procedure**

To ensure quick processing of your claim, observe the following instructions:

Make sure to have the original sales receipt and the item number (IAN 481030\_2410) available as proof of purchase.

You can find the item number on the rating plate, an engraving on the product, on the front page of the instruction manual (bottom left), or as a sticker on the rear or bottom of the product.

If functional or other defects occur, contact the service department listed below either by telephone or by e-mail.

Once the product has been recorded as defective you can return it free of charge to the service address that will be provided to you. Ensure to enclose the proof of purchase (sales receipt) and a short, written description outlining the details of the defect and when it occurred.

## ● **Service**

 **Service Great Britain**

Tel.: 08000569216













E-Mail: owim@idl.co.uk



<b>Felhasznált figyelmeztető jelzések és szimbólumok</b>	Oldal	13
<b>Bevezető</b>	Oldal	13
Rendeltetésszerű használat	Oldal	13
A csomagolás tartalma	Oldal	14
A részegységek leírása (A ábra)	Oldal	14
Műszaki adatok	Oldal	14
<b>Biztonsági utasítások</b>	Oldal	14
<b>Első használat előtt</b>	Oldal	16
<b>Kezelés</b>	Oldal	16
Kikapcsolt üzemmód	Oldal	16
Hajszárítás	Oldal	16
Hajformázás	Oldal	17
<b>Tisztítás és ápolás</b>	Oldal	17
A burkolat, a szűkítő fej és a diffúzor tisztítása	Oldal	17
A védőrács és a légbemeneti nyílás tisztítása	Oldal	17
<b>Tárolás</b>	Oldal	18
<b>Mentesítés</b>	Oldal	18
<b>Garancia</b>	Oldal	18
Garanciális ügyek lebonyolítása	Oldal	19
Szerviz	Oldal	19

## Felhasznált figyelmeztető jelzések és szimbólumok

Ebben a használati útmutatóban és a csomagoláson az alábbi figyelmeztető jelzésekkel találkozhat:

	<b>VESZÉLY!</b> Ez a szimbólum a „Veszély” szó mellett nagy kockázati tényezőre hívja fel a figyelmet, melyet ha nem kerülnek el, az súlyos sérülésekhez vagy halálesethez vezet.		Váltóáram/-feszültség
		<b>Hz</b>	Hertz (hálózati frekvencia)
		<b>W</b>	Watt
	<b>FIGYELMEZTETÉS!</b> Ez a szimbólum a „Figyelmeztetés” szó mellett közepes kockázati tényezőre hívja fel a figyelmet, melyet ha nem kerülnek el, az súlyos sérülésekhez vagy akár halálesethez is vezethet.		A II. védelmi osztályú termék szimbóluma
			Ne használja a terméket fürdőkádak, zuhanyzók, mosdótálcák és egyéb, vízzel teli edények közelében.
	<b>VIGYÁZAT!</b> Ez a szimbólum a „Vigyázat” szó mellett alacsony kockázati tényezőre hívja fel a figyelmet, melyet ha nem kerülnek el, az kisebb vagy mérsékelt sérülésekhez vezethet.		Olvassa végig a használati útmutatót figyelmesen, különös tekintettel a biztonsági utasításokra.
	<b>MEGJEGYZÉS:</b> Ez a szimbólum a „Megjegyzés” szó mellett hasznos információkra hívja fel a figyelmet.		A CE-jelzés azt jelzi, hogy a termék megfelel a rá vonatkozó uniós előírásoknak.
	A terméket csak száraz helyiségekben, beltéren használja.		Biztonsági információk
			Használati útmutató

## IONIZÁLÓ HAJSZÁRÍTÓ

### ● Bevezető

Gratulálunk új termékének vásárlása alkalmából. Ezzel a döntésével vállalatunk értékes terméke mellett döntött. A használati utasítás ezen termék része. A biztonságra, a használatára és a megsemmisítésre vonatkozó fontos tudnivalókat tartalmazza. A termék használata előtt ismerje meg az összes használati és biztonsági tudnivalót. A terméket csak a leírtak szerint és a megadott felhasználási területeken alkalmazza. A termék harmadik személy számára való továbbadása esetén kézbesítse vele annak a teljes dokumentációját is.

### ● Rendeltetészerű használat

A termék emberi haj szárítására és formázására használható.

A terméket tilos műhajon vagy állati szőrön használni.

A terméket más célra ne használja.

A termék csak háztartásban használható. Üzleti célokra nem alkalmas.



A gyártó nem vállal felelősséget a szakszerűtlen használatból adódó károkért.

## ● A csomagolás tartalma

A termék kicsomagolása után ellenőrizze a csomagolás teljességét és az alkatrészek megfelelő állapotát. A használat előtt távolítsa el minden csomagolóanyagot.

- 1x Ionizáló hajszárító
- 1x Diffúzor
- 1x Szűkítő fej
- 1x Használati útmutató

## ● A részegységek leírása (A ábra)

- 1 Légbemeneti nyílás
- 2 Védőrács
- 3 Akasztóhurok
- 4 Elektromos vezeték csatlakozóval
- 5  (Légáramkapcsoló)
- 6  (Hőfokkapcsoló)
- 7  (Hidegfűvás gomb)
- 8 Légekifúvó nyílás
- 9 Szűkítő fej
- 10 Diffúzor

## ● Műszaki adatok

- Bemenő feszültség: 220-240 V~, 50-60 Hz
- Névleges teljesítmény: 2200 W
- Védelmi osztály: II
- Teljesítményfelvétel  
kikapcsolt üzemmódban: 0,1 W



## Biztonsági utasítások

**A TERMÉK HASZNÁLATA ELŐTT ISMERKEDJEN MEG A BIZTONSÁGI ÉS KEZELÉSI UTASÍTÁSOKKAL! HA A TERMÉKET TOVÁBBADJA, ADJA MELLÉ EZEKET A DOKUMENTUMOKAT IS!**

A jelen használati útmutatóban leírtak figyelmen kívül hagyásából adódó károk esetén a garancia érvényét veszti! A következményes károkért nem vállalunk felelősséget! A szakszerűtlen használat vagy a biztonsági utasítások figyelmen kívül hagyása miatti anyagi károkért és személyi sérülésekért nem vállalunk felelősséget!

## **⚠ FIGYELMEZTETÉS! ÉLETVESZÉLY GYERMEKEK, KISGYERMEKEK SZÁMÁRA!**

Ne hagyja a gyermekeket a csomagolóanyagokkal felügyelet nélkül. A csomagolóanyagok fulladást okozhatnak. A gyermekek gyakran alábecsülik az ezzel kapcsolatos veszélyeket. Tartsa a csomagolóanyagokat gyermekektől távol.

- A terméket akkor használhatják 8 évesnél idősebb gyermekek, valamint csökkent testi, érzékszervi és szellemi képességű személyek, illetve olyanok, akik nem rendelkeznek a kellő tudással vagy tapasztalattal, ha számukra felügyeletet biztosítanak, a termék biztonságos használatával kapcsolatban megfelelő utasításokat kaptak és megértik az azzal járó veszélyeket.
- Gyermekek nem játszhatnak a termékkel.

- A tisztítást és a felhasználói karbantartást gyermekek felügyelet nélkül nem végezhetik.

**⚠ FIGYELMEZTETÉS!** A szakszerűtlen kezelés sérülésekhez vezethet. A terméket kizárólag ezen használati útmutatónak megfelelően használja.

**⚠ VESZÉLY! Áramütésveszély!** Ne próbálja meg saját kezűleg megjavítani a terméket. Hibás működés esetén a termék javítási munkáit bízza képzett szakemberre.

**⚠ FIGYELMEZTETÉS!** **Áramütésveszély!** A terméket ne merítse vízbe vagy egyéb folyadékokba. Soha ne tartsa a terméket folyó víz alá.

**⚠ FIGYELMEZTETÉS!** **Áramütésveszély!** Ne használja a terméket, ha sérült. Ha a termék megsérült, válassza le a hálózati áramról és forduljon az eladójához.

- Mielőtt a terméket a hálózati áramra kapcsolná, ellenőrizze, hogy a hálózat feszültsége és frekvenciája megegyezik-e a készülék adattábláján feltüntetett értékekkel.

- Rendszeresen ellenőrizze az elektromos csatlakozó és az elektromos vezeték épségét. Ha a termék elektromos vezetéke megsérül, a kockázatok elkerülése érdekében azt a gyártónak, annak az ügyfélszolgálatának, vagy egy hasonló képzettségű szakembernek kell kicserélnie.
- Óvja az elektromos vezetéket a sérülésektől. Ne hagyja, hogy azt éles sarkokon átlógni, becsípődni, és ne hajlítsa meg. Az elektromos vezetéket tartsa forró felületektől és nyílt lángoktól távol.
- További védelemért javasolt a fürdőszoba áramkörébe egy maradékáram-megszakító (RCD) beszerelése, melynek kioldási árama nem haladja meg a 30 mA értéket. Kérje ki villanyszerelője tanácsát.
- Hosszabbítókábelek használata nem javasolt. Amennyiben mégis szükség van hosszabbítókábelre, annak alkalmasnak kell lennie legalább 10 A áram vezetésére. A vezetékeket helyezze el úgy, hogy azokban senki ne tudjon elbotlani, és semmiben ne eshessen kár.

## **⚠ FIGYELMEZTETÉS!**

- Áramütésveszély!** Ne használja a terméket fürdőkádak, zuhanyzók, mosdótálak és egyéb, vízzel teli edények közelében.
- A terméket ne hagyja felügyelet nélkül, amikor az a hálózati áramra csatlakozik.
  - Ne üzemeltesse a terméket nedves kézzel vagy vizes talajon állva. Soha ne érjen az elektromos csatlakozóhoz vizes, nedves kézzel.
  - Az elektromos csatlakozót ne a vezetéknél fogva húzza ki a konnektorból. Az elektromos vezetéket ne tekerje a termék köré.
  - A terméket, az elektromos vezetéket és a csatlakozót óvja a portól, a közvetlen napfénytől, a rácseppenő vagy ráfröccsenő víztől.
  - Mindig kapcsolja ki a terméket, mielőtt
    - tartozékokat cserél rajta,
    - megtisztítja,
    - leválasztja a hálózati áramról.
  - Ha a terméket a fürdőszobában használja, használat után húzza ki a csatlakozóját a konnektorból, mert a termék víz közelében még kikapcsolt állapotban is veszélyes lehet.
  - Ne ejtse le a terméket, nehogy a termék megsérüljön.

- Soha ne blokkolja a levegőbemenetet és a levegőkimenetet, nehogy a termék túlmelegedjen.

## ● **Első használat előtt**

- Távolítsa el a csomagolóanyagokat. Ellenőrizze, hogy az alkatrészek hiánytalanok-e.

① **MEGJEGYZÉS:** Első használatkor a termék kellemetlen szagot bocsáthat ki. Ez csupán a gyártási és szállítási maradékanyagok miatt van, és hamar elmúlik.

## ● **Kezelés**





### ● **Kikapcsolt üzemmód**





A kikapcsolt üzemmód akkor kapcsol be, ha a készülék csatlakoztatva van, de nincs tevékenység.

### ● **Hajszáritás**

(B ábra)

- Dugja be az elektromos csatlakozót  egy megfelelő konnektorbá.
- Állítsa be a légáramot és a hőfokot igény szerint (B ábra):

 <b>Légáramlás szint</b>	<b>Légáramlás szint</b>
	Kikapcsolt állapot
	Termék bekapcsolva: gyenge légáram
	Termék bekapcsolva: erős légáram

 <b>Meleg levegő szabályozó kapcsoló</b>	<b>Meleg levegő szint</b>
	Nincs melegítés
	Alacsony hőfok
	Magas hőfok

- Használat után: A termék kikapcsolásához válassza a **5** állást. Húzza ki az elektromos csatlakozót **4** a konnektorból.

## ● Hajformázás

### A szűkítő fej használata

- Helyezze fel a szűkítő fejet **9** a légkifúvó nyílásra **8**.
- Fordítsa a szűkítő fejet **9** az állása megváltoztatásához.
- Kapcsolja be a terméket. Használja a szűkítő fejet **9** a légáramnak a haj egy bizonyos területére történő irányításához.

**1** **MEGJEGYZÉS:** Hajformázáshoz gyenge légáram (**5**) és alacsony hőfok (**6**) használata ajánlott.

**!** **VIGYÁZAT!** Ne érintse meg, és ne vegye le a szűkítő fejet **9**, ha még mindig forró.

### A diffúzor használata

- Helyezze fel diffúzort **10** a kifúvónyílásra **8**.
- Kapcsolja be a terméket. Használja a diffúzort **10** fűtők és finom hullámok kialakításához a hajhosszon és a hajvégeken, valamint a haj dúságának és térfogatának növeléséhez a hajtöveknél.

### **1** **MEGJEGYZÉSEK:**

- Hosszú hajhoz: Húzza a diffúzort **10** a hajvégekig, finom hullámokat kialakítva a hajban a hajtövek felé.
- Rövid hajhoz: A diffúzor **10** segítségével növelje a haj dúságát és térfogatát a hajtöveknél.



**!** **VIGYÁZAT!** Ne érintse meg, és ne vegye le a diffúzort **10**, ha még mindig forró.

## Hidegfúvás

A hidegfúvásnak köszönhetően a formázás tartósabb marad:

 <b>7</b>	<b>Hideg légáram</b>
■ Tartsa a gombot lenyomva	Be
■ Engedje fel a gombot	Ki

### **!** **MEGJEGYZÉSEK:**

- A hidegfúvás ( **7**) nem működik, ha a hőfok a „nincs melegítés” ( **6**) beállításon van.
- Ha a termék nem működik, válassza le a hálózati áramról. Hagyja a terméket lehűlni.

## Ionizáló funkció

- A termék folyamatosan ionokat ad át a hajnak. Ez csökkenti a haj statikus töltését és javítja a haj formálhatóságát. A haj puha, sima, fényes és könnyebben formázható lesz.

**!** **MEGJEGYZÉS:** Javasoljuk, hogy az optimális ionizáló hatás érdekében tartozékok nélkül használja.

## ● Tisztítás és ápolás

**!** **VESZÉLY! Áramütésveszély!** Kapcsolja ki a terméket és húzza ki az elektromos csatlakozót **4** a konnektorból.

**!** **FIGYELMEZTETÉS!** A termék elektromos részeit ne merítse vízbe vagy más folyadékba. Soha ne tartsa a terméket folyó víz alá.

**!** **VIGYÁZAT!** A termék tisztításához ne használjon maró vagy súroló hatású tisztítószeret vagy eszközöket.

## ● A burkolat, a szűkítő fej és a diffúzor tisztítása

- Vegye le a szűkítő fejet **9** vagy a diffúzort **10** a kifúvónyílásról **8**.
- Enyhén nedves törülközővel törölje le a burkolatot, a szűkítő fejet **9** és a diffúzort **10**. A makacs szennyeződések eltávolításához törölje le kímélő tisztítószeres törülközővel. Alaposan szárítsa meg minden alkatrészt.

## ● A védőrács és a légbemeneti nyílás tisztítása

- Tartsa meg a terméket a fogójánál. Fordítsa el a védőrácsot **2** az óramutató járásával ellentétes irányban.
- Vegye le a védőrácsot **2** a légbemeneti nyílásról **1** (C ábra).
- A védőrácsot **2** és a légbemeneti nyílást **1** tisztítsa meg egy puha kefe segítségével.

- Helyezze vissza a védőrácstól **2** a légbemeneti nyílásra **1**.
- Fordítsa el a védőrácstól **2** az óramutató járásával megegyező irányban a légbemeneti nyílásra **1** való rögzítéshez.

## ● **Tárolás**

- A terméket hűvös, száraz helyen tárolja, ahol nedvességtől védett, és gyermekektől el van zárva.
- Ha a terméket nem használja, tárolja az eredeti csomagolásában.
- A terméket az akasztóhurokra **3** is felakaszthatja.

## ● **Mentesítés**

A csomagolás környezetbarát anyagokból készült, amelyeket a helyi újrahasznosító helyeken adhat le ártalmatlanítás céljából.



A hulladék elkülönítéséhez vegye figyelembe a csomagolóanyagban található jelzéseket. Ezek rövidítéseket (a) és számokat (b) tartalmaznak a következő jelentéssel: 1-7: műanyagok / 20-22: papír és karton / 80-98: kötőanyagok.



A kiszolgált termék megsemmisítési lehetőségeiről lakóhelye illetékes önkormányzatánál tájékozódhat.



A környezete érdekében, ne dobja a kiszolgált terméket a háztartási szemétbe, hanem adja le szakszerű ártalmatlanításra. A gyűjtőhelyekről és azok nyitvatartási idejéről az illetékes önkormányzatnál tájékozódhat.

## ● **Garancia**

A terméket gondosan, szigorú minőségi előírások betartásával gyártottuk, és a szállítás előtt gondosan ellenőriztük. Anyag- vagy gyártási hibák esetén a termék eladójával szemben törvényes jogok illetik meg. Az Ön törvényes jogait az általunk alább meghatározott garancia semmilyen módon nem korlátozza.

Erre a termékre 3 év garanciát adunk a vásárlás dátumától számítva. A garancia idő a vásárlás dátumával kezdődik. Biztonságos helyen őrizze meg az eredeti vásárlói bizonylatot, mert ez a dokumentum szükséges a vásárlás bizonyításához.

A vásárláskor fennálló károkat és hiányosságokat a termék kicsomagolása után haladéktalanul jelezze.

Ha ezen a terméken a vásárlástól számított 3 éven belül anyag- vagy gyártási hibát észlel, választásunk szerint ingyenesen megjavítjuk vagy kicseréljük a terméket. A garancia idő nem hosszabbodik meg a helyette nyújtott szavatossági igény által. Ez a kicserélt vagy javított alkatrészekre is érvényes.

A garancia megszűnik, ha a terméket megrongálták, ill. nem szakszerűen kezelték vagy végezték a karbantartást.

A garancia az anyag- és gyártási hibákra vonatkozik. Ez a garancia nem terjed ki azokra a termékalkatrészekre, amelyek normál kopásnak vannak kitéve, és ezért gyorsan kopó alkatrészeknek minősülnek (pl. elemekre, akkumulátorokra, tömlőkre, tintapatronokra), illetve a törékeny alkatrészek sérülésére, pl. kapcsolókra vagy üveg alkatrészekre.

## ● Garanciális ügyek lebonyolítása

Ügyének gyors elintézhetsége céljából, kérjük kövesse az alábbi útmutatást:

Kérjük, kérdések esetére készítse elő a pénztárblokkot és a cikkszámot (IAN 481030\_2410) a vásárlás tényének az igazolására.

Kérjük, hogy a cikkszámot olvassa le a típustábláról, a gravírozásból, az Útmutató címlapjáról (balra lent), illetve a hátoldalon, vagy a termék alján található matricáról.

Amennyiben működési hibák, vagy egyéb hiányosság lépne fel, előszöris vegye fel a kapcsolatot a következőkben megnevezett szervizek egyikével telefonon, vagy e-mailen.

A hibásnak ítélt terméket ezután a vásárlást igazoló blokk, valamint a hiba leírásának és keletkezési idejének mellékelésével díjmentesen postázhatja az Önnel közölt szervizcímre.

## ● Szerviz

 **Szerviz Magyarország**

Tel.: 0680021536











E-mail: [owim@lidl.hu](mailto:owim@lidl.hu)



<b>Uporabljena opozorila in simboli</b> .....	Stran	21
<b>Uvod</b> .....	Stran	21
Predvidena uporaba .....	Stran	21
Obseg dobave .....	Stran	22
Opis delov (slika A) .....	Stran	22
Tehnični podatki .....	Stran	22
<b>Varnostna navodila</b> .....	Stran	22
<b>Pred prvo uporabo</b> .....	Stran	24
<b>Delovanje</b> .....	Stran	24
Izklopljen način .....	Stran	24
Sušenje las .....	Stran	24
Oblikovanje pričeske .....	Stran	25
<b>Čiščenje in nega</b> .....	Stran	25
Čiščenje ohišja, koncentratorske šobe in difuzorja .....	Stran	25
Čiščenje zaščitne mreže in vstopne odprtine za zrak .....	Stran	25
<b>Shranjevanje</b> .....	Stran	26
<b>Odstranjevanje</b> .....	Stran	26
<b>Garancijski list</b> .....	Stran	26
Postopek pri uveljavljanju garancije .....	Stran	28
Servis .....	Stran	28

## Uporabljena opozorila in simboli

V teh navodilih za uporabo in na embalaži se uporabljajo naslednja opozorila:

	<b>NEVARNOST!</b> Ta simbol v kombinaciji s signalno besedo »Nevarnost« označuje nevarnost z visokim tveganjem, ki lahko, če ni preprečena, vodi v smrt ali resno telesno poškodbo.	 Izmenični tok/napetost
		<b>Hz</b> Hertz (frekvenca napajanja)
		<b>W</b> W
	<b>OPOZORILO!</b> Ta simbol v kombinaciji s signalno besedo »Opozorilo« označuje nevarnost s srednjim tveganjem, ki lahko, če ni preprečena, vodi v smrt ali resno telesno poškodbo.	 Simbol za izdelek razreda zaščite II
		 Izdelka ne uporabljajte v bližini kopalnih kadi, prh, umivalnikov ali drugih posod z vodo.
	<b>SVARILO!</b> Ta simbol v kombinaciji s signalno besedo »Svarilo« označuje nevarnost z nizkim tveganjem, ki lahko, če ni preprečena, vodi v manjšo ali zmerno telesno poškodbo.	 Natančno preberite navodila za uporabo, še posebej varnostna navodila.
	<b>OPOMBA:</b> Ta simbol v kombinaciji z besedo »Opomba« zagotavlja dodatne uporabne informacije.	<b>CE</b> Oznaka CE označuje skladnost z veljavnimi direktivami EU, ki veljajo za ta izdelek.
	Izdelek uporabljajte le v zaprtih notranjih prostorih.	 Varnostne informacije  Navodila za uporabo

## IONSKI SUŠILNIK ZA LASE

### ● Uvod

Iskrene čestitke ob nakupu vašega novega izdelka. Odločili ste se za zelo kakovosten izdelek. To navodilo za uporabo je sestavni del tega izdelka. Vsebuje pomembna navodila za varnost, uporabo in odstranitev. Preden začnete izdelek uporabljati, se seznanite z vsemi navodili za uporabo in varnostnimi napotki. Izdelek uporabljajte samo tako, kot je opisano, in samo za navedena področja uporabe. Če izdelek odstopite novemu lastniku, mu zraven izročite tudi vse dokumente.

### ● Predvidena uporaba

Ta izdelek je zasnovan za sušenje in oblikovanje človeških las.

Izdelka ne uporabljajte za umetne lase ali živalsko dlako. Izdelka ne uporabljajte za nobene druge namene.

Izdelek je namenjen samo za uporabo v zasebnih gospodinjstvih in ne za komercialno uporabo.



Proizvajalec ne sprejema nikakršne odgovornosti za poškodbe, ki so posledica neprimerne uporabe.

## ● Obseg dobave

Ko izdelek odstranite iz embalaže, preverite, ali ste prejeli vse sestavne dele ter ali so vsi deli v dobrem stanju. Pred uporabo odstranite ves embalažni material.

- 1 x Ionski sušilnik za lase
- 1 x Difuzor
- 1 x Koncentratorska šoba
- 1 x Navodila za uporabo

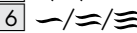
## ● Opis delov (slika A)

- 1 Vstopna odprtina za zrak
- 2 Zaščitna mreža
- 3 Viseča zanka
- 4 Električni kabel in vtič
- 5  (Stikalo za pretok zraka)
- 6  (Stikalo za nadzor vročine)
- 7  (Gumb za način hlajenja)
- 8 Izhodna odprtina za zrak
- 9 Koncentratorska šoba
- 10 Difuzor

## ● Tehnični podatki

Vhodna napetost:	220-240 V~, 50-60 Hz
Nazivna moč:	2200 W
Razred zaščite:	II
Poraba energije v načinu izklopa:	0,1 W

## Varnostna navodila

**PRED UPORABO IZDELKA  
SE SEZNANITE Z VSEMI  
VARNOSTNIMI INFORMACIJAMI  
IN NAVODILI ZA UPORABO!  
ČE IZDELEK IZROČITE TRETJI  
OSEBI, PRILOŽITE TUDI VSO  
DOKUMENTACIJO.**

V primeru poškodb, ki so posledica neupoštevanja teh navodil za uporabo, je jamstveni zahtevek neveljaven! Za posledične poškodbe ne prevzemamo nikakršne odgovornosti! V primeru materialne škode ali telesnih poškodb, ki so posledica nepravilnega ravnanja oziroma neupoštevanja varnostnih navodil, ne sprejemamo nobene odgovornosti!

## **OPOZORILO! TVEGANJE ZA SMRT OZIROMA NEVARNOST NESREČ ZA MALČKE IN OTROKE!**

Otrok v bližini embalažnega materiala nikoli ne pustite brez nadzora. Embalažni material predstavlja nevarnost zadušitve. Otroci pogosto podcenjujejo nevarnosti. Otroci naj se ne približujejo embalažnemu materialu.

- Ta izdelek lahko uporabljajo otroci, stari 8 let in več, ter osebe z zmanjšanimi fizičnimi, senzoričnimi ali duševnimi sposobnostmi ali s pomanjkanjem izkušenj in znanja, če so bili pod nadzorom ali so bili poučeni o varni uporabi izdelka in razumejo morebitne nevarnosti.
- Otroci se z izdelkom ne smejo igrati.

- Otroci ne smejo opravljati čiščenja in uporabniškega vzdrževanja, če niso pod nadzorom.
- ⚠ **OPOZORILO!** Napačna uporaba lahko pride do telesnih poškodb. Ta izdelek uporabljajte samo v skladu s temi navodili. Izdelka nikakor ne poskušajte spreminjati.
- ⚠ **NEVARNOST! Tveganje za električni udar!** Izdelka nikoli ne poskušajte popraviti sami. V primeru okvar lahko popravila opravi le usposobljeno osebje.
- ⚠ **OPOZORILO! Tveganje za električni udar!** Izdelka ne potaplajte v vodo ali druge tekočine. Izdelka nikoli ne držite pod tekočo vodo.
- ⚠ **OPOZORILO! Tveganje za električni udar!** Nikoli ne uporabljajte poškodovanega izdelka. Če je izdelek poškodovan, ga izklopite iz vtičnice in se obrnite na svojega prodajalca.
- Preden izdelek priključite v elektriko, preverite, ali se napetost in nazivni tok ujemata s podatki o napajanju, ki so navedeni na tipski ploščici izdelka.
- Redno preverjajte, ali sta vtič in kabel poškodovana. Če je kabel poškodovan, ga mora zamenjati proizvajalec, njegov servisni agent ali podobno usposobljena oseba, da preprečite nevarnost.
- Kabel zaščitite pred nevarnostmi. Pazite, da ne visi čez ostre robove, ne stiskajte in ne ukrivljajte ga. Kabla ne približujte vročim površinam in odprtim plamenom.
- Za dodatno zaščito je v električnem tokokrogu, ki napaja kopalnico, priporočljiva namestitvev naprave za diferenčni tok (RCD) z nazivnim preostalim delovnim tokom, ki ne presega 30 mA. Za nasvet se obrnite na monterja.
- Uporaba podaljševalnih kablov ni priporočljiva. Če je potrebna uporaba podaljška, mora biti zasnovan tako, da omogoča pretok električnega toka najmanj 10 A. Kable položite tako, da se obnje ne morete spotakniti ali kako drugače poškodovati.
- ⚠ **OPOZORILO! Tveganje za električni udar!** Izdelka ne uporabljajte v bližini kopalnih kadi, prh, umivalnikov ali drugih posod z vodo.

- Izdelek ne sme ostati brez nadzora, ko je priključen v električno omrežje.
- Izdelka ne upravljajte, kadar imate mokre roke ali ko stojite na mokrih tleh. Izdelka se ne dotikajte z mokrimi rokami.
- Omrežnega vtiča ne izvlecite iz električne vtičnice za omrežni kabel. Kabla ne ovijajte okoli izdelka.
- Izdelek, električni kabel in vtič zaščitite pred prahom, neposredno sončno svetlobo, kapljanjem in brizganjem vode.
- Izdelek izklopite pred
  - zamenjavo priključkov,
  - čiščenjem,
  - izklopom izdelka iz napajanja.
- Ko izdelek uporabljate v kopalnici, ga po uporabi izključite iz električnega omrežja, saj bližina vode predstavlja nevarnost, tudi ko je izdelek izklopljen.
- Pazite, da izdelek ne pade, da se ne bi poškodoval.
- Med uporabo nikoli ne blokirajte vhodne in izhodne odprtine za zrak, da preprečite pregrevanje izdelka.

## ● **Pred prvo uporabo**

- Odstranite embalažo. Preverite, ali so vsi deli popolni.
- ① **OPOMBA:** Izdelek lahko med prvo uporabo oddaja nekaj vonjav. To so ostanki proizvodnje ali transporta, ki bodo hitro izginili.

## ● **Delovanje**





### ● **Izklopljen način**





Izklopljeni način vklopi priključena naprava brez kakršnega koli dejanja.

### ● **Sušenje las**

(sl. B)

- Napajalni vtič **4** priključite v ustrezno električno vtičnico.
- Izberite želeni pretok zraka in stopnje toplote (sl. B).

 <b>5</b> (Stikalo za pretok zraka)	<b>Stikalo za stopnjo pretoka zraka</b>
	Izdelek je izklopljen
	Vklopljen izdelek: nežen pretok zraka
	Vklopljen izdelek: močan pretok zraka

 <b>6</b> (Stikalo za nadzor toplote)	<b>Stopnja vročine</b>
	Brez toplote
	Nizka stopnja toplote
	Visoka stopnja toplote

- Po uporabi: Izberite **5** za izklop izdelka. Električni vtič **4** izklopite iz električne vtičnice.

## ● Oblikovanje pričeske

### Uporaba koncentratorske šobe

- Koncentratorsko šobo [9] vstavite v odprtino za zrak [8].
- Koncentratorsko šobo [9] zavrtite, da spremenite položaj.
- Vključite izdelek. S pomočjo koncentratorske šobe [9] usmerite pretok zraka na določen predel las.

① **OPOMBA:** Pri oblikovanju pričeske priporočamo, da uporabljate nežen pretok zraka (☼ [5]) in nizko stopnjo toplote (≈ [6]).

⚠ **SVARILO!** Koncentratorske šobe [9] se ne dotikajte in je ne premikajte, kadar je vroča.

### Uporaba difuzorja

- Difuzor [10] namestite na odprtino za zrak [8].
- Vključite izdelek. S pomočjo difuzorja [10] ustvarite kodre in nežne valove po dolžini in na konicah las, pri koreninah las pa poskrbite za čvrstost in volumen.

#### ① OPOMBE:

- Za dolge lase: Difuzor [10] povlecite skozi lase do konic in nato lase oblikujte v nežne valove v smeri korenin.
- Za kratke lase: S pomočjo difuzorja [10] oblikujte lase okoli korenin ter tako ustvarite čvrstost in volumen.

⚠ **SVARILO!** Difuzorja [10] se ne dotikajte in ga ne premikajte, kadar je vroča.

### Način hlajenja

S pomočjo načina hlajenja poskrbite, da bo pričeska obstojna dlje časa.



#### Hladen pretok zraka

- Pritisnite in držite gumb Sveti

---

- Gumb za sprostitvev Izklopljen

#### ① OPOMBE:

- Funkcija hlajenja (☼ [7]) ne deluje, kadar je stopnja toplote nastavljena na »brez toplote« (— [6]).
- Kadar izdelek ne deluje, ga izključite iz napajanja. Pustite, da se izdelek ohladi.

## Funkcija ionizacije

- Ioni se neprekinjeno nanašajo na lase. S tem se zmanjša statična obremenitev las in izboljša njihovo oblikovanje. Lasje postanejo mehki, gladki, sijoči in jih je lažje oblikovati.

① **OPOMBA:** Za optimalno aktivnost ionov priporočamo, da izdelek uporabljate brez priključkov.

## ● Čiščenje in nega

⚠ **NEVARNOST! Tveganje za električni udar!** Pred čiščenjem izdelek vedno izklopite in električni vtič [4] izključite iz električne vtičnice.

⚠ **OPOZORILO!** Električnih komponent izdelka ne potaplajte v vodo ali druge tekočine. Izdelka nikoli ne držite pod tekočo vodo.

⚠ **SVARILO!** Za čiščenje izdelka ne uporabljajte abrazivnih ali korozivnih čistilnih sredstev ali materiala.

## ● Čiščenje ohišja, koncentratorske šobe in difuzorja.

- Koncentratorsko šobo [9] ali difuzor [10] odstranite iz odprtine za zrak [8].
- Ohišje, koncentratorsko šobo [9] in difuzor [10] obrišite z nekoliko navlaženo krpo. Trdovratne madeže obrišite s krpo in blagim čistilnim sredstvom. Vse dele temeljito osušite.

## ● Čiščenje zaščitne mreže in vstopne odprtine za zrak

- Držite ročaj izdelka. Zaščitno mrežo [2] zavrtite v nasprotni smeri urinega kazalca.
- Zaščitno mrežo [2] odstranite z vstopne odprtine za zrak [1] (sl. C).
- Zaščitno mrežo [2] in vstopno odprtino za zrak [1] očistite z mehko krtačo.
- Zaščitno mrežo [2] pritrđite nazaj na vstopno odprtino za zrak [1].
- Zaščitno mrežo [2] zavrtite v smeri urinega kazalca, da jo varno pritrđite na vstopno odprtino za zrak [1].

## ● **Shranjevanje**

- Izdelek shranjujte na hladnem in suhem mestu, zaščitnim pred vlago in izven dosega otrok.
- Kadar izdelek ni v uporabi, ga hranite v originalni embalaži.
- Alternativno lahko izdelek obesite tudi na njegovo visečo zanko **3**.

## ● **Odstranjevanje**

Embalaža je narejena iz okolju primernih materialov, ki jih lahko oddate za recikliranje na lokalnih zbirališčih odpadkov.



Upoštevajte oznake embalažnih materialov za ločevanje odpadkov, ki so označene s kraticami (a) in števkami (b) z naslednjim pomenom: 1–7: umetne mas / 20–22: papir in karton / 80–98: vezni materiali.



O možnostih odstranjevanja odsluženega izdelka se lahko pozanimате pri svoji občinski ali mestni upravi.



Ko je vaš izdelek dotrajan, ga zaradi varovanja okolja ne odvrzite med gospodinjske odpadke, temveč ga oddajte na ustreznem zbirališču tovrstnih odpadkov. O zbirnih mestih in njihovih delovnih časih se lahko pozanimате pri svoji pristojni občinski upravi.

## **Pooblaščen serviser:**

OWIM GmbH & Co. KG  
Stiftsbergstraße 1  
74167 Neckarsulm  
NEMČIJA

Servisna telefonska številka: 00386 (0) 80 080 917

## **Garancijski list**

1. S tem garancijskim listom OWIM GmbH & Co. KG, Stiftsbergstraße 1, 74167 Neckarsulm, Nemčija jamčimo, da bo izdelek v garancijskem roku ob normalni in pravilni uporabi brezhibno deloval in se zavezuje, da bomo ob izpolnjenih spodaj navedenih pogojih odpravili morebitne pomanjkljivosti in okvare zaradi napak v materialu ali izdelavi oziroma po svoji presoji izdelek zamenjali ali vrnili kupnino.
2. Garancija je veljavna na ozemlju Republike Slovenije.
3. Garancijski rok za proizvod je 3 leta od datuma izročitve blaga. Datum izročitve blaga je razviden iz računa.
4. Če izdelek ne izpolnjuje specifikacij ali nima lastnosti, navedenih v garancijskem listu ali oglaševalskem sporočilu, lahko potrošnik najprej zahteva odpravo napak. O napaki mora potrošnik obvestiti proizvajalca ali pooblaščen servis (kontaktna številka in elektronski naslov navedena zgoraj) in zahtevati odpravo napak. Kupec je dolžan ob uveljavljanju zahtevka predložiti garancijski list in račun, kot potrdilo in dokazilo o nakupu ter dnevu izročitve blaga. Svetujemo vam, da pred tem natančno preberete navodila o sestavi in uporabi izdelka.

5. Rok za odpravo napake je 30 dni od dneva, ko je proizvajalec ali pooblaščen servis prejel zahtevo za odpravo napake. Če napake v tem roku niso odpravljene, mora proizvajalec potrošniku brezplačno zamenjati blago z enakim, novim in brezhibnim blagom. Rok se lahko zaradi narave in kompleksnosti blaga, narave in resnosti neskladnosti ter napora, ki je potreben za dokončanje popravila ali zamenjave podaljša za najkrajši čas, ki je potreben za dokončanje popravila, vendar največ za 15 dni. O številu dni podaljšanega roka in razlogih za podaljšanje mora biti potrošnik obveščen pred potekom 30 dnevnega roka za odpravo napak.
6. Če v roku 30 dni oz. v primeru podaljšanja v roku 45 dni blago ni popravljeno ali blago ni zamenjano z novim, lahko potrošnik od proizvajalca zahteva vračilo celotne kupnine ali zahteva sorazmerno znižanje kupnine. Sorazmerno znižanje kupnine je sorazmerno zmanjšanju vrednosti blaga, ki ga je potrošnik prejel, v primerjavi z vrednostjo, ki bi jo imelo blago, če bi bilo skladno.
7. Če se neskladnost pojavi v manj kot 30 dneh od dobave blaga, lahko potrošnik ob predložitvi blaga od proizvajalca takoj zahteva vračilo plačanega zneska.
8. Proizvajalec oziroma pooblaščen servis lahko potrošniku za čas popravila blaga, za katero je bila izdana obvezna garancija, zagotovi brezplačno uporabo podobnega blaga. Če proizvajalec potrošniku ne zagotovi nadomestnega blaga v začasno uporabo, ima potrošnik pravico uveljavljati škodo, ki jo je utrpel, ker blaga ni mogel uporabljati od trenutka, ko je zahteval popravilo ali zamenjavo, do njune izvršitve.
9. Stroške za material, nadomestne dele, delo, prenos in prevoz izdelkov, ki nastanejo pri odpravljanju okvar oziroma nadomestitvi blaga z novim, krije proizvajalec.
10. V primeru zamenjave blaga ali zamenjave bistvenega dela blaga z novim se potrošniku izda nov garancijski list.
11. V primeru, da proizvod popravlja nepooblaščen servis ali nepooblaščen oseba, kupec ne more uveljavljati zahtevkov iz te garancije.
12. Vzroki za okvaro oziroma nedelovanje izdelka morajo biti lastnosti stvari same in ne vzroki, ki so zunaj proizvajalčeve oziroma prodajalčeve sfere. Kupec ne more uveljavljati zahtevkov iz te garancije, če se ni držal priloženih navodil za sestavo in uporabo izdelka ali če je izdelek kakorkoli spremenjen ali nepravilno vzdrževan.
13. Proizvajalec zagotavlja proti plačilu popravilo, vzdrževanje blaga, nadomestne dele in priklopne aparate vsaj tri leta po poteku garancijskega roka,
14. Obrabni deli oz. potrošni material so izvzeti iz garancije.
15. Vsi potrebni podatki za uveljavljanje garancije in podatki, ki identificirajo blago za katerega velja garancija se nahajajo na dveh ločenih dokumentih (garancijski list, račun).
16. Ta garancija proizvajalca ne izključuje zakonske pravice potrošnika, da zoper prodajalca v primeru neskladnosti blaga brezplačno uveljavlja jamčevalne zahtevke. Ta garancija prav tako ne izključuje pravic potrošnika, ki izhajajo iz obveznega jamstva za skladnost blaga.

Prodajalec:

Lidl Slovenija d.o.o. k.d., Pod lipami 1,

SI-1218 Komenda

## ● Postopek pri uveljavljanju garancije

Za zagotovitev hitre obdelave vašega primera vas prosimo, da sledite naslednjim napotkom:

Prosimo, da za vsa vprašanja pripravite račun in številko izdelka (IAN 481030\_2410) kot dokazilo o nakupu.

Številko izdelka najdete na identifikacijski ploščici, gravuri, naslovni strani v navodilih (spodaj levo) ali na nalepki na hrbtni ali spodnji strani.

Če pride do napačnega delovanja ali drugih pomanjkljivosti, se obrnite najprej na v nadaljevanju navedeni servisni oddelek po telefonu ali prek e-pošte.

Izdelek, označen kot okvarjen, lahko nato brez poštnine pošljete na navedeni naslov servisa, zraven pa priložite potrdilo o nakupu (blagajniški račun) in navedite, za kakšno pomanjkljivost gre in kdaj je nastala.

## ● Servis

SI **Servis Slovenija**

Tel.: 00386 (0) 80 080 917

E-Mail: [infofon@lidl.si](mailto:infofon@lidl.si)



<b>Použitá výstražná upozornění a symboly</b> .....	Strana	30
<b>Úvod</b> .....	Strana	30
Použití ke stanovenému účelu .....	Strana	30
Rozsah dodávky .....	Strana	31
Popis dílů (Obr. A) .....	Strana	31
Technické údaje .....	Strana	31
<b>Bezpečnostní pokyny</b> .....	Strana	31
<b>Před prvním použitím</b> .....	Strana	33
<b>Obsluha</b> .....	Strana	33
Režim vypnuto .....	Strana	33
Sušení vlasů .....	Strana	33
Styling vlasů .....	Strana	33
<b>Čištění a péče</b> .....	Strana	34
Vyčistěte kryt, ondulační trysku a difuzér .....	Strana	34
Čištění ochranné mřížky a přívodu vzduchu .....	Strana	34
<b>Skladování</b> .....	Strana	34
<b>Zlikvidování</b> .....	Strana	34
<b>Záruka</b> .....	Strana	35
Postup v případě uplatňování záruky .....	Strana	35
Servis .....	Strana	35

## Použitá výstražná upozornění a symboly

V tomto návodu k obsluze a na obalu jsou používána následující upozornění:

	<b>NEBEZPEČÍ!</b> Tento symbol se signální slovem „Nebezpečí“ označuje ohrožení s vysokým stupněm rizika, které má, pokud se mu nezabrání, za následek těžké zranění nebo smrt.	 Střídavý proud/napětí
		<b>Hz</b> Hertz (síťová frekvence)
		<b>W</b> Watt
	<b>VAROVÁNÍ!</b> Tento symbol se signální slovem „Varování“ označuje ohrožení se středním stupněm rizika, které může mít, pokud se mu nezabrání, za následek těžké zranění nebo smrt.	 Symbol pro výrobek ochranné třídy II
		 Nepoužívejte výrobek v blízkosti van, sprch, umyvadel či jiných nádrží, které obsahují vodu.
	<b>OPATRNĚ!</b> Tento symbol se signální slovem „Opatrně“ označuje ohrožení s nízkým stupněm rizika, které může mít, pokud se mu nezabrání, za následek malé nebo lehké zranění.	 Přečtěte si návod na obsluhu pečlivě, především bezpečnostní pokyny.
	<b>UPOZORNĚNÍ:</b> Tento symbol se signálním slovem „Upozornění“ poskytuje další užitečné informace.	<b>CE</b> Značka CE potvrzuje shodu se směrnicemi EU, které se na výrobek vztahují.
	Používejte výrobek jen v suchých vnitřních prostorách.	 Bezpečnostní informace Návod k použití

## FÉN NA VLASY S IONIZAČNÍ TECHNOLOGIÍ

### ● Úvod

Blahopřejeme Vám ke koupi nového výrobku. Rozhodli jste se pro kvalitní produkt. Návod k obsluze je součástí tohoto výrobku. Obsahuje důležité pokyny pro bezpečnost, použití a likvidaci. Před použitím výrobku se seznamte se všemi pokyny k obsluze a bezpečnostními pokyny. Používejte výrobek jen popsáním způsobem a na uvedených místech. Při předání výrobku třetí osobě předejte i všechny podklady.

### ● Použití ke stanovenému účelu

Tento výrobek je určen k sušení a stylingu lidských vlasů.

Výrobek nesmí být použit na umělé vlasy nebo zvířecí chlupy. Výrobek nepoužívejte pro žádné jiné účely.

Výrobek smí být používán pouze v domácnosti.

Výrobek není určen k živnostenskému používání.

Výrobce nepřebírá žádnou odpovědnost za škody způsobené neodborným použitím.

## ● Rozsah dodávky

Po vybalení výrobku zkontrolujte, zda je dodávka kompletní a všechny díly jsou v řádném stavu. Před použitím odstraňte všechny obalové materiály.



1x Fén na vlasy s ionizační technologií

1x Difuzér

1x Úzká ondulační tryska

1x Návod na obsluhu

## ● Popis dílů (Obr. A)

- 1 Přívod vzduchu
- 2 Ochranná mřížka
- 3 Závěsné oko
- 4 Připojné vedení a síťová zástrčka
- 5  (Spínač proudění vzduchu)
- 6  (Spínač regulace teploty)
- 7  (Tlačítko režimu chlazení)
- 8 Výstup vzduchu
- 9 Úzká ondulační tryska
- 10 Difuzér

## ● Technické údaje

Vstupní napětí: 220–240 V~, 50-60 Hz

Jmenovitý výkon: 2200 W

Třída ochrany: II

Spotřeba energie ve  
vypnutém stavu: 0,1 W



## Bezpečnostní pokyny

**SEZNAMTE SE PŘED POUŽITÍM  
VÝROBKU SE VŠEMI  
BEZPEČNOSTNÍMI POKYNY A  
POKYNY PRO OBSLUHU! KDYŽ  
PŘEDÁVÁTE TENTO VÝROBEK  
JINÝM LIDEM, DEJTE JIM I  
VŠECHNY DOKUMENTY!**

V případě poškození v důsledku nedodržení tohoto návodu na obsluhu se Vaše záruka ruší! Za následné škody se nepřebírá žádná odpovědnost! V případě škody na majetku nebo zranění způsobené nesprávným používáním nebo nedodržením bezpečnostních pokynů se nepřebírá žádná odpovědnost!

## **⚠ VAROVÁNÍ! NEBEZPEČÍ ŽIVOTA A NEHOD PRO KOJENCE A DĚTI!**

Nenechte děti hrát si bez dozoru s balicími materiály. Balicí materiál představuje nebezpečí udušení. Děti často podceňují s tím spojená nebezpečí. Vždy udržujte balicí materiál mimo dosah dětí.

- Tento výrobek mohou používat děti starší 8 let i osoby se sníženými fyzickými, smyslovými či mentálními schopnostmi nebo s nedostatkem zkušeností a znalostí, pokud jsou pod dohledem nebo byly poučeny ohledně bezpečného používání přístroje a chápou z toho vyplývající rizika.
- Děti si nesmí s výrobkem hrát.
- Děti nesmí provádět čištění a údržbu bez dohledu.

**⚠ VAROVÁNÍ!** Neodborné použití může vést k zraněním. Používejte tento výrobek výhradně podle tohoto návodu.

**⚠ NEBEZPEČÍ! Nebezpečí zranění elektrickým proudem!** Nepokoušejte se nikdy výrobek sami opravovat. V případě poruchy smí opravy provádět výhradně kvalifikovaný personál.

**⚠ VAROVÁNÍ! Nebezpečí zranění elektrickým proudem!** Neponořujte výrobek do vody nebo jiných kapalin. Výrobek nadržte v žádném případě pod tekoucí vodou.

**⚠ VAROVÁNÍ! Nebezpečí zranění elektrickým proudem!** Poškozený výrobek nepoužívejte. Když je výrobek poškozen odpojte výrobek z elektrické sítě a obraťte se na svého prodejce.

- Před připojením výrobku k elektrické síti, zkontrolujte, zda napětí a síťová frekvence odpovídají údajům k napájení na typovém štítku výrobku.
- Pravidelně kontrolujte síťovou zástrčku a přípojné vedení na poškození. Když je přípojné vedení poškozeno, musí být nahrazeno výrobcem nebo jeho zákaznickou službou nebo podobně kvalifikovanou osobou, aby se zabránilo ohrožení.

- Chraňte přípojné vedení před poškozením. Nenechte ho viset přes ostré hrany a nelámejte ani neohýbejte jej. Chraňte přípojné vedení před horkými povrchy a otevřenými plameny.
- Jako ochranu navíc doporučujeme v proudovém obvodu koupelny instalovat proudový chránič (RCD) se spouštěcím proudem ne více než 30 mA. Zeptejte se svého instalatéra na radu.
- Používání prodlužovacích vedení se nedoporučuje. Pokud je však použití prodlužovacího vedení nezbytné, musí být určeno pro proud nejméně 10 A. Prodlužovací vedení položte tak, aby o něj nikdo nemohl zakopnout ani aby se nemohlo nic poškodit.

**⚠ VAROVÁNÍ! Nebezpečí zranění elektrickým proudem!** Nepoužívejte, prosím, tento výrobek v blízkosti koupacích van, sprch, umyvadel nebo jiných vodou naplněných nádob.

- Výrobek nesmí zůstat bez dozoru, dokud je připojen v elektrické síti.

- Nikdy výrobek neuvádějte do provozu mokřýma rukama, nebo když stojíte na mokré podlaze. Nikdy se nedotýkejte síťové zástrčky mokřýma nebo vlhkýma rukama.
- Nevytahujte síťovou zástrčku ze zásuvky za přípojné vedení. Přípojné vedení nenavíjejte kolem výrobku.
- Chraňte výrobek, přípojné vedení a síťovou zástrčku před prachem, přímým slunečním zářením, kapající a stříkající vodě.
- Vždy výrobek vypněte, dříve než
  - Vyměníte díly příslušenství,
  - Výrobek budete čistit,
  - Oddělíte výrobek od napájení.
- Pokud výrobek používáte v koupelně, je po použití potřeba ho oddělit od sítě, protože blízkost vody představuje nebezpečí, i když je výrobek vypnutý.
- Výrobek neupustíte, aby nedošlo k poškození výrobku.
- Nikdy neblokuje vstup a výstup vzduchu, aby nedošlo k přehřátí výrobku.

## ● Před prvním použitím

- Odstraňte veškeré balicí materiály. Zkontrolujte, zda jsou všechny díly úplné.
- ① **UPOZORNĚNÍ:** Tento výrobek může při prvním použití vydávat zápach. Přitom se jedná o výrobní nebo přepravní zbytky, které rychle odezní.

## ● Obsluha

### ● Režim vypnuto

Do režimu vypnuto se spotřebič přepíná zapojením do zásuvky bez jakéhokoli zásahu.

### ● Sušení vlasů

(Obr. B)

- Spojte síťovou zástrčku [4] s vhodnou zásuvkou.
- Vyberte požadovaný stupeň proudění vzduchu a ohřevu (obr. B):

O / ✖ / ✖ [5] (Přepínač proudění vzduchu)	Úroveň proudění vzduchu
○	Výrobek vypnut
✖	Výrobek zapnut: jemné proudění vzduchu
✖	Výrobek zapnut: silné proudění vzduchu

— / ≡ / ≡ [6] (Tlačítko ovládání ohřevu)	Úroveň tepla
—	Žádné teplo
≡	Malé teplo
≡	Vysoké teplo

- Po použití: Zvolte ○ [5] pro vypnutí výrobku. Vytáhněte síťovou zástrčku [4] ze zásuvky.

### ● Styling vlasů

#### Použijte úzké ondulační trysky

- Nasadíte úzkou ondulační trysku [9] na výstup vzduchu [8].
- Otočte úzkou ondulační trysku [9] pro změnu polohy.
- Výrobek zapněte. Použijte úzkou ondulační trysku [9] pro nasměrování proudu vzduchu do určité oblasti ve vlasech.

- ① **UPOZORNĚNÍ:** Pro styling vlasů doporučujeme použít jemné proudění vzduchu (✖ [5]) a nízký tepelný stupeň (≡ [6]).

**⚠ OPATRNĚ!** Nedotýkejte se a neodstraňujte úzkou ondulační trysku [9], pokud je ještě horká.

### Použijte difuzér

- Vložte difuzér [10] na výstup vzduchu [8].
- Výrobek zapněte. Difuzér [10] použijte pro kadeře a jemné vlny v délkách a špičkách a pro plnost a objem na vlasové linii.

### ⓘ UPOZORNĚNÍ:

- Pro dlouhé vlasy: Vtáhněte difuzér [10] do konečků a vlasy jemně tvarujte ve směru vlasové linie.
- Pro krátké vlasy: Difuzér [10] použijte k zpracování vlasů na vlasové linii a dejte jim plnost a objem.

**⚠ OPATRNĚ!** Nedotýkejte se a neodstraňujte difuzér [10], pokud je ještě horký.

### Režim chlazení

Použijte režim chlazení, aby styling vydržel déle:



#### Proudění studeného vzduchu

- |                              |     |
|------------------------------|-----|
| ■ Podržte tlačítko stisknuté | Zap |
| ■ Uvolněte tlačítko          | Vyp |

### ⓘ UPOZORNĚNÍ:

- Funkce chlazení (❄ [7]) nefunguje, když je nastaven tepelný stupeň na „Bez tepla“ (— [6]).
- V případě, že výrobek nefunguje, oddělte jej od elektrické sítě. Nechte výrobek ochladit.

### Ionizační funkce

- Výrobek dodává nepřetržitě ionty do vlasů. Tím se snižuje statický náboj vlasů a zlepšuje jejich upravitelnost. Vlasy jsou měkké, hladké, lesklé a snadněji se tvarují.

ⓘ **UPOZORNĚNÍ:** Doporučujeme používání bez nástavců, aby mohly ionty optimálně působit.

### ● Čištění a péče

**⚠ NEBEZPEČÍ! Nebezpečí zranění elektrickým proudem!** Výrobek před každým čištěním vypněte a vytáhněte síťovou zástrčku [4] ze zásuvky.

**⚠ VAROVÁNÍ!** Neponořujte elektrické části výrobku do vody nebo jiných kapalin. Výrobek nadržte v žádném případě pod tekoucí vodou.

**⚠ OPATRNĚ!** K čištění výrobku nepoužívejte žádné agresivní nebo abrazivní čisticí prostředky nebo materiály.

### ● Vyčistěte kryt, ondulační trysku a difuzér

- Odeberte úzkou ondulační trysku [9] nebo difuzér [10] z výstupu vzduchu [8].
- Otřete kryt, úzkou ondulační trysku [9] a difuzér [10] mírně navlhčeným hadříkem. Při silném znečištění otřete hadříkem s jemným čisticím prostředkem. A všechny části důkladně osušte.

### ● Čištění ochranné mřížky a přívodu vzduchu

- Uchopte rukojeť výrobku. Ochrannou mřížku [2] otočte proti směru hodinových ručiček.
- Odstraňte ochrannou mřížku [2] z přívodu vzduchu [1] (obr. C).
- Vyčistěte ochrannou mřížku [2] a přívod vzduchu [1] měkkým kartáčem.
- Nasaďte ochrannou mřížku [2] znovu na přívod vzduchu [1].
- Otočte ochrannou mřížku [2] ve směru hodinových ručiček, abyste ji pevně upevnili na přívod vzduchu [1].

### ● Skladování

- Výrobek skladujte na chladném, suchém místě, chráněném před vlhkostí a mimo dosah dětí.
- Pokud není výrobek používán, skladujte ho v originálním obalu.
- Alternativně lze výrobek také zavěsit na závěsné oko [3].

### ● Zlikvidování

Obal se skládá z ekologických materiálů, které můžete zlikvidovat prostřednictvím místních sběrů recyklovatelných materiálů.



Při třídění odpadu se řiďte podle označení obalových materiálů zkratkami (a) a čísly (b), s následujícím významem: 1–7: umělé hmoty / 20–22: papír a lepenka / 80–98: složené látky.



O možnostech likvidace vysloužilých zařízení se informujte u správy vaší obce nebo města.



V zájmu ochrany životního prostředí vysloužilý výrobek nevyhazujte do domovního odpadu, ale předejte k odborné likvidaci. O sběrnách a jejich otevíracích hodinách se můžete informovat u příslušné správy města nebo obce.

## ● Záruka

Výrobek byl vyroben podle přísných směrnic kvality a před dodáním pečlivě otestován. V případě materiálních nebo výrobních vad máte zákonná práva vůči prodejci výrobku. Vaše zákonná práva nejsou níže uvedenou zárukou nijak omezená.

Záruka na tento výrobek je 3 roky od data zakoupení. Záruční doba začíná dnem zakoupení. Originál dokladu o zakoupení si uschovejte na bezpečném místě, protože tento doklad je vyžadován jako doklad o koupi.

Jakékoli poškození nebo závady, které se vyskytly již v okamžiku nákupu, musí být nahlášeny ihned po vybalení výrobku.

Pokud se u výrobku během 3 let od data zakoupení projeví vada materiálu nebo výrobní vada, pak vám ho podle naší volby bezplatně opravíme nebo vyměníme. Záruční doba se po uznané reklamaci neprodlužuje. To platí také pro vyměněné a opravené díly.

Tato záruka je neplatná, pokud byl výrobek poškozený nebo nesprávně používán anebo udržovaný.

Záruka se kryje na materiálové a výrobní vady. Tato záruka se nevztahuje na díly výrobku, které podléhají běžnému opotřebením, a tím platí jako opotřebitelné díly (např. baterie, hadice, inkoustové barevné patrony), ani se nevztahuje na poškození rozbitných dílů, např. spínačů nebo dílů ze skla.

## ● Postup v případě uplatňování záruky

Pro zajištění rychlého zpracování Vašeho případu se řiďte následujícími pokyny:

Pro všechny požadavky si připravte pokladní stvrzenku a číslo artiklu (IAN 481030\_2410) jako doklad o zakoupení.

Číslo artiklu najdete na typovém štítku, gravuře, titulní stránce návodu (vlevo dole) nebo na nálepce na zadní nebo spodní straně.

V případě poruch funkce nebo jiných závad nejdříve kontaktujte, telefonicky nebo e-mailem, v následujícím textu uvedené servisní oddělení.

Výrobek registrovaný jako vadný potom můžete s příloženým dokladem o zakoupení (pokladní stvrzenkou) a údaji k závadě a kdy k ní došlo, bezplatně zaslat na adresu servisu, která Vám byla sdělena.

## ● Servis



**Servis Česká republika**

Tel.: 800600632











E-Mail: owim@idl.cz



<b>Použité výstražné upozornenia a symboly</b> .....	Strana	37
<b>Úvod</b> .....	Strana	37
Použitie v súlade s určením. ....	Strana	37
Rozsah dodávky. ....	Strana	38
Popis súčiastok (Obr. A) .....	Strana	38
Technické údaje .....	Strana	38
<b>Bezpečnostné upozornenia</b> .....	Strana	38
<b>Pred prvým použitím</b> .....	Strana	40
<b>Obsluha</b> .....	Strana	40
Vypnutý režim .....	Strana	40
Sušenie vlasov .....	Strana	40
Úprava vlasov .....	Strana	41
<b>Čistenie a starostlivosť</b> .....	Strana	41
Čistenie telesa, úzkej ondulačnej dýzy a difuzéra .....	Strana	41
Čistenie ochrannej mriežky a prívodu vzduchu .....	Strana	41
<b>Skladovanie</b> .....	Strana	42
<b>Likvidácia</b> .....	Strana	42
<b>Záruka</b> .....	Strana	42
Postup v prípade poškodenia v záruke .....	Strana	42
Servis .....	Strana	42

## Použité výstražné upozornenia a symboly

V tejto príručke a na obale sa používajú nasledujúce upozornenia:

	<b>NEBEZPEČENSTVO!</b> Tento symbol so signálnym slovom „Nebezpečenstvo“ označuje nebezpečenstvo s vysokým stupňom rizika, ktoré, ak sa mu nevyhnete, bude mať za následok smrť alebo vážne zranenie.		Striedavý prúd/striedavé napätie
		<b>Hz</b>	Hertz (sieťová frekvencia)
		<b>W</b>	Watt
	<b>VÝSTRAHA!</b> Tento symbol so signálnym slovom „Výstraha“ označuje nebezpečenstvo so stredným stupňom rizika, ktoré, ak sa mu nevyhnete, bude mať za následok vážne zranenie alebo smrť.		Symbol pre produkt s triedou ochrany II
			Produkt nepoužívajte v blízkosti vaní, sprch, umývadiel alebo iných komponentov, ktoré obsahujú vodu.
	<b>POZOR!</b> Tento symbol so signálnym slovom „Pozor“ označuje nebezpečenstvo s nízkym stupňom rizika, ktoré, ak sa mu nevyhnete, bude mať za následok ľahké alebo stredne ťažké zranenie.		Starostlivo si prečítajte návod na používanie, najmä bezpečnostné upozornenia.
	<b>UPOZORNENIE:</b> Tento symbol so signálnym slovom „Upozornenie“ ponúka ďalšie užitočné informácie.	<b>CE</b>	Značka CE potvrdzuje zhodu so smernicami EÚ, ktoré sú relevantné pre produkt.
	Produkt používajte len v suchých interiéroch.		Bezpečnostné informácie Pokyny na použitie

## FÉN S IONIZÁTOROM

### ● Úvod

Blahoželáme Vám ku kúpe Vášho nového výrobku. Rozhodli ste sa pre veľmi kvalitný výrobok. Návod na obsluhu je súčasťou tohto výrobku. Obsahuje dôležité upozornenia týkajúce sa bezpečnosti, používania a likvidácie. Skôr ako začnete výrobok používať, oboznámte sa so všetkými pokynmi k obsluhu a bezpečnosti. Výrobok používajte iba v súlade s popisom a v uvedených oblastiach používania. V prípade postúpenia výrobku ďalším osobám odovzdajte aj všetky dokumenty patriace k výrobku.

### ● Použitie v súlade s určením

Tento produkt je určený na sušenie a úpravu ľudských vlasov.

Produkt sa nesmie používať na umelých vlasoch alebo zvieracej srsti. Nepoužívajte produkt na žiadne iné účely.

Produkt je možné používať iba na domáce účely. Nie je určený na komerčné používanie.



Výrobca nepreberá žiadnu zodpovednosť za škody spôsobené neodborným používaním.

## ● Rozsah dodávky

Po vybalení produktu skontrolujte, či je dodávka kompletná a či sú všetky časti v požadovanom stave. Pred používaním odstráňte všetky obalové materiály.

- 1x Fén s ionizátorom
- 1x Difuzér
- 1x Úzka ondulačná dýza
- 1x Návod na použitie

## ● Popis súčastok (Obr. A)

- 1 Prívod vzduchu
- 2 Ochranná mriežka
- 3 Oko na zavesenie
- 4 Napájací kábel a sieťová zástrčka
- 5  (Prepínač prúdu vzduchu)
- 6  (Prepínač na nastavenie teploty)
- 7  (Tlačidlo pre chladiaci režim)
- 8 Výstup vzduchu
- 9 Úzka ondulačná dýza
- 10 Difuzér

## ● Technické údaje

Vstupné napätie:	220-240 V~, 50-60 Hz
Menovitý výkon:	2200 W
Trieda ochrany:	II
Spotreba energie vo vypnutom režime:	0,1 W



## Bezpečnostné upozornenia

**PRED POUŽITÍM PRODUKTU SA OBOZNÁMTE SO VŠETKÝMI BEZPEČNOSTNÝMI UPOZORNENIAMI A UPOZORNENIAMI K OBSLUHE! KEĎ BUDETE TENTO PRODUKT ODOVZDÁVAŤ ĎALEJ, ODOVZDAJTE AJ KOMPLETNÚ DOKUMENTÁCIU K PRODUKTU!**

V prípade poškodenia z dôvodu nedodržania tohto návodu na používanie zaniká nárok na záruku! Za následne vzniknuté škody nepreberáme žiadnu záruku! V prípade majetkových alebo personálnych škôd z dôvodu neodborného používania alebo nedodržania bezpečnostných upozornení nepreberáme žiadnu zodpovednosť!

## **VÝSTRAHA!**

### **NEBEZPEČENSTVO OHROZENIA ŽIVOTA A ÚRAZU PRE DOJČATÁ A DETI!**

Deti nenechávajte bez dozoru v blízkosti obalových materiálov. Obalový materiál predstavuje nebezpečenstvo udusenía. Deti často podceňujú nebezpečenstvo spojené s obalovými materiálmi. Nedovoľte, aby sa deti dostali sa do blízkosti obalového materiálu.

- Tento produkt môžu používať deti od 8 rokov a staršie, ako aj osoby so zníženými fyzickými, zmyslovými alebo duševnými schopnosťami, alebo nedostatkom skúseností a vedomostí, ak sú pod dozorom alebo boli poučené ohľadom bezpečného používania výrobku a z toho vyplývajúcich nebezpečenstiev.
- Deti sa nesmú s produktom hrať.

- Čistenie a údržbu nesmú vykonávať deti bez dozoru.
- ⚠ **VÝSTRAHA!** Neodborné použitie môže spôsobiť zranenia. Tento produkt používajte výlučne podľa tohto návodu.
- ⚠ **NEBEZPEČENSTVO!**  
**Nebezpečenstvo zásahu elektrickým prúdom!**  
Nepokúšajte sa opravovať produkt svojpomocne. V prípade poruchy môžu opravy vykonávať výlučne kvalifikovaní odborníci.
- ⚠ **VÝSTRAHA!**  
**Nebezpečenstvo zásahu elektrickým prúdom!** Produkt neponárajte do vody alebo iných kvapalín. Produkt nikdy nedržte pod tečúcou vodou.
- ⚠ **VÝSTRAHA!**  
**Nebezpečenstvo zásahu elektrickým prúdom!**  
Nepoužívajte poškodený produkt. Ak je produkt poškodený, odpojte ho od elektrickej siete a obráťte sa na predajcu.
- Pred pripojením produktu do napájania skontrolujte, či súhlasia napätie a frekvencia uvedené na typovom štítku produktu s hodnotami napájania.
- Sieťovú zástrčku a napájací kábel pravidelne kontrolujte, či nie sú poškodené. Ak je napájací kábel poškodený, musí ho vymeniť výrobca, jeho oddelenie služieb zákazníkom alebo osoba s podobnou kvalifikáciou, aby sa predišlo vzniku ohrozenia.
- Napájací kábel chráňte pred poškodením. Nenechajte ho visieť nad ostrými hranami a nestláčajte ho, ani ho neohýbajte. Napájací kábel držte v dostatočnej vzdialenosti od horúcich plôch a otvoreného plameňa.
- Pre dodatočnú ochranu sa odporúča do elektrického obvodu kúpeľne nainštalovať prúdový chránič (RCD) s citlivosťou nie väčšou ako 30 mA. Poradte sa s inštalatérom.
- Neodporúčame používať predlžovacie káble. Ak by bolo nevyhnutné použiť predlžovací kábel, musí byť určený pre hodnotu prúdu minimálne 10 A. Káble pokladajte tak, aby netvorili nebezpečenstvo potknutia a nemohli sa poškodiť.

## **⚠ VÝSTRAHA!**

### **Nebezpečenstvo zásahu elektrickým prúdom!**

Produkt nepoužívajte v blízkosti vaní, sprch, umývadiel alebo iných komponentov, ktoré sú naplnené vodou.

- Produkt nesmie zostať bez dozoru, ak je zapojený v napájaní.
- Nepoužívajte produkt mokrymi rukami alebo na mokrej podlahe. Sieťovú zástrčku nikdy nechytajte mokrymi alebo vlhkými rukami.
- Sieťovú zástrčku neťahajte zo zásuvky za napájací kábel. Napájací kábel neovíjajte okolo produktu.
- Produkt, napájací kábel a sieťovú zástrčku chráňte pred prachom, priamym slnečným žiarením, kvapkajúcou a striekajúcou vodou.
- Produkt vždy vypnite ešte skôr, ako
  - Začnete s výmenou dielov z príslušenstva,
  - Začnete s čistením produktu,
  - Produkt odpojíte od napájania.
- Ak produkt používate v kúpeľni, po použití ho odpojte od napájania, pretože voda v blízkosti predstavuje nebezpečenstvo aj v prípade, ak je produkt vypnutý.
- Výrobok nenechajte spadnúť, aby nedošlo k jeho poškodeniu.

- Nikdy neblokujte prívod a odvod vzduchu, aby ste zabránili prehriatiu výrobku.

## ● **Pred prvým použitím**

- Odstráňte celý obalový materiál. Skontrolujte, či sú všetky časti kompletne.
- ① **UPOZORNENIE:** Z tohto produktu môžete pri prvom použití cítiť zápach. Sú to zvyšky z výroby alebo prepravy, ktoré sa rýchlo stratia.

## ● **Obsluha**





### ● **Vypnutý režim**





Režim vypnutia sa zapína zapojením spotrebiča do zásuvky bez vykonania akéhokoľvek úkonu.

### ● **Sušenie vlasov**

(Obr. B)

- Sieťovú zástrčku **4** zapojte do vhodnej zásuvky.
- Vyberte požadovaný stupeň prúdu vzduchu a teplotný stupeň (obr. B):

 <b>(Prepínač prietoku vzduchu)</b>	<b>Úroveň prúdenia vzduchu</b>
	Produkt je vypnutý
	Produkt zapnutý: mierny prúd vzduchu
	Produkt zapnutý: silný prúd vzduchu

 <b>(Prepínač ovládania tepla)</b>	<b>Úroveň tepla</b>
	Žiadne teplo
	Nízka teplota
	Vysoká teplota

- Po použití: Vyberte **0** **5**, aby ste produkt vypli. Vytiahnite sieťovú zástrčku **4** zo zásuvky.

## ● Úprava vlasov

### Používanie úzkej ondulačnej dýzy

- Nasadíte úzku ondulačnú dýzu [9] na výstup vzduchu [8].
- Pre zmenu polohy úzku ondulačnú dýzu [9] otočte.
- Zapnite produkt. Úzku ondulačnú dýzu [9] používajte na nasmerovanie prúdu vzduchu na konkrétnu oblasť vlasov.

① **UPOZORNENIE:** Na úpravu vlasov odporúčame použiť jemný prúd vzduchu (☼ [5]) a nízky teplotný stupeň (— [6]).

⚠ **POZOR!** Nedotýkajte sa úzkej ondulačnej dýzy [9] a neodstraňujte ju, keď je ešte horúca.

### Použitie difuzéra

- Difuzér [10] nasadíte na výstup vzduchu [8].
- Zapnite produkt. Difuzér [10] používajte na vytvorenie kučier a jemných vlín v dĺžkach a na končekoch, ako aj na dodanie plnosti a objemu vlasovým korenkom.

### ① UPOZORNENIA:

- Dlhé vlasy: Difuzérom [10] prejdite až ku končekom a vlasy natočte do jemných vlín smerom ku korenkom.
- Krátke vlasy: Difuzér [10] používajte na úpravu vlasov pri korenkoch a dodajte im tým plnosť a objem.

⚠ **POZOR!** Nedotýkajte sa a nevyberajte difúzor [10], keď je ešte horúci.

### Režim chladenia

Režim chladenia sa používa na to, aby upravené vlasy dlhšie držali svoj tvar:

☼ [7]	Prúd studeného vzduchu
■ Držte stlačené tlačidlo	Zap
■ Pustíte tlačidlo	Vyp

### ① UPOZORNENIA:

- Funkcia chladenia (☼ [7]) nefunguje, ak je teplotný stupeň nastavený na „žiadne teplo“ (— [6]).
- Ak by produkt nefungoval, odpojte ho od napájania. Produkt nechajte vychladnúť.

## Funkcia ionizácie

- Produkt do vlasov neustále generuje ióny. Znižuje sa tým statická elektrina vo vlasoch, a lepšie sa tak tvarujú účesy. Vlasy sú jemné, hladké, lesklé a ľahšie sa upravujú.

① **UPOZORNENIE:** Aby mohli ióny optimálne spôsobiť, odporúčame použitie bez nadstavcov.

## ● Čistenie a starostlivosť

⚠ **NEBEZPEČENSTVO! Nebezpečenstvo zásahu elektrickým prúdom!** Vždy pred čistením produkt vypnite a vytiahnite sieťovú zástrčku [4] zo zásuvky.

⚠ **VÝSTRAHA!** Elektrické časti produktu neponárajte do vody alebo iných kvapalín. Produkt nikdy nedržte pod tečúcou vodou.

⚠ **POZOR!** Na čistenie produktu nepoužívajte žiadne žieravé alebo abrazívne čistiace prostriedky.

## ● Čistenie telesa, úzkej ondulačnej dýzy a difuzéra

- Z výstupu vzduchu [8] odmontujte úzku ondulačnú dýzu [9] alebo difuzér [10].
- Utrite kryt, úzku ondulačnú dýzu [9] a difúzor [10] mierne navlhčenou handričkou. V prípade silného znečistenia utrite handričkou s jemným čistiacim prostriedkom. A všetky časti dôkladne osušte.

## ● Čistenie ochrannej mriežky a prívodu vzduchu

- Produkt držte za rukoväť. Ochrannú mriežku [2] točte proti smeru pohybu hodinových ručičiek.
- Ochrannú mriežku [2] odstráňte z prívodu vzduchu [1] (obr. C).
- Ochrannú mriežku [2] a prívod vzduchu [1] očistite mäkkou kefkou.
- Ochrannú mriežku [2] znova nasadte na prívod vzduchu [1].
- Ochrannú mriežku [2] otočte v smere hodinových ručičiek, aby pevne zapadla na prívod vzduchu [1].

## ● Skladovanie

- Výrobok skladujte na chladnom a suchom mieste, chránenom pred vlhkosťou a mimo dosahu detí.
- Keď produkt nepoužívate, odložte ho v originálnom obale.
- Produkt môžete aj zavesiť pomocou oka na zavesenie .

## ● Likvidácia

Obal pozostáva z ekologických materiálov, ktoré môžete odovzdať na miestnych recyklačných zberných miestach.



Všimajte si prosím označenie obalových materiálov pre triedenie odpadu, sú označené skratkami (a) a číslami (b) s nasledujúcim významom: 1–7: Plasty / 20–22: Papier a kartón / 80–98: Spojené látky.



O možnostiach likvidácie opotrebovaného výrobku sa môžete informovať na Vašej obecnej alebo mestskej správe.



Ak výrobok doslúžil, v záujme ochrany životného prostredia ho neodhodte do domového odpadu, ale odovzdajte na odbornú likvidáciu. Informácie o zberných miestach a ich otváracích hodinách získate na Vašej príslušnej správe.

## ● Záruka

Výrobok bol starostlivo vyrobený v súlade s prísnyimi smernicami kvality a pred dodaním dôkladne otestovaný. V prípade materiálových alebo výrobných chýb máte zákonné práva voči predajcovi výrobku. Vaše zákonné práva nie sú žiadnym spôsobom obmedzené našou zárukou uvedenou nižšie.

Záruka na tento výrobok je 3 roky od dátumu nákupu. Záručná doba začína plynúť dátumom kúpy. Originál dokladu o kúpe si uschovajte na bezpečnom mieste, pretože tento doklad je potrebný ako dôkaz o kúpe.

Akékoľvek poškodenie alebo nedostatky prítomné už v čase nákupu je potrebné nahlásiť ihneď po vybalení výrobku.

Ak sa v priebehu 3 rokov od dátumu zakúpenia preukáže, že výrobok vykazuje chyby materiálu alebo spracovania, podľa vlastného uváženia Vám ho bezplatne opravíme alebo vymeníme. Záručná doba sa na základe poskytnutej záručnej reklamácie nepredlžuje. To platí aj pre vymenené alebo opravené diely.

Táto záruka je neplatná, ak bol výrobok poškodený alebo nesprávne používaný alebo udržiavaný.

Záruka sa vzťahuje na chyby materiálu a výrobné chyby. Táto záruka sa nevzťahuje na časti výrobku, ktoré podliehajú bežnému opotrebovaniu, a preto sa považujú za opotrebovateľné diely (napr. batérie, nabíjateľné batérie, hadice, atramentové kazety), ani na poškodenie krehkých častí, napr. spínačov alebo častí zo skla.

## ● Postup v prípade poškodenia v záruke

Pre zaručenie rýchleho spracovania Vašej požiadavky dodržte prosím nasledujúce pokyny:

Pre všetky otázky majte pripravený pokladničný doklad a číslo výrobku (IAN 481030\_2410) ako dôkaz o kúpe.

Číslo výrobku nájdete na typovom štítku, gravúre, na prednej strane Vášho návodu (dole vľavo) alebo ako nálepku na zadnej alebo spodnej strane.

Ak sa vyskytnú funkčné poruchy alebo iné nedostatky, najskôr telefonicky alebo e-mailom kontaktujte následne uvedené servisné oddelenie.

Produkt označený ako defektný potom môžete s priloženým dokladom o kúpe (pokladničný lístok) a uvedením, v čom spočíva nedostatok a kedy sa vyskytol, bezplatne odoslať na Vám oznámenú adresu servisného pracoviska.

## ● Servis



**Servis Slovensko**

Tel.: 0800 008158

E-pošta: owim@lidl.sk



<b>Verwendete Warnhinweise und Symbole</b> .....	Seite	44
<b>Einleitung</b> .....	Seite	44
Bestimmungsgemäße Verwendung .....	Seite	44
Lieferumfang .....	Seite	45
Teilebeschreibung (Abb.A) .....	Seite	45
Technische Daten .....	Seite	45
<b>Sicherheitshinweise</b> .....	Seite	45
<b>Vor der ersten Verwendung</b> .....	Seite	48
<b>Bedienung</b> .....	Seite	48
Ausgeschalteter Modus .....	Seite	48
Haare trocknen .....	Seite	48
Haare stylen .....	Seite	48
<b>Reinigung und Pflege</b> .....	Seite	49
Gehäuse, Schmaler Stylingdüse und Diffusor reinigen .....	Seite	49
Schutzgitter und Lufteinlass reinigen .....	Seite	49
<b>Lagerung</b> .....	Seite	49
<b>Entsorgung</b> .....	Seite	49
<b>Garantie</b> .....	Seite	50
Abwicklung im Garantiefall .....	Seite	50
Service .....	Seite	50

## Verwendete Warnhinweise und Symbole

In dieser Bedienungsanleitung und auf der Verpackung werden die folgenden Warnhinweise verwendet:

	<b>GEFAHR!</b> Dieses Symbol mit dem Signalwort „Gefahr“ bezeichnet eine Gefährdung mit einem hohen Risikograd, die, wenn sie nicht vermieden wird, eine schwere Verletzung oder den Tod zur Folge hat.	 Wechselstrom/-spannung
		<b>Hz</b> Hertz (Netzfrequenz)
		<b>W</b> Watt
	<b>WARNUNG!</b> Dieses Symbol mit dem Signalwort „Warnung“ bezeichnet eine Gefährdung mit einem mittleren Risikograd, die, wenn sie nicht vermieden wird, eine schwere Verletzung oder den Tod zur Folge haben kann.	 Symbol für ein Produkt der Schutzklasse II
		 Verwenden Sie das Produkt nicht in der Nähe von Badewannen, Duschen, Waschbecken oder anderen Behältern, die Wasser enthalten.
	<b>VORSICHT!</b> Dieses Symbol mit dem Signalwort „Vorsicht“ bezeichnet eine Gefährdung mit einem niedrigen Risikograd, die, wenn sie nicht vermieden wird, eine geringe oder mäßige Verletzung zur Folge haben kann.	 Lesen Sie die Bedienungsanleitung sorgfältig durch, insbesondere die Sicherheitshinweise.
	<b>HINWEIS:</b> Dieses Symbol mit dem Signalwort „Hinweis“ bietet weitere nützliche Informationen.	<b>CE</b> Das CE-Zeichen bestätigt Konformität mit den für das Produkt zutreffenden EU-Richtlinien.
	Verwenden Sie das Produkt nur in trockenen Innenräumen.	 Sicherheitshinweise  Gebrauchsanweisungen

## IONEN-HAARTROCKNER

### ● Einleitung

Wir beglückwünschen Sie zum Kauf Ihres neuen Produkts. Sie haben sich damit für ein hochwertiges Produkt entschieden. Die Bedienungsanleitung ist Teil dieses Produkts. Sie enthält wichtige Hinweise für Sicherheit, Gebrauch und Entsorgung. Machen Sie sich vor der Benutzung des Produkts mit allen Bedien- und Sicherheitshinweisen vertraut. Benutzen Sie das Produkt nur wie beschrieben und für die angegebenen Einsatzbereiche. Händigen Sie alle Unterlagen bei Weitergabe des Produkts an Dritte mit aus.

### ● Bestimmungsgemäße Verwendung

Dieses Produkt ist zum Trocknen und Stylen von Menschenhaar vorgesehen.

Das Produkt darf nicht an künstlichem Haar oder Tierhaar angewendet werden. Verwenden Sie das Produkt für keine anderen Zwecke.

Das Produkt darf nur im Haushalt verwendet werden. Es ist nicht zur gewerblichen Nutzung vorgesehen.



Der Hersteller übernimmt keine Haftung für Schäden aufgrund unsachgemäßer Verwendung.

## ● Lieferumfang

Überprüfen Sie nach dem Auspacken des Produkts, ob die Lieferung vollständig ist und alle Teile in ordnungsgemäßem Zustand sind. Entfernen Sie vor der Verwendung sämtliche Verpackungsmaterialien.

- 1x Ionen-Haartrockner
- 1x Diffusor
- 1x Schmale Stylingdüse
- 1x Bedienungsanleitung

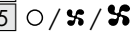
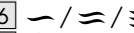
## ● Teilebeschreibung (Abb.A)

- 1 Lufteinlass
- 2 Schutzgitter
- 3 Aufhängeöse
- 4 Anschlussleitung und Netzstecker
- 5  (Luftströmungs-Schalter)
- 6  (Wärmesteuerungs-Schalter)
- 7  (Kühlmodus-Taste)
- 8 Luftauslass
- 9 Schmale Stylingdüse
- 10 Diffusor

## ● Technische Daten

- Eingangsspannung: 220-240 V~, 50-60 Hz
- Nennleistung: 2200 W
- Schutzklasse: II
- Stromverbrauch im ausgeschalteten Modus: 0,1 W



## Sicherheitshinweise

**MACHEN SIE SICH VOR DER BENUTZUNG DES PRODUKTS MIT ALLEN SICHERHEITS- UND BEDIENHINWEISEN VERTRAUT! WENN SIE DIESES PRODUKT AN ANDERE WEITERGEBEN, GEBEN SIE AUCH ALLE DOKUMENTE WEITER!**

Im Falle von Schäden aufgrund der Nichteinhaltung dieser Bedienungsanleitung erlischt Ihr Garantieanspruch! Für Folgeschäden wird keine Haftung übernommen! Im Falle von Sach- oder Personenschäden aufgrund einer unsachgemäßen Benutzung oder Nichteinhaltung der Sicherheitshinweise wird keine Haftung übernommen!

## **⚠️ WARNUNG! LEBENS-GEFAHR UND UNFALL-GEFAHR FÜR SÄUGLINGE UND KINDER!**

Lassen Sie Kinder nicht mit dem Verpackungsmaterial unbeaufsichtigt. Das Verpackungsmaterial stellt eine Erstickungsgefahr dar. Kinder unterschätzen die damit verbundenen Gefahren häufig. Halten Sie Kinder stets von Verpackungsmaterialien fern.

- Dieses Produkt kann von Kindern ab 8 Jahren und darüber sowie von Personen mit verringerten physischen, sensorischen oder mentalen Fähigkeiten oder Mangel an Erfahrung und Wissen benutzt werden, wenn sie beaufsichtigt oder bezüglich des sicheren Gebrauchs des Produktes unterwiesen wurden und die daraus resultierenden Gefahren verstehen.
- Kinder dürfen nicht mit dem Produkt spielen.
- Reinigung und Benutzerwartung dürfen nicht von Kindern ohne Beaufsichtigung durchgeführt werden.

**⚠️ WARNUNG!** Eine unsachgemäße Verwendung kann zu Verletzungen führen. Verwenden Sie das Produkt ausschließlich dieser Anleitung entsprechend.

**⚠️ GEFAHR!**  
**Stromschlaggefahr!**  
 Versuchen Sie niemals, das Produkt selbst zu reparieren. Im Fall einer Fehlfunktion dürfen Reparaturen ausschließlich von qualifiziertem Personal durchgeführt werden.

**⚠️ WARNUNG! Stromschlaggefahr!** Tauchen Sie das Produkt nicht in Wasser oder andere Flüssigkeiten ein. Halten Sie das Produkt niemals unter fließendes Wasser.

**⚠️ WARNUNG! Stromschlaggefahr!** Verwenden Sie kein beschädigtes Produkt. Trennen Sie das Produkt vom Stromnetz und wenden Sie sich an Ihren Händler, wenn es beschädigt ist.

- Bevor Sie das Produkt mit dem Stromnetz verbinden, überprüfen Sie, ob Spannung und Netzfrequenz den am Typenschild des Produkts angegebenen Details zur Stromversorgung entsprechen.
- Überprüfen Sie den Netzstecker und die Anschlussleitung regelmäßig auf Schäden. Wenn die Anschlussleitung beschädigt ist, muss sie durch den Hersteller, seinen Kundendienst oder eine ähnlich qualifizierte Person ersetzt werden, um Gefährdungen zu vermeiden.

- Schützen Sie die Anschlussleitung vor Beschädigungen. Lassen Sie sie nicht über scharfe Kanten hängen und quetschen oder biegen Sie sie nicht. Halten Sie die Anschlussleitung von heißen Oberflächen und offenen Flammen fern.
  - Als zusätzlicher Schutz wird die Installation eines Fehlerstromschutzschalters (RCD) mit einem Auslösestrom von nicht mehr als 30 mA im Stromkreis des Badezimmers empfohlen. Fragen Sie Ihren Installateur um Rat.
  - Die Verwendung von Verlängerungsleitungen wird nicht empfohlen. Falls der Einsatz einer Verlängerungsleitung erforderlich sein sollte, muss sie für einen Stromfluss von mindestens 10 A vorgesehen sein. Verlegen Sie Leitungen so, dass niemand darüber stolpern und nichts beschädigt werden kann.
- ⚠️ WARNUNG! Stromschlaggefahr!** Verwenden Sie dieses Produkt nicht in der Nähe von Badewannen, Duschen, Waschbecken oder anderen mit Wasser gefüllten Gefäßen.
- Das Produkt darf nicht unbeaufsichtigt bleiben, während es an das Stromnetz angeschlossen ist.
  - Nehmen Sie das Produkt nicht mit feuchten Händen oder auf nassem Boden stehend in Betrieb. Fassen Sie den Netzstecker nie mit nassen oder feuchten Händen an.
  - Ziehen Sie den Netzstecker nicht an der Anschlussleitung aus der Steckdose. Wickeln Sie die Anschlussleitung nicht um das Produkt.
  - Schützen Sie das Produkt, die Anschlussleitung und den Netzstecker vor Staub, direkter Sonneneinstrahlung, Tropf- und Spritzwasser.
  - Schalten Sie das Produkt stets aus, bevor Sie
    - Zubehörteile austauschen,
    - das Produkt reinigen,
    - das Produkt von der Stromversorgung trennen.
  - Wenn das Produkt in einem Badezimmer verwendet wird, trennen Sie es nach dem Gebrauch vom Stromnetz, da die Nähe von Wasser eine Gefahr darstellt, selbst wenn das Produkt ausgeschaltet ist.
  - Lassen Sie das Produkt nicht fallen, um Schäden am Produkt zu vermeiden.

- Um eine Überhitzung des Geräts zu vermeiden, dürfen der Lufterlass und der Luftauslass während des Gebrauchs nicht blockiert werden.

## ● **Vor der ersten Verwendung**

- Entfernen Sie das gesamte Verpackungsmaterial. Überprüfen Sie, ob alle Teile vollständig sind.
- ① **HINWEIS:** Dieses Produkt kann während der ersten Verwendung einen Geruch abgeben. Dabei handelt es sich um Produktions- oder Transport-Rückstände, die schnell nachlassen.

## ● **Bedienung**

### ● **Ausgeschalteter Modus**

Der ausgeschaltete Modus wird durch Einstecken des Geräts eingeschaltet, ohne dass eine Aktion erfolgt.

### ● **Haare trocknen**

(Abb. B)

- Verbinden Sie den Netzstecker **4** mit einer geeigneten Steckdose.
- Wählen Sie die gewünschten Luftströmungs- und Wärmestufen aus (Abb. B):

○ / ✖ / ✖ <b>5</b>	<b>Luftstromstärke</b>
○	Produkt aus
✖	Produkt an: sanfte Luftströmung
✖	Produkt an: starke Luftströmung

— / ≡ / ≡ <b>6</b>	<b>Wärmestufe</b>
—	Keine Wärme
≡	Geringe Wärme
≡	Hohe Wärme

- Nach der Verwendung: Wählen Sie **5**, um das Produkt auszuschalten. Ziehen Sie den Netzstecker **4** aus der Steckdose.

## ● **Haare stylen**

### **Schmalere Stylingdüse verwenden**

- Setzen Sie die Schmalere Stylingdüse **9** auf den Luftauslass **8**.
- Drehen Sie die Schmalere Stylingdüse **9**, um die Position zu ändern.
- Schalten Sie das Produkt ein. Verwenden Sie die Schmalere Stylingdüse **9**, um die Luftströmung auf einen bestimmten Bereich im Haar zu richten.
- ① **HINWEIS:** Wir empfehlen, zum Stylen der Haare eine sanfte Luftströmung (✖ **5**) und eine geringe Wärmestufe (≡ **6**) zu verwenden.

⚠ **VORSICHT!** Berühren und entfernen Sie die Schmalere Stylingdüse **9** nicht, wenn sie noch heiß ist.

### **Diffusor verwenden**

- Setzen Sie den Diffusor **10** auf den Luftauslass **8**.
- Schalten Sie das Produkt ein. Verwenden Sie den Diffusor **10** für Locken und sanfte Wellen in den Längen und Spitzen sowie für Fülle und Volumen am Haaransatz.

### ① **HINWEIS:**

- Für langes Haar: Den Diffusor **10** bis in die Spitzen ziehen und das Haar in sanften Wellen in Richtung des Haaransatzes stylen.
- Für kurzes Haar: Verwenden Sie den Diffusor **10**, um das Haar am Ansatz zu bearbeiten und ihm Fülle und Volumen zu verleihen.

⚠ **VORSICHT!** Berühren und wechseln Sie den Diffusor **10** nicht, wenn er noch heiß ist.

### **Kühlmodus**

Verwenden Sie den Kühlmodus, damit das Styling länger hält:

❄ <b>7</b>	<b>Kalte Luftströmung</b>
■ Taste gedrückt halten	An
■ Taste loslassen	Aus

### ❶ **HINWEISE:**

- Die Kühlfunktion (❄️ [7]) funktioniert nicht, wenn die Wärmestufe auf „Keine Wärme“ (☹️ [6]) gestellt ist.
- Falls das Produkt nicht funktionieren sollte, trennen Sie es von der Stromversorgung. Lassen Sie das Produkt abkühlen.

### ● **Ionisierungsfunktion**

- Das Produkt gibt kontinuierlich Ionen an das Haar ab. Dadurch wird die statische Aufladung des Haares reduziert und seine Frisierbarkeit verbessert. Das Haar wird weich, glatt, glänzend und lässt sich leichter stylen.

❶ **HINWEIS:** Wir empfehlen die Verwendung ohne Aufsätze, damit die Ionen optimal wirken können.

### ● **Reinigung und Pflege**

⚠️ **GEFAHR! Stromschlaggefahr!** Schalten Sie das Produkt vor der Reinigung stets aus und ziehen Sie den Netzstecker [4] aus der Steckdose.

⚠️ **WARNUNG!** Tauchen Sie die elektrischen Teile des Produkts nicht in Wasser oder andere Flüssigkeiten ein. Halten Sie das Produkt niemals unter fließendes Wasser.

⚠️ **VORSICHT!** Verwenden Sie keine ätzenden oder scheuernden Reinigungsmittel oder Materialien, um das Produkt zu reinigen.

### ● **Gehäuse, Schmaler Stylingdüse und Diffusor reinigen**

- Nehmen Sie die Schmale Stylingdüse [9] oder den Diffusor [10] vom Luftauslass [8].
- Wischen Sie das Gehäuse, die Schmale Stylingdüse [9] und den Diffusor [10] mit einem leicht feuchten Tuch ab. Bei hartnäckigen Verschmutzungen wischen Sie mit einem leichten Reinigungsmittel auf dem Tuch. Und trocknen Sie alle Teile gründlich ab.

### ● **Schutzgitter und Lufteinlass reinigen**

- Halten Sie den Griff des Produkts. Drehen Sie das Schutzgitter [2] gegen den Uhrzeigersinn.
- Entfernen Sie das Schutzgitter [2] vom Lufteinlass [1] (Abb. C).

- Reinigen Sie das Schutzgitter [2] und den Lufteinlass [1] mit einer weichen Bürste.
- Setzen Sie das Schutzgitter [2] wieder auf den Lufteinlass [1].
- Drehen Sie das Schutzgitter [2] im Uhrzeigersinn, um es fest am Lufteinlass [1] zu befestigen.

### ● **Lagerung**

- Lagern Sie das Produkt an einem kühlen, trockenen und vor Feuchtigkeit geschützten Ort und außerhalb der Reichweite von Kindern.
- Lagern Sie das Produkt in der Originalverpackung, wenn es nicht in Verwendung ist.
- Alternativ kann das Produkt auch an der Aufhängeöse [3] aufgehängt werden.

### ● **Entsorgung**

Die Verpackung besteht aus umweltfreundlichen Materialien, die Sie über die örtlichen Recyclingstellen entsorgen können.



Beachten Sie die Kennzeichnung der Verpackungsmaterialien bei der Abfalltrennung, diese sind gekennzeichnet mit Abkürzungen (a) und Nummern (b) mit folgender Bedeutung: 1–7: Kunststoffe/20–22: Papier und Pappe/80–98: Verbundstoffe.



Möglichkeiten zur Entsorgung des ausgedienten Produkts erfahren Sie bei Ihrer Gemeinde oder Stadtverwaltung.



Werfen Sie Ihr Produkt, wenn es ausgedient hat, im Interesse des Umweltschutzes nicht in den Hausmüll, sondern führen Sie es einer fachgerechten Entsorgung zu. Über Sammelstellen und deren Öffnungszeiten können Sie sich bei Ihrer zuständigen Verwaltung informieren.

## ● **Garantie**

Das Produkt wurde nach strengen Qualitätsrichtlinien hergestellt und vor der Auslieferung sorgfältig geprüft. Im Falle von Material- oder Herstellungsfehlern haben Sie gegenüber dem Verkäufer des Produkts gesetzliche Rechte. Ihre gesetzlichen Rechte werden in keiner Weise durch unsere unten aufgeführte Garantie eingeschränkt.

Die Garantie für dieses Produkt beträgt 3 Jahre ab Kaufdatum. Die Garantiezeit beginnt mit dem Kaufdatum. Bewahren Sie den Originalkaufbeleg an einem sicheren Ort auf, da dieses Dokument als Nachweis des Kaufs erforderlich ist.

Alle Schäden oder Mängel, die bereits zum Zeitpunkt des Kaufs vorhanden sind, müssen unverzüglich nach dem Auspacken des Produkts gemeldet werden.

Sollte das Produkt innerhalb von 3 Jahren ab Kaufdatum einen Material- oder Herstellungsfehler aufweisen, werden wir es – nach unserer Wahl – kostenlos für Sie reparieren oder ersetzen. Die Garantiezeit verlängert sich durch einen stattgegebenen Gewährleistungsanspruch nicht. Dies gilt auch für ersetzte und reparierte Teile.

Diese Garantie erlischt, wenn das Produkt beschädigt oder unsachgemäß verwendet oder gewartet wurde.

Die Garantie deckt Material- und Herstellungsfehler ab. Diese Garantie erstreckt sich weder auf Produktteile, die normalem Verschleiß unterliegen, und somit als Verschleißteile gelten (z. B. Batterien, Akkus, Schläuche, Farbpatronen), noch auf Schäden an zerbrechlichen Teilen, z. B. Schalter oder Teile aus Glas.

## ● **Abwicklung im Garantiefall**

Um eine schnelle Bearbeitung Ihres Anspruchs zu gewährleisten, beachten Sie die folgenden Hinweise:

Halten Sie den Originalkaufbeleg und die Artikelnummer (IAN 481030\_2410) als Nachweis für den Kauf bereit.

Sie finden die Artikelnummer auf dem Typenschild, einer Gravur auf dem Produkt, der Startseite der Bedienungsanleitung (unten links) oder als Aufkleber auf der Rück- oder Unterseite des Produkts.

Sollten Funktionsfehler oder sonstige Mängel auftreten, wenden Sie sich zunächst telefonisch oder per E-Mail an die unten aufgeführte Serviceabteilung.

Sobald das Produkt als defekt erfasst wurde, können Sie es kostenlos an die Ihnen mitgeteilte Service-Anschrift zurücksenden. Stellen Sie sicher, dass Sie den Originalkaufbeleg (Kassenbonn) sowie eine kurze, schriftliche Beschreibung beilegen, in der die Einzelheiten des Defekts und der Zeitpunkt des Auftretens dargelegt sind.

## ● **Service**

### **DE Service Deutschland**

Tel.: 0800 5435 111

E-Mail: [owim@lidl.de](mailto:owim@lidl.de)

### **AT Service Österreich**

Tel.: 0800 292726

E-Mail: [owim@lidl.at](mailto:owim@lidl.at)

### **CH Service Schweiz**

Tel.: 0800562153

E-Mail: [owim@lidl.ch](mailto:owim@lidl.ch)

