



**OWIM GmbH & Co. KG**

Stiftsbergstraße 1  
74167 Neckarsulm  
GERMANY

Model No.: HG11019

Version: 01/2024

IAN 445239\_2307





## **AUFENTHALTSZELT / CAMPING LIVING AREA TENT / TENTE**

(DE) (AT) (CH)

### **AUFENTHALTSZELT**

Bedienungs- und Sicherheitshinweise

(GB) (IE)

### **CAMPING LIVING AREA TENT**

Operation and safety notes

(FR) (BE)

### **TENTE**

Instructions d'utilisation et consignes de sécurité

(NL) (BE)

### **LEEF TENT**

Bedienings- en veiligheidsinstructies

(PL)

### **NAMIOT OGRODOWY**

Wskazówki dotyczące obsługi i bezpieczeństwa

(CZ)

### **STAN**

Pokyny pro obsluhu a bezpečnostní pokyny

(SK)

### **STAN**

Pokyny pre obsluhu a bezpečnostné pokyny

(ES)

### **CARPA**

Instrucciones de utilización y de seguridad

(DK)

### **OPHOLDSTELT**

Brugs- og sikkerhedsanvisninger

(IT)

### **TENDA**

Indicazioni per l'uso e per la sicurezza

(HU)

### **KÖZÖSSÉGI SÁTOR**

Kezelési és biztonsági utalások

IAN 445239\_2307

(DE) (BE) (NL)  
(CZ) (FR) (PL) (SK)

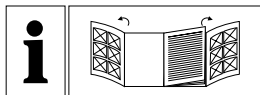

DE/AT/CH	Bedienungs- und Sicherheitshinweise	Seite	5
GB/IE	Operation and safety notes	Page	11
FR/BE	Instructions d'utilisation et consignes de sécurité	Page	17
NL/BE	Bedienings- en veiligheidsinstructies	Pagina	24
PL	Wskazówki dotyczące obsługi i bezpieczeństwa	Strona	30
CZ	Pokyny pro obsluhu a bezpečnostní pokyny	Strana	36
SK	Pokyny pre obsluhu a bezpečnostné pokyny	Strana	42
ES	Instrucciones de utilización y de seguridad	Página	48
DK	Brugs- og sikkerhedsanvisninger	Side	54
IT	Indicazioni per l'uso e per la sicurezza	Pagina	60
HU	Kezelési és biztonsági utalások	Oldal	66

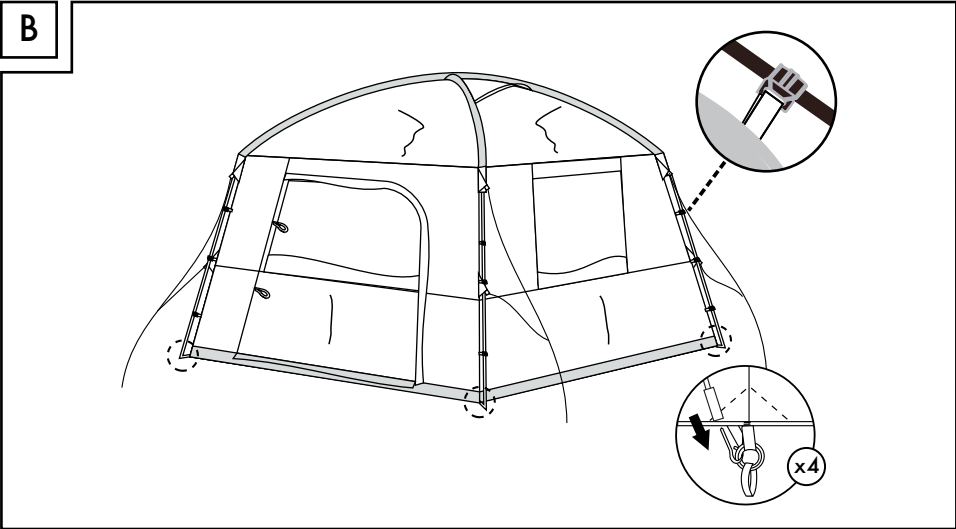
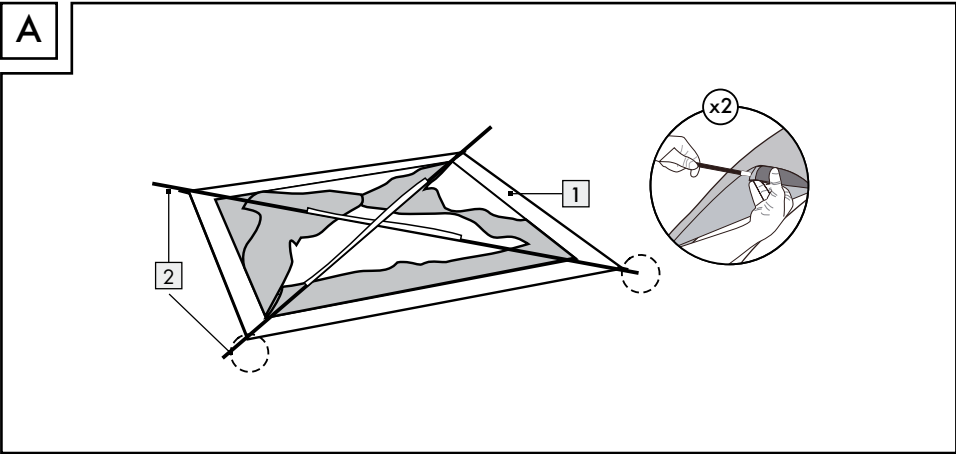
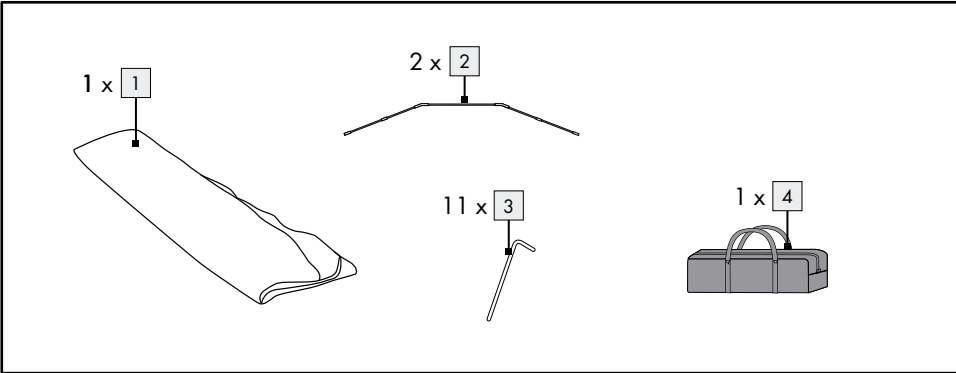

**DE**  
**AT**  
**CH**  
**WICHTIG, FÜR SPÄTERE  
BEZUGNAHME AUFBEWAHREN:  
SORGFÄLTIG LESEN!**

**GB**  
**IE**  
**IMPORTANT, RETAIN FOR FUTURE  
REFERENCE: READ CAREFULLY!**

**FR**  
**BE**  
**IMPORTANT, À CONSERVER  
POUR CONSULTATION  
ULTÉRIEURE : À LIRE  
ATTENTIVEMENT !**

**NL**  
**BE**  
**BELANGRIJK, TE BEWAREN  
VOOR LATERE RAADPLEGING:  
ZORGVULDIG DOORLEZEN!**

**PL**  
**WAŻNE, NALEŻY ZACHOWAĆ  
NA PRZYSZŁOŚĆ: PROSIMY  
UWAŻNIE PRZECZYTAĆ!**

**CZ**  
**DŮLEŽITÉ, UCHOVEJTE PRO  
POZDĚJŠÍ POUŽITÍ: PEČLIVĚ SI  
PŘEČTĚTE!**

**SK**  
**DÔLEŽITÉ, UCHOVAJTE SI PRE  
BUDÚCE POUŽITIE: ČÍTAJTE  
POZORNE!**

**ES** **IMPORTANTE: CONSERVAR PARA CONSULTAS POSTERIORES: ¡LEER ATENTAMENTE!**

**DK** **VIGTIGT. SKAL OPBEVARES TIL SENERE BRUG: LÆS OMHYGGELIGT!**

**IT** **IMPORTANTE! LEGGERE ATTENTAMENTE E CONSERVARE PER FUTURO RIFERIMENTO.**

**HU** **FONTOS, KÉSŐBBI HIVATKOZÁSOK CÉLJÁBÓL ŐRIZZE MEG: FIGYELMESEN OLVASSA EL!**

C

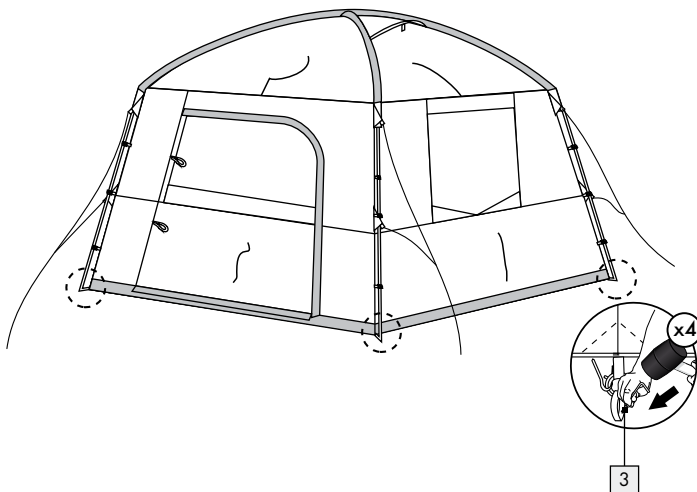

D





<b>Einleitung</b> .....	Seite	6
Bestimmungsgemäße Verwendung .....	Seite	6
Teilebeschreibung .....	Seite	6
Technische Daten .....	Seite	6
<b>Allgemeine Sicherheitshinweise</b> .....	Seite	6
<b>Montage</b> .....	Seite	8
Aufstellen des Zeltes .....	Seite	8
<b>Verwendung</b> .....	Seite	8
Türen und Fenster öffnen .....	Seite	8
Türen und Fenster schließen .....	Seite	8
Abbauen des Zeltes .....	Seite	9
Reparaturen .....	Seite	9
<b>Reinigung und Pflege</b> .....	Seite	9
Vermeidung von Schimmel .....	Seite	9
Lagerung .....	Seite	9
<b>Entsorgung</b> .....	Seite	9
<b>Garantie</b> .....	Seite	10
Abwicklung im Garantiefall .....	Seite	10
Service .....	Seite	10

# AUFENTHALTSZELT

## ● Einleitung



Wir beglückwünschen Sie zum Kauf Ihres neuen Produkts. Sie haben sich damit für ein hochwertiges Produkt entschieden.

Machen Sie sich vor der ersten Inbetriebnahme mit dem Produkt vertraut. Lesen Sie hierzu aufmerksam die nachfolgende Bedienungsanleitung und die Sicherheitshinweise. Benutzen Sie das Produkt nur wie beschrieben und für die angegebenen Einsatzbereiche. Bewahren Sie diese Anleitung an einem sicheren Ort auf. Händigen Sie alle Unterlagen bei Weitergabe des Produktes an Dritte mit aus.

## ● Bestimmungsgemäße Verwendung

Dieses Produkt dient als Aufenthaltszelt für sechs Personen oder für Übernachtungen für max. vier Personen. Das Produkt ist für nasse und windige Witterungsverhältnisse geeignet, jedoch nicht für extreme Bedingungen, wie zum Beispiel im Gebirge, bestimmt.

Es ist nicht für die Verwendung bei Schnee oder Sturm ausgelegt.

Das Produkt ist ausschließlich für den Privatgebrauch vorgesehen und nicht für gewerbliche Zwecke.

Wasserabweisend, wetterfest und UV-beständig (LSF 30+)

## ● Teilebeschreibung

- 1 1 x Aufenthaltszelt
- 2 2 x Fiberglasstangen
- 3 11 x Heringe
- 4 1 x Transporttasche

## ● Technische Daten

Hydrostatische

Höhe : Zelt 3.000 mm, Boden 5.000 mm

Maße: ca. 250 x 215 x 250 cm (B x H x T)

Packmaß: ca. 63 x 21 x 21 cm

Packgewicht: ca. 7 kg

Kategorie: Kat. A Campingzelt

Leistungsstufe 1: Campingzelt, das für seltenen und kurzzeitigen Gebrauch ausgelegt ist. Obwohl dieses Zelt regendicht ist, sollte es hauptsächlich bei heiterem Wetter benutzt werden.



## Allgemeine Sicherheitshinweise

**BITTE LESEN SIE DIE MONTAGEANLEITUNG, BEVOR SIE DAS PRODUKT BENUTZEN! BITTE BEWAHREN SIE DIE MONTAGEANLEITUNG GUT AUF!**



### **WARNUNG! LEBENSGEFAHR!**

Lassen Sie Kinder niemals unbeaufsichtigt mit den Verpackungsmaterialien. Es besteht Erstickungsgefahr!



### **WARNUNG! VERGIFTUGS- UND BRANDGEFAHR!**

- Entzünden Sie kein Feuer innerhalb des Produkts und halten Sie es von Wärmequellen fern.
- Machen Sie sich zudem mit den Brandschutzbestimmungen vor Ort (z. B. Campingplatz, Zeltplatz) vertraut.
- Verwenden Sie kein Gas und keine Verbrennungsgeräte innerhalb des Produkts.
- Bei Verwendung von Gas oder anderen Verbrennungsgeräten ist eine zusätzliche Belüftung erforderlich.
- Stellen Sie keine heißen Geräte in der Nähe von Wänden, Dächern oder Türklappen auf.
- Folgen Sie immer den Sicherheitshinweisen für diese Geräte.

- Lassen Sie Kinder niemals in der Nähe von heißen Geräten spielen.
- Halten Sie die Eingänge frei.
- Stellen Sie sicher, dass Sie die Brandschutzmaßnahmen auf dem Gelände kennen.

### **⚠ VORSICHT! VERLETZUNGSGEFAHR!**

- Lassen Sie Kinder nicht unbeaufsichtigt. Das Produkt ist kein Spielzeug oder Klettergerüst. Stellen Sie sicher, dass Personen, insbesondere Kinder, nicht auf das Produkt klettern bzw. sich nicht an das Produkt anlehnen. Das Produkt könnte aus dem Gleichgewicht geraten und umkippen. Dies kann zu Verletzungen und/oder Schäden führen.
- Kontrollieren Sie regelmäßig die Unversehrtheit aller Verbindungsstellen und überprüfen Sie Abspannungen und den festen Sitz der Heringe.
- Vergewissern Sie sich, dass alle Teile unbeschädigt und sachgerecht montiert sind. Bei unsachgemäßem Aufbau besteht Verletzungsgefahr.
- Bauen Sie das Produkt keinesfalls bei extremen Wetterbedingungen, wie z. B. starkem Wind, auf bzw. ab.
- Wählen Sie einen möglichst festen, ebenerdigen Untergrund als Standplatz. Sandige Oberflächen und Schnee reduzieren die Stabilität. Achten Sie auf einen Untergrund, der festen Halt für die Heringe bietet.
- Wenn der Artikel aufgebaut ist, besteht Stolpergefahr durch die Abspannleinen.
- Überprüfen Sie das Produkt vor jedem Gebrauch auf Beschädigungen oder Abnutzung. Verwenden Sie das Produkt nur, wenn es in einwandfreiem Zustand ist.

### **Gefahren durch Witterungseinflüsse!**

- Achten Sie auf die örtlichen und veränderlichen Gegebenheiten. Berücksichtigen Sie z. B. Gezeiten, Überschwemmungs- und Waldbrandgefahren.
- Schützen Sie das Produkt vor starkem Wind und Stürmen. Platzieren Sie das Produkt möglichst an einer windgeschützten Stelle.

- Tauschen Sie vor starkem Wind die normalen Heringe gegen spezielle Sturmheringe (nicht im Lieferumfang enthalten). Informieren Sie sich über sinnvolle Ergänzungsartikel, wie zusätzliche Abspannleinen, im Fachhandel.
- Bauen Sie das Produkt vor starkem Schneefall oder Sturm ab.
- Entfernen Sie Schnee von dem Produkt. Andernfalls kann das Produkt unter dem Gewicht zusammenbrechen.
- Stellen Sie das Produkt nicht zu straff gespannt auf, da es sich sonst wechselnden Wetterbedingungen nicht anpassen und beschädigt werden kann.
- Bei Feuchtigkeit und Regen dehnen sich Zeltgewebe unterschiedlich stark aus und machen das Nachspannen der Abspannleinen erforderlich. Wenn sich das Material während des Trocknens wieder strafft, müssen die Abspannleinen rechtzeitig wieder gelockert werden.

### **Risiko von Sachschäden!**

- Eine falsche Reihenfolge des Aufbaus kann einen Schaden am Produkt verursachen. Eine Haftung jeglicher Art ist ausgeschlossen.
- Schlagen Sie die Heringe nie mit Gewalt in den Boden! Verlängern Sie ggf. Abspannleinen mithilfe einer Schlaufe und platzieren Sie die Heringe an einem anderen Ort.
- Das Polyestermaterial ist PU-beschichtet und somit wasserabweisend. Verwenden Sie kein Insektenspray im oder auf dem Produkt. Die Beschichtung kann angegriffen werden.
- Kleine undichte Stellen an den Nähten können mit einem Nahtspray (nicht im Lieferumfang enthalten) behoben werden und für die Zelthaut kann ein Imprägnierspray verwendet werden.

### **Aufstellort wählen**

### **⚠ WARNUNG! Gefahren durch Witterungseinflüsse!**

- Achten Sie auf die örtlichen und veränderlichen Gegebenheiten. Berücksichtigen Sie z. B. Gezeiten, Überschwemmungs- und Waldbrandgefahren.

- Platzieren Sie das Produkt an einer windgeschützten Stelle. Nutzen Sie natürlichen Windschatten wie Hecken, Felsen usw.
- Wählen Sie eine möglichst ebene, saubere Aufbaustelle.
- Meiden Sie Bodensenken.
- Entfernen Sie Steine, Äste und andere scharfkantige Gegenstände, um Beschädigungen der Bodenplane zu verhindern
- Benutzen Sie für Sandboden entsprechende Heringe (nicht im Lieferumfang enthalten), um ein unbeabsichtigtes Lösen der Spannung zu verhindern.

## ● **Montage**

Das Produkt sollte mit zwei Personen aufgebaut werden.

Führen Sie vor Reiseantritt einen Probeaufbau durch. Vergewissern Sie sich dabei, dass das Produkt und sämtliches Zubehör vollständig und unbeschädigt sind.

## ● **Aufstellen des Zeltes**

1. Öffnen Sie die Tragetasche **4** und entnehmen Sie den Inhalt.
2. Entfernen Sie alle Bestandteile und breiten Sie das Zelt **1** flach auf dem Boden aus mit den Stangenkanälen nach oben zeigend (Abb. A).
3. Führen Sie die Fiberglasstangen **2** vorsichtig durch die Kanäle des Zeltes **1** (Abb. A).
4. Biegen Sie die Fiberglasstangen **2** und stülpen Sie deren Enden über die Stifte der Metallringe an jeder Ecke des Zeltes **1** (Abb. B).
5. Richten Sie das Zelt **1** auf (Abb. B).
6. Bringen Sie das Zelt **1** mit den Kunststoffhaken an den Fiberglasstangen **2** an (Abb. B).
7. Spannen Sie den Zeltboden so, dass er keine Falten wirft und sichern Sie jede Ecke mit einem Hering **3** (Abb. C).
8. Spannen Sie die Abspannleinen an jeder Ecke des Zeltes **1** und sichern Sie jede Abspannleine mit einem Hering **3** (Abb. D).

**Hinweis:** Achten Sie darauf, dass das Produkt nicht zu stark gespannt ist.

**Hinweis:** Prüfen Sie die Zeltspannung je nach Witterung.

## ● **Verwendung**

- Im Inneren des Produkts befindet sich ein Haken, an dem Sie z. B. eine Campingleuchte (nicht im Lieferumfang enthalten) aufhängen können.
- Die Zeltfinttaschen können Sie für Gebrauchsgegenstände oder Kleidungsstücke nutzen.

**Hinweis:** Wasserkondensation kommt grundsätzlich in allen Zelten vor, jedoch insbesondere bei starken Temperaturschwankungen.

Nach einer Nacht im Zelt befinden sich Kondenswassertropfen an der Innenwand. Kondensation ist daher kein Hinweis auf Undichtigkeit. Gute Belüftung verringert Kondensation innerhalb des Zeltes. Öffnen Sie regelmäßig Zeltingänge und Fenster, um Kondensation im Inneren des Zeltes zu mindern.

## ● **Türen und Fenster öffnen**

1. Öffnen Sie die Reißverschlüsse des äußeren Stoffs.
2. Rollen Sie den äußeren Stoff auf.
3. Befestigen Sie die Knebelverschlüsse, um ein Abrollen zu verhindern.
4. Öffnen Sie ggf. die Reißverschlüsse des inneren Stoffs.
5. Rollen Sie den inneren Stoff auf.
6. Befestigen Sie die Knebelverschlüsse, um ein Abrollen zu verhindern.

## ● **Türen und Fenster schließen**

1. Lösen Sie die Knebelverschlüsse.
2. Rollen Sie den Stoff nach unten.
3. Schließen Sie den Reißverschluss.

## ● Abbauen des Zeltes

**Hinweis:** Das Zelt sollten beim Abbau so sauber und trocken wie möglich sein, um die Bildung von Schimmel oder Flecken zu vermeiden. Wenn Sie das Produkt im Regen abgebaut haben, lassen Sie es vollständig trocknen, bevor Sie es zusammenpacken und lagern. Reinigen Sie alle Bestandteile gründlich, bevor Sie sie verstauen.

1. Entfernen Sie alle Heringe **3** (Abb. C & D).
2. Wickeln Sie die Abspannlinien auf.
3. Lösen Sie die Kunststoffhaken von den Fiberglasstangen **2** (Abb. B).
4. Ziehen Sie die Fiberglasstangen **2** von den Stiften der Metallringe (Abb. B).
5. Ziehen Sie die Fiberglasstangen **2** aus den Kanälen des Produkts (Abb. A).
6. Ziehen Sie die Stangen **2** auseinander und klappen Sie sie zusammen.
7. Breiten Sie das Zelt **1** flach aus.
8. Falten Sie das Zelt **1** längs auf ca. ein Fünftel seiner Breite, dann zweimal quer zusammen.
9. Legen Sie das Zelt **1**, die Fiberglasstangen **2** und die Heringe **3** in die Transporttasche **4** und schließen Sie sie.

## ● Reparaturen

- Kleinere Risse oder Löcher im Gewebe können mit handelsüblichen Reparaturflicken behoben werden.

**⚠ VORSICHT! Verwenden Sie Reparaturflicken nicht auf den Nähten.** Erkundigen Sie sich im Fachhandel über zu verwendendes Reparaturmaterial und wie dieses zu verwenden ist. Beachten Sie die Herstellerhinweise. Größere Risse sollten von einer Person mit technischen Fachkenntnissen repariert werden. Gebrochene oder defekte Rahmenteile müssen umgehend ausgetauscht werden und dürfen nicht weiter verwendet werden. Erkundigen Sie sich im Fachhandel über geeignete Ersatzteile.

## ● Reinigung und Pflege

- Entfernen Sie oberflächliche Verschmutzungen sowie kleinere Flecken mit einer weichen Bürste oder einem feuchten Reinigungstuch.

**⚠ VORSICHT!** Verwenden Sie keine Reinigungsmittel, sondern nur Wasser, da sonst die Imprägnierung des Artikels angegriffen werden kann.



- Reißverschlüsse sind Verschleißteile und fallen nicht unter die Garantie. Verwenden Sie in regelmäßigen Abständen ein Silikonspray (nicht im Lieferumfang enthalten) und tragen Sie es auf die Reißverschlüsse auf, um einem unnötigen Verschleiß vorzubeugen. Erkundigen Sie sich im Fachhandel über ein geeignetes Silikonspray und dessen Verwendung.

## ● Vermeidung von Schimmel

- Lagern Sie das Produkt nicht im nassen und feuchten Zustand über einen längeren Zeitraum. Sollte sich dennoch leichter Schimmel bilden, nutzen Sie eine weiche und leicht angefeuchtete Bürste oder einen Schwamm, um den Schimmel zu entfernen. Versiegeln Sie anschließend die behandelte Stelle mit einer geeigneten Zeltstoff-Imprägnierung (nicht im Lieferumfang enthalten).

## ● Lagerung

- Lagern Sie das Produkt bei Nichtgebrauch stets sauber und trocken bei Raumtemperatur, um Schimmelbildung zu verhindern.
- Bei längerem Nichtgebrauch nehmen Sie das Produkt aus dem Aufbewahrungsbeutel und bewahren Sie ihn an einem trockenen, vor direkter Sonneneinstrahlung geschützten Ort auf.

## ● Entsorgung

Die Verpackung besteht aus umweltfreundlichen Materialien, die Sie über die örtlichen Recyclingstellen entsorgen können. Möglichkeiten zur Entsorgung des ausgedienten Produkts erfahren Sie bei Ihrer Gemeinde- oder Stadtverwaltung.



Das Produkt inkl. Zubehör, die Anleitung und die Verpackungsmaterialien sind recyclebar und unterliegen einer erweiterten Herstellerverantwortung.

Entsorgen Sie diese getrennt, den abgebildeten Info-tri (Sortierinformation) folgend, für eine bessere Abfallbehandlung.

Das Triman-Logo gilt nur für Frankreich.

## ● Garantie

Das Produkt wurde nach strengen Qualitätsrichtlinien hergestellt und vor der Auslieferung sorgfältig geprüft. Im Falle von Material- oder Herstellungsfehlern haben Sie gegenüber dem Verkäufer des Produkts gesetzliche Rechte. Ihre gesetzlichen Rechte werden in keiner Weise durch unsere unten aufgeführte Garantie eingeschränkt.

Die Garantie für dieses Produkt beträgt 3 Jahre ab Kaufdatum. Die Garantiezeit beginnt mit dem Kaufdatum. Bewahren Sie den Originalkaufbeleg an einem sicheren Ort auf, da dieses Dokument als Nachweis des Kaufs erforderlich ist.

Alle Schäden oder Mängel, die bereits zum Zeitpunkt des Kaufs vorhanden sind, müssen unverzüglich nach dem Auspacken des Produkts gemeldet werden.

Sollte das Produkt innerhalb von 3 Jahren ab Kaufdatum einen Material- oder Herstellungsfehler aufweisen, werden wir es – nach unserer Wahl – kostenlos für Sie reparieren oder ersetzen.

Die Garantiezeit verlängert sich durch einen stattgegebenen Gewährleistungsanspruch nicht.

Dies gilt auch für ersetzte und reparierte Teile.

Diese Garantie erlischt, wenn das Produkt beschädigt oder unsachgemäß verwendet oder gewartet wurde.

Die Garantie deckt Material- und Herstellungsfehler ab. Diese Garantie erstreckt sich weder auf Produktteile, die normalem Verschleiß unterliegen, und somit als Verschleißteile gelten (z. B. Batterien, Akkus, Schläuche, Farbpatronen), noch auf Schäden an zerbrechlichen Teilen, z. B. Schalter oder Teile aus Glas.

## ● Abwicklung im Garantiefall

Um eine schnelle Bearbeitung Ihres Anliegens zu gewährleisten, folgen Sie bitte den folgenden Hinweisen:

Bitte halten Sie für alle Anfragen den Kassenbon und die Artikelnummer (IAN 445239\_2307) als Nachweis für den Kauf bereit.

Die Artikelnummer entnehmen Sie bitte dem Typenschild, einer Gravur, auf dem Titelblatt Ihrer Bedienungsanleitung (unten links) oder als Aufkleber auf der Rück- oder Unterseite des Produkts.

Sollten Funktionsfehler oder sonstige Mängel auftreten, kontaktieren Sie zunächst die nachfolgend benannte Serviceabteilung telefonisch oder per E-Mail.

Ein als defekt erfasstes Produkt können Sie dann unter Beifügung des Kaufbelegs (Kassenbon) und der Angabe, worin der Mangel besteht und wann er aufgetreten ist, für Sie portofrei an die Ihnen mitgeteilte Service-Anschrift übersenden.

## ● Service

### DE Service Deutschland

Tel.: 0800 5435 111

E-Mail: [owim@lidl.de](mailto:owim@lidl.de)

### AT Service Österreich

Tel.: 0800 292726

E-Mail: [owim@lidl.at](mailto:owim@lidl.at)

### CH Service Schweiz

Tel.: 0800562153

E-Mail: [owim@lidl.ch](mailto:owim@lidl.ch)

<b>Introduction</b> .....	Page	12
Intended use .....	Page	12
Description of parts .....	Page	12
Technical data .....	Page	12
<b>General safety instructions</b> .....	Page	12
<b>Assembly</b> .....	Page	14
Erecting the tent .....	Page	14
<b>Use</b> .....	Page	14
Opening doors and windows .....	Page	14
Closing doors and windows .....	Page	14
Dismantling the tent .....	Page	14
Repairs .....	Page	14
<b>Cleaning and care</b> .....	Page	15
Preventing mould .....	Page	15
Storage .....	Page	15
<b>Disposal</b> .....	Page	15
<b>Warranty</b> .....	Page	15
Warranty claim procedure .....	Page	16
Service .....	Page	16

# CAMPING LIVING AREA TENT

## ● Introduction



We congratulate you on the purchase of your new product. You have chosen a high quality product. Familiarise yourself with the product before using it for the first time. In addition, please carefully refer to the operating instructions and the safety advice below. Only use the product as instructed and only for the indicated field of application. Keep these instructions in a safe place. If you pass the product on to anyone else, please ensure that you also pass on all the documentation with it.

## ● Intended use

This product serves as a camping living area tent for six people or for overnight stays for max. four people. The product is suitable for damp and windy weather conditions, but not intended for extreme or mountain conditions.

It is not constructed for use in snow or storms.

The product is intended for private use only and not for commercial use.

Water-repellent, weatherproof and UV-resistant (UPF 30+)

## ● Description of parts

- 1 1 x camping living area tent
- 2 2 x fibreglass pole
- 3 11 x ground pegs
- 4 1 x carry bag

## ● Technical data

Hydrostatic head  :	Tent 3000 mm, floor 5000 mm
Dimensions:	approx. 250 x 215 x 250cm (W x H x D)
Size when packed:	approx. 63 x 21 x 21 cm
Weight when packed:	approx. 7 kg
Category:	cat. A camping tent
Performance level 1:	camping tent, designed for infrequent and short-term use. Although this tent is rainproof, it should primarily be used in fair weather.



## General safety instructions

**PLEASE READ THE ASSEMBLY INSTRUCTIONS BEFORE USING THE PRODUCT! PLEASE KEEP THE ASSEMBLY INSTRUCTIONS IN A SAFE PLACE!**



### **WARNING! LIFE-THREATENING**

**HAZARD!** Never leave children unattended with the packaging materials. There is a risk of suffocation.



### **WARNING! POISONING AND FIRE HAZARD!**

- Do not use fire inside the product, and keep it at a distance from heat sources.
- Familiarise yourself with the fire protection regulations in the area (e.g. camping ground, tent site).
- Do not use any gas or combustion devices inside the product.
- If using gas or other combustion appliances additional ventilation will be required.
- Do not place hot appliances near the walls, roof or door flaps.
- Always follow the safety instructions for these appliances.
- Never allow children to play near hot appliances.



- Keep the entrance clear.
- Make sure you are aware of the fire precautions on the premises.

### **CAUTION! RISK OF INJURY!**

- Do not leave children unattended! The product is not a toy or a climbing apparatus! Make sure that people, especially children, do not climb on the product or lean on it. The product could unbalance and tip over. This could result in injuries and/or damage.
- Regularly check the integrity of all connection points and check the tension and the firmness of the ground pegs.
- Make sure that all components are undamaged and properly assembled. There is a risk of injury due to improper assembly.
- Never assemble or disassemble the product in extreme weather conditions, such as strong wind.
- Choose ground that is as solid and level as possible for erecting the product. Sandy or snowy surfaces reduce stability. Make sure that the ground provides a firm hold for the pegs.
- When the product is erected, there is a risk of tripping on the guy ropes.
- Check the product for damage or wear before each use. Only use the product if it is in perfect condition.

### **Dangers due to weather!**

- Pay attention to local and changing conditions. Pay attention to the tides, flood hazards and forest fire hazards.
- Protect the product from strong wind and storms. Place the product in a spot least susceptible to wind.
- In strong wind, replace the normal ground pegs with special storm pegs (not included in the package contents). Enquire about sensible accessories, such as extra guy lines, at a specialist shop.
- In heavy snow fall or storms, disassemble the product.
- Remove snow from the product. Otherwise the product can collapse under the weight.

- Do not tension the product too much, otherwise it cannot adapt to changing weather conditions and can become damaged.
- In the event of moisture or rain, tent fabrics expand to a varying extent, making it necessary to re-tension the guy lines. When the material becomes tight again as it dries, the guy lines must be loosened again.

### **Risk of property damage!**

- Assembling the product in the wrong sequence could result in damage. Liability of any kind is excluded.
- Never hit the ground pegs into the ground with too much force! If necessary, use a loop to extend the guy lines and move the ground peg to another spot.
- The polyester material is PU-coated and therefore water resistant. Do not use insect spray inside or on the product. The coating may be affected.
- Small leaks along the seams can be remedied with a seam spray (not included in the package contents) and a waterproofing spray can be used on the tent surface.

### **Selecting a location**

#### **WARNING!** Dangers due to weather!

- Pay attention to local and changing conditions. Pay attention to the tides, flood hazards and forest fire hazards.
- Place the product in an area protected from the wind. Make use of natural wind protection such as hedges, rocks, etc.
- Choose a site that is as level and clean as possible.
- Avoid depressions in the ground.
- Remove any stones, branches or other sharp objects to avoid damaging the ground sheet.
- In sandy soil, use appropriate ground pegs (not included in the package contents) to avoid unintentional loosening of the tension.

## ● Assembly

The product should be assembled by two people. Carry out a test setup before your trip. Make sure the product and all components are complete and undamaged.

### ● Erecting the tent

1. Open the carry bag **4** and take out the contents.
2. Remove all components and spread the tent **1** flat on the ground with the tunnel guides facing upwards (Fig. A).
3. Assemble the fibreglass poles **2** and guide them through the tunnel guides of the tent **1** (Fig. A).
4. Bend the fibreglass poles **2** and put their ends over the pins of the metal rings at each corner of the tent **1** (Fig. B).
5. Stand the tent upright **1** (Fig. B).
6. Secure the tent **1** to the fibreglass poles **2** with the plastic hooks (Fig. B).
7. Stretch the tent floor so that there are no creases in it and secure each corner with a ground peg **3** (Fig. C).
8. Stake out the guy lines at each corner of the tent **1** and secure each guy line with a ground peg **3** (Fig. D).

**Note:** make sure the product is not under too much tension.

**Note:** check the tensioning of the tent depending on the weather.

### ● Use

- There is a hook inside the product where you can hang a camping light, for example (not included in the package contents).
- The tent's inner pockets can be used for daily items or clothing.

**Note:** water condensation generally occurs in all tents, but especially when there are strong temperature fluctuations.

After a night in the tent, there will be water condensation drops on the inside surface. Condensation is not a sign of leaks. Good ventilation reduces condensation inside the tent. Open the tent entrances and windows regularly to reduce condensation inside the tent.

## ● Opening doors and windows

1. Open the zips of the outer fabric.
2. Roll up the outer fabric.
3. Fasten the toggles to prevent them from unrolling.
4. If necessary, open the zips of the inner fabric.
5. Roll up the inner fabric.
6. Fasten the toggles to prevent them from unrolling.

## ● Closing doors and windows

1. Release the toggles.
2. Roll down the fabric.
3. Close the zip.

## ● Dismantling the tent

**Note:** dismantle the product in as clean and dry a condition as possible, so as to avoid the formation of mould or stains. After dismantling in the rain, let the product dry out completely before packing it away. Clean all components thoroughly before packing them away.

1. Remove all ground pegs **3** (Fig. C & D).
2. Roll up the guy lines.
3. Release the plastic hooks from the fibreglass poles **2** (Fig. B).
4. Remove the fibreglass poles **2** from the pins of the metal rings (Fig. B).
5. Pull the fibreglass poles **2** out of the tunnel guides of the product (Fig. A).
6. Pull the fibreglass poles **2** apart and fold them up.
7. Spread the tent **1** out flat.
8. Fold the tent **1** lengthways to about one fifth of its width, then crosswise twice.
9. Put the tent **1**, fibreglass poles **2** and the ground pegs **3** in the carry bag **4** and close.

## ● Repairs

- Small tears or holes in the fabric can be repaired with standard repair patches.

**⚠ CAUTION! Do not use repair patches on the seams.** Enquire at a specialist shop about what repair materials to use and how to use them. Follow the manufacturer's instructions. Larger tears should be repaired by someone with technical skills. Broken or defective frame parts must immediately be replaced, and must no longer be used. Enquire at a specialist shop about suitable replacement parts.

## ● **Cleaning and care**

- Remove superficial dirt and minor stains with a soft brush or damp cloth.

**⚠ CAUTION!** Use only water and no cleaning agents, otherwise the product's waterproofing may be impaired.

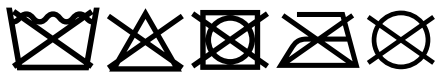

- Zips are wearing parts and are not covered by the warranty. Regularly use a silicone spray (not included in the package contents) and apply it to the zips to prevent unnecessary wear. Enquire at a specialist shop about a suitable silicone spray and its use.

## ● **Preventing mould**

- Do not store the product wet or damp over a long period of time. However, if light mould does form, use a soft and slightly dampened brush or sponge to remove the mould. Then seal the treated spot with a suitable tent fabric waterproofing agent (not included in the package contents).

## ● **Storage**

- When not in use, always store the product clean and dry at room temperature to prevent the formation of mould.
- When not in use for extended periods, take the product out of its storage bag and store it in a dry place away from direct sunlight.

## ● **Disposal**

The packaging is made entirely of recyclable materials, which you may dispose of at local recycling facilities.

Contact your local refuse disposal authority for more details of how to dispose of your worn-out product.



The product incl. accessories and packaging materials are recyclable and are subject to extended producer responsibility.

Dispose them separately, following the illustrated Info-tri (sorting information), for better waste treatment.

The Triman logo is valid in France only.

## ● **Warranty**

The product has been manufactured to strict quality guidelines and meticulously examined before delivery. In the event of material or manufacturing defects you have legal rights against the retailer of this product. Your legal rights are not limited in any way by our warranty detailed below.

The warranty for this product is 3 years from the date of purchase. The warranty period begins on the date of purchase. Keep the original sales receipt in a safe location as this document is required as proof of purchase.

Any damage or defects already present at the time of purchase must be reported without delay after unpacking the product.

Should the product show any fault in materials or manufacture within 3 years from the date of purchase, we will repair or replace it - at our choice - free of charge to you. The warranty period is not extended as a result of a claim being granted. This also applies to replaced and repaired parts.

This warranty becomes void if the product has been damaged, or used or maintained improperly.

The warranty covers material or manufacturing defects. This warranty does not cover product parts subject to normal wear and tear, thus considered consumables (e.g. batteries, rechargeable batteries, tubes, cartridges), nor damage to fragile parts, e.g. switches or glass parts.

## ● Warranty claim procedure

To ensure quick processing of your case, please observe the following instructions:

Please have the till receipt and the item number (IAN 445239\_2307) available as proof of purchase.

You will find the item number on the rating plate, an engraving, on the front page of the instructions for use (bottom left), or as a sticker on the rear or bottom of the product.

If functional or other defects occur, please contact the service department listed either by telephone or by e-mail.

You can return a defective product to us free of charge to the service address that will be provided to you. Ensure that you enclose the proof of purchase (till receipt) and information about what the defect is and when it occurred.

## ● Service

### **Service Great Britain**

Tel.: 08000569216

E-Mail: [owim@lidl.co.uk](mailto:owim@lidl.co.uk)

### **Service Ireland**

Tel.: 1800 200736

E-Mail: [owim@lidl.ie](mailto:owim@lidl.ie)

<b>Introduction</b> .....	Page	18
Utilisation prévue .....	Page	18
Description des pièces .....	Page	18
Caractéristiques techniques .....	Page	18
<b>Instructions de sécurité générales</b> .....	Page	18
<b>Assemblage</b> .....	Page	20
Montage de la tente .....	Page	20
<b>Utilisation</b> .....	Page	20
Ouverture des portes et des fenêtres .....	Page	20
Fermeture des portes et fenêtres .....	Page	20
Démontage de la tente .....	Page	21
Réparations .....	Page	21
<b>Nettoyage et entretien</b> .....	Page	21
Prévention des moisissures .....	Page	21
Stockage .....	Page	21
<b>Mise au rebut</b> .....	Page	21
<b>Garantie</b> .....	Page	22
Faire valoir sa garantie .....	Page	23
Service après-vente .....	Page	23

## TENTE

### ● Introduction



Nous vous félicitons pour l'achat de votre nouveau produit. Vous avez opté pour un produit de grande qualité. Avant la première mise en service, vous devez vous familiariser avec toutes les fonctions du produit. Veuillez lire attentivement le mode d'emploi ci-dessous et les consignes de sécurité. N'utilisez le produit que pour l'usage décrit et les domaines d'application cités. Conserver ces instructions dans un lieu sûr. Si vous donnez le produit à des tiers, remettez-leur également la totalité des documents.

### ● Utilisation prévue

Ce produit sert de tente d'espace de vie en camping pour six personnes ou de tente pour quatre personnes au maximum en cas de séjour plus long. Le produit est adapté aux conditions climatiques humides et venteuses, mais n'est pas conçu pour des conditions extrêmes ou de montagne.

Il n'est pas conçu pour être utilisé dans la neige ou les tempêtes.

Ce produit est uniquement destiné à un usage privé, et non à un usage commercial.

Déperlant, résistant aux intempéries et aux UV (UPF 30+)

### ● Description des pièces

- 1 1 tente
- 2 2 arceaux en fibres de verre
- 3 11 piquets de sol
- 4 1 sac de transport

### ● Caractéristiques techniques

Tête hydrostatique 	: Tente 3 000 mm, sol 5 000 mm
Dimensions :	env. 250 x 215 x 250 cm (L x l x H)
Dimensions après emballage :	env. 63 x 21 x 21 cm
Poids après emballage :	env. 7 kg
Catégorie :	cat. A Tente de camping
Niveaux de performances 1 :	tente de camping, conçue pour une utilisation peu fréquente et de courte durée. Bien que cette tente soit imperméable, elle doit être utilisée principalement par beau temps.



### Instructions de sécurité générales

**VEUILLEZ LIRE LES INSTRUCTIONS D'ASSEMBLAGE AVANT D'UTILISER LE PRODUIT ! CONSERVEZ CES INSTRUCTIONS D'ASSEMBLAGE DANS UN ENDROIT SÛR !**

**⚠ AVERTISSEMENT ! DANGER DE MORT !** Ne laissez jamais les enfants sans surveillance avec le matériel d'emballage. Il existe un danger de suffocation.

**⚠ AVERTISSEMENT ! RISQUE D'EMPOISONNEMENT ET D'INCENDIE !**

- N'utilisez pas de feu à l'intérieur du produit et tenez-le à distance des sources de chaleur.
- Veuillez vous familiariser avec la réglementation locale relative à la protection contre les incendies (par exemple camping, emplacement pour tente).
- N'utilisez pas d'appareils au gaz ou d'appareils de combustion à l'intérieur du produit.
- Une ventilation supplémentaire est nécessaire en cas d'utilisation d'appareils au gaz ou d'autres appareils de combustion.
- Ne placez pas d'appareils chauds près des parois, du toit ou des rideaux.

- Respectez toujours les consignes de sécurité de ces appareils.
- Ne laissez jamais les enfants jouer à proximité d'appareils chauds.
- Ne bloquez pas l'entrée.
- Assurez-vous de connaître les dispositions prises sur le site en matière de prévention des incendies.

### **MISE EN GARDE ! RISQUE DE BLESSURE !**

- Ne laissez pas les enfants sans surveillance ! Ce produit n'est pas un jouet ou une structure pour l'escalade ! Veillez à ce que les personnes, en particulier les enfants, ne grimpent pas sur le produit ou ne s'appuient pas dessus. Le produit pourrait être déséquilibré et se renverser. Ceci pourrait entraîner des blessures et/ou des dommages.
- Vérifiez régulièrement l'intégrité de tous les points de connexion et contrôlez la tension et la solidité des piquets de sol.
- Assurez-vous que tous les composants sont intacts et qu'ils ont été assemblés correctement. Un assemblage incorrect peut entraîner des blessures.
- N'assemblez ou ne démontez jamais le produit en cas de conditions météo extrêmes, par ex. par vent fort.
- Choisissez un sol aussi solide et plat que possible pour ériger le produit. Les surfaces sablonneuses ou enneigées réduisent la stabilité de la tente. Veillez à ce que les piquets puissent être enfoncés fermement dans le sol.
- Lorsque le produit est monté, il y a un risque de trébucher sur les haubans.
- Vérifiez le produit à la recherche de dommages ou de signes d'usure avant chaque utilisation. N'utilisez le produit que s'il est en parfait état.

### **Dangers liés aux conditions météorologiques !**

- Soyez attentif aux conditions locales et changeantes. Soyez attentif aux marées, aux risques d'inondations et aux risques d'incendie de forêt.

- Protégez le produit contre les vents violents et les tempêtes. Placez le produit dans un endroit moins exposé au vent.
- En cas de vents forts, remplacez les piquets de sol normaux par des piquets de tempête spéciaux (non inclus dans le contenu de l'emballage). Renseignez-vous sur les accessoires sensibles, tels que des haubans supplémentaires, auprès d'un magasin spécialisé.
- En cas de fortes chutes de neige ou de tempête, démontez le produit.
- Retirez la neige du produit. Sinon, le produit peut s'effondrer sous le poids.
- Ne tendez pas trop le produit, sinon il ne pourra pas s'adapter aux conditions météorologiques changeantes et risque d'être endommagé.
- En cas d'humidité ou de pluie, les toiles de tente se dilatent plus ou moins, ce qui oblige à retendre les haubans. Lorsque la toile se resserre en séchant, il faut à nouveau détendre les haubans.

### **Risques de dommages matériels !**

- Le montage du produit dans le mauvais ordre peut entraîner des dommages. Toute responsabilité est exclue.
- N'enfoncez jamais les piquets de terre dans le sol avec trop de force ! Si nécessaire, rallongez les haubans à l'aide d'une boucle et déplacez le piquet de terre à un autre endroit.
- Le matériau polyester est recouvert de PU et donc étanche. N'utilisez pas de bombe insecticide à l'intérieur du produit ou sur celui-ci. Cela pourrait avoir un effet sur le revêtement.
- Les petites fuites le long des coutures peuvent être réparées à l'aide d'un spray pour coutures (non inclus dans le contenu de l'emballage) et un spray imperméabilisant peut être utilisé sur la surface de la tente.

### **Choix d'un emplacement**

 **AVERTISSEMENT ! Dangers liés aux conditions météorologiques !**

- Soyez attentif aux conditions locales et changeantes. Soyez attentif aux marées, aux risques d'inondations et aux risques d'incendie de forêt.
- Placez le produit dans un endroit protégé du vent. Utilisez les protections naturelles contre le vent, telles que les haies, les rochers, etc.
- Choisissez un site aussi plat et propre que possible.
- Évitez les dépressions du sol.
- Enlevez les pierres, les branches et autres objets pointus pour éviter d'endommager le tapis de sol.
- Sur un sol sablonneux, utilisez des piquets de sol appropriés (non inclus dans le contenu de l'emballage) afin d'éviter un relâchement involontaire de la tension.

## ● **Assemblage**

Le produit doit être assemblé par deux personnes. Effectuez un essai de montage avant votre départ. Assurez-vous que le produit et tous ses composants sont complets et intacts.

### ● **Montage de la tente**

1. Ouvrez le sac de transport [4] et sortez-en le contenu.
2. Retirez tous les composants et étalez la tente [1] à plat sur le sol, les guides du tunnel orientés vers le haut (Fig. A).
3. Montez les arceaux en fibre de verre [2] et faites-les passer dans les glissières de la tente [1] (Fig. A).
4. Pliez les arceaux en fibre de verre [2] et placez leurs extrémités sur les goupilles des anneaux métalliques à chaque coin de la tente [1] (Fig. B).
5. Mettez la tente debout [1] (Fig. B).
6. Fixez la tente [1] aux arceaux en fibre de verre [2] à l'aide des crochets en plastique (Fig. B).
7. Tendez le sol de la tente de manière à ce qu'il n'y ait pas de plis et fixez chaque coin avec un piquet de sol [3] (Fig. C).

8. Plantez les haubans à chaque coin de la tente [1] et fixez chaque hauban à l'aide d'un piquet de sol [3] (Fig. D).

**Remarque :** assurez-vous que le produit n'est pas trop tendu.

**Remarque :** vérifiez la tension de la tente en fonction des conditions météorologiques.

### ● **Utilisation**

- Le produit est équipé d'un crochet permettant d'accrocher une lampe de camping, par exemple (non inclus dans le contenu de l'emballage).
- Les poches intérieures de la tente peuvent être utilisées pour les articles quotidiens ou les vêtements.

**Remarque :** la condensation de l'eau se produit généralement dans toutes les tentes, mais surtout en cas de fortes fluctuations de température.

Après une nuit dans la tente, il y aura des gouttes de condensation sur la surface intérieure. La condensation n'est pas un signe de fuite. Une bonne ventilation réduit la condensation à l'intérieur de la tente.

Ouvrez régulièrement les entrées et les fenêtres de la tente pour réduire la condensation à l'intérieur de la tente.

### ● **Ouverture des portes et des fenêtres**

1. Ouvrez les fermetures éclair du tissu extérieur.
2. Enroulez le tissu extérieur.
3. Attachez les fermetures à glissière pour éviter qu'elles ne se déroulent.
4. Si nécessaire, ouvrez les fermetures éclair du tissu intérieur.
5. Enroulez le tissu intérieur.
6. Attachez les fermetures à glissière pour éviter qu'elles ne se déroulent.

### ● **Fermeture des portes et fenêtres**

1. Relâchez les fermetures à glissière.
2. Enroulez le tissu.



3. Fermez la fermeture éclair.

## ● Démontage de la tente

**Remarque :** démontez le produit dans un état aussi propre et sec que possible, afin d'éviter la formation de moisissures ou de taches. Après un démontage sous la pluie, laissez le produit sécher complètement avant de l'emballer. Nettoyez soigneusement tous les composants avant de les emballer.

1. Retirez tous les piquets de sol [3] (Fig. C & D).
2. Enroulez les haubans.
3. Détachez les crochets en plastique des arceaux en fibre de verre [2] (Fig. B).
4. Retirez les arceaux en fibre de verre [2] des goupilles des anneaux métalliques (Fig. B).
5. Retirez les arceaux en fibre de verre [2] des guides de tunnel du produit (Fig. A).
6. Écartez les arceaux en fibre de verre [2] et pliez-les.
7. Étalez la tente [1] à plat.
8. Pliez la tente [1] dans le sens de la longueur à environ un cinquième de sa largeur, puis deux fois dans le sens de la largeur.
9. Mettez la tente [1], les arceaux en fibre de verre [2] et les piquets de sol [3] dans le sac de transport [4] et fermez-le.

## ● Réparations

- Les petites déchirures ou les trous dans le tissu peuvent être réparés avec des patches de réparation standard.

### **⚠ MISE EN GARDE ! N'utilisez pas de patches de réparation sur les coutures.**

Renseignez-vous auprès d'un magasin spécialisé pour savoir quels matériaux de réparation utiliser et comment les utiliser. Suivez les instructions du fabricant. Les déchirures plus importantes doivent être réparées par une personne ayant des compétences techniques. Les parties du cadre cassées ou défectueuses doivent être immédiatement remplacées et ne doivent plus être utilisées. Renseignez-vous auprès d'un magasin spécialisé sur les pièces de rechange appropriées.

## ● Nettoyage et entretien

- Enlever les salissures superficielles et les petites taches à l'aide d'une brosse douce ou d'un chiffon humide.

**⚠ MISE EN GARDE !** N'utilisez que de l'eau et aucun produit de nettoyage, sinon l'étanchéité du produit risque d'être compromise.

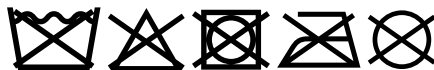

- Les fermetures éclair sont des pièces d'usure et ne sont pas couvertes par la garantie. Utilisez régulièrement un spray au silicone (non inclus dans le contenu de l'emballage) et appliquez-le sur les fermetures à glissière pour éviter toute usure inutile. Renseignez-vous auprès d'un magasin spécialisé sur les sprays à base de silicone appropriés et sur leur utilisation.

## ● Prévention des moisissures

- Ne conservez pas le produit mouillé ou humide pendant une longue période. Toutefois, si une légère moisissure se forme, utilisez une brosse ou une éponge douce et légèrement humide pour l'éliminer. Ensuite, scellez l'endroit traité avec un imperméabilisant pour toile de tente approprié (non inclus dans le contenu de l'emballage).

## ● Stockage

- Stockez toujours le produit sec et propre à température ambiante lorsqu'il n'est pas utilisé afin d'éviter la formation de moisissures.
- En cas de non-utilisation prolongée, sortez le produit de son sac de rangement et stockez-le dans un endroit sec, à l'abri de la lumière directe du soleil.

## ● Mise au rebut

L'emballage se compose de matières recyclables pouvant être mises au rebut dans les déchetteries locales.

Votre mairie ou votre municipalité vous renseigneront sur les possibilités de mise au rebut des produits usagés.



Le produit ainsi que les accessoires et les matériaux d'emballage sont recyclables et relèvent de la responsabilité élargie du producteur.

Éliminez-les séparément, en suivant l'Info-tri illustrée, dans l'intérêt d'un meilleur traitement des déchets.

Le logo Triman n'est valable qu'en France.

## ● Garantie

### **Article L217-16 du Code de la consommation**

Lorsque l'acheteur demande au vendeur, pendant le cours de la garantie commerciale qui lui a été consentie lors de l'acquisition ou de la réparation d'un bien meuble, une remise en état couverte par la garantie, toute période d'immobilisation d'au moins sept jours vient s'ajouter à la durée de la garantie qui restait à courir. Cette période court à compter de la demande d'intervention de l'acheteur ou de la mise à disposition pour réparation du bien en cause, si cette mise à disposition est postérieure à la demande d'intervention.

Indépendamment de la garantie commerciale souscrite, le vendeur reste tenu des défauts de conformité du bien et des vices rédhibitoires dans les conditions prévues aux articles L217-4 à L217-13 du Code de la consommation et aux articles 1641 à 1648 et 2232 du Code Civil.

### **Article L217-4 du Code de la consommation**

Le vendeur livre un bien conforme au contrat et répond des défauts de conformité existant lors de la délivrance.

Il répond également des défauts de conformité résultant de l'emballage, des instructions de montage ou de l'installation lorsque celle-ci a été mise à sa charge par le contrat ou a été réalisée sous sa responsabilité.

### **Article L217-5 du Code de la consommation**

Le bien est conforme au contrat :

1° S'il est propre à l'usage habituellement attendu d'un bien semblable et, le cas échéant :

- s'il correspond à la description donnée par le vendeur et posséder les qualités que celui-ci a présentées à l'acheteur sous forme d'échantillon ou de modèle ;
- s'il présente les qualités qu'un acheteur peut légitimement attendre eu égard aux déclarations publiques faites par le vendeur, par le producteur ou par son représentant, notamment dans la publicité ou l'étiquetage ;

2° Ou s'il présente les caractéristiques définies d'un commun accord par les parties ou être propre à tout usage spécial recherché par l'acheteur, porté à la connaissance du vendeur et que ce dernier a accepté.

### **Article L217-12 du Code de la consommation**

L'action résultant du défaut de conformité se prescrit par deux ans à compter de la délivrance du bien.

### **Article 1641 du Code civil**

Le vendeur est tenu de la garantie à raison des défauts cachés de la chose vendue qui la rendent impropre à l'usage auquel on la destine, ou qui diminuent tellement cet usage que l'acheteur ne l'aurait pas acquise, ou n'en aurait donné qu'un moindre prix, s'il les avait connus.

### **Article 1648 1er alinéa du Code civil**

L'action résultant des vices rédhibitoires doit être intentée par l'acquéreur dans un délai de deux ans à compter de la découverte du vice.

Les pièces détachées indispensables à l'utilisation du produit sont disponibles pendant la durée de la garantie du produit.

Le produit a été fabriqué selon des critères de qualité stricts, et contrôlé consciencieusement avant sa livraison. En cas de défaut de matériau ou de fabrication, vous avez des droits légaux vis-à-vis du vendeur du produit. Vos droits légaux ne sont en aucun cas limités par notre garantie mentionnée ci-dessous.

La garantie de ce produit est de 3 ans à partir de la date d'achat. La période de garantie commence à la date d'achat. Conservez l'original de la preuve d'achat dans un endroit sûr car ce document est nécessaire pour prouver l'achat. Tout dommage ou défaut déjà présent au moment de l'achat doit être signalé immédiatement après le déballage du produit.

Si le produit présente un défaut de matériau ou de fabrication dans les 3 ans qui suivent la date d'achat, nous le réparerons ou le remplacerons - à notre choix - gratuitement pour vous. La période de garantie n'est pas prolongée par une demande de garantie acceptée. Cette mesure s'applique également pour les pièces remplacées et réparées. Cette garantie est annulée si le produit a été endommagé ou utilisé ou entretenu de manière incorrecte.

La garantie couvre les défauts de matériels et de fabrication. Cette garantie ne couvre pas les pièces du produit soumises à une usure normale, et qui sont donc considérées comme des pièces d'usure (par exemple les piles, les piles rechargeables, tuyaux, les cartouches d'encre), ni les dommages aux pièces fragiles, par exemple les interrupteurs ou les pièces en verre

## ● Faire valoir sa garantie

Pour garantir la rapidité d'exécution de la procédure de garantie, veuillez respecter les indications suivantes :

Veuillez conserver le ticket de caisse et la référence du produit (IAN 445239\_2307) à titre de preuve d'achat pour toute demande.

Le numéro de référence de l'article est indiqué sur la plaque d'identification, gravé sur la page de titre de votre manuel (en bas à gauche) ou sur un autocollant apposé sur la face arrière ou inférieure du produit.

En cas de dysfonctionnement du produit, ou de tout autre défaut, contactez en premier lieu le service après-vente par téléphone ou par e-mail aux coordonnées indiquées ci-dessous.

Vous pouvez alors envoyer franco de port tout produit considéré comme défectueux au service clientèle indiqué, accompagné de la preuve d'achat (ticket de caisse) et d'une description écrite du défaut avec mention de sa date d'apparition.

## ● Service après-vente

### FR Service après-vente France

Tél.: 0800904879

E-Mail: owim@lidl.fr

### BE Service après-vente Belgique

Tél.: 080071011

Tél.: 80023970 (Luxembourg)

E-Mail: owim@lidl.be

<b>Inleiding</b> .....	Pagina	25
Beoogd gebruik .....	Pagina	25
Beschrijving van de onderdelen .....	Pagina	25
Technische gegevens .....	Pagina	25
<b>Algemene veiligheidsinstructies</b> .....	Pagina	25
<b>Opzetten</b> .....	Pagina	27
De tent opzetten .....	Pagina	27
<b>Gebruik</b> .....	Pagina	27
Deuren en ramen openen .....	Pagina	27
Deuren en ramen sluiten .....	Pagina	27
De tent afbreken .....	Pagina	27
Reparaties .....	Pagina	28
<b>Reiniging en onderhoud</b> .....	Pagina	28
Schimmel vermijden .....	Pagina	28
Opslag .....	Pagina	28
<b>Afvoer</b> .....	Pagina	28
<b>Garantie</b> .....	Pagina	28
Afwikkeling in geval van garantie .....	Pagina	29
Service .....	Pagina	29

## LEEFTENT

### ● Inleiding



Hartelijk gefeliciteerd met de aankoop van uw nieuwe product. U hebt voor een hoogwaardig product gekozen. Maak u voor de eerste ingebruikname vertrouwd met het product. Lees hiervoor aandachtig de volgende gebruiksaanwijzing en de veiligheidsvoorschriften. Gebruik het product alleen zoals beschreven en voor de aangegeven toepassingsgebieden. Bewaar deze gebruiksaanwijzing op een veilige plek. Geef, wanneer u het product doorgeeft aan derden, ook alle documenten mee.

### ● Beoogd gebruik

Dit product is bestemd als camping-woonkamertent voor zes personen of voor overnachtingen voor max. vier personen. Het product is geschikt voor vochtige en winderige weersomstandigheden, maar is niet geschikt voor extreme of bergomstandigheden.

Het is niet gemaakt voor gebruik in de sneeuw of bij stormweer.

Het product is alleen bestemd voor particulier gebruik en is niet bestemd voor commerciële doeleinden.

Waterafstotend, weerbestendig en UV-bestendig (UPF 30+)

### ● Beschrijving van de onderdelen

- 1 1 x leeftent
- 2 2 x glasvezelstang
- 3 11 x haringen
- 4 1 x draagtas

### ● Technische gegevens

Waterkolom	Tent 3000 mm, vloer 5000 mm
Afmetingen:	ong. 250 x 215 x 250cm (B x H x D)
Grootte wanneer verpakt:	ong. 63 x 21 x 21 cm
Gewicht wanneer verpakt:	ong. 7 kg
Categorie:	cat. A campingtent
Prestatieniveau 1:	campingtent, ontworpen voor onregelmatig en kortstondig gebruik. Hoewel deze tent waterdicht is, moet deze voornamelijk bij mooi weer gebruikt worden.



### Algemene veiligheidsinstructies

**LEES DE MONTAGEHANDLEIDING VOORDAT HET PRODUCT WORDT GEBRUIKT! BEWAAR DEZE MONTAGEHANDLEIDING OP EEN VEILIGE PLAATS!**



#### **WAARSCHUWING! LEVENSGEVAAR!**

Laat kinderen nooit zonder toezicht bij het verpakkingsmateriaal achter. Er bestaat verstikkingsgevaar.



#### **WAARSCHUWING! GEVAAR OP VERGIFTIGING EN BRAND!**

- Gebruik geen vuur binnenin het product en houd het op een afstand van warmtebronnen.
- Zorg ervoor dat u bekend bent met de voorschriften van de lokale brandweer (bijv. camping, tentplaats).
- Gebruik geen gas- of verbrandingstoestellen binnenin het product.
- Als een gastoestel of een ander verbrandingstoestel wordt gebruikt, is extra ventilatie nodig.
- Plaats geen hete apparaten in de buurt van de wand, het dak of de deuren.
- Volg altijd de veiligheidsinstructies voor dit soort apparaten.

- Kinderen mogen niet in de buurt van hete apparaten spelen.
- Houd de ingang vrij.
- Zorg dat u op de hoogte bent van de brandvoorzorgsmaatregelen op de locatie.

### **⚠️ VOORZICHTIG! RISICO OP LETSEL!**

- Laat kinderen niet zonder toezicht achter! Het product is geen speelgoed of klimrek. Zorg dat er niemand, in het bijzonder kinderen, op het product klimmen of er tegen leunen. Het product kan uit balans raken en omvallen. Dit kan leiden tot verwondingen en/of beschadigingen.
- Controleer regelmatig de integriteit van alle verbindingpunten en controleer tevens de spanning en stevigheid van de haringen.
- Controleer of alle onderdelen onbeschadigd zijn en op de juiste wijze zijn gemonteerd. Er is gevaar op letsel door een verkeerde montage.
- Monteer of demonteer het product nooit bij extreme weersomstandigheden, zoals felle wind.
- Kies een zo goed mogelijke stevige en vlakke ondergrond om het product op te zetten. Een zanderige of besneeuwde ondergrond verlaagt de stabiliteit. Kies voor een ondergrond die de haringen stevig vasthoudt.
- Wanneer het product is opgezet, is er risico op struikelen over de scheerlijnen.
- Controleer het product voor elk gebruik op beschadiging en slijtage. Gebruik het product alleen als het in perfecte staat is.

### **Gevaar door de weersomstandigheden!**

- Houd rekening met de lokale en veranderende omstandigheden. Houd rekening met de getijden en de kans op overstroming en bosbranden.
- Bescherm het product tegen felle wind en stormweer. Zet het product op in een locatie die zo weinig mogelijk aan wind is blootgesteld.
- Bij een krachtige wind, vervang de normale haringen door speciale stormharingen (niet in de verpakking inbegrepen). Voor advies over nuttige accessoires, zoals extra scheerlijnen, ga naar een speciaalzaak.

- Bij hevige sneeuwval of stormweer, haal het product uit elkaar.
- Verwijder sneeuw van het product, het product kan anders onder het gewicht inklappen.
- Zet het product niet onder te veel spanning, anders kan het zich niet aanpassen aan de wijzigende weersomstandigheden en kan het worden beschadigd.
- Bij vocht of regen breidt de tentstof zich in een verschillende mate uit, waardoor het opnieuw nodig is om de scheerlijnen onder spanning te zetten. Wanneer het materiaal opnieuw strakker wordt naarmate het opdroogt, maak de scheerlijnen wat losser.

### **Risico op materiële schade!**

- Het product in de verkeerde volgorde opzetten kan leiden tot beschadiging. Elke vorm van aansprakelijkheid is uitgesloten.
- Sla de haringen nooit met overmatige kracht in de grond! Indien nodig, gebruik een lus om de scheerlijnen te verlengen en de haring naar een andere plek te brengen.
- Het polyester materiaal is PU-gecoat en aldus waterdicht. Gebruik geen insectenspray in of op het product. De coating kan worden aangetast.
- Kleine lekken langs de naden kunnen worden opgelost met een nadenspray (niet in de verpakking inbegrepen). Een impregneerspray kan tevens op de buitentent worden gebruikt.

### **Een locatie selecteren**

#### **⚠️ WAARSCHUWING! Gevaar door de weersomstandigheden!**

- Houd rekening met de lokale en veranderende omstandigheden. Houd rekening met de getijden en de kans op overstroming en bosbranden.
- Plaats het product in een tegen de wind beschut gebied. Maak gebruik van natuurlijke beschermingen tegen de wind, zoals een haag, rotsen, etc.
- Kies een gebied die zo vlak en schoon als mogelijk is.
- Vermijd kuilen in de grond.

- Verwijder stenen, takken en andere scherpe voorwerpen om het grondzeil niet te beschadigen.
- Gebruik voor een zanderige ondergrond de gepaste haringen (niet in de verpakking inbegrepen) om ongewenst loskomen te vermijden.

## ● Opzetten

Het product moet door ten minste twee personen worden opgezet.

Voer eerst een test uit voordat u het product meeneemt op reis. Controleer of het product en alle onderdelen geleverd en onbeschadigd zijn.

## ● De tent opzetten

1. Open de draagtas **4** en haal de inhoud eruit.
2. Verwijder alle onderdelen en leg de tent **1** vlak op de grond open met de stangkanalen omhoog gericht (Afb. A).
3. Zet de glasvezelstangen **2** in elkaar en steek ze door de stangkanalen van de tent **1** (Afb. A).
4. Buig de glasvezelstangen **2** en breng hun uiteinden aan over de pennen van de metalen ringen aan elke hoek van de tent **1** (Afb. B).
5. Zet de tent **1** rechtop (Afb. B).
6. Maak de tent **1** vast aan de glasvezelstangen **2** met behulp van de kunststof haken (Afb. B).
7. Trek het grondzeil strak totdat alle plooiën verdwenen zijn en zet elke hoek vast met een haring **3** (Afb. C).
8. Span de scheerlijnen aan elke hoek van de tent **1** op en zet elke scheerlijn vast met een haring **3** (Afb. C).

**Opmerking:** zorg dat het product niet te veel onder spanning staat.

**Opmerking:** controleer de spanning van de tent afhankelijk van het weer.

## ● Gebruik

- Er bevindt zich een haak binnenin het product om bijvoorbeeld een campinglamp (niet in de verpakking inbegrepen) op te hangen.

- De binnenvakken van de tent kunnen worden gebruikt voor dagelijkse spullen of kleding.

**Opmerking:** watercondensatie treedt gewoonlijk op in alle tenten, maar voornamelijk wanneer er sterke temperatuurschommelingen zijn.

Na een nacht in de tent zullen er waterdruppels aan de binnenwand te zien zijn. Condensatie is geen teken op lekkage. Een goede ventilatie beperkt condensatie in de tent. Open de ingangen en de ramen van de tent regelmatig om condensatie in de tent te beperken.

## ● Deuren en ramen openen

1. Open de ritssluitingen van de buitenstof.
2. Rol de buitenstof op.
3. Zet de knevels vast om het afrollen van de buitenstof te voorkomen.
4. Indien nodig, open de ritssluitingen van de binnenstof.
5. Rol de binnenstof op.
6. Zet de knevels vast om het afrollen van de buitenstof te voorkomen.





## ● Deuren en ramen sluiten

1. Maak de knevels los.
2. Rol de stof omlaag.
3. Sluit de ritssluiting.

## ● De tent afbreken

**Opmerking:** breek de tent af in een zo goed mogelijke schone en droge staat om de vorming van schimmel of vlekken te vermijden. Wanneer de tent in de regen wordt afgebroken, laat het product eerst helemaal drogen voordat het wordt opgeborgen. Maak alle onderdelen grondig schoon voordat ze worden opgeborgen.

1. Verwijder alle haringen **3** (Afb. C & D).
2. Rol de scheerlijnen op.
3. Maak de kunststof haken los van de glasvezelstangen **2** (Afb. B).
4. Verwijder de glasvezelstangen **2** van de pennen van de metalen ringen (Afb. B).
5. Trek de glasvezelstangen **2** uit de stangkanalen van het product (Afb. A).
6. Trek de glasvezelstangen **2** uit elkaar en vouw ze op.
7. Leg de tent **1** vlak open.

8. Vouw de tent  in de lengte totdat deze nog ongeveer een vijfde van zijn breedte is en vouw vervolgens nog tweemaal kruiselings.
9. Doe de tent , de glasvezelstangen  en de haringen  in de draagtas  en sluit deze.

## ● Reparaties

- Kleine scheuren en gaten in de stof kunnen met standaard reparatiepatches worden gerepareerd.

**⚠ VOORZICHTIG! Gebruik geen reparatiepatches op de naden.** Ga naar een speciaalzaak voor advies over welke reparatiematerialen te gebruiken en hoe deze te gebruiken. Volg de aanwijzingen van de fabrikant. Grotere scheuren moeten worden gerepareerd door een persoon met de vereiste technische vaardigheden. Beschadigde of defecte onderdelen van het frame moeten onmiddellijk worden vervangen en mogen niet langer gebruikt worden. Ga naar een speciaalzaak voor advies over gepaste reserveonderdelen.

## ● Reiniging en onderhoud

- Verwijder oppervlakkig vuil en kleine vlekken met een zachte borstel of vochtige doek.

**⚠ VOORZICHTIG!** Gebruik alleen water, en geen schoonmaakmiddelen, deze kunnen de waterdichtheid van het product aantasten.

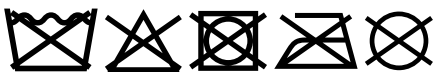

- Ritssluitingen zijn onderhevig aan slijtage en worden niet door de garantie gedekt. Gebruik regelmatig siliconenspray (niet in de verpakking inbegrepen) en breng deze op de ritssluiting aan om onnodige slijtage te voorkomen. Ga naar een speciaalzaak voor advies over gepaste siliconenspray en hoe deze te gebruiken.

## ● Schimmel vermijden

- Berg het product niet langdurig op wanneer het nat of vochtig is. Als lichte schimmel wordt waargenomen, verwijder deze met een zachte en licht bevochtigde borstel of spons. Dicht de behandelde zone vervolgens af met een gepast impregneermiddel speciaal voor tentstof (niet in de verpakking inbegrepen).

## ● Opslag

- Bewaar het schoon en droog product altijd bij kamertemperatuur wanneer niet in gebruik om schimmelvorming te voorkomen.
- Wanneer u denkt het product langere tijd niet te gebruiken, haal het product uit de opbergtas en berg het op in een droge ruimte uit de buurt van direct zonlicht.

## ● Afvoer

De verpakking bestaat uit milieuvriendelijke grondstoffen die u via de plaatselijke recyclingcontainers kunt afvoeren. Informatie over de mogelijkheden om het uitgediende product na gebruik te verwijderen, verstrekt uw gemeentelijke overheid.



Het product, waaronder het toebehoren, en de verpakkingsmaterialen kunnen worden gerecycled en zijn onderhevig aan een uitgebreide verantwoordelijkheid van de fabrikant. Gooi ze apart weg, overeenkomstig de aangegeven Info-tri (informatie over afvalscheiding), voor een beter afvalbeheer. Het Triman-logo geldt alleen voor Frankrijk.

## ● Garantie

Het product werd volgens strenge kwaliteitsrichtlijnen gemaakt en voor de uitlevering zorgvuldig gecontroleerd. In geval van materiaal- of fabricagefouten hebt u tegenover de verkoper van het product wettelijke rechten. Uw wettelijke rechten worden op geen enkele manier door onze hieronder vermelde garantie beperkt.



De garantie voor dit product bedraagt 3 jaar vanaf aankoopdatum. De garantieperiode gaat in op de datum van aankoop. Bewaar het originele bewijs van aankoop op een veilige plek aangezien dit document nodig is als bewijs.

Alle beschadigingen of gebreken die reeds op het moment van aankoop aanwezig zijn, moeten meteen na het uitpakken van het product worden gemeld.

Mocht het product binnen 3 jaar na aankoopdatum een materiaal- of fabricagefout vertonen, zullen wij het – naar onze keuze – gratis voor u repareren of vervangen. De garantieperiode wordt door een plaatsgevonden garantieverlening niet verlengd. Dit geldt ook voor vervangen en gerepareerde onderdelen.

Deze garantie vervalt als het product werd beschadigd of onjuist is gebruikt of onderhouden. De garantie dekt materiaal- en fabricagefouten af. Deze garantie dekt geen productonderdelen die aan normale slijtage onderhevig zijn en daarom als verbruiksartikelen worden beschouwd (bv. batterijen, oplaadbare batterijen, slangen, inktpatronen), noch dekt zij schade aan breekbare onderdelen, bv. schakelaars of onderdelen die van glas zijn gemaakt.

## ● Afwikkeling in geval van garantie

Om een snelle afhandeling van uw reclamatie te waarborgen dient u de volgende instructies in acht te nemen:

Houd bij alle vragen alstublieft de kassabon en het artikelnummer (IAN 445239\_2307) als bewijs van aankoop bij de hand.

Het artikelnummer vindt u op de typeplaat, ingegraveerd, op het titelblad van uw handleiding (linksonder) of als sticker op de achter- of onderzijde.

Wanneer er storingen in de werking of andere gebreken optreden, dient u eerst telefonisch of per e-mail contact met de onderstaande serviceafdeling op te nemen.

Een als defect geregistreerd product kunt u dan samen met uw aankoopbewijs (kassabon) en vermelding van de concrete schade alsmede het tijdstip van optreden voor u franco aan het u meegeedeelde servicepunt verzenden.

## ● Service

### Ⓝ **Service Nederland**

Tel.: 08000225537

E-Mail: [owim@lidl.nl](mailto:owim@lidl.nl)

### Ⓝ **Service België**

Tel.: 080071011

Tel.: 80023970 (Luxemburg)

E-Mail: [owim@lidl.be](mailto:owim@lidl.be)

<b>Wstęp</b> .....	Strona	31
Przeznaczenie .....	Strona	31
Opis części .....	Strona	31
Dane techniczne .....	Strona	31
<b>Ogólne instrukcje dotyczące bezpieczeństwa</b> .....	Strona	31
<b>Montaż</b> .....	Strona	33
Rozkładanie namiotu .....	Strona	33
<b>Użytkowanie</b> .....	Strona	33
Otwieranie drzwi i okien .....	Strona	33
Zamykanie drzwi i okien .....	Strona	33
Składanie namiotu .....	Strona	33
Naprawy .....	Strona	34
<b>Czyszczenie i pielęgnacja</b> .....	Strona	34
Zapobieganie pleśni .....	Strona	34
Przechowywanie .....	Strona	34
<b>Utylizacja</b> .....	Strona	34
<b>Gwarancja</b> .....	Strona	35
Sposób postępowania w przypadku naprawy gwarancyjnej .....	Strona	35
Serwis .....	Strona	35

## NAMIOT OGRODOWY

### ● Wstęp



Gratulujemy Państwu zakupu nowego produktu. Zdecydowali się Państwo na zakup produktu najwyższej jakości.

Przed uruchomieniem urządzenia po raz pierwszy zapoznaj się z nim. W tym celu przeczytaj uważnie poniższą instrukcję obsługi oraz wskazówki dotyczące bezpieczeństwa. Produkt należy użytkować w sposób tu opisany i zgodnie z określonym zakresem zastosowania. Należy przechowywać tę instrukcję w bezpiecznym miejscu. Przekazując produkt innej osobie, należy również przekazać wszystkie dokumenty.

### ● Przeznaczenie

Produkt ten służy jako dzienny namiot kempingowy dla sześciu osób lub do noclegu dla maksymalnie czterech osób. Produkt jest odpowiedni do warunków wilgotnych i wietrznych ale nie do ekstremalnych, górskich warunków.

Nie jest przeznaczony do stosowania na śniegu lub podczas burz.

Produkt jest przeznaczony wyłącznie do użytku prywatnego, a nie komercyjnego.

Wodoodporny, odporny na warunki atmosferyczne i promieniowanie UV (UPF 30+)

### ● Opis części

- 1 x namiot ogrodowy
- 2 x stupek z włókna szklanego
- 3 11 x śledzie
- 4 1 x torba transportowa

### ● Dane techniczne

Wysokość stupa wody:	 Namiot 3000 mm, podłoga 5000 mm
Wymiary:	ok. 250 x 215 x 250cm (szer. x wys. x dł.)
Rozmiar w opakowaniu:	ok. 63 x 21 x 21 cm
Waga w opakowaniu:	ok. 7 kg
Kategoria:	kat. A namiot kempingowy
Poziom wydajności 1:	namiot kempingowy, przeznaczony do rzadkiego i krótkotrwałego użytkowania. Mimo, że namiot ten jest wodoodporny, powinien być używany głównie przy ładnej pogodzie.



### **Ogólne instrukcje dotyczące bezpieczeństwa**

**PRZED UŻYCIEM PRODUKTU NALEŻY PRZECZYTAĆ INSTRUKCJĘ MONTAŻU! INSTRUKCJĘ MONTAŻU NALEŻY PRZECHOWYWAĆ W BEZPIECZNYM MIEJSCU!**



#### **OSTRZEŻENIE! RYZYKO**

**ZAGROŻENIA ŻYCIA!** Nigdy nie wolno zostawiać dzieci bez nadzoru przy materiałach opakowaniowych. Istnieje ryzyko zadławienia się.



#### **OSTRZEŻENIE! RYZYKO ZATRUCIA I POŻARU!**

- Nie używaj ognia wewnątrz produktu i nie zbliżaj do źródeł ciepła.
- Zapoznać się z lokalnymi przepisami przeciwpożarowymi (np. kempingu, pola namiotowego itp.).
- Nie używaj żadnych urządzeń gazowych ani dopalających wewnątrz produktu.

- W przypadku korzystania z urządzeń gazowych lub innych urządzeń spaliniowych wymagana będzie dodatkowa wentylacja.
- Nie należy ustawiać gorących urządzeń blisko ścian, dachu lub zasłon przy drzwiach.
- Należy zawsze przestrzegać instrukcji bezpiecznego używania tych urządzeń.
- Nigdy nie należy pozwalać dzieciom bawić się w pobliżu gorących urządzeń.
- Pilnować, by wejście nie było zablokowane.
- Należy znać środki ostrożności dotyczące pożarów obowiązujące na terenie obiektu.

### **! OSTROŻNIE! RYZYKO URAZÓW!**

- Nie należy zostawiać dzieci bez nadzoru! Produkt nie jest zabawką ani urządzeniem do wspinania się! Upewnij się, że żadne osoby, zwłaszcza dzieci, nie wspinają się na produkt ani nie opierają się o niego. Produkt mógłby stracić równowagę i przewrócić się. Mogłoby to doprowadzić do urazów i/lub uszkodzenia.
- Regularnie kontroluj, czy wszystkie punkty łączeniowe są kompletne i sprawdzaj napięcie i stabilność śledzi.
- Prosimy upewnić się, że żadna część nie jest uszkodzona i że wszystkie części zostały odpowiednio zamontowane. Istnieje ryzyko urazów wskutek niepoprawnego montażu.
- Produktu nigdy nie należy montować ani demontować przy ekstremalnej pogodzie, np. przy silnym wietrze.
- Do ustawienia produktu należy wybrać jak najsolidniejsze i najrówniejsze podłoże. Podłoże piaszczyste lub ze śniegiem zmniejsza stabilność. Należy zwrócić uwagę, aby podłoże zapewniało pewne mocowanie śledzi.
- Po ustawieniu namiotu istnieje ryzyko potknięcia się o linki odciągowe.
- Przed każdym użyciem należy sprawdzić produkt pod kątem uszkodzeń i zużycia. Produktu należy używać tylko wtedy, gdy jest on w idealnym stanie.

### **Ryzyko związane z pogodą!**

- Uważać na zmieniające się warunki lokalne. Uważać na przypyływy, ryzyko powodzi i ryzyko pożarów w lesie.

- Produkt należy chronić przed silnym wiatrem i burzami. Umieścić produkt w miejscu najmniej podatnym na wiatr.
- W przypadku silnego wiatru wymienić standardowe śledzie na specjalne śledzie burzowe (nie są dołączone do opakowania). Dowiedz się o dostępności akcesoriów takich jak dodatkowe linki odciągowe w sklepie specjalistycznym.
- Zdemontuj produkt w przypadku dużych opadów śniegu lub burzy.
- Usunąć śnieg z produktu. W przeciwnym razie produkt może się zapaść pod jego ciężarem.
- Nie naciągaj zbyt mocno produktu, gdyż nie będzie mógł on dostosować się do zmieniających się warunków pogodowych i może zostać uszkodzony.
- W przypadku wilgoci lub deszczu tkanina namiotu rozciąga się do zmiennych wartości, należy więc ponownie naciągnąć linki odciągowe. Gdy materiał jest ponownie napięty po wyschnięciu linki odciągowe mogą być ponownie poluzowane.

### **Ryzyko szkód materialnych!**

- Montaż produktu w niepoprawnej kolejności może spowodować uszkodzenia. Wyklucza się wszelką odpowiedzialność.
- Nigdy nie należy wbijać śledzi w ziemię na siłę! W razie potrzeby użyj pętli do rozciągnięcia linek odciągowych i przenieś śledź w inne miejsce.
- Materiał poliestrowy ma powłokę PU sprawiającą, że jest wodoodporny. Na produkcie nie należy stosować jakichkolwiek sprayów przeciw owadom. Powłoka może być uszkodzona.
- Małe wycieki wzdłuż szwów można naprawić sprayem do szwów (do zakupienia osobno) a spray hydroizolacyjny może być użyty na powierzchni namiotu.

### **Wybór miejsca**

#### **! OSTRZEŻENIE! Ryzyko związane z pogodą!**

- Uważać na zmieniające się warunki lokalne. Uważać na przypyływy, ryzyko powodzi i ryzyko pożarów w lesie.

- Umieścić produkt w miejscu osłoniętym od wiatru. Wykorzystaj naturalne zabezpieczenia przed wiatrem, takie jak żywopłoty, skały, itp.
- Wybierz możliwie najrówniejsze i najczystsze miejsce.
- Unikaj pochylów podłoża.
- Usuń wszelkie kamienie, gałęzie i inne ostre przedmioty, które mogą uszkodzić płachtę brezentową.
- Na podłożu piaszkowym użyj odpowiednich śledzi (do zakupienia osobno), aby uniknąć przypadkowego poluzowania napięcia.

## ● **Montaż**

Produkt powinien być montowany przez dwie osoby.

Wykonaj test ustawiania przed wyjazdem.

Upewnij się, że produkt i wszystkie elementy są kompletne i nieuszkodzone.

## ● **Rozkładanie namiotu**

1. Otworzyć torbę transportową **4** i wypakować jej zawartość.
2. Wyjmij wszystkie elementy i rozłóż namiot **1** płasko na podłożu z tunelem skierowanym w górę (Rys. A).
3. Zmontuj słupki z włókna szklanego **2** i przelóż je przez tunele namiotu **1** (Rys. A).
4. Zegnij słupki z włókna szklanego **2** i włóż ich końcówki przez szpilki metalowych pierścieni w każdym rogu namiotu **1** (Rys. B).
5. Ustaw prosto namiot **1** (Rys. B).
6. Przymocuj namiot **1** do słupków z włókna szklanego **2** za pomocą plastikowych haczyków (Rys. B).
7. Rozciągnij podłogę namiotową tak, by nie było żadnych zagięć i przyczep wszystkie rogi za pomocą śledzi **3** (Rys. C).
8. Połącz linki odciągowe na wszystkich rogach namiotu **1** i przymocuj wszystkie linki śledziem **3** (Rys. D).

**Uwaga:** upewnij się, że produkt nie jest zbyt napięty.

**Uwaga:** sprawdź napięcie namiotu w zależności od pogody.

## ● **Użytkowanie**

- W produkcie znajduje się hak, na którym możesz zawiesić na przykład lampkę kempingową (do zakupienia osobno).
- Wewnętrzne kieszenie namiotu mogą być używane do przechowywania produktów codziennego użytku lub ubrań.

**Uwaga:** kondensacja wody pojawia się zazwyczaj w namiotach a zwłaszcza, gdy następują duże wahania temperatury.

Po nocy w namiocie na wewnętrznej powierzchni pojawiają się krople kondensacji wody. Kondensacja nie jest oznaką przecieków. Dobra wentylacja zmniejsza kondensację wewnątrz namiotu. Otwieraj regularnie drzwi i okna, by zmniejszyć kondensację wewnątrz namiotu.

## ● **Otwieranie drzwi i okien**

1. Rozepnij zamki błyskawiczne zewnętrznej tkaniny.
2. Rozwiń tkaninę zewnętrzną.
3. Przymocuj zatrzaski, by uniknąć rozwinięcia.
4. Jeśli jest to konieczne, rozepnij zamki błyskawiczne wewnętrznej tkaniny.
5. Rozwiń wewnętrzną tkaninę.
6. Przymocuj zatrzaski, by uniknąć rozwinięcia.

## ● **Zamykanie drzwi i okien**

1. Poluzować przetącniki.
2. Zawiań tkaninę.
3. Zapiąć zamek.

## ● **Składanie namiotu**

**Uwaga:** rozłóż produkt w jak najczystszych i najsuchszych warunków, by uniknąć tworzenia wilgoci lub plam. Po rozłożeniu podczas deszczu należy odczekać, aż produkt wyschnie całkowicie przed jego zapakowaniem. Dokładnie wyczyść wszystkie elementy przed ich zapakowaniem.

1. Wyjmij wszystkie śledzie **3** (Rys. C i D).
2. Rozwiń linki odciągowe.
3. Poluzuj plastikowe haczyki ze słupków z włókna szklanego **2** (Rys. B).
4. Wyjmij słupki z włókna szklanego **2** ze szpilek metalowych pierścieni (Rys. B).

5. Pociągnij słupki z włókna szklanego **2** z tunelów produktu (Rys. A).
6. Rozdziel słupki z włókna szklanego **2** i złóż je.
7. Rozłóż namiot **1** na płasko.
8. Złóż namiot **1** wzdłuż na około jednej piątej jego szerokości, a następnie dwukrotnie w poprzek.
9. Włóż namiot **1**, słupki z włókna szklanego **2** i śledzie **3** do torby transportowej **4** i zamknij.

## ● Naprawy

- Małe rozdarcia lub otwory w tkaninie należy naprawić za pomocą standardowych łatek naprawczych.

**⚠ OSTROŻNIE! Nie używaj łatek naprawczych na szwach.** Zapytaj w specjalistycznych sklepie jakich materiałów naprawczych użyć i w jaki sposób. Przestrzegaj instrukcji producenta. Większe rozdarcia powinny być naprawione przez osobę z umiejętnościami technicznymi. Zepsute lub wadliwe części ramy należy natychmiast wymienić i nie należy ich używać. Zapytaj w specjalistycznym sklepie o odpowiednie części zamienne.

## ● Czyszczenie i pielęgnacja

- Usuń brud i małe plamy z powierzchni za pomocą delikatnej szczotki lub wilgotnej ściereczki.

**⚠ OSTROŻNIE!** Użyj tylko wody i nie używaj żadnych środków czyszczących, w przeciwnym razie warstwa wodoodporna może być uszkodzona.



- Zamki błyskawiczne są częściami zużywającymi się i nie są pokryte gwarancją. Regularnie używaj spray silikonowego (do zakupienia osobno) na zamkach błyskawicznych, by zapobiec niepotrzebne zużyciu. Zapytaj w specjalistycznym sklepie o odpowiedni spray silikonowy i jego stosowanie.

## ● Zapobieganie pleśni

- Nie przechowywać mokrego lub wilgotnego produktu przez dłuższy okres czasu. Jeśli pojawi się niewielka ilość pleśni, użyj miękkiej, lekko wilgotnej szczotki lub gąbki, by ją usunąć. Następnie uszczelnij potraktowane miejsce odpowiednim środkiem impregnującym tkanin namiotowych (do zakupienia osobno).

## ● Przechowywanie

- Gdy produkt nie jest używany, należy go zawsze przechowywać w czystym i suchym miejscu, w temperaturze pokojowej, aby zapobiec powstawaniu pleśni.
- Jeśli produkt nie jest używany przez dłuższy okres, wyjmij go z torby transportowej i przechowuj s suchym miejscu z dala od bezpośrednich promieni słonecznych.

## ● Utylizacja

Opakowanie wykonane jest z materiałów przyjaznych dla środowiska, które można przekazać do utylizacji w lokalnym punkcie przetwarzania surowców wtórnych. Informacji na temat możliwości utylizacji wyeksploatowanego produktu udziela urząd gminy lub miasta.



Produkt, w tym akcesoria i materiały opakowaniowe, nadają się do recyklingu i podlegają rozszerzonej odpowiedzialności producenta.

Wyrzuć je osobno, zgodnie z ilustracją przedstawiającą informacje o sortowaniu, aby zapewnić lepszą utylizację odpadów.

Logo Triman jest ważne tylko dla Francji.

## ● **Gwarancja**

Produkt został wyprodukowany zgodnie z surowymi wytycznymi dotyczącymi jakości i dokładnie przetestowane przed dostawą. W przypadku wad materiałowych lub produkcyjnych przysługują Państwu prawa ustawowe wobec sprzedawcy produktu. Państwa prawa ustawowe nie są w żaden sposób ograniczone przez naszą gwarancję przedstawioną poniżej.

Gwarancja na ten produkt wynosi 3 lata od daty zakupu. Okres gwarancji rozpoczyna się od daty zakupu. Proszę przechowywać oryginalny rachunek w bezpiecznym miejscu, ponieważ ten dokument jest wymagany jako dowód zakupu. Wszelkie uszkodzenia lub wady obecne już w momencie zakupu należy zgłosić niezwłocznie po rozpakowaniu produktu.

Jeżeli w ciągu 3 lat od daty zakupu produkt wykáže wady materiałowe lub produkcyjne, to – według naszego uznania – bezpłatnie go naprawimy lub wymienimy. Okres gwarancji nie ulega przedłużeniu o przyznane roszczenie gwarancyjne. Dotyczy to również wymienionych i naprawionych części.

Niniejsza gwarancja traci ważność, jeśli produkt został uszkodzony, był niewłaściwie użytkowany lub konserwowany.

Gwarancja obejmuje wady materiałowe i produkcyjne. Niniejsza gwarancja nie obejmuje części produktu, które podlegają normalnemu zużyciu i dlatego są uważane za części zużywalne (np. baterie, akumulatory, węże, wkłady atramentowe), ani nie obejmuje uszkodzeń części delikatnych, np. przełączników lub części wykonanych ze szkła.

Zgodnie z Kodeksem Cywilnym art. 581 §1 wraz z wymianą urządzenia lub ważnej części czas gwarancji rozpoczyna się na nowo.

## ● **Sposób postępowania w przypadku naprawy gwarancyjnej**

Aby zapewnić szybkie rozpatrzenie Państwa wniosku, prosimy stosować się do następujących wskazówek:

Przed skontaktowaniem się z działem serwisowym należy przygotować paragon i numer artykułu (IAN 445239\_2307) jako dowód zakupu.

Numery artykułów można znaleźć na tabliczce znamionowej, na grawerunku, na stronie tytułowej jego instrukcji (na dole po lewej stronie) lub jako naklejkę na stronie odwrotnej lub spodniej.

W razie wystąpienia błędów w działaniu lub innych wad, należy skontaktować się najpierw z wymienionym poniżej działem serwisowym telefonicznie lub pocztą elektroniczną.

Produkt uznany za uszkodzony można następnie z dołączeniem dowodu zakupu (paragonu) i podaniem, na czym polega wada i kiedy wystąpiła, przesłać bezpłatnie na podany Państwu adres serwisu.

## ● **Serwis**

**PL** **Serwis Polska**

Tel.: 008004911946

E-Mail: [owim@lidl.pl](mailto:owim@lidl.pl)

<b>Úvod</b> .....	Strana	37
Zamýšlené použití .....	Strana	37
Popis dílů .....	Strana	37
Technické údaje .....	Strana	37
<b>Všeobecné bezpečnostní pokyny</b> .....	Strana	37
<b>Montáž</b> .....	Strana	39
Stavba stanu .....	Strana	39
<b>Použití</b> .....	Strana	39
Otevírání dveří a oken .....	Strana	39
Zavírání dveří a oken .....	Strana	39
Demontáž stanu .....	Strana	39
Opravy .....	Strana	39
<b>Čištění a péče</b> .....	Strana	40
Prevence plísní .....	Strana	40
Skladování .....	Strana	40
<b>Zlikvidování</b> .....	Strana	40
<b>Záruka</b> .....	Strana	40
Postup v případě uplatňování záruky .....	Strana	41
Servis .....	Strana	41



## STAN

### ● Úvod



Blahopřejeme Vám ke koupi nového výrobku. Rozhodli jste se pro kvalitní výrobek. Před prvním uvedením do provozu se seznámte s výrobkem. K tomu si pozorně přečtěte následující návod k obsluze a bezpečnostní pokyny. Používejte výrobek jen popsáním způsobem a pouze pro uvedené oblasti použití. Uchovejte si tento návod na bezpečném místě. Všechny podklady vydejte při předání výrobku i třetí osobě.

### ● Zamýšlené použití

Tento výrobek slouží jako obytný stan pro kempování šesti osob nebo pro přenocování maximálně čtyř osob. Výrobek je vhodný do vlhkého a větrného počasí, ale není určen do extrémních nebo horských podmínek. Není konstruován pro použití ve sněhu nebo bouři.

Výrobek je určen pouze pro soukromé použití v domácnosti, nikoli pro komerční účely.

Vodoodpudivost, odolnost proti povětrnostním vlivům a UV záření (UPF 30+)

### ● Popis dílů

- 1 x stan
- 2 x sklolaminátová tyč
- 11 x kolíky do země
- 1 x přepravní taška

### ● Technické údaje

Hydrostatická výška	Stan 3000 mm, podlaha 5000 mm
Rozměry:	cca 250 x 215 x 250 cm (š x v x h)
Rozměry v zabaleném stavu:	přibl. 63 x 21 x 21 cm
Hmotnost v zabaleném stavu:	přibl. 7 kg
Kategorie:	kat. A Kempinkový stan
Výkonnostní úroveň 1:	kempinkový stan určený pro občasné a krátkodobé použití. Přestože je tento stan odolný proti dešti, měl by se používat především za příznivého počasí.



### **Všeobecné bezpečnostní pokyny**

**PŘED POUŽITÍM VÝROBKU SI PŘEČTĚTE MONTÁŽNÍ NÁVOD! USCHOVEJTE MONTÁŽNÍ NÁVOD NA BEZPEČNÉM MÍSTĚ!**



#### **VAROVÁNÍ! NEBEZPEČÍ OHROŽENÍ**

**ŽIVOTA!** Nikdy nenechávejte děti bez dozoru s obalovým materiálem. Hrozí nebezpečí udušení.



#### **VAROVÁNÍ! NEBEZPEČÍ OTRAVY A POŽÁRU!**

- Uvnitř výrobku nepoužívejte oheň a udržujte jej v dostatečné vzdálenosti od zdrojů tepla.
- Seznamte se s předpisy požární ochrany v dané oblasti (např. tábořiště, stanové městečko).
- Uvnitř výrobku nepoužívejte žádné plynové nebo spalovací zařízení.
- Při použití plynových nebo jiných spalovacích spotřebičů je nutné dodatečné větrání.
- Neumisťujte horké spotřebiče do blízkosti stěn, střechy nebo dveřních klapek.
- Vždy dodržujte bezpečnostní pokyny pro tyto spotřebiče.
- Nikdy nedovolte dětem, aby si hrály v blízkosti horkých spotřebičů.

- Udržujte vchod volný.
- Ujistěte se, že jste seznámeni s protipožárními opatřeními v objektu.

### **⚠ UPOZORNĚNÍ! NEBEZPEČÍ ÚRAZU!**

- Nenechávejte děti bez dozoru! Výrobek není hračka ani prolézačka! Dbejte na to, aby na výrobek nelezly nebo se o něj neopíraly osoby, zejména děti. Výrobek by mohl ztratit rovnováhu a převrátit se. To by mohlo vést ke zranění anebo škodám.
- Pravidelně kontrolujte neporušenost všech přípojných bodů a kontrolujte napětí a pevnost kolíků do země.
- Zkontrolujte, zda jsou všechny součásti nepoškozené a správně smontované. Při nesprávné montáži hrozí nebezpečí zranění.
- Výrobek nikdy nemontujte ani nerozebírejte za extrémních povětrnostních podmínek, například za silného větru.
- Pro postavení výrobku zvolte co nejpevnější a nejrovnější podklad. Písečný nebo zasněžený povrch snižuje stabilitu. Ujistěte se, že půda poskytuje pevnou oporu pro kolíky.
- Při montáži výrobku hrozí nebezpečí zakopnutí o kotevní šňůry.
- Před každým použitím zkontrolujte, zda není výrobek poškozen. Výrobek používejte pouze v bezvadném stavu.

### **Nebezpečí způsobená počasím!**

- Věnujte pozornost místním a měnicím se podmínkám. Dávejte pozor na příliv a odliv, nebezpečí povodní a lesních požárů.
- Chraňte výrobek před silným větrem a bouřkou. Umístěte výrobek na místo, které je nejméně náchylné na vítr.
- Při silném větru nahraďte běžné kolíky do země speciálními kolíky proti bouři (nejsou součástí balení). Informujte se ve specializovaném obchodě o vhodném příslušenství, jako jsou například přídavné kotevní šňůry.
- Při silném sněžení nebo bouřce výrobek demontujte.
- Odstraňte sníh z výrobku. Jinak by se výrobek mohl pod tíhou zhroutit.

- Výrobek příliš nenapínejte, jinak se nemůže přizpůsobit měnícím se povětrnostním podmínkám a může se poškodit.
- V případě vlhkosti nebo deště se stanové tkaniny v různé míře rozpínají, což vede k nutnosti opětovného napnutí kotevních šňůr. Když se materiál po zaschnutí opět utáhne, je třeba kotevní šňůry opět uvolnit.

### **Riziko poškození majetku!**

- Sestavení výrobku v nesprávném pořadí by mohlo vést k jeho poškození. Odpovědnost jakéhokoli druhu je vyloučena.
- Nikdy nezarážejte kolíky do země příliš velkou silou! Pokud je to nutné, použijte smýčku k prodloužení šňůr a přemístěte kolík do země na jiné místo.
- Polyesterový materiál je potažen PU, a proto je odolný proti vodě. Nepoužívejte sprej proti hmyzu uvnitř ani na výrobku. Může dojít k poškození povlaku.
- Drobné netěsnosti podél švů lze odstranit pomocí spreje na švy (není součástí balení) a na povrch stanu lze použít impregnační sprej.

### **Výběr místa**

#### **⚠ VAROVÁNÍ! Nebezpečí způsobená počasím!!**

- Věnujte pozornost místním a měnicím se podmínkám. Dávejte pozor na příliv a odliv, nebezpečí povodní a lesních požárů.
- Umístěte výrobek na místo chráněné před větrem. Využijte přirozenou ochranu proti větru, jako jsou živé ploty, skály apod.
- Vyberte si co nejrovnější a nejčistší místo.
- Vyhňte se prohlubním v zemi.
- Odstraňte všechny kameny, větve nebo jiné ostré předměty, aby nedošlo k poškození podkladové fólie.
- V písčité půdě použijte vhodné kolíky do země (nejsou součástí balení), aby nedošlo k nechtěnému uvolnění napětí.

## ● Montáž

Výrobek by měli montovat dva lidé.

Před cestou proveďte zkušební sestavení.

Zkontrolujte, zda jsou výrobek a všechny součásti kompletní a nepoškozené.

## ● Stavba stanu

1. Otevřete přepravní tašku **4** a vyjměte její obsah.
2. Vyjměte všechny součásti a rozložte stan **1** naplocho na zem tak, aby vodící průchodky stanu směřovaly nahoru (obr. A).
3. Sestavte sklolaminátové tyče **2** a ved'te je skrz vodící průchodky stanu **1** (obr. A).
4. Ohněte sklolaminátové tyče **2** a jejich konce nasad'te na závlačky kovových kroužků v každém rohu stanu **1** (obr. B).
5. Postavte stan do svislé polohy **1** (obr. B).
6. Připevněte stan **1** ke sklolaminátovým tyčím **2** pomocí plastových háček (obr. B).
7. Podlahu stanu natáhněte tak, aby na ní nebyly žádné záhyby, a každý roh zajistěte kolíkem do země **3** (obr. C).
8. V každém rohu stanu připevněte kotevní šňůry **1** a každou kotevní šňůru zajistěte kolíkem do země **3** (obr. D).

**Poznámka:** Dbejte na to, aby výrobek nebyl příliš napnutý.

**Poznámka:** Zkontrolujte napnutí stanu v závislosti na počasí.

## ● Použití

- Uvnitř výrobku je háček, na který můžete zavěsit například kempinkové světlo (není součástí balení).
- Vnitřní kapsy stanu lze použít na věci denní potřeby nebo oblečení.

**Poznámka:** Ke kondenzaci vody dochází obecně ve všech stanech, ale zejména při silných teplotních výkyvech.

Po noci strávené ve stanu se na vnitřním povrchu objeví kapky kondenzované vody. Kondenzace není známkou netěsnosti. Dobré větrání snižuje kondenzaci uvnitř stanu.

Pravidelně otevírejte vchody a okna stanu, abyste snížili kondenzaci vlhkosti uvnitř stanu.

## ● Otevírání dveří a oken

1. Otevřete zipy vnější tkaniny.
2. Svrchní látku srolujte.
3. Zapněte spony, aby se nerozvinuly.
4. V případě potřeby rozeprňte zipy vnitřní tkaniny.
5. Srolujte vnitřní látku.
6. Zapněte spony, aby se nerozvinuly.

## ● Zavírání dveří a oken

1. Uvolněte spony.
2. Srolujte látku dolů.
3. Zavřete zip.

## ● Demontáž stanu

**Upozornění:** Výrobek rozebírejte v co nejčistším a nejsušším stavu, abyste zabránili vzniku plísní nebo skvrn. Po demontáži v dešti nechte výrobek před zabalením zcela vyschnout. Před zabalením všechny součásti důkladně očistěte.

1. Odstraňte všechny kolíky do země **3** (obr. C a D).
2. Srolujte kotevní šňůry.
3. Uvolněte plastové háčky ze sklolaminátových tyčí **2** (obr. B).
4. Odstraňte sklolaminátové tyče **2** ze závlaček kovových kroužků (obr. B).
5. Vytáhněte sklolaminátové tyče **2** z vodících průchodků výrobku (obr. A).
6. Roztráhněte sklolaminátové tyče **2** a složte je.
7. Stan **1** rozložte na plocho.
8. Stan **1** přeložte podélně asi na pětinu šířky a pak dvakrát napříč.
9. Stan **1**, sklolaminátové tyče **2** a kolíky do země **3** vložte do přepravní tašky **4** a uzavřete.

## ● Opravy

- Malé trhliny nebo díry v látce lze opravit standardními opravnými záplatami.

**⚠ UPOZORNĚNÍ! Na švy nepoužívejte opravné záplaty.** Informujte se ve specializované prodejně o tom, jaké materiály pro opravu použít a jak je použít. Postupujte podle pokynů výrobce. Větší trhliny by měl opravit někdo s technickými dovednostmi. Rozbité nebo vadné části rámu musí být okamžitě vyměněny a nesmí se dále používat. O vhodných náhradních dílech se informujte ve specializovaném obchodě.

## ● Čištění a péče

- Povrchové nečistoty a drobné skvrny odstraňte měkkým kartáčem nebo vlhkým hadříkem.

**⚠ UPOZORNĚNÍ!** Používejte pouze vodu a žádné čisticí prostředky, jinak může dojít k narušení vodotěsnosti výrobku.



- Zipy jsou opotřebitelné díly a nevztahuje se na ně záruka. Pravidelně používejte silikonový sprej (není součástí balení) a nanášejte jej na zipy, abyste zabránili jejich zbytečnému opotřebením. Informujte se ve specializované prodejně o vhodném silikonovém spreji a jeho použití.

## ● Prevence plísní

- Výrobek neskladujte dlouhodobě mokrý nebo vlhký. Pokud se však vytvoří lehká plíseň, použijte k jejímu odstranění měkký a mírně navlhčený kartáček nebo houbičku. Poté ošetřené místo utěsněte vhodným prostředkem na impregnaci stanové tkaniny (není součástí balení).

## ● Skladování

- Pokud výrobek nepoužíváte, skladujte jej vždy čistý a suchý při pokojové teplotě, abyste zabránili vzniku plísní.
- Pokud výrobek delší dobu nepoužíváte, vyjměte jej ze skladovací tašky a uložte jej na suchém místě mimo dosah přímého slunečního záření.

## ● Zlikvidování

Obal se skládá z ekologických materiálů, které můžete zlikvidovat prostřednictvím místních sběren recyklovatelných materiálů.

O možnostech likvidace vysloužilých zařízení se informujte u správy vaší obce nebo města.



Výrobek vč. příslušenství a obalové materiály jsou recyklovatelné a podléhají rozšířené odpovědnosti výrobce.

Likvidujte je odděleně podle ilustrovaných Info-tri (informace o třídění), abyste mohli lépe nakládat s odpady.

Logo Triman platí jen pro Francii.

## ● Záruka

Výrobek byl vyroben podle přísných směrnic kvality a před dodáním pečlivě otestován. V případě materiálních nebo výrobních vad máte zákonná práva vůči prodejci výrobku. Vaše zákonná práva nejsou níže uvedenou zárukou nijak omezená. Záruka na tento výrobek je 3 roky od data zakoupení. Záruční doba začíná dnem zakoupení. Originál dokladu o zakoupení si uschovejte na bezpečném místě, protože tento doklad je vyžadován jako doklad o koupi.

Jakékoli poškození nebo závady, které se vyskytly již v okamžiku nákupu, musí být nahlášeny ihned po vybalení výrobku.

Pokud se u výrobku během 3 let od data zakoupení projeví vada materiálu nebo výrobní vada, pak vám ho podle naší volby bezplatně opravíme nebo vyměníme. Záruční doba se po uznané reklamaci neprodlužuje. To platí také pro vyměněné a opravené díly.

Tato záruka je neplatná, pokud byl výrobek poškozený nebo nesprávně používán anebo udržovaný.

Záruka se kryje na materiálové a výrobní vady. Tato záruka se nevztahuje na díly výrobku, které jsou vystaveny běžnému opotřebením, a proto je lze považovat za spotřební díly (např. baterie, akumulátory, hadice, inkoustové patrony) nebo na poškození křehkých součástí, jako jsou např. spínače nebo díly, které jsou vyrobeny ze skla.

## ● Postup v případě uplatňování záruky

Pro zajištění rychlého zpracování Vašeho případu se řiďte následujícími pokyny:

Pro všechny požadavky si připravte pokladní stvrzenku a číslo artiklu (IAN 445239\_2307) jako doklad o zakoupení.

Číslo artiklu najdete na typovém štítku, gravuře, titulní stránce návodu (vlevo dole) nebo na nálepce na zadní nebo spodní straně.

V případě poruch funkce nebo jiných závad nejdříve kontaktujte, telefonicky nebo e-mailem, v následujícím textu uvedené servisní oddělení.

Výrobek registrovaný jako vadný potom můžete s přiloženým dokladem o zakoupení (pokladní stvrzenkou) a údaji k závadě a kdy k ní došlo, bezplatně zaslat na adresu servisu, která Vám byla sdělena.

## ● Servis

### **Servis Česká republika**

Tel.: 800600632

E-Mail: [owim@lidl.cz](mailto:owim@lidl.cz)

<b>Úvod</b> .....	Strana	43
Určené použitie .....	Strana	43
Opis dielov .....	Strana	43
Technické údaje .....	Strana	43
<b>Všeobecné bezpečnostné pokyny</b> .....	Strana	43
<b>Postavenie</b> .....	Strana	45
Postavenie stanu .....	Strana	45
<b>Použite</b> .....	Strana	45
Otváranie dverí a okien .....	Strana	45
Zatváranie dverí a okien .....	Strana	45
Demontáž stanu .....	Strana	45
Opravy .....	Strana	45
<b>Čistenie a starostlivosť o výrobok</b> .....	Strana	46
Predchádzanie vzniku plesní .....	Strana	46
Uskladnenie .....	Strana	46
<b>Likvidácia</b> .....	Strana	46
<b>Záruka</b> .....	Strana	46
Postup v prípade poškodenia v záruke .....	Strana	47
Servis .....	Strana	47

## STAN

### ● Úvod



Blahoželáme Vám ku kúpe Vášho nového výrobku. Kúpou ste sa rozhodli pre vysoko kvalitný produkt. Pred prvým uvedením do prevádzky sa oboznámte s výrobkom. Za týmto účelom si pozorne prečítajte nasledujúci návod na obsluhu a bezpečnostné pokyny. Výrobok používajte iba v súlade s popisom a v uvedených oblastiach používania. Tento návod uschovajte na bezpečnom mieste. Ak výrobok odovzdáte ďalšej osobe, priložte k nemu aj všetky podklady.

### ● Určené použitie

Tento výrobok slúži ako kempingový obytný stan pre šesť osôb alebo na prenocovanie pre maximálne štyroch osôb. Výrobok je vhodný do vlhkého a veterného počasia, ale nie je určený do extrémnych alebo horských podmienok.

Nie je konštruovaný na použitie v snehu alebo búrke.

Tento výrobok je určený len na súkromné použitie a nie na komerčné účely.

Odolnosť voči vode, poveternostným vplyvom a UV žiareniu (UPF 30+)

### ● Opis dielov

- 1 x stan
- 2 x sklaminátová tyč
- 11 x kolíky do zeme
- 1 x prepravná taška

### ● Technické údaje

Hydrostatická

výška

Stan 3000 mm,  
podlaha 5000 mm

Rozmery:

pribl. 250 x 215 x 250 cm  
(Š x V x H)

Veľkosť

v zabalenom  
stave:

pribl. 63 x 21 x 21 cm

Hmotnosť

v zabalenom  
stave:

pribl. 7 kg

Kategória:

kat. A Kempingový stan

Výkonnosťná

úroveň 1:

kempingový stan určený na  
občasnú a krátkodobú použitie.  
Hoci je tento stan odolný voči  
dažďu, mal by sa používať  
predovšetkým za pekného  
počasia.



### Všeobecné bezpečnostné pokyny

**PRED POUŽITÍM VÝROBKU SI PREČÍTAJTE MONTÁŽNY NÁVOD! USCHOVAJTE MONTÁŽNY NÁVOD NA BEZPEČNOM MIESTE!**

#### **VAROVANIE! ŽIVOT OHROZUJÚCE**

**NEBEZPEČENSTVO!** Nikdy nenechávajte deti bez dozoru s obalovým materiálom. Hrozí nebezpečenstvo udusenía.

#### **VAROVANIE! NEBEZPEČENSTVO OTRAVY A POŽIARU!**

- Vo vnútri výrobku nepoužívajte oheň a udržujte ho v dostatočnej vzdialenosti od zdrojov tepla.
- Oboznámte sa s predpismi o požiarnej ochrane v danej oblasti (napr. kemping, stanové mestečko).
- Vo vnútri výrobku nepoužívajte žiadne plynové alebo spaľovacie zariadenia.
- Ak používate plynové alebo iné spaľovacie zariadenia, bude potrebné dodatočné vetranie.

- Neumiestňujte horúce spotrebiče do blízkosti stien, strechy alebo klapky dverí.
- Vždy dodržiavajte bezpečnostné pokyny pre tieto spotrebiče.
- Nikdy nedovoľte deťom hrať sa v blízkosti horúcich spotrebičov.
- Udržujte vchod voľný.
- Uistite sa, že poznáte protipožiarne opatrenia v objekte.

### **⚠ UPOZORNENIE! NEBEZPEČENSTVO PORANENIA!**

- Nenechávajte deti bez dozoru. Výrobok nie je preliezačka ani hračka. Dbajte na to, aby ľudia, najmä deti, na výrobok neliezli a neopierali sa oň. Výrobok by sa mohol prevrátiť a prevrútiť sa. To by mohlo mať za následok zranenia a/alebo škody.
- Pravidelne kontrolujte neporušenosť všetkých prípojných bodov a kontrolujte napätie a pevnosť kolíkov.
- Skontrolujte, či sú všetky komponenty nepoškodené a správne zmontované. V dôsledku nesprávnej montáže hrozí nebezpečenstvo poranenia.
- Výrobok nikdy nemontujte ani nerozoberajte v extrémnych poveternostných podmienkach, napríklad pri silnom vetre.
- Na postavenie výrobku si vyberte čo najpevnejší a najrovnejší podklad. Piesočnaté alebo zasnežené povrchy znižujú stabilitu. Uistite sa, že zem poskytuje pevnú oporu pre kolíky.
- Pri montáži výrobku hrozí riziko zakopnutia o kotevné šnúry.
- Pred každým použitím skontrolujte, či výrobok nie je poškodený. Výrobok používajte iba vtedy, ak je v perfektnom stave.

### **Nebezpečenstvo spôsobené počasím!**

- Venujte pozornosť miestnym a meniacim sa podmienkam. Venujte pozornosť prílivu a odlivu, nebezpečenstvu záplav a lesných požiarov.
- Chráňte výrobok pred silným vetrom a búrkami. Výrobok umiestnite na miesto, ktoré je najmenej náchylné na vietor.

- Pri silnom vetre nahradte bežné kolíky špeciálnymi kolíkmi proti búrke (nie sú súčasťou balenia). V špecializovanom obchode sa informujte o vhodnom prísuštenstve, ako sú napríklad dodatočné kotevné šnúry.
- Pri silnom snežení alebo búrke výrobok poskladajte.
- Odstráňte z výrobku sneh. V opačnom prípade sa výrobok môže pod ťarchou zrútiť.
- Výrobok príliš nenapínajte, inak sa nedokáže prispôbiť meniacim sa poveternostným podmienkam a môže sa poškodiť.
- V prípade vlhkosti alebo dažďa sa textilie stanu v rôznej miere rozťahujú, čo si vyžaduje opätovné napnutie kotevných šnúr. Keď sa materiál po zaschnutí opäť stiahne, musia sa kotevné šnúry opäť uvoľniť.

### **Riziko poškodenia majetku!**

- Montáž výrobku v nesprávnom poradí by mohla viesť k jeho poškodeniu. Zodpovednosť akéhokoľvek druhu je vylúčená.
- Nikdy nezatlkájte kolíky do zeme príliš veľkou silou! V prípade potreby predĺžte pomocou slučky kotevné šnúry a premiestnite kolík na iné miesto.
- Polyesterový materiál je potiahnutý PU, a preto je odolný voči vode. Nepoužívajte sprej proti hmyzu vo vnútri alebo na výrobku. Môže dôjsť k poškodeniu poťahu.
- Malé netesnosti pozdĺž švov možno odstrániť pomocou spreja na švy (nie je súčasťou balenia) a na povrch stanu možno použiť impregnačný sprej.

### **Výber miesta**

#### **⚠ VAROVANIE! Nebezpečenstvo spôsobené počasím!**

- Venujte pozornosť miestnym a meniacim sa podmienkam. Venujte pozornosť prílivu a odlivu, nebezpečenstvu záplav a lesných požiarov.
- Výrobok umiestnite na miesto chránené pred vetrom. Využívajte prirodzenú ochranu proti vetru, ako sú živé ploty, skaly atď.
- Vyberte si čo najrovnejšie a najčistejšie miesto.
- Vyhnite sa priehlbínám v zemi.



- Odstráňte všetky kamene, konáre alebo iné ostré predmety, aby ste nepoškodili podkladovú fóliu.
- V piesočnatej pôde použite vhodné kolíky (nie sú súčasťou balenia), aby ste zabránili neúmyselnému uvoľneniu napätia.

## ● Postavenie

Výrobok by mali stavať dve osoby.

Pred cestou vykonajte skúšobné postavenie. Uistite sa, že výrobok a všetky komponenty sú kompletne a nepoškodené.

## ● Postavenie stanu

1. Otvorte prepravnú tašku **4** a vyberte jej obsah.
2. Odstráňte všetky komponenty a rozložte stan **1** naplocho na zemi tak, aby vodiace priechodky tunela smerovali nahor (obr. A).
3. Zostavte sklolaminátové tyče **2** a vedzte ich cez vodiace priechodky stanu **1** (obr. A).
4. Ohnite sklolaminátové tyče **2** a ich konce nasadte na závlačky kovových krúžkov v každom rohu stanu **1** (obr. B).
5. Stan postavte do zvislej polohy **1** (obr. B).
6. Pripevnite stan **1** k sklolaminátovým tyčiam **2** pomocou plastových háčikov (obr. B).
7. Podlahu stanu natiahnite tak, aby na nej neboli žiadne záhyby, a každý roh zaisťte kolíkom do zeme **3** (obr. C).
8. V každom rohu stanu pripevnite kotevné šnúry **1** a každú šnúru zaisťte kolíkom do zeme **3** (obr. D).

**Poznámka:** Uistite sa, že výrobok nie je príliš napnutý.

**Poznámka:** Skontrolujte napnutie stanu v závislosti od počasia.

## ● Použitie

- Vo vnútri výrobku je háčik, na ktorý môžete zavesiť napríklad kempingové svetlo (nie je súčasťou balenia).
- Vnútorne vrecká stanu možno použiť na veci denne potreby alebo oblečenie.

**Poznámka:** Ku kondenzácii vody dochádza vo všeobecnosti vo všetkých stanoch, ale najmä pri silných teplotných výkyvoch.

Po noci strávenej v stane sa na vnútornom povrchu objavia kvapky kondenzovanej vody. Kondenzácia nie je znakom netesnosti. Dobré vetranie znižuje kondenzáciu vo vnútri stanu.

Pravidelne otvárajte vchody a okná stanu, aby ste znížili kondenzáciu vody vo vnútri stanu.

## ● Otváranie dverí a okien

1. Otvorte zipsy vonkajšej tkaniny.
2. Zrolujte vonkajšiu tkaninu.
3. Zapnite spony, aby sa nerozvíjali.
4. V prípade potreby rozopnite zipsy vnútornej tkaniny.
5. Zrolujte vnútornú tkaninu.
6. Zapnite spony, aby sa nerozvíjali.

## ● Zatváranie dverí a okien

1. Uvoľnite spony.
2. Zrolujte tkaninu.
3. Zatvorte zips.

## ● Demontáž stanu

**Poznámka:** Výrobok demontujte v čo najčistejšom a najsuchšom stave, aby ste zabránili vzniku plesní alebo škvrn. Po demontáži v daždi nechajte výrobok pred zabalením úplne vyschnúť. Pred zabalením dôkladne vyčistite všetky komponenty.

1. Odstráňte všetky kolíky **3** (obr. C a D).
2. Zrolujte kotevné šnúry.
3. Uvoľnite plastové háčiky zo sklolaminátových tyčí **2** (obr. B).
4. Odstráňte sklolaminátové tyče **2** zo závlačiek kovových krúžkov (obr. B).
5. Vytiahnite sklolaminátové tyče **2** z vodiacich priechodiek výrobku (obr. A).
6. Roztiahnite sklolaminátové tyče **2** a poskladajte ich.
7. Stan **1** rozložte na plocho.
8. Stan **1** preložte pozdĺžne asi na pätinu jeho šírky a potom dvakrát priečne.
9. Stan **1**, sklolaminátové tyče **2** a kolíky **3** vložte do prepravnej tašky **4** a zatvorte.

## ● Opravy

- Malé trhliny alebo diery v tkanine sa dajú opraviť štandardnými opravnými záplatami.

**! UPOZORNENIE! Na švy nepoužívajte opravné záplaty.** Informujte sa v špecializovanej predajni o tom, aké materiály na opravu použiť a ako ich použiť. Postupujte podľa pokynov výrobcu. Väčšie trhliny by mal opraviť niekto s technickými zručnosťami. Poškodené alebo chybné časti rámu sa musia okamžite vymeniť a nesmú sa ďalej používať. O vhodných náhradných dieloch sa informujte v špecializovanej predajni.

## ● Čistenie a starostlivosť o výrobok

□ Povrchové nečistoty a drobné škrvny odstráňte mäkkou kefou alebo vlhkou handričkou.

**! UPOZORNENIE!** Používajte iba vodu a žiadne čistiace prostriedky, inak môže dôjsť k narušeniu vodotesnosti výrobku.



□ Zipsy sú opotrebovateľné diely a nevzťahuje sa na ne záruka. Pravidelne používajte silikónový sprej (nie je súčasťou balenia) a nanášajte ho na zipsy, aby ste zabránili ich zbytočnému opotrebovaniu. Informujte sa v špecializovanej predajni o vhodnom silikónovom spreji a jeho použití.

## ● Predchádzanie vzniku plesní

■ Výrobok neskladujte dlhodobo mokrý alebo vlhký. Ak sa však vytvorí ľahká pleseň, použite na jej odstránenie jemnú a mierne navlhčenú kefkou alebo špongiu. Potom ošetrované miesto utesnite vhodným prostriedkom na impregnáciu stanovnej tkaniny (nie je súčasťou balenia).

## ● Uskladnenie

□ Ak sa výrobok nepoužíva, vždy ho skladujte čistý a suchý pri izbovej teplote, aby ste zabránili vzniku plesní.

□ Ak výrobok dlhší čas nepoužívate, vyberte ho zo skladovacieho vrečka a uložte ho na suchom mieste mimo dosahu priameho slnečného svetla.

## ● Likvidácia

Obal pozostáva z ekologických materiálov, ktoré môžete odovzdať na miestnych recyklačných zberných miestach.

O možnostiach likvidácie opotrebovaného výrobku sa môžete informovať na Vašej obecnej alebo mestskej správe.



Výrobok vr. príslušenstva a obalové materiály sú recyklovateľné a podliehajú rozšírenej zodpovednosti výrobcu.

Pre lepšie spracovanie odpadu ich zlikvidujte oddelene podľa obrázkov Info-tri (informácie o triedení).

Triman-Logo platí iba pre Francúzsko.

## ● Záruka

Výrobok bol starostlivo vyrobený v súlade s prísnyimi smernicami kvality a pred dodaním dôkladne otestovaný. V prípade materiálových alebo výrobných chýb máte zákonné práva voči predajcovi výrobku. Vaše zákonné práva nie sú žiadnym spôsobom obmedzené našou zárukou uvedenou nižšie.

Záruka na tento výrobok je 3 roky od dátumu nákupu. Záručná doba začína plynúť dátumom kúpy. Originál dokladu o kúpe si uschovajte na bezpečnom mieste, pretože tento doklad je potrebný ako dôkaz o kúpe. Akékoľvek poškodenie alebo nedostatky prítomné už v čase nákupu je potrebné nahlásiť ihneď po vybalení výrobku.

Ak sa v priebehu 3 rokov od dátumu zakúpenia preukáže, že výrobok vykazuje chyby materiálu alebo spracovania, podľa vlastného uváženia Vám ho bezplatne opravíme alebo vymeníme. Záručná doba sa na základe poskytnutej záručnej reklamácie nepredlžuje. To platí aj pre vymenené alebo opravené diely.

Táto záruka je neplatná, ak bol výrobok poškodený alebo nesprávne používaný alebo udržiavaný.

Záruka sa vzťahuje na chyby materiálu a výrobné chyby. Táto záruka sa nevzťahuje na časti výrobku, ktoré podliehajú bežnému opotrebovaniu, a preto sa považujú za opotrebovateľné diely (napr. batérie, nabíjateľné batérie, hadice, atramentové kazety), ani na poškodenie krehkých častí, napr. spínačov alebo častí zo skla.

## ● Postup v prípade poškodenia v záruke

Pre zaručenie rýchleho spracovania Vašej požiadavky dodržte prosím nasledujúce pokyny: Pre všetky otázky majte pripravený pokladničný doklad a číslo výrobku (IAN 445239\_2307) ako dôkaz o kúpe.

Číslo výrobku nájdete na typovom štítku, gravúre, na prednej strane Vášho návodu (dole vľavo) alebo ako nálepku na zadnej alebo spodnej strane.

Ak sa vyskytnú funkčné poruchy alebo iné nedostatky, najskôr telefonicky alebo e-mailom kontaktujte následne uvedené servisné oddelenie. Produkt označený ako defektný potom môžete s priloženým dokladom o kúpe (pokladničný lístok) a uvedením, v čom spočíva nedostatok a kedy sa vyskytol, bezplatne odoslať na Vám oznámenú adresu servisného pracoviska.

## ● Servis



**Servis Slovensko**

Tel.: 0800 008158

E-pošta: owim@lidl.sk

<b>Introducción</b> .....	Página	49
Uso previsto .....	Página	49
Descripción de las piezas .....	Página	49
Datos técnicos .....	Página	49
<b>Medidas generales de seguridad</b> .....	Página	49
<b>Montaje</b> .....	Página	51
Montaje de la tienda .....	Página	51
<b>Uso</b> .....	Página	51
Apertura de puertas y ventanas .....	Página	51
Cierre de puertas y ventanas .....	Página	51
Desmontaje de la tienda .....	Página	51
Reparaciones .....	Página	52
<b>Limpieza y cuidado</b> .....	Página	52
Prevención del moho .....	Página	52
Almacenamiento .....	Página	52
<b>Eliminación</b> .....	Página	52
<b>Garantía</b> .....	Página	53
Tramitación de la garantía .....	Página	53
Asistencia .....	Página	53

## CARPA

### ● Introducción



Enhorabuena por la adquisición de su nuevo producto. Ha elegido un producto de alta calidad. Familiarícese con el producto antes de la primera puesta en funcionamiento. Lea detenidamente el siguiente manual de instrucciones y las indicaciones de seguridad. Utilice el producto únicamente como se describe a continuación y para las aplicaciones indicadas. Guarde estas instrucciones en un lugar seguro. En caso de transferir el producto a terceros, entregue también todos los documentos correspondientes.

### ● Uso previsto

Este producto sirve como tienda de acampada para seis personas o para pernoctar un máximo de cuatro personas. El producto es adecuado para condiciones climáticas húmedas y ventosas, pero no está pensado para condiciones extremas o de montaña.

No está construido para su uso en la nieve o tormentas.

El producto está destinado exclusivamente a uso privado y no comercial.

Repelente al agua, resistente a la intemperie y a los rayos UV (UPF 30+)

### ● Descripción de las piezas

- 1 carpa
- 2 postes de fibra de vidrio
- 11 clavijas de tierra
- 1 bolsa de transporte

### ● Datos técnicos

Cabeza hidrostática	Tienda 3000 mm, suelo 5000 mm
Dimensiones:	aprox. 250 x 215 x 250 cm (An x Al x P)
Tamaño embalado:	Aprox. 63 x 21 x 21 cm
Peso embalado:	Aprox. 7 kg
Categoría:	cat. A tienda de campaña
Nivel de prestaciones 1:	tienda de campaña, diseñada para un uso poco frecuente y a corto plazo. Aunque esta tienda es impermeable, debe utilizarse principalmente con buen tiempo.



### **Medidas generales de seguridad**

**¡LEA LAS INSTRUCCIONES DE MONTAJE ANTES DE UTILIZAR EL PRODUCTO!**

**¡CONSERVE CUIDADOSAMENTE LAS INSTRUCCIONES DE MONTAJE!**

**¡ADVERTENCIA! ¡PELIGRO DE MUERTE!** Nunca deje a los niños sin vigilancia con el material de embalaje. Existe riesgo de asfixia.

**¡ADVERTENCIA! ¡ENVENENAMIENTO Y PELIGRO DE INCENDIO!**

- No encienda fuego en el interior del producto y manténgalo alejado de fuentes de calor.
- Familiarícese con las normas de protección contra incendios de la zona (por ejemplo, camping, emplazamiento de tiendas).
- No utilice ningún dispositivo de gas o combustión en el interior del producto.
- Si se utilizan aparatos de gas u otros aparatos de combustión, será necesaria una ventilación adicional.
- No coloque aparatos calientes cerca de las paredes, el techo o las trampillas de las puertas.

- Siga siempre las instrucciones de seguridad de estos aparatos.
- Nunca permita que los niños jueguen cerca de aparatos calientes.
- Mantenga la entrada despejada.
- Asegúrese de que conoce las precauciones contra incendios de las instalaciones.

### ¡PRECAUCIÓN! ¡RIESGO DE LESIONES!

- ¡No deje a los niños sin vigilancia! ¡El producto no es un juguete ni un aparato para trepar! Asegúrate de que las personas, especialmente los niños, no se suban al producto ni se apoyen en él. El producto podría desequilibrarse y volcar. Esto podría provocar lesiones y/o daños.
- Compruebe periódicamente la integridad de todos los puntos de conexión y verifique la tensión y la firmeza de las clavijas de tierra.
- Asegúrese de que todas las piezas están intactas y se han montado correctamente. Existe riesgo de lesiones debido a un montaje incorrecto.
- No monte ni desmonte nunca el producto en condiciones meteorológicas extremas, como cuando hay viento fuerte.
- Elija un terreno lo más sólido y nivelado posible para montar el producto. Las superficies arenosas o nevadas reducen la estabilidad. Verifique que la superficie ofrezca una sujeción firme para las clavijas.
- Cuando el producto está montado, existe el riesgo de tropezar con los cables tensores.
- Compruebe si el producto está dañado o desgastado antes de cada uso. El producto debe encontrarse en perfecto estado para poder utilizarse.

### ¡Peligros debidos a la meteorología!

- Preste atención a las condiciones locales y cambiantes. Presta atención a las mareas, los riesgos de inundación y los peligros de incendio forestal.
- Proteja el producto contra el viento fuerte y las tormentas. Coloque el producto en un lugar poco expuesto al viento.

- En caso de viento fuerte, sustituya las clavijas normales por clavijas especiales para tormentas (no incluidas en el contenido del paquete). Infórmese en una tienda especializada sobre accesorios adecuados, como cables tensores adicionales.
- En caso de fuertes nevadas o tormentas, desmonte el producto.
- Retire la nieve del producto. De lo contrario, el producto puede colapsar bajo el peso.
- No tense demasiado el producto, de lo contrario no podrá adaptarse a las condiciones climáticas cambiantes y puede estropearse.
- En caso de humedad o lluvia, los tejidos de las tiendas se dilatan en mayor o menor medida, por lo que es necesario volver a tensar los cables tensores. Cuando el material vuelva a estar tenso al secarse, habrá que aflojar de nuevo los cables tensores.

### ¡Riesgo de daños materiales!

- El montaje del producto en un orden incorrecto puede provocar daños. Queda excluida cualquier responsabilidad.
- No golpee nunca las clavijas contra el suelo con demasiada fuerza. Si es necesario, utilice un lazo para extender los cables tensores y mueva la clavija de tierra a otro lugar.
- El material de poliéster está recubierto de PU, por lo que es resistente al agua. No utilice insecticidas en el interior ni sobre el producto. El revestimiento puede verse afectado.
- Las pequeñas fugas a lo largo de las costuras pueden remediarse con un spray para costuras (no incluido en el contenido del paquete) y puede utilizarse un spray impermeabilizante en la superficie de la tienda.

### Selección de la ubicación

#### ¡ADVERTENCIA! ¡Peligros debidos a la meteorología!

- Preste atención a las condiciones locales y cambiantes. Presta atención a las mareas, los riesgos de inundación y los peligros de incendio forestal.

- Coloque el producto en un lugar protegido del viento. Utilice protecciones naturales contra el viento, como setos, rocas, etc.
- Elija un lugar lo más llano y limpio posible.
- Evite las depresiones del suelo.
- Retire las piedras, ramas u otros objetos punzantes para evitar dañar la lámina de suelo.
- En suelos arenosos, utilice clavijas adecuadas (no incluidas en el contenido del paquete) para evitar que la tensión se afloje involuntariamente.

## ● **Montaje**

El producto debe ser montado por dos personas. Realice una prueba de configuración antes del viaje. Asegúrese de que el producto y todos sus componentes están completos y sin daños.

### ● **Montaje de la tienda**

1. Abra la bolsa de transporte [4] y saque el contenido.
2. Retire todos los componentes y extienda la tienda [1] sobre el suelo con las guías del túnel hacia arriba (Fig. A).
3. Monte las varillas de fibra de vidrio [2] y guíelas a través de las guías de túnel de la tienda [1] (Fig. A).
4. Doble las varillas de fibra de vidrio [2] y coloque sus extremos sobre los pasadores de las anillas metálicas en cada esquina de la tienda [1] (Fig. B).
5. Coloque la tienda en posición vertical [1] (Fig. B).
6. Fije la tienda [1] a los postes de fibra de vidrio [2] con los ganchos de plástico (Fig. B).
7. Estire el suelo de la tienda para que no tenga pliegues y fije cada esquina con una clavija [3] (Fig. C).
8. Coloque los cables tensores en cada esquina de la tienda [1] y asegure cada cable tensor con una clavija [3] (Fig. D).

**Nota:** asegúrese de que el producto no esté demasiado tenso.

**Nota:** compruebe la tensión de la tienda en función de las condiciones meteorológicas.

## ● **Uso**

- Hay un gancho en el interior del producto donde se puede colgar una luz de camping, por ejemplo (no incluida en el contenido del paquete).
- Los bolsillos interiores de la tienda pueden utilizarse para objetos cotidianos o ropa.

**Nota:** la condensación de agua suele producirse en todas las tiendas, pero especialmente cuando hay fuertes fluctuaciones de temperatura.

Después de una noche en la tienda, habrá gotas de condensación de agua en la superficie interior. La condensación no es señal de fugas. Una buena ventilación reduce la condensación en el interior de la tienda.

Abra regularmente las entradas y ventanas de la tienda para reducir la condensación en su interior.

### ● **Apertura de puertas y ventanas**

1. Abra las cremalleras del tejido exterior.
2. Enrolle la tela exterior.
3. Fije los cierres para evitar que se desenrollen.
4. Si es necesario, abra las cremalleras del tejido interior.
5. Enrolle la tela interior.
6. Fije los cierres para evitar que se desenrollen.

### ● **Cierre de puertas y ventanas**

1. Suelte los cierres.
2. Enrolle la tela hacia abajo.
3. Cierre la cremallera.

### ● **Desmontaje de la tienda**

**Nota:** desmonte el producto en condiciones lo más limpias y secas posible, para evitar la formación de moho o manchas. Después de desmontarlo bajo la lluvia, deja que el producto se seque completamente antes de guardarlo. Limpie bien todos los componentes antes de guardarlos.

1. Retire todas las clavijas de tierra [3] (Fig. C y D).
2. Enrolle los cables tensores.
3. Suelte los ganchos de plástico de los postes de fibra de vidrio [2] (Fig. B).

4. Retire las varillas de fibra de vidrio [2] de los pasadores de los anillos metálicos (Fig. B).
5. Extraiga las varillas de fibra de vidrio [2] de las guías del túnel del producto (Fig. A).
6. Separe las varillas de fibra de vidrio [2] y plieguelas.
7. Extiende la tienda [1] plana.
8. Doble la tienda [1] a lo largo hasta aproximadamente una quinta parte de su anchura y, a continuación, dos veces en sentido transversal.
9. Coloque la tienda [1], las varillas de fibra de vidrio [2] y las piquetas [3] en la bolsa de transporte [4] y ciérrela.

## ● Reparaciones

- Los pequeños desgarros o agujeros en el tejido pueden repararse con parches de reparación estándar.

### ⚠ ¡PRECAUCIÓN! No utilice parches de reparación en las costuras.

Infórmese en una tienda especializada sobre qué materiales de reparación utilizar y cómo utilizarlos. Siga las instrucciones del fabricante. Los desgarros más grandes deben ser reparados por alguien con conocimientos técnicos. Las piezas del bastidor rotas o defectuosas deben sustituirse inmediatamente y no deben volver a utilizarse. Infórmese en una tienda especializada sobre las piezas de recambio adecuadas.

## ● Limpieza y cuidado

- Elimine la suciedad superficial y las pequeñas manchas con un cepillo suave o un paño húmedo.

⚠ ¡PRECAUCIÓN! Utilice sólo agua y no use productos de limpieza, de lo contrario la impermeabilidad del producto podría verse afectada.



- Las cremalleras son piezas de desgaste y no están cubiertas por la garantía. Utilice regularmente un spray de silicona (no incluido en el contenido del paquete) y aplíquelo a las cremalleras para evitar un desgaste innecesario. Infórmese en una tienda especializada sobre un spray de silicona adecuado y su uso.

## ● Prevención del moho

- No almacene el producto mojado o húmedo durante un largo periodo de tiempo. No obstante, si se forma un ligero moho, utilice un cepillo o una esponja suave y ligeramente humedecida para eliminarlo. A continuación, selle la zona tratada con un impermeabilizante adecuado para tejidos de tiendas de campaña (no incluido en el contenido del paquete).

## ● Almacenamiento

- Cuando no utilice la tienda, guárdela siempre limpia y seca a temperatura ambiente para evitar la formación de moho.
- Cuando no vaya a utilizar el producto durante periodos prolongados, sáquelo de la bolsa de almacenamiento y guárdelo en un lugar seco y protegido de la luz solar directa.

## ● Eliminación

El embalaje está compuesto por materiales no contaminantes que pueden ser desechados en el centro de reciclaje local.

Para obtener información sobre las posibilidades de desecho del producto al final de su vida útil, acuda a la administración de su comunidad o ciudad.



El producto, incluidos los accesorios, y el material de embalaje son reciclables y están sujetos a la responsabilidad extendida del fabricante. Deséchelos por separado siguiendo la información ilustrada de recogida selectiva para un mejor tratamiento de los residuos.

El logotipo Trimán se aplica solo para Francia.



## ● **Garantía**

El producto ha sido fabricado según normas de calidad exigentes y ha sido probado minuciosamente antes de la entrega. En caso de fallos de material o de fabricación, dispone de derechos legales frente al vendedor del producto. Nuestra garantía mencionada a continuación no restringe sus derechos legales de ningún modo. La garantía para este producto es de 3 años a partir de la fecha de compra. La garantía empieza el día de la fecha de compra. Conserve el justificante de compra original en un lugar seguro, ya que este documento es necesario para demostrar la compra.

Todos los daños o defectos ya presente en el momento de la compra deben informarse inmediatamente tras desembalar el producto.

Si el producto presenta defectos de material o fabricación en los 3 años a partir de la fecha de compra, lo repararemos o sustituiremos, según nuestra elección, gratuitamente para usted. El período de garantía no se extiende por una reclamación de garantía aprobada. Esto también es aplicable a las piezas sustituidas y reparadas. La garantía pierde su validez si el producto se daña o se utiliza o mantiene de forma inadecuada. La garantía cubre defectos de material y fabricación. Esta garantía no cubre las piezas del producto sujetas a un uso y desgaste normal y, por lo tanto, consideradas piezas de desgaste (por ej. pilas, baterías, mangueras, cartuchos de tinta) ni los daños a las piezas frágiles, por ej. interruptores o piezas de cristal.

## ● **Tramitación de la garantía**

Para garantizar una rápida tramitación de su consulta, tenga en cuenta las siguientes indicaciones:

Para realizar cualquier consulta, tenga a mano el recibo y el número de artículo (IAN 445239\_2307) como justificante de compra.

Encontrará el número de artículo en una inscripción de la placa indentificativa, en la portada de las instrucciones (abajo a la izquierda) o en una pegatina en la parte posterior o inferior.

Si el producto fallase o presentase algún defecto, póngase primero en contacto con el departamento de asistencia indicado, ya sea por teléfono o correo electrónico.

Puede enviarnos el producto defectuoso libre de franqueo adjuntando el recibo de compra (ticket de compra) e indicando dónde está y cuándo ha ocurrido el fallo a la dirección de asistencia que le indicamos.

## ● **Asistencia**

### **ES Asistencia en España**

Tel.: 900984948

E-Mail: owim@lidl.es

<b>Indledning</b> .....	Side	55
Anvendelsesformål .....	Side	55
Beskrivelse af delene .....	Side	55
Tekniske oplysninger .....	Side	55
<b>Generelle sikkerhedsinstruktioner</b> .....	Side	55
<b>Samling</b> .....	Side	56
Sådan sættes teltet op .....	Side	56
<b>Brug</b> .....	Side	57
Åbning af indgange og vinduer .....	Side	57
Lukning af indgange og vinduer .....	Side	57
Sådan pakkes teltet ned .....	Side	57
Reparation .....	Side	57
<b>Rengøring og pleje af produktet</b> .....	Side	58
Forebyggelse af skimmelsvamp .....	Side	58
Opbevaring .....	Side	58
<b>Bortskaffelse</b> .....	Side	58
<b>Garanti</b> .....	Side	58
Afvikling af garantisager .....	Side	58
Service .....	Side	59

## OPHOLDSTELT

### ● Indledning



Hjerteligt tillykke med købet af deres nye produkt. Du har besluttet dig for et produkt af høj kvalitet. Gør Dem fortrolig med apparatet inden første ibrugtagning. Læs derfor den efterfølgende brugsvejledning og sikkerhedsanvisningerne omhyggeligt. Brug kun produktet som beskrevet og kun til de angivne anvendelsesområder. Opbevar denne vejledning på et sikkert sted. Hvis De giver produktet videre til andre, skal alle dokumenter følge med.

### ● Anvendelsesformål

Dette produkt virker som et campingtelt med opholdsområde til seks personer eller til overnatninger for op til fire personer. Produktet er velegnet til fugtige og blæsende vejrforhold, men det er ikke beregnet til ekstreme vejrforhold eller brug i bjerge.

Den er ikke beregnet til brug i sne eller storme. Dette produkt er kun beregnet til privat brug. Det er ikke beregnet til erhvervs-mæssigt brug.

Vandafvisende, vejrbestandig og UV-bestandig (UPF 30+)

### ● Beskrivelse af delene

- 1 1 x Opholdstelt
- 2 2 x Fiberglasstang
- 3 11 x Pløkker
- 4 1 x Bæretaske

### ● Tekniske oplysninger

Vandsøjletryk : Telt 3000 mm, gulv 5000 mm

Mål: Ca. 250 x 215 x 250 cm  
(B x H x D)

Pakket størrelse: Ca. 63 x 21 x 21 cm

Pakket vægt: Ca. 7 kg

Kategori: kat. A campingtelt

Ydelsesevne 1:

Campingtelt, beregnet til kortvarig brug af og til. Selvom dette telt er regntæt, er det hovedsageligt til brug i godt vejr.



### **Generelle sikkerhedsinstruktioner**

**LÆS DISSE SAMLINGSVEJLEDNINGER FØR  
PRODUKTET TAGES I BRUG! BEHOLD DISSE  
SAMLINGSVEJLEDNINGER PÅ ET SIKKERT  
STED!**



#### **ADVARSEL! LIVSFARLIG FARE!**

Børn må aldrig efterlades uden opsyn med emballagen. Dette udgør en fare for kvælning.



#### **ADVARSEL! FORGIFTNING OG BRANDFARE!**

- Brug ikke ild i produktet, og hold produktet på afstand af varmekilder.
- Du skal også gøre dig bekendt med de lokale brandregler (f.eks. på campingpladser, teltpladser).
- Brug ikke gas eller forbrændingsanordninger i produktet.
- Hvis du bruger gas eller andre forbrændingsapparater, skal der være ekstra ventilation.
- Varme apparater må ikke stilles i nærheden af siderne, oversiden eller dørlapperne.
- Overhold altid sikkerhedsinstruktionerne for disse apparater.
- Børn må aldrig lege i nærheden af varme apparater.
- Hold indgangen fri.
- Sørg for at du kender stedets brandsikkerhed.

## **FORSIGTIG! RISIKO FOR PERSONSKADER!**

- Efterlad ikke børn uden opsyn! Produktet er ikke et klatrestativ eller et legetøj! Undgå at personer, særligt børn, ikke klatrer på produktet eller læner sig op af det. Produktet kan miste balancen og vælte. Dette kan føre til personskader og/eller skader på produktet.
- Se regelmæssigt alle forbindelsespunkterne efter for skader, og se om pløkkerne sidder ordentligt fast.
- Sørg for at ingen af delene er beskadigede og at de er samlet rigtigt. Der er en risiko for skader som følge af forkert samling.
- Produktet må aldrig sættes op eller tages ned i ekstreme vejrforhold, f.eks. i stræk vind.
- Produktet skal sættes op et sted, hvor jorden er solid og plan. Sand- eller sneoverflader reducerer teltets stabilitet. Sørg for at jorden er hård nok til, at pløkkerne kan sidde ordentligt fast.
- Når produktet er sat op, er der risiko for at snuble over snorene.
- Produktet skal ses efter for skader og slid før og efter hvert brug. Produktet må kun bruges, hvis det er i perfekt stand.

### **Fare på grund af vejret!**

- Hold øje med vejret og vejrudsigten. Hold øje med tidevandet, fare for oversvømmelser og fare for skovbrande.
- Beskyt produktet mod kraftig vind og storme. Sæt produktet op et sted, hvor det er mindst modtageligt for vind.
- I hård vind skal du skifte de normale pløkker med særlige stormpløkker (medfølger ikke). Forhør dig om praktisk tilbehør hos din forhandler, som f.eks. ekstra snore.
- Produktet skal tages ned i tilfælde af kraftigt snefald eller storme.
- Hvis der er sne på produktet, skal det fjernes. Ellers kan produktet falde sammen under sneens vægt.
- Produktet må ikke spændes for meget, da det ellers ikke kan tilpasse sig skiftende vejrforhold og det kan tage skade.

- I fugt og regn udvider teldugen sig i varierende grad. I dette tilfælde skal snorene efterspændes. Når materialet strammes igen, efterhånden som det tørrer, skal snorene løsnes igen.

### **Risiko for materielle skader!**

- Hvis produktet samles i den forkerte rækkefølge, kan det tage skade. Producenten kan på ingen måde holdes ansvarlig.
- Pløkkerne må aldrig hamres for hårdt i jorden! Lav en løkke på snoren, så du kan forlænge den og flytte pløkken.
- Polyester materialet er PU-belagt, som gør det vandafvisende. Brug ikke insektspray i eller på teltet. Dette kan påvirke belægningen.
- Små utætheder langs syningerne kan lappes med en sømspray (medfølger ikke). Du kan også bruge en vandtætningsspray på teltets overflade.

### **Vælg et opstillingssted**

#### **ADVARSEL!** Fare på grund af vejret!

- Hold øje med vejret og vejrudsigten. Hold øje med tidevandet, fare for oversvømmelser og fare for skovbrande.
- Sæt produktet op et sted, hvor det er beskyttet mod vinden. Gør brug af naturlig vindbeskyttelse, såsom hække, klipper og lignende.
- Vælg et sted, der er så plant og rent som muligt.
- Undgå fordybninger i jorden.
- Fjern eventuelle sten, grene eller andre skarpe genstande, så teltbunde ikke beskadiges.
- I sandagtig jord skal du bruge passende jordpløkker (medfølger ikke), så pløkkerne ikke løsner sig.

### **● Samling**

Produktet skal samles af mindst to personer. Sæt teltet op før du tager på din tur. Sørg for at produktet og alle delene følger med og er i god stand.

### **● Sådan sættes teltet op**

1. Åbn bæretasken  og tag indholdet ud.

2. Fjern alle delene og spred teltet **1** ud fladt på jorden med stangindføringerne opad (fig. A).
3. Sæt glasfiberstængerne **2** sammen, og stik dem gennem indføringerne **1** (fig. A).
4. Bøj glasfiberstængerne **2** og sæt deres ender over stifterne på metalringene i hvert hjørne af teltet **1** (fig. B).
5. Rejs teltet op **1** (fig. B).
6. Spænd teltet **1** fast på glasfiberstængerne **2** med plastikkrogene (fig. B).
7. Udstræk teltbunden, så der ikke er folder i det, og fastgør alle hjørnerne med en pløk **3** (fig. C).
8. Træk snorene ud i hvert hjørne af teltet **1**, og spænd dem fast med pløkkerne **3** (fig. D).

**Bemærk:** Undgå, at produktet kommer for meget under spænding.

**Bemærk:** Kontroller spændingen af teltet i henhold til vejret.

## ● Brug

- Der er en krog i produktet, som fx kan bruges til hænge en campinglampe i (medfølger ikke).
- Teltets indvendige lommer kan bruges til daglige ting eller tøj.

**Bemærk:** Vandkondens forekommer generelt i alle telte, men især under store temperaturforskelle.

Efter en nat i teltet, er der sikkert kondensdråber på indersiden af teltet. Kondens er ikke et tegn på at teltet er utæt. Kondensen i teltet kan reduceres med ordentligt ventilation.

Åbn teltindgangene og vinduerne regelmæssigt for at reducere kondensen i teltet.

## ● Åbning af indgange og vinduer

1. Åbn lynlåsene på ydermaterialet.
2. Rul ydermaterialet sammen.
3. Spænd spænderne, så de ikke ruller ud.
4. Åbn lynlåsene på indermaterialet, hvis nødvendigt.
5. Rul indermaterialet sammen.
6. Spænd spænderne, så de ikke ruller ud.

## ● Lukning af indgange og vinduer

1. Løsn spænderne.
2. Rul materialet ned.
3. Lyn lynlåsen.

## ● Sådan pakkes teltet ned

**Bemærk:** Produktet være så rent og tørt, som muligt, når det pakkes sammen, for at undgå mugdannelse og pletter. Hvis produktet er blevet pakket sammen i regnvej, skal du lade produktet tørre helt, før det gemmes væk. Rengør alle delene grundigt, før de pakkes ned.

1. Fjern alle pløkkerne **3** (fig. C & D).
2. Rul snorene sammen.
3. Løsn plastikkrogene fra glasfiberstængerne **2** (fig. B).
4. Fjern glasfiberstængerne **2** fra stifterne på metalringene (fig. B).
5. Træk glasfiberstængerne **2** ud af produktet (fig. A).
6. Træk glasfiberstængerne **2** fra hinanden og fold dem sammen.
7. Spread teltet **1** helt ud.
8. Fold teltet **1** på langs til cirka en femtedel af dets bredde, og fold det derefter på tværs to gange.
9. Put teltet **1**, glasfiberstængerne **2** og pløkkene **3** i bæretasken **4** og luk den.

## ● Reparation

- Små rifter eller huller i stoffet kan repareres med standard reparationslapper.

### ⚠ FORSIGTIG! Brug ikke lapper på syningerne.

Forhør dig hos specialforretning om, hvilke reparationsmaterialer du skal bruge, og hvordan de skal bruges. Følg producentens vejledninger. Større huller skal repareres af en person med tekniske evner. Ødelagte eller defekte rammedele skal straks tages ud af brug og udskiftes. Forhør dig om passende reservedele hos en forhandler.

## ● Rengøring og pleje af produktet

- Fjern skidt og mindre pletter med en blød børste eller fugtig klud.

**! FORSIGTIG!** Brug kun vand uden rengøringsmidler, da dette kan påvirke produktets vandtæthed.



- Lynlåse er sliddele, som ikke dækkes af garantien. Påfør jævnligt en silikonespray (medfølger ikke) på lynlåsene, så de ikke slides for hurtigt. Forhør dig vedrørende en passende silikonespray og hvordan den bruges hos en forhandler.

## ● Forebyggelse af skimmelsvamp

- Produktet må ikke opbevares vådt eller fugtigt i længere tid. Men hvis der opstår let skimmelsvamp på produktet, skal du bruge en blød og let fugtet børste eller svamp til at fjerne skimmelsvampen. Forsegl derefter det behandlede sted med et passende vandtætningsmiddel til teltmaterialer (medfølger ikke).

## ● Opbevaring

- Når produktet ikke er i brug, skal det altid opbevares rent og tørt i stuetemperatur, så du undgår dannelse af skimmelsvamp.
- Hvis produktet ikke skal bruges i længere tid, skal det tages ud af opbevaringstasken og opbevares på et tørt sted uden for direkte sollys.

## ● Bortskaffelse

Indpakningen består af miljøvenlige materialer, som De kan bortskaffe over de lokale genbrugssteder.

De får oplyst muligheder til bortskaffelse af det udtjente produkt hos deres lokale myndigheder eller bystyre.



Produktet og tilbehøret og emballagematerialer kan genbruges og er underlagt udvidet producentansvar.

De skal bortskaffes separat. Følg de viste mærkater med sorteringsoplysninger, så de bortskaffes på en bedre måde.

Triman-logoet gælder kun for Frankrig.

## ● Garanti

Produktet er blevet fremstillet efter strenge kvalitetsstandarder og kontrolleret nøje før udlevering. I tilfælde af materiale- eller produktionsfejl kan du i medfør af loven gøre krav gældende over for sælgeren af produktet. Dine lovmæssige rettigheder begrænses på ingen måde af den af os nedennævnte garanti.

Garantien på dette produkt gælder i 3 år regnet fra købsdatoen. Garantien gælder fra købsdatoen. Opbevar den originale kvittering et sikkert sted, da dette dokument forlanges forlagt som dokumentation for købet.

Alle skader eller mangler, der allerede forefindes på tidspunktet for købet, skal straks meddeles efter udpakningen af produktet.

Hvis der inden for 3 år regnet fra købsdatoen viser sig en materiale- eller produktionsfejl på produktet, reparerer eller udskifter vi det – efter vores valg – gratis for dig. Garantiperioden forlænges ikke som følge af et imødekommet krav om garanti. Dette gælder også for udskiftede og reparerede dele. Denne garanti bortfalder, hvis produktet er blevet beskadiget eller anvendt og vedligeholdt forkert. Garantien dækker materiale- og produktionsfejl. Denne garanti dækker hverken produktdele, der er udsat for normal slitage og derfor er at betragte som sliddele (f.eks. batterier, akkumulatorer, slanger, farvepatroner), eller skader på skrøbelige dele, f.eks. kontakter eller dele af glas.

## ● Afvikling af garantisager

For at kunne garantere en hurtig sagsbehandling af deres forespørgsel, bedes De følge følgende anvisninger:

Opbevar kassebon og artikelnummer (IAN 445239\_2307) som købsdokumentation, så disse kan fremlægges på forespørgsel.

Artikelnumrene er angivet på typeskiltet, ved en indgravering, på forsiden af vejledningen (nederst til venstre) eller på et mærkat på bag- eller undersiden.

Hvis der forekommer funktionsfejl eller andre mangler, skal De først kontakte nedenstående serviceafdeling telefonisk eller via e-mail.

Et produkt, der er registreret som defekt, kan De derefter sende portofrit til den meddelte serviceadresse ved vedlægelse af købsbeviset (kassebon) og angivelsen af, hvori manglen består, og hvornår den er opstået.

## ● Service

 **Service Danmark**

Tel.: 80253972

E-Mail: [owim@lidl.dk](mailto:owim@lidl.dk)

<b>Introduzione</b> .....	Pagina	61
Destinazione d'uso .....	Pagina	61
Descrizione delle parti .....	Pagina	61
Specifiche tecniche .....	Pagina	61
<b>Avvertenze di sicurezza generali</b> .....	Pagina	61
<b>Montaggio</b> .....	Pagina	63
Installazione della tenda .....	Pagina	63
<b>Utilizzo</b> .....	Pagina	63
Apertura di ingressi e finestre .....	Pagina	63
Chiusura di ingressi e finestre .....	Pagina	63
Smontaggio della tenda .....	Pagina	63
Riparazioni .....	Pagina	64
<b>Pulizia e manutenzione</b> .....	Pagina	64
Prevenzione della muffa .....	Pagina	64
Conservazione .....	Pagina	64
<b>Smaltimento</b> .....	Pagina	64
<b>Garanzia</b> .....	Pagina	65
Gestione dei casi in garanzia .....	Pagina	65
Assistenza .....	Pagina	65



# TENDA

## ● Introduzione



Congratulazioni per l'acquisto del vostro nuovo prodotto. Con esso avete optato per un prodotto di qualità. Familiarizzare con il prodotto prima di metterlo in funzione per la prima volta. A tale scopo, leggere attentamente le seguenti istruzioni d'uso e le avvertenze di sicurezza. Utilizzare il prodotto solo come descritto e per i campi di applicazione indicati. Conservare queste istruzioni in un luogo sicuro. Consegnare tutta la documentazione in caso di cessione del prodotto a terzi.

## ● Destinazione d'uso

Questo prodotto serve come tenda da campeggio per sei persone o per il pernottamento per massimo quattro persone. Il prodotto è adatto a condizioni climatiche umide e ventose, ma non è destinato a condizioni estreme o montane.

Non è progettato per l'uso in caso di neve o tempeste.

Questo prodotto è destinato esclusivamente all'uso domestico privato e non è idoneo per usi commerciali.

Idrorepellente, resistente al maltempo e ai raggi UV (UPF 30+)

## ● Descrizione delle parti

- 1 1 x tenda
- 2 2 x pali in fibra di vetro
- 3 11 x picchetti
- 4 1 x borsa di trasporto

## ● Specifiche tecniche

Colonna d'acqua	Tenda 3000 mm, pavimento 5000 mm
Dimensioni:	circa 250 x 215 x 250 cm (Lun. x Alt. x Pro.)
Dimensioni nell'imballaggio:	63 x 21 x 21 cm circa
Peso nell'imballaggio:	7 kg circa
Categoria:	Tenda da campeggio cat. A
Livello di prestazioni 1:	tenda da campeggio, progettata per uso saltuario e a breve termine. Sebbene questa tenda sia resistente alla pioggia, dovrebbe essere utilizzata principalmente con il bel tempo.



## **Avvertenze di sicurezza generali**

**LEGGERE LE ISTRUZIONI DI ASSEMBLAGGIO PRIMA DI USARE IL PRODOTTO. CONSERVARE LE ISTRUZIONI DI ASSEMBLAGGIO IN UN LUOGO SICURO.**

### **AVVERTENZA! RISCHIO FATALE!**

Non lasciare mai i bambini incustoditi con i materiali di imballaggio. Pericolo di soffocamento.

### **AVVERTENZA! RISCHIO DI AVVELENAMENTO E INCENDIO!**

- Non utilizzare fuochi all'interno del prodotto e tenerlo a distanza di sicurezza dalle fonti di calore.
- Familiarizzarsi inoltre con le normative antincendio locali (ad esempio siti di campeggio, piazzole per tende).
- Non utilizzare dispositivi a gas o a combustione all'interno del prodotto.
- Se si utilizzano apparecchi alimentati a gas o altri combustibili, è necessario garantire una maggiore ventilazione.
- Non posizionare apparecchi caldi in prossimità delle pareti, del tetto o delle uscite.

- Rispettare le avvertenze di sicurezza di tali apparecchi.
- Non permettere ai bambini di giocare in prossimità di apparecchi caldi.
- Tenere l'ingresso libero.
- Familiarizzarsi con le precauzioni contro gli incendi del sito.

### **ATTENZIONE! RISCHIO DI LESIONI!**

- Non lasciare i bambini senza supervisione. Il prodotto non è una struttura di arrampicata né un giocattolo. Assicurarsi che le persone, in particolare i bambini, non si arrampichino e non si appoggino al prodotto. Il prodotto potrebbe sbilanciarsi e ribaltarsi, con conseguente rischio di infortuni e/o danni.
- Controllare periodicamente l'integrità di tutti i punti di raccordo e verificare la tensione e la stabilità dei picchetti.
- Assicurarsi che tutti i componenti siano in buone condizioni e montati correttamente. In caso di montaggio errato, esiste il rischio di infortuni.
- Non montare e smontare mai il prodotto in caso di maltempo, ad esempio in presenza di forte vento.
- Scegliere un terreno il più possibile compatto e orizzontale per montare il prodotto. Le superfici sabbiose o nevose riducono la stabilità. Assicurarsi che la superficie sia in grado di trattenere i picchetti saldamente.
- Quando il prodotto è montato, esiste il rischio di inciampare nei tiranti.
- Prima di ogni utilizzo, ispezionare il prodotto per assicurarsi che non sia usurato o danneggiato. Usare il prodotto esclusivamente se è in perfette condizioni.

### **Pericoli dovuti al maltempo!**

- Prestare attenzione alle condizioni locali e mutevoli. Prestare attenzione alle maree, ai rischi di inondazioni e di incendi boschivi.
- Proteggere il prodotto da forti venti e temporali. Montare il prodotto in un punto esposto il meno possibile al vento.

- In caso di vento forte, sostituire i normali picchetti da terra con speciali picchetti anti-tempesta (non inclusi nella confezione). Informarsi sugli accessori utili, come i tiranti extra, in un negozio specializzato.
- In caso di forti nevicate o temporali, smontare il prodotto.
- Rimuovere la neve dal prodotto per evitare che possa crollare sotto il peso.
- Non mettere troppo in tensione il prodotto, altrimenti non potrà adattarsi alle mutevoli condizioni atmosferiche e potrebbe danneggiarsi.
- In caso di umidità o pioggia, i tessuti della tenda si dilatano in misura diversa, rendendo necessario tendere nuovamente i tiranti. Quando il materiale si tende nuovamente dopo essersi asciugato, è necessario allentare nuovamente i tiranti.

### **Rischio di danni materiali!**

- Il montaggio del prodotto nella sequenza sbagliata potrebbe causare danni. È escluso qualsiasi tipo di responsabilità.
- Non piantare mai i picchetti nel terreno con troppa forza! Se necessario, utilizzare un cappio per estendere i tiranti e spostare il picchetto di terra in un altro punto.
- Il materiale poliestere è ricoperto di PU ed è quindi resistente all'acqua. Non usare spray per insetti dentro o sopra la tenda. Il rivestimento potrebbe rovinarsi.
- Piccole perdite lungo le cuciture possono essere riparate con uno spray per cuciture (non incluso nella confezione) e sulla superficie della tenda è possibile utilizzare uno spray impermeabilizzante.

### **Luogo di installazione**

#### **AVVERTENZA! Rischi legati alle condizioni meteorologiche!**

- Prestare attenzione alle condizioni locali e mutevoli. Prestare attenzione alle maree, ai rischi di inondazioni e di incendi boschivi.
- Posizionare il prodotto in una zona protetta dal vento. Avvalersi di protezioni dal vento naturali, come siepi, rocce, ecc.

- Scegliere un luogo che sia il più possibile pianeggiante e pulito.
- Evitare le depressioni del terreno.
- Rimuovere eventuali pietre, rami o altri oggetti appuntiti per evitare di danneggiare il telo di fondo.
- In terreni sabbiosi, utilizzare appositi picchetti (non inclusi nella confezione) per evitare un allentamento involontario della tensione.

## ● **Montaggio**

Il prodotto deve essere montato da almeno due persone.  
Eseguire un montaggio di prova prima di mettersi in viaggio. Assicurarsi che il prodotto e tutti i componenti siano completi e in buone condizioni.

### ● **Installazione della tenda**

1. Aprire la borsa di trasporto **4** ed estrarre il contenuto.
2. Rimuovere tutti i componenti e stendere la tenda **1** a terra con le guide dei fori rivolte verso l'alto (Fig. A).
3. Montare i pali in fibra di vetro **2** e inserirli nelle guide dei fori della tenda **1** (Fig. A).
4. Piegare i pali in fibra di vetro **2** e posizionare le loro estremità sui perni degli anelli metallici su ciascun angolo della tenda **1** (Fig. B).
5. Mettere la tenda in posizione verticale **1** (Fig. B).
6. Fissare la tenda **1** ai pali in fibra di vetro **2** con i ganci in plastica (Fig. B).
7. Tendere il pavimento della tenda in modo che non vi siano pieghe e fissare ogni angolo con un picchetto **3** (Fig. C).
8. Posizionare i tiranti su ogni angolo della tenda **1** e fissarli con un picchetto da terra **3** (Fig. D).

**Nota:** assicurarsi che il prodotto non sia troppo in tensione.

**Nota:** regolare la tensione della tenda in base alle condizioni meteorologiche.

## ● **Utilizzo**

- All'interno del prodotto è presente un gancio portaoggetti, ad esempio per appendere una luce da campeggio (non inclusa nella confezione).
- Le tasche interne della tenda possono essere utilizzate per gli oggetti di uso quotidiano o i vestiti.

**Nota:** la condensa dell'acqua si verifica generalmente in tutte le tende, ma soprattutto in caso di forti sbalzi di temperatura.

Dopo una notte in tenda si formeranno gocce di condensa sulla superficie interna. La condensa non è un segno di perdite. Una buona ventilazione riduce la condensa all'interno della tenda. Aprire regolarmente gli ingressi e le finestre della tenda per ridurre la formazione di condensa all'interno.

### ● **Apertura di ingressi e finestre**

1. Aprire le cerniere del tessuto esterno.
2. Arrotolare il tessuto esterno:
3. Fissare le levette per evitare che si srotolino.
4. Se necessario, aprire le cerniere del tessuto interno.
5. Arrotolare il tessuto interno:
6. Fissare le levette per evitare che si srotolino.

### ● **Chiusura di ingressi e finestre**

1. Rilasciare le levette.
2. Srotolare il tessuto.
3. Chiudere la cerniera.

### ● **Smontaggio della tenda**

**Nota:** smontare il prodotto in condizioni quanto più pulite ed asciutte possibile, in modo da evitare la formazione di muffe o macchie. Dopo lo smontaggio sotto la pioggia, lasciare asciugare completamente il prodotto prima di riporlo. Pulire accuratamente tutti i componenti prima di riporli.

1. Rimuovere tutti i picchetti **3** (Fig. C & D).
2. Arrotolare i tiranti.
3. Sganciare i ganci in plastica dai pali in fibra di vetro **2** (Fig. B).
4. Rimuovere i pali in fibra di vetro **2** dai perni degli anelli metallici (Fig. B).

5. Estrarre i pali in fibra di vetro **2** dalle guide del prodotto (Fig. A).
6. Riporre i pali in fibra di vetro **2** e piegarli.
7. Stendere la tenda **1** in piano.
8. Piegarla la tenda **1** longitudinalmente fino a circa un quinto della sua larghezza, poi trasversalmente due volte.
9. Mettere la tenda **1**, i pali in fibra di vetro **2** e i picchetti **3** nella borsa da trasporto **4** e chiuderla.

## ● Riparazioni

- Piccoli strappi o buchi nel tessuto possono essere riparati con toppe standard.

**⚠ ATTENZIONE! Non utilizzare toppe sulle cuciture.** Informarsi presso un negozio specializzato su quali materiali di riparazione utilizzare e come utilizzarli. Seguire le istruzioni del costruttore. Gli strappi più grandi devono essere riparati da specialisti. Le parti del telaio rotte o difettose devono essere immediatamente sostituite e non devono più essere utilizzate. Per i pezzi di ricambio adatti rivolgersi ad un negozio specializzato.

## ● Pulizia e manutenzione

- Rimuovere la sporcizia superficiale e le macchie più piccole con una spazzola morbida o un panno umido.

**⚠ ATTENZIONE!** Utilizzare solo acqua senza detersivi, altrimenti l'impermeabilità del prodotto potrebbe essere compromessa.



- Le cerniere sono parti usurabili e non sono coperte da garanzia. Utilizzare regolarmente uno spray al silicone (non incluso nel contenuto della confezione) e applicarlo sulle cerniere per evitare un'usura inutile. Informarsi presso un negozio specializzato sullo spray al silicone adatto e sul suo utilizzo.

## ● Prevenzione della muffa

- Non conservare il prodotto bagnato o umido per un lungo periodo di tempo. Se si forma una leggera muffa, utilizzare una spazzola o una spugna morbida e leggermente inumidita per rimuoverla. Quindi sigillare la zona trattata con un impermeabilizzante adatto ai tessuti da tenda (non compreso nella confezione).

## ● Conservazione

- Quando il prodotto non è in uso, riporlo sempre il asciutto e pulito a temperatura ambiente per prevenire la formazione di muffa.
- Quando non viene utilizzato per periodi prolungati, estrarre il prodotto dalla borsa e conservarlo in un luogo asciutto, lontano dalla luce solare diretta.

## ● Smaltimento

L'imballaggio è composto da materiali ecologici che possono essere smaltiti presso i siti di raccolta locali per il riciclo.

E' possibile informarsi circa le possibilità di smaltimento del prodotto usato presso l'amministrazione comunale o cittadina.



Il prodotto, i suoi accessori e i materiali di imballaggio sono riciclabili e soggetti alla responsabilità estesa del produttore.

Per un migliore trattamento dei rifiuti, smaltirli separatamente seguendo i diversi simboli della raccolta differenziata.

Il logo Triman è valido solamente per la Francia.

## ● **Garanzia**

Il prodotto è stato fabbricato accuratamente secondo severe direttive di qualità ed è stato controllato meticolosamente prima della consegna. In caso di difetti di materiale o fabbricazione l'acquirente può far valere diritti legali nei confronti del venditore. La nostra garanzia sotto riportata non costituisce alcun limite ai diritti legali dell'acquirente.

Questo prodotto è garantito per 3 anni con decorrenza dalla data di acquisto. La garanzia decorre dalla data d'acquisto. Conservare lo scontrino originale in un posto sicuro perché questo documento viene richiesto come prova dell'avvenuto acquisto.

Tutti i danni o difetti presenti già al momento dell'acquisto devono essere comunicati subito dopo l'apertura della confezione.

Se entro 3 anni dalla data di acquisto di questo prodotto si rileva un difetto di materiale o di fabbricazione, noi procederemo, a nostra discrezione, alla riparazione o sostituzione gratuita del prodotto o al rimborso del prezzo di acquisto. Un eventuale intervento in garanzia non prolunga né rinnova il periodo di garanzia stesso. Ciò vale anche per le parti sostituite e riparate.

Questa garanzia decade in caso di danneggiamento oppure uso o manutenzione impropri del prodotto.

La prestazione in garanzia vale per difetti del materiale o di fabbricazione. Questa garanzia non si estende a componenti del prodotto esposti a normale logorio, che possono pertanto essere considerati come componenti soggetti a usura (esempio capacità della batteria, calcificazione, lampade, pneumatici, filtri, spazzole...). La garanzia non si estende altresì a danni che si verificano su componenti delicati (esempio interruttori, batterie, parti realizzate in vetro, schermi, accessori vari) nonché danni derivanti dal trasporto o altri incidenti.

## ● **Gestione dei casi in garanzia**

Per garantire un rapido disbrigo delle proprie pratiche, seguire le istruzioni seguenti:

Per ogni richiesta si prega di conservare lo scontrino e il codice dell'articolo (IAN 445239\_2307) come prova d'acquisto. Il numero d'articolo può essere dedotto dalla targhetta, da un'incisione, dal frontespizio delle istruzioni (in basso a sinistra) oppure dall'adesivo applicato sul retro o sul lato inferiore. In caso di disfunzioni o avarie, contattare innanzitutto i partner di assistenza elencati di seguito telefonicamente oppure via e-mail. Si può inviare il prodotto ritenuto difettoso all'indirizzo del centro di assistenza indicato con spedizione esente da affrancatura, completo del documento di acquisto (scontrino) e della descrizione del difetto, specificando anche quando tale difetto si è verificato.

## ● **Assistenza**

**IT Assistenza Italia**  
Tel.: 800790789  
E-Mail: [owim@lidl.it](mailto:owim@lidl.it)

<b>Bevezető</b> .....	Oldal	67
Rendeltetésszerű használat .....	Oldal	67
Az alkatrészek megnevezése .....	Oldal	67
Műszaki adatok .....	Oldal	67
<b>Általános biztonsági utasítások</b> .....	Oldal	67
<b>Összeszerelés</b> .....	Oldal	69
A sátor felállítása .....	Oldal	69
<b>Használat</b> .....	Oldal	69
Ajtók és ablakok kinyitása .....	Oldal	69
Ajtók és ablakok bezárása .....	Oldal	69
A sátor lebontása .....	Oldal	69
Javítások .....	Oldal	70
<b>Tisztítás és ápolás</b> .....	Oldal	70
Penész megelőzése .....	Oldal	70
Tárolás .....	Oldal	70
<b>Mentesítés</b> .....	Oldal	70
<b>Garancia</b> .....	Oldal	70
Garanciális ügyek lebonyolítása .....	Oldal	71
Szerviz .....	Oldal	71

# KÖZÖSSÉGI SÁTOR

## ● Bevezető



Gratulálunk új termékének vásárlása alkalmából. Ezzel egy magas minőségű termék mellett döntött. Az első

üzembevétel előtt ismerkedjen meg a készülékkel. Ehhez figyelmesen olvassa el a következő Használati utasítást és a biztonsági tudnivalókat. A terméket csak a leírtak szerint és a megadott felhasználási területeken alkalmazza. Őrizze meg ezt az útmutatót egy biztos helyen. A termék harmadik félnek történő továbbadása esetén mellékelje a termék a teljes dokumentációját is.

## ● Rendeltetészerű használat

Ez a termék hat személy számára nappali kemping sátorként, vagy max. négy személy számára éjszakai szálláshelyként szolgál. A termék nedves és szeles időjárási körülmények között is használható, de szélsőséges vagy hegyi körülmények között nem alkalmas.

Nem hóban vagy viharban való használatra készült.

Ez a termék kizárólag privát használatra, és nem kereskedelmi használatra készült.

Vízlepergető, időjárásálló és UV-álló (30+ védőfaktor)

## ● Az alkatrészek megnevezése

- 1 x közösségi sátor
- 2 x üvegszálás rúd
- 3 11 x rögzítőrúd
- 4 1 x tartózsák

## ● Műszaki adatok

Hidrosztatikus

fej

Sátor 3000 mm,  
padló 5000 mm

Méretek:

kb. 250 x 215 x 250 cm  
(SZ x MA x MÉ)

Méret

összezsomagolva: kb. 63 x 21 x 21 cm

Súly

összezsomagolva: kb. 7 kg

Kategória:

A kemping sátor kategória

1-es

teljesítményszint: kemping sátor, amely ritkán és rövid ideig tartó használatra készült. Bár a sátor esőálló, elsősorban szép időben kellene használni.



## Általános biztonsági utasítások

**KÉRJÜK, A TERMÉK HASZNÁLATA ELŐTT OLVASSA EL AZ ÖSSZESZERELÉSI UTASÍTÁSOKAT! AZ ÖSSZESZERELÉSI UTASÍTÁSOKAT TARTSA BIZTONSÁGOS HELYEN!**

**▲ FIGYELEMEZTETÉS! ÉLETVESZÉLY!** Soha ne hagyja felügyelet nélkül a gyermekeket a csomagolóanyagokkal. Fulladásveszély áll fenn.

**▲ FIGYELEMEZTETÉS! MÉRGEZÉS VESZÉLYE ÉS TÜZVESZÉLY!**

- Ne használjon tüzet a termék belsejében, és tartsa távol a hőforrásoktól.
- Ismerje meg a helyi tűzvédelmi előírásokat (pl. táborhely, sátorhely).
- Ne használjon gázzal működő vagy más tüzelőberendezést a termékben.
- Gázüzemű vagy más tüzelőberendezés használata esetén kiegészítő szellőztetés szükséges.
- Ne helyezzen forró készülékeket a falak, a tető vagy az ajtószárnyak közelébe.
- Mindig kövesse az ezekre a készülékekre vonatkozó biztonsági utasításokat.

- Soha ne engedje, hogy gyermekek forró készülékek közelében játszanak.
- Tartsa szabadon a kijáratot.
- Ísmerje meg a helyszínrre vonatkozó tűzvédelmi intézkedéseket.

### **⚠ VIGYÁZATI! SÉRÜLÉSVESZÉLY!**

- Soha ne hagyja a gyermekeket felügyelet nélkül! A termék nem játék vagy mászóeszköz! Gondoskodjon róla, hogy az emberek, különösen a gyermekek, nem másszanak a termékre, és ne támaszkodjanak rá. A termék kibillenhet az egyensúlyából, és felborulhat. Ez sérüléseket és/vagy rongálódást okozhat.
- Rendszeresen ellenőrizze az összes csatlakozási pont épségét, és ellenőrizze a rögzítőrudak feszességét és szilárdságát.
- Ellenőrizze, hogy minden alkatrész sértetlen-e, és megfelelően szerelték-e össze. A nem megfelelő összeszerelés miatt sérülésveszély áll fenn.
- Soha nem szerelje össze vagy szét a terméket szélsőséges időjárási körülmények között, pl. erős szélben.
- A termék felállításához lehetőleg szilárd és vízszintes talajt válasszon. A homokos vagy havas felületek csökkentik a sátor stabilitását. Ellenőrizze, hogy a talaj szilárd tartást biztosít-e a rögzítőrudaknak.
- A termék felállításakor fennáll a veszélye annak, hogy valaki megbotlik a feszítőkötelekben.
- Minden használat előtt ellenőrizze a terméket sérülések vagy kopás szempontjából. Csak tökéletes állapotban lévő terméket használjon.

### **Időjárás miatti veszély!**

- Figyeljen a helyi és változó körülményekre. Ügyeljen az árapályra, az árvízveszélyekre és az erdőtüz veszélyeire.
- Védje a terméket erős szélről és viharoktól. A terméket szélnek legkevésbé kitétt helyen állítsa fel.
- Erős szél esetén cserélje ki a normál rögzítőrudakat speciális viharhoz való rögzítőrudakra (a csomag nem tartalmazza). Érdeklődjön az ésszerű tartozékokról, például az extra feszítőkötelekről egy szaküzletben.

- Erős havazás vagy vihar esetén szerelje szét a terméket.
- Távolítsa el a havat a termékről. Ellenkező esetben a termék a súly alatt összeomolhat.
- Ne feszítse túl a terméket, különben nem tud alkalmazkodni a változó időjárási körülményekhez, és megsérülhet.
- Nedvesség vagy eső esetén a sátor szövetelek változó mértékben tágulnak, emiatt a feszítőköteleteket újból meg kell feszíteni. Amikor az anyag a száradással újra feszessé válik, a feszítőköteleteket újra meg kell lazítani.

### **Vagyon kár veszélye!**

- Ha a terméket helytelen sorrendben szerelik össze, akkor sérülést okozhat. Mindennemű felelősség kizárva.
- Soha ne verje túl nagy erővel a földre a rögzítőrudakat! Ha szükséges, használjon hurkot a feszítőkötelek meghosszabbításához, és helyezze át a rögzítőrudat egy másik helyre.
- A poliészter anyag PU-bevonattal rendelkezik, ezért vízálló. Ne használjon rovarirtó spray-t a termékekben, és ne fújja rá. Az megrongálhatja a bevonatot.
- Kis szivárgások a varratok mentén javíthatók varratjavító spray-vel (a csomag nem tartalmazza), és impregnáló spray használható a sátor felületén.

### **Hely kiválasztása**

#### **⚠ FIGYELEMTETÉS! Kopás miatti veszély!**

- Figyeljen a helyi és változó körülményekre. Ügyeljen az árapályra, az árvízveszélyekre és az erdőtüz veszélyeire.
- A terméket szélről védett helyen állítsa fel. Használjon természetes szél elleni védelmet, például sövényeket, sziklákat stb.
- Olyan sátorhelyet válasszon, amely a lehető legegyszerűsebb és tiszta.
- Kerülje el a mélyedéseket a talajban.
- Távolítsa el a köveket, ágakat vagy más éles tárgyakat, hogy elkerülje a sátorponyva károsodását.



- Homokos talajon használjon megfelelő rögzítőrudakat (a csomag nem tartalmazza), nehogy véletlenül kilazuljanak.

## ● Összeszerelés

A terméket két személynek kell összeszerelnie. Utazás előtt végezzen teszt felállítást. Győződjön meg róla, hogy a termék és az összes alkatrész teljes és sértetlen-e.

### ● A sátor felállítása

1. Nyissa ki a hordozótáskát [4], és vegye ki a tartalmát.
2. Vegyen ki minden alkatrészt, terítse ki a sátrat [1] a földre úgy, hogy a rúd vezetők felfelé nézzenek (A ábra).
3. Szerelje össze az üvegszálás rudakat [2], és vezesse át őket a sátor rúd vezetőin [1] (A ábra).
4. Hajlítsa meg az üvegszálás rudakat [2], és helyezze a végeiket a fém gyűrűk csapjaira a sátor minden sarkában [1] (B ábra).
5. Állítsa a sátrat függőleges helyzetbe [1] (B ábra).
6. Rögzítse a sátrat [1] az üvegszálás rudakhoz [2] a műanyag kampókkal (B ábra).
7. Nyújtsa ki a sátor padlóját úgy, hogy ne legyen gyűrődés benne, és rögzítsen minden sarkot egy rögzítőrúddal [3] (C ábra).
8. Feszítse ki a feszítőköteleket a sátor [1] sarkában, és rögzítsen minden feszítőkötélet egy rögzítőrúddal [3] (D ábra).

**Megjegyzés:** Ügyeljen arra, hogy a termék ne legyen túlságosan megfeszítve.

**Megjegyzés:** Az időjárástól függően ellenőrizze a sátor feszességét.

### ● Használat

- A termék belsejében van egy horog, ahová például egy kempinglámpát fel lehet akasztani (a csomag nem tartalmazza).
- A sátor belső zsebeit napi tárgyakhoz vagy ruhákhoz lehet használni.

**Megjegyzés:** Általában minden sátorban előfordul kondenzvíz képződés, de különösen erős hőmérséklet-ingadozás esetén.

Egy sátorban töltött éjszaka után a belső felületen kondenzvíz cseppek láthatók. A kondenzáció nem szivárgás jele. A jó szellőzés csökkenti a kondenzációt a sátorban.

Rendszeresen nyissa ki a sátor bejáratait és ablakait, hogy csökkentsé a kondenzációt a sátorban.

### ● Ajtók és ablakok kinyitása

1. Nyissa ki a külső anyag cipzárait.
2. Tekerje fel a külső anyagot.
3. Rögzítse a rögzítővel, hogy ne tudjon legurulni.
4. Szükség esetén nyissa ki a belső anyag cipzárait.
5. Tekerje fel a belső anyagot.
6. Rögzítse a rögzítővel, hogy ne tudjon legurulni.

### ● Ajtók és ablakok bezárása

1. Oldja ki a rögzítőket.
2. Tekerje le az anyagot.
3. Húzza be a cipzárát.

### ● A sátor lebontása

**Megjegyzés:** A lehető legtisztább és legszárazabb állapotban szerelje szét a terméket, hogy elkerülje a penész vagy a foltok kialakulását. Ha esőben szereli szét, akkor hagyja teljesen megszáradni a terméket, mielőtt elcsomagolná. Mielőtt elcsomagolja a terméket, alaposan tisztítsa meg az összes alkatrészt.

1. Távolítsa el az összes rögzítőrudat [3] (C és D ábra).
2. Tekerje fel a feszítőköteleket.
3. Oldja ki a műanyag kampókat az üvegszálás rudakról [2] (B ábra).
4. Vegye ki az üvegszálás rudakat [2] a fémgűrűk csapjaiból (B ábra).
5. Húzza ki az üvegszálás rudakat [2] a termék rúd vezetőiből (A ábra).
6. Húzza szét az üvegszálás rudakat [2], és hajtsa össze őket.
7. Terítse ki a sátrat [1].
8. Hajtsa össze a sátrat [1] hosszában a szélessége egyötödére, majd keresztben kétszer.

9. Tegye a sátrat **1**, az üvegszálás rudakat **2** és a rögzítőrudakat **3** a hordozótáskába **4**.

## ● Javítások

- A szöveten lévő kis szakadások vagy lyukak normál javítótapaszokkal javíthatók.

### **!** VIGYÁZAT! Ne használjon javítótapaszokat a varratokon.

Érdeklődjön egy szaküzletben arról, hogy milyen javítóanyagokat használjon, és hogyan használja őket. Kövesse a gyártó utasításait. A nagyobb szakadásokat olyan személynek kell megjavítani, aki technikai ismeretekkel rendelkezik. A törött vagy hibás keretrészeket azonnal ki kell cserélni, és már nem szabad tovább használni. Érdeklődjön szaküzletben a megfelelő cserealkatrészekről.

## ● Tisztítás és ápolás

- A felületi szennyeződések és a kisebb foltokat puha kefével vagy nedves törölkendővel távolítsa el.

### **!** VIGYÁZAT! Csak vizet és tisztítószereket használjon, különben a termék esetleg elveszíti a vízállóságát.



- A cipzárak kopó alkatrészek, és nem tartoznak a garancia hatálya alá. Rendszeresen használjon szilikon spray-t (a csomag nem tartalmazza), és vigyen fel a cipzárakra, hogy megakadályozza a felesleges kopást. Érdeklődjön egy szaküzletben a megfelelő szilikon spray-ről és a használatáról.

## ● Penész megelőzése

- Ne tárolja a terméket hosszú ideig vizes vagy nedves állapotban. Ha azonban penész képződik, használjon puha és enyhén megnedvesített kefével vagy szivacsot a penész eltávolításához. Ezután zárja le a kezelt helyet egy megfelelő sátorszövet vízzigetelő anyaggal (a csomag nem tartalmazza).

## ● Tárolás

- Amikor nem használja a terméket, akkor mindig tisztán és szárazon szobahőmérsékleten tárolja, hogy megakadályozza a penész kialakulását.
- Ha hosszabb ideig nem használja, vegye ki a terméket a tárolózsákból, és száraz helyen, közvetlen napfénytől védve tárolja.

## ● Mentésítés

A csomagolás környezetbarát anyagokból készült, amelyeket a helyi újrahasznosító helyeken adhat le ártalmatlanítás céljából.

A kiszolgált termék megsemmisítési lehetőségeiről lakóhelye illetékes önkormányzatánál tájékozódhat.



A termék, beleértve a tartozékokat és a csomagolóanyagokat is, újrahasznosítható, és a gyártó kiterjesztett felelőssége alá tartozik.

A jobb hulladékkezelés érdekében az ábrán látható információk (szortírozási információk) alapján külön ártalmatlanítsa őket.

A Triman-logó csak Franciaországra vonatkozik.

## ● Garancia

A terméket gondosan, szigorú minőségi előírások betartásával gyártottuk, és a szállítás előtt gondosan ellenőriztük. Anyag- vagy gyártási hibák esetén a termék eladójával szemben törvényes jogok illetik meg. Az Ön törvényes jogait az általunk alább meghatározott garancia semmilyen módon nem korlátozza.

Erre a termékre 3 év garanciát adunk a vásárlás dátumától számítva. A garancia idő a vásárlás dátumával kezdődik. Biztonságos helyen őrizze meg az eredeti vásárlói bizonylatot, mert ez a dokumentum szükséges a vásárlás bizonyításához. A vásárláskor fennálló károk és hiányosságokat a termék kicsomagolása után haladéktalanul jelezze.

Ha ezen a terméken a vásárlástól számított 3 éven belül anyag- vagy gyártási hibát észlel, választásunk szerint ingyenesen megjavítjuk vagy kicseréljük a terméket. A garancia idő nem hosszabbodik meg a helyette nyújtott szavatossági igény által. Ez a kicserélt vagy javított alkatrészekre is érvényes.

A garancia megszűnik, ha a terméket megrongálták, ill. nem szakszerűen kezelték vagy végezték a karbantartást.

A garancia az anyag- és gyártási hibákra vonatkozik. Ez a garancia nem terjed ki azokra a termékalkatrészekre, amelyek normál kopásnak vannak kitéve, és ezért gyorsan kopó alkatrésznek minősülnek (pl. elemekre, akkumulátorokra, tömlőkre, tintapatronokra), illetve a törékeny alkatrészek sérülésére, pl. csatlakozókra vagy üveg alkatrészekre.

## ● Garanciális ügyek lebonyolítása

Ügyének gyors elintézhetsége céljából, kérjük kövesse az alábbi útmutatást:

Kérjük, kérdések esetére készítse elő a pénztárblokkot és a cikkszámot (IAN 445239\_2307) a vásárlás tényének az igazolására.

Kérjük, hogy a cikkszámot olvassa le a típustábláról, a gravírozásból, az Útmutató címlapjáról (balra lent), illetve a hátoldalon, vagy a termék alján található matricáról.

Amennyiben működési hibák, vagy egyéb hiányosság lépne fel, először vegye fel a kapcsolatot a következőkben megnevezett szervizek egyikével telefonon, vagy e-mailen. A hibásnak ítélt terméket ezután a vásárlást igazoló blokk, valamint a hiba leírásának és keletkezési idejének mellékelésével díjmentesen postázhatja az Önnel közölt szervizcímre.

## ● Szerviz

 **Szerviz Magyarország**

Tel.: 0680021536

E-mail: owim@lidl.hu