



## **HOCHBEET / RAISED BED / TABLE DE CULTURE PHM 1 A1**

(DE) (AT) (CH)

### **HOCHBEET**

Montage- und Sicherheitshinweise

(FR) (BE)

### **TABLE DE CULTURE**

Instructions de montage et consignes de sécurité

(PL)

### **POJEMNIK DO UPRAW**

Wskazówki dotyczące montażu oraz bezpieczeństwa

(SK)

### **VYVÝŠENÝ ZÁHON**

Pokyny pre montáž a bezpečnosť

(GB) (IE)

### **RAISED BED**

Assembly and safety instructions

(NL) (BE)

### **VERHOOGD PERK**

Montage- en veiligheidsinstructies

(CZ)

### **VYVÝŠENÝ ZÁHON**







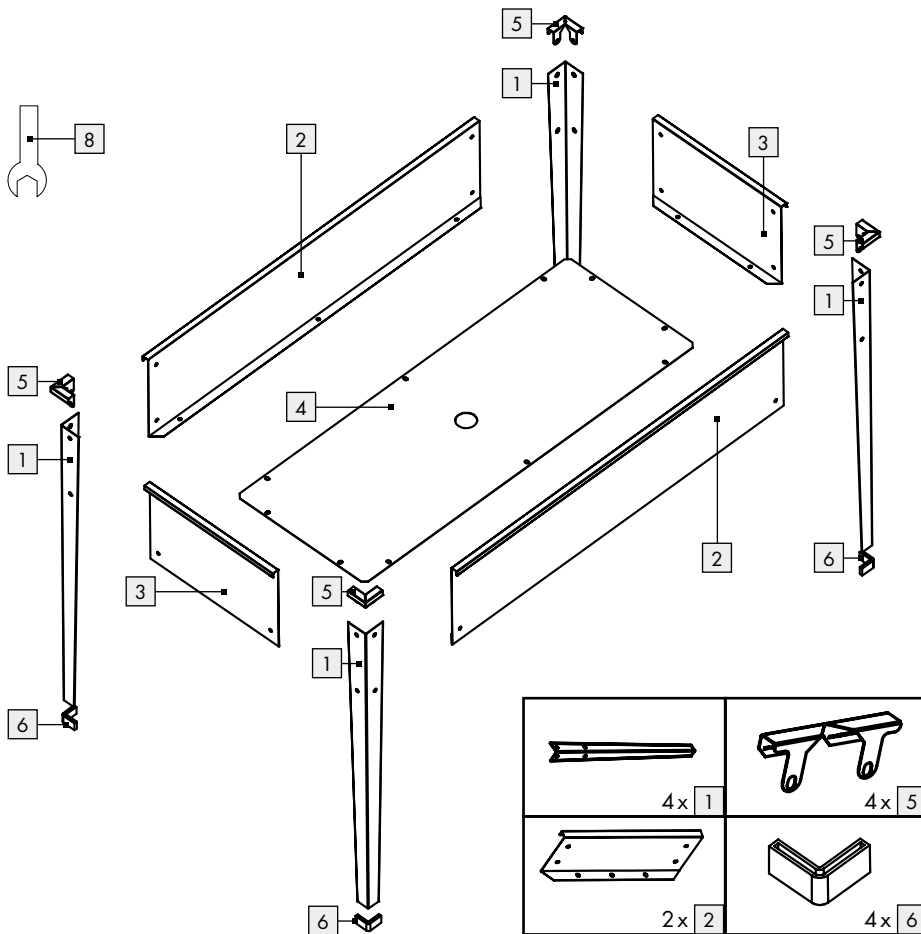
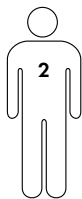

Pokyny k montáži a bezpečnostní pokyny

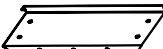

DE/AT/CH	Montage- und Sicherheitshinweise	Seite	5
GB/IE	Assembly and safety instructions	Page	7
FR/BE	Instructions de montage et consignes de sécurité	Page	9
NL/BE	Montage- en veiligheidsinstructies	Pagina	11
PL	Wskazówki dotyczące montażu oraz bezpieczeństwa	Strona	13
CZ	Pokyny k montáži a bezpečnostní pokyny	Strana	15
SK	Pokyny pre montáž a bezpečnosť	Strana	17

Sie benötigen · You need  
 Il vous faut · U hebt  
 nodig · Wymagane  
 Potřebujete · Potrebujete:

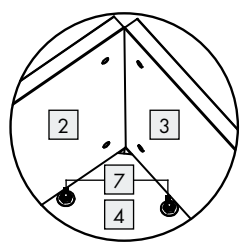
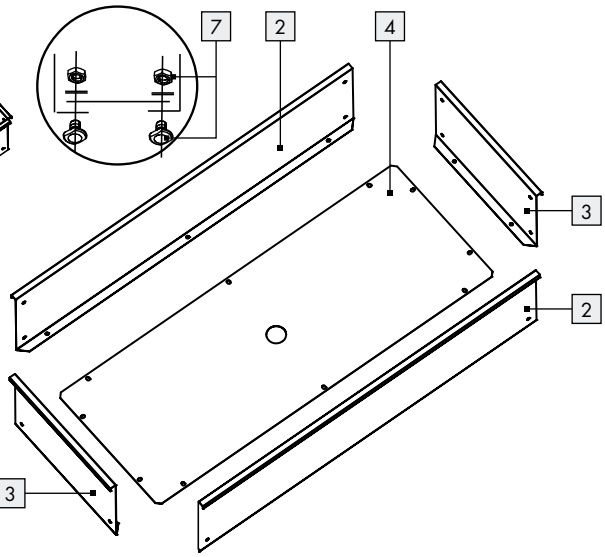
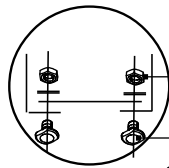
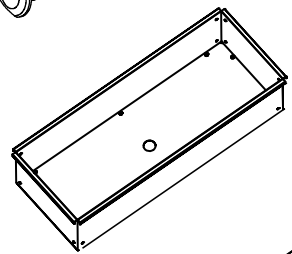
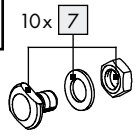
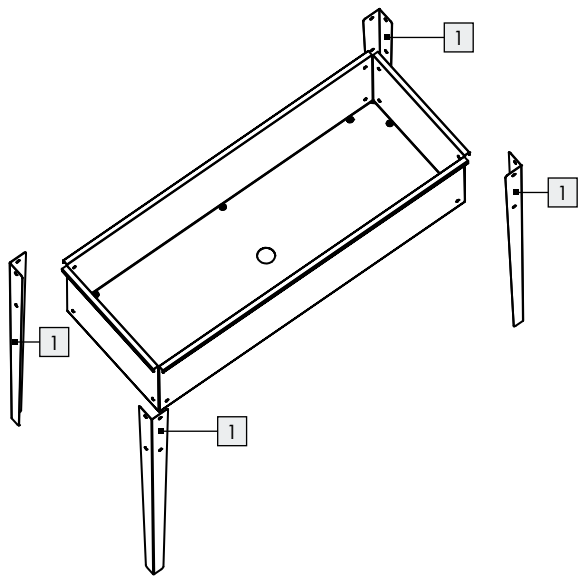
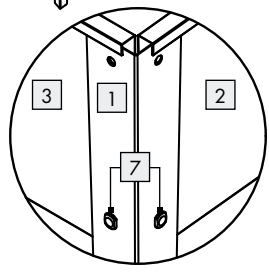
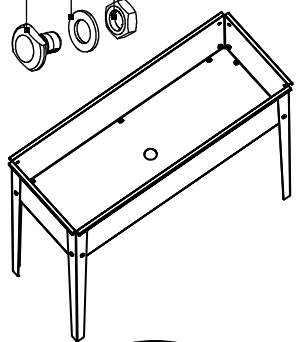
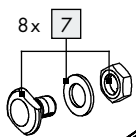

	
4x 1	4x 5
	
2x 2	4x 6
	
2x 3	26x 7
	
1x 4	1x 8

**A****B**

# Hochbeet PHM 1 A1

## ● Einleitung



Wir beglückwünschen Sie zum Kauf Ihres neuen Produkts. Sie haben sich damit für ein hochwertiges Produkt entschieden.

Machen Sie sich vor der ersten Inbetriebnahme mit dem Produkt vertraut. Lesen Sie hierzu aufmerksam die nachfolgende Bedienungsanleitung und die Sicherheitshinweise. Benutzen Sie das Produkt nur wie beschrieben und für die angegebenen Einsatzbereiche. Bewahren Sie diese Anleitung an einem sicheren Ort auf. Händigen Sie alle Unterlagen bei Weitergabe des Produktes an Dritte mit aus.

## ● Bestimmungsgemäße Verwendung

Bei diesem Produkt handelt es sich um eine Beetanlage für den privaten Außenbereich. Diese kann in Gärten, auf Terrassen und Balkonen verwendet werden. Jede andere Verwendung oder Veränderung des Produkts gilt als nicht bestimmungsgemäß und birgt erhebliche Unfallgefahren. Für aus bestimmungswidriger Verwendung entstandene Schäden übernimmt der Hersteller keine Haftung. Nicht für den gewerblichen Einsatz bestimmt.



Dieses Produkt ist für den privaten Gebrauch mit einer max. Belastung von 40 kg bestimmt.

## ● Lieferumfang / Teilebeschreibung

- |                                |  |
|--------------------------------|--|
| <b>1</b> 4 x Bein              | <b>7</b> 26 x Set aus Schraube, Unterlegscheibe und Mutter |
| <b>2</b> 2 x langes Seitenteil |  |
| <b>3</b> 2 x kurzes Seitenteil |  |
| <b>4</b> 1 x Boden             | <b>8</b> 1 x Schraubschlüssel                              |
| <b>5</b> 4 x Eckstücke         | 1 Montage- und Bedienungsanleitung                         |
| <b>6</b> 4 x Kunststofffuß     |  |

## ● Technische Daten

Maße:	ca. 100 cm x 40 cm x 80 cm (B x H x T)
Maximales Füllvolumen:	80 L
Produktgewicht:	8 kg
Max. Belastung:	40 kg



## Sicherheitshinweise

**BEWAHREN SIE ALLE SICHERHEITSHINWEISE UND ANWEISUNGEN FÜR DIE ZUKUNFT AUF! HÄNDIGEN SIE ALLE UNTERLAGEN BEI WEITERGABE DES PRODUKTS AN DRITTE EBENFALLS MIT AUS!**

-  **WARNUNG! LEBENS- UND UNFALLGEFAHR FÜR KLEINKINDER UND KINDER!** Lassen

Sie Kinder niemals unbeaufsichtigt mit dem Verpackungsmaterial. Es besteht Erstickungsgefahr durch Verpackungsmaterial. Kinder unterschätzen häufig die Gefahren. Halten Sie Kinder stets vom Verpackungsmaterial fern.

- ▲ **VORSICHT!** Lassen Sie Kinder nicht unbeaufsichtigt! Das Produkt ist kein Kletter- oder Spielgerät! Stellen Sie sicher, dass sich Personen, insbesondere Kinder nicht auf das Produkt stellen oder daran hochziehen. Das Produkt kann umkippen. Verletzungen und/oder Sachschäden können die Folgen sein.
- Setzen oder stellen Sie sich nicht auf das Produkt.
- Halten Sie während der Montage Kinder vom Arbeitsplatz fern. Der Lieferumfang beinhaltet Schrauben und andere Kleinteile. Diese können eingeatmet oder verschluckt werden und so zu lebensgefährlichen Verletzungen führen.
- Das Produkt darf nur von einem fachkundigen Erwachsenen montiert werden.
- Eine andere Verwendung als zuvor beschrieben oder eine Veränderung des Produkts ist nicht zulässig und kann zu Verletzungen und/oder Beschädigungen des Produkts führen. Der Hersteller haftet nicht für Schäden, die durch unsachgemäßen Gebrauch entstehen.

- Stellen Sie sicher, dass alle Verbindungen fest miteinander verbunden sind und überprüfen Sie regelmäßig alle Schraubverbindungen auf Stabilität. Überprüfen Sie ebenso regelmäßig, dass das Produkt nicht zu stark befüllt ist und die Blumenerde gleichmäßig im Produkt verteilt ist.

### **⚠ VORSICHT! VERLETZUNGSGEFAHR!**

Stellen Sie sicher, dass alle Teile unbeschädigt und sachgerecht montiert sind. Bei unsachgemäßer Montage besteht Verletzungsgefahr. Beschädigte Teile können die Sicherheit und Funktion beeinflussen.

- ⚠ **VORSICHT!** Stellen Sie sicher, dass das Produkt auf einem festen, ebenen Untergrund steht. Andernfalls können Verletzungen und/oder Sachschäden die Folgen sein.

- Schützen Sie das Produkt vor starkem Wind und Sturm. Stellen Sie das Produkt an einem windgeschützten Platz auf.
- Das Produkt ist gleichmäßig so zu belasten, dass es nicht umkippen kann.

-  Belasten Sie dieses Produkt mit maximal 40 kg. Andernfalls können Verletzungen und/oder Sachschäden die Folgen sein.

## **● Montage**

- Es ist empfehlenswert, den Aufbau des Produkts von zwei Personen durchführen zu lassen, um Verletzungen oder Sachschäden zu vermeiden.
- Verschrauben Sie die langen Seitenteile **2**, kurzen Seitenteile **3** und den Boden **4** mit den Schrauben, Unterlegscheiben und Muttern **7** wie in Abbildung A dargestellt.

**Hinweis:** Legen Sie den Boden **4** auf die Innenkanten der Seitenteile **2** **3**.

- Montieren Sie die Beine **1**, indem Sie diese wie in Abbildung B mit den Schrauben, Unterlegscheiben und Muttern **7** befestigen.
- Knicken Sie die Eckstücke **5** so, dass sie rechtwinklig sind. Setzen Sie die so zurechtgebogenen Eckstücke **5** auf die Ecken des Hochbeets. Befestigen Sie diese dann mit den Schrauben, Unterlegscheiben und Muttern **7** (s. Abb. C).

- Knicken Sie die außen überstehenden Kanten der Eckstücke **5** unter den Rand der Seitenteile **2** **3** (s. Abb. D).
- Setzen Sie die Kunststofffüße **6** von unten auf die Beine **1** (s. Abb. D).

## **● Reinigung und Pflege**

- Lassen Sie alle Teile vollständig trocknen, bevor Sie das Produkt verpacken und lagern. Dies beugt Schimmel, Gerüchen und Verfärbungen vor.
- Verwenden Sie zur Reinigung und Pflege ein trockenes, fusselfreies Tuch.

## **● Entsorgung**

Die Verpackung besteht aus umweltfreundlichen Materialien, die Sie über die örtlichen Recyclingstellen entsorgen können.

Möglichkeiten zur Entsorgung des ausgedienten Produkts erfahren Sie bei Ihrer Gemeinde- oder Stadtverwaltung.

## **● Service**

### **(DE) Service Deutschland**

Tel.: 0800 5435 111  
(kostenfrei aus dem dt.  
Festnetz/ Mobilfunknetz)  
E-Mail: owim@lidl.de

### **(AT) Service Österreich**

Tel.: 0820 201 222 (0,15 EUR/Min.)  
E-Mail: owim@lidl.at

### **(CH) Service Schweiz**

Tel.: 0842 665566  
(0,08 CHF/Min.,  
Mobilfunk max. 0,40 CHF/Min.)  
E-Mail: owim@lidl.ch

# Raised bed PHM 1 A1

## ● Introduction



We congratulate you on the purchase of your new product. You have chosen a high quality product. Familiarise yourself with the product before using it for the first time. In addition, please carefully refer to the operating instructions and the safety advice below. Only use the product as instructed and only for the indicated field of application. Keep these instructions in a safe place. If you pass the product on to anyone else, please ensure that you also pass on all the documentation with it.

## ● Intended use

This product is intended for outdoor in gardens, patios, balconies. Any use other than that described or any modification of the product is not permissible and may result in injury and/or damage the product. The manufacture is not liable for damage caused by improper use. This product is not intended for commercial use. This product is designed for private residential use.



This product is suitable for private use with a max. load 40 kg.

## ● Scope of delivery / Parts description

- |                            |  |
|----------------------------|--|
| 1 Leg x 4 pcs              | 6 Plastic feet x 4 pcs                   |
| 2 Long side panel x 2 pcs  | 7 Screw, nuts and washer x 26 sets       |
| 3 Short side panel x 2 pcs | 8 Spanner x 1 pc                         |
| 4 Bottom panel x 1 pc      | 1 Installation and operating instruction |
| 5 Corner part x 4 pcs      |  |

## ● Technical data

Dimension:	approx. 100 cm x 40 cm x 80 cm (L x H x W)
Maximum filling volume:	80 L
Product weight:	8 kg
Max load.:	40 kg



## Safety information

**KEEP THIS INSTRUCTION IN A SAFE PLACE! WHEN PASSING THE PRODUCT ON TO OTHERS, PLEASE INCLUDE ALL THE DOCUMENTS.**

-  **WARNING! RISK OF LOSS OF LIFE OR ACCIDENT TO INFANT AND CHILDREN!** Never leave children unsupervised with the packaging material of the product. The packaging material presents a suffocation hazard and there is a risk of loss of life from strangulation.
- ▲ **CAUTION!** Do not leave children unattended. The product is not a climbing frame or toy. Make sure that nobody climbs or leans on the product, particular children. The product could become imbalance and tip. This may result in injury and/or damage.
- Do not sit or stand on the product.
- During installation keep children away from the area in which you are working. The contents of the package include many small screw and other small parts. These small parts could be inhaled or swallowed and cause danger of life.
- Make sure the product are only assembly by competent adult.
- Any use other than that described or any modification of the product is not permissible and may result in injury and/or damage to the product. The manufacture is not liable for damage caused by improper use.
- Regularly scheduled check and maintain the product and check the filling level ensure filling are evenly distribute. Check the screw regularly for tightness before each use.
- ▲ **CAUTION! RISK OF INJURY!** Ensure that all parts are undamaged and have been assembled

appropriately. Risk of injury exist if assembled incorrectly. Damage part can effect safety and function.

- ▲ **CAUTION!** Be sure to place the product on solid, even surface providing a solid footing. Check the stability before use.
- Protect the product from strong wind and storms. Place the product in a place that is sheltered from the wind.
- Loads must be applied evenly to the product to prevent it from tipping up.
-  Take care not to exceed the maximum weight of 40 kg, otherwise this may result in a risk of injury or damage to the product. Otherwise this may result in a risk of injury or damage to the product.

## ● Assembly

- We recommended that two person to assembly the product together in order to avoid injuries or damage to people or the product.
- Connecting long side panel **2**, short side panel **3** and bottom panel **4** using screws, nuts and washers **7** (see fig A).  
**Note:** Bottom panel **4** must be placed on top of the inner edge of side panels **2** **3**.
- Install the legs **1** with screws, nuts and washers **7** (see fig B).
- Bend the corner parts **5** into a right angle. Insert the bent corner parts **5** on the corners of raised bed. Then fix it with screws, nuts and washers **7** (see fig C).
- Bend the bottom part **5** corner parts into the edge of the side panels **2** **3** (see fig D).
- Insert the plastic foot **6** onto the legs **1** (see fig D).

## ● Clean and care

- Allow all parts to dry well before packing up the product. This will prevent mold, odors and discoloration.
- Use a moist, lint-free cloth to clean and care for the product.

## ● Disposal

The packaging is made entirely of recyclable materials, which you may dispose of at local recycling facilities.

Contact your local refuse disposal authority for more details of how to dispose of your worn-out product.

## ● Service

### GB Service Great Britain

Tel.: 0800 404 7657

E-Mail: owim@lidl.co.uk

### IE Service Ireland

Tel.: 1890 930 034

(0,08 EUR/Min., (peak))

(0,06 EUR/Min., (off peak))

E-Mail: owim@lidl.ie



## Table de culture PHM 1 A1

### ● Introduction



Nous vous félicitons pour l'achat de votre nouveau produit. Vous avez opté pour un produit de grande qualité. Avant la première mise en service, vous devez vous familiariser avec toutes les fonctions du produit. Veuillez lire attentivement le mode d'emploi ci-dessous et les consignes de sécurité. N'utilisez le produit que pour l'usage décrit et les domaines d'application cités. Conserver ces instructions dans un lieu sûr. Si vous donnez le produit à des tiers, remettez-leur également la totalité des documents.

### ● Utilisation conforme

Ce produit est une installation de parterre pour une utilisation privée en extérieur. Celle-ci peut être utilisée dans des jardins, sur des terrasses et sur des balcons. Toute autre utilisation ou modification du produit est considérée comme non conforme et peut être source de graves dangers. Le fabricant décline toute responsabilité pour les dommages résultant d'une utilisation non conforme. Non conçu pour une utilisation commerciale.



Ce produit est uniquement destiné à un usage privé et peut supporter une charge maximale de 40 kg.

### ● Fourniture / description des pièces

- |   |                             |   |                                      |
|---|-----------------------------|---|--------------------------------------|
| 1 | 4 pieds                     | 6 | 4 pieds en plastique                 |
| 2 | 2 parties latérales longues | 7 | 26 sets de vis, rondelles et écrous  |
| 3 | 2 parties latérales courtes | 8 | 1 clé de serrage                     |
| 4 | 1 fond                      |   | 1 notice de montage et d'utilisation |
| 5 | 4 pièces de coin            |   |                                      |

### ● Caractéristiques techniques

Dimensions :	env. 100 cm x 40 cm x 80 cm (l x h x p)
Volume de remplissage maximal :	80 L
Poids du produit :	8 kg
Charge max. :	40 kg



### Consignes de sécurité

**CONSERVEZ TOUTES LES CONSIGNES DE SÉCURITÉ ET INSTRUCTIONS POUR POUVOIR LES CONSULTER ULTÉRIEUREMENT ! SI VOUS REMETTEZ LE PRODUIT À UN TIERS, VEUILLEZ ÉGALEMENT LUI TRANSMETTRE TOUS LES DOCUMENTS S'Y RAPPORTANT !**

-  **AVERTISSEMENT ! DANGER DE MORT ET RISQUE D'ACCIDENT POUR LES BÉBÉS**

**ET LES ENFANTS !** Ne laissez jamais les enfants manipuler les emballages sans surveillance. Ils risquent de s'étouffer avec les emballages. Les enfants sous-estiment souvent les dangers. Tenez toujours les enfants éloignés du matériel d'emballage.

- ▲ **ATTENTION !** Ne laissez pas les enfants sans surveillance ! Le produit n'est pas un appareil d'escalade ni un jouet ! Assurez-vous que personne, en particulier des enfants, ne monte sur le produit ou ne s'y appuie. Dans le cas contraire, le produit peut se renverser. Des blessures et/ou des dommages peuvent en résulter.
- Ne pas s'asseoir, ni prendre appui sur le produit.
- Durant le montage, tenez toujours les enfants éloignés de la zone de travail. La fourniture comprend des vis et d'autres pièces de petite taille. Celles-ci peuvent être inhalées ou avalées et entraîner ainsi des blessures mortelles.
- Le produit doit uniquement être assemblé par une personne adulte qualifiée.
- Toute utilisation autre que celle décrite ci-dessus ou toute modification du produit n'est pas autorisée et peut occasionner des blessures et/ou un endommagement du produit. Le fabricant

n'endosse aucune responsabilité en cas de dommages causés par une utilisation inappropriée.

- Assurez-vous que toutes les connexions sont bien serrées et contrôlez régulièrement la stabilité de tous les raccords vissés. Vérifiez également régulièrement que le produit n'est pas trop fortement chargé et que le terreau est uniformément réparti dans le produit.

### **⚠ ATTENTION ! RISQUE DE BLESSURES !**

Vérifiez que toutes les pièces sont en parfait état et correctement montées. Il existe un risque de blessures si le montage est incorrect. Les éléments endommagés peuvent affecter la sécurité de l'utilisateur et le fonctionnement du produit.

- ⚠ **ATTENTION !** Assurez-vous que le produit est installé sur un sol stable et plat. Sinon, il pourrait en résulter des blessures et/ou des dommages.
- Protégez le produit du vent fort et de la tempête. Installez le produit à un endroit à l'abri du vent.
- Répartir la charge régulièrement dans le produit afin qu'il ne se renverse pas.

-  La charge maximale de ce produit est de 40 kg. Sinon, il pourrait en résulter des blessures et/ou des dommages.

## ● Montage

- Il est recommandé que le montage du produit soit réalisé par deux personnes afin d'éviter toute blessure ou tout dommage matériel.
- Vissez les parties latérales longues [2], les parties latérales courtes [3] et le fond [4] avec les vis, les rondelles et les écrous [7] comme représenté sur l'illustration A.
- Remarque :** posez le fond [4] sur les rebords intérieurs des parties latérales [2] [3].
- Montez les pieds [1] en les fixant avec les vis, les rondelles et les écrous [7], comme représenté sur l'illustration B.
- Pliez les pièces de coin [5] de manière à ce qu'elles soient placées à angle droit. Placez les pièces de coin [5] recourbées sur les coins du

parterre surélevé. Fixez-les ensuite avec les vis, les rondelles et les écrous [7] (voir ill. C).

- Pliez les coins dépassant à l'extérieur des pièces de coin [5] sous le bord des parties latérales [2] [3] (voir ill. D).
- Placez les pieds en plastique [6] sur les pieds [1] par le bas (voir ill. D).

## ● Nettoyage et entretien

- Laissez parfaitement sécher toutes les pièces avant d'emballer et de stocker le produit. Ceci empêche la formation de moisissures, de mauvaises odeurs et de décolorations.
- Utilisez un chiffon sec et non pelucheux pour le nettoyage et l'entretien du produit.

## ● Mise au rebut

L'emballage se compose de matières recyclables pouvant être mises au rebut dans les déchetteries locales.

Votre mairie ou votre municipalité vous renseigneront sur les possibilités de mise au rebut des produits usagés.

## ● Service après-vente

### **(FR) Service après-vente France**

Tél. : 0800 919270

E-Mail : owim@lidl.fr

### **(BE) Service après-vente Belgique**

Tél. : 070 270 171 (0,15 EUR/Min.)

E-Mail : owim@lidl.be

# Verhoogd perk PHM 1 A1

## ● Inleiding



Hartelijk gefeliciteerd met de aankoop van uw nieuwe product. U hebt voor een hoogwaardig product gekozen. Maak u

voor de eerste ingebruikname vertrouwd met het product. Lees hiervoor aandachtig de volgende gebruiksaanwijzing en de veiligheidsvoorschriften. Gebruik het product alleen zoals beschreven en voor de aangegeven toepassingsgebieden. Bewaar deze gebruiksaanwijzing op een veilige plek. Geef, wanneer u het product doorgeeft aan derden, ook alle documenten mee.

## ● Doelmatig gebruik

Bij dit product gaat het om een plantenbed voor privégebruik buitenshuis. Deze kan in tuinen, op terrassen en balkons worden gebruikt. Elke wijziging of elk ander gebruik van het product is niet doelmatig en houdt een aanzienlijk ongevalsrisico in. De fabrikant is niet aansprakelijk voor schade die terug te voeren is op ondoelmatig gebruik. Niet bedoeld voor commercieel gebruik.



Dit product is bestemd voor privégebruik met een max. belasting van 40 kg.

## ● Omvang van de levering / beschrijving van de onderdelen

1	4 x poot	7	26 x set met schroef, onderlegplaatje en moer
2	2 x lang zijdeel	8	1 x steeksleutel
3	2 x kort zijdeel		1 montage- en bedieningshandleiding
4	1 x bodem		
5	4 x hoekstukken		
6	4 x kunststof voet		

## ● Technische gegevens

Afmetingen:	ca. 100 cm x 40 cm x 80 cm (B x H x D)
Maximale vulcapaciteit:	80 l
Productgewicht:	8 kg
Max. belasting:	40 kg



## Veiligheidsinstructies

**BEWAAR ALLE VEILIGHEIDSSINSTRUCTIES EN AANWIJZINGEN VOOR LATER GEBRUIK! GEEF OOK ALLE DOCUMENTEN MEE WANNEER U HET PRODUCT AAN DERDEN DOORGEEFT!**

-  **WAARSCHUWING! LEVENSGEVAAR EN KANS OP ONGEVALLEN VOOR KLEUTERS**

**EN KINDEREN!** Laat kinderen nooit zonder toezicht bij het verpakkingsmateriaal. Er bestaat verstikkingsgevaar door het verpakkingsmateriaal. Kinderen onderschatten vaak de gevaren. Houd kinderen altijd uit de buurt van het verpakkingsmateriaal.

-  **VOORZICHTIG!** Houd kinderen in het oog! Het product is geen klim- of speeltoestel! Waarborg dat personen, in het bijzonder kinderen, niet op het product gaan staan of zich eraan omhoog trekken. Het product kan omvallen. Verwondingen en/of materiële schade kunnen het gevolg zijn.

- Ga niet op het product zitten of staan.
- Houd kinderen tijdens de montage bij de werkplek vandaan. Tot de levering horen schroeven en andere kleine onderdelen. Deze kunnen worden ingeademd of ingeslikt en zo tot levensgevaarlijk letsel leiden.
- Het product mag alléén door vakbekwame volwassenen worden gemonteerd.
- Een ander gebruik dan hiervoor beschreven of een verandering aan het product is niet toegestaan en kan tot letsel en/of beschadigingen aan het product leiden. De fabrikant is niet aansprakelijk voor schade als gevolg van onjuist gebruik.

- Controleer of alle elementen vast met elkaar verbonden zijn en controleer regelmatig alle schroefverbindingen op stabiliteit. Controleer ook regelmatig of het product niet te vol is en de bloemenaarde gelijkmatig in het product is verdeeld.

**⚠️ VOORZICHTIG! LETSELGEVAAR!** Controleer of alle onderdelen onbeschadigd en correct gemonteerd zijn. Bij onjuiste montage is er kans op verwonding. Beschadigde onderdelen kunnen de veiligheid en functionaliteit nadelig beïnvloeden.

**⚠️ VOORZICHTIG!** Zorg ervoor dat het product op een stevige, vlakke ondergrond staat. Anders kunnen verwondingen en/of materiële schade het gevolg zijn.

- Bescherm het product tegen harde wind en storm. Plaats het product op een tegen de wind beschermde plek.

- Het product moet gelijkmatig en zodanig belast worden dat het niet kan kantelen.

-  Belast het product met maximaal 40 kg. Anders kunnen verwondingen en/of materiële schade het gevolg zijn.

## ● Montage

- Het wordt aangeraden om de montage van het product door twee personen te laten uitvoeren om letsel of materiële schade te voorkomen.

- Schroef de lange zijdelen **2**, korte zijdelen **3** en de bodem **4** met de schroeven, onderlegplaatjes en moeren **7** vast zoals weergegeven op afbeelding A.

**Opmerking:** leg de bodem **4** op de binnenkanten van de zijdelen **2** **3**.

- Monteer de poten **1** door deze zoals weergegeven op afbeelding B met de schroeven, onderlegplaatjes en moeren **7** te bevestigen.
- Buig de hoekstukken **5** zodat ze rechthoekig zijn. Plaats de gebogen hoekstukken **5** op de hoeken van het plantenbed. Bevestig ze dan met de schroeven, onderlegplaatjes en moeren **7** (zie afb. C).

- Nik de naar buiten staande kanten van de hoekstukken **5** onder de rand van de zijdelen **2** **3** (zie afb. D).
- Plaats de kunststof voeten **6** van onder op de poten **1** (zie afb. D).

## ● Reiniging en onderhoud

- Laat alle onderdelen volledig drogen voordat u het product verpakt en opslaat. Dit voorkomt schimmel, geuren en verkleuringen.
- Gebruik voor de reiniging en het onderhoud een droge, pluïsvrije doek.

## ● Afvoer

De verpakking bestaat uit milieuvriendelijke grondstoffen die u via de plaatselijke recyclingcontainers kunt afvoeren.

Informatie over de mogelijkheden om het uitgediende product na gebruik te verwijderen, verstrekt uw gemeentelijke overheid.

## ● Service

**(NL) Service Nederland**  
Tel.: 0900 0400 223 (0,10 EUR/Min.)  
E-Mail: owim@lidl.nl

**(BE) Service België**  
Tel.: 070 270 171 (0,15 EUR/Min.)  
E-Mail: owim@lidl.be

# Pojemnik do upraw PHM 1 A1

## ● Wstęp



Gratulujemy Państwu zakupu nowego produktu. Zdecydowali się Państwo na zakup produktu najwyższej jakości. Przed uruchomieniem urządzenia po raz pierwszy zapoznaj się z nim. W tym celu przeczytaj uważnie poniższą instrukcję obsługi oraz wskazówki dotyczące bezpieczeństwa. Produkt należy użytkować w sposób tu opisany i zgodnie z określonym zakresem zastosowania. Należy przechowywać tę instrukcję w bezpiecznym miejscu. Przekazując produkt innej osobie, należy również przekazać wszystkie dokumenty.

## ● Zastosowanie zgodne z przeznaczeniem

W przypadku tego produktu chodzi o system podwyższonych rabat do prywatnego użytku na wolnym powietrzu. Można go używać w ogrodach, na tarasach i balkonach. Jakiegokolwiek inne użycie lub zmiany produktu uważane są za niezgodne z przeznaczeniem i kryją w sobie poważne niebezpieczeństwo wypadku. Producent nie ponosi odpowiedzialności za szkody powstałe wskutek użycia produktu niezgodnie z jego przeznaczeniem. Nie jest on przeznaczony do celów zarobkowych.



Produkt przeznaczony jest do prywatnego użytku z maks. obciążeniem wynoszącym 40 kg.

## ● Zakres dostawy / opis części

- |   |                         |   |  |
|---|-------------------------|---|--|
| 1 | 4 x noga                | 6 | 4 x nogi z tworzywa sztucznego             |
| 2 | 2 x długa część boczna  | 7 | 26 x zestaw ze śrubą, podkładką i nakrętką |
| 3 | 2 x krótka część boczna | 8 | 1 x klucz nastawny                         |
| 4 | 1 x spód                |   | 1 instrukcja montażu i obsługi             |
| 5 | 4 x elementy narożne    |   |  |

## ● Dane techniczne

Wymiary:	ok. 100 cm x 40 cm x 80 cm (szer. x wys. x głęb.)
Maksymalna pojemność:	80l
Waga produktu:	8 kg
Maks. obciążenie:	40 kg



## Wskazówki bezpieczeństwa

**WSZYSTKIE WSKAZÓWKI DOTYCZĄCE BEZPIECZEŃSTWA I INSTRUKCJE NALEŻY ZACHOWAĆ NA PRZYSZŁOŚĆ! W PRZYPADKU PRZEKAZANIA PRODUKTU INNEJ OSOBIE NALEŻY DOŁĄCZYĆ DO NIEGO CAŁĄ DOKUMENTACJĘ!**

### ■ **OSTRZEŻENIE! NIEBEZPIECZEŃSTWO UTRATY ŻYCIA I WYPADKU DLA DZIECI!** Nigdy

nie pozostawiać dzieci bez nadzoru z materiałem opakowania. Istnieje zagrożenie uduszeniem spowodowane przez materiał opakowaniowy. Dzieci często nie dostrzegają niebezpieczeństwa. Trzymać dzieci z dala od materiału opakowaniowego.

**OSTROŻNIE!** Nie pozostawiać dzieci bez nadzoru! Produkt nie jest zabawką ani pomocą do wspinaczek! Należy zapewnić, aby nikt - w szczególności dzieci - nie stawał na produkt ani się na nim nie opierał. Produkt może się przewrócić. Skutkiem tego mogą być obrażenia i/lub szkody rzeczowe.

- Nie należy siadać lub stawać na produkcie.
- Podczas montażu należy pilnować, aby w obszarze roboczym nie było dzieci. W zakresie dostawy znajdują się liczne śruby i inne drobne części. Mogą one być łatwo wchłonięte lub połknięte i w ten sposób spowodować groźne dla życia obrażenia.
- Niniejszy produkt może być montowany jedynie przez doświadczoną osobę dorosłą.
- Użycie inne niż wyżej opisane lub dokonywanie zmian produktu nie jest dozwolone i może

prowadzić do jego uszkodzenia. Producent nie odpowiada za szkody powstałe wskutek niewłaściwego użycia.

- Upewnić się, że wszystkie złącza są ze sobą mocno połączone i regularnie sprawdzać wszystkie miejsca połączeń śrubowych pod kątem stabilności. Regularnie sprawdzać również, czy produkt nie jest przepelniony i czy ziemia kwiatowa jest równomiernie rozprowadzona w produkcji.

**⚠ OSTROŻNIE! NIEBEZPIECZEŃSTWO OBRAŻEŃ CIAŁA!** Należy upewnić się, że wszystkie części zostały zamontowane w należyty sposób oraz że nie są uszkodzone. W przypadku wadliwego montażu istnieje niebezpieczeństwo obrażeń ciała. Uszkodzone elementy mogą mieć wpływ na bezpieczeństwo i pogarszać funkcjonowanie.

**⚠ OSTROŻNIE!** Produkt należy ustawić na stabilnym i równym podłożu. W przeciwnym razie może dojść do obrażeń ciała i/lub powstania szkód materialnych.

- Produkt należy chronić przed silnym wiatrem i burzami. Produkt ustawić w miejscu osłoniętym przed wiatrem.
- Produkt należy obciążać równomiernie w taki sposób, aby nie mógł się on przewrócić.
-  Obciążać ten produkt maksymalnie do 40 kg. W przeciwnym razie może dojść do obrażeń ciała i/lub powstania szkód materialnych.

## ● Montaż

- Zaleca się przeprowadzenie montażu produktu dwóch osobom, aby uniknąć obrażeń lub szkód rzeczowych.
- Skręcić długie części boczne [2], krótkie części boczne [3] i spód [4] za pomocą śrub, podkładek i nakrętek [7] jak pokazano na rysunku A.  
**Wskazówka:** Położyć spód [4] na krawędziach wewnętrznych części bocznych [2] [3].
- Zamontować nogi [1] poprzez zamocowanie ich jak na rysunku B za pomocą śrub, podkładek i nakrętek [7].

- Zgiąć elementy narożne [5] tak, aby tworzyły kąt prosty. Założyć zgięte w ten sposób elementy narożne [5] na narożniki wysokiej rabaty. Zamocować je następnie za pomocą śrub, podkładek i nakrętek [7] (patrz rys. C).
- Zgiąć wystające na zewnątrz krawędzie elementów narożnych [5] pod krawędź części bocznych [2] [3] (patrz rys. D).
- Założyć nogi z tworzywa sztucznego [6] od dołu na nogi [1] (patrz rys. D).

## ● Czyszczenie i pielęgnacja

- Przed ponownym zapakowaniem i przechowaniem produktu należy całkowicie osuszyć wszystkie części. Zapobiegnie to pleśni, zapachom i przebarwieniom.
- Do czyszczenia i pielęgnacji używać wyłącznie suchych, niestrzępiących się szmatek.

## ● Utylizacja

Opakowanie wykonane jest z materiałów przyjaznych dla środowiska, które można przekazać do utylizacji w lokalnym punkcie przetwarzania surowców wtórnych.

Informacji na temat możliwości utylizacji wyeksploatowanego produktu udziela urząd gminy lub miasta.

## ● Serwis

**PL Serwis Polska**  
Tel.: 22 397 4996  
E-Mail: owim@lidl.pl

# Vyvýšený záhon PHM 1 A1

## ● Úvod



Blahopřejeme Vám ke koupi nového výrobku. Rozhodli jste se pro kvalitní výrobek. Před prvním uvedením do provozu se seznámte s výrobkem. K tomu si pozorně přečtete následující návod k obsluze a bezpečnostní pokyny. Používejte výrobek jen popsáním způsobem a pouze pro uvedené oblasti použití. Uschovejte si tento návod na bezpečném místě. Všechny podklady vydejte při předání výrobku i třetí osobě.

## ● Použití ke stanovenému účelu

U tohoto výrobku se jedná o sestavu pro založení záhonu v privátních venkovních prostorech. Tato sestava se může použít na zahradě, na terase i na balkóně. Jakékoli jiné použití nebo úprava výrobku je v rozporu s předpokládaným použitím a přináší značná nebezpečí zranění. Výrobce neručí za škody vzniklé jiným použitím než použitím ke stanovenému účelu. Výrobek není určen k živnostenskému podnikání.



Tento výrobek je určen k privátnímu použití s maximálním zatížením 40 kg.

## ● Rozsah dodávky a popis dílů

- |   |                          |   |   |
|---|--------------------------|---|---|
| 1 | 4 x noha                 | 6 | 4 x umělohmotná noha                          |
| 2 | 2 x dlouhý postranní díl | 7 | 26 x sada složená ze šroubu, podložky a matky |
| 3 | 2 x krátký postranní díl | 8 | 1 x klíč                                      |
| 4 | 1 x dno                  |   | 1 návod k montáži a použití                   |
| 5 | 4 x rohový kus           |   |   |



## ● Technická data

Rozměry:	cca 100 cm x 40 cm x 80 cm (š x v x h)
Maximální objem k naplnění:	80 l
Váha výrobku:	8 kg
Maximální nosnost:	40 kg



## Bezpečnostní upozornění

**USCHOVEJTE SI VŠECHNY BEZPEČNOSTNÍ POKYNY A INSTRUKCE PRO PŘÍPADNÉ POZDĚJŠÍ POUŽITÍ! PŘI PŘEDÁVÁNÍ VÝROBKU TŘETÍ OSOBĚ PŘEDÁVEJTE SOUČASNĚ I VŠECHNY PODKLADY!**

-  **VÝSTRAHA! NEBEZPEČÍ OHROŽENÍ ŽIVOTA A NEHODY PRO MALÉ A VELKÉ DĚTI!** Nenechávejte děti nikdy bez dohledu s obalovým materiálem. Hrozí nebezpečí udušení obalovým materiálem. Děti často podceňují rizika. Držte neustále obalový materiál mimo dosah dětí.
-  **POZOR!** Nenechávejte děti bez dozoru! Výrobek není prolézačka ani hračka! Zajistěte, aby se osoby, zejména děti, na výrobek nestavěly nebo se na něj nevytahovaly. Výrobek se může převrátit. Následkem mohou být zranění i věcné škody.
- Nestavte se ani si nesedejte na výrobek.
- Během montáže držte děti mimo pracoviště. V obsahu dodávky jsou šrouby a jiné malé díly. Tyto je možné vdechnout nebo spolknout a tím zapříčinit životu nebezpečná zranění.
- Tento výrobek smí montovat jen odborně založená dospělá osoba.
- Jiné použití výrobku než předem popsané nebo jeho změna nejsou přípustné a mohou vést k poškození výrobku nebo ke zranění osob. Výrobce neručí za škody způsobené chybným použitím.
- Zajistěte, aby byla všechna spojení pevná a kontrolujte pravidelně stabilitu všech šroubových spojení. Stejně tak pravidelně kontrolujte, jestli

je zemina ve výrobku rovnoměrně rozdělená a jestli není výrobek přeplněný.

**⚠ POZOR! NEBEZPEČÍ ZRANĚNÍ!** Zajistěte, aby byly všechny díly nepoškozené a správně namontované. Při nesprávné montáži hrozí nebezpečí úrazu. Poškozené díly mohou ovlivnit bezpečnost a funkci výrobku.

**⚠ POZOR!** Zajistěte, aby stál výrobek na pevném a rovném podkladu. Jinak mohou být následkem úrazy anebo hmotné škody.

- Výrobek chraňte před silným větrem a bouří. Výrobek stavte na místě chráněném před větrem.
- Výrobek zatěžujte rovnoměrně, aby se nemohl převrátit.

-  Výrobek zatěžujte váhou maximálně 40 kg. Jinak mohou být následkem úrazy anebo hmotné škody.

## ● Montáž

- Doporučuje se provádět montáž výrobku dvěma osobami, aby se předešlo zraněním a věcným škodám.
- Sešroubujte podle obrázku A dlouhé postranní díly **2**, krátké postranní díly **3** a dno **4** šrouby, podložkami a matkami **7**.  
**Poznámka:** Položte dno **4** na vnitřní okraje postranních dílů **2** **3**.
- Připevněte podle obrázku B nohy **1** pomocí šroubů, podložek a matek **7**.
- Ohněte rohové kusy **5** do pravého úhlu. Nasaďte ohnuté rohové kusy **5** na rohy zvýšeného záhonu. Připevněte je šrouby, podložkami a matkami **7** (viz obr. C).
- Zahněte ven přesahující okraje rohových kusů **5** pod okraje postranních dílů **2** **3** (viz obr. D).
- Nasaďte umělohmotné nohy **6** zdola na nohy **1** (viz obr. D).

## ● Čistění a ošetřování

- Než výrobek zabalíte a uskladníte nechte všechny díly úplně uschnout. Tím se zabrání plísnivění, zápachům a zbarvení výrobku.

- Na čistění a ošetřování používejte suchý hadr, který nepouští vlákna.

## ● Zlikvidování

Obal se skládá z ekologických materiálů, které můžete zlikvidovat prostřednictvím místních sběrů recyklovatelných materiálů.

- možnostech likvidace vysloužilých zařízení se informujte u správy vaší obce nebo města.

## ● Servis

**CZ** Servis Česká republika

Tel.: 800 143 873

E-Mail: owim@lidl.cz



# Vyvýšený záhon PHM 1 A1

## ● Úvod



Blahoželáme Vám ku kúpe Vášho nového výrobku. Kúpou ste sa rozhodli pre vysoko kvalitný produkt. Pred prvým uvedením

do prevádzky sa oboznámte s výrobkom. Za týmto účelom si pozorne prečítajte nasledujúci návod na obsluhu a bezpečnostné pokyny. Výrobok používajte iba v súlade s popisom a v uvedených oblastiach používania. Tento návod uschovajte na bezpečnom mieste. Ak výrobok odovzdáte ďalšej osobe, priložte k nemu aj všetky podklady.

## ● Používanie v súlade s určeným účelom

V prípade tohto výrobku ide o záhon pre súkromnú oblasť exteriéru. Možno ho používať v záhradách, na terasách a balkónoch. Akékoľvek iné použitie alebo zmena výrobku je v rozpore s určeným účelom a predstavuje značné nebezpečenstvo úrazu. Výrobca nezodpovedá za škody vzniknuté použitím výrobku, ktoré je v rozpore s jeho určeným účelom. Nevhodné na priemyselné použitie.



Tento výrobok je určený na súkromné použitie s maximálnym zaťažením 40 kg.

## ● Popis častí / Obsah dodávky

1	4 x noha	7	26 x sada zo skrutky, podložky
2	2 x dlhý bočný diel		pod matice a matice
3	2 x krátky bočný diel	8	1 x skrutkový kľúč
4	1 x dno		1 návod na montáž a
5	4 x rohový prvok		používanie
6	4 x plastová nožička		

## ● Technické údaje

Rozmery: cca. 100 cm x 40 cm x 80 cm (Š x V x H)

Max. plniaci objem: 80 L  
Hmotnosť výrobku: 8 kg  
Max. zaťaženie: 40 kg



## Bezpečnostné upozornenia

VŠETKY BEZPEČNOSTNÉ UPOZORNENIA A POKYNY USCHOVAJTE PRE NESKORŠIE POUŽITIE! PRI PREDANÍ VÝROBKU TRETÍM OSOBÁM S NÍM ODOVZDAJTE AJ VŠETKY PODKLADY!

■



### **VAROVANIE! NEBEZPEČENSTVO OHROZENIA ŽIVOTA A NEBEZPEČENSTVO NEHODY**

**PRE MALÉ A STARŠIE DETI!** Nikdy nenechajte deti bez dozoru s obalovým materiálom. Existuje nebezpečenstvo zadusenia obalovým materiálom. Deti často podceňujú nebezpečenstvá. Obalový materiál držte vždy mimo dosahu detí.

**OPATRNE!** Deti nenechajte bez dozoru! Výrobok nie je určený na lezenie alebo na hranie! Zabezpečte, aby sa osoby, najmä deti, nemohli postaviť na výrobok, resp. sa oň opierať. Produkt sa môže prevrátiť. Dôsledkom môžu byť poranenia a / alebo vecné škody.

- Na výrobok si nesadajte ani nestavajte.
- Počas montáže zabráňte prístupu detí do pracovnej oblasti. Obsah dodávky tvorí množstvo skrutiek a iných drobných súčiastok. Tieto môžu byť vdychnuté alebo prehltnuté a tak viesť k životu nebezpečným situáciám.
- Tento výrobok smie montovať len dospelá osoba s odbornými znalosťami.
- Iné použitie, ako je opísané vyššie, alebo zmena výrobku sú neprípustné a môžu viesť k poraniam a / alebo k poškodeniam výrobku. Výrobca neručí za škody, ktoré vzniknú v dôsledku nesprávneho používania.
- Zabezpečte, aby boli všetky spoje navzájom pevne spojené a pravidelne kontrolujte stabilitu všetkých spojov. Taktiež pravidelne kontrolujte, či produkt nie je príliš naplnený a či je zemina rovnomerne rozdelená v produkte.

**⚠ OPATRNE! NEBEZPEČENSTVO PORANENIA!** Zabezpečte, aby boli všetky diely nepoškodené a odborné namontované. Pri nesprávnej montáži vzniká nebezpečenstvo poranenia. Poškodené diely môžu ovplyvniť bezpečnosť a funkčnosť.

**⚠ OPATRNE!** Zabezpečte, aby výrobok stál na pevnom, rovnom podklade. V opačnom prípade môže dôjsť k poraneniam a/alebo k vzniku vecných škôd.

- Chráňte výrobok pred silným vetrom a víchricou. Výrobok postavte na miesto, ktoré je chránené pred vetrom.
- Výrobok zaťažujte rovnomerne tak, aby sa nemohol prevrátiť.



Výrobok zaťažujte hmotnosťou maximálne 40 kg. V opačnom prípade môže dôjsť k poraneniam a/alebo k vzniku vecných škôd.

## ● Montáž

- Odporúča sa, aby bol produkt zostavený dvoma osobami, aby nedošlo k zraneniu osôb alebo vzniku vecných škôd.
- Zoskrutkujte dlhé bočné diely [2], krátke bočné diely [3] a dno [4] so skrutkami, podložkami pod matice a maticami [7] ako je zobrazené na obrázku A.

**Poznámka:** Položte dno [4] na vnútorné hrany bočných dielov [2] [3].

- Namontujte nohy [1] tak, že ich upevníte ako je zobrazené na obrázku B pomocou skrutiek, podložiek pod matice a matíc [7].
- Zalomte rohové prvky [5] tak, aby boli v pravom uhle. Nasadte takto ohnuté rohové prvky [5] na rohy vyvýšeného záhona. Potom ich upevnite pomocou skrutiek, podložiek pod matice a matíc [7] (pozri obr. C).
- Zalomte zvonku previsajúce hrany rohových prvkov [5] pod okraj bočných dielov [2] [3] (p. obr. D).
- Nasadte plastové nožičky [6] zdola na nohy [1] (p. obr. D).

## ● Čistenie a starostlivosť

- Skôr, ako výrobok zabalíte a uskladníte, nechajte všetky diely dôkladne oschnúť. Zabráňte tak tvorbe plesne, zápachov a zafarbení.
- Na čistenie a údržbu používajte suchú handričku, ktorá nepúšťa vlákna.

## ● Likvidácia

Obal pozostáva z ekologických materiálov, ktoré môžete odovzdať na miestnych recyklačných zberných miestach.

O možnostiach likvidácie opotrebovaného výrobku sa môžete informovať na Vašej obecnej alebo mestskej správe.

## ● Servis

### SK **Servis Slovensko**

Tel.: 0850 232001

E-pošta: owim@lidl.sk

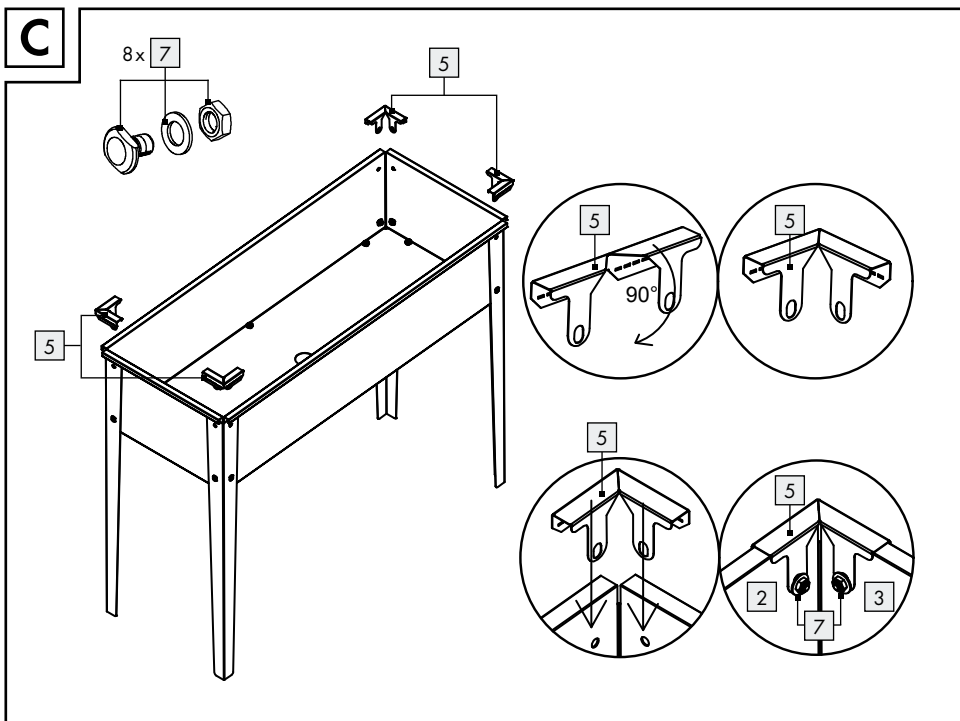
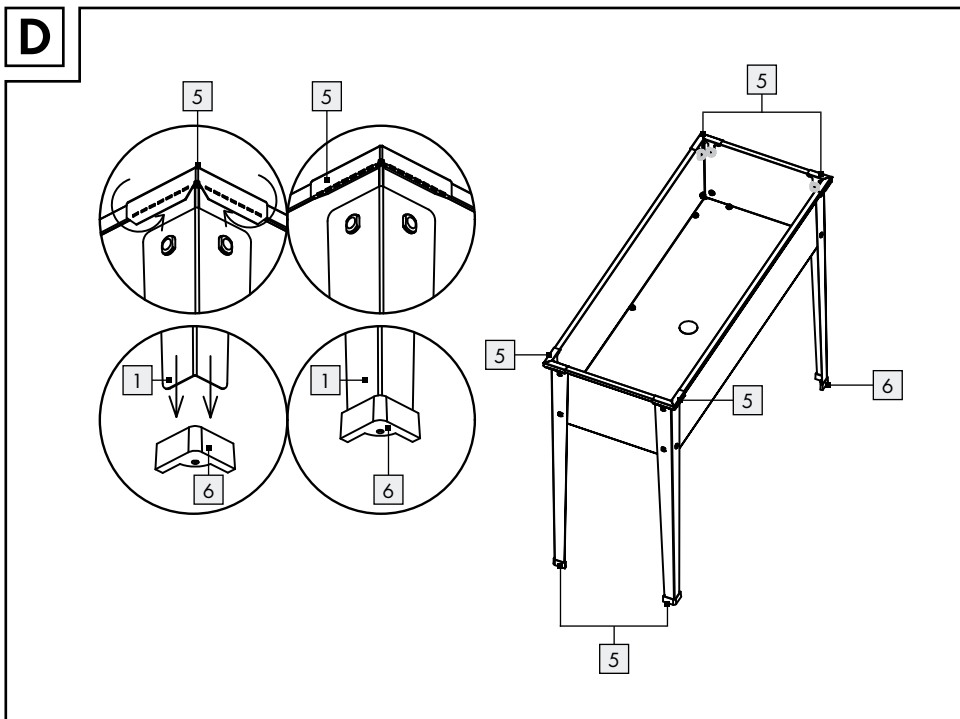
**C****D**

**OWIM GmbH & Co. KG**

Stiftsbergstraße 1  
74167 Neckarsulm  
GERMANY

Model-No.: HG05696  
Version: 10/2019

Stand der Informationen · Last Information  
Update · Version des informations · Stand  
van de informatie · Stan informacii · Stav  
informací · Stav informácii: 09/2019  
Ident.-No.: HG05696092019-8

---

IAN 304280\_1904

