



## Winkelschleifer / Angle Grinder / Meuleuse d'angle PWS 115 B2

DE AT CH

### Winkelschleifer

Originalbetriebsanleitung

FR BE

### Meuleuse d'angle

Traduction des instructions d'origine

PL

### Szlifierka kątowa

Tłumaczenie oryginalnej instrukcji obsługi

SK

### Uhlová brúska

Preklad originálneho návodu na obsluhu

ES

### Amoladora angular

Traducción del manual de instrucciones original

HU

### Sarokcsiszoló

Az originál használati utasítás fordítása

HR

### Kutna brusilica

Prijevod originalnih uputa za uporabu

BG

### Ъглошлайф

Превод на оригиналното ръководство за експлоатация

GB MT

### Angle Grinder

Translation of the original instructions

NL BE

### Haakse slijper

Vertaling van de originele gebruiksaanwijzing

CZ

### Úhlová bruska

Překlad originálního provozního návodu

DK

### Vinkelsliber

Oversættelse af den originale driftsvejledning

IT MT

### Smerigliatrice angolare

Traduzione delle istruzioni d'uso originali

SI

### Kotni brusilnik

Prevod originalnega navodila za uporabo

RO

### Polizor unghiular

Traducerea instrucțiunilor de utilizare originale

GR

### Γωνιακός τροχός

Μετάφραση των αυθεντικών οδηγιών λειτουργίας

IAN 409154\_2207

DE AT FR BE NL  
CZ PL SK DK HU

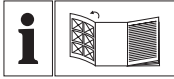

(DE) (AT) (CH)

Klappen Sie vor dem Lesen die Seite mit den Abbildungen aus und machen Sie sich anschließend mit allen Funktionen des Gerätes vertraut.

---

(GB) (MT)

Before reading, unfold the page containing the illustrations and familiarise yourself with all functions of the device.

---

(FR) (BE)

Avant de lire le mode d'emploi, ouvrez la page contenant les illustrations et familiarisez-vous ensuite avec toutes les fonctions de l'appareil.

---

(NL) (BE)

Vouw vóór het lezen de pagina met de afbeeldingen open en maak u vertrouwd met alle functies van het apparaat.

---

(PL)

Przed przeczytaniem proszę rozłożyć stronę z ilustracjami, a następnie proszę zapoznać się z wszystkimi funkcjami urządzenia.

---

(CZ)

Před čtením si otevřete stranu s obrázky a potom se seznámte se všemi funkcemi přístroje.

---

(SK)

Pred čítaním si odklopte stranu s obrázkami a potom sa oboznámte so všetkými funkciami prístroja.

---

(DK)

Før du læser, vend siden med billeder frem og bliv bekendt med alle apparatets funktioner.

---

(ES)

Antes de empezar a leer abra la página que contiene las imágenes y, en seguida, familiarícese con todas las funciones del dispositivo.

---

(IT) (MT)

Prima di leggere aprire la pagina con le immagini e prendere confidenza con le diverse funzioni dell'apparecchio.

---

(HU)

Olvasás előtt kattintson az ábrát tartalmazó oldalra és végezetül ismerje meg a készülék mindegyik funkcióját.

---

(SI)

Pred branjem odprite stran s slikami in se nato seznanite z vsemi funkcijami naprave.

---

(HR)

Prije nego što pročitate tekst, otvorite stranicu sa slikama i upoznajte se na osnovu toga sa svim funkcijama uređaja.

---

(RO)

Înainte de a citi instrucțiunile, priviți imaginile și familiarizați-vă cu toate funcțiile aparatului.

---

(BG)

Преди да прочетете отворете страницата с фигурите и след това се запознайте с всички функции на уреда.

---

(GR)

Πριν ξεκινήσετε την ανάγνωση, ανοίξτε τη σελίδα με τις εικόνες και εξοικειωθείτε με όλες τις λειτουργίες της συσκευής.

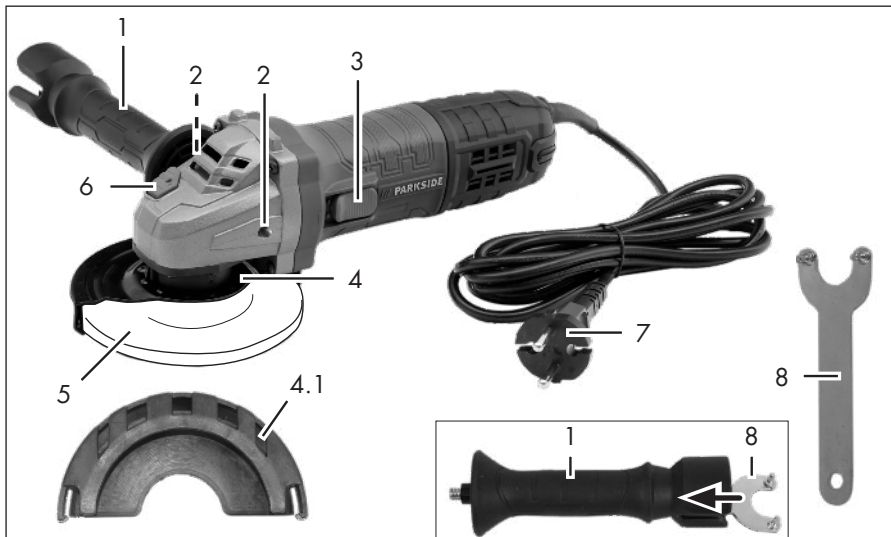

**A**



**B**

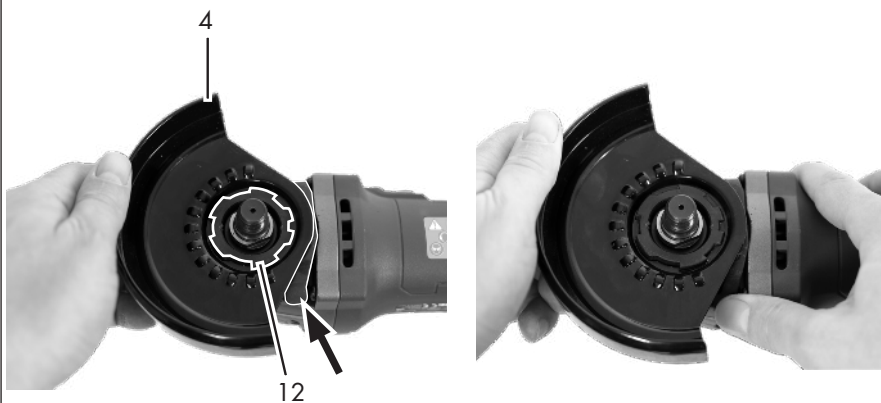

DE / AT / CH	Originalbetriebsanleitung	Seite	5
GB / MT	Translation of the original instructions	Page	25
FR / BE	Traduction des instructions d'origine	Page	44
NL / BE	Vertaling van de originele gebruiksaanwijzing	Pagina	66
PL	Tłumaczenie oryginalnej instrukcji obsługi	Strona	86
CZ	Překlad originálního provozního návodu	Strana	107
SK	Preklad originálneho návodu na obsluhu	Strana	126
DK	Oversættelse af den originale driftsvejledning	Side	144
ES	Traducción del manual de instrucciones original	Página	163
IT/MT	Traduzione delle istruzioni d'uso originali	Pagina	183
HU	Az originál használati utasítás fordítása	Oldal	203
SI	Prevod originalnega navodila za uporabo	Stran	223
HR	Prijevod originalnih uputa za uporabu	Stranica	242
RO	Traducerea instrucțiunilor de utilizare originale	Pagina	261
BG	Превод на оригиналното ръководство за експлоатация	Страница	280
GR	Μετάφραση των αυθεντικών οδηγιών λειτουργίας	Σελίδα	301

# Inhalt

**Einleitung** ..... 5

**Bestimmungsgemäße Verwendung** ..... 6

**Allgemeine Beschreibung** ..... 6

Lieferumfang ..... 6

Funktionsbeschreibung ..... 6

Übersicht ..... 6

**Technische Daten** ..... 6

**Sicherheitshinweise** ..... 7

Symbole und Bildzeichen ..... 7

Allgemeine Sicherheitshinweise für Elektrowerkzeuge ..... 8

Sicherheitshinweise für alle Anwendungen ..... 10

**Weitere Sicherheitshinweise für alle Anwendungen** ..... 12

Rückschlag und entsprechende Sicherheitshinweise ..... 12

Besondere Sicherheitshinweise zum Schleifen und Trennschleifen ..... 13

Weitere besondere Sicherheitshinweise zum Trennschleifen ..... 14

Zusätzliche Sicherheitshinweise zum Arbeiten mit Drahtbürsten ..... 14

Weiterführende Sicherheitshinweise... 15

Restrisiken ..... 15

**Arbeitshinweise** ..... 16

Schruppschleifen ..... 16

Schleifen mit Drahtbürste ..... 16

Trennschleifen ..... 17

Aufbewahrung Spanschlüssel ..... 17

**Montage** ..... 17

Handgriff montieren ..... 17

Schutzhaube montieren/einstellen/demontieren ..... 17

Aufsatz auf Schutzhaube montieren/demontieren ..... 18

Scheibe montieren/wechseln ..... 18

Drahtbürste montieren/wechseln ..... 19

**Bedienung** ..... 19

Ein- und Ausschalten ..... 20

Dauerbetrieb ..... 20

**Reinigung und Wartung** ..... 21

Reinigung ..... 21

**Lagerung** ..... 21

**Entsorgung/Umweltschutz** ..... 21

**Fehlersuche** ..... 22

**Ersatzteile/Zubehör** ..... 23

**Garantie** ..... 23

**Reparatur-Service** ..... 24

**Service-Center** ..... 24

**Importeur** ..... 24

**Original-EG-Konformitäts-erklärung** ..... 324

**Explosionszeichnung** ..... 341

## Einleitung

Herzlichen Glückwunsch zum Kauf Ihres neuen Gerätes. Sie haben sich damit für ein hochwertiges Gerät entschieden. Dieses Gerät wurde während der Produktion auf Qualität geprüft und einer Endkontrolle unterzogen. Die Funktionsfähigkeit Ihres Gerätes ist somit sichergestellt.



Die Betriebsanleitung ist Bestandteil dieses Gerätes. Sie enthält wichtige Hinweise für Sicherheit, Gebrauch und Entsorgung. Machen Sie sich vor der Benutzung des Gerätes mit allen Bedien- und Sicherheitshinweisen vertraut. Benutzen Sie das Gerät nur wie beschrieben und für die angegebenen Einsatzbereiche. Bewahren Sie die Betriebsanleitung gut auf und händigen Sie alle Unterlagen bei Weitergabe des Gerätes an Dritte mit aus.

## Bestimmungsgemäße Verwendung

Der Winkelschleifer ist ein Gerät zum Trennen, Schleifen, Schruppen und Bürsten von Metall, Beton oder Fliesen ohne Verwendung von Wasser. Das Gerät ist zur Verwendung mit Drahtbürste vorgesehen. Für alle anderen Anwendungsarten (z.B. Schleifen mit nicht geeigneten Schleifwerkzeugen, Schleifen mit einer Kühlflüssigkeit, Schleifen oder Trennen gesundheitsgefährdender Materialien wie Asbest) ist das Gerät nicht vorgesehen.

Das Gerät ist für den Einsatz im Heimwerkerebereich bestimmt. Es wurde nicht für den gewerblichen Dauereinsatz konzipiert. Das Gerät ist zum Gebrauch durch Erwachsene bestimmt. Jugendliche über 16 Jahre dürfen das Gerät nur unter Aufsicht benutzen.

Der Hersteller haftet nicht für Schäden, die durch bestimmungswidrigen Gebrauch oder falsche Bedienung verursacht wurden.

## Allgemeine Beschreibung

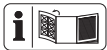

Die Abbildung der wichtigsten Funktionsteile finden Sie auf der vorderen und hinteren Ausklappseite.

## Lieferumfang

Packen Sie das Gerät aus und kontrollieren Sie, ob es vollständig ist. Entsorgen Sie das Verpackungsmaterial ordnungsgemäß.

- Gerät
- Handgriff
- Schutzhaube
- Spanschlüssel
- Betriebsanleitung



Keine Trenn-/Schrupp-/Schleifscheibe/Drahtbürste im Lieferumfang. Für Zubehör bitte Kapitel „Ersatzteile/Zubehör“ beachten.

## Funktionsbeschreibung

Der Winkelschleifer ist zum Trennen, Schleifen, Schruppen oder Bürsten von Metall geeignet. Für die einzelne Anwendung sind jeweils spezielle Scheiben vorgesehen. Beachten Sie die Angaben der Scheibenhersteller.

Die Funktion der Bedienteile entnehmen Sie bitte den nachfolgenden Beschreibungen.

## Übersicht

- 1 Handgriff
- 2 Gewinde für Handgriff
- 3 Ein-/Ausschalter
- 4 Schutzhaube
- 4.1 Aufsatz, Schutzhaube
- 5 Schleifscheibe
- 6 Spindel-Arretiertaste
- 7 Netzstecker
- 8 Spanschlüssel

- A** 9 Aufnahmeflansch
- A** 10 Spannmutter
- A** 11 Aufnahmespindel
- B** 12 Raster
- C** 13 Raste

## Technische Daten

### Winkelschleifer ..... PWS 115 B2

Nenneingangsspannung

(U) ..... 230 V~ (Wechselstrom), 50 Hz

Leistungsaufnahme (P)..... 750 W

Bemessungsdrehzahl (n)..... 12000 min<sup>-1</sup>

Trenn-/Schrupp-/Schleifscheiben  
 Außendurchmesser..... max. Ø 115 mm  
 Bohrung..... 22,23 mm  
 Stärke..... max. 6 mm  
 Spindelgewinde..... M14  
 Gewindelänge..... max. 12 mm  
 Schutzklasse.....  IPX0  
 Schutzart .....  
 Schalldruckpegel  
 ( $L_{pA}$ )..... 89 dB;  $K_{pA}$  = 3 dB  
 Schalleistungspegel ( $L_{WA}$ )  
 gemessen..... 100 dB;  $K_{WA}$  = 3 dB  
 Schwingungswert ( $a_h$ )  
 Gerätegriff..... 7,855 m/s<sup>2</sup>; K= 1,5 m/s<sup>2</sup>  
 Handgriff..... 7,380 m/s<sup>2</sup>; K= 1,5 m/s<sup>2</sup>

Es handelt sich bei den Schwingungswerten um Maximalwerte. Die tatsächlichen Schwingungswerte können abhängig von dem eingesetzten Zubehör variieren. Die Schwingungswerte werden weiterhin durch die Handhabung des Anwenders beeinflusst.

Lärm- und Vibrationswerte wurden entsprechend den in der Konformitätserklärung genannten Normen und Bestimmungen ermittelt.

Der angegebene Schwingungsemissionswert ist nach einem genormten Prüfverfahren gemessen worden und kann zum Vergleich eines Elektrowerkzeugs mit einem anderen verwendet werden.

Der angegebene Schwingungsemissionswert kann auch zu einer einleitenden Einschätzung der Aussetzung verwendet werden.

 **Warnung:** Der Schwingungsemissionswert kann sich während der tatsächlichen Benutzung des Elektrowerkzeugs von dem Angabewert unterscheiden, abhängig von der Art und Weise, in der das Elektrowerkzeug verwendet wird.

Versuchen Sie, die Belastung durch Vibrationen so gering wie möglich zu halten. Beispielhafte Maßnahmen zur Verringerung der Vibrationsbelastung sind das Tragen von Handschuhen beim Gebrauch des Werkzeugs und die Begrenzung der Arbeitszeit. Dabei sind alle Anteile des Betriebszyklus zu berücksichtigen (beispielsweise Zeiten, in denen das Elektrowerkzeug abgeschaltet ist, und solche, in denen es zwar eingeschaltet ist, aber ohne Belastung läuft).

## Sicherheitshinweise



**ACHTUNG!** Beim Gebrauch von Elektrowerkzeugen sind zum Schutz gegen elektrischen Schlag, Verletzungs- und Brandgefahr folgende grundsätzliche Sicherheitsmaßnahmen zu beachten.

Lesen Sie alle diese Hinweise, bevor Sie dieses Elektrowerkzeug benutzen, und bewahren Sie die Sicherheitshinweise gut auf.

## Symbole und Bildzeichen

### Bildzeichen auf dem Gerät:



Achtung!



Verletzungsgefahr durch sich drehendes Werkzeug! Halten Sie Ihre Hände fern.



Gefahr durch elektrischen Schlag! Ziehen Sie vor Wartungs- und Reparaturarbeiten den Netzstecker aus der Steckdose.



Betriebsanleitung lesen!



Tragen Sie Gehörschutz.



Tragen Sie Augenschutz.



Tragen Sie einen Atemschutz.



Gefahr durch Schnittverletzungen!  
Tragen Sie schnittsichere Handschuhe.



Schutzklasse II (Doppelisolierung)



Elektrogeräte gehören nicht in den Hausmüll.

### Symbole in der Betriebsanleitung:



**Gefahrenzeichen mit Angaben zur Verhütung von Personen- oder Sachschäden**



Gebotszeichen mit Angaben zur Verhütung von Schäden



Netzstecker ziehen



Netzstecker einstecken



Hinweiszeichen mit Informationen zum besseren Umgang mit dem Gerät

### Allgemeine Sicherheitshinweise für Elektrowerkzeuge



**WARNUNG! Lesen Sie alle Sicherheitshinweise und Anweisungen.** Versäumnisse bei der Einhaltung der Sicherheitshinweise und Anweisungen können elektrischen Schlag, Brand und/oder schwere Verletzungen verursachen.

### Bewahren Sie alle Sicherheitshinweise und Anweisungen für die Zukunft auf.

Der in den Sicherheitshinweisen verwendete Begriff „Elektrowerkzeug“ bezieht sich auf netzbetriebene Elektrowerkzeuge (mit Netzkabel) und auf akkubetriebene Elektrowerkzeuge (ohne Netzkabel).

### Arbeitsplatzsicherheit:

- **Halten Sie Ihren Arbeitsbereich sauber und gut beleuchtet.** Unordnung oder unbeleuchtete Arbeitsbereiche können zu Unfällen führen.
- **Arbeiten Sie mit dem Elektrowerkzeug nicht in explosionsgefährdeter Umgebung, in der sich brennbare Flüssigkeiten, Gase oder Stäube befinden.** Elektrowerkzeuge erzeugen Funken, die den Staub oder die Dämpfe entzünden können.
- **Halten Sie Kinder und andere Personen während der Benutzung des Elektrowerkzeuges fern.** Bei Ablenkung können Sie die Kontrolle über das Gerät verlieren.

### Elektrische Sicherheit:

- **Der Anschlussstecker des Elektrowerkzeuges muss in die Steckdose passen. Der Stecker darf in keiner Weise verändert werden. Verwenden Sie keine Adapterstecker gemeinsam mit schutzgeerdeten Elektrowerkzeugen.** Unveränderte Stecker und passende Steckdosen verringern das Risiko eines elektrischen Schlages.
- **Vermeiden Sie Körperkontakt mit geerdeten Oberflächen wie von Rohren, Heizungen, Herden und Kühlschränken.** Es besteht



ein erhöhtes Risiko durch elektrischen Schlag, wenn Ihr Körper geerdet ist.

- **Halten Sie das Elektrowerkzeug von Regen oder Nässe fern.** Das Eindringen von Wasser in ein Elektrowerkzeug erhöht das Risiko eines elektrischen Schlages.
- **Zweckfremden Sie das Kabel nicht, um das Elektrowerkzeug zu tragen, aufzuhängen oder um den Stecker aus der Steckdose zu ziehen. Halten Sie das Kabel fern von Hitze, Öl, scharfen Kanten oder sich bewegenden Geräteteilen.** Beschädigte oder verwickelte Kabel erhöhen das Risiko eines elektrischen Schlages.
- **Wenn Sie mit dem Elektrowerkzeug im Freien arbeiten, verwenden Sie nur Verlängerungskabel, die auch für den Außenbereich geeignet sind.** Die Anwendung eines für den Außenbereich geeigneten Verlängerungskabels verringert das Risiko eines elektrischen Schlages.
- **Wenn der Betrieb des Elektrowerkzeuges in feuchter Umgebung nicht vermeidbar ist, verwenden Sie einen Fehlerstromschutzschalter.** Der Einsatz eines Fehlerstromschutzschalters vermindert das Risiko eines elektrischen Schlages.

### Sicherheit von Personen:

- **Seien Sie aufmerksam, achten Sie darauf, was Sie tun, und gehen Sie mit Vernunft an die Arbeit mit dem Elektrowerkzeug. Benutzen Sie das Elektrowerkzeug nicht, wenn Sie müde sind oder unter Einfluss von Drogen, Alkohol oder Medikamenten stehen.** Ein Moment der Unachtsamkeit beim Gebrauch des Elektrowerkzeugs kann zu ernsthaften Verletzungen führen.
- **Tragen Sie persönliche Schutzausrüstung und immer eine Schutzbrille.** Das Tragen persönlicher Schutzausrüstung, wie Staubmaske, rutschfeste Sicherheitsschuhe, Schutzhelm oder Gehörschutz, je nach Art und Einsatz des Elektrowerkzeugs, verringert das Risiko von Verletzungen.
- **Vermeiden Sie eine unbeabsichtigte Inbetriebnahme. Vergewissern Sie sich, dass das Elektrowerkzeug ausgeschaltet ist, bevor Sie es an die Stromversorgung und/oder den Akku anschließen, es aufnehmen oder tragen.** Wenn Sie beim Tragen des Elektrowerkzeugs den Finger am Schalter haben oder das Gerät eingeschaltet an die Stromversorgung anschließen, kann dies zu Unfällen führen.
- **Entfernen Sie Einstellwerkzeuge oder Schraubenschlüssel, bevor Sie das Elektrowerkzeug einschalten.** Ein Werkzeug oder Schlüssel, der sich in einem drehenden Geräteteil befindet, kann zu Verletzungen führen.
- **Vermeiden Sie eine abnormale Körperhaltung. Sorgen Sie für einen sicheren Stand und halten Sie jederzeit das Gleichgewicht.** Dadurch können Sie das Elektrowerkzeug in unerwarteten Situationen besser kontrollieren.
- **Tragen Sie geeignete Kleidung. Tragen Sie keine weite Kleidung oder Schmuck. Halten Sie Haare, Kleidung und Handschuhe fern von sich bewegenden Teilen.** Lockere Kleidung, Schmuck oder lange Haare können von sich bewe-

genden Teilen erfasst werden.

- **Wenn Staubabsaug- und -auf-fangeinrichtungen montiert werden können, vergewissern Sie sich, dass diese angeschlossen sind und richtig verwendet werden.** Verwendung einer Staubabsaugung kann Gefährdungen durch Staub verringern.

### Verwendung und Behandlung des Elektrowerkzeuges:

- **Überlasten Sie das Gerät nicht. Verwenden Sie für Ihre Arbeit das dafür bestimmte Elektrowerkzeug.** Mit dem passenden Elektrowerkzeug arbeiten Sie besser und sicherer im angegebenen Leistungsbereich.
- **Benutzen Sie kein Elektrowerkzeug, dessen Schalter defekt ist.** Ein Elektrowerkzeug, das sich nicht mehr ein- oder ausschalten lässt, ist gefährlich und muss repariert werden.
- **Ziehen Sie den Stecker aus der Steckdose und/oder entfernen Sie den Akku, bevor Sie Geräteeinstellungen vornehmen, Zubehörteile wechseln oder das Gerät weglegen.** Diese Vorsichtsmaßnahme verhindert den unbeabsichtigten Start des Elektrowerkzeuges.
- **Bewahren Sie das unbenutzte Elektrowerkzeug außerhalb der Reichweite von Kindern auf. Lassen Sie Personen das Gerät nicht benutzen, die mit diesem nicht vertraut sind oder diese Anweisungen nicht gelesen haben.** Elektrowerkzeuge sind gefährlich, wenn sie von unerfahrenen Personen benutzt werden.
- **Pflegen Sie das Elektrowerkzeug mit Sorgfalt. Kontrollie-**

**ren Sie, ob bewegliche Teile einwandfrei funktionieren und nicht klemmen, ob Teile gebrochen oder so beschädigt sind, dass die Funktion des Gerätes beeinträchtigt ist. Lassen Sie beschädigte Teile vor dem Einsatz des Gerätes reparieren.** Viele Unfälle haben ihre Ursache in schlecht gewarteten Elektrowerkzeugen.

- **Halten Sie Schneidwerkzeuge scharf und sauber.** Sorgfältig gepflegte Schneidwerkzeuge mit scharfen Schneidkanten verklemmen sich weniger und sind leichter zu führen.
- **Verwenden Sie das Elektrowerkzeug, Zubehör, Einsatzwerkzeuge usw. entsprechend diesen Anweisungen. Berücksichtigen Sie dabei die Arbeitsbedingungen und die auszuführende Tätigkeit.** Der Gebrauch des Elektrowerkzeuges für andere als die vorgesehenen Anwendungen kann zu gefährlichen Situationen führen.

### Service:

- **Lassen Sie Ihr Elektrowerkzeug nur von qualifiziertem Fachpersonal und nur mit Original-Ersatzteilen reparieren.** Damit wird sichergestellt, dass die Sicherheit des Elektrowerkzeuges erhalten bleibt.

### Sicherheitshinweise für alle Anwendungen

#### Gemeinsame Sicherheitshinweise zum Schleifen, Arbeiten mit Drahtbürsten und Trennschleifen:

- **Dieses Elektrowerkzeug ist zu verwenden als Schleifer, Drahtbürste und Trennschleifmaschine.**

**Beachten Sie alle Sicherheitshinweise, Anweisungen, Darstellungen und Daten, die Sie mit dem Gerät erhalten.** Wenn Sie die folgenden Anweisungen nicht beachten, kann es zu elektrischem Schlag, Feuer und/oder schweren Verletzungen kommen.

- **Dieses Elektrowerkzeug ist nicht geeignet zum Sandpapierschleifen und Polieren.** Verwendungen, für die das Elektrowerkzeug nicht vorgesehen ist, können Gefährdungen und Verletzungen verursachen.
- **Verwenden Sie kein Zubehör, das vom Hersteller nicht speziell für dieses Elektrowerkzeug vorgesehen und empfohlen wurde.** Nur weil Sie das Zubehör an Ihrem Elektrowerkzeug befestigen können, garantiert das keine sichere Verwendung.
- **Die zulässige Drehzahl des Einsatzwerkzeugs muss mindestens so hoch sein wie die auf dem Elektrowerkzeug angegebene Höchstdrehzahl.** Zubehör, das sich schneller als zulässig dreht, kann zerbrechen und umherfliegen.
- **Außendurchmesser und Dicke des Einsatzwerkzeugs müssen den Maßangaben Ihres Elektrowerkzeuges entsprechen.** Falsch bemessene Einsatzwerkzeuge können nicht ausreichend abgeschirmt oder kontrolliert werden.
- **Einsatzwerkzeuge mit Gewindeinsatz müssen genau auf das Gewinde der Schleifspindel passen. Bei Einsatzwerkzeugen, die mittels Flansch montiert werden, muss der Lochdurchmesser des Einsatzwerkzeuges zum Aufnahmedurchmesser des Flansches passen.** Einsatzwerkzeuge, die nicht genau am Elektrowerkzeug befestigt werden, drehen sich ungleichmäßig, vibrieren sehr stark und können zum Verlust der Kontrolle führen.
- **Verwenden Sie keine beschädigten Einsatzwerkzeuge. Kontrollieren Sie vor jeder Verwendung Einsatzwerkzeuge wie Schleifscheiben auf Absplitterungen und Risse, Schleifteller auf Risse, Verschleiß oder starke Abnutzung, Drahtbürsten auf lose oder gebrochene Drähte. Wenn das Elektrowerkzeug oder das Einsatzwerkzeug herunterfällt, überprüfen Sie, ob es beschädigt ist oder verwenden Sie ein unbeschädigtes Einsatzwerkzeug. Wenn Sie das Einsatzwerkzeug kontrolliert und eingesetzt haben, halten Sie und in der Nähe befindliche Personen sich außerhalb der Ebene des rotierenden Einsatzwerkzeugs auf und lassen Sie das Gerät 1 Minute lang mit Höchstdrehzahl laufen.** Beschädigte Einsatzwerkzeuge brechen meist in dieser Testzeit.
- **Tragen Sie persönliche Schutzausrüstung. Verwenden Sie je nach Anwendung Vollgesichtsschutz, Augenschutz oder Schutzbrille. Soweit angemessen, tragen Sie Staubmaske, Gehörschutz, Schutzhandschuhe oder Spezialschürze, die kleine Schleif- und Materialpartikel von Ihnen fernhalten.** Die Augen sollen vor herumfliegenden Fremdkörpern geschützt werden, die bei verschiedenen Anwendungen entstehen. Staub- oder Atemschutzmaske müssen den bei der Anwendung entstehenden Staub filtern. Wenn Sie lange lautem Lärm ausgesetzt sind, können Sie einen Hörverlust erleiden.

- **Achten Sie bei anderen Personen auf sicheren Abstand zu Ihrem Arbeitsbereich. Jeder, der den Arbeitsbereich betritt, muss persönliche Schutzausrüstung tragen.** Bruchstücke des Werkstücks oder gebrochener Einsatzwerkzeuge können wegfiegen und Verletzungen auch außerhalb des direkten Arbeitsbereichs verursachen.
- **Halten Sie das Elektrowerkzeug nur an den isolierten Griffflächen, wenn Sie Arbeiten ausführen, bei denen das Einsatzwerkzeug verborgene Stromleitungen oder das eigene Netzkabel treffen kann.** Der Kontakt mit einer spannungsführenden Leitung kann auch metallene Geräteteile unter Spannung setzen und zu einem elektrischen Schlag führen.
- **Halten Sie das Netzkabel von sich drehenden Einsatzwerkzeugen fern.** Wenn Sie die Kontrolle über das Gerät verlieren, kann das Netzkabel durchtrennt oder erfasst werden und Ihre Hand oder Ihr Arm in das sich drehende Einsatzwerkzeug geraten.
- **Legen Sie das Elektrowerkzeug niemals ab, bevor das Einsatzwerkzeug völlig zum Stillstand gekommen ist.** Das sich drehende Einsatzwerkzeug kann in Kontakt mit der Ablagefläche geraten, wodurch Sie die Kontrolle über das Elektrowerkzeug verlieren können.
- **Lassen Sie das Elektrowerkzeug nicht laufen, während Sie es tragen.** Ihre Kleidung kann durch zufälligen Kontakt mit dem sich drehenden Einsatzwerkzeug erfasst werden und das Einsatzwerkzeug sich in Ihren Körper bohren.
- **Reinigen Sie regelmäßig die Lüftungsschlitze Ihres Elektro-**

**werkzeugs.** Das Motorgebläse zieht Staub in das Gehäuse, und eine starke Ansammlung von Metallstaub kann elektrische Gefahren verursachen.

- **Verwenden Sie das Elektrowerkzeug nicht in der Nähe brennbarer Materialien.** Funken können diese Materialien entzünden.
- **Verwenden Sie keine Einsatzwerkzeuge, die flüssige Kühlmittel erfordern.** Die Verwendung von Wasser oder anderen flüssigen Kühlmitteln kann zu einem elektrischen Schlag führen.

## Weitere Sicherheitshinweise für alle Anwendungen

### Rückschlag und entsprechende Sicherheitshinweise

Rückschlag ist die plötzliche Reaktion infolge eines hakenden oder blockierten drehenden Einsatzwerkzeuges, wie Schleifscheibe, Schleifteller, Drahtbürste usw. Verhaken oder Blockieren führt zu einem abrupten Stopp des rotierenden Einsatzwerkzeugs. Dadurch wird ein unkontrolliertes Elektrowerkzeug gegen die Drehrichtung des Einsatzwerkzeugs an die Blockierstelle beschleunigt. Wenn z.B. eine Schleifscheibe im Werkstück hakt oder blockiert, kann sich die Kante der Schleifscheibe, die in das Werkstück eintaucht, verfangen und dadurch die Schleifscheibe ausbrechen oder einen Rückschlag verursachen. Die Schleifscheibe bewegt sich dann auf die Bedienerperson zu oder von ihr weg, je nach Drehrichtung der Scheibe an der Blockierstelle. Hierbei können Schleifscheiben auch brechen. Ein Rückschlag ist die Folge eines falschen oder fehlerhaften Gebrauchs des Elektrowerkzeugs. Er kann durch geeignete

Vorsichtsmaßnahmen, wie nachfolgend beschrieben, verhindert werden.

- a) **Halten Sie das Elektrowerkzeug gut fest und bringen Sie Ihren Körper und Ihre Arme in eine Position, in der Sie die Rückschlagkräfte abfangen können. Verwenden Sie immer den Zusatzgriff, falls vorhanden, um die größtmögliche Kontrolle über Rückschlagkräfte oder Reaktionsmomente beim Hochlauf zu haben.** Die Bedienperson kann durch geeignete Vorsichtsmaßnahmen die Rückschlag- und Reaktionskräfte beherrschen.
- b) **Bringen Sie Ihre Hand nie in die Nähe sich drehender Einsatzwerkzeuge.** Das Einsatzwerkzeug kann sich beim Rückschlag über Ihre Hand bewegen.
- c) **Meiden Sie mit Ihrem Körper den Bereich, in den das Elektrowerkzeug bei einem Rückschlag bewegt wird.** Der Rückschlag treibt das Elektrowerkzeug in die Richtung entgegengesetzt zur Bewegung der Schleifscheibe an der Blockierstelle.
- d) **Arbeiten Sie besonders vorsichtig im Bereich von Ecken, scharfen Kanten usw. Verhindern Sie, dass Einsatzwerkzeuge vom Werkstück zurückprallen und verklemmen.** Das rotierende Einsatzwerkzeug neigt bei Ecken, scharfen Kanten oder wenn es abprallt dazu, sich zu verklemmen. Dies verursacht einen Kontrollverlust oder Rückschlag.
- e) **Verwenden Sie kein Ketten- oder gezähntes Sägeblatt.** Solche Einsatzwerkzeuge verursachen häufig einen Rückschlag oder den Verlust der Kontrolle über das Elektrowerkzeug.

## **Besondere Sicherheitshinweise zum Schleifen und Trennschleifen**

- a) **Verwenden Sie ausschließlich die für Ihr Elektrowerkzeug zugelassenen Schleifkörper und die für diese Schleifkörper vorgesehene Schutzhaube.** Schleifkörper, die nicht für das Elektrowerkzeug vorgesehen sind, können nicht ausreichend abgeschirmt werden und sind unsicher.
- b) **Gekröpfte Schleifscheiben müssen so vormontiert werden, dass ihre Schleiffläche nicht über der Ebene des Schutzhaubenrandes hervorsteht.** Eine unsachgemäß montierte Schleifscheibe, die über die Ebene des Schutzhaubenrandes hinausragt, kann nicht ausreichend abgeschirmt werden.
- c) **Die Schutzhaube muss sicher am Elektrowerkzeug angebracht und für ein Höchstmaß an Sicherheit so eingestellt sein, dass der kleinstmögliche Teil des Schleifkörpers offen zum Bediener zeigt.** Die Schutzhaube hilft, die Bedienperson vor Bruchstücken, zufälligem Kontakt mit dem Schleifkörper sowie Funken, die Kleidung entzünden könnten, zu schützen.
- d) **Schleifkörper dürfen nur für die empfohlenen Einsatzmöglichkeiten verwendet werden. Zum Beispiel: Schleifen Sie nie mit der Seitenfläche einer Trennscheibe.** Trennscheiben sind zum Materialabtrag mit der Kante der Scheibe bestimmt. Seitliche Krafteinwirkung auf diese Schleifkörper kann sie zerbrechen.
- e) **Verwenden Sie immer unbeschädigte Spannflansche in der richtigen Größe und Form für die von Ihnen gewählte Schleif-**

**scheibe.** Geeignete Flansche stützen die Schleifscheibe und verringern so die Gefahr eines Schleifscheibenbruchs. Flansche für Trennscheiben können sich von den Flanschen für andere Schleifscheiben unterscheiden.

- f) **Verwenden Sie keine abgenutzten Schleifscheiben von größeren Elektrowerkzeugen.** Schleifscheiben für größere Elektrowerkzeuge sind nicht für die höheren Drehzahlen von kleineren Elektrowerkzeugen ausgelegt und können brechen.

### Weitere besondere Sicherheitshinweise zum Trennschleifen

- a) **Vermeiden Sie ein Blockieren der Trennscheibe oder zu hohen Anpressdruck. Führen Sie keine übermäßig tiefen Schnitte aus.** Eine Überlastung der Trennscheibe erhöht deren Beanspruchung und die Anfälligkeit zum Verkanten oder Blockieren und damit die Möglichkeit eines Rückschlags oder Schleifkörperbruchs.
- b) **Meiden Sie den Bereich vor und hinter der rotierenden Trennscheibe.** Wenn Sie die Trennscheibe im Werkstück von sich wegbewegen, kann im Falle eines Rückschlags das Elektrowerkzeug mit der sich drehenden Scheibe direkt auf Sie zugeschleudert werden.
- c) **Falls die Trennscheibe verklemmt oder Sie die Arbeit unterbrechen, schalten Sie das Gerät aus und halten Sie es ruhig, bis die Scheibe zum Stillstand gekommen ist. Versuchen Sie nie, die noch laufende Trennscheibe aus dem Schnitt zu ziehen, sonst kann ein Rückschlag erfolgen.** Ermitteln und beheben Sie

die Ursache für das Verklemmen.

- d) **Schalten Sie das Elektrowerkzeug nicht wieder ein, solange es sich im Werkstück befindet. Lassen Sie die Trennscheibe erst ihre volle Drehzahl erreichen, bevor Sie den Schnitt vorsichtig fortsetzen.** Andernfalls kann die Scheibe verhaken, aus dem Werkstück springen oder einen Rückschlag verursachen.
- e) **Stützen Sie Platten oder große Werkstücke ab, um das Risiko eines Rückschlags durch eine eingeklemmte Trennscheibe zu vermindern.** Große Werkstücke können sich unter ihrem eigenen Gewicht durchbiegen. Das Werkstück muss auf beiden Seiten der Scheibe abgestützt werden, und zwar sowohl in der Nähe der Trennscheibe als auch an der Kante.
- f) **Seien Sie besonders vorsichtig bei „Tauschnitten“ in bestehende Wände oder andere nicht einsehbare Bereiche.** Die eintauchende Trennscheibe kann beim Schneiden in Gas- oder Wasserleitungen, elektrische Leitungen oder andere Objekte einen Rückschlag verursachen.

### Zusätzliche Sicherheitshinweise zum Arbeiten mit Drahtbürsten

#### Besondere Sicherheitshinweise zum Arbeiten mit Drahtbürsten:

- **Beachten Sie, dass die Drahtbürste auch während des üblichen Gebrauchs Drahtstücke verliert. Überlasten Sie die Drähte nicht durch zu hohen Anpressdruck.** Wegfliegende Drahtstücke kön-

nen sehr leicht durch dünne Kleidung und/oder die Haut dringen.

- **Wird eine Schutzhaube empfohlen, verhindern Sie, dass sich Schutzhaube und Drahtbürste berühren können.** Teller- und Topfbürsten können durch Anpressdruck und Zentrifugalkräfte ihren Durchmesser vergrößern.

## Weiterführende Sicherheitshinweise

- Schließen Sie das Gerät nur an eine Steckdose mit Fehlerstrom-Schutzrichtung (FI-Schalter) mit einem Bemessungsfehlerstrom von nicht mehr als 30 mA an.
- Halten Sie Netzkabel und Verlängerungskabel von der Scheibe fern. Ziehen Sie bei Beschädigung oder Durchschneiden sofort den Netzstecker aus der Steckdose. Berühren Sie die Leitung nicht, bevor sie vom Netz getrennt ist. Es besteht Gefahr durch elektrischen Schlag.
- Wenn die Anschlussleitung des Elektrowerkzeuges beschädigt ist, muss sie durch eine speziell vorgeschaltete Anschlussleitung ersetzt werden, die über die Kundendienstorganisation erhältlich ist.
- Verwenden Sie nur Schleifscheiben, deren aufgedruckte Drehzahl mindestens so hoch ist wie die auf dem Typenschild des Gerätes angegebene.
- Unterziehen Sie die Schleifscheibe vor dem Gebrauch einer Sichtprüfung. Verwenden Sie keine beschädigten oder verformten Schleifscheiben. Wechseln Sie eine abgenutzte Schleifscheibe aus.
- Achten Sie darauf, dass beim Schleifen entstehende Funken keine Gefahr hervorrufen, z. B. Personen treffen oder entflammbare Substanzen entzünden.

- Tragen Sie beim Schleifen, Bürsten und Trennen stets eine Schutzbrille, Sicherheitshandschuhe, einen Atemschutz und einen Gehörschutz.
- Halten Sie nie die Finger zwischen Schleifscheibe und Funkschutz oder in die Nähe der Schutzhauben. Es besteht Gefahr durch Quetschen.
- Die rotierenden Teile des Gerätes können aus funktionellen Gründen nicht abgedeckt werden. Gehen Sie daher mit Bedacht vor. Sichern Sie das Werkstück gut, um ein Verrutschen zu vermeiden, wodurch Ihre Hände mit der Schleifscheibe in Berührung kommen könnten.
- Das Werkstück wird beim Schleifen heiß. Nicht an der bearbeiteten Stelle anfassen, lassen Sie es abkühlen. Es besteht Verbrennungsgefahr. Verwenden Sie kein Kühlmittel oder ähnliches.
- Arbeiten Sie mit dem Gerät nicht, wenn Sie müde sind oder nach der Einnahme von Alkohol oder Tabletten. Legen Sie immer rechtzeitig eine Arbeitspause ein.
- Schalten Sie das Gerät aus und ziehen Sie den Netzstecker
  - zum Lösen eines blockierten Einsatzwerkzeuges,
  - wenn die Anschlussleitung beschädigt oder verheddert ist,
  - bei ungewöhnlichen Geräuschen.

## Restrisiken

Auch wenn Sie dieses Elektrowerkzeug vorschriftsmäßig bedienen, bleiben immer Restrisiken bestehen. Folgende Gefahren können im Zusammenhang mit der Bauweise und Ausführung dieses Elektrowerkzeuges auftreten:

- a) Lungenschäden, falls kein geeigneter Atemschutz getragen wird.
- b) Gehörschäden, falls kein geeigneter Gehörschutz getragen wird.

- c) Gesundheitsschäden durch
- Berührung der Schleifwerkzeuge im nicht abgedeckten Bereich;
  - Herausschleudern von Teilen aus Werkstücken oder beschädigten Schleifscheiben.
- d) Gesundheitsschäden, die aus Hand-Arm-Schwingungen resultieren, falls das Gerät über einen längeren Zeitraum verwendet wird oder nicht ordnungsgemäß geführt und gewartet wird.



Warnung! Dieses Elektrowerkzeug erzeugt während des Betriebs ein elektromagnetisches Feld. Dieses Feld kann unter bestimmten Umständen aktive oder passive medizinische Implantate beeinträchtigen. Um die Gefahr von ernsthaften oder tödlichen Verletzungen zu verringern, empfehlen wir Personen mit medizinischen Implantaten ihren Arzt und den Hersteller des medizinischen Implantats zu konsultieren, bevor die Maschine bedient wird.

## Arbeitshinweise



**Achten Sie bei der Wahl des Werkzeugs darauf, dass dessen zulässige Drehzahl mindestens so hoch ist, wie die angegebene Höchstdrehzahl des Winkelschleifers.**

**Achten Sie bei der Wahl der Scheibe auf den maximal zugelassenen Durchmesser und die maximal zugelassene Stärke. Achten Sie bei der Wahl der Bürste auf die Gewindegröße M14.**



## Schruppschleifen



**Verwenden Sie niemals Trennscheiben zum Schruppen!**



**Das Gerät darf mit Schruppscheibe nur mit montierter Schutzhaube betrieben werden.**

Montieren Sie zum Schruppschleifen die Schutzhaube (4), siehe „Schutzhaube montieren/einstellen/demontieren“.

Üben Sie nur mäßigen Druck auf das Werkstück aus. Bewegen Sie das Gerät gleichmäßig hin und her.

Bei einem Arbeitswinkel von 30° bis 40° erzielen Sie beim Schruppschleifen das beste Ergebnis.



## Schleifen mit Drahtbürste



**Achten Sie bei der Auswahl der Drahtbürste unbedingt auf die zulässige Drehzahl. Die zulässige Drehzahl der Drahtbürste muss mindestens so hoch sein wie die angegebene Höchstdrehzahl des Winkelschleifers.**



Schutzbrille tragen, es könnten sich Drähte lösen!

Geeignet zum Grobentrostern, Reinigen von Schweißnähten und Entfernen von Lack.

Drücken Sie die Drahtbürste mit mittlerer Kraft an das zu bearbeitende Werkstück. Überlasten Sie die Drahtbürste nicht durch zu hohen Anpressdruck.



## **G Trennschleifen**

 **Verwenden Sie niemals Schrupscheiben zum Trennen!**

 **Das Gerät darf mit Trennscheibe nur mit montierter Schutzhaube (4) und Aufsatz (4.1) betrieben werden.**

Montieren Sie zum Trennschleifen die Schutzhaube (4) mit Aufsatz (4.1), siehe „Schutzhaube montieren/einstellen/demontieren“ und „Aufsatz auf Schutzhaube montieren/demontieren“.

Es dürfen nur geprüfte, faserstoffverstärkte Trennscheiben verwendet werden. Arbeiten Sie grundsätzlich mit geringem Vorschub. Üben Sie nur mäßigen Druck auf das Werkstück aus. Arbeiten Sie stets im Gegenlauf. So wird das Gerät nicht unkontrolliert aus dem Schnitt gedrückt.

## **Aufbewahrung Spannschlüssel**

Der Spannschlüssel (8) kann im Handgriff (1) verstaut werden, siehe Detail-Bild **A**.

## **Montage**

 **Achtung! Verletzungsgefahr!**

- Achten Sie darauf, zum Arbeiten genügend Platz zu haben und andere Personen nicht zu gefährden.
- Vor Inbetriebnahme müssen alle Abdeckungen und Schutzvorrichtungen ordnungsgemäß montiert sein.
- Ziehen Sie den Netzstecker, bevor Sie Einstellungen am Gerät vornehmen.

## **Handgriff montieren**

 **Das Gerät darf nur mit montiertem Handgriff betrieben werden.**

Schrauben Sie den Handgriff (1) am Gewinde für den Handgriff fest. Wählen Sie je nach Arbeitsweise das Gewinde für Handgriff (2) links oder rechts am Gerät. Siehe Abbildung **A**.

## **B Schutzhaube montieren/einstellen/demontieren**

Stellen Sie die Schutzhaube so ein, dass ein Funkenflug oder abgelöste Teile weder den Anwender noch umstehende Personen treffen können.

Die Stellung der Schutzhaube hat ebenfalls so zu erfolgen, dass der Funkenflug brennbare Teile, auch umliegend, nicht entzündet.

### **A Schleifscheibe demontieren:**

1. Drücken Sie die Spindel-Arretiertaste (6).
2. Drehen Sie die Aufnahmespindel (11), bis die Spindel-Arretierung die Aufnahmespindel fixiert. Halten Sie die Spindel-Arretiertaste (6) weiter gedrückt.
3. Lösen Sie die Spannmutter (10) mit dem Spannschlüssel (8). Sie können die Spindel-Arretiertaste (6) loslassen.
4. Nehmen Sie die Spannmutter (10) und den Aufnahmeflansch (9) und die Trenn-/Schleifscheibe/Bürste von der Aufnahmespindel (11) ab.

### **B Schutzhaube montieren:**

1. Setzen Sie die Schutzhaube (4) so auf das Gerät auf, dass die offene Seite zum Gerät hin zeigt.

- Die Aussparungen an der Schutzhaube müssen in das Raster (12) am Gerät passen, es ist nur eine Position möglich.
2. Drücken Sie den Hebel unterhalb der Schutzhaube (4) in Richtung Gerät und drehen Sie die Schutzhaube gleichzeitig links herum.
  3. Drehen Sie die Schutzhaube (4) in Arbeitsposition. Die geschlossene Seite der Schutzhaube muss stets zum Bediener zeigen.
  4. Justieren Sie die Position der Schutzhaube nach, wenn Sie beim Gebrauch feststellen, dass die Schutzhaube nicht optimal abschirmt.

### Schutzhaube demontieren:

1. Drücken Sie den Hebel unterhalb der Schutzhaube (4) und drehen Sie die Schutzhaube (4) rechts herum, bis die offene Seite der Schutzhaube zum Gerät zeigt.
2. Die Aussparungen an der Schutzhaube müssen mit dem Raster am Gerät übereinstimmen, dann können Sie die Schutzhaube (4) nach oben abnehmen.

## G Aufsatz auf Schutzhaube montieren/demontieren

### Aufsatz montieren

1. Entfernen Sie ggf. die Scheibe für einen besseren Zugriff, siehe „Scheibe montieren/wechseln“.
2. Setzen Sie den Aufsatz (4.1) an der Schutzhaube (4) an.
3. Schieben Sie den Aufsatz (4.1) auf die Schutzhaube (4) auf, bis sie hörbar einrastet.

### Aufsatz demontieren

1. Entfernen Sie ggf. die Scheibe für einen besseren Zugriff, siehe „Scheibe montieren/wechseln“.

2. Entriegeln Sie den Aufsatz (4.1), indem Sie die Raste (13) von der Schutzhaube (4) schieben.
3. Drehen Sie den Aufsatz (4.1) von der Schutzhaube (4) ab.

## D Scheibe montieren/wechseln

1. Drücken Sie die Spindel-Arretiertaste (6).
2. Drehen Sie die Aufnahmespindel (11), bis die Spindel-Arretierung die Aufnahmespindel fixiert. Halten Sie die Spindel-Arretiertaste (6) weiter gedrückt.
3. Lösen Sie die Spannmutter (10) mit dem Spanschlüssel (8). Sie können die Spindel-Arretiertaste (6) loslassen.
4. Setzen Sie die gewünschte Scheibe auf den Aufnahmeflansch (A 9). Die Beschriftung der Scheibe zeigt grundsätzlich zum Gerät.



**Ist auf Ihrer Scheibe die Drehrichtung gekennzeichnet, achten Sie bei der Montage darauf, dass Sie mit der Laufrichtung des Winkelschleifers übereinstimmt. Diese ist am Gerät neben der Spindel-Arretiertaste (6) angegeben (↙).**



Achten Sie darauf, dass der Aufnahmeflansch (A 9) so auf das Gerät aufgesetzt ist, dass die Aussparungen im Aufnahmeflansch in die Kante am Gerät greifen. Die Aufnahmespindel (11) muss sich mitdrehen, wenn Sie den Aufnahmeflansch drehen.

5. Setzen Sie die Spannmutter (10) wieder auf die Aufnahmespindel (11) auf. Die flache Seite der Spannmutter zeigt zum Einsatzwerkzeug, wenn die Stärke

der Scheibenaufnahme < 5 mm ist. Ist die Stärke der Scheibenaufnahme ≥ 5 mm drehen Sie die Spannmutter. Siehe Bild **A**.

6. Drücken Sie die Spindel-Arretiertaste (6) und drehen Sie die Aufnahmespindel (11), bis die Spindel-Arretierung die Aufnahmespindel fixiert. Ziehen Sie die Spannmutter (10) mit dem Spannschlüssel (8) wieder fest. Sie können die Spindel-Arretiertaste (6) loslassen.

## **E** Drahtbürste montieren/ wechseln

1. Drücken Sie die Spindel-Arretiertaste (6).
2. Drehen Sie die Aufnahmespindel (11), bis die Spindel-Arretierung die Aufnahmespindel fixiert. Halten Sie die Spindel-Arretiertaste (6) weiter gedrückt.
3. Lösen Sie die Drahtbürste mit einem Maulschlüssel (nicht im Lieferumfang enthalten). Sie können die Spindel-Arretiertaste (6) loslassen.
4. Setzen Sie die gewünschte Drahtbürste auf die Aufnahmespindel.
5. Drücken Sie die Spindel-Arretiertaste (6) und drehen Sie die Drahtbürste auf die Aufnahmespindel (11). Ziehen Sie die Drahtbürste mit dem Maulschlüssel fest. Sie können die Spindel-Arretiertaste (6) loslassen.

## Bedienung



### **Achtung!** **Verletzungsgefahr!**

- Ziehen Sie vor allen Arbeiten an dem Gerät den Netzstecker.
- Verwenden Sie nur vom Hersteller empfohlene Schleifscheiben und Zubehörteile. Der Gebrauch anderer Einsatzwerkzeuge und anderen Zubehörs kann eine Verletzungsgefahr für Sie bedeuten.

- Verwenden Sie nur Zubehörteile, die Angaben tragen über Hersteller, Art der Bindung, Abmessung und zulässige Umdrehungszahl.
- Verwenden Sie nur Zubehörteile, deren aufgedruckte Drehzahl mindestens so hoch ist wie die auf dem Typenschild des Gerätes angegebene.
- Verwenden Sie keine abgebrochenen, gesprungenen oder anderweitig beschädigten Schleifscheiben.
- Betreiben Sie das Gerät niemals ohne Schutzeinrichtungen.
- **Stützen Sie Platten oder Werkstücke ab, um das Risiko eines Rückschlags durch eine eingeklemmte Trennscheibe zu vermindern.** Große Werkstücke können sich unter ihrem eigenen Gewicht durchbiegen. Das Werkstück muss auf beiden Seiten der Scheibe abgestützt werden, und zwar sowohl in der Nähe der Trennscheibe als auch an der Kante.



**Halten Sie Ihre Hände von der Scheibe fern, wenn das Gerät in Betrieb ist. Es besteht Verletzungsgefahr.**



### **Hinweise zum Wechseln:**

- Betreiben Sie das Gerät niemals ohne Schutzeinrichtungen.
- Vergewissern Sie sich, dass die auf dem Werkzeug angegebene Drehzahl gleich oder größer als die Bemessungs-leerlaufdrehzahl des Gerätes ist.
- Vergewissern Sie sich, dass die Maße des Werkzeugs zum Gerät passen.
- Benutzen Sie nur einwandfreie Scheiben (Klangprobe: sie haben beim Anschlagen mit Plastikhammer einen klaren Klang).

- Bohren Sie eine zu kleine Aufnahmebohrung der Schleifscheibe nicht nachträglich auf.
- Verwenden Sie keine getrennten Reduzierbuchsen oder Adapter, um Schleifscheiben mit großem Loch passend zu machen.
- Verwenden Sie keine Sägeblätter.
- Zum Aufspannen der Schleifwerkzeuge dürfen nur die mitgelieferten Spannflansche verwendet werden. Die Zwischenlagen zwischen Spannflansch und Schleifwerkzeuge müssen aus elastischen Stoffen z. B. Gummi, weicher Pappe usw., bestehen.
- Montieren Sie das Gerät nach dem Werkzeugwechsel wieder vollständig.



Schalten Sie das Gerät aus und ziehen Sie den Netzstecker. Lassen Sie das Gerät abkühlen.



Tragen Sie beim Werkzeugwechsel Schutzhandschuhe, um Schnittverletzungen zu vermeiden.



Die Spannmutter darf nicht zu fest angezogen werden, um ein Brechen von Scheibe und Mutter zu vermeiden.

## Ein- und Ausschalten



Achten Sie darauf, dass die Spannung des Netzanschlusses mit dem Typenschild am Gerät übereinstimmt.



Schließen Sie das Gerät an die Netzspannung an.

1. Zum Einschalten schieben Sie den Ein-/Ausschalter (3) nach vorne in Richtung Gerät.

2. Zum Ausschalten lassen Sie den Ein-/Ausschalter los. Das Gerät schaltet ab.

Warten Sie nach dem Einschalten ab, bis das Gerät seine max. Drehzahl erreicht hat. Beginnen Sie erst dann mit dem Arbeiten.



**Das Werkzeug läuft nach, nachdem das Gerät abgeschaltet wurde. Es besteht Verletzungsgefahr.**

## Probelauf:

Führen Sie vor dem ersten Arbeiten und nach jedem Werkzeugwechsel einen Probelauf ohne Belastung durch. Schalten Sie das Gerät sofort aus, wenn das Werkzeug unruhig läuft, beträchtliche Schwingungen auftreten oder abnorme Geräusche zu hören sind.

## Dauerbetrieb

1. Schalten Sie das Gerät ein.  
**Dauerbetrieb einschalten:**
2. Drücken Sie den vorderen Teil des Ein-/Ausschalter (3) im angeschalteten Zustand in Richtung Gerät. Der Ein-/Ausschalter rastet ein.  
**Dauerbetrieb ausschalten:**
3. Drücken Sie kurz auf den hinteren Teil des Ein-/Ausschalters (3). Der Ein-/Ausschalter springt in die Ausgangsstellung zurück. Das Gerät schaltet sich ab.

## Reinigung und Wartung Lagerung



Ziehen Sie vor jeglicher Einstellung, Instandhaltung oder Instandsetzung den Netzstecker.



**Lassen Sie Arbeiten, die nicht in dieser Betriebsanleitung beschrieben sind, von einer Fachwerkstatt durchführen. Verwenden Sie nur Originalteile. Lassen Sie das Gerät vor allen Wartungs- und Reinigungsarbeiten abkühlen. Es besteht Verbrennungsgefahr!**

Kontrollieren Sie das Gerät vor jedem Gebrauch auf offensichtliche Mängel wie lose, abgenutzte oder beschädigte Teile, korrekten Sitz von Schrauben oder anderer Teile. Prüfen Sie insbesondere die Schleifscheibe. Tauschen Sie beschädigte Teile aus.

### Reinigung



Verwenden Sie keine Reinigungs- bzw. Lösungsmittel. Chemische Substanzen können die Kunststoffteile des Gerätes angreifen. Reinigen Sie das Gerät niemals unter fließendem Wasser.

- Reinigen Sie das Gerät nach jedem Gebrauch gründlich.
- Reinigen Sie die Lüftungsöffnungen und die Oberfläche des Gerätes mit einer weichen Bürste, einem Pinsel oder einem Tuch.

- Bewahren Sie das Gerät an einem trockenen und staubgeschützten Ort auf, und außerhalb der Reichweite von Kindern.
- Schleifscheiben müssen trocken und hochkant aufbewahrt werden und dürfen nicht gestapelt werden.

### Entsorgung/ Umweltschutz

Führen Sie Gerät, Zubehör und Verpackung einer umweltgerechten Wiederverwertung zu.



Elektrogeräte gehören nicht in den Hausmüll. Das Symbol der durchgestrichenen Mülltonne bedeutet, dass dieses Produkt am Ende der Nutzungszeit nicht über den Hausmüll entsorgt werden darf.

Richtlinie 2012/19/EU über Elektro- und Elektronik-Altgeräte: Verbraucher sind gesetzlich dazu verpflichtet, Elektro- und Elektronikgeräte am Ende ihrer Lebensdauer einer umweltgerechten Wiederverwertung zuzuführen. Auf diese Weise wird eine umwelt- und ressourcenschonende Verwertung sichergestellt.

Je nach Umsetzung in nationales Recht können Sie folgende Möglichkeiten haben:

- an einer Verkaufsstelle zurückgeben,
- an einer offiziellen Sammelstelle abgeben,
- an den Hersteller/Inverkehrbringer zurücksenden.

Nicht betroffen sind den Altgeräten beigefügte Zubehörteile und Hilfsmittel ohne Elektrobestandteile.

**Zusätzliche Entsorgungshinweise für Deutschland nach Elektro- und Elektronikgerätegesetz:** Das Gerät ist bei eingerichteten Sammelstellen, Wertstoffhöfen oder Entsorgungsbetrieben abzugeben. Zudem sind Vertrieber von Elektro- und Elektronikgeräten sowie Vertrieber von Lebensmitteln zur Rücknahme verpflichtet. LIDL bietet Ihnen Rückgabemöglichkeiten direkt in den Filialen und Märkten an. Rückgabe und Entsorgung sind für Sie kostenfrei. Beim Kauf eines Neugerätes haben Sie das Recht, ein entsprechendes Altgerät unentgeltlich zurückzugeben.

Zusätzlich haben Sie die Möglichkeit, unabhängig vom Kauf eines Neugerätes, unentgeltlich (bis zu drei) Altgeräte abzugeben, die in keiner Abmessung größer als 25 cm sind. Bitte entnehmen Sie vor der Rückgabe Batterien oder Akkumulatoren, die nicht vom Altgerät umschlossen sind, sowie Lampen, die zerstörungsfrei entnommen werden können und führen diese einer separaten Sammlung zu.

## Fehlersuche



Ziehen Sie vor allen Arbeiten an dem Gerät den Netzstecker.  
Gefahr durch elektrischen Schlag!

Problem	Mögliche Ursache	Fehlerbehebung
Gerät startet nicht	Netzspannung fehlt Haussicherung spricht an	Steckdose, Netzkabel, Leitung, Netzstecker prüfen, ggf. Reparatur durch Elektrofachmann, Haussicherung prüfen.
	Ein-/Ausschalter (3) defekt	Reparatur durch Kundendienst
	Motor defekt	
Schleifwerkzeug bewegt sich nicht, obwohl Motor läuft	Spannmutter locker	Spannmutter anziehen (siehe „Scheibe wechseln“)
	Werkstück, Werkstückreste oder Reste der Schleifwerkzeuge blockieren Antrieb	Blockaden entfernen
Motor wird langsamer und bleibt stehen	Gerät wird durch Werkstück überlastet	Druck auf Schleifwerkzeug verringern
		Werkstück ungeeignet
Schleifscheibe läuft unrund, abnorme Geräusche sind zu hören	Spannmutter locker	Spannmutter anziehen (siehe „Scheibe wechseln“)
	Schleifscheibe defekt	Schleifscheibe wechseln

## Ersatzteile/Zubehör

**Ersatzteile und Zubehör  
erhalten Sie unter  
www.grizzlytools.shop**

Sollten Sie Probleme mit dem Bestellvorgang haben, verwenden Sie bitte das Kontaktformular. Bei weiteren Fragen wenden Sie sich an das „Service-Center“ (siehe Seite 24).

1	Handgriff	91106058
4	Schutzhaube	91110298
5	Schleifscheibe	30211117
8	Spannschlüssel	91105183
9	Aufnahmeflansch	
10	Spannmutter	91103219
	Topfbürste, gewellter Draht	91103213
	Topfbürste, gezopfter Draht	91103214

## Garantie

Sehr geehrte Kundin, sehr geehrter Kunde, Sie erhalten auf dieses Gerät 3 Jahre Garantie ab Kaufdatum.

Im Falle von Mängeln dieses Gerätes stehen Ihnen gegen den Verkäufer des Gerätes gesetzliche Rechte zu. Diese gesetzlichen Rechte werden durch unsere im Folgenden dargestellte Garantie nicht eingeschränkt.

### Garantiebedingungen

Die Garantiefrist beginnt mit dem Kaufdatum. Bitte bewahren Sie den Original-Kassenbon gut auf. Diese Unterlage wird als Nachweis für den Kauf benötigt. Tritt innerhalb von drei Jahren ab dem Kaufdatum dieses Gerätes ein Material- oder Fabrikationsfehler auf, wird das Gerät von uns – nach unserer Wahl – für Sie kostenlos

repariert oder ersetzt. Diese Garantieleistung setzt voraus, dass innerhalb der Drei-Jahres-Frist das defekte Gerät und der Kaufbeleg (Kassenbon) vorgelegt und schriftlich kurz beschrieben wird, worin der Mangel besteht und wann er aufgetreten ist.

Wenn der Defekt von unserer Garantie gedeckt ist, erhalten Sie das reparierte oder ein neues Gerät zurück. Mit Reparatur oder Austausch des Gerätes beginnt kein neuer Garantiezeitraum.

### Garantiezeit und gesetzliche Mängelansprüche

Die Garantiezeit wird durch die Gewährleistung nicht verlängert. Dies gilt auch für ersetzte und reparierte Teile. Eventuell schon beim Kauf vorhandene Schäden und Mängel müssen sofort nach dem Auspacken gemeldet werden. Nach Ablauf der Garantiezeit anfallende Reparaturen sind kostenpflichtig.

### Garantieumfang

Das Gerät wurde nach strengen Qualitätsrichtlinien sorgfältig produziert und vor Anlieferung gewissenhaft geprüft.

Die Garantieleistung gilt für Material- oder Fabrikationsfehler. Diese Garantie erstreckt sich nicht auf Geräteteile, die normaler Abnutzung ausgesetzt sind und daher als Verschleißteile angesehen werden können (z.B. Schleifscheibe, Spannflansche) oder für Beschädigungen an zerbrechlichen Teilen (z.B. Schalter).

Diese Garantie verfällt, wenn das Gerät beschädigt, nicht sachgemäß benutzt oder nicht gewartet wurde. Für eine sachgemäße Benutzung des Gerätes sind alle in der Betriebsanleitung aufgeführten Anweisungen genau einzuhalten. Verwendungszwecke und Handlungen, von denen in der Betriebsanleitung abgeraten oder vor denen gewarnt wird, sind unbedingt zu vermeiden.



Das Gerät ist lediglich für den privaten und nicht für den gewerblichen Gebrauch bestimmt. Bei missbräuchlicher und unsachgemäßer Behandlung, Gewaltanwendung und bei Eingriffen, die nicht von unserer autorisierten Service-Niederlassung vorgenommen wurden, erlischt die Garantie.

### Abwicklung im Garantiefall

Um eine schnelle Bearbeitung Ihres Anliegens zu gewährleisten, folgen Sie bitte den folgenden Hinweisen:

- Bitte halten Sie für alle Anfragen den Kassenbon und die Identifikationsnummer (IAN 409154\_2207) als Nachweis für den Kauf bereit.
- Die Artikelnummer entnehmen Sie bitte dem Typenschild.
- Sollten Funktionsfehler oder sonstige Mängel auftreten kontaktieren Sie zunächst die nachfolgend benannte Serviceabteilung **telefonisch** oder per **E-Mail**. Sie erhalten dann weitere Informationen über die Abwicklung Ihrer Reklamation.
- Ein als defekt erfasstes Gerät können Sie, nach Rücksprache mit unserem Kundenservice, unter Beifügung des Kaufbelegs (Kassenbons) und der Angabe, worin der Mangel besteht und wann er aufgetreten ist, für Sie portofrei an die Ihnen mitgeteilte Service-Anschrift übersenden. Um Annahmeprobleme und Zusatzkosten zu vermeiden, benutzen Sie unbedingt nur die Adresse, die Ihnen mitgeteilt wird. Stellen Sie sicher, dass der Versand nicht unfrei, per Sperrgut, Express oder sonstiger Sonderfracht erfolgt. Senden Sie das Gerät bitte inkl. aller beim Kauf mitgelieferten Zubehörteile ein und sorgen Sie für eine ausreichend sichere Transportverpackung.

## Reparatur-Service

Sie können Reparaturen, **die nicht der Garantie unterliegen**, gegen Berechnung von unserer Service-Niederlassung durchführen lassen. Sie erstellt Ihnen gerne einen Kostenvoranschlag.

Wir können nur Geräte bearbeiten, die ausreichend verpackt und frankiert eingeschickt wurden.

**Achtung:** Bitte senden Sie Ihr Gerät gereinigt und mit Hinweis auf den Defekt an unsere Service-Niederlassung.

Nicht angenommen werden unfrei - per Sperrgut, Express oder mit sonstiger Sonderfracht - eingeschickte Geräte.

Die Entsorgung Ihrer defekten, eingesendeten Geräte führen wir kostenlos durch.

## Service-Center

**DE** **Service Deutschland**  
Tel.: 0800 54 35 111  
E-Mail: grizzly@lidl.de  
**IAN 409154\_2207**

**AT** **Service Österreich**  
Tel.: 0800 447744  
E-Mail: grizzly@lidl.at  
**IAN 409154\_2207**

**CH** **Service Schweiz**  
Tel.: 0800 56 44 33  
E-Mail: grizzly@lidl.ch  
**IAN 409154\_2207**

## Importeur

Bitte beachten Sie, dass die folgende Anschrift keine Serviceanschrift ist. Kontaktieren Sie zunächst das oben genannte Service-Center.

**Grizzly Tools GmbH & Co. KG**  
Stockstädter Straße 20  
63762 Großostheim  
Deutschland  
www.grizzlytools.de



# Content

<b>Introduction .....</b>	<b>25</b>	<b>Assembly .....</b>	<b>35</b>
<b>Intended purpose .....</b>	<b>26</b>	Mount handgrip .....	36
<b>General description .....</b>	<b>26</b>	Assemble/set protective hood/ demounting .....	36
Extent of the delivery .....	26	Fitting the attachment to/removing the attachment from the protective cover ..	36
Description of function .....	26	Installing/changing disc .....	37
Overview .....	26	Installing/changing the wire brush ...	37
<b>Technical data .....</b>	<b>26</b>	<b>Operation .....</b>	<b>37</b>
<b>Notes on safety .....</b>	<b>27</b>	Turning on and off .....	38
Symbols and icons .....	27	Continuous operation .....	39
General Safety Directions for Power Tools .....	28	<b>Cleaning and servicing .....</b>	<b>39</b>
Safety instructions for all applications ..	30	Cleaning .....	39
<b>Additional safety instructions for all applications .....</b>	<b>31</b>	<b>Storage .....</b>	<b>39</b>
Kickback and corresponding precautions .....	31	<b>Waste disposal and environmental protection .....</b>	<b>39</b>
Special safety instructions for grinding and cutting .....	32	<b>Replacement parts/Accessories ..</b>	<b>40</b>
Other special safety instructions for cutting grinding .....	33	<b>Troubleshooting .....</b>	<b>41</b>
Additional safety instructions for working with wire brushes .....	33	<b>Guarantee .....</b>	<b>42</b>
Additional safety instructions .....	33	<b>Repair Service .....</b>	<b>43</b>
RESIDUAL RISKS .....	34	<b>Service-Center .....</b>	<b>43</b>
<b>Practical tips .....</b>	<b>34</b>	<b>Importer .....</b>	<b>43</b>
Scrubbing wheels .....	35	<b>Translation of the original EC declaration of conformity ....</b>	<b>325</b>
Grinding with a wire brush .....	35	<b>Exploded Drawing .....</b>	<b>341</b>
Cutting disc .....	35		
Chuck key storage .....	35		

## Introduction

Congratulations on the purchase of your new device. With it, you have chosen a high quality product. During production, this equipment has been checked for quality and subjected to a final inspection. The functionality of your equipment is therefore guaranteed.



The operating instructions constitute part of this product. They contain important information on safety, use and disposal.

Before using the product, familiarise yourself with all of the operating and safety instructions. Use the product only as described and for the applications specified. Keep this manual safely and in the event that the product is passed on, hand over all documents to the third party.

## Intended purpose

The angle grinder is a tool for cutting, grinding, scrubbing and brushing metal, concrete or tiles without using water. This tool is intended for use with a wire brush.

The device is not intended for any other types of applications (e.g. grinding with unsuitable grinding tools, grinding with a coolant solution, grinding or cutting hazardous materials such as asbestos).

The device is intended to be used by do-it-yourselfers. It was not designed for heavy commercial use. The tool is to be used by adults. Children over the age of 16 may not use the tool except under supervision. The manufacturer is not liable for damages caused by an improper use or incorrect operation of this device.

## General description



The illustration of the principal functioning parts can be found on the front and back foldout pages.

## Extent of the delivery

Carefully unpack the appliance and check that it is complete:

- Device
- Handgrip
- Protective hood
- Chuck key
- Instructions for use



**Cutting disc/grinding wheel/grinding disc/wire brush not included in delivery. For accessories, please refer to the chapter "Spare parts/accessories".**

## Description of function

The angle grinder is made for cutting, grinding, scrubbing or brushing metal. There is a special disc for each of the separate applications. Please refer to the information from the disc manufacturer.

Please refer to the descriptions below for information about the operating devices.

## Overview

- 1 Handgrip
- 2 Threads for handgrip
- 3 On/off switch
- 4 Protective hood
- 4.1 Attachment, protective cover
- 5 Grinding disc
- 6 Spindle stop button
- 7 Power plug
- 8 Chuck key
- A** 9 Mounting flange
- A** 10 Clamping nut
- A** 11 Mounting spindle
- B** 12 Grid
- C** 13 Notch

## Technical data

### Angle grinder..... PWS 115 B2

Rated input voltage

(U) ..230 V~ (alternating current), 50 Hz

Power input (P).....750 W

Idling speed (n)..... 12000 min<sup>-1</sup>

Cutting / roughing / grinding discs

Outside diameter .....max. Ø 115 mm

Bore hole ..... 22.23 mm

Thickness ..... max. 6 mm

Spindle thread.....M14

Thread length ..... max. 12 mm

Safety class.....  II

Protection category .....IPX0

Sound pressure level

(L<sub>PA</sub>)..... 89 dB; K<sub>PA</sub> = 3 dB  
 Sound power level (L<sub>WA</sub>)  
 measured..... 100 dB; K<sub>WA</sub> = 3 dB  
 Vibration level (a<sub>h</sub>)  
 Device handle .7,855 m/s<sup>2</sup>; K= 1,5 m/s<sup>2</sup>  
 Handle ..... 7,380 m/s<sup>2</sup>; K= 1,5 m/s<sup>2</sup>

The vibrations levels are the maximum values. The actual vibration values may vary depending on the used accessories. The vibration values are still affected by the handling for the user's.

Levels of noise and vibration were determined according to the norms and regulations in the declaration of conformity.

The vibration emission value has been measured according to a standardised testing method and may be used for comparison with another electric tool. The indicated vibration emission value may also be used for an introductory assessment of the exposure.

**Warning:**  
 The vibration emission value whilst actually using the electrical tool may vary from the given values independently of the type and way in which the electric tool is used. Try to keep the exposure to vibrations as low as possible. Examples of measures to reduce vibration exposure are the wearing of gloves when using the tool and limiting the working hours. For this purpose all parts of the operating cycle have to be considered (for example, times when the electric tool is switched off and times when it is switched on but running without any load).

## Notes on safety

 Caution! When using power tools, observe the following basic safety measures for the prevention of electric shocks and the risk of injury and fire. Please read all these instructions before using this electric tool and please keep the safety instructions.

## Symbols and icons

### Symbols on the device:

-  Warning!
-  Risk of injury from the rotating tool! Keep hands away.
-  Warning! Electric shock hazard. Always unplug the device before working on it.
-  Read the manual!
-  Wear ear protection
-  Wear eye protection
-  Wear breathing protection
-  Risk of cuts! Wear cut-resistant gloves.
-  Safety class II (Double insulation)
-  Electrical machines do not belong with domestic waste.

### Symbols used in the instructions:

 **Hazard symbols with information on prevention of personal injury and property damage**



Precaution symbol with information on prevention of harm / damage.



Pull out the mains plug.



Connect the machine to the power supply.



Notice symbol with information on how to handle the device properly.

## General Safety Directions for Power Tools



**WARNING! READ ALL SAFETY DIRECTIONS AND INSTRUCTIONS.** Omissions in the compliance with safety directions and instructions can cause electrical shock, fire and/or severe injuries.

### Retain all safety directions and instructions for future use.

The term „power tool“ in the warnings refers to your mains-operated (corded) power tool or battery-operated (cordless) power tool).

### Work area safety :

- **Keep work area clean and well lit.** Cluttered or dark areas invite accidents.
- **Do not operate power tools in explosive atmospheres, such as in the presence of flammable liquids, gases or dust.** Power tools create sparks which may ignite the dust or fumes.
- **Keep children and bystanders away while operating a power tool.** Distractions can cause you to lose control.

### Electrical safety :

- **Power tool plugs must match the outlet. Never modify the plug in any way. Do not use any adapter plugs with earthed (grounded) power tools.** Unmodified plugs and matching outlets will reduce risk of electric shock
- **Avoid body contact with earthed or grounded surfaces, such as pipes, radiators, ranges and refrigerators.** There is an increased risk of electric shock if your body is earthed or grounded.
- **Do not expose power tools to rain or wet conditions.** Water entering a power tool will increase the risk of electric shock.
- **Do not abuse the cord. Never use the cord for carrying, pulling or unplugging the power tool. Keep cord away from heat, oil, sharp edges or moving parts.** Damaged or entangled cords increase the risk of electric shock.
- **When operating a power tool outdoors, use an extension cord suitable for outdoor use.** Use of a cord suitable for outdoor use reduces the risk of electric shock.
- **If operation of the power tool in a damp environment is unavoidable, please use a residual current circuitry.** The use of a residual current circuitry reduces the risk of an electric shock.

### Personal safety:

- **Stay alert, watch what you are doing and use common sense when operating a power tool. Do not use a power tool while**

**you are tired or under the influence of drugs, alcohol or medication.** A moment of inattention while operating power tools may result in serious personal injury.

- **Use personal protective equipment. Always wear eye protection.** Protective equipment such as dust mask, non-skid safety shoes, hard hat, or hearing protection used for appropriate conditions will reduce personal injuries.
- **Prevent unintentional starting. Ensure the switch is in the off-position before connecting to power source and/or battery pack, picking up or carrying the tool.** Carrying power tools with your finger on the switch or energising power tools that have the switch on invites accidents.
- **Remove any adjusting key or wrench before turning the power tool on.** A wrench or a key left attached to a rotating part of the power tool may result in personal injury.
- **Do not overreach. Keep proper footing and balance at all times.** This enables better control of the power tool in unexpected situations.
- **Dress properly. Do not wear loose clothing or jewellery. Keep your hair, clothing and gloves away from moving parts.** Loose clothes, jewellery or long hair can be caught in moving parts.
- **If devices are provided for the connection of dust extraction and collection facilities, ensure these are connected and properly used.** Use of dust collection can reduce dust-related hazards.

**Power tool use and care :**

- **Do not force the power tool. Use the correct power tool for your application.** The correct power tool will do the job better and safer at the rate for which it was designed.
- **Do not use the power tool if the switch does not turn it on and off.** Any power tool that cannot be controlled with the switch is dangerous and must be repaired.
- **Disconnect the plug from the power source and/or the battery pack from the power tool before making any adjustments, changing accessories, or storing power tools.** Such preventive safety measures reduce the risk of starting the power tool accidentally.
- **Store idle power tools out of the reach of children and do not allow persons unfamiliar with the power tool or these instructions to operate the power tool.** Power tools are dangerous in the hands of untrained users.
- **Maintain power tools. Check for misalignment or binding of moving parts, breakage of parts and any other condition that may affect the power tool's operation. If damaged, have the power tool repaired before use.** Many accidents are caused by poorly maintained power tools.
- **Keep cutting tools sharp and clean.** Properly maintained cutting tools with sharp cutting edges are less likely to bind and are easier to control.
- **Use the power tool, accessories and tool bits etc. in accordance with these instructions, taking into account the working condi-**

**tions and the work to be performed.** Use of the power tool for operations different from those intended could result in a hazardous situation.

**Service:**

- **Have your power tool serviced by a qualified repair person using only identical replacement parts.** This will ensure that the safety of the power tool is maintained.

**Safety instructions for all applications**

**Common safety instructions for grinding, working with wire brushes and cutting grinders:**

- **This electric tool is to be used as a grinder, wire brush and cutting grinder. Follow all safety instructions, directives, illustrations and facts which you receive with the device.** If you do not follow these instructions, an electrical shock, fire and/or serious injury may occur.
- **This electric tool is not suitable for sanding and polishing.** Using the electric tool in ways for which it is not intended may cause hazards and injuries.
- **Do not use any accessories that are not specifically intended and recommended for this electric tool by the manufacturer.** Simply because an accessory can be attached to your electric tool does not guarantee safe operation.
- **The allowable rotation speed of the attachment tools must be at least as high as the highest rotation speed indicated on the electric tool.** Accessories that run fas-

ter than the allowable speed can break and fly apart.

- **The outside diameter and thickness of the attachment tool must correspond to the dimensions indicated for your electric tool.**

Attachment tools which are wrongly dimensioned cannot be sufficiently shielded or controlled.

- **Attachment tools with threaded attachment must fit the threading of the grinding spindle exactly. For attachment tools which are mounted through a flange, the diameter of the hole in the attachment tool must fit the mounting diameter of the flange.**

Attachment tools which cannot be precisely attached to the electric tool turn unevenly, vibrate very strongly and can ultimately lead to a loss of control.

- **Never use damaged attachment tools. Check attachment tools such as grinding discs for chipping or cracks, grinding plates for cracks, wear or strong abrasion and wire brushes for loose or broken wires before using them. If the electric tool or the attachment tool falls off, check whether it is damaged or, use an undamaged attachment tool. If you have checked the attachment tool and attached it, keep yourself and any nearby persons beyond the level of the rotating attachment tool and allow the device to run for 1 min. at the highest rotational speed.** Damaged tools usually break during this test period.
- **Wear personal safety equipment. Depending on the application, use full face shields, eye protection or safety goggles. In**

**so far as it is appropriate, wear dust masks, ear protection, gloves or special aprons which keep small grinding and material particles away from you.** Eyes

should be protected from the foreign matter which can be caused to fly during the various applications. Dust or breathing masks should filter the dust that is created during operation. If you are exposed to loud noise for a long time, you may suffer hearing loss.

- **Ensure that other people are at a safe distance to your working area. Anyone who enters the working area should wear personal protective equipment.** Broken bits from the piece being worked or broken attachment tools can fly away and cause injuries even beyond the direct working area.
- **Hold the electric tool only by the insulated gripping surfaces when performing work in which the cutting tool may come into contact with hidden wiring or its own cord.** Contact with a live wire can also cause a charge in metal parts of the device and result in an electric shock.
- **Keep the cord away from the rotating attachment tool.** If you lose control of the device, the power cord can become separated or caught and your hand or arm may be pulled into the rotating attachment tool.
- **Never put the electric tool down before the attachment tool has come to a full stop.** The rotating attachment tool can come into contact with the surface upon which it is set, whereby you could lose control of the electric tool.
- **Never allow the electric tool to run while you are carrying it.**

Your clothing may accidentally come into contact with the rotating attachment tool and get caught and the attachment tool could drill into your body.

- **Clean the ventilation slots of your electric tool routinely.** The motor air pulls dust into the housing and, should too much metallic dust collect, could cause electrical hazards.
- **Never use the electric tool near flammable material.** Sparks could ignite this material.
- **Do not use attachment tools which require liquid coolant.** Using water or another liquid coolant could lead to electrical shock.

## **Additional safety instructions for all applications**

### **Kickback and corresponding precautions**

Kickback is the sudden reaction from a chopping or blocked grinder attachment such as a grinding disc, grinding plate, wire brush etc. Chopping or blocking leads to sudden stopping of the rotating attachment. This causes an uncontrolled electric tool to accelerate in a direction counter to the rotational direction of the attachment tool. If, for example, a grinding disc cuts into the workpiece or blocks it, the edge of the grinding disc that digs into the workpiece can get caught and, through that, break off the grinding disc or cause a kickback. The grinding disc then moves towards or away from the operator, depending on the direction of rotation of the disc at the blocked spot. Here, the grinding discs can also break. A kickback is caused by wrongly or incorrectly operating the electric tool.

It can be avoided by suitable cautionary measures, such as described below.

- a) Hold the electric tool very firmly and bring your body and your arm into a position in which you can resist the kickback force. Always use the supplemental handle if available to give you the best control over kickback force or reaction time during acceleration. The operator can master the kickback and reaction force through suitable precautions.
- b) Never bring your hands near a rotating attachment tool. The attachment tool can run over your hand in the kickback.
- c) Keep your body away from the area in which the electric tool would move during a kickback. The kickback drives the electric tool in the counter-direction to the rotation of the grinding disc at the blocked spot.
- d) Work particularly cautiously in corner areas or where there are sharp corners etc. Prevent the attachment tools from recoiling from the workpiece and jamming. The rotating attachment tool tends to jam when near corners, sharp edges or when it recoils from such. This causes a loss of control or kickback.
- e) Do not use chain or toothed saw blades. Such attachment tools frequently cause a kickback or loss of control over the electric tool.

### **Special safety instructions for grinding and cutting**

- a) **Use only grinders which have been approved for your electric tool and the protective hood intended for these grinders.**

Grinders which are not intended for the electric tool may not be sufficiently shielded and are unsafe.

- b) **Depressed Center grinding wheels must be pre-assembled so that their surface not above the level of the edge of the guard stands out.** An improperly mounted grinding wheel, which extends beyond the level of the edge of the guard, not sufficiently shielded.
- c) **The protective hood must be securely attached to the electric tool and adjusted so that the greatest level of safety is reached, i.e., the smallest possible amount of the grinder is exposed to the operator.** The protective hood should protect the operator from broken bits and accidental contact with the grinder.
- d) **Grinders may only be used for the recommended attachment options. For example: Never grind with the side surface of a cutting disc.** Cutting discs are for cutting material using the edge of the disc. Pushing sideways on these grinders can break them.
- e) **Always use undamaged clamping flanges of the correct size and shape for the grinding disc you selected.** Suitable flanges support the grinding disc and thus reduce the danger of the grinding disc breaking. Flanges for cutting discs can be distinguished from flanges for other grinding discs.
- f) **Do not use worn grinding discs for larger electric tools.** Grinding discs for larger electric tools are not set up for the higher rotation speeds of smaller electric tools and can break.



## Other special safety instructions for cutting grinding

- a) **Avoid blocking the cutting disc or pressing down too hard. Do not make any excessively deep cuts.** Overloading the cutting disc increases wear and its tendency to tilt or block and, with that, to kickback or break the grinder.
- b) **Avoid the area in front of and behind the rotating cutting disc.** When you move the cutting disc by itself in the workpiece, in the event that the electric tool kicks back with the rotating disc, it can spin directly towards you.
- c) **If the cutting disc jams, or you interrupt your work, switch the device off and hold it until the disc has come to a full stop. Never try to pull the cutting disc out of the cut while it is still running, because it can kick back.** Identify and correct the cause of the jamming.
- d) **Do not switch the electric tool on again as long as it is in the workpiece. Allow the cutting disc to first reach its full rotational speed before you carefully resume with the cutting.** Otherwise, the disc may catch, spring away from the workpiece or cause a kickback.
- e) **Support plates or workpieces to reduce the risk of kickback from a jammed cutting disc. Large workpieces may bend under their own weight.** The workpiece must be supported on both sides of the disc, near the cutting disc as well as also at the edge.
- f) **Be particularly careful for pocket cuts in existing walls or**

**other areas where you cannot see what is there.** The cutting disc may cause a kickback when it cuts into gas or water lines, electrical lines or other hidden objects.

## Additional safety instructions for working with wire brushes

### Special safety instructions for working with wire brushes:

- **Be aware that the wire brushes also lose wire pieces during typical use. Do not overload the wires by pressing down too hard.** Flying wire pieces can very easily penetrate thin clothing and/or your skin.
- **If a protective hood is recommended, do not allow the wire brushes and the protective hood to touch each other.** The diameter of plate and cup brushes can enlarge if too much pressure and centrifugal force is exerted.

## Additional safety instructions

- Connect the appliance only to a power socket with a residual current circuit breaker of rated residual current no more than 30 mA.
- Keep power cords and extension cords away from the disc. If they are damaged or cut through, immediately pull the plug from the outlet. Do not touch the cable before it has been disconnected from the power supply. Risk of electric shock!
- If the power tool's mains connection cable is damaged, it must be replaced with a specially prepared mains con-

nection cable, which is available from the customer service organisation.

- Only use grinding discs where the indicated rotational speed is at least as high as what has been specified on the name plate of the device.
- Carry out a visual inspection of the grinding disc before use. Do not use any damaged or deformed grinding discs. Replace any damaged or worn grinding discs.
- Make sure that the sparks produced by grinding do not present a danger, e.g. reach people or ignite flammable substances.
- Always wear safety goggles, safety gloves, respiratory protection and ear protection when grinding, brushing and cutting.
- Never keep the fingers between the grinding disc and spark protection or in close proximity to the protective hoods. There is a risk of crushing.
- The rotating parts of the device cannot be covered due to functional reasons. Therefore, proceed cautiously and hold the workpiece firmly in order to avoid slipping which could cause your hands to come into contact with the grinding disc.
- The workpiece gets hot during grinding. Do not touch the machined area, allow it to cool down. There is a risk of burning. Do not use coolants or the like.
- If you are tired or have consumed alcohol or tablets, do not work with the device. Always have a break on time.
- Switch the device off and remove the mains plug
  - to loosen a blocked insertion tool,
  - if the connection line is damaged or entangled,
  - in case of unusual sounds.

## RESIDUAL RISKS

Even if properly operating and handling this electric tool, some residual risks will remain. Due to its construction and build, this electric tool may present the following hazards:

- a) Lung damage if suitable respiratory protection is not worn.
- b) Hearing damage if suitable ear protection is not worn.
- c) Damage to health due to
  - touching the area of the grinding tool which is not covered;
  - ejection of parts of workpieces or damaged grinding discs.
- d) Health injuries which result from swinging hand and arm, in the event that the device is used over a longer period of time or is not used and maintained properly.



**Warning!** During operation, this electric tool generates an electromagnetic field which, under certain circumstances, may impair the functionality of active or passive medical implants. To reduce the risk of serious or lethal injuries, we recommend that persons with medical implants consult their doctor and the manufacturer of their medical implant before operating the machine.

## Practical tips



**When selecting the tool, ensure that its specified permissible rotation speed is at least as high as the maximum rotation speed specified on the angle grinder. When selecting the disc, pay attention to the maximum permissible diameter and the ma-**

**ximum permissible thickness. Pay attention to the thread size M14 when selecting the brush.**

## **H** Scrubbing wheels



**Never use a cutting wheel for scrubbing !**



**The device must only be operated with the protective hood mounted when the rough grinding wheel is used.**

Fit the protective cover (4) for the scrubbing wheels, see "Fitting/adjusting/removing the protective cover".

Exert only moderate pressure on the workpiece. Move the device evenly back and forth.

A working angle of 30° to 40° achieves the best results for scrub grinding.

## **F** Grinding with a wire brush



**Ensure that you observe the permissible speed when selecting the wire brush. The permissible rotation speed of the wire brush must be at least as high as the highest rotation speed indicated on the angle grinder.**



Wear protective goggles: wires may become released!

Suitable for rough rust removal, cleaning weld seams and removing paint.

Press the wire brush with medium force onto the workpiece to be processed. Do not exert excessive strain on the wire brush by pressing down too hard.

## **G** Cutting disc



**Never use a scrubbing wheel for cutting !**



**The tool may only be operated with the guard cover (4) and attachment (4.1) fitted when the cutting disc is used.**

Fit the protective cover (4) and the attachment (4.1) for the cutting discs, see "Fitting/adjusting/removing the protective cover" and "Fitting the attachment to/removing the attachment from the protective cover".

Only certified, fibre-reinforced cutting discs may be used.

In general, work with small scrubs. Exert only moderate pressure on the workpiece. Always work in the counter-direction. This ensures that the device is not pushed out of the cut through lack of control.

## **Chuck key storage**

The chuck key (8) can be stowed in the handle (1), see Fig. **A**.

## **Assembly**



**Caution! Risk of injury!**

- Ensure that you have sufficient space in which to work, and that you do not endanger other people.
- All hoods and protective devices must be assembled properly before commissioning.

- Disconnect the mains plug before changing the setting on the device

## Mount handgrip



**The device must only be operated with the handgrip mounted.**

Depending on the method of working, tighten the handgrip (1). On the device, select the left or right thread for the handle (2), depending on how you work (see illustration **A**).

## **B** Assemble/set protective hood/demounting

Adjust the protective hood such that any sparks or detached parts cannot hit either the user or any bystanders.

The protective hood must also be positioned such that the sparks cannot ignite combustible parts, including those in the surroundings.

### **A** Demounting the grinding disc:

1. Press the spindle stop button (6).
2. Turn the uptake spindle (11) until the stop button holds the uptake spindle in a fixed position. Keep the spindle stop button (6) depressed.
3. Retighten the clamping nut (10) using the chuck key (8). You can now release the spindle stop button (6).
4. Remove the locknut (10), the adapter flange (9) and the cutting disc/grinding disc/brush from the uptake spindle (11).

### **B** Fitting the guard cover:

1. Place the guard cover (4) on the tool so that the open side faces the tool. The recesses on the guard cover must fit into the grid (12) on the tool, only one position is possible.
2. Press the lever below guard cover (4) towards the tool and turn the guard cover to the left at the same time.
3. Turn the guard cover (4) into the working position. The closed side of the guard cover must always face the operator.
4. Readjust the position of the guard cover if you find during use that it does not provide optimum protection.

### Removing the guard cover:

1. Press the lever underneath the guard cover (4) and turn the guard cover (4) to the right, until the open side of the guard cover faces the tool.
2. The recesses on the guard cover must match the grid on the tool, then you can remove the guard cover (4) upwards.

## **C** Fitting the attachment to/removing the attachment from the protective cover

### Fitting the attachment

1. If necessary, remove the disc for better access, see "Installing/changing disc".
2. Fit the attachment (4.1) onto the guard cover (4).
3. Push the attachment (4.1) onto the guard cover (4) until it clicks into place.

### Removing the attachment

1. If necessary, remove the disc for better access, see "Installing/changing disc".
2. Release the attachment (4.1) by pushing the notch (13) away from the guard cover (4).
3. Unscrew the attachment (4.1) from the guard cover (4).

## D Installing/changing disc

1. Press the spindle stop button (6).
2. Turn the mounting spindle (11) until the spindle lock fixed the mounting spindle. Keep and continue to hold down the spindle lock button (6)
3. Release the clamping nut (10) with the chuck key (8). You can release the spindle lock button (6).
4. Set the desired disc onto the mounting flange (A 9). Label on the disc should always face the device.



**If the rotary direction is indicated on your disc, ensure that it corresponds to the rotary direction of the angle grinder when mounting. This is indicated on the device next to the spindle stop button (6) (←).**



Ensure that the flange (B 9) is placed on the device in such a way that the recesses in the flange grip into the edge of the device. The mounting spindle (11) must turn simultaneously when you turn the flange.

5. Set the clamping nut (10) on the mounting spindle (11) again. The flat side of the clamping nut must face the attachment tool if the thickness of the disc receptor is < 5 mm.

If the thickness of the disc receptor is  $\geq 5$  mm, turn the clamping nut.

See illustration A .

6. Press the spindle stop button (6) and turn the mounting spindle (11), until the spindle toggle button holds the spindle flange in a fixed position. Pull the clamping nut (10) tight again using the chuck key (8). You can let go of the spindle lock button (6).

## E Installing/changing the wire brush

1. Press the spindle stop button (6).
2. Turn the mounting spindle (11) until the spindle stop button holds the mounting spindle in a fixed position. Keep the spindle stop button (6) depressed.
3. Release the wire brush with a combination wrench (not included in the scope of delivery). You can now release the spindle stop button (6).
4. Place the desired wire brush onto the mounting spindle.
5. Press the spindle stop button (6) and rotate the wire brush on the mounting spindle (11). Tighten the wire brush using a combination wrench. You can now release the spindle stop button (6).

## Operation



### Caution! Risk of injury!

- Always remove the mains plug before working on the tool.
- Only use grinding discs and accessories recommended by the manufacturer. Using other attachment tools and other accessories can represent a risk of injury for you.
- Only use accessory parts which bear information about the manufacturer, type of connection,

dimension and permitted number of revolutions.

- Only use accessory parts where the printed rotational speed is at least as high as what has been specified on the name plate of the device.
- Do not use any broken, cracked, or otherwise damaged grinding discs.
- Never operate the device without protective equipment.
- **Support the plates or workpieces in order to reduce the risk of kickback from a jammed cutting disc.** Large workpieces may bend under their own weight. The workpiece must be supported on both sides of the disc, not only near the cutting disc, but also at the edge.



**Keep your hands away from the disc when the device is in operation. Risk of injury.**



**Information on replacement:**

- Never operate the device without protective equipment.
- Ensure that the rotation speed stated on the tool is the same or higher than the nominal idle speed of the device.
- Ensure that the tool dimensions match those of the device.
- Only use flawless discs (ringing test: when you strike the grinding disc with a plastic hammer, it results in a clear sound).
- Never re-drill a locating hole which is too small to make it larger.
- Never use separate bushings or adapters in order to make grinding discs with a hole that is too large fit the device.
- Do not use any saw blades.

- To clamp the grinding tools only use the clamping flange provided. The pads between the clamping flange and the grinding tools must be made of elastic materials e.g., rubber, soft cardboard etc.
- Reassemble the device completely after replacing the tool.



Switch the device off and remove the mains plug. Allow the device to cool down.



Wear protective gloves when changing the tool so as to avoid injuries from cuts.



The clamping nut must not be screwed too tightly so as to avoid breaking the disc and nut.

**Turning on and off**



Make sure that the power supply voltage matches the voltage rating indicated on the device's type plate.



Connect the machine to the power supply.

1. To switch the device on, push the on/off switch (3) forwards towards the device.
2. To turn off, release the on-off switch. The tool switches off.

After switching on the device, wait until the device has reached its max. speed. Only then should you start with the work.



**The tool still runs even after the device has been switched off. Risk of injury.**

**Trial run:**

Always carry out a trial run without a load before carrying out your first procedure as well as after every tool change. Switch the device off immediately if the tool is not rotating smoothly, if considerable vibration occurs, or if you hear abnormal noises.

**Continuous operation**

1. Turn on the device.

**Switching on continuous operation:**

2. Push the front of the on/off switch (3) towards the device in the on position. The on/off switch makes an audible click.

**Switching off continuous operation:**

3. Press the back of the on/off switch (3) briefly once. The on/off switch will spring back into its initial position. The device turns off.

**Cleaning and servicing**



Pull the mains plug before any adjustments, maintenance or repair.



**Have any work on the device that is not described in this instruction guide performed by a professional. Only use original parts. Allow the device to cool off before any maintenance or cleaning is undertaken. There is a risk of burning!**

Always check the device before using it for obvious deficiencies such as loose, worn or damaged parts, correct the positioning of screws or other parts. Examine the

grinding disc in particular. Exchange the damaged parts.

**Cleaning**



Do not use any cleaning agent or solvent. Chemical substances can etch the plastic parts of the device. Never clean the device under running water.

- Thoroughly clean the device after every use.
- Clean the ventilation openings and the surface of the device with a soft brush or cloth.

**Storage**

- Store the appliance in a dry place well out of reach of children.
- Grinding discs must be dry and stored upright and should never be stacked.

**Waste disposal and environmental protection**

Be environmentally friendly. Return the tool, accessories and packaging to a recycling centre when you have finished with them.



Electrical devices must not be disposed of with domestic waste. The crossed out waste bin symbol means that this product must not be disposed of with household waste after its service life.

Directive 2012/19/EU on waste electrical and electronic equipment: Consumers are legally obliged to recycle electrical and electronic equipment in an environmentally

sound manner at the end of its life. In this way, environmentally friendly and resource-saving recycling is ensured.

Depending on the implementation in national law, you may have the following options:

- Return to a shop,
- Hand over to an official collection point,
- Return to the manufacturer/distributor.

This does not affect accessories enclosed with the old devices or tools without any electrical components.

## **Replacement parts / Accessories**

**Spare parts and accessories can be obtained at [www.grizzlytools.shop](http://www.grizzlytools.shop)**

If you have issues ordering, please use the contact form.

If you have any other questions, contact the "Service-Center" (see page 43).

1	Handgrip	91106058
4	Protective hood	91110298
5	Grinding disc	30211117
8	Chuck key	91105183
9	Mounting flange	91103219
10	Clamping nut	
	Cup brush, crimped wire	91103213
	Cup brush, braided wire	91103214



## Troubleshooting



**Always unplug the shredder before working on it.  
Risk of electric shock!**

Problems	Possible Cause	Error correction
Device doesn't start	Mains voltage missing Main circuit breaker is tripped	Check the socket, mains cable, line, mains plug, repairs to be carried out by qualified electrician if necessary, check main circuit breaker.
	On/off switch (3) may be defective	Repair by Customer Care
	Engine faulty	
Grinding tool does not move although the engine is running	Grinding disc nut is loose	Tighten grinding disc nut (see „Changing disc“)
	Workpiece, remaining workpieces or remaining grinding tools block drive	Remove blockages
Engine is slower and stops	Device is overloaded through workpiece	Reduce pressure on grinding tool
		Workpiece unsuitable
Grinding disc does not rotate smoothly, abnormal noises can be heard	Grinding disc nut is loose	Tighten grinding disc nut (see „Changing disc“)
	Grinding disc is defective	Change grinding disc

## Guarantee

Dear Customer,

This equipment is provided with a 3-year guarantee from the date of purchase. In case of defects, you have statutory rights against the seller of the product. These statutory rights are not restricted by our guarantee presented below.

### Terms of Guarantee

The term of the guarantee begins on the date of purchase. Please retain the original receipt. This document is required as proof of purchase.

If a material or manufacturing defect occurs within three years of the date of purchase of this product, we will repair or replace – at our choice – the product for you free of charge. This guarantee requires the defective equipment and proof of purchase to be presented within the three-year period with a brief written description of what constitutes the defect and when it occurred.

If the defect is covered by our guarantee, you will receive either the repaired product or a new product. No new guarantee period begins on repair or replacement of the product.

### Guarantee Period and Statutory Claims for Defects

The guarantee period is not extended by the guarantee service. This also applies for replaced or repaired parts. Any damages and defects already present at the time of purchase must be reported immediately after unpacking. Repairs arising after expiry of the guarantee period are chargeable.

### Guarantee Cover

The equipment has been carefully produced in accordance with strict quality guidelines and conscientiously checked prior to delivery.

The guarantee applies for all material and manufacturing defects. This guarantee does not extend to cover product parts that are subject to normal wear and may therefore be considered as wearing parts (e.g. grinding disc, clamping flanges) or to cover damage to breakable parts (e.g. switches). This guarantee shall be invalid if the product has been damaged, used incorrectly or not maintained. Precise adherence to all of the instructions specified in the operating manual is required for proper use of the product. Intended uses and actions against which the operating manual advises or warns must be categorically avoided. The product is designed only for private and not commercial use. The guarantee will be invalidated in case of misuse or improper handling, use of force, or interventions not undertaken by our authorised service branch.

### Processing in Case of Guarantee

To ensure efficient handling of your query, please follow the directions below:

- Please have the receipt and item number (IAN 409154\_2207) ready as proof of purchase for all enquiries.
- Please find the item number on the rating plate.
- Should functional errors or other defects occur, please initially contact the service department specified below by **telephone** or by **e-mail**. You will then receive further information on the processing of your complaint.

- After consultation with our customer service, a product recorded as defective can be sent postage paid to the service address communicated to you, with the proof of purchase (receipt) and specification of what constitutes the defect and when it occurred. In order to avoid acceptance problems and additional costs, please be sure to use only the address communicated to you. Ensure that the consignment is not sent carriage forward or by bulky goods, express or other special freight. Please send the equipment inc. all accessories supplied at the time of purchase and ensure adequate, safe transport packaging.

## Repair Service

For a charge, **repairs not covered by the guarantee** can be carried out by our service branch, which will be happy to issue a cost estimate for you.

We can handle only equipment that has been sent with adequate packaging and postage.

**Attention:** Please send your equipment to our service branch in clean condition and with an indication of the defect.

Equipment sent carriage forward or by bulky goods, express or other special freight will not be accepted.

We will dispose of your defective devices free of charge when you send them to us.

## Service-Center



### Service Great Britain

Tel.: 0800 404 7657  
E-Mail: grizzly@lidl.co.uk  
IAN 409154\_2207



### Service Malta

Tel.: 80062230  
E-Mail: grizzly@lidl.com.mt  
IAN 409154\_2207

## Importer

Please note that the following address is not a service address. Please initially contact the service centre specified above.

### Grizzly Tools GmbH & Co. KG

Stockstädter Straße 20  
63762 Großostheim  
Germany  
[www.grizzlytools.de](http://www.grizzlytools.de)

## Sommaire

<b>Introduction .....</b>	<b>44</b>
<b>Fins d'utilisation.....</b>	<b>45</b>
<b>Description générale .....</b>	<b>45</b>
Volume de la livraison .....	45
Description fonctionnelle .....	45
Aperçu .....	45
<b>Données techniques .....</b>	<b>45</b>
<b>Instructions de sécurité.....</b>	<b>46</b>
Symboles et pictogrammes .....	46
Consignes de sécurité générales pour outils électriques .....	47
Consignes de sécurité pour toutes les utilisations .....	50
<b>Autres consignes de sécurité pour toutes les utilisations.....</b>	<b>51</b>
Rebond et consignes de sécurité correspondantes .....	51
Instructions de sécurité additionnelles pour les opérations de meulage et de trouçonnage .....	52
Mises en garde de sécurité additionnelles spécifiques aux opérations de trouçonnage abrasif... 53	
Instructions de sécurité additionnelles pour les opérations de brossage métallique .....	53
Autres consignes de sécurité.....	54
Autres Risques .....	54
<b>Indications de travail .....</b>	<b>55</b>
Ébarbage.....	55
Poncer avec une brosse métallique ...	55
Trouçonnage .....	55
Rangement de la clef de serrage.....	56
<b>Montage .....</b>	<b>56</b>
Monter la poignée .....	56
Monter/ régler le capot de protection/ démonter .....	56
Monter/démonter le recouvrement sur le capot de protection .....	57
Monter/Changer un disque.....	57
Monter/changer la brosse métallique .....	58
<b>Opération .....</b>	<b>58</b>
Mise en marche et arrêt .....	59
Fonctionnement en continu .....	59
<b>Nettoyage et maintenance .....</b>	<b>60</b>
Nettoyage.....	60
<b>Rangement .....</b>	<b>60</b>
<b>Élimination et protection de l'environnement.....</b>	<b>60</b>
<b>Dépannage .....</b>	<b>61</b>
<b>Pièces de rechange/Accessoires..</b>	<b>61</b>
<b>Garantie - France .....</b>	<b>62</b>
<b>Garantie - Belgique.....</b>	<b>64</b>
<b>Service Réparations .....</b>	<b>65</b>
<b>Service-Center .....</b>	<b>65</b>
<b>Importateur .....</b>	<b>65</b>
<b>Traduction de la déclaration de conformité CE originale .....</b>	<b>326</b>
<b>Vue éclatée .....</b>	<b>341</b>

## Introduction

Toutes nos félicitations pour l'achat de votre nouvel appareil. Vous avez ainsi choisi un produit de qualité supérieure. La qualité de l'appareil a été vérifiée pendant la production et il a été soumis à un contrôle final. Le fonctionnement de votre appareil est donc ainsi garanti.



La notice d'utilisation fait partie de ce produit. Elle contient des instructions importantes pour la sécurité, l'utilisation et l'élimination des déchets. Avant d'utiliser ce produit, lisez attentivement les consignes d'emploi et de sécurité. N'utilisez le produit que tel que décrit et uniquement pour les domaines d'emploi indiqués. Conservez cette notice et remettez-la avec tous les documents si vous cédez le produit à un tiers.

## Fins d'utilisation

La meuleuse d'angle est conçue pour le tronçonnage, le meulage, le dégrossissage et le brossage du métal, du béton ou de carrelages sans utiliser d'eau. L'appareil est destiné à une utilisation avec une brosse métallique.

Cet appareil n'est pas approprié pour tous les autres types d'utilisations (par ex., pour le ponçage avec des aiguilleurs non conformes, le ponçage avec un liquide de refroidissement, le ponçage ou le tronçonnage de matériaux nocifs pour la santé comme l'amiante). L'appareil est destiné à être utilisé dans le domaine du bricolage. Il n'a pas été conçu pour une utilisation professionnelle constante. L'appareil est destiné à être utilisé par des adultes. Les jeunes de plus de 16 ans ne doivent utiliser cet appareil que sous la surveillance d'un adulte. Le fabricant ne peut être tenu pour responsable des dommages causés par une utilisation inappropriée ou une manipulation erronée.

## Description générale

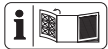

Vous trouverez les images correspondantes à l'arrière et à l'avant de ce document, sur la couverture.

## Volume de la livraison

Déballer l'appareil et vérifiez que la livraison est complète. Evacuez le matériel d'emballage comme il se doit.

- Appareil
- Poignée
- Capot de protection
- Clef de serrage
- Mode d'emploi



Disque de tronçonnage/de dégrossissage/de meulage/brosse métallique non compris dans la livraison. Pour les accessoires, veuillez respecter le chapitre « Pièces de rechange/accessoires ».

## Description fonctionnelle

La meuleuse d'angle est conçue pour le tronçonnage, le meulage, le dégrossissage ou le brossage du métal. Des disques particuliers sont prévus pour chacune des utilisations. Respectez les indications du fabricant des disques. Pour savoir quelles fonctions remplissent les organes, veuillez-vous reporter aux descriptions suivantes.

## Aperçu

- 1 Poignée
- 2 Filetage pour la poignée
- 3 Interrupteur Marche/Arrêt
- 4 Capot de protection
- 4.1 Recouvrement, capot de protection
- 5 Disque de meulage
- 6 Bouton d'arrêt de la broche
- 7 Fiche de contact
- 8 Clef de serrage
- 9 Bride support
- 10 Écrou de serrage
- 11 Broche de fixation
- 12 Trame
- 13 Cran

A

A

A

B

C

## Données techniques

### Meuleuse d'angle.....PWS 115 B2

Tension d'entrée nominale

(U) ....230 V~ (courant alternatif), 50 Hz

Puissance absorbée (P) ..... 750 W

Vitesse de rotation à vide (n) .. 12000 min<sup>-1</sup>

Disques de tronçonnage/de dégrossissage/de meulage

- Diamètre extérieur..... max. Ø 115 mm
- Alésage..... 22,23 mm
- Épaisseur ..... max. 6 mm
- Filetage de la broche ..... M14
- Longueur du filetage..... max. 12 mm
- Classe de protection.....  II
- Type de protection ..... IPX0
- Niveau de pression acoustique  
( $L_{pA}$ ) ..... 89 dB;  $K_{pA} = 3$  dB
- Niveau de puissance sonore ( $L_{WA}$ )  
mesuré..... 100 dB;  $K_{WA} = 3$  dB
- Valeur de vibration ( $a_h$ )  
Poignée de l'appareil  
..... 7,855 m/s<sup>2</sup>;  $K = 1,5$  m/s<sup>2</sup>
- Poignée ..... 7,380 m/s<sup>2</sup>;  $K = 1,5$  m/s<sup>2</sup>

Les valeurs de vibration sont des valeurs maximales. Les valeurs de vibration réelles peuvent varier en fonction des accessoires utilisés. Les valeurs de vibration sont également influencées par la manipulation de l'utilisateur.

Les valeurs sonores et des vibrations ont été déterminées selon les normes et réglementations citées dans la déclaration de conformité.

La valeur d'émission des vibrations a été calculée selon une méthode d'essai standardisée et peut être utilisée comme moyen de comparaison entre un outil électrique et un autre.

La valeur d'émission des vibrations peut aussi être utilisée comme moyen d'estimation de l'exposition.



**Avvertissement:**

La valeur d'émission des vibrations peut être différente de la valeur indiquée au cours de la réelle utilisation de l'outil électrique, indépendam-

ment de la façon et de la manière dont l'outil électrique est utilisé. Essayez de maintenir aussi faible que possible la contrainte que constituent les vibrations. Mesures à titre d'exemple pour réduire la contrainte que constituent les vibrations : porter des gants lors de l'utilisation de l'outil et limiter le temps de travail. Il faut à ce titre tenir compte de toutes les parties du cycle d'exploitation (par exemple les temps au cours desquels l'outil électroportatif est éteint, et ceux au cours desquels il est certes allumé mais fonctionne hors charge).

**Instructions de sécurité**



**ATTENTION!**

En cas d'utilisation d'outils électriques, afin de se protéger contre les chocs électriques, les risques de blessure et d'incendie, les mesures de sécurité fondamentales suivantes doivent être observées.

Lisez toutes ces instructions avant d'utiliser cet appareil électrique, et respectez scrupuleusement les consignes de sécurité.

**Symboles et pictogrammes**

**Pictogrammes sur l'appareil:**



Attention!



Risque de blessures par un outil en rotation ! Tenez vos mains à l'écart



Attention! Danger de choc électrique! Retirez la fiche de contact avant tous travaux sur l'appareil



Lire la notice d'utilisation!



Porter une protection acoustique



Porter une protection visuelle



Portez un équipement de protection respiratoire



Risque de coupures ! Portez des gants résistant aux entailles



Classe de protection II  
(Double isolation)



Les machines n'ont pas leur place dans les ordures ménagères

### Symboles utilisés dans le mode d'emploi:



**Signes de danger (au lieu du point d'exclamation, on peut expliquer danger) avec conseils de prévention des accidents sur les personnes ou des dégâts matériels.**



Signes indicatifs avec conseils de prévention des dégâts.



Débrancher la fiche secteur.



Branchez la machine au secteur.



Signes de conseils avec des informations pour une meilleure manipulation de l'appareil.

## Consignes de sécurité générales pour outils électriques



**AVERTISSEMENT! Lisez toutes les consignes de sécurité et les instructions.** Des omissions lors de l'observation des consignes de sécurité et des instructions peuvent causer une décharge électrique, un incendie et / ou de graves blessures.

### Conservez toutes les consignes de sécurité et les instructions pour les consulter ultérieurement.

Le terme «outil» dans les avertissements fait référence à votre outil électrique alimenté par le secteur (avec cordon d'alimentation) ou votre outil fonctionnant sur batterie (sans cordon d'alimentation).

### SECURITE SUR LE LIEU DE TRAVAIL:

- **Conservez votre zone de travail propre et bien éclairée.** Les zones de travail en désordre et non éclairées peuvent être à l'origine d'accidents.
- **Avec l'outil électrique, ne travaillez pas dans un environnement soumis à un risque d'explosion et dans lequel se trouvent des poussières, des gaz et des liquides inflammables.** Les outils électriques produisent des étincelles qui peuvent enflammer la poussière ou les vapeurs.
- **Pendant l'utilisation de l'outil électrique, tenez à distance les enfants et les autres personnes.** En cas de déflexion, vous pouvez perdre le contrôle de l'appareil.

## SECURITE ELECTRIQUE:

- **La fiche de raccordement de l'outil électrique doit convenir à la prise de courant. La fiche ne doit pas être modifiée de quelle manière que ce soit. N'utilisez aucune prise d'adaptateur conjointement avec des outils électriques ayant une mise à la terre de protection.**

Les fiches inchangées et les prises de courant appropriées diminuent le risque de décharge électrique.

- **Évitez le contact du corps avec les surfaces mises à la terre, telles que les tubes, les chauffages, les fours et les réfrigérateurs.** Il existe un risque accru de décharge électrique, si votre corps est mis à la terre.
- **Tenez les outils électriques à distance de la pluie ou de l'humidité.** La pénétration de l'eau dans un outil électrique augmente le risque d'une décharge électrique.
- **Ne pas maltraiter le cordon. Ne jamais utiliser le cordon pour porter, tirer ou débrancher l'outil. Maintenir le cordon à l'écart de la chaleur, du lubrifiant, des arêtes ou des parties en mouvement.** Des cordons endommagés ou emmêlés augmentent le risque de choc électrique.
- **Si vous travaillez avec un outil électrique en plein air, utilisez uniquement un câble de prolongation qui soit adapté pour l'extérieur.** L'emploi d'un câble de prolongation approprié pour le domaine extérieur diminue le risque d'une décharge électrique.
- **Si l'utilisation de l'outil électrique dans un environnement humide ne peut être évitée, utilisez un**

## **disjoncteur à courant de défaut.**

L'utilisation d'un disjoncteur à courant de défaut réduit le risque d'électrocution.

## SECURITE DES PERSONNES:

- **Restez vigilant, faites attention à ce que vous faites et utilisez raisonnablement l'outil électrique pendant votre travail. N'utilisez aucun outil électrique si vous êtes fatigué ou vous trouvez sous l'influence de drogues, d'alcool ou de médicaments.** Un moment d'inattention durant l'utilisation de l'outil électrique peut être la cause de graves blessures.
- **Portez toujours un équipement de protection individuel et des lunettes protectrices.** Le port d'un équipement de protection individuel, comme un masque anti-poussières, des chaussures de sécurité anti-dérapantes, un casque de protection ou des protections auriculaires, en fonction du type et de l'utilisation de l'outil électrique, diminue le risque des blessures.
- **Évitez une mise en service non prévue. Assurez-vous que l'outil électrique est éteint avant que vous ne le connectiez à l'alimentation en courant et / ou à l'accumulateur, le portiez ou le déplaciez.** Si en portant l'appareil électrique, votre doigt appuie sur le commutateur ou que l'appareil se mette en marche lorsque vous le connectez, cela peut entraîner un accident.
- **Retirez les outils de réglage ou la clé à écrous avant de mettre l'outil électrique sous tension.** Un outil ou une clé qui se trouve dans une partie mobile de l'appareil peut être à l'origine de blessures.



- **Ne pas se précipiter. Assurez-vous d'avoir une position stable et d'être tout le temps en équilibre.** Vous pourrez ainsi mieux contrôler mieux l'outil électrique dans des situations inattendues.
- **Portez des vêtements appropriés convenables. Ne portez aucun habit large ou parure. Maintenez vos cheveux, habits et gants loin des parties mobiles.** Les habits légers, les parures ou les longs cheveux peuvent être saisis par les parties mobiles.
- **Lorsque des dispositifs d'aspiration ou de réception peuvent être montés, n'oubliez pas que ceux-ci sont connectés et correctement utilisés.** L'utilisation d'un dispositif d'aspiration diminue le risque de formation de poussières.
- **Conservez les outils électriques inutilisés hors de la portée des enfants. Ne laissez pas des personnes qui ne connaissent pas l'appareil ou n'ont pas lu ces instructions utiliser l'appareil.** Les outils électriques sont dangereux s'ils sont utilisés par des personnes inexpérimentées.
- **Observez la maintenance de l'outil. Contrôlez si les parties mobiles fonctionnent correctement et ne se coincent pas ; vérifiez l'appareil pour voir si des pièces sont rompues ou sont endommagées, perturbant ainsi le fonctionnement de l'outil électrique. Faites réparer les pièces endommagées avant d'utiliser l'appareil.** Beaucoup d'accidents ont pour origine des outils électriques mal entretenus.
- **Maintenez les outils coupants aiguisés et propres.** Les outils tranchants bien entretenus ayant des bords de coupe aiguisés se coincent moins et s'utilisent plus facilement.

## UTILISATION ET MANIPULATION DE L'OUTIL ELECTRIQUE:

- **Ne pas forcer l'outil. Utilisez pour votre travail l'outil électrique le mieux adapté.** Avec un outil électrique approprié, vous travaillerez mieux et avec davantage de sécurité dans le secteur de travail donné.
- **N'utilisez aucun outil électrique dont le commutateur est défectueux.** Un outil électrique qui ne peut plus être allumé ou éteint est dangereux et doit être réparé.
- **Retirez la fiche de la prise de courant et / ou retirez l'accumulateur avant d'entreprendre des réglages sur un appareil, échanger des accessoires ou mettre de côté l'appareil.** Cette mesure de précaution empêche un démarrage involontaire de l'outil électrique.
- **Utilisez l'outil électrique, les accessoires, les outils, etc. conformément à ces instructions. Prenez également en compte les conditions de travail et l'activité à réaliser.** L'utilisation des outils électriques pour des buts autres que ceux prévus peut mener à des situations dangereuses.

### SERVICE:

- **Ne laissez réparer votre outil électrique que par des professionnels qualifiés et seulement avec des pièces de rechange d'origine.** Vous serez ainsi sûr de conserver la sécurité pour l'outil électrique correspondant.

## Consignes de sécurité pour toutes les utilisations

### Consignes de sécurité relatives au tronçonnage, au travail avec des brosses métalliques et des disques de tronçonnage :

- **Cet appareil électrique doit être utilisé en tant que meuleuse, machine pour brosses métalliques et disques de tronçonnage. Respectez toutes les consignes de sécurité, instructions, représentations et données fournies avec l'appareil.** Les utilisations pour lesquelles cet outil électrique n'est pas destiné, peuvent créer des dangers et des blessures.
- **Cet appareil électrique ne convient pas au ponçage avec papier abrasif et au polissage.** Les utilisations pour lesquelles cet outil électrique n'est pas destiné peuvent créer des dangers et occasionner des blessures.
- **N'utilisez pas d'accessoires qui n'a pas été spécialement fabriqué ou recommandé par le fabricant de l'outil électrique.** Ce n'est pas parce que l'accessoire peut être connecté à l'outil électrique, que l'utilisation de celui-ci sera sécurisée.
- **La vitesse de rotation admissible de l'outil à insérer doit être au moins aussi élevée que la vitesse de rotation maximale indiquée sur l'outil électrique.** Un accessoire dont la vitesse de rotation est plus rapide que celle qui est admissible, peut se briser et voler en éclats.
- **Le diamètre extérieur et l'épaisseur de l'outil utilisé doivent correspondre aux mesures indiquées pour votre outil électrique.** Les outils utilisés avec de mauvaises mesures ne pourront pas être suffisamment protégés ou contrôlés.
- **Les outils utilisés dotés d'un insert fileté doivent être précisément ajustés au filetage de la broche de meule. Pour les outils qui sont montés au moyen de brides, le diamètre du trou de l'outil doit être ajusté au diamètre de la bride.** Les outils qui ne peuvent pas être connectés de manière précise à l'outil électrique, tournent de manière irrégulière, vibrent fortement et peuvent entraîner une perte de contrôle.
- **N'utilisez pas d'outils endommagés. Avant d'utiliser un outil, contrôlez les meules pour vérifier la présence d'ébréchures et de fissures, les plateaux abrasifs pour vérifier la présence de fissures, d'usure ou de déformation, les brosses métalliques pour vérifier qu'aucun fil ne soit manquant ou cassé. Si l'outil électrique ou l'outil utilisé tombe par terre, vérifiez qu'il ne soit pas endommagé ou utilisez un outil non endommagé. Une fois que vous avez contrôlé et monté l'outil, écartez-vous ainsi que les personnes sensibles de l'outil tournant, et laissez le tourner à vitesse maximale pendant 1 min.** Les outils endommagés se brisent en général durant cette phase de test.
- **Portez un équipement de protection individuel. Selon l'utilisation, portez un masque de protection, une protection oculaire ou des lunettes de protection. Le cas échéant, portez un masque anti-poussière, une protection auditive, des gants de protection ou un**

**tablier spécial, qui vous protègent des petites particules issues des matériaux ou du ponçage.**

Les yeux doivent être protégés des corps étrangers volants, qui se forment au cours de différentes utilisations. Les masques de protection respiratoires ou anti-poussières doivent filtrer la poussière formée au cours de l'utilisation. Si vous subissez une exposition au bruit longue et élevée, vous pouvez perdre une partie de l'ouïe.

- **Veillez à ce que les autres personnes se tiennent à l'écart de votre zone de travail. Chaque personne qui pénètre dans la zone de travail doit porter un équipement de protection individuel.** Des fragments de pièce à usiner ou d'un accessoire cassé peuvent être projetés et provoquer des blessures en dehors de la zone immédiate d'opération.
- **Tenez l'outil électrique uniquement par ses surfaces de prise isolées pendant toute opération où l'outil peut toucher des câbles électriques cachés ou son propre cordon.** Le contact avec un fil sous tension peut également mettre les parties métalliques sous tension et provoquer un choc électrique.
- **Placer le câble éloigné de l'accessoire de rotation.** Si vous perdez le contrôle de l'appareil, le câble électrique peut être coupé ou entraîné et votre main ou votre bras pourrait être pris dans l'outil utilisé.
- **Ne posez jamais l'outil électrique avant que l'outil utilisé soit complètement arrêté.** Puisque l'outil est rotatif, vous pouvez perdre le contrôle de l'outil électrique s'il entre en contact avec la surface de pose.
- **Ne laissez pas l'outil électrique en marche, lorsque vous le por-**

**tez.** Vos vêtements peuvent être pris dans l'outil utilisé tournant, et l'outil électrique peut percer votre corps.

- **Nettoyez régulièrement les ouïes d'aération de votre outil électrique.** Le ventilateur du moteur attire la poussière dans le capot, et une accumulation élevée de poussière de métal entraîne des dangers électriques.
- **N'utilisez pas l'outil électrique à proximité de matériaux inflammables.** Des étincelles peuvent allumer ces matériaux.
- **N'utilisez pas d'outils qui nécessitent des liquides de refroidissement.** L'utilisation de liquides de refroidissement ou d'eau peut causer des décharges électriques.

## **Autres consignes de sécurité pour toutes les utilisations**

### **Rebond et consignes de sécurité correspondantes**

Le recul est une réaction soudaine, résultant d'un outil tournant détaché ou bloqué, comme un disque abrasif, un plateau abrasif, une brosse métallique etc. Une pièce détachée ou bloquée entraîne l'arrêt brutal de l'outil tournant. En conséquence, l'outil dont on a perdu le contrôle va accélérer, à partir du point de blocage, dans le sens contraire de l'outil tournant. Par exemple, lorsqu'un disque abrasif est détaché ou bloque un outil, le bord du disque abrasif, qui est inséré dans l'outil, peut s'empêtrer, et ensuite casser ou être rejeté. Le disque abrasif peut être rejeté vers l'utilisateur ou non, selon le sens de rotation du disque au point de blocage. Les meules peuvent

également se briser ainsi. Un recul est la conséquence d'une utilisation incorrecte ou étonnée de l'outil électrique. Cela peut être évité en respectant les consignes de sécurité décrites ci-dessous

- a) **Tenez fermement l'outil électrique et positionnez votre corps et vos bras de manière à pouvoir neutraliser les forces d'un recul. Si elle est à disposition, utilisez toujours la poignée supplémentaire, pour avoir le maximum de contrôle sur les forces d'un rejet ou sur les réactions en cas de montée en vitesse.** L'utilisateur peut, en respectant les consignes de sécurité appropriées, contrôler les forces de rejet et de réaction.
- b) **N'approchez jamais votre main de l'outil utilisé tournant.** En cas de rejet, l'outil pourrait atteindre votre main.
- c) **Éloignez votre corps de la zone que l'outil électrique pourrait atteindre en cas de recul.** Un recul entraîne l'outil électrique dans la direction contraire au sens de rotation du disque abrasif au point de blocage.
- d) **Travaillez avec une précaution particulière sur les angles, les coins acérés etc. Évitez que les outils utilisés ne reculent et se coincent dans l'outil. L'outil utilisé tournant a tendance à se coincer, en cas de travail sur les angles, coins acérés ou s'il recule.** Cela entraîne une perte de contrôle ou un recul.
- e) **Ne pas fixer de chaîne coupante, de lame de sculpture sur bois, de chaîne coupante ni de lame de scie dentées.** De tels outils créent souvent un recul ou une perte de contrôle de l'outil électrique.

## **Instructions de sécurité additionnelles pour les opérations de meulage et de tronçonnage**

### **Mises en garde de sécurité spécifiques aux opérations de meulage et de tronçonnage abrasif:**

- a) **Utiliser uniquement des types de meules recommandés pour votre outil électrique et le protecteur spécifique conçu pour la meule choisie.** Les meules pour lesquelles l'outil électrique n'a pas été conçu ne peuvent pas être protégées de façon satisfaisante et sont dangereuses.
- c) **Le protecteur doit être solidement fixé à l'outil électrique et placé en vue d'une sécurité maximale, de sorte que l'opérateur soit exposé le moins possible à la meule.** Le protecteur permet de protéger l'opérateur des fragments de meule cassée, d'un contact accidentel avec la meule et d'étincelles susceptibles d'enflammer les vêtements.
- d) **Les meules doivent être utilisées uniquement pour les applications recommandées. Par exemple: ne pas meuler avec le côté de la meule à tronçonner.** Les meules à tronçonner abrasives sont destinées au meulage périphérique, l'application de forces latérales à ces meules peut les briser en éclats.
- e) **Toujours utiliser des flasques de meule non endommagés qui sont de taille et de forme correctes pour la meule que vous avez choisie.** Des flasques de meule appropriés supportent la meule réduisant ainsi la possibilité de rupture de la meule. Les flasques pour les meules à tronçonner peuvent être différents des autres flasques de meule.
- f) **Ne pas utiliser de meules usées d'outils électriques plus grands.** La meule destinée

à un outil électrique plus grand n'est pas appropriée pour la vitesse plus élevée d'un outil plus petit et elle peut éclater.

## Mises en garde de sécurité additionnelles spécifiques aux opérations de tronçonnage abrasif

### Mises en garde de sécurité spécifiques aux opérations de ponçage

- a) **Ne pas „coincer“ la meule à tronçonner ou ne pas appliquer une pression excessive. Ne pas tenter d'exécuter une profondeur de coupe excessive.** Une contrainte excessive de la meule augmente la charge et la probabilité de torsion ou de blocage de la meule dans la coupe et la possibilité de rebond ou de rupture de la meule.
- b) **Ne pas vous placer dans l'alignement de la meule en rotation ni derrière celle-ci.** Lorsque la meule, au point de fonctionnement, s'éloigne de votre corps, le rebond éventuel peut propulser la meule en rotation et l'outil électrique directement sur vous.
- c) **Lorsque la meule se bloque ou lorsque la coupe est interrompue pour une raison quelconque, mettre l'outil électrique hors tension et tenir l'outil électrique immobile jusqu'à ce que la meule soit à l'arrêt complet. Ne jamais tenter d'enlever la meule à tronçonner de la coupe tandis que la meule est en mouvement sinon le rebond peut se produire.** Rechercher et prendre des mesures correctives afin d'empêcher que la meule ne se grippe.
- d) **Ne pas démarrer de nouveau le travail directement sur la pièce. Laissez le disque atteindre sa vitesse maximale et entrer en contact avec la pièce prudemment.** Le disque peut s'accrocher,

se soulever brusquement ou avoir un mouvement arrière si l'appareil est redémarré n charge.

- e) **Prévoir un support de panneaux ou de toute pièce à usiner surdimensionnée pour réduire le risque de pincement et de rebond de la meule.** Les grandes pièces à usiner ont tendance à fléchir sous leur propre poids. Les supports doivent être placés sous la pièce à usiner près de la ligne de coupe et près du bord de la pièce des deux côtés de la meule.
- f) **Soyez particulièrement prudent lorsque vous faites une „coupe en retait“ dans des parois existantes ou dans d'autres zones sans visibilité.** La meule saillante peut couper des tuyaux de gaz ou d'eau, des câblages électriques ou des objets, ce qui peut entraîner des rebonds.

## Instructions de sécurité additionnelles pour les opérations de brossage métallique

### Mises en garde de sécurité spécifiques aux opérations de brossage métallique:

- a) **Garder à l'esprit que des brins métalliques sont rejetés par la brosse même au cours d'une opération ordinaire. Ne pas soumettre à une trop grande contrainte les fils métalliques en appliquant une charge excessive à la brosse.** Les brins métalliques peuvent aisément pénétrer dans des vêtements légers et/ou la peau.
- b) **Si l'utilisation d'un protecteur est recommandée pour le brossage métallique, ne permettre aucune gêne du touret ou de la brosse métallique au protecteur.** Le touret ou la brosse métallique peut se dilater en diamètre en raison de la charge de travail et des forces centrifuges.

## Autres consignes de sécurité

- Raccordez l'appareil uniquement à une prise protégée par un disjoncteur différentiel (disjoncteur FI) réagissant dès que l'intensité dépasse 30 mA.
- Éloignez le câble électrique et de rallonge du disque. En cas d'endommagement ou de coupures, débranchez immédiatement la fiche de contact de la prise du courant. Ne touchez pas le câble avant qu'il ne soit débranché du réseau. Il y a un risque d'électrocution.
- Si le câble d'alimentation de l'outil électrique est endommagé, il doit être remplacé par un câble d'alimentation spécialement préparé, disponible auprès du service après-vente.
- Utilisez uniquement des meules, dont le nombre de tours imprimés est au moins identique à ceux indiqués sur la plaque signalétique de l'appareil.
- Soumettez le disque abrasif à un test de sécurité avant l'utilisation. Ne pas utiliser de disque abrasif endommagé ou déformé. Changez un disque abrasif usé.
- Veillez à ce que les étincelles provenant du ponçage n'entraînent aucun danger, par ex. qu'elles n'atteignent personne ni qu'elles n'enflamment aucune substance inflammable.
- Portez constamment des lunettes de protection, des gants de protection, une protection respiratoire et un casque de protection auditive pour le ponçage, le broissage et le tronçonnage.
- Ne jamais mettre vos doigts entre le disque abrasif et le pare-étincelles ou près du capot de protection. Il y a un risque d'écrasement.
- Les parties tournantes de l'appareil ne peuvent pas être couvertes pour des raisons fonctionnelles. Soyez prudent

et tenez bien la pièce à travailler, afin d'éviter qu'elle glisse, puisque dans ce cas, vos mains pourraient entrer en contact avec le disque abrasif.

- La pièce à travailler chauffe au cours du ponçage. Ne pas toucher à l'endroit travaillé, laissez refroidir. Risque de brûlures. Ne pas utiliser de produit de refroidissement ou assimilés.
- Ne pas utiliser cet appareil si vous êtes fatigué, ou après avoir ingéré de l'alcool ou des médicaments. Prenez toujours des pauses en temps utile.
- Éteignez l'appareil et tirez sur la fiche de contact
  - pour libérer un outil à insérer bloqué,
  - si la ligne de raccordement est endommagée ou emmêlée,
  - en cas de bruits étranges.

## Autres Risques

Même si vous utilisez cet outil électrique de manière conforme, il existe malgré tout d'autres risques. Les dangers suivants peuvent se produire en fonction de la méthode de construction et du modèle de cet outil électrique:

- a) Dégâts pulmonaires, si aucune protection respiratoire appropriée n'est portée.
- b) Dégâts auditifs, si aucune protection auditive appropriée n'est portée.
- c) Atteintes à la santé par
  - contact avec une partie non couverte de l'appareil de ponçage ;
  - éjection de parties des pièces à usiner ou de disques abrasifs endommagés.
- d) Dommages à la santé, résultant des oscillations main-bras, lorsque l'appareil est utilisé trop longtemps ou qu'il n'est pas utilisé ou entretenu correctement.



Avertissement ! Pendant son fonctionnement cet outil électrique produit un champ électromagnétique qui, dans certaines circonstances, peut perturber des implants médicaux actifs ou passifs. Pour diminuer le risque de blessures graves ou mortelles, nous recommandons aux personnes portant des implants médicaux de consulter leur médecin et le fabricant de l'implant médical avant d'utiliser cette machine.

## Indications de travail



**Lors du choix de l'outil, veillez à ce que sa vitesse de rotation admissible soit au moins aussi élevée que la vitesse de rotation maximale indiquée sur la meuleuse d'angle.**

**Lors du choix du disque, tenez compte du diamètre maximal admissible et de l'épaisseur maximale admissible.**

**Lors du choix de la brosse, assurez-vous que la dimension du filetage soit M14.**



### Ébarbage



**N'utilisez jamais de disques de tronçonnage pour l'ébarbage !**



**Avec un disque de frottement, l'appareil ne doit être utilisé qu'équipé d'un capot de protection.**

Pour l'ébarbage, montez le capot de protection (4), voir „Monter/régler/démonter le capot de protection“.

Exercez uniquement une pression modérée sur la pièce à travailler. Bougez l'appareil uniformément dans un sens et dans l'autre.

Pour l'ébarbage, vous obtiendrez le meilleur résultat en utilisant un angle de travail de 30° à 40°.

### F Poncer avec une brosse métallique



**Lors du choix de la brosse métallique, respectez impérativement la vitesse de rotation admissible. La vitesse de rotation admissible de la brosse métallique doit être au moins aussi élevée que la vitesse de rotation maximale de la meuleuse d'angle.**



Portez des lunettes de protection, des brins peuvent se détacher !

Convient au retrait grossier de la rouille, au nettoyage de cordons de soudure et à l'élimination de peintures.

Appuyez la brosse métallique sur la pièce à travailler en exerçant une force modérée.

Ne surchargez pas les brosses métalliques par une pression d'appui trop élevée.



### Tronçonnage



**N'utilisez jamais de disques d'ébarbage pour le tronçonnage !**



**Avec un disque de tronçonnage, l'appareil ne doit être utilisé qu'équipé du capot de protection (4) et de l'embout (4.1).**

Pour le tronçonnage, montez le capot de protection (4) avec recouvrement (4.1), voir „Monter/régler/démonter le capot de protection” et „Monter/démonter le recouvrement sur le capot de protection”.

Seuls des disques de tronçonnage testés et renforcés de fibres doivent être utilisés. En général, travaillez avec l'alimentation minimum. Exercez uniquement une pression modérée sur la pièce à travailler. Travaillez uniquement en sens inverse. Ainsi, l'appareil ne sera pas poussé hors de la découpe de manière incontrôlée.

## Rangement de la clef de serrage

La clef de serrage (8) peut être rangée dans la poignée (1), voir image détaillée **A**.

## Montage



### Attention! Risque de blessures !

- Veillez à disposer de suffisamment de place pour travailler, et à ce qu'aucune autre personne ne soit exposée à des risques.
- Avant la mise en route, tous les capots et les dispositifs de sécurité doivent être montés de façon conforme.
- Tirez sur la fiche de contact, avant d'entreprendre des réglages sur l'appareil.

## Monter la poignée



### L'appareil ne doit être utilisé qu'équipé d'une poignée.

Selon l'utilisation, vissez la poignée (1). Selon l'utilisation, choisissez le filetage

pour la poignée (2) à gauche ou à droite de l'appareil (voir représentation **A**).

## **B** Monter/ régler le capot de protection/ démonter

Réglez le capot de protection de sorte que les étincelles éjectées ou les fragments détachés ne puissent percuter ni l'utilisateur ni les personnes voisines.

Il faut également positionner le capot de protection de sorte que les étincelles éjectées ne puissent pas enflammer des objets combustibles, y compris ceux éparés.

### **A** Démonter le disque de meulage :

1. Appuyez sur le bouton d'arrêt de la broche (6).
2. Faites tourner la broche de fixation (11) jusqu'à ce que le blocage de la broche arrête la broche de fixation. Continuez de maintenir enfoncé le bouton d'arrêt de la broche (6).
3. Desserrez l'écrou de serrage (10) à l'aide de la clef de serrage (8). Vous pouvez relâcher le bouton d'arrêt de la broche (6).
4. Retirez l'écrou de serrage (10), la bride support (9) et le disque de tronçonnage/le disque de meulage/la brosse de la broche de fixation (11).

### **B** Monter le capot de protection :

1. Placez le capot de protection (4) sur l'appareil de sorte que le côté ouvert soit orienté vers l'appareil. Les encoches sur le capot de protection doivent correspondre aux crans (12) situés sur l'appareil, une seule position est possible.



2. Poussez le levier situé sous le capot de protection (4) vers l'appareil et basculez en même temps le capot de protection à gauche.
3. Tournez le capot de protection (4) en position de travail. La partie fermée du capot de protection doit être toujours tournée vers l'utilisateur.
4. Si vous constatez que le capot de protection ne protège pas de manière optimale pendant l'utilisation, ajustez la position du capot de protection.

### Démonter le capot de protection :

1. Poussez le levier situé sous le capot de protection (4) et basculez le capot de protection (4) à droite jusqu'à ce que le côté ouvert du capot de protection soit orienté vers l'appareil.
2. Les encoches sur le capot de protection doivent correspondre aux crans situés sur l'appareil, il est alors possible de retirer le capot de protection (4) par le haut.

## C Monter/démonter le recouvrement sur le capot de protection

### Monter le recouvrement

1. Retirez éventuellement le plateau pour avoir un meilleur accès, voir « Monter/Changer un disque ».
2. Placez le recouvrement (4.1) sur le capot de protection (4).
3. Glissez le recouvrement (4.1) sur le capot de protection (4) jusqu'à ce qu'il s'enclenche de manière audible.

### Démonter le recouvrement

1. Retirez éventuellement le plateau pour avoir un meilleur accès, voir « Monter/Changer un disque ».

2. Déverrouillez le recouvrement (4.1) en glissant le cran (13) du capot de protection (4).
3. Retirez le recouvrement (4.1) du capot

## D Monter/Changer un disque

1. Appuyez sur le bouton d'arrêt de la broche (6).
2. Faites tourner la broche de fixation (11), jusqu'à ce que le blocage de la broche arrête la broche de fixation. Continuez de maintenir enfoncée la touche de blocage de la broche (6).
3. Dévissez l'écrou de serrage (10) avec la clef de serrage (8). Vous pouvez relâcher la touche de blocage de la broche (6).
4. Posez le disque choisi sur la bride support (A 9). L'inscription du disque est généralement tournée vers l'appareil.



**Si le sens de rotation est indiqué sur votre disque, veillez à ce que lors du montage il corresponde avec le sens de la meuleuse d'angle. Il est indiqué sur l'appareil à côté du bouton d'arrêt de la broche (6) (←).**



Veillez à ce que la bride (A 9) soit placée sur l'appareil de sorte que les encoches dans la bride agrippent les bords sur l'appareil. La broche de fixation (11) doit tourner en même temps que la bride.

5. Montez à nouveau l'écrou de serrage (10) sur la broche de fixation (11). Le côté plat de l'écrou de serrage est

généralement tourné vers l'outil utilisé, lorsque l'épaisseur du logement de disque est  $< 5$  mm.

Si l'épaisseur du logement de broche est  $\geq 5$  mm, tournez l'écrou de serrage. Voir image **A**.

- Maintenez la touche de blocage de la broche (6) et tournez la broche de fixation (11), jusqu'à ce que le blocage de la broche arrête la broche de fixation. Serrez à nouveau l'écrou de serrage (10) avec la clef de serrage (8) Vous pouvez relâcher la touche de blocage de la broche (6).

## **E** Monter/changer la brosse métallique

- Appuyez sur le bouton d'arrêt de la broche (6).
- Faites tourner la broche de fixation (11) jusqu'à ce que le blocage de la broche arrête la broche de fixation. Continuez de maintenir enfoncé le bouton d'arrêt de la broche (6).
- Dévissez la brosse métallique avec une clé plate (non compris dans le matériel livré). Vous pouvez relâcher le bouton d'arrêt de la broche (6).
- Posez la brosse métallique souhaitée sur la broche de fixation.
- Maintenez le bouton d'arrêt de la broche (6) et tournez la brosse métallique sur la broche de fixation (11). Fixez la brosse métallique avec la clé plate. Vous pouvez relâcher le bouton d'arrêt de la broche (6).

## Opération



### **Attention! Risque de blessures !**

Avant d'effectuer un travail sur l'appareil, débranchez-le de la prise de courant.

- Utilisez uniquement des accessoires qui portent les indications sur le fabricant, le mode de liaison, les dimensions et une vitesse de rotation admissible.
- Utilisez uniquement des accessoires, dont le nombre de tours imprimés est au moins identique à ceux indiqués sur la plaque signalétique de l'appareil.
- Utilisez uniquement des meules, dont le nombre de tours imprimés est au moins identique à ceux indiqués sur la plaque signalétique de l'appareil.
- N'utilisez jamais de meules fêlées, rayées ou endommagées.
- Ne jamais utilisez l'appareil sans dispositif de protection.
- **Étayer les plateaux ou les pièces à usiner afin de limiter le risque de recul brutal lorsque le disque de tronçonnage se coince.** Les grosses pièces à usiner peuvent s'incurver sous leur propre poids. La pièce à usiner doit être soutenue sur les deux côtés du disque, à savoir également près du disque de tronçonnage et sur le bord.



**Lorsque l'appareil est en marche, tenez vos mains à l'écart du disque. Risque de blessures.**



### **Consignes relatives au changement :**

- Ne jamais utilisez l'appareil sans dispositif de protection.
- Assurez-vous que la vitesse mentionnée sur l'outil est égale ou supérieure à la vitesse nominale à vide de l'appareil.
- Assurez-vous que les dimensions de l'outil sont compatibles avec l'appareil.

- Utilisez uniquement des disques impeccables (test de résonance : vous entendez un son clair lorsque vous le frappez avec un marteau en plastique).
- Si le disque abrasif présente un orifice trop étroit, ne tentez pas de l'élargir ultérieurement.
- N'utilisez ni douilles réductrices séparées ni adaptateurs pour adapter les meules à grand orifice.
- Ne pas utiliser de lames de scie.
- Pour la fixation des aiguisoirs, utilisez uniquement les flasques de serrage livrées avec. Les couches intermédiaires entre la flasque de serrage et l'aiguiseur doivent être de matière élastique, par ex. du caoutchouc, du carton mou etc.
- Après le changement de l'outil, remontez entièrement l'appareil.



Éteignez l'appareil et débranchez sa fiche mâle de la prise de courant. Laissez l'appareil refroidir.



Au cours du changement de l'outil, portez des gants de protection pour éviter les coupures.



L'écrou de serrage ne doit pas être trop serré, pour éviter que le disque et l'écrou ne se cassent.

## Mise en marche et arrêt



Veillez à ce que la tension du réseau de connexion corresponde à celle indiquée sur la plaque signalétique de l'appareil.



Branchez la machine au secteur.

1. Pour mettre l'appareil en marche, poussez l'interrupteur Marche/Arrêt (3) vers l'avant dans le sens de l'appareil.
2. Pour éteindre, relâcher l'interrupteur Marche/Arrêt. L'appareil s'éteint.

Après la mise en route, attendez que l'appareil ait atteint sa vitesse de rotation maximale. Alors, vous pouvez commencer le travail.



**L'outil continue de tourner une fois que l'appareil est éteint. Risque de blessures.**

## Essai de fonctionnement :

Avant d'effectuer le premier travail et après chaque changement d'outil, effectuez un essai de fonctionnement hors charge. Éteignez immédiatement l'appareil si l'outil tourne décentré, si de fortes vibrations ou des bruits anormaux se manifestent.

## Fonctionnement en continu

1. Mettez l'appareil en marche.  
**Activer le fonctionnement en continu :**
2. Appuyez sur la partie avant de l'interrupteur Marche/Arrêt (3) en position enclenchée dans le sens de l'appareil. L'interrupteur Marche/Arrêt s'enclenche.  
**Désactiver le fonctionnement en continu :**
3. Appuyez brièvement sur la partie arrière de l'interrupteur Marche/Arrêt (3). L'interrupteur Marche/Arrêt se remet dans sa position de départ. L'appareil s'éteint.

## Nettoyage et maintenance



Débranchez la fiche de la prise avant tout réglage, maintenance ou réparation.



**Faites effectuer tous les travaux qui ne sont pas mentionnés dans cette description technique par un atelier spécialisé. Utilisez exclusivement des pièces d'origine. Avant toute maintenance ou réglage, laissez refroidir l'appareil. Il y a des risques de brûlures !**

Avant chaque utilisation, contrôlez l'appareil pour trouver des défauts tels que des pièces détachées, usagées ou endommagés, et contrôlez les vis ou les autres pièces. Contrôlez en particulier le disque abrasif. Remplacez les pièces défectueuses.

## Nettoyage



N'utilisez aucun produit de nettoyage ou de détergent. Les substances chimiques peuvent attaquer les pièces de l'appareil en plastique. Ne nettoyez jamais l'appareil sous eau courante.

- Nettoyez correctement l'appareil après chaque utilisation.
- Nettoyez les œuïes d'aération et la surface supérieure de l'appareil avec une brosse douce, un pinceau ou un chiffon.

## Rangement

- Rangez l'appareil à un endroit sec et protégé de la poussière et surtout hors de la portée des enfants.
- Les disques de meulage doivent être stockés secs et verticalement et ne doivent jamais être empilés.

## Elimination et protection de l'environnement

Respectez la réglementation relative à la protection de l'environnement (recyclage) pour l'élimination de l'appareil, des accessoires et de l'emballage.



Les appareils électriques ne doivent pas être jetés avec les déchets ménagers. Le symbole de la poubelle barrée signifie que ce produit ne doit pas être jeté avec les déchets ménagers à la fin de sa durée de vie.

Directive 2012/19/UE sur les déchets d'équipements électriques et électroniques : les consommateurs sont légalement tenus de recycler, dans le respect de l'environnement, les équipements électriques et électroniques arrivés en fin de vie. Cela permet de garantir une valorisation écologique et respectueuse des ressources.

Suivant la transposition en droit national, vous pouvez disposer des possibilités suivantes :

- Restitution à un point de vente,
- Restitution à un point de collecte officiel,
- Renvoi au fabricant / au distributeur.

Ne sont pas concernés les accessoires qui accompagnent les appareils usagés et les moyens auxiliaires sans composants électriques.



Portez le carton à un point de recyclage.



Points de collecte sur [www.quefairedesdechets.fr](http://www.quefairedesdechets.fr)  
Privilégiez la réparation ou le don de votre appareil !

Le produit est recyclable, est soumis à une responsabilité élargie du fabricant et est collecté dans le cadre du tri sélectif.

## Dépannage



Attention! Danger de choc électrique!

Retirez la fiche de contact avant tous travaux sur l'appareil.

Problème	Cause possible	Dépannage
L'appareil ne démarre pas	Absence de tension de réseau Les fusibles fonctionnent	Contrôler la prise de courant, le cordon secteur, le câble, la fiche de contact, et le cas échéant, faire faire les réparations par un électricien, Contrôler les fusibles
	Interrupteur Marche/Arrêt (3) défectueux	Réparation par le service après-vente
	Défaut du moteur	
L'aiguiseur ne bouge pas, alors que le moteur est allumé	Écrou du disque abrasif dévissé	Resserrez l'écrou du disque abrasif (voir « changer un disque »)
	La pièce à travailler, les restes de la pièce à travailler ou des aiguiseurs bloquent le mécanisme	Enlevez ce qui bloque
Le moteur ralentit et s'arrête	L'appareil est surchargé par la pièce à travailler	Réduisez la pression sur l'aiguiseur
		La pièce de travail est inappropriée
Le disque abrasif ne tourne pas rond, on entend des bruits inhabituels	Écrou du disque abrasif dévissé	Resserrez l'écrou du disque abrasif (voir « changer un disque »)
	Le disque abrasif est défectueux	Changez le disque abrasif

## Pièces de rechange / Accessoires

**Vous obtiendrez des pièces de rechange et des accessoires à l'adresse [www.grizzlytools.shop](http://www.grizzlytools.shop)**

Les pièces détachées indispensables à l'utilisation du produit sont disponibles pendant la durée de la garantie du produit.

Si vous avez des problèmes lors du passage de la commande, merci d'utiliser le formulaire de contact. Pour toute autre question, adressez-vous au « Centre de service après-vente » (voir page 65).

1	Poignée	91106058	9	Bride support	91103219
4	Capot de protection	91110298	10	Écrou de serrage	
5	Disque de meulage	30211117		Brosse boisseau, fil ondulé	91103213
8	Clef de serrage	91105183		Brosse boisseau, fil torsadé	91103214

## Garantie - France

Chère cliente, cher client,  
Ce produit bénéficie d'une garantie de 3 ans, valable à compter de la date d'achat.

En cas de manques constatés sur ce produit, vous disposez des droits légaux contre le vendeur du produit. Ces droits légaux ne sont pas limités par notre garantie présentée par la suite.

### Article L217-4 du Code de la consommation

Le vendeur livre un bien conforme au contrat et répond des défauts de conformité existant lors de la délivrance. Il répond également des défauts de conformité résultant de l'emballage, des instructions de montage ou de l'installation lorsque celle-ci a été mise à sa charge par le contrat ou a été réalisée sous sa responsabilité.

### Article L217-5 du Code de la consommation

Le bien est conforme au contrat :

1° S'il est propre à l'usage habituellement attendu d'un bien semblable et, le cas échéant :

- s'il correspond à la description donnée par le vendeur et posséder les qualités que celui-ci a présentées à l'acheteur sous forme d'échantillon ou de modèle ;
- s'il présente les qualités qu'un acheteur peut légitimement attendre eu égard aux déclarations publiques faites par le vendeur, par le producteur ou par son représentant, notamment dans la publicité ou l'étiquetage ;

2° Ou s'il présente les caractéristiques définies d'un commun accord par les parties ou être propre à tout usage spécial recherché par l'acheteur, porté à la connaissance du vendeur et que ce dernier a accepté.

### Article L217-16 du Code de la consommation

Lorsque l'acheteur demande au vendeur, pendant le cours de la garantie commerciale qui lui a été consentie lors de l'acquisition ou de la réparation d'un bien meuble, une remise en état couverte par la garantie, toute période d'immobilisation d'au moins sept jours vient s'ajouter à la durée de la garantie qui restait à courir. Cette période court à compter de la demande d'intervention de l'acheteur ou de la mise à disposition pour réparation du bien en cause, si cette mise à disposition est postérieure à la demande d'intervention.

Indépendamment de la garantie commerciale souscrite, le vendeur reste tenu des défauts de conformité du bien et des vices rédhibitoires dans les conditions prévues aux articles L217-4 à L217-13 du Code de la consommation et aux articles 1641 à 1648 et 2232 du Code Civil.

### Article L217-12 du Code de la consommation

L'action résultant du défaut de conformité se prescrit par deux ans à compter de la délivrance du bien.

### Conditions de garantie

Le délai de garantie débute avec la date d'achat. Veuillez conserver soigneusement le ticket de caisse original. En effet, ce document vous sera réclamé comme preuve d'achat.

Si un défaut de matériel ou un défaut de fabrication se présente au cours des trois ans suivant la date d'achat de ce produit, nous réparons gratuitement ou remplaçons ce produit - selon notre choix. Cette garantie suppose que l'appareil défectueux et le justificatif d'achat (ticket de caisse) nous soient

présentés durant cette période de trois ans et que la nature du manque et la manière dont celui-ci est apparu soient explicités par écrit dans un bref courrier.

Si le défaut est couvert par notre garantie, le produit vous sera retourné, réparé ou remplacé par un neuf. Aucune nouvelle période de garantie ne débute à la date de la réparation ou de l'échange du produit.

### Durée de garantie et demande légale en dommages-intérêts

La durée de garantie n'est pas prolongée par la garantie. Ce point s'applique aussi aux pièces remplacées et réparées. Les dommages et les manques éventuellement constatés dès l'achat doivent immédiatement être signalés après le déballage. A l'expiration du délai de garantie les réparations occasionnelles sont à la charge de l'acheteur.

### Volume de la garantie

L'appareil a été fabriqué avec soin, selon de sévères directives de qualité et il a été entièrement contrôlé avant la livraison.

La garantie s'applique aux défauts de matériel ou aux défauts de fabrication.

Cette garantie ne s'étend pas aux parties du produit qui sont exposées à une usure normale et peuvent être donc considérées comme des pièces d'usure (par exemple disque abrasif, flasques de serrage) ou pour des dommages affectant les parties fragiles (par exemple les interrupteurs).

Cette garantie prend fin si le produit endommagé n'a pas été utilisé ou entretenu d'une façon conforme. Pour une utilisation appropriée du produit, il faut impérativement respecter toutes les instructions citées dans le manuel de l'opérateur. Les actions et les domaines d'utilisation déconseillés dans la notice d'utilisation ou vis-à-vis desquels une mise en garde est émise, doivent absolument être évités.

Le produit est conçu uniquement pour un

usage privé et non pour un usage industriel. En cas d'emploi impropre et incorrect, de recours à la force et d'interventions entreprises et non autorisées par notre succursale, la garantie prend fin.

### Article 1641 du Code civil

Le vendeur est tenu de la garantie a raison des défauts cachés de la chose vendue qui la rendent impropre à l'usage auquel on la destine, ou qui diminuent tellement cet usage que l'acheteur ne l'aurait pas acquise, ou n'en aurait donné qu'un moindre prix, s'il les avait connus.

### Article 1648 1er alinéa du Code civil

L'action résultant des vices rédhibitoires doit être intentée par l'acquéreur dans un délai de deux ans à compter de la découverte du vice.

### Marche à suivre dans le cas de garantie

Pour garantir un traitement rapide de votre demande, veuillez suivre les instructions suivantes :

- Tenez vous prêt à présenter, sur demande, le ticket de caisse et le numéro d'identification (IAN 409154\_2207) comme preuve d'achat.
- Vous trouverez le numéro d'article sur la plaque signalétique.
- Si des pannes de fonctionnement ou d'autres manques apparaissent, prenez d'abord contact, par **téléphone** ou par **e-Mail**, avec le service après-vente dont les coordonnées sont indiquées ci-dessous. Vous recevrez alors des renseignements supplémentaires sur le déroulement de votre réclamation.
- En cas de produit défectueux vous pouvez, après contact avec notre service clients, envoyer le produit, franco de port à l'adresse de service après-vente indiquée, accompagné du justificatif

d'achat (ticket de caisse) et en indiquant quelle est la nature du défaut et quand celui-ci s'est produit. Pour éviter des problèmes d'acceptation et des frais supplémentaires, utilisez absolument seulement l'adresse qui vous est donnée. Assurez-vous que l'expédition ne se fait pas en port dû, comme marchandises encombrantes, envoi express ou autre taxe spéciale. Veuillez renvoyer l'appareil, y compris tous les accessoires livrés lors de l'achat et prenez toute mesure pour avoir un emballage de transport suffisamment sûr.

## Garantie - Belgique

Chère cliente, cher client,  
Ce produit bénéficie d'une garantie de 3 ans, valable à compter de la date d'achat. En cas de manques constatés sur ce produit, vous disposez des droits légaux contre le vendeur du produit. Ces droits légaux ne sont pas limités par notre garantie présentée par la suite.

### Conditions de garantie

Le délai de garantie débute avec la date d'achat. Veuillez conserver soigneusement le ticket de caisse original. En effet, ce document vous sera réclamé comme preuve d'achat.

Si un défaut de matériel ou un défaut de fabrication se présente au cours des trois ans suivant la date d'achat de ce produit, nous réparons gratuitement ou remplaçons ce produit - selon notre choix. Cette garantie suppose que l'appareil défectueux et le justificatif d'achat (ticket de caisse) nous soient présentés durant cette période de trois ans et que la nature du manque et la manière dont celui-ci est apparu soient explicités par écrit dans un bref courrier.

Si le défaut est couvert par notre garantie, le produit vous sera retourné, réparé ou remplacé par un neuf. Aucune nouvelle période de garantie ne débute à la date de la réparation ou de l'échange du produit.

### Durée de garantie et demande légale en dommages-intérêts

La durée de garantie n'est pas prolongée par la garantie. Ce point s'applique aussi aux pièces remplacées et réparées. Les dommages et les manques éventuellement constatés dès l'achat doivent immédiatement être signalés après le déballage. A l'expiration du délai de garantie les réparations occasionnelles sont à la charge de l'acheteur.

### Volume de la garantie

L'appareil a été fabriqué avec soin, selon de sévères directives de qualité et il a été entièrement contrôlé avant la livraison.

La garantie s'applique aux défauts de matériel ou aux défauts de fabrication. Cette garantie ne s'étend pas aux parties du produit qui sont exposées à une usure normale et peuvent être donc considérées comme des pièces d'usure (par exemple disque abrasif, flasques de serrage) ou pour des dommages affectant les parties fragiles (par exemple les interrupteurs)..

Cette garantie prend fin si le produit endommagé n'a pas été utilisé ou entretenu d'une façon conforme. Pour une utilisation appropriée du produit, il faut impérativement respecter toutes les instructions citées dans le manuel de l'opérateur. Les actions et les domaines d'utilisation déconseillés dans la notice d'utilisation ou vis-à-vis desquels une mise en garde est émise, doivent absolument être évités.



## Marche à suivre dans le cas de garantie

Pour garantir un traitement rapide de votre demande, veuillez suivre les instructions suivantes :

- Tenez vous prêt à présenter, sur demande, le ticket de caisse et le numéro d'identification (IAN 409154\_2207) comme preuve d'achat.
- Vous trouverez le numéro d'article sur la plaque signalétique.
- Si des pannes de fonctionnement ou d'autres manques apparaissent, prenez d'abord contact, par **téléphone** ou par **e-Mail**, avec le service après-vente dont les coordonnées sont indiquées ci-dessous. Vous recevrez alors des renseignements supplémentaires sur le déroulement de votre réclamation.
- En cas de produit défectueux vous pouvez, après contact avec notre service clients, envoyer le produit, franco de port à l'adresse de service après-vente indiquée, accompagné du justificatif d'achat (ticket de caisse) et en indiquant quelle est la nature du défaut et quand celui-ci s'est produit. Pour éviter des problèmes d'acceptation et des frais supplémentaires, utilisez absolument seulement l'adresse qui vous est donnée. Assurez-vous que l'expédition ne se fait pas en port dû, comme marchandises encombrantes, envoi express ou autre taxe spéciale. Veuillez renvoyer l'appareil, y compris tous les accessoires livrés lors de l'achat et prenez toute mesure pour avoir un emballage de transport suffisamment sûr.

## Service Réparations

Vous pouvez, contre paiement, faire exécuter par notre service, des réparations **qui ne font pas partie de la garantie**. Nous vous enverrons volontiers un devis estimatif.

Nous ne pouvons traiter que des appareils qui ont été correctement emballés et qui ont envoyés suffisamment affranchis.

**Attention:** veuillez renvoyer à notre agence de service votre appareil nettoyé et avec une note indiquant le défaut constaté.

Les appareils envoyés en port dû - comme marchandises encombrantes, en envoi express ou avec toute autre taxe spéciale ne seront pas acceptés. Nous exécutons gratuitement la mise aux déchets de vos appareils défectueux renvoyés.

## Service-Center



### Service France

Tel.: 0800 919270  
E-Mail: grizzly@lidl.fr  
**IAN 409154\_2207**



### Service Belgique

Tel.: 0800 12089  
E-Mail: grizzly@lidl.be  
**IAN 409154\_2207**

## Importateur

Veuillez noter que l'adresse suivante n'est pas une adresse de service après-vente. Contactez d'abord le service après-vente cité plus haut.

### Grizzly Tools GmbH & Co. KG

Stockstädter Straße 20  
63762 Großostheim  
Allemagne  
www.grizzlytools.de

## Inhoud

<b>Inleiding .....</b>	<b>66</b>	<b>Werkinstructies .....</b>	<b>77</b>
<b>Gebruiksdoel .....</b>	<b>67</b>	Grof polijsten .....	77
<b>Algemene beschrijving .....</b>	<b>67</b>	Bewerken met draadborstel .....	77
Omvang van de levering .....	67	Doorslijpschijven .....	78
Functiebeschrijving .....	67	De spansleutel opbergen .....	78
Overzicht .....	67	<b>Montage .....</b>	<b>78</b>
<b>Technische gegevens .....</b>	<b>67</b>	Handgreep monteren .....	78
<b>Veiligheidsvoorschriften .....</b>	<b>68</b>	Beschermkap monteren/instellen/ demonteren .....	78
Symbolen en pictogrammen .....	68	Monteren / demonteren opzetstuk op de beschermkap .....	79
Algemene veiligheidsinstructies voor elektrisch gereedschap .....	69	Schijf monteren/vervangen .....	79
Veiligheidsinstructies voor alle toepassingen .....	71	Draadborstel monteren/vervangen .....	80
<b>Verdere veiligheidsinstructies voor alle toepassingen .....</b>	<b>73</b>	<b>Bediening .....</b>	<b>80</b>
Terugslag en navenante veiligheidsinstructies .....	73	In- en uitschakelen .....	81
Bijzondere veiligheidsinstructies voor het slijpen en het doorslijpen .....	74	Continu gebruik .....	81
Verdere bijzondere veiligheids- instructies voor het doorslijpen .....	75	<b>Reiniging en onderhoud .....</b>	<b>81</b>
Extra veiligheidsinstructies voor werkzaamheden met draadborstels .....	75	Reiniging .....	82
Verdere veiligheidsmaatregelen .....	76	<b>Bewaring .....</b>	<b>82</b>
Restricties .....	76	<b>Afvalverwerking en milieubescherming .....</b>	<b>82</b>
		<b>Foutopsporing .....</b>	<b>83</b>
		<b>Reserveonderdelen/Accessoires .....</b>	<b>83</b>
		<b>Garantie .....</b>	<b>84</b>
		<b>Reparatieservice .....</b>	<b>85</b>
		<b>Service-Center .....</b>	<b>85</b>
		<b>Importeur .....</b>	<b>85</b>
		<b>Vertaling van de originele CE-conformiteitsverklaring .....</b>	<b>327</b>
		<b>Explosietekening .....</b>	<b>341</b>

## Inleiding

Hartelijk gefeliciteerd met de aankoop van uw nieuw apparaat. Daarmee hebt u voor een hoogwaardig product gekozen. Dit apparaat werd tijdens de productie op kwaliteit gecontroleerd en aan een eindcontrole onderworpen. De functionaliteit van uw apparaat is bijgevolg verzekerd.



De gebruiksaanwijzing vormt een bestanddeel van dit product. Ze omvat belangrijke aanwijzingen voor veiligheid, gebruik en afvalverwijdering. Maak u vóór het gebruik van het product met alle bedienings- en veiligheidsinstructies vertrouwd. Gebruik het product uitsluitend zoals beschreven en voor de aangegeven toepassingsgebieden. Bewaar de handleiding goed en overhandig alle documenten bij het doorgeven van het product mee aan derden.

## Gebruiksdoel

De hoekslijper is een apparaat voor het snijden, slijpen, voorruwen en borstelen van metaal, beton of tegels zonder gebruik van water. Het apparaat is voorzien voor gebruik met een staalborstel.

Voor alle soorten toepassingen (bijv. het slijpen met geschikte slijpwerktuigen, slijpen met een koelvloeistof, het slijpen of snijden van materialen die de gezondheid schaden, zoals asbest) is het apparaat niet bedoeld. Het apparaat is bedoeld voor doe-het-zelvers. Het werd niet ontworpen voor professioneel continu gebruik.

Het apparaat is bestemd voor het gebruik door volwassenen. Jongeren ouder dan 16 jaar mogen het apparaat alleen onder toezicht gebruiken.

De fabrikant is niet aansprakelijk voor schade, die wordt veroorzaakt door verkeerd gebruik of een verkeerde hantering.

## Algemene beschrijving

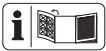

De afbeeldingen vindt u op de voorste en achterste uitklapbare bladzijde.

## Omvang van de levering

Pak het apparaat uit en controleer, of de inhoud volledig is. Zorg voor een reglementair voorgeschreven afvalverwijdering van het verpakkingsmateriaal.

- Apparaat
- Handgreep
- Beschermkap
- Spansleutel
- Gebruiksaanwijzing



Geen snij-, doorslijp- of slijpschijf/draadborstel inbegrepen. Zie voor accessoires het hoofdstuk „Reserveonderdelen/accessoires“.

## Functiebeschrijving

De hoekslijper is geschikt voor het scheiden, slijpen, voorruwen of borstelen van metaal. Voor de afzonderlijke toepassing zijn telkens speciale schijven voorzien. Gelieve de informatie van de fabrikant van de schijven te respecteren. Voor de functie van de bedieningsonderdelen verwijzen wij naar de hiernavolgende beschrijvingen.

## Overzicht

- 1 Handgreep
- 2 Schroefdraad voor handgreep
- 3 Aan-/uitknop
- 4 Beschermhoes
- 4.1 Opzetstuk, beschermkap
- 5 Slijpschijf
- 6 As-vastzetknop
- 7 Stekker
- 8 Spansleutel
- 9 Montageflens
- 10 Spanmoer
- 11 Bevestigingsas
- 12 Rooster
- 13 Arretering

A

A

A

B

C

## Technische gegevens

### Haakse slijper.....PWS 115 B2

Netspanning

(U) .....230 V~ (wisselstroom), 50 Hz

Prestatievermogen (P) ..... 750 W

Toeren bij niet-belasting (n).... 12000 min<sup>-1</sup>

Snij-/voorbewerkings-/slijpschijven

Buitendiameter .....max. Ø 115 mm

Gat ..... 22,23 mm

Dikte .....max. 6 mm

Spilschroefdraad.....M14  
 Schroefdraadlengte..... max. 12 mm  
 Beschermniveau .....  II  
 Beschermingsklasse .....IPX0  
 Geluidsdrukniveau  
 ( $L_{pA}$ )..... 89 dB;  $K_{pA}$  = 3 dB  
 Geluidssterkte ( $L_{WA}$ )  
 gemeten..... 100 dB;  $K_{WA}$  = 3 dB  
 Trillingswaarde ( $a_h$ )  
 Apparaatgreep  
 .....7,855 m/s<sup>2</sup>; K= 1,5 m/s<sup>2</sup>  
 Handgreep .....7,380 m/s<sup>2</sup>; K= 1,5 m/s<sup>2</sup>

De trillingswaarden zijn maximale waarden. De werkelijke trillingswaarden kunnen naargelang van de gebruikte accessoires variëren.

De trillingswaarden worden verder beïnvloed door de hantering door de gebruiker.

Geluids- en trilwaarden werden vastgesteld in overeenstemming met de normen en bepalingen die in de conformiteitsverklaring zijn vermeld.

De vermelde trilemissiewaarde is volgens een genormeerde keuringsmethode gemeten en kan voor de vergelijking van een elektrisch werktuig met een ander werktuig worden gebruikt.

De vermelde trilemissiewaarde kan ook voor een eerste inschatting van de blootstelling worden gebruikt.



### Waarschuwing:

De trilemissiewaarde kan tijdens het werkelijke gebruik van het elektrische werktuig van de vermelde waarde afwijken, afhankelijk van de manier waarop het elektrische werktuig wordt gebruikt. Probeer de belasting door trillingen zo gering mogelijk te houden. Voorbeeldmaatregelen voor de reductie van

trillingsbelasting zijn het dragen van handschoenen bij het gebruik van het gereedschap en de beperking van de werktijd. Daarbij moeten alle delen van de bedrijfscyclus in acht worden genomen (bijvoorbeeld tijden, waarop het elektrische werktuig is uitgeschakeld en tijden waarin het weliswaar is ingeschakeld, maar zonder belasting draait).

## Veiligheidsvoorschriften



Opgelet! Bij het gebruik van elektrisch gereedschap dienen ter bescherming tegen een elektrische schok en tegen gevaar voor verwondingen en brand volgende essentiële veiligheidsmaatregelen getroffen te worden.

Lees al deze instructies alvorens dit elektrisch werktuig te gebruiken en bewaar de veiligheidsinstructies op een goede plaats.

## Symbolen en pictogrammen

### Symbolen op het apparaat:



Let op!



Gevaar door verwondingen door draaiend gereedschap! Houd handen op een veilige afstand



Let op! Gevaar voor elektrische schokken! Voordat er werkzaamheden aan het apparaat worden verricht de stekker uit het stopcontact trekken



Gebruiksaanwijzing raadplegen!



Draag een gehoorbescherming



Draag een oogbescherming



Draag een ademhalingsbescherming



Gevaar door snijdwonden! Draag tegen snijdwonden beschermende handschoenen



Beschermniveau II (Dubbele isolatie)



Machines horen niet bij huishoudelijk afval thuis

### Symbolen in de handleiding:



**Gevaaarsymbolen met gegevens ter preventie van lichamelijke letsels en materiële schade.**



Gebodsteken met gegevens ter preventie van beschadigingen.



Stekker uit het stopcontact trekken.



Sluit het apparaat aan op het elektriciteitsnet



Aanwijzingsteken met informatie voor een betere omgang met het apparaat.

## Algemene veiligheidsinstructies voor elektrisch gereedschap



**WAARSCHUWING! Lees alle veiligheidsinstructies en aanwijzingen.** Verzuim bij de naleving van de veiligheidsinstructies en aanwijzingen kan een elektrische schok, brand en/of ernstige verwondingen veroorzaken.

## Bewaar alle veiligheidsinstructies en aanwijzing voor de toekomst.

Het in de veiligheidsinstructies gebruikte begrip „Elektrisch gereedschap“ heeft betrekking op elektrisch gereedschap met netvoeding (met netsnoer) en op elektrisch gereedschap met batterijvoeding (zonder netsnoer).

### 1) VEILIGHEID OP DE WERKPLAATS

- a) **Houd uw werkruimte netjes en goed verlicht.** Wanorde of onverlichte werkomgevingen kunnen tot ongevallen leiden.
- b) **Werk met het elektrische gereedschap niet in een explosieve omgeving, waarin er zich brandbare vloeistoffen, gassen of stoffen bevinden.** Elektrisch gereedschap produceert vonken, die het stof of de dampen kunnen doen ontsteken.
- c) **Houd kinderen en andere personen tijdens het gebruik van het elektrische gereedschap op een veilige afstand.** In geval van afleiding kunt u de controle over het apparaat verliezen.

### 2) ELEKTRISCHE VEILIGHEID

- a) **De aansluitstekker van het elektrische gereedschap moet in het stopcontact passen. De stekker mag op geen enkele manier veranderd worden. Gebruik geen adapterstekkers samen met geaard elektrisch gereedschap.** Ongewijzigde stekkers en passende stopcontacten doen het risico voor een elektrische schok afnemen.
- b) **Vermijd lichamelijk contact met geaarde oppervlakken, zoals van buizen, verwarmingsinstal-**

**laties, fornuizen en koelkasten.**

Er bestaat een verhoogd risico door een elektrische schok als uw lichaam geaard is.

- c) **Houd elektrisch gereedschap op een veilige afstand tot regen of nattigheid.** Het binnendringen van water in elektrisch gereedschap doet het risico voor een elektrische schok toenemen.
- d) **Gebruik het snoer niet voor een ander doeleinde om het elektrische gereedschap te dragen, op te hangen of om de stekker uit het stopcontact te trekken. Houd het snoer op een veilige afstand tot hitte, olie, scherpe kanten of bewegende apparaatonderdelen.** Beschadigde of verstrikt geraakte snoeren doen het risico voor een elektrische schok toenemen.
- e) **Als u met elektrisch gereedschap in de open lucht werkt, maakt u enkel gebruik van verlengsnoeren, die ook voor buiten geschikt zijn.** Het gebruik van een voor buiten geschikt verlengsnoer doet het risico voor een elektrische schok afnemen.
- f) **Wanneer het gebruik van het elektrische gereedschap in een vochtige omgeving niet te vermijden is, gebruik dan een aardlekschakelaar.** Het gebruik van een aardlekschakelaar reduceert het risico op een elektrische schok.

**3) VEILIGHEID VAN PERSONEN**

- a) **Wees aandachtig, let erop wat u doet en ga verstandig aan het werk met elektrisch gereedschap. Gebruik geen elektrisch gereedschap als u moe bent of onder de invloed van drugs, alcohol of medicijnen staat.** Een

moment van onoplettendheid bij het gebruik van het elektrische gereedschap kan tot ernstige verwondingen leiden.

- b) **Draag persoonlijke beschermingsuitrusting en altijd een beschermbril.** Het dragen van een persoonlijke beschermingsuitrusting, zoals stofmasker, slipvrije veiligheidsschoenen, beschermende helm of gehoorbescherming, al naargelang de aard en de toepassing van het elektrische gereedschap, doet het risico voor verwondingen afnemen.
- c) **Vermijd een onopzettelijke ingebruikname. Vergewis u dat het elektrische gereedschap uitgeschakeld is voordat u het op de stroomvoorziening en/of de accu aansluit, het opneemt of draagt.** Als u bij het dragen van het elektrische gereedschap uw vinger aan de schakelaar hebt of het apparaat ingeschakeld op de stroomvoorziening aansluit, kan dit tot ongevallen leiden.
- d) **Verwijder instelgereedschap of schroefsleutel voordat u het elektrische gereedschap inschakelt.** Gereedschap of een sleutel, die zich in een draaiend apparaatonderdeel bevindt, kan tot verwondingen leiden.
- e) **Vermijd een abnormale lichaamshouding. Zorg voor een veilige stand en houd te allen tijde uw evenwicht.** Daardoor kunt u het elektrische gereedschap in onverwachte situaties beter controleren.
- f) **Draag geschikte kledij. Draag geen ruimzittende kleding of sieraden. Houd haar, kledij en handschoenen op een veilige afstand tot bewegende onderdelen.** Loszittende kledij, sieraden of lang haar kan/kunnen door bewegende onderdelen vastgegrepen worden.

**g) Als er stofafzuig- en -opvanginrichtingen gemonteerd kunnen worden, vergewist u zich dat deze aangesloten zijn en correct gebruikt worden.** Gebruik van een stofafzuiginrichting kan gevaren door stof doen afnemen.

#### **4) GEBRUIK EN BEHANDELING VAN HET ELEKTRISCHE GEREEDSCHAP**

- a) Overbelast het apparaat niet. Gebruik voor uw werk het daarvoor bestemde elektrische gereedschap.** Met het passende elektrische gereedschap werkt u beter en veiliger in het aangegeven vermogensgebied.
- b) Gebruik geen elektrisch gereedschap, waarvan de schakelaar defect is.** Elektrisch gereedschap, dat niet meer in- of uitgeschakeld kan worden, is gevaarlijk en moet gerepareerd worden.
- c) Trek de stekker uit het stopcontact en/of verwijder de accu voordat u apparaatinstellingen doorvoert.** Toebehoren wisselen of het apparaat wegleggen. Deze voorzorgsmaatregel voorkomt een onopzettelijke start van het elektrische gereedschap.
- d) Bewaar ongebruikt elektrisch gereedschap buiten het bereik van kinderen. Laat personen het apparaat niet gebruiken, die daarmee niet vertrouwd zijn of deze aanwijzingen niet gelezen hebben.** Elektrisch gereedschap is gevaarlijk als het door onervaren personen gebruikt wordt.
- e) Verzorg elektrisch gereedschap met zorg. Controleer, of beweegbare onderdelen foutloos functioneren en niet klemmen, of er onderdelen gebroken of**

**zodanig beschadigd zijn, dat de werking van het elektrische gereedschap in negatieve zin beïnvloed wordt. Laat beschadigde onderdelen vóór het gebruik van het apparaat repareren.** Tal van ongevallen hebben hun oorzaak in slecht onderhouden elektrisch gereedschap.

- f) Houd snijd-/snoeigereedschap scherp en netjes.** Zorgvuldig onderhouden snijd-/snoeigereedschap met scherpe snijkanten geraken minder gekneld en is gemakkelijker te bedienen.
- g) Gebruik elektrisch gereedschap, toebehoren, gebruiksgereedschap enz. in overeenstemming met deze aanwijzingen. Houd daarbij rekening met de arbeidsomstandigheden en de uit te voeren activiteit.** Het gebruik van elektrisch gereedschap voor andere dan de voorziene toepassingen kan tot gevaarlijke situaties leiden.

#### **5) SERVICE**

- a) Laat uw elektrisch gereedschap uitsluitend door gekwalificeerd, vakkundig geschoold personeel en enkel met originele reserveonderdelen repareren.** Daardoor wordt verzekerd dat de veiligheid van het elektrische gereedschap in stand gehouden wordt.

#### **Veiligheidsinstructies voor alle toepassingen**

**Algemene veiligheidsinstructies voor slijp-, draadborstel- en doorslijpwerkzaamheden:**

- **Dit elektrische gereedschap is bedoeld voor gebruik als slijp-,**

**staalborstel- en doorslijpmachine. Respecteer alle veiligheidsinstructies, aanwijzingen, beelden en gegevens die u samen met het apparaat krijgt.**

Als u de volgende aanwijzingen niet opvolgt, kunt u een elektrische schok krijgen, kan er brand en/of ernstig letsel ontstaan.

- **Dit elektrische gereedschap is niet geschikt voor het schuren met schuurpapier of voor het polijsten.** Toepassingen waarvoor het elektrische apparaat niet bedoeld is, kunnen risico's en letsels veroorzaken.
- **Gebruik geen accessoires die niet specifiek door de fabrikant zijn bedoeld en aanbevolen voor dit elektrische apparaat.** Slechts omdat u het accessoire aan uw elektrisch werktuig kunt bevestigen, garandeert dit nog geen veilig gebruik.
- **Het toegelaten toerental van de aan te sluiten werktuigen moet minstens even hoog zijn als het maximale toerental dat op het elektrische werktuig is vermeld.** Een accessoire dat sneller draait dan toegelaten, kan breken en in het rond vliegen.
- **Buitendiameter en dikte van de aan te sluiten werktuigen moeten overeenstemmen met de vermelde afmetingen van uw elektrisch werktuig.** Verkeerd gemeten plaatsingswerktuigen kunnen niet voldoende worden afgeschermd of gecontroleerd.
- **Aan te sluiten werktuigen met interne schroefdraad moeten precies passen op de schroefdraad van de slijpas.** Bij aan te sluiten werktuigen die door middel van een flens worden gemonteerd, moet de diameter van het gat van de aan te sluiten

werktuigen op de diameter van de flens passen. Aan te sluiten gereedschap dat niet precies aan het elektrisch werktuig wordt bevestigd, draait ongelijkmatig, vibreert sterk en kan leiden tot het verlies van de controle.

- **Gebruik geen beschadigde aan te sluiten werktuigen. Controleer voor elk gebruik de aan te sluiten werktuigen zoals slijpschijven op afgebrokkelde splinters en barsten, slijpschijven op barsten, slijtage of sterke slijtage, draadborstels op losse of gebroken draden. Als het elektrische werktuig of het aan te sluiten werktuig valt, controleer dan of het beschadigd is of gebruik onbeschadigde aan te sluiten werktuigen. Als u de aan te sluiten werktuigen hebt gecontroleerd en geplaast, is het nodig dat u en personen in de buurt zich buiten het gebied van het roterende aan te sluiten werktuig bevinden en laat het apparaat 1 min lang op het hoogste toerental lopen.** Beschadigde aan te sluiten werktuigen breken meestal in deze testperiode.
- **Draag persoonlijke beschermingsmiddelen. Gebruik naargelang van de toepassing een volledig masker, oogbescherming of een veiligheidsbril. Indien aangewezen, draagt u een stofmasker, gehoorbescherming, beschermende handschoenen of een speciaal schort, die kleine slijp- en materiaaldeeltjes van u weg houden.** De ogen moeten worden beschermd tegen rondvliegende vreemde voorwerpen, die bij verschillende toepassingen ontstaan. Een stof- of ademhalingsmasker moet het stof



filteren dat ontstaat bij de toepassing. Als u lange tijd bent blootgesteld aan luid lawaai, kunt u gehoorverlies lijden.

- **Let bij andere personen op een veilige afstand tot uw werkplaats. Ieder die de werkplaats betreedt, moet persoonlijke beschermingsmiddelen dragen.** Gebroken stukken van het werkstuk of gebroken plaatsingswerktuigen kunnen wegvliegen en ook buiten de directe werkplaats verwondingen veroorzaken.
- **Houd het elektrisch werktuig slechts vast aan de geïsoleerde grijpvlakken als u werkzaamheden uitvoert, waarbij de aan te sluiten werktuigen verborgen elektrische leidingen of het eigen elektrische snoer kunnen raken.** Het contact met een leiding die onder spanning staat, kan ook metalen onderdelen van het apparaat onder spanning zetten en leiden tot elektrocutie.
- **Houd het elektrische snoer weg van roterende werktuigen.** Als u de controle verliest over het apparaat, kan het elektrische snoer worden doorsneden of worden gegrepen en uw hand of arm in het roterende werktuig belanden.
- **Leg het elektrische werktuig nooit neer vooraleer het aan te sluiten werktuig volledig tot stilstand is gekomen.** Het roterende aan te sluiten werktuig kan in contact komen met het werkvlak waardoor u de controle kunt verliezen over het elektrische werktuig.
- **Laat het elektrische werktuig niet draaien terwijl u het draagt.** Uw kleding kan door toevallig contact met het draaiende aan te sluiten werktuig worden gegrepen en het werktuig kan zich in uw lichaam boren.

- **Reinig regelmatig de ver-luchtingspletten van uw elektrisch werktuig.** De motorventilator trekt stof naar de behuizing en een sterke ophoping van metaalstof kan elektrische gevaren veroorzaken.
- **Gebruik het elektrisch werktuig niet in de buurt van brandbare materialen.** Vonken kunnen deze materialen doen ontvlammen.
- **Gebruik geen aan te sluiten werktuigen die vloeibare koelstoffen vereisen.** Het gebruik van water of andere vloeibare koelmiddelen kan leiden tot een elektrische schok.

## Verdere veiligheidsinstructies voor alle toepassingen

### Terugslag en navenante veiligheidsinstructies

Een terugslag is de plotselinge reactie door een vasthakend of blokkerend draaiend werktuig, zoals slijpschijf, schijf, staaldraadborstel enz. Het vasthaken of blokkeren leidt tot een abrupte onderbreking van het roterende aan te sluiten werktuig. Daardoor gaat een ongecontroleerd elektrisch werktuig sneller draaien tegen de draairichting van het werktuig aan de blokkeerplaats. Als bijv. een slijpschijf in het werkstuk vast komt te zitten of blokkeert, kan de kant van de slijpschijf, die in het werkstuk gaat, verstrikt raken en daardoor de slijpschijf doen breken of een terugslag veroorzaken. De slijpschijf beweegt dan naar de gebruiker toe of van hem weg, naar gelang de draairichting van de schijf aan de blokkeerplaats. Hierbij kunnen slijpschijven ook breken. Een terugslag is het gevolg van een verkeerd of onvakkundig gebruik van het

elektrische werktuig. Dit kan worden vermeden met gepaste voorzorgsmaatregelen, die hieronder worden beschreven.

- a) **Houd het elektrisch werktuig goed vast en breng uw lichaam en armen in een positie, waarin ze de terugslagkrachten kunnen opvangen. Gebruik steeds de extra greep, indien aanwezig, om een zo groot mogelijke controle te hebben over terugslagkrachten of reactiemomenten in de versnellingsmodus.** De gebruiker kan met geschikte voorzorgsmaatregelen de terugslag- en reactiekrachten beheersen.
- b) **Breng uw hand nooit in de buurt van roterende aan te sluiten werktuigen.** Het werktuig kan bij een terugslag over uw hand bewegen.
- c) **Mijd met uw lichaam de zone, waarin het elektrische werktuig bij een terugslag wordt bewogen.** De terugslag drijft het elektrische werktuig in de tegenovergestelde richting van de slijpschijf aan de blokkeerplaats.
- d) **Werk bijzonder voorzichtig in de buurt van hoeken, scherpe randen enz. Vermijd dat werktuigen van het werkstuk terugslaan en klem komen te zitten. Het roterende aan te sluiten werktuig neigt ertoe bij hoeken, scherpe randen of als het terugslaat, geklemd te raken.** Dit veroorzaakt een verlies van controle of een terugslag.
- e) **Gebruik geen kettingzaagblad of getand zaagblad.** Zulk gereedschap veroorzaakt vaak een terugslag of het verlies van controle over het elektrisch werktuig.

## **Bijzondere veiligheidsinstructies voor het slijpen en het doorslijpen**

- a) **Gebruik uitsluitend de voor uw elektrisch werktuig toegelaten slijpmiddelen en de voor deze slijpmiddelen voorziene beschermkap.** Slijpmiddelen die niet bedoeld zijn voor het elektrische werktuig, kunnen niet voldoende worden afgeschermd en zijn niet veilig.
- b) **Verkropte slijpschijven moeten zo voorgemonteerd worden, dat hun slijpvlak niet uitsteekt over het vlak van de beschermkaprand.** Een onvakkundig gemonteerde slijpschijf die over het vlak van de beschermkaprand uitsteekt, kan niet voldoende afgeschermd worden.
- c) **De beschermkap moet veilig aan het elektrische werktuig zijn aangebracht en zodanig zijn ingesteld, dat een maximale veiligheid wordt bereikt, d.w.z. het kleinst mogelijke deel van het slijpmiddel wijst open naar de gebruiker.** De beschermkap moet de gebruiker beschermen tegen brokstukken en toevallig contact met het slijpmiddel.
- d) **Slijpmiddelen mogen alleen worden gebruikt voor de aanbevolen gebruiksdoeleinden. Bij wijze van voorbeeld: Slijp nooit met de zijkant van de doorslijpschijf.** Doorslijpschijven zijn bestemd voor het afsnijden van materiaal met de rand van de schijf. Door zijdelingse krachtingwerking op deze slijpmiddelen kunnen ze breken.
- e) **Gebruik steeds onbeschadigde spanflenzen van de juiste grootte**

en vorm voor de door u gekozen slijpschijf. Geschikte flenzen ondersteunen de slijpschijf en reduceren zo het risico op een breuk van de slijpschijf. Flenzen voor doorslijpschijven kunnen zich onderscheiden van de flenzen voor andere slijpschijven.

- f) **Gebruik geen versleten slijpschijven van grotere elektrische werktuigen.** Slijpschijven voor grotere elektrische werktuigen zijn niet ontworpen voor de hogere toerentallen van kleinere elektrische werktuigen en kunnen breken.

### **Verdere bijzondere veiligheids-instructies voor het doorslijpen**

- a) **Vermijd een blokkering van de doorslijpschijf of een te hoge contactdruk. Ga niet te diep snijden.** Een overbelasting van de doorslijpschijf verhoogt de belasting en de neiging tot kantelen of blokkeren en bijgevolg de mogelijkheid tot een terugslag of een breuk van het slijpmiddel.
- b) **Vermijd de zone voor en achter de roterende doorslijpschijf.** Als u de doorslijpschijf in het werkstuk van u weg beweegt, kan in geval van een terugslag het elektrische werktuig met de draaiende schijf direct naar u worden geslingerd.
- c) **Indien de doorslijpschijf klem komt te zitten of u het werk onderbreekt, schakel dan het apparaat uit en houd het rustig tot de schijf tot stilstand is gekomen. Probeer nooit de nog lopende doorslijpschijf uit de snede te trekken, anders kan een terugslag plaatsvinden.** Stel de oorzaak voor het inklemmen vast en los ze op.

- d) **Schakel het elektrische werktuig niet opnieuw in zolang het zich in het werkstuk bevindt.** Laat de doorslijpschijf pas het volle toerental bereiken, alvorens voorzichtig verder te snijden. In het andere geval kan de schijf vasthaken, uit het werkstuk springen of een terugslag veroorzaken.

- e) **Ondersteun de platen of werkstukken om het risico op een terugslag door een geklemde doorslijpschijf te reduceren.** Grote werkstukken kunnen onder hun eigen gewicht doorbuigen. Het werkstuk moet aan beide kanten van de schijf worden ondersteund, en met name zowel in de buurt van de doorslijpschijf als ook aan de rand.

- f) **Wees bijzonder voorzichtig bij „zakinsnijdingen“ in bestaande wanden of andere niet zichtbare gebieden.** De ingebrachte doorslijpschijf kan bij het snijden in gas- of waterleidingen, elektrische leidingen of andere objecten een terugslag veroorzaken.

### **Extra veiligheidsinstructies voor werkzaamheden met draadborstels**

#### **Bijzondere veiligheidsinstructies voor werkzaamheden met draadborstels:**

- **Houd er rekening mee dat de staaldraadborstel ook tijdens het normale gebruik stukken staaldraad verliest. Overbelast de draden niet door een te hoge contactdruk.** Wegvliegende stukken draad kunnen zeer gemakkelijk door dunne kleding en/of de huid dringen.
- **Wordt een beschermkap aanbevolen, vermijd dan, dat be-**

## **schermkap en staalraadborstel met elkaar in aanraking kunnen komen.**

Schijf- en potborstels kunnen hun diameter door contactdruk en centrifugale krachten vergroten.

### **Verdere veiligheidsmaatregelen**

- Sluit het apparaat slechts aan op een stopcontact met een aardlekschakelaar (FI-schakelaar) met een gemeten lekstroom van niet meer dan 30 mA.
- Houd het elektrische snoer en de verlengkabel weg van de schijf. Trek bij beschadiging of een doorgesneden snoer meteen de stekker uit het stopcontact. Raak de kabel niet aan, vóór hij losgekoppeld is.  
Er bestaat het risico op een elektrische schok.
- Als het netsnoer van het elektrische gereedschap beschadigd is, moet het worden vervangen door een speciaal ontworpen netsnoer, dat verkrijgbaar is via de klantendienst.
- Gebruik alleen slijpschijven, waarvan het opgedrukte toerental minstens even hoog is als het toerental op het typeplaatje van het apparaat.
- Voer een visuele inspectie uit op de slijpschijf voor gebruik. Gebruik geen beschadigde of vervormde slijpschijven. Vervang een versleten slijpschijf.
- Zorg ervoor dat de vonken die bij het slijpen ontstaan geen risico inhouden, bijv. personen raken of ontvlambare stoffen doen ontvlammen.
- Draag bij het slijpen, borstelen en doorsnijden steeds een veiligheidsbril, beschermende handschoenen, een stofmasker en gehoorbescherming.
- Houd de vingers nooit tussen de slijpschijf en vonkenvanger of in de buurt

van beschermkappen. Er bestaat het risico op kneuzingen.

- De roterende delen van het apparaat kunnen om functionele redenen niet worden afgedekt. Ga daarom zorgvuldig te werk en houd het werkstuk goed vast, zodat het niet wegglijdt en de handen niet met de slijpschijf in aanraking kunnen komen.
- Het werkstuk wordt heet bij het slijpen. Niet aan de bewerkte plaats aanraken, laat het afkoelen. Er bestaat gevaar voor brandwonden. Gebruik geen koelmiddel of iets dergelijks.
- Werk niet met het apparaat als u moebent of na de inname van alcohol of tabletten. Las steeds tijdig een werkpauze in.
- Schakel het apparaat uit en trek de stekker uit het stopcontact
  - om een geblokkeerd gebruikt werktuig los te maken,
  - als de elektrische leiding beschadigd of verstrikt is,
  - bij abnormale geluiden.

### **Restrisico's**

Ook als u dit elektrische gereedschap zoals voorgeschreven bedient, blijven er altijd restrisico's bestaan. Volgende gevaren kunnen zich in verband met de constructiewijze en uitvoering van dit elektrische gereedschap voordoen:

- a) schade aan de longen, indien geen geschikte ademhalingsbescherming wordt gedragen.
- b) gehoorschade indien geen passende gehoorbescherming wordt gedragen.
- c) schade aan de gezondheid door
  - aanraking van de slijpwerktuigen in de niet afgedekte zone;
  - wegslingeren van delen van werkstukken of beschadigde slijpschijven.

d) Schade aan de gezondheid, die van hand-/armtrillingen het gevolg zijn indien het apparaat gedurende een lange periode gebruikt wordt of niet zoals reglementair voorgeschreven beheerd en onderhouden wordt.



**Waarschuwing!** Dit elektrische gereedschap produceert tijdens de werking een elektromagnetisch veld. Dit veld kan in bepaalde omstandigheden actieve of passieve medische implantaten in negatieve zin beïnvloeden. Om het gevaar voor ernstige of dodelijke verwondingen te verminderen, adviseren wij personen met medische implantaten, hun arts en de fabrikant van het medische implantaat te raadplegen voordat de machine bediend wordt.

## Werkinstructies



**Zorg er bij het kiezen van de opzetstukken voor dat het vermelde maximale toegestane toerental minstens even hoog is als het maximale toerental dat is vermeld op het apparaat.**  
**Let bij het kiezen van de slijpschijf op de maximaal toegestane diameter en dikte.**  
**Kies een borstel met een schroefdraad van M14.**



## Grof polijsten



**Gebruik nooit doorslijpschijven voor het opruwen!**



**Het apparaat met voorbewerkingschijf mag slechts gebruikt worden met de gemonteerde beschermkap.**

Monteer de beschermkap (4) voor grof slijpen, zie „Monteren / afstellen / demonteren beschermkap“.

Oefen slechts matige druk op het werkstuk uit. Beweeg het apparaat gelijkmatig weg en weer.

Bij een werkhoeek van 30° of 40° bereikt u bij het grof slijpen het beste resultaat.



## Bewerken met draadborstel



**Let bij het kiezen van de draadborstel altijd op het toegestane toerental. Het maximale toegestane toerental van de draadborstel moet minstens even hoog zijn als het maximale toerental dat op de haakse slijpmachine is vermeld.**



Draag altijd een veiligheidsbril: er kunnen draden losraken!

Geschikt voor het grof verwijderen van roest, het reinigen van lasnaden en het verwijderen van verf.

Druk de draadborstel met matige kracht tegen het te behandelen werkstuk. Overbelast de draadborstel niet door een te hoge contactdruk.

## **G** Doorslijpschijven

 **Gebruik nooit ruwslijpschijven voor het doorslijpen !**

 **Het apparaat met snijschijf mag slechts gebruikt worden met de gemonteerde beschermkap (4) en opzetstuk (4.1).**

Voor het doorslijpen de beschermkap (4) met opzetstuk (4.1) monteren, zie „Monteren / instellen / demonteren beschermkap“ en „Monteren / demonteren opzetstuk op de beschermkap“.

Er mogen alleen gekeurde, vezelstofversterkte snijschijven worden gebruikt. Werk in principe met geringe snelheid. Oefen slechts matige druk op het werkstuk uit. Werk steeds met parallelle bewegingen. Zo wordt het apparaat niet ongecontroleerd uit de snede geduwd.

## **De spansleutel opbergen**

De spansleutel (8) kan in de handgreep (1) worden opgeborgen, zie detail-afbeelding **A**.

## **Montage**

 **Let op! Gevaar voor verwondingen!**

- Zorg ervoor dat u voldoende plaats te heeft om te werken en andere personen niet in gevaar brengt.
- Voor ingebruikname moeten alle afdekkingen en beschermende systemen naar behoren zijn gemonteerd.
- Trek de stekker uit alvorens instellingen op het apparaat uit te voeren.

## **Handgreep monteren**

 **Het apparaat mag slechts gebruikt worden met de gemonteerde handgreep.**

Schroef de handgreep (1) naar gelang de werkwijze. Kies, afhankelijk van hoe u werkt, de schroefdraad voor de handgreep (2) links of rechts van het apparaat (zie afbeelding **A**).

## **B** Beschermkap monteren/instellen/demonteren

Stel de beschermkap zo op dat een vonkenregen of geloste delen noch de gebruiker noch omstaande personen kunnen treffen.

De opstelling van de beschermkap moet ook zo gebeuren dat de vonkenregen geen brandbare delen, ook omliggende, kan doen ontvlammen.

### **A** Slijpschijf demonteren:

1. Druk op de as-vastzetknop (6).
2. Draai aan de bevestigingsas (11), tot de as-vastzetknop de bevestigingsas vergrendelt. Houd de as-vastzetknop (6) verder ingedrukt.
3. Draai de spanmoer (10) los met de spansleutel (8). U kunt de as-vastzetknop (6) loslaten.
4. Verwijder de spanmoer (10) en de montageflens (9) en de snij-/slijpschijf/borstel van de bevestigingsas (11).

### **B** Beschermkap monteren:

1. Zet de beschermkap (4) zo op het apparaat, dat de open kant naar het apparaat gericht is.  
De uitsparingen op de beschermkap moeten in het rooster (12) op het apparaat passen, er is slechts één positie mogelijk.

2. Druk de hendel onder de beschermkap (4) in de richting van het apparaat en draai tegelijkertijd de beschermkap naar links.
3. Draai de beschermkap (4) in de werkpositie. De gesloten kant van de beschermkap moet steeds naar de gebruiker wijzen.
4. Stel de positie van de beschermkap af, wanneer u tijdens het gebruik vaststelt dat de beschermkap niet optimaal afschermt.
3. Draai het opzetstuk (4.1) van de beschermkap (4) af.

## D Schijf monteren/ vervangen

1. Druk op de as-vastzettoets (6).
2. Draai de houderspil (11), tot de spilvergrendeling de houderspil fixeert. Houd de spilvergrendeltoets (6) verder ingedrukt.
3. Maak de spanmoer (10) met de spansleutel los (8). U kunt de spilvergrendeltoets (6) los laten.
4. Plaats de gewenste schijf op de flens (A 9). Het opschrift op de schijf wijst in principe naar het apparaat.



**Als op uw slijpschijf de draairichting is aangeduid, let er dan tijdens de montage erop dat de draairichting overeenkomt met de draairichting van de haakse slijpmachine. Deze richting staat op het apparaat naast de as-vastzetknop (6) aangegeven (←).**

### Beschermkap demonteren:

1. Druk op de hendel onder de beschermkap (4) in en draai de beschermkap (4) rechtsom totdat de open zijde van de beschermkap naar het apparaat is gericht.
2. De uitsparingen op de beschermkap moeten overeenkomen met het rooster op het apparaat, dan kunt u de beschermkap (4) naar boven verwijderen.

## C Monteren / demonteren opzetstuk op de beschermkap

### Opzetstuk monteren

1. Verwijder indien nodig de schijf voor betere toegang, zie „Schijf monteren/vervangen“.
2. Plaats het opzetstuk (4.1) op de beschermkap (4).
3. Schuif het opzetstuk (4.1) op de beschermkap (4) tot het hoorbaar vastklikt.

### Opzetstuk demonteren

1. Verwijder indien nodig de schijf voor betere toegang, zie „Schijf monteren/vervangen“.
2. Ontgrendel het opzetstuk (4.1) door de pal (13) van de beschermkap (4) te schuiven.



Zorg ervoor dat u de flens (A 9) zo op het apparaat zet, dat de uitsparingen van de flens in de kanten van het apparaat grijpen. De bevestigingsas (11) moet meedraaien wanneer u aan de flens draait.

5. Plaats de spanmoer (10) opnieuw op de as (11). Als de schijfhouder minder dan 5 mm dik is, dan moet de platte kant van de spanmoer naar de slijpschijf gericht zijn. Als de schijfhouder 5 mm of dikker is, draai dan de spanmoer ondersteboven. Zie afbeelding A.

6. Duw op de spilvergrendeltoets (6) en draai de houderspil (11), tot de spilvergrendeling de houderspil fixeert. Draai de spanmoer (10) met de spansleutel (8) opnieuw vast. U kunt de spilvergrendeltoets (6) los laten.

## E Draadborstel monteren/vervangen

1. Druk op de as-vastzetknop (6).
2. Draai aan de bevestigingsas (11) tot de as-vastzetknop de bevestigingsas vergrendelt. Houd de as-vastzetknop (6) verder ingedrukt.
3. Draai de draadborstel los met een moersleutel (niet meegeleverd). U kunt de as-vastzetknop (6) los laten.
4. Plaats de gewenste draadborstel op de bevestigingsas.
5. Druk op de as-vastzetknop (6) en draai de draadborstel op de bevestigingsas (11). Draai de draadborstel vast met behulp van de moersleutel. U kunt de as-vastzetknop (6) los laten.

## Bediening



### Let op! Gevaar voor verwondingen!

- Trek de stekker uit vooraleer u aan het apparaat werkt.
- Gebruik uitsluitend door de fabrikant aanbevolen slijpschijven en accessoires. Het gebruik van andere aan te sluiten werktuigen en andere accessoires kan risico's op verwondingen voor u opleveren.
- Gebruik alleen opzetstukken waarop de gegevens van de fabrikant, het bindingstype, de afmetingen en het toegestane toerental staan.
- Gebruik uitsluitend opzetstukken waarvan het opgedrukte toerental

minstens even hoog is als het toerental op het typeplaatje van het apparaat.

- Gebruik geen afgebroken, gesprongen of op een andere manier beschadigde slijpschijven.
- Bedien het apparaat nooit zonder beveiligingssystemen.
- **Ondersteun de platen of werkstukken om het risico op een terugslag door een geklemde doorslijpschijf te reduceren.** Grote werkstukken kunnen onder hun eigen gewicht doorbuigen. Het werkstuk moet aan beide kanten van de schijf worden ondersteund, en met name zowel in de buurt van de doorslijpschijf als ook aan de rand.



**Houd de handen uit de buurt van de schijf als het apparaat in werking is. Er bestaat gevaar voor verwondingen.**



### Instructies voor de vervanging:

- Bedien het apparaat nooit zonder beveiliging.
- Zorg ervoor dat het toerental dat vermeld is op het opzetstuk gelijk of groter is dan het nominale onbelaste toerental van het apparaat.
- Zorg ervoor dat de afmetingen van het opzetstuk bij het apparaat passen.
- Gebruik uitsluitend slijpschijven in perfecte staat (geluidsproef: als u met een plastic hamer op de schijf slaat, hoort u een heldere klank).
- Boor een te klein bevestigingsgat van de slijpschijf niet achteraf verder open.
- Gebruik geen gescheiden reduceerbussen of adapters om



slijpschijven met een groot gat passend te maken.

- Gebruik geen zaagbladen.
- Om slijpwerktuigen te spannen, mogen alleen de meegeleverde spanflenzen worden gebruikt. De tussenlagen tussen spanflens en slijpwerktuigen moeten bestaan uit elastische stoffen zoals rubber, zacht karton enz.
- Zorg ervoor dat u na het wisselen van een opzetstuk het apparaat weer volledig ineenzet.



Schakel het apparaat uit en trek de netstekker uit het stopcontact. Laat het apparaat afkoelen.



Draag tijdens het vervangen van opzetstukken veiligheidshandschoenen, om snijwonden te voorkomen.



De spanmoer mag niet te stevig worden vastgedraaid, om te voorkomen dat de schijf en moer breken.

## In- en uitschakelen



Zorg ervoor dat de spanning van de elektrische aansluiting overeenstemt met het typeplaatje op het apparaat.



Sluit het apparaat aan op het elektriciteitsnet.

1. Om het apparaat in te schakelen, schuift u de aan/uit-schakelaar (3) naar voren, naar het apparaat.
2. Om het apparaat uit te schakelen, laat u de aan-/uitschakelaar los. Het apparaat wordt uitgeschakeld.

Wacht na het inschakelen tot het apparaat het maximale toerental heeft bereikt. Begin dan pas te slijpen.



**Nadat u het apparaat hebt uitgeschakeld, blijft het opzetstuk nog even nadraaien. Er bestaat gevaar voor verwondingen.**

### Proefrun:

Test het apparaat eerst zonder belasting, voordat u er voor de eerste keer mee werkt en telkens nadat u het opzetstuk hebt vervangen. Schakel het apparaat onmiddellijk uit wanneer het opzetstuk niet ronddraait, wanneer aanzienlijke trillingen optreden of wanneer abnormale geluiden te horen zijn.

## Continu gebruik

1. Schakel het apparaat in.  
**Continu bedrijf inschakelen:**
2. Druk het voorste deel van de aan/uit-schakelaar (3) naar het apparaat terwijl het is ingeschakeld. De aan/uit schakelaar klikt vast.  
**Continu bedrijf uitschakelen:**
3. Druk kort op het achterste deel van de aan/uit-schakelaar (3). De aan/uit-schakelaar springt terug naar de uitgangspositie. Het apparaat wordt uitgeschakeld.

## Reiniging en onderhoud



Trek voor elke instelling, elk onderhoud en elke reparatie de stekker uit.



**Laat werkzaamheden, die niet zijn beschreven in deze handleiding, uitvoeren door een gespecialiseerde werk-**

**plaats. Gebruik uitsluitend originele onderdelen. Laat het apparaat afkoelen voor alle onderhouds- en reinigingswerken. Er bestaat gevaar voor brandwonden!**

Controleer het apparaat voor elk gebruik op duidelijke gebreken, zoals losse, versleten of beschadigde onderdelen, correct vastzittende schroeven of andere delen. Controleer in het bijzonder de slijpschijf. Vervang beschadigde onderdelen.

## Reiniging



Gebruik geen reinigings- of oplosmiddelen. Chemische substanties kunnen de plastieken delen van het apparaat aantasten. Reinig het apparaat nooit onder stromend water.

- Reinig het apparaat grondig na elk gebruik.
- Reinig de verluchtingsopeningen en de buitenkant van het apparaat met een zachte borstel, een penseel of een doek.

## Bewaring

- Bewaar het apparaat op een droge en stofvrije plaats en buiten het bereik van kinderen.
- Slijpschijven moeten droog en op de hoge rand worden bewaard en mogen niet worden gestapeld.

## Afvalverwerking en milieubescherming

Breng het apparaat, de toebehoren en de verpakking naar een geschikt recyclagepunt.



Elektrische apparaten horen niet bij het huisvuil. Het symbool van de  doorgekruiste vuilnisbak betekent dat dit product aan het einde van zijn levensduur niet met het huisvuil mag worden weggegooid.

Richtlijn 2012/19/EU betreffende afgedankte elektrische en elektronische apparatuur: Consumenten zijn wettelijk verplicht elektrische en elektronische apparatuur aan het eind van de levensduur op milieuvriendelijke wijze te recyclen. Op die manier wordt milieuvriendelijke en grondstofbesparende recycling gewaarborgd. Afhankelijk van de omzetting in nationaal recht, hebt u de volgende mogelijkheden:

- retourneren naar een verkooppunt,
- aan een officieel inzamelpunt inleveren,
- retourneren naar de fabrikant/distributeur.

Dit is niet van toepassing op accessoires die bij oude apparaten zijn gevoegd en hulpmiddelen zonder elektrische bestanddelen.

## Foutopsporing



Let op! Gevaar voor elektrische schokken! Voordat er werkzaamheden aan het apparaat worden verricht de stekker uit het stopcontact trekken!

Probleem	Mogelijke oorzaak	Foutherstel
Apparaat start niet	Spanning ontbreekt Huiszekering wordt aangesproken	Stopcontact, netsnoer, leiding, stekker controleren of reparatie door elektriciens, huiszekering controleren
	Aan-/uitschakelaar (3) defect	Reparatie door klantenservice
	Motor defect	
Slijpwerktuig beweegt niet, hoewel motor draait	Slijpschijfmoer los	Slijpschijfmoer vastdraaien (zie „Schijf vervangen“)
	Werkstuk, werkstukresten of resten van slijpwerktuigen blokkeren de aandrijving	Belemmeringen verwijderen
Motor wordt trager en blijft staan	Apparaat wordt door werkstuk overbelast	Druk op slijpwerktuig verlagen
		Werkstuk ongeschikt
Slijpschijf loopt niet rond, abnormale geluiden zijn te horen	Slijpschijfmoer los	Slijpschijfmoer vastdraaien (zie „Schijf vervangen“)
	Slijpschijf defect	Slijpschijf vervangen

## Reserveonderdelen/Accessoires

**Reserveonderdelen en accessoires verkrijgt u op [www.grizzlytools.shop](http://www.grizzlytools.shop)**

Ondervindt u problemen bij het orderproces, gebruik dan het contactformulier. Bij andere vragen neemt u contact op met het „servicecenter“ (zie pagina 85).

1	Handgreep	91106058	Pottenborstel, gegolfde draad	91103213
4	Beschermhoes	91110298		
5	Slijpschijf	30211117	Pottenborstel, gevlochten draad	91103214
8	Spansleutel	91105183		
9	Montageflens	91103219		
10	Spanmoer			

## Garantie

Geachte cliënte, geachte klant,  
U krijgt op dit apparaat 3 jaar garantie, te rekenen vanaf de datum van aankoop. Ingeval van gebreken aan dit product heeft u tegenover de verkoper van het product wettelijke rechten. Deze wettelijke rechten worden door onze hierna beschreven garantie niet beperkt.

### Garantievoorwaarden

De garantietermijn begint met de datum van aankoop. Gelieve de originele kassabon goed te bewaren. Dit document wordt als bewijs van de aankoop benodigd. Indien er zich binnen drie jaar, te rekenen vanaf de datum van aankoop van dit product, een materiaal- of fabricagefout voordoet, wordt het product door ons – naar onze keuze – voor u gratis gerepareerd of vervangen. Deze garantievergoeding stelt voorop dat binnen de termijn van drie jaar het defecte apparaat en het bewijs van aankoop (kassabon) voorgelegd en dat schriftelijk kort beschreven wordt, waarin het gebrek bestaat en wanneer het zich voorgedaan heeft.

Als het defect door onze garantie gedekt is, krijgt u het gerepareerde of een nieuw product terug. Met herstelling of uitwisseling van het product begint er geen nieuwe garantieperiode.

### Garantieperiode en wettelijke kwaliteitsgarantie

De garantieperiode wordt door de garantievergoeding niet verlengd. Dit geldt ook voor vervangen en gerepareerde onderdelen. Eventueel al bij de aankoop bestaande beschadigingen en gebreken moeten onmiddellijk na het uitpakken gemeld worden. Na het verstrijken van de garantieperiode tot stand komende reparaties

worden tegen verplichte betaling van de kosten uitgevoerd.

### Omvang van de garantie

Het apparaat werd volgens strikte kwaliteitsrichtlijnen zorgvuldig geproduceerd en vóór aflevering nauwgezet getest.

De garantievergoeding geldt voor materiaal- of fabricagefouten. Deze garantie is niet van toepassing op productonderdelen, die aan een normale slijtage blootgesteld zijn en daarom als aan slijtage onderhevige onderdelen beschouwd kunnen worden (b.v. slijpschijf, spanflens) of op beschadigingen aan breekbare onderdelen (b.v. schakelaars).

Deze garantie valt weg wanneer het product beschadigd, niet oordeelkundig gebruikt of niet onderhouden werd. Voor een vakkundig gebruik van het product dienen alle in de gebruiksaanwijzing vermelde aanwijzingen nauwgezet in acht genomen te worden. Gebruiksdoeleinden en handelingen, die in de gebruiksaanwijzing afgeraden worden of waarvoor gewaarschuwd wordt, dienen onvoorwaardelijk vermeden te worden.

Het product is uitsluitend voor het privé- en niet voor het commerciële gebruik bestemd. Bij een verkeerde of onoordeelkundige behandeling, toepassing van geweld en bij ingrepen, die niet door het door ons geautoriseerde servicefiliaal doorgevoerd werden, valt de garantie weg.

### Afhandeling ingeval van garantie

Gelieve aan de volgende aanwijzingen gevolg te geven om een snelle behandeling van uw verzoek te garanderen:

- Gelieve voor alle aanvragen de kassabon en het artikelnummer (IAN 409154\_2207) als bewijs van de aankoop klaar te houden.

- Gelieve het artikelnummer uit het typeplaatje.
- Indien er zich functiefouten of andere gebreken voordien, contacteert u in eerste instantie de hierna vernoemde serviceafdeling **telefonisch** of per **e-mail**. U krijgt dan bijkomende informatie over de afhandeling van uw klacht.
- Een als defect geregistreerd product kunt u, na overleg met onze klantenservice, mits toevoeging van het bewijs van aankoop (kassabon) en de vermelding, waarin het gebrek bestaat en wanneer het zich voorgedaan heeft, voor u franco naar het u medegedeelde serviceadres zenden. Om problemen bij de acceptatie en extra kosten te vermijden, maakt u onvoorwaardelijk uitsluitend gebruik van het adres, dat u medegedeeld wordt. Zorg ervoor dat de verzending niet ongefrankeerd, als volumegoed, per expresse of via een andere speciale verzendingswijze plaatsvindt. Gelieve het apparaat met inbegrip van alle bij de aankoop bijgeleverde accessoires in te zenden en voor een voldoende veilige transportverpakking te zorgen.

zendingswijze – ingezonden apparaten worden niet geaccepteerd. De afvalverwerking van uw defecte ingezonden apparaten voeren wij gratis door.

## Service-Center

**NL** **Service Nederland**  
 Tel.: 0800 0249630  
 E-Mail: grizzly@lidl.nl  
**IAN 409154\_2207**

**BE** **Service België**  
 Tel.: 0800 12089  
 E-Mail: grizzly@lidl.be  
**IAN 409154\_2207**

## Importeur

Gelieve in acht te nemen dat het volgende adres geen serviceadres is. Contacteer in eerste instantie het hoger vermelde servicecenter.

**Grizzly Tools GmbH & Co. KG**  
 Stockstädter Straße 20  
 63762 Großostheim  
 Duitsland  
 www.grizzlytools.de

## Reparatieservice

U kunt reparaties, **die niet onder de garantie vallen**, tegen berekening door ons servicefiliaal laten doorvoeren. Zij maakt graag voor u een kostenraming op. Wij kunnen uitsluitend apparaten behandelen, die voldoende verpakt en gefrankeerd ingezonden werden.

**Opgelet:** Gelieve uw apparaat gereinigd en met een aanwijzing op het defect naar ons servicefiliaal te zenden.

Ongefrankeerd – als volumegoed, per expresse of via een andere speciale ver-

## Spis treści

<b>Wstęp</b> .....	<b>86</b>
<b>Przeznaczenie</b> .....	<b>87</b>
<b>Opis ogólny</b> .....	<b>87</b>
Zawartość opakowania .....	87
Opis funkcji .....	87
Przegląd elementów urządzenia .....	87
<b>Dane techniczne</b> .....	<b>88</b>
<b>Zasady bezpieczeństwa</b> .....	<b>88</b>
Symbole i piktogramy .....	89
Ogólne zasady bezpieczeństwa dotyczące narzędzi elektrycznych....	89
Wskazówki bezpieczeństwa dotyczące wszystkich rodzajów zastosowań....	92
<b>Dalsze wskazówki bezpieczeństwa dotyczące wszystkich rodzajów zastosowań</b> .....	<b>94</b>
Odbicie i odpowiednie wskazówki bezpieczeństwa .....	94
Szczególne wskazówki bezpieczeństwa dotyczące szlifowania i przecierania ściernicą .....	94
Pozostałe wskazówki bezpieczeństwa dotyczące przecierania ściernicą....	95
Dodatkowe wskazówki bezpieczeństwa dotyczące prac z użyciem szczotek drucianych .....	96
Pozostałe uwagi dotyczące bezpieczeństwa .....	96
Zagrożenia ogólne .....	97

<b>Wskazówki dotyczące wykonywania pracy</b> .....	<b>97</b>
Szlifowanie zgrubne .....	97
Szlifowanie szczotką drucianą .....	98
Przecieranie ściernicą .....	98
Przechowywanie klucza .....	98
<b>Montaż</b> .....	<b>98</b>
Montaż rękojeści .....	99
Montaż i regulacja osłony ochronnej i demontaż .....	99
Montaż/demontaż nasadki na osłonie ochronnej .....	99
Montaż i wymiana tarczy .....	100
Montaż/wymiana szczotki drucianej .....	100
<b>Obsługa</b> .....	<b>100</b>
Załączanie i wyłączanie .....	101
Praca ciągła .....	102
<b>Czyszczenie i konserwacja</b> .....	<b>102</b>
Czyszczenie .....	102
<b>Przechowywanie urządzenia ...</b>	<b>103</b>
<b>Usuwanie i ochrona środowiska</b> .....	<b>103</b>
<b>Części zamienne / Akcesoria</b> ....	<b>103</b>
<b>Gwarancja</b> .....	<b>104</b>
<b>Serwis naprawczy</b> .....	<b>105</b>
<b>Service-Center</b> .....	<b>105</b>
<b>Importer</b> .....	<b>105</b>
<b>Poszukiwanie błędów</b> .....	<b>106</b>
<b>Tłumaczenie oryginalnej deklaracji zgodności WE</b> .....	<b>328</b>
<b>Rysunek samorozwijający</b> .....	<b>341</b>

## Wstęp

Gratulujemy zakupu nowego urządzenia. Zdecydowali się Państwo na zakup wartościowego produktu. Niniejsze urządzenie sprawdzono w trakcie produkcji pod kątem jakości, a także dokonano jego kontroli ostatecznej. W ten sposób zapewniona jest jego sprawność.



Instrukcja obsługi jest częścią składową produktu. Zawiera ona ważne wskazówki dotyczące bezpieczeństwa, eksploatacji i utylizacji. Przed rozpoczęciem użytkowania produktu należy się zapoznać ze

wszystkimi wskazówkami dotyczącymi obsługi i bezpieczeństwa. Produkt należy użytkować tylko zgodnie z opisem i podanym przeznaczeniem. Instrukcję należy przechowywać starannie, a w przypadku przekazania produktu osobom trzecim należy dostarczyć nabywcę kompletną dokumentację.

## Przeznaczenie

Szlifierka kątowa jest urządzeniem służącym do cięcia, zgrubnej obróbki ciernej oraz szcztokowania powierzchni metalowych, betonu lub płytek bez użycia wody. Urządzenie jest przeznaczone do pracy ze szcztką drucianą.

Urządzenie nie nadaje się do wszelkich innych rodzajów zastosowań (np. do szlifowania z użyciem nieodpowiednich narzędzi szlifierskich, szlifowania z użyciem chłodziwa, szlifowania lub cięcia materiałów niebezpiecznych dla zdrowia, np. azbestu). Urządzenie jest przeznaczone do użytku prywatnego. Urządzenie nie zostało zaprojektowane do ciągłego użytku przemysłowego.

Urządzenie jest przeznaczone do użytku przez osoby dorosłe. Młodzież powyżej 16 roku życia może używać urządzenie tylko pod nadzorem. Producent nie odpowiada za szkody spowodowane użyciem niezgodnym z przeznaczeniem urządzenia lub jego nieprawidłową obsługą.

## Opis ogólny



Ilustracje znajdują się na okładce przedniej i tylnej..

## Zawartość opakowania

Rozpakuj urządzenie i sprawdź, czy jest ono kompletne. Prawidłowo posegreguj i usuń materiały opakowania.

- Urządzenie
- Rękojeść
- Osłona ochronna
- Klucz
- Instrukcja obsługi



**Zakres dostawy nie obejmuje tarczy do cięcia/tarczy do obróbki zgrubnej/tarczy szlifierskiej/szcztoki drucianej. Informacje na temat akcesoriów podano w rozdziale „Części zamienne/akcesoria”.**

## Opis funkcji

Szlifierka kątowa jest przeznaczona do cięcia, zgrubnej obróbki ściernej lub szcztokowania metali. Dla poszczególnych rodzajów zastosowania dostępne są specjalne tarcze. Proszę przestrzegać danych producenta tarczy.

Funkcje elementów obsługowych podano w poniższych opisach.

## Przegląd elementów urządzenia

- 1 Rękojeść
- 2 Gwint dla rękojeści
- 3 Włącznik/wyłącznik
- 4 Osłona ochronna tarczy szlifierskiej
- 4.1 Nasadka, osłona ochronna
- 5 Tarcza szlifierska
- 6 Przycisk blokady wrzeciona
- 7 Wtyk sieciowy
- 8 Klucz

- A** 9 Kołnierz montażowy
- A** 10 Nakrętka mocująca
- A** 11 Wrzeciono montażowe
- B** 12 Kratce
- C** 13 Zapadka

## Dane techniczne

### Szlifierka kątowa ..... PWS 115 B2

- Znamionowe napięcie wejścia  
(U) ... 230 V~ (prąd przemienny), 50 Hz
- Pobór mocy (P) .....750 W
- Prędkość obrotowa przy pracy  
jałowej (n)..... 12000 min<sup>-1</sup>
- Tarcza do odcinania/do obróbki zgrub-  
nej/tarcza szlifierska
  - Srednica zewnętrzna ..maks. Ø 115 mm
  - Otwór ..... 22,23 mm
  - Grubość .....maks. 6 mm
- Gwint wrzeciona .....M14
- Długość gwintu..... maks. 12 mm
- Klasa zabezpieczenia ..... □ II
- Typ zabezpieczenia .....IPX0
- Poziom ciśnienia akustycznego  
(L<sub>pA</sub>) ..... 89 dB; K<sub>pA</sub> = 3 dB
- Poziom ciśnienia akustycznego (L<sub>WA</sub>)  
zmierzony ..... 100 dB; K<sub>WA</sub> = 3 dB
- Wartość drgań (a<sub>h</sub>)  
Uchwyt urządzenia  
.....7,855 m/s<sup>2</sup>; K= 1,5 m/s<sup>2</sup>
- Rękojeść ..... 7,380 m/s<sup>2</sup>; K= 1,5 m/s<sup>2</sup>

W przypadku wartości drgań podano wartości maksymalne. Rzeczywiste wartości drgań mogą się różnić w zależności od zastosowanego osprzętu.

Ponadto na wartości drgań wpływa także sposób obsługi przez użytkownika.

Wartości emisji hałasu i wibracji zostały ustalone zgodnie z normami i przepisami, wyszczególnionymi w deklaracji zgodności.

Podana wartość emisji drgań została zmierzona zgodnie unormowaną metodą pomiarów i może zostać wykorzystana do porównania tego elektronarzędzia z innym. Podana wartość emisji drgań może zostać użyta także do wstępnego oszacowania stopnia narażenia.



### Ostrzeżenie:

Wartość emisji drgań może różnić się w trakcie rzeczywistego użytkowania elektronarzędzia od wartości podanej, w zależności od sposobu użycia elektronarzędzia. Proszę spróbować maksymalnie ograniczyć narażenie na wibracje. Przykładowymi sposobami zmniejszenia narażenia na wibracje jest noszenie rękawic w trakcie pracy z narzędziem i ograniczenie czasu pracy. Należy przy tym uwzględnić wszystkie elementy cyklu eksploatacji (na przykład czas, w którym elektronarzędzie jest wyłączone, oraz czas, w których jest ono wprawdzie włączone, ale pracuje bez obciążenia).

## Zasady bezpieczeństwa



Uwaga! Przy korzystaniu z narzędzi elektrycznych należy przestrzegać podanych poniżej podstawowych środków bezpieczeństwa, zabezpieczających przed porażeniem prądem elektrycznym, zranieniem i pożarem.

Przed użyciem elektronarzędzia proszę przeczytać wszystkie wskazówki zawarte w instrukcji. Uwagi dotyczące bezpieczeństwa należy starannie przechowywać.



## Symbole i piktogramy

### Symbole na urządzeniu:



Uwaga!



Niebezpieczeństwo zranienia przez obracające się narzędzie! Trzymaj ręce w bezpiecznej odległości



Uwaga! Niebezpieczeństwo porażenia prądem elektrycznym! Przed rozpoczęciem jakichkolwiek prac przy urządzeniu wyjmij wtyczkę sieciową z gniazdka



Przeczytaj instrukcję obsługi!



Noś nasuszki



Noś okulary ochronne



Noś ochronę dróg oddechowych



Niebezpieczeństwo skaleczenia! Noś odporne na przecięcie rękawice



Klasa zabezpieczenia II (podwójna izolacja)



Urządzeń elektrycznych nie należy wyrzucać razem z odpadami domowymi

### Symbole w instrukcji obsługi:



**Symbol niebezpieczeństwa z informacjami na temat ochrony osób i zapobiegania szkodom materialnym.**



Znak nakazu z informacjami na temat zapobiegania szkodom.



Wyjąć wtyk sieciowy.



Ilość ogniw akumulatora



Znak informacyjny ze wskazówkami ułatwiającymi posługiwanie się urządzeniem.

## Ogólne zasady bezpieczeństwa dotyczące narzędzi elektrycznych



**OSTRZEŻENIE! Przeczytaj wszystkie zasady i instrukcje bezpieczeństwa.** Niedokładne przestrzeganie zasad i instrukcji bezpieczeństwa może spowodować porażenie prądem, pożar i/ lub inne ciężkie zranienia.

## Zachowaj wszystkie zasady bezpieczeństwa i instrukcje na przyszłość.

Użyte w zasadach bezpieczeństwa pojęcie „narzędzie elektryczne” dotyczy narzędzi elektrycznych zasilanych prądem sieciowym (za kablem sieciowym) oraz narzędzi elektrycznych zasilanych z baterii (bez kabla sieciowego).

### 1) BEZPIECZEŃSTWO MIEJSCA PRACY

- a) **Zapewnij porządek i wystarczające oświetlenie w miejscu pracy.** Nieporządek lub nieoświetlone miejsce pracy może spowodować wypadek.
- b) **Nie pracuj narzędziem elektrycznym w atmosferze potencjalnie wybuchowej, w której znajdują się palne ciecze, gazy lub pyły.**

Narzędzia elektryczne wytwarzają iskry, które mogą zapalić pył lub pary.

- c) Trzymaj od dzieci i innych ludzi w bezpiecznej odległości podczas używania narzędzia elektrycznego.** Odwrócenie uwagi może spowodować utratę kontroli nad urządzeniem.

## 2) BEZPIECZEŃSTWO ELEKTRYCZNE

- a) Wtyczka narzędzia elektrycznego musi pasować do gniazdka. Wtyczki nie można w żaden sposób modyfikować. Nie używaj adapterów wtyczek razem z narzędziami elektrycznymi posiadającymi zestyk ochronny (uziemiający).** Nienaruszone wtyczki i dopasowane gniazdka zmniejszają ryzyko porażenia prądem.
- b) Unikaj dotykania uziemionych powierzchni, takich jak rury, kaloryfery, piecyki, kuchenki, lodówki.** Gdy Twoje ciało jest uziemione, ryzyko porażenia prądem jest większe.
- c) Trzymaj narzędzia elektryczne z daleka od deszczu i wilgoci/wody.** Dostanie się wody do wnętrza urządzenia elektrycznego zwiększa ryzyko porażenia prądem.
- d) Nie używaj kabla do przenoszenia narzędzia elektrycznego, do jego zawieszania ani do wyciągania wtyczki z gniazdka.** Chroń kabel przed gorącem, olejem, ostrymi krawędziami i ruchomymi częściami urządzenia. Uszkodzone i splątane kable zwiększają ryzyko porażenia prądem.
- e) Pracując narzędziem elektrycznym na dworze, używaj tylko przedłużaczy dopuszczonych do używania na dworze.** Używanie

przedłużacza przystosowanego do używania na dworze zmniejsza ryzyko porażenia prądem.

- f) Jeśli nie da się uniknąć pracy elektronarzędzia w środowisku wilgotnym, należy zastosować wyłącznik różnicowoprądowy.** Zastosowanie wyłącznika różnicowoprądowego zmniejsza niebezpieczeństwo porażenia prądem elektrycznym.

## 3) BEZPIECZEŃSTWO OSÓB

- a) Zachowuj uwagę, uważaj na to, co robisz i pracuj narzędziem elektrycznym rozsądnie. Nie używaj narzędzi elektrycznych, jeżeli jesteś zmęczony albo jeżeli pod wpływem narkotyków, alkoholu albo leków.** Chwila nieuwagi podczas używania narzędzia elektrycznego może doprowadzić do poważnych zranień.
- b) Noś środki ochrony osobistej, zawsze zakładaj okulary ochronne.** Noszenie środków ochrony osobistej, takich jak maska przeciwpyłowa, buty z antypoślizgowymi podeszwami, kask i nauszniki – zależnie od rodzaju i sposobu używania narzędzia elektrycznego – zmniejsza ryzyko zranienia.
- c) Unikaj przypadkowego uruchomienia narzędzia. Przed podłączeniem narzędzia elektrycznego do źródła zasilania i/lub baterii, przed jego podniesieniem i przeniesieniem upewnij się, że jest ono wyłączone.** Jeżeli podczas przenoszenia narzędzia elektrycznego palec osoby niosącej znajdzie się na włączniku, albo jeżeli włączone urządzenie zostanie podłączone do źródła zasilania, może dojść do wypadku.

- d) Przed włączeniem narzędzia elektrycznego usuń przyrządy nastawcze i klucze do śrub.** Narzędzie lub klucz znajdujący się w obrotowej części urządzenia może spowodować zranienie.
- e) Unikaj anormalnych pozycji ciała. Zapewnij sobie stabilną pozycję i zawsze zachowuj równowagę ciała.** Dzięki temu możliwe będzie zachowanie lepszej kontroli nad urządzeniem elektrycznym w nieoczekiwanych sytuacjach.
- f) Noś odpowiednie ubranie. Nie zakładaj obszernych, luźnych ubrań ani ozdób. Trzymaj włosy, części ubrania i rękawice z daleka od ruchomych części.** Luźne ubranie, ozdoby lub długie włosy mogą zostać pochwycone lub wkręcone przez ruchome części.
- g) Jeżeli możliwy jest montaż przyrządów odsysających lub wychwytyjących pył, upewnij się, że są one dobrze połączone i prawidłowo używane.** Używanie przyrządu odsysającego pył może zmniejszyć zagrożenia związane z pyłem.
- 4) UŻYWANIE I OBSŁUGA NARZĘDZIA ELEKTRYCZNEGO**
- a) Nie przeciążaj urządzenia. Do każdej pracy używaj właściwego narzędzia elektrycznego.** Pasującym narzędziem elektrycznym można pracować lepiej i bezpieczniej w podanym zakresie mocy.
- b) Nigdy nie używaj narzędzia elektrycznego z uszkodzonym wyłącznikiem.** Narzędzie elektryczne, którego nie można włączyć i wyłączyć, jest niebezpieczne i wymaga naprawy.
- c) Przed rozpoczęciem ustawiania urządzenia, wymiany akcesoriów oraz przed odłożeniem urządzenia wyjmij wtyczkę z gniazdka i/lub wyjmij baterię.** Ten środek ostrożności uniemożliwi przypadkowe uruchomienie narzędzia elektrycznego.
- d) Przechowuj nieużywane narzędzia elektryczne w niedostępnym dla dzieci miejscu. Nie pozwalaj używać urządzenia osobom, które nie są z nim obeznane i które nie przeczytały tych wskazówek.** Narzędzia elektryczne są niebezpieczne, jeżeli używają ich niedoświadczone osoby.
- e) Starannie pielęgnuj narzędzia elektryczne. Sprawdzaj, czy ruchome części prawidłowo funkcjonują i nie są zablokowane, czy części nie są połamane lub inaczej uszkodzone i czy prawidłowe działanie narzędzia elektrycznego nie jest zakłócone.** Przed użyciem urządzenia zleć naprawę uszkodzonych części. Przyczyną wielu wypadków są źle konserwowane narzędzia elektryczne.
- f) Narzędzia tnące muszą być zawsze ostre i czyste.** Starannie pielęgnowane narzędzia tnące z ostrymi ostrzami rzadziej się blokują i są łatwiejsze w prowadzeniu.
- g) Używaj narzędzia elektrycznego, akcesoriów, oprzyrządowania itd. tylko zgodnie z tymi wskazówkami. Zwracaj przy tym uwagę na warunki pracy i uwzględniaj rodzaj wykonywanej pracy.** Używanie narzędzi elektrycznych do celów niezgodnych z ich przeznaczeniem może prowadzić do niebezpiecznych sytuacji.

## 5) SERWIS

- a) Zlecaj naprawy narzędzia elektrycznego tylko wykwalifikowanemu personelowi i tylko z użyciem oryginalnych części zamiennych. Pozwoli to zachować bezpieczeństwo użytkownika narzędzia elektrycznego.

### Wskazówki bezpieczeństwa dotyczące wszystkich rodzajów zastosowań

#### Wspólne wskazówki bezpieczeństwa dotyczące szlifowania, prac z użyciem szczotek drucianych i przecierania ściernicą:

- **To elektronarzędzie należy używać jako szlifierkę, szczotkę drucianą i szlifierkę-przecinarkę. Proszę przestrzegać wszystkich uwag dotyczących bezpieczeństwa, instrukcji, ilustracji oraz danych dołączonych do urządzenia.** Nieprzestrzeganie poniższych instrukcji może być przyczyną porażenia prądem elektrycznym, pożaru i/lub ciężkich obrażeń ciała.
- **To elektronarzędzie nie nadaje się do szlifowania z użyciem papieru piaskowego i polerowania.** Używanie tego elektronarzędzia do celów innych, niż przewidziane może powodować zagrożenia i obrażenia ciała.
- **Nie używać akcesoriów, które nie zostały przewidziane i zalecone przez producenta dla tego elektronarzędzia.** Sam fakt, że akcesoria pozwalają się zamocować do elektronarzędzia nie gwarantuje ich bezpiecznego użycia.
- **Dopuszczalna prędkość obrotowa narzędzia końcowego musi być co najmniej tak wysoka, jak maks. prędkość obrotowa podana na elektronarzędziu.** Narzędzie końcowe obracające się szybciej niż jego prędkość dopuszczalna, może się złamać na kawałki, które mogą zostać rozrzucone w różnych kierunkach.
- **Średnica zewnętrzna i grubość narzędzia końcowego muszą odpowiadać wymiarom podanym na elektronarzędziu.** W przypadku nieprawidłowo dobranych wymiarów narzędzi końcowych nie można zapewnić ich prawidłowego osłonięcia i kontroli.
- **Narzędzia końcowe z wkładką gwintowaną muszą pasować dokładnie do gwintu wrzeczona szlifierki. W przypadku narzędzi końcowych montowanych za pomocą kołnierza, średnica otworu narzędzia końcowego musi pasować do średnicy montażowej kołnierza.** Narzędzia końcowe, które nie zostaną dokładnie zamocowane do elektronarzędzia, obracają się nierównomiernie, bardzo mocno wibrują i mogą prowadzić do utraty kontroli.
- **Nie używać uszkodzonych narzędzi końcowych. Przed każdym użyciem narzędzie końcowe, np. ściernicę należy sprawdzić na występowanie odprysków i pęknięć, tarczę szlifierską na ewentualne pęknięcia i zużycie, szczotki druciane na obecność luźnych lub złamanych drutów. Jeśli elektronarzędzie lub narzędzie końcowe spadnie na ziemię, należy sprawdzić, czy nie zostało uszkodzone.**

- Narzędzia końcowego wolno używać tylko w stanie nieuszkodzonym. Po skontrolowaniu i założeniu narzędzia końcowego, operator i osoby znajdujące się w pobliżu powinny stanąć poza linią obracającego się narzędzia końcowego, następnie uruchomić urządzenie na 1 minutę, wybierając maks. prędkość obrotową. Uszkodzone narzędzia końcowe pękają przeważnie w ciągu tego czasu próbnego.**
- **Nosić osobiste wyposażenie ochronne. W zależności od rodzaju użycia stosować pełną maskę ochronną, ochronę oczu lub okulary ochronne. W razie potrzeby nosić maskę przeciwpyłową, ochronniki słuchu, rękawice ochronne lub specjalne fartuchy, chroniące przed cząstkami ściery i materiału.** Oczy powinny być chronione przed wyrzucanymi ciałami obcymi, które powstają podczas różnych prac z użyciem urządzenia. Maski przeciwpyłowej lub maski służącej do ochrony dróg oddechowych musi filtrować pył powstający podczas wykonywania prac z urządzeniem. W przypadku długiego narażenia na duży hałas istnieje ryzyko utraty słuchu.
  - **Zwrócić uwagę na inne osoby, czy zachowują bezpieczny odstęp od strefy pracy urządzenia. Każda osoba wchodząca do strefy pracy urządzenia musi nosić osobiste wyposażenie ochronne.** Istnieje ryzyko wyrzucania z dużą siłą odłamków obrabianego materiału lub złamanych narzędzi końcowych, mogących powodować obrażenia ciała także poza bezpośrednią strefą pracy.
  - **Podczas wykonywania prac, w czasie których narzędzie może trafić na ukryte przewody elektryczne lub własny kabel zasilający, urządzenie należy trzymać tylko za izolowane powierzchnie uchwytów.** Kontakt metalowych części urządzenia z będącym pod napięciem przewodem elektrycznym może spowodować przepływ prądu także w częściach urządzenia i ryzyko porażeniem prądem elektrycznym.
  - **Kabel zasilający trzymać z dala od obracających się narzędzi końcowych.** W przypadku utraty kontroli nad urządzeniem istnieje ryzyko przecięcia lub dotknięcia kabla zasilającego lub dostania się dłoni bądź ramienia pod obracające się narzędzie końcowe.
  - **Nigdy nie odkładać elektronarzędzia przed całkowitym zatrzymaniem się narzędzia końcowego.** Obracające się narzędzie końcowe może zetknąć się z powierzchnią, w wyniku czego możemy utracić kontrolę nad elektronarzędziem.
  - **W czasie noszenia lub przenoszenia elektronarzędzie nie może być w ruchu.** Przypadkowy kontakt odzieży z obracającym się narzędziem końcowym może spowodować jej uchwycenie i wcięcie się narzędzia w ciało.
  - **Regularnie czyścić otwory wentylacyjne elektronarzędzia.** Wentylator silnika zasysa pył do obudowy elektronarzędzia, a nagromadzenie się dużej ilości pyłu metalowego może powodować niebezpieczeństwa elektryczne.
  - **Nie używać elektronarzędzia w pobliżu materiałów palnych.** Iskry mogą spowodować ich zapłon.
  - **Nie stosować narzędzi końcowych, wymagających użycia**

**płynnego czynnika chłodzącego.** Stosowanie wody lub innych płynnych chłodziw grozi porażeniem prądem elektrycznym.

## **Dalsze wskazówki bezpieczeństwa dotyczące wszystkich rodzajów zastosowań**

### **Odbicie i odpowiednie wskazówki bezpieczeństwa**

Odrzut jest nagłą reakcją w wyniku zacinającego się lub zablokowanego obracającego się narzędzia końcowego, jak ściernica, tarcza szlifierska, szczotka druciana itd. Zacinań lub blokowanie powoduje nagłe zatrzymanie obracającego się narzędzia końcowego. W wyniku tego niekontrolowane elektronarzędzie zostaje odrzucone w kierunku przeciwnym do kierunku obrotu narzędzia końcowego w miejscu blokady. Jeśli np. ściernica zacina lub blokuje się na obrabianym elemencie, krawędź ściernicy, która wgłębiła się w obrabiany element może się zablokować i spowodować wyłamanie ściernicy lub odrzut urządzenia. Ściernica porusza się wówczas w stronę do operatora lub w stronę przeciwną, w zależności od kierunku obrotu ściernicy w miejscu blokady. Ściernice mogą przy tym także pękać. Odrzut jest skutkiem niewłaściwego lub wadliwego użycia elektronarzędzia. Można mu zapobiec stosując odpowiednie środki ostrożności, opisane poniżej.

**a) Trzymać mocno elektronarzędzie przyjmując pozycję ciała i rąk, w której będzie można odeprzeć siły odrzutu. Używać zawsze uchwytu dodatkowego, jeśli**

**jest zamontowany, by zapewnić maksymalną kontrolę nad siłami odrzutu lub momentami reakcji przy rozruchu.** Stosując odpowiednie środki ostrożności osoba obsługująca urządzenie może opanować siły odrzutu i reakcji.

- b) Nigdy nie zbliżać dłoni do obracających się narzędzi końcowych.** Narzędzie końcowe w trakcie odrzutu może zetknąć się z dłonią.
- c) Unikać ciałem obszaru, do którego elektronarzędzie zostaje poruszone podczas odrzutu.** Odrzut popycha elektronarzędzie w kierunku przeciwnym do kierunku obrotu tarczy szlifierskiej w miejscu blokady.
- d) Zachować szczególną ostrożność w narożnikach, w obszarach o ostrych krawędziach itd. Unikać sytuacji odbijania lub blokowania się narzędzia końcowego w obrabianym elemencie. Obracające się narzędzie końcowe przy kontakcie z narożnikami, ostrymi krawędziami lub podczas odbijania się od obrabianej powierzchni ma skłonność do blokowania się.** Powoduje to utratę kontroli lub odrzut.
- e) Nie używać pił łańcuchowych ani pił zębatych.** Takie narzędzia powodują często odrzut lub utratę kontroli nad elektronarzędziem.

### **Szczególne wskazówki bezpieczeństwa dotyczące szlifowania i przecierania ściernicą**

**a) Stosować wyłącznie narzędzia ściernie dopuszczone do użytku z elektronarzędziem oraz osłonę ochronną przewidzianą dla da-**

**nego narzędzia.** Narzędzia ścierne, które nie są przewidziane dla tego elektronarzędzia, mogą nie być wystarczająco osłonięte i są niebezpieczne.

- b) Odgięte tarcze szlifierskie należy mocować w taki sposób, aby ich powierzchnia szlifująca nie wystawała poza krawędź osłony ochronnej.** Niewłaściwie zamontowana tarcza szlifierska, która wystaje poza krawędź pokrywy ochronnej, nie będzie wystarczająco osłonięta.
- c) Osłona ochronna musi być prawidłowo zamocowana na elektronarzędziu i ustawiona w sposób zapewniający najwyższy stopień bezpieczeństwa, tzn. nieosłonięta część narzędzia szlifującego, skierowana w stronę osoby obsługującej urządzenie musi być możliwie jak najmniejsza.** Osłona ochronna powinna chronić osobę obsługującą przed odłatkami materiału i przypadkowym kontaktem z narzędziem szlifującym.
- d) Narzędzia ścierne mogą być używane tylko zgodnie z zalecanym zakresem zastosowania. Na przykład: Nigdy nie szlifować boczną powierzchnią tarczy do cięcia.** Tarcze do cięcia są przeznaczone do usuwania materiału krawędzią tarczy. Przyłożenie siły bocznej do tych narzędzi może spowodować ich pęknięcie.
- e) Dla wybranej tarczy szlifierskiej używać zawsze nieuszkodzonych kołnierzy mocujących o prawidłowym rozmiarze i formie.** Właściwe kołnierze zapewniają podparcie tarczy szlifierskiej i zmniejszają niebezpieczeństwo jej pęknięcia. Kołnierze do tarcz tnących mogą różnić się od kołnierzy przeznaczonych

do innych tarcz szlifierskich.

- f) Nie stosować zużytych tarcz szlifierskich, przeznaczonych do większych elektronarzędzi.** Tarcze szlifierskie do większych elektronarzędzi nie są przystosowane do wyższych obrotów mniejszych elektronarzędzi i mogą pękać.

### **Pozostałe wskazówki bezpieczeństwa dotyczące przecierania ściernicą**

- a) Unikać blokowania się tarczy tnącej lub zbyt mocnego docisku. Nie wykonywać zbyt głębokich cięć.** Przeciążanie tarczy tnącej zwiększa jej naprężenia i podatność na wychylenie się od pionu lub blokowanie i tym samym możliwość odrzutu lub pęknięcia narzędzia ściernego.
- b) Unikać obszaru przed i za obracającą się tarczą tnącą.** Gdy prowadzimy tarczę tnącą w obrabianym elemencie w kierunku od siebie, w przypadku odrzutu elektronarzędzie z obracającą się tarczą może zostać odrzucone bezpośrednio na nas.
- c) Jeśli tarcza do cięcia zakleszczy się lub jeśli przerywamy pracę, należy wyłączyć urządzenie i odczekać spokojnie aż tarcza się zatrzyma. Nigdy nie próbować wyciągania obracającej się jeszcze tarczy tnącej z nacięcia, gdyż może to spowodować jej odrzut.** Ustalanie i usuwanie przyczyny blokowania się tarczy.
- d) Nie załączać ponownie elektronarzędzia, jeśli znajduje się ono jeszcze w obrabianym elemencie. Przed ponownym, ostrożnym kontynuowaniem cięcia odczekać, aż tarcza tnąca osiągnie**

**swoją pełną prędkość obrotową.** W przeciwnym razie tarcza może się zaciąć, wyskoczyć z obrabianego elementu lub spowodować odrzut.

**e) Płyty lub elementy obrabiane dobrze podeprzeć, aby zmniejszyć ryzyko odrzutu w wyniku zablokowania się tarczy tnącej.**

Duże elementy obrabiane mogą się uginać pod wpływem ich własnego ciężaru. Obrabiany element musi być dobrze podparty po obydwu stronach tarczy, zarówno w pobliżu tarczy tnącej jak i przy krawędzi.

**f) Proszę zachować szczególną ostrożność podczas „wycinania kieszeni” w istniejących ścianach lub w innych miejscach z niewidoczną strukturą.** Zagłębiająca się tarcza tnąca przy natrafieniu na przewody gazowe lub wodne, przewody elektryczne lub inne objekty może spowodować odrzut.

## **Dodatkowe wskazówki bezpieczeństwa dotyczące prac z użyciem szczotek drucianych**

### **Szczególne wskazówki bezpieczeństwa dotyczące prac z użyciem szczotek drucianych:**

- **Proszę pamiętać, że szczotki druciane tracą odłamki drutu także podczas zwykłego użycia. Nie przeciągać drutów przez zbyt mocny docisk narzędzia.** Odrzucane odłamki drutu mogą bardzo łatwo przebić cienką odzież i/lub skórę.
- **Jeśli zalecane jest użycie osłony ochronnej, należy zapobiegać zetknięciu się osłony ze szczotką drucianą.** Szczotki talerzowe i garn-

kowe w wyniku docisku i działania sił odśrodkowych mogą zwiększać swoją średnicę.

## **Pozostałe uwagi dotyczące bezpieczeństwa**

- Urządzenie podłączać tylko do gniazda chronionego wyłącznikiem różnicowo-prądowym o wartości znamionowego prądu wyłączającego nie większej niż 30 mA.
- Kabel zasilający i przedłużacz trzymać z dala od tarczy. W przypadku uszkodzenia lub przecięcia kabla natychmiast wyjąć wtyk sieciowy z gniazda. Przed odłączeniem od sieci kabla nie wolno dotykać. Niebezpieczeństwo porażenia prądem elektrycznym.
- W momencie, gdy uszkodzony jest kabel zasilający elektronarzędzia, należy go zastąpić specjalnie przygotowanym kablem zasilającym, dostępnym za pośrednictwem organizacji klienta.
- Stosować tylko tarcze szlifierskie, na których nadrukowana jest prędkość obrotowa co najmniej taka, jak prędkość podana na tabliczce znamionowej urządzenia.
- Przed użyciem tarczę szlifierską poddać kontroli wzrokowej. Nie stosować uszkodzonych lub odkształconych tarcz szlifierskich. Zużyta tarczę szlifierską wymienić.
- Pamiętać, aby iskry powstające podczas szlifowania nie powodowały żadnego niebezpieczeństwa, np. nie trafiały w osoby lub nie zapaliły palnych substancji.
- Podczas szlifowania, szczotkowania i cięcia nosić zawsze okulary ochronne, rękawice ochronne, ochronę dróg oddechowych i ochronniki słuchu.



- Nigdy nie trzymać palców między tarczą szlifierską i osłoną przeciwiskrową lub w pobliżu osłon ochronnych. Niebezpieczeństwo zmiążdżenia.
- Z powodów funkcjonalnych nie można zakrywać obracających się części urządzenia. Dlatego proszę zachować rozwagę i dobrze trzymać obrabiany element, by nie dopuścić do jego ześlizgnięcia się i do przypadkowego kontaktu dłoni z tarczą szlifierską.
- Podczas szlifowania obrabiany element mocno się nagrzewa. Nie chwycić za obrabiane miejsce, odczekać do jego ostygnięcia. Niebezpieczeństwo oparzenia. Nie stosować czynników chłodzących ani podobnych środków.
- Nie należy pracować z urządzeniem w przypadku zmęczenia, po spożyciu alkoholu lub zażyciu tabletek. Zawsze odpowiednio wcześniej zrobić sobie przerwę w pracy.
- Wyłączyć urządzenie i wyciągnąć wtyk sieciowy
  - aby uwolnić zablokowane narzędzie,
  - jeśli przewód zasilający jest uszkodzony lub splątany,
  - w przypadku podejrzanych odgłosów.

## Zagrożenia ogólne

Nawet przy przepisowej obsłudze urządzenia elektrycznego występują tzw. zagrożenia ogólne. W związku z konstrukcją i sposobem pracy urządzenia elektrycznego mogą występować następujące zagrożenia ogólne:

- a) uszkodzenie płuc w przypadku niestosowania odpowiedniej ochrony dróg oddechowych.
- b) uszkodzenie słuchu w przypadku niestosowania odpowiednich ochronników słuchu.
- c) szkody zdrowotne spowodowane przez
  - kontakt z narzędziem szlifierskim w nieosłoniętym miejscu;

- wyrzucenie części obrabianego elementu lub uszkodzonej tarczy szlifierskiej.
- d) Szkody zdrowotne, spowodowane przez przenoszenie drgań na ręce, jeśli urządzenie jest użytkowane przez dłuższy czas lub jest nieprawidłowo prowadzone i konserwowane.



**Ostrzeżenie!** To urządzenie elektryczne wytwarza w czasie pracy pole elektromagnetyczne. Pole to może w określonych warunkach wpływać na aktywne lub pasywne implantaty medyczne. Aby zmniejszyć niebezpieczeństwo doznania poważnych lub śmiertelnych obrażeń, zalecamy osobom posiadającym implantaty medyczne skonsultowanie się z lekarzem i producentem implantatu przed rozpoczęciem obsługi maszyny.

## Wskazówki dotyczące wykonywania pracy



**Wybierając narzędzie upewnij się, czy jego dopuszczalna prędkość obrotowa jest co najmniej taka, jak podana maks. prędkość obrotowa szlifierki kątovej.**

**Przy wyborze tarczy zwróć uwagę na maksymalną dopuszczalną średnicę i maksymalną dopuszczalną grubość. Przy wyborze szczotki zwróć uwagę na rozmiar gwintu M14.**



### Szlifowanie zgrubne



**Nigdy nie używać tarcz do cięcia do zgrubnej obróbki ścierniej !**



**Urządzenie z tarczą do szlifowania zgrubnego można używać wyłącznie z zamontowaną osłoną ochronną.**

W celu wykonywania szlifowania zgrubnego należy zamontować osłonę ochronną (4), patrz „Montaż/ustawianie/demontaż osłony ochronnej”.

Nie dociskać zbyt mocno narzędzia do obrabianego elementu. Urządzenie prowadzić równomiernie tam i z powrotem.

Najlepsze efekty podczas szlifowania zgrubnego zapewnią kąt roboczy od 30° do 40°.



## **Szlifowanie szczotką drucianą**



**Przy wyborze szczotki drucianej zwróć koniecznie uwagę na dopuszczalną prędkość obrotową. Dopuszczalna prędkość obrotowa szczotki drucianej musi być co najmniej taka, jak podana maks. prędkość obrotowa szlifierki kątowej.**



Noś okulary ochronne ze względu na ryzyko oderwania się drutu!

Nadaje się do zgrubnego odrdzewiania, czyszczenia spoin spawalniczych i usuwania lakieru.

Docisnij szczotkę drucianą z umiarkowaną siłą do obrabianego materiału.

Nie przeciążaj szczotki drucianej przez zbyt mocny docisk narzędzia.



## **Przecieranie ściernicą**



**Tarcz do zgrubnego szlifowania nigdy nie używać do cięcia!**



**Urządzenie z tarczą do cięcia można używać wyłącznie z zamontowaną osłoną ochronną (4) i nakładką (4.1).**

W celu wykonywania przecinania ściernicą należy zamontować osłonę ochronną (4) z nasadką (4.1), patrz „Montaż/ustawianie/demontaż osłony ochronnej” i „Montaż/demontaż nasadki na osłonie ochronnej”.

Można stosować wyłącznie atestowane, zbrojone włóknem tarcze do cięcia. Narzędzie prowadzić powoli. Nie dociskać zbyt mocno narzędzia do obrabianego elementu.

Narzędzie prowadzić zawsze w kierunku przeciwnym do kierunku obrotów tarczy. Dzięki temu unikniemy niekontrolowanego wyrzucenia urządzenia z nacięcia.

## **Przechowywanie klucza**

Klucz maszynowy (8) można schować w rękojeści (1), patrz rysunek szczegółowy **A**.

## **Montaż**



**Uwaga! Niebezpieczeństwo obrażeń ciała!**

- Należy pamiętać o zapewnieniu sobie wystarczającej ilości miejsca do pracy i o niestwarzaniu zagrożeń dla innych osób.
- Przed uruchomieniem urządzenia muszą być prawidłowo zamontowane wszystkie osłony i elementy zabezpieczające.
- Przed wykonaniem regulacji urządzenia wyciągnąć wtyk sieciowy.

## Montaż rękojeści



**Urządzenie można używać wyłącznie z zamontowaną rękojeścią.**

W zależności od sposobu pracy przykręcić rękojeść (1). W zależności od sposobu wykonywania prac należy dobrać odpowiedni gwint dla uchwytu (2) na urządzeniu - prawy lub lewy. Patrz ilustracja **A**.

## **B** Montaż i regulacja osłony ochronnej i demontaż

Oslonę ochronną ustawić w taki sposób, aby iskry lub oddzielone części nie mogły trafić w użytkownika lub osoby znajdujące się w pobliżu.

Oslona ochronna powinna być także ustawiona w taki sposób, aby iskry nie spowodowały zapłonu palnych materiałów, także tych znajdujących się wokół miejsca pracy.

### **A** Demontaż tarczy szlifierskiej:

1. Wcisnąć przycisk blokady wrzeciona(6).
2. Obrócić wrzeciono montażowe(11), aż zostanie ono unieruchomione przez blokadę wrzeciona. Przytrzymać wciśnięty przycisk blokady wrzeciona (6).
3. Poluzować nakrętkę mocującą (10) za pomocą klucza (8). Można zwolnić przycisk blokady wrzeciona (6).
4. Zdjąć nakrętkę mocującą (10) i kołnierz montażowy (9) i tarczę do cięcia/tarczę szlifierską/szczotkę z wrzeciona montażowego (11).

### **B** Montaż osłony ochronnej:

1. Założyć osłonę ochronną (4) na urządzenie w taki sposób, aby jej otwarta strona była skierowana do urządzenia.  
Wycięcia w osłonie należy osadzić dokładnie w kratce (12) na urządzeniu. Możliwa jest tylko jedna pozycja.
2. Wcisnąć dźwignię pod osłonę ochronną (4) w kierunku urządzenia, jednocześnie obracając osłonę ochronną w lewą stronę.
3. Obrócić osłonę ochronną (4) w położenie robocze. Zamknięta strona osłony ochronnej musi być zawsze zwrócona do operatora.
4. Jeżeli podczas użycia stwierdzimy, że osłona ochronna nie zapewnia optymalnej ochrony, należy precyzyjnie wyregulować jej pozycję.

### Demontaż osłony ochronnej:

1. Wcisnąć dźwignię pod osłonę ochronną (4) i obrócić osłonę ochronną (4) w prawą stronę, aż otwarta strona osłony ochronnej będzie zwrócona w kierunku urządzenia.
2. Wycięcia w osłonie ochronnej muszą być zgodne z kratką na urządzeniu. Następnie można zdjąć osłonę ochronną (4) w górę.

## **C** Montaż/demontaż nasadki na osłonie ochronnej

### Montaż nasadki

1. W razie potrzeby należy zdjąć tarczę, aby umożliwić lepszy dostęp, patrz „Montaż/wymiana tarczy”.
2. Założyć nasadkę (4.1) na osłonę ochronną(4).
3. Nasunąć nasadkę (4.1) na osłonę ochronną (4), aż wskoczy ona na swo-

je miejsce, wydając charakterystyczny dźwięk.

### Demontaż nasadki

1. W razie potrzeby należy zdjąć tarczę, aby umożliwić lepszy dostęp, patrz „Montaż/wymiana tarczy”.
2. Odblokować nasadkę (4.1), odsuwając zapadkę (13) od osłony ochronnej(4).
3. Wykręcić nasadkę (4.1) z osłony ochronnej (4).

## D Montaż i wymiana tarczy

1. Wcisnąć przycisk blokady wrzeciona (6).
2. Obrócić wrzeciono montażowe (11), aż zostanie ono unieruchomione przez blokadę wrzeciona. Przytrzymać wciśnięty przycisk blokady wrzeciona (6).
3. Odkręcić nakrętkę mocującą (10) za pomocą klucza (8). Teraz można zwolnić przycisk blokady wrzeciona (6).
4. Założyć żądaną tarczę na kołnierzy montażowy (A 9). Napisy na tarczy powinny być skierowane do urządzenia.

 **Jeżeli na tarczy oznaczony jest kierunek obrotu, podczas montażu zwróć uwagę, czy jest on zgodny z kierunkiem obrotu szlifierki kątowej. Kierunek podany jest na urządzeniu obok przycisku blokady wrzeciona (6) (←).**

 Zwróć uwagę, aby kołnierzy (A 9) był założony na urządzeniu w taki sposób, by wgłębienia w kołnierzu pokrywały się z krawędzią urządzenia. Wrzeciono montażowe (11) musi obracać się wraz z obrotem kołnierza.

5. Ponownie założyć nakrętkę mocującą (10) na wrzeciono montażowe (11). Płaska strona nakrętki mocującej jest skierowana do narzędzia obróbkowego, gdy grubość uchwytu tarczy jest < 5 mm.

Jeżeli grubość uchwytu tarczy jest  $\geq 5$  mm, obróć nakrętkę mocującą. Patrz rys. A.

6. Wcisnąć przycisk blokady wrzeciona (6) i obrócić wrzeciono montażowe (11), aż zostanie ono unieruchomione przez blokadę wrzeciona. Ponownie dokręcić nakrętkę mocującą (10) za pomocą klucza (8). Teraz można zwolnić przycisk blokady wrzeciona (6).

## E Montaż/wymiana szczotki drucianej

1. Wciśnij przycisk blokady wrzeciona (6).
2. Obróć wrzeciono montażowe (11), aż zostanie ono unieruchomione przez blokadę wrzeciona. Przytrzymaj wciśnięty przycisk blokady wrzeciona (6).
3. Odkręć szczotkę drucianą kluczem płaskim (brak w zestawie). Teraz można zwolnić przycisk blokady wrzeciona (6).
4. Załóż żądaną szczotkę drucianą na wrzeciono montażowe.
5. Wciśnij przycisk blokady wrzeciona (6) i nakręć szczotkę drucianą na wrzeciono montażowe (11). Dokręć szczotkę drucianą kluczem płaskim. Teraz można zwolnić przycisk blokady wrzeciona (6).

## Obsługa

 **Uwaga! Niebezpieczeństwo obrażeń ciała!**

- Przed wykonaniem wszelkich prac na urządzeniu wyjąć wtyk sieciowy.

- Stosować tylko tarcze szlifierskie i akcesoria zalecane przez producenta. Użycie innych narzędzi końcowych i innych akcesoriów może stwarzać niebezpieczeństwo urazu.
- Stosuj tylko akcesoria, na których podano dane producenta, rodzaj spoiwa, wymiary i dopuszczalną liczbę obrotów.
- Stosuj tylko akcesoria, na których nadrukowana jest prędkość obrotowa co najmniej taka jak prędkość podana na tabliczce znamionowej urządzenia.
- Nie stosować tarcz szlifierskich, które są złamane, pęknięte lub uszkodzone w inny sposób.
- Nigdy nie używać urządzenia bez elementów zabezpieczających.
- Płyty lub elementy obrabiane dobrze podeprzeć, aby zmniejszyć ryzyko odrzutu w wyniku zablokowania się tarczy tnącej. Duże elementy obrabiane mogą się wyginać pod wpływem własnego ciężaru. Obrabiany element musi być dobrze podparty po obydwu stronach tarczy, zarówno w pobliżu tarczy tnącej jak i przy krawędzi.



**W czasie pracy urządzenia dłonie należy trzymać z dala od tarczy. Niebezpieczeństwo zranienia.**



#### **Uwagi dotyczące wymiany:**

- Nigdy nie używać urządzenia bez elementów zabezpieczających.
- Upewnij się, czy prędkość obrotowa podana na narzędziu jest równa lub większa niż nominal-

na prędkość obrotowa urządzenia bez obciążenia.

- Upewnij się, czy wymiary narzędzia pasują do urządzenia.
- Używaj tylko tarcz w dobrym stanie (próba akustyczna: przy uderzeniu młotkiem plastikowym uzyskujemy czysty dźwięk).
- Nie poszerzać zbyt małego otworu mocowania tarczy szlifierskiej.
- Nie stosować żadnych oddzielnych tulei redukcyjnych ani adapterów, aby dopasować tarcze szlifierskie ze zbyt dużym otworem.
- Nie używać pił.
- Do mocowania narzędzi szlifierskich można używać tylko dostarczonych kołnierzy mocujących. Podkładki między kołnierzem mocującym i narzędziami szlifierskimi muszą być wykonane z elastycznego materiału np. gumy, miękkiej tektury itp.
- Po wymianie narzędzia ponownie całkowicie zmontuj urządzenie.



Wyłączyć urządzenie i wyciągnąć wtyk sieciowy. Począkać do ostygnięcia urządzenia.



Podczas wymiany narzędzia nos rękawice ochronne, aby uniknąć skaleczenia.



Nakrętki mocującej nie wolno dokręcać zbyt mocno, by uniknąć pęknięcia tarczy i nakrętki.

#### **Załączanie i wyłączenie**



Należy pamiętać, że napięcie gaza sieciowego musi być zgodne z napięciem podanym na tabliczce znamionowej urządzenia.



Podłączyć urządzenie do gniazda sieciowego.

1. W celu włączenia przesunąć włącznik/wyłącznik (3) do przodu w kierunku urządzenia.
2. Aby wyłączyć, zwolnij włącznik/wyłącznik. Urządzenie wyłącza się.

Po załączeniu urządzenia odczekać, aż osiągnie ono swoją maks. prędkość obrotową. Dopiero wówczas można rozpocząć pracę.



**Po włączeniu urządzenia narzędzie obraca się jeszcze ruchem bezwładnym. Niebezpieczeństwo zranienia.**

### Bieg próbny:

Przed wykonaniem pierwszych prac i po każdej wymianie narzędzia należy wykonać bieg próbny bez obciążenia. Urządzenie natychmiast wyłączyć, jeśli bieg narzędzia jest niesymetryczny, jeśli występują silne wibracje lub dziwne dźwięki.

### Praca ciągła

1. Włączyć urządzenie.  
**Załączanie trybu ciągłego:**
2. Wcisnąć przednią część włącznika/wyłącznika (3) w stanie załączonym w kierunku urządzenia. Włącznik/wyłącznik wskazuje na swoje miejsce.  
**Wyłączanie trybu ciągłego:**
3. Wcisnąć na chwilę tylną część włącznika/wyłącznika (3). Włącznik / wyłącznik powraca do położenia wyjściowego. Urządzenie wyłącza się.

## Czyszczenie i konserwacja



Przed wykonaniem jakichkolwiek prac związanych z ustawieniem, utrzymaniem lub naprawą urządzenia należy wyciągnąć wtyk sieciowy.



**Wykonanie prac, które nie zostały opisane w tej instrukcji obsługi, zlecać w specjalistycznym warsztacie. Stosować tylko oryginalne części. Przed czyszczeniem lub wykonaniem wszelkich prac konserwacyjnych odczekać aż urządzenie ostygnie. Niebezpieczeństwo oparzenia!**

Przed każdym użyciem urządzenia sprawdzić na występowanie widocznych usterek jak luźne, zużyte lub uszkodzone części, prawidłowe osadzenie śrub lub innych części. W szczególności należy sprawdzić tarczę szlifierską. Uszkodzone części wymienić.

### Czyszczenie



Nie stosować żadnych środków myjących ani rozpuszczalników. Substancje chemiczne mogą oddziaływać agresywnie na elementy wykonane z tworzywa sztucznego. Nigdy nie czyścić urządzenia pod bieżącą wodą.

- Urządzenie oczyścić dokładnie po każdym użyciu.
- Otwory wentylacyjne i powierzchnie urządzenia czyścić miękką szczotką, pędzlem lub ściereczką.

## Przechowywanie urządzenia

- Przechowuj urządzenie w suchym, zabezpieczonym przed pyłem i niedostępnym dla dzieci miejscu.
- Tarcze szlifierskie przechowywać w stanie suchym, ustawione pionowo. Tarcz nie wolno układać w stos.

## Usuwanie i ochrona środowiska

Przeładź urządzenie, jego akcesoria i opakowanie do zgodnej z przepisami o ochronie środowiska naturalnego utylizacji.



Urządzeń elektrycznych nie należy wyrzucać razem z odpadami komunalnymi. Symbol przekreślonego pojemnika na odpady oznacza, że niniejszy produkt nie może zostać przekazany po zakończeniu użytkowania do utylizacji wraz z odpadami domowymi.

Dyrektywa 2012/19/UE w sprawie zużytego sprzętu elektrycznego i elektronicznego: Konsumenty są prawnie zobowiązani do zakończenia okresu żywotności urządzeń elektrycznych i elektronicznych do ich przekazywania do ponownego przetworzenia zgodnie z zasadami ochrony środowiska. Dzięki temu można zapewnić wykorzystanie urządzeń zgodnie z zasadami ochrony środowiska i ochrony zasobów.

W zależności od adaptacji na gruncie prawa krajowego mogą być do wyboru następujące możliwości:

- zwrot w miejscu zakupu,
- zwrot w oficjalnym punkcie zbiórki,
- odesłanie do producenta/podmiotu wprowadzającego produkt na rynek.

Przepisy te nie obejmują akcesoriów i środków pomocniczych dołączonych do starych urządzeń, które nie zawierających elementów elektrycznych.

## Części zamienne / Akcesoria

**Części zamienne i akcesoria można zakupić na [www.grizzlytools.shop](http://www.grizzlytools.shop)**

W przypadku problemów z zamawianiem należy skorzystać z formularza kontaktowego.

W razie kolejnych pytań należy zwracać się do „Centrum serwisowego” (patrz strona 105).

1	Rękojeść	91106058
4	Ostona ochronna tarczy szlifierskiej	91110298
5	Tarcza szlifierska	30211117
8	Klucz	91105183
9	Kołnierz montażowy	91103219
10	Nakrętka mocująca	
	Szczotka garnkowa, drut falisty	91103213
	Szczotka garnkowa, drut pleciony	91103214

## Gwarancja

Szanowna Klientko, Szanowny Kliencie, na zakupione urządzenie otrzymują Państwo 3 lata gwarancji od daty zakupu. W przypadku wad tego produktu przysługują Państwu ustawowe prawa w stosunku do sprzedawcy produktu. Prawa te nie są ograniczone przez naszą przedstawioną niżej gwarancję.

### Warunki gwarancji

Okres gwarancji rozpoczyna się z datą zakupu. Prosimy zachować oryginalny paragon. Będzie on potrzebny jako dowód zakupu.

Jeśli w okresie trzech lat od daty zakupu tego produktu wystąpi wada materiałowa lub fabryczna, produkt zostanie – wedle naszego wyboru – bezpłatnie naprawiony lub wymieniony. Gwarancja zakłada, że w okresie trzech lat uszkodzone urządzenie zostanie przesłane wraz z dowodem zakupu (paragonem) z krótkim opisem, gdzie wystąpiła wada i kiedy się pojawiła.

Jeśli defekt jest objęty naszą gwarancją, otrzymają Państwo z powrotem naprawiony lub nowy produkt. Wraz z wymianą urządzenia lub ważnej części, zgodnie z art. 581 § 1 aktualnej wersji Kodeksu cywilnego, okres gwarancji rozpoczyna się od nowa.

### Okres gwarancji i ustawowe roszczenia z tytułu wad

Okres gwarancji nie wydłuża się z powodu świadczenia gwarancyjnego. Obowiązuje to również dla wymienionych lub naprawionych części. Ewentualne uszkodzenia i wady istniejące już w momencie zakupu należy zgłosić bezzwłocznie po rozpakowaniu. Naprawy przypadające po upływie okresu gwarancji są odpłatne.

### Zakres gwarancji

Urządzenie wyprodukowano z zachowaniem staranności zgodnie z surowymi normami jakościowymi i dokładnie sprawdzono przed wysyłką.

Gwarancja obowiązuje dla wad materiałowych lub fabrycznych. Gwarancja nie rozciąga się na części produktu, które podlegają normalnemu zużyciu i można je uznać za części zużywalne (np. tarcza szlifierska, kołnierze mocujące), oraz na uszkodzenia części delikatnych (np. przełączniki).

Gwarancja przepada, jeśli produkt został uszkodzony, nie był zgodnie z przeznaczeniem użytkowany i konserwowany. Użytkowanie zgodnie z przeznaczeniem wiąże się z przestrzeganiem wszystkich wskazówek zawartych w instrukcji obsługi. Należy bezzwzględnie unikać zastosowań i działań, których odradza się lub przed którymi ostrzega się w instrukcji obsługi. Produkt jest przeznaczony do użytku prywatnego, a nie komercyjnego. W przypadku niewłaściwego i nieodpowiedniego obchodzenia się z urządzeniem, stosowania „na siłę” i zabiegów, które nie zostały przeprowadzone przez nasz autoryzowany oddział, gwarancja wygasa.

### Realizacja w przypadkach objętych gwarancją

Aby zagwarantować szybkie przetworzenie Państwa sprawy, prosimy o przestrzeganie poniższych wskazówek:

- W przypadku wszelkich zapytań prosimy o przygotowanie paragonu i numeru artykułu jako dowodu zakupu (IAN 409154\_2207).
- Numer artykułu znajduje się na tabliczce znamionowej.



- W przypadku wystąpienia usterek lub innych wad prosimy o skontaktowanie się z wymienionym niżej działem serwisowym **telefonicznie** lub **mailowo**. Uzyskają Państwo wówczas szczegółowe informacje na temat realizacji reklamacji.
- Uszkodzony produkt mogą Państwo wysłać po skontaktowaniu się z naszym działem obsługi klienta, załączając dowód zakupu (paragon) i określając, na czym polega wada i kiedy wystąpiła, bezpłatnie na podany adres serwisu. Aby uniknąć problemów z odbiorem i dodatkowych kosztów, prosimy o wysłanie przesyłki na adres, który Państwu podano. Należy się upewnić, żeby wysyłka nie nastąpiła odpłatnie, jako ponadwymiarowa, ekspresowo lub na innych specjalnych warunkach. Prosimy o przesłanie urządzenia wraz ze wszystkimi częściami wyposażenia otrzymanymi przy zakupie i zadbanie o wystarczająco bezpieczne opakowanie.

## Serwis naprawczy

Naprawy, **które nie są objęte gwarancją**, można zlecić odpłatnie w naszym oddziale serwisowym. Serwis sporządzi Państwu kosztorys naprawy.

Podejmujemy się wyłącznie naprawy urządzeń, które zostały prawidłowo zapakowane i ofrankowane.

**Uwaga:** Prosimy o przesłanie czystego urządzenia ze wskazaniem usterek.

Urządzenia przesłane dla nas odpłatnie, jako przesyłka ponadwymiarowa, ekspresowa lub na innych warunkach specjalnych, nie zostaną odebrane.

Utylizację przestanych do nas uszkodzonych urządzeń przeprowadzamy bezpłatnie.

## Service-Center



### Serwis Polska

Tel.: 22 397 4996

(Opłata za połączenie zgodna z cennikiem operatora)

E-Mail: [grizzly@lidl.pl](mailto:grizzly@lidl.pl)

IAN 409154\_2207

## Importer

Prosimy mieć na uwadze, że poniższy adres nie jest adresem serwisu. Prosimy o kontakt z wymienionym wyżej centrum serwisowym.

### Grizzly Tools GmbH & Co. KG

Stockstädter Straße 20

63762 Großostheim

Niemcy

[www.grizzlytools.de](http://www.grizzlytools.de)

## Poszukiwanie błędów



Uwaga! Niebezpieczeństwo porażenia prądem elektrycznym! Przed rozpoczęciem jakichkolwiek prac przy urządzeniu wyjmij wtyczkę sieciową z gniazdka!

Problem	Możliwa przyczyna	Sposób usunięcia problemu
Urządzenie nie uruchamia się	Brak napięcia sieciowego Reaguje bezpiecznik instalacji domowej	Sprawdzić gniazdo wtykowe, kabel zasilający, przewodzenie, wtyk sieciowy, w razie potrzeby zlecić naprawę w punkcie napraw urządzeń elektrycznych, sprawdzić bezpieczniki instalacji domowej.
	Włłącznik/wyłącznik (3) jest uszkodzony	Naprawa realizowana przez serwis
	Uszkodzony silnik	
Narzędzie szlifierskie nie porusza się, mimo że silnik pracuje	Obluzowana nakrętka tarczy szlifierskiej	Dokręcić nakrętkę tarczy szlifierskiej (patrz „Wymiana tarczy”)
	Obrabiany element, jego pozostałości lub pozostałości narzędzi szlifierskich blokują napęd	Usunąć blokady
Silnik pracuje wolniej i zatrzymuje się	Urządzenie jest przeciążone przez obrabiany element	Zmniejszyć docisk na narzędzie szlifierskie
		Obrabiany element jest niewłaściwy
Tarcza szlifierska pracuje nierówno, nieprawidłowy hałas	Obluzowana nakrętka tarczy szlifierskiej	Dokręcić nakrętkę tarczy szlifierskiej (patrz „Wymiana tarczy”)
	Tarcza szlifierska jest uszkodzona	Wymienić tarczę szlifierską

## Obsah

<b>Úvod.....</b>	<b>107</b>	<b>Montáž .....</b>	<b>118</b>
<b>Účel použití .....</b>	<b>108</b>	Montáž rukojeti .....	118
<b>Obecný popis.....</b>	<b>108</b>	Montáž a nastavení ochranného krytu/ demontáž.....	118
Rozsah dodávky .....	108	Montáž/demontáž nástavce na ochranném krytu.....	119
Popis funkce .....	108	Montáž či výměna kotouče.....	119
Přehled .....	108	Montáž/výměna drátěného kartáče..	119
<b>Technické údaje.....</b>	<b>108</b>	<b>Obsluha.....</b>	<b>120</b>
<b>Bezpečnostní pokyny .....</b>	<b>109</b>	Zapnutí a vypnutí .....	120
Symbole a piktogramy .....	109	Nepřetržitý chod.....	121
Všeobecné bezpečnostní pokyny pro elektrické nářadí .....	110	<b>Čištění a údržba.....</b>	<b>121</b>
Bezpečnostní pokyny pro všechny aplikace.....	112	Čištění .....	121
<b>Další bezpečnostní pokyny pro všechny aplikace .....</b>	<b>114</b>	<b>Skladování .....</b>	<b>121</b>
Zpětný ráz a příslušné bezpečnostní pokyny .....	114	<b>Náhradní díly / Příslušenství....</b>	<b>122</b>
Zvláštní bezpečnostní opatření pro broušení a rozbrušování .....	114	<b>Likvidace/ochrana životního prostředí.....</b>	<b>122</b>
Další specifické bezpečnostní pokyny pro rozbrušování .....	115	<b>Hledání chyb.....</b>	<b>123</b>
Další bezpečnostní pokyny pro práci s drátěnými kartáči.....	115	<b>Záruka .....</b>	<b>124</b>
Další bezpečnostní informace .....	116	<b>Oprava .....</b>	<b>125</b>
ZBÝVAJÍCÍ RIZIKA.....	116	<b>Service-Center .....</b>	<b>125</b>
<b>Pracovní pokyny.....</b>	<b>117</b>	<b>Dovozce.....</b>	<b>125</b>
Hrubování.....	117	<b>Překlad originálního prohlášení o shodě CE.....</b>	<b>329</b>
Broušení s drátěným kartáčem .....	117	<b>Nákresy explozí .....</b>	<b>341</b>
Rozbrušování.....	117		
Skladování upínacího klíče.....	118		

## Úvod

Blahopřejeme vám ke koupi vašeho nového přístroje. Rozhodli jste se pro vysoce kvalitní výrobek.

Kvalita tohoto přístroje byla kontrolována během výroby a byla provedena také závěrečná kontrola. Tím je zaručena funkčnost přístroje.



Návod k obsluze je součástí tohoto výrobku. Obsahuje důležité pokyny týkající se bezpečnosti, používání a likvidace. Před použitím výrobku se seznamte se všemi pokyny k obsluze a bezpečnosti. Výrobek používejte jen k popsaným účelům a v rámci uvedených oblastí použití.

Návod dobře uschovejte a při předávání výrobku řetěmu předejte i všechny podklady.

## Účel použití

Úhlová bruska je přístroj určený k řezání, broušení, hrubování a kartáčování kovu, betonu nebo dlaždic bez použití vody. Přístroj je určen k použití s drátěným kartáčem.

Přístroj není vhodný pro veškeré ostatní druhy použití (například broušení s nevhodnými brusnými nástroji (kotouči), broušení s chladicí kapalinou či broušení nebo řezání materiálů ohrožujících zdraví, např. azbest).

Přístroj je určen pro použití domácími kutily. Není určen pro nepřetržité komerční využívání.

Přístroj je určen pro použití dospělými. Osoby nad 16 let smějí přístroj používat pouze pod dohledem.

Výrobce neručí za škody způsobené nesprávným použitím nebo nesprávnou obsluhou.

## Obecný popis

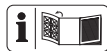

Obrázky najdete na přední a zadní výklopní straně.

## Rozsah dodávky

Přístroj vybalte a zkontrolujte, je-li kompletní. Obalový materiál řádně zlikvidujte.

- přístroj
- rukojeť
- ochranný kryt
- upínací klíč
- návod k obsluze



**Řezný/hrubovací/brusný kotouč/ drátěný kartáč nejsou součástí dodávky. Pro příslušenství si přečtěte kapitolu „Náhradní díly/ příslušenství“.**

## Popis funkce

Úhlová bruska je vhodná k řezání, broušení, hrubování nebo kartáčování kovu. Pro každou jednotlivou aplikaci jsou k dispozici specifické kotouče. Přečtěte si informace o výrobci kotouče.

Funkce ovládacích prvků naleznete v následujících popisech.

## Přehled

- 1 rukojeť
- 2 závit pro držadlo
- 3 zapínač/vypínač s blokáci zapnutí
- 4 ochranný kryt
- 4.1 nástavec, ochranný kryt
- 5 brusný kotouč
- 6 aretovací tlačítko vřetene
- 7 napájecí kabel
- 8 upínací klíč
- 9 upínací příruba
- 10 upínací matice
- 11 upínací vřeteno
- 12 mřížku
- 13 západka



## Technické údaje

### Úhlová bruska ..... PWS 115 B2

Jmenovité vstupní napětí

(U) ..... 230 V~ (střídavý proud), 50 Hz

Příkon (P) ..... 750 W

Otáčky naprázdno (n) ..... 12000 min<sup>-1</sup>

Rozbrušovací/hrubovací/brusný kotouč

Vnější průměr ..... max. Ø 115 mm

Otvor ..... 22,23 mm

Tloušťka ..... max. 6 mm

Závit vřetena ..... M14

Délka závitu ..... max. 12 mm

Třída ochrany .....  II

Druh ochrany ..... IPX0

Hladina zvukového tlaku

( $L_{pA}$ ) ..... 89 dB;  $K_{pA} = 3$  dB

Úroveň akustického výkonu ( $L_{WA}$ )  
měřená ..... 100 dB;  $K_{WA} = 3$  dB

Vibrační hodnota ( $a_h$ )

Držadlo přístroje  
..... 7,855 m/s<sup>2</sup>;  $K = 1,5$  m/s<sup>2</sup>

Rukojeť ..... 7,380 m/s<sup>2</sup>;  $K = 1,5$  m/s<sup>2</sup>

U vibračních hodnot se přitom jedná o maximální hodnoty. Skutečné vibrační hodnoty se mohou lišit podle použitého příslušenství.

Vibrační hodnoty jsou dále ovlivněny manipulací na straně uživatele.

Hladina hluku a vibrací byla stanovena dle norem a předpisů uvedených v prohlášení o shodě.

Deklarovaná úroveň vibrací byla měřena pomocí standardizovaných zkušebních metod a lze ji použít k porovnání s jiným elektrickým nářadím.

Deklarovaná úroveň vibrací může být také použita k předběžnému stanovení doby expozice přístroje.

**!** **Výstraha:** Úroveň vibrací se může od udávané hodnoty lišit při skutečném používání elektrického nářadí v závislosti na způsobu, jakým je elektrické nářadí používáno. Dle možnosti se snažte udržet co nejnižší zatížení, způsobené vibracemi. Příklady opatření ke snížení zatížení, způsobeno vibracemi, je nošení rukavic při použití nástroje a omezení pracovní doby. Přitom se musí brát v úvahu všechny části pracovního cyklu (například doby, během kterých je elektrický nástroj vypnutý, a ty, ve kterých je sice zapnutý, ale běží bez zátěže).

## Bezpečnostní pokyny



Pozor! Při používání elektrických nástrojů je třeba pro ochranu proti elektrickému úderu, nebezpečí poranění a požáru, dbát na následující zásadní bezpečnostní opatření. Před používáním tohoto elektrického přístroje si přečtěte tyto pokyny. Bezpečnostním pokyny uchovávejte na vhodném místě.

## Symbody a piktogramy

### Symbody na přístroji:



Pozor!



Nebezpečí poranění otáčejícím se nástrojem! Udržujte ruce v dostatečné vzdálenosti



Pozor! Nebezpečí úrazu elektrickým proudem! Před prováděním veškerých prací na přístroji vytáhněte zástrčku ze sítě



Přečtěte si návod k použití!



Používejte a sluchu



Používejte ochrany očí



Chraňte si dýchací orgány vhodnou ochranou



Nebezpečí poranění pořezáním! Noste rukavice, které jsou bezpečné proti pořezání



Třída ochrany II (dvojitá izolace)



Elektrické přístroje nepatří do domovního odpadu

## Symbyly v návodu:



**Výstražné značky s údaji pro zabránění škodám na zdraví anebo věcným škodám.**



Příkazové značky s údaji pro prevenci škod.



Vytáhněte síťovou zástrčku.



Připojte zařízení k síťovému napětí.



Informační značky s informacemi pro lepší zacházení s nástrojem.

## Všeobecné bezpečnostní pokyny pro elektrické nářadí



**VAROVÁNÍ! Přečtěte si všechny bezpečnostními pokyny a instrukce.** Pochybení při dodržování bezpečnostních pokynů a instrukcí mohou způsobit úder elektrickým proudem, popálení a/ nebo těžká zranění.

## Všechny bezpečnostní pokyny a instrukce uchovejte pro budoucí použití.

Pojem „elektrické nářadí“ používaný v bezpečnostních pokynech se vztahuje na elektrické nářadí napájené z elektrické sítě (prostřednictvím síťového kabelu) a na elektrické nářadí napájené akumulátorem (bez síťového kabelu).

## Bezpečnost pracoviště:

- **Udržujte svůj pracovní úsek čistý a dobře osvětlený.** Nepořádek anebo neosvětlené pracovní oblasti mohou vést k nehodám.

- **Nepracujte s elektrickým nástrojem v okolí ohroženém výbuchem, v kterém se nachází hořlavé tekutiny, plyny anebo prachy.** Elektrické nástroje vytváří jiskry, které mohou zapálit prach anebo páry.
- **Během používání elektrického nástroje udržujte děti a jiné osoby vzdáleně od sebe.** Při nepozornosti můžete ztratit kontrolu nad nástrojem.

## Elektrická bezpečnost:

- **Přípojná zástrčka elektrického nástroje se musí hodit do zásuvky.** Zástrčka se nesmí žádným způsobem změnit. Nepoužívejte žádné adaptérové zástrčky ve spojení elektrickými nástroji s ochranným uzemněním. Nezměněné zástrčky a vhodné zásuvky zmenšují riziko elektrického úderu.
- **Vyvarujte se tělesnému kontaktu se zemnými povrchy jako jsou roury, topná tělesa, sporáky a ledničky.** Existuje zvýšené riziko skrze elektrický úder, když je Vaše tělo zemněné.
- **Nevystavujte elektrický nástroj dešti anebo moku.** Vniknutí vody do elektrického nástroje zvyšuje riziko elektrického úderu.
- **Nepoužívejte kabel k jinému účelu, jako je nošení nebo zavěšení elektrického nástroje anebo vytažení zástrčky ze zásuvky. Udržujte kabel vzdáleně od žáru, od oleje, od ostrých hran anebo od pohybujících se částí nástrojů.** Poškozené anebo zamotané kabely zvyšují riziko elektrického úderu.

- **Když pracujete s elektrickým nástrojem pod širým nebem, pak používejte pouze prodlužovací kabely, které jsou vhodné i pro venkovní oblast.** Použití prodlužovacího kabelu vhodného pro venkovní oblast, zmenšuje riziko elektrického úderu.
- **Pokud nelze zabránit provozu elektrického nástroje ve vlhkém prostředí, použijte proudový chránič.** Použití proudového chrániče snižuje riziko úrazu elektrickým proudem.

### Bezpečnost osob:

- **Budte pozorní, dbejte na to, co děláte a pusťte se s elektrickým nástrojem rozumně do práce. Nepoužívejte elektrický nástroj, když jste unaveni nebo pod vlivem drog, alkoholu nebo léků.** Jediný okamžik nepozornosti při používání elektrického nástroje může vést k vážným poraněním.
- **Noste osobní ochrannou výstroj a vždy ochranné brýle.** Nošení osobní ochranné výstroje, jako je protiskluzová bezpečnostní obuv, ochranná přilba a ochrana sluchu, snižuje riziko poranění.
- **Vyvarujte se nezáměrnému uvedení do provozu. Přesvědčte se o tom, že je elektrický nástroj vypnutý předtím, než ho připojíte na napájení elektrickým proudem, než ho zvednete anebo nesete.** Když při nošení elektrického nástroje držíte prst na spínači anebo když tento nástroj v zapnutém stavu připojíte na napájení elektrickým proudem, pak toto může vést k nehodám.
- **Odstraňte nastavovací nářadí anebo šroubováky předtím,**

**než elektrický nástroj zapnete.**

Nářadí anebo klíč, který se nachází v otáčející se části nástroje, může vést k poraněním.

- **Vyvarujte se abnormálnímu držení těla. Postarejte se o bezpečný postoj a udržujte vždy rovnováhu.** Tímto můžete v neočekávaných situacích lépe kontrolovat elektrický nástroj.
- **Noste vhodný oděv. Nenoste žádné volné oblečení anebo šperky. Udržujte vlasy, oděv a rukavice vzdáleně od pohybujících se částí.** Volné oblečení, šperky anebo dlouhé vlasy mohou být zachycené pohybujícími se částmi.
- **Lze-li namontovat zařízení na odsávání či zachytávání prachu, se ujistěte, zda jsou taková zařízení namontována a správně používána.** Při používání zařízení na odsávání prachu lze snížit nebezpečí vznikající v důsledku prachu.

### Používání a ošetřování elektrického nástroje:

- **Nepřetěžujte tento nástroj. Použijte pro svoji práci elektrické nářadí, určené pro tento účel.** S vhodným elektrickým nástrojem pracujete v udaném výkonovém rozsahu lépe a bezpečněji.
- **Nepoužívejte žádné elektrické nářadí, jehož spínač je defektní.** Elektrické nářadí, které se již nedá za- anebo vypnout, je nebezpečné a musí být opravené.
- **Vytáhněte zástrčku ze zásuvky předtím, než provedete nastavování na nástroji, než vyměníte části příslušenství anebo než nástroj odložíte.** Toto preventivní

bezpečnostní opatření zabrání neúmyslnému startu elektrického nástroje.

- **Uložte nepoužívaný elektrický nástroj mimo dosahu dětí. Nepřenechávejte používání tohoto nástroje osobám, které s tímto nástrojem nejsou obeznámené nebo tyto pokyny nečetly.** Elektrické nástroje jsou nebezpečné, když je používají nezkušené osoby.
- **Ošetřujte pečlivě tento elektrický nástroj. Kontrolujte, jestli pohyblivé díly bezvadně fungují a nevážnou, jestli jsou části zlomené nebo natolik poškozené, že je funkce elektrického nástroje narušena.** Nechte poškozené části před použitím nástroje opravit. Příčiny mnohých nehod tkví ve špatně udržovaných elektrických nástrojích.
- **Udržujte řezné nástroje ostré a čisté.** Pečlivě ošetřované řezné nástroje s ostrými řeznými hranami se méně zaseknou a lépe se vedou.
- **Používejte tento elektrický nástroj, jeho příslušenství, vložné nástroje atd. v souladu s těmito instrukcemi.** Zohledněte přitom pracovní podmínky a činnost, která se má vykonávat. Používání elektrického nástroje pro jiné účely, než pro které je určený, může vést k nebezpečným situacím.

## Servis:

**Svoje elektrické nářadí nechte opravit pouze kvalifikovaným odborným personálem a jenom pomocí originálních náhradních dílů.**

Tímto se zajistí to, že bezpečnost elektrického nářadí zůstává zachována.

## Bezpečnostní pokyny pro všechny aplikace

### Společné bezpečnostní pokyny pro broušení, práce s drátěnými kartáči a řeznými kotouči:

- **Toto elektrické nářadí je určeno k používání jako bruska, drátěný kartáč a jako rozbruska. Dodržujte všechna bezpečnostní varování, pokyny, ilustrace a údaje, které jste obdrželi spolu s přístrojem.** Při nedodržování těchto pokynů může dojít k úrazu elektrickým proudem, požáru či vážnému zranění.
- **Toto elektrické nářadí není vhodné pro broušení smirkovým papírem a leštění.** Pro používání, pro která elektrické nářadí nebylo určeno, může dojít k ohrožení a zranění.
- **Nepoužívejte žádné příslušenství, které není výrobcem výslovně určeno a doporučeno pro toto elektrické nářadí.** Bezpečné používání není zaručeno jen proto, že příslušenství lze k nářadí připevnit.
- **Maximální přípustné otáčky používaného nářadí musí odpovídat alespoň hodnotě maximálních otáček udávaných na elektrickém nářadí.** Příslušenství otáčející se rychlostí, která překračuje povolené otáčky, se může zlomit a odlétnout pryč.
- **Vnější průměr a tloušťka upínacího nástroje musí odpovídat rozměrovým údajům elektrického nářadí.** Nesprávně dimenzované upínací nástroje nelze řádně zakrýt ani kontrolovat.
- **Upínací nástroje se závitovou vložkou musí přesně pasovat na závit brusného vřetene.** U upínacích nástrojů montovaných pomocí příruby musí průměr otvoru upínacího nástroje pasovat na upínací průměr příruby. Upínací



nástroje, které nejsou na elektrickém nářadí přesně namontovány, se otáčejí nerovnoměrně, silně vibrují a mohou způsobit ztrátu kontroly.

- **Nepoužívejte poškozené upínací nástroje.** Před každým použitím upínacích nástrojů zkontrolujte u brusných kotoučů případné odštěpky a praskliny, u brusných talířů pak trhliny nebo známky nadměrného opotřebení, u drátěných kartáčů uvolněné a zlomené dráty. Upadne-li elektrické nářadí nebo upínací nástroj na zem, zkontrolujte, zda nedošlo k jejich poškození a případně použijte nepoškozený upínací nástroj. Jakmile upínací nástroj zkontrolujete a upnete, odstupte spolu s osobami nacházejícími se v blízkosti mimo úroveň otáčejícího se upínacího nástroje, přičemž přístroj ponechte běžet ve vysokých otáčkách po dobu 1 minuty. Poškozené upínací nástroje se během této zkušební doby obvykle zlomí.
- **Používejte osobní ochranné pomůcky.** V závislosti na prováděné práci používejte obličejový štít, ochranu zraku nebo ochranné brýle. Podle potřeby používejte protiprachovou masku, ochranu sluchu, rukavice nebo speciální zástěru chránící před drobnými částicemi vznikajícími při broušení materiálu. Oči je nutné chránit před odletujícími úlomky, které vznikají při různých aplikacích. Protiprachová maska nebo respirátor musí odfiltrovat prach vznikající při aplikaci. Při delší expozici vysoké úrovní hluku může dojít ke ztrátě sluchu.
- **Dbejte, aby se ostatní osoby nacházely v bezpečné vzdálenosti od pracovního prostoru.** Každá osoba vstupující do této pracovní oblasti musí nosit osobní ochranné pomůcky. Úlomky obrobku nebo zlomené upínací nástroje mohou odlétnout a způsobit zranění i mimo bezprostřední prostor prováděných prací.
- **Při práci držte zařízení pouze za izolované úchopné plochy, může-li dojít k tomu, že upínací nástroj zasáhne skrytá napěťová vedení nebo vlastní síťový kabel.** Při kontaktu s napěťovým vedením mohou být kovové součásti zařízení vystaveny elektrickému proudu, a může proto dojít k úrazu el. proudem.
- **Udržujte napájecí kabel v bezpečné vzdálenosti od rotujících upínacích nástrojů.** Pokud nad zařízením ztratíte kontrolu, může dojít k přerážnutí napájecího kabelu či jeho zaseknutí, přičemž se vaše ruka nebo paže ocitnou v rotujícím upínacím nástroji.
- **Elektrické nářadí nikdy neodkládejte, dokud se upínací nástroj zcela nezastaví.** Upínací rotující nástroj může přijít do styku s odkládací plochou, čímž můžete ztratit kontrolu nad elektrickým nářadím.
- **Elektrické nářadí neopouštějte běžet při přenášení.** Vaše oblečení se může při nahodilém kontaktu s rotujícím upínacím nástrojem zachytit, a upínací nástroj se tak může zaříznout do vašeho těla.
- **Pravidelně čistěte větrací otvory elektrického nářadí.** Ventilátor motoru vtahuje do krytu zařízení prach, což může vést k silnému hromadění kovového prachu a nebezpečí úrazu elektrickým proudem.
- **Nepoužívejte elektrické nářadí v blízkosti hořlavých materiálů.** Může dojít k zapálení materiálu jiskrami.
- **Nepoužívejte upínací nástroje vyžadující použití chladicích kapalin.** Při používání vody nebo jiných kapalných chladiv může dojít k úrazu elektrickým proudem.

## Další bezpečnostní pokyny pro všechny aplikace

### Zpětný ráz a příslušné bezpečnostní pokyny

Zpětný ráz je náhlá reakce na zaseknutí či zablokování rotujícího upínacího nástroje, jako je brusný kotouč, brusný talíř, drátěný kartáč atd. Zaseknutí či zablokování vede k náhlému zastavení rotujícího upínacího nástroje. Tím se elektrické nářadí nekontrolovaně urychlí proti směru otáčení upínacího nástroje v místě, kde došlo k zaseknutí nástroje. Například v případě zaseknutí nebo zablokování brusného kotouče v obrobku se může hrana brusného kotouče zajišťující do obrobku zachytit a zaseknout, čímž následně dojde k vylomení brusného kotouče nebo zpětnému rázu. Brusný kotouč pak pohybuje směrem k nebo od obsluhující osoby v závislosti na směru otáčení kotouče v místě zaseknutí. Tím může dojít také ke zlomení brusných kotoučů. Ke zpětnému rázu dochází v důsledku nesprávného nebo chybného použití elektrického nářadí. Zpětnému rázu lze předcházet vhodnými opatřeními, viz níže.

- a) **Elektrické nářadí řádně přidržujte a své tělo a paže uveďte do polohy, v níž zachytíte sílu zpětného rázu. Vždy používejte přidavnou rukojeť, je-li k dispozici, abyste nad zpětnými rázy či rekreačními momenty při rozběhu nářadí měli maximální kontrolu.** Obsluhující osoba může získat nad zpětným rázem či reakčními silami kontrolu na základě vhodných preventivních opatření.
- b) **Nikdy nesahejte rukama do blízkosti rotujícího upínacího nástroje.** Upínací nástroj může při zpětném rázu odskočit zpět přes ruku.
- c) **Udržujte své tělo mimo oblast, do níž se může dostat elektrické nářadí v případě zpětného rázu.** Při zpětném rázu je elektrické nářadí vymřšteno ve směru opačném k pohybu brusného kotouče v místě zaseknutí.
- d) **Budte obzvláště opatrní v místech rohů, ostrých hran apod. Zabraňte, aby upínací nástroje odskakovaly nebo uvázly v obrobku.** Rotující upínací nástroj má tendenci v místech rohů, ostrých hran nebo při odskakování uvíznout. Tím dojde ke ztrátě kontroly nebo zpětnému rázu.
- e) **Nepoužívejte řetězy ani ozubený pilový list.** U těchto upínacích nástrojů dochází často ke zpětnému rázu nebo ztrátě kontroly nad elektrickým nářadím.

### Zvláštní bezpečnostní opatření pro broušení a rozbrušování

- a) **Používejte výhradně brusné nástroje schválené pro vaše elektrické nářadí a kryty kotouče určené pro tyto brusné nástroje.** Brusné nástroje, které nejsou určeny pro toto elektrické nářadí, nemusí být dostatečně zakryty, a jsou proto nebezpečné.
- b) **Zalomené brusné kotouče se musí předem namontovat tak, aby jejich brusné plochy nepřečnívaly přes okraj ochranného krytu.** Nesprávně namontovaný brusný kotouč, vyčnívající přes okraj ochranného krytu, nelze zajistit dostatečnou ochranu.
- c) **Ochranný kryt musí být bezpečně připevněn k nářadí a musí být nastaven tak, aby bylo dosaženo maximální bezpečnosti, tj. z pohledu obsluhující osoby je odkryta co nejmenší část brusného kotouče.** Kryt pomáhá chránit obsluhující osobu před odletujícími

úlomky kotouče a před náhodným kontaktem s kotoučem.

- d) Brusné kotouče musí být používány pouze pro doporučené aplikace. Například: Nikdy neprovádějte broušení pomocí postranní plochy řezného kotouče.** Řezné kotouče jsou určeny k odstraňování materiálu pomocí hrany kotouče. Při bočním působení sil na tyto kotouče může dojít k jejich zlomení.
- e) Vždy používejte nepoškozené upínací příruby o správné velikosti a tvaru, který odpovídá zvolenému brusnému kotouči.** Správné příruby poskytují brusnému kotouči oporu, čímž omezují riziko zlomení brusného kotouče. Příruby pro řezné kotouče se mohou lišit od přírub pro jiné brusné kotouče.
- f) Nepoužívejte opotřebené kotouče z větších elektrických nářadí.** Kotouče určené pro větší elektronářadí nejsou konstruovány pro vyšší otáčky menšího nářadí, a může tak dojít k jejich zlomení.

## **Další specifické bezpečnostní pokyny pro rozbrušování**

- a) Vyhybejte se zablokování řezného kotouče nebo příliš vysokému přítlačnému tlaku.** Neprovádějte nadměrně hluboké řezy. Při přetížení řezného kotouče dochází ke zvýšení zatížení a náchylnosti ke kroucení nebo zaseknutí a souvisejícímu zpětnému rázu nebo zlomení brusného kotouče.
- b) Nezdržujte se v oblasti před a za rotujícím řezným kotoučem.** Pokud kotoučem přejíždíte v obrobku směrem od sebe, může v případě zpětného rázu dojít k vyvrstvení rotujícího kotouče z elektrického nástroje přímo na vás.
- c) Dojde-li k uvíznutí řezného kotouče, nebo pokud přerušíte práci, zařízení**

**vypněte a držte jej v klidu, dokud se kotouč nezastaví.** Nikdy se nepokoušejte vytáhnout z řezu ještě rotující řezný kotouč – může dojít ke zpětnému rázu. Zjistěte a odstraňte příčinu uvíznutí.

- d) Elektrické nářadí znovu nezapínejte, dokud se nachází v obrobku.** Nechte kotouč nejdříve dosáhnout plné rychlosti a teprve poté opatrně pokračujte v řezání. V opačném případě se může kotouč zaseknout, odskočit z obrobku nebo způsobit zpětný ráz.
- e) Desky nebo obrobky podepřete, abyste omezili riziko zpětného rázu kvůli uvízlému řeznému kotouči.** Velké obrobky mají tendenci se pod vlastní vahou prohýbat. Obrobek je nutné podepřít po obou stranách kotouče, a to jak v blízkosti řezného kotouče, tak i na okraji.
- f) Buďte zvláště opatrní při „vyřezávání kapes“ do stávajících stěn nebo jiných uzavřených prostor.** U zanořujícího se řezného kotouče může dojít k prořiznutí plynového nebo vodovodního potrubí, elektrického vedení nebo jiných objektů a souvisejícímu zpětnému rázu.

## **Další bezpečnostní pokyny pro práci s drátěnými kartáči**

### **Zvláštní bezpečnostní pokyny pro práci s drátěnými kartáči:**

- **Upozorňujeme, že u drátěných kartáčů dochází ke ztrátě kousků drátu i během běžného používání. Dráty příliš nezatěžujte přílišným přítlakem.** Odletující kousky drátů mohou snadno proniknout tenkým oblečením či pokožkou.
- **Je-li doporučeno používání ochranné masky, zabraňte dotyku ochranné masky a**

**drátěného kartáče.** Talířové a hrncové kartáče mohou pod přítlačným tlakem a v důsledku odstředivých sil zvětšit průměr.

## Další bezpečnostní informace

- Zapojte přístroj pouze do zásuvky s proudovým chráničem (diferenciální proudová ochrana) s reakčním proudem nepřesahující 30 mA.
- Napájecí kabel a prodlužovací kabel udržujte v bezpečné vzdálenosti od kotouče. Při poškození nebo proříznutí kabelu vytáhněte napájecí kabel ihned ze zásuvky. Před odpojením kabelu od sítě se jej nedotýkejte. Hrozí nebezpečí úrazu elektrickým proudem.
- Pokud je přípojovací kabel elektrického nástroje poškozen, musí se vyměnit za speciálně předem připravený přípojovací kabel, který lze získat od zákaznické servisní organizace.
- Používejte pouze brusné kotouče, jejichž otáčky (vytištěné na kotouči) dosahují alespoň hodnoty uvedené na typovém štítku přístroje.
- Před použitím brusný kotouč vizuálně zkontrolujte. Nepoužívejte poškozené nebo zdeformované brusné kotouče. Opotřebovaný brusný kotouč vyměňte.
- Upozorňujeme, že jiskry vznikající při broušení mohou představovat riziko – například mohou zasáhnout osoby nebo zapálit hořlavé látky.
- Při broušení, kartáčování a oddělování noste vždy ochranné brýle, ochranné rukavice, ochranu dýchacích cest a ochranu sluchu.
- Do prostoru mezi brusným kotoučem a chráničem proti jiskrák nebo do blízkosti ochranných krytů nikdy nezasahujte prsty. Hrozí nebezpečí zhmždění.

- Otáčející se součásti přístroje nelze z provozních důvodů zakrýt. Při práci proto postupujte obezřetně a obrobek dobře přidržujte, aby neskouzl, protože byste se tak mohli dotknout rukama brusného kotouče.
- Obrobek se při broušení zahřívá. Nedotýkejte se opracovaného místa, nechte jej nejdříve ochladit. Hrozí nebezpečí popálení. Používejte chladicí prostředek nebo podobný způsob zchlazení.
- S přístrojem nepracujete, cítíte-li se unaveni nebo jste pod vlivem alkoholu či léků. Práci vždy prokládejte pravidelnými přestávkami.
- Vypněte přístroj a vytáhněte síťovou zástrčku ze zásuvky v těchto případech:
  - uvolnění zablokovaného brusného nástroje
  - přípojovací kabel je poškozený nebo zamotaný
  - neobvyklé ruchy.

## ZBÝVAJÍCÍ RIZIKA

I když toto elektrické nářadí obsluhujete v souladu s předpisy, stále existují zbývající rizika. V souvislosti s technologií a konstrukcí tohoto elektrického nářadí se mohou vyskytovat následující rizika:

- a) Poškození plic, pokud se nenosí vhodná ochrana dýchacích cest.
- b) Poškození sluchu, pokud se nepoužívá vhodná ochrana sluchu.
- c) Újmy na zdraví v důsledku
  - dotyku brusných nástrojů na nezakrytých místech;
  - odmrštění součástí z obrobků nebo poškozených brusných kotoučů.
- d) Újmy na zdraví, k nimž dochází v důsledku vibrací ruky a paže při delším používání zařízení, nebo není-li zařízení správně vedeno a udržováno.



**Varování!** Toto elektrické nářadí vytváří během provozu elektromagnetické pole. Toto pole může za určitých okolností omezovat aktivní nebo pasivní lékařské implantáty. Pro snížení nebezpečí vážného nebo smrtelného zranění doporučujeme osobám s lékařskými implantáty před obsluhou stroje konzultovat implantát se svým lékařem a výrobcem.

## Pracovní pokyny



**Při výběru nářadí dbejte na to, aby jeho přípustné otáčky byly alespoň tak vysoké, jako je uvedený maximální počet otáček úhlové brusky. Při výběru kotouče dbejte na maximálně přípustný průměr a maximálně přípustnou flouštku. Při výběru kartáče dodržujte velikost závitu M14.**



### Hrubování



**Řezný kotouč nikdy nepoužívejte k hrubování !**



**Přístroj s hrubovacím kotoučem se smí provozovat pouze s namontovaným ochranným krytem.**

Pro hrubé broušení namontujte ochranný kryt (4), viz „Montáž/nastavení/demontáž ochranného krytu“.

Na obrobek vyvíjejte pouze mírný tlak. Posunujte nástrojem rovnoměrně tam a zpět. Nejlepšího výsledku dosáhnete při hrubování pod pracovním úhlem 30° až 40°.



### F Broušení s drátěným kartáčem



**Při výběru drátěného kartáče bezpodmínečně dbejte na dodržení přípustných otáček. Přípustné otáčky drátěného kartáče musí být alespoň tak vysoké, jak je hodnota uvedených maximálních otáček úhlové brusky.**



Noste ochranné brýle, dráty by se mohly uvolnit!

Vhodné pro hrubé odstranění rzi, čištění svarů a odstraňování nátěrů.

Přítlačte drátěný kartáč střední silou na opracovaný obrobek. Drátěný kartáč příliš nezatěžujte přílišným přitlakem.



### G Rozbrušování



**Hrubovací kotouče nikdy nepoužívejte k řezání !**



**Přístroj se smí s rozbrušovacím kotoučem provozovat pouze s namontovaným ochranným krytem (4) a nástavcem (4.1).**

Pro rozbrušování namontujte ochranný kryt (4) s nástavcem (4.1), viz „Montáž/nastavení/demontáž ochranného krytu“ a „Montáž/demontáž nástavce na ochranném krytu“.

Smí se používat pouze testované rozbrušovací kotouče vyztužené vláknitým materiálem.

V zásadě pracujte pouze s nízkou rychlostí posuvu. Na obrobek vyvíjejte pouze mírný tlak.

Vždy pracuje v protipohybu. Nedojde tak k nekontrolovanému vytlačení přístroje z řezu.

## **Skladování upínacího klíče**

Upínací klíč (8) lze uschovat v rukojeti (1), viz podrobný obrázek **A**.

## **Montáž**



### **Pozor! Nebezpečí poranění!**

- Dbejte na to, abyste měli dostatek místa pro práci a neohrozili ostatní osoby.
- Před uvedením do provozu musí být řádně namontovány všechny kryty a ochranná zařízení.
- Než začnete přístroj nastavovat, vytáhněte síťový kabel ze zásuvky.

## **Montáž rukojeti**



### **Přístroj smí být provozován pouze s namontovanou rukojetí.**

Našroubujte rukojeť (1) podle pracovního postupu na závit na přístroj. Podle druhu práce vyberte na přístroji závit pro rukojeť (2) vlevo nebo vpravo (viz obrázek **A**).

## **B Montáž a nastavení ochranného krytu / demontáž**

Ochranný kryt nastavte tak, aby odletující jiskry či uvolněné součásti nemohly zasáhnout uživatele ani kolemstojící osoby.

Ochranný kryt je nutné nastavit tak, aby odletující jiskry nezasáhly hořlavé součásti, včetně těch ležících kolem.

## **A Demontáž brusného kotouče:**

1. Stiskněte aretovací tlačítko vřetene(6).
2. Otáčejte upínacím vřetenem(11), dokud aretace vřetena neupevní upínací vřeteno. Aretovací tlačítko vřetene (6) držte dále stisknuté.
3. Povolte upínací matici (10) pomocí upínacího klíče (8). Aretovací tlačítko vřetene (6) můžete pusit.
4. Sejměte upínací matici (10) a upínací přírubu (9) a řezný/brusný kotouč/kartáč z upínacího vřetena (11).

## **B Montáž ochranného krytu:**

1. Nasadte ochranný kryt(4)na přístroj tak, aby otevřená strana ukazovala k přístroji.  
Vyhlobení na ochranném krytu musí zapadat do mřížky (12) na přístroji, je možná pouze jedna poloha.
2. Zatlačte páku pod ochranným krytem (4) směrem k přístroji a současně otočte ochranný kryt doleva.
3. Otočte ochranný kryt(4)do pracovní polohy. Uzavřená strana ochranného krytu musí vždy ukazovat směrem k obsluhující osobě.
4. Upravte polohu ochranného krytu, když během používání zjistíte, že ochranný kryt nechrání optimálně.

## **Demontáž ochranného krytu:**

1. Zatlačte páku pod ochranným krytem (4) a otočte ochranný kryt (4) doprava, dokud otevřená strana ochranného krytu neukazuje k přístroji.
2. Vyhlobení na ochranném krytu se musí shodovat s mřížkou na přístroji, poté můžete ochranný kryt (4) sejmout směrem nahoru.

## C Montáž/demontáž nástavce na ochranném krytu

### Montáž nástavce

1. Příp. sejměte kotouč pro lepší přístup, viz „Montáž/výměna kotouče“.
2. Nasadte nástavec (4.1) na ochranný kryt (4).
3. Nasuňte nástavec (4.1) na ochranný kryt (4), dokud slyšitelně nezaklapne.

### Demontáž nástavce

1. Příp. sejměte kotouč pro lepší přístup, viz „Montáž/výměna kotouče“.
2. Odblokujte nástavec (4.1) vysunutím západky (13) z ochranného krytu (4).
3. Odšroubujte nástavec (4.1) z ochranného krytu (4).

## D Montáž či výměna kotouče

1. Stiskněte startovací tlačítko vřetene (10).
2. Otočením upínacího vřetene (16) upevněte upínací vřeteno v aretaci vřetene. Aretovací tlačítko vřetene (10) držte dále stisknuté.
3. Povolte upínací matici (15) pomocí upínacího klíče (8). Aretovací tlačítko vřetene (6) uvolněte.
4. Nasadte požadovaný kotouč na upínací přírubu (A 9). Šítek na kotouči je vždy orientován směrem k přístroji.



**Pokud je na Vašem kotouči označen směr otáčení, dbejte během montáže na to, aby tento odpovídal směru chodu úhlové brusky. Tento je uveden na přístroji vedle aretovací tlačítka vřetene (6) (←).**



Dbejte na to, aby příruba (A 9) byla umístěna na přístroji

tak, aby výřezy v přírubě zapadaly do okraje přístroje. Upínací vřeteno (11) se musí také otáčet, když se točí příruba.

5. Opětovně nasadte upínací matici (10) na upínací vřeteno (11). Plochá strana upínací matice vždy ukazuje směrem k výměnnému nástroji, je-li tloušťka upnutí kotouče < 5 mm. Je-li tloušťka upnutí kotouče  $\geq$  5 mm, pak otočte upínací matici. Viz obrázek A .
6. Stiskněte aretovací tlačítko vřetene (6) a otočte upínací vřeteno (11) tak, aby bylo zafixováno v aretaci vřetene. Upínací matici opět utáhněte (10) pomocí upínacího klíče (13). Aretovací tlačítko vřetene (6) uvolněte.

## E Montáž/výměna drátěného kartáče

1. Stiskněte aretovací tlačítko vřetene (6).
2. Otočením upínacího vřetene (11) upevněte upínací vřeteno v aretaci vřetene. Aretovací tlačítko vřetene (6) držte dále stisknuté.
3. Povolte drátěný kartáč pomocí rozevřeného klíče (není součástí dodávky). Aretovací tlačítko vřetene (6) můžete pustit.
4. Nasadte požadovaný drátěný kartáč na upínací vřeteno.
5. Stiskněte aretovací tlačítko vřetene (6) a otočte drátěný kartáč na upínací vřeteno (11). Utáhněte drátěný kartáč rozevřeným klíčem. Aretovací tlačítko vřetene (6) můžete pustit.

## Obsluha



### Pozor! Nebezpečí poranění!

- Před jakoukoliv prací na přístroji vytáhněte síťovou zástrčku ze zásuvky.
- Používejte pouze výrobcem doporučené brusné kotouče a příslušenství. Při používání jiných upínacích nástrojů a jiného příslušenství může docházet k nebezpečí zranění.
- Používejte pouze příslušenství, které obsahuje informace o výrobcí, typu vazby, rozměru a přípustném počtu otáček.
- Používejte pouze příslušenství, jehož vytištěné otáčky jsou minimálně tak vysoké, jak jsou uvedeny na typovém štítku přístroje.
- Nepoužívejte odštipnuté, popraskané nebo jinak poškozené kotouče.
- Přístroj nikdy neprovozujte bez ochranných zařízení.
- Desky nebo obrobky podepřete, abyste zabránili riziku zpětného rázu v důsledku uvízlého rezného kotouče. Velké obrobky se pod vlastní hmotností mohou prohýbat. Obrobek je nutné podepřít po obou stranách kotouče, a to jak v blízkosti rezného kotouče, tak i na okraji.



### Je-li přístroj v provozu, nedotýkejte se rukama brusného kotouče. Hrozí nebezpečí poranění.



#### Upozornění k výměně:

- Přístroj nikdy neprovozujte bez ochranných zařízení.
- Ujistěte se, zda se počet otáček, uvedený na nástroji, rovná nebo

je větší než je domezovací počet otáček přístroje.

- Ujistěte se, zda jsou rozměry nástroje vhodné pro přístroj.
- Používejte pouze kotouče v bezvadném stavu (zvuková zkouška: při úderu plastovým kladivkem se ozve jasný zvuk).
- Při montování brusného kotouče nezvětšujte montážní otvor jeho dodatečným dovyvrtáváním.
- Nepoužívejte samostatné redukční zdiřky ani adaptéry pro přizpůsobení brusných kotoučů s větším otvorem.
- Nepoužívejte pilové kotouče.
- Pro upnutí brusných nástrojů lze používat pouze dodávané upínací přírubby. Vložky mezi upínací přírubou a brusnými nástroji musí sestávat z elastických materiálů, například z pryže, měkké lepenky apod.
- Po výměně nástroje přístroj opět kompletně smontujte.



Vypněte přístroj a vytáhněte síťovou zástrčku ze zásuvky. Nechte přístroj vychladnout.



K zabránění pořezání noste při výměně nástroje ochranné rukavice.



Upínací matice nesmí být příliš dotažena, aby nedošlo ke zlomení kotouče a matice.

## Zapnutí a vypnutí



Ujistěte se, zda se napětí síťové přípojky shoduje s údaji na typovém štítku na přístroji.





Připojte zařízení k síťovému napětí.

1. K zapnutí posuňte vypínač (3) dopředu směrem k přístroji.
2. K vypnutí pusťte zapínač/vypínač. Přístroj se vypne.

Po zapnutí vyčkejte, než přístroj dosáhne maximálních otáček. Teprve poté začnete s prací.



**Po vypnutí přístroje nástroj ještě dobíhá. Hrozí nebezpečí poranění.**

### Zkušební chod:

Před první prací a po každé výměně nástroje proveďte zkušební chod bez zatížení. Přístroj okamžitě vypněte, jakmile se nástroj netočí rovnoměrně, dojde ke značným vibracím nebo je slyšet abnormální hluk.

### Nepřetržitý chod

1. Zapněte přístroj.  
**Zapnutí nepřetržitého chodu:**
2. V zapnutém stavu stiskněte přední část zapínače/vypínače (3) směrem k přístroji. Zapínač/vypínač zaskočí.  
**Vypnutí nepřetržitého chodu:**
3. Krátce stiskněte zadní část zapínače/vypínače (3). Zapínač/vypínač přeskočí zpět do výchozí polohy. Přístroj se vypne.

## Čištění a údržba



Před jakýmkoli nastavením, údržbou nebo opravou vytáhněte napájecí kabel.



**Práce, které nejsou popsány v tomto návodu k obsluze, přenechte odbornému servisu. Používejte pouze ori-**

**ginální díly. Před jakoukoliv údržbou nebo čištěním nechte přístroj vychladnout. Hrozí nebezpečí popálení!**

Před každým použitím přístroje zkontrolujte případné zjevné vady, jako jsou uvolněné, opotřebené nebo poškozené součásti, a také správné usazení šroubů nebo jiných součástí. Zvláštní pozornost věnujte kontrole brusného kotouče. Poškozené díly vyměňte.

### Čištění



Nepoužívejte čisticí prostředky ani rozpouštědla. Chemické látky mohou poškodit plastové části přístroje. Přístroj nikdy nečistěte pod tekoucí vodou.

- Spotřebič řádně vyčistěte po každém použití.
- Vyčistěte větrací otvory a povrch přístroje měkkým kartáčkem, štětcem nebo hadříkem.

### Skladování

- Přístroj uchovávejte na suchém místě chráněném proti prachu, a mimo dosah dětí.
- Brusné kotouče je nutné skladovat v suchu a ve vzpřímené poloze a nesmí se stohovat.

## Likvidace/ochrana životního prostředí

Přístroj, příslušenství a obal zavezte k ekologické likvidaci.



Elektrické nástroje nepatří do domácího odpadu. Symbol přeškrtnuté popelnice znamená, že tento produkt se nesmí na konci své životnosti likvidovat s domovním odpadem.

Směrnice 2012/19/EU o odpadních elektrických a elektronických zařízeních (OEEZ): Spotřebitelé jsou ze zákona povinni recyklovat elektrická a elektronická zařízení na konci jejich životnosti způsobem šetrným k životnímu prostředí. Tímto způsobem je zajištěna recyklace šetrná k životnímu prostředí a šetřící zdroje.

V závislosti na tom, jak je vše implementováno ve vnitrostátním právu, máte následující možnosti:

- vrátit v prodejně,
- odevzdat na oficiálním sběrném místě,
- zaslat zpět výrobci/distributorovi.

Tento stav se netýká příslušenství starých přístrojů a pomocných prostředků bez elektrických součástí.

## Náhradní díly / Příslušenství

### Náhradní díly a příslušenství obdržíte na stránkách [www.grizzlytools.shop](http://www.grizzlytools.shop)

Pokud máte problémy při objednávání, použijte kontaktní formulář. V případě dalších dotazů se obraťte na servisní středisko „Service-Center“ (viz strana 125)

1	rukojeť	91106058
4	ochranný kryt	91110298
5	brusný kotouč	30211117
8	upínací klíč	91105183
9	upínací příruba	91103219
10	upínací matice	
	Hrncový kartáč, zvlněný drát	91103213
	Splétaný drát	91103214

## Hledání chyb



Pozor! Nebezpečí úrazu elektrickým proudem! Před prováděním veškerých prací na přístroji vytahněte zástrčku ze sítě!

Problém	Možná příčina	Odstranění chyb
Zařízení se nerozběhne	Chybí síťové napětí. Zareagovala domovní pojistka	Zkontrolujte elektrickou zástrčku, napájecí kabel, vedení, síťovou zásuvku, popř. nechte domovní pojistku opravit kvalifikovaným elektrikářem
	Zapínač/vypínač (3) je vadný Závada motoru	Oprava prostřednictvím zákaznického servisu
Brusný nástroj se nepohybuje, přestože motor běží	Matice brusného kotouče je uvolněná	Dotáhněte matici brusného kotouče (viz část „Montáž či výměna kotouče“)
	Obrobek, zbytky obrobku nebo zbytky brusného nástroje blokuje pohon	Odstraňte blokuující předměty
Motor se zpomalí a zastaví	Přístroj je přetížen obrobkem	Snižte tlak vyvíjený na brusný nástroj
		Obrobek je nevhodný
Běh brusného pásu je neokrouhlý, ozývají se abnormální ruchy	Matice brusného kotouče je uvolněná	Dotáhněte matici brusného kotouče (viz část „Montáž či výměna kotouče“)
	Vadný brusný kotouč	Výměna brusného kotouče

## Záruka

Vážení zákazníci,

Na tento přístroj poskytujeme 3letou záruku od data zakoupení.

V případě závady tohoto výrobku vám vůči prodejci výrobku přináležejí zákonná práva. Tato zákonná práva nejsou omezena naší následovně uvedenou zárukou.

### Záruční podmínky

Záruční doba začíná běžet ode dne nákupu. Uschovejte si, prosím, originál účtenky pro pozdější použití. Tento dokument budete potřebovat jako doklad o koupi.

Zjistíte-li během tří let od data koupě u tohoto výrobku materiálovou nebo výrobní vadu, bude výrobek námi, podle našeho výběru, bezplatně opraven nebo nahrazen. Tato záruční oprava předpokládá, že během 3leté lhůty předložíte poškozený přístroj s dokladem o koupi (pokladní stvrženka) a písemně krátce popíšete, v čem spočívá závada a kdy k ní došlo.

Bude-li závada kryta naší zárukou, získáte zpět opravený nebo nový výrobek. Opravou nebo výměnou výrobku nezačíná záruční doba běžet od začátku.

### Záruční doba a zákonné nároky na odstranění vady

Záruční doba se neprodlužuje poskytnutím záruky. Toto platí i pro nahrazené a opravené díly. Již při koupi zjištěné závady a nedostatky musíte nahlásit okamžitě po vybalení výrobku. Po uplynutí záruční doby musíte uhradit náklady za provedené opravy.

### Rozsah záruky

Přístroj byl precizně vyroben podle přísných jakostních směrnic a před dodáním byl svědomitě zkontrolován.

Záruční oprava se vztahuje na materiálové nebo výrobní vady. Tato záruka se netýká dílů výrobku, které jsou vystaveny normálnímu opořebení, a lze je považovat za spotřební materiál (např. brusný kotouč, upínací příruba), nebo poškození křehkých dílů (např. spínače).

Tato záruka neplatí, je-li výrobek poškozen z důvodu neodborného používání, nebo pokud u něj nebyla prováděna údržba. Pro odborné používání výrobku musí být přesně dodržovány všechny pokyny uvedené v návodu k obsluze. Bezpodmínečně je třeba zabránit používání a manipulacím s výrobkem, které nejsou v návodu k obsluze doporučeny, nebo je před nimi varováno. Výrobek je určen jen pro soukromé účely a ne pro komerční využití. Záruka zaniká v případě zneužívání a neodborné manipulace, používání nadměrné síly a při zásazích, které nebyly provedeny naším autorizovaným servisem.

### Postup v případě uplatňování záruky

Pro zajištění rychlého zpracování vaší žádosti, prosím, postupujte podle následujících pokynů:

- Na důkaz, že jste výrobek zakoupili, mějte pro jakékoli případné dotazy připravenou pokladní stvrženku a číslo výrobku (IAN 409154\_2207).
- Číslo výrobku je uvedeno na typovém štítku.
- Pokud by došlo k funkční poruše nebo jiným závadám, nejdříve **telefonicky** nebo **e-mailem** kontaktujte níže uvedené servisní oddělení. Pak získáte další informace o vyřízení vaší reklamace.
- Výrobek označený jako vadný můžete po domluvě s naším zákaznickým servisem, s připojením dokladu o koupi (pokladní stvrženky) a po uvedení, v čem závada spočívá a kdy k ní došlo,

přeposlat bez platby poštovného na vám sdělenou adresu příslušného servisu. Aby bylo zabráněno problémům s přijetím a dodatečnými náklady, bezpodmínečně použijte jen tu adresu, která vám bude sdělena. Zajistěte, aby zásilka nebyla odeslána nevyplaceně jako nadměrné zboží, expres nebo jiný, zvláštní druh zásilky. Přístroj zašlete včetně všech částí příslušenství dodaných při zakoupení a zajistěte dostatečně bezpečný přepravní obal.

## Opravná

Opravy, **kteře nespadařj do záruky**, můžete nechat udělat v našem servisu oproti zúčtování. Rádi vám připravíme předběžný odhad nákladů.

Můžeme zpracovávat jen ty přístroje, které byly dostatečně zabalené a odeslány vyplaceně.

**Pozor:** Prosím, přístroj zašlete našemu autorizovanému servisu vyčištěný a s upozorněním na závadu.

Nepřijmeme přístroje zaslané nevyplaceně jako nadměrné zboží, expres nebo jiný, zvláštní druh zásilky.

Likvidaci vašich poškozených zaslaných přístrojů provedeme bezplatně.

## Service-Center



**Servis Česko**

Tel.: 800143873

E-Mail: grizzly@lidl.cz

IAN 409154\_2207

## Dovozce

Prosím, respektujte, že následující adresa není adresou servisu. Nejdříve kontaktujte shora uvedené servisní středisko.

## Grizzly Tools GmbH & Co. KG

Stockstädter Straße 20

63762 Großostheim

Německo

[www.grizzlytools.de](http://www.grizzlytools.de)

## Obsah

<b>Úvod.....</b>	<b>126</b>	<b>Montáž .....</b>	<b>136</b>
<b>Použitie.....</b>	<b>127</b>	Montáž držadla.....	137
<b>Všeobecný popis.....</b>	<b>127</b>	Ochranný kryt montáž/nastavenie/ demontáž.....	137
Objem dodávky.....	127	Montáž/demontáž nadstavca na ochranný kryt.....	137
Popis funkcie .....	127	Kotúč montáž/výmena.....	138
Prehľad .....	127	Montáž/výmena drôtenej kefy .....	138
<b>Technické údaje.....</b>	<b>127</b>	<b>Obsluha.....</b>	<b>138</b>
<b>Bezpečnostné pokyny .....</b>	<b>128</b>	Zapnutie a vypnutie.....	139
Symbole a grafické znaky .....	128	Trvalá prevádzka .....	140
Všeobecné bezpečnostné pokyny pre elektrické nástroje.....	129	<b>Čistenie a údržba .....</b>	<b>140</b>
Bezpečnostné pokyny pre všetky použitia .....	131	Čistenie .....	140
<b>Ďalšie bezpečnostné pokyny pre všetky použitia .....</b>	<b>132</b>	<b>Uskladnenie.....</b>	<b>140</b>
Spätný náraz a príslušné bezpečnostné pokyny .....	132	<b>Odstránenie a ochrana životného prostredia .....</b>	<b>140</b>
Dôležité bezpečnostné pokyny pre brúsenie a rozbrusovanie.....	133	<b>Zisťovanie závad .....</b>	<b>141</b>
Ďalšie bezpečnostné pokyny pre rozbrusovanie.....	133	<b>Náhradné diely/Príslušenstvo ..</b>	<b>141</b>
Ďalšie bezpečnostné pokyny pre práce s drôtenými kefami .....	134	<b>Záruka .....</b>	<b>142</b>
Ďalšie bezpečnostné pokyny .....	134	<b>Servisná oprava .....</b>	<b>143</b>
Zvyškové riziká.....	135	<b>Service-Center .....</b>	<b>143</b>
<b>Pokyny pre prácu .....</b>	<b>135</b>	<b>Dovozca.....</b>	<b>143</b>
Hrubovanie .....	136	<b>Preklad originálneho prehlásenia o zhode CE.....</b>	<b>330</b>
Brúsenie s drôtenou kefou .....	136	<b>Rozvinuté náčrtky .....</b>	<b>341</b>
Rozbrusovanie .....	136		
Uloženie upínacieho kľúča .....	136		

## Úvod

Gratuluje Vám k zakúpeniu Vášho nového prístroja. Tým ste sa rozhodli pre kvalitný produkt. Tento prístroj bol počas výroby testovaný na kvalitu a podrobený výstupnej kontrole. Tým je zabezpečená funkčnosť vášho prístroja.



Návod na obsluhu je súčasťou tohto produktu. Obsahuje dôležité upozornenia ohľadom bezpečnosti, obsluhy a likvidácie. Pred používaním produktu sa oboznáňte so všetkými pokynmi pre obsluhu a bezpečnosť. Používajte produkt len predpísaným spôsobom a len v uvedených oblastiach použitia.

Návod na obsluhu uschovajte a v prípade odovzdania produktu tretím osobám odovzdajte aj všetky podklady.

## Použitie

Uhlová brúska je prístroj na delenie, brúsenie, obrábanie na hrubo a leštenie kovov, betónu alebo dlaždíc bez použitia vody. Prístroj je na používanie opatrený drôtenou kefou.

Pre všetky ostatné použitia (napr. brúsenie s nevhodnými brúsnymi nástrojmi, brúsenie s chladiacou kvapalinou, brúsenie alebo delenie materiálov ohrozujúcich zdravie ako azbest) zariadenie nie je určené.

Zariadenie je určené pre domácich majstrov. Nie je konštruované pre trvalú priemyselnú prevádzku.

Zariadenie je určené pre dospelých. Mladší nad 16 rokov môžu zariadenie používať len pod dohľadom.

Výrobca neručí za škody, ktoré vzniknú iným používaním než podľa určenia alebo nesprávnou obsluhou.

## Všeobecný popis

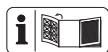

Obrázky nájdete na prednej a zadnej výklopnej strane..

## Objem dodávky

Vybaľte nástroj a skontrolujte, či je kompletný. Baliaci materiál zlikvidujte podľa predpisov.

- zariadenie
- držadlo
- ochranný kryt
- upínací kľúč
- návod na obsluhu



**Žiadny rozbrusovací/hrubovací/brúsný kotúč/drôtená kefa nie sú súčasťou dodávky. Pre príslušenstvo zohľadnite, prosím, kapitolu „Náhradné diely/príslušenstvo“.**

## Popis funkcie

Uhlová brúska je vhodná na delenie, brúsenie, obrábanie na hrubo a kefovanie kovov. Pre každé použitie sú vždy určené špeciálne kotúče. Dodržiavajte pokyny výrobcu kotúčov.

Funkcia jednotlivých prvkov obsluhy je uvedená v nasledujúcich popisoch.

## Prehľad

- 1 držadlo
- 2 závit držadla
- 3 vypínač zap/vyp
- 4 ochranný kryt
- 4.1 Nadstavec, ochranný kryt
- 5 Brúsný kotúč
- 6 aretačné tlačidlo vretena
- 7 sieťová zástrčka
- 8 upínací kľúč



9 upínacia prírubica



10 upínacia matica



11 upínacie vreteno



12 raster



13 Západka

## Technické údaje

### Uhlová Brúska ..... PWS 115 B2

Menovité vstupné napätie

(U) ..... 230 V~ (striedavý prúd), 50 Hz

Príkion (P)..... 750 W

Počet otáčok vo

voľnobehu (n)..... 12000 min<sup>-1</sup>

Rozbrusovacie/hrubovacie/brúsne kotúče  
 Vonkajší priemer ..... max. Ø 115 mm  
 Otvor ..... 22,23 mm  
 Hrúbka ..... max. 6 mm  
 Závít vretena ..... M14  
 Dĺžka závitu ..... max. 12 mm  
 Ochranná trieda ..... □ II  
 Druh ochrany ..... IPX0  
 Hladina akustického tlaku  
 ( $L_{pA}$ ) ..... 89 dB;  $K_{pA} = 3$  dB  
 Hladina akustického výkonu ( $L_{WA}$ )  
 nameraná ..... 100 dB;  $K_{WA} = 3$  dB  
 Hodnota kmitania ( $a_h$ )  
 Držadlo prístroja  
 ..... 7,855 m/s<sup>2</sup>;  $K = 1,5$  m/s<sup>2</sup>  
 Držadlo ..... 7,380 m/s<sup>2</sup>;  $K = 1,5$  m/s<sup>2</sup>

Pri hodnotách kmitania ide o maximálne hodnoty. Skutočné hodnoty kmitania sa môžu meniť v závislosti na použitom príslušenstve.

Hodnoty kmitania sú ďalej ovplyvnené zaobchádzaním používateľa.

Hodnoty hluku a vibrácií boli stanovené podľa noriem a ustanovení uvedených vo vyhlásení o zhode.

Uvedená hodnota emisií vibrácií sa merala podľa normovaného skúšobného postupu a môže sa použiť pre vzájomné porovnanie elektrického náradia.

Uvedená hodnota emisií vibrácií sa môže tiež použiť pre odhad počiatočného pozastavenia.



### Výstraha:

Hodnota emisií vibrácií sa môže odlišovať od skutočnej hodnoty pri používaní elektrického náradia v závislosti od druhu a spôsobu jeho používania. Zaťaženie spôsobené vibráciami sa pokúste udržať tak malé, ako je to možné. Príkladné

opatrenia na zníženie zaťaženia vibráciami je nosenie rukavíc pri používaní nástroja a obmedzenie pracovného času. Pritom sa zohľadnia všetky podiely cyklu prevádzky (napríklad časy, kedy je elektrické zariadenie vypnuté a také, kedy je zapnuté, ale bez zaťaženia).

## Bezpečnostné pokyny



**POZOR!** Pri používaní elektrických prístrojov treba kvôli ochrane proti zásahu elektrickým prúdom, nebezpečenstvu poranenia a požiaru dodržiavať nasledovné zásadné bezpečnostné opatrenia.

Predtým než začnete používať toto elektrické zariadenie, prečítajte si všetky tieto pokyny a bezpečnostné pokyny si dobre uschovajte.

## Symbols a grafické znaky

### Symbols na prístroji:



Pozor!



Ohrozenie otáčajúcim náradím!  
Nesiahaj rukami



Pozor! Nebezpečenstvo úrazu elektrickým prúdom! Pred začatím akýchkoľvek prác na prístroji vyťahujte sieťovú zástrčku



Prečítajte si návod na obsluhu!



Noste ochranu očí



Noste sluchu



Noste ochranu dýchania





Nebezpečenstvo porezania! Nosenie ochranných rukavíc



Ochranná trieda II (Dvojitá izolácia)



Elektrické prístroje nepatria do domového odpadu

## Symbody v návode:



**Výstražné značky s údajmi pre zabránenie škodám na zdraví alebo vecným škodám.**



Príkazové značky s údajmi pre prevenciu škôd.



Vytiahnuť sieťovú zástrčku.



Batériové články



Informačné značky s informáciami pre lepšie zaobchádzanie s nástrojom.

## Všeobecné bezpečnostné pokyny pre elektrické nástroje



**VAROVANIE! Prečítajte si všetky bezpečnostné pokyny a nariadenia.** Zanedbanie dodržiavania bezpečnostných pokynov a nariadení môže zapríčiniť zásah elektrickým prúdom, požiar a/alebo ťažké poranenia.

## Všetky bezpečnostné pokyny a nariadenia si uschovajte pre budúcnosť.

Pojem „elektrický nástroj“ použitý v bezpečnostných pokynoch sa vzťahuje na elektrické nástroje napájané zo siete (so

sieťovým káblom) a na elektrické nástroje napájané z akumulátora (bez sieťového kábla).

## Bezpečnosť pracoviska:

- **Udržujte svoj pracovný úsek čistý a dobre osvetlený.** Neporiadok alebo neosvetlené pracovné oblasti môžu viesť k nehodám.
- **Nepracujte s elektrickým nástrojom v okolí ohrozenom výbuchom, v ktorom sa nachádzajú horľavé tekutiny, plyny alebo prachy.** Elektrické stroje vytvárajú iskry, ktoré môžu zapáliť prach alebo pary.
- **Behom používania elektrického nástroja udržiavajte deti a iné osoby vzdialene od seba.** Pri nepozornosti môžete stratiť kontrolu nad nástrojom.

## Elektrická bezpečnosť:

- **Prípojná zástrčka elektrického nástroja sa musí hodiť do zásuvky. Zástrčka sa nesmie žiadnym spôsobom zmeniť. Nepoužívajte žiadne adaptérové zástrčky v spojení s elektrickými nástrojmi s ochranným uzemnením.** Nezmenené zástrčky a zásuvky znižujú riziko elektrického úderu.
- **Vyvarujte sa telesnému kontaktu s uzemnenými povrchmi ako sú rúry, vyhrievacie telesá, sporáky a chladničky.** Existuje zvýšené riziko skrz elektrický úder, keď je Vaše telo uzemnené.
- **Nevystavujte elektrický nástroj dažďu alebo mokrosti.** Vniknutie vody do elektrického nástroja zvyšuje riziko elektrického úderu.
- **Nepoužívajte kábel na iný účel, ako je nosenie alebo zavesenie elektrického nástroja alebo vytiahnutie zástrčky zo zásuvky. Udržujte kábel vzdialene od horúčavy, od oleja, od ostrých hrán alebo od pohybujúcich sa častí nástrojov.**

Poškodené alebo zamotané káble zvyšujú riziko elektrického úderu.

- **Keď pracujete s elektrickým nástrojom pod šírým nebom, potom používajte iba predlžovacie káble, ktoré sú vhodné aj pre vonkajšiu oblasť.** Použitie predlžovacieho kábla vhodného pre vonkajšiu oblasť, znižuje riziko elektrického úderu.
- **Keď nie je možné zabrániť prevádzke elektrického náradia vo vlhkom prostredí, použite prúdový chránič.** Použitie prúdového chrániča znižuje riziko zásahu elektrickým prúdom.

### Bezpečnosť osôb:

- **Buďte pozorní, dbajte na to, čo robíte a pusťte sa s elektrickým nástrojom rozumne do práce.** Nepoužívajte elektrický nástroj, keď ste unavení alebo pod vplyvom drog, alkoholu alebo liekov. Jediný okamžik nepozornosti pri používaní elektrického nástroja môže viesť k vážnym poraneniam.
- **Noste osobný ochranný výstroj a vždy ochranné okuliare.** Nosenie osobného ochranného výstroja, ako je protišmyková obuv, ochranná prilba a ochrana sluchu, znižuje riziko poranenia.
- **Vyvarujte sa nezámernému uvedeniu do prevádzky.** Presvedčte sa o tom, že je elektrický nástroj vypnutý predtým, než ho pripojíte na napájanie elektrickým prúdom, než ho zdvihnete alebo nesiete. Keď pri nosení elektrického nástroja držíte prst na spínači alebo keď tento nástroj v zapnutom stave pripojíte na napájanie elektrickým prúdom, potom toto môže viesť k nehodám.
- **Odstráňte nastavovacie náradie alebo skrutkovače predtým, než zapnete elektrický nástroj.** Náradie alebo kľúč, ktorý sa nachádza v otáčajúcej sa časti nástroja, môže viesť k poraneniam.

- **Vyvarujte sa abnormálnemu držaniu tela. Postarajte sa o bezpečný postoj a udržiavajte vždy rovnováhu.** Týmto môžete pri neočakávaných situáciách lepšie kontrolovať elektrický nástroj.
- **Noste vhodný odev. Nenoste žiadne voľné oblečenie alebo šperky. Udržujte vlasy, odev a rukavice vzdialene od pohybujúcich sa častí.** Voľné oblečenie, šperky alebo dlhé vlasy môžu byť zachytené pohybujúcimi sa časťami.
- **Ak sa inštalujú zariadenia na odsávanie prachu a záchytné zariadenia, presvedčte sa, či sú pripojené a či sa správne používajú.** Používanie odsávania prachu môže znížiť ohrozenia prachom.

### Používanie a ošetrovanie elektrického nástroja:

- **Nepreťažujte tento nástroj. Použite pre svoju prácu elektrické náradie, určené pre tento účel.** S vhodným elektrickým nástrojom pracujete v udanom výkonovom rozsahu lepšie a bezpečnejšie.
- **Nepoužívajte žiadne elektrické náradie, ktorého spínač je defektný.** Elektrické náradie, ktoré sa už nedá za- alebo vypnúť, je nebezpečné a musí byť opravené.
- **Vytiahnite zástrčku zo zásuvky predtým, než vykonáte nastavovania na nástroji, než vymeníte časti príslušenstva alebo než nástroj odložíte.** Toto preventívne bezpečnostné opatrenie zabráni neúmyselnému štartu elektrického nástroja.
- **Uložte nepoužívanú elektrický nástroj mimo dosahu detí.** Neprenehávejte používanie tejto píly osobám, ktoré nie sú oboznámené s týmto nástrojom alebo tieto pokyny nečítali. Elektrické nástroje sú nebezpečné, keď ich používajú neskusené osoby.
- **Starostlivo ošetrojte tento elektrický nástroj.** Kontrolujte, či pohyblivé diely bezchybne fungujú a neviaznu, či sú časti

zlomené alebo natoľko poškodené, že je funkcia elektrického nástroja narušená.

**Nechajte poškodené časti pred použitím nástroja opraviť.** Príčiny mnohých nehôd spočívajú v zle udržiavaných elektrických nástrojoch.

- **Udržujte rezné nástroje ostré a čisté.** Starostlivo ošetrované rezné nástroje s ostrými reznými hranami sa menej zaseknú a lepšie sa vedú.
- **Používajte tento elektrický nástroj, jeho príslušenstvo, vložné nástroje atď. v súlade s týmito inštrukciami.** Zohľadnite pritom pracovné podmienky a činnosť, ktorá sa má vykonávať. Používanie elektrického nástroja pre iné účely, než pre ktoré je určený, môže viesť k nebezpečným situáciám.

### Servis:

- **Svoje elektrické náradie nechajte opraviť iba kvalifikovaným odborným personálom a iba pomocou originálnych náhradných dielov.** Týmto sa zaistí to, že bezpečnosť elektrického náradia zostane zachovaná.

### Bezpečnostné pokyny pre všetky použitia

#### Spoločné bezpečnostné pokyny pre brúsenie, práce s drôtenými kefami a rozbrusovanie:

- **Toto elektrické náradie nie je vhodné na brúsenie brúsnym papierom a leštenie.** Použitia, pre ktoré elektrické náradie nie je určené, môžu spôsobiť ohrozenia a úrazy.
- **Nepoužívajte žiadne príslušenstvo, ktoré nebolo výrobcom pre toto elektrické náradie zvlášť určené a odporučené.** Pokiaľ len upevníte príslušenstvo na vaše elektrické náradie, nezaručuje to ešte bezpečné používanie.
- **Dovolené otáčky použitého nástroja musia byť minimálne tak vysoké, ako sú na elektrickom náradí uvedené maximálne otáčky.** Príslušenstvo, ktoré sa rýchlejšie otáča ako je dovolené, môže sa rozlomiť a lietať dookola.
- **Vonkajší priemer a hrúbka použitého nástroja musia odpovedať údajom vášho elektrického náradia.** Nesprávne dimenzované elektrické náradie nie je možné dostatočne zakryť alebo kontrolovať.
- **Závit závitovej časti nástrojov sa musí presne zhodovať so závitom vretena.** V prípade použitých nástrojov, ktoré sa upevňujú pomocou príruby, musí sa priemer otvoru nástroja zhodovať s priemerom upínacej príruby. Použité nástroje, ktoré nie sú presne uchytené na elektrickom náradí, sa nepravidelné otáčajú, veľmi vibrujú a môže sa nad nimi stratiť kontrola.
- **Nepoužívajte poškodené elektrické náradie.** Pred každým použitím elektrického náradia skontrolujte brúsne kotúče na odlupovanie a trhliny, brúsne tanieri na trhliny, oter alebo silne opotrebovanie, drôtené kefy na uvoľnené alebo zlomené drôty. Ak elektrické náradie alebo použitý nástroj spadnú, skontrolujte, či sú poškodené alebo použite nepoškodený nástroj. Ak ste elektrické náradie skontrolovali a použili, zdržujte sa a v blízkosti sa nachádzajúce osoby

mimo rovnu otáčajúceho sa nástroja a zariadenie nechajte otáčať sa minimálne 1 minútu na najvyšších otáčkach. Poškodené nástroje sa väčšinou zlomia počas tejto skúšky.

- **Noste osobné ochranné prostriedky. Podľa použitia noste úplnú ochranu tváre, ochranu zraku alebo ochranné okuliare. Pokiaľ je to potrebné, noste protiprachovú masku, ochranu sluchu, ochranné rukavice alebo špeciálnu zásteru, ktoré vás chránia pred malými časticami brúsenia a materiálu.** Oči sa majú chrániť pred okolo letiacimi cudzími časticami, ktoré vznikajú pri rôznom použití. Protiprachová maska alebo ochranná dýchacia maska musia počas používania stále filtrovať vzniknutý prach. Keď ste dlhodobo vystavený silnému hluku, môže nastať strata sluchu.
- **Ak sa v blízkosti zdržujú iné osoby, dávajte pozor na bezpečnú vzdialenosť k vášmu pracovisku.** Každý kto vstúpi na pracovisko, musí nosiť osobné ochranné pomôcky. Úlomky nástroja alebo zlomené nástroje môžu odletieť a spôsobiť úrazy tiež mimo skutočného pracoviska.
- **Elektrické náradie držte len na izolovaných držadlách, keď vykonávate práce, pri ktorých použitý nástroj sa môže dostať do styku s elektrickým vedením alebo vlastnou sieťovou šnúrou.** Dotyk na elektrické vedenie pod napätím môže spojiť s napätím tiež kovové časti náradia a tak môže nastať úraz elektrickým prúdom.
- **Sieťový kábel nesmie byť v blízkosti otáčajúceho sa elektrického náradia.** Ak stratíte kontrolu nad zariadením, môže sa sieťový kábel pretrhnúť alebo zachytiť a vaše ruky alebo rameno sa dostane do otáčajúceho sa nástroja.
- **Elektrické náradie nikdy neodkladajte, pokiaľ sa použitý nástroj úplne nezastaví.**

Otáčajúci použitý nástroj sa môže dostať do kontaktu s odkladacou plochou, tak môžete nad ním stratiť kontrolu.

- **Nenechávajúte elektrické náradie v prevádzke, pokiaľ ho prenášate.** Váš odev môže byť zachytený náhodným kontaktom s otáčajúcim sa nástrojom a nástroj sa môže zavŕtať do vášho tela.
- **Pravidelne čistíte vetracie otvory vášho elektrického náradia.** Ventilátor motora nasáva prach a hrubý nános kovového prachu môže spôsobiť elektrické ohrozenie.
- **Elektrické náradie nepoužívajte v blízkosti horľavých materiálov.** Iskry môžu zapáliť tento materiál.
- **Nepoužívajte nástroje, pre ktoré sú potrebné kvapalné chladiace prostriedky.** Použitie vody alebo iných kvapalných chladiacich prostriedkov môže spôsobiť elektrický úraz.

## Ďalšie bezpečnostné pokyny pre všetky použitia

### Spätný náraz a príslušné bezpečnostné pokyny

Spätný úder je náhla reakcia v dôsledku zadrhnutia alebo zablokovania otáčajúceho sa nástroja, ako brúsneho kotúča, brúsneho taniera, drôtenej kefy a pod. Zadrhnutie a zablokovanie spôsobí náhle zastavenie otáčajúceho sa nástroja. Tým sa nekontrolované elektrické náradie v mieste zablokovania zrýchli proti smeru otáčania nástroja. Ak sa napríklad brúsny kotúč zadrhne alebo zablokuje v obrábanom predmete, môže sa hrana brúseného kotúča, ktorá je v ňom ponorená, zaseknúť a tým polámať brúsny kotúč alebo spôsobiť spätný úder. Brúsny kotúč sa potom pohybuje k obsluhujúcej osobe alebo od nej, podľa smeru otáčania kotúča v mieste zablo-

kovania. Pritom sa tiež môže brúsny kotúč polámať. Spätný úder je dôsledkom nesprávneho alebo chybného používania elektrického náradia. Môže sa mu zabrániť vhodnými opatreniami, ako je nižšie popísané.

- a) **Elektrické náradie držte dostatočne pevne a svoje telo a ramená majte v polohe, v ktorej môžete zachytiť spätné sily. Vždy používajte prídavné držadlo, ak existuje, aby ste pri rozbehu mali čo najväčšiu kontrolu nad spätnými silami alebo reakciami.** Obsluhujúca osoba môže vhodnými opatreniami ovládať spätné sily a reakcie.
- b) **Vaše ruky nemajte nikdy v blízkosti otáčajúceho sa nástroja.** Nástroj sa môže pri spätnom údere pohybovať po vašich rukách.
- c) **Vyhňte sa tomu, aby vaše telo bolo v priestore, do ktorého sa elektrické náradie pohybuje pri spätnom údere.** Spätný úder poháňa elektrické náradie v mieste zablokovania proti smeru pohybu brúsneho kotúča.
- d) **Pracujte zvlášť opatrne v priestoroch rohov, ostrých hrán atď. Zabráňte, aby sa nástroj odrazil od obrábaného predmetu a vzpriečil. Otáčajúci sa nástroj má sklon sa vzpriečiť v rohoch, ostrých hranách alebo pri náraze na ne.** To spôsobí stratu kontroly alebo spätý úder.
- e) **Nepoužívajte reťazový alebo ozubený pilový list.** Takéto nástroje často spôsobia spätý úder alebo stratu kontroly nad elektrickým náradím.

## **Dôležité bezpečnostné pokyny pre brúsenie a rozbrusovanie**

- a) **Používajte výlučne brúsne kotúče, ktoré sú určené pre vaše elektrické náradie a pre ne určené ochranné kryty.** Brúsne kotúče, ktoré nie sú určené pre elek-

trické náradie, nemôžu sa dostatočne zakryť a nie sú bezpečné.

- b) **Zalomené brúsne kotúče musia byť predmontované tak, aby ich brúsna plocha neprečnievala cez úroveň okraja ochranného krytu.** Neodborne namontovaný brúsny kotúč prečnievajúci cez úroveň ochranného krytu nemôže byť dostatočne odclonený.
- c) **Ochranný kryt musí byť na elektrickom náradí bezpečne upevnený a nastavený tak, aby sa dosiahla najvyššia miera bezpečnosti, to znamená, aby čo možno najmenšia časť brúsneho kotúča bola odkrytá smerom k obsluhujúcej osobe.** Ochranný kryt má chrániť obsluhujúcu osobu pre úločkami a náhodným kontaktom s brúsnym kotúčom.
- d) **Brúsne kotúče sa môžu používať len pre odporúčané použitie. Napríklad: Nikdy nebrúste bočnou plochou rozbrusovacieho kotúča.** Rozbrusovacie kotúče sú určené pre uberanie materiálu čelom kotúča. Bočné pôsobenie síl na brúsny kotúč môže spôsobiť jeho zlomenie.
- e) **Pre vami vybraný brúsny kotúč vždy používajte nepoškodené upínacie príruby správnej veľkosti a tvaru.** Vhodné príruby podopierajú brúsny kotúč a tak znižujú nebezpečenstvo jeho zlomenia. Príruby pre rozbrusovacie kotúče sa majú odlišovať od ostatných brúsných kotúčov.
- f) **Nepoužívajte opotrebované brúsne kotúče väčšieho elektrického náradia.** Brúsne kotúče pre väčšie elektrické náradie nie sú dimenzované pre vyššie otáčky menšieho elektrického náradia a môžu sa zlomiť.

## **Ďalšie bezpečnostné pokyny pre rozbrusovanie**

- a) **Vyhňte sa zablokovaniu rozbrusovacieho kotúča alebo silnému pritláčaniu.**

**Nevykonávajte neprimerane hlboké rezy.** Preťaženie rozbrusovacieho kotúča zvýši jeho namáhanie a náchylnosť na spriechenie alebo zablokovanie a tým vyvolá možnosť spätného úderu alebo zlomenia brúsneho kotúča.

- b) **Nezdržujte sa v priestore pred a za otáčajúcim sa rozbrusovacím kotúčom.** Ak rozbrusovací kotúč pohybujete v obrábanom predmete od seba, môže sa elektrické náradie v prípade spätného úderu zrýchliť spolu s otáčajúcim sa kotúčom priamo na vás.
- c) **Ak sa rozbrusovací kotúč vzpriechi alebo prerušíte prácu, zariadenie vypnite a nechajte ho v pokoji, kým sa kotúč nezastaví.** Nikdy neskušajte ešte otáčajúci sa rozbrusovací kotúč vytiahnuť z rezu, pretože môže nastať spätný úder. Zistite a odstráňte príčinu vzpriechenia.
- d) **Nikdy nezapínajte opätovne elektrické náradie, pokiaľ je ešte v obrábanom predmete. Najskôr nechajte rozbrusovací kotúč dosiahnuť plné otáčky a potom opatrne pokračujte v rezaní.** V opačnom prípade sa kotúč môže zakliesniť, vyskočiť z obrábaného predmetu alebo spôsobiť spätný úder.
- e) **Platne alebo obrábané predmety podprite, aby ste zabránili riziku spätného úderu vzpriecheným rozbrusovacím kotúčom. Veľké obrábané predmety sa môžu pod svojou vlastnou hmotnosťou prehnúť.** Obrábaný predmet sa musí na oboch stranách kotúča podpierať a to v blízkosti rozbrusovacieho kotúča a tiež na hrane.
- f) **Buďte zvlášť opatrný pri „taškových rezochoch“ v existujúcich stenách alebo v iných neviditeľných miestach.** Rozrezávací kotúč v zábere môže pri rezaní plynových alebo vodovodných vedení, elektrických vedení alebo iných objektov spôsobiť spätný úder.

## Ďalšie bezpečnostné pokyny pre prácu s drôtenými kefami

### Dôležité bezpečnostné pokyny pre prácu s drôtenými kefami:

- **Nezabudnite, že drôtené kefy strácajú drôtené časti tiež počas bežného používania. Drôty nepreťažujte silným pritláčaním.** Odlietajúce časti drôtu môžu ľahko preniknúť cez tenký odev a/alebo pokožku.
- **Ak sa odporúča ochranný kryt, dávajte pozor na to, aby sa kryt a drôtená kefa nedotýkali.** Tonierové a miskové kefy môžu pritláčaním a odstredivými silami zväčšiť svoj priemer.

### Ďalšie bezpečnostné pokyny

- Prístroj zapojte do napájacej zásuvky len s ochranným zariadením proti chybovému prúdu (FI spínač) s menovitým chybovým prúdom nie väčším ako 30 mA.
- Sieťový kábel a predlžovací kábel nenechávajte v blízkosti kotúča. V prípade poškodenia alebo prerušenia ihneď vyťahnite sieťovú zástrčku zo zásuvky. Nedotýkajte sa vedenia pred jeho odpojením zo siete. Je nebezpečenstvo úrazu elektrickým prúdom.
- Keď je pripojovacie vedenie elektrického náradia poškodené, musí sa vymeniť za špeciálne upravené pripojovacie vedenie, ktoré je dostupné cez organizáciu zákazníckeho servisu.
- Používajte len brúsne kotúče, na ktorých vytlačené otáčky sú minimálne tak veľké, ako tie čo sú uvedené na typovom štítku zariadenia.
- Pred použitím vizuálne skontrolujte brúsny kotúč. Nepoužívajte poškodené

alebo zdeformované brúsne kotúče.

Opotrebovaný brúsny kotúč vymeňte.

- Dávajte pozor na to, aby pri brúsení vzniknuté iskry nevyvolali nebezpečenstvo, napr. nepadali na ľudí alebo do zápalných materiálov.
- Pri brúsení, kefovaní a delení vždy používajte ochranné okuliare, ochranné rukavice, ochranu dýchania a ochranu sluchu.
- Nikdy nemajte prsty medzi brúsnym kotúčom a ochranou pred iskrami alebo v blízkosti ochranných krytov. Je nebezpečenstvo pomliaždenia.
- Otáčajúce časti zariadenia sa nemôžu s funkčných dôvodov zakryť. Preto postupujte s rozvahou a obrábaný predmet držte pevne, aby sa zabránilo zošmyknutiu, pričom by vaše ruky mohli prísť do kontaktu s brúsnym kotúčom.
- Obrábaný predmet sa pri brúsení zohreje. Nikdy obrábaný predmet nechytajte na opracovanom mieste, nechajte ho vychladnúť. Je nebezpečenstvo popálenia. Nepoužívajte chladiacu kvapalinu alebo podobné.
- Nepracujte so zariadením, keď ste unavený alebo po použití alkoholu alebo liekov. Vždy si včas vložte prestávku v práci.
- Vypnite zariadenie a vytiahnite sieťovú zástrčku
  - pre uvoľnenie zaseknutého vloženého nástroja,
  - keď prírodné vedenie je poškodené alebo zamotané,
  - pri neobvyklých zvukoch.

## Zvyškové riziká

Aj pri používaní elektrického prístroja podľa predpisov vždy existujú zvyškové riziká. Nasledujúce nebezpečenstvá môžu vzniknúť v súvislosti s konštrukciou a prevedenia tohto elektrického prístroja:

- a) Poškodenia pľúc, ak sa nenesú vhodná ochrana dýchania.
- b) Poškodenia sluchu, ak sa nenesú vhodná ochrana sluchu.
- c) Poškodenia zdravia spôsobené
  - Dotykom na brúsne nástroje v nezakrytom mieste;
  - Vymrštením častí z obrábaných predmetov alebo poškodených brúsných kotúčov.
- d) Poškodenia zdravia, ktoré sú spôsobené vibráciami na rameno - ruku, ak sa zariadenie používa dlhší čas alebo riadne nepoužíva alebo neudržiava.



**Upozornenie!** Tento elektrický prístroj počas prevádzky vytvára elektromagnetické pole. Toto pole môže za určitých okolností ovplyvniť aktívne alebo pasívne lekárske implantáty. Aby sa zabránilo nebezpečenstvu vážnych alebo smrteľných zranení, odporúčame, aby osoby s lekárskeho implantátmi konzultovali svojho lekára alebo výrobcu lekárskeho implantátu pred samotnou obsluhou prístroja.

## Pokyny pre prácu



**Pri výbere nástroja dávajte pozor na to, aby boli jeho dovolené otáčky boli minimálne tak vysoké ako uvedené maximálne otáčky uhlovej brúsky.**

**Pri výbere kotúča dávajte pozor na maximálne dovolený priemer a maximálne dovolenú hrúbku.**

**Pri výbere kefy dávajte pozor na veľkosť závitú M14.**

## H Hrubovanie

 **Pre hrubovanie nikdy nepoužívajte rozbrusovacie kotúče !**

 **Zariadenie sa môže prevádzkovať s hrubovacím kotúčom len so založeným ochranným krytom.**

Na hrubovanie namontujte ochranný kryt (4), pozri „Montáž/nastavenie/demontáž ochranného krytu“.

Na obrábaný predmet tlačte len primerane. Zariadenie pohybuje rovnomerne sem a tam.

Najlepší výsledok pri hrubovaní dosiahnete pri pracovnom uhle 30° až 40°.

## F Brúsenie s drôtenou kefou

 **Pri výbere drôtenej kefy dávajte bezpodmienečne pozor na dovolené otáčky. Dovolené otáčky drôtenej kefy musia byť minimálne tak vysoké, ako sú uvedené maximálne otáčky uhlovej brúsky.**

 Noste ochranné okuliare, môžu sa uvoľniť drôty!

Vhodné na hrubé odstraňovanie výronkov, čistenie zvarov a odstraňovanie laku.

Drôtenú kefu pritlačte strednou silou na obrábaný obrobok.

Drôtenú kefu nepreťažujte príliš silným prítlačným tlakom.

## G Rozbrusovanie

 **Pre rozbrusovanie nikdy nepoužívajte hrubovacie kotúče!**

 **Prístroj sa smie prevádzkovať s rozbrusovacím kotúčom len s namontovaným ochranným krytom (4) a nadstavcom (4.1).**

Na hrubovanie namontujte ochranný kryt (4) s nadstavcom (4.1), pozri „Montáž/nastavenie/demontáž ochranného krytu“ a „Montáž/demontáž nadstavca na ochranný kryt“.

Smú sa používať len odskúšané, vláknami zosilnené rozbrusovacie kotúče. Zásadne pracujte len s malým posuvom. Na obrábaný predmet tlačte len primerane. Pracujte vždy v protismere. Tak sa zariadenie nevytláči nekontrolované z rezu.

## Uloženie upínacieho kľúča

Upínací kľúč (8) sa môže uložiť v rukoväti (1), pozri detailný obrázok .

## Montáž

 **Pozor! Nebezpečenstvo zranenia!**

- Dbajte na to, aby ste pri práci mali dostatok miesta a aby ste neohrozili iné osoby.
- Pred uvedením do prevádzky musia byť riadne zabudované všetky kryty a ochranné vybavenie.
- Pred tým než zariadenie nastavíte, vytiahnite zo zásuvky sieťovú zástrčku.



## Montáž držadla



**Zariadenie sa môže prevádzkovať len so založeným držadlom.**

Zaskrutkujte držadlo (1) na zariadenie podľa návodu do závitú na zariadenie. Podľa pracovného postupu vyberte závit pre držadlo (2) vľavo a vpravo na prístroji (pozri obrázok **A**) alebo hore (2) na zariadení.

### **B** Ochranný kryt montáž/nastavenie/ demontáž

Ochranný kryt nastavte tak, aby iskry ani žiadne uvoľnené diely nemohli trafiť používateľa ani okolostojace osoby.

Nastavenie ochranného krytu musí prebehnúť tak, aby odletujúce iskry nezapálili horľavé diely ani v okolí.

#### **A** Demontáž brúsneho kotúča:

1. Stlačte aretačné tlačidlo vretena (6).
2. Upínacie vreteno (11), otáčajte, kým ho nezafixuje jeho aretácia. Aretačné tlačidlo vretena (6) držte naďalej stlačené.
3. Uvoľnite upínaciu maticu (10) pomocou upínacieho kľúča (8). Aretačné tlačidlo vretena (6) môžete pustiť.
4. Odoberte upínaciu maticu (10), upínaciu prírubu (9) a rozbrusovací/brúsný kotúč/kefu z upínacieho vretena (11).

#### **B** Montáž ochranného krytu:

1. Nasadíte ochranný kryt (4) na prístroj tak, aby otvorená strana ukazovala smerom k prístroju. Výrezy na ochrannom kryte musia presne dosadať na raster (12) na prístroji, je možná iba jedna poloha.

2. Stlačte páku pod ochranným krytom (4) do smeru prístroja a otočte ochranný kryt súčasne doľava.
3. Ochranný kryt (4) otočte do pracovnej polohy. Zatvorená strana ochranného krytu musí stále smerovať k obsluhujúcej osobe.
4. Nastavte polohu ochranného krytu, ak počas používania zistíte, že kryt nechráni optimálne.

#### **Demontáž ochranného krytu:**

1. Stlačte páku pod ochranným krytom (4) a otočte ochranný kryt (4) doprava, až otvorená strana ochranného krytu bude ukazovať k prístroju.
2. Výrezy na ochrannom kryte sa musia zhodovať s rastrom na prístroji, potom môžete ochranný kryt (4) odobrať smerom hore.

### **C** Montáž/demontáž nadstavca na ochranný kryt

#### **Montáž nadstavca**

1. Príp. odstráňte kotúč pre lepší prístup, pozri „Montáž/výmena kotúča“.
2. Nasadíte nadstavec (4.1) na ochrannom kryte (4).
3. Nasuňte nadstavec (4.1) na ochranný kryt (4), až počuteľne zaskočí.

#### **Demontáž nadstavca**

1. Príp. odstráňte kotúč pre lepší prístup, pozri „Montáž/výmena kotúča“.
2. Odblokujte nadstavec (4.1) tak, že západku (13) posuniете z ochranného krytu (4).
3. Odtočte nadstavec (4.1) z ochranného krytu (4).

## D Kotúč montáž/výmena

1. Stlačte aretačné tlačidlo vretena (6).
2. Upínacie vreteno (11) otáčajte, kým ho nezafixuje jeho aretácia. Držte aretačné tlačidlo vretena (6) ďalej stlačené.
3. Uvoľnite upínaciu maticu (10) s upínacím kľúčom (8). Môžete uvoľniť aretačné tlačidlo vretena (6).
4. Požadovaný kotúč založte na upínaciu prírubu (A 9). Popis kotúča zásadne smeruje k zariadeniu.



**Ak je na vašom kotúči označený smer otáčania, pri montáži dávajte pozor na to, aby sa zhodoval so smerom chodu uhlovej brúsky. Tento je uvedený na prístroji vedľa aretačného tlačidla vretena (6) (↙).**



Dávajte pozor na to (A 9), aby bola prírubu nasadená na prístroj tak, aby výrezy v prírubu siahali do hrany na prístroji. Upínacie vreteno (16) sa musí otáčať súčasne, keď otáčate prírubou.

5. Opäť založte upínaciu maticu (10) na upínacie vreteno (11). Plochá strana upínacej matice ukazuje zásadne k použitému nástroju, keď je hrúbka uchytenia kotúča < 5 mm. Ak je hrúbka uchytenia kotúča  $\geq 5$  mm, otočte upínaciu maticu. Pozri obrázok A .
6. Stlačte aretačné tlačidlo vretena (6) a otáčajte upínacie vreteno (11), kým ho nezafixuje jeho aretácia. Opäť dotiahnite napínaciu maticu (10) s napínacím kľúčom (18). Môžete uvoľniť aretačné tlačidlo vretena (6)

## E Montáž/výmena drôtenej kefy

1. Stlačte aretačné tlačidlo vretena (6).
2. Upínacie vreteno (11) otáčajte, kým ho nezafixuje jeho aretácia. Držte aretačné tlačidlo vretena (6) ďalej stlačené.
3. Uvoľnite drôtenú kefu pomocou vidlicového kľúča (nie je súčasťou dodávky). Môžete uvoľniť aretačné tlačidlo vretena (6).
4. Na upínacie vreteno nasadíte želanú drôtenú kefu.
5. Stlačte aretačné tlačidlo vretena (6) a zatočte drôtenú kefu na upínacie vreteno (11). Drôtenú kefu pevne utiahnite pomocou vidlicového kľúča. Môžete uvoľniť aretačné tlačidlo vretena (6).

## Obsluha



### Pozor! Nebezpečenstvo zranenia!

- Pred všetkými prácami na zariadení vytiahnite zo sieťovej zásuvky zástrčku.
- Používajte len výrobcom odporúčané brúsne kotúče a časti príslušenstva. Používanie iných nástrojov a iného príslušenstva môže znamenať nebezpečenstvo zranenia.
- Používajte iba diely príslušenstva, ktoré majú údaje o výrobcovi, spôsobe upnutia, rozmer a dovolené otáčky.
- Používajte iba diely príslušenstva, na ktorých vytlačené otáčky sú minimálne tak veľké, ako otáčky uvedené na typovom štítku prístroja.
- Nepoužívajte nalomené, naštrbené alebo inak poškodené brúsne kotúče.

- Nikdy nepracujte so zariadením bez ochranných zariadení.
- **Platne alebo obrábané predmety podoprite, aby ste zabránili riziku spätného úderu vzpričeným rozbrusovacím kotúčom.** Veľké obrábané predmety sa môžu pod svojou vlastnou hmotnosťou prehnúť. Obrábaný predmet sa musí na oboch stranách kotúča podoprieť a to v blízkosti rozbrusovacieho kotúča a tiež na hrane.



**Keď zariadenie je v prevádzke, nemajte ruky na kotúči. Je nebezpečenstvo poranenia.**



#### **Pokyny pre výmenu:**

- Nikdy neprevádzkujte zariadenie bez ochranného vybavenia.
- Uistite sa, že otáčky, uvedené na nástroji sú rovnaké alebo väčšie ako menovité otáčky naprázdno prístroja.
- Uistite sa, že rozmery nástroja sú vhodné pre prístroj.
- Používajte len bezchybné kotúče (zvuková skúška: pri údere plastovým kladivom zaznie čistý zvuk).
- Nevráťajte dodatočne do malého otvoru brúsneho kotúča.
- Nepoužívajte žiadne redukčné vložky alebo adaptéry, aby ste prispôbili veľký otvor brúsnych kotúčov.
- Nepoužívajte pílové listy.
- Pre upnutie brúsnych nástrojov sa smú používať len dodané upínacie príruby. Vložky medzi upínaciu prírubu a brúsny kotúč musia byť z elastických materiálov napr. gummy, mäkkej lepenky a pod.

- Po výmene nástroja prístroj znova úplne zmontujte.



Vypnite zariadenie a vytiahnite sieťovú zástrčku. Zariadenie nechajte ochladiť.



Pri výmene nástroja noste ochranné rukavice, aby ste zabránili rezným poraneniam.



Upínacia matica sa nesmie pevne dotiahnuť, aby sa zabránilo zlomeniu kotúča a matice.

## **Zapnutie a vypnutie**



Skontrolujte, či sieťové napätie súhlasí s napätím na typovom štítku zariadenia.



Zariadenie pripojte na sieťové napätie.

1. Na zapnutie posuňte vypínač zap/vyp (3) smerom dopredu do smeru prístroja.
2. Na vypnutie vypínač zap/vyp pustiť. Prístroj sa vypne.

Po zapnutí počkajte, kým zariadenie nedosiahne svoje maximálne otáčky. Až potom začnete pracovať.



**Po vypnutí prístroja nástroj dobieha. Je nebezpečenstvo poranenia.**

### **Skúšobná prevádzka:**

Pred prvými prácami a po každej výmene nástroja vykonajte skúšobný chod bez zaťaženia. Ihneď vypnite prístroj, keď má nástroj nepravidelný chod, vyskytne sa značné kmitanie alebo je počuť abnormálne zvuky.

## Trvalá prevádzka

1. Zapnite prístroj.  
**Zapnutie trvalej prevádzky:**
2. Zatláčte na prednú časť vypínača zap/vyp (3) vo vypnutom stave do smeru prístroja. Vypínač zap/vyp zaskočí.  
**Vypnutie trvalej prevádzky:**
3. Zatláčte raz krátko na zadnú časť vypínača zap/vyp (3). Vypínač zap/vyp skočí späť do východiskovej polohy. Prístroj sa vypne.

## Čistenie a údržba



Pred každým nastavením, údržbe alebo oprave vytiahnite sieťovú zástrčku zo siete.



**Práce, ktoré nie sú uvedené v tomto návode na prevádzku, nechajte vykonať odbornému servisu. Používajte len originálne náhradné diely. Pred všetkými údržbárskymi a čistiacimi prácami, nechajte zariadenie vychladnúť. Je nebezpečenstvo popálenia!**

Pred každým použitím skontrolujte, či zariadenie nemá viditeľné chyby ako uvoľnené, opotrebované alebo poškodené časti, či má správne uložené skrutky alebo iné časti. Zvlášť skontrolujte brúsny kotúč. Poškodené časti vymeňte.

## Čistenie



Nepoužívajte žiadne čistiace alebo rozpúšťacie prostriedky. Chemické látky môžu napadnúť plastové časti zariadenia. Zariadenie nikdy nečistite pod tečúcou vodou.

- Po každom použití zariadenie dôkladne vyčistite.
- Čistite vetracie otvory a povrch zariadenia s mäkkou kefou, štetcom alebo textíliou.

## Uskladnenie

- Prístroj uschovávajte na suchom a bezprašnom mieste a mimo dosahu detí.
- Brúsne kotúče sa musia skladovať suché a na výšku a nesmú sa stohovať na seba.

## Odstránenie a ochrana životného prostredia

Prístroj, príslušenstvo a obal odovzdajte v súlade s požiadavkami na ochranu životného prostredia do recyklačnej zberne.



Elektrické prístroje nepatria do domového odpadu. Symbol  preškrtnutej nádoby na odpad znamená, že tento výrobok sa na konci doby používania nesmie zlikvidovať cez domový odpad.

Smernica 2012/19/EÚ o odpade z elektrických a elektronických zariadení: Spotrebitelia sú zo zákona povinní elektrické a elektronické zariadenia na konci ich životnosti odovzdať na ekologickú recykláciu. Týmto spôsobom je zabezpečené zhodnotenie šetrné k životnému prostrediu a zdrojom. V závislosti od národných zákonov, máte tieto možnosti:

- vrátenie na predajnom mieste,
- odovzdanie na oficiálnom zbernom mieste,
- zaslanie späť výrobcovi/distribútorovi.

Netýka sa to dielov príslušenstva a pomocných prostriedkov bez elektrických komponentov, pripojených k starým prístrojom.

## Zisťovanie závad



**Pozor!** Nebezpečenstvo úrazu elektrickým prúdom! Pred začatím akýchkoľvek prác na prístroji vytiahnite sieťovú zástrčku!

Problém	Možná príčina	Odstránenie poruchy
Zariadenie sa nespustí	Nie je sieťové napätie Reagovala domová poisťka	Skontroluje sa sieťová zásuvka, sieťový kábel, vedenie, sieťová zástrčka, v prípade potreby elektrikár, skontroluje domovú poisťku
	Porucha spínača zap/vyp r (3)	Oprava službou zákazníkom
	Porucha motora	
Brúsny nástroj sa nepohybuje, aj keď motor beží	Uvoľnená matica brúsneho kotúča	Dotiahnite maticu brúsneho kotúča (viď „Kotúč výmena“)
	Obrábaný predmet, zvyšky obrábaného predmetu alebo zvyšky brúsneho nástroja blokujú pohon	Odstráňte blokovanie
Motor je pomalý a zostane stáť	Zariadenie preťažené obrábaným predmetom	Znížte tlak na brúsny nástroj Obrábaný predmet nie je vhodný
Brúsny kotúč sa otáča nerovnomerne, je počuť abnormálne zvuky	Uvoľnená matica brúsneho kotúča	Dotiahnite maticu brúsneho kotúča (viď „Kotúč výmena“)
	Brúsny kotúč chybný	Výmena brúsneho kotúča

## Náhradné diely / Príslušenstvo

**Náhradné diely a príslušenstvo nájdete na strane  
[www.grizzlytools.shop](http://www.grizzlytools.shop)**

Ak by sa mali vyskytnúť problémy s procesom objednávky, použite, prosím, kontaktný formulár. V prípade ďalších otázok sa obráťte na „Servisné centrum“ (pozri stranu 143).

1	držadlo	91106058	9	upínacia príruha	91103219
4	ochranný kryt	91110298	10	upínacia matica	
5	Brúsny kotúč	30211117		Misková kefa, zvlnený drôt	91103213
8	upínací kľúč	91105183		Misková kefa, spletaný drôt	91103214

## Záruka

Vážená zákaznička, vážený zákazník,  
Pre tento prístroj platí záruka 3 roky od dátumu zakúpenia.

Ak je prístroj poškodený, podľa zákona máte právo ho reklamovať u výrobcu produktu. Tieto práva vyplývajúce zo zákona nie sú našou následne opísanou zárukou obmedzené.

### Záručné podmienky

Záručná lehota začína dňom zakúpenia. Pokladničný doklad ako originál prosím starostlivo uschovajte. Je potrebný ako dôkaz o zakúpení.

Ak sa počas troch rokov od dátumu zakúpenia tohto produktu vyskytne materiálna alebo výrobná chyba, produkt - podľa nášho rozhodnutia - bezplatne opravíme alebo nahradíme. Predpokladom záruky je, že v priebehu trojročnej lehoty bude predložený poškodený prístroj a pokladničný doklad a stručne opísaná chyba a kedy sa vyskytla.

Ak sa v rámci našej záruky chyba pokryje, obdržíte späť opravený alebo nový prístroj. S opravou alebo výmenou produktu sa nezačína nová záručná doba.

### Záručná doba a nárok na odstránenie vady

Záručná doba sa poskytnutím záruky nepredlžuje. To platí aj pre nahradené a opravené diely. Prípadné škody a nedostatky vzniknuté už pri zakúpení sa musia ihneď po vybalení ohlásiť. Opravy vykonané po uplynutí záručnej doby sú spoplatnené.

### Rozsah záruky

Prístroj bol vyrobený podľa prísnych smerníc kvality a pred dodaním bol svedomite kontrolovaný.

Záruka sa týka materiálových alebo výrobných chýb. Táto záruka sa nevzťahuje na diely produktu, ktoré sú vystavené normálnemu opotrebeniu a preto sa môžu považovať za opotrebované diely (napr. brúsny kotúč, upínacie príruby) alebo na poškodenia na krehkých dieloch (napr. vypínač). Táto záruka zaniká, ak bol produkt používaný poškodený, neodborne alebo nebola vykonávaná údržba. Pre odborné používanie produktu je nutné presne dodržiavať všetky návody uvedené v návode na obsluhu. Bezpodmienečne sa vyhnite používaniu, ktoré sa v návode na obsluhu neodporúča alebo pred ktorým ste boli vystríhaní.

Produkt je určený len pre súkromné použitie a nie v oblasti podnikania. Záruka zaniká pri nesprávnom a neodbornom používaní, pri násilnom používaní a pri zásahoch, ktoré neboli vykonané v našej servisnej pobočke.

### Postup v prípade reklamácie

Pre zabezpečenie rýchleho spracovania vašej žiadosti postupujte prosím podľa nasledujúcich pokynov:

- Pri všetkých požiadavkách predložte pokladničný doklad a číslo artiklu (IAN 409154\_2207) ako dôkaz o zakúpení.
- Číslo artiklu nájdete na typovom štítku.
- Ak sa vyskytnú chyby funkcie alebo iné nedostatky, kontaktujte najskôr následne uvedené servisné oddelenie **telefonicke** alebo **emailom**. Následne obdržíte ďalšie informácie o priebehu vašej reklamácie.
- Produkt evidovaný ako poškodený môžete po dohode s našim zákaznickým servisom, s priloženým dokladom o zakúpení (pokladničný doklad) a s údajmi, v čom chyba spočíva a kedy vznik-

la, zaslať bez poštovného na adresu servisu, ktorá vám bude oznámená. Pre zabránenie dodatočných nákladov a problémov pri prevzatí použite len tú adresu, ktorá vám bude oznámená. Nezasielajte prístroj ako nadmerný tovar na náklady príjemcu, expresne alebo s iným špeciálnym nákladom. Prístroj zašlite so všetkými časťami príslušenstva dodanými pri zakúpení a zabezpečte dostatočne bezpečné prepravné balenie.

## Servisná oprava

Opravy, ktoré **nepodliehajú záruke**, môžeme nechať vykonať v našej servisnej pobočke za úhradu. Radi vám poskytneme predbežnú kalkuláciu nákladov.

Môžeme spracovať len prístroje, ktoré boli doručené dostatočne zabalené a so zaplateným poštovným.

**Pozor:** Prístroj zašlite do našej servisnej pobočky vyčistený a s informáciami o chybe. Neprevezmeme prístroje zaslané ako nadmerný tovar na náklady príjemcu, expresne alebo s iným špeciálnym nákladom. Likvidáciu vašich poškodených zaslaných prístrojov vykonáme bezplatne.

## Service-Center



**Servis Slovensko**

Tel.: 0850 232001

E-Mail: [grizzly@lidl.sk](mailto:grizzly@lidl.sk)

IAN 409154\_2207

## Dovozca

Nasledujúca adresa nie je adresa servisu. Najskôr kontaktujte hore uvedené servisné centrum.

## Grizzly Tools GmbH & Co. KG

Stockstädter Straße 20

63762 Großostheim

Nemecko

[www.grizzlytools.de](http://www.grizzlytools.de)

## Sisältö

<b>Introduktion</b> .....	<b>144</b>
<b>Anvendelse</b> .....	<b>145</b>
<b>Generel beskrivelse</b> .....	<b>145</b>
Leveringsomfang.....	145
Funktionsbeskrivelse.....	145
Oversigt.....	145
<b>Tekniske data</b> .....	<b>145</b>
<b>Sikkerhedsinformationer</b> .....	<b>146</b>
Symboler og billedtegn.....	146
Generelle sikkerhedsinformationer for el-værktøjer.....	147
Sikkerhedshenvisninger til alt anvendelse.....	149
<b>Yderligere sikkerhedshenvisninger til alt arbejde</b> .....	<b>150</b>
Tilbageslag og tilsvarende sikkerhedshenvisninger.....	150
Særlige sikkerhedshenvisninger til slibning og skærearbejde.....	151
Yderligere særlige sikkerhedshenvisninger til skærearbejde.....	152
Ekstra sikkerheds-henvisninger i forbindelse ved arbejde med stålbørster.....	152
Yderligere sikkerhedshenvisninger ..	153
RESTRISICI.....	153

<b>Arbejdsanvisninger</b> .....	<b>154</b>
Skrubslibning.....	154
Slibning med stålbørsten.....	154
Skærearbejde.....	154
Opbevaring af tapnøgle.....	155
<b>Montering</b> .....	<b>155</b>
Montering af håndtag.....	155
Montering/indstilling/demontering af beskyttelsesskærm.....	155
Montering/demontering af opsatsen på beskyttelsesskærmen... ..	156
Montering/skift af skive.....	156
Montering/skift af stålbørste.....	156
<b>Betjening</b> .....	<b>157</b>
Tænding og slukning.....	157
Kontinuerlig drift.....	158
<b>Rengøring og vedligeholdelse</b> ..	<b>158</b>
Rengøring.....	158
<b>Opbevaring</b> .....	<b>158</b>
<b>Bortskaffelse/miljøbeskyttelse</b> ..	<b>159</b>
<b>Reserve dele/Tilbehør</b> .....	<b>159</b>
<b>Fejlsøgning</b> .....	<b>160</b>
<b>Garanti</b> .....	<b>161</b>
<b>Reparations-service</b> .....	<b>162</b>
<b>Service-Center</b> .....	<b>162</b>
<b>Importør</b> .....	<b>162</b>
<b>Oversættelse af den originale CE-konformitetserklæring</b> .....	<b>331</b>
<b>Ekspllosionstegning</b> .....	<b>341</b>

## Introduktion

Hjertelig tillykke med købet af dit nye apparat. Du har besluttet dig for et produkt af højeste kvalitet.

Dette apparats kvalitet blev kontrolleret under produktionen og det blev underkastet en slutkontrol. Dermed er dit apparats funktionsevne garanteret.



Betjeningsvejledningen er bestanddel af dette produkt. Den indeholder vigtige informationer vedrørende sikkerhed, brug, vedligeholdelse og bortskaffelse. Gør dig inden brugen af produktet fortrolig med alle betjenings- og sikkerhedsinformationer. Benyt kun produktet som beskrevet og kun til de anførte indsatsområder. Opbevar vejledningen godt og lad alle dokumenter følge med ved videregivelse af produktet til tredje.



## Anvendelse

Vinkelsliberen er et værktøj til skæring, slibning, skrubning og børstning af metal, beton eller fliser uden brug af vand. Værktøjet er ikke beregnet til andre anvendelsesformer (f.eks. slibning med ikke egnet slibeværktøj, slibning med et kølemiddel, slibning eller skæring af sundhedsskadelige materialer som asbest).

Apparatet er kun beregnet til privat brug. Produktet er ikke konstrueret til professionel brug.

Apparatet må kun anvendes af voksne. Unge over 16 år må kun anvende produktet under opsyn.

Producenten er ikke ansvarlig for skader, som skyldes ikke-formålsbestemt anvendelse, eller som skyldes forkert betjening.

## Generel beskrivelse

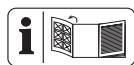

Illustrationer af de vigtige funktionsdele finder du på foldeudsidet.

## Leveringsomfang

Kontrollér indholdet ved udpakningen af maskinen. Bortskaf emballagematerialet korrekt.

- Apparat
- Håndtag
- Beskyttelsesskærm
- Tapnøgle
- Betjeningsvejledning



Der medfølger ingen skære-/skrubbe-/slibeskive/stålbørste. Oplysninger om tilbehør findes i kapitlet " reservedele/tilbehør".

## Funktionsbeskrivelse

Vinkelsliberen er egnet til skæring, slibning, skrubning eller børstning af metal. Til de enkelte anvendelser er der beregnet specielle skiver. Følg angivelserne fra producenten af skiverne.

Betjeningsdelenes funktion beskrives i det følgende.

## Oversigt

- 1 Håndtag
- 2 Gevind til håndtag
- 3 Tænd/sluk-kontakt med startspærre
- 4 Beskyttelsesskærm
- 4.1 Opsats, beskyttelsesskærm
- 5 Slibeskive
- 6 Spindel-låseknop
- 7 Stik
- 8 Tapnøgle
- A 9 Holdeflange
- A 10 Spændemøtrik
- A 11 Holdespindel
- B 12 Gitteret
- C 13 Udsparring

## Tekniske data

### Vinkelsliber ..... PWS 115 B2

Nominel indgangsspænding (U) ..... 230 V~ (vekselstrøm), 50 Hz  
Effektforbrug (P) ..... 750 W  
Nominel

mærkehastighed (n) ..... 12000 min<sup>-1</sup>  
Skære-/skrub-/slibeskive

Udvendig diameter ..... maks. Ø 115 mm

Boring ..... 22,23 mm

Tykkelse ..... maks. 6 mm

Spindelgevind ..... M14

Gevindlængde ..... maks. 12 mm

Beskyttelsesklasse ..... II

Beskyttelsesgrad ..... IPX0

Lydtryksniveau  
 ( $L_{pA}$ ) ..... 89 dB;  $K_{pA} = 3$  dB  
 Lydeffektniveau ( $L_{WA}$ )  
 målt ..... 100 dB;  $K_{WA} = 3$  dB  
 Vibrationsværdi ( $a_h$ )  
 Apparathåndtag  
 ..... 7,855 m/s<sup>2</sup>;  $K = 1,5$  m/s<sup>2</sup>  
 Håndtag ..... 7,380 m/s<sup>2</sup>;  $K = 1,5$  m/s<sup>2</sup>

Vibrationsværdierne er maksimalværdier. De egentlige vibrationsværdier kan variere alt efter hvilket tilbehør, der anvendes. Brugerenes måde at håndtere apparatet på har stadig indflydelse på vibrationsværdierne.

Støj- og vibrationsværdier er blevet målt efter standarderne og bestemmelserne, som er angivet i overensstemmelseserklæringen. Den anførte svingningsemissionsværdi blev målt iht. en standardiseret prøvemethode og kan anvendes til sammenligning af et el-værktøj med et andet. Den anførte svingningsemissionsværdi kan også anvendes til en indledende vurdering af afbrydelsen.

**⚠ Advarsel:**  
 Svingningsemissionsværdien kan adskille sig fra den angivne værdi under brugen af el-værktøjet, afhængig af den måde som værktøjet bruges på. Forsøg at holde belastningen så lav som mulig pga. vibrationer. En måde at reducere vibrationsbelastningen på kan være at begrænse den tid, man arbejder med værktøjet. Her er det nødvendigt at tage hensyn til alle dele af driftscyklussen (f.eks. tider, hvor elværktøjet er slukket og tider, hvor det ganske vist er tændt, men kører uden belastning)

## Sikkerhedsinformationer



OBS! Ved brug af elværktøj skal følgende grundlæggende sikkerhedsforanstaltninger overholdes til beskyttelse mod elektrisk stød, fare for tilskadekomst og brandfare. Læs disse anvisninger, før du tager elværktøjet i brug, og opbevar sikkerhedshenvisninger sikkert.

## Symboler og billedtegn

### Påskrifter på maskinen:



OBS!



Fare for kvæstelser på grund af roterende værktøj! Hold hænderne på afstand



Fare på grund af elektrisk stød! Tag stikket ud af stikkontakten før vedligeholdelses- eller reparationsarbejde



Læs betjeningsvejledningen!



Bær høreværn



Bær øjenværn



Bær åndedrætsværn



Der er fare for snitsår!  
 Bær skæresikre handsker



Beskyttelsesklasse II (dobbeltisolering)



Elektriske apparater må ikke bortskaffes som husholdningsaffald

## Billedtegn i vejledningen:



Faretegn med angivelser til forebyggelse af person- eller materiel skade.



Påbudstegn med angivelser til forebyggelse af skader.



Træk stikket



Sæt stikket i



Henvisningstegn med informationer til bedre omgang med apparatet.

## Generelle sikkerhedsinformationer for el-værktøjer



**ADVARSEL! Læs alle sikkerhedsanvisninger, anvisninger, illustrationer og tekniske data, der følger med dette elværktøj.** Forsømmelighed ved overholdelse af sikkerhedsinformationer og anvisninger kan forårsage elektrisk stød, brand og/eller alvorlige kvæstelser.

### Opbevar alle sikkerhedsinformationer og anvisninger.

Det i sikkerhedsinformationerne anvendte udtryk "el-værktøj" vedrører netdrevne el-værktøjer (med forsyningskabel) og akkudrevne el-værktøjer (uden forsyningskabel).

### 1) SIKKERHED PÅ ARBEJDSPLADSEN:

- a) **Sørg for at dit arbejdsområde er rent og godt belyst.** Uorden og uoplyste arbejdsområder kan medføre ulykker.
  - b) **El-værktøjet må ikke benyttes i eksplosionstruede omgivelser, hvor der er brændbare væsker, gasser eller støv.** El-værktøj kan slå gnister, som kan antænde støvet eller dampene.
  - c) **Sørg for at børn og andre personer holdes væk fra arbejdsområdet, når el-værktøjet er i brug.** Hvis man distraheres, kan man miste kontrollen over maskinen.
- ### 2) ELEKTRISK SIKKERHED:
- a) **El-værktøjets stik skal passe til kontakten. Stikket må ikke ændres på nogen måde. Brug ikke adapterstik sammen med jordforbundet el-værktøj.** Unændrede stik, der passer til kontakterne, nedsætter risikoen for elektrisk stød.
  - b) **Undgå kropskontakt med jordforbundne overflader som f.eks. rør, radiatorer, komfurer og køleskabe.** Hvis din krop er jordforbundet, øges risikoen for elektrisk stød.
  - c) **El-værktøjet må ikke udsættes for regn eller fugt.** Indtrængning af vand i et el-værktøj øger risikoen for elektrisk stød.
  - d) **Brug ikke ledningen til formål, den ikke er beregnet til, ved f.eks. at bære el-værktøjet i ledningen, hænge den op i ledningen eller rykke i ledningen for at trække stikket ud af kontakten. Beskyt ledningen mod varme, olie, skarpe kanter eller maskindele, der er i bevægelse.** Beskadigede eller indviklede ledninger øger risikoen for elektrisk stød.
  - e) **Hvis el-værktøjet bruges i det fri, må der kun benyttes en forlængerledning, der er egnet til**

**udendørs brug.** Anvendelsen forlænger ledning til udendørs brug nedsætter risikoen for elektrisk stød.

- **Hvis arbejde med elværktøjet i fugtige omgivelser ikke kan undgås, skal der anvendes en fejlstrømsafbryder.** Brugen af en fejlstrømsafbryder reducerer risikoen for elektrisk stød.

### 3) PERSONLIG SIKKERHED:

- Det er vigtigt at være opmærksom, se hvad man laver og bruge el-værktøjet fornuftigt. Brug aldrig el-værktøjet hvis du er træt, har nydt alkohol eller er påvirket af medicin eller euforiserende stoffer.** Et øjeblik uopmærksomhed ved brug af el-værktøjet kan medføre alvorlige personskader.
- Brug personligt beskyttelsesudstyr og hav altid beskyttelsesbriller på.** Brug af personligt beskyttelsesudstyr som f.eks. skridsikre sikkerhedssko, beskyttelseshjelm eller høreværn reducerer faren for personskader.
- Undgå utilsigtet igangsætning. Forvis dig om at el-værktøjet er slukket, før stikket sættes i stikkontakten og før du løfter eller bærer den.** Undgå at bære el-værktøjet med fingeren på afbryderen og sørg for, at maskinen ikke er tændt når den slutes til nettet, fordi dette kan medføre ulykker.
- Fjern indstillingsværktøj og skruenøgler, inden el-værktøjet tændes.** Hvis et stykke værktøj eller en nøgle sidder i en roterende maskindel, kan dette medføre personskader.
- Undgå unormale kropsholdninger. Sørg for at stå sikkert og hold altid balancen.** Det gør det

lettere at kontrollere el-værktøjet i uventede situationer.

- Brug egnet arbejdstøj. Undgå løse beklædningsgenstande eller smykker.** Hold hår, tøj og handsker væk fra dele, der bevæger sig. Dele, der er i bevægelse, kan gribe fat i løstsiddende tøj, smykker eller langt hår.
- Hvis der kan monteres støvudsugnings- og opsamlingsudstyr, skal dette anbringes og anvendes korrekt.** Brug af støvudsugning kan reducere farerne ved støv.

### 4) BRUG OG HÅNDTERING AF EL-VÆRKTØJET:

- Overbelast ikke maskinen. Brug altid det el-værktøj, der er beregnet til det arbejde, der skal udføres.** Med det passende el-værktøj arbejder man bedst og mest sikkert inden for det angivne effektområde.
- Brug ikke et el-værktøj, hvis afbryder er defekt.** Et el-værktøj, der ikke kan startes og stoppes, er farligt og skal repareres.
- Træk stikket ud af stikkontakten og/eller fjern det aftagelige batteri, før du foretager indstillinger på maskinen, udskifter indsatsværktøjsdele eller lægger elværktøjet fra dig.** Denne sikkerhedsforanstaltning forhindrer utilsigtet start af el-værktøjet.
- Opbevar el-værktøjet uden for børns rækkevidde, når det ikke benyttes. Lad aldrig personer, der ikke er fortrolige med maskinen eller ikke har gennemlæst disse instrukser, benytte maskinen.** El-værktøj er farligt, hvis det benyttes af ukyndige personer.

- e) **Vedligehold elværktøjet og indsatsværktøjet omhyggeligt. Kontrollér om bevægelige dele fungerer korrekt og ikke sidder fast, og om delene er brækket eller beskadiget, således at elværktøjets funktion påvirkes.**

Få beskadigede dele repareret, inden maskinen tages i brug. Mange ulykker skyldes dårligt vedligeholdte maskiner.

- f) **Sørg for, at skæreværktøjer er skarpe og rene.** Omhyggeligt vedligeholdte skæreværktøjer med skarpe skærekanten sætter sig ikke så hurtigt fast og er nemmere at føre.
- g) **Brug elværktøjet, tilbehør, indsatsværktøj osv. iht. disse instrukser. Tag herved hensyn til arbejdsforholdene og det arbejde, der skal udføres.** Brug af elværktøjet til andre end de fastsatte formål kan medføre farlige situationer.

## 5) SERVICE:

- a) **Sørg for, at dit elværktøj kun reparerer af kvalificerede fagfolk, og at der kun benyttes originale reservedele.** Dermed sikrer man sig at elværktøjets sikkerhed opretholdes.

## Sikkerhedshenvisninger til alt anvendelse

### Fælles sikkerhedshenvisninger til slibning, arbejde med stålbørster og skæreskiver:

- Dette elværktøj skal anvendes som sliber, stålbørste og skæremaskine. Følg alle sikkerhedshenvisninger, anvisninger, illustrationer og data, som du modtager sammen med apparatet. Hvis du ikke overholder de følgende anvisninger, kan det medføre elektrisk stød, brand og/eller svære kvæstelser.
- **Dette elværktøj er ikke egnet til sandpapirslibning og poleringsopgaver.** Arbejde, som elværktøjet ikke er beregnet til, kan forårsage farer og kvæstelser.
- **Anvend kun tilbehør, hvis det er beregnet til dette elværktøj og anbefalet af producenten.** Selvom det er muligt at fastgøre tilbehøret til elværktøjet, garanterer dette ikke en sikker anvendelse.
- **Det tilladte omdrejningstal for indsatsværktøjet skal mindst være så højt som det maksimale omdrejningstal, der er angivet på elværktøjet.** Tilbehør, som drejer hurtigere end tilladt, kan knække og flyve rundt.
- **Indsatsværktøjets udvendige diameter og tykkelse skal svare til målene på dit elværktøj.** Forkert målt indsatsværktøj kan ikke afskærmes og kontrolleres tilstrækkeligt.
- **Indsatsværktøj med gevindindsats skal passe præcist i slibespindelens gevind. Ved indsatsværktøj, som monteres ved hjælp af en flange, skal huldiametere på indsatsværktøjet passe til flangens diameter.** Indsatsværktøj, som ikke fastgøres præcist på elværktøjet, drejer ujævnt, vibrerer kraftigt og kan medføre tab af kontrol over værktøjet.
- **Brug ikke beskadigede indsatsværktøjer. Kontrollér før hver anvendelse indsatsværktøj som slibeskiver for skår og revner, slibetallerkener for revner, slid eller kraftig slitage, stålbørster**

for løse eller knækkede børster. Hvis elværktøjet eller indsatsværktøjet tabes, skal det kontrolleres, om det er beskadiget eller brug et ubeskadiget indsatsværktøj. Når du har kontrolleret og taget indsatsværktøjet i brug, skal du holde dig selv og personer, der befinder sig i nærheden, på afstand af det roterende indsatsværktøj og lade værktøjet køre i 1 minut med maksimalt omdrejningstal. Beskadiget indsatsværktøj vil ofte knække i løbet af denne testtid.

- **Brug personligt sikkerhedsudstyr.** Brug helmasket, øjenværn eller beskyttelsesbriller alt afhængigt af arbejdet. Såfremt det kræves, bæres støvmaske, høreværn, sikkerhedshandsker eller specialforklæde, der beskytter dig mod små slibe- og materialepartikler. Øjnene skal beskyttes mod fremmedlegemer, der flyver rundt i luften, og som opstår i forbindelse med forskelligt arbejde. Støv- eller åndedrætsmaske skal filtrere det støv, der opstår under arbejdet. Hvis du er udsat for støv i længere tid, kan du lide høretab.
- **Sørg for sikker afstand til andre personer under arbejdet.** Enhver, der betræder arbejdsområdet, skal bruge personligt sikkerhedsudstyr. Brudstykker af arbejdsemnet eller knækkede indsatsværktøjer kan flyve væk og forårsage kvæstelser også uden for det direkte arbejdsområde.
- **Hold kun elværktøjet i de isolerede gribeflader, når du udfører arbejde, hvor indsatsværktøjet kan ramme skjulte ledninger el-**

ler værktøjets egen ledning. Kontakt med en spændingsførende ledning kan også sætte apparatets metaldele under spænding og medføre elektrisk stød.

- **Hold ledningen væk fra det roterende indsatsværktøj.** Hvis du mister kontrollen over værktøjet, kan ledningen blive skåret over eller vikles ind og din hånd eller arm kan trækkes ind i det roterende indsatsværktøj.
- **Læg aldrig elværktøjet fra dig, før indsatsværktøjet står helt stille.** Det roterende indsatsværktøj kan komme i kontakt med fralægningsfladen, hvorved du kan miste kontrollen over elværktøjet.
- **Lad ikke elværktøjet køre, mens du bærer det.** Dit tøj kan blive grebet ved en tilfældig kontakt med det roterende indsatsværktøj, hvorved indsatsværktøjet kan bore sig ind i din krop.
- **Rengør elværktøjets luftgæller med jævne mellemrum.** Motorblæseren trækker støv ind i huset og store mængder metalstøv kan forårsage elektriske farer.
- **Brug ikke elværktøjet i nærheden af brændbare materialer.** Gnister kan antænde disse materialer.
- **Brug ikke indsatsværktøj, som kræver flydende kølemiddel.** Brugen af vand eller andre flydende kølemidler kan føre til elektrisk stød.

## Yderligere sikkerhedshenvisninger til alt arbejde

### Tilbageslag og tilsvarende sikkerhedshenvisninger

Tilbageslag er en pludselig reaktion, som skyldes, at et roterende indsatsværktøj, som

slibeskive, slibetallerken, stålborste osv., har sat sig fast eller blokerer. Fastsættelse eller blokering medfører et pludseligt stop af det roterende indsatsværktøj. Derved accelererer et ukontrolleret elværktøj mod indsatsværktøjets drejeretning på blokeringsstedet. Hvis eksempelvis en slibeskive sidder fast eller blokerer i et arbejdsemne, kan kanten på slibeskiven, der trænger ind i arbejdsemnet blive siddende, hvorved slibeskiven brækker af eller forårsager et tilbageslag. Slibeskiven bevæger sig derefter hen imod eller væk fra brugeren, afhængigt af skivens drejeretning på blokeringsstedet. Herved kan slibeskiver også brække. Et tilbageslag skyldes forkert brug af elværktøjet. Det kan forhindres med passende sikkerhedsforanstaltninger, som beskrevet i det følgende.

- a) **Hold godt fast på elværktøjet og sørg for at både krop og arme befinder sig i en position, der kan klare tilbageslagskræfterne. Brug altid det ekstra håndtag, hvis et sådant findes, for at have så meget kontrol som muligt over tilbageslagskræfterne eller reaktionsmomenterne ved opstart.** Brugeren kan beherske tilbageslags- og reaktionskræfterne med egnede forsigtighedsforanstaltninger.
- b) **Sørg for at din hånd aldrig kommer i nærheden af det roterende indsatsværktøj.** Indsatsværktøjet kan bevæge sig hen over din hånd ved tilbageslag.
- c) **Undgå at din krop befinder sig i det område, hvor elværktøjet bevæges hen ved et tilbageslag.** Tilbageslaget driver elværktøjet i den modsatte retning af slibeskivens bevægelse på blokeringsstedet.
- d) **Arbejd særligt forsigtigt i områder som hjørner, skarpe kanter**

**osv. Forhindr, at indsatsværktøjet slår tilbage fra arbejdsemnet og sætter sig fast. Det roterende indsatsværktøj har tendens til at sætte sig fast ved hjørner, skarpe kanter eller hvis det springer tilbage.** Dette resulterer i tab af kontrol eller tilbageslag.

- e) **Brug ikke en kædesavklinge eller et tandet savblad.** Sådant indsatsværktøj forårsager ofte tilbageslag eller tab af kontrol over elværktøjet.

### **Særlige sikkerhedshenvisninger til slibning og skærearbejde**

- a) **Brug udelukkende de slibelegemer, der er godkendt til dit elværktøj og den beskyttelseskærm der er beregnet til disse slibelegemer.** Slibelegemer, som ikke er beregnet til elværktøjet, kan ikke afskærms tilstrækkeligt og er usikre.
- b) **Forkrøppede slibeskiver skal formonteres således, at deres slibeflade ikke rager ud over kanten af beskyttelseskærmen.** En slibeskive, der er monteret ukorrekt og rager ud over beskyttelseskærmens kant, kan ikke afskærms tilstrækkeligt.
- c) **Beskyttelseskærmen skal være placeret sikkert på elværktøjet og indstillet således, at der opnås maksimal sikkerhed, dvs. at mindst muligt af slibelegemet vender åben mod brugeren.** Beskyttelseskærmen skal beskytte brugeren mod bruddele og tilfældig kontakt med slibelegemet, samt gnister, som kan antænde tøj.
- d) **Slibelegemer må kun anvendes til de anbefalede formål. For eksempel: Slib aldrig med sidefla-**

**den af en skæreskive.** Skæreskiver er beregnet til at fjerne materiale med skivens kant. Udsættes dette slibelegeme for sidevendt kraftpåvirkning, kan det knække.

- e) **Anvend altid ubeskadigede spændeflanger i den rigtige størrelse og form til den valgte slibeskive.** Egnede flanger støtter slibeskiven og reducerer således faren for brud på slibeskiven. Flanger til skæreskiver kan adskille sig fra flanger til andre slibeskiver.
- f) **Brug ikke slidte slibeskiver fra større elværktøj.** Slibeskiver til større elværktøj er ikke beregnet til de højere omdrejningstal som småt elværktøj arbejder med og kan knække.

### Yderligere særlige sikkerhedshenvisninger til skærearbejde

- a) **Undgå at skæreskiven blokerer eller for højt kontaktryk. Foretag ikke for dybe snit.** Overbelastes skæreskiven, øges dens belastning og der er større tendens til at skiven kan sætte sig i klemme eller blokere, hvilket igen kan føre til tilbageslag eller et brud på slibelegemet.
- b) **Undgå området foran og bagved den roterende skæreskive.** Hvis du bevæger skæreskiven i arbejdsområdet væk fra dig, kan elværktøjet med den roterende skive slynges direkte ind mod dig i tilfælde af et tilbageslag.
- c) **Hvis skæreskiven sidder i klemme, eller du afbryder arbejdet, skal du slukke værktøjet og holde det roligt, til skiven er stoppet. Forsøg aldrig at trække skæreskiven ud af snittet, da det**

**te kan føre til et tilbageslag.** Find og afhjælp årsagen til fastklemningen.

- d) **Tænd ikke for elværktøjet så længe det befinder sig i arbejdsområdet. Lad skæreskiven opnå sit fulde omdrejningstal, før du forsigtigt fortsætter snittet.** Ellers kan skiven sætte sig i klemme, springe ud af arbejdsområdet eller forårsage et tilbageslag.
- e) **Støt plader eller store arbejdsområder for at reducere risikoen for et tilbageslag som følge af en fastklemt skæreskive.** Store arbejdsområder kan blive bøjet under deres egen vægt. Arbejdsområdet skal støttes på begge sider af skiven, både i nærheden af skæreskiven og ved kanten.
- f) **Vær især forsigtig ved „dykskæring“ i bestående vægge eller andre områder, hvor man ikke kan se.** Den nedsænkede skæreskive kan forårsage et tilbageslag, hvis den skærer i gas- eller vandledninger, elektriske ledninger eller andre genstande.

### Ekstra sikkerhedshenvisninger i forbindelse med arbejde med stålborster

Særlige sikkerhedshenvisninger i forbindelse med arbejde med stålborster:

- **Vær opmærksom på, at stålborsten også taber stålstykker under almindelig brug. Overbelast ikke trådene med et for højt tryk.** Flyvende trådstykker kan meget nemt trænge gennem tyndt tøj og/eller huden.
- **Anbefales en beskyttelseskærm, skal du forhindre, at be-**



**skyttelseskærm og stålbørste kan berøre hinanden.** Tallerken- og kopbørster kan øge deres diameter som følge af tryk og centrifugalkraft.

## Yderligere sikkerhedshenvisninger

- Slut kun apparatet til en stikkontakt med fejlstrømsrelæ (HPFI-relæ) med en dimensioneret fejlstrøm på højst 30 mA.
- Hold ledningen og forlængerledningen væk fra skiven. Tag straks stikket ud af stikkontakten ved skader eller gennemskæring. Rør ikke ved ledningen, før den er taget ud af stikkontakten. Der er fare for elektrisk stød.
- Hvis elværktøjets tilslutningsledning er beskadiget, skal den udskiftes med en specielt forberedt tilslutningsledning, som kan bestilles hos kundeserviceorganisationen.
- Brug kun slibeskiver, hvis påtrykte omdrejningstal er mindst lige så højt, som det, der er angivet på apparatets typeskilt.
- Foretag en visuel kontrol af slibeskiven før den tages i brug. Anvend ikke beskadigede eller deformede slibeskiver. Udskift slidte slibeskiver.
- Sørg for, at de gnister, som opstår ved slibning, ikke kan fremkalde en fare, f.eks. ramme personer eller antænde antændelige stoffer.
- Ved slibning, børstning og skæring skal der altid bruges beskyttelsesbriller, beskyttelseshandsker, åndedrætsværn og høreværn.
- Hold aldrig fingrene mellem slibeskive og gnistbeskyttelse eller i nærheden af beskyttelseskærmen. Der er fare for klemning.
- Sliberens roterende dele kan af funktionsmæssige årsager ikke dækkes til.

Arbejd derfor med omtanke og hold altid godt fast i arbejdsemnet, for at undgå at det skrider, da det kan resultere i, at hænderne kommer i kontakt med slibeskiven.

- Arbejdsemnet bliver varmt under slibning. Rør ikke ved det forarbejdede sted, men lad det køle af. Der er fare for forbrændinger. Brug ikke kølemiddel eller lignende.
- Arbejd ikke med apparatet, hvis du er træt eller efter indtagelse af alkohol eller piller. Hold altid en pause med regelmæssige mellemrum.
- Sluk apparatet og træk stikket udr
  - for at løsne et blokeret indsatsværktøj,
  - hvis tilslutningsledningen er beskadiget eller filtret sammen,
  - ved usædvanlig støj.

## RESTRISICI

Også hvis du betjener dette elværktøj korrekt, vil der altid være restrisici. Følgende risici kan optræde i forbindelse med dette elværktøjs konstruktion og udførelse:

- a) Lungeskader, hvis der ikke bæres egnet åndedrætsværn.
- b) Høreskader, hvis der ikke bruges et egnet høreværn.
- c) Skader på helbredet pga
  - berøring af slibeværktøjerne i det ikke afskærmede område;
  - udslyngning af dele fra arbejdsemner eller beskadigede slibeskiver.
- d) Sundhedsskader, der stammer fra hånd/arm vibrationer, hvis apparatet bruges i længere tid eller ikke bruges og vedligeholdes korrekt.



Advarsel! Dette elværktøj genererer et elektromagnetisk felt under brugen. Dette felt kan under visse omstændigheden påvirke aktive eller

passive medicinske implantater. For at reducere risikoen for alvorlige eller dødelige kvæstelser, anbefaler vi personer med medicinske implantater at konsultere deres læge eller producenten af det medicinske implantat, inden de bruger maskinen.

## Arbejdsanvisninger

 **Vær ved valg af værktøjet opmærksom på, at det tilladte omdrejningstal er mindst lige så højt som vinkelsliberens maksimale omdrejningstal. Vær ved valg af skiven opmærksom på den maksimale tilladte diameter og den maksimale tilladte tykkelse. Vær ved valg af børsten opmærksom på gevindstørrelsen M14.**

### H Skrubslibning

 **Anvend aldrig skæreskiver til Skrubslibning!**

 **Værktøjet med skrubbeskiven må kun bruges med monteret beskyttelsesskærm.**

Beskyttelsesskærmen (4) monteres ved skrubbeslibningen, se "Montering/indstilling/demontering af beskyttelsesskærm".

Udøv kun moderat tryk på arbejdsområdet. Bevæg værktøjet jævnt frem og tilbage.

Det bedste resultat ved skrubslibning opnår du med en arbejdsvinkel på 30° til 40°.

### F Slibning med stålborsten



**Vær ved valg af stålborsten opmærksom på det tilladte omdrejningstal. Det tilladte omdrejningstal for stålborsten skal mindst være så højt som det maksimale omdrejningstal, der er angivet på vinkelsliberen.**



Bær beskyttelsesbriller, tråde kan løse sig!

Velegnet til fjernelse af rust, rengøring af svejsesømme og fjernelse af lak.

Tryk stålborsten med moderat tryk på arbejdsområdet. Overbelast ikke stålborsten med et for højt tryk.

### G Skærearbejde



**Anvend aldrig skrubskiver til skæring!**



**Værktøjet med skæreskive må kun bruges med monteret beskyttelsesskærm (4) og påsætningsstykke (4.1).**

Beskyttelsesskærmen (4) monteres ved skæring med opsatsen (4.1), se "Montering/demontering af opsats på beskyttelsesskærm".

Der må kun anvendes testede, fiberstof-forstærkede skæreskiver.

Arbejd principielt med lav fremføring. Udøv kun moderat tryk på arbejdsområdet. Arbejd altid i modsat retning. Således trykkes værktøjet ikke ukontrolleret ud af snittet.

## Opbevaring af tapnøgle

Tapnøglen (8) kan opbevares i håndtaget (1), se detaljebillede **A**.

## Montering



### **OBS!** **Fare for kvæstelser!**

- Sørg for at have nok plads til arbejdet og udsæt ikke andre personer for fare.
- Før ibrugtagningen skal alle afdækninger og beskyttelsesanordninger være monteret korrekt.
- Træk stikket ud, før du foretager indstillingen på apparatet.

## Montering af håndtag



### **Apparatet må kun bruges med monteret håndtag.**

Skru håndtaget (1) fast på gevindet til håndtaget. Afhængigt af arbejdsmåden vælges gevindet til håndtaget (2), til venstre eller højre på apparatet. Se afbildning **A**.

## **B** **Montering/indstilling/ demontering af beskyttelseskærm**

Indstil beskyttelseskærmen således, at gnistregn eller frigjorte dele hverken kan ramme brugeren eller omkringstående personer.

Beskyttelseskærmen skal desuden placeres således, at gnistregnen ikke kan antænde brændbare dele, heller ikke i omgivelserne.

### **A** **Afmontering af slibeskiven:**

1. Tryk på spindellåseknappen (6).
2. Drej holdespindlen (11), indtil den fastgøres af spindellåsemekanismen. Hold stadig spindellåseknappen (6) trykket ind.
3. Løsn spændemøtrikken ((10) med tapnøglen (8). Du kan slippe spindelåseknappen (6).
4. Tag spændemøtrikken (10) og holdeflangen (9) samt skære-/slibeskiven/børsten af holdespindlen (11).

### **B** **Montering af beskyttelseskærmen:**

1. Påsæt beskyttelseskærmen(4) på en sådan måde på apparatet, at den åbne side viser mod apparatet. Udsparingerne i beskyttelseskærmen skal placeres nøjagtigt på gitteret (12) på apparatet kun en bestemt position er muligt.
2. Tryk håndtaget under beskyttelseskærmen (4) mod apparatet, og drej beskyttelseskærmen samtidig mod venstre.
3. Drej beskyttelseskærmen (4) til arbejdsposition. Den lukkede side af beskyttelseskærmen skal altid pege mod brugeren.
4. Hvis det under brugen konstateres, at beskyttelseskærmen ikke afskærmer optimalt, skal beskyttelseskærmens position efterjusteres.

### **Afmontering af beskyttelseskærm:**

1. Tryk på håndtaget under beskyttelseskærmen (4) og drej beskyttelseskærmen (4) mod højre, indtil den åbne side af beskyttelseskærmen peger mod apparatet.
2. Udsparingerne i beskyttelseskærmen skal stemme overens med gitteret på apparatet. Dernæst kan du tage beskyttelseskærmen (4) af.

## C Montering/demontering af opsatsen på beskyttelseskærmen

### Montering af opsats

1. Fjern i givet fald skiven for en bedre håndtering, se „Montering/skift af skive“.
2. Sæt opsatsen (4.1) på beskyttelseskærmen (4).

3. Skub opsatsen (4.1) på beskyttelseskærmen (4), indtil den hørbart går i hak.

### Afmontering af opsats

1. Fjern i givet fald skiven for en bedre håndtering, se „Montering/skift af skive“.
2. Lås opsatsen (4.1) op, ved at skubbe udsparingen (13) af beskyttelseskærmen (4).
3. Drej opsatsen (4.1) af beskyttelseskærmen (4).

## D Montering/skift af skive

1. Tryk på spindel-låseknappen (6).
2. Drej holdespindlen (11), indtil spindel-låsen fastholder holdespindlen. Hold spindel-låseknappen (6) fortsat trykket.
3. Løsn spændemøtrikken (10) med tapnøgle (8). Du kan slippe spindel-låseknappen (6).
4. Sæt den ønskede skive på holdeflangen (A 9). Teksten på skiven skal pege mod apparatet.



**Hvis rotationsretningen er markeret på din skive, skal du under monteringen sørge for, at den svarer til vinkelsliberens rotationsretning. Denne er angivet ved siden af spindel-låseknappen (6) på apparatet (↙).**



Sørg for, at holdeflangen (A 9) er placeret på apparatet på en sådan måde, at udsparingerne i holdeflangen griber fat i kanten af apparatet. Når du drejer holdeflangen, skal holdespindlen (11) dreje med.

5. Sæt spændemøtrikken (10) igen på holdespindlen (11). Spændemøtrikkens flade side skal pege mod indsatsværktøjet, hvis tykkelsen af skiveoptaget er  $< 5$  mm.

Hvis tykkelsen af skiveoptaget er  $\geq 5$  mm drejes spændemøtrikken. Se billede A.

6. Tryk på spindel-låseknappen (6) og drej holdespindlen (11), indtil spindel-låseknappen holder holdespindlen. Spænd igen spændemøtrikken (10) fast med tapnøglen (18). Du kan slippe spindel-låseknappen (6).

## E Montering/skift af stålbørste

1. Tryk på spindel-låseknappen (6).
2. Drej holdespindlen (11), indtil spindel-låsen fastholder holdespindlen. Hold spindel-låseknappen (6) fortsat trykket.
3. Løsn stålbørsten med en gaffelnøgle (ikke inkluderet i leveringen). Du kan slippe spindel-låseknappen (6).
4. Indsæt den ønskede stålbørste i holdespindlen.
5. Tryk på spindel-låseknappen (6) og drej stålbørsten på holdespindlen (11). Spænd stålbørsten med gaffelnøglen. Du kan slippe spindel-låseknappen (6).

## Betjening



### OBS! Fare for kvæstelser!

- Træk stikket ud før alt arbejde på apparatet.
- Anvend kun slibeskiver og tilbehør som anbefales af producenten. Brugen af andet indsatsværktøj og andet tilbehør kan udsætte dig for fare for kvæstelser.
- Anvend kun tilbehørsdele med oplysninger om producenten, bindingstype, mål og tilladt omdrejningstal.
- Anvend kun tilbehørsdele, hvis påtrykte omdrejningstal er mindst lige så højt som omdrejningstallet angivet på apparatets typeskilt.
- Anvend ikke knækkede, sprækkede eller på anden vis beskadigede slibeskiver.
- Brug aldrig apparatet uden beskyttelsesanordninger.
- **Støt plader eller arbejdsemner for at reducere risikoen for et tilbageslag som følge af en fastklemt skæreskive.** Store arbejdsemner kan blive bøjet under deres egen vægt. Arbejdsemnet skal støttes på begge sider af skiven, både i nærheden af skæreskiven og ved kanten.



**Hold hænderne væk fra skiven, når værktøjet kører. Der er fare for kvæstelser.**



### Anvisninger for udskiftningen:

- Brug aldrig apparatet uden beskyttelsesanordninger.
- Vær sikker på, at omdrejningstallet angivet på værktøjet stemmer overens med apparatets beregnede tomgangshastighed.

- Vær sikker på, at målene passer til apparatet.
- Brug kun fejlfrie skiver (klangprøve: ved at slå på slibeskiven med en plastikhammer lyder en klar klang).
- Udbor ikke en for lille boring i slibeskiven.
- Anvend ikke separate reduceringsbøsninger eller adaptere for at få slibeskiver med stort hul til at passe.
- Anvend ikke savblade.
- Kun de inkluderede spændeflanger må anvendes til at spænde slibeværktøj. Mellemlagene mellem spændeflange og slibeværktøj skal bestå af elastiske stoffer som f.eks. gummi, blødt pap osv.
- Monter hele produktet igen efter udskiftning af værktøj.



Sluk apparatet og træk stikket ud. Lad apparatet køle af.



Brug beskyttelseshandsker ved skift af værktøj for at undgå snitsår.



For at undgå at skive og møtrik brækker, må spændemøtrikken ikke strammes for meget.

## Tænding og slukning



Sørg for, at strømtilførslens spænding stemmer overens med typeskiltet på apparatet.



Tilslut produktet til strømforsyningen.

1. Skub tænd-/sluk-kontakten (3) fremad mod apparatet for at tænde det.
2. Slip tænd-/sluk-kontakten for at slukke apparatet. Værktøjet slukker.

Vent til apparatet har nået sit maks. omdrejningstal efter opstart. Begynd først derefter med arbejdet.



**Værktøjet efterløber, efter at apparatet er slukket. Der er fare for kvæstelser.**

### Testkørsel:

Udfør en testkørsel uden belastning før det første arbejde og efter hver skift af værktøj. Sluk straks apparatet, hvis skiven kører ujævnt, der opstår betydelige svingninger eller man kan høre usædvanlig støj.

### Kontinuerlig drift

1. Tænd apparatet.  
**Tænd for kontinuerlig drift:**
2. Tryk den forreste del af tænd-/sluk-kontakten (3) i tændt tilstand mod apparatet. Tænd-/sluk-kontakten går i hak.  
**Sluk for kontinuerlig drift:**
3. Tryk kort på den bagerste del af tænd-/sluk-kontakten (3). Tænd-/sluk-kontakten springer tilbage til udgangsstillingen. Apparatet slukker.

## Rengøring og vedligeholdelse



Træk altid stikket ud før indstilling, vedligeholdelse eller reparation



**Arbejde, som ikke er beskrevet i denne betjeningsvejledning, skal udføres af et specialværksted. Anvend kun originaldele. Lad redskabet køle af før al service- og rengøringsarbejde. Der er fare for forbrænding!**

Før hver brug skal apparatet kontrolleres for tydelige mangler såsom løse, slidte eller beskadigede dele, og at skruer eller andre dele sidder rigtigt. Kontrollér især slibeskiven. Udskift beskadigede dele.

### Rengøring



Anvend ikke rengørings- eller opløsningsmiddel. Kemiske substanser kan angribe værktøjets plastdele. Rengør aldrig produktet under rindende vand.

- Rengør produktet grundigt efter hver brug.
- Rengør ventilationsåbningerne og overfladen af apparatet med en blød børste, en pensel eller en klud.

### Opbevaring

- Opbevar maskinen et tørt og støvbeskyttet sted uden for børns rækkevidde
- Slibeskiver skal opbevares tørt og på højkant og må ikke stables.

## Bortskaffelse/ miljøbeskyttelse

Apparatet, tilbehøret og emballagen skal afleveres til miljøvenlig genanvendelse.



Elektriske apparater må ikke bortskaffes som husholdningsaffald. Symbolet med en overstreget skraldespand betyder, at dette produkt ikke må bortskaffes sammen med husholdningsaffaldet, når det er udtjent.

Direktiv 2012/19/EU om affald af elektrisk og elektronisk udstyr: Forbrugere er juridisk forpligtet til at sende elektriske og elektroniske enheder til miljøvenlig genanvendelse ved slutningen af produkternes levetid. På denne måde garanteres en miljø- og ressourcebesparende genanvendelse. Afhængigt af hvordan det implementeres i national lovgivning, har du følgende muligheder:

- at give det tilbage til salgsstedet,
- at aflevere det til et officielt indsamlingssted,
- at sende det tilbage til producenten/distributøren.

Tilbehørsdele og hjælpemidler uden elektriske bestanddele, der følger med det udtjente udstyr, er ikke omfattet heraf.

## Reservedele/Tilbehør

**Reservedele og tilbehør kan  
bestilles på  
[www.grizzlytools.shop](http://www.grizzlytools.shop)**

Hvis du har problemer med bestillingsprocessen, bedes du bruge kontaktformularen. Hvis du har yderligere spørgsmål, bedes du kontakte servicecenteret (se side 162).

1	Håndtag	91106058
4	Beskyttelseskærm	91110298
5	Slibeskive	30211117
8	Tapnøgle	91105183
9	Holdeflange	91103219
10	Spændemøtrik	
Kopbørste, bølget tråd		91103213
Kopbørste, flettet tråd		91103214

## Fejlsøgning



Træk altid stikket ud før arbejde på produktet.  
Fare på grund af elektrisk stød!

Problem	Mulig årsag	Fejlfhjælpning
Produktet starter ikke	Der er ingen strøm Husets sikring slår fra	Lad en elektriker kontrollere eller reparere stikkontakten, ledningen og stikket, kontroller husets sikring.
	Tænd-/sluk-kontakt (3) er defekt	Reparationen skal udføres af kundeservice
	Motoren er defekt	
Slibeværktøjet bevæger sig ikke, selvom motoren kører	Spændemøtrik løs	Spænd spændemøtrikken (se „Skift af skive“)
	Arbejdsemne, rester af arbejdsemnet eller rester af slibeværktøjet blokerer drev	Fjern blokeringer
Motoren bliver langsommere og går i stå	Produktet overbelastes af arbejdsemnet	Reducér trykket på slibeværktøjet
		Arbejdsemnet er uegnet
Slibeskive kører ujævn, usædvanlig støj kan høres	Spændemøtrik løs	Spænd spændemøtrikken (se „Skift af skive“)
	Slibeskive defekt	Udskift slibeskiven



## Garanti

Kære kunde!

På dette apparat yder vi 3 års garanti fra købsdato.

Skulle der forekomme defekter på dette produkt har du lovpligtige rettigheder mod sælgeren af produktet. Disse lovpligtige rettigheder bliver ikke indskrænket af den efterfølgende anførte garanti.

### Garantibetingelser

Garantien træder i kraft med købsdatoen.

Opbevar den originale kassebon godt.

Dette bilag kræves som dokumentation for købet.

Skulle der indenfor tre år efter dette produkts købsdato optræde en materiale- eller fabrikationsfejl, bliver produktet – efter vores skøn – repareret eller ombyttet gratis. Denne garantiydelse forudsætter, at det defekte apparat og købsbilaget (kassebon) indenfor den tre års frist bliver indsendt og at der vedlægges en kort skriftligt beskrivelse af defekten og hvornår den er optrådt.

Hvis defekten er dækket af vores garanti, får du apparatet repareret eller ombyttet.

Med reparationen eller ombytningen begynder garantiperioden ikke forfra

### Garantiperiode og lovpligtige produktansvarskrav

Garantiperioden bliver ikke forlænget af garantien. Dette gælder også for ombyttede og reparerede dele. Eventuel allerede ved købet eksisterende skader og defekter skal meldes straks efter udpakningen. Efter udløb af garantiperioden forefaldende reparationer er omkostningspligtige.

### Garantiens omfang

Apparatet blev produceret meget omhyggeligt efter strenge kvalitetsretningslinjer og kontrolleret grundigt inden det forlod fabrikken.

Garantiydelsen gælder for materiale- eller fabrikationsfejl. Denne garanti gælder ikke for produktdele som er udsat for en normal nedslidning og derfor kan anses som sliddele (f.eks. slibeskive, spændeflanger) eller for beskadigelser på skrøbelige dele (f.eks. kontakter).

Garantien bortfalder, hvis produktet bliver beskadiget, ikke-formålsbestemt anvendt eller ikke vedligeholdt. For en korrekt brug af produktet skal alle i betjeningsvejledningen anførte anvisninger følges nøje. Anvendelsesformål og handlinger, som der frarådes eller advares imod i betjeningsvejledningen, skal ubetinget undgås.

Produktet er kun beregnet til privat og ikke til erhvervsmæssig brug. Ved misbrug og usagkyndig håndtering vold og ved indgreb, der ikke er foretaget på vores autoriserede servicested, bortfalder garantien.

### Afvikling af et garantitilfælde

For at garantere en hurtig behandling af dit anliggende, bedes du følge følgende henvisninger:

- Hav ved alle forespørgsler kassebonen og artikelnummeret (IAN 409154\_2207) parat som dokumentation for købet.
- Artikelnummeret fremgår af mærkepladen.
- Skulle der optræde funktionsfejl eller andre defekter bedes du først kontakte den efterfølgende anførte serviceafdeling, **telefonisk** eller pr. **e-mail**. Der får du så yderligere informationer om afviklingen af din reklamation.



- Et som defekt registreret produkt kan du, efter aftale med vores kundeservice og med vedlagt købsbilag (kassebon) samt en kort beskrivelse af, hvori defekten består og hvornår denne defekt er optrådt indsende portofrit til den serviceadresse, som du får meddelt. For at undgå problemer med modtagelsen og ekstra omkostninger, bedes du ubetinget benytte den adresse, som du får meddelt. Sørg for, at forsendelsen ikke sker ufrankeret, som voluminøs pakke, ekspres eller som en anden specialforsendelse. Indsend apparatet inkl. alle ved købet medfølgende tilbehørsdele og sørg for en tilstrækkelig sikker transportemballage.

## Reparations-service

Du kan lade reparationer, der ikke er omfattet af garantien, udføre hos vores service-filial mod betaling. Denne udfærdiger dig gerne et omkostningsoverslag.

Vi kan kun bearbejde apparater, der er indsendt tilstrækkeligt emballeret og frankeret.

**OBS:** Indsend dit apparat rengjort og med en beskrivelse af defekten til vores service-filial.

Ufrankerede - som voluminøs pakke, ekspres eller som en anden specialforsendelse – indsendte apparater bliver ikke modtaget.

Vi bortskaffer dine defekte indsendte apparater gratis.

## Service-Center



### Service Danmark

Tel.: 32 710005

E-Mail: [grizzly@lidl.dk](mailto:grizzly@lidl.dk)

IAN 409154\_2207

## Importør

Vær opmærksom på, at følgende adresse ikke er en serviceadresse. Kontakt først det ovenfor nævnte servicecenter.

### Grizzly Tools GmbH & Co. KG

Stockstädter Straße 20

D-63762 Großostheim

TYSKLAND

[www.grizzlytools.de](http://www.grizzlytools.de)

## Contenido

<b>Introducción</b> .....	<b>163</b>
<b>Uso previsto</b> .....	<b>164</b>
<b>Descripción general</b> .....	<b>164</b>
Volumen de suministro .....	164
Descripción del funcionamiento .....	164
Resumen .....	164
<b>Datos técnicos</b> .....	<b>164</b>
Instrucciones de seguridad .....	165
Símbolos y pictogramas .....	165
Instrucciones generales de seguridad para herramientas eléctricas.....	166
Indicaciones de seguridad para todas las aplicaciones.....	168
<b>Indicaciones de seguridad adicionales para todos los usos.</b>	<b>170</b>
Rebote e indicaciones de seguridad correspondientes .....	170
Indicaciones de seguridad específicas para lijar y tronzado a muela.....	171
Indicaciones de seguridad específicas para tronzar a muela .....	172
Indicaciones de seguridad adicionales para trabajar con cepillos metálicos..	172
Advertencias de seguridad adicionales .....	173
Riesgos Residuales .....	173
<b>Indicaciones de trabajo</b> .....	<b>174</b>
Desbastar .....	174
Lijar con cepillo metálico.....	174
Tronzar a muela .....	174
Almacenamiento de la llave de mandril .....	175
<b>Montaje</b> .....	<b>175</b>
Montar empuñadura .....	175
Montar/ajustar cubierta de protección/desmontar.....	175
Montaje/desmontaje del accesorio de la cubierta de protección.....	176
Montar/cambiar disco .....	176
Montar/cambiar el cepillo metálico ..	177
<b>Manejo</b> .....	<b>177</b>
Encendido y apagado .....	178
Funcionamiento continuo.....	178
<b>Limpieza y mantenimiento</b> .....	<b>178</b>
Limpieza.....	179
<b>Almacenaje</b> .....	<b>179</b>
<b>Eliminación y protección del medio ambiente</b> .....	<b>179</b>
<b>Garantía</b> .....	<b>180</b>
<b>Servicio de reparación</b> .....	<b>181</b>
<b>Service-Center</b> .....	<b>181</b>
<b>Importador</b> .....	<b>181</b>
<b>Búsqueda de fallos</b> .....	<b>182</b>
<b>Piezas de repuesto/Accesorios.</b>	<b>182</b>
<b>Traducción de la Declaración de conformidad CE original</b> .....	<b>332</b>
<b>Plano de explosión</b> .....	<b>341</b>

## Introducción

¡Felicitaciones por la compra de su nueva aspiradora! Con ello se ha decidido por un producto de suprema calidad. Este aparato fue examinado durante la producción con respecto a su calidad y sometido a un control final. Con ello queda garantizada la capacidad de funcionamiento de su aparato.



Las instrucciones de servicio forman parte de este producto. Éstas contienen importantes indicaciones para la seguridad, el uso y la eliminación del aparato. Familiarícese con todas las indicaciones de manejo y seguridad antes de usar el producto. Utilice el producto sólo como se describe y para los campos de aplicación indicados. Guar-

de bien estas instrucciones y entréguelas al dar este producto a terceros.

## Uso previsto

La afiladora angular es un aparato para tronzar, afilar, desbastar y cepillar metales, hormigón o baldosas sin utilizar agua. El aparato está previsto para su uso con cepillo metálico.

Este aparato no está previsto para otro tipo de uso como puede ser, por ejemplo, el lijado con herramientas de lijado no apropiadas, lijado mediante líquido refrigerante, lijar o separar materiales peligrosos para la salud como el amianto.

El aparato está previsto para uso doméstico. No se ha concebido para uso industrial prolongado.

El aparato está destinado a ser utilizado por adultos. Menores que superen los 16 años de edad pueden utilizar el aparato solo bajo supervisión.

El fabricante no se responsabiliza de los daños que se puedan originar por un uso distinto o erróneo al previsto.

El fabricante no se responsabiliza de los daños que se puedan originar por un uso distinto o erróneo al previsto.

## Descripción general

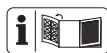

Hallará las imágenes en las solapas delantera y trasera.

## Volumen de suministro

Desembale el aparato y compruebe que esté completo. Evacúe el material de embalaje de una forma conveniente.

- Aparato
- Empuñadura
- Cubierta de protección
- Llave de mandril
- Instrucciones de uso



El volumen de suministro no incluye discos de corte/discos de desbaste/discos abrasivos/cepillos metálicos. Para accesorios, consulte el capítulo „Repuestos/accesorios“.

## Descripción del funcionamiento

La afiladora angular se utiliza para tronzar, afilar, desbastar o cepillar metales. Para cada una de las aplicaciones deberá utilizarse un disco específico. Tenga en cuenta las indicaciones del fabricante del disco. A continuación encontrará la descripción de las funciones de los elementos con los que se maneja.

## Resumen

- 1 Empuñadura
- 2 Rosca para empuñadura
- 3 Interruptor de encendido/apagado con bloqueo de encendido
- 4 Cubierta de protección
- 4.1 Accesorio, cubierta de protección
- 5 Disco abrasivo
- 6 Bloqueo de husillo
- 7 Cable de alimentación
- 8 Llave tensora



9 Brida receptora



10 Tuerca de regulación



11 Alojamiento de husillo



12 Muesca



13 Cierre

## Datos técnicos

### Amoladora angular .... PWS 115 B2

Tensión de entrada nominal

(U) .... 230 V~ (corriente alterna), 50 Hz

Potencia (P) ..... 750 W

Revoluciones en vacío (n) ..... 12000 min<sup>-1</sup>

- Disco de corte/desbaste/lijado
  - Diámetro exterior..... máx. Ø 115 mm
  - Orificio..... 22,23 mm
  - Grosor..... máx. 6 mm
  - Rosca del husillo ..... M14
  - Longitud de la rosca..... máx. 12 mm
  - Clase de protección .....  IPX0
  - Tipo de protección ..... IPX0
  - Nivel de presión acústica
    - (L<sub>pA</sub>)..... 89 dB; K<sub>pA</sub> = 3 dB
  - Nivel de potencia acústica (L<sub>WA</sub>)
    - medido..... 100 dB; K<sub>WA</sub> = 3 dB
  - Valor de la vibración (a<sub>h</sub>)
    - Empuñadura del aparato
      - .....7,855 m/s<sup>2</sup>; K = 1,5 m/s<sup>2</sup>
      - Empuñadura . 7,380 m/s<sup>2</sup>; K = 1,5 m/s<sup>2</sup>

Los valores de las vibraciones son valores máximos. Los valores de las vibraciones reales pueden variar en función del accesorio que se haya introducido. También influye en los valores de las vibraciones el manejo que haga el usuario.

Los valores de ruido y vibración se han obtenido conforme a la normativa y disposiciones nombradas en la declaración de conformidad.

El valor de emisión de vibraciones indicado, se obtiene mediante la medición en un procedimiento de ensayo normado y se puede utilizar para hacer una comparación entre una herramienta electrónica y otra. El valor de emisión de vibraciones indicado, también se puede utilizar para hacer una estimación de la exposición a la que está sometida.

 **Advertencia:** El valor de emisión de vibraciones real puede variar frente al valor indicado cuando se hace un uso real de la herramienta electrónica, depen-





diendo del tipo y forma en que se utiliza la herramienta. Intente mantener la tensión, provocada por las vibraciones, tan reducida como sea posible. Las medidas para reducir la tensión por las vibraciones son, por ejemplo, llevar guantes al usar la herramienta y limitar el tiempo de trabajo. Para ello hay que tener en cuenta todas las partes del ciclo de funcionamiento (por ejemplo, los tiempos en los que la herramienta eléctrica está desconectada y aquellos en los que está encendida, pero funciona sin carga).

## Instrucciones de seguridad

 **ATENCIÓN:** Al usar herramientas eléctricas, deben tenerse en cuenta las siguientes medidas de seguridad básicas para protegerse contra descargas eléctricas, accidentes e incendios. Antes de utilizar esta herramienta electrónica lea todas las indicaciones y consérvelas en un lugar seguro.

## Símbolos y pictogramas

### Símbolos en el aparato:

-  Atención
-  Peligro de accidentarse debido a herramienta giratoria. Mantener las manos alejadas
-  ¡Cuidado! ¡Riesgo a causa de golpe eléctrico! Antes de iniciar cualquier trabajo en el aparato, retire el enchufe del tomacorriente
-  Lea las instrucciones de uso!
-  Use dispositivos de protección de así como

ES



Use dispositivos de protección de ojos y oído



Lleve una mascarilla protectora



Peligro de cortaduras!. Llevar guantes que no puedan cortarse



Clase de protección II (Aislamiento doble)



Máquinas no deben ir a la basura doméstica. Entregue su aparato a un centro de reciclaje

una descarga eléctrica, un incendio o graves lesiones.

**Guarde todas las instrucciones de seguridad y de procedimiento, para poderlas consultar en un momento dado.**

El concepto de "herramienta eléctrica", usado en las instrucciones de seguridad, se refiere a las que funcionan enchufadas a la corriente (con cable de alimentación) y también a las que funcionan con baterías recargables (sin cable de alimentación).

### **Símbolos en las instrucciones de uso:**



**Señales indicadoras de peligro con información para la prevención de daños a las personas y a las cosas**



Señales de obligación con información para la prevención de daños



Retirar la clavija de alimentación.



Conecte el aparato a la red eléctrica.



Señales de indicación con informaciones para un mejor manejo del aparato

### **Instrucciones generales de seguridad para herramientas eléctricas**



**ADVERTENCIA: Lea todas las instrucciones de seguridad y de procedimiento.** Si se incumpelen las instrucciones de seguridad o de procedimiento, puede sufrirse

### **Seguridad en el puesto de trabajo:**

- **Mantener el puesto de trabajo limpio y bien iluminado.** El desorden y las zonas de trabajo no iluminadas pueden producir accidentes.
- **No trabajar con la herramienta eléctrica en zonas bajo peligro de explosión, donde se encuentren líquidos, gases o polvos inflamables.** Los aparatos eléctricos generan chispas que podrían encender el polvo o los vapores.
- **Mantener alejados de la herramienta eléctrica a los niños y otras personas mientras la use.** Si se despistase podría perder el control de la herramienta eléctrica.

### **Seguridad eléctrica:**

- **El enchufe conector de la herramienta eléctrica debe caber en la caja de empalme. No debe modificarse el enchufe de ninguna manera. No utilizar adaptadores junto a aparatos eléctricos con toma de tierra.** Los enchufes genuinos

y las cajas de empalme adecuadas disminuyen el riesgo de descarga eléctrica.

- **Evite el contacto físico con superficies puestas a tierra como tuberías, calefacciones, hornos y neveras.** Existe un mayor riesgo de descarga eléctrica cuando el cuerpo está puesto a tierra.
- **Mantener la herramienta eléctrica alejada de la lluvia y la humedad.** Si penetra agua en el aparato eléctrico, aumenta el riesgo de descarga eléctrica.
- **No utilizar el cable para llevar o colgar la herramienta eléctrica, ni para sacar el enchufe de la caja de empalme. Mantener el cable alejado del calor, aceite, bordes afilados o piezas de aparatos en movimiento.** Los cables deteriorados o bobinados aumentan el riesgo de descarga eléctrica.
- **Si trabaja con la herramienta eléctrica en el exterior, utilice solamente cables de alargo que estén autorizados para exterior.** El uso de cables de alargo adecuados para exterior disminuye el riesgo de descarga eléctrica.
- **Cuando no sea posible evitar el uso de la herramienta eléctrica en entornos húmedos, utilice un interruptor de protección contra corriente residual.** El uso de un interruptor de protección contra corriente residual reduce el riesgo de descarga eléctrica.

### Seguridad de personas:

- **Esté atento, observe lo que hace y utilice la herramienta eléctrica con esmero. No utilice la herramienta eléctrica cuando esté cansado o se encuentra bajo los efectos de drogas, alcohol o medicamentos.** Un momento de distracción al utilizar la herramienta eléctrica puede producir graves accidentes.
- **Lleve un equipo protector personal y siempre unas gafas protectoras.** Al llevar un equipo protector personal, como zapatos de seguridad antideslizantes, casco protector o protección contra el ruido disminuye el riesgo de sufrir daños.
- **Evite la puesta en marcha inadvertida. Asegúrese de que la herramienta eléctrica esté desconectada antes de conectarla a la corriente, recogerla o llevarla a cuestras.** Si al llevar a cuestras la herramienta eléctrica mantiene el dedo en el interruptor o conecta el aparato accionado a la corriente, pueden producirse accidentes.
- **Extraiga todas las herramientas de ajuste y llaves inglesas antes de trabajar con la herramienta eléctrica.** Las herramientas y llaves que se encuentran en piezas giratorias del aparato, pueden producir accidentes.
- **Evite adoptar una posición del cuerpo anómala. Procure estar firmemente erguido y mantenga en todo momento el equilibrio.** De esta forma podrá controlar mejor la herramienta eléctrica en situaciones inesperadas.
- **Lleve ropa adecuada. No lleve ropa amplia ni joyería. Mantener el pelo, la ropa y los guantes alejados de las piezas móviles.** La ropa suelta, las joyas y el pelo largo podrían ser atrapados por las piezas móviles.
- **Cuando se monten dispositivos para aspirar o coleccionar polvo asegúrese que están acoplados y**

**se utilizan correctamente.** Si se utiliza la aspiración de polvo, se pueden reducir los peligros provocados por el polvo.

### Utilización y tratamiento de la herramienta eléctrica:

- **No sobrecargue el aparato. Utilice para trabajar la herramienta eléctrica adecuada en cada caso.** Con las herramientas eléctricas trabajará mejor y de forma más segura dentro de la gama de potencias indicada.
- **No utilice herramientas eléctricas que tengan el interruptor defectuoso.** Las herramientas eléctricas que ya no se pueden conectar o desconectar son peligrosas y deben ser reparadas.
- **Extraer el enchufe de la caja de empalme antes de ajustar el aparato, cambiar piezas de repuesto o depositar el aparato.** Esta medida de precaución evitará que la herramienta eléctrica se ponga en marcha de forma inadvertida.
- **Guardar la herramienta eléctrica fuera del alcance de los niños cuando no la utilice. No permita que utilicen el aparato personas que no estén familiarizadas con él o que no hayan leído estas instrucciones.** Las herramientas eléctricas son peligrosas cuando son utilizadas por personas sin experiencia.
- **Cuide la herramienta eléctrica con esmero. Compruebe que las piezas móviles funcionen perfectamente y no estén atascadas, que no haya piezas rotas o tan dañadas que se inhiba la funcionalidad de la herramienta eléctrica. Haga reparar las piezas dañadas antes de utilizar el aparato.** Muchos ac-

cidentales tiene su origen en herramientas eléctricas mal mantenidas.

- **Mantener las herramientas cortantes afiladas y limpias.** Las herramientas cortantes bien cuidadas con un borde afilado se atascan menos y son más fáciles de dirigir.
- **Utilizar la herramienta eléctrica, los accesorios, las herramientas correspondientes, etc. según estas instrucciones. Tener en cuenta también las condiciones de trabajo y la actividad a realizar.** El uso de la herramienta eléctrica para otros fines que los previstos puede producir situaciones peligrosas.

### Asistencia:

- **Haga reparar la herramienta eléctrica solamente por personal técnico cualificado y sólo con piezas de recambio originales.** De esta forma se asegura el mantenimiento de la seguridad de la herramienta eléctrica.

### Indicaciones de seguridad para todas las aplicaciones

#### Indicaciones de seguridad a tener en cuenta para lijar, trabajos con cepillo metálico y tronzado a muela:

- **Esta herramienta electrónica ha de utilizarse como lijadora, cepillo metálico y como tronzadora a muela.** Si no respeta las siguientes indicaciones se puede provocar una descarga eléctrica, fuego o lesiones graves.
- **Esta herramienta eléctrica no está prevista para lijar con pa-**



**pel de lija ni pulir.** Si se hace un uso distinto al previsto para la herramienta eléctrica pueden provocarse peligros y lesiones.

- **No utilice otros accesorios que no hayan sido previstos y recomendados expresamente por el fabricante para esta herramienta electrónica.** El simple hecho de poder acoplar los accesorios a su herramienta electrónica no garantiza que su uso sea seguro.
- **Las revoluciones permitidas para la herramienta electrónica ha de ser al menos tan altas como las revoluciones máximas indicadas en la herramienta electrónica.** Los accesorios que giran con más velocidad que la permitida pueden romperse y saltar por los aires.
- **El diámetro exterior y el espesor de la herramienta electrónica han de corresponderse con las medidas de su herramienta electrónica.** Accesorios intercambiables de dimensiones erróneas no quedan bien protegidos, ni pueden controlarse.
- **Accesorios intercambiables con rosca han de entrar exactamente en el husillo de la lijadora. Para accesorios intercambiables que se montan con brida, el diámetro del agujero del accesorio ha de ajustarse al diámetro de admisión de la brida.** Accesorios intercambiables que no encajan perfectamente en la herramienta electrónica giran irregularmente, vibran mucho y pueden provocar que se pierda el control.
- **No utilice accesorios intercambiables dañados. Antes de cualquier uso de accesorios intercambiables, como pueden ser discos abrasivos, verifique si**

**están astillados o presentan grietas, si los muelas abrasivas tienen grietas, están desgastadas o muy usadas, si los cepillos metálicos tienen alambres sueltos o rotos. Si la herramienta electrónica o el accesorio intercambiable se cae, revise si se ha roto o utilice un accesorio intercambiable que no esté dañado. Cuando haya controlado y montado el accesorio intercambiable, aléjese usted y las personas que se encuentren en las inmediaciones de la zona del accesorio intercambiable en rotación y deje funcionando el aparato durante 1 min al máximo número de revoluciones.** En la mayoría de los casos, los accesorios intercambiables se rompen en ese tiempo de prueba.

- **Póngase equipamiento de protección personal. Según el uso, utilice una protección facial completa, protección para los ojos o gafas de protección. Si es necesario, póngase una máscara antipolvo, protección para los oídos, guantes protectores o un delantal especial que puedan protegerle de las partículas que se desprenden al lijar o del material.** Los ojos deberán protegerse de los cuerpos extraños en suspensión que se generan con las diferentes aplicaciones. La máscara antipolvo o la careta de respiración han de filtrar el polvo que se genera. Puede sufrir pérdidas auditivas si está expuesto durante mucho tiempo a fuertes ruidos.
- **Procure que las otras personas mantengan una distancia de seguridad de su zona de trabajo. Toda persona que acceda a**

**la zona de trabajo ha de llevar equipamiento de protección personal.** Trozos rotos de la herramienta o accesorios intercambiables rotos pueden salir volando y provocar lesiones, incluso fuera de la zona de trabajo directa.

- **Sujete la herramienta electrónica solo de las empuñaduras aisladas cuando realice trabajos en los que la herramienta intercambiable pueda entrar en contacto con líneas de cableado o cables de red no visibles.** El contacto con un conducto bajo tensión puede transmitir la tensión a las partes metálicas del aparato y provocar una descarga eléctrica.
- **Mantenga el cable de red alejado de las herramientas intercambiables en rotación.** Si pierde el control del aparato se puede seccionar o quedar pillado el cable de red y su mano o brazo pueden entrar en la herramienta intercambiable en rotación.
- **Nunca suelte la herramienta electrónica antes de que el accesorio intercambiable se haya parado completamente.** La herramienta electrónica en rotación puede entrar en contacto con la superficie donde va a colocarlo y podrá perder el control sobre la herramienta electrónica.
- **No tenga en funcionamiento la herramienta electrónica mientras la está transportando.** Su ropa puede quedar pillada por un contacto casual con el accesorio intercambiable en rotación y puede penetrar en su cuerpo.
- **Limpie con regularidad la rejilla de ventilación de su herramienta electrónica.** El ventilador del motor atrae polvo a la carcasa y, si se acumula mucho polvo metálico, puede provocar peligros eléctricos.

- **No utilice la herramienta electrónica cerca de materiales inflamables.** Las chispas pueden encenderlos.
- **No utilice accesorios intercambiables que requieran de medios refrigerantes líquidos.** El uso de agua o de medios refrigerantes líquidos pueden provocar una descarga eléctrica.

## Indicaciones de seguridad adicionales para todos los usos

### Rebote e indicaciones de seguridad correspondientes

El rebote se produce por una reacción instantánea debido a un accesorio intercambiable, como disco abrasivo, muela abrasiva, cepillo de alambre, etc. en rotación que se queda enganchado o bloqueado que provoca que el accesorio intercambiable se pare abruptamente. Por ello, una herramienta electrónica descontrolada se acelera contra el sentido de rotación del accesorio intercambiable hacia la posición de bloqueo. Si p.ej. un disco abrasivo se queda enganchado o bloqueado en una pieza de labor, el borde del disco abrasivo que penetra en la pieza de labor puede quedar atrapado y romperse o provocar un rebote. Entonces el disco abrasivo se mueve hacia o se aleja del usuario dependiendo del sentido de rotación del disco con respecto a la posición de bloqueo. Así, los discos abrasivos también pueden romperse. El rebote es la consecuencia de un uso erróneo o incorrecto de la herramienta electrónica. Se puede evitar tomando las medidas de precaución que se describen a continuación.

- a) **Sujete bien la herramienta electrónica y coloque su cuerpo y brazos en una posición en la que pueda amortiguar los rebotes. Utilice siempre, si dispone de ella, la empuñadura adicional para tener el máximo control posible sobre los rebotes o agilizar el momento de reacción.** El usuario, tomando las medidas preventivas adecuadas, puede dominar el rebote y las fuerzas de reacción.
- b) **Nunca coloque su mano cerca del accesorio intercambiable en rotación.** El accesorio intercambiable puede moverse sobre su mano si hay rebote.
- c) **Evite colocar su cuerpo en la zona donde la herramienta electrónica se moverá si hay rebote.** El rebote mueve la herramienta electrónica en la dirección opuesta al movimiento del disco abrasivo en la posición de bloqueo.
- d) **Trabaje con especial cuidado en esquinas, bordes afilados, etc. Evite que el accesorio intercambiable salte o se quede enganchado. El accesorio intercambiable en rotación tiende a quedarse bloqueado en las esquinas y los bordes afilados cuando choca.** Esto provoca que se pierda el control o que rebote.
- e) **No utilice hojas de sierra con cadenas o dentadas.** Con frecuencia estos accesorios intercambiables provocan rebote o la pérdida del control sobre la herramienta electrónica.

## **Indicaciones de seguridad específicas para lijar y tronzado a muela**

- a) **Utilice únicamente elementos de lijado permitidos para su herramienta electrónica y la cubierta de protección prevista para ellos.** Los elementos de lijado que no están previstos para la herramienta electrónica no se pueden apantallar los suficiente y no son seguros.
- b) **Las muelas con centro rebajado han de premontarse de tal manera que su cara de afilado no sobresalga del nivel del borde de la cubierta de protección.** Un disco abrasivo que no esté montado correctamente sobresaliendo del borde de la cubierta de protección, no queda protegido correctamente.
- c) **La cubierta de protección ha de fijarse bien a la herramienta electrónica y ajustarse de tal manera que se alcance la máxima seguridad posible, es decir, que solo una muy pequeña parte del elemento de lijado quede abierta hacia el usuario.** La cubierta de protección está para proteger al usuario de trozos que se rompan y de entrar en contacto casualmente con el elemento de lijado.
- d) **Los elementos de lijado solo pueden utilizarse para los usos recomendados. Por ejemplo: No lije nunca con la cara lateral de un disco de corte.** Los discos de corte están previstos para quitar material con el borde del disco. Si se ejerce fuerza desde un lateral sobre el elemento de lijado se puede romper.
- e) **Utilice siempre bridas de fijación intactas, con el tamaño y la for-**

**ma correctos para el disco abrasivo elegido.** Las bridas apropiadas apoyan el disco abrasivo y evitan así que se rompa. Bridas para discos de corte pueden ser distintas de las bridas para otros discos abrasivos.

- f) No utilice discos abrasivos gastados de herramientas electrónicas más grandes.** Los discos abrasivos para herramientas electrónicas más grandes no están dimensionadas para las revoluciones más altas que pueden alcanzar herramientas electrónicas de menor tamaño y pueden romperse.

### **Indicaciones de seguridad específicas para tronzar a muela**

- a) Evite que el disco de corte se bloquee, no ejerza demasiada presión de aplicación. No realice cortes demasiado profundos.** Sobrecargar el disco de corte incrementa su carga y frecuencia de atasco o bloqueo, y con ello la posibilidad de retorno y de que el elemento de corte se rompa.
- b) Evite la zona delantera y trasera del disco de corte.** Cuando aleje de su cuerpo el disco de corte dentro de la pieza de labor y si se produce retorno, la herramienta electrónica puede lanzarse hacia usted con el disco en rotación.
- c) Si el disco de corte se queda bloqueado o si para de trabajar, apague el aparato y sujételo hasta que el disco deje de girar. Nunca intente sacar la disco de corte aún en rotación del corte, porque puede haber rebote.** Busque y arregle el origen del bloqueo.

- d) No vuelva a encender nunca la herramienta electrónica mientras se encuentre dentro de la pieza de labor. Deje que el disco de corte alcance las máximas revoluciones antes de proseguir, con cuidado, haciendo el corte.**

De lo contrario la muela abrasiva puede quedarse bloqueada, saltar de la pieza de labor o provocar un rebote.

- e) Apoye los tableros o las piezas de labor para evitar el riesgo de rebote por un disco de corte bloqueado.** Las piezas de labor de gran tamaño pueden doblarse por su propio peso. La pieza de labor ha de apoyarse en ambos lados del disco, tanto cerca del disco de corte como del borde.
- f) Tenga especial cuidado al realizar cortes especiales en paredes o en zonas que sean de difícil visibilidad.** El disco de corte que se hunde puede provocar un rebote si se cortan conductos de gas o de agua, conductos eléctricos u otros objetos.

### **Indicaciones de seguridad adicionales para trabajar con cepillos metálicos**

#### **Indicaciones de seguridad específicas para trabajar con cepillos metálicos:**

- **Observe si el cepillo metálico pierde hilos dándole un uso habitual. No sobrecargue los hilos ejerciendo demasiada presión.** Los hilos metálicos que salen volando pueden penetrar fácilmente si se lleva ropa ligera o en la piel.
- **Si se recomienda utilizar cubierta protectora evite que ésta entre en contacto con el cepillo metálico.** Los cepillos de disco o con

forma de vaso pueden ampliar su diámetro por la presión de aplicación y las fuerzas centrífugas.

## Advertencias de seguridad adicionales

- Conecte el aparato solo a un enchufe con dispositivo de protección de corriente de fuga (interruptor diferencial) con una corriente de medición de fuga de no más de 30 mA.
- Mantenga alejado el cable de red y el alargador alejado del disco. Quítelo inmediatamente si se daña o se secciona de la toma de corriente. No toque el cable antes de que esté desconectado de la red. Existe peligro de electrocutarse.
- Si el cable de alimentación de la herramienta eléctrica está dañado, deberá ser sustituido por un cable de conexión específico disponible en el servicio de asistencia al cliente.
- Solo utilice discos abrasivos, cuyas revoluciones (impresas) sean al menos tan altas como las indicadas en la placa donde se especifican los datos del aparato.
- Antes de utilizar el disco abrasivo realice un examen visual. No utilice discos abrasivos dañados o deformados. Cambie los discos abrasivos gastados.
- Procure que las chispas que se producen al lijar no provoquen peligro alguno, p.ej. que puedan alcanzar a personas o incendiar sustancias inflamables.
- Cuando vaya a lijar, cepillar y cortar póngase gafas protectoras, guantes de seguridad, mascarilla y protección para los oídos.
- No ponga nunca los dedos entre el disco abrasivo y la protección contra chispas o cerca de la cubierta de protección. Existe peligro de aplastamiento.
- Por razones de funcionalidad, las partes del aparato que están en rotación no pueden ser cubiertas. Por tanto, actúe con prudencia y sujete bien la pieza de labor para evitar que se deslice y que las manos puedan entrar en contacto con el disco abrasivo.
- Al lijar, la pieza de labor se calienta. No la toque del lado que se ha trabajado, deje que se enfríe. Existe peligro de quemadura. No utilice ningún medio refrigerante o similar.
- No trabaje con el aparato si está cansado o ha ingerido alcohol o pastillas. Haga las pausas necesarias a tiempo.
- Apague el aparato y desenchúfelo de la corriente eléctrica
  - para soltar una herramienta intercambiable bloqueada,
  - cuando el cable de conexión esté dañado o se haya enrollado,
  - si hace ruidos raros.

## Riesgos Residuales

Aunque usted maneje esta herramienta eléctrica de acuerdo a las normas, siempre permanecen riesgos residuales. En relación con la forma constructiva y el acabado de esta herramienta eléctrica, pueden presentarse los siguientes riesgos:

- a) Daños en los pulmones, si no se utiliza mascarilla adecuada.
- b) Daños auditivos, si no se lleva una protección adecuada para los oídos.
- c) Perjuicios para la salud provocados por:
  - entrar en contacto con la herramienta de lijado en la zona no cubierta;
  - expulsión de partes de las piezas de labor o de discos abrasivos dañados
- d) Daños para la salud provocados por las vibraciones en manos y brazos si el aparato se utiliza por un período prolongado o si no se utiliza y mantiene correctamente.



Aviso: Esta herramienta eléctrica genera durante su uso un campo electromagnético. En determinadas circunstancias, este campo puede dañar implantes médicos activos o pasivos. Para reducir el riesgo de lesiones serias o mortales, recomendamos a las personas con implantes médicos que consulten a su médico o a su fabricante antes de utilizar la máquina.

## Indicaciones de trabajo



**Seleccione una herramienta cuyas revoluciones permitidas sean al menos tan altas como la velocidad máxima indicada en la afiladora angular. Cuando seleccione un disco, preste atención al diámetro y grosor máximos permitidos. Cuando seleccione el cepillo, preste atención al tamaño de rosca M14.**

### H Desbastar



**¡Nunca utilice discos de corte para desbastar!**



**Solo se puede hacer funcionar el aparato con discos de desbastar si tiene la cubierta de protección montada.**

Para el desbastado, monte la cubierta de protección (4), véase „Montaje/ajuste/desmontaje de la cubierta de protección“.

Ejerza presión moderada sobre la pieza de labor. Mueva el aparato de un lado a otro de manera regular.

Con un ángulo de trabajo de 30° hasta 40° conseguirá el mejor resultado al desbastar.



### F Lijar con cepillo metálico



**Cuando seleccione el cepillo, preste atención a las revoluciones permitidas. Las revoluciones permitidas del cepillo metálico han de ser al menos tan altas como las revoluciones máximas indicadas en la afiladora angular**



Utilice gafas de protección ya que podrían soltarse hilos!

Apropiado para quitar la herrumbre gruesa, limpiar costuras de soldadura y retirar pintura.

Presione el cepillo metálico con una intensidad media hacia la pieza de trabajo que va a procesar. No sobrecargue el cepillo metálico ejerciendo demasiada presión



### G Tronzar a muela



**¡Nunca utilice discos de desbastar para dividir!**



Solo pueden utilizarse discos de lija de material fibroso reforzado y probados.

Para el tronzado, monte la cubierta de protección (4) con el accesorio (4.1), véase „Montaje/ajuste/desmontaje de la cubierta de protección“ y „Montaje/desmontaje del accesorio“.

Solo pueden utilizarse discos de lija de material fibroso reforzado y probados. Trabaje únicamente con poco avance. Ejercer presión moderada sobre la pieza de labor. Trabaje a contramarca. Así el aparato no podrá salirse del corte sin poder controlarlo.

## Almacenamiento de la llave de mandril

La llave de mandril (8) se puede almacenar en la empuñadura (1), véase la figura detallada **A**.

## Montaje



### ¡Atención! ¡Riesgo de lesiones!

- Asegúrese de disponer de suficiente espacio para trabajar y de no poner en peligro a ninguna otra persona.
- Antes de ponerlo en funcionamiento han de montarse correctamente todas las cubiertas y los dispositivos de protección.
- Antes de realizar cualquier ajuste en el aparato, desenchúfelo.

## Montar empuñadura



### Solo se puede hacer funcionar el aparato con la empuñadura montada.

Dependiendo de cómo vaya a trabajar enrosque la empuñadura (1) en la rosca de la empuñadura. Según su forma de trabajar, seleccione la rosca para el asa (2) a la izquierda o a la derecha del aparato. Véase figura **A**.

## **B** Montar/ajustar cubierta de protección/ desmontar

Ajuste la cubierta de protección de tal manera para que las chispas o las piezas que se desprendan no alcancen al usuario ni a las personas que estén en las inmediaciones.

La cubierta de protección deberá posicionarse además para que las chispas que salgan proyectadas no hagan arder las piezas inflamables que estén cerca

### **A** Desmontar el disco abrasivo:

1. Presione la tecla de bloqueo de husillo (6).
2. Gire el husillo de alojamiento (11), hasta que el bloqueo del husillo fije el husillo de admisión. Siga manteniendo presionada la tecla de bloqueo del husillo (6).
3. Suelte la tuerca de regulación (10) con la llave de mandril (8). Puede soltar la tecla de bloqueo del husillo (6).
4. Retire la tuerca de regulación (10) y la brida receptora (9) y el disco de corte/disco abrasivo/cepillo del husillo de alojamiento (11).

### **B** Montar la cubierta de protección:

1. Coloque la cubierta de protección (4) sobre el aparato de forma que el lado abierto apunte hacia el aparato. Las ranuras de la cubierta de protección deben encajar exactamente en la muesca (12) del aparato, solo es posible una posición.
2. Empuje la palanca debajo de la cubierta de protección (4) hacia el aparato y gire la cubierta al mismo tiempo hacia la izquierda.
3. Ponga la cubierta de protección (4) en la posición de trabajo. La cara cerrada de la cubierta de protección ha de estar

dirigida hacia el usuario.

4. Reajuste la posición de la cubierta de protección, si durante el funcionamiento comprueba que la cubierta no cubre correctamente.

### Desmontar la cubierta de protección:

1. Presione la palanca debajo de la cubierta de protección (4) y gire la cubierta de protección (4) hacia la derecha hasta que el lado abierto de la cubierta de protección apunte hacia el aparato.
2. Las ranuras de la cubierta de protección deben coincidir con la muesca del aparato; después podrá retirar la cubierta de protección (4) tirando de ella hacia arriba.

### G Montaje/desmontaje del accesorio de la cubierta de protección

#### Montaje del accesorio

1. Si es necesario, retire el disco para tener un mejor acceso, consulte „Montar/cambiar disco“.
2. Coloque el accesorio (4.1) en la cubierta de protección (4).
3. Introduzca el accesorio (4.1) en la cubierta de protección (4) hasta que encaje de manera audible.

#### Desmontaje del accesorio

1. Si es necesario, retire el disco para tener un mejor acceso, consulte „Montar/cambiar disco“.
2. Desbloquee el accesorio (4.1) deslizando el cierre (13) de la cubierta protectora (4).
3. Desenrosque el accesorio (4.1) de la cubierta de protección (4).

### D Montar/cambiar disco

1. Presione la tecla de bloqueo de husillo (6).
2. Gire el husillo de admisión (11), hasta que el tope del husillo fije el husillo de admisión. Siga manteniendo presionada la tecla de bloqueo del husillo (6).
3. Suelte la tuerca tensora (10) con la llave de mandril (8). Puede soltar la tecla de bloqueo del husillo (6).
4. Coloque el disco que desea sobre la brida receptora (A 9). La inscripción del disco siempre está de cara al aparato.



**Si en su disco está marcado el sentido de rotación, cuando lo monte, procure que coincida con el sentido de marcha de la afiladora angular. Este se indica en el aparato, al lado de la tecla de bloqueo del husillo (6) (←).**



Asegúrese de que la brida (A 9) se encuentra sobre el aparato de tal forma que las cavidades de la brida se agarran al borde del aparato. El alojamiento de admisión (11) debe girar también cuando usted gira la brida.

5. Coloque la tuerca tensora (10) otra vez sobre el husillo receptor (11). La cara lisa de la tuerca tensora está de cara a la herramienta que se va a utilizar cuando el grosor del alojamiento del disco es  $< 5$  mm.  
Si el grosor del alojamiento del disco es  $\geq 5$  mm, gire la tuerca tensora. Vea la figura A.
6. Presione la tecla de bloqueo del husillo (6) y gire el husillo de admisión (11)



hasta que el bloqueo del husillo haya fijado el husillo de admisión. Vuelva a apretar la tuerca de regulación (10) con la llave de mandril (8). Puede soltar la tecla de bloqueo del husillo (6).

## **E Montar/cambiar el cepillo metálico**

1. Presione la tecla de bloqueo de husillo (6).
2. Gire el alojamiento de admisión (11), hasta que el tope del husillo fije el husillo de admisión. Siga manteniendo presionada la tecla de bloqueo del husillo (6).
3. Suelte el cepillo metálico con una llave de boca (no incluida en el volumen de suministro). Puede soltar la tecla de bloqueo del husillo (6).
4. Coloque el cepillo metálico que necesite sobre el alojamiento de admisión.
5. Presione la tecla de bloqueo del husillo (6) y gire el cepillo metálico hasta el alojamiento de admisión (11). Apriete el cepillo metálico con la llave de boca. Puede soltar la tecla de bloqueo del husillo (6).

## **Manejo**



### **¡Atención! ¡Riesgo de lesiones!**

- Antes de manipular el aparato retire el enchufe de la red eléctrica.
- Utilice solo los discos abrasivos y accesorios recomendados por el fabricante. El uso de otros accesorios intercambiables o componentes le pone en peligro de lesión.
- Utilice únicamente accesorios que lleven los datos del fabricante, tipo de ligadura, dimensiones y número de revoluciones permitidas.
- Utilice únicamente accesorios que tengan las revoluciones impresas y que al menos sean tan altas

como las indicadas en la placa identificadora del tipo.

- No utilice discos abrasivos rotos, astillados o que tengan algún otro desperfecto.
- No use nunca el aparato sin el dispositivo de protección.
- Apoye los tableros o las piezas de labor para evitar el riesgo de rebote por un disco de corte bloqueado. Las piezas de labor de gran tamaño pueden doblarse por su propio peso. La pieza de labor ha de apoyarse en ambos lados del disco, tanto cerca del disco de corte como del borde.



**Cuando el aparato esté funcionando no acerque las manos al disco. ¡Peligro de lesiones!**



### **Indicaciones sobre el cambio de discos abrasivos:**

- No use nunca el aparato sin el dispositivo de protección.
- Asegúrese de que la velocidad especificada de la herramienta sea igual o mayor que la velocidad indicada para el aparato.
- Cerciórese de que las dimensiones de la herramienta son apropiadas para el aparato.
- Utilice únicamente discos que estén en perfectas condiciones (prueba de sonido: al darle con un martillo de plástico el sonido es claro).
- Si el orificio de alojamiento es demasiado pequeño, no trate de aumentarlo.
- No utilice ningún casquillo reductor ni adaptador adicional para ajustar el tamaño de los discos con orificios demasiado grandes.
- No utilice hojas de sierra.

- Para montar las herramientas de lijado solo se puede utilizar las bridas de fijación que se suministran. Las capas intermedias entre la brida de fijación y las herramientas de lijado han de ser de material elástico p.ej. goma, cartón blando, etc.
- Vuelva a montar completamente el aparato tras cambiar la herramienta.



Apague el aparato y desenchúfelo de la corriente eléctrica. Deje que el aparato se enfríe.



Cuando cambie la herramienta póngase guantes de protección para evitar posibles cortes.



La tuerca tensora no puede estar demasiado apretada para evitar que la tuerca y el disco se rompan.

## Encendido y apagado



Observe que la tensión de la conexión a red se corresponda con la placa de especificación de datos del aparato.



Conecte al aparato a la red eléctrica.

1. Para encenderlo, mueva el interruptor de encendido/apagado (3) hacia delante en dirección al aparato.
2. Para apagarlo, suelte el interruptor de encendido/apagado. El aparato se apaga.

Cuando encienda el aparato espere hasta que haya alcanzado el número máximo de revoluciones. Entonces es cuando puede empezar a trabajar.



**La herramienta sigue girando cuando se haya apagado el aparato.  
¡Peligro de lesiones!**

## Prueba de funcionamiento:

Antes de trabajar con la máquina por primera vez y después de cada cambio de herramienta, realice una prueba de funcionamiento sin carga. Apague inmediatamente el aparato si la herramienta gira de forma irregular, si se producen vibraciones notables o si se escuchan ruidos anómalos.

## Funcionamiento continuo

1. Encienda el aparato.

### Conexión del funcionamiento continuo:

2. Presione la parte delantera del interruptor de encendido/apagado (3) en dirección al aparato con el aparato encendido. El interruptor de encendido/apagado encaja en esta posición.

### Desconexión del funcionamiento continuo:

3. Pulse brevemente la parte trasera del interruptor de encendido/apagado (3). El interruptor de encendido/apagado vuelve a la posición inicial. El aparato se apaga.

## Limpieza y mantenimiento



Antes de cualquier ajuste, mantenimiento o corrección desconecte el aparato del enchufe.



**Los trabajos que no se han descrito en estas instrucciones de uso deberán realizarse en un taller especializado. Utilice exclusivamente piezas originales. Antes de hacer**

**trabajos de mantenimiento o limpieza espere hasta que el aparato se haya enfriado. ¡Existe peligro de quemadura!**

Antes de cualquier uso, controle el aparato para ver si presenta desperfectos visibles como pueden ser piezas sueltas, desgastadas, dañadas, revise que los tornillos y las otras piezas están bien asentadas. Revise sobre todo el disco abrasivo. Cambie las piezas dañadas.

## Limpieza



No utilice detergentes o disolventes. Las sustancias químicas pueden dañar las partes del aparato que son de material sintético. Nunca lave el aparato bajo un chorro de agua.

- Después de usar el aparato límpielo siempre a fondo.
- Limpie las aberturas de ventilación o la superficie del aparato con un cepillo suave, un pincel o un trapo.

## Almacenaje

- Cuando no use el equipo, debe guardarse éste en un lugar seco y protegido de polvo, asegurando que está fuera del alcance de niños.
- Los discos abrasivos han de guardarse secos y de canto, y no se pueden apilar.

## Eliminación y protección del medio ambiente

El equipo, sus accesorios y el material de embalaje deben reciclarse en forma compatible con el medio ambiente.



Los aparatos eléctricos no deben tirarse a la basura doméstica. El símbolo del cubo de basura tachado significa que este producto no debe eliminarse con la basura doméstica al final de su vida útil.

Según la directiva europea 2012/19/UE sobre residuos de aparatos eléctricos y electrónicos, los aparatos eléctricos usados deben eliminarse por separado y reciclarse de forma respetuosa con el medio ambiente. Dependiendo de las normas estatales, puede tener las siguientes opciones:

- devolverlo a un punto de venta,
- a un punto de recogida oficial. Pregunte en la empresa municipal de gestión de residuos o en nuestro centro de servicio.
- devolver al fabricante/distribuidor.

Nosotros nos encargaremos de eliminar gratuitamente los aparatos defectuosos que recibamos.

Esto no afecta a los accesorios y a otros medios sin componentes electrónicos.

## Garantía

Estimada clienta, estimado cliente:

Por este aparato se le concede una garantía de 3 años a partir de la fecha de compra. En caso de defectos de este producto, le corresponden derechos legales contra el vendedor del producto. Estos derechos no serán limitados por la garantía expuesta a continuación.

### Condiciones de garantía

El plazo de garantía empieza con la fecha de compra. Por favor, conserve bien el resguardo de caja original. Este documento se necesitará como prueba de la compra. Si dentro del plazo de tres años después de la fecha de compra del aparato se detecta un defecto de material o fabricación, según nuestra elección, el producto será reparado o sustituido gratuitamente. Esta prestación de garantía presupone entregar el aparato defectuoso y el comprobante de compra (resguardo de caja) dentro del plazo de los tres años, describiendo brevemente por escrito en qué consiste el defecto y cuándo se detectó.

Si el defecto está cubierto por nuestra garantía, le devolveremos el aparato reparado o uno nuevo. Con la reparación o la sustitución del producto no se inicia un nuevo período de garantía.

### Período de garantía y exigencias legales en caso de defectos

El período de garantía no será prolongado por la prestación de garantía. Esto se aplica igualmente a las partes sustituidas y reparadas. Daños y defectos ya existentes eventualmente al comprar el aparato, tienen que ser notificados inmediatamente después de haberlo desempacado. Las reparaciones a efectuar al cabo del período de garantía están sujetas a pago.

### Volumen de la garantía

El aparato fue producido cuidadosamente según las directivas estrictas de la calidad y examinado concienzudamente antes de la entrega.

La prestación de garantía tiene validez para defectos de material o fabricación. Esta garantía no se extiende a partes del producto que están sometidas a un desgaste natural y, por lo tanto, pueden ser consideradas como piezas de desgaste (p. ej. disco abrasivo, bridas de fijación), o a daños en partes frágiles (p. ej. interruptores). Esta garantía caduca si el producto fue dañado, utilizado impropriamente o no sometido a mantenimiento. Para un uso apropiado del producto, se han de cumplir exactamente todas las indicaciones contenidas en las instrucciones de manejo. Se tienen que evitar absolutamente fines de aplicación y manejos, de los cuales desaconsejan o advierten las instrucciones de servicio.

El producto está previsto solamente para el uso privado y no comercial. La garantía caducará en el caso de un tratamiento abusivo e impropio, uso de la fuerza o manipulaciones que no fueron efectuadas por una filial de servicio autorizada.

### Gestión en caso de garantía

Para garantizar una gestión rápida de su reclamación, le rogamos seguir las siguientes indicaciones:

- Para todas las consultas, tenga preparado por favor el resguardo de caja y el número de artículo (IAN 409154\_2207) como prueba de la compra.
- Por favor, saque el número de artículo de la placa de características.
- Si surgen fallas en el funcionamiento o cualquier defecto, contacte primeramente a la sección de servicio indicada a

continuación por **teléfono** o vía **E-Mail**. Se le darán otras informaciones acerca de la gestión de su reclamación.

- Tras consultar con nuestro servicio de postventa, un aparato identificado como defectuoso puede ser enviado libre de franqueo a la dirección de servicio ya conocida por usted, adjuntando el comprobante de compra (resguardo de caja) e indicando en qué consiste el defecto y cuándo surgió. Para evitar problemas de recepción y costes adicionales, utilice de todas maneras sólo la dirección que se le comunicará. Asegúrese de que el envío no se efectúe sin franqueo, como mercancía voluminosa, expresse u otro tipo de transporte especial. Envíe por favor el aparato incluyendo todos los accesorios entregados con la compra y garantice un embalaje de transporte lo suficientemente seguro.

## Servicio de reparación

Reparaciones **que no están cubiertas por la garantía**, las puede dejar efectuar por nuestra filial de servicio por cuenta suya. Ésta le elaborará gustosamente un presupuesto. Sólo atenderemos aparatos que hayan sido enviados en un embalaje suficiente y franqueados.

**Atención:** Por favor, envíe el aparato limpio, señalando el defecto a nuestra filial de servicio.

No aceptaremos aparatos que hayan sido enviados sin franqueo, como mercancía voluminosa, expresse o cualquier tipo de transporte especial. Nos encargamos gratuitamente de la eliminación de sus aparatos defectuosos enviados.

## Service-Center



### Servicio España

Tel.: 900 984 989

E-Mail: [grizzly@lidl.es](mailto:grizzly@lidl.es)

IAN 409154\_2207

## Importador

Por favor, observe que la siguiente dirección no es una dirección de servicio. Contacte primeramente al centro de servicio mencionado arriba.

### Grizzly Tools GmbH & Co. KG

Stockstädter Straße 20

63762 Großostheim

Alemania

[www.grizzlytools.de](http://www.grizzlytools.de)

## Búsqueda de fallos



¡Cuidado! ¡Riesgo a causa de golpe eléctrico! Antes de iniciar cualquier trabajo en el aparato, retire el enchufe del tomacorriente

Problema	Origen posible	Subsanación del error
El aparato no arranca	Falta tensión de alimentación Salta el fusible de la casa	Revisar el enchufe, cable de la red, cable, enchufe de corriente y reparar por electricista, revisar fusible de la casa.
	Interruptor de encendido/apagado (3) defectuoso	A reparar por el servicio al cliente
	Motor defectuoso	
La herramienta de lijado no se mueve aunque el motor esté en funcionamiento	La tuerca del disco abrasivo está suelta	Apretar tuerca del disco abrasivo (ver „Cambiar disco“)
	Pieza de labor, restos de la pieza de labor o restos de la herramienta de lijado bloquean el accionamiento	Retirar elementos que bloquean
El motor se ralentiza y se para	La pieza de labor sobrecarga el aparato	Reducir presión sobre herramienta de lijado
		La pieza de labor no es apropiada
Disco abrasivo no gira en redondo, se escuchan ruidos extraños	La tuerca del disco abrasivo está suelta	Apretar tuerca del disco abrasivo (ver „Cambiar disco“)
	Disco abrasivo defectuoso	Cambiar disco abrasivo

## Piezas de repuesto / Accesorios

Encontrará las piezas de repuesto y accesorios en [www.grizzlytools.shop](http://www.grizzlytools.shop)

Si tiene problemas con el proceso de pedido, utilice el formulario de contacto. Si tiene más preguntas, póngase en contacto con el „Centro de servicio“ (véase página 181).

1	Empuñadura	91106058	9	Brida receptora	91103219
4	Cubierta de protección	91110298	10	Tuerca de regulación	
5	Disco abrasivo	30211117		Cepillo de vaso, alambre ondulado	91103213
8	Llave tensora	91105183		Alambre trenzado	91103214

## Contenuto

<b>Introduzione .....</b>	<b>183</b>
<b>Utilizzo .....</b>	<b>184</b>
<b>Descrizione generale.....</b>	<b>184</b>
Contenuto della confezione .....	184
Descrizione del funzionamento .....	184
Panoramica.....	184
<b>Dati tecnici .....</b>	<b>184</b>
<b>Norme di sicurezza .....</b>	<b>185</b>
Simboli e pittogrammi .....	185
Indicazioni di sicurezza generali per utensili elettrici.....	186
Avvertenze di sicurezza per tutti gli impieghi .....	188
<b>Avvertenze di sicurezza supple- mentari per tutti gli impieghi....</b>	<b>190</b>
Contraccolpo e relative avvertenze di sicurezza .....	190
Avvertenze di sicurezza speciali per la levigatura e il taglio con mola....	191
Ulteriori avvertenze di sicurezza speciali per il taglio con mola.....	191
Avvertenze di sicurezza supplementari per la lavorazione con spazzole metalliche .....	192
Ulteriori avvertenze di sicurezza .....	192
RISCHI RESIDUI .....	193

<b>Avvertenze per la lavorazione..</b>	<b>194</b>
Rettifica.....	194
Smerigliatura con la spazzola metallica .....	194
Taglio con mola .....	194
Conservazione della chiave per ghiera .....	195
<b>Montaggio .....</b>	<b>195</b>
Montaggio dell'impugnatura .....	195
Montaggio / regolazione della calotta protettiva/ smontaggio.....	195
Montaggio/smottaggio dell'accessorio sulla calotta protettiva .....	196
Montaggio/sostituzione della mola ..	196
Montaggio/sostituzione della spazzola metallica .....	197
<b>Azionamento .....</b>	<b>197</b>
Accensione e spegnimento .....	198
Funzionamento continuo .....	198
<b>Pulizia e manutenzione .....</b>	<b>199</b>
Pulizia .....	199
<b>Conservazione .....</b>	<b>199</b>
<b>Smaltimento/Tutela dell'ambiente.....</b>	<b>199</b>
<b>Ricerca di guasti.....</b>	<b>200</b>
<b>Pezzi di ricambio/Accessori .....</b>	<b>200</b>
<b>Garanzia .....</b>	<b>201</b>
<b>Servizio di riparazione .....</b>	<b>202</b>
<b>Service-Center .....</b>	<b>202</b>
<b>Importatore .....</b>	<b>202</b>
<b>Traduzione della dichiarazione di conformità CE originale .....</b>	<b>333</b>
<b>Disegno esploso .....</b>	<b>341</b>

## Introduzione

Congratulazioni per l'acquisto del Suo nuovo apparecchio. Ha scelto un prodotto altamente pregiato. Le istruzioni per l'uso costituiscono parte integrante di questo prodotto.

Questo apparecchio è stato sottoposto a un controllo di qualità durante la produ-

zione e quindi sottoposto a un controllo finale. Quindi è garantito il funzionamento del vostro apparecchio.



Contengono indicazioni importanti per la sicurezza, l'uso e lo smaltimento. Prima dell'uso del prodotto, si raccomanda di familiarizzare con tutte le indicazioni di comando e di

sicurezza. Usare il prodotto solo come descritto e per i campi d'impiego specificati. Conservare le istruzioni in un luogo sicuro e consegnare la documentazione in caso di cessione del prodotto a terzi.



**Mola da taglio/sgrossatura/levigatura/spazzola metallica non in dotazione. Per gli accessori, consultare il capitolo „Ricambi/Accessori“.**

## Utilizzo

La smerigliatrice angolare è un apparecchio che serve a tagliare, levigare, sgrossare e spazzolare metallo, calcestruzzo e piastrelle senza l'uso dell'acqua. L'apparecchio è previsto per l'uso con spazzola metallica.

L'apparecchio non è concepito per qualsiasi altro tipo di utilizzo (ad esempio la levigatura con utensili non adeguati, la levigatura con liquidi refrigeranti, la levigatura o il taglio di materiali nocivi come l'amianto).

È adatto all'uso nell'ambito di piccoli lavori di riparazione domestici. Non è stato concepito per l'impiego aziendale prolungato. L'apparecchio è destinato all'utilizzo da parte di adulti. I giovani sopra i 16 anni possono impiegarlo solo sotto sorveglianza. Il produttore non si fa carico di eventuali danni causati da un uso improprio o da un azionamento errato.

## Descrizione generale

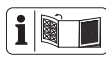

Le immagini si trovano sulle pagine pieghevoli anteriori e posteriori.

## Contenuto della confezione

Rimuovere l'apparecchio dalla confezione e controllare se è completo. Smaltire il materiale di imballaggio secondo le disposizioni.

- Apparecchio
- Impugnatura
- Calotta protettiva
- Chiave per ghiera
- Istruzioni per l'uso

## Descrizione del funzionamento

La smerigliatrice angolare è destinata al taglio, alla levigatura, allo sgrossamento e alla spazzolatura del metallo. Per i singoli impieghi sono previste mole speciali. Prestare attenzione alle indicazioni del produttore delle mole. La seguente descrizione illustra il funzionamento dei componenti.

### Panoramica

- 1 Impugnatura
- 2 Filettatura per l'impugnatura
- 3 Interruttore ON/OFF
- 4 Calotta protettiva
- 4.1 Accessorio, calotta protettiva
- 5 Mola da levigatura
- 6 Tasto di arresto del mandrino
- 7 Spina di alimentazione
- 8 Chiave per ghiera



9 Flangia



10 Dado di bloccaggio



11 Mandrino



12 Reticolo



13 Dispositivo di arresto

## Dati tecnici

### Smerigliatrice angolare

..... **PWS 115 B2**

Tensione nominale in ingresso

(U) .. 230 V~ (corrente alternata), 50 Hz

Potenza assorbita (P) ..... 750 W

Numero di giri a vuoto (n)..... 12000 min<sup>-1</sup>

Mola da taglio/rettifica/levigatura

Diametro esterno ..... max. Ø 115 mm



Foro .....	22,23 mm
Spessore.....	max. 6 mm
Filettatura del mandrino.....	M14
Lunghezza della filettatura .	max. 12 mm
Classe di protezione.....	□ II
Tipo di protezione.....	IPX0
Livello di pressione sonora	
( $L_{pA}$ ) .....	89 dB(A); $K_{pA} = 3$ dB
Livello di potenza sonora ( $L_{WA}$ )	
misurata .....	100 dB(A); $K_{WA} = 3$ dB
Valore di oscillazione ( $a_{11}$ )	
Impugnatura dell'apparecchio	
.....	7,855 m/s <sup>2</sup> ; $K = 1,5$ m/s <sup>2</sup>
Impugnatura	
.....	7,380 m/s <sup>2</sup> ; $K = 1,5$ m/s <sup>2</sup>

I valori di oscillazione sono valori massimi. Gli effettivi valori di oscillazione possono variare in funzione dell'accessorio in uso. I valori di oscillazione vengono influenzati anche dalla movimentazione dell'utente.

I valori relativi alla rumorosità e alle vibrazioni sono stati determinati in base alle norme e alle disposizioni indicate nella dichiarazione di conformità.

Il valore sulle vibrazioni emesse indicato è stato misurato seguendo una procedura di controllo regolata da norme e può essere utilizzato per il confronto di un utensile elettrico con un altro.

Il valore sulle vibrazioni emesse indicato può anche essere impiegato per un calcolo approssimativo della sospensione.



### Avvertenza:

Durante l'impiego dell'utensile elettrico, il valore sulle vibrazioni può scostarsi dal valore indicato, in base al modo in cui esso viene utilizzato. Cercare di limitare il più possibile l'esposizione alle vibrazioni. Per attenuare l'esposizione alle vibrazioni

si possono ad esempio indossare guanti durante l'utilizzo dell'utensile e limitare l'orario di lavoro. In tal senso occorre tenere conto di tutte le componenti del ciclo operativo (ad esempio i momenti in cui l'apparecchio elettrico è spento e quelli in cui è acceso, ma opera senza carico).

## Norme di sicurezza



ATTENZIONE! Durante l'uso di utensili elettrici osservarle seguenti misure di sicurezza di base ai fini della protezione contro scosse elettriche e rischi di lesioni e incendi.

## Simboli e pittogrammi

### Simboli grafici sull'apparecchio:



Attenzione!



Leggere le istruzioni per l'uso!



Pericolo di lesioni a causa di utensili rotanti! Tenere lontane le mani



Attenzione! Pericolo di scossa elettrica! Prima di qualsiasi operazione sull'apparecchio, staccare la spina di rete



Indossare dispositivi di protezione l'udito



Indossare dispositivi di protezione per gli occhi



Indossare una protezione per le vie respiratorie



Pericolo di ferite da taglio!  
Indossare guanti a prova di taglio



Classe di protezione II  
(Doppio isolamento)



Le apparecchiature non si devono smaltire insieme ai rifiuti domestici

### Simboli riportati nelle istruzioni:



**Simboli di pericolo (al posto del punto esclamativo è possibile spiegare dettagliatamente il pericolo) con indicazioni relative alla prevenzione di danni a cose e persone.**



Simboli di divieto con indicazioni relative alla prevenzione di danni.



Staccare la spina.



Collegare l'apparecchio all'alimentazione.



Simboli di avvertenza con informazioni relative ad un uso corretto dell'apparecchio.

### Indicazioni di sicurezza generali per utensili elettrici



**ATTENZIONE! Leggere tutte le indicazioni di sicurezza e le istruzioni.** La mancata osservanza delle indicazioni di sicurezza e delle istruzioni possono provocare scosse elettriche, incendi e/o lesioni gravi.

**Conservare tutte le indicazioni di sicurezza e le istruzioni per una consultazione futura.**

Il termine usato nelle indicazioni di sicurezza

za „Utensile elettrico” si riferisce a utensili elettrici azionati con tensione di rete (con cavo di rete) e a utensili elettrici azionati con accumulatori (senza cavo di rete).

### SICUREZZA SUL POSTO DI LAVORO:

- **Tenere la zona di lavoro pulita e ben illuminata.** Disordine o zone di lavoro non sufficientemente illuminate possono causare infortuni.
- **Non lavorare con l'utensile elettrico in un ambiente a rischio di esplosioni, nel quale sono presenti liquidi, gas o polveri infiammabili.** Utensili elettrici generano scintille che possono infiammare la polvere o i vapori.
- **Tenere bambini e altre persone lontane durante l'uso dell'utensile.** In caso di distrazioni si può perdere il controllo dell'apparecchio.

### SICUREZZA ELETTRICA:

- **La spina di allacciamento dell'utensile elettrico deve essere adatto alla presa. La spina non deve essere modificata in alcun modo. Non usare un adattatore insieme a utensili elettrici collegati a massa.** Spine non modificate riducono il rischio di scosse elettriche.
- **Evitare il contatto del corpo con superfici collegate a massa, come anche da tubi, termosifoni, fornelli e frigoriferi.** Aumento del pericolo di scosse elettriche, quando il corpo è collegato a massa.
- **Tenere gli utensili elettrici lontani dalla pioggia e dall'umidità.** L'infiltrazione di acqua nell'utensile elettrico aumenta il pericolo di scosse elettriche.

- **Non usare il cavo per trasportare, appendere l'utensile elettrico o per staccare la spina dalla presa. Tenere il cavo lontano da calore, olio, spigoli vivi o componenti in movimento.** Cavi danneggiati o attorcigliati aumentano il rischio di una scossa elettrica.
- **Quando si lavora con un utensile elettrico all'aperto, usare solo prolunghes adatte anche per l'esterno.** L'uso di una prolunga adatta per l'esterno riduce il rischio di scosse elettriche.
- **Se non è possibile evitare l'utilizzo dell'elettroscopio in ambiente umido, usare un interruttore differenziale.** L'impiego di un interruttore differenziale riduce il rischio di scossa elettrica.

#### SICUREZZA DELLE PERSONE:

- **Prestare attenzione ai propri movimenti e lavorare con l'utensile elettrico usando raziocinio. Non usare un utensile elettrico, quando si è stanchi o si è sotto effetto di droghe, alcol o farmaci.** Un attimo di disattenzione durante l'uso dell'utensile elettrico può causare lesioni gravi.
- **Indossare un'attrezzatura di sicurezza personale e sempre occhiali protettivi.** Indossando un'attrezzatura di sicurezza personale, come maschera antipolvere, scarpe di sicurezza antiscivolo, casco o protezione dell'udito a seconda dell'impiego dell'utensile elettrico si riduce il pericolo di lesioni.
- **Evitare la messa in esercizio incustodita. Assicurarsi che l'utensile elettrico sia spento, prima di allacciarlo all'alimentazione elettrica e/o**

**all'accumulatore, di sollevarlo o trasportarlo.** Se durante il trasporto dell'utensile elettrico si tiene il dito sull'interruttore oppure si allaccia l'apparecchio all'alimentazione elettrica in condizioni accese, possono verificarsi infortuni.

- **Rimuovere gli strumenti di regolazione o i cacciaviti, prima di accendere l'utensile elettrico.** Un utensile o un cacciavite che si trova in un componente rotante dell'apparecchio, può provocare lesioni.
- **Evitare una postura anormale. Garantire una posizione stabile e mantenere l'equilibrio in ogni momento.** In questo modo l'utensile elettrico può essere controllato meglio in situazioni impreviste.
- **Indossare abbigliamento adeguato. Non indossare abiti larghi o gioielli. Tenere i capelli, l'abbigliamento e i guanti lontani dalle parti in movimento.** Capi di abbigliamento larghi, gioielli o capelli lunghi possono essere catturati dalle parti in movimento.
- **Se è possibile montare apparecchi aspirapolvere o di raccolta della polvere, assicurarsi che questi siano collegati e vengano utilizzati in modo corretto.** Il ricorso all'aspirapolvere può ridurre i danni dovuti alla polvere.

#### USO E TRATTAMENTO DELL'UTENSILE ELETTRICO:

- **Non sovraccaricare l'apparecchio. Usare l'utensile elettrico destinato al tipo di lavoro da svolgere.** Con l'utensile elettrico adatto si lavora in modo migliore e più sicuro nel campo di potenza specificato.

- **Non usare utensili elettrici con l'interruttore difettoso.** Un utensile elettrico che non può essere acceso o spento è pericoloso e deve essere riparato.
- **Staccare la spina dalla presa e/o rimuovere l'accumulatore, prima di eseguire le regolazioni dell'apparecchio, di sostituire gli accessori o di deporre l'apparecchio.** Questa misura previene l'avviamento involontario dell'utensile elettrico.
- **Conservare gli utensili elettrici non usati fuori dalla portata di bambini. Non lasciare usare l'apparecchio a persone che non hanno familiarizzato con lo stesso o che non hanno letto le istruzioni.** Utensili elettrici sono pericolosi se usati da persone inesperte.
- **T trattare gli utensili elettrici con cura. Controllare se le parti in movimento funzionano perfettamente e non si inceppano, se sono presenti parti spezzate o danneggiate che possono compromettere il funzionamento dell'utensile elettrico. Fare riparare le parti danneggiate prima dell'impiego dell'apparecchio.** Le cause di molti infortuni risiedono in una scarsa manutenzione degli utensili elettrici.
- **Tenere gli utensili da taglio appuntiti e puliti.** Utensili da taglio curati con bordi taglienti appuntiti si inceppano meno facilmente e sono più facili da maneggiare.
- **Usare l'utensile elettrico, gli accessori e i ricambi ecc. conformemente alle istruzioni. A tale proposito tenere in considerazione le condizioni di lavoro e l'attività**

**da svolgere.** L'uso di utensili elettrici per scopi diversi da quelli previsti può generare situazioni pericolose.

#### ASSISTENZA TECNICA:

- **Fare riparare l'utensile elettrico da personale specializzato qualificato e solo con ricambi originali.** In questo modo si garantisce il mantenimento della sicurezza dell'utensile elettrico.

#### Avvertenze di sicurezza per tutti gli impieghi

**Avvertenze di sicurezza comuni per levigatura, impiego di spazzole metalliche e taglio con mola:**

- **Il presente utensile elettrico è destinato all'uso per levigatura, ricorso a spazzole metalliche e taglio con mola.** Qualora non si osservino le seguenti indicazioni, sussiste il rischio di scosse elettriche, incendi e/o lesioni gravi.
- **Questo utensile elettrico non è indicato per la levigatura con dischi abrasivi e la lucidatura.** Gli impieghi non previsti per il presente utensile elettrico potrebbero causare danni e lesioni.
- **Non utilizzare alcun accessorio non previsto e raccomandato dal produttore specificamente per il presente utensile elettrico.** Il fatto che l'accessorio possa essere montato sull'utensile elettrico non ne garantisce un uso sicuro.
- **Il numero di giri ammesso per gli utensili ad inserto deve avere un valore almeno analogo al numero di giri massimo indicato sull'utensile elettrico.** Gli accessori

con numero di giri maggiore rispetto a quello ammesso potrebbe danneggiarsi ed essere proiettato.

- **Il diametro esterno e lo spessore degli utensili ad inserto devono corrispondere alle misure dell'utensile elettrico.** Gli utensili ad inserto misurati in modo errato non possono essere lubrificati o controllati sufficientemente.
- **Gli utensili con inserto filettato devono adattarsi perfettamente alla filettatura del mandrino di levigatura. Nel caso di utensili ad inserto montati per mezzo di flange, il diametro del foro su di essi deve adattarsi al diametro di inserimento nella flangia.** Gli utensili ad inserto non fissati correttamente all'utensile elettrico girano in modo non uniforme, vibrano notevolmente e possono portare alla perdita di controllo sull'utensile.
- **Non utilizzare utensili ad inserto danneggiati. Prima di ogni utilizzo verificare l'assenza di scheggiature o crepe sugli utensili ad inserto, di crepe o usura sul platorello e di fili staccati o rotti sulle spazzole metalliche. In caso di caduta dell'utensile elettrico o degli utensili ad inserto, verificare l'assenza di danni o utilizzare un utensile ad inserto non danneggiato. Se l'utensile ad inserto è stato controllato e utilizzato, assicurarsi di sostare e di far sostare le eventuali persone che si trovano nelle vicinanze al di fuori del piano degli utensili ad inserto rotanti e lasciare l'apparecchio acceso per 1 min. al numero di giri massimo.** Di so-

lito gli utensili ad inserto danneggiati si rompono durante il periodo di prova.

- **Indossare il proprio equipaggiamento protettivo personale. In base all'impiego utilizzare una maschera di protezione per il viso, una protezione per gli occhi o gli occhiali protettivi. Se necessario, indossare una mascherina antipolvere, i paraorecchi, i guanti protettivi o un grembiule speciale che protegga dai residui della levigatura e del materiale in lavorazione.** Proteggere gli occhi da eventuali corpi estranei proiettati in diversi impieghi. Le mascherine antipolvere e quelle di protezione delle vie respiratorie servono a filtrare la polvere prodotta durante l'utilizzo dell'apparecchio. Una lunga esposizione a forti rumori può provocare anche la perdita dell'udito.
- **Assicurarsi che le altre persone si trovino a una distanza di sicurezza dalla zona di lavoro. Chiunque entri nella zona di lavoro deve indossare il proprio equipaggiamento protettivo personale.** Frammenti del materiale in lavorazione o pezzi di utensili ad inserto possono essere proiettati e provocare lesioni anche al di fuori della zona di lavoro vera e propria.
- **Durante l'esecuzione di lavori in cui l'utensile ad inserto può entrare a contatto con cavi elettrici nascosti o con il proprio cavo di alimentazione, afferrare l'utensile elettrico solo dalle superfici isolate previste per l'impugnatura.** Il contatto con un cavo con tensione può condurre la corrente anche sui componenti metallici dell'apparecchio e provocare una scossa elettrica.

- **Tenere il cavo di alimentazione lontano dagli utensili ad inserto in movimento.** Se si perde il controllo sull'apparecchio, è possibile che il cavo di alimentazione si tranci in due parti o che si inciampi su di esso e che le mani o le braccia vengano a contatto con gli utensili ad inserto in movimento.
- **Non riposare mai l'utensile elettrico prima che gli utensili ad inserto si siano fermate completamente.** Gli utensili ad inserto in movimento potrebbero venire a contatto con la superficie di appoggio facendo perdere il controllo sull'utensile elettrico.
- **Non far funzionare l'utensile elettrico durante il suo trasporto.** In caso di contatto fortuito con l'apparecchio, gli indumenti possono essere tagliati dall'utensile ad inserto in movimento, che potrebbe infilzarsi nel proprio corpo.
- **Pulire a cadenza regolare le fessure di aerazione per la ventilazione dell'utensile elettrico.** La ventola del motorino immette polvere nella scatola. Un ingente accumulo di polvere metallica potrebbe provocare pericoli di carattere elettrico.
- **Non utilizzare l'utensile elettrico nelle vicinanze di materiali infiammabili.** Le scintille possono far incendiare tali materiali.
- **Non utilizzare utensili ad inserto che richiedono refrigeranti liquidi.** L'uso di acqua o di altri refrigeranti liquidi può provocare una scossa elettrica.

## Avvertenze di sicurezza supplementari per tutti gli impieghi

### Contraccolpo e relative avvertenze di sicurezza

Il contraccolpo è la reazione improvvisa a un utensile ad inserto, come ad esempio una mola da levigatura, un platorello, una spazzola metallica, ecc. che rimane incastrato o si blocca durante il movimento. L'incastro o il bloccaggio comportano un arresto repentino dell'utensile ad inserto in movimento. Di conseguenza un utensile elettrico incontrollato subisce un'accelerazione agente nella direzione opposta a quella di rotazione dell'utensile ad inserto nel punto del bloccaggio. Se ad esempio una mola da levigatura si aggan- cia o si blocca nel pezzo da lavorare, il bordo della mola che si inserisce nel pezzo può impigliarsi causando la rottura della mola o un contraccolpo. La mola si muove quindi in direzione dell'utilizzatore o nella direzione opposta in base alla direzione di rotazione della mola stessa nel punto del bloccaggio. Di conseguenza le mole possono anche rompersi. Il contraccolpo è la conseguenza di un uso errato o imperfetto dell'utensile elettrico. Esso può essere evitato ricorrendo a misure preventive adeguate, come descritto di seguito.

- a) **Tenere saldamente l'utensile elettrico e portare il corpo e le braccia in una posizione dalla quale è possibile contrastare le forze esercitate dal contraccolpo. Utilizzare sempre l'impugnatura supplementare, se presente, per avere il massimo controllo possibile sulle forze esercitate dal contraccolpo o sui momenti di reazione all'avviamento.** L'utilizzatore può control-

lare le forze esercitate dal contraccolpo e le forze di reazione ricorrendo a misure preventive adeguate.

- b) **Non portare mai la mano nelle vicinanze degli utensili ad inserto in movimento.** In caso di contraccolpo, l'utensile ad inserto potrebbe muoversi sulla mano.
- c) **Non portare il proprio corpo nella zona che l'utensile elettrico può raggiungere in caso di contraccolpo.** Il contraccolpo spinge l'utensile elettrico nella direzione opposta a quella del movimento della mola nel punto del bloccaggio.
- d) **Lavorare con particolare cautela nelle zone in cui sono presenti angoli, spigoli vivi ecc.** Evitare che gli utensili ad inserto si ritraggano dal pezzo da lavorare e si incastrino. L'utensile ad inserto in rotazione tende ad incastrarsi quando si ritrae e in corrispondenza di angoli e spigoli vivi. Ciò provoca la perdita del controllo o un contraccolpo.
- e) **Non utilizzare plateau o lame da sega dentate.** Tali utensili ad inserto provocano spesso un contraccolpo o la perdita di controllo sull'utensile elettrico.

## **Avvertenze di sicurezza speciali per la levigatura e il taglio con mola**

- a) **Utilizzare esclusivamente gli attrezzi per la levigatura ammessi per il presente utensile elettrico e la calotta protettiva prevista per tali attrezzi.** Gli attrezzi per la levigatura non previsti per il presente utensile elettrico non possono essere lubrificati a sufficienza e non sono sicuri.
- b) **Le mole a gomito vanno pre-assemblate in modo tale che la superficie abrasiva non sporga rispetto al bordo della calotta protettiva.** Le mole non montate a regola d'arte che sporgono rispetto al

bordo della calotta protettiva non possono essere sufficientemente schermate.

- c) **La calotta protettiva deve essere applicata in modo sicuro all'utensile elettrico e regolata in modo tale da assicurare la massima sicurezza, ossia così che la più piccola parte possibile dell'attrezzo per la levigatura sia rivolto apertamente verso l'utilizzatore.** La calotta protettiva deve proteggere l'utilizzatore dai frammenti e dal contatto fortuito con gli attrezzi per la levigatura.
- d) **Gli attrezzi per la levigatura devono essere utilizzati solo per gli impieghi raccomandati. Ad esempio: Non levigare mai con la superficie laterale delle mole da taglio.** Le mole da taglio sono destinate all'eliminazione di materiale mediante il bordo. L'azione delle forze laterali su questi attrezzi per la levigatura possono provocarne la rottura.
- e) **Utilizzare sempre flange di fissaggio non danneggiate e aventi dimensioni e forma corrette per la mola da levigatura selezionata.** Le flange adeguate sostengono la mola da levigatura riducendo così il rischio di una rottura della mola stessa. Le flange per le mole da taglio possono differire dalle flange per altre mole da levigatura.
- f) **Non utilizzare mole da levigatura usurate di utensili elettrici più grandi.** Le mole da levigatura per utensili elettrici più grandi non sono idonei per il numero di giri più elevato degli utensili elettrici più piccoli e potrebbero rompersi.

## **Ulteriori avvertenze di sicurezza speciali per il taglio con mola**

- a) **Evitare il bloccaggio della mola da taglio e pressioni eccessive su di essa. Non eseguire tagli troppo profondi.**

Un sovraccarico della mola da taglio aumenta la sollecitazione su di essa e la probabilità di inceppamento o di bloccaggio e di conseguenza anche la possibilità di un contraccolpo o della rottura dell'attrezzo da levigatura.

- b) **Evitare la zona davanti e dietro la mola da taglio in movimento.** Se la mola da taglio viene spostata nella direzione opposta al proprio corpo all'interno del pezzo da lavorare, in caso di contraccolpo l'utensile elettrico può essere proiettato direttamente sull'utilizzatore insieme alla mola in movimento.
- c) **Qualora la mola da taglio si incastri o si interrompa il lavoro, spegnere l'apparecchio e tenerlo fermo fino all'arresto del movimento della mola. Non tentare mai di estrarre la mola da taglio ancora in movimento dal pezzo da lavorare, poiché in caso contrario sussiste il rischio di contraccolpo.** Verificare ed eliminare la causa dell'incastro.
- d) **Non riaccendere l'utensile elettrico, finché si trova nel pezzo da lavorare. Lasciare raggiungere alla mola da taglio il suo numero di giri nominale, prima di proseguire con cautela con il taglio.** In caso contrario la mola può incastrarsi, fuoriuscire dal pezzo da lavorare o provocare un contraccolpo.
- e) **Puntellare le piastre o i pezzi da lavorare per evitare il rischio di contraccolpo provocato da una mola da taglio incastrata.** I pezzi da lavorare di grandi dimensioni possono imbarcarsi a causa del loro stesso peso. Il pezzo da lavorare deve essere puntellato da entrambi i lati della mola, sia vicino alla mola stessa che nei bordi.
- f) **Lavorare con particolare cautela per i „tagli a tuffo“ effettuati in pareti già esistenti o in altre zone non ben visibili.** Infilandosi nel pezzo da lavorare, la

mola da taglio può provocare un contraccolpo dovuto a tagli nelle tubazioni del gas o dell'acqua, nei cavi elettrici o in altri oggetti.

## **Avvertenze di sicurezza supplementari per la lavorazione con spazzole metalliche**

### **Avvertenze di sicurezza speciali per la lavorazione con spazzole metalliche:**

- **Tenere presente che le spazzole metalliche perdono frammenti di metallo anche durante l'utilizzo comune. Non sovraccaricare i fili metallici esercitando una pressione eccessiva.** I frammenti di metallo proiettati possono penetrare molto facilmente negli indumenti sottili e/o nella pelle.
- **Se viene raccomandato l'uso di una calotta protettiva, evitare che essa venga a contatto con la spazzola metallica.** Le spazzole a disco e a tazza possono subire un aumento del diametro a causa della pressione effettuata su di esse e delle forze centrifughe.

### **Ulteriori avvertenze di sicurezza**

- Collegare l'apparecchio solo a una presa protetta da interruttore differenziale (interruttore FI) con corrente di guasto nominale non superiore a 30 mA.
- Tenere il cavo di alimentazione e l'eventuale prolunga lontani dalla mola. In caso di danni o di tranciamenti disinserire immediatamente la spina di alimentazione dalla presa di corrente. Non toccare la conduttura prima di



averla scollegata dalla rete elettrica. Sussiste il pericolo di scossa elettrica.

- Se il cavo di allacciamento dell'utensile elettrico è danneggiato, questo deve essere sostituito con un cavo di allacciamento appositamente realizzato, disponibile presso l'assistenza clienti.
- Utilizzare solo mole il cui numero di giri indicato corrisponde almeno a quello riportato sulla targa identificativa dell'apparecchio.
- Sottoporre la mola a un'ispezione visiva prima dell'utilizzo. Non usare mole danneggiate o deformate. Sostituire la mola quando usurata.
- Assicurarsi che le scintille provocate dalla levigatura non costituiscano un pericolo, ad esempio che non colpiscano persone o incendino sostanze infiammabili.
- Durante la levigatura, la spazzolatura e la troncatura usare sempre gli occhiali protettivi, i guanti di sicurezza, un dispositivo di protezione delle vie respiratorie e le protezioni acustiche.
- Non tenere mai le dita fra la mola e il parascintille, ovvero in prossimità della calotta protettiva. Pericolo di schiacciamento!
- Le parti rotanti dell'apparecchio non possono essere coperte per non comprometterne il funzionamento. Pertanto, si raccomanda di procedere con attenzione e di tenere il pezzo da lavorare ben saldo, in modo da evitare che scivoli e che le mani entrino conseguentemente in contatto con la mola.
- Durante la levigatura il pezzo si surriscalda. Non afferrarlo dal lato di lavorazione, lasciarlo raffreddare. Pericolo di ustione! Non usare refrigeranti o sostanze simili.
- Non usare l'apparecchio in caso di stanchezza o dopo l'assunzione di alcol o di medicinali. Interrompere sempre il lavoro a tempo debito.

- Spegnere l'apparecchio ed estrarre la spina
  - per sbloccare un accessorio bloccato,
  - se il cavo di alimentazione è danneggiato o si è ingarbugliato,
  - in presenza di rumori inconsueti.

## RISCHI RESIDUI

Anche se questo utensile elettrico viene usato conformemente alle disposizioni, rimangono sempre rischi residui. I seguenti pericoli possono verificarsi in relazione alla tipologia costruttiva e al tipo di esecuzione di questo elettrodomestico:

- a) Danni ai polmoni, in caso di mancato utilizzo di un apposito dispositivo di protezione delle vie respiratorie.
- b) Danni all'udito, in caso di mancato utilizzo di un'apposita protezione acustica.
- c) Danni alla salute dovuti a
  - il contatto con gli utensili di levigatura in un'area non coperta;
  - la protezione di parti di pezzi in lavorazione o di mole danneggiate.
- d) Danni alla salute, derivanti dalle vibrazioni della mano e del braccio, qualora l'apparecchio venga utilizzato per un periodo di tempo prolungato o il suo uso e la sua manutenzione non siano effettuati in modo conforme.



Avvertenza! Questo utensile elettrico genera un campo magnetico durante il funzionamento. In determinate condizioni questo campo può compromettere gli impianti medici attivi o passivi. Per ridurre il pericolo di lesioni gravi o letali, consigliamo alle persone con impianti medici di consultare il medico e il produttore dell'impianto medico prima di azionare la macchina.

## Avvertenze per la lavorazione



**Anella scelta dell'utensile assicurarsi che il numero di giri ammesso sia almeno pari al numero di giri massimo indicato della smerigliatrice angolare.**

**Nella scelta della mola prestare attenzione al diametro massimo ammesso e allo spessore massimo ammesso. Nella scelta della spazzola metallica prestare attenzione alla grandezza del filetto M14.**



### Rettifica



**Non utilizzare mai mole da taglio per la rettifica !**



**L'apparecchio può essere utilizzato solo con la calotta protettiva montata.**

Montare per la rettifica la calotta protettiva (4), vedere „Montaggio/impostazione/smottaggio della calotta protettiva“.

Esercitare una pressione moderata sul pezzo da lavorare. Muovere l'apparecchio avanti e indietro in modo uniforme.

Nel caso di un angolo di lavorazione compreso fra 30° e 40°, il migliore risultato si ottiene con la lavorazione tramite rettifica.



### Smerigliatura con la spazzola metallica



**Nella scelta della spazzola metallica prestare assolutamente attenzione al numero di giri ammesso. Il numero di giri ammesso della spazzola metallica deve essere almeno uguale al numero di giri massimo indicato della smerigliatrice angolare.**



Indossare gli occhiali protettivi, potrebbero staccarsi dei fili metallici!

Utensile adatto per la rimozione grossolana della ruggine, la pulizia di linee di saldatura e l'eliminazione della vernice.

Premere la spazzola metallica sul pezzo da lavorare esercitando una forza media. Non sovraccaricare la spazzola metallica esercitando una pressione eccessiva.



### Taglio con mola



**Non utilizzare mai mole da rettifica per il taglio !**



**L'apparecchio può essere utilizzato con mola da taglio solo con calotta protettiva (4) montata e accessorio (4.1).**

Montare per il taglio con mola la calotta protettiva (4) con l'accessorio (4.1), vedere „Montaggio/impostazione/smottaggio della calotta protettiva“ e „Montaggio/smottaggio accessorio sulla calotta protettiva“.

Utilizzare solo mole da taglio collaudate e rinforzate con materiale fibroso.

Di norma lavorare con avanzamento ridotto.

to. Esercitare una pressione moderata sul pezzo da lavorare.  
Lavorare sempre con il movimento di controrotazione. In questo modo l'apparecchio non fuoriesce in modo incontrollato dal pezzo da lavorare.

## Conservazione della chiave per ghiera

La chiave per ghiera (13) può essere conservata nell'impugnatura (1), vedere immagine dettaglio **A**.

## Montaggio



### Attenzione! Pericolo di lesioni!

- Assicurarsi di disporre di uno spazio sufficiente allo svolgimento del lavoro e di non compromettere la sicurezza di altre persone.
- Prima della messa in funzione montare correttamente tutte le coperture e i dispositivi di protezione.
- Estrarre la spina prima di regolare l'apparecchio

## Montaggio dell'impugnatura



### L'apparecchio può essere utilizzato solo con l'impugnatura montata.

Avvitare l'impugnatura (1) a seconda della modalità operativa all'apposita filettatura. A seconda della modalità di lavoro scegliere la filettatura per impugnatura (2) sinistra o destra sull'apparecchio (vedere illustrazione grafica **A**).

## B Montaggio / regolazione della calotta protettiva / smontaggio

Regolare la calotta protettiva in modo tale che le scintille o le parti distaccate non possano raggiungere l'utilizzatore o le persone circostanti.

La calotta protettiva deve essere regolata inoltre in modo che le scintille non possano incendiare le parti infiammabili, ad esempio che si trovano nelle vicinanze.

### A Smontaggio della mola da levigatura:

1. Premere il tasto di bloccaggio del mandrino (6).
2. Ruotare il mandrino di supporto (11), fino a quando il bloccaggio mandrino non fissa il mandrino di supporto. Tenere ancora premuto il tasto di bloccaggio del mandrino (6).
3. Allentare il dado di serraggio (10) con la chiave di serraggio (8). È possibile rilasciare il tasto di bloccaggio del mandrino (6).
4. Rimuovere il dado di serraggio (10), la flangia di supporto (9) e la mola da taglio/levigatura/spazzola dal mandrino di supporto (11).

### B Montaggio della calotta protettiva:

1. Applicare la calotta protettiva (4) sull'apparecchio in modo tale che il lato aperto sia rivolto verso l'apparecchio stesso.  
Le scanalature nella calotta protettiva devono entrare perfettamente nel reticolo (12) dell'apparecchio, è possibile solo una posizione.
2. Premere la leva sotto la calotta protettiva (4) in direzione dell'apparecchio e

ruotarla contemporaneamente a sinistra.

3. Ruotare la calotta protettiva (4) portandola in posizione di lavoro. Il lato chiuso della calotta protettiva deve essere sempre orientato verso l'utilizzatore.
4. Regolare la posizione della calotta protettiva, se durante l'uso si riscontra che la calotta protettiva non scherma in modo ottimale.

### Smontaggio della calotta protettiva:

1. Premere la leva sotto la calotta protettiva (4) e ruotare la calotta protettiva (4) verso destra fino a che la parte aperta della stessa sarà rivolta verso l'apparecchio.
2. Le scanalature sulla calotta protettiva devono coincidere con il reticolo sull'apparecchio, poi è possibile rimuovere la calotta protettiva (4) sollevandola verso l'alto.

### C Montaggio/smontaggio dell'accessorio sulla calotta protettiva

#### Montaggio dell'accessorio

1. Event. rimuovere la mola per un migliore accesso, vedere „Montaggio / sostituzione della mola“.
2. Applicare l'accessorio (4.1) alla calotta protettiva (4).
3. Far scorrere l'accessorio (4.1) sulla calotta protettiva (4) fino a quando si sente lo scatto in posizione.

#### Smontaggio dell'accessorio

1. Event. rimuovere la mola per un migliore accesso, vedere „Montaggio / sostituzione della mola“.
2. Sbloccare l'accessorio (4.1), facendo scorrere il dispositivo di arresto (13) dalla calotta protettiva (4).

3. Ruotare l'accessorio (4.1) dalla calotta protettiva (4).

### D Montaggio / sostituzione della mola

1. Premere il tasto di arresto del mandrino (6).
2. Ruotare il mandrino di ricezione (11) fino a quando il blocco alberino fissa il mandrino di ricezione. Tenere ancora premuto il tasto di blocco alberino (6).
3. Allentare i dadi di bloccaggio (10) con la chiave di bloccaggio (8). E' possibile lasciare il tasto di blocco alberino (6).
4. Posizionare la mola desiderata sulla flangia (A 9). La scritta sulla mola deve essere orientata verso l'apparecchio.



**Se sulla mola è contrassegnato il senso di rotazione, durante il montaggio assicurarsi che questo coincida con la direzione di marcia della smerigliatrice angolare. Questo è indicato sull'apparecchio accanto al tasto di arresto del mandrino (6) (←).**



Assicurarsi che la flangia (A 9) sia applicata sull'apparecchio in modo che le fessure della flangia si inseriscano nel bordo dell'apparecchio. Quando viene ruotata la flangia deve ruotare anche il mandrino di ricezione (11)

5. Applicare nuovamente i dadi di bloccaggio (10) sul mandrino (11). Se lo spessore dell'alloggiamento della mola è < 5 mm, la parte piatta del dado di bloccaggio deve essere orientata verso l'utensile ad inserto. Se lo spessore

dell'alloggiamento della mola è  $\geq 5$  mm, ruotare il dado di bloccaggio. Vedere figura **A**.

6. Premere il tasto di blocco alberino (6) e ruotare il mandrino di ricezione (11) fino a quando il blocco alberino fissa il mandrino di ricezione. Stringere di nuovo il dado di serraggio (10) con la chiave di serraggio (8). E' possibile lasciare il tasto di blocco alberino (6).

## **E** Montaggio/sostituzione della spazzola metallica

1. Premere il tasto di arresto del mandrino (6).
2. Ruotare il mandrino di ricezione (11) fino a quando il blocco alberino fissa il mandrino di ricezione. Tenere ancora premuto il tasto di arresto del mandrino (6).
3. Allentare la spazzola metallica con una chiave a brugola (non in dotazione). È possibile rilasciare il tasto di arresto del mandrino (6)
4. Posizionare la spazzola metallica desiderata sul mandrino di ricezione.
5. Premere il tasto di arresto del mandrino (6) e ruotare la spazzola metallica (11) sul mandrino di ricezione. Stringere la spazzola metallica con la chiave a brugola. È possibile rilasciare il tasto di arresto del mandrino (6).

## **Azionamento**



### **Attenzione! Pericolo di lesioni!**

- Prima di intraprendere qualsiasi intervento sull'apparecchio estrarre la spina di alimentazione.
- Utilizzare solo mole da levigatura e accessori raccomandati dal produttore. L'utilizzo di altri utensili ad inserto e di altri accessori può

provocare il rischio di lesioni per l'utilizzatore.

- Usare solo accessori che riportano informazioni sul costruttore, sul tipo di collegamento, sulle dimensioni e sul numero di giri per cui è omologato.
- Utilizzare solo accessori il cui numero di giri indicato corrisponde almeno a quello riportato sulla targa identificativa dell'apparecchio.
- Non utilizzare mole da levigatura che presentano rotture, crepe o altri danni.
- Non utilizzare mai l'apparecchio senza dispositivi di protezione.
- Puntellare le piastre o i pezzi da lavorare per ridurre il rischio di contraccolpo provocato da una mola da taglio incastrata. I pezzi da lavorare di grandi dimensioni possono imbarcarsi a causa del loro stesso peso. Il pezzo da lavorare deve essere puntellato da entrambi i lati della mola, sia vicino alla mola stessa che nei bordi.



**Tenere le mani a distanza dalla mola durante il funzionamento dell'apparecchio. Pericolo di lesioni.**



### **Indicazioni per la sostituzione:**

- Non usare mai l'apparecchio senza i dispositivi di protezione.
- Assicurarsi che il numero di giri indicato sull'utensile sia uguale o maggiore al numero di giri nominale dell'apparecchio.
- Assicurarsi che le dimensioni dell'utensile siano adatte all'apparecchio.

- Utilizzare solamente mole in perfetto stato (test acustico: colpendo con un martello in plastica si sente un suono nitido).
- Non ingrandire il foro della mola se troppo piccolo.
- Non usare una bussola di riduzione separata o un adattatore per adattare le mole dotate di un foro troppo grande.
- Non utilizzare lame da sega.
- Per il serraggio degli utensili di levigatura usare solamente le flange di fissaggio in dotazione. Gli spessori fra la flangia e l'utensile devono essere in materiale elastico, come gomma, cartone morbido ecc.
- Dopo avere sostituito l'utensile, rimontare completamente l'apparecchio.



Spegnere l'apparecchio ed estrarre la spina. Lasciarlo raffreddare.



In fase di sostituzione dell'utensile indossare guanti protettivi per evitare lesioni da taglio.



Il dado di bloccaggio non deve essere stretto eccessivamente per evitare che la mola e il dado si rompano.

## Accensione e spegnimento



Assicurarsi che la tensione dell'alimentazione corrisponda con quella indicata nella targhetta identificativa dell'apparecchio.



Collegare l'apparecchio all'alimentazione.

1. Per accendere l'apparecchio spingere in avanti l'interruttore di accensione / spegnimento (3) in direzione dell'apparecchio.

2. Per spegnere, rilasciare l'interruttore ON/OFF. L'apparecchio si spegne.

Dopo l'accensione attendere finché l'apparecchio ha raggiunto la velocità massima. Solo allora procedere con la lavorazione.



**L'utensile continua a girare dopo lo spegnimento dell'apparecchio.  
Pericolo di lesioni.**

## Ciclo di prova:

Prima del primo utilizzo e dopo ogni sostituzione dell'utensile, effettuare un ciclo di prova a vuoto. Spegnere immediatamente l'apparecchio se l'utensile non gira in modo uniforme e si percepiscono vibrazioni o rumori anomali

## Funzionamento continuo

1. Accendere l'apparecchio.

### Attivazione del funzionamento in continuo:

2. Premere la parte anteriore dell'interruttore di accensione / spegnimento (3) in stato acceso, in direzione dell'apparecchio. L'interruttore di accensione/spegnimento è inserito.

### Disattivazione del funzionamento in continuo:

3. Premere brevemente sulla parte posteriore dell'interruttore di accensione/spegnimento (3). L'interruttore di accensione/spegnimento ritorna in posizione iniziale. L'apparecchio si spegne.

## Pulizia e manutenzione



Prima di ogni regolazione, intervento di manutenzione e riparazione, scollegare la spina di alimentazione.



**Rivolgersi a un'officina per i lavori non contemplati dalle presenti istruzioni d'uso. Usare solo componenti originali. Fare raffreddare l'apparecchio prima di ogni lavoro di manutenzione e pulizia. Pericolo di ustione!**

Prima di ogni utilizzo verificare l'assenza di difetti visibili all'apparecchio, quali componenti non fissati o danneggiati, e il corretto posizionamento delle viti e degli altri componenti. Controllare in particolare la mola da levigatura. Sostituire i componenti danneggiati.

### Pulizia



Non utilizzare detergenti o solventi. Le sostanze chimiche possono aggredire i componenti in materiale sintetico dell'apparecchio. Non pulire mai l'apparecchio sotto l'acqua corrente.

- Pulire a fondo l'apparecchio dopo ogni utilizzo.
- Pulire le aperture di aerazione e la superficie dell'apparecchio con una spazzola morbida, un pennello o un panno.

### Conservazione

- Conservare l'apparecchio in un luogo asciutto e privo di polvere, lontano dalla portata dei bambini.

- Le mole di levigatura devono essere conservate asciutte e poste di taglio e non vanno accatastate.

## Smaltimento/Tutela dell'ambiente

Effettuare lo smaltimento dell'apparecchio, degli accessori e della confezione nel rispetto dell'ambiente presso un punto di raccolta per riciclaggio.



Gli apparecchi elettrici non devono essere smaltiti con i rifiuti domestici. Il simbolo con il cassonetto sbarrato indica che al termine della durata di utilizzo il prodotto non può essere smaltito con i rifiuti domestici.

Direttiva 2012/19/UE sui rifiuti di apparecchiature elettriche ed elettroniche: Il consumatore è tenuto per legge al corretto riciclaggio nel rispetto dell'ambiente degli apparecchi elettrici ed elettronici al termine della loro vita utile. In questo modo si garantisce che vengano riciclati nel rispetto dell'ambiente e delle risorse.

A seconda del recepimento nel diritto nazionale, le possibilità sono le seguenti:

- restituzione a un punto vendita
  - conferimento a un centro di raccolta ufficiale,
  - restituzione al produttore/commerciante.
- Tali disposizioni non contemplano gli accessori e i dispositivi ausiliari privi di componenti elettrici a corredo dell'apparecchio da smaltire.

## Ricerca di guasti



Attenzione! Pericolo di scossa elettrica! Prima di qualsiasi operazione sull'apparecchio, staccare la spina di rete!

Problema	Possibile causa	Soluzione
L'apparecchio non si accende	Manca la tensione di rete Il salvavita si attiva	Ispezionare la presa, il cavo di rete, la linea, la spina, eventuali riparazioni dell'elettricista, il salvavita.
	Interruttore di accensione / spegnimento (3) difettoso	Riparazione al centro assistenza
	Motore difettoso	
L'utensile di levigatura non si muove anche se il motore gira	Dado della mola da levigatura allentata	Stringere il dado della mola (si veda „Sostituzione della mola“)
	Il pezzo da lavorare, residui dello stesso o degli utensili di levigatura bloccano l'azionamento	Rimuovere le cause di blocco
Il motore rallenta e si ferma	Il pezzo sovraccarica l'apparecchio	Ridurre la pressione sull'utensile di levigatura
		Il pezzo da lavorare non è adatto
La mola ruota in modo irregolare, si odono rumori inconsueti	Dado della mola da levigatura allentata	Stringere il dado della mola (si veda „Sostituzione della mola“)
	Mola da levigatura difettosa	Sostituire la mola

## Pezzi di ricambio / Accessori

**È possibile ordinare pezzi di ricambio e accessori all'indirizzo [www.grizzlytools.shop](http://www.grizzlytools.shop)**

In caso di problemi con la procedura d'ordine, utilizzare il modulo di contatto. Per ulteriori domande, rivolgersi al „Centro assistenza“ (vedere pagina 202).

1	Impugnatura	91106058	9	Flangia	91103219
4	Calotta protettiva	91110298	10	Dado di bloccaggio	
5	Mola da levigatura	30211117		Spazzola a tazza, filo ondulato	91103213
8	Chiave per ghiere	91105183		Filo annodato	91103214



## Garanzia

Gentile cliente,

Su questo apparecchio Le viene concessa una garanzia di 3 anni a partire dalla data di acquisto.

In caso di difetti di questo prodotto può avanzare diritti legali nei confronti del venditore del prodotto. Tali diritti legali non vengono limitati dalla nostra garanzia qui di seguito rappresentata.

### Condizioni di garanzia

Il termine di garanzia inizia con la data di acquisto. La preghiamo di conservare in un luogo sicuro lo scontrino fiscale originale. Questo documento viene richiesto come prova d'acquisto.

Qualora subentrasse un difetto di materiale o di fabbricazione entro tre anni a partire dalla data di acquisto di questo prodotto, il prodotto verrà riparato o sostituito – a nostra discrezione - gratuitamente da noi. Questa prestazione di garanzia presuppone che venga presentato entro il termine di tre anni l'apparecchio difettoso e la prova d'acquisto (scontrino fiscale) e descritto brevemente per iscritto in che cosa consiste il difetto e quando si è verificato.

Se il difetto è coperto dalla nostra garanzia, riceverà il prodotto riparato oppure un prodotto nuovo. Con la riparazione o la sostituzione del prodotto non inizia un nuovo periodo di garanzia.

### Tempo di garanzia e diritti legali per vizi della cosa

Il periodo di garanzia non viene prolungato. Questo vale anche per parti sostituite e riparate. Difetti e vizi presenti già al momento dell'acquisto devono essere segnalati immediatamente dopo la rimozione dall'imballaggio. Riparazioni che accorrono dopo il periodo di garanzia sono a pagamento.

## Volume di garanzia

L'apparecchio è stato prodotto accuratamente secondo severe direttive di qualità e controllato con coscienza prima della consegna.

La prestazione in garanzia vale per difetti del materiale o di fabbricazione. Questa garanzia non si estende a componenti del prodotto esposti a normale logorio, che possono pertanto essere considerati come componenti soggetti a usura (p. es. mola, le flangie di serraggio). La garanzia non si estende altresì a danni che si verificano su componenti delicati (p. es. interruttori) nonché danni derivanti dal trasporto o altri incidenti.

Questa garanzia decade se il prodotto è stato danneggiato, non usato correttamente o non mantenuto. Per un uso corretto del prodotto devono essere osservate tutte le indicazioni riportate nelle istruzioni per l'uso. Destinazioni d'uso e azioni sconsigliate nelle istruzioni d'uso o dalle quali si viene avvertiti, sono tassativamente da evitare.

Il prodotto è destinato solo per i privati e non per uso commerciale. In caso di uso improprio, esercizio della forza e interventi non effettuati dalla nostra filiale di assistenza tecnica autorizzata, decade la garanzia.

### Svolgimento in caso di garanzia

Per garantire una rapida elaborazione della Sua pratica, La preghiamo di seguire le seguenti indicazioni:

- per tutte le richieste tenere a portata di mano lo scontrino fiscale e il codice articolo (IAN 409154\_2207) come prova d'acquisto.
- I codici articolo sono riportati sulla targhetta del tipo.



- Nel caso in cui si dovessero verificare difetti funzionali o altri vizi, La preghiamo di contattare **telefonticamente** o per **e-mail**. Riceverà ulteriori informazioni sullo svolgimento del Suo reclamo.
- Un prodotto rilevato come difettoso può essere inviato con porto franco all'indirizzo di assistenza comunicato, previa consultazione del nostro servizio di assistenza tecnica, allegando la prova d'acquisto (scontrini fiscali) e l'indicazione, in che cosa consiste il difetto e quando si è verificato. Per evitare problemi di accettazione e costi aggiuntivi, usare tassativamente solo l'indirizzo che Le è stato comunicato. Assicurarsi che la spedizione non avvenga in porto assegnato, con merce ingombrante, corriere espresso o altro carico speciale. Spedire l'apparecchio inclusi tutti gli accessori forniti insieme al momento dell'acquisto e garantire un imballaggio di trasporto sufficientemente sicuro.

## Servizio di riparazione

Riparazioni **non soggette alla garanzia** possono essere effettuate dietro fattura dalla nostra filiale di assistenza tecnica previo preventivo gratuito da parte della stessa. Possiamo lavorare solo apparecchi che vengono spediti sufficientemente imballati e affrancati.

**Attenzione:** Spedire l'apparecchio alla nostra filiale in condizioni pulite e con l'indicazione del difetto.

Apparecchi spediti in porto assegnato - con merce ingombrante, corriere espresso o altro carico speciale - non vengono accettati.

Lo smaltimento degli apparecchi difettosi spediti viene effettuato da noi gratuitamente.

## Service-Center



### Assistenza Italia

Tel.: 800781188

E-Mail: [grizzly@lidl.it](mailto:grizzly@lidl.it)

IAN 409154\_2207



### Assistenza Malta

Tel.: 80062230

E-Mail: [grizzly@lidl.com.mt](mailto:grizzly@lidl.com.mt)

IAN 409154\_2207

## Importatore

Non dimenticare che il seguente indirizzo non è un indirizzo di assistenza tecnica. Contattare prima di tutto il centro di assistenza tecnica sopra nominato.

### Grizzly Tools GmbH & Co. KG

Stockstädter Straße 20

63762 Großostheim

Germania

[www.grizzlytools.de](http://www.grizzlytools.de)

## Tartalom

<b>Bevezető</b> .....	<b>203</b>
<b>Rendeltetés</b> .....	<b>204</b>
<b>Általános leírás</b> .....	<b>204</b>
Szállítási terjedelem .....	204
Működés leírása .....	204
Áttekintés .....	204
<b>Műszaki adatok</b> .....	<b>204</b>
<b>Biztonsági tudnivalók</b> .....	<b>205</b>
Szimbólumok és ábrák .....	205
Általános biztonsági tudnivalók elektromos szerszámgépekhez.....	206
Biztonsági utasítások minden alkalmazáshoz .....	208
<b>További biztonsági utasítások minden alkalmazáshoz</b> .....	<b>210</b>
Visszaütés és megfelelő biztonsági utasítások .....	210
Speciális biztonsági utasítások csiszoláshoz és csiszoló vágáshoz ..	211
Egyéb speciális biztonsági utasítások csiszoló vágáshoz.....	211
Kiegészítő biztonsági utasítások drótkéfével történő munkavégzéshez .....	212
További biztonsági utasítások .....	212
Maradék rizikó.....	213

<b>Munka utasítások</b> .....	<b>213</b>
Durva csiszolás.....	213
Csiszolás drótkéfével .....	214
Csiszoló vágás .....	214
Szorítókulcs tárolása.....	214
<b>Összeszerelés</b> .....	<b>214</b>
Markolat felszerelése .....	214
Védőburkolat felszerelése/beállítása/ leszerelése .....	214
Tartozék védőburkolatra szerelése/ leszerelése .....	215
Korong felszerelése/cseréje.....	215
Drótkéfe felszerelése/cseréje .....	216
<b>Használat</b> .....	<b>216</b>
Be- és kikapcsolás .....	217
Folyamatos működtetés .....	218
<b>Tisztítás és karbantartás</b> .....	<b>218</b>
Tisztítás.....	218
<b>Tárolás</b> .....	<b>218</b>
<b>Eltávolítás és környezetvédelem</b> .....	<b>219</b>
<b>Pótalkatrészek / Tartozékok</b> ...	<b>219</b>
<b>Hibakeresés</b> .....	<b>220</b>
<b>HU JÓTÁLLÁSI TÁJÉKOZTATÓ</b> .....	<b>221</b>
<b>Az eredeti CE megfelelőségi nyilatkozat fordítása</b> .....	<b>334</b>
<b>Robbantott ábra</b> .....	<b>341</b>

## Bevezető

Gratulálunk az Ön által megvásárolt új be-  
rendezéshez. Ezzel egy kiváló minőségű  
termék mellett döntött.

A jelen készülék minőségét a gyártás alatt  
ellenőrzik és alávetették egy végső elle-  
nőrzésnek. Ezzel a készülék működőképese-  
sége biztosított.



A használati útmutató a termék ré-  
szét képezi. Fontos utasításokat tar-  
talmaz a biztonságra, a használat-

ra és a hulladékeltávolításra vonat-  
kozóan. A termék használata előtt  
ismerkedjen meg az összes kezelési  
és biztonsági útmutatással. A ter-  
méket csak a leírtaknak megfelelő-  
en és a megadott használati terüle-  
ten lehet alkalmazni.

Őrizze meg jól az útmutatót és a  
termék harmadik személynek való  
továbbadása esetén melléljelje az  
összes dokumentumot.

## Rendeltetés

A sarokcsiszoló fémek víz használata nélkül történő vágására, csiszolására, nagyolására és súrolására szolgáló készülék. A készülék drótkéfével történő használatra készült.

Minden más típusú felhasználásra (pl. nem megfelelő csiszoló szerszámokkal vagy hűtőfolyadékkal történő csiszolás, egészségre veszélyes anyagok, mint pl. azbeszt csiszolása vagy vágása) a készülék nem alkalmas.

A készüléket a barkács szektorban történő használatra és nem folyamatos ipari használatra tervezték.

A készüléket felnőttek használhatják. 16 éven felüli fiatalok csak felügyelet mellett használhatják a készüléket.

A gyártó nem vállal felelősséget nem rendeltetésszerű használatból vagy helytelen kezeléssel eredő károkért.

## Általános leírás



A legfontosabb funkcióelemek ábráját a kihajtható oldalon találhatja.

## Szállítási terjedelem

Csomagolja ki a készüléket és ellenőrizze teljességét. Gondoskodjon a csomagolóanyag szabályszerű hulladékként történő elhelyezéséről.

- készülék
- markolat
- védőburkolat
- szorítókulcs
- használati utasítás



**Vágó-/nagyoló/csiszolókorong// drótkéfe nincs a csomagban. A**

**tartozékokra vonatkozóan vegye figyelembe a „Pótalkatrészek / Tartozékok” fejezetet.**

## Működés leírása

A sarokcsiszoló fémek vágására, csiszolására, nagyolására és súrolására alkalmas. Az egyes alkalmazásokhoz speciális korongok állnak rendelkezésre. Kérjük, vegye figyelembe a korong-gyártó információit. A kezelőelemek funkciójával kapcsolatosan, kérjük, olvassa el a következő leírást.

## Áttekintés

- 1 markolat
- 2 markolat csavarmenete
- 3 be-/kikapcsoló
- 4 védőburkolat
- 4.1 tartozék, védőburkolat
- 5 csiszolókorong
- 6 orsótengely kioldógomb
- 7 hálózati csatlakozó
- 8 szorítókulcs

**A**

- 9 befogó karima

**A**

- 10 szorítóanya

**A**

- 11 orsótengely

**B**

- 12 rácsra

**C**

- 13 rögzítőpecek

## Műszaki adatok

### Sarokcsiszoló ..... PWS 115 B2

Névleges bemeneti feszültség

(U) ..... 230 V~ (váltóáram), 50 Hz

Teljesítményfelvétel (P) ..... 750 W

Üresjáratú fordulatszám (n) ..... 12000 min<sup>-1</sup>

Vágó-/nagyoló-/csiszolókorongok

Külső átmérő ..... max. Ø 115 mm

Furat ..... 22,23 mm

Vastagság ..... max. 6 mm

Orsómenet .....	M14
Menethossz .....	max. 12 mm
Védelmi osztály .....	□ II
Védelmi mód .....	IPX0
Hangnyomásszint	
( $L_{pA}$ ) .....	89 dB(A); $K_{pA}$ = 3 dB
Hangteljesítményszint ( $L_{WA}$ )	
mért .....	100 dB(A); $K_{WA}$ = 3 dB
Rezgésérték ( $a_h$ )	
készülékmarkolat	
.....	7,855 m/s <sup>2</sup> ; K= 1,5 m/s <sup>2</sup>
markolat .....	7,380 m/s <sup>2</sup> ; K= 1,5 m/s <sup>2</sup>

A rezgésértékekre vonatkozóan maximális értékekről van szó. A tényleges rezgésértékek a használt tartozékoktól függően eltérhetnek.

A rezgésértékeket ezek kívül a felhasználó eszközkézelése is befolyásolja.

A zaj- és rezgésszint értékek a megfeleléségi nyilatkozatban megnevezett szabványoknak és előírásoknak megfelelően kerültek meghatározásra.

A megadott rezgés kibocsátási érték egy szabványosított mérési módszerrel került megállapításra és felhasználható az elektromos kéziszerszám egy másik készülékkel történő összehasonlítására.

A megadott rezgés kibocsátási érték a kimaradás előzetes megbecsüléséhez is felhasználható.



### **Figyelem:**

A rezgés kibocsátási érték az elektromos kéziszerszám használata során eltérhet a megadott értéktől, az elektromos kéziszerszám alkalmazásától függően. Próbálja a rezgésterhelést a lehető legalacsonyabb szinten tartani. A rezgésterhelés csökkentésére tett intézkedések például a kesztyű viselése a szerszám

használatában és a munkaidő korlátozása. Ebben az esetben a működési ciklus minden részét figyelembe kell venni (például amikor az elektromos kéziszerszám ki van kapcsolva, és amikor bár be van kapcsolva, de terhelés nélkül fut).

## **Biztonsági tudnivalók**



**FIGYELEM!** Villamos szerszámok használata során az áramütés, a sérülés- és a tűzveszély elleni védelem érdekében következő alapvető biztonsági intézkedéseket kell figyelembe venni.

Az elektromos kéziszerszám használata előtt, olvassa el ezeket az utasításokat, és jól őrizze meg a biztonsági utasításokat.

## **Szimbólumok és ábrák**

### **A készüléken található képelek:**



Figyelem!



Sérülésveszély forgó szerszám miatt! A kezeit tartsa távol



Figyelem! Fennáll az áramütés veszélye! A készüléken végzett minden munka előtt ki kell húzni a hálózati csatlakozó dugót



A kezelési utasítást el kell olvasni!



Viseljen fülvédőt



Viseljen szem



Viseljen maszkot



Vágási sérülések miatti veszély! Viseljen vágásbiztos kesztyűket



Védőcsoport II (kettős szigetelés)



Elektromos gépek nem tartoznak a háztartási hulladékba

## Az utasításban található szimbólumok :



**Veszélyre figyelmeztető jel a személyi sérülések és anyagi károk elkerülése érdekében.**



Tilalmi jel a károk elhárítására vonatkozó adatokkal.



Húzza ki a hálózati csatlakozódugót.



Csatlakoztassa a készüléket a hálózati feszültségre.



Utaló jelek a készülék jobb kezelésére vonatkozó információkkal.

## Általános biztonsági tudnivalók elektromos szerszám- gépekhez



**FIGYELMEZTETÉS! Olvasson el minden biztonsági tudnivalót és utasítást.** A biztonsági tudnivalók és utasítások betartásának elmulasztása áramütést, tüzet és/vagy súlyos sérüléseket okozhat.

## A jövőbeni használat érdekében őrizzen meg minden biztonsági tudnivalót és útmutatót.

A biztonsági tudnivalókban alkalmazott „elektromos szerszám-gép” fogalom hálózatról működtetett elektromos szerszám-

gépekre (hálózati kábellel) és akkuval működtetett elektromos szerszám- gépekre (hálózati kábel nélkül) vonatkozik.

## 1) MUNKAHELYI BIZTONSÁG

- Munkaterületét mindig tartsa tisztán és jól megvilágítva.** A rendetlenség vagy a megvilágítatlan munkaterületek balesetekhez vezethetnek.
- Ne dolgozzon az elektromos szerszám- géppel robbanásveszélyes környezetben, ahol éghető folyadékok, gázok vagy porok találhatók.** Az elektromos szerszám- gépek szikrákat hoznak létre, melyek meggyújthatják a port vagy a gőzöket.
- Az elektromos szerszám- gép használata közben tartsa távol a gyermekeket és az egyéb személyeket.** Ha elvonják a figyelmét, elveszítheti a szerszám- gép feletti uralmat.

## 2) ELEKTROMOS BIZTONSÁG

- Az elektromos szerszám- gép csatlakozó dugójának passzolnia kell a dugaszoló aljzatba. A dugót semmilyen módon sem szabad módosítani. Ne használjon adapterdugókat védőföldelt elektromos szerszám- gépekkel együtt.** A módosítás nélküli dugók és a megfelelő dugaszoló aljzatok csökkentik az áramütés kockázatát.
- Kerülje teste érintkezését a földelt felületekkel, mint pl. csövekkel, fűtőtestekkel, tűzhelyekkel és hűtőszekrényekkel.** Megnö az áramütés veszélyének kockázata, ha az Ön teste földelve van.
- Az elektromos szerszám- gépeket esőtől és nedvességtől távol kell tartani.** Nő az áramütés kockázata, ha víz hatol be az elektromos szerszám- gépbe.

- d) Ne használja a kábelt rendeltetésétől eltérő célokra, az elektromos szerszámgép hordozásához, felakasztásához vagy a dugó dugaszoló aljzatból történő kihúzásához. Tartsa távol a kábelt hőtől, olajtól, éles peremektől vagy mozgásban lévő készülékelemektől. A sérült vagy összegabalyodott kábelek növelik az áramütés kockázatát.
- e) Ha egy elektromos szerszámgéppel a szabadban akar dolgozni, csak olyan hosszabbító kábelt használjon, amely külső terekben is alkalmazható. A kültéri használatra alkalmas hosszabbító kábel alkalmazása csökkenti az áramütés kockázatát.
- f) Ha az elektromos kéziszerszám nedves helyen történő használata elkerülhetetlen, használjon áram-védőkapcsolót. Az áram-védőkapcsoló használata csökkenti az áramütés kockázatát.

### 3) SZEMÉLYEK BIZTONSÁGA

- a) Legyen figyelmes, ügyeljen arra, hogy mit csinál és végezze a munkát racionálisan az elektromos szerszámgéppel. Soha ne használjon elektromos szerszámgépet, ha fáradt, illetve kábítószerek, alkohol vagy gyógyszerek hatása alatt áll. Egy elektromos szerszámgép használata közben egyetlen figyelmen kívül hagyás is komoly sérülésekhez vezethet.
- b) Hordjon személyi védőfelszerelést és mindig egy védőszemüveget. A személyi védőfelszerelés, mint a pormaszk, a csúszásálló biztonsági cipők, a védősisak vagy a hallásvédő viselése, az elektromos szerszámgép mindenkor fajtája és alkalmazása függvényében, csökkenti a sérülések kockázatát.
- c) Kerülje a véletlen üzembe helyezést. Győződjön meg arról, hogy az elekt-

romos szerszámgép ki van kapcsolva, mielőtt áramellátásra és/vagy akkura csatlakoztatja, felemeli vagy hordozza.

Balesetekhez vezethet, ha az elektromos szerszámgép hordozása közben a kapcsolón tartja az ujját, vagy a készüléket bekapcsolva csatlakoztatja az áramellátásra.

- d) Az elektromos szerszámgép bekapcsolása előtt távolítsa el a beállító szerszámokat vagy a csavarkulcsot. A forgó készülékrészekben lévő szerszám vagy kulcs sérülésekhez vezethet.
- e) Kerülje az abnormális testtartást. Gondoskodjon a stabil álló helyzetről és mindenkor tartsa meg egyensúlyát. Így váratlan helyzetekben jobban tudja kontrollálni az elektromos szerszámgépet.
- f) Viseljen megfelelő ruházatot. Ne viseljen bő ruházatot vagy ékszereket. Haját, ruházatát és kesztyűit tartsa távol a mozgásban lévő alkotóelemektől. A mozgásban lévő alkotóelemek elkapathatják a laza ruházatot, az ékszereket vagy a hosszú haját.
- g) Ha lehetőség van porszívó és porgyűjtő szerkezetek felszerelésére, győződjön meg arról, hogy azok csatlakoztatva vannak és szabályszerűen kerülnek alkalmazásra. Porszívó alkalmazása csökkentheti a por miatti veszélyeztetéseket.

### 4) AZ ELEKTROMOS SZERSZÁMGÉP ALKALMAZÁSA ÉS KEZELÉSE

- a) Ne terhelje túl a készüléket. Munkájához használja az annak megfelelő elektromos szerszámgépet. A megfelelő elektromos szerszámgéppel jobban és biztonságosabban dolgozhat a megadott teljesítménytartományban.

- b) **Ne használjon olyan elektromos szerszámgépet, melynek meghibásodott a kapcsolója.** A nem be- vagy kikapcsolható elektromos szerszámgép veszélyes és meg kell javíttatni.
- c) **Húzza ki a dugót a dugaszoló aljzatból és/vagy vegye ki az akkut, mielőtt készülék-beállításokat végez, tartozékelemeket cserél vagy elrakja a készüléket.** Ez az óvintézkedés megakadályozza az elektromos szerszámgép véletlen beindulását.
- d) **A használaton kívül lévő elektromos szerszámgépek tárolása gyermekek által el nem érhető helyen történjen.** Ne engedje, hogy olyan személyek használják a készüléket, akik azt nem ismerik és jelen utasításokat nem olvasták el. Az elektromos szerszámgépek veszélyesek, ha azokat tapasztalatlan személyek használják.
- e) **Az elektromos szerszámgépeket ápolja gondosan. Ellenőrizze, hogy a mozgatható alkotóelemek kifogástalanul működjenek, és ne szoruljanak, illetve hogy ne legyenek eltörve vagy olyan mértékben megsérülve alkotóelemek, hogy az csorbítsa az elektromos szerszámgép működését. A készülék használata előtt a sérült alkotóelemeket javíttassa meg.** Számos baleset okát a rosszul karbantartott elektromos szerszámgépek képezik.
- f) **A vágószerszámokat tartsa élesen és tisztán.** A gondosan ápoltt, éles vágóélekkel rendelkező vágószerszámok kevésbé szorulnak be és könnyebben vezethetők.
- g) **Az elektromos szerszámgépet, a tartozékokat, a behelyezhető szerszámokat stb. alkalmazza jelen utasításoknak megfelelően.** Eközben vegye figyelembe a munkafeltételeket és a kivitelezendő tevékenységet. Az elektromos

szerszámgépek rendeltetés szerinti alkalmazásuktól eltérő célra történő használata veszélyes szituációkat teremthet.

## 5) VEVŐSZOLGÁLAT

- a) **Elektromos szerszámgép javíttatásához csak szakképzett szakemberrel vegyen igénybe.** Ezzel biztosított, hogy az elektromos szerszámgép biztonságos marad.

## Biztonsági utasítások minden alkalmazáshoz

### Közös biztonsági utasítások csiszoláshoz, drótkéfével történő munkavégzéshez és csiszoló vágáshoz:

- **Ez az elektromos kéziszerszám csiszolóként, drótkéféként és csiszoló-vágó gépként használható.** Vegyen figyelembe minden, a készülékkel együtt szállított biztonsági figyelmeztetést, utasítást, ábrát és adatot. Az alábbi utasítások figyelmen kívül hagyása áramütést, tüzet és/vagy súlyos sérülést okozhat.
- **Ez az elektromos kéziszerszám nem alkalmas csiszolópapíros csiszoláshoz és polírozáshoz.** Az elektromos kéziszerszám nem rendeltetés szerű használata veszélyes és sérüléseket okozhat.
- **Ne használjon olyan tartozékokat, amelyeket a gyártó nem kifejezetten ehhez az elektromos kéziszerszámhoz tervezett és ajánlott.** Csak mert a tartozékot az elektromos kéziszerszámhoz tudja rögzíteni, még nem garantálja annak biztonságos használatát.
- **Az elektromos kéziszerszám megengedett fordulatszámának legalább olyan magasnak kell lennie, mint az elektromos kéziszerszámon megadott legnagyobb fordulatszám.** Az olyan



tartozékok, amelyek a megengedettnél gyorsabban forognak, széttörhetnek és szét repülhetnek.

- **A betétszerszám külső átmérőjének és vastagságának meg kell egyeznie az Ön elektromos kéziszerszámának megadott méreteivel.** A nem megfelelő méretű betétszerszámokat nem lehet megfelelően eltakarni vagy irányítani.

- **A menetes betéttel rendelkező betétszerszámnak pontosan illeszkednie kell a csiszoló tengely menetére.** Az olyan betétszerszámok esetén, amelyeket egy karimával kell felszerelni, a betétszerszám lyukátmérőjének illeszkednie kell a karima befogó-átmérőjéhez.

Az olyan betétszerszámok, amelyek nincsenek pontosan rögzítve az elektromos kéziszerszám tengelyéhez, egyenletlenül forognak, nagyon erősen rezegnek és előfordulhat, hogy a kezelő ezáltal elveszíti uralmát a készülék felett.

- **Ne használjon sérült betétszerszámokat. Minden használat előtt ellenőrizze a betétszerszámokat: ellenőrizze a csiszolókorong esetleges töréseit és repedéseit, a csiszoló tányér repedéseit, kopását vagy elhasználódását, a drótkéfék laza vagy eltört drótszárait. Ha az elektromos kéziszerszám vagy betétszerszám leesett, ellenőrizze, hogy nem sérült-e meg vagy ellenkező esetben használjon egy ép betétszerszámot. Miután ellenőrizte és beállította az elektromos kéziszerszámot, tartózkodjon Ön és a közelben lévő személyek a forgó betétszerszám síkján kívül, és járassa a készüléket 1 percig maximális fordulatszámmal. A sérült betétszerszámok általában ez a próbaidő alatt eltörnek.**
- **Viseljen személyi védőfelszerelést. Alkalmazástól függően, viseljen arcvédőt, szemvédőt vagy védőszemüveget. Adott esetben viseljen porvédő masz-**

**kot, hallásvédőt, védőkesztyűt vagy speciális kötenyt, amelyek megvédik Önt a kisebb lecsiszolt és anyagi részecskéktől.** Védeni kell a szemet a kirepülő idegen testek ellen, amelyek a különböző alkalmazások során keletkezhetnek. A por- vagy légzésvédő maszknak meg kell szűrni a használat során keletkező port. A hosszan tartó erős zaj halláskárosodást okozhat.

- **Ügyeljen arra, hogy más személyek megfelelő távolságban legyenek az Ön munkaterületétől. Mindenkinek, aki belép a munkaterületre személyi védőfelszerelést kell viselni.** A munkadarab letört részei vagy az eltört betétszerszámok kirepülhetnek és sérülést okozhatnak a közvetlen munkaterületen kívül is.
- **Az elektromos kéziszerszámot csak a szigetelt markoló felületénél fogja meg, ha olyan munkát végez, ahol a betétszerszám rejtett kábelebbe vagy a készülék saját hálózati kábelébe ütközhet.** A feszültség alatt álló kábellel való érintkezés a készülék fém részeit is feszültség alá helyezheti és áramütést okozhat.
- **A hálózati kábelt tartsa távol a forgó betétszerszámoktól.** Ha elveszíti uralmát a készülék felett, előfordulhat, hogy elvágja a hálózati kábelt vagy beleakad a hálózati kábelbe és keze vagy karja a forgó betétszerszámhoz ér.
- **Soha ne tegye le addig az elektromos kéziszerszámot, amíg a betétszerszám teljesen le nem állt.** A forgó betétszerszám hozzáérhet a támasztó felülethez, ami által elveszítheti uralmát az elektromos kéziszerszám felett.
- **Ne működtesse az elektromos kéziszerszámot miközben viszi.** Ruházata véletlenül hozzáérhet és beleakadhat a forgó betétszerszámába és a betétszerszám belefűrődhet a testébe.

- **Rendszeresen tisztítsa meg az elektromos kéziszerszám szellőzőnyílásait.**  
A motor ventilátora port szív a készülék házba és a nagyobb mennyiségű fémpor felhalmozódása elektromos veszélyt okozhat.
- **Ne használja az elektromos kéziszerszámot gyúlékony anyagok közelében.**  
A szikrák meggyújthatják ezeket az anyagokat.
- **Ne használjon olyan betétszerszámokat, amelyek hűtőfolyadékot igényelnek.** Víz vagy más hűtőfolyadék használata áramütést okozhat.

## További biztonsági utasítások minden alkalmazáshoz

### Visszaütés és megfelelő biztonsági utasítások

A visszaütés egy beékelődő vagy blokkolt forgó betétszerszám, mint például csiszolókorong, csiszolótányér, drótcsiszoló kefe stb. hirtelen reakciója. Az elakadás vagy blokkolás a forgó betétszerszám hirtelen megállását okozza. Ezáltal az irányítatlan elektromos kéziszerszám a betétszerszám forgásirányával ellentétes irányba az akadás helyére gyorsul. Ha például egy csiszolókorong beékelődik vagy blokkolódik, a csiszolókorong munkadarabba süllyedő szélé beleakadhat és ezáltal kitörheti a csiszolókorongot vagy visszaüthet. A csiszolókorong ebben az esetben az üzemeltető felé vagy tőle el mozog, a csiszolókorong forgásirányától függően az akadás helyén. Ilyen esetben a csiszolókorongok el is törhetnek. A visszaütés az elektromos kéziszerszám helytelen vagy hibás használatából ered. Az alábbiakban

leírt megfelelő óvintézkedésekkel mindez megelőzhető.

- Tartsa erősen az elektromos kéziszerszámot és helyezze a testét, illetve a karjait olyan pozícióba, amellyel fel tudja fogni a visszaütés következtében fellépő erőket.** Amennyiben rendelkezésre áll, használja mindig a pót-markolatot, hogy a lehető legjobban tudja irányítani a visszaütés következtében fellépő erőt vagy a reakciónyomatékot indításkor. A kezelő személy a megfelelő biztonsági óvintézkedésekkel biztonságosan uralhatja a visszaütés következtében fellépő erőt vagy a reakcióerőt.
- Soha ne közelítsen kezével a forgó betétszerszámokhoz.** A betétszerszám visszaütés esetén végigfuthat a kezén.
- Kerülje testével azt a területet, ahová az elektromos kéziszerszám visszaütés esetén elmozdul.** A visszaütés az elektromos kéziszerszámot a csiszolókorong mozgásával ellentétes irányba viszi az akadás helyén.
- Dolgozzon különösen óvatosan sarkokban, éles szegélyeken, stb. Akadályozza meg, hogy a betétszerszám a munkadarabról visszaütődjön és beszoruljon. A forgó betétszerszám sarkokban, éles szegélyeken vagy ha visszaütődik, könnyen beékelődik.** Ennek következtében elveszítheti uralmát a készülék felett vagy a készülék visszaüthet.
- Ne használjon lánc- vagy fogazott fűrészlapot.** Az ilyen betétszerszámok gyakran okoznak visszaütést vagy miattuk a kezelő elveszítheti uralmát az elektromos kéziszerszám fölött.

## Speciális biztonsági utasítások csiszoláshoz és csiszoló vágáshoz

- a) Kizárólag az Ön elektromos kéziszerszámahoz engedélyezett csiszoló eszközöket és az ezekhez a csiszoló eszközökhöz tervezett védőburkolatot használja. Nem az elektromos kéziszerszámmal tervezett csiszoló eszközöket nem lehet megfelelően védeni és nem biztonságos.
- b) A sülyesztett közepű csiszolókorongokat úgy kell felszerelni, hogy a csiszoló felületük ne nyúljon túl a védőburkolat szélének síkján. A helytelenül felszerelt csiszolókorongot, ami túlnyúlik a védőburkolat szélének síkján, nem lehet megfelelően leárnyékolni.
- c) A védőburkolatot megfelelően kell az elektromos kéziszerszámmal rögzíteni és úgy kell beállítani, hogy a lehető legnagyobb biztonságot lehessen elérni, azaz a csiszoló test lehető legkisebb része legyen nyitottan a kezelő felé. A védőburkolatnak meg kell védenie a kezelőt a letörött, kirepülő daraboktól és a csiszoló testtel való véletlen érintkezéstől.
- d) A csiszoló eszközöket csak az ajánlott alkalmazásokra szabad használni. Például: Soha ne csiszoljon egy vágókorong oldalról felületével. A vágókorongokat a korong élével törőtenő anyag-eltávolításra tervezték. Az ezekre a csiszoló testekre ható oldalról eltörheti a korongokat.
- e) A kiválasztott csiszolókoronghoz, használjon mindig hibátlan, megfelelő méretű és formájú rögzítő karimát. A megfelelő karimák megtámasztják a csiszolókorongot és így csökkentik a csiszolókorong törésének veszélyét. A vágókorongokhoz való rögzítő karimák eltérhetnek a többi csiszolókoronghoz való karimáktól.
- f) Ne használja a nagyobb elektromos kéziszerszámok kopott csiszolókorongjait. A nagyobb elektromos kéziszerszámok csiszolókorongjait nem a kisebb elektromos kéziszerszámok magasabb fordulatszámára tervezték és eltörhetnek.

## Egyéb speciális biztonsági utasítások csiszoló vágáshoz

- a) Kerülje a vágókorong blokkolását vagy a túl erős felületre nyomást. Ne vágjon túl mélyre. A vágókorong túlterhelése növeli az igénybevételt és az elferdülés vagy a beékelődés valószínűségét és ezáltal egy visszaütés vagy a csiszoló test törésének lehetőségét.
- b) Kerülje a forgó vágókorong előtti és mögötti területet. Ha a vágókorongot a munkadarabban magától eltávolodva mozgatja, akkor egy visszaütés esetén előfordulhat, hogy az elektromos kéziszerszám a forgó koronggal együtt közvetlenül Ön felé vágódik.
- c) Ha a vágókorong beszorul vagy ha Ön megszakítja a munkát, kapcsolja ki a készüléket, és tartsa nyugodtan addig, amíg a korong teljesen le nem áll. Soha ne próbálja meg kihúzni a még mozgó vágókorongot a vágatból, mert visszaütés lehet a következménye. Azonosítsa és szüntesse meg a beékelődés okát.
- d) Ne kapcsolja vissza addig az elektromos kéziszerszámot, amíg az a munkadarabban van. Hagyja, hogy a vágókorong elérje a teljes fordulatszámot, mielőtt óvatosan folytatja a vágást. Ellenkező esetben, előfordulhat, hogy beakad a vágókorong, kiugrik a munkadarabból vagy visszaütést okoz.
- e) Egy beszorult vágókorong okozta visszaütés kockázatának csökkentése érdekében, támassza alá a lemezeket

vagy munkadarabot. Nagyobb munkadarabok saját súlyuknál fogva elgörbülhetnek. A munkadarabot a korong mindkét oldalán alá kell támasztani, mind a vágókorong közelében, mind a munkadarab szélén.

- f) **Legyen különösen óvatos meglévő falban vagy más be nem látható területen végzett „zsebvágás” esetén.** Az anyagba hatoló vágókorong gáz- vagy vízvezetékek, elektromos vezetékek vagy egyéb tárgyak vágása esetén viszáütést okozhat.

## **Kiegészítő biztonsági utasítások drótkéfével történő munkavégzéshez**

### **Speciális biztonsági utasítások a drótkéfével történő munkavégzéshez:**

- **Ügyeljen arra, hogy a drótkéfe az általános használat során drótdarabokat hagy el. Ne terhelje túl a drótokat azáltal, hogy erősen nyomja a felületre.** A szétrepülő drótdarabok könnyek áthatolhatnak a vékony ruházaton és/vagy a bőrön.
- **Amennyiben védőburkolat ajánlott, akadályozza meg, hogy a védőburkolat és a drótcsiszoló kefe egymáshoz érjen.** A tányér- és fazékkéfék átmérője a felületre nyomás és a centrifugális erő hatására megnövekedhet.

### **További biztonsági utasítások**

- A készüléket csak olyan hibaáramvédő szerkezettel (FI relé) rendelkező csatlakozóaljzathoz csatlakoztassa, amit 30

mA-t meg nem haladó névleges hibaáram-erősségre méreteztek.

- A hálózati kábelt és hosszabbító kábelt tartsa távol a korongtól. A hálózati kábel sérülése vagy kettévágása esetén, azonnal húzza ki a hálózati kábelt a csatlakozóaljzathoz. Addig ne érjen a vezetékhez, amíg le nem választotta az elektromos hálózatról. Elektromos áramütés veszélye.
- Ha az elektromos kéziszerszám csatlakozóvezetéke sérült, azt egy speciálisan előkészített csatlakozóvezetékre kell kicserélni, amely az ügyfélszolgálatnál kapható.
- Csak olyan csiszolókorongot használjon, amelynek a feltüntetett fordulatszám legalább olyan magas, mint a készülék adattábláján megadott érték.
- Használat előtt szemrevételezze a csiszolókorongot. Ne használjon sérült vagy deformálódott csiszolókorongot. Cserélje ki a kopott csiszolókorongot.
- Ügyeljen arra, hogy a csiszolás során keletkező szikra ne jelentsen veszélyt, például ne érjen személyeket vagy ne gyújtson meg gyúlékony anyagokat.
- Csiszolás, súrolás és vágás során mindig viseljen védőszemüveget, védőkesztyűt, légzésvédőt és fülvédőt.
- Soha ne nyúljon a csiszolókorong és szikrafogó közé vagy a védőburkolat közelébe. Zúzódás veszélye áll fenn.
- A készülék forgó alkatrészeit funkcionális okokból nem lehet lefedni. Cselekedjen tehát óvatosan, és tartsa erősen a munkadarabot, hogy elkerülje a munkadarab megcsúszását, ami által keze a csiszolókoronghoz érhet.
- A munkadarab csiszolás közben felforrósodik. Ne érintse meg a megmunkált részt, hagyja kihűlni. Égési sérülés veszélye áll fenn. Ne használjon hűtőfolyadékot vagy hasonlókat.

- Ne dolgozzon a készülékkel, ha fáradt vagy alkohol, illetve gyógyszer befolyása alatt áll. Tartson mindig időben szünetet.
- Kapcsolja ki a készüléket és húzza ki a hálózati csatlakozót
- egy blokkolt szerszám kioldásához,
- ha a csatlakozó kábel sérült vagy összegabalyodott,
- szokatlan zajok esetén.

## MARADÉK RIZIKÓ

Akkor is, ha Ön az elektromos szerszámát az előírásoknak megfelelően használja, mindig fennáll egy bizonyos maradék rizikó. A következő veszélyek léphetnek fel az elektromos szerszám felépítésével és kivitelezésével kapcsolatban:

- tüdőkárosodás, ha nem visel megfelelő légzésvédőt.
- halláskárosodás, ha nem visel megfelelő hallásvédőt.
- egészségkárosodás
  - a csiszoló eszközök megérintése révén a nem fedett területen;
  - a munkadarabok vagy sérült csiszolókorongok kirepülő részei révén.
- A kéz és kar rezgésből adódó egészségkárosodása, amennyiben a készüléket hosszabb ideig vagy nem megfelelően használja vagy a készülék nincs megfelelően karbantartva.



**Figyelem!** A jelen elektromos szerszám üzem közben elektromágneses mezőt gerjeszt. Ez a mező bizonyos körülmények között aktív vagy passzív módon orvosi implantátumokat befolyásolhat. Annak érdekében, hogy a komoly vagy halálos sérülések veszélyét csökkentsék, az orvosi implantátumokat viselő személyeknek ajánljuk, kon-

zultáljanak orvosukkal és az orvosi implantátum gyártójával, mielőtt használnák a gépet.

## Munka utasítások



**A szerszám kiválasztásánál ügyeljen arra, hogy annak megengedett fordulatszáma legalább olyan magas legyen, mint a sarokcsiszolón megadott legnagyobb fordulatszám.**

**A korong kiválasztásánál ügyeljen a legnagyobb megengedett átmérőre és a legnagyobb megengedett vastagságra.**

**A kefe kiválasztásánál ügyeljen az M14 menetméretre.**



## Durva csiszolás



**Soha ne használjon vágókorongot durva csiszoláshoz !**



**A nagyoló korongos készüléket kizárólag felszerelt védőburkolattal szabad működtetni.**

A durva csiszoláshoz szerelje fel a védőburkolatot (4), lásd a „Védőburkolat felszerelése/beállítása/leszerelése” fejezetet.

Csak mérsékelt nyomást fejtsen ki a munkadarabra. A készüléket egyenletesen mozgassa ide-oda.

A legjobb durva csiszolási eredmény 30° és 40° közötti munkaszög esetén érhető el.

## F Csiszolás drótkéfével



**A drótkéfe kiválasztásánál feltétlenül ügyeljen a megengedett fordulatszámra. A drótkéfe megengedett fordulatszámának legalább olyan magasnak kell lennie, mint a sarokcsiszolón megadott legnagyobb fordulatszám.**



Viseljen védőszemüveget, drótok kilazulhatnak!

Alkalmos rozsdá durva eltávolításához, hegesztési varratok tisztításához és festék eltávolításához.

Nyomja a drótkéfért közepes erővel a megmunkálandó munkadarabhoz.

Ne terhelje túl a drótkéfért azáltal, hogy túl erősen nyomja a felületre.

## G Csiszoló vágás



**Soha ne használjon durva-csiszoló korongot vágáshoz !**



**A vágókorongos készüléket csak felszerelt védőburkolattal (4) és tartozékkal (4.1) szabad működtetni.**

A csiszoló vágáshoz szerelje fel a védőburkolatot (4) és a tartozékot (4.1), lásd a „Védőburkolat felszerelése/beállítás/leszerelése” és a „Tartozék védőburkolatra szerelése/leszerelése” fejezetet.

Csak bevizsgált, szálerősített vágókorongokat szabad használni.

Dolgozzon mindig csekély előretolással. Csak mérsékelt nyomást fejtsen ki a munkadarabra.

A készüléket mindig a forgással ellenkező irányba vezesse. Így a készülék nem ugrik ki irányíthatatlanul a vágatból.

## Szorítókulcs tárolása

A szorítókulcs (8) a markolatban (1) tárolható, lásd az **A** részletes ábrát.

## Összeszerelés



**Vigyázat! Sérülésveszély!**

- Ügyeljen arra, hogy elegendő helye legyen a munkavégzéshez, és ne veszélyeztessen más személyeket.
- Üzembe vétel előtt minden burkolatot és védőberendezést rendeltetésszerűen fel kell szerelni.
- Húzza ki a hálózati csatlakozót, mielőtt bármilyen beállítást végez a készüléken.

## Markolat felszerelése



**A készüléket kizárólag felszerelt markolattal szabad működtetni.**

Csavarozza a markolatot (1) a készülékre a munkától. A munkavégzés módjától függően válassza a készülék jobb vagy bal oldalán lévő markolat csavarmentet (2) (lásd az **A** ábrát).



**B Védőburkolat felszerelése/beállítás/leszerelése**

Úgy állítsa be a védőburkolatot, hogy a szikrahullás vagy a levált darabok ne találhassák el se a felhasználót, se a közelében tartózkodó személyeket.

Ezen kívül a védőburkolatot úgy kell beállítani, hogy a szikrahullás ne tudjon meggyújtani gyúlékony, akár közelben lévő részeket.

#### **A Csiszolókorong leszerelése:**

1. Nyomja meg az orsóreteszelő gombot (6).
2. Forgassa el a befogóorsót (11) úgy, hogy az orsóreteszelő rögzítse a befogóorsót. Tartsa lenyomva az orsóreteszelő gombot (6).
3. Csavarja ki a szorítóanyát (10) a szorítókulccsal (8). Elengedheti az orsóreteszelő gombot (6).
4. Vegye le a szorítóanyát (10) és a befogó karimát (9), valamint a vágó-/csiszolókorongot/kefét a befogóorsóról (11).

#### **B Védőburkolat felszerelése:**

1. Helyezze fel a védőburkolatot (4) a készülékre úgy, hogy a nyitott oldala a készülék felé mutasson.  
A védőburkolaton lévő vágatoknak pontosan a készüléken lévő rácsba (12) kell illeszkedniük, csak egy pozíció lehetséges.
2. Nyomja a kart a védőburkolat (4) alatt a készülék felé és ezzel egyidejűleg forgassa balra a védőburkolatot.
3. Forgassa a védőburkolatot (4) munka pozícióba. A védőburkolat zárt részének mindig a kezelő felé kell lennie.
4. Állítsa újra a védőburkolat pozícióját, ha a használat során azt észleli, hogy a védőburkolat nem optimálisan árnyékol.

#### **Védőburkolat leszerelése:**

1. Nyomja meg a kart a védőburkolat (4) alatt és forgassa jobbra a védőburkolatot (4), hogy a védőburkolat nyitott oldala a készülék felé mutasson.

2. A védőburkolaton lévő vágatoknak egybe kell esniük a készüléken lévő ráccsal, ezt követően leveheti a védőburkolatot (4) felfelé.

#### **C Tartozék védőburkolatra szerelése/leszerelése**

##### **Tartozék felszerelése**

1. Adott esetben távolítsa el a korongot, hogy jobban hozzáférjen; lásd a „Korong felszerelése/cseréje” fejezetet.
2. Helyezze a tartozékot (4.1) a védőburkolathoz (4).
3. Csúsztassa a tartozékot (4.1) a védőburkolatra (4), amíg hallhatóan bekattan.

##### **Tartozék leszerelése**

1. Adott esetben távolítsa el a korongot, hogy jobban hozzáférjen; lásd a „Korong felszerelése/cseréje” fejezetet.
2. A tartozék (4.1) kireteszeléséhez tolja le a rögzítőpecket (13) a védőburkolatról (4).
3. Csavarja le a tartozékot (4.1) a védőburkolatról (4).

#### **D Korong felszerelése/cseréje**

1. Nyomja meg az orsótengely kioldógombot (6).
2. Forgassa el a befogóorsót (11) úgy, hogy az orsózár megfelelően rögzítse a befogóorsót. Tartsa lenyomva az orsóreteszelő gombot (6).
3. Lazítsa meg a szorítóanyát (11) a szorítókulccsal (8). Elengedheti az orsóreteszelő gombot (6).
4. Helyezze fel a kívánt korongot a befogó karimára (A 9). A korong feliratának a készülék felé kell lennie.



**Ha az Ön által használt korongon jelölve van a forgásiirány, akkor a felszereléskor ügyeljen arra, hogy az meg egyezzen a sarokcsiszoló menetirányával. Ez a készüléken az orsótengely kioldógomb (6) mellett van jelölve (←).**



Ügyeljen arra, hogy a befogó karima (A 9) úgy legyen a készülékre helyezve, hogy a karimán lévő nyílások a készüléken lévő perembe nyúljanak. Az orsótengelynek (11) is forogni kell, ha a befogó karimát forgatja.

- Helyezze vissza a szorítóanyát (10) az orsótengelyre (11). A szorítóanya lapos oldalának a betétszerszám felé kell lennie, ha a korongbefogó vastagsága < 5 mm.

Ha a korongbefogó vastagsága ≥ 5 mm, fordítsa meg a szorítóanyát. Lásd a A képet.

- Nyomja le az orsóreteszelő gombot (6) és forgassa el a befogóorsót (11) úgy, hogy az orsózár megfelelően rögzítse a befogóorsót. Húzza meg a szorítóanyát (10) a szorítókulccsal (8). Elengedheti az orsóreteszelő gombot (6).

## **E Drótkefe felszerelése/cseréje**

- Nyomja meg az orsótengely kioldógombot (6).
- Forgassa el az orsótengelyt (11) úgy, hogy az orsózár megfelelően rögzítse az orsótengelyt. Tartsa lenyomva az orsótengely kioldógombját (6).

- Csavarja ki a drótkefét egy csavarkulccsal (nem része a csomagnak). Elengedheti az orsótengely kioldógombját (6).
- Helyezze a kívánt drótkefét az orsótengelyre.
- Nyomja le az orsótengely kioldógombját (6) és csavarja a drótkefét az orsótengelyre (11). Húzza meg a drótkefét a csavarkulccsal. Elengedheti az orsótengely kioldógombját (6).

## **Használat**



### **Vigyázat! Sérülésveszély!**

- A készüléken végzett mindennemű munka előtt, válassza le a készüléket a hálózatról.
- Csak a gyártó által ajánlott csiszolókorongot és tartozékokat használjon. Más betétszerszámok és egyéb tartozékok használata sérülésveszélyt jelenthet az Ön számára.
- Csak olyan tartozékokat használjon, amelyeken fel vannak tüntetve a gyártó adatai, a kötések típusa, a méretek és a megengedett fordulatszám.
- Csak olyan tartozékokat használjon, amelynek a feltüntetett fordulatszáma legalább olyan magas, mint a készülék adattábláján megadott érték.
- Soha ne működtesse a készüléket védőfelszerelések nélkül.
- Egy beszorult vágókorong okozta visszaütés kockázatának csökkentése érdekében, támassza alá a lemezeket vagy munkadarabokat.** Nagyobb munkadarabok saját súlyuknál fogva elgörbülhetnek. A munkadarabot a korong mindkét oldalán alá kell támasztani, mind



a vágókorong közelében, mind a munkadarab szélén.



**A készülék működése közben, tartsa távol a kezeit a csiszolókorongtól. Fenyegető sérülésveszély.**



### **A cserével kapcsolatos tudnivalók:**

- A készüléket soha ne használja védőberendezések nélkül.
- Ellenőrizze, hogy a szerszámon megadott fordulatszám megegyezik a készülék névleges üresjáratú fordulatszámával vagy nagyobb annál.
- Győződjön meg arról, hogy a szerszám méretei illenek a készülékhez.
- Csak kifogástalan állapotban lévő korongokat használjon (hangpróba: ha műanyag lapáccsal üt a korongra, akkor egy tiszta hangot kell hallania).
- A csiszolókorong túl kisméretű rögzítőfuratát ne próbálja meg utólag kiszélesíteni.
- A túlságosan nagyméretű lyukkal rendelkező csiszolókorongok megfelelővé tételéhez ne használjon szűkítőperselyt vagy adaptert.
- Ne használjon fűrészlapot.
- A csiszoló eszközök rögzítéséhez csak a mellékelt rögzítő karimákat szabad használni. A rögzítő karima és a csiszoló szerszám közötti rétegnek rugalmas anyagból, pl. gumiból, puha kartonból, stb. kell lennie.
- Szerszámcsere után ismét szerelje össze teljesen a készüléket.



Kapcsolja ki a készüléket és húzza ki a hálózati csatlakozót. Hagyja kihűlni a készüléket.



Vágási sérülések elkerülése érdekében, viseljen védőkesztyűt a szerszámcsere során.



A szorítóanyát nem szabad túl erősen meghúzni, nehogy eltörjön a korong és a csavaranya.

## **Be- és kikapcsolás**



Győződjön meg arról, hogy a hálózati feszültség megegyezik a készülék adattábláján feltüntetett feszültséggel.



Csatlakoztassa a készüléket a hálózati feszültségre.

1. A bekapcsoláshoz tolja a be-/kikapcsolót (3) előre a készülék irányába.
2. A kikapcsoláshoz engedje el a be-/kikapcsolót. A készülék kikapcsolódik.

A bekapcsolás után várja meg, amíg a készülék eléri a max. fordulatszámot. Csak ekkor kezdjen el dolgozni a készülékkel.



**A készülék kikapcsolása után a szerszám tovább működik egy darabig. Fenyegető sérülésveszély.**

**Próbamenet:** A készülék első használata előtt és minden szerszámcsere után egy terhelés nélküli próbamenetet kell végezni. Azonnal kapcsolja ki a készüléket, ha a szerszám nem egyenletesen jár, jelentős rezgést tapasztal vagy a normálistól eltérő zajokat hall.

## Folyamatos működtetés

1. Kapcsolja be a készüléket.  
**Folyamatos működés bekapcsolása:**
2. Nyomja a be-/kikapcsoló (3) elülső részét bekapcsolt állapotban a készülék irányába. A be-/kikapcsoló bekattan.  
**Folyamatos működés kikapcsolása:**
3. Nyomja meg röviden a be-/kikapcsoló (3) hátsó részét. A be-/kikapcsoló visszaugrik a kiindulási helyzetbe. A készülék kikapcsolódik.

## Tisztítás és karbantartás



Minden beállítás, karbantartás vagy javítás előtt húzza ki a hálózati csatlakozót.



**A használati útmutatóban nem részletezett munkákat szakmühelyben végeztesse. Kizárólag eredeti alkatrészeket használjon. Minden karbantartási és tisztítási munka előtt, hagyja a készüléket lehűlni. Égési sérülés veszélye áll fenn!**

Minden használat előtt ellenőrizze a készülék esetleges hibáit, például meglazult, kopott vagy sérült alkatrészeket, a csavarok és egyéb alkatrészek megfelelő rögzítését. Különös figyelemmel ellenőrizze a csiszolókorongot. Cserélje ki a sérült alkatrészeket.

## Tisztítás



Ne használjon tisztítószeret vagy oldószereket. Vegyi anyagok kárt okozhatnak a készülék műanyag alkatrészeiben. Soha ne tisztítsa a készüléket folyó víz alatt.

- Minden használat után alaposan tisztítsa meg a készüléket.
- A szellőző nyílásokat és a készülék felületét puha kefével, ecsettel vagy törölkendővel tisztítsa meg.

## Tárolás

- A készülék tárolása száraz és portól védett, gyermekek által el nem érhető helyen történjen.
- A csiszolókorongokat szárazon és élükre állítva kell tárolni és nem szabad egymásra rakni.

## Eltávolítás és környezetvédelem

Gondoskodjon a szerszámgép, a tartozék-részek és a csomagolás környezetbarát újra hasznosításáról.



Az elektromos készülékek nem tartoznak a háztartási hulladékba. Az áthúzott kerekes szeméttároló szimbóluma azt jelzi, hogy ezt a terméket életciklusa végén nem szabad a szokásos háztartási hulladékkal ártalmatlanítani.

Az elektromos és elektronikus berendezések hulladékairól szóló 2012/19/EU irányelv: A fogyasztókat jogszabály kötelezi arra, hogy az elektromos és elektronikus berendezéseket élettartamuk végén eljuttassák környezetbarát újrahasznosításra. Ilyen módon környezetbarát és erőforrás-kímélő újrahasznosítás biztosítható.

A nemzeti jogba való átültetéstől függően a következő lehetőségek állnak rendelkezésére:

- visszaadás egy értékesítő helyen,
- leadás egy hivatalos gyűjtőhelyen,
- visszaküldés a gyártónak/forgalmazónak.

Ez nem érinti a hulladékká vált készülékek tartozékait és elektromos alkatrészek nélküli segédeszközöket.

## Pótalkatrészek / Tartozékok

**Pótalkatrészeket és tartozékokat az alábbi honlapon rendelhet: [www.grizzlytools.shop](http://www.grizzlytools.shop)**

Ha esetleg problémája akad a rendelési folyamattal kapcsolatosan, kérjük, használja a kapcsolatfelvételi űrlapot. További kérdések esetén forduljon a „Szervizközpont” (lásd a 221. oldalon).

1	markolat	91106058
4	védőburkolat	91110298
5	csiszolókorong	30211117
8	szorítókulcs	91105183
9	befogó karima	91103219
10	szorítóanya	
	Drótcsiszoló fazékkefe, hullámos drót	91103213
	Drótcsiszoló fazékkefe, sodrott drót	91103214

## Hibakeresés



Figyelem! Fennáll az áramütés veszélye! A készüléken végzett minden munka előtt ki kell húzni a hálózati csatlakozó dugót!

Probléma	Lehetséges ok	Hibaelhárítás
A készülék nem indul	Nincs hálózati feszültség Házi biztosíték reagál	Ellenőrizze az aljzatot, a hálózati kábelt, a vezetékét, a hálózati csatlakozót, szükség esetén villanyszerelő szakemberrel javíttassa meg, ellenőrizze a házi biztosítékot.
	Be-/kikapcsoló (3) meghibásodott	Javítás az ügyfélszolgálattal
	Motor hibás	
A csiszoló szerszám nem mozog, annak ellenére, hogy a motor működik	Laza a csiszolókorong-anya	Húzza meg a csiszolókorong-anyát (lásd „Korong cseréje”)
	A munkadarab, visszamaradt munkadarab-részek vagy a csiszoló eszköz maradványa blokkolja a meghajtást	Távolítsa el a blokkoló dolgokat
A motor lelassul, majd megáll	A készüléket túlterheli a munkadarab	Csökkentse a csiszoló eszközre kifejtett nyomást
		Nem alkalmas munkadarab
A csiszolókorong nem kereken fut, nem normális zajok hallhatók	Laza a csiszolókorong-anya	Húzza meg a csiszolókorong-anyát (lásd „Korong cseréje”)
	A csiszolókorong hibás	Cserélje ki a csiszolókorongot



## HU JÓTÁLLÁSI TÁJÉKOZTATÓ

A termék megnevezése: <b>Sarokcsiszoló</b>	Gyártási szám: <b>IAN 409154_2207</b>
A termék típusa: <b>PWS 115 B2</b>	
A gyártó cégneve, címe, e-mail címe: <b>Grizzly Tools GmbH &amp; Co. KG</b> Stockstädter Straße 20 63762 Großostheim Germany E-Mail: service@grizzlytools.de	Szerviz neve, címe, telefonszáma: Szerviz Magyarország Tel.: 06800 21225 E-Mail: grizzly@lidl.hu W+T Környezetvédelmi és Szolgáltató Kft. Dunapart also 138 2318 Szigetszentmárton Tel.: 0624 456 672
Az importáló/ forgalmazó neve és címe: Lidl Magyarország Kereskedelmi Bt., H-1037 Budapest, Rádl árok 6.	

1. A jótállási idő a Magyarország területén, Lidl Magyarország Kereskedelmi Bt. üzlethelyén történt vásárlás napjától számított 3 év, amely jogvesztő. A jótállási idő a fogyasztó részére történő átadással, vagy ha az üzembe helyezést a forgalmazó, vagy annak megbízottja végzi, az üzembe helyezés napjával kezdődik.
2. A jótállási igény a jótállási jeggyel és/vagy a vásárlást igazoló blokkal érvényesíthető. A jótállási jegy szabálytalan kiállítás, vagy átadásának elmaradása nem érinti a jótállási kötelezettség-vállalás érvényességét. Kérjük, hogy a vásárlás tényének és időpontjának bizonyítására őrizze meg a pénztári fizetésnél kapott jótállási jegyet és a vásárlást igazoló blokkot.
3. A vásárlástól számított három munkanapon belül érvényesített csereigény esetén a forgalmazó köteles a terméket kicserélni, feltéve ha a hiba a rendeltetésszerű használatot akadályozza. A jótállási jogokat a termék tulajdonosaként a fogyasztó érvényesítheti az áruházakban, valamint a jótállási tájékoztatóban feltüntetett szervizekben. (A magyar Polgári Törvénykönyv alapján fogyasztónak minősül a szakmája, önálló foglalkozása vagy üzleti tevékenysége körén kívül eljáró természetes személy.)

A jótállás ideje alatt a fogyasztó hibás teljesítés esetén kérheti a termék kijavítását, kicserélését, vagy ha a termék nem javítható vagy cserélhető, vagy az a forgalmazónak aránytalan többletköltséggel járna, illetve a fogyasztó kijavításhoz, kicseréléshez fűződő érdeke alapos ok miatt megszűnt, árleszállítást kérhet, vagy elállhat a szerződéstől és visszakérheti a vételárat. A kijavítás során a termékbe csak új alkatrész kerülhet beépítésre.

4. A fogyasztó a hiba felfedezése után a lehető legrövidebb időn belül köteles a hibát bejelenteni és a terméket a jótállási jogok érvényesítése céljából átadni. A hiba felfedezésétől számított két hónapon belül bejelentett jótállási igényt időben közöltnek

kell tekinteni. A közlés elmaradásából eredő kárért a fogyasztó felelős. A jótállási igény érvényesíthetőségének határideje a termék, vagy fődarabjának kicserélése esetén a csere napján újraindul.

5. A rögzített bekötésű, illetve a 10 kg-nál súlyosabb, vagy tömegközlekedési eszközön nem szállítható terméket az üzemeltetés helyén kell megjavítani. Abban az esetben, ha a javítás a helyszínen nem végezhető el, a termék ki- és visszaszereléséről, valamint szállításáról a forgalmazónak kell gondoskodnia.
6. A jótállás nem áll fenn, ha a hiba a nem rendeltetésszerű használatból, átalakításból, helytelen tárolásból, vagy a használati utasítástól eltérő kezelésből, vagy bármely a vásárlást követő behatásból fakad, vagy elemi kár okozta, és azt a forgalmazó, vagy a szerviz bizonyítja. A jótállás nem vonatkozik a mozgó kopó alkatrészek (világítótestek, gumibroncok stb.) rendeltetésszerű elhasználódására. A szerviz és a forgalmazó a kijavítás során nem felel a terméken a fogyasztó vagy harmadik személyek által tárolt adatokért vagy beállításokért.
7. Fogyasztói jogvita esetén a fogyasztó a megyei (fővárosi) kereskedelmi és iparkamara mellett működő békéltető testület eljárását is kezdeményezheti.

A jótállás a fogyasztó törvényből eredő szavatossági jogait és azok érvényesíthetőségét nem érinti.

Kijavítást ellenőrző szelvény:

A jótállási igény bejelentésének időpontja:	A hiba oka:
Javításra átvétel időpontja:	A hiba javításának módja:
A fogyasztó részére történő visszaadás időpontja:	
A szerviz bélyegzője, kelt és aláírás:	

Kicserélést ellenőrző szelvény:

A jótállási igény bejelentésének időpontja:
Kicserelés időpontja:
A cserélő bolt bélyegzője, kelt és aláírás:

## Kazalo

<b>Predgovor.....</b>	<b>223</b>
<b>Namen uporabe .....</b>	<b>223</b>
<b>Splošni opis .....</b>	<b>224</b>
Obseg dobave .....	224
Opis delovanja.....	224
Pregled .....	224
<b>Tehnični podatki.....</b>	<b>224</b>
<b>Varnostna navodila .....</b>	<b>225</b>
Simboli in oznake .....	225
Splošni varnostni predpisi za električna orodja.....	226
Varnostna navodila za vse uporabe ..	228
<b>Dodatna varnostna navodila za vse vrste uporabe .....</b>	<b>229</b>
Povratni udarec in ustrezna varnostna navodila .....	229
Posebna varnostna navodila za brušenje in rezalno brušenje.....	230
Dodatna posebna varnostna navodila za rezalno brušenje .....	230
Dodatna varnostna navodila za delo z žičnimi krtačami .....	231
Nadaljnji varnostni predpisi .....	231
Druga tveganja.....	232
<b>Navodila za delo .....</b>	<b>232</b>
Grobo brušenje .....	233
Brušenje z žično krtačo.....	233
Rezalno brušenje .....	233
Shranjevanje priteznega ključa .....	233
<b>Montaža .....</b>	<b>233</b>
Montirajte ročaj .....	234
Montaža/nastavitev zaščitnega pokrova/demontaža .....	234
Vgradnja/odstranjevanje nastavka na zaščitnem okrovu.....	234
Montaža/menjava plošče .....	235
Montaža/zamenjava žične krtače.....	235
<b>Uporaba .....</b>	<b>235</b>
Vklop in izklop .....	236
Trajno delovanje .....	237
<b>Čiščenje in vzdrževanje .....</b>	<b>237</b>
Čiščenje.....	237
<b>Shranjevanje.....</b>	<b>237</b>
<b>Nadomestni deli/Pribor .....</b>	<b>238</b>
<b>Odstranjevanje/varstvo okolja ..</b>	<b>238</b>
<b>Iskanje napak.....</b>	<b>241</b>
<b>Prevod originalne izjave o skladnosti CE .....</b>	<b>335</b>
<b>Eksplozijska risba .....</b>	<b>341</b>

## Predgovor

Čestitke ob nakupu vaše nove naprave. Odločili ste se za visokokakovosten izdelek. Kakovost naprave je bila preverjena med postopkom proizvodnje in pri končnem preverjanju, s čimer je zagotovljeno pravilno delovanje vaše naprave.



Izdelku so priložena navodila za uporabo. Vsebujejo pomembna navodila glede varnosti uporabe in odstranitve. Pred uporabo izdelka se seznanite z navodili za uporabo

in varnostnimi navodili. Izdelek uporabljajte zgolj na opisani način in v našete namene. Navodila skrbno shranite in pri predaji naprave tretji osebi priložite tudi vso dokumentacijo.

## Namen uporabe

Kotni brusilnik je naprava za rezanje, brušenje, grobo brušenje in krtačenje kovine, betona ali ploščic brez uporabe vode. Orodje je namenjeno za uporabo z žično krtačo.

Orodje ni predvideno za druge vrste uporabe (npr. brušenje z neprimernimi brusnimi orodji, brušenje s hladilno tekočino, brušenje ali rezanje materialov, ki so škodljivi za zdravje, npr. azbest).

Orodje je namenjeno domači uporabi in ni bilo zasnovano za trajno profesionalno uporabo.

Orodje je namenjeno odraslim. Mladoletne osebe, starejše od 16 let, lahko orodje uporabljajo le pod nadzorom odrasle osebe. Proizvajalec ne jamči za škodo, nastalo zaradi nenamenske ali napačne uporabe.

## Splošni opis

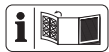

Slike najdete na prednji in zadnji strani pokrova.

## Obseg dobave

Orodje vzemite iz embalaže in preverite, ali je popolno. Embalažo odstranite v skladu s predpisi.

- Orodje
- Ročaj
- Zaščitni pokrov
- Ključ za pritezanje
- Navodila za uporabo



**Plošča za rezanje/brusilna plošča/žična krtača niso v obsegu dobave. Z pribor upoštevajte poglavje „Nadomestni deli/pribor“.**

## Opis delovanja

Kotni brusilnik je primeren za rezanje, brušenje, grobo brušenje ali krtačenje kovine. Za posamezno uporabo so predvideni posebni koluti. Upoštevajte navedbe proizvajalcev koluta.

Funkcije elementov za upravljanje so opisane v naslednjih opisih.

## Pregled

- 1 Ročaj
- 2 Navoj za ročaj
- 3 Stikalo za vklop in izklop
- 4 Zaščitni pokrov
- 4.1 Nastavek, zaščitni okrov
- 5 brusilna plošča
- 6 Tipka za blokado vretena
- 7 Vtič
- 8 Rezalna plošča
- A** 9 Vpenjalna prirobnica
- A** 10 Zatezna matica
- A** 11 Vpenjalno vreteno
- B** 12 Zaskočko
- C** 13 Zaskočka

## Tehnični podatki

### Winkelschleifer ..... PWS 115 B2

Nazivna vhodna napetost

(U) ..... 230 V~ (izmenični tok), 50 Hz

Nazivna moč (P) ..... 750 W

Število vrtljajev v

prostem teku (n) ..... 12000 min<sup>-1</sup>

Plošče za rezanje/grobo brušenje/  
brušenje

Zunanji premer ..... najv. Ø 115 mm

Izvrtnina ..... 22,23 mm

Debelina ..... najv. 6 mm

Navoj vretena ..... M14

Dolžina navoja ..... najv. 12 mm

Zaščitni razred ..... II

Vrsta zaščite ..... IPX0

Raven zvočnega tlaka

(L<sub>pA</sub>) ..... 89 dB; K<sub>pA</sub> = 3 dB

Raven zvočne moči (L<sub>WA</sub>)

izmerjena ..... 100 dB; K<sub>WA</sub> = 3 dB

Vrednost vibracij (a<sub>h</sub>)

Ročaj naprave .. 7,855 m/s<sup>2</sup>; K = 1,5 m/s<sup>2</sup>

Ročaj ..... 7,380 m/s<sup>2</sup>; K = 1,5 m/s<sup>2</sup>



Navedene vrednosti vibracij so najvišje vrednosti. Dejanske vrednosti tresljajev se lahko glede na uporabljeni pribor razlikujejo.

Na vrednost tresljajev dodatno vpliva način uporabe orodja s strani uporabnika.

Podatki o hrupu in tresljajih so določeni v skladu z določili in normami, navedenimi v izjavi o skladnosti.

Navedena vrednost vibracij je izmerjena po standardiziranem postopku ter jo je možno uporabiti za medsebojno primerjavo električnih orodij.

Navedeno vrednost vibracij je prav tako možno uporabiti za oceno izpostavljenosti uporabnika.



**Opozorilo:** Vrednost vibracij med dejansko uporabo se lahko razlikuje od navedene vrednosti, odvisno od načina uporabe električnega orodja. Poskušajte zagotoviti čim manjšo obremenitev s tresljaji. Raven tresljajev lahko zmanjšate, tako da med uporabo orodja nosite rokavice in da omejite čas uporabe orodja. Pri tem je treba upoštevati celoten čas uporabe orodja (na primer čas, v katerem je orodje izključeno, in čas, v katerem je vključeno, vendar deluje brez obremenitve).

## Varnostna navodila



**POZOR!** Pri uporabi električnih orodij je treba kot zaščito proti električnemu udaru, nevarnosti poškodb in požara upoštevati naslednje varnostne ukrepe. Pred uporabo električnega orodja

preberite vsa varnostna opozorila in jih skrbno shranite.

## Simboli in oznake

### Simboli na orodju:



Pozor!



Nevarnost poškodb zaradi vrtečega se orodja! Ne približujte rok



Pozor! Nevarnost električnega udara! Pred vsemi deli na napravi izvlecite vtič iz vtičnice



Preberite navodila za uporabo!



Uporabljajte oči in sluh



Uporabljajte zaščito



Uporabljajte zaščito za dihala



Nevarnost ureznin! Nosite rokavice z zaščito pred urezi



Stopnja zaščite II (dvojna izolacija)



Električnih naprav ne odvrzite med hišne odpadke

### Simboli v navodilih za uporabo:



**Opozorilni simboli z napotki za preprečevanje poškodb in materialne škode.**



Simbol za obveznost z navedbami za preprečevanje škode.



Izvlecite vtič iz vtičnice.



Orodje priključite na električno omrežje.



Obvestilni simbol z informacijami za boljše rokovanje z napravo.

## Splošni varnostni predpisi za električna orodja



**OPOZORILO! Preberite vsa varnostna opozorila in navodila.** Neupoštevanje varnostnih navodil in opozoril lahko povzroči električni udar, požar in/ali težke poškodbe.

### Varnostna navodila in opozorila shranite za prihodnjo uporabo.

Pojem „električno orodje“, uporabljen v varnostnih navodilih, se nanaša na električna orodja s priklopom na omrežje (s priključnim kablom) in na akumulatorska električna orodja (brez priključnega kabla).

### Varnost na delovnem mestu

- **Poskrbite, da bo vaše delovno mesto vedno čisto in dobro osvetljeno.** Nered ali neosvetljena delovna področja lahko povzročijo nezgode.
- **Električnega orodja ne uporabljajte v okolju, kjer obstaja nevarnost eksplozije in v katerem se nahajajo gorljive tekočine, plini ali prah.** Električna orodja povzročajo iskrenje, zato se gorljiv prah ali pare lahko vnamejo.
- **Ne dovolite otrokom in drugim osebam, da bi se med delom približale električnemu orodju.** Druge osebe lahko odvrnejo vašo pozornost in izgubili boste nadzor nad orodjem.

### Električna varnost:

- **Priključni vtič električnega orodja mora ustrezati vtičnici. V nobenem primeru vtiča ne smete spreminjati.** Uporaba adapterskih vtičev v kombinaciji z zaščitno ozemljenimi električnimi orodji ni dovoljena. Nespremenjen vtič in ustrežna vtičnica zmanjšujeta nevarnost električnega udara.
- **Izogibajte se telesnemu stiku z ozemljenimi površinami, na primer s cevmi, grelci, štedilniki in hladilniki.** Če je ozemljeno tudi vaše telo, obstaja povečano tveganje električnega udara.
- **Električno orodje zavarujte pred dežjem in vlago.** Vstop vode v električno orodje povečuje nevarnost električnega udara.
- **Električnega kabla ne uporabljajte za prenašanje ali obežanje električnega orodja in ne vlecite vtiča iz vtičnice tako, da vlečete za kabel.** Kabel zavarujte pred vročino, oljem, ostrimi robovi in premikajočimi se deli orodja. Poškodovan ali zavozlan kabel povečuje nevarnost električnega udara.
- **Če električno orodje uporabljate na prostem, uporabljajte samo podaljšek, ki je primeren za delo na prostem.** Uporaba podaljševalnega kabla, ki je primeren za uporabo na prostem, zmanjšuje nevarnost električnega udara.
- **Če se uporabi električnega orodja v vlažnem okolju ni mogoče izogniti, uporabite zaščitno stikalo za udarne tokove.** Uporaba zaščitnega stikala za udarne tokove zmanjša tveganje električnega udara.

## Varnost oseb:

- **Bodite zbrani in pazite, kaj delate.** Dela z električnim orodjem se lotite razumno. Električnega orodja ne uporabljajte, ko ste utrujeni ali pod vplivom mamil, alkohola oziroma zdravil. En sam trenutek nepazljivosti pri uporabi električnega orodja ima lahko za posledico resne telesne poškodbe.
- **Uporabljajte osebno zaščitno opremo in vedno nosite zaščitna očala.** Nošenje osebne zaščitne opreme, na primer nestrsečih zaščitnih čevljev, zaščitne čelade ali glušnikov, zmanjšuje tveganje telesnih poškodb.
- **Izogibajte se nenamernemu vklopu orodja.** Preden električno orodje priključite na električno omrežje, ga dvignite ali prenašate, se prepričajte, da je izključeno.  
Če pri nošenju električnega orodja držite prst na stikalu ali če vklopljeno orodje priključite na omrežje, lahko pride do nesreče.
- **Pred vklopom z električnega orodja odstranite nastavitvena orodja ali vijaki ključ.** Orodje ali ključ, ki se nahaja na vrtečem se delu orodja, lahko povzročita nezgodo.
- **Izogibajte se nenormalni telesni drži.** Poskrbite za varno stojišče in ohranite ravnotežje. Tako boste lahko v nepričakovani situaciji bolje obvladali električno orodje.
- **Uporabljajte primerno obleko.** Ne nosite širokih oblačil ali nakita. Lasje, oblačila in rokavice naj se ne približujejo premikajočim se delom orodja. Premikajoči se deli orodja lahko zagrabi-jo ohlapno obleko, nakit ali dolge lase.
- **Če je mogoče namestiti priprave za odsesavanje in prestrezanje prahu, se prepričajte, da so priključene in pra-**

vilno uporabljane. Uporaba priprave za odsesavanje prahu lahko zmanjša nevarnosti zaradi prahu.

## Uporaba in ravnanje z električnim orodjem:

- **Ne preobremenjujte orodja.** Uporabljajte samo električno orodje, ki je predvideno za opravljanje določenega dela. Z ustreznim električnim orodjem boste delali bolje in varneje v predvidenem območju zmogljivosti.
- **Ne uporabljajte električnega orodja, ki ima pokvarjeno stikalo.** Električno orodje, ki ga ni možno vklopiti ali izklopiti, je nevarno in ga je treba popraviti.
- **Pred nastavljanjem naprave, zamenjavo pribora ali odlaganjem naprave vedno izvlecite vtič iz električne vtičnice.** Ta previdnostni ukrep onemogoča nenamerni zagon električnega orodja.
- **Električno verižno orodje, ki ga ne uporabljate, shranjujte izven dosega otrok.** Osebam, ki orodja ne poznajo ali niso prebrale teh navodil, ne dovolite uporabljati orodja. Električna orodja so nevarna, če jih uporabljajo neizkušene osebe.
- **Električno orodje skrbno vzdržujte.** Prepričajte se, da gibljivi deli delujejo brezhibno in da niso stisnjeni. Prav tako ne smejo biti zlomljeni ali poškodovani do te mere, da ovirajo delovanje električnega orodja. Pred ponovno uporabo je treba poškodovani del orodja popraviti. Vzrok za številne nezgode so prav slabo vzdrževana električna orodja.
- **Rezalna orodja naj bodo ostra in čista.** Skrbno negovana rezalna orodja z ostrimi robovi se manj zatikajo in so lažje vodljiva.
- **Električno orodje, pribor, nastavke itd. uporabljajte v skladu s temi navodili.**

Pri tem upoštevajte delovne pogoje in vrsto dela, ki ga nameravate opravljati. Zaradi uporabe električnega orodja v druge, nepredvidene namene, lahko nastanejo nevarne situacije.

### Servis:

- Električno orodje lahko popravlja samo usposobljen strokovnjak, in to izključno z originalnimi nadomestnimi deli. Le tako bo tudi vnaprej zagotovljena varna raba električnega orodja.

## Varnostna navodila za vse uporabe

### Splošna varnostna opozorila za brušenje, delo z žičnimi krtačami in rezanje:

- To električno orodje lahko uporabljate kot brusilnik, žično krtačo ali rezalnik. Upoštevajte vsa varnostna opozorila, navodila, slike in podatke, ki jih prejmete z orodjem. Če naslednjih navodil ne boste upoštevali, lahko pride do električnega udara, požara in/ali hujših poškodb.
- To električno orodje ni primerno za brušenje z brusnim papirjem ali poliranje. Uporaba električnega orodja v namene, za katere ni predvideno, lahko povzroči nevarnosti in poškodbe.
- Ne uporabljajte pribora, ki ga proizvajalec ni priporočil posebej za to električno orodje. Dejstvo, da lahko pribor pritrdite na svoje električno orodje, še ne pomeni, da ga boste lahko tudi varno uporabljali.
- Dovoljeno število vrtljajev delovnega orodja je lahko največ tolikšno, kot je najvišje število vrtljajev, navedeno na električnem orodju. Pribor, ki se vrti hi-

treje od dovoljenega, se lahko prelomi in izvrže.

- **Zunanji premer in debelina nastavka morata ustrezati dimenzijam vašega električnega orodja.** Napačno dimenzionirani nastavki ne bodo zadostno oklopljeni in jih ne bo možno nadzorovati.
- **Nastavki z navojnim nastavkom se morajo natančno prilegati brusnemu vretenu.** Pri nastavkih, ki se nameščajo s pomočjo prirobnice, mora premer odprtine v nastavku ustrezati premeru vpetja na prirobnici. Nastavki, ki jih ne morete dobro pritrditi na električno orodje, se vrtijo neenakomerno, lahko močno vibrirajo in pripeljejo do izgube nadzora.
- **Ne uporabljajte poškodovanih nastavkov.** Pred vsako uporabo preverite nastavke: brusilne plošče glede odlomljenih delov in razpok, brusne krožnike glede razpok, obrabe ali močne obrabe, žične krtače glede zrahljanih ali zlomljenih žic. Če električno orodje ali nastavek padeta na tla, preverite, ali je poškodovano in ga zamenjajte z nepoškodovanim. Če ste preverili nastavek in ga pravilno namestili, se vi in vse osebe v vaši bližini ne zadržujte na ravni vrtečega se nastavka in pustite orodje, da se za 1 minuto vrti z največjim številom vrtljajev. Poškodovani nastavki se v tem preizkusnem času večinoma odlomijo.
- **Oblecite svojo osebno zaščitno opremo.** Glede na uporabo uporabite tudi popolno zaščito obraza, oči ali zaščitna očala. Če je treba, si nadenite protiprašno masko, zaščito pred hrupom, zaščitne rokavice ali posebni predpasnik, ki vas bodo zaščitili pred manjšimi odbrusenimi delci in drugim materialom. Zavarujte oči pred tujki, ki se lahko

zalučajo v vašo smer, in lahko nastanejo kot posledica pri različnih opravilih.

Protiprašna ali dihalna maska morata filtrirati prah, ki nastane med uporabo. Če ste dalj časa izpostavljeni glasnemu hrupu, lahko pride do izgube sluha.

- **Pri drugih osebah pazite na to, da se bodo zadrževale na varni razdalji do vašega območja dela. Vsakdo, ki vstopa v območje dela, mora nositi osebno zaščitno opremo.** Odlomljeni kosi obdelovanja ali prelomljeni nastavki se lahko zalučajo v prostor in povzročijo poškodbe tudi zunaj neposrednega območja dela.
- **Če med delom obstaja tveganje, da nastavek udari v skrite električne vodnike ali ob električni napajalni kabel orodja, električno orodje prijemajte samo za izolirane prijemalne površine.** Zaradi stika z električnimi vodniki pod napetostjo lahko pridejo pod napetost tudi kovinski deli orodja, posledica tega pa je električni udar.
- **Priključnega kabla ne približujte vrtečemu se orodju.** Če boste izgubili nadzor nad orodjem, se lahko priključni kabel prereže ali ujame v orodje, s tem pa se lahko v vrteče orodje ujame tudi vaša roka.
- **Električnega orodja nikdar ne odložite, preden se ne bo nastavek popolnoma ustavil.** Vrteč se nastavek lahko pride v stik z odlagalno površino in tako lahko izgubite nadzor nad električnim orodjem.
- **Med prenašanjem električnega orodja le-to ne sme biti vklopljeno.** Z naključnim stikom se lahko v vrteč nastavek ujamejo vaša oblačila, s tem pa obstaja nevarnost, da se bo nastavek zavrtal v vaše telo.
- **Prezračevalne reže na vašem električnem orodju morate redno čistiti.** Ventilator motorja sesa v ohišje prah,

močno nabiranje kovinskega prahu pa lahko povzroči okvare ali poškodbe zaradi električne energije.

- **Električnega orodja ne uporabljajte v bližini gorljivih materialov.** Zaradi isker se lahko ta material vname.
- **Ne uporabljajte nastavkov, ki vsebujejo tekoča hladilna sredstva.** Uporaba vode ali drugih tekočih hladilnih sredstev lahko povzroči električni udar.

## **Dodatna varnostna navodila za vse vrste uporabe**

### **Povratni udarec in ustrezná varnostna navodila**

Povratni udarec je nenadna reakcija zaradi zatikajočega ali blokiranega vrtečega se nastavka (brusilne plošče, brusnega koluta, žične krtače itd.). Zatikanje ali blokada lahko pripeljeta do nenadne zaustavitve vrtečega se nastavka. S tem se nenadzorovano električno orodje na mestu blokade pospeši v nasprotni smeri nastavka. Če se je npr. brusilna plošča zagostila v obdelovancu ali pa je blokirana, se lahko rob brusilne plošče, ki se potopi v obdelovanca, ujame in odlomi, s tem pa pride do povratnega udarca. Brusilna plošča se lahko nato zaluča v upravljavca ali pa v nasprotno smer, glede na smer vrtenja plošče na blokiranem mestu. Pri tem se lahko brusilna plošča tudi zlomi. Do povratnega udarca pride kot posledica napačne ali neprimerne uporabe električnega orodja. Z naslednjimi previdnostnimi ukrepi lahko to preprečite.

- a) **Električno orodje držite dobro v svojih rokah in postavite roke in telo v položaj, v katerem lahko povratne udarce dobro prenesete. Vedno uporabite do-**

datni ročaj, če je na voljo, tako da imate nad povratnimi udarci kar največji nadzor in ste tudi pri velikem številu vrtljajev vedno na vse dobro pripravljeni. Upravljaivec lahko s primernimi previdnostnimi ukrepi dobro obvladuje morebitne reakcijske sile in povratne udarce.

- b) **Svoje roke nikdar ne polagajte v bližino vrtečih se nastavkov.** Nastavek se lahko v primeru povratnega udarca premakne prek vaše roke.
- c) **S svojim telesom se izogibajte območju, v katerega se bo električno orodje zaradi povratnega udarca premaknilo.** Zaradi povratnega udarca se bo električno orodje premaknilo v smer, ki je nasprotna smeri premikanja brusilne plošče na mestu blokade.
- d) **Delo opravljajte še posebej previdno na območju vogalov, ostrih robov itd. Preprečite, da bi se nastavki odbili od obdelovanca in se zagozdili. Vrteč se nastavek se na vogalih in ostrih robovih oz. kadar se odbije, prej zagozdi.** Zaradi tega pride do izgube nadzora ali povratnega udarca.
- e) **Ne uporabite verižnega ali nazobčanega žaginega lista.** Takšni nastavki pogosto povzročijo povratne udarce in izgubo nadzora nad električnim orodjem.

## **Posebna varnostna navodila za brušenje in rezalno brušenje**

- a) **Uporabite izključno brusilna telesa, ki so dovoljena za vaše električno orodje, in zaščitni pokrov, ki je dovoljen za to brusilno telo.** Brusilna telesa, ki niso predvidena za uporabo s tem električnim orodjem, ne morejo biti zadostno zaščitena in predstavljajo zaradi tega nevarnost.
- b) **Kolenaste brusilne plošče morajo biti vnaprej nameščene tako, da brusilna površina ne sega čez rob zaščitnega pokrova.** Nestrokovno nameščena brusilna plošča, ki sega čez rob zaščitnega pokrova, ni zadostno zakrita.
- c) **Zaščitni pokrov morate varno namestiti na električno orodje in ga nastaviti tako, da boste dosegli največjo stopnjo varnosti, to pomeni, da bo odprto proti upravljavcu obrnjen čim manjši del brusilnega telesa.** Zaščitni pokrov mora upravljavca zavarovati pred odlomljenimi deli nenamernim stikom z brusilnim telesom.
- d) **Brusilna telesa se lahko uporabljajo samo za priporočene možnosti uporabe. Na primer: Nikdar ne brusite s stransko površino rezalne plošče.** Rezalne plošče so namenjene odstranjevanju materiala z robom koluta. Zaradi stranskega pritiska se lahko ta brusilna telesa prelomijo.
- e) **Za svojo izbrano brusilno ploščo uporabite vedno nepoškodovane vpenjalne prirobnice v pravi velikosti in obliki.** Primerne prirobnice podpirajo brusilno ploščo in zmanjšajo nevarnost preloma plošče. Prirobnice za rezalne plošče se lahko od prirobnic za druge brusilne plošče razlikujejo.
- f) **Ne uporabljajte obrabljenih prirobnic od večjih električnih orodij.** Brusilne plošče za večja električna orodja niso primerna za višje število vrtljajev pri manjših električnih orodjih, zaradi česar se lahko prelomijo.

## **Dodatna posebna varnostna navodila za rezalno brušenje**

- a) **Preprečite blokado rezalne plošče ali previsoko silo pritiska. Ne izvajajte prekomerno globokih rezov.** Preobre-

menitev rezilne plošče poveča možnost za zagozdenje ali blokado in s tem tudi možnost povratnega udarca ali preloma brusilnega telesa.

- b) **Izogibajte se predelu pred in za vrtečo se rezalno ploščo.** Če rezalno ploščo v obdelovancu pomikate stran od sebe, se lahko v primeru povratnega udarca električno orodje skupaj z vrtečo se ploščo zaluča neposredno nazaj v vas.
- c) **Če se rezalna plošča zagozdi ali pa delo prekinete, orodje izklopite in ga držite pri miru, dokler se ne bo plošča popolnoma umirila. Iz reza nikdar ne poskušajte izvleči rezalne plošče, ki se še vrti, saj lahko tako pride do povratnega udarca.** Poiščite in odpravite vzrok zagozdenja.
- d) **Električnega orodja ne vklaplajte ponovno, dokler je še vedno v obdelovancu. Rezalno ploščo pustite, da doseže svoje polno število vrtljajev, nato pa previdno nadaljujte z rezanjem.** V nasprotnem primeru se lahko plošča zagozdi, se zaluča iz obdelovanca in povzroči povratni udarec.
- e) **Plošče ali obdelovance podprite, tako da boste zmanjšali tveganje povratnega udarca zaradi ukleščene rezalne plošče.** Večji obdelovanci se lahko pod svojo lastno težo upognejo. Obdelovalec mora biti na obeh straneh plošče podprt, to pomeni tako v bližini rezalne plošče kot tudi pri robu.
- f) **Bodite še posebej previdni pri „žepnih rezih“ v obstoječe stene ali druga območja, kjer imate omejen pregled.** Potopljena rezalna plošča lahko pri rezih v plinske ali vodne cevi ter električne napeljave in druge predmete povzroči povratni udarec.

## **Dodatna varnostna navodila za delo z žičnimi krtačami**

### **Posebna varnostna navodila za delo z žičnimi krtačami:**

- **Upoštevajte, da žična krtača tudi med običajno uporabo izgublja delce žice. Žic ne smete prekomerno obremeniti s previsoko silo pritiska.** Kosi žice, ki se zalučajo v prostor, so zelo lahki in lahko prebodejo tanka oblačila in/ali kožo.
- **Če se priporoča uporaba zaščitnega pokrova, se zaščitni pokrov in žična krtača ne smeta dotikati.** Krožničaste in lončaste krtače lahko s silo pritiska in centrifugalnimi silami povečajo svoj premer.

### **Nadaljnji varnostni predpisi**

- Orodje priključite le na vtičnico z zaščitno napravo okvarnega toka (diferenčno stikalo) z nazivnim tokom največ 30 mA.
- Priključni in podaljševalni kabel ne smeta biti nameščena v bližini koluta. Če je priključni kabel poškodovan ali prerezan, nemudoma izvlecite vtič iz vtičnice. Ne dotikajte se kabla, dokler ne izvlečete vtiča iz vtičnice. Nevarnost zaradi električnega udara.
- Če je priključni kabel električnega orodja poškodovan, ga je treba zamenjati za posebej pripravljeni priključni kabel, ki je na voljo pri službi za stranke.
- Uporabite samo brusilne plošče, pri katerih je nazivno število vrtljajev vsaj tako veliko kot število vrtljajev, ki je navedeno na tipski ploščici orodja.
- Pred uporabo opravite vizualni pregled brusilnega koluta. Ne uporabite poškodovanih ali preoblikovanih brusil-

nih plošč. Obrabljeno brusilno ploščo zamenjajte.

- Pazite na to, da ne bo prišlo zaradi isker, ki nastanejo med delom, do nevarnih situacij, npr. da ne pride do stika z osebami ali da ne vnamejo gorljivih snovi.
- Med brušenjem, krtačenjem in rezanjem morate vedno nositi zaščitna očala, zaščitne rokavice in zaščito za dihala ter zaščito za sluh.
- Nikoli ne držite prstov med brusilno ploščo in zaščito pred iskrenjem ali v bližini zaščitnega pokrova. Nevarnost zmečkanin.
- Vrteči se deli orodja zaradi funkcionalnosti niso prekriti. Zaradi tega izvajajte delo previdno in obdelovanca dobro primite, tako da preprečite zdrsavanje, pri čemer bi lahko vaše roke prišle v stik z brusilno ploščo.
- Obdelovanec se med brušenjem zelo segreje. Ne dotikajte se ga na obdelovanem mestu in pustite, da se ohladi. Obstaja nevarnost opeklin. Ne uporabljajte hladilnih sredstev ali podobnih materialov.
- Nikoli ne delajte z orodjem, če ste utrujeni oz. če ste pod vplivom alkohola ali zdravil. Vedno si pravočasno vzemite odmor.
- Izklopite orodje in izvlecite vtič iz vtičnice:
  - zaradi sprostitve blokiranega nastavka,
  - če je priključni kabel poškodovan ali zapleten,
  - če se pojavijo nenavadni zvoki.

## Druga tveganja

Tudi če to električno orodje uporabljate v skladu s predpisi, se pri njegovi uporabi pojavlja nekaj tveganj. Naslednje nevarnosti

se lahko pojavijo v povezavi s konstrukcijo in izvedbo tega električnega orodja:

- a) poškodbe pljuč, če ne uporabljate ustrezne zaščite za dihala,
- b) poškodbe sluha, če ne uporabljate ustrezne zaščite za sluh,
- c) nevarnost poškodb zaradi
  - dotika nezaščitenega dela brusnega orodja;
  - izmeta delcev z obdelovancev ali poškodovanih brusilnih plošč.
- d) Vpliv na zdravje zaradi tresljajev, ki se prenašajo na dlani in roke, če orodje uporabljate dlje časa oziroma ga ne uporabljate in vzdržujete pravilno.



**Opozorilo!** Električno orodje med delovanjem ustvarja elektromagnetno polje. To polje lahko v določenih pogojih vpliva na aktivne in pasivne medicinske vsadke. Da bi zmanjšali nevarnost resnih ali smrtnih poškodb, osebam z medicinskimi vsadki priporočamo, da se pred uporabo orodja posvetujejo s svojim zdravnikom in proizvajalcem medicinskega vsadka.

## Navodila za delo



**Pri izbiri pribora bodite pozorni na to, da je njegovo dovoljeno število vrtljajev najmanj tolikšno kot navedeno največje število vrtljajev kotnega brusilnika. Pri izbiri plošče bodite pozorni na največji dovoljeni premer in največjo dovoljeno debelino. Pri izbiri krtače pazite na velikost navoja M14.**



## H Grobo brušenje



**Za grobo brušenje nikdar ne uporabljajte rezalnih plošč !**



**Napravo smete z brusilno ploščo uporabljati le z nameščenim zaščitnim pokrovom.**

Za grobo brušenje vgradite zaščitni okrov (4), glejte »Vgradnja/nastavljanje/odstranjevanje zaščitnega okrova«.

Na obdelovanca pritiskajte samo z zmerno močjo. Orodje premikajte enakomerno sem ter tja.

Pri delovnem kotu od 30° do 40° boste pri grobem brušenju dosegli najboljše rezultate.

## F Brušenje z žično krtačo



**Pri izbiri žične krtače obvezno pazite na dovoljeno število vrtljajev. Dovoljeno število vrtljajev žične krtače mora biti najmanj tolikšno kot navedeno največje število vrtljajev kotnega brusilnika.**



Nosite zaščitna očala, saj lahko žičke odpadajo!

Primerno za odstranjevanje grobe rje, čiščenje varov in odstranjevanje laka.

Žično krtačo srednje močno pritiskajte na obdelovanec.

Žične krtače ne preobremenjujte s premočnim pritiskanjem.

## G Rezalno brušenje



**Plošč za grobo brušenje nikdar ne uporabljajte za rezanje !**



**Napravo je dovoljeno uporabljati s ploščo za rezanje samo z nameščenim zaščitnim okrovom (4) in nastavkom (4.1).**

Za rezanje vgradite zaščitni okrov (4) z nastavkom (4.1), glejte »Vgradnja/nastavljanje/odstranjevanje zaščitnega okrova« in »Vgradnja/odstranjevanje nastavka na zaščitnem okrovu«.

Uporabljati je dovoljeno samo preverjene plošče za rezanje, ojačane z vlaknastimi snovmi.

Načeloma izvajajte dela z majhno podajalno hitrostjo. Na obdelovanca pritiskajte samo z zmerno močjo.

Delo izvajajte vedno v protiteku. Tako orodja ne boste nenadzorovano potisnili iz reza.

## Shranjevanje priteznega ključa

Vpenjalni ključ (8) lahko shranite v ročaj (1), glejte podrobnost na sliki **A**.

## Montaža



**Pozor! Nevarnost poškodb!**

- Bodite pozorni, da imate pri delu dovolj prostora in da ne ogrožate drugih.
- Pred uporabo morajo biti vsi pokrovi in zaščitna oprema pravilno nameščena.
- Preden na orodju izvajajte nastavitve, izvlecite vtič.

## Montirajte ročaj



**Orodje lahko upravljate samo z montiranim ročajem.**

Glede na način dela ročaj (1) na napravi privijte na navoj. Odvisno od načina dela izberite navoj za ročaj (2) levo ali desno na napravi (glejte sliko **A**).

### **B** Montaža/nastavitev zaščitnega pokrova/demontaža

Zaščitni pokrov nastavite tako, da iskre, ki nastajajo med delom, ali odlomljeni delci ne morejo zadeti ljudi v bližini.

Zaščitni pokrov mora biti poleg tega v takšnem položaju, da iskre ne morejo zasnetiti vnetljivih predmetov v bližini.

#### **A** Odstranitev brusilne plošče:

1. Pritisnite blokirno tipko vretena (6) pritisnjeno.
2. Obračajte sprejemno vreteno (11), dokler se aretirni mehanizem vretena ne pritrdi. Držite blokirno tipko vretena (6) še naprej pritisnjeno.
3. Odvijte napenjalno matico (10) z vpenjalnim ključem (8). Blokirno tipko vretena (6) lahko spustite.
4. Napenjalno matico (10) in sprejemno pribornico (9) ter ploščo za rezanje/brusilno ploščo/kritačo snemite s sprejemnega vretena (11).

#### **B** Namestitev zaščitnega okrova:

1. Namestite zaščitni okrov (4) tako na napravo, da odprta stran kaže k napravi. Odprtine na zaščitnem pokrovu se morajo ujemati z razporedom nastavkov

(12) na napravi, možen je samo en položaj.

2. Potisnite vzvod pod zaščitnim okrovom (4) v smer naprave in pri tem zaščitni okrov zasukajte v levo.
3. Zavrtite zaščitni okrov (4) v delovni položaj. Zaprta stran zaščitnega okrova mora vedno kazati k uporabniku.
4. Naknadno prilagodite položaj zaščitnega okrova, če pri uporabi ugotovite, da zaščitni okrov ne prekriva dovolj dobro.

#### **Odstranitev zaščitnega okrova:**

1. Pritisnite vzvod pod zaščitnim okrovom (4) in zavrtite zaščitni okrov (4) v desno, tako da odprta stran zaščitnega okrova kaže k napravi.
2. Odprtine na zaščitnem okrovu se morajo ujemati z razporedom nastavkov na napravi, da lahko zaščitni okrov (4) snamete navzgor.

### **C** Vgradnja/odstranjevanje nastavka na zaščitnem okrovu

#### **Namestitev nastavka**

1. Po potrebi za boljši dostop odstranite ploščo, glejte pod »Namestitev/zamenjava plošče«.
2. Namestite nastavek (4.1) na zaščitni okrov (4).
3. Nastavek (4.1) potisnite na zaščitni okrov (4), tako da se slišno zaskoči.

#### **Odstranjevanje nastavka**

1. Po potrebi za boljši dostop odstranite ploščo, glejte pod »Namestitev/zamenjava plošče«.
2. Odpahnite nastavek (4.1), tako da zaskočko (13) potisnete z zaščitnega okrova (4).
3. Nastavek (4.1) z vrtenjem odstranite z zaščitnega okrova (4).

## D Montaža/menjava plošče

1. Pritisnite tipko za blokado vretena (6).
2. Obračajte pritrdilno vreteno (11), dokler zapora vretena ne zaustavi pritrdilnega vretena. Še naprej držite pritisnjen gumb za zaporo vretena (6).
3. Odvijte zatezno matico (10) s ključem za pritezanje (8). Gumb za zaporo vretena (6) lahko izpustite.
4. Želena ploščo postavite na vpenjalno prirobnico (A 9). Napis na plošči je načeloma usmerjen vedno proti orodju.



**Če je na plošči označena smer vrtenja, pri montaži pazite na to, da se ujema s smerjo vrtenja kotnega brusilnika. Ta smer je navedena na orodju poleg tipke za blokado vretena (6) (←).**



Pazite na to, da je prirobnica (A 9) na orodje nataktnjena tako, da se odprtine na prirobnici usedejo na rob orodja. Vpenjalno vreteno (11) se mora zavrteti, če zavrtite prirobnico.

5. Namestite zatezno matico (10) ponovno na vpenjalno vreteno (11). Ploska stran vpenjalne matice kaže proti uporabljenemu priboru, kadar je debelina ležišča plošče < 5 mm. Če je debelina ležišča plošče  $\geq 5$  mm, obrnite vpenjalno matico. Glejte sliko A.
6. Pritisnite gumb za zaporo vretena (6) in obračajte pritrdilno vreteno (11), dokler zapora vretena ne zaustavi pritrdilnega vretena. Ponovno zategnite zatezno matico (10) s priteznim

ključem (8). Gumb za zaporo vretena (6) lahko izpustite.

## E Montaža/zamenjava žične krtače

1. Pritisnite tipko za blokado vretena (6).
2. Obračajte vpenjalno vreteno (11), dokler blokada vretena ne zaustavi vpenjalnega vretena. Še naprej držite pritisnjen gumb za blokado vretena (6).
3. Žično krtačo odvijte z viličastim ključem (ni vključen v obseg dobave). Gumb za blokado vretena (6) lahko izpustite.
4. Želena žično krtačo nasadite na vpenjalno vreteno.
5. Pritisnite tipko za blokado vretena (6) in žično krtačo privijte na vpenjalno vreteno (11). Žično krtačo zategnite z viličastim ključem. Gumb za blokado vretena (6) lahko izpustite.

## Uporaba



### Pozor! Nevarnost poškodb!

- Pred vsemi deli na orodju izvlecite vtič.
- Uporabljajte samo brusilne plošče in pribor, ki jih je priporočil proizvajalec. Če uporabljate druge nastavke in pribor od navedenih, se lahko poškodujete.
- Uporabljajte samo pribor s podatkom o proizvajalcu, vrsti vezave, dimenziji in dovoljenem številu vrtljajev.
- Uporabljajte samo pribor, na katerem je natisnjeno vsaj tolikšno število vrtljajev, kot je navedeno na tipski ploščici orodja.
- Ne uporabljajte odlomljenih, počenih ali drugače poškodovanih brusilnih kolotov.

- Orodja nikoli ne uporabljajte brez varnostne opreme.
- **Podprite plošče ali obdelovance, da zmanjšate nevarnost povratnega udarca zaradi ukleščene rezalne plošče.** Veliki obdelovanci se lahko upognejo zaradi lastne teže. Obdelovanec podprite na obeh straneh reza, in sicer tako v bližini rezalne plošče kot tudi na robu.



**Ko orodje deluje, se z rokami ne približujte plošči. Nevarnost poškodb.**



#### Navodila za menjavo:

- Orodja nikoli ne uporabljajte brez varnostne opreme.
- Prepričajte se, da je število vrtljajev, navedeno na priboru, enako ali večje nazivnemu številu vrtljajev orodja v prostem teku.
- Prepričajte se, da dimenzija pribora ustreza orodju.
- Uporabljajte samo brezhibne plošče (preizkus zvena plošče: če nanjo udarite s plastičnim kladivom, ima čist zven).
- Premajhnega notranjega premera koluta ne širite naknadno.
- Ne uporabljajte dodatnih reducičnih puš ali adapterjev, da bi prilagodili neustrezen brusilni kolut s prevelikim notranjim premerom.
- Ne uporabljajte žaginih listov.
- Za vpenjanje brusilnega orodja lahko uporabljate samo priložene vpenjalne prirobnice. Vmesne plasti med vpenjalno prirobnico in brusilnim orodjem morajo biti iz elastičnih snovi, npr. gume, mehkega kartona itd.

- Po menjavi pribora orodje ponovno v celoti sestavite.



Izklopite orodje in izvlecite vtič iz vtičnice. Počakajte, da se orodje ohladi.



Pri menjavi pribora nosite zaščitne rokavice, da preprečite nevarnost ureznin.



Vpenjalne matice ne privijte premočno, da preprečite lom brusilne plošče in matice.

## Vklop in izklop



Bodite pozorni, da napetost električnega priključka ustreza podatkom na tipski ploščici.



Orodje priključite na električno omrežje.

1. Za vklop potisnite stikalo za vklop/izklop (3) naprej v smeri naprave.
2. Za izklop stikalo za vklop/izklop spustite. Naprava se izklopi.

Po vklopu počakajte, da doseže orodje svoje maksimalno število vrtljajev. Šele nato začnite z delom.



**Ko orodje izklopite, se nameščeni pribor vrti še nekaj časa. Nevarnost poškodb.**

**Poskusni tek:**

Pred prvo uporabo in po vsaki menjavi orodja opravite poskusni tek brez obremenitve. Orodje nemudoma izklopite, če se nameščeni pribor ne vrti ravno, če se pojavljajo nezanemarljivi tresljaji ali neobičajni zvoki.

**Trajno delovanje**

1. Vklonite izdelek.

**Vklop trajnega delovanja:**

2. Potisnite sprednji del stikala za vklop/izklop (3) v vključenem stanju v smeri naprave. Stikalo za vklop/izklop se zaskoči.

**Izklop trajnega delovanja:**

3. Na kratko pritisnite zadnji del stikala za vklop/izklop (3). Stikalo za vklop/izklop preskoči nazaj v izhodiščni položaj. Naprava se izklopi.

**Čiščenje in vzdrževanje**

Preden se lotite nastavljanja, vzdrževalnih del ali popravil, izvlecite vtič iz vtičnice.



**Dela, ki niso opisana v teh navodilih za uporabo, naj izvedejo v strokovni delavnici. Uporabljajte samo originalne dele. Preden se lotite vzdrževanja ali čiščenja, počakajte, da se orodje ohladi. Sicer obstaja nevarnost opeklin!**

Pred vsako uporabo preverite orodje glede vidnih napak, kot so zrahljani, obrabljeni ali poškodovani deli, in preverite, ali so pravilno nameščeni vijaki in drugi deli.

Preverite predvsem brusilni kolut. Zamenjajte poškodovane dele.

**Čiščenje**

Ne uporabljajte čistilnih sredstev oz. topil. Kemične substance lahko načenejo plastične dele naprave. Naprave nikoli ne čistite pod tekočo vodo.

- Orodje po vsaki uporabi temeljito očistite.
- Brusilne plošče je treba hraniti na suhem in pokončno ter jih ni dovoljeno zlagati eno na drugo.

**Shranjevanje**

- Orodje hranite na suhem, nepraznem mestu izven dosega otrok.
- Brusilne plošče shranjujte suhe in pokonci, ne smejo pa biti zloženi eden na drugega.



## Odstranjevanje/ varstvo okolja

Napravo, pribor in embalažo oddajte v okolju prijazno reciklažo.



Električne naprave ne spadajo med gospodinjske odpadke. Simbol prečrtanega smetnjaka pomeni, da tega izdelka po koncu njegove uporabnosti ni dovoljeno odvreči med gospodinjske odpadke.

Direktiva 2012/19/EU o odpadni električni in elektronski opremi: potrošniki so po zakonu dolžni reciklirati električno in elektronsko opremo na okolju prijazen način ob koncu njene življenjske dobe. Na ta način je zagotovljeno okolju prijazno in z viri varčno recikliranje.

Odvisno od prenosa Direktive v nacionalno pravo so vam na voljo naslednje možnosti:

- odsluženo napravo lahko oddate na prodajnem mestu,
- ali na uradnem zbirališču,
- ali jo pošljete nazaj proizvajalcu/osebi, ki jo je dala na trg.

To ne velja za pribor in pripomočke za odpadno opremo, če nimajo električnih sestavnih delov.

## Nadomestni deli / Pribor

**Nadomestni deli in pribor so na voljo na spletni strani [www.grizzlytools.shop](http://www.grizzlytools.shop)**

Če imate težave s postopkom naročanja, uporabite obrazec za stik.

Pri dodatnih vprašanjih se obrnite na servisno središče (glejte stran 239).

1	Ročaj	91106058
4	Zaščitni pokrov	91110298
5	brusilna plošča	30211117
8	Rezalna plošča	91105183
9	Vpenjalna prirobnica	91103219
10	Zatezna matica	
Lončasta ščetka, valovita žicat		91103213
Lončasta ščetka, pletena žica		91103214

## **Grizzly Tools GmbH & Co. KG**

Stockstädter Straße 20, 63762 Großostheim, Germany

Pooblašчени serviser:

Tel.: 080 080 917

E-Mail: [grizzly@lidl.si](mailto:grizzly@lidl.si)

(Birotehnika, Hodošček Renata s.p., Lendavska ULICA 23, 9000 Murska Sobota)

## **Garancijski list**

---

1. S tem garancijskim listom «Grizzly Tools GmbH & Co. KG, Stockstädter Straße 20, 63762 Großostheim, Germany» jamčimo, da bo izdelek v garancijskem roku ob normalni in pravilni uporabi brezhibno deloval in se zavezuje, da bomo ob izpolnjenih spodaj navedenih pogojih odpravili morebitne pomanjkljivosti in okvare zaradi napak v materialu ali izdelavi oziroma po svoji presoji izdelek zamenjali ali vrnili kupnino.
2. Garancija je veljavna na ozemlju Republike Slovenije.
3. Garancijski rok za proizvod je 36 mesecev od datuma izročitve blaga. Datum izročitve blaga je razviden iz računa.
4. Kupec je dolžan okvaro javiti pooblaščenemu servisu oziroma se informirati o nadaljnjih postopkih na zgoraj navedeni telefonski številki. Svetujemo vam, da pred tem natančno preberete navodila o sestavi in uporabi izdelka.
5. Kupec je dolžan pooblaščenemu servisu predložiti garancijski list in račun, kot potrdilo in dokazilo o nakupu ter dnevu izročitve blaga.
6. V primeru, da proizvod popravlja nepooblaščen servis ali oseba, kupec ne more uveljavljati zahtevkov iz te garancije.
7. Vzroki za okvaro oziroma nedelovanje izdelka morajo biti lastnosti stvari same in ne vzroki, ki so zunaj proizvajalčeve oziroma prodajalčeve sfere. Kupec ne more uveljavljati zahtevkov iz te garancije, če se ni držal priloženih navodil za sestavo in uporabo izdelka ali če je izdelek kakorkoli spremenjen ali nepravilno vzdrževan.
8. Jamčimo servis in rezervne dele še 3 leta po preteku garancijskega roka.
9. Obrabni deli oz. potrošni material so izvzeti iz garancije.
10. Vsi potrebni podatki za uveljavljanje garancije se nahajajo na dveh ločenih dokumentih (garancijski list, račun).
11. Ta garancija proizvajalca ne izključuje pravic potrošnika, ki izhajajo iz odgovornosti prodajalca za napake na blagu.

Prodajalec:

Lidl Slovenija d.o.o. k.d., Pod lipami 1, SI-1218 Komenda

4





## Iskanje napak



Pozor! Nevarnost električnega udara!  
Pred vsemi deli na napravi izvlecite vtič iz vtičnice!

Težava	Možen vzrok	Odprava napake
Orodje se ne vklopi	Ni omrežne napetosti. Izklopi se hišna varovalka	Preverite priključni kabel, napeljavo in vtič, po potrebi naj popravilo izvede usposobljen elektrotehnik, preverite hišno varovalko.
	Stikalo za vklop/izklop (3) je v okvari	Popravilo naj opravi servisna služba
	Okvara motorja	
Brusno orodje se ne premika, čeprav motor deluje	Matica brusilne plošče ni privita	Privijte matico brusilne plošče (glejte „Menjava plošče“)
	Obdelovanec, ostanki obdelovanca ali ostanki brusilnega orodja blokirajo pogon	Odstranite blokado
Motor se upočasnjuje in se ustavi	Orodje je zaradi obdelovanca preobremenjeno	Zmanjšajte pritisk na brusilno orodje
		Obdelovanec ni primeren
Brusilna plošča se ne vrti pravilno, slišite lahko neobičajen zvok	Matica brusilne plošče ni privita	Privijte matico brusilne plošče (glejte „Menjava plošče“)
	Brusilna plošča je v okvari	Menjava brusilnega koluta

## Sadržaj

<b>Uvod.....</b>	<b>242</b>	<b>Montaža .....</b>	<b>252</b>
<b>Namjena.....</b>	<b>243</b>	Montiranje ručke.....	253
<b>Opći opis .....</b>	<b>243</b>	Montiranje/podešavanje zaštitne	
Obim isporuke .....	243	haube/ demontiranje .....	253
Opis funkcioniranja.....	243	Montiranje / skidanje nastavka na	
Prikaz .....	243	zaštitnoj kupoli .....	253
<b>Tehnički podatci .....</b>	<b>243</b>	Montiranje/zamjena ploče.....	254
<b>Sigurnosne upute .....</b>	<b>244</b>	Montiranje/zamjena žičane četke..	254
Simboli i slikovni znakovi .....	244	<b>Uporaba .....</b>	<b>254</b>
Opće sigurnosne upute za		Uključivanje i isključivanje.....	255
električne alate .....	245	Trajni pogon.....	256
Sigurnosne napomene za		<b>Čišćenje i održavanje .....</b>	<b>256</b>
sve primjene.....	247	Čišćenje.....	256
<b>Ostale sigurnosne napomene za</b>		<b>Skladištenje .....</b>	<b>256</b>
<b>sve primjene .....</b>	<b>248</b>	<b>Uklanjanje/zaštita okoliša .....</b>	<b>257</b>
Povratni udar i odgovarajuće		<b>Zamjenske dijelove .....</b>	<b>257</b>
sigurnosne napomene.....	248	<b>Traženje greške.....</b>	<b>258</b>
Posebne sigurnosne napomene za		<b>Garancija.....</b>	<b>259</b>
brušenje i rezanje .....	249	<b>Servis za popravke .....</b>	<b>260</b>
Dodatne posebne sigurnosne		<b>Service-Center .....</b>	<b>260</b>
napomene za rezne ploče.....	250	<b>Importeur .....</b>	<b>260</b>
Dodatne sigurnosne napomene za		<b>Prijevod originalne CE Izjave</b>	
radove sa žičanom četkom.....	250	<b>o podudarnosti .....</b>	<b>336</b>
Dodatne sigurnosne napomene.....	250	<b>Sklopni crtež.....</b>	<b>341</b>
PREOSTALI RIZICI .....	251		
<b>Način rada .....</b>	<b>251</b>		
Grubo brušenje .....	252		
Brušenje žičanom četkom.....	252		
Rezanje .....	252		
Čuvanje ključa za pritezanje.....	252		

## Uvod

Srdačno Vam čestitamo na kupnji Vašega novog uređaja. Time ste se Vi odlučili za jedan visokokvalitetni proizvod. Tijekom proizvodnje ispitana je kvaliteta ovog uređaja i podvrgnut je završnoj kontroli. Time je osigurana funkcionalnost Vašega uređaja.



Uputa za upravljanje sastavni je dio ovoga proizvoda. Ona sadrži važne upute za sigurnost, uporabu i uklanjanje. Prije korištenja proizvoda upoznajte se sa svim uputama za upravljanje i sigurnost. Proizvod koristite samo kako je opisano i za navedena područja primjene. Dobro sačuvajte Uputu i pri predaji proizvoda trećim osobama uručite i svu dokumentaciju. Izjava o sukladnosti za ovaj proizvod dostupna je na internet stranici: [www.lidl.hr](http://www.lidl.hr)

## Namjena

Kutna brusilica je uređaj za rezanje, brušenje, grubu obradu i četkanje metala, betona ili pločica bez uporabe vode. Uređaj je predviđen za uporabu sa žičanom četkom.

Uređaj nije namijenjen za bilo kakve druge primjene (npr. brušenje neprikladnim alatom, brušenje uz primjenu tekućine za hlađenje, brušenje ili rezanje materijala opasnih po zdravlje kao što je azbest).

Uređaj je određen samo za uporabu u području radova u kućanstvu. On nije koncipiran za stalnu profesionalnu uporabu.

Uređaj je namijenjen za upotrebu od strane odraslih osoba. Mladi ljudi preko 16 godina uređaj smiju koristiti samo uz nadzor. Proizvođač ne jamči za oštećenja, koja su prouzrokovana nenamjenskom uporabom ili pogrešnim upravljanjem.

## Opći opis

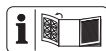

Prije nego što pročitate tekst, otvorite stranicu sa slikama i upoznajte se na osnovu toga sa svim funkcijama uređaja.

## Obim isporuke

Odpakirajte uređaj i provjerite da li je sve kompletno. Propisno uklonite materijal za pakiranje.

- Oprema
- Ručku
- Zaštitna hauba
- Ključ za pritezanje
- Naputka za posluživanje



**Nema rezne ploče/ ploče za struganje/ brusne ploče/ žičane četke u opsegu isporuke. Za pribor**

**molimo obratite pozornost na poglavlje „Rezervni dijelovi/pribor“.**

## Opis funkcioniranja

Kutna brusilica prikladna je za rezanje, brušenje, grubu obradu ili četkanje metala. Za pojedine vrste uporabe predviđene su posebne ploče. Pridržavajte se naputaka proizvođača ploča.

## Prikaz

- 1 Ručku
- 2 Navoj za ručku
- 3 Prekidač za uključivanje/isključivanje
- 4 Zaštitna hauba
- 4.1 Nastavak, zaštitna kupola
- 5 Brusna ploča
- 6 Tipka za blokadu vretena
- 7 Mrežni utikač
- 8 Ključ za pritezanje

- |   |    |                      |
|---|----|----------------------|
| A | 9  | Prihvatna priрубnica |
| A | 10 | Stezna matica        |
| A | 11 | Prihvatno vreteno    |
| B | 12 | Rasteru              |
| C | 13 | Zubac                |

## Tehnički podatci

### Kutna brusilica..... PWS 115 B2

Ulazni napon/Input

(U) ....230 V~ (izmjenična struja), 50 Hz

Prijem snage (P) ..... 750 W

Klasa zaštite (n) ..... 12000 min<sup>-1</sup>

Ploče za rezanje/grubo brušenje/brušenje

Vanjski promjer.....maks. Ø 115 mm

Otvor ..... 22,23 mm

Jačina.....maks. 6 mm

Navoj vretena .....M14

Duljina navoja ..... maks. 12 mm

Zaštitna klasa ..... □ II

Vrsta zaštite.....IPX0  
 Razina zvučnog tlaka  
 ( $L_{pA}$ )..... 89 dB(A);  $K_{pA}$  = 3 dB  
 Razina snage zvuka ( $L_{WA}$ )  
 Izmjereni..... 100 dB(A);  $K_{WA}$  = 3 dB  
 Vrijednost vibracija ( $a_h$ )  
 Ručka uređaja ..7,855 m/s<sup>2</sup>;  $K$  = 1,5 m/s<sup>2</sup>  
 Rukohvat ..... 7,380 m/s<sup>2</sup>;  $K$  = 1,5 m/s<sup>2</sup>

Kod vrijednosti vibracija se radi o maksimalnim vrijednostima. Vibracija vrijednosti predstavljaju maksimalne vrijednosti utvrđen je dobavljač oštricom. Stvarni vibracija vrijednosti mogu varirati ovisno o koristi pribor.  
 Vrijednosti vibracija još uvijek utječu rukovanje za korisnika.

Vrijednosti buke i vibracije izračunate su u skladu s normama i odredbama navedenim u Izjavi o podudarnosti.

Navedena emisijska vrijednost vibracija je izmjerena prema jednom normiranom ispitnom postupku i može se primijeniti za usporedbu jednog električnog alata s nekim drugim.  
 Navedena emisijska vrijednost vibracija se također može primijeniti za uvodnu procjenu prekida.

 **Upozorenje:** Emisijska vrijednost vibracija se može razlikovati za vrijeme stvarnog korištenja električnog alata od podatkovne vrijednosti, ovisno od vrste i načina, kada se primjenjuje taj električni alat. Pokušajte opterećenje uslijed vibracija držati što je moguće manje. Primjerne mjere za smanjenje opterećenja uslijed vibracija su nošenje radnih rukavica prilikom uporabe alata i ograničenje radnog vremena. Pritom morate obratiti pozornost na sve sastavne dijelove

ciklusa rada (primjerice razdoblja u kojima je električni alat isključen i ona, u kojima je uključen ali radi bez opterećenja).

## Sigurnosne upute



**OPREZ**



**UPOZORENJE:**

Mogućnost strujnog udara !  
 Ne otvarati kućište proizvoda !



**POZOR!** Pri uporabi električnog alata u svrhu zaštite protiv električnog udara, ozlijeđa i opasnosti od požara osnovno možete paziti na sljedeće sigurnosne mjere.  
 Prije uporabe pažljivo pročitajte. Sačuvajte radi podsjećanja.

## Simboli i slikovni znakovi

### Slikovni znakovi na uređaju



Pozor!



Opasnost od povrede uslijed alata koji se okreće! Odmaknite ruke.



Pozor! Opasnost od električnog udara! Prije svih radova na uređaju izvucite mrežni utikač.



Pročitajte Uputu za upravljanje!



Nosite zaštitu za uši



Nosite zaštitu za oči



Nosite masku za disanje.



Opasnost od porezotina!  
 Nosite rukavice sigurne od porezotina.



Klasa zaštite II (Dvostruka izolacija)



Električni uređaji ne spadaju u kućni otpad.

## Simboli u uputi



**Znakovi opasnosti s podacima o zaštiti od materijalnih ili oštećenja osoba.**



Znakovi naredbe s podacima o zaštiti od oštećenja.



Izvucite mrežni utikač.



Uređaj priključite na mrežni napon.



Znakovi upozorenja s informacijama za bolje postupanje s uređajem.

## Opće sigurnosne upute za električne alate



**UPOZORENJE! Pročitajte sve sigurnosne upute i napomene. Propusti pri pridržavanju sigurnosnih uputa i napomena mogu prouzrokovati električni udar, požar i/ili teške povrede.**

## Sačuvajte sve sigurnosne upute i napomene za budućnost.

Pojam „električni alat“, koji se koristi u Sigurnosnim uputama odnosi se na električne alate na mrežni pogon (s mrežnim kabelom) i na električne alate na akumulatorski pogon (bez mrežnog kabela).

## SIGURNOST NA RADNOM MJESTU

- **Održavajte svoje radno područje čisto i dobro osvijetljeno.** Neured-

nost ili neosvijetljena radna područja mogu dovesti do nesreća.

- **Nemojte raditi električnim alatom u okolini, u kojoj prijeti opasnost od eksplozije, u kojoj se nalaze zapaljive tekućine, plinovi ili prašine.** Električni alati proizvode iskre, koje mogu zapaliti prašinu ili pare.
- **Udaljite djecu i ostale osobe, za vrijeme uporabe električnog alata.** U slučaju ometanja Vi možete izgubiti kontrolu nad uređajem.

## ELEKTRIČNA SIGURNOST:

- **Priključni utikač električnog alata mora odgovarati u utičnicu. Utikač se ni u kom slučaju ne smije mijenjati. Nemojte koristiti adapterske utikače zajedno sa zaštitno uzemljenim električnim alatima.** Nepromijenjeni utikači i odgovarajuće utičnice smanjuju rizik od električnog udara.
- **Izbjegavajte kontakt tijela s uzemljenim površinama npr. kod cijevi, radijatora, štednjaka i hladnjaka.** Postoji povećani rizik od električnog udara, kada je Vaše tijelo uzemljeno.
- **Udaljite električni alat od kiše i vlage.** Prodiranje vode u električni alat povećava rizik od električnog udara.
- **Nemojte nesvrhsishodno koristiti kabel za nošenje, vješanje električnog alata ili izvlačenje utikača iz utičnice. Kabel udaljite od topline, ulja, oštih rubova ili pokretnih dijelova uređaja.** Oštećeni ili isprepleteni kablovi povećavaju rizik od električnog udara.
- **Ako radite električnim alatom na otvorenom, koristite samo produžne kablove, koji su također prikladni za vanjsko područje.**

Primjena produžnoga kabela koji je prikladan za vanjsko područje smanjuje rizik od električnog udara.

- **Ako pogon električnog alata u vlažnom okruženju ne možete izbjeći, koristite zaštitnu fido sklopku.** Uporaba zaštitne fido sklopke umanjuje rizik od strujnog udara.

## SIGURNOST OSOBA:

- **Pudite pažljivi, pazite na to, što radite i razumno krenite na posao električnim alatom. Nemojte koristiti električni alat, ako ste umorni ili pod utjecajem droga, alkohola ili lijekova.** Jedan trenutak nepažnje pri uporabi električnog alata može dovesti do ozbiljnih povreda.
- **Nosite osobnu zaštitnu opremu i uvijek zaštitne naočale.** Nošenje osobne zaštitne opreme, kao neklizajuće sigurnosne cipele, zaštitna kaciga ili zaštita sluha smanjuje rizik od povreda.
- **Izbjegavajte nenamjeravano puštanje u pogon. Provjerite, da je električni alat isključena, prije nego što ju priključite na napajanje strujom, uzmete ili nosite.** Ako Vi pri nošenju električnog alata držite prst na sklopki ili uključen uređaj priključite na napajanje strujom, to može dovesti do nesreća.
- **Odstranite alate za podešavanje ili ključeve za vijke, prije nego što uključite električni alat.** Jedan alat ili ključ, koji se nalazi na nekom rotirajućem dijelu uređaja, može dovesti do povreda.
- **Izbjegavajte nenormalno držanje tijela. Pobrinite se za sigurno stajalište i u svako doba održavajte ravnotežu.** Tako Vi možete bolje kontrolirati električni alat u neočekivanim situacijama.

- **Nosite prikladnu odjeću. Nemojte nositi široku odjeću ili nakit. Odmaknite kosu, odjeću i rukavice od pokretnih dijelova.** Pokretni dijelovi mogu zahvatiti široku odjeću, nakit ili dugu kosu.
- **Ako je moguće montirati usisivač i sustav za prihvat prašine, uvjerite se da su priključeni i da se ispravno koriste.** Uporaba usisivača može smanjiti izloženost prašini.

## PRIMJENA I POSTUPANJE S SVOJ ELEKTRIČNI:

- **Nemojte preopteretiti uređaj. Za svoj posao koristite za to određeni električni alat.** Odgovarajućim električnim alatom Vi radite bolje i sigurnije u navedenom području snage.
- Nemojte koristiti električni alat, čija je sklopka u kvaru. Električni alat, koji se više ne može uključiti ili isključiti, opasan je i mora se popraviti.
- **Izvcite utikač iz utičnice, prije nego što vršite podešavanja uređaja, mijenjate dijelove pribora ili odlažete uređaj.** Ova mjera opreza sprečava nenamjeravani start električnog alata.
- **Čuvajte nekorišteni električni alat izvan dometa djece. Ne dopustite da uređaj koriste osobe, koje nisu upoznate s njim ili nisu pročitale ove Upute.** Električni alati su opasni, ako ih koriste neiskusne osobe.
- **Brižljivo održavajte električni alat. Kontrolirajte, funkcioniraju li pokretni dijelovi besprijekorno i da nisu zaglavljivi, jesu li dijelovi puknuti ili tako oštećeni, da je ugrožena funkcija električnog alata. Prije uporabe uređaja dajte oštećene dijelove na popravak.**

Uzrok mnogih nesreća su loše održavani električni alati.

- **Rezne alate održavajte oštre i čiste.** Brižljivo održavani rezni alati s oštrim reznim rubovima manje se zaglavljaju i lakše se vode.
- **Koristite električni alat, pribor, pogonske alate itd. u skladu s ovim Uputama.** Pri tome uzmite u obzir radne uvjete i djelatnost koja se mora izvršiti. Uporaba električnog alata za druge primjene osim predviđenih može dovesti do opasnih situacija.

## SERVIS

- a) **Dajte svoj električni alat na popravak samo kvalificiranom stručnom osoblju i samo s originalnim rezervnim dijelovima.** Tako se osigurava zadržavanje sigurnosti električnog alata.

## Sigurnosne napomene za sve primjene

### Zajedničke sigurnosne napomene za brušenje, radove sa žičanim četkama i brusnim rezanjem:

- **Ovaj električni alat treba biti korišten kao brusilica, žičana četka i stroj za brusno rezanje.** Pazite na sigurnosne napomene, upute, prikaze i podatke koje ste dobili s uređajem. U slučaju nepridržavanja sljedećih uputa može doći do električnog udara, požara i/ili teških ozljeda.
- **Ovaj električni alat nije prikladan za brušenje brusnim papirom i za poliranje.** Vrste uporabe, za koje električni alat nije predviđen, mogu uzrokovati opasnosti i ozljede.
- **Ne koristite pribor koji proizvođač nije posebno predvidio i preporučio za uporabu s ovim električnim alatom.** Samo zato što možete pričvrstiti pribor na električni alat, ne znači da se isti može sigurno koristiti.
- **Dozvoljeni broj okretaja korištenog alata mora biti najmanje jednak navedenom maksimalnom broju okretaja na uređaju.** Pribor koji se okreće brže od dozvoljenog može se raspasti i razletjeti.
- **Vanjski promjer i debljina korištenog alata mora odgovarati mjerama navedenima za Vaš električni alat.** Pogrešno dimenzionirani alat može biti nedostatan zaštićen ili ga eventualno neće biti moguće dostatno kontrolirati.
- **Korišteni alat s navojem mora točno odgovarati na navoj brusnog vretena.** Kod korištenja alata koji se montira pomoću prirubnice, promjer rupe na alatu mora odgovarati promjeru prihvatne prirubnice. Korišteni alat koji se ne može ispravno pričvrstiti na električni alat okreće se neravnomjerno, jako vibrira i može izazvati gubitak kontrole nad električnim alatom.
- **Ne koristite oštećene električne alate.** Proje svake uporabe alata kao što su brusne ploče, provjerite odlomljene dijelove i pukotine, provjerite brusni tanjur kako biste ustanovili eventualne pukotine i istrošene dijelove, a žičane četke provjerite kako biste ustanovili eventualno labave ili puknute žice. Ako električni alat ili korišteni nastavak padnu, provjerite jesu li oštećeni, ili koristite neoštećeni nastavak. Ako ste

- provjerili i ako koristite nastavak, Vi sami i osobe u blizini, držite se podalje od ravnine rotirajućeg nastavka i pustite uređaj da 1 minutu radi pri najvećem broju okretaja. Oštećeni alat će uglavnom puknuti u tom vremenu.
- **Nosite osobnu zaštitnu opremu. Ovisno o primjeni koristite punu zaštitu za lice, zaštitu za oči ili zaštitne naočale. Ukoliko je primjereno, nosite masku za zaštitu od prašine, zaštitu sluha, zaštitne rukavice ili posebnu pregaču koje će Vas zaštititi od sitnih čestica materijala koje nastaju brušenjem.** Oči treba zaštititi od letećih stranih tijela koja mogu nastati prilikom uporabe. Maska za zaštitu od prašine ili maska za zaštitu dišnih putova moraju filtrirati prašinu koja nastaje tijekom uporabe. Ako ste dugo izloženi glasnoj buci, može doći do gubitka sluha.
  - **Pazite da se druge osobe nalaze na sigurnoj udaljenosti od radnog područja. Svatko tko ulazi u radno područje mora nositi osobnu zaštitnu opremu.** Odlomljeni komadi izratka ili polomljeni alat mogu se razletjeti i uzrokovati ozljede i izvan izravnog radnog područja.
  - **Električni alat držite za izolirane ručke kada izvodite radove kod kojih korišteni alat može pogoditi skrivene strujne vodove ili vlastiti mrežni kabel.** Kontakt s vodom pod naponom može pod napon staviti i metalne dijelove uređaja te uzrokovati strujni udar.
  - **Mrežni kabel držite podalje od rotirajućih alata.** Ukoliko izgubite kontrolu nad uređajem, mrežni kabel se može presjeći ili zahvatiti i ruka ili dlan mogu doći u kontakt s rotirajućim alatom.

- **Električni alat nikada ne odlažite prije nego se alat potpuno zaustavi.** Rotirajući alat može u doći u dodir s površinom na koju je uređaj odložen, što može uzrokovati gubitak kontrole na električnim alatom.
- **Električni alat ne uključujte dok ga prenosite.** Slučajan kontakt odjeće s rotirajućim alatom može uzrokovati zahvaćanje odjeće i električni alat može doći u dodir s tijelom.
- **Redovito čistite ventilacijske otvore na električnom alatu.** Ventilator motora uvlači prašinu u kućište, i jake naslage metalne prašine mogu uzrokovati električnu opasnost.
- **Električni alat ne koristite u blizini zapaljivih materijala.** Iskre mogu zapaliti te materijale.
- **Ne koristite alat koji zahtijeva uporabu tekućih rashladnih sredstava.** Korištenje vode ili drugih tekućih rashladnih medija može uzrokovati smrtonosni strujni udar.

## Ostale sigurnosne napomene za sve primjene

### Povratni udar i odgovarajuće sigurnosne napomene

Povratni udar je iznenadna reakcija uzrokovana zaglavljenim ili blokiranim rotirajućim alatom kao što je brusna ploča, brusni tanjur, žičana četka, itd. Zaglavljivanje ili blokiranje dovode do iznenadnog zaustavljanja rotirajućeg alata. Time se nekontrolirani električni alat pokreće u smjeru suprotnom od smjera okretanja alata. Ukoliko se npr. zaglavi ili blokira brusna ploča u izratku, rub brusne ploče koji se nalazi u izratku može zaostati i na taj način uzrokovati



zahvaćanje brusne ploče ili uzrokovati povratni udar. Brusna ploča se pritom kreće prema ili od osobe koja rukuje alatom, ovisno na smjeru okretanja ploče na mjestu blokade. Pritom brusna ploča može i puknuti. Povratni udar je posljedica pogrešnog ili neispravnog korištenja električnog alata. Prikladnim se mjerama opreza isti može spriječiti na dolje opisani način.

- a) **Električni alat držite čvrsto i tijelo i ruke stavite u položaj u kojem možete kontrolirati sile povratnog udara. Ako postoji, uvijek koristite dodatnu ručku, kako biste imali najveću moguću kontrolu nad silama povratnog udara ili reakcijskim momentima prilikom ubrzavanja.** Osoba koja rukuje alatom mora prikladnim mjerama opreza svladati reakcijske sile i sile povratnog udara.
- b) **Dlanove nikada ne približavajte rotirajućem alatu.** Alat u slučaju povratnog udara može prijeći preko dlana.
- c) **Izbjegavajte tijelo stavljati u područje u kojem se električni alat pomiče u slučaju povratnog udara.** Povratni udar pomiče električni alat u smjeru suprotnom od smjera kretanja brusne ploče na mjestu blokiranja.
- d) **Budite posebno pažljivi prilikom rada u području uglova, oštrih bridova i sl. Spriječite udaranje, odskakivanje i zaglavljivanje alata na izratku. Rotirajući alat često se može zaglaviti u uglovi, na oštrim bridovima ili ako odskoči.** To uzrokuje gubitak kontrole i povratni udar.
- e) **Ne koristite lančane ili nazubljene rezne ploče.** Takav alat često uzrokuje povratni udar ili gubitak kontrole nad električnim alatom.

## **Posebne sigurnosne napomene za brušenje i rezanje**

- a) **Koristite isključivo brusni materijal dozvoljen za Vaš električni alat i za taj brusni materijal predviđenu zaštitnu haubu.** Brusni materijal koji nije predviđen za rad s električnim alatom ne može se dostatno zaštititi i nije siguran.
- b) **Izdignute brune ploče moraju se montirati tako da brusna površina ne strši preko ruba ravnine zaštitne haube.** Nestručno montirana brusna ploča koja strši preko ruba ravnine zaštitne haube ne može se dostatno zaštititi.
- c) **Zaštitna hauba mora se na električni alat postaviti sigurno i podesiti za maksimalnu sigurnost, tako da najmanji mogući dio brusnog tijela pokazuje u smjeru korisnika.** Zaštitna hauba pomaže zaštititi korisnika od odlomljenih komada, slučajnog kontakta s brusnim materijalom kao i iskri koje mogu zapaliti odjeću.
- d) **Brusni materijal smije se koristiti samo za preporučene mogućnosti primjene. Primjerice: Nikada ne brusite bočnom površinom rezne ploče.** Rezne ploče predviđene su za rezanje materijala rubom ploče. Bočna djelovanja sile na ovaj alat može uzrokovati njihovo pucanje.
- e) **Uvijek koristite neoštećene stezne prirubnice ispravne veličine i oblika za odabranu brusnu ploču.** Prikladna prirubnica podupire brusnu ploču i na taj način smanjuje opasnost pucanja brusne ploče. Prirubnice za rezne ploče mogu se razlikovati od prirubnica za druge brusne ploče.

- f) **Ne koristite istrošene brusne ploče s većih električnih alata.** Brusne ploče za veće električne alate nisu predviđene za veće brzine vrtnje manjih električnih alata i mogu puknuti.

### **Dodatne posebne sigurnosne napomene za rezne ploče**

- a) **Izbjegavajte blokiranje reznih ploča ili preveliki pritisak. Ne izvodite pretjerano duboke rezove.** Preopterećenje rezne ploče povećava trošenje i sklonost zaglavljivanju ili blokiranju, te time i mogućnost povratnog udara ili lom brusnog materijala.
- b) **Izbjegavajte područje ispred i iza rotirajuće rezne ploče.** Kada reznu ploču u izratku pomičete od sebe, u slučaju povratnog udara električni alat s rotirajućom pločom može se pokrenuti izravno prema Vama.
- c) **Ukoliko se rezna ploča zaglavi ili prekinete rad, isključite uređaj i držite ga mirno sve dok se rezna ploča ne zaustavi. Nikada ne pokušavajte iz reza izvući ploču koja se još vrti. U protivnom može doći do povratnog udara.** Ustanovite i otklonite uzrok zaglavljivanja.
- d) **Električni alat ne uključujte ponovno sve dok se nalazi u izratku. Pustite da rezna ploča postigne puni broj okretaja prije nego započnete rezati.** U protivnom se ploča može zaglaviti, iskočiti iz izratka ili uzrokovati povratni udar.
- e) **Ploče ili izratke podbočite kako biste smanjili rizik povratnog udara uslijed zaglavljivanja rezne ploče.** Veliki izratci mogu se svinuti uslijed vlastite težine. Izradak mora biti

podbočen s obje strane, te u blizini rezne ploče, kao i na bridovima.

- f) **Posebno pazite prilikom „uranjajućih rezova“ na postojećim zidovima ili u nepredvidljivim područjima.** Uranjena rezna ploča može zarezati plinske ili vodovodne instalacije, električne vodove ili druge predmete i uzrokovati povratni udar.

### **Dodatne sigurnosne napomene za radove sa žičanom četkom**

#### **Posebne sigurnosne napomene za radove sa žičanom četkom:**

- **Imajte na umu da žičana četka gubi dijelove žice i prilikom uobičajene uporabe. Nikada ne preopterećujte žice prevelikim pritiskom.** Izbačeni komadići žice mogu vrlo lako probiti tanku odjeću i/ili kožu.
- **Ako se preporučuje koristiti zaštitnu haubu, spriječite dodirivanje zaštitne haube i žičane četke.** Tanjuraste četke ili rubne četke s centralnim udubljenjem mogu uslijed pritiska i centrifugalne sile povećati promjer.

### **Dodatne sigurnosne napomene**

- Priključite uređaj na utičnicu sa zaštitnom strujnom sklopkom (FI-sklopkom) s naponom struje kvara ne većim od 30 mA.
- Mrežni kabel i produžni kabel držite podalje od rotirajuće ploče. Ako dođe do oštećenja ili prerezivanja kabela, odmah izvucite mrežni utikač iz utičnice. Ne dodirujte vod, prije nego što ga odvojite od mreže. Postoji opasnost od strujnog udara.

- Ako je priključni kabel električnog alata oštećen, mora biti zamijenjen posebno pripremljenim priključnim kabelom, koju možete naručiti preko organizacije za podršku kupcima.
- Koristite samo brusne ploče čiji je označeni broj okretaja barem jednak ili veći broju okretaja navedenom na tipskoj pločici uređaja.
- Brusnu ploču prije uporabe vizualno provjerite. Ne koristite oštećene ili deformirane brusne ploče. Istrošenu brusnu ploču zamijenite.
- Pazite da iskre koje nastaju prilikom brušenja ne izazovu opasnost, npr. da ne padaju na osobe ili na zapaljive materijale.
- Prilikom brušenja, četkanja i odvajanja uvijek nosite zaštitne naočale, zaštitne rukavice, zaštitu za dišne putove i zaštitu za sluh.
- Nikada ne držite prste između brusne ploče i štitnika za iskre ili u blizini zaštitne haube. Postoji opasnost od prignječenja.
- Rotirajući dijelovi uređaja iz funkcionalnih razloga ne mogu biti pokriveni. Zbog toga postupajte razumno i dobro držite izradak kako biste izbjegli klizanje, pri čemu ruke mogu doći u kontakt s brusnom pločom.
- Izradak se prilikom brušenja zagrijava. Ne dirajte mjesto obrade - ostavite da se ohladi. Postoji opasnost od opekline. Ne koristite rashladna sredstva ili slične tvari.
- Uređajem ne rukujte ako ste umorni ili nakon konzumiranja alkohola ili lijekova. Uvijek pravovremeno uzmite pauzu.
- Isključite uređaj i izvucite utikač iz utičnice
  - za otpuštanje blokiranog alata,
  - ako je priključni vod oštećen ili uvijen,
  - u slučaju neobičnih zvukova

## PREOSTALI RIZICI

I ako Vi propisno upravljate ovim električnim alatom, uvijek postoje preostali rizici. Sljedeće opasnosti se mogu pojaviti povezano s načinom izrade i izvedbe ovoga električnog alata:

- a) Oštećenje pluća, ukoliko se ne nosi prikladna zaštita za dišne putove.
- b) Oštećenje sluha, ukoliko se ne nosi prikladna zaštita za sluh.
- c) Ozljede uslijed
  - dodirivanja brusnog alata u nepokrivenom području;
  - izbacivanja dijelova iz izradaka ili uslijed oštećene brusne ploče.
- d) Zdravstvena oštećenja, koja rezultiraju iz vibracija šake i ruke, ukoliko se uređaj primjenjuje dulji vremenski period ili se propisno ne vodi i ne održava.



**Upozorenje!** Ovaj električni alat za vrijeme rada stvara elektromagnetsko polje. Ovo polje može pod izvjesnim okolnostima ugroziti aktivne ili pasivne medicinske implantate. Kako bi se smanjila opasnost od ozbiljnih ili smrtnih povreda, mi preporučamo osobama s medicinskim implantatima da konzultiraju svoga liječnika i proizvođača medicinskog implantata prije upravljanja strojem.

## Način rada



**Prilikom izbora alata obratite pozornost na to, da njegov dopušteni broj okretaja bude barem jednako visok kao i maksimalni broj okretaja naveden na kutnoj brusilici. Prilikom izbora ploče obratite**

**pozornost na maksimalno dopušteni promjer i maksimalno dopuštenu debljinu. Prilikom izbora četke obratite pozornost na dimenziju navoja M14.**

## **H** Grubo brušenje



**Za grubo brušenje nikada ne koristite reznu ploču !**



**Uređaj se s pločom za grubo brušenje smije koristiti isključivo s montiranom zaštitnom kupolom.**

Za grubo brušenje montiranje zaštitnu kupolu (4), vidi „Montiranje / podešavanje / skidanje zaštitne kupole“.

Na izradak primijenite samo umjereni pritisak. Uređaj ravnomjerno pomičite tamo-amo.

Radnim kutom od 30° do 40° postići ćete najbolje rezultate prilikom grubog brušenja

## **F** Brušenje žičanom četkom



**Prilikom izbora žičane četke obavezno obratite pozornost na dopušten broj okretaja. Dozvoljeni broj okretaja žičane četke mora biti najmanje jednak navedenom maksimalnom broju okretaja na kutnoj brusilici.**



Nosite zaštitne naočale, mogu se odvojiti žice!

Alat je prikladan za grubo odhrđavanje, čišćenje šavova od zavarivanja i odstranjivanje lakova.

Pritisnite žičanu četku sa srednjom snagom na izradak.

Ne preopteretite žičanu četku prevelikom pritiskom.

## **G** Rezanje



**Za rezanje nikada ne koristite brusnu ploču !**



**Uređaj smijete s pločom zarezanje koristiti samo uz montiranu zaštitnu kupolu (4) i s nastavkom (4.1).**

Za brusno rezanje montirajte zaštitnu kupolu (4) s nastavkom (4.1), vidi „Montiranje / podešavanje / skidanje zaštitne kupole“ i „Montiranje / skidanje nastavka na zaštitnoj kupoli“.

Koristiti se smiju samo provjerene, vlaknima ojačane rezne ploče.

Načelno radite sporim pomicanjem. Na izradak primijenite samo umjereni pritisak. Uvijek radite u kontra-smjeru. Na taj način uređaj ne može nekontrolirano pritiskati iz reza.

## **Čuvanje ključa za pritezanje**

Ključ za pritezanje (13) može se čuvati u ručki (1), vidi detaljnu sliku **A**.

## **Montaža**



**Pozor! Opasnost od ozljeda!!**

- Pazite na to da prilikom rada imate dovoljno prostora i da ne ugrožavate druge osobe.

- Prije uključivanja uređaja svi pokrovi i zaštitni uređaji moraju biti propisno montirani.
- Izvucite utikač iz utičnice prije podešavanja uređaja.

## Montiranje ručke



**Uređaj se smije koristiti isključivo s montiranom ručkom**

Ručku (1) ovisno o načinu rada pričvrstite na navoj. Ovisno o načinu rada izaberite navoj za ručku (2) na lijevoj ili desnoj strani uređaja (vidi sliku **A**).

## **B** Montiranje/podešavanje zaštitne haube/ demontiranje

Zaštitnu haubu podesite tako da nastale iskre ili odbačeni dijelovi ne mogu pogoditi korisnika ili osobe u blizini.

Položaj zaštitne haube također mora osigurati da nastale iskre ne mogu zapaliti zapaljive dijelove u blizini.

### **A** Demontiranje brusne ploče:

1. Pritisnite tipku za blokiranje vretena (6).
2. Okrenite prihvatno vreteno (11), sve dok blokada vretena ne fiksira prihvatno vreteno. Tipku za blokadu vretena (6) i dalje držite pritisnutom.
3. Otpustite steznu maticu (10) ključem za pritezanje (8). Sada možete pustiti tipku za blokiranje vretena (6).
4. Skinite steznu maticu (10) i prihvatnu prirubnicu (9) i rezu- / brusnu ploču/ žičanu četku s prihvatnog vretena (11).

### **B** Montiranje zaštitne kupole:

1. Postavite zaštitnu kupolu (4) tako na uređaj, da otvorena strana bude usmjerena prema uređaju. Utori na zaštitnoj haubi moraju pristajati u raster (12) na uređaju, moguća je samo jedna pozicija.
2. Pritisnite polugu ispod zaštitne kupole (4) u smjeru uređaja i istovremeno okrenite zaštitnu kupolu u lijevu stranu.
3. Okrenite zaštitnu kupolu (4) u radnu poziciju. Zatvorena strana zaštitne kupole mora uvijek pokazivati prema korisniku.
4. Podesite položaj zaštitne kupole ako tijekom korištenja ustanovite za zaštitna kupola ne štiti u potpunosti.

### Demontiranje zaštitne kupole:

1. Pritisnite polugu ispod zaštitne haube (4) i okrenite zaštitnu haubu (4) u desnu stranu, dok otvorena strana zaštitne haube ne bude usmjerena ka uređaju.
2. Utori na zaštitnoj kupoli moraju odgovarati rasteru na uređaju, onda možete zaštitnu kupolu (4) skinuti povlačenjem prema gore.

## **C** Montiranje / skidanje nastavka na zaštitnoj kupoli

### Montiranje nastavka

1. Eventualno odstranite ploču za bolji pristup, vidi „Montiranje/zamjena ploče“.
2. Postavite nastavak (4.1) na zaštitnu kupolu (4).
3. Gurnite nastavak (4.1) na zaštitnu kupolu (4) tako da čujno ulegne.

### Skidanje nastavka

1. Eventualno odstranite ploču za bolji pristup, vidi „Montiranje/zamjena ploče“.

- Otključajte nastavak (4.1) tako, što ćete polugu (13) gurnuti od zaštitne kupole (4).
- Odvrnite nastavak (4.1) sa zaštitne kupole (4).

## **D** Montiranje/zamjena ploče

- Pritisnite tipku za blokiranje vretena (6).
- Okrećite prihvatno vreteno (11), sve dok blokada vretena ne fiksira prihvatno vreteno. Tipku za blokiranje vretena (6) i dalje držite pritisnutom.
- Otpustite steznu maticu (10) pomoću ključa za pritezanje (8). Sada možete pustiti tipku za blokiranje vretena (6).
- Na prihvatnu prirubnicu (**A** 9) postavite željenu ploču. Oznake na ploči u načelu pokazuju prema uređaju.



**Ako je na Vašoj ploči naznačen smjer okretanja, prilikom montaže obratite pozornost na to, da on odgovara smjerom kretanja kutne brusilice. On je na uređaju naveden pokraj tipke za blokadu vretena (6) (↙).**



Obratite pozornost na to, da prirubnica (**A** 9) tako bude postavljena na uređaju, da utori u prirubnici zahvaćaju rub na uređaju. Prihvatno vreteno (11) se mora također okretati, kada okrećete prirubnicu.

- Postavite steznu maticu (10) ponovno na prihvatnu prirubnicu (11). Plošna strana stezne matice je usmjerena prema korištenom alatu, kada je debljina prihvatna ploče < 5 mm.

Kada je debljina prihvatna ploče  $\geq 5$  mm, okrenite steznu maticu. Vidi sliku **A**.

- Pritisnite tipku za blokiranje vretena (6) i okrećite prihvatno vreteno (11), sve dok blokada vretena ne fiksira prihvatno vreteno. Steznu maticu (10) ponovno zategnite ključem za pritezanje (8). Sada možete pustiti tipku za blokiranje vretena (6).

## **E** Montiranje/zamjena žičane četke

- Pritisnite tipku za blokadu vretena (6).
- Okrećite prihvatno vreteno (11), sve dok blokada vretena ne fiksira prihvatno vreteno. Tipku za blokadu vretena (6) i dalje držite pritisnutom.
- Otpustite žičanu četku viličastim ključem (nije sadržan u opsegu isporuke). Sada možete pustiti tipku za blokadu vretena (6).
- Postavite željenu žičanu četku na prihvatno vreteno.
- Pritisnite tipku za blokadu vretena (6) i okrećite žičanu četku na prihvatno vreteno (11). Zategnite žičanu četku viličastim ključem. Sada možete pustiti tipku za blokadu vretena (6).

## **Uporaba**



### **Pozor! Opasnost od ozljeda!**

- Prije svih radova na uređaju uvijek izvucite utikač iz utičnice.
- Koristite samo dijelove pribora koji imaju oznaku proizvođača, vrste priključivanja, mjere i dozvoljenog broja okretaja.
- Koristite samo dijelove pribora čiji je označeni broj okretaja barem jednak ili veći broju okretaja navedenom na tipskoj pločici uređaja.

- Koristite samo brusne ploče čiji je označeni broj okretaja barem jednak ili veći broju okretaja navedenom na tipskoj pločici uređaja.
- Ne koristite istrošne, savijene ili na drugi način oštećene brusne ploče.
- Uređaj nikada ne koristite bez zaštitnih uređaja.
- **Ploče ili izratke podbočite kako biste smanjili rizik povratnog udara uslijed zaglavlivanja rezne ploče.** Veliki izratci mogu se svinuti uslijed vlastite težine. Izradak mora biti podbočen s obje strane, te u blizini rezne ploče, kao i na bridovima.



**Ruke držite podalje od ploče dok uređaj radi. Postoji opasnost od ozljeda.**



#### Upute za zamjenu:

- Uređaj nikada ne koristite bez zaštitnih uređaja.
- Provjerite da je broj okretaja naveden na alatu jednak ili veći od nazivnog broja okretaja uređaja u praznom hodu.
- Provjerite da mjere alata odgovaraju uređaju.
- Koristite samo ploče u besprijetnom stanju (provjera zvuka: prilikom udara plastičnim čekićem stvaraju jasan zvuk).
- Ne proširujte premalene prihvatne provrte na brusnoj ploči.
- Ne koristite posebne redukcijske čahure ili adaptere za prilagodbu brusnih ploča s prevelikom rupom.
- Ne koristite ploče za rezanje.

- Za zatezanje alata za brušenje smije se koristiti samo isporučena stezna prirubnica. Prostor između stezne prirubnice i brusnog alata mora biti od elastičnog materijala, npr gume, mekanog papira i sl.
- Uređaj nakon zamjene alata ponovno potpuno sastavite.



Isključite uređaj i izvucite utikač iz utičnice. Ostavite uređaj da se ohladi.



Prilikom promjene alata nosite zaštitne rukavice kako biste izbjegli porezotine.



Stezna matica ne smije se prejako zategnuta, kako bi se izbjeglo pucanje ploče i matice.

### Uključivanje i isključivanje



Pazite da mrežni napon odgovara podacima navedenima na tipskoj pločici uređaja.



Uređaj priključite na mrežni napon.

1. Za uključivanje uređaja gurnite prekidač za uključivanje/isključivanje (3) prema naprijed u pravcu uređaja.
2. Za isključivanje otpustite prekidač za uključivanje/isključivanje. Uređaj se isključuje.

Nakon uključivanja pričekajte da uređaj dostigne maksimalnu brzinu. Tek sada počnite s radom.



**Alat se i dalje vrti nakon što se uređaj isključi. Postoji opasnost od ozljeda.**

**Probni rad:**

Prije prvih radova i nakon svake promjene alata obavite probni rad bez opterećenja. Uređaj odmah isključite ako se alat vrti neuravnoteženo, ako nastaju znatne vibracije ili se čuju abnormalni zvukovi.

**Trajni pogon**

1. Uključite uređaj.

**Uključivanje trajnog pogona:**

2. Pritisnite prednji dio prekidača za uključivanje/isključivanje (3) u uključenom stanju u pravcu uređaja. Prekidač za uključivanje/isključivanje će uleći.

**Isključivanje trajnog pogona:**

3. Nakratko pritisnite stražnji dio prekidača za uključivanje/isključivanje (3). Prekidač za uključivanje/isključivanje se vraća u prvobitni položaj. Uređaj se isključuje.

**Čišćenje i održavanje**

Prije bilo kakvog podešavanja, održavanja ili popravaka izvucite utikač iz utičnice.



**Radove koji nisu opisani u ovim uputama za uporabu mora obaviti stručna radionica. Koristite samo originalne dijelove. Prije održavanja i čišćenja uređaj ostavite da se ohladi! Postoji opasnost od opeklina!**

Prije svake uporabe uređaj provjerite kako biste ustanovili očigledne nedostatke kao što su labavi, istrošeni ili oštećeni dijelovi, ispravno nasjedanje vijaka i ostalih dijelo-

va. Posebice provjerite brusnu ploču. Zamijenite oštećene dijelove.

**Čišćenje**

Ne koristite sredstava za čišćene niti otapala. Kemijske tvari mogu oštetiti plastične dijelove uređaja. Uređaj nikada ne čistite pod tekućom vodom

- Uređaj temeljito očistite nakon svake uporabe.
- Ventilacijske otvore i površinu uređaj očistite mekom četkom, kistom ili krpom. .

**Skladištenje**

- Uređaj čuvajte na suhom mjestu zaštićenom od pračine i izvan dohvata djece.
- Brusne ploče moraju se čuvati na suhom i u uspravnom položaju, i ne smiju se slagati jedna na drugu.



## Uklanjanje/zaštita okoliša

Uređaj, pribor i pakiranje uklonite recikliranjem uz zaštitu okoliša.



Električni uređaji ne spadaju u kućni otpad. Simbol prekrížene kante za smeće znači da se ovaj proizvod nakon isteka uporabnog roka ne smije zbrinuti s kućnim otpadom.

Smjernica 2012/19/EU o električnim i elektronskim starim uređajima: Potrošači imaju zakonsku obvezu električne i elektronske uređaje na kraju njihovog radnog vijeka zbrinuti kroz ekološki ispravnu reciklažu. Na taj način se osigurava iskorištavanje neškodljivo za okoliš i resurse.

Ovisno o tome koje se nacionalno pravo primjenjuje možete imati sljedeće mogućnosti:

- vratiti na prodajno mjesto,
- predati na službenom sabirnom mjestu,
- poslati natrag proizvođaču/distributeru.

To se ne odnosi na dijelove pribora priložene starim uređajima, niti na pomoćne dijelove bez elektronskih sastavnih dijelova.

## Zamjenske dijelove

**Zamjenske dijelove i opremu na raspolaganju stoje na stranici**  
**[www.grizzlytools.shop](http://www.grizzlytools.shop)**

Ukoliko imate probleme s postupkom narudžbe, molimo koristite obrazac za kontakt.

U slučaju dodatnih pitanja se obratite „Servisnom centru“ (vidi stranicu 260).

1	Ručku	91106058
4	Zaštitna hauba	91110298
5	Brusna ploča	30211117
8	Ključ za pritezanje	91105183
9	Prihvatna prirubnica	91103219
10	Stezna matica	
	Lončasta četka, valovita žica	91103213
	Lončasta četka, navijena žica	91103214

## Traženje greške



### Pozor! Opasnost od električnog udara!

Prije svih radova na uređaju izvucite mrežni utikač.

Problem	Mogući uzrok	Otklanjanje
Uređaj se ne pokreće	Nema mrežnog napona Provjerite osigurač instalacije	Provjerite utičnicu, mrežni kabel, vod, utikač, po potrebi popravak treba obaviti električar, provjerite osigurač instalacije.
	Neispravan prekidač (3)	Popravak mora obaviti služba za korisnike
	Neispravan motor	
Alat za brušenje se ne pokreće iako motor radi	Otpuštena matica brusne ploče	Zategnite maticu brusne ploče (vdi „zamjena ploče“)
	Otpuštena brusna traka	Uklonite blokade
Motor usporava i zaustavi se	Uređaj je preopterećen izradakom	Smanjite pritisak na izradak
		Neprikladan izradak
Brusna ploča se vrti neuravnoteženo, čuju se neobični zvukovi	Otpuštena matica brusne ploče	Zategnite maticu brusne ploče (vdi „zamjena ploče“)
	Neispravna brusna ploča	Zamjena brusne ploče

## Garancija

Poštovani kupci,  
Vi dobivate na ovaj uređaj garanciju od 3 godine od datuma kupnje.  
U slučaju nedostataka ovoga proizvoda, Vama pripadaju zakonska prava prema prodavaču proizvoda. Ova zakonska prava ne ograničavaju se našom dolje navedenom garancijom.

### Garancijski uvjeti

Garancijski rok počinje s datumom kupnje. Molimo, dobro čuvajte originalni blagajnički račun. Ovaj dokument potreban je kao dokaz kupnje.

Ukoliko u roku od tri godine od datuma kupnje ovoga proizvoda nastane neka greška materijala ili proizvodnje, mi taj proizvod za Vas besplatno – prema našem izboru – popravimo ili zamijenimo. Preduvjet za ovu garancijsku uslugu je, da se u roku od tri godine priloži taj pokvareni uređaj i dokaz o kupnji (blagajnički račun) te u pisanom obliku kratko opiše, u čemu se sastoji nedostatak i kada je nastao.

Ako je kvar pokriven našom garancijom, Vi dobivate natrag popravljenu ili novi proizvod. (1) U slučaju manjeg popravka jamstveni rok se produljuje onoliko koliko je kupac bio lišen uporabe stvari.

(2) Međutim, kad je zbog neispravnosti stvari izvršena njezina zamjena ili njezin bitni popravak, jamstveni rok počinje teći ponovno od zamjene, odnosno od vraćanja popravljene stvari.

(3) Ako je zamijenjen ili bitno popravljen samo neki dio stvari, jamstveni rok počinje teći ponovno samo za taj dio.

### Garancijski period i zakonska prava na nedostatak

Garancijski period se ne produžava jamstvom. To vrijedi i za zamijenjene i

popravljenе dijelove. Oštećenja i nedostaci koji eventualno postoje već pri kupnji, moraju se prijaviti odmah nakon raspakiranja. Popravci koji nastanu poslije isteka garancijskog perioda podliježu plaćanju.

### Opseg garancije

Uređaj je brižljivo proizveden prema strogim smjernicama o kvaliteti i prije isporuke je savjesno ispitano.

Garancijska usluga vrijedi za greške materijala ili proizvodnje. Ova garancija ne obuhvaća dijelove proizvoda, koji su izloženi normalnom trošenju i stoga se mogu smatrati potrošnim dijelovima (npr. brusna ploča, stezna prirubnica) ili oštećenja lomljivih dijelova (npr. sklopke). Ova garancija otpada, ako je proizvod oštećen, nestručno korišten ili nije održavan. Za stručno korištenje proizvoda morate se točno pridržavati svih uputa navedenih u Uputi za upravljanje. Morate obvezno izbjegavati svrhe primjene i postupke, koje Vam u Uputi za upravljanje ne savjetujemo ili na koje upozoravamo. Proizvod je namijenjen samo za privatnu, a ne za industrijsku uporabu. Garancija se gubi kod zlouporabe i nestručnog upravljanja, primjene sile i kod zahvata, koje ne poduzme naša autorizirana servisna poslovnica.

### Obavljanje garancijskog slučaja

Kako bismo omogućili brzu obradu Vaših želja, molimo pridržavajte se sljedećih uputa:

- Molimo, za sve upite pripremite blagajnički račun i broj artikla (IAN 409154\_2207) kao dokaz kupnje.
- Broj artikla molimo pronađite na pločici s natpisom.



- Ukoliko nastanu greške funkcije ili ostali nedostaci, najprije kontaktirajte dolje navedeno Servisno odjeljenje **telefonom** ili putem **e-maila**. Zatim ćete dobiti daljnje informacije o obavljanju Vaše reklamacije.
- Proizvod koji smatrate pokvarenim, Vi možete poslije dogovora s našom Službom za kupce, uz prilaganje dokaza o kupnji (blagajnički račun) i podatka, u čemu se sastoji nedostatak i kada je nastao, bez plaćanja poštarine poslati na Vama priopćenu adresu servisa. Kako bismo izbjegli probleme oko prijema i dodatne troškove, obvezno koristite samo onu adresu, koja Vam je priopćena. Provjerite, da se otprema ne izvrši bez plaćenih troškova dostave, kao glomazna roba, express ili drugi specijalni teret. Molimo, pošaljite uređaj uključujući sve dijelove pribora isporučene pri kupnji i pobrinite se za dovoljnu sigurnost transportnog pakiranja.

## Servis za popravke

Vi možete dati nalog za izvršenje popravka, **koji ne podliježu garanciji** u našoj Servisnoj poslovnici uz obračun usluge. Ona će Vam rado izraditi Predračun troškova.

Mi možemo obraditi samo one uređaje, koji se pošalju dovoljno zapakirani i frankirani.

**Pozor:** Molimo, pošaljite u našu Servisnu poslovnicu svoj uređaj očišćen i s napomenom na vrstu kvara.

Uređaji poslani bez plaćenih troškova dostave – kao glomazna roba, express ili s drugim specijalnim teretom – neće biti primljeni.

Mi vršimo besplatno uklanjanje Vaših pokvarenih uređaja.

## Service-Center



### Servis Hrvatska

Tel.: 0800 777 999

E-Mail: [grizzly@lidl.hr](mailto:grizzly@lidl.hr)

IAN 409154\_2207

## Importeur

Molimo obratite pozornost, da sljedeća adresa nije adresa servisa. Najprije kontaktirajte gore navedeni Servisni centar.

### Grizzly Tools GmbH & Co. KG

Stockstädter Straße 20

63762 Großostheim

Njemačka

[www.grizzlytools.de](http://www.grizzlytools.de)

## Cuprins

<b>Introducere .....</b>	<b>261</b>	<b>Montarea.....</b>	<b>272</b>
<b>Utilizare corespunzătoare .....</b>	<b>262</b>	Montarea mânerului .....	272
<b>Descriere generală .....</b>	<b>262</b>	Montarea/reglarea capacului de protecție/ demontați.....	272
Inventar de livrare .....	262	Montarea/demontarea duzei pe capacul de protecție.....	273
Descrierea funcționării.....	262	Montarea/înlocuirea discului.....	273
Prezentare generală .....	262	Montarea/înlocuirea periei de sârmă .....	274
<b>Date tehnice.....</b>	<b>262</b>	<b>Operarea .....</b>	<b>274</b>
<b>Instrucțiuni de siguranță.....</b>	<b>263</b>	Pornirea și oprirea .....	275
Simboluri .....	263	Regim de funcționare continuă.....	275
Instrucțiuni generale de siguranță pentru utilajele electrice .....	264	<b>Curățire/Mentenanță .....</b>	<b>275</b>
Indicații de siguranță pentru toate utilizările.....	266	Curățire .....	276
<b>Mai multe indicații de siguranță pentru toate utilizările.....</b>	<b>268</b>	<b>Depozitare .....</b>	<b>276</b>
Recul și indicații de siguranță corespunzătoare .....	268	<b>Reciclare/Protecția mediului înconjurător .....</b>	<b>276</b>
Indicații de siguranță speciale privind șlefuirea și șlefuirea de secționare ..	268	<b>Piese de schimb / Accesorii .....</b>	<b>276</b>
Alte indicații de siguranță speciale privind șlefuirea de secționare .....	269	<b>Identificare defecțiuni.....</b>	<b>277</b>
Indicații de siguranță suplimentare privind lucrul cu periele de sârmă ...	269	<b>Garanție .....</b>	<b>278</b>
Indicații de siguranță suplimentare...	270	<b>Reparații-Service.....</b>	<b>279</b>
Riscuri Reziduale.....	270	<b>Service-Center .....</b>	<b>279</b>
<b>Instrucțiuni de lucru.....</b>	<b>271</b>	<b>Importator .....</b>	<b>279</b>
Rectificare de degroșare .....	271	<b>Traducerea Declarației Originale de Conformitate CE .....</b>	<b>337</b>
Șlefuirea cu ajutorul periei de sârmă .....	271	<b>Schemă de explozie .....</b>	<b>341</b>
Șlefuire de secționare .....	271		
Depozitare cheie de tensionare .....	272		

## Introducere

Felicitări pentru achiziția noului Dvs. aparat. Ați luat o decizie înțeleaptă și ați achiziționat un produs valoros.

Acest aparat a fost verificat din punct de vedere calitativ în timpul producției și a fost supus unui control final. Astfel, capacitatea funcțională a aparatului Dvs. a fost garantată.



Manualul de operare este parte integrantă a acestui produs. Acesta include instrucțiuni importante despre siguranță, utilizare și eliminare. Înainte de a începe să folosiți aparatul, familiarizați-vă cu toate instrucțiunile privind operarea și siguranța. Folosiți aparatul doar în conformitate cu manualul de operare și doar în scopurile recomandate. Mențineți manualul în condiții corespunzătoare și, odată cu transmiterea instalației către terți, predați și toată documentația aferentă.

## Utilizare corespunzătoare

Polizorul unghiular este un aparat pentru debitarea, șlefuirea, degroșarea și perierea metalului, betonului sau dalei fără a se utiliza apă. Aparatul este prevăzut pentru utilizarea cu perie de sârmă.

Aparatul nu este prevăzut pentru toate celelalte tipuri de utilizare (de ex. șlefuire cu scule de șlefuit nepotrivite, șlefuire cu un lichid de răcire, șlefuirea sau debitarea materialelor periculoase pentru sănătate, cum ar fi azbestul).

Aparatul este destinat utilizării în domeniul casnic. Aceasta nu a fost conceput pentru utilizarea permanentă industrială.

Aparatul este destinat utilizării de către adulți. Tinerii peste 16 ani au voie să utilizeze aparatul doar supravegheați. Producătorul nu este responsabil pentru deteriorările produse ca urmare a utilizării neconforme cu destinația sau a operării greșite.

## Descriere generală



Imaginile pot fi vizualizate pe părțile frontală și posterioară rabatabile.

## Inventar de livrare

Despachetați aparatul și verificați conținutul. Reciclați în mod corespunzător ambalajul.

- Aparat
- Mâner
- Capac de protecție
- Cheie de tensionare
- Instrucțiuni de utilizare



**Discul de debitare/de degroșat/ de șlefuit/peria de sârmă nu sunt**

incluse în volumul ofertei. Pentru accesorii vă rugăm să aveți în vedere capitolul „Piese de schimb/ accesorii”.

## Descrierea funcționării

Polizorul unghiular este adecvat pentru debitarea, șlefuirea, degroșarea sau perierea metalului. Pentru utilizarea individuală sunt prevăzute discuri speciale. Aveți în vedere specificațiile producătorului de discuri. Informații despre funcționarea elementelor de comandă găsiți în descrierile următoare.

## Prezentare generală

- 1 Mâner
- 2 Filet pentru mâner
- 3 Întrerupător de pornire/oprire cu blocarea cuplării
- 4 Capac de protecție
- 4.1 Duză, capac de protecție
- 5 Disc de șlefuit
- 6 Buton de blocare cu tijă
- 7 Fișă de rețea
- 8 Cheie de tensionare
- A** 9 Flanșă de prindere
- A** 10 Piuliță de strângere
- A** 11 Tijă de prindere
- B** 12 Grila
- C** 13 Buton de siguranță

## Date tehnice

### Polizor unghiular ..... PWS 115 B2

Tensiune de rețea

(U) ..... 230 V~ (curent alternativ), 50 Hz

Putere consumată (P)..... 750 W

Turație de mers (n)..... 12000 min<sup>-1</sup>

Discuri de debitare/degroșare/șlefuit

Diametru exterior ..... max. Ø 115 mm

Alezaj ..... 22,23 mm

Grosime..... max. 6 mm  
 Filet arbore .....M14  
 Lungime filet ..... max. 12 mm  
 Clasă de izolare ..... □ II  
 Tip de izolare ..... IPX0  
 Nivelul de presiune acustică  
 ( $L_{PA}$ ) ..... 89 dB;  $K_{PA} = 3$  dB  
 Nivelul de intensitate acustică ( $L_{WA}$ )  
 măsurat ..... 100 dB;  $K_{WA} = 3$  dB  
 Valoare vibrație ( $a_h$ )  
 Mâner dispozitiv  
 ..... 7,855 m/s<sup>2</sup>; K= 1,5 m/s<sup>2</sup>  
 Mâner ..... 7,380 m/s<sup>2</sup>; K= 1,5 m/s<sup>2</sup>

În cazul valorilor oscilației este vorba de valori maxime. Valorile reale ale oscilației pot varia în funcție de accesoriul folosit. Valorile oscilației sunt influențate de modul de mânăuire a mașinii de către utilizator.

Valorile zgomotului și ale vibrațiilor au fost determinate conform normelor și dispozițiilor numite în Declarația de conformitate.

Valoarea indicată a vibrațiilor emise a fost măsurată după un procedeu de verificare standardizat și poate fi folosită pentru compararea unei scule electrice cu o alta. Valoarea indicată a vibrațiilor emise poate fi utilizată și pentru o evaluare introductivă a expunerii.



### Avertizare:

Valoarea vibrațiilor emise poate diferi de valoarea indicată în timpul utilizării propriu-zise a sculei electrice în funcție de felul și modul în care scula electrică este utilizată. Încercați să mențineți efortul cauzat de vibrații la nivele minime. Un exemplu de măsuri care trebuie luate în scopul reducerii efortului cauzat de vibrații este purtarea mănușilor de protecție pe timpul fo-

losirii sculei și reducerea timpului de lucru. Trebuie luate în considerare toate părțile ciclului de exploatare (de exemplu momentele în care scula electrică este decuplată și cele în care, deși este cuplată, funcționează fără sarcină).

## Instrucțiuni de siguranță



Atenție! La folosirea de aparate electrice trebuie luate următoarele măsuri principale de protecție pentru a evita pericolele de șoc, rănire și incendiu.

Citiți toate aceste indicații înainte de a folosi această sculă electrică și păstrați la loc sigur indicațiile privind siguranța.

## Simboluri

### Simboluri înscrise pe aparat:



Atenție!



Risc de vătămare corporală cauzată de utilaje rotative! Nu apropiați mâinile



Pericol de electrocutare! Înainte de a efectua lucrări de mentenanță sau reparație, scoateți ștecherul din priză



Citiți manualul de operare!



Purtați protecție auditivă



Purtați ochelari.



Purtați mască anti-praf



Risc de vătămare corporală prin tăiere! Purtați mănuși rezistente la tăiere



Clasă de izolare II (Izolare dublă)



Dispozitivele electrice nu trebuie aruncate în deșeurile casnice

### Simboluri folosite:



**Semnale de pericol cu date referitoare la prevenirea accidentării persoanelor sau daunelor materiale.**



Semnale de interdicție cu date referitoare la prevenirea daunelor materiale.



Scoateți ștecherul din priză.



Conectați aparatul la tensiunea de rețea.



Indicatoare cu date despre operarea facilă a aparatului.

### Instrucțiuni generale de siguranță pentru utilajele electrice



**AVERTIZARE! Citiți toate instrucțiunile de siguranță și ghidurile.** Nerespectarea instrucțiunilor de siguranță și a prevederilor ghidului poate cauza producerea de șoc electric, incendiu și/sau leziuni grave.

**Toate instrucțiunile de siguranță și ghidurile trebuie menținute în bună stare, pentru a putea fi oricând accesate.**

Termenul „Utilaj electric”, folosit în instrucțiunile de siguranță, se referă la utilajele alimentate de la rețea (cu cablul de rețea) și la utilajele alimentate prin acumulator (fără cablu de rețea).

### Siguranța la locul de muncă:

- **Mențineți curățenia și o bună iluminare a locului de muncă.** Dezordinea sau locurile neiluminate pot cauza accidente de muncă.
- **Nu operați utilajul electric în zone cu risc de explozie, în care se află fluide, gaze sau prafuri inflamabile.** Utilajele electrice produc scânteii, care pot aprinde praful sau aburii.
- **Mențineți la distanță copiii și orice alte persoane atunci când lucrați cu utilajul electric.** În cazul devierilor, puteți pierde controlul asupra utilajului.

### Siguranță electrică:

- **Ștecherul utilajului electric trebuie introdus în priză. Ștecherul nu trebuie modificat sub nicio formă. Nu folosiți fișe adaptoare împreună cu utilajele electrice cu împământare.** Ștecherele nemodificate și prizele adecvate diminuează riscul de șoc electric.
- **Evitați contactul direct cu suprafețele împământate cum sunt cele ale țevilor, dispozitivelor de încălzire, cuptoarelor și frigiderelor.** În cazul în care și corpul Dvs. este protejat prin legare la pământ, apare un riscul major de șoc electric.
- **Nu expuneți utilajul electric în condiții de ploaie sau umezeală.** Infiltrările de apă într-un astfel de utilaj cresc riscul de șoc electric.
- **Nu vă folosiți de cablu pentru a deplasa sau suspenda utilajul electric, și nici pentru a scoate ștecherul din priză.** Cablul



trebuie menținut departe de sursele de căldură, uleiuri, margini scuțite sau componente mobile. Cablurile deteriorate sau încurcate măresc riscul de șoc electric.

- **Atunci când folosiți utilajul electric în aer liber, utilizați numai cabluri prelungitoare care sunt adecvate și pentru activitățile desfășurate în exterior.** Folosirea unui astfel de cablu prelungitor diminuează riscul de șoc electric.
- **Dacă funcționarea sculei electrice în mediu umed nu poate fi evitată utilizați un întrerupător de protecție pentru curent rezidual.** Utilizarea unui întrerupător de protecție pentru curent rezidual reduce riscul unui șoc electric.

### Siguranța persoanelor:

- **Fiți atenți la acțiunile pe care le întreprindeți atunci când lucrați cu utilajul electric, aveți grijă să fiți rațional atunci când mergeți la lucru. Nu folosiți utilajul electric dacă sunteți obosit sau sub influența unor droguri, medicamente sau a alcoolului.** Un moment de neatenție în folosirea utilajului electric este suficient pentru a cauza leziuni corporale grave.
- **Folosiți echipamentul personal de protecție și ochelari de protecție în permanență.** Purtarea echipamentului personal de protecție, cum sunt bocancii anti-derapanți, casca sau echipamentul de protecție auditivă, diminuează riscul de leziuni corporale.
- **Evitați pornirea accidentală a utilajului electric. Înainte de a ridica, trage sau conecta utilajul electric la sursa de alimentare cu curent, asigurați-vă mai întâi că acesta este deconectat.** Menținerea degetului pe comutator sau conectarea utilajului pornit la sursa de alimentare cu curent, în timp ce trageți

utilajul electric/țineți degetul, sunt acțiuni care pot cauza accidente.

- **Îndepărtați instrumentele de reglare sau cheile franceze înainte de a porni utilajul electric.** Un instrument sau o cheie franceză, aflate într-una din componentele rotative ale utilajului, pot cauza leziuni corporale.
- **Mențineți o poziție normală a corpului. Adoptați o poziție sigură și mențineți un echilibru constant.** Astfel veți putea controla mai bine utilajul electric, în cazul în care survin situații neprevăzute.
- **Purtați îmbrăcăminte adecvată. Nu purtați rochii largi sau bijuterii. Mențineți o distanță apreciabilă față de utilajul electric, astfel încât părul, hainele și pantofii să nu poată fi prinși de componentele mobile ale acestuia.** Îmbrăcăminte largă, bijuteriile sau pantofii pot fi prinse în componentele mobile ale utilajului electric.
- **Dacă pot fi montate dispozitive de aspirare și de captare a prafului, asigurați-vă că acestea sunt conectate și că sunt utilizate corect.** Utilizarea unui dispozitiv de aspirare a prafului poate reduce periclitările provocate de praf.

### Utilizarea și manipularea utilajului electric:

- **Nu supra-solicitați aparatul. Folosiți doar utilajul electric special dedicat activității Dvs.** Folosind utilajul electric adecvat, veți lucra mai bine și mai sigur în intervalele de sarcină menționate.
- **Nu folosiți un utilaj electric al cărui comutator este defect.** Un utilaj electric care nu mai poate fi pornit sau oprit este periculos și, de aceea, trebuie să fie predat spre a fi reparat.
- **Scoateți ștecherul din priză înainte de a efectua lucrări de reglare a utilajului, de**

a înlocui accesoriile sau de a depozita utilajul. Această măsură de precauție împiedică pornirea accidentală a utilajului electric.

- **Utilajele electrice neutilizate trebuie menținute în afara accesului copiilor. Nu permiteți ca utilajul electric să fie operat de persoane nefamiliarizate cu utilajul sau care nu au citit manualul de operare a acestuia.** Utilajele electrice sunt periculoase atunci când sunt folosite de persoane neexperimentate.
- **Îngrijiți în mod corespunzător utilajul electric. Verificați funcționarea ireproșabilă a componentelor mobile, dacă acestea sunt blocate, dacă există componente rupte sau astfel deteriorate încât să afecteze în mod negativ funcționarea utilajului electric.** Predați componentele deteriorate spre reparare, înainte de a folosi utilajul. Multe accidente au ca și cauză componente electrice prost reparate.
- **Instrumentele de tăiere trebuie menținute ascuțite și curate.** Instrumentele de tăiere corespunzător îngrijite și cu margini ascuțite se blochează mai rar și sunt mai ușor de operat.
- **Folosiți utilajul electric, accesoriile, utilajele auxiliare etc. corespunzător acestor instrucțiuni. Țineți cont de condițiile de lucru și de activitatea ce trebuie prestată.** Utilizarea utilajului electric în alte scopuri decât cel prevăzut poate genera situații riscante.

#### Service:

- **Utilajul electric trebuie să fie reparat doar de persoane special calificate, iar în acest scop trebuie folosite doar piese de schimb originale.** Astfel este garantată menținerea siguranței utilajului electric.

## Indicații de siguranță pentru toate utilizările

### Indicații de siguranță comune pentru șlefuire, lucrul cu perii de sârmă și șlefuire de secționare:

- **Această sculă electrică trebuie folosită ca mașină de șlefuit, perie de sârmă și mașină de șlefuit de secționare. Respectați toate indicațiile de siguranță, instrucțiunile, imaginile și datele, pe care le primiți împreună cu aparatul.** Dacă nu respectați următoarele instrucțiuni, se poate ajunge la electrocutare, foc și/sau răniri grave.
- **Această sculă electrică nu este adecvată pentru șlefuitul cu șmirghel și lustruit.** Utilizările pentru care scula electrică nu este concepută, pot provoca periclitări și răniri.
- **Nu utilizați niciun accesoriu, care nu a fost prevăzut și recomandat de către producător special pentru această sculă electrică.** Faptul că puteți fixa accesoriul de scula dumneavoastră electrică, nu garantează utilizarea sigură.
- **Turația permisă a sculei interschimbabile trebuie să fie cel puțin la fel de înaltă ca și turația maximă indicată pe scula electrică.** Accesoriul, care se rotește mai repede decât este permis, se poate desprinde și poate zbura prin jur.
- **Diametrul exterior și grosimea sculei interschimbabile trebuie să corespundă dimensiunilor indicate ale sculei dumneavoastră electrice.** Sculele interschimbabile măsurate greșit nu pot fi suficient ecranate sau controlate.
- **Sculele interschimbabile cu adaptor de filetare trebuie să se potrivească exact pe filetul arborelui de șlefuire.** La sculele interschimbabile, care sunt montate cu ajutorul flanșei, diametrul orificiului

suclei trebuie să se potrivească la diametrul de prindere al flanșei. Suclele interschimbabile, care nu sunt fixate exact pe scula electrică se rotesc neuniform, vibrează foarte puternic și pot duce la pierderea controlului.

- **Nu utilizați scule deteriorate. Verificați înainte de fiecare utilizare sculele interschimbabile cum ar fi discurile de șlefuit în privința ruperii și fisurilor, discurile abrazive de fisuri sau uzură, periile de sârmă în privința firelor desprinse sau rupte. Dacă scula electrică sau scula interschimbabilă cade pe jos, verificați dacă este deteriorată sau utilizați o sculă interschimbabilă intactă. După ce ați verificat scula interschimbabilă și ați pus-o în funcțiune, staționați dumneavoastră și persoanele care se află în apropiere în afara câmpului sculei aflate în rotire și lăsați aparatul să funcționeze timp de 1 minut la rotație maximă. Suclele deteriorate se rup de obicei în această perioadă de testare.**
- **Purtați echipament individual de protecție. Folosiți în funcție de utilizare mască de protecție completă a feței, protecție a ochilor sau ochelari de protecție. În măsura în care este adecvat purtați mască de praf, antifoane, mănuși de protecție sau șorț special, care țin la distanță de dumneavoastră particulele mici de material și șlefuit. Ochiul trebuie protejat de corpurile străine, care se produc la diferitele utilizări și care circula în jur. Măștile de protecția respiratorie trebuie să filtreze praful produs în timpul utilizării. Dacă sunteți expuși o perioadă îndelungată zgomotului ridicat, puteți suferi o pierdere a auzului.**
- **Aveți grijă ca alte persoane să păstreze distanța de siguranță față de zona dumneavoastră de lucru. Oricine pășește în zona de lucru trebuie să poarte echi-**

**pament individual de protecție.** Bucățiile rupte ale piesei de prelucrat sauuclele rupte pot zbura și pot provoca răni chiar și în afara zonei de lucru directe.

- **Țineți scula electrică doar de suprafețele izolate de prindere, atunci când efectuați lucrări, la care sculele interschimbabile pot întâlni cabluri de curent ascunse sau propriul cablu de rețea.** Contactul cu un cablu aflat sub tensiune poate încărca și părțile metalice ale aparatului și poate conduce la un șoc electric.
- **Țineți cablul de rețea departe de sculele aflate în rotire.** Dacă pierdeți controlul asupra aparatului, cablul de rețea poate fi tăiat sau prins și mâna sau brațul dumneavoastră poate ajunge în scula aflată în rotire.
- **Nu depuneți niciodată scula electrică, înainte ca scula interschimbabilă să se oprească complet.** Scula interschimbabilă aflată în rotire poate ajunge în contact cu suprafața de depunere, astfel putând să pierdeți controlul asupra sculei electrice.
- **Nu lăsați scula electrică pornită în timpul ce o transportați.** Printr-un contact întâmplător îmbrăcăminteaa dumneavoastră poate fi agățată de scula aflată în rotire și scula vă poate răni fizic.
- **Curățați periodic fanta de aerisire a sculei dumneavoastră electrice.** Suflanta motorului trage praf în carcasa și o acumulare puternică de praf metalic poate cauza pericole electrice.
- **Nu utilizați scula electrică în apropierea materialelor inflamabile.** Scânteile pot aprinde aceste materiale.
- **Nu utilizați scule care necesită agenți de răcire lichizi.** Utilizarea apei sau a altor agenți de răcire lichizi poate duce la electrocutare.

## Mai multe indicații de siguranță pentru toate utilizările

### Recul și indicații de siguranță corespunzătoare

Contralovitura este reacția bruscă ca urmare a unei scule în rotație blocate, cum ar fi discul de șlefuit, discul abraziv, peria de sârmă ș.a. Blocarea duce la o oprire bruscă a sculei aflate în rotație. Astfel este accelerată o sculă electrică necontrolată contra direcției de rotație a sculei spre locul de blocare. Dacă de ex. discul de șlefuit s-a blocat în piesa de prelucrat, muchia discului de șlefuit, care se află în piesa de prelucrat, se poate bloca și astfel se poate rupe discul de șlefuit sau poate provoca o contralovitură. Discul de șlefuit se mișcă atunci spre operator sau se îndepărtează de aceasta, în funcție de direcția de rotație a discului din locul blocat. Aici se pot rupe și discurile de șlefuit. O contralovitură este urmarea unei utilizări greșite sau defectuoase a sculei electrice. Aceasta poate fi evitată prin măsuri adecvate de precauție, după cum descrise în continuare.

- a) **Țineți scula electrică bine și aduceți-vă corpul și brațele într-o poziție, în care puteți capta forțele de contralovitură. Folosiți întotdeauna mânerul suplimentar, dacă acesta există, pentru a avea cel mai mare control posibil asupra forțelor de contralovitură sau momentelor de reacție în timpul turăției înalte.** Operatorul poate stăpâni prin măsuri de precauție adecvate forțele de contralovitură și reacție.
- b) **Nu vă duceți mâna niciodată în apropierea sculelor aflate în rotație.** În caz de contralovitură scula poate ajunge la mâna dumneavoastră.
- c) **Evitați cu corpul dumneavoastră zona în care scula electrică este mișcată în caz de contralovitură.** Contralovitura împinge scula electrică în direcția opusă față de mișcarea discului de șlefuit în locul de blocare.
- d) **Lucrați deosebit de atent în zona colțurilor, a muchiilor ascuțite ș.a.m.d. Evitați ca sculele să ricoșeze de pe piesa de prelucrat și să se blocheze.** Scula rotativă are tendința de a se bloca la colțuri, muchii ascuțite sau atunci când ricoșează. Aceasta provoacă o pierdere a controlului sau o contralovitură.
- e) **Nu utilizați nicio pânză de ferăstrău cu lanț sau dințată.** Asemenea scule provoacă adesea o contralovitură sau pierderea controlului asupra sculei electrice.

### Indicații de siguranță speciale privind șlefuirea și șlefuirea de secționare

- a) **Utilizați exclusiv corpuri abrazive care sunt permise pentru scula dumneavoastră electrică și capacele de protecție prevăzute pentru aceste corpuri abrazive.** Corpurile abrazive care nu sunt prevăzute pentru scula electrică nu pot fi suficient ecranate și sunt nesigure.
- b) **Discurile de șlefuit ondulate trebuie să fie premontate astfel încât suprafața dumneavoastră de șlefuit să nu se situeze deasupra nivelului la care se află marginea capacul de protecție.** Un disc de șlefuit montat necorespunzător care iese în afara nivelului la care se află marginea capacului de protecție nu poate fi ecranat suficient.
- c) **Capacul de protecție trebuie atașat sigur de scula electrică și reglat în așa fel încât să fie atins un maximum de siguranță, adică cea mai mică parte**

**posibilă a corpului abraziv să indice liber spre operator.** Capacul de protecție trebuie să protejeze operatorul de piese rupte și de contactul accidental cu corpul abraziv.

- d) **Corpurile abrazive pot fi folosite doar pentru posibilitățile de utilizare recomandate. De exemplu: nu șlefuiți niciodată cu suprafața laterală a unui disc de debitare.** Discurile de debitare sunt destinate îndepărtării materialului cu muchia discului. Exercițiul laterală a forței pe aceste corpuri abrazive le poate sparge.
- e) **Utilizați întotdeauna flanșe de strângere nedeteriorate cu dimensiunea și forma corectă pentru discul de șlefuit ales de dumneavoastră.** Flanșele potrivite susțin discul de șlefuit și reduc astfel pericolul unei ruperi a discului de șlefuit. Flanșele pentru discurile de debitare se pot deosebi de flanșele pentru alte discuri de șlefuit.
- f) **Nu utilizați discuri de șlefuit uzate de la scule electrice mai mari.** Discurile de șlefuit pentru scule electrice mai mari nu sunt concepute pentru turațiile mai mari ale sculelor electrice mai mici și se pot rupe.

### **Alte indicații de siguranță speciale privind șlefuirea de secționare**

- a) **Evitați o blocare a discului de debitare sau o presiune de contact prea ridicată. Nu efectuați tăieturi exagerat de adânci.** O suprasolicitare a discului de debitare crește solicitarea acestuia și predispoziția la teșire sau blocare și astfel posibilitatea unei contralovituri sau ruperi a corpului abraziv.
- b) **Evitați zona din față și din spatele discului de debitare rotativ.** Dacă mișcați

în față discul de debitare în piesa de prelucrat, în cazul unei contralovituri scula electrică cu discul aflat în rotație poate fi aruncată direct spre dumneavoastră.

- c) **Dacă discul de debitare se blochează sau dumneavoastră întrerupeți munca, opriți aparatul și țineți-l nemișcat până când discul se oprește. Nu încercați niciodată să scoateți discul de debitare aflat încă în funcționare din tăietură, deoarece poate avea loc o contralovitură.** Determinați și remediați cauza pentru blocare.
- d) **Nu porniți scula electrică din nou, cât timp aceasta se află încă în piesa de prelucrat. Lăsați mai întâi discul de debitare să își atingă turația completă înainte de a vă continua cu atenție tăietura.** În caz contrar discul se poate bloca, sări din piesa de prelucrat și provoca o contralovitură.
- e) **Sprîjiniți plăcile sau piesele de prelucrat, pentru a reduce riscul unei contralovituri provocate de discul de debitare blocat.** Piesele de prelucrat mari se pot îndoii sub propria lor greutate. Piesa de prelucrat trebuie sprîjinită pe ambele laturi ale discului și anume atât în apropierea discului de debitare cât și a muchiei.
- f) **Fiți deosebit de atenți la „tăieturile buzunar” în pereții existenți sau alte zone neaccesibile.** Discul de debitare care se introduce poate provoca o contralovitură în timpul tăierii în conductele de gaz sau apă, cablurile electrice sau alte obiecte.

### **Indicații de siguranță suplimentare privind lucrul cu perile de sârmă**

**Indicații de siguranță speciale privind lucrul cu perile de sârmă:**

- **Aveți grijă deoarece din peria de sârmă se desprind bucăți de sârmă și în timpul utilizării obișnuite. Nu suprasolicitați sârmele printr-o presiune prea mare de presare.** Bucățile de sârmă aflate în zbor pot pătrunde foarte ușor prin îmbrăcămintea subțire și/sau piele.
- **Dacă se recomandă un capac de protecție, evitați ca capacul de protecție și peria de sârmă să se atingă.** Periile de sârmă rotative și periile de sârmă tip oală își pot mări diametrul prin presiunea de contact și forțele centrifugale.

## Indicații de siguranță suplimentare

- Conectați aparatul numai la o priză cu dispozitiv de protecție contra curenților vagabonzi (întrerupător diferențial), cu un curent vagabond nominal care să nu depășească 30 mA.
- Păstrați cablul de rețea și prelungitorul la distanță de disc. În caz de deteriorare sau tăiere, decuplați imediat ștecărul din priză. Nu atingeți cablul înainte ca acesta să fie separat de rețeaua electrică. Există pericol de electrocutare.
- Dacă cablul de racordare la rețea al sculei electrice este deteriorat, acesta se va înlocui printr-un cablu de racordare la rețea special fabricat, care este disponibil prin organizația de serviciu pentru clienți.
- Folosiți numai discuri de șlefuit a căror turație inscripționată este cel puțin la fel de mare ca și cea indicată pe plăcuța de tip a aparatului.
- Înainte de utilizare, supuneți discul de șlefuit unei verificări vizuale. Nu folosiți discuri de șlefuit deteriorate sau deformate. Înlocuiți un disc de șlefuire uzat.

- Aveți grijă ca scântele generate la șlefuire să nu genereze pericole, de ex. să atingă persoane sau să aprindă substanțe inflamabile.
- În timpul șlefuirii, perierii și debitării purtați permanent ochelari și mănuși de protecție, o mască de protecție a căilor respiratorii și antifoane.
- Nu țineți niciodată degetele între discul de șlefuit și protecția la scântei sau în apropierea capacului de protecție. Există pericol de strivire.
- Din motive funcționale, componentele rotative ale aparatului nu pot fi acoperite. De aceea, lucrați cu atenție și țineți bine piesa de prelucrat pentru a evita alunecarea, în urma căreia mâinile dvs. ar putea intra în contact cu discul de șlefuit.
- Piesa de prelucrat se încinge în timpul șlefuirii. Nu prindeți de porțiunile prelucrate, ci permiteți răcirea piesei. Există pericol de arsuri. Nu folosiți lichid de răcire sau substanțe similare.
- Nu lucrați cu aparatul dacă sunteți obosit sau dacă ați consumat alcool sau ați luat medicamente. Faceți întotdeauna o pauză în timp util.
- Opriți aparatul și scoateți ștecărul din priză
  - pentru desprinderea unei scule blocate,
  - în cazul în care cablul de alimentare este deteriorat sau încurcat,
  - în caz de zgomete neobișnuite.

## Riscuri Reziduale

Chiar dacă operați în mod ireproșabil dispozitivul, există riscuri reziduale. În funcție de designul și dotarea acestui utilaj, pot apărea următoarele riscuri:

- a) Afecțiuni pulmonare, dacă nu se poartă protecție respiratorie adecvată.
- b) Afecțiuni auditive, dacă nu se poartă antifoane adecvate.

- c) Pericole pentru sănătate ca urmare a
- Contactului cu sculele de șlefuit în zonele neprotejate;
  - Proiectării de componente ale piesei de prelucrat sau ale discurilor de șlefuit deteriorate.
- d) Daune cauzate sănătății, rezultate din vibrațiile mâinii și brațului, dacă aparatul este utilizat pentru o perioadă mai lungă de timp sau nu este ghidat și întreținut corespunzător.



**Avertizare!** În timpul funcționării, acest dispozitiv electric produce un câmp electro-magnetic. În anumite condiții, acest câmp poate afecta negativ implanturile medicale active sau pasive. Pentru a minimiza riscul producerii de leziuni grave sau letale, este recomandabil ca persoanele cu implanturi medicale să consulte medicul și fabricantul implantului medical înainte de a opera acest dispozitiv.

## Instrucțiuni de lucru



**La alegerea sculei aveți grijă la faptul că turația permisă a acesteia trebuie să fie cel puțin egală cu turația maximă specificată a polizorului unghiular. La alegerea discului aveți grijă la diametrul maxim permis și la grosimea maximă permisă. La alegerea periei aveți grijă la mărimea filetului M14.**



**Rectificare de degroșare**



**Nu utilizați niciodată discurile de debitare pentru degroșare!**



**Aparatul poate fi exploatat doar cu capacul de protecție montat.**

Pentru rectificarea de degroșare montați capacul de protecție (4), vezi „Montare/reglare/demontare capac de protecție”. Exercițiți doar presiune moderată asupra piesei de prelucrat. Mișcați aparatul uniform încoace și încolo. Cel mai bun rezultat la rectificarea de degroșare îl obțineți la un unghi de lucru între 30° și 40°.



**Șlefuirea cu ajutorul periei de sârmă**



**La alegerea periei de sârmă aveți grijă neapărat la turația permisă. Turația permisă a periei de sârmă trebuie să fie cel puțin la fel de ridicată ca și turația maximă indicată a polizorului unghiular.**



Purtați ochelari de protecție, este posibilă desfacerea sârmelor!

Adecvat pentru curățare grosieră de rugină, curățarea sudurilor și îndepărtarea lacului.

Apăsați peria de sârmă cu forță medie pe piesa de prelucrat.

Nu suprasolicitați peria de sârmă printr-o presiune prea mare de presare.



**Șlefuire de secționare**



**Nu utilizați niciodată discurile de degroșare pentru debitare!**



**Aparatul poate fi utilizat cu discul de debitare numai cu**

## capacul de protecție (4) și cu duza (4.1) montate.

Pentru șlefuirea de secționare montați capacul de protecție (4) cu duza (4.1), vezi „Montare/reglare/demontare capac de protecție” și „Montare/demontare duză pe capacul de protecție”.

Trebuie utilizate doar discuri de debitare verificate, întărite cu material fibros. Lucrați în principiu cu un avans redus. Exercițiți doar presiune moderată asupra piesei de prelucrat. Lucrați întotdeauna prin mișcare în sens contrar. Astfel aparatul nu este apăsat necontrolat din tăietură.

## Depozitare cheie de tensionare

Cheia de tensionare (13) poate fi depozitată în mânerul (1), vezi imaginea-detaliu **A**.

## Montarea



### Atenție! Pericol de accidentare!

- Aveți grijă să vă asigurați un spațiu suficient pentru lucru și să nu puneți alte persoane în pericol.
- Înainte de punerea în funcțiune, toate capacele și dispozitivele de protecție trebuie să fie montate corespunzător.
- Scoateți ștecărul de priză înainte de a efectua reglaje la nivelul aparatului.

## Montarea mânerului



**Aparatul are voie să fie exploatat doar cu mânerul montat.**

Înșurubați mânerul (1) în funcție de modul de lucru pe filetul pentru mâner. În funcție de modul de lucru, selectați filetul pentru mânerul (2) pe stânga sau pe dreapta la aparat (vezi Figura **A**)



## Montarea/reglarea capacului de protecție/demontați

Reglați capacul de protecție astfel încât scânteile care pot sări sau piesele desprinse să nu poată atinge nici utilizatorul și nici persoanele din jurul său. Poziționarea capacului de protecție trebuie să se realizeze astfel încât scânteile care pot sări să nu aprindă piesele inflamabile, nici chiar pe cele din apropiere.

### **A** Demontați discul de șlefuit:

1. Apăsați butonul de blocare arbore (6).
2. Rotiți tija de prindere (11), până când aceasta fixează blocarea arborelui. Mențineți apăsat butonul de blocare arbore (6).
3. Desfaceți piulița de tensionare (10) cu cheia (8). Puteți elibera butonul de blocare a arborelui (6).
4. Scoateți piulița de strângere (10) și flanșa de prindere (9) și discul de separare/șlefuire/peria de pe arborele de prindere (11).

### **B** Montați capacul de protecție:

1. Așezați capacul de protecție (4) pe aparat astfel încât partea deschisă să indice spre aparat.



Degajările din capacul de protecție trebuie să fie plasate exact pe grila (12) de pe aparat, posibil numai într-o poziție.

2. Presați maneta de sub capacul de protecție (4) în direcția aparatului și rotiți în același timp capacul de protecție spre stânga.
3. Rotiți capacul de protecție (4) în poziția de lucru. Latura închisă a capacului de protecție trebuie să indice întotdeauna spre operator.
4. Reajustați poziția capacului de protecție dacă, în timpul folosirii, observați că nu ecranează în mod optim.

### Demontați capacul de protecție:

1. Apăsăți pârghia de sub capacul de protecție (4) și rotiți capacul de protecție (4) spre dreapta până când partea deschisă a capacului de protecție indică spre aparat.
2. Degajările de pe capacul de protecție trebuie să se potrivească cu grila de pe aparat, apoi puteți scoate capacul de protecție (4) în sus.

## C Montarea/demontarea duzei pe capacul de protecție

### Montarea duzei

1. Îndepărtați, dacă este cazul, discul pentru o prindere mai bună, vezi „Montarea/înlocuirea discului”.
2. Puneți duza (4.1) pe capacul de protecție (4).
3. Împingeți duza (4.1) pe capacul de protecție (4) până când se înclichetează cu zgomot.

### Demontarea duzei

1. Îndepărtați, dacă este cazul, discul pentru o prindere mai bună, vezi „Montarea/înlocuirea discului”.

2. Deblocați duza (4.1), prin împingerea butonului de siguranță (13) de pe capacul de protecție (4).
3. Rotiți duza (4.1) de pe capacul de protecție (4).

## D Montarea/înlocuirea discului

1. Apăsăți butonul de blocare cu tijă (6).
2. Rotiți mandrina (11), până când opritorul fusului fixează mandrina. Mențineți apăsat butonul opritorului fusului (6).
3. Slăbiți piulița de strângere (10) cu cheia de tensionare (8). Puteți elibera butonul opritorului fusului (6).
4. Așezați discul dorit pe flanșa de prindere (A 9). Inscricționarea discului indică în principiu spre aparat.



**Dacă pe discul dumeavoastră este marcat sensul de rotație, aveți grijă la montaj ca acesta să corespundă cu direcția de mers a polizorului unghiular. Acesta este indicat pe aparat lângă butonul de blocare a arborelui (6) (↙).**



Aveți grijă ca flanșa (A 9) să fie așezată pe aparat astfel încât adânciturile din flanșă să intre în muchia de pe aparat. Tijă de prindere (s16) trebuie să se rotească, dacă flanșa se rotește.

5. Așezați piulița de strângere (10) din nou pe tijă de prindere (11). Latura plată a piuliței de strângere indică spre scula interschimbabilă, dacă grosimea prinderii discului este < 5 mm. Dacă grosimea prinderii discului este ≥ 5 mm rotiți piulița de strângere. A se vedea imaginea A.

6. Apăsați butonul opritorului fusului (6) și rotiți mandrina (11) până când opritorul fusului fixează mandrina. Strângeți la loc piulița de tensionare (10) cu cheia (8). Puteți elibera butonul opritorului fusului (6).

## **E** Montarea/înlocuirea periei de sârmă

1. Apăsați butonul de blocare arbore (6).
2. Rotiți tija de prindere (11), până când aceasta fixează blocarea arborelui. Mențineți apăsat butonul de blocare-arbore (6).
3. Desfaceți peria de sârmă cu o cheie fixă (neinclusă în furnitura de livrare). Puteți elibera butonul de blocare cu tijă (6).
4. Puneți peria de sârmă dorită pe tija de prindere.
5. Apăsați butonul de blocare cu tijă (6) și rotiți peria de sârmă pe mandrina (11). Strângeți peria de sârmă cu cheia fixă. Puteți elibera butonul de blocare cu tijă (6).

## **Operarea**



### **Atenție! Pericol de accidentare!**

- Înainte de orice lucrare la aparat scoateți fișa de rețea.
- Utilizați numai accesorii pe care se pot observa specificații cu privire la producător, tipul de legătură, dimensiuni și turație admisă.
- Folosiți numai accesorii a căror turație inscripționată este cel puțin la fel de mare ca și cea indicată pe plăcuța de tip a aparatului.
- Folosiți numai discuri de șlefuit a căror turație inscripționată este cel puțin la fel de mare ca și cea indicată pe plăcuța de tip a aparatului.

- Nu utilizați discuri de șlefuit rupte, sparte sau deteriorate în alt mod.
- Nu exploatați niciodată aparatul fără dispozitivele de protecție.
- Sprijiniți plăcile sau piesele de prelucrat, pentru a reduce riscul de recul provocat de discul de debitare blocat. Piesele de prelucrat mari se pot îndoi sub propria lor greutate. Piesa de prelucrat trebuie sprijinită pe ambele laturi ale discului și anume atât în apropierea discului de debitare cât și a muchiei.



**Țineți mâinile la distanță față de disc atunci când aparatul este în funcțiune. Există pericol de rănire.**



### **Indicații privind înlocuirea:**

- Nu exploatați niciodată aparatul fără dispozitivele de protecție.
- Asigurați-vă că turația specificată pe sculă este egală sau mai mare decât turația la mers în gol măsurată a aparatului.
- Asigurați-vă că dimensiunile sculei se potrivesc aparatului.
- Utilizați numai discuri în stare ireproșabilă (proba sunetului: la lovirea cu ciocanul din plastic obțineți un sunet clar).
- Nu realizați ulterior un orificiu de preluare prea mic la nivelul discului de șlefuit.
- Nu folosiți bușe de reducere sau adaptoare separate pentru a potrivi discuri de șlefuit cu un orificiu prea mare.
- Nu folosiți pânze de ferăstrău.
- Pentru fixarea sculelor de șlefuit pot fi folosite numai flanșele de strângere livrate. Adaosurile din-

tre flanșa de strângere și sculele de șlefuit trebuie să fie fabricate din materiale elastice, de ex. cauciuc, carton moale etc.

- Remontați complet aparatul după înlocuirea sculei.



Opriiți aparatul și scoateți ștecărul din priză. Lăsați aparatul să se răcească.



În timpul schimbării sculei purtați mănuși de protecție pentru a evita leziunile prin tăiere.



Piulița de strângere nu trebuie strânsă prea tare, pentru a evita o rupere a discului și a piuliței.

## Pornirea și oprirea



Aveți grijă ca tensiunea conexiunii la rețea să corespundă cu plăcuța de tip de pe aparat.



Conectați aparatul la tensiunea de rețea.

1. Pentru pornire glisați spre înainte butonul de pornire/oprire (3) în direcția aparatului.
2. Pentru oprire eliberați întrerupătorul de pornire/oprire. Aparatul se oprește.

După pornire, așteptați până când aparatul își atinge turația maximă. Abia apoi începeți lucrul.



**Scula încă rulează după ce aparatul a fost oprit. Există pericol de rănire.**

## Test de funcționare:

Înainte de prima lucrare și după fiecare înlocuire a sculei efectuați un test de funcționare fără sarcină. Opriiți imediat aparatul, dacă scula rulează neuniform, apar vibrații notabile sau se aud zgomote neobișnuite.

## Regim de funcționare continuă

1. Porniți aparatul.  
**Porniți regimul de funcționare continuă:**
2. Apăsați partea frontală a întrerupătorului de pornire/oprire (3) în stare pornită în direcția aparatului. Întrerupătorul de pornire/oprire se înclichează.  
**Opriiți regimul de funcționare continuă:**
3. Apăsați scurt pe partea posterioară a întrerupătorului de pornire/oprire (3). Întrerupătorul de pornire/oprire revine în poziția de ieșire. Aparatul se oprește.

## Curățire/Mentenanță



Scoateți fișa de rețea din priză înainte de fiecare reglare, întreținere sau reparare.



**Lucrările care nu sunt descrise în aceste instrucțiuni de utilizare trebuie efectuate de către un atelier de specialitate. Utilizați numai piese originale. Lăsați aparatul să se răcească înainte de toate lucrările de întreținere și curățare. Există pericol de arsuri**

Înainte de fiecare utilizare controlați aparatul de deficiențe evidente cum ar fi piesele desprinse, uzate sau deteriorate, așezarea corectă a șuruburilor sau a altor piese.

Verificați în special discul de șlefuit. Înlocuiți piesele deteriorate.

## Curățire



Nu folosiți agenți de curățare resp. solvenți. Substanțele chimice pot ataca piesele din plastic ale aparatului. Nu curățați aparatul niciodată sub jet de apă.

- Curățați temeinic aparatul după fiecare utilizare.
- Discurile de șlefuit trebuie păstrate în stare uscată și pe muchie și nu trebuie stivuite.

## Depozitare

- Mențineți aparatul într-un loc uscat și în afara accesului copiilor.
- Discurile de șlefuit trebuie păstrate în stare uscată și pe muchie și nu trebuie stivuite.

## Reciclare/Protecția mediului înconjurător

Predați aparatul, accesoriile și ambalajul către o unitate de reciclare ecologică.



Aparatele electrice nu trebuie eliminate în gunoiul menajer. Simbolul coșului de gunoi barat înseamnă că acest produs nu trebuie eliminat împreună cu deșeurile menajere la sfârșitul duratei sale de utilizare.

Directiva 2012/19/EU privind deșeurile de echipamente electrice și electronice: Consumatorii sunt obligați prin lege să recicleze echipamentele electrice și electronice într-un mod ecologic la sfârșitul duratei de funcționare a acestora. În acest fel, se

asigură o reciclare ecologică și cu economie de resurse.

În funcție de transpunerea în legislația națională, este posibil să aveți următoarele opțiuni:

- returnarea la un punct de vânzare,
- predarea la un punct oficial de colectare,
- returnarea producătorului/distribuitorului.

Nu intră în această categorie accesoriile atașate aparatelor vechi și mijloacele auxiliare fără componente electrice.

## Piese de schimb / Accesorii

**Piese de schimb și accesorii sunt disponibile pe site-ul [www.grizzlytools.shop](http://www.grizzlytools.shop)**

Dacă veți avea probleme cu procesul de comandă, vă rugăm să utilizați formularul de contact. Pentru întrebări suplimentare adresați-vă „Centrului de service” (a se vedea pagina 279).

1	Mâner	91106058
4	Capac de protecție	91110298
5	Disc de șlefuit	30211117
8	Cheie de tensionare	91105183
9	Flanșă de prindere	91103219
10	Piuliță de strângere	
	Perie de sârmă tip oală, sârmă ondulată	91103213
	Perie de sârmă tip oală, cu toroane	91103214

## Identificare defecțiuni



Pericol de electrocutare! Înainte de a efectua lucrări de mentenanță sau reparație, scoateți ștecherul din priză!

Problemă	Cauză posibilă	Soluție
Aparatul nu pornește	Tensiunea de la rețea nu este prezentă Siguranța a sărit	Verificați priza, cablul de alimentare, circuitul, fișa de rețea, dacă este cazul dispuneți repararea de către un electrician calificat, verificați siguranțele casei
	Înterupătorul de pornire/oprire (3) este defect	Reparație prin intermediul serviciului pentru clienți
	Motorul este defect	
Scula de șlefuit nu se mișcă, deși motorul funcționează	Piulița discului de șlefuit slăbită	Strângeți piulița discului de șlefuit (consultați „Înlocuirea discului”)
	Piesa de prelucrat, resturi de piesă sau resturi de la sculele de șlefuit blochează acționarea	Îndepărtați blocajele
Motorul încetinește și se oprește	Aparatul este suprasolicitat de piesă	Reduceți presiunea asupra sculei de șlefuit
		Piesa de prelucrat nu este adecvată
Discul de șlefuit se rotește de-scentrat, se aud zgomote anormale	Piulița discului de șlefuit slăbită	Strângeți piulița discului de șlefuit (consultați „Înlocuirea discului”)
	Discul de șlefuit defect	Înlocuiți discul de șlefuit

## Garanție

Stimată clientă, stimate client,  
Pentru acest aparat veți primi 3 ani de garanție, de la data achiziției.  
În cazul în care aparatul este deteriorat, aveți dreptul legal de a solicita compensarea prejudiciilor de către comerciantul produsului. Aceste drepturi legale nu sunt limitate de garanția oferită de noi și prezentată în cele ce urmează.

### Clauze de garanție

Termenul garanției începe de la data achiziționării aparatului. Vă rugăm să păstrați în condiții corespunzătoare bonul de casă original. Acest document este solicitat ca și dovadă a achiziției.

Dacă, pe parcursul a trei ani din momentul achiziției, apare vreo daună materială sau de fabricație, produsul va fi reparat sau înlocuit gratuit – la alegerea noastră. Serviciile prestate în perioada garanției presupun ca, în cadrul termenului-de-trei-ani, să fie prezentate aparatul defect și dovada achiziției (bonul de casă) și să se descrie pe scurt în ce constă și când a apărut dauna.

Dacă defectul este acoperit de garanție, veți primi fie produsul reparat fie unul nou. Timpul de nefuncționare din cauza lipsei de conformitate apărute în cadrul termenului de garanție prelungește termenul de garanție legală de conformitate și cel al garanției comerciale și curge, după caz, din momentul la care a fost adusă la cunoștința vânzătorului lipsa de conformitate a produsului sau din momentul prezentării produsului la vânzător/unitatea service până la aducerea produsului în stare de utilizare normală și, respectiv, al notificării în scris în vederea ridicării produsului sau predării efective a produsului către consumator.

Produsele de folosință îndelungată care înlocuiesc produsele defecte în cadrul termenului de garanție vor beneficia de un nou termen de garanție care curge de la data preschimbării produsului.

### Perioada de garanție și dreptul la repararea prejudiciului

Perioada de garanție nu se prelungește după ce aceasta expiră. Acest lucru este valabil și pentru componentele înlocuite și reparate. Este recomandabil ca eventualele daune și lipsuri să fie comunicate imediat după achiziție. După expirarea garanției, reparațiile necesare sunt realizate contra-cost.

### Conținutul garanției

Aparatul este fabricat în conformitate cu standarde de calitate foarte înalte și este testat în detaliu înainte de livrare.

Dreptul la garanție este valabil pentru erorile materiale sau de fabricație. Această garanție nu acoperă componente ale produsului care sunt expuse unui grad normal de uzură și care, din acest motiv, pot fi considerate ca piese de schimb (de. ex. disc de șlefuit, flanșă de strângere) și nici daunele produse asupra componentelor fragile (de ex. comutator).

Această garanție este anulată dacă produsul a fost deteriorat, folosit necorespunzător sau dacă nu a fost supus lucrărilor de mentenanță. Pentru a garanta o utilizare corespunzătoare a produsului trebuie să respectați instrucțiunile din manualul de operare. Trebuie neapărat evitate acele domenii de aplicare și acțiuni care sunt contra-indicate sau asupra cărora avertizează manualul de utilizare.

Produsul trebuie să fie folosit doar pentru uz privat, nu industrial. Garanția este anulată în cazul unei manipulari abuzive

sau necorespunzătoare, al folosirii forței și în cazul intervențiilor care nu au fost efectuate de departamentul nostru autorizat de service.

### Executarea garanției

Pentru a garanta o procesare rapidă a cazului Dvs., vă rugăm să respectați următoarele instrucțiuni:

- Păstrați bonul de casă și numărul articolului (IAN 409154\_2207) ca și dovadă a achiziției produsului.
- Numărul articolului este înscris pe plăcuța de fabricație.
- Dacă apar erori funcționale sau alte lipsuri, contactați imediat, **telefonic** sau prin **e-mail**, departamentul de service menționat mai jos. Veți primi informații suplimentare referitoare la modalitatea de soluționare a reclamației Dvs.
- Produsul evaluat ca fiind defect, în urma consultării cu serviciul nostru de relații cu clienții, poate fi expediat gratuit către departamentul de service indicat de noi, odată cu dovada achiziției (bonul de casă) și cu o declarație în care descrieți în ce constă și când a apărut defecțiunea. Pentru a evita problemele de recepționare și costurile suplimentare, este obligatoriu să folosiți doar adresa poștală furnizată de noi. Asigurați-vă că pachetul nu este expediat cu plata la destinatar, prin Sperrgut, Express sau alți furnizori speciali. Vă rugăm să includeți și accesoriile primite în momentul achiziției și folosiți un ambalaj suficient de solid.

## Reparații-Service

Lucrările de reparații **neincluse în garanție pot fi executate**, contra-cost, în departamentul nostru de service. În acest sens, vom fi încântați să vă transmitem o ofertă de preț. Putem prelucra doar aparate care au fost predate suficient de bine ambalate și care poartă însemnele poștei.

**Atenție:** Vă rugăm să curățați aparatul înainte de a ni-l transmite și să atașați o notă referitor la defecțiunea în cauză. Aparatele transmise prin servicii cu plata la destinatar sau prin Sperrgut, Express sau alți furnizori speciali nu sunt acceptate. Reciclarea aparatelor stricate predate de Dvs. se face în mod gratuit.

## Service-Center



### Service România

Tel.: 0800896637

E-Mail: grizzly@lidl.ro

IAN 409154\_2207

## Importator

Vă rugăm să țineți cont de faptul că următoarea adresă nu este una de service. Contactați doar centrul de service menționat mai sus.

### Grizzly Tools GmbH & Co. KG

Stockstädter Straße 20

63762 Großostheim

Germania

www.grizzlytools.de

## Съдържание

<b>Увод</b> .....	<b>280</b>	<b>Монтаж</b> .....	<b>292</b>
<b>Предназначение</b> .....	<b>281</b>	Монтиране на ръкохватката .....	292
<b>Общо описание</b> .....	<b>281</b>	Монтаж/настройка	
Обем на доставката .....	281	на предпазния капак/ Демонтаж ...	292
Описание на функциите .....	281	Монтаж/демонтаж на крайника	
Преглед .....	281	върху предпазния капак.....	293
<b>Технически данни</b> .....	<b>282</b>	Монтаж/смяна на диска .....	293
<b>Инструкции за безопасност</b> .....	<b>282</b>	Монтаж/смяна на	
Инструкции за безопасност в		телената четка .....	294
упътването .....	283	<b>Обслужване</b> .....	<b>294</b>
Общи инструкции за безопасност		Включване и изключване .....	295
за ел. инструменти .....	283	Непрекъснат режим на работа....	296
Указания за безопасност за		<b>Почистване и техническо</b>	
всички приложения .....	286	<b>обслужване</b> .....	<b>296</b>
<b>Допълнителни указания за безопасност</b>		Почистване .....	296
<b>за всички приложения</b> .....	<b>287</b>	<b>Съхранение</b> .....	<b>296</b>
Обратен откат и съответни		<b>Изхвърляне/Защита на околната</b>	
указания за безопасност.....	287	<b>среда</b> .....	<b>297</b>
Специални указания за безопасност		<b>Резервни части /</b>	
при шлифоване и отрезно		<b>Принадлежности</b> .....	<b>297</b>
шлифоване .....	288	<b>Търсене на повреди</b> .....	<b>298</b>
Други специални указания за		<b>Гаранция</b> .....	<b>299</b>
безопасност при отрезно		<b>Ремонтен сервиз /</b>	
шлифоване .....	289	<b>извънгаранционно обслужване</b> ....	<b>300</b>
Допълнителни указания за		<b>Сервизно обслужване</b> .....	<b>300</b>
безопасност при работа с		<b>Вносител</b> .....	<b>300</b>
телени четки .....	289	<b>Превод на оригиналната</b>	
Други указания за		<b>СЕ-декларация за съответствие</b> ...	<b>338</b>
безопасност .....	290	<b>Технически чертеж</b> .....	<b>341</b>
Остатъчни рискове .....	290		
<b>Указания за работа</b> .....	<b>291</b>		
Груба обработка .....	291		
Шлифоване с телена четка .....	291		
Отрезно шлифоване .....	292		
Съхранение на гаечния ключ .....	292		

## Увод

Сърдечно Ви честитим закупуването на Вашия нов уред. По такъв начин Вие сте избрали един висококачествен продукт. По време на производството уредът е проверяван за качество и е подложен на крайна проверка. Така функционалната пригодност на Вашия уред е гарантирана.



Ръководството за експлоатация е неразделна част от продукта. То съдържа важни указания за безопасността, употребата и изхвърлянето. Преди употребата на продукта се запознайте с всички указания за обслужване и инструкции за безопасност. Използвайте продукта само съгласно описанието и за посочените области на употреба. Па-



зете упътването добре и когато предавате продукта на трети лица, предавайте заедно с него и всички документи.

- Предпазен капак
- Гаечен ключ
- Ръководство за употреба

## Предназначение

Ъглошлайфът е уред за рязане, шлифоване, груба обработка и почистване с четка на метали, бетон или плочки без използване на вода. Уредът е предназначен за употреба с телена четка.

Уредът не е предназначен за никакви други видове употреба (например шлайфане с неподходящи инструменти, шлайфане с охлаждаща течност, шлайфане или рязане на опасни за здравето материали като азбест).

Уредът е предназначен за дейности тип „домашен майстор“. Той не е конструиран за промишлена употреба.

Уредът е предназначен за употреба от пълнолетни лица. Младежи над 16 години трябва да използват уреда само под надзор.

Производителят не носи отговорност за щети, които са предизвикани от неправилна употреба или неправилно обслужване.

## Общо описание

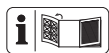

Фигурите ще намерите на предната и задната отваряща се страница.

## Обем на доставката

Извадете уреда внимателно от опаковката и проверете, дали следните части са налице. Изхвърлете надлежно опаковъчния материал.

- Уред
- Ръкохватка



**В окомплектовката на доставката няма диск за рязане/диск за груба обработка/диск за шлифоване/телена четка. За принадлежностите, моля обърнете внимание на глава „Резервни части/Принадлежности“.**

## Описание на функциите

Ъглошлайфът е предназначен за рязане, шлифоване, груба обработка или почистване с четка на метали. За отделните приложения са предвидени съответните специални дискове. Спазвайте указанията на производителите на дискове.

Функцията на контролните елементи ще откриете в следващите описания.

## Преглед

- 1 Ръкохватка
- 2 Резба за ръкохватка
- 3 Превключвател за включване/изключване с блокировка срещу включване
- 4 Предпазен капак
- 4.1 Накрайник, предпазен капак
- 5 Шлифовъчен диск
- 6 Бутон за фиксиране на шпиндела
- 7 Щепсел
- 8 Гаечен ключ
- 9 Поемач фланец
- 10 Затягаща гайка



- A** 11 Поемащ шпиндел
- B** 12 шаблона
- C** 13 Фиксатор

## Технически данни

### Ъглошлайф.....PWS 115 B2

Мрежово напрежение

(U) .....230 V~ (променлив ток), 50 Hz

Консумирана мощност (P)..... 750 W

Обороти на

празен ход (n) ..... 12000 min<sup>-1</sup>

Режеш диск/Диск за груба обработка/

Шлифовъчен диск

Външен диаметър .... макс. Ø 115 mm

Отвор ..... 22,23 mm

Дебелина ..... макс. 6 mm

Резба на шпиндела..... M14

Дължина на резбата..... макс. 12 mm

Клас защита .....  II

Вид защита.....IPX0

Ниво на силата на шума

(L<sub>рА</sub>) ..... 89 dB; K<sub>рА</sub> = 3 dB

Ниво на шума (L<sub>WA</sub>)

измерено ..... 100 dB; K<sub>WA</sub> = 3 dB

Нива на вибрациите (a<sub>h</sub>)

Дръжка на уреда.....

.....7,855 m/s<sup>2</sup>; K= 1,5 m/s<sup>2</sup>

Ръкохватка .. 7,380 m/s<sup>2</sup>; K= 1,5 m/s<sup>2</sup>

При стойностите на вибрациите става въпрос за максимални стойности.

Действителните стойности на вибрациите могат да варират в зависимост от използваните принадлежности.

Стойностите на вибрациите освен това се влияят от начина на боравене с уреда на потребителя.

Стойностите на шума и вибрациите са определени според нормите и предписанията в декларацията за съответствие.

Посочената емисионна стойност на вибрациите е измерена по стандартизиран метод на изпитване и може да бъде използвана за сравнение на един електрически инструмент с друг.

Посочената емисионна стойност на вибрациите може да се използва и за първоначална оценка на излагането на вибрации.



**Предупреждение:** Емисионната стойност на вибрациите по време на действителната употреба на електроинструмента може да се различава от посочената стойност в зависимост от неговия вид и начин на употреба. Опитайте се да поддържате натоварването в резултат на вибрации възможно най-ниско. Примерни мерки за намаляване на натоварването от вибрации са носенето на ръкавици при използване на инструмента и ограничението на работното време. При това следва да се вземат под внимание всички етапи на работния цикъл (напр. време, в което електрическият инструмент е изключен, и време, когато е включен, но работи без натоварване).

## Инструкции за безопасност



**ВНИМАНИЕ!** При употреба на електрически уреди за защита от токов удар, опасност от нараняване и пожар трябва да се спазват следните принципи мерки за безопасност: Преди да използвате електроинструмента, прочетете тези указания и съхранявайте добре инструкциите за безопасност.

## Инструкции за безопасност в упътването

### надписи върху уреда:



Внимание!



Опасност от нараняване от въртящия се инструмент! Дръжте ръцете далече



Опасност от удар от ток! Преди работи по техническата поддръжка и ремонтни работи издърпайте щепсела от контакта



Прочетете ръководството за обслужване!



Носете защита



Носете очите и слуха



Носете дихателна защита



Опасност от порязване!  
Носете ръкавици за предпазване от порязване



Клас защита II (Двойна изолация)



Електрическите уреди не бива да се изхвърлят като битови отпадъци

### Инструкции за безопасност в упътването:



Знак за опасност с данни за предотвратяване на човешки или материални щети.



Заповеден знак с данни за предотвратяване на щети.



Изключете захранващия щепсел.



Свържете уреда към електрозахранването.



Знак за упътване с информация за по-добра работа с уреда.

## Общи инструкции за безопасност за ел. инструменти



**ПРЕДУПРЕЖДЕНИЕ!** Прочетете всички инструкции за безопасност и указания. Пропуските при спазването на инструкциите за безопасност и указанията могат да предизвикат удар от ток, пожар и /или тежки наранявания.

### Пазете всички инструкции за безопасност и указания за бъдеща употреба.

Използването в инструкциите за безопасност понятие „електрически инструмент“ се отнася за електрически инструменти, които работят в мрежата (с мрежов кабел) и за акумулаторни електрически инструменти (без мрежов кабел).

### Безопасност на работното място:

- **Поддържайте вашето работно място чисто и добре осветено.** Липсата на ред или неосветените работни участъци може да доведат до злополуки.
- **Не работете с електрическия инструмент във взривоопасна сре-**

да, в която има горими течности, газове или прах. Електрическите инструменти произвеждат искри, които могат да запалят праха или парите.

- **Дръжте децата и другите лица далече по време на употреба на електрическия инструмент.** При отклоняване на вниманието можете да загубите контрол над уреда.

### Електрическа безопасност:

- **Свързващият щепсел на електрическия инструмент трябва да съответства на контакта. Щепселът в никакъв случай не бива да се променя. Не използвайте щепсели с адаптер със заземени електрически инструменти.** Непроменените щепсели и съответстващите контакти намаляват риска от удар от ток.
- **Избягвайте телесен контакт със заземените повърхности на тръби, нагреватели, печки и хладилници.** Съществува повишен риск от удар от ток, ако тялото ви се заземи.
- **Пазете електрическия инструмент от дъжд или влага.** Проникването на вода в електрическия инструмент повишава риска от удар от ток.
- **Не използвайте кабели, за да носите електрическия инструмент, да го закачвате или за да изтегляте щепсела от контакта.** Дръжте кабела далече от топлина, масло, остри ръбове или движещи се части на уреда. Повредените или усукани кабели повишават риска от удар от ток.
- **Когато работите с електрическия инструмент на открито, използвайте само удължители, които са подходящи за употреба навън.** Употребата на удължител, подходящ за

употреба на открито, намалява риска от удар от ток.

- **Ако се налага използване на електроинструмента във влажна среда, използвайте предпазен прекъсвач за защита от утечни токове.** Използването на предпазен прекъсвач за защита от утечни токове намалява риска от токов удар.

### Безопасност на хората:

- **Бъдете внимателни, внимавайте какво правите и подхождайте разумно към работата с електрическия инструмент. Не използвайте електрическия инструмент, ако сте уморени или сте под въздействието на наркотици, алкохол или медикаменти.** Един момент невнимание при употребата на електрическия инструмент може да доведе до сериозни наранявания.
- **Носете лични предпазни средства и винаги защитни очила.** Носенето на лични предпазни средства като неплъзгащи се защитни обувки, защитна каска или защита за слуха намалява риска от наранявания.
- **Избягвайте нежеланото пускане в експлоатация. Уверете се, че електрическият инструмент е изключен преди да го свържете с електрозахранването, да го вземете или носите.**  
Ако при носене на електрическия инструмент дръжете пръста на прекъсвача или свържете уреда към електрозахранването, когато е включен, това може да доведе до злополуки.
- **Преди да включите електрическия инструмент, махнете регулиращите инструменти или гаечни ключове.** Инструментът или ключът, който се

намира на въртяща се част на уреда, може да предизвика наранявания.

- **Избягвайте необичайни положения на тялото. Осигурете стабилна стойка и поддържайте равновесие по всяко време.** Така можете по-добре да контролирате електрическия инструмент в неочаквани ситуации.
- **Носете подходящо облекло. Не носете широки дрехи или бижута.** Дръжте косата, дрехите и ръкавиците далече от движещите се части. Широки дрехи, бижутата или дългите коси могат да бъдат захванати от движещите се части.
- **При възможност за монтиране на прахоизсмукващи и прахоулавящи приспособления се уверете, че те са свързани и се използват правилно.** Употребата на прахоизсмукващи приспособления може да намали вредата от праха.

#### Употреба и третиране на електрическия инструмент:

- **Не претоварвайте уреда.** За вашата работа използвайте само предназначен за нея електрически инструмент. С подходящия електрически инструмент ще работите по-добре и по-безопасно в съответната област.
- **Не използвайте електрически инструмент с дефектен прекъсвач.** Електрически инструмент, който не може да се включва или изключва, е опасен и трябва да се ремонтира.
- **Преди да регулирате уреда, да сменят принадлежностите или да оставят уреда настрана издърпайте щепсела от контакта.** Тази предпазна мярка предотвратява нежелания старт на електрическия инструмент.

- **Съхранявайте електрическия инструмент, който не се използва, недостъпен за деца.** Не разрешавайте на лица, които не са запознати с уреда или не са прочели указанията, да използват уреда. Електрическите инструменти са опасни, когато се използват от неопитни лица.
- **Поддържайте грижливо електрическия инструмент.** Проверявайте, дали движещите се части функционират безупречно и не заяждат, дали частите не са счупени или повредени и функцията на електрическия инструмент не е нарушена. Преди да използвате уреда дайте повредените части на ремонт. Редица злополуки се дължат на недостатъчна поддръжка на електрическите инструменти.
- **Поддържайте режещите инструменти остри и чисти.** Грижливо поддържаните режещи инструменти с остри режещи ръбове заяждат по-малко и се водят по-лесно.
- **Използвайте електрическия инструмент, принадлежностите, работните инструменти и др. според тези указания.** При това вземете предвид условията на работа и дейността, която трябва да се извърши. Употребата на електрическия инструмент за цели, различни от предвидените, може да доведе до опасни ситуации.

#### Сервиз:

- **Давайте вашия електрически инструмент за ремонт само от квалифицирани специалисти и само с оригинални резервни части.** Така се гарантира запазване на безопасността на електрическия инструмент.

## Указания за безопасност за всички приложения

Общи указания за безопасност при шлифование, работа с телени четки и отрезно шлифование:

- Този електроинструмент може да се използва като шлайфмашина, телена четка и шлифовъчно-отрезна машина. **Съблюдавайте всички указания за безопасност, инструкции, изображения и данни, които получавате с уреда.** Ако не спазвате следващите инструкции, може да се стигне до токов удар, пожар и/или тежки наранявания.
- Този електроинструмент не е предназначен за шлифование с шкурка и полиране. Приложения, за които електроинструментът не е предвиден, могат да доведат до опасности и наранявания.
- **Не използвайте принадлежности, които не са предвидени и препоръчани от производителя специално за този електроинструмент.** Това, че можете да закрепите съответната принадлежност на Вашия електроинструмент, не гарантира безопасна употреба.
- **Допустимите обороти на работния инструмент трябва да бъдат поне толкова високи, колкото максималните обороти, посочени върху електроинструмента.** Принадлежност, която се върти по-бързо от допустимото, може да се счупи и да полети наоколо.
- **Външният диаметър и дебелината на работния инструмент трябва да отговарят на данните за размерите на Вашия електроинструмент.** Неправилно измерените работни ин-

струменти не могат да бъдат достатъчно екранирани или контролирани.

- **Работните инструменти с резба трябва да пасват точно на резбата на шлифовъчното вретено.** При работни инструменти, които се монтират чрез фланец, диаметърът на отвора на работния инструмент трябва да пасва на поемния диаметър на фланеца. Работни инструменти, които не се фиксират точно към електроинструмента, се въртят неравномерно, вибрират много силно и могат да доведат до загуба на контрол.
- **Не използвайте повредени работни инструменти.** Преди всяка употреба проверявайте работните инструменти като шлифовъчни дискове за нацепвания и пукнатини, шлифовъчните кръгове за пукнатини, изхабяване или силно износване, телените четки за хлабави или счупени телчета. Ако електроинструментът или работният инструмент падне, проверете дали е повреден или използвайте неповреден работен инструмент. След като сте проверили и поставили работния инструмент, застанете и дръжте намиращите се наблизо лица извън равнината на въртящия се работен инструмент и включете уреда на максимални обороти за 1 минута. Повредените работни инструменти се чупят най-често при това тестване.
- **Носете лични предпазни средства.** Според вида на работа използвайте цяла защитна маска за лице, защита за очите или предпазни очила. При необходимост носете противопограхова маска, антифони, предпазни ръкавици или специална престил-

- ка, които да Ви защитават от дребните частици при шлайфането на материала. Очите трябва да бъдат защитени от хвърчащи наоколо чужди тела, образуващи се при различните видове работа. Противопраховата или дихателна маска трябва да филтрира възникващия при работа прах. Ако сте изложени продължително време на силен шум, е възможно да загубите слуха си.
- **При други хора внимавайте за безопасно разстояние до Вашата работна зона. Всеки, който влиза в работната зона, трябва да носи лични предпазни средства.** Парчета от обработвания детайл или счупения работен инструмент могат да отхвъркнат и да причинят наранявания и извън директната работна зона.
  - **Дръжте електроинструмента само за изолираните ръкохватки при извършване на дейности, в които работният инструмент може да засегне скрити електрически проводници или захранващия кабел.** Контактът с проводник под напрежение може да постави под напрежение и металните части на уреда и да причини токов удар.
  - **Дръжте захранващия кабел далеч от въртящи се работни инструменти.** Ако загубите контрол над уреда, захранващият кабел може да бъде прекъснат или захванат и Вашата длан или ръка да попадне във въртящия се работен инструмент.
  - **Никога не оставяйте електроинструмента преди работният инструмент да е спрял напълно.** Въртящият се работен инструмент може да влезе в контакт с повърхността, при което Вие да загубите контрола над електроинструмента.
  - **Не оставяйте електроинструмента да работи, докато го носите.** Вашето облекло може да бъде захванато чрез случаен контакт с въртящия се работен инструмент и той да се забие в тялото Ви.
  - **Почиствайте редовно вентилационните отвори на Вашия електроинструмент.** Компресорът на двигателя привлича прах в корпуса, а събирането на много метален прах може да доведе до опасности от електричество.
  - **Не използвайте електроинструмента в близост до горими материали.** Искрите могат да запалят тези материали.
  - **Не използвайте работни инструменти, които изискват течни охлаждащи средства.** Употребата на вода или други течни охлаждащи средства може да причини токов удар.

## Допълнителни указания за безопасност за всички приложения

### Обратен откат и съответни указания за безопасност

Откатът е внезапна реакция в резултат на заяждане или блокиране на въртящия се работен инструмент, като шлифовъчен диск, шлифовъчен кръг, телена четка и др. Заяждането или блокирането водят до внезапно спиране на въртящия се работен инструмент. Така на мястото на блокиране неконтролираният електроинструмент се ускорява обратно на посоката на въртене на работния инструмент. Ако например шлифовъчен диск заяде или блокира в обработвания

детайл, ръбът на шлифовъчния диск, който влиза в него, може да заяде и така да счупи шлифовъчния диск или да предизвика откат. Тогава шлифовъчният диск се движи към оператора или от него навън, според посоката на въртене на диска на мястото на блокиране. Тук шлифовъчните дискове могат и да се счупят. Откатът е следствие от неправилна употреба на електроинструмента. Той може да бъде избегнат чрез подходящи предохранителни мерки, както е описано по-долу.

- а) Дръжте здраво електроинструмента и заставайте с тяло и ръце в позиция, в която да можете да поемете силите на отката. Винаги използвайте допълнителната ръкохватка, ако има такава, за да имате максимален контрол върху силите на отката или в моментите за реакция при ускоряване.** Операторът може да овладее силите на отката и реактивните сили чрез подходящи предохранителни мерки.
- б) Никога не доближавайте ръката си до въртящи се работни инструменти.** При откат работният инструмент може да премине през ръката Ви.
- в) Избягвайте с тялото си областта, в която електроинструментът се движи при откат.** Откатът води електроинструмента в посока, обратна на движението на шлифовъчния диск на мястото на блокиране.
- г) Работете особено внимателно в областта на ъгли, остри ръбове и др. Избягвайте отскачане и заяждане на работните инструменти от обработвания детайл.** Въртящият се работен инструмент клони към заяждане на ъгли, остри ръбове или когато отскочи. Това води до загуба

на контрол или откат.

- д) Не използвайте верижен или назъбен трион.** Такива работни инструменти често са причина за откат или загуба на контрол върху електроинструмента.

### **Специални указания за безопасност при шлифование и отрезно шлифование**

- а) Използвайте единствено допустимите за Вашия електроинструмент шлифовъчни тела и предвидения за тях предпазен капак.** Шлифовъчни тела, които не са предназначени за електроинструмента, не могат да бъдат достатъчно екранирани и не са безопасни.
- б) Извитите шлифовъчни дискове трябва да се монтират предварително така, че тяхната шлифовъчна повърхност да не се подава над равнината на ръба на предпазния капак.** Неправилно монтиран шлифовъчен диск, който се подават над равнината на ръба на предпазния капак, не може да бъде достатъчно екраниран.
- с) Предпазният капак трябва да е монтиран сигурно на електроинструмента и да е нагласен така, че да се постига максимална сигурност, т.е. възможно най-малка част от шлифовъчното тяло да е открита към оператора.** Предпазният капак трябва да защитава оператора от парченца и случаен контакт със шлифовъчното тяло.
- г) Шлифовъчните тела могат да се използват само за препоръчаните възможности за употреба. Например: Никога не шлифвайте със страничната повърхност на**



**режещ диск.** Режещите дискове са предназначени за отнемане на материал с ръба на диска. Странично-то въздействие на сила върху тези шлифовъчни тела може да ги счупи.

- д) Винаги използвайте неповредени затягащи фланци с правилен размер и форма за избрания от Вас шлифовъчен диск.** Подходящите фланци подкрепят шлифовъчния диск и така намаляват опасността от счупване на диска. Фланците за режещи дискове могат да се различават от тези за други шлифовъчни дискове.
- е) Не използвайте износени шлифовъчни дискове от по-големи електроинструменти.** Шлифовъчните дискове за по-големи електроинструменти не са предвидени за по-високите обороти на по-малки електроинструменти и могат да се счупят.

### **Други специални указания за безопасност при отрезно шлифване**

- а) Избягвайте блокиране на режещия диск или твърде голям натиск. Не извършвайте прекалено дълбоки разрези.** Претоварването на режещия диск увеличава износването и склонността му към изкривяване или блокиране, и съответно възможността за откат или счупване на шлифовъчното тяло.
- б) Избягвайте зоната пред и зад въртящия се режещ диск.** Ако движите режещия диск в обработвания детайл навън от Вас, в случай на откат електроинструментът с въртящия се диск може да бъде изхвърлен директно към Вас.

- с) Ако режещият диск заяде или прекъснете работата, изключете уреда и го задръжте спокойно, докато дискът спре да се върти.** Никога не се опитвайте да извадите от среза още въртящия се диск, иначе може да последва откат. Открийте и отстранете причината за заяждането.
- г) Не включвайте електроинструмента отново, докато дискът се намира в обработвания детайл. Най-напред оставете режещия диск да достигне пълните си обороти, преди внимателно да продължите разреза.** В противен случай дискът може да заяде, да отскочи от обработвания детайл или да предизвика откат.
- д) Подпирайте плоскостите или обработваните детайли, за да намалите риска от откат поради заял режещ диск. Големите детайли могат да се огънат под собствената си тежест.** Обработваният детайл трябва да се подпира от двете страни на диска, и то както в близост до режещия диск, така и в края.
- е) Бъдете особено внимателни при „джобни разрези“ в съществуващи стени или други невидими участъци.** Потъващият режещ диск може да причини откат при врязване в газо- или водопроводи, електрически проводници или други предмети.

### **Допълнителни указания за безопасност при работа с телени четки**

**Специални указания за безопасност при работа с телени четки:**

- **Обърнете внимание, че телената четка губи части от телта и по**

**време на обичайната употреба. Не претоварвайте телчетата чрез твърде силен натиск.** Отхвърчащите телчета могат много лесно да проникнат през

- тънки дрехи и/или през кожата.
- **Ако се препоръчва предпазен капак, избягвайте възможния контакт между капака и телената четка.** Кръглите и чашковидни телени четки могат да увеличат диаметъра си поради натиска и центробежните сили.

## Други указания за безопасност

- Включвайте уреда само в контакт с дефектнотокова защита (FI-прекъсвач) със задействащ ток не повече от 30 mA.
- Дръжте захранващия и удължителния кабел далеч от диска. При повреждане или прекъсване изключете веднага щепсела от контакта. Не докосвайте кабела преди да е изключен от мрежата. Има опасност от токов удар.
- Ако свързващият кабел на електроинструмента е повреден, той трябва да бъде сменен със специален предварително заготвен свързващ кабел, който можете да закупите от организацията за обслужване на клиенти.
- Използвайте само шлифовъчни дискове, чиито отбелязани обороти са поне толкова високи, колкото посочените върху типовата табелка на уреда.
- Преди използване подложете шлифовъчния диск на визуален контрол. Не използвайте повредени или деформирани шлифовъчни дискове. Сменяйте износения шлифовъчен диск.
- Внимавайте образуващите се при шлайфането искри да не предизвикват

опасност, напр. да попаднат върху хора или да възпламенят запалими материали.

- При шлайфане, четкане и рязане винаги носете предпазни очила, предпазни ръкавици, дихателна маска и антифони.
- Никога не поставяйте пръстите си между шлифовъчния диск и защитата от искри или близо до предпазните капаци. Съществува опасност от притискане.
- Въртящите се части на уреда не могат да бъдат покрити от функционални съображения. Работете внимателно и дръжте здраво обработвания детайл, за да предотвратите изплъзване, при което ръцете Ви могат да влязат в контакт с шлифовъчния диск.
- Обработваният детайл се загрява при шлифоване. Не хващайте за работното място, а го оставете да се охлади. Съществува опасност от изгаряне. Не използвайте охлаждащи средства или други подобни.
- Не работете с уреда, ако сте уморени или след прием на алкохол или медикаменти. Винаги правете редовни почивки при работа.
- Изключвайте уреда и изваждайте щепсела
  - за освобождаване на блокиран работен инструмент,
  - когато свързващият кабел е повреден или усукан,
  - при необичайни шумове.

## Остатъчни рискове

Дори ако използвате правилно тази власт инструментът, винаги остатъчните рискове остават. След опасности може да възникне при строителство и изпълнение на този инструмент за власт:

- а) Увреждане на белите дробове, ако няма подходящ респиратор се носи.
- б) Загуба на слуха, ако няма подходяща изслушване защита се носи.
- в) Нездравословни от
  - Контакт на шлифовъчни инструменти в областта необхванати;
  - Изтласкване на заготовки или повредени колела части.
- г) Увреждане на здравето, произтичащо от вибрации ръка-рамо, ако уредът се използва за по-дълъг период от време или не се използва и поддържа правилно.



**Предупреждение!** Този инструмент създава електромагнитно поле по време на операцията. Това поле може да взаимодейства с активни или пасивни медицински импланти при определени обстоятелства. За да намалите риска от сериозни или фатални наранявания, лица с медицински импланти, ви препоръчваме да се консултирате с вашия лекар и производителя на медицински имплантат, преди машината се управлява.

## Указания за работа



При избора на инструмента **внимавайте за това неговите допустими обороти да са най-малко толкова високи, колкото са посочените върху уреда максимални обороти на ъглошлайфа.**

При избора на диск **внимавайте за максимално допустимия диаметър и максимално допустимата дебелина.**

При избора на четка **внимавайте за размера на резбата M14.**

## H Груба обработка



**Никога не използвайте режещи дискове за груба обработка !**



**Уредът може да работи с диск за груба обработка само с монтиран предпазен капак.**

Монтирайте предпазния капак (4) при грубата обработка, вж. „Монтаж/регулиране/демонтаж на предпазния капак“.

Упражнявайте само лек натиск върху обработвания детайл. Движете уреда равномерно напред и назад.

Най-добър резултат при груба обработка ще постигнете при ъгъл на работа от 30° до 40°.



## F Шлифоване с телена четка



При избора на телена четка **задължително обърнете внимание на допустимите обороти. Допустимите обороти на телената четка трябва да бъдат поне толкова високи, колкото максималните обороти, посочени върху ъглошлайфа.**



Носете предпазни очила, защото могат да се откъснат телчета!

Подходящо за грубо почистване на ръжда, почистване на заваръчни шевове и отстраняване на боя.

Натискайте телената четка със средна сила към обработвания детайл. Не претоварвайте телената четка чрез твърде силен натиск.

## **G** Отрезно шлифование



**Никога не използвайте дискове за груба обработка при рязане !**



**Уредът може да работи с диск за рязане само с монтиран предпазен капак (4) и приставка (4.1).**

Монтирайте предпазния капак (4) с накрайника (4.1) при отрезното шлифование, вж. „Монтаж/регулиране/демонтаж на предпазния капак“ и „Монтаж/демонтаж на накрайника върху предпазния капак“.

Могат да се използват само тествани, фазерно подсилени режещи дискове. Работете основно с леко придвижване напред. Упражнявайте само лек натиск върху обработвания детайл. Работете винаги с насрещно движение. Така уредът не се избутва неконтролирано от разреза.

## **Съхранение на гаечния ключ**

Гаечният ключ (8) може да бъде прибран в ръкохватката (1), вж. детайлна схема **A** .

## **Монтаж**



**Внимание! Опасност от нараняване!**

- Внимавайте да имате достатъчно място за работа и да не застрашавате други лица.
- Преди пуска в експлоатация всички капаци и предпазни съоръжения трябва да бъдат монтирани правилно.

- Изключете захранващия щепсел, преди да извършвате настройки по уреда.

## **Монтиране на ръкохватката**



**Уредът може да работи само с монтирана ръкохватка.**

Според начина на работа завинтете ръкохватката (1) на резбата. В зависимост от начина на работа, изберете резбата за ръкохватката (2) отляво или отдясно на уреда (вижте Фигура **A** ) .

## **B** Монтаж/настройка на предпазния капак/ Демонтаж

Настройте предпазния капак така, че хвърчащи искри или отделени се части да не могат да уцелят нито потребителя, нито стоящи наоколо лица.

Положението на предпазния капак също трябва да бъде настроено така, че хвърчащите искри да не могат да запалят също и намиращи се наоколо запалими части.

### **A** Демонтаж на шлифовъчен диск:

1. Натиснете бутона за фиксиране на шпиндела (6).
2. Завъртете поемащия шпиндел (11), докато блокировката на шпиндела фиксира поемащия шпиндел. Задръжте натиснат бутона за фиксиране на шпиндела (6).
3. Развийте затягащата гайка (10) с ключа за затягане (8). Можете да пуснете бутона за фиксиране на шпиндела (6).

4. Свалете затягащата гайка (10) и поемащия фланец (9), и диска за рязане/шлифоване/четката от поемащия шпиндел (11).

#### **В Монтаж на предпазния капак:**

1. Поставете предпазния капак (4) върху уреда така, че отворената страна да сочи към уреда. Отворите на предпазния капак трябва да паснат в шаблона (12) на уреда, възможно е само една позиция.
2. Натиснете лоста под предпазния капак (4) в посока на уреда и едновременно с това завъртете предпазния капак наляво.
3. Завъртете предпазния капак (4) в позиция за работа. Затворената страна на предпазния капак трябва винаги да сочи към оператора.
4. Настройте отново позицията на предпазния капак, когато при употреба установите, че предпазният капак не защитава оптимално.

#### **Демонтаж на предпазния капак:**

1. Натиснете лоста под предпазния капак (4) и завъртете предпазния капак (4) надясно, така че отворената страна на предпазния капак да сочи към уреда.
2. Отворите на предпазния капак трябва да съвпадат с шаблона на уреда, тогава можете да свалите предпазния капак (4) нагоре.

### **С Монтаж/демонтаж на крайника върху предпазния капак**

#### **Монтаж на крайника**

1. При необходимост, свалете диска за по-добър достъп - вж. „Монтаж/смяна на диска“.
2. Поставете крайника (4.1) на предпазния капак (4).
3. Притиснете крайника (4.1) към предпазния капак (4), докато не се чуе щракване.

#### **Демонтаж на крайника**

1. При необходимост, свалете диска за по-добър достъп - вж. „Монтаж/смяна на диска“.
2. Освободете крайника (4.1), като избутате фиксатора (13) от предпазния капак (4).
3. Въртете крайника (4.1), докато не го извадите от предпазния капак (4).

### **D Монтаж/смяна на диска**

1. Натиснете бутона за фиксиране на шпиндела (6).
2. Завъртете шпиндела на държача (11), докато блокировката на шпиндела фиксира шпиндела на държача. Задръжте натиснат блокиращия бутон на шпиндела (6).
3. Развийте затягащата гайка (10) с гаечния ключ (8). Можете да пуснете блокиращия бутон на шпиндела (6).
4. Поставете избрания диск на поемащия фланец (A 9). Надписът на диска по принцип сочи към уреда.



**Ако върху Вашия диск е означена посоката на въртене, при монтажа внимавайте**

**тази посока да съответства с посоката на въртене на ъглошлайфа. Тя е посочена върху уреда до бутона за фиксиране на шпиндела (6) (←).**



Внимавайте за това фланецът (A 9) да е поставен върху уреда така, че отворите във фланеца да достигат до ръба на уреда. Поеманият шпиндел (11) трябва също да се върти, когато фланецът се върти.

5. Поставете затягащата гайка (10) отново на поемащия шпиндел (11). Плоската страна на затягащата гайка сочи към работния инструмент, когато дебелината на дискодържача е < 5 mm. Ако дебелината на дискодържача е ≥ 5 mm, завъртете затягащата гайка. Вижте Фиг. A.
6. Натиснете блокиращия бутон на шпиндела (6) и завъртете шпиндела на държача (11), докато блокировката на шпиндела фиксира шпиндела на държача. Затегнете отново здраво затягащата гайка (10) с ключа за затягане (8). Можете да пуснете блокиращия бутон на шпиндела (6).

## **E Монтаж/смяна на телената четка**

1. Натиснете бутона за фиксиране на шпиндела (6).
2. Завъртете поемащия шпиндел (11), докато блокировката на шпиндела фиксира поемащия шпиндел. Задръжте натиснат бутон за фиксиране на шпиндела (6).

3. Развийте телената четка с гаечен ключ (не се съдържа в окомплектовката на доставката). Можете да пуснете бутон за фиксиране на шпиндела (6).
4. Поставете желаната телена четка върху поемащия шпиндел.
5. Натиснете бутон за фиксиране на шпиндела (6) и завъртете телената четка върху поемащия шпиндел (11). Затегнете здраво телената четка с гаечния ключ. Можете да пуснете бутон за фиксиране на шпиндела (6).

## **Обслужване**



### **Внимание! Опасност от нараняване!**

- Преди всякакви дейности по уреда изключвайте щепсела.
- Използвайте само шлифовъчни дискове и принадлежности, препоръчани от производителя. Употребата на други работни инструменти и принадлежности може да означава опасност от нараняване за Вас.
- Използвайте само принадлежности с информацията относно производителя, вида на връзката, размерите и допустимия брой обороти.
- Използвайте само принадлежности, чиито отбелязани обороти са поне толкова високи, колкото посочените върху типовата табелка на уреда.
- Не използвайте счупени, напукани или повредени по друг начин шлифовъчни дискове.
- Никога не работете с уреда без предпазни приспособления.

- Подпирайте плоскостите или обработваните детайли, за да намалите риска от откат поради зял режещ диск. Големите детайли могат да се огънат под собствената си тежест. Обработваният детайл трябва да се подпира от двете страни на диска, и то както в близост до режещия диск, така и в края.



**Дръжте ръцете си далеч от диска, когато уредът работи. Съществува опасност от нараняване.**



#### Указания за смяна:

- Никога не работете с уреда без предпазни приспособления.
- Уверете се, че посочените върху инструмента обороти са същите или по-високи от номиналните обороти при празен ход на уреда.
- Уверете се, че размерите на инструмента пасват на уреда.
- Използвайте само безупречни дискове (звукова проба: при почукване с пластмасов чук те издават ясен звук).
- Не пробивайте допълнително съвсем малък отвор за захващане на шлифовъчния диск.
- Не използвайте отделни редуциращи букси или адаптери, за да напаснете шлифовъчни дискове с голям отвор.
- Не използвайте триони.
- За затягане на шлифовъчните инструменти трябва да се използват само доставените затягащи фланци. Междинните подложки между затягащия фланец и шлифовъчните инструменти трябва да

са от еластични материали като например гума, мек картон и др.

- След смяната на инструмента отново сглобете уреда напълно.



Изключете уреда и извадете щепсела. Оставете уреда да се охлади.



При смяна на инструмента носете предпазни ръкавици, за да избегнете порезни наранявания.



Затягащата гайка не трябва да се затяга прекалено, за да се предотврати счупване на диска и гайката.

## Включване и изключване



Внимавайте напрежението на електрическата мрежа да отговаря на типовата табелка на уреда.



Свържете уреда към електрозахранването.

1. За включване преместете превключвателя за включване/изключване (3) напред в посока на уреда.
2. За да изключите уреда, освободете превключвателя за включване/изключване. Уредът се изключва.

След включване изчакайте, докато уредът достигне своите максимални обороти. Едва след това започнете работа.



**След изключване на уреда инструментът се движи по инерция. Съществува опасност от нараняване.**

### Пробно пускане:

Преди първата работа и след всяка смяна на инструмент извършвайте пробно пускане без натоварване. Изключете уреда веднага, ако инструментът се върти неравномерно, настъпят силни вибрации или необичайни шумове.

### Непрекъснат режим на работа

1. Включете уреда.

**Включване на непрекъснатия режим на работа:**

2. Натиснете предната част на превключвателя за включване/изключване (3) във включено състояние в посока към уреда. Превключвателят за включване/изключване се застопорява с щракване.
 

**Изключване на непрекъснатия режим на работа:**
3. Натиснете за кратко задната част на превключвателя за включване/изключване (3). Превключвателят за включване/изключване се премества в изходно положение. Уредът се изключва

### Почистване и техническо обслужване



Изключвайте щепсела преди всяко регулиране, поддръжка или привеждане в изправност.



Извършвайте чрез специализиран сервиз дейностите, които не са описани в това ръководство за експлоатация. Използвайте само оригинални части. Оста-

**вляте уреда да се охлади преди всички дейности по поддръжка и почистване. Съществува опасност от изгаряне!**

Преди всяка употреба проверявайте уреда за видими дефекти като разхлабени, износени или повредени части, правилна позиция на винтове или други части. Проверявайте специално шлифовъчния диск. Подменяйте повредените части.

### Почистване



Не използвайте почистващи препарати или разтворители. Химическите субстанции могат да повредят пластмасовите части на уреда. Никога не почиствайте уреда под течаща вода.

- Почиствайте уреда добре след всяка употреба.
- Шлифовъчните дискове трябва да се съхраняват изправени и на сухо място, без да се редят на купчина.

### Съхранение

- Съхранявайте уреда на сухо и недостъпно за деца място.
- Шлифовъчните дискове трябва да се съхраняват изправени и на сухо място, без да се редят на купчина.



## Изхвърляне/Защита на околната среда

Подложете уреда, принадлежностите и опаковката на рециклиране, което не вреди на околната среда.



Електроуредите не се изхвърлят с битовите отпадъци. Символът на зачеркнатата кофа за отпадъци означава, че в края на своя полезен живот този продукт не трябва да се изхвърля заедно с битовите отпадъци.

Директива 2012/19/ЕС относно отпадъците от електрическо и електронно оборудване: Потребителите за законово задължени да предават електронните уреди в края на техния полезен живот за екологосъобразно рециклиране. По този начин се гарантира екологосъобразно и щадящо ресурси предаване за отпадъци. В зависимост от прилагането в националното законодателство, имате следните опции:

- връщане на място на продажба,
- предаване в официален събирателен пункт,
- изпращане обратно към производителя/дистрибутора.

От това изискване не са засегнати прикрепените към старите уреди принадлежности и помощни средства без електрически съставни части.

## Резервни части / Принадлежности

**Резервни части и принадлежности можете да получите на адрес [www.grizzlytools.shop](http://www.grizzlytools.shop)**

Ако имате проблеми с поръчката, използвайте формуляра за контакт. Ако имате други въпроси, обърнете се към „Сервизен център“ (вж. страница 300).

1	Ръкохватка	91106058
4	Предпазен капак	91110298
5	Шлифовъчен диск	30211117
8	Гаечен ключ	91105183
9	Поемаш фланец	91103219
10	Затягаща гайка	
	Чашковидна телена четка, вълнообразна тел	91103213
	Чашковидна телена четка, усукана тел	91103214

## Търсене на повреди



Опасност от удар от ток! Преди работи по техническата поддръжка и ремонтни работи издърпайте щепсела от контакта!

Проблем	Възможна причина	Отстраняване на проблема
Уредът не стартира	Липсва напрежение на електрическата мрежа Предпазителят на сградата се задейства	Проверете контакта, захранващия кабел, проводника, щепсела, евентуално ремонтирайте чрез електротехник. Проверете предпазителя на сградата
	Дефектен превключвател за включване/изключване (3)	Ремонт чрез отдела за обслужване на клиенти
	Повреден двигател	
Шлифовъчният инструмент не се движи, въпреки че моторът работи	Разхлабена гайка на шлифовъчния диск	Затегнете гайката на шлифовъчния диск (виж „смяна на диска“)
	Обработван детайл, остатъци от детайли или остатъци от шлифовъчните инструменти блокират задвижването	Отстранете блокиращите елементи
Моторът забавя и спира	Уредът се претоварва от обработвания детайл	Намалете натиска върху шлифовъчния инструмент
		Обработваният детайл е неподходящ
Шлифовъчният диск се движи неравномерно, чуват се необичайни шумове	Разхлабена гайка на шлифовъчния диск	Затегнете гайката на шлифовъчния диск (виж „смяна на диска“)
	Повредена шлифовъчна гайка	Смяна на шлифовъчния диск

## Гаранция

Уважаеми клиенти, за този уред получавате 3 години гаранция от датата на покупката. В случай на несъответствие на продукта с договора за продажба Вие имате законно право да предявите рекламация пред продавача на продукта при условията и в сроковете, определени в глава трета, раздел II и III и глава четвърта от Закона за предоставяне на цифрово съдържание и цифрови услуги и за продажба на стоки (ЗПЦСЦУПС)\*.

Вашите права, произтичащи от посочените разпоредби, не се ограничават от нашата по-долу представена търговска гаранция, не са свързани с разходи за потребителите и независимо от нея продавачът на продукта отговаря за липсата на съответствие на потребителската стока с договора за продажба съгласно ЗПЦСЦУПС.

### Гаранционни условия

Гаранционният срок започва да тече от датата на покупката. Пазете добре оригиналната касова бележка. Този документ е необходим като доказателство за покупката. Ако в рамките на три години от датата на закупуване на този продукт се появи дефект на материала или производствен дефект, продуктът ще бъде безплатно ремонтиран или заменен – по наш избор. Гаранцията предполага в рамките на тригодишния гаранционен срок да се представят дефектния уред и касовата бележка (касовият бон) и писмено да се обясни в какво се състои дефектът и кога е възникнал. Ако дефектът е покрит от нашата гаранция, Вие ще получите обратно ремонтирания или нов продукт. С ремонта или смяната на продукта не започва да тече нов гаранционен срок.

### Гаранционен срок и законови претенции при дефекти

Гаранционната услуга не удължава гаранционния срок. Това важи също и за сменените и ремонтирани части. За евентуално наличните повреди и дефекти още при покупката трябва да се съобщи веднага след разопаковането. Евентуалните ремонти след изтичане на гаранционния срок са срещу заплащане.

### Обхват на гаранцията

Уредът е произведен грижливо според строгите изисквания за качество и добросъвестно изпитан преди доставка. Гаранцията важи за дефекти на материала или производствени дефекти. Гаранцията не обхваща частите на продукта, които подлежат на нормално износване, поради което могат да бъдат разглеждани като бързо износващи се части (например Шлифовъчен диск, затягащ фланец) или повредите на чувливи части (например прекъсвачи). Гаранцията отпада, ако уредът е повреден поради неправилно използване или в резултат на неосъществяване на техническа поддръжка. За правилната употреба на продукта трябва точно да се спазват всички указания в упътването за обслужване. Предназначение и действия, които не се препоръчват от упътването за експлоатация или за които то предупреждава, трябва задължително да се избягват. Продуктът е предназначен само за частна, а не за стопанска употреба. При злоупотреба и неправилно третиране, употреба на сила и при интервенции, които не са извършени от клона на нашия оторизиран сервиз, гаранцията отпада.

### Процедура при гаранционен случай

За да се гарантира бърза обработка на Вашия случай, следвайте следните указания:



- За всички запитвания подгответе касовата бележка и идентификационния номер (IAN 409154\_2207) като доказателство за покупката.
- Вземете артикулния номер от фабричната табелка.
- При възникване на функционални или други дефекти първо се свържете по телефона или чрез имейл с долупосочения сервизен отдел. След това ще получите допълнителна информация за уреждането на Вашата reklamacия.
- След съгласуване с нашия сервиз можете да изпратите дефектния продукт на посочения Ви адрес на сервиза<sup>\*</sup>  
безплатно за Вас, като приложите касовата бележка (касовия бон) и посочите в какво се състои дефектът и кога е възникнал. За да се избегнат проблеми с приемането и допълнителни разходи, задължително използвайте само адреса, който Ви е посочен. Осигурете изпращането да не е като експресен товар или като друг специален товар. Изпратете уреда заедно с всички принадлежности, доставени при покупката, и осигурете достатъчно сигурна транспортна опаковка.

## Ремонтен сервиз / извънгаранционно обслужване

Ремонти извън гаранцията можете да възложите на клона на нашия сервиз срещу заплащане. Той с удоволствие ще Ви направи предварителна калкулация. Можем да обработваме само уреди, които са достатъчно опаковани и изпратени с платени транспортни разходи.

**Внимание:** Изпратете Вашия уред на клона на нашия сервиз почистен и с указание за дефекта.

Уредите, изпратени с неплатени транспортни разходи – с наложен платеж, като експресен или друг специален товар – не се приемат. Ние ще извършим<sup>\*</sup>  
безплатно изхвърлянето на изпратените от Вас дефектни уреди.

## Сервизно обслужване



България

Тел.: 00800 111 4920

Е-мейл: [grizzli@lidl.bg](mailto:grizzli@lidl.bg)

IAN 409154\_2207

## Вносител

Моля, обърнете внимание, че следващият адрес не е адрес на сервиза. Първо се свържете с горепосочения сервизен център.

**Гризли Туулс ГмБХ & Ко.ГГ**

Щокщетер Щрасе 20

63762 Гросстхайм, Германия

\* Като физическо лице – потребител, независимо от настоящата търговска гаранция, Вие се ползвате от правата на законовата гаранция, предоставена от Закона за предоставяне на цифрово съдържание и цифрови услуги и за продажбата на стоки /ЗПЦСЦУПС/. По-специално Вие имате право при несъответствие на стоката да бъде извършен ремонт или замяна по Ваш избор, освен ако това е невъзможно или е свързано с непропорционално големи разходи за продавача. Вие имате право на пропорционално намаляване на цената или на разваляне на договора при наличие на условията на чл. 33, ал. 3 от ЗПЦСЦУПС. Условията и сроковете на законовата гаранция са регламентирани в глава трета, раздел II и III и в глава четвърта на ЗПЦСЦУПС

## Περιεχόμενα

<b>Εισαγωγή</b> .....	<b>301</b>	Διαχωρισμός .....	313
<b>Σκοπός χρήσης</b> .....	<b>302</b>	Φύλαξη κλειδιού σύσφιξης .....	314
<b>Γενική περιγραφή</b> .....	<b>302</b>	<b>Τοποθέτηση</b> .....	<b>314</b>
Παραδοτέα υλικά .....	302	Συναρμολόγηση λαβής.....	314
Περιγραφή λειτουργίας.....	302	Συναρμολόγηση/Ρύθμιση/ Αποσυναρμολόγηση προστατευτικού καλύμματος .....	314
Επισκόπηση.....	302	Συναρμολόγηση/Αποσυναρμολόγηση προσαρτήματος στο προστατευτικό κάλυμμα .....	315
<b>Τεχνικά Χαρακτηριστικά</b> .....	<b>302</b>	Συναρμολόγηση/Αλλαγή δίσκου.....	315
<b>Υποδείξεις ασφάλειας</b> .....	<b>303</b>	Συναρμολόγηση/Αλλαγή συρματόβουρτσας.....	316
Σύμβολα και εικονοσύμβολα .....	303	<b>Χειρισμός</b> .....	<b>316</b>
Γενικές υποδείξεις ασφάλειας για ηλεκτρικά εργαλεία .....	304	Ενεργοποίηση και απενεργοποίηση	317
Υποδείξεις ασφάλειας για όλες τις εφαρμογές.....	307	Συνεχής λειτουργία.....	318
<b>Περαιτέρω υποδείξεις ασφάλειας για όλες τις εφαρμογές</b> .....	<b>309</b>	<b>Καθαρισμός και συντήρηση</b> .....	<b>318</b>
Αντεπιστροφή και αντίστοιχες υποδείξεις ασφάλειας .....	309	Καθαρισμός.....	318
Ειδικές υποδείξεις ασφάλειας για λείανση και διαχωρισμό.....	309	<b>Αποθήκευση</b> .....	<b>318</b>
Περαιτέρω ιδιαίτερες υποδείξεις ασφάλειας για το διαχωρισμό.....	310	<b>Εγγύηση</b> .....	<b>319</b>
Επιπλέον υποδείξεις ασφάλειας για την εργασία με συρματίνες βούρτσες .....	311	<b>Σέρβις επισκευής</b> .....	<b>321</b>
Περαιτέρω υποδείξεις ασφάλειας.....	311	<b>Service-Center</b> .....	<b>321</b>
Υπολειπομενοί κίνδυνοι .....	312	<b>Εισαγωγέας</b> .....	<b>321</b>
<b>Υποδείξεις εργασίας</b> .....	<b>313</b>	<b>Ανταλλακτικά / Αξεσουάρ</b> .....	<b>321</b>
Λείανση βούρτσισμα .....	313	<b>Ανίχνευση βλαβών</b> .....	<b>322</b>
Λείανση με τη συρματόβουρτσα.....	313	<b>Μετάφραση της πρωτότυπης Δήλωσης συμμόρφωσης CE</b> .....	<b>339</b>
		<b>Επί μέρους σχεδιαγράμματα</b> .....	<b>341</b>

## Εισαγωγή

Συγχαρητήρια για την αγορά της νέας συσκευής σας. Προτιμήσατε να αγοράσετε ένα προϊόν ανώτερης ποιότητας.

Η ποιότητα αυτής της συσκευής ελέγχθηκε κατά τη διάρκεια της παραγωγής, αλλά και σε τελικό έλεγχο. Με τον τρόπο αυτό εξασφαλίστηκε η λειτουργικότητα της συσκευής σας. Δεν αποκλείεται σε μεμονωμένες περιπτώσεις να βρίσκονται στη συσκευή ή στους σωλήνες κατάλοιπα νερού ή λιπαντικών. Το γεγονός αυτό δεν αποτελεί ελάττωμα ή βλάβη της συσκευής και δεν είναι καθόλου ανησυχητικό.



Οι οδηγίες χρήσης αποτελούν αναπόσπαστο τμήμα αυτού του προϊόντος. Περιέχουν σημαντικές υποδείξεις για την ασφάλεια, τη χρήση και διάθεση της συσκευής. Πριν τη χρήση του προϊόντος να εξοικειωθείτε με όλες τις οδηγίες χειρισμού και τις υποδείξεις ασφαλείας. Να χρησιμοποιείτε το προϊόν μόνο όπως περιγράφεται και μόνο για τον αναφερόμενο σκοπό. Να φυλάξετε καλά τις οδηγίες και να τις παραδώσετε σε τρίτους μαζί με το προϊόν.

## Σκοπός χρήσης

Ο γωνιακός τροχός είναι μία συσκευή για διαχωρισμό, λείανση, βούρτσισμα και καθάρισμα μετάλλων, σκυροδέματος ή πλακιδίων χωρίς τη χρήση νερού. Η συσκευή προβλέπεται για χρήση με συμπυκνωμένο αέρα.

Η συσκευή δεν προβλέπεται για όλα τα άλλα είδη χρήσης (π.χ. λείανση μη ακατάλληλα εργαλεία λείανσης, λείανση με ψυκτικό υγρό, λείανση ή διαχωρισμό υλικών επιβλαβών για την υγεία όπως αμίαντος).

Η συσκευή προορίζεται για οικιακή χρήση. Δεν είναι φτιαγμένη για συνεχή, επαγγελματική χρήση. Η συσκευή απευθύνεται σε ενήλικες. Ανήλικοι κάτω των 16 ετών δεν επιτρέπεται να χρησιμοποιούν τη συσκευή χωρίς επίβλεψη. Ο κατασκευαστής δεν αναλαμβάνει καμία ευθύνη για φθορές που οφείλονται σε μη ορθή ή λάθος χρήση.

## Γενική περιγραφή

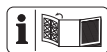

Η απεικόνιση των σημαντικότερων εξαρτημάτων λειτουργίας βρίσκεται στην μπροστινή και πίσω αναδιπλούμενη σελίδα.

## Παραδοτέα υλικά

Βγάλτε τη συσκευή από τη συσκευασία και ελέγξτε, αν είναι πλήρης. Διαθέστε τα υλικά συσκευασίας σύμφωνα με τους κανονισμούς.

- Συσκευή
- Χειρολαβή
- Προστατευτικό κάλυμμα
- Κλειδί σύσφιξης
- Περιγραφή λειτουργίας



**Δεν υπάρχει στον παραδοτέο εξοπλισμό δίσκος διαχωρι-**

**σμού/βουρτσίσματος/λείανσης/συρματόβουρτσα. Για τα αξεσουάρ λάβετε υπόψη το Κεφάλαιο «Ανταλλακτικά/Αξεσουάρ».**

## Περιγραφή λειτουργίας

Ο γωνιακός τροχός είναι κατάλληλος για διαχωρισμό, λείανση, βούρτσισμα και καθάρισμα μετάλλων. Για τις διάφορες χρήσεις υπάρχουν ειδικοί δίσκοι. Ακολουθήστε τις οδηγίες του κατασκευαστή των δίσκων. Μπορείτε να βρείτε τη λειτουργία των εξαρτημάτων χειρισμού στις κατωτέρω περιγραφές.

## Επισκόπηση

- 1 Χειρολαβή
- 2 Σπείρωμα λαβής
- 3 Διακόπτης ενεργοποίησης/απενεργοποίησης
- 4 Προστατευτικό κάλυμμα
- 4.1 Προσάρτημα, προστατευτικό κάλυμμα
- 5 Δίσκος λείανσης
- 6 Πλήκτρο ασφάλισης ατράκτου
- 7 Βύσμα δικτύου
- 8 Κλειδί σύσφιξης

- |   |                      |
|---|----------------------|
| A | 9 Φλάντζα υποδοχής   |
| A | 10 Παξιμάδι τάνυσης  |
| A | 11 Άτρακτος υποδοχής |
| B | 12 Ασφάλιση          |
| C | 13 Άγκιστρο          |

## Τεχνικά Χαρακτηριστικά

**Γωνιακός τροχός..... PWS 115 B2**  
 Ονομαστική τάση εισόδου  
 (U) .....230 V~ (Εναλλασσόμενο ρεύμα),  
 50 Hz

Κατανάλωση ενέργειας (P)..... 750 W  
 Αριθμός στροφών μέτρησης (n)..12000 min<sup>-1</sup>

Δίσκοι διαχωρισμού/τροχίσματος/  
λείανσης

Εξωτερική διάμετρος ..... έως Ø 115 mm

Οπή.....22,23 mm

Πάχος..... έως 6 mm

Σπειρώμα ατράκτου ..... M14

Μήκος σπειρώματος ..... μέγ. 12 mm

Κατηγορία προστασίας..... IPX0

Είδος προστασίας..... IPX0

Στάθμη ηχητικής πίεσης

( $L_{pA}$ ) ..... 89 dB,  $K_{pA} = 3$  dB

Στάθμη ηχητικής ισχύος ( $L_{WA}$ )

μετρημένη ..... 100 dB,  $K_{WA} = 3$  dB

Τιμή ταλάντωσης ( $a_h$ )

Λαβή συσκευής 7,855 m/s<sup>2</sup>,  $K = 1,5$  m/s<sup>2</sup>

Χειρολαβή ..... 7,380 m/s<sup>2</sup>,  $K = 1,5$  m/s<sup>2</sup>

Η δόνηση αναπαριστούν μέγιστες τιμές που έχουν καθοριστεί με το παρεχόμενο λεπίδα. Οι τιμές πραγματικής δόνηση μπορεί να ποικίλλει ανάλογα με τα μεταχειρισμένα εξαρτήματα.

Ο χειρισμός του χρήστη συνεχίζει να επηρεάζεται από τις αξίες της δόνησης.

Τα επίπεδα θορύβου και κραδασμών είναι σύμφωνα με τα πρότυπα και τους κανονισμούς της δήλωσης συμμόρφωσης.

Η αφερόμενη τιμή μετάδοσης δόνησης μετρήθηκε βάσει τυποποιημένης μεθόδου δοκιμής και μπορεί να χρησιμοποιηθεί για τη σύγκριση μίας ηλεκτρικής συσκευής με μία άλλη. Η αναφερόμενη τιμή μετάδοσης δόνησης μπορεί επίσης να χρησιμοποιηθεί και για αρχική εκτίμηση της έκθεσης.



#### Προειδοποίηση:

Η τιμή μετάδοσης της δόνησης μπορεί να διαφέρει κατά την πραγματική χρήση της ηλεκτρικής συσκευής από την αναφερόμενη τιμή, ανάλογα με τον τρόπο χρήσης της. Προσπαθείτε να διατηρείτε την

επιβάρυνση λόγω κραδασμών όσο μικρότερη γίνεται. Μέτρα για τη μείωση της επιβάρυνσης λόγω κραδασμών είναι για παράδειγμα η χρήση γαντιών κατά τη χρήση του εργαλείου και ο περιορισμός του χρόνου εργασίας. Εδώ πρέπει να ληφθούν υπόψιν όλα τα στάδια λειτουργίας (για παράδειγμα ο χρόνος κατά τον οποίο το ηλεκτρικό εργαλείο είναι απενεργοποιημένο και ο χρόνος κατά τον οποίο το ηλεκτρικό εργαλείο είναι μεν ενεργοποιημένο, αλλά λειτουργεί χωρίς επιβάρυνση).

## Υποδείξεις ασφάλειας



#### Προσοχή!

Κατά τη χρήση ηλεκτρικών εργαλείων λάβετε τα ακόλουθα βασικά μέτρα ασφαλείας για να αποφύγετε τον κίνδυνο ηλεκτροπληξίας, τραυματισμού και πυρκαγιάς.

Διαβάστε όλες αυτές τις υποδείξεις προτού χρησιμοποιήσετε το παρόν ηλεκτρικό εργαλείο και φυλάξτε τις υποδείξεις ασφαλείας καλά.

## Σύμβολα και εικονοσύμβολα

### Σήματα εικόνας στη συσκευή



Προσοχή!



Κίνδυνος τραυματισμού από το περιστρεφόμενο εργαλείο! Κρατάτε τα χέρια σας μακριά.



Κίνδυνος ηλεκτροπληξίας! Πριν από εργασίες συντήρησης και επισκευών αποσυνδέετε το βύσμα από την πρίζα.



Διαβάστε τις οδηγίες λειτουργίας!



Φοράτε προστασία για την ακοή.



Φοράτε προστασία για τα μάτια.



Φοράτε προστασία για την αναπνοή.



Κίνδυνος από τραυματισμούς κοπής!  
Φοράτε γάντια με αντοχή στις κοπές.



Κατηγορία προστασίας II (Διπλή μόνωση)



Μην πετάτε τις ηλεκτρικές συσκευές στα σκουπίδια

## Σύμβολα στις οδηγίες



**Σύμβολα κινδύνου με στοιχεία για την πρόληψη προσωπικών και υλικών ζημιών.**



Σύμβολο υποχρέωσης με στοιχεία για την πρόληψη ζημιών.



Αποσυνδέστε το βύσμα δικτύου



Συνδέστε το βύσμα δικτύου



Σύμβολο υπόδειξης με πληροφορίες για τον καλύτερο χειρισμό της συσκευής.

## Γενικές υποδείξεις ασφαλείας για ηλεκτρικά εργαλεία



**ΠΡΟΕΙΔΟΠΟΙΗΣΗ! Διαβάστε όλες τις υποδείξεις ασφαλείας και τις οδηγίες.** Παραλείψεις στην

τήρηση των υποδείξεων ασφαλείας και των οδηγιών μπορούν να οδηγήσουν σε ηλεκτροπληξία, πυρκαγιά και/ή βαρείς τραυματισμούς.

### Διατηρείτε όλες τις υποδείξεις ασφαλείας και τις οδηγίες για μελλοντική αναφορά.

Η έννοια „ηλεκτρικά εργαλεία“, που χρησιμοποιείται στις υποδείξεις ασφαλείας, αναφέρεται σε ηλεκτρικά εργαλεία που λειτουργούν με το ηλεκτρικό δίκτυο (με καλώδιο ρεύματος) και σε ηλεκτρικά εργαλεία που λειτουργούν με συσσωρευτή (δίχως καλώδιο ρεύματος).

### 1) ΑΣΦΑΛΕΙΑ ΣΤΗ ΘΕΣΗ ΕΡΓΑΣΙΑΣ:

- α) **Να διατηρείτε τη θέση εργασίας σας καθαρή και καλά φωτισμένη.** Σε όχι τακτικούς ή όχι καλά φωτισμένους χώρους εργασίας δημιουργούνται ατυχήματα.
- β) **Μην εργάζεστε με το ηλεκτρικό εργαλείο σε εκρηκτικό περιβάλλον, στο οποίο βρίσκονται εύφλεκτα υγρά, αέρια ή σκόνης.** Τα ηλεκτρικά εργαλεία παράγουν σπινθήρες που μπορούν να αναφλέξουν τη σκόνη και τους ατμούς.
- γ) **Να κρατάτε μακριά τα παιδιά κατά τη διάρκεια χρήσης του ηλεκτρικού εργαλείου.** Εάν δεν είστε καλά συγκεντρωμένοι, δεν αποκλείεται να χάσετε τον έλεγχο επί της συσκευής.

### 2) ΗΛΕΚΤΡΙΚΗ ΑΣΦΑΛΕΙΑ:

- α) **Το βύσμα του ηλεκτρικού εργαλείου πρέπει να ταιριάζει στην πρίζα. Δεν επιτρέπεται καμία τροποποίηση του βύσματος. Μη χρησιμοποιείτε προσαρμογές βυσμάτων μαζί με γειωμένες ηλεκτρικές συσκευές.** Όταν δεν έχουν αλλαχτεί τα βύσματα και όταν χρησιμοποιείτε κατάλληλες πρίζες, μειώνεται ο κίνδυνος ηλεκτροπληξίας.



- β) **Να αποφεύγετε την σωματική επαφή με γειωμένες επιφάνειες όπως τις γειωμένες επιφάνειες σωλήνων, θερμάνσεων, εστιών και ψυγείων.** Υπάρχει ιδιαίτερος κίνδυνος ηλεκτροπληξίας, όταν το σώμα σας είναι γειωμένο.
- γ) **Μην εκθέτετε το ηλεκτρικό εργαλείο σε βροχή ή υγρασία.** Η διείσδυση νερού σε ηλεκτρική συσκευή αυξάνει τον κίνδυνο ηλεκτροπληξίας.
- δ) **Μη μεταφέρετε το ηλεκτρικό εργαλείο κρατώντας το από το καλώδιο, μη κρεμάτε τη συσκευή από το καλώδιο και μη χρησιμοποιείτε το καλώδιο για να τραβήξετε το βύσμα από την πρίζα. Να προστατεύετε το καλώδιο από ψηλές θερμοκρασίες, λάδι, αιχμηρές άκρες και κινούμενα μέρη της συσκευής.** Τα ελαττωματικά ή μπερδεμένα καλώδια αυξάνουν τον κίνδυνο ηλεκτροπληξίας.
- ε) **Εάν εργάζεστε με το ηλεκτρικό εργαλείο στο ύπαιθρο, να χρησιμοποιείτε μόνο μπαλαντέζες που είναι κατάλληλες για το ύπαιθρο.** Η χρήση μίας μπαλαντέζας κατάλληλης για το ύπαιθρο μειώνει τον κίνδυνο ηλεκτροπληξίας.
- ζ) **Όταν η λειτουργία του ηλεκτρικού εργαλείου σε υγρό περιβάλλον δεν μπορεί να αποφευχθεί, χρησιμοποιήστε έναν διακόπτη διαρροής έντασης.** Η χρήση ενός διακόπτη διαρροής έντασης μειώνει τον κίνδυνο ηλεκτροπληξίας.

### 3) ΑΣΦΑΛΕΙΑ ΑΤΟΜΩΝ

- α) **Να είστε προσεκτικοί, να προσέχετε τί κανετε, και να εργάζεστε συνετά με το ηλεκτρικό εργαλείο. Μη χρησιμοποιείτε το ηλεκτρικό εργαλείο όταν είστε κουρασμένοι ή υπό την επήρεια ναρκωτικών, οιοπνευματωδών ποτών ή φαρμάκων.** Μόνο μία στιγμή απροσεξίας κατά τη χρήση του ηλεκτρι-

κού εργαλείου μπορεί να προκαλέσει σοβαρούς τραυματισμούς.

- β) **Να χρησιμοποιείτε τα μέσα ατομικής προστασίας και πάντα προστατευτικά γυαλιά.** Η χρήση των μέσων ατομικής προστασίας όπως αντιολισθητικά υποδήματα, προστατευτικό κράνος και ωτοπροστασία, μειώνει τον κίνδυνο τραυματισμών.
- γ) **Να αποφεύγετε την αβέλητη θέση σε λειτουργία. Σιγουρευτείτε πως το ηλεκτρικό εργαλείο είναι απενεργοποιημένο πριν το συνδέσετε με την παροχή ρεύματος, πριν το σηκώσετε και πριν το μεταφέρετε.** Εάν κατά την μεταφορά του ηλεκτρικού εργαλείου έχετε το χέρι σας στον διακόπτη ή η συσκευή είναι ενεργοποιημένη όταν τη συνδέσετε με την παροχή ρεύματος, δεν αποκλείονται ατυχήματα.
- δ) **Πριν ενεργοποιήσετε το ηλεκτρικό εργαλείο να αφαιρέσετε ενδεχόμενα εργαλεία ρύθμισης ή κλειδιά.** Ένα εργαλείο ρύθμισης ή κλειδί που βρίσκεται στο περιστρεφόμενο τμήμα της συσκευής, μπορεί να οδηγήσει σε τραυματισμούς.
- ε) **Να αποφεύγετε τη μη φυσιολογική στάση του σώματος. Φροντίστε να στέκεστε σταθερά και να κρατάτε πάντα την ισορροπία σας.** Έτσι μπορείτε να ελέγχετε το ηλεκτρικό εργαλείο ακόμη και σε απρόοπτες περιστάσεις.
- ζ) **Να φοράτε πάντα τον κατάλληλο ρουχισμό εργασίας. Μη φοράτε φαρδιά ρούχα ή κοσμήματα. Να κρατάτε τα μαλλιά, τα ρούχα και τα γάντια μακριά από κινούμενα εξαρτήματα.** Τα φαρδιά ρούχα, τα κοσμήματα ή τα μακριά μαλλιά θα μπορούσαν να πιαστούν από τα κινούμενα εξαρτήματα.
- η) **Εάν είναι δυνατή η συναρμολόγηση εξαρτημάτων απορρόφησης σκόνης ή σκούπας, πρέπει αυτά να τοποθετούνται και να χρησιμοποιούνται**

**σωστά.** Η χρήση απορροφητή σκόνης μπορεί να μειώσει τους κινδύνους που προκαλεί η σκόνη.

#### 4) ΧΡΗΣΗ ΚΑΙ ΦΡΟΝΤΙΔΑ ΤΟΥ ΗΛΕΚΤΡΙΚΟΥ ΕΡΓΑΛΕΙΟΥ

- α) Προσέξτε να μην υπερφορτώνετε τη συσκευή. Να χρησιμοποιείτε τα ηλεκτρικά εργαλεία που είναι κατάλληλα για την εργασία σας. Με το κατάλληλο ηλεκτρικό εργαλείο εργάζεστε καλύτερα και ασφαλέστερα στο αναφερόμενο πεδίο ισχύος.
- β) Μη χρησιμοποιείτε ηλεκτρικά εργαλεία, ο διακόπτης των οποίων είναι ελαττωματικός. Ένα ηλεκτρικό εργαλείο που δεν μπορεί να ενεργοποιηθεί ή να απενεργοποιηθεί είναι επικίνδυνο και πρέπει να επισκευαστεί.
- γ) Τραβήξτε το βύσμα από την πρίζα και/ή απομακρύνετε έναν αποσπώμενο συσσωρευτή ή προτού διεξάγετε ρυθμίσεις στη συσκευή, προτού αλλάξετε εξαρτήματα εργαλείων χρήσης ή αποθηκεύσετε το ηλεκτρικό εργαλείο. Με τον τρόπο αυτό δεν είναι δυνατή η αθέλητη ενεργοποίηση του ηλεκτρικού εργαλείου.
- δ) Να φυλάγετε το ηλεκτρικό εργαλείο, όταν δεν το χρησιμοποιείτε, μακριά από παιδιά. Μην αφήνετε να χρησιμοποιούν τη συσκευή άτομα που δεν είναι εξοικειωμένα μαζί της ή που δεν διάβασαν αυτές τις οδηγίες. Τα ηλεκτρικά εργαλεία είναι επικίνδυνα, όταν χρησιμοποιούνται από άτομα χωρίς πείρα.
- ε) Φροντίστε το ηλεκτρικό εργαλείο και το εργαλείο χρήσης με προσοχή. Ελέγξτε εάν λειτουργούν άψογα και δεν μπλοκάρουν όλα τα κινούμενα τμήματα ή εάν έχουν σπάσει εξαρτήματα ή ορισμένα τμήματα έχουν ζη-

**μιές που εμποδίζουν την άψογη λειτουργία του ηλεκτρικού εργαλείου.**

**Δώστε να επισκευαστούν τα ελαττωματικά εξαρτήματα πριν χρησιμοποιήσετε τη συσκευή.** Πολλά ατυχήματα οφείλονται σε ηλεκτρικά εργαλεία που δεν έχουν συντηρηθεί σωστά.

- ζ) Τα κοπτικά εξαρτήματα να διατηρούνται πάντα ακονισμένα και καθαρά. Τα προσεγμένα κοπτικά εξαρτήματα με ακονισμένες λάμες δεν μπλοκάρουν εύκολα και κινούνται καλύτερα.
  - η) Να χρησιμοποιείτε το ηλεκτρικό εργαλείο, τα εξαρτήματά του, τα πρόσθετα εργαλεία κλπ. μόνο σύμφωνα με αυτές τις οδηγίες. Να λάβετε υπόψη σας τις συνθήκες εργασίας και το είδος της εργασίας σας. Η χρήση του ηλεκτρικού εργαλείου για άλλες εργασίες εκτός αυτών για τις οποίες προορίζεται, μπορεί να προκαλέσει επικίνδυνες περιστάσεις.
  - θ) Διατηρείτε τις λαβές και τις επιφάνειες λαβών στεγνές, καθαρές και χωρίς λάδια και γράσα. Οι ολισθηρές λαβές και επιφάνειες λαβών δεν επιτρέπουν έναν ασφαλή χειρισμό και έλεγχο του ηλεκτρικού εργαλείου σε απρόβλεπτες καταστάσεις.
- #### 5) ΠΡΟΣΕΚΤΙΚΟΣ ΧΕΙΡΙΣΜΟΣ ΚΑΙ ΧΡΗΣΗ ΜΠΑΤΑΡΙΩΝ
- α) Να φορτίζετε τις μπαταρίες μόνο με φορτιστές που συνιστώνται από τον κατασκευαστή. Για ένα φορτιστή που προορίζεται μόνο για ένα είδος μπαταριών, υφίσταται κίνδυνος πυρκαγιάς όταν χρησιμοποιηθεί με άλλες μπαταρίες.
  - β) Να χρησιμοποιείτε μόνο τις κατάλληλες μπαταρίες στα ηλεκτρικά εργαλεία. Η χρήση άλλων μπαταριών μπορεί να προκαλέσει τραυματισμούς και κίνδυνο πυρκαγιάς.

- γ) Η μπαταρία που δεν χρησιμοποιείται να βρίσκεται μακριά από συνδετήρες, κέρματα, κλειδιά, καρφιά, βίδες ή άλλα μεταλλικά μικροαντικείμενα που θα μπορούσαν να προκαλέσουν γεφύρωση των επαφών. Ένα ενδεχόμενο βραχυκύκλωμα μεταξύ των επαφών της μπαταρίας μπορεί να έχει σαν συνέπεια εγκαύματα ή φωτιά.
- δ) Σε περίπτωση εσφαλμένης χρήσης μπορεί να εξέλθει υγρό από τη μπαταρία. Να αποφεύγετε την επαφή με το υγρό αυτό. Σε περίπτωση αθέλητης επαφής, ξεπλύντε με νερό. Εάν το υγρό πάει στα μάτια, συμβουλευθείτε και ένα γιατρό. Το εξερχόμενο υγρό από μπαταρία μπορεί να προκαλέσει δερματικούς ερεθισμούς ή και εγκαύματα.

## 6) ΣΕΡΒΙΣ

- α) Η επισκευή του ηλεκτρικού σας εργαλείου να εκτελείται μόνο από εξειδικευμένο προσωπικό και να χρησιμοποιούνται μόνο γνήσια ανταλλακτικά. Έτσι εξασφαλίζεται η ασφάλεια του ηλεκτρικού σας εργαλείου.

## Υποδείξεις ασφάλειας για όλες τις εφαρμογές

**Κοινές υποδείξεις ασφάλειας για δίσκους λείανσης και διαχωρισμού:**

**Κοινές υποδείξεις ασφάλειας για λείανση, βούρτσισμα και διαχωρισμό:**

- Αυτό το ηλεκτρικό εργαλείο χρησιμοποιείται για λείανση, βούρτσισμα και για λείανση και διαχωρισμό. Μελετήστε τις υποδείξεις ασφάλειας, τις οδηγίες, τις απεικονίσεις και τα δεδομένα που λάβατε μαζί με τη συσκευή. Εάν δεν ακολουθήσετε τις πα-

ρακάτω οδηγίες, μπορεί να προκληθεί ηλεκτροπληξία, φωτιά και/ή βαριοί τραυματισμοί.

- Αυτό το ηλεκτρικό εργαλείο δεν ενδείκνυται για γυαλοχαρτάρισμα και στίλβωση. Εφαρμογές για τις οποίες δεν προορίζεται αυτό το ηλεκτρικό εργαλείο μπορούν να προκαλέσουν κινδύνους και τραυματισμούς.
- Μην χρησιμοποιείτε εξαρτήματα που δεν είναι ειδικά φτιαγμένα και προτεινόμενα για αυτό το ηλεκτρικό εργαλείο από τον κατασκευαστή. Το ότι ένα εξάρτημα μπορεί να στερεωθεί στο ηλεκτρικό εργαλείο, δεν εξασφαλίζει ασφαλή εφαρμογή.
- Ο επιτρεπόμενος αριθμός στροφών των πρόσθετων εργαλείων πρέπει να είναι τουλάχιστον όσο ο μέγιστος αναγραφόμενος αριθμός στροφών του ηλεκτρικού εργαλείου. Εξαρτήματα τα οποία περιστρέφονται γρηγορότερα από το επιτρεπτό μπορούν να σπιάσουν και να εκτιναχθούν.
- Η εξωτερική διάμετρος και το πάχος του πρόσθετου εργαλείου πρέπει να είναι ίδια με τις προδιαγραφές του ηλεκτρικού σας εργαλείου. Λάθος μετρημένα πρόσθετα εργαλεία μπορεί να μην είναι επαρκώς καλυμμένα ή να μην ελέγχονται επαρκώς.
- Πρόσθετα εργαλεία με σπειρώματα πρέπει να ταιριάζουν απόλυτα στα σπειρώματα της ατράκτου λείανσης. Σε πρόσθετα εργαλεία που συναρμολογούνται με φλάντζα, πρέπει η διάμετρος της σπής να ταιριάζει στην διάμετρο της φλάντζας υποδοχής. Πρόσθετα εργαλεία που δεν εφαρμόζουν ακριβώς στο ηλεκτρικό εργαλείο περιστρέφονται ανομοιόμορφα, δονούνται πολύ δυνατά και μπορεί να οδηγήσουν σε απώλεια ελέγχου.

- **Μη χρησιμοποιείτε φθαρμένα πρόσθετα εργαλεία. Ελέγχετε πρόσθετα εργαλεία, όπως δίσκους λείανσης, πριν από κάθε χρήση για θραύσματα, ρωγμές, την υποδοχή λείανσης για ρωγμές, φθορές ή ζημιές, τις βούρτσες για αποκολλημένα ή σπασμένα σύρματα. Εάν πέσει το ηλεκτρικό εργαλείο ή το πρόσθετο εργαλείο, ελέγξτε αν προκλήθηκε κάποια βλάβη ή χρησιμοποιήστε ένα άφθαρτο πρόσθετο εργαλείο. Αφού ελέγξετε και τοποθετήσετε το πρόσθετο εργαλείο, μείνετε εσείς και οι υπόλοιποι παρευρισκόμενοι σε απόσταση ασφαλείας από το περιστρεφόμενο πρόσθετο εργαλείο και αφήστε τη συσκευή να λειτουργήσει 1 λεπτό στο μέγιστο αριθμό στροφών. Ελαττωματικά πρόσθετα εργαλεία σπάνε συνήθως κατά τη διάρκεια αυτού του ελέγχου.**
- **Χρησιμοποιείτε μέσα ατομικής προστασίας. Χρησιμοποιείτε ανάλογα με την εφαρμογή προστατευτικό κάλυμμα προσώπου, ματιών ή προστατευτικά γυαλιά. Όπου χρειάζεται, χρησιμοποιείτε προστατευτική μάσκα για τη σκόνη, προστατευτικά ακοής, προστατευτικά γάντια ή ειδική ποδιά, η οποία σας προστατεύει από μικροσωματίδια του υλικού ή από τη λείανση. Προστατεύστε τα μάτια σας από αιωρούμενα σωματίδια που προκαλούνται από διάφορες εφαρμογές. Προστατευτικές μάσκες ή μάσκες αναπνοής πρέπει να φιλτράρουν τη σκόνη που προκαλείται κατά τις εφαρμογές. Έκθεση μεγάλης διάρκειας σε δυνατό θόρυβο, μπορεί να προκαλέσει απώλεια ακοής.**
- **Προσέξτε άλλα άτομα να διατηρούν απόσταση ασφαλείας από το χώρο εργασίας. Όλοι όσοι εισέρχονται στο χώρο εργασίας πρέπει να φορούν μέσα ατομικής προστασίας. Θραύσματα του εργαλείου ή σπασμένα πρόσθετα εργαλεία μπορούν να εκτιναχθούν και να προκαλέσουν ατυχήματα πέραν του άμεσου χώρου εργασίας.**
- **Πιάστε το ηλεκτρικό εργαλείο μόνο από τις μονωμένες λαβές όταν εκτελείτε εργασίες κατά τις οποίες το εργαλείο μπορεί να πετύχει κρυμμένους αγωγούς ρεύματος ή το ίδιο το καλώδιο δικτύου. Η επαφή με έναν αγωγό υπό τάση μπορεί να θέσει υπό τάση και τα μεταλλικά τμήματα της συσκευής και να προκαλέσει ηλεκτροπληξία.**
- **Κρατήστε το καλώδιο μακριά από το περιστρεφόμενο πρόσθετο εργαλείο. Εάν χάσετε τον έλεγχο της συσκευής, μπορεί να διαχωριστεί ή να πιαστεί το καλώδιο και να φέρει το χέρι σας στο περιστρεφόμενο πρόσθετο εργαλείο.**
- **Μην αποθέτετε ποτέ το ηλεκτρικό εργαλείο πριν σταματήσει τελείως να περιστρέφεται το πρόσθετο εργαλείο. Το περιστρεφόμενο πρόσθετο εργαλείο μπορεί να έρθει σε επαφή με την επιφάνεια εργασίας και να χάσετε τον έλεγχο του ηλεκτρικού εργαλείου.**
- **Μην αφήνετε το ηλεκτρικό εργαλείο σε λειτουργία όταν το μεταφέρετε. Αν έρθουν τυχαία τα ρούχα σας σε επαφή με το περιστρεφόμενο ηλεκτρικό εργαλείο, μπορεί να πιαστούν και το ηλεκτρικό εργαλείο να εισέλθει στο σώμα σας.**
- **Καθαρίζετε συχνά τα ανοίγματα αερισμού του ηλεκτρικού σας εργαλείου. Ο κινητήρας τραβάει σκόνη μέσα στο περίβλημα. Μεγάλη συσσώρευση μεταλλικής σκόνης μπορεί**

να προκαλέσει ηλεκτρικούς κινδύνους.

- **Μη χρησιμοποιείτε το ηλεκτρικό εργαλείο κοντά σε εύφλεκτα υλικά.** Τα υλικά αυτά μπορούν να πάρουν φωτιά από τις σπίθες.
- **Μην χρησιμοποιείτε πρόσθετα εργαλεία που απαιτούν ρευστά ψυκτικά μέσα.** Η χρήση νερού ή άλλων ρευστών ψυκτικών μπορεί να προκαλέσει ηλεκτροπληξία.

## Περαιτέρω υποδείξεις ασφάλειας για όλες τις εφαρμογές

### Αντεπιστροφή και αντίστοιχες υποδείξεις ασφάλειας

Ανάκρουση είναι η ξαφνική αντίδραση λόγω μπλοκαρίσματος ή κολλήματος ενός πρόσθετου περιστρεφόμενου εργαλείου, όπως δίσκος λείανσης, υποδοχή λείανσης, συρμάτινη βούρτσα κτλ. Μπλοκάρισμα ή κόλλημα προκαλούν απότομο σταμάτημα του περιστρεφόμενου πρόσθετου εργαλείου. Τότε επιταχύνεται ανεξέλεγκτα το ηλεκτρικό εργαλείο στο σημείο μπλοκαρίσματος στην αντίθετη φορά του πρόσθετου εργαλείου. Αν π.χ. μπλοκάρει ή κολλήσει ο δίσκος λείανσης στο ηλεκτρικό εργαλείο, μπορεί να πιαστεί η μεριά του δίσκου που μπαίνει στο εργαλείο και να σπάσει ο δίσκος ή να προκαλέσει ανάκρουση. Ο δίσκος λείανσης κινείται τότε προς ή αντίθετα προς το χειριστή ανάλογα με τη φορά περιστροφής του δίσκου και το σημείο του μπλοκαρίσματος. Σε αυτή την περίπτωση μπορούν να σπάσουν δίσκοι λείανσης. Η ανάκρουση είναι αποτέλεσμα λάθος ή λανθασμένης χρήσης του ηλεκτρικού εργαλείου. Μπορεί να αποφευχθεί εάν τηρούνται οι παρακάτω υποδείξεις.

- Κρατήστε το ηλεκτρικό εργαλείο καλά και φέрте το σώμα και τα χέρια σας σε τέτοια θέση ώστε να μπορείτε να σταματήσετε τις δυνάμεις μιας ανάκρουσης. Χρησιμοποιείτε πάντα την πρόσθετη λαβή, εάν υπάρχει, για να έχετε τον καλύτερο έλεγχο της ανάκρουσης ή καλύτερη δυνατότητα αντίδρασης στη χρήση.** Με τα κατάλληλα μέτρα ο χειριστής μπορεί να έχει τον έλεγχο μιας ανάκρουσης ή των δυνάμεων που δημιουργούνται.
- Μην φέρνετε πότε τα χέρια σας κοντά στα περιστρεφόμενα πρόσθετα εργαλεία.** Το πρόσθετο εργαλείο μπορεί να κινηθεί πάνω από το χέρι σας σε περίπτωση ανάκρουσης.
- Αποφύγετε το χώρο στον οποίο μπορεί να κινηθεί το ηλεκτρικό μηχάνημα σε περίπτωση ανάκρουσης.** Η ανάκρουση κινεί το ηλεκτρικό εργαλείο προς την αντίθετη κατεύθυνση της κίνησης του δίσκου λείανσης στο σημείο μπλοκαρίσματος.
- Δουλέψτε με ιδιαίτερη προσοχή σε γωνίες, κοφτερές άκρες κτλ. Αποφύγετε να αναπηδήσει ή να μαγκώσει το πρόσθετο εργαλείο στο κομμάτι επεξεργασίας. Το περιστρεφόμενο πρόσθετο εργαλείο τείνει να μαγκώνει σε γωνίες, κοφτερές άκρες ή όταν αναπηδά.** Αυτό προκαλεί απώλεια ελέγχου ή ανάκρουση.
- Μην χρησιμοποιείτε προιονόλαμα οδοντωτή ή με αλυσίδα.** Τέτοια πρόσθετα εργαλεία προκαλούν συχνά ανάκρουση ή απώλεια ελέγχου του ηλεκτρικού εργαλείου.

### Ειδικές υποδείξεις ασφάλειας για λείανση και διαχωρισμό

- Χρησιμοποιήστε αποκλειστικά επιτρεπόμενα για αυτό το ηλεκτρικό εργαλείο σώματα λείανσης και τα**

- αντίστοιχα προστατευτικά καλύμματα.** Σώματα λείανσης που δεν προβλέπονται για το ηλεκτρικό εργαλείο, δεν μπορούν να θωρακιστούν αρκετά και δεν είναι ασφαλή.
- β) Οι τροχοί λείανσης με αυλακώσεις πρέπει να προσυναρμολογηθούν κατά τέτοιο τρόπο, ώστε η επιφάνεια λείανσης να μην προεξέχει πέρα από τον τομέα του άκρου προστατευτικού καλύμματος.** Ένας ακατάλληλα τοποθετημένος τροχός λείανσης που προεξέχει πέραν του τομέα του άκρου προστατευτικού καλύμματος, δεν μπορεί να προστατευθεί επαρκώς.
- γ) Το προστατευτικό κάλυμμα πρέπει να είναι τοποθετημένο και ρυθμισμένο έτσι ώστε να επιτευχθεί η μέγιστη ασφάλεια, το ελάχιστο δυνατό δηλαδή μέρος του σώματος λείανσης να βλέπει ανοιχτά προς το χειριστή.** Το προστατευτικό κάλυμμα πρέπει να προστατεύει το χειριστή από θραύσματα και αθέμιτη επαφή με το σώμα λείανσης.
- δ) Τα σώματα λείανσης επιτρέπεται να χρησιμοποιούνται μόνο για της προτεινόμενες εφαρμογές. Για παράδειγμα: Μην λειανείτε ποτέ με τη πλευρική επιφάνεια του δίσκου διαχωρισμού. Δίσκοι διαχωρισμού προορίζονται για την αφαίρεση υλικού με την μεριά του δίσκου.** Πλευρική άσκηση δύναμης σε αυτό το σώμα λείανσης μπορεί να προκαλέσει σπασίμο.
- ε) Χρησιμοποιείτε πάντα άφθαρτες φλάντζες τάνυσης κατάλληλου μεγέθους και σχήματος για την επιλεγμένο δίσκο λείανσης.** Οι κατάλληλη φλάντζα στηρίζει το δίσκο λείανσης και περιορίζει έτσι τον κίνδυνο σπασίματος του δίσκου. Οι φλάντζες για τους δίσκους διαχωρισμού μπορεί να διαφέρουν από τις φλάντζες για άλλους δίσκους λείανσης.

**στ) Μην χρησιμοποιείτε φθαρμένους δίσκους λείανσης από μεγαλύτερα ηλεκτρικά εργαλεία.** Δίσκοι λείανσης για μεγαλύτερα ηλεκτρικά εργαλεία δεν προορίζονται για το μεγαλύτερο αριθμό στροφών μικρότερων ηλεκτρικών εργαλείων και μπορούν να σπάσουν.

### **Περαιτέρω ιδιαίτερες υποδείξεις ασφάλειας για το διαχωρισμό**

- α) Αποφύγετε το μπλοκάρισμα του δίσκου διαχωρισμού ή την υπερβολική πίεση. Μην κάνετε υπερβολικά βαθιές κοπές.** Η υπερφόρτωση του δίσκου διαχωρισμού αυξάνει την καταπόνηση και την πιθανότητα γωνίασης ή μπλοκαρίσματος και έτσι την πιθανότητα ανάκρουσης ή σπασίματος του σώματος λείανσης.
- β) Αποφύγετε το χώρο μπρος και πίσω από τον στρεφόμενο δίσκο διαχωρισμού.** Αν ο δίσκος διαχωρισμού κινείται στο κομμάτι επεξεργασίας με φορά από εσάς προς την αντίθετη κατεύθυνση, μπορεί σε περίπτωση ανάκρουσης το ηλεκτρικό εργαλείο με τον περιστρεφόμενο δίσκο να κινηθεί κατευθείαν προς το μέρος σας.
- γ) Σε περίπτωση μπλοκαρίσματος του δίσκου διαχωρισμού ή αν διακόψετε την εργασία, απενεργοποιείστε τη συσκευή και κρατήστε την ακίνητη μέχρι να ακινητοποιηθεί ο δίσκος. Μην προσπαθήσετε ποτέ να βγάλετε το δίσκο διαχωρισμού από την κοπή όσο ο δίσκος βρίσκεται ακόμα σε κίνηση, υπάρχει κίνδυνος ανάκρουσης.** Εξακριβώστε και αντιμετωπίστε την αιτία του μαγκώματος.
- δ) Μην ξαναενεργοποιείτε το ηλεκτρικό εργαλείο όσο βρίσκεται στο κομμάτι επεξεργασίας. Αφήστε το δίσκο δι-**

αχωρισμού να φτάσει στον πλήρη αριθμό στροφών πριν συνεχίσετε προσεκτικά με την κοπή. Σε αντίθετη περίπτωση μπορεί να μαγκώσει ο δίσκος, να ξεφύγει από το κομμάτι επεξεργασίας ή να προκαλέσει ανάκρουση.

- ε) **Για να περιορίσετε τον κίνδυνο ανάκρουσης λόγω μπλοκαρισμένου δίσκου διαχωρισμού, στηρίξτε τις πλάκες ή τα κομμάτια επεξεργασίας.** Μεγάλα κομμάτια επεξεργασίας μπορεί να λυγίσουν υπό το βάρος τους. Το κομμάτι επεξεργασίας πρέπει να στηρίζεται και από τις δύο μεριές, τόσο κοντά στο δίσκο διαχωρισμού, όσο και στην άλλη μεριά.
- στ) **Προσέξτε ιδιαίτερα τις κοπές σε υπάρχοντες τοίχους ή άλλα μη ελέγξιμα σημεία.** Ο δίσκος διαχωρισμού μπορεί να προκαλέσει ανάκρουση κατά την κοπή σωλήνων αερίου ή νερού, καλωδίων ή άλλων αντικειμένων.

## Επιπλέον υποδείξεις ασφάλειας για την εργασία με συρμάτινες βούρτσες

Ειδικές υποδείξεις ασφάλειας για την εργασία με συρμάτινες βούρτσες:

- Έχετε υπόψιν, ότι οι συρμάτινες βούρτσες χάνουν κομμάτια σύρματος και κατά την συνήθη χρήση. Μην ασκείτε υπερβολική πίεση στην βούρτσα. Αποκομμένα κομμάτια σύρματος μπορούν να μπουν πολύ εύκολα στα ρούχα και στο δέρμα.
- Εάν προτείνεται προστατευτικό κάλυμμα, αποφύγετε να έρθουν σε επαφή το προστατευτικό κάλυμμα και η συρμάτινη βούρτσα. Ποτηροειδείς βούρτσες μπορεί να αυξήσουν τη διάμετρό τους λόγω της πίεσης και της φυγόκεντρου δύναμης.

## Περαιτέρω υποδείξεις ασφάλειας

- Συνδέετε τη συσκευή μόνο σε ρευματοδότη με διάταξη προστασίας ρεύματος διαρροής (διακόπτης FI) με το ονομαστικό ρεύμα διαρροής να μην ξεπερνάει τα 30 mA.
- Κρατήστε το καλώδιο και την μπαλαντέζα μακριά από τον δίσκο. Σε περίπτωση φθοράς ή κοπής του καλωδίου, βγάλτε το αμέσως από την πρίζα. Μην αγγίζετε το καλώδιο πριν από την αποσύνδεσή του από το δίκτυο. Παρατηρείται κίνδυνος λόγω ηλεκτροπληξίας.
- Εάν το καλώδιο σύνδεσης του ηλεκτρικού εργαλείου έχει φθαρεί, πρέπει να αντικατασταθεί από ένα ειδικά προρυθμισμένο καλώδιο σύνδεσης που διατίθεται από το τμήμα εξυπηρέτησης πελατών.
- Χρησιμοποιείτε μόνο δίσκους λείανσης των οποίων ο εκτυπωμένος αριθμός στροφών είναι τουλάχιστον τόσο υψηλός όσο αναφέρεται στην πινακίδα τύπου της συσκευής.
- Πριν από τη χρήση υποβάλετε το δίσκο λείανσης σε έναν οπτικό έλεγχο. Μην χρησιμοποιείτε φθαρμένους ή παραμορφωμένους δίσκους λείανσης. Αντικαθιστάτε έναν φθαρμένο δίσκο λείανσης.
- Προσέξτε ώστε οι σπινθήρες που δημιουργούνται κατά τη λείανση να μην προκαλούν κινδύνους, π.χ. να μην συναντούν άτομα ή να μην αναφλέγουν εύφλεκτες ουσίες.
- Κατά τη λείανση, το βούρτσισμα και την κοπή φοράτε πάντα προστατευτικά γυαλιά, γάντια ασφαλείας, προστασία για την αναπνοή και προστασία για την ακοή.
- Ποτέ μην έχετε τα δάχτυλα μεταξύ του δίσκου λείανσης και του προστατευτι-

κού σπινθήρων ή κοντά στα προστατευτικά καλύμματα. Υπάρχει κίνδυνος μέσω μαγκώματος.

- Τα περιστρεφόμενα τμήματα της συσκευής δεν μπορούν να είναι καλυμμένα για λειτουργικούς λόγους. Για το λόγο αυτό να είστε προσεκτικοί. Ασφαλίζετε καλά το τεμάχιο επεξεργασίας προς αποφυγή ολίσθησης, διότι έτσι μπορεί τα χέρια σας να έρθουν σε επαφή με το δίσκο λείανσης.
- Το τεμάχιο επεξεργασίας αποκτά υψηλή θερμοκρασία κατά τη λείανση. Μην πιάνετε στο σημείο επεξεργασίας, επιτρέψτε να κρυώσει. Υπάρχει κίνδυνος εγκαύματος. Μη χρησιμοποιείτε ψυκτικά μέσα ή παρόμοια.
- Μην εργάζεστε με τη συσκευή εάν είστε κουρασμένοι ή εάν έχετε πει αλκοόλ ή έχετε πάρει χάπια. Κάνετε τακτικά διαλείμματα εργασίας.
- Απενεργοποιήστε τη συσκευή και αποσυνδέστε το βύσμα ισχύος από την πρίζα
  - για να αποσπάσετε ένα μπλοκαρισμένο εργαλείο,
  - όταν ο αγωγός σύνδεσης είναι φθαρμένος ή μπερδεμένος.
  - σε ασυνήθιστους θορύβους.

## Υπολειπόμενοι κίνδυνοι

Ακόμη και σε περίπτωση σωστής και κανονικής χρήσης αυτού του ηλεκτρικού εργαλείου, υφίστανται πάντα υπόλειπόμενοι κίνδυνοι. Οι ακόλουθοι κίνδυνοι μπορούν να παρουσιαστούν ανάλογα με το είδος κατασκευής και το μο ντέλο αυτού του ηλεκτρικού εργαλείου:

- α) Βλάβες στους πνεύμονες, στην περίπτωση που δεν χρησιμοποιείται προστασία για την αναπνοή.
- β) Βλάβες της ακοής, εάν δεν χρησιμοποιηθεί κατάλληλη ηχοπροστασία.
- γ) επιπτώσεις στην υγεία
  - Αποφύγετε την επαφή του με τα εργαλεία λείανσης σε μη στεγασμένο χώρο;
  - Προσοχή από που φέρουν τα μέρη από το αντικείμενο εργασίας ή το κατεστραμμένο τροχό
- δ) Προβλήματα υγείας που προκαλούνται από τις ταλαντώσεις του χεριού και της παλάμης, εάν η συσκευή χρησιμοποιείται για μεγάλο χρονικό διάστημα ή χρησιμοποιείται και συντηρείται όχι σύμφωνα με της υποδείξεις.



**Προσοχή!** Αυτό το ηλεκτρικό εργαλείο δημιουργεί κατά τη λειτουργία ένα ηλεκτρομαγνητικό πεδίο. Αυτό το πεδίο δεν αποκλείεται υπό ορισμένες συνθήκες να εηρεάσει τη λειτουργία, ενεργητικά ή παθητικά ιατρικά εμφυτεύματα. Προς αποφυγή του κινδύνου σοβαρών ή θανατηφόρων τραυματισμών, συνιστούμε σε άτομα με ιατρικά εμφυτεύματα να συμβουλευθούν τον γιατρό τους και τον κατασκευαστή του ιατρικού εμφυτεύματος, πριν χειριστούν τη μηχανή.



## Υποδείξεις εργασίας

 Προσέχετε κατά την επιλογή του εργαλείου ώστε ο επιτρεπόμενος αριθμός στροφών να είναι τουλάχιστον τόσο υψηλός όσο ο αναφερόμενος ανώτερος αριθμός στροφών συσκευής επάνω στον γωνιακό τροχό.

Προσέχετε κατά την επιλογή του δίσκου την μέγιστη επιτρεπόμενη διάμετρο και το μέγιστο επιτρεπόμενο πάχος.

Προσέχετε κατά την επιλογή της βούρτσας το μέγεθος σπειρώματος M14.

## H Λείανση βούρτσισμα

 Μη χρησιμοποιείτε ποτέ δίσκους διαχωρισμού για βούρτσισμα!

 Η συσκευή με δίσκους βουρτσίσματος επιτρέπεται να χρησιμοποιείται μόνο με συναρμολογημένο προστατευτικό κάλυμμα.

Για τη λείανση - βούρτσισμα συναρμολογήστε το προστατευτικό κάλυμμα (4), δείτε «Συναρμολόγηση/Ρύθμιση/Αποσυναρμολόγηση προστατευτικού καλύμματος».

Ασκείστε περιορισμένη πίεση στο κομμάτι εργασίας. Κινήστε τη συσκευή ομοιόμορφα πέρα δώθε.

Το καλύτερο αποτέλεσμα μπορεί να επιτευχθεί υπό γωνία εργασίας μεταξύ 30° και 40°.

## F Λείανση με τη συρματόβουρτσα

 Προσέχετε απαραίτητα κατά την επιλογή της συρματόβουρτσας τον επιτρεπόμενο αριθμό στροφών. Ο επιτρεπόμενος αριθμός στροφών της συρματόβουρτσας πρέπει να είναι τουλάχιστον όσο ο μέγιστος αναγραφόμενος αριθμός στροφών του γωνιακού τροχού.

 Φοράτε προστατευτικά γυαλιά διότι μπορεί να ξεφύγουν σύρματα!

Κατάλληλο για χονδρική αφαίρεση σκουριάς, καθαρισμό ραφών συγκόλλησης και απομάκρυνση βερνικιών.

Πιέζετε τη συρματόβουρτσα με μέτρια δύναμη στο τεμάχιο προς επεξεργασία. Μην ασκείτε υπερβολική πίεση στην συρματόβουρτσα.

## G Διαχωρισμός

 Μη χρησιμοποιείτε ποτέ δίσκους βουρτσίσματος για διαχωρισμό!

 Η συσκευή με δίσκο διαχωρισμού επιτρέπεται να χρησιμοποιείται μόνο με συναρμολογημένο προστατευτικό κάλυμμα (4) και προσάρτημα (4.1).

Για το διαχωρισμό συναρμολογήστε το προστατευτικό κάλυμμα (4) με προσάρτημα (4.1), δείτε «Συναρμολόγηση/Ρύθμιση/Αποσυναρμολόγηση προστατευτικού καλύμματος» και «Συναρμολόγηση/Αποσυναρμολόγηση προσαρτήματος στο προστατευτικό κάλυμμα».

Χρησιμοποιείτε μόνο ελεγμένους δίσκους διαχωρισμού με ενισχυμένες ίνες.

Μην ασκείτε υπερβολική πίεση. Ασκείστε περιορισμένη πίεση στο κομμάτι εργασίας.

Δουλέψτε πάντα σε αντίθετη φορά από τη φορά περιστροφής. Έτσι δεν θα φύγει ανεξέλεγκτα η συσκευή από το τμήμα.

## Φύλαξη κλειδιού σύσφιξης

Μπορείτε να φυλάξετε το κλειδί σύσφιξης (8) στη χειρολαβή (1), δείτε τη λεπτομερή εικόνα **A**.

## Τοποθέτηση



### Προσοχή!

#### Κίνδυνος τραυματισμού!

- Προσέξτε ώστε κατά την εργασία να υπάρχει επαρκής χώρος και να μην τίθενται σε κίνδυνο άλλα άτομα.
- Πριν από τη θέση σε λειτουργία πρέπει να έχουν συναρμολογηθεί σωστά όλες οι επικαλύψεις και οι διατάξεις προστασίας.
- Τραβήξτε το βύσμα δικτύου, προτού διαγράψετε ρυθμίσεις στη συσκευή.

## Συναρμολόγηση λαβής



**Η συσκευή επιτρέπεται να χρησιμοποιείτε μόνο με συναρμολογημένη λαβή.**

Βιδώνετε τη χειρολαβή (1) στο σπείρωμα για τη χειρολαβή. Ανάλογα με τον τρόπο εργασίας, επιλέγετε το σπείρωμα για τη χειρολαβή (2) αριστερά ή δεξιά στη συσκευή. Βλέπε απεικόνιση **A**.

## **B** Συναρμολόγηση/Ρύθμιση/Αποσυναρμολόγηση προστατευτικού καλύμματος

Ρυθμίστε έτσι το προστατευτικό κάλυμμα ώστε εκτοξευόμενοι σπινθήρες ή τεμάχια που κόβονται να μην φτάνουν στον χειριστή ούτε και σε άτομα στον περίγυρο.

Η θέση του προστατευτικού καλύμματος πρέπει να διεξάγεται κατά τέτοιο τρόπο ώστε οι εκτοξευόμενοι σπινθήρες να μην προκαλέσουν πυρκαγιά σε εύφλεκτα τεμάχια στον περίγυρο.

### **A** Αποσυναρμολόγηση δίσκου λείανσης:

1. Πατήστε το πλήκτρο ασφάλισης ατράκτου (6).
2. Περιστρέψτε την άτρακτο υποδοχής (11), έως ότου η ασφάλιση ατράκτου σταθεροποιήσει την άτρακτο υποδοχής. Κρατήστε και άλλο πατημένο το πλήκτρο ασφάλισης ατράκτου (6).
3. Λασκάρτε το παξιμάδι τάνυσης (10) με το κλειδί σύσφιξης (8). Μπορείτε να αφήσετε το πλήκτρο ασφάλισης ατράκτου (6).
4. Αφαιρέστε το παξιμάδι τάνυσης (10) και τη φλάντζα υποδοχής (9) και το δίσκο κοπής/λείανσης/τη βούρτσα από την άτρακτο υποδοχής (11).

### **B** Τοποθέτηση προστατευτικού καλύμματος:

1. Τοποθετήστε το προστατευτικό κάλυμμα (4) κατά τέτοιον τρόπο στη συσκευή, ώστε η ανοιχτή πλευρά να έχει φορά προς τη συσκευή. Οι εσοχές στο προστατευτικό κάλυμμα πρέπει να ταιριάζουν στην ασφάλιση (12) της συσκευής, είναι δυνατή μόνο μια θέση.

2. Πιέστε το μοχλό κάτω από το προστατευτικό κάλυμμα (4) προς την κατεύθυνση της συσκευής και περιστρέψτε το προστατευτικό κάλυμμα ταυτόχρονα προς τα αριστερά.
3. Περιστρέψτε το προστατευτικό κάλυμμα (4) στη θέση εργασίας. Η κλειστή μεριά του προστατευτικού καλύμματος πρέπει να έχει πάντα φορά προς τον χειριστή.
4. Ρυθμίστε εκ νέου τη θέση του προστατευτικού καλύμματος, εάν κατά τη χρήση διαπιστώσετε ότι το προστατευτικό κάλυμμα δεν παρέχει την καλύτερη δυνατή προστασία.

### **Αφαίρεση προστατευτικού καλύμματος:**

1. Πιέστε το μοχλό κάτω από το προστατευτικό κάλυμμα (4) και στρέψτε το προστατευτικό κάλυμμα (4) δεξιά μέχρι η ανοιχτή πλευρά του προστατευτικού καλύμματος να δείχνει προς τη συσκευή.
2. Οι εσοχές στο προστατευτικό κάλυμμα πρέπει να συμπίπτουν με την ασφάλιση στη συσκευή, στη συνέχεια μπορείτε να αφαιρέσετε προς τα επάνω το προστατευτικό κάλυμμα (4).

## **C Συναρμολόγηση/ Αποσυναρμολόγηση προσαρτήματος στο προστατευτικό κάλυμμα**

### **Τοποθέτηση προσαρτήματος**

1. Εφόσον απαιτείται για καλύτερη πρόσβαση, αφαιρέστε τον δίσκο (βλέπε «Τοποθέτηση/αντικατάσταση δίσκου».
2. Τοποθετήστε το προσάρτημα (4.1) στο προστατευτικό κάλυμμα (4).
3. Ωθήστε το προσάρτημα (4.1) στο προστατευτικό κάλυμμα (4), μέχρι να ασφαλίσει με τον χαρακτηριστικό ήχο.

### **Αφαίρεση προσαρτήματος**

1. Εφόσον απαιτείται για καλύτερη πρόσβαση, αφαιρέστε τον δίσκο (βλέπε «Τοποθέτηση/αντικατάσταση δίσκου».
2. Απασφαλίστε το προσάρτημα (4.1), ωθώντας το άγκιστρο (13) του προστατευτικού καλύμματος (4).
3. Ξεβιδώστε το προσάρτημα (4.1) από το προστατευτικό κάλυμμα (4).

## **D Συναρμολόγηση/Αλλαγή δίσκου**

1. Πατήστε το πλήκτρο ασφάλισης ατράκτου (6).
2. Περιστρέψτε την άτρακτο υποδοχής (11), έως ότου η ασφάλιση ατράκτου σταθεροποιήσει την άτρακτο υποδοχής. Κρατήστε και άλλο πατημένο το πλήκτρο ασφάλισης ατράκτου (6).
3. Λασκάρετε το παξιμάδι τάνυσης (10) με το κλειδί σύσφιξης (8). Μπορείτε να αφήσετε το πλήκτρο ασφάλισης ατράκτου (6).
4. Τοποθετήστε το δίσκο που επιθυμείτε στην φλάντζα υποδοχής (A 9). Η επιγραφή του δίσκου είναι συνήθως προς τη συσκευή.



**Εάν επισημαίνεται επάνω στο δίσκο η κατεύθυνση περιστροφής, προσέχετε κατά τη συναρμολόγηση ώστε να συμφωνεί με την κατεύθυνση κίνησης του γωνιακού τροχού. Αυτό αναφέρεται στη συσκευή δίπλα στο πλήκτρο ασφάλισης ατράκτου (6) (➡).**



**Προσέχετε ώστε η φλάντζα υποδοχής (A 9) να ακουμπάει επάνω στη συσκευή κατά τέτοιο τρόπο, ώστε οι εσοχές στη φλάντζα υπο-**

δοχής να μαγκώνουν στη γωνία της συσκευής. Η άτρακτος υποδοχής (11) πρέπει να περιστρέφεται μαζί όταν περιστρέφετε τη φλάντζα υποδοχής.

5. Τοποθετήστε το παξιμάδι τάνυσης (10) πάλι στην άτρακτο υποδοχής (11). Η επίπεδη πλευρά του παξιμαδιού τάνυσης δείχνει προς το εργαλείο χρήσης όταν το πάχος της υποδοχής δίσκου είναι < 5 χιλ. Εάν το πάχος της υποδοχής δίσκου είναι  $\geq 5$  χιλ. περιστρέψτε το παξιμάδι τάνυσης.  
Βλέπε εικόνα **A**.
6. Πατήστε το πλήκτρο ασφάλισης ατράκτου (6) και περιστρέψτε την άτρακτο υποδοχής (11), έως ότου η ασφάλιση ατράκτου σταθεροποιήσει την άτρακτο υποδοχής. Σφίξτε πάλι καλά το παξιμάδι τάνυσης (10) με το κλειδί σύμφιξης (8). Μπορείτε να αφήσετε το πλήκτρο ασφάλισης ατράκτου (6).

## **E** Συναρμολόγηση/Αλλαγή συρματόβουρτσας

1. Πατήστε το πλήκτρο ασφάλισης ατράκτου (6).
2. Περιστρέψτε την άτρακτο υποδοχής (11), έως ότου η ασφάλιση ατράκτου σταθεροποιήσει την άτρακτο υποδοχής. Κρατήστε και άλλο πατημένο το πλήκτρο ασφάλισης ατράκτου (6).
3. Λασκάρτε την συρματόβουρτσα με ένα διπλό κλειδί (δεν περιλαμβάνεται στον παραδοτέο εξοπλισμό). Μπορείτε να αφήσετε το πλήκτρο ασφάλισης ατράκτου (6).
4. Τοποθετήστε την επιθυμητή συρματόβουρτσα επάνω στην άτρακτο υποδοχής.

5. Πατήστε το πλήκτρο ασφάλισης ατράκτου (6) και περιστρέψτε την συρματόβουρτσα επάνω στην άτρακτο υποδοχής (11). Σφίξτε την συρματόβουρτσα με το διπλό κλειδί. Μπορείτε να αφήσετε το πλήκτρο ασφάλισης ατράκτου (6).

## **Χειρισμός**



### **Προσοχή!** **Κίνδυνος τραυματισμού!**

- Πριν από οποιαδήποτε εργασία στη συσκευή, αποσυνδέετε το βύσμα δικτύου.
- Χρησιμοποιείτε μόνο δίσκους λείανσης και άλλα εξαρτήματα προτεινόμενα από τον κατασκευαστή. Σε περίπτωση χρήσης διαφορετικών εργαλείων και εξαρτημάτων, παρατηρείται κίνδυνος τραυματισμού.
- Χρησιμοποιείτε μόνο αξεσουάρ τα οποία αναφέρουν στοιχεία σχετικά με τον κατασκευαστή, τον τύπο σύνδεσης, διαστάσεις και επιτρεπόμενο αριθμό περιστροφών.
- Χρησιμοποιείτε μόνο αξεσουάρ των οποίων ο εκτυπωμένος αριθμός στροφών είναι τουλάχιστον τόσο υψηλός όσο αναφέρεται στην πινακίδα τύπου της συσκευής.
- Μη χρησιμοποιείτε σπασμένους, αλλοιωμένους ή αλλιώς φθαρμένους δίσκους λείανσης.
- Ποτέ μη θέτετε σε λειτουργία τη συσκευή χωρίς προστατευτικές διατάξεις.
- **Για να περιορίσετε τον κίνδυνο ανάκρουσης λόγω μπλοκαρισμένου δίσκου διαχωρισμού, στηρίξτε τις πλάκες ή τα κομμάτια επεξεργασίας.** Μεγάλα κομμάτια επεξεργασίας μπορεί να λυγίσουν υπό το βάρος τους. Το κομμάτι επεξεργασίας πρέπει

να στηρίζεται και από τις δύο μεριές, τόσο κοντά στο δίσκο διαχωρισμού, όσο και στην άλλη μεριά.



**Να έχετε τα χέρια μακριά από το δίσκο όταν η συσκευή είναι σε λειτουργία. Παρατηρείται κίνδυνος τραυματισμού.**



**Υποδείξεις για την αλλαγή:**

- Ποτέ μη θέτετε σε λειτουργία τη συσκευή χωρίς προστατευτικές διατάξεις.
- Βεβαιώνετε ότι ο αναφερόμενος αριθμός στροφών επάνω στο εργαλείο είναι ίσος ή μεγαλύτερος από την ταχύτητα χωρίς φορτίο μέτρησης της συσκευής.
- Βεβαιώνετε ότι οι διαστάσεις του εργαλείου ταιριάζουν στη συσκευή.
- Χρησιμοποιείτε μόνο δίσκους σε άσφογη κατάσταση (Δοκιμή ήχου: κατά το χτύπημα με πλαστικό σφυρί λαμβάνετε έναν καθαρό ήχο).
- Μη διανοίγετε μετέπειτα μια πολύ μικρή οπή υποδοχής στο δίσκο λείανσης.
- Μη χρησιμοποιείτε ξεχωριστές υποδοχές μείωσης ή αντίπτορες για να ταιριάζουν οι δίσκοι λείανσης με μεγάλη οπή.
- Μη χρησιμοποιείτε πριονόλαμες.
- Για τη σύσφιξη των εργαλείων λείανσης επιτρέπεται να χρησιμοποιούνται μόνο οι απεσταλμένες φλάντζες σύσφιξης. Οι ενδιάμεσες θέσεις μεταξύ φλάντζας σύσφιξης και εργαλείων λείανσης πρέπει να αποτελούνται από ελαστικά υλικά π.χ. καουτσούκ, μαλακό χαρτόνι κλπ.
- Συναρμολογήστε πάλι πλήρως τη συσκευή μετά την αλλαγή του εργαλείου.



Απενεργοποιήστε τη συσκευή και αποσυνδέστε το βύσμα ισχύος από την πρίζα.  
Αφήστε τη συσκευή να κρυώσει.



Κατά την αλλαγή εργαλείων να φοράτε προστατευτικά γάντια προς αποφυγή τραυματισμών από κοπή.



Το παξιμαδί τάνυσης δεν επιτρέπεται να σφίχτεί πάρα πολύ, προς αποφυγή θραύσης του δίσκου και του παξιμαδιού.

## Ενεργοποίηση και απενεργοποίηση



Βεβαιωθείτε ότι η ένταση στο σημείο σύνδεσης με το δίκτυο είναι ίδια με αυτή που αναφέρεται στον πίνακα της συσκευής.



Συνδέστε τη συσκευή στην τάση δικτύου.

1. Για την ενεργοποίηση ωθήστε το διακόπτη ενεργοποίησης/απενεργοποίησης (3) προς τα εμπρός με κατεύθυνση τη συσκευή.
2. Για απενεργοποίηση, αφήστε τον διακόπτη ενεργοποίησης/απενεργοποίησης. Η συσκευή απενεργοποιείται.

Μετά την ενεργοποίηση περιμένετε, έως ότου η συσκευή φτάσει στο μέγιστο αριθμό στροφών. Μετά μπορείτε να ξεκινήσετε με την εργασία.



**Το εργαλείο γυρνάει ακόμα μετά την απενεργοποίηση της συσκευής. Παρατηρείται κίνδυνος τραυματισμού.**

**Δοκιμαστική χρήση:**

Πριν την πρώτη εφαρμογή και μετά από κάθε αλλαγή εργαλείου, κάνετε πάντα μια δοκιμαστική χρήση χωρίς επιβάρυνση. Σταματήστε αμέσως τη συσκευή αν το εργαλείο δεν περιστρέφεται κυκλικά, αν υπάρχουν έντονες ταλαντώσεις ή ο θόρυβος δεν είναι κανονικός.

**Συνεχής λειτουργία**

1. Ενεργοποιήστε τη συσκευή.  
**Ενεργοποίηση συνεχούς λειτουργίας:**
2. Πιέστε το μπροστινό τμήμα του διακόπτη ενεργοποίησης/απενεργοποίησης (3) σε ενεργοποιημένη κατάσταση προς τη συσκευή. Ο διακόπτης ενεργοποίησης/απενεργοποίησης ασφαλίζει.  
**Απενεργοποίηση συνεχούς λειτουργίας:**
3. Πιέστε στιγμιαία το πίσω τμήμα του διακόπτη ενεργοποίησης/απενεργοποίησης (3). Ο διακόπτης ενεργοποίησης/απενεργοποίησης επιστρέφει στην αρχική θέση. Η συσκευή απενεργοποιείται.

**Καθαρισμός και συντήρηση**

Πριν από κάθε ρύθμιση, επισκευή ή συντήρηση αποσυνδέστε από το ρεύμα.



**Για εργασίες που δεν περιγράφονται στις οδηγίες χρήσεως απευθυνθείτε σε κάποιον ειδικό. Χρησιμοποιείτε μόνο γνήσια εξαρτήματα. Αφήνετε τη συσκευή να κρυώνει, πριν από όλες τις εργασίες συντήρησης**

**και καθαρισμού. Υπάρχει κίνδυνος εγκαύματος!**

Πριν από κάθε χρήση ελέγχετε τη συσκευή για προφανείς ελλείψεις ή φθορές όπως χαλαρωμένα, φθαρμένα ή ελαττωματικά μέρη, τη σωστή εφαρμογή των βιδών και άλλων μερών. Ελέγξτε ιδιαίτερα το δίσκο λείανσης. Αντικαθιστάτε τα μέρη που έχουν υποστεί βλάβη.

**Καθαρισμός**

Μην χρησιμοποιείτε καθαριστικά ή διαλύτες. Χημικές ουσίες μπορούν να φθείρουν τα πλαστικά μέρη της συσκευής. Μην καθαρίζετε ποτέ τη συσκευή με τρεχούμενο νερό.

- Καθαρίστε τη συσκευή καλά μετά από κάθε χρήση.
- Οι δίσκοι λείανσης πρέπει να διατηρούνται στεγνοί, κάθετα και δεν κάνει να στοιβάζονται.

**Αποθήκευση**

- Φυλάσσετε τη συσκευή σε στεγνό χώρο που προστατεύεται από τη σκόνη και μακριά από τα παιδιά.
- Σε περίπτωση μακροχρόνιας αποθήκευσης, απομακρύνετε τον συσσωρευτή από τη συσκευή και φορτίστε τον πλήρως.
- Η θερμοκρασία αποθήκευσης για τον συσσωρευτή και τη συσκευή κυμαίνεται μεταξύ 0°C και 45°C. Κατά τη διάρκεια της αποθήκευσης, αποφεύγετε το υπερβολικό ψύχος ή ζέστη, ώστε ο συσσωρευτής να μην χάσει την απόδοσή του.
- Οι δίσκοι διαχωρισμού/λείανσης πρέ-

ππει να φυλάσσονται στεγνοί, σε όρθια θέση και δεν πρέπει να στοιβάζονται.

## Απόσυρση/προστασία του περιβάλλοντος

Ανακυκλώστε τη συσκευή, τα αξεσουάρ και τη συσκευασία με φιλικό προς το περιβάλλον τρόπο.



Μην απορρίπτετε τις ηλεκτρικές συσκευές στα οικιακά απορρίμματα.

Το σύμβολο του διαγραμμένου κάδου υποδηλώνει ότι αυτό το προϊόν, στο τέλος της διάρκειας χρήσης του, δεν επιτρέπεται να απορρίπτεται μαζί με τα οικιακά απορρίμματα.

Οδηγία 2012/19/ΕΕ σχετικά με τα απόβλητα ηλεκτρικού και ηλεκτρονικού εξοπλισμού: Οι καταναλωτές είναι νομικά υπεύθυνοι να οδηγούν τις ηλεκτρικές και ηλεκτρονικές συσκευές, στο τέλος της διάρκειας ζωής τους, σε μια φιλική προς το περιβάλλον ανακύκλωση. Με τον τρόπο αυτό εξασφαλίζεται μια φιλική προς το περιβάλλον και τους πόρους επαναχρησιμοποίηση.

Ανάλογα με την εφαρμογή στο εθνικό δίκαιο, έχετε τις εξής δυνατότητες:

- επιστροφή σε ένα σημείο πώλησης,
- παράδοση σε ένα επίσημο σημείο συλλογής,
- επιστροφή στον κατασκευαστή/υπεύθυνο διάθεσης στην αγορά.

Δεν ισχύει για παρελκόμενα και βοηθητικές διατάξεις χωρίς ηλεκτρικά εξαρτήματα που περιλαμβάνονται στις παλιές συσκευές.

## Εγγύηση

Αξιότιμη πελάτισσα, αξιότιμε πελάτη, για τη συσκευή αυτή σας προσφέρουμε εγγύηση 3 ετών από την ημερομηνία της αγοράς. Σε περίπτωση ελαττωμάτων αυτού του προϊόντος, έχετε απέναντι του πωλητή τα νόμιμα δικαιώματα. Αυτά τα νόμιμα δικαιώματα δεν περιορίζονται από την επακόλουθη εγγύησή μας.

### Όροι εγγύησης

Η προθεσμία της εγγύησης αρχίζει από την ημερομηνία της αγοράς. Παρακαλούμε να φυλάξετε καλά την απόδειξη αγοράς. Θα σας χρειαστεί εάν θελήσετε να αποδείξετε την ημερομηνία και την αγορά της συσκευής.

Εάν παρουσιαστεί ελάττωμα υλικού ή κατασκευής στο προϊόν αυτό εντός τριών ετών από την ημερομηνία αγοράς, θα σας επισκευάσουμε ή θα σας αντικαταστήσουμε δωρεάν το προϊόν αυτό, με δική μας επιλογή. Αυτή η παροχή εγγύησης προϋποθέτει πως εντός της τριετούς προθεσμίας θα μας προσκομιστεί η ελαττωματική συσκευή και η απόδειξη αγοράς και μία γραπτή περιγραφή του ελαττώματος και της ημερομηνίας που πρωτοπαρουσιάστηκε.

Εάν το ελάττωμα καλύπτεται από την εγγύησή μας, θα σας επιστραφεί ή το επισκευασμένο ή ένα νέο προϊόν. Με την αντικατάσταση της συσκευής ξεκινάει μια νέα χρονική περίοδος εγγύησης. Με την επισκευή της συσκευής δεν ξεκινάει νέα χρονική περίοδος εγγύησης.

### Διάρκεια εγγύησης και νόμιμες αξιώσεις για ελαττώματα

Η διάρκεια της εγγύησης δεν επεκτείνεται από την παροχή εγγύησης. Αυτό ισχύει και για αντικαταστημένα και επισκευασμένα εξαρτήματα. Ενδεχόμενα ελαττώματα που διαπιστώνονται κατά την αγορά,

πρέπει να δηλωθούν αμέσως μετά το ξε-πακετάρισμα. Για όλες τις επισκευές που καθίστανται απαραίτητες μετά τη λήξη της εγγύησης επιβαρύνεστε με τις σχετικές δαπάνες.

### Έκταση της εγγύησης

Η συσκευή κατασκευάστηκε βάσει αυστηρών κριτηρίων ποιότητας και ελέγχθηκε ευσυνείδητα πριν την παράδοσή της.

Η εγγύηση ισχύει για ελαττώματα στο υλικό ή στην κατασκευή. Αυτή η εγγύηση δεν συμπεριλαμβάνει τμήματα του προϊόντος που υφίστανται κοινή φθορά και θεωρούνται ως αναλώσιμα (π.χ. Δίσκος λείανσης, φλάντζα τάνυσης) ή εύθραυστα τμήματα του προϊόντος (π.χ. διακόπτες).

Αυτή η εγγύηση εκπίπτει σε περίπτωση που η συσκευή υπέστη βλάβη, δεν χρησιμοποιήθηκε ή δεν συντηρήθηκε σωστά. Για σωστή χρήση του προϊόντος πρέπει να ακολουθούνται όλες οι υποδείξεις που αναφέρονται στις οδηγίες χρήσης. Να αποφεύγονται οπωσδήποτε οι χρήσεις και πράξεις που δεν συνιστώνται στις Οδηγίες χρήσης ή για τις οποίες ισχύουν ειδικές προειδοποιήσεις. Το προϊόν προορίζεται μόνο για ιδιωτική και όχι για επαγγελματική χρήση. Σε περίπτωση καταχρηστικού και λάθος χειρισμού, άσκησης βίας και επεμβάσεων που δεν εκτελούνται από συμβεβλημένο συνεργείο μας, εκπίπτει η εγγύηση.

### Διακανονισμός σε περίπτωση εγγύησης

Προς εξασφάλιση ταχείας επεξεργασίας παρακαλούμε να ακολουθήσετε τις επόμενες υποδείξεις:

- Για όλα τα αιτήματα να έχετε πρόχειρα την απόδειξη αγοράς και τον αριθμό προϊόντος (IAN 409154\_2207) ως αποδεικτικό στοιχεί για την αγορά.

- Τον αριθμό προϊόντος θα τον βρείτε στην ετικέτα στοιχείων της συσκευής, σε χαραγμένη σημείωση στο προϊόν, στο εξώφυλλο των Οδηγιών χρήσης (κάτω αριστερά) ή σαν αυτοκόλλητο στην πίσω ή κάτω πλευρά.
- Εάν παρουσιαστούν σφάλματα λειτουργίας ή άλλα ελαττώματα, επικοινωνήστε πρώτα με το πιο κάτω αναφερόμενο τμήμα εξυπηρέτησης πελατών **τηλεφωνικά** ή με **e-mail**. Εκεί θα σας δοθούν περισσότερες πληροφορίες για τον διακανονισμό.
- Ένα ως ελαττωματικό καταχωρημένο προϊόν μπορείτε, μετά από συνεννόηση με το τμήμα μας εξυπηρέτησης πελατών, να το στείλετε, με δική μας επιβάρυνση με τα ταχυδρομικά, επισυνάπτοντας την απόδειξη αγοράς και στοιχεία για το ελάττωμα και την ημερομηνία που παρουσιάστηκε, στη διεύθυνση του σέρβις μας που σας κοινοποιήθηκε. Προς αποφυγή προβλημάτων παραλαβής και πρόσθετων δαπανών, παρακαλούμε να χρησιμοποιήσετε μόνο τη διεύθυνση που σας κοινοποιήθηκε. Σιγουρευτείτε πως η αποστολή δεν έγινε χωρίς πληρωμή των ταχυδρομικών τελών, σαν ογκώδες αντικείμενο, σαν εξπρές, ή με άλλο ειδικό τρόπο. Στείλτε τη συσκευή μαζί με όλα τα αξεσουάρ που σας παραδόθηκαν κατά την αγορά και φροντίστε για ασφαλή συσκευασία.



## Σέρβις επισκευής

Επισκευές που δεν καλύπτονται από την εγγύηση μπορούν να εκτελεστούν από το υποκατάστημά μας για σέρβις έναντι πληρωμής. Το υποκατάστημα σέρβις θα σας υποβάλει προϋπολογισμό εξόδων.

Μπορούμε να αναλάβουμε την επεξεργασία συσκευών που μας απεστάλησαν καλά συσκευασμένες και με πληρωμένα ταχυδρομικά τέλη.

**Προσοχή:** Παρακαλούμε να στείλετε τη συσκευή σας στο υποκατάστημά μας για σέρβις, καλά καθαρισμένη και με την σχετική υπόδειξη για το ελάττωμα.

Οι συσκευές που στέλνονται χωρίς να έχουν πληρωθεί τα ταχυδρομικά τέλη - με εξπρές, σαν ογκώδη αντικείμενα, ή με άλλο ειδικό τρόπο - δεν θα γίνονται δεκτές.

Την απόρριψη των ελαττωματικών σας συσκευών που μας στέλνετε την αναλαμβάνουμε δωρεάν.

## Service-Center



**Σέρβις Ελλάδα**

Tel.: 00800 490826606

E-Mail: grizzly@lidl.gr

IAN 409154\_2207

## Εισαγωγέας

Παρακαλούμε να λάβετε υπόψη σας πως η ακόλουθη διεύθυνση δεν είναι η διεύθυνση για σέρβις. Επικοινωνήστε πρώτα με το πιο πάνω αναφερόμενο κέντρο εξυπηρέτησης πελατών.

**Grizzly Tools GmbH & Co. KG**

Stockstädter Straße 20

63762 Großostheim

Γερμανία

www.grizzlytools.de

## Ανταλλακτικά / Αξεσουάρ

**Ανταλλακτικά και αξεσουάρ μπορείτε να βρείτε στη σελίδα  
www.grizzlytools.shop**

Εάν παρουσιάζονται προβλήματα κατά τη διαδικασία παραγγελίας, χρησιμοποιήστε το έντυπο επικοινωνίας. Εάν έχετε περισσότερες ερωτήσεις μπορείτε να απευθυνθείτε στο «Service-Center» (δείτε στη σελίδα 321).

1	Χειρολαβή	91106058
4	Προστατευτικό κάλυμμα	91110298
5	Δίσκος λείανσης	30211117
8	Κλειδί σύσφιξης	91105183
9	Φλάντζα υποδοχής	
10	Παξιμάδι τάνυσης	91103219
	Βούρτσα με σύρμα με κυματισμό	91103213
	Βούρτσα με πλεκτό σύρμα	91103214

## Ανίχνευση βλαβών



Πριν από οποιαδήποτε εργασία στη συσκευή, αποσυνδέετε το βύσμα δικτύου. Κίνδυνος ηλεκτροπληξίας!

Πρόβλημα	Πιθανή αιτία	Αντιμετώπιση σφάλματος
Η συσκευή δεν εκκινείται	Δεν υπάρχει τάση δικτύου Η οικιακή ασφάλεια ενεργοποιείται	Ελέγξτε την πρίζα, το καλώδιο δικτύου, τον αγωγό, το βύσμα δικτύου, εάν απαιτείται αναθέστε επισκευή σε ηλεκτρολόγο, ελέγξτε την οικιακή ασφάλεια.
	Ο διακόπτης ενεργο-/απενεργοποίησης (3) είναι ελαττωματικός	Επισκευή από το τμήμα εξυπηρέτησης πελατών
	Κινητήρας ελαττωματικός	
Το εργαλείο λείανσης δεν κινείται, παρότι ο κινητήρας λειτουργεί	Χαλαρό παξιμάδι τάνυσης	Συσφίξτε το παξιμάδι τάνυσης (βλέπε «Αντικατάσταση δίσκου»)
	Το τεμάχιο επεξεργασίας, τα υπολείμματα τεμαχίου επεξεργασίας ή άλλα υπολείμματα των τεμαχίων λείανσης μπλοκάρουν τη μετάδοση κίνησης	Απομακρύνετε τις εμφράξεις
Ο κινητήρας γίνεται πιο αργός και ακινητοποιείται	Η συσκευή υπερφορτώνεται από το τεμάχιο επεξεργασίας	Μειώστε την πίεση στο τεμάχιο λείανσης
		Ακατάλληλο τεμάχιο επεξεργασίας
Ο δίσκος λείανσης δεν περιστρέφεται ομαλά, ακούγονται μη φυσιολογικοί θόρυβοι	Χαλαρό παξιμάδι τάνυσης	Συσφίξτε το παξιμάδι τάνυσης (βλέπε «Αντικατάσταση δίσκου»)
	Ελαττωματικός δίσκος λείανσης	Αλλάξτε δίσκο λείανσης



DE

AT

CH

## Original-EG-Konformitätserklärung

Hiermit bestätigen wir, dass der

**Winkelschleifer**  
**Modell PWS 115 B2**

Seriennummer  
000001 - 120000

folgenden einschlägigen EU-Richtlinien in ihrer jeweils gültigen Fassung entspricht:

**2006/42/EG • 2014/30/EU • 2011/65/EU\* & (EU) 2015/863**

Um die Übereinstimmung zu gewährleisten, wurden folgende harmonisierte Normen sowie nationale Normen und Bestimmungen angewendet:

**EN 60745-1:2009/A11:2010 • EN 60745-2-3:2011/A13:2015**  
**EN 55014-1:2017/A11:2020 • EN 55014-2:2015**  
**EN IEC 61000-3-2:2019 • EN 61000-3-3:2013/A1:2019**  
**EN IEC 63000:2018**

Die alleinige Verantwortung für die Ausstellung dieser Konformitätserklärung trägt der Hersteller:



Grizzly Tools GmbH & Co. KG  
Stockstädter Straße 20  
63762 Großostheim  
Germany  
10.02.2023

Christian Frank  
(Dokumentationsbevollmächtigter)

\* Der oben beschriebene Gegenstand der Erklärung erfüllt die Vorschriften der Richtlinie 2011/65/EU des Europäischen Parlaments und des Rates vom 8. Juni 2011 zur Beschränkung der Verwendung bestimmter gefährlicher Stoffe in Elektro- und Elektronikgeräten.

GB

MT

## Translation of the original EC declaration of conformity

We hereby confirm that the  
**Angle Grinder**  
**Design Series PWS 115 B2**  
Serial Number  
000001 - 120000

conforms with the following applicable relevant version of the EU guidelines :

**2006/42/EC • 2014/30/EU • 2011/65/EU\* & (EU)2015/863**

In order to guarantee consistency, the following harmonised standards as well as national standards and stipulations have been applied:

**EN 60745-1:2009/A11:2010 • EN 60745-2-3:2011/A13:2015**  
**EN 55014-1:2017/A11:2020 • EN 55014-2:2015**  
**EN IEC 61000-3-2:2019 • EN 61000-3-3:2013/A1:2019**  
**EN IEC 63000:2018**

This declaration of conformity is issued under the sole responsibility of the manufacturer:



Grizzly Tools GmbH & Co. KG  
Stockstädter Straße 20  
63762 Großostheim  
Germany  
10.02.2023

Christian Frank  
(Documentation Representative)

*\* The object of the declaration described above satisfies the provisions of Directive 2011/65/EU of the European Parliament and the Council of 8 June 2011 on limiting the use of certain harmful substances in electrical and electronic appliances.*



## Traduction de la déclaration de conformité CE originale

Nous certifions par la présente que la

**Meuleuse d'angle  
de construction PWS 115 B2**

Numéro de série  
000001 - 120000

est conforme aux directives UE actuellement en vigueur :

**2006/42/EC • 2014/30/EU • 2011/65/EU\* & (EU)2015/863**

En vue de garantir la conformité les normes harmonisées ainsi que les normes et décisions nationales suivantes ont été appliquées :

**EN 60745-1:2009/A11:2010 • EN 60745-2-3:2011/A13:2015  
EN 55014-1:2017/A11:2020 • EN 55014-2:2015  
EN IEC 61000-3-2:2019 • EN 61000-3-3:2013/A1:2019  
EN IEC 63000:2018**

Le fabricant assume seul la responsabilité d'établir la présente déclaration de conformité :



Grizzly Tools GmbH & Co. KG  
Stockstädter Straße 20  
63762 Großostheim  
Germany  
10.02.2023

Christian Frank  
(Chargé de documentation)

*\* L'objet de la déclaration décrit ci-dessus est conforme aux dispositions de la directive 2011/65/UE du Parlement Européen et du Conseil du 8 juin 2011 sur la limitation de l'utilisation de certaines substances dangereuses dans les équipements électriques et électroniques.*



## Vertaling van de originale CE-conformiteitsverklaring

Hiermede bevestigen wij dat de

**Haakse slijper**  
**bouwserie PWS 115 B2**

Serienummer  
000001 - 120000

is overeenkomstig met de hierna volgende, van toepassing zijnde EU-richtlijnen:

**2006/42/EC • 2014/30/EU • 2011/65/EU\* & (EU)2015/863**

Om de overeenstemming te waarborgen, werden de hierna volgende, in overeenstemming gebrachte normen en nationale normen en bepalingen toegepast:

**EN 60745-1:2009/A11:2010 • EN 60745-2-3:2011/A13:2015**  
**EN 55014-1:2017/A11:2020 • EN 55014-2:2015**  
**EN IEC 61000-3-2:2019 • EN 61000-3-3:2013/A1:2019**  
**EN IEC 63000:2018**

De exclusieve verantwoordelijkheid voor de uitgifte van deze conformiteitsverklaring wordt gedragen door de fabrikant:



Grizzly Tools GmbH & Co. KG  
Stockstädter Straße 20  
63762 Großostheim  
Germany  
10.02.2023

Christian Frank  
(Documentatiegelastigde)

*\* Het hierboven beschreven voorwerp van de verklaring voldoet aan de voorschriften van de richtlijn 2011/65/EU van het Europese Parlement en van de Raad van 8 juni 2011 inzake beperking van het gebruik van bepaalde gevaarlijke stoffen in elektrische en elektronische apparaten*

PL

## Tłumaczenie oryginalnej deklaracji zgodności WE

Niniejszym oświadczamy, że konstrukcja

**Szlifierka kątowa**

**typu PWS 115 B2**

seryjny

000001 - 120000

spełnia wymogi odpowiednich Dyrektyw UE w ich aktualnie obowiązującym brzmie

**2006/42/EC • 2014/30/EU • 2011/65/EU\* & (EU)2015/863**

W celu zapewnienia zgodności z powyższymi dyrektywami zastosowano następujące normy harmonizujące oraz normy i przepisy krajowe:

**EN 60745-1:2009/A11:2010 • EN 60745-2-3:2011/A13:2015**

**EN 55014-1:2017/A11:2020 • EN 55014-2:2015**

**EN IEC 61000-3-2:2019 • EN 61000-3-3:2013/A1:2019**

**EN IEC 63000:2018**

Wyłączną odpowiedzialność za wystawienie tej deklaracji zgodności ponosi producent:



Grizzly Tools GmbH & Co. KG

Stockstädter Straße 20

63762 Großostheim

Germany

10.02.2023

Christian Frank  
(Dokumentacji technicznej)

\* Vyššie popísaný predmet vyhlásenia spĺňa predpisy smernice 2011/65/EU Európskeho parlamentu a Rady z 8. júna 2011 pre obmedzenie používania určitých nebezpečných látok v elektrických a elektronických prístrojoch





## **Překlad originálního prohlášení o shodě CE**

Tímto potvrzujeme, že

**Úhlová bruska  
konstrukční řady PWS 115 B2**

Pořadové číslo  
000001 - 120000

odpovídá následujícím příslušným směrnícím EÚ v jejich právě platném znění:

**2006/42/EC • 2014/30/EU • 2011/65/EU\* & (EU)2015/863**

Aby byl zaručen souhlas, byly použity následující harmonizované normy, národní normy a ustanovení:

**EN 60745-1:2009/A11:2010 • EN 60745-2-3:2011/A13:2015  
EN 55014-1:2017/A11:2020 • EN 55014-2:2015  
EN IEC 61000-3-2:2019 • EN 61000-3-3:2013/A1:2019  
EN IEC 63000:2018**

Výhradní odpovědnost za vystavení tohoto prohlášení o shodě nese výrobce



Grizzly Tools GmbH & Co. KG  
Stockstädter Straße 20  
63762 Großostheim  
Germany  
10.02.2023

Christian Frank  
(Osoba zplnomocněná k sestavení dokumentace)

*\* Výše popsany předmět prohlášení splňuje předpisy směrnice 2011/65/EU Evropského parlamentu a Rady z 8. června 2011 o omezení používání některých nebezpečných látek v elektrických a elektronických zařízeních.*



## Preklad originálneho prehlásenia o zhode CE

Týmto potvrdzujeme, že

**Uhlová Brúska**

**PWS 115 B2**

Poradové číslo

000001 - 120000

zodpovedá nasledujúcim príslušným smerniciam EÚ v ich práve platnom znení:

**2006/42/EC • 2014/30/EU • 2011/65/EU\* & (EU)2015/863**

Aby bola zaručená zhoda, boli použité nasledovné harmonizované normy ako i národné normy a predpisy:

**EN 60745-1:2009/A11:2010 • EN 60745-2-3:2011/A13:2015**

**EN 55014-1:2017/A11:2020 • EN 55014-2:2015**

**EN IEC 61000-3-2:2019 • EN 61000-3-3:2013/A1:2019**

**EN IEC 63000:2018**

Jediný zodpovedný za vystavenie tohto vyhlásenia o zhode je výrobca



Grizzly Tools GmbH & Co. KG

Stockstädter Straße 20

63762 Grobostheim

Germany

10.02.2023

Christian Frank

(Osoba splnomocnená na  
zostavenie dokumentácie )

\* Vyššie popísaný predmet vyhlásenia spĺňa predpisy smernice 2011/65/EU Európskeho parlamentu a Rady z 8. júna 2011 pre obmedzenie používania určitých nebezpečných látok v elektrických a elektronických prístrojoch



## Oversættelse af den originale CE-konformitetserklæring

Hermed bekræfter vi, at

**Vinkelsliber  
af serien PWS 115 B2**

Serienummer

000001 - 120000

opfylder følgende gældende EF-direktiver i deres respektive gyldige version:

**2006/42/EC • 2014/30/EU • 2011/65/EU\* & (EU)2015/863**

For at sikre overensstemmelsen, blev følgende harmoniserede standarder samt nationale standarder og regler anvendt:

**EN 60745-1:2009/A11:2010 • EN 60745-2-3:2011/A13:2015  
EN 55014-1:2017/A11:2020 • EN 55014-2:2015  
EN IEC 61000-3-2:2019 • EN 61000-3-3:2013/A1:2019  
EN IEC 63000:2018**

Det er udelukkende producentens ansvar at udarbejde denne overensstemmelseserklæring:



Grizzly Tools GmbH & Co. KG  
Stockstädter Straße 20  
63762 Großostheim  
Germany  
10.02.2023

Christian Frank  
(Dokumentationsbefuldægtiget)

\* Erklæringens ovennævnte genstand opfylder forskrifterne i Europaparlamentets og Rådets direktiv 2011/65/EU af 8. juni 2011 til begrænsning af anvendelsen af visse farlige stoffer i elektrisk og elektronisk udstyr

ES

## Traducción de la Declaración de conformidad CE original

Mediante la presente declaramos que el la

**Amoladora angular  
de la serie PWS 115 B2**

Número de serie  
000001 - 120000

corresponde a partir a las siguientes Directivas de la UE corrientes en su respectiva versión vigente:

**2006/42/EC • 2014/30/EU • 2011/65/EU\* & (EU)2015/863**

Para garantizar la conformidad, se aplicaron las siguientes normas armonizadas, así como las normas y regulaciones nacionales:

**EN 60745-1:2009/A11:2010 • EN 60745-2-3:2011/A13:2015  
EN 55014-1:2017/A11:2020 • EN 55014-2:2015  
EN IEC 61000-3-2:2019 • EN 61000-3-3:2013/A1:2019  
EN IEC 63000:2018**

El fabricante es el único responsable de expedir esta Declaración de Conformidad



Grizzly Tools GmbH & Co. KG  
Stockstädter Straße 20  
63762 Grobostheim  
Germany  
10.02.2023

Christian Frank  
(Apoderado de documentación)

*\*El objeto de la declaración arriba descrito cumple con las directrices de la Directiva 2011/65/UE del Parlamento Europeo y del Consejo de 8 de junio de 2011 sobre restricciones a la utilización de determinadas sustancias peligrosas en aparatos eléctricos y electrónicos.*

IT

MT

## Traduzione della dichiarazione di conformità CE originale

Con la presente dichiariamo che

**Smerigliatrice angolare  
serie PWS 115 B2**

Numero di serie  
000001 - 120000

corrisponde alle seguenti direttive UE in materia nella rispettiva versione valida:

**2006/42/EC • 2014/30/EU • 2011/65/EU\* & (EU)2015/863**

Per garantire la conformità sono state applicate le seguenti norme armonizzate e anche le norme e disposizioni nazionali che seguono:

**EN 60745-1:2009/A11:2010 • EN 60745-2-3:2011/A13:2015  
EN 55014-1:2017/A11:2020 • EN 55014-2:2015  
EN IEC 61000-3-2:2019 • EN 61000-3-3:2013/A1:2019  
EN IEC 63000:2018**

Il produttore è il solo responsabile della stesura della presente dichiarazione di conformità:



Grizzly Tools GmbH & Co. KG  
Stockstädter Straße 20  
63762 Großostheim  
Germany  
10.02.2023

Christian Frank  
(Responsabile documentazione tecnica)

*\*L'oggetto descritto sopra è conforme alle prescrizioni della Direttiva 2011/65/EU del Parlamento Europeo e del Consiglio dell'8 giugno 2011 sulla restrizione dell'uso di determinate sostanze pericolose nelle apparecchiature elettriche ed elettroniche*



## Az eredeti CE megfelelési nyilatkozat fordítása

Ezennel igazoljuk, hogy a

**Sarokcsiszoló**

**típusorozat PWS 115 B2**

Sorozatszám

000001 - 120000

kezdve a következő vonatkozó EU irányelveknek felel meg a mindenkor érvényes megfogalmazásban:

**2006/42/EC • 2014/30/EU • 2011/65/EU\* & (EU)2015/863**

A megegyezés biztosítása érdekében a következő harmonizált szabványokat, valamint nemzeti szabványokat és rendelkezéseket alkalmaztuk:

**EN 60745-1:2009/A11:2010 • EN 60745-2-3:2011/A13:2015  
EN 55014-1:2017/A11:2020 • EN 55014-2:2015  
EN IEC 61000-3-2:2019 • EN 61000-3-3:2013/A1:2019  
EN IEC 63000:2018**

Jelen megfelelési nyilatkozat kiállításáért kizárólag a gyártó a felelős:



Grizzly Tools GmbH & Co. KG  
Stockstädter Straße 20  
63762 Großostheim  
Germany  
10.02.2023

Christian Frank  
(Dokumentációs megbízott)

\* A nyilatkozat fent ismertetett tárgya összhangban van az Európai Parlament és a Tanács 2011/65/EU (2011. június 8.) egyes veszélyes anyagok elektromos és elektronikus berendezésekben való alkalmazásának korlátozásáról szóló irányelv előírásaival



## Prevod originalne izjave o skladnosti CE

S tem potrjujemo, da

**Kotni brusilnik**  
**serije PWS 115 B2**  
Serijska številka  
000001 - 120000

ustreza veljavnim verzijam zadevnih smernic Evropske unije.

**2006/42/EC • 2014/30/EU • 2011/65/EU\* & (EU)2015/863**

Za zagotavljanje skladnosti so bile navedene sledeče usklajene norme, kot tudi nacionalne norme in določila:

**EN 60745-1:2009/A11:2010 • EN 60745-2-3:2011/A13:2015**  
**EN 55014-1:2017/A11:2020 • EN 55014-2:2015**  
**EN IEC 61000-3-2:2019 • EN 61000-3-3:2013/A1:2019**  
**EN IEC 63000:2018**

Za izdajo te izjave o skladnosti je odgovoren izključno proizvajalec :



Grizzly Tools GmbH & Co. KG  
Stockstädter Straße 20  
63762 Großostheim  
Germany  
10.02.2023

Christian Frank  
(Oseba za dokumentacijo)

*\* Zgoraj opisani predmet izjave izpolnjuje predpise direktive 2011/65/EU Evropskega parlamenta in Sveta z dne 8. junija 2011 o omejevanju uporabe določenih nevarnih snovi v električni in elektronski opremi*

HR

## Prijevod originalne CE Izjave o podudarnosti

Ovime potvrđujemo da

**Kutna brusilica**

**PWS 115 B2**

Serijski broj

000001 - 120000

odgovara sljedećim odgovarajućim direktivama EU-a u njihovoj valjanoj verziji:

**2006/42/EC • 2014/30/EU • 2011/65/EU\* • (EU)2015/863**

Za jamčenje sukladnosti primijenjene su sljedeće usklađene norme kao i nacionalne norme i odredbe:

**EN 60745-1:2009/A11:2010 • EN 60745-2-3:2011/A13:2015  
EN 55014-1:2017/A11:2020 • EN 55014-2:2015  
EN IEC 61000-3-2:2019 • EN 61000-3-3:2013/A1:2019  
EN IEC 63000:2018**

Isključivu odgovornost za izdavanje ove izjave o sukladnosti nosi proizvođač:



Grizzly Tools GmbH & Co. KG  
Stockstädter Straße 20  
63762 Großostheim  
Germany  
10.02.2023

Christian Frank  
(Opunomoćenik za dokumentaciju)

\* Gore opisani predmet izjave ispunjava propise direktive 2011/65/EU Europskoga parlamenta i vijeća od 8. lipnja 2011 o ograničavanju uporabe određenih opasnih tvari u električnim i elektroničkim uređajima.



RO

## Traducerea Declarației Originale de Conformitate CE

Prin prezenta confirmăm, că

**Polizor unghiular**

**seria PWS 115 B2**

Numărul serial

000001 - 120000

corespunde următoarelor prevederi UE relevante, în ultima lor variantă valabilă:

**2006/42/EC • 2014/30/EU • 2011/65/EU\* • (EU)2015/863**

Pentru a garanta conformitatea, au fost aplicate următoarele norme armonizate, norme naționale și prevederi:

**EN 60745-1:2009/A11:2010 • EN 60745-2-3:2011/A13:2015  
EN 55014-1:2017/A11:2020 • EN 55014-2:2015  
EN IEC 61000-3-2:2019 • EN 61000-3-3:2013/A1:2019  
EN IEC 63000:2018**

Răspunderea exclusivă pentru emiterea acestei declarații de conformitate îi revine producătorului



Grizzly Tools GmbH & Co. KG  
Stockstädter Straße 20  
63762 Großostheim  
Germany  
10.02.2023

Christian Frank  
(Persoană autorizată  
cu elaborarea documentației)

\* *Obiectul descris în declarația de mai sus îndeplinește prevederile Directivei 2011/65/UE a Parlamentului European și a Consiliului din 8 iunie 2011 privind restricțiile de utilizare a anumitor substanțe periculoase în echipamentele electrice și electronice*



## Превод на оригиналната СЕ-декларация за съответствие

С настоящото потвърждаваме, че

**Ъглошлайф**  
**серия PWS 115 B2**

Сериен номер  
000001 - 120000

отговаря на следните директиви на ЕС в съответната им действаща редакция:

**2006/42/EC • 2014/30/EU • 2011/65/EU\* • (EU)2015/863**

За да се гарантира съответствието, са приложени следните хармонизирани норми и национални разпоредби

**EN 60745-1:2009/A11:2010 • EN 60745-2-3:2011/A13:2015**  
**EN 55014-1:2017/A11:2020 • EN 55014-2:2015**  
**EN IEC 61000-3-2:2019 • EN 61000-3-3:2013/A1:2019**  
**EN IEC 63000:2018**

Цялата отговорност за изготвянето на тази Декларация за съответствие се носи от производителя



Grizzly Tools GmbH & Co. KG  
Stockstädter Straße 20  
63762 Großostheim  
Germany  
10.02.2023

Christian Frank  
(пълномощник по документацията)

\* *Гореописаният предмет в декларацията отговаря на разпоредбите на Директива 2011/65/ЕС на Европейския парламент и на Съвета от 8 юни 2011 г. относно ограничението на употребата на определени опасни вещества в електрическото и електронното оборудване*



## Μετάφραση της πρωτότυπης Δήλωσης συμμόρφωσης CE

Με το παρόν δηλώνουμε ότι το είδος κατασκευής της

**Γωνιακός τροχός**  
**Σειρά PWS 115 B2**

Αριθμός σειράς  
000001 - 120000

ανταποκρίνεται στις ακόλουθες σχετικές οδηγίες της ΕΕ στην εκάστοτε ισχύουσα έκδοση:

**2006/42/EC • 2014/30/EU • 2011/65/EU\* & (EU)2015/863**

Για να εξασφαλιστεί η συμβα-τικότητα, εφαρμόστηκαν οι παρακάτω εναρμονισμένες προδιαγραφές καθώς και εθνικές προδιαγραφές και κανονισμοί:

**EN 60745-1:2009/A11:2010 • EN 60745-2-3:2011/A13:2015**  
**EN 55014-1:2017/A11:2020 • EN 55014-2:2015**  
**EN IEC 61000-3-2:2019 • EN 61000-3-3:2013/A1:2019**  
**EN IEC 63000:2018**

Η αποκλειστική ευθύνη για την έκδοση της παρούσας δήλωσης συμμόρφωσης ανήκει στον κατασκευαστή:

**CE** Grizzly Tools GmbH & Co. KG  
Stockstädter Straße 20  
63762 Grobostheim  
Germany  
10.02.2023

Christian Frank  
υπεύθυνος τεκμηρίωσης

\* Το ανωτέρω περιγραφόμενο αντικείμενο της δήλωσης πληροί τις προδιαγραφές της Οδηγίας 2011/65/ΕΕ του Ευρωπαϊκού Κοινοβουλίου και του Συμβουλίου της 8ης Ιουνίου 2011 για τον περιορισμό της χρήσης ορισμένων επικίνδυνων ουσιών σε ηλεκτρικό και ηλεκτρονικό εξοπλισμό.



**Explosionszeichnung • Exploded Drawing  
 Vue éclatée • Explosietekening  
 Výkres sestavení • Výkres náhradných dielov  
 Rysunki eksplozyjne • Eksplosionstegning  
 Plano de explosión • Vista esplosa  
 Robbantott ábra • Eksplozijska risba  
 Eksplozivni crtež • Schémã de explozie  
 Технически чертеж • Επί μέρους σχεδιαγράμματα**

PWS 115 B2

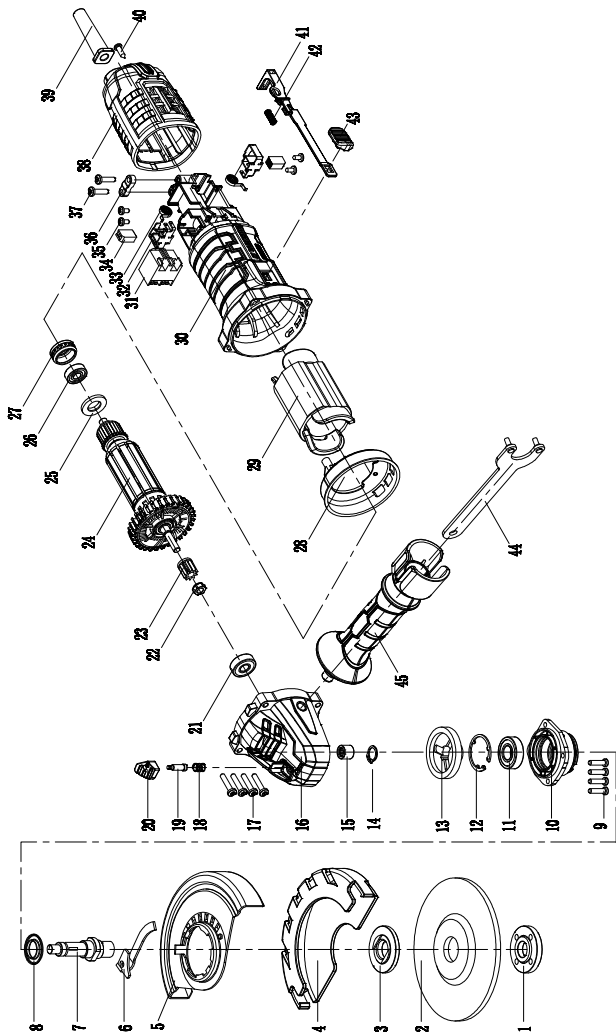

informativ • informativ • informatif • informatif • pouzajacy • pouzajacy • informačni • informačni • informativny  
 informativo • informativo • informativen • informativen • информативно • информативно • ενημερωτικό

20230112\_rev02\_ae

**/// PARKSIDE**

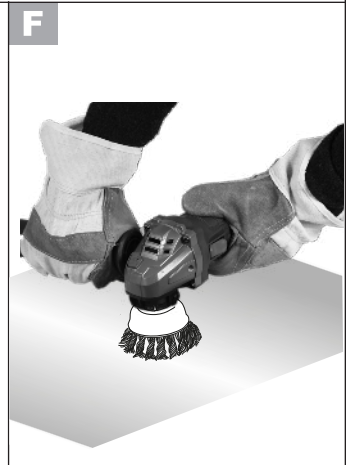
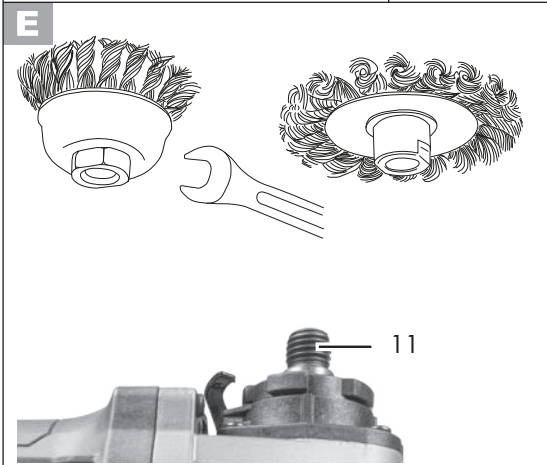
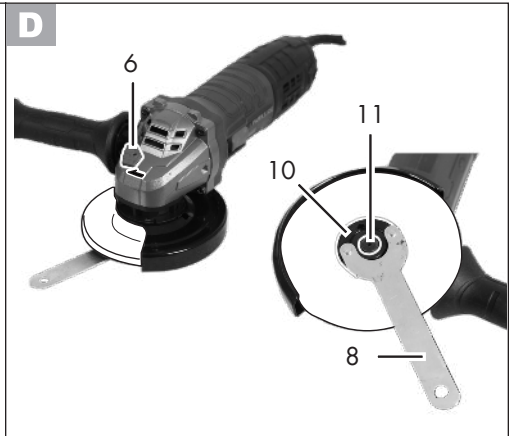
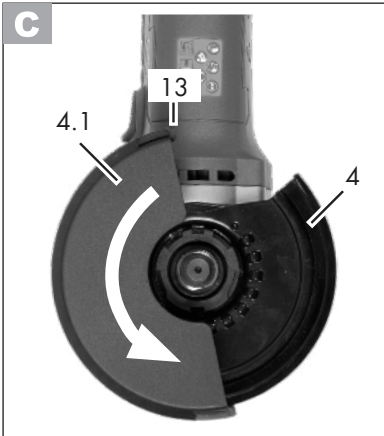





**GRIZZLY TOOLS GMBH & CO. KG**

Stockstädter Straße 20  
63762 Grobstheim  
GERMANY

Stand der Informationen · Last Information Update · Version  
des informations · Stand van de informatie · Stan informacij ·  
Stav informací · Stav informácií · Tilstand af information ·  
Estado de las informaciones · Versione delle informazioni ·  
Információk állása · Stanje informacij · Stanje informacija ·  
Versiunea informațiilor · Актуалност на информацията ·  
Έκδοση των πληροφοριών: 12/2022  
Ident.-No.: 72043328122022-8

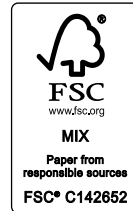

IAN 409154\_2207

8