



DAYBED MIT SITZKISSEN
DAYBED WITH CUSHIONS
BANQUETTE AVEC COUSSINS

(DE) (AT) (CH)

DAYBED MIT SITZKISSEN

Aufbauanleitung

(FR) (BE)

BANQUETTE AVEC COUSSINS

Notice de montage

(PL)

LEŻANKA Z PODUSZKAMI

Instrukcja montażu

(SK)

POHOVKA S VANKÚŠOM SEDADLA

Montážny návod

(DK)

DAYBED MED HYNDER

Monteringsvejledning

(HU)

DÍVÁNY ÜLŐPÁRNÁKKAL

Szerelési útmutató

(GB) (IE)

DAYBED WITH CUSHIONS

Assembly instructions

(NL) (BE)

DAGBED MET ZITKUSSENS

Montagehandleiding

(CZ)

DAYBED K POSEZENÍ

Návod k sestavení

(ES)

SOFÁ DAYBED CON COJINES

Instrucciones de montaje

(IT)

DAYBED CON CUSCINI

Istruzioni di montaggio

IAN 437263_2304



A

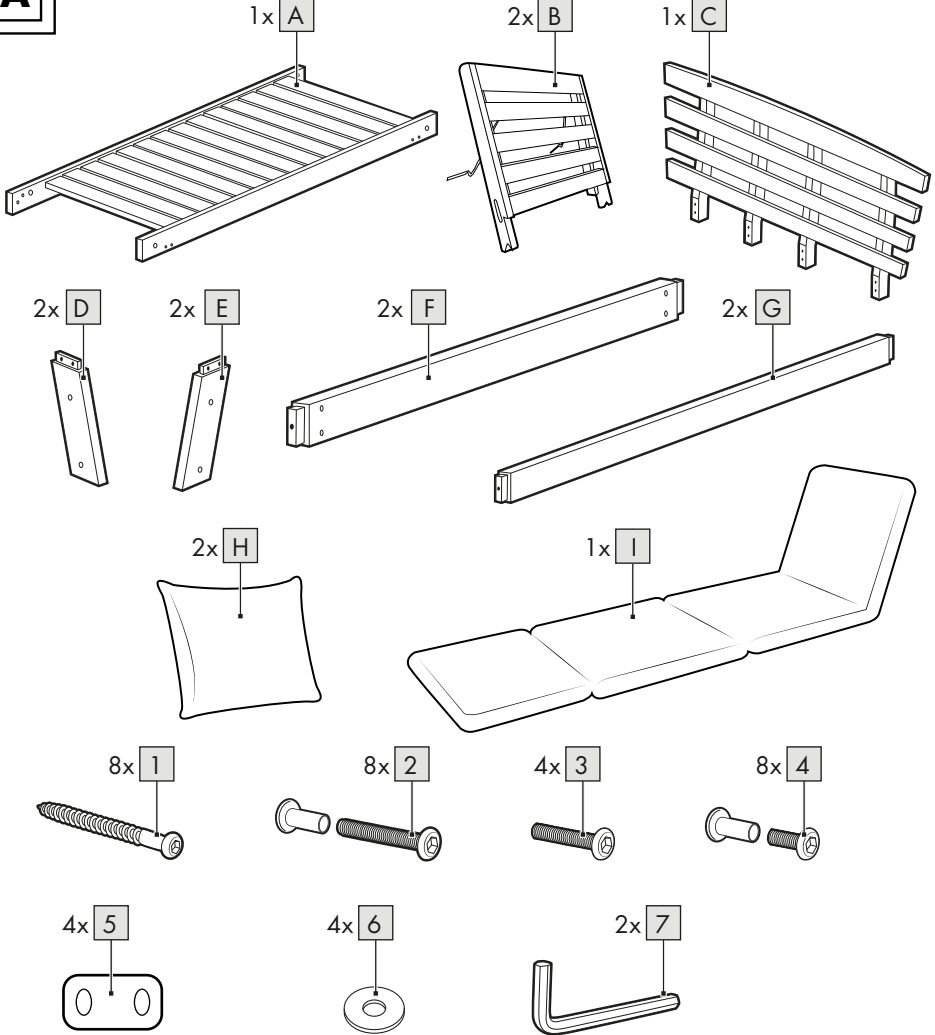

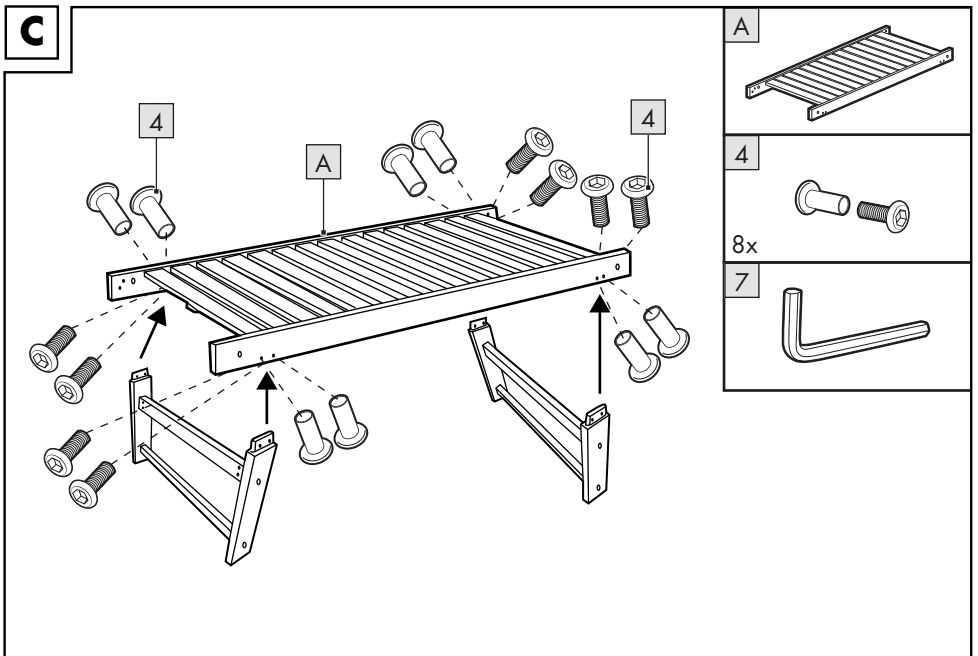
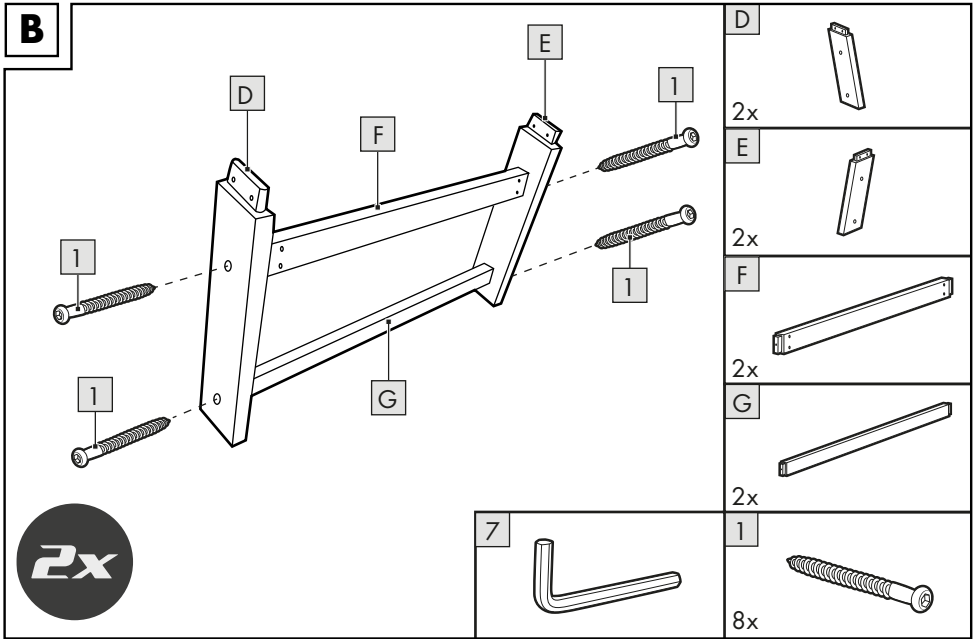

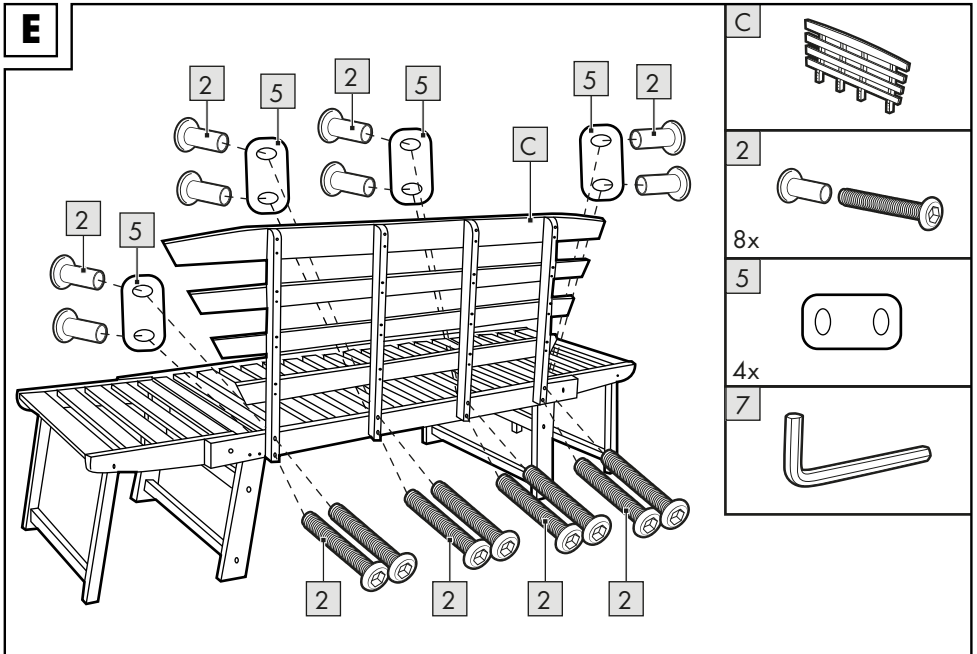
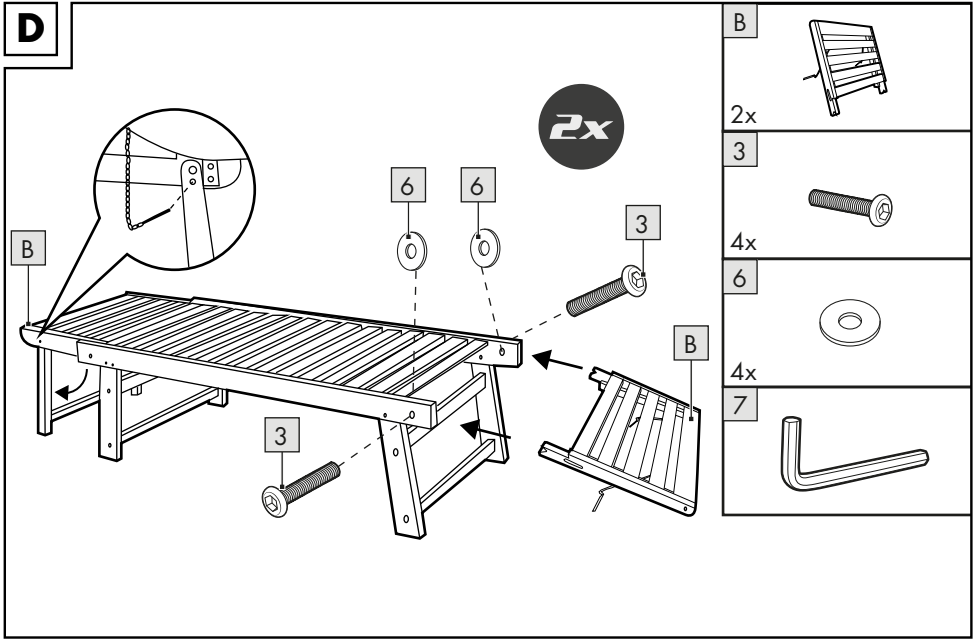

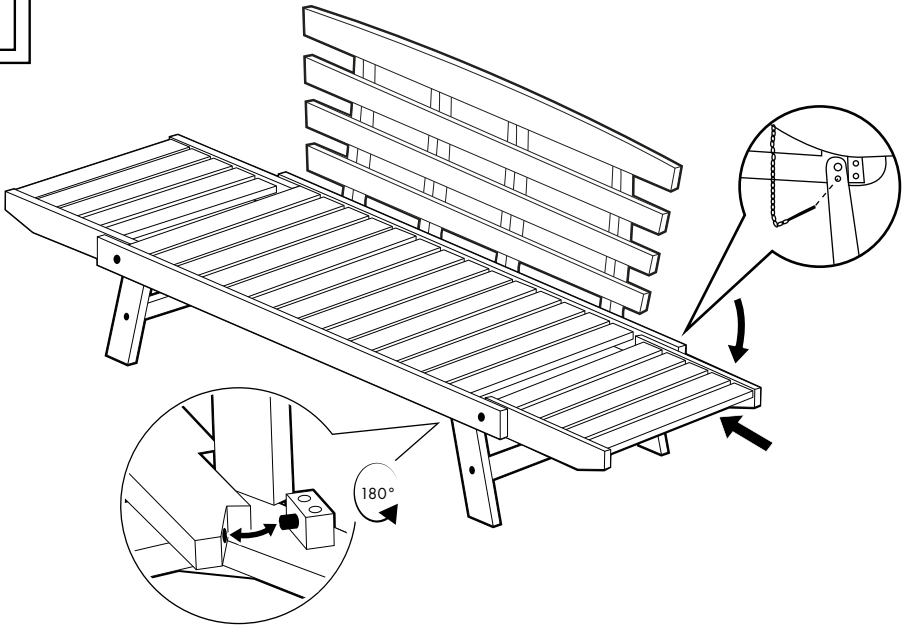
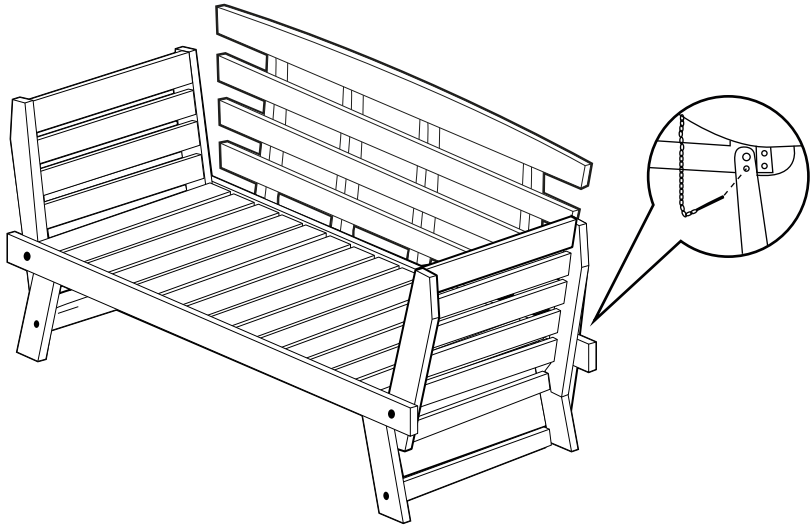
F**G**

H

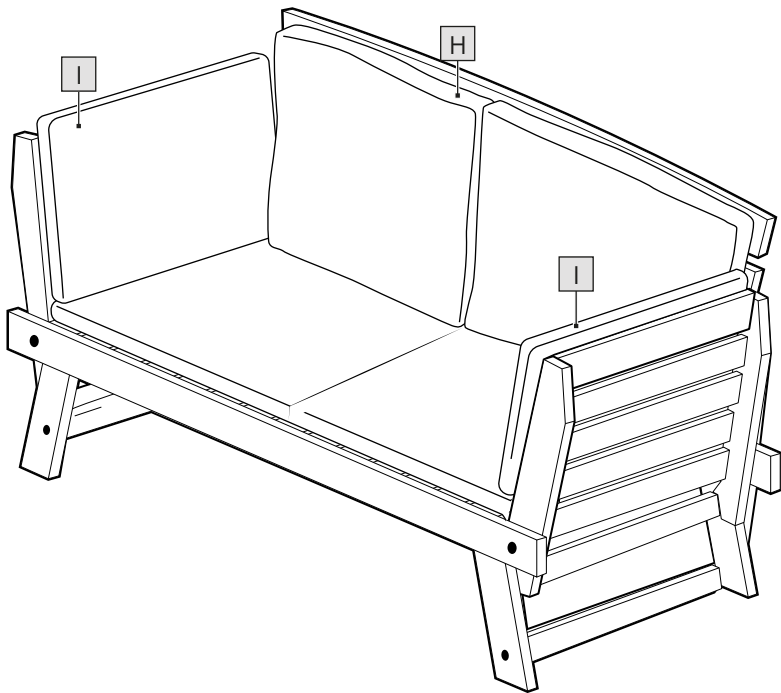

DE AT CH

**WICHTIG, FÜR SPÄTERE BEZUGNAHME
AUFBEWAHREN: SORGFÄLTIG LESEN!**

GB IE

**IMPORTANT, RETAIN FOR FUTURE REFERENCE:
READ CAREFULLY!**

FR BE

**IMPORTANT, À CONSERVER POUR CONSULTATION
ULTÉRIEURE : À LIRE ATTENTIVEMENT !**

NL BE

**BELANGRIJK, BEWAREN VOOR LATERE
RAADPLEGING: ZORGVULDIG LEZEN!**

PL

**WAŻNE, ZACHOWAĆ DO PÓŹNIEJSZEGO
UŻYTKU: UWAGNIE PRZECZYTAĆ!**

CZ

**DŮLEŽITÉ, UCHOVEJTE PRO POZDĚJŠÍ POUŽITÍ:
PEČLIVĚ SI PŘEČTĚTE!**

SK

**DÔLEŽITÉ, USCHOVAJTE PRE PRÍPAD POUŽITIA V
BUDÚCNOSTI: DÔKLADNE SI PREČÍTAJTE POKYNY!**

ES

**IMPORTANTE: CONSERVAR PARA CONSULTAS
POSTERIORES: LEER ATENTAMENTE.**

DK

**VIGTIGT, SKAL OPBEVARES TIL SENERE BRUG:
SKAL LÆSES OMHYGGELIGT!**

IT

**IMPORTANTE: CONSERVARE PER EVENTUALI
NECESSITÀ FUTURE: LEGGERE CON ATTENZIONE!**

HU

**FONTOS, KÉSŐBBI HIVATKOZÁSOK CÉLJÁBÓL
ŐRIZZE MEG: OLVASSA EL FIGYELMESEN!**

Herzlichen Glückwunsch!

Mit Ihrem Kauf haben Sie sich für einen hochwertigen Artikel entschieden. Machen Sie sich vor der ersten Verwendung mit dem Artikel vertraut.



Lesen Sie hierzu aufmerksam die nachfolgende Aufbauanleitung und die Sicherheitshinweise.

Benutzen Sie den Artikel nur wie beschrieben und für die angegebenen Einsatzbereiche. Bewahren Sie diese Aufbauanleitung gut auf. Händigen Sie alle Unterlagen bei Weitergabe des Artikels an Dritte ebenfalls mit aus.

Lieferumfang (Abb. A)

- 1 x Sitzfläche (A)
- 2 x Armlehne (B)
- 1 x Rückenlehne (C)
- 2 x Bein (D)
- 2 x Bein (E)
- 2 x Querstrebe (F)
- 2 x Querstrebe (G)
- 2 x Kissen (H)
- 1 x Sitzauflage (I)
- 8 x Schraube M7 x 60 mm (1)
- 8 x Schraube M8 x 50 mm mit Hülse (2)
- 4 x Schraube M6 x 35 mm (3)
- 8 x Schraube M6 x 15 mm mit Hülse (4)
- 4 x Unterlegscheibe eckig (5)
- 4 x Unterlegscheibe rund (6)
- 2 x Innensechskantschlüssel (7)
- 1 x Aufbauanleitung

Technische Daten



Maximale Belastung: 220 kg



Herstellungsdatum (Monat/Jahr):
10/2023

Maße: ca. 198 x 84,5 x 69 cm (B x H x T)

Bestimmungsgemäße

Verwendung

Der Artikel ist nicht für den gewerblichen Gebrauch bestimmt. Der Artikel ist für den Gebrauch im Wohnbereich, z. B. Balkon, Terrasse oder Garten, konzipiert.

Sicherheitshinweise



Lebensgefahr!

- Lassen Sie Kinder niemals unbeaufsichtigt mit dem Verpackungsmaterial. Es besteht Erstickungsgefahr.



Verletzungsfahr!

- Achten Sie vor der Benutzung des Artikels auf die richtige Stabilität.
- Stellen Sie den Artikel auf einen ebenen Untergrund.
- Der Artikel darf nur unter Aufsicht von Erwachsenen und nicht als Spielzeug verwendet werden.
- Der Artikel ist kein Kletter- oder Spielgerät! Stellen Sie sicher, dass sich Personen, insbesondere Kinder, nicht auf den Artikel stellen oder daran hochziehen. Der Artikel kann umfallen.
- Prüfen Sie den Artikel vor jedem Gebrauch auf Beschädigungen oder Abnutzungen. Der Artikel darf nur in einwandfreiem Zustand verwendet werden!
- Kontrollieren Sie regelmäßig den festen Sitz aller Schraubverbindungen! Der Artikel darf nur in einwandfreiem Zustand verwendet werden.
- Stellen Sie sich niemals auf den Artikel.
- Rücken- oder Armlehnen dürfen nicht als Sitzflächen benutzt werden.
- Achten Sie beim Verstellen der Armlehnen auf Ihre Finger. Es besteht Verletzungsgefahr durch Quetschungen.
- Den Artikel nicht in der Nähe von offenem Feuer verwenden.



Vermeidung von Sachschäden!

- Sichern Sie den Artikel bei extremen Wetterbedingungen, wie z. B. bei starkem Wind. Lagern Sie den Artikel in geschützten Räumen.

Montage

1. Fixieren Sie die Beine (D)/(E) mit den Schrauben (1) an je einer Querstrebe (F)/(G) (Abb. B).

2. Stecken Sie die Beine in die Sitzfläche (A) und fixieren Sie sie mit den Schrauben und Schraubenhülsen (4). Kontern Sie beides mit den mitgelieferten Innensechskantschlüsseln (7) (Abb. C).
3. Schrauben Sie die Armlehnen (B), wie in Abb. D gezeigt, an die Sitzfläche.

Hinweis: Klappen Sie die Armlehnen vollständig aus, indem Sie die Sicherungsstifte lösen, die Stütze ausklappen und anschließend den Sicherungsstift wieder einstecken (Abb. D).

4. Schrauben Sie die Rückenlehne (C) an die Sitzfläche. Kontern Sie dazu die Schrauben (2) mit den passenden Hülsen und den mitgelieferten Innensechskantschlüsseln (7) (Abb. E).
5. Stellen Sie den Artikel auf eine ebene Fläche.

Verwendung

1. Lösen Sie die Sicherungsstifte und klappen Sie die Stützen hoch (Abb. F).
2. Ziehen Sie zum Verstellen die Armlehnen leicht zu sich und stellen Sie den gewünschten Winkel ein (Abb. F).
3. Fixieren Sie die Armlehnen mit den Sicherungsstiften in dieser Position (Abb. G).

Hinweis: Achten Sie beim Verstellen darauf, dass der an der Sitzfläche montierte Metallstift in die Armlehne greift (Abb. F).

4. Legen Sie die Polster (H, I) auf den Artikel (Abb. H).

Reinigung und Pflege

- Beachten Sie, dass sich Holz durch wechselnde Temperaturen, Luftfeuchtigkeit und andere Einflüsse verändern kann.
- Das Holz des Artikels ist ein Naturprodukt und daher kann es in Farbe und Struktur zu kleinen Abweichungen kommen.

WICHTIG! Nie mit scharfen Reinigungsmitteln reinigen.

Pflegehinweis

- Reinigen Sie den Artikel mit einer weichen Bürste und milder Seifenlauge.
- Lassen Sie den Artikel nach der Reinigung vollständig trocknen.

- Behandeln Sie den Artikel mit Holzpflegeöl aus dem Fachhandel. Die Pflege sollten Sie gegebenenfalls mehrmals pro Saison durchführen. Das Holz muss für den Pflegevorgang vollständig trocken sein!
- Befolgen Sie die Herstellerhinweise des ausgewählten Pflegeöls.

Lagerung

Um möglichst lange Freude an dem Artikel zu haben, empfehlen wir ihn bei Nichtgebrauch immer trocken und sauber in einem temperierten Raum zu lagern. Bei Lagerung im Außenbereich sollte der Artikel mit einer Plane abgedeckt werden. Achten Sie auf ausreichend Luftzirkulation und halten Sie die Plane trocken.

Hinweise zur Entsorgung



Entsorgen Sie den Artikel und die Verpackungsmaterialien entsprechend den aktuellen örtlichen Vorschriften.

Bewahren Sie Verpackungsmaterialien (wie z. B. Folienbeutel) für Kinder unerreichbar auf. Weitere Informationen zur Entsorgung des ausgedienten Artikels erhalten Sie bei Ihrer Gemeinde- oder Stadtverwaltung. Entsorgen Sie den Artikel und die Verpackung umweltschonend.



Der Recycling-Code dient der Kennzeichnung verschiedener Materialien zur Rückführung in den Wiederverwertungskreislauf (Recycling). Der Code besteht aus einem Recyclingsymbol für den Verwertungskreislauf und einer Nummer, die das Material kennzeichnet.

Hinweise zur Garantie und Serviceabwicklung

Der Artikel wurde mit großer Sorgfalt und unter ständiger Kontrolle produziert. DELTA-SPORT HANDELSKONTOR GmbH räumt privaten Endkunden auf diesen Artikel drei Jahre Garantie ab Kaufdatum (Garantiefrist) nach Maßgabe der folgenden Bestimmungen ein. Die Garantie gilt nur für Material- und Verarbeitungsfehler.

Die Garantie erstreckt sich nicht auf Teile, die der normalen Abnutzung unterliegen und deshalb als Verschleißteile anzusehen sind (z. B. Batterien) sowie nicht auf zerbrechliche Teile, z. B. Schalter, Akkus oder Teile, die aus Glas gefertigt sind.

Ansprüche aus dieser Garantie sind ausgeschlossen, wenn der Artikel unsachgemäß oder missbräuchlich oder nicht im Rahmen der vorgesehenen Bestimmung oder des vorgesehenen Nutzungsumfangs verwendet wurde oder Vorgaben in der Anleitung/Anweisung nicht beachtet wurden, es sei denn, der Endkunde weist nach, dass ein Material- oder Verarbeitungsfehler vorliegt, der nicht auf einem der vorgenannten Umstände beruht.

Ansprüche aus der Garantie können nur innerhalb der Garantiefrist unter Vorlage des Originalkassenbelegs geltend gemacht werden. Bitte bewahren Sie deshalb den Originalkassenbeleg auf. Die Garantiefrist wird durch etwaige Reparaturen aufgrund der Garantie, gesetzlicher Gewährleistung oder Kulanz nicht verlängert. Dies gilt auch für ersetzte und reparierte Teile.

Bitte wenden Sie sich bei Beanstandungen zunächst an die untenstehende Service-Hotline oder setzen Sie sich per E-Mail mit uns in Verbindung. Liegt ein Garantiefall vor, wird der Artikel von uns – nach unserer Wahl – für Sie kostenlos repariert, ersetzt oder der Kaufpreis erstattet. Weitere Rechte aus der Garantie bestehen nicht.

Ihre gesetzlichen Rechte, insbesondere Gewährleistungsansprüche gegenüber dem jeweiligen Verkäufer, werden durch diese Garantie nicht eingeschränkt.

IAN: 437263_2304

DE Kundenservice Deutschland

Tel.: 0800 5435 111

E-Mail: deltasport@lidl.de

AT Service Österreich

Tel.: 0800 447744

E-Mail: deltasport@lidl.at

CH Service Schweiz

Tel.: 0800 56 44 33

E-Mail: deltasport@lidl.ch

Congratulations!

You have chosen to purchase a high-quality product. Familiarise yourself with the product before using it for the first time.



Read the following assembly instructions and the safety information carefully.

Use the product only as described and only for the given areas of application. Store these assembly instructions carefully. When passing the product on to third parties, please also hand over all accompanying documents.

Scope of delivery (fig. A)

- 1 x seat (A)
- 2 x armrest (B)
- 1 x backrest (C)
- 2 x leg (D)
- 2 x leg (E)
- 2 x cross brace (F)
- 2 x cross brace (G)
- 2 x cushion (H)
- 1 x seat support (I)
- 8 x screw M7 x 60mm (1)
- 8 x screw M8 x 50mm with sleeve (2)
- 4 x screw M6 x 35mm (3)
- 8 x screw M6 x 15mm with sleeve (4)
- 4 x shim, square (5)
- 4 x shim, round (6)
- 2 x Allen key (7)
- 1 x assembly instructions

Technical data



Maximum load: 220kg



Date of manufacture (month/year):
10/2023

Dimensions:

approx. 198 x 84.5 x 69cm (w x h x d)

Intended use

The product is not intended for commercial use. The product is designed for use at home, e.g. balcony, terrace, or garden.

Safety instructions



Danger to life!

- Never leave children unsupervised with the packaging material. Risk of suffocation.



Risk of injury!

- Before using the product check for correct stability.
- Stand the product on an even surface.
- The product may only be used under adult supervision and not as a toy.
- The product is not for climbing on or playing with! Make sure that people, particularly children, do not stand on the product or pull themselves up on it. The product may fall over.
- Check the product for damage and wear before each use. The product may only be used in good order and condition!
- Check regularly to make sure all screws are tight! The product may only be used in good order and condition!
- Never stand on the product.
- Do not sit on the backrests or armrests.
- Mind your fingers when adjusting the armrests! There is a risk of trapping them.
- Keep the item away from open flames.



Avoiding material damage!

- Protect the product in extreme weather conditions, e.g. in strong winds. Store the product in a protected area.

Assembly

1. Screw the legs (D)/(E) to each cross brace (F)/(G) using the screws (1) (fig. B).
2. Insert the legs into the seat (A) and attach them using the screws and screw sleeves (4). Secure both of them with the Allen keys (7) supplied (fig. C).
3. Screw the armrests (B) to the seat as shown in fig. D.

Note: Unfold the armrests fully by unlocking the locking pins, unfold the supports, and then insert the locking pin again (fig. D).

- Screw the backrest (C) to the seat. To do this secure the screws (2) with the matching sleeves and the Allen keys supplied (7) (fig. E).
- Stand the product on an even surface.

Use

- Unlock the locking pins and flip up the supports (fig. F).
- To adjust the armrests simply pull them towards you and set at the angle you wish. (fig. F).
- Set the armrests in this position using the locking pins (fig. G).

Note: When adjusting make sure that the metal pin mounted on the seat area engages in the armrest (fig. F).

- Place the cushions (H, I) on the product (fig. H).

Cleaning and care

- Please be aware that wood can change due to changes in temperature, air humidity and other influences.
- The wood used in the item is a natural product and may therefore deviate slightly in terms of colour and structure.

IMPORTANT! Never clean the product with harsh cleaning agents.

Care instructions

- Clean the item using a soft brush and mild soapy water.
- Allow the item to completely dry after cleaning.
- Treat the item using wood care oil from a specialist retailer. You should treat the item several times per season.
The wood must be completely dry before carrying out treatment.
- Follow the manufacturer's instructions for the selected care oil.

Storage

To enjoy this item for as long as possible, we recommend always storing it clean and dry at room temperature when not in use. When stored outdoors the product should be covered by a tarpaulin. Make sure that there is adequate air circulation and keep the tarpaulin dry.

Disposal



Dispose of the product and packaging materials in accordance with current local regulations. Store the packaging materials (foil bags, for example) out of the reach of children. For further information about disposal of the product no longer needed, contact your local council. Dispose of the product and the packaging in an environmentally friendly manner.



The Recycling Code distinguishes different materials to be returned for recycling. The Code consists of the recycling symbol for the recycling process and a number that identifies the material.

Notes on the guarantee and service handling

The product was produced with great care and under continuous quality control. DELTA-SPORT HANDELSKONTOR GmbH gives private end customers a three-year guarantee on this product from the date of purchase (guarantee period) in accordance with the following provisions. The guarantee is only valid for material and manufacturing defects. The guarantee does not cover parts subject to normal wear and tear that are thus considered wear parts (e.g. batteries) or fragile parts such as switches, rechargeable batteries, or parts made of glass.

Claims under this guarantee are excluded if the product has been used incorrectly, improperly, or contrary to the intended purpose, or if the provisions in the instructions for use were not observed, unless the end customer proves that a material or manufacturing defect exists that was not caused by one of the aforementioned circumstances.

Claims under the guarantee can only be made within the guarantee period by presenting the original sales receipt. Please therefore keep the original sales receipt. The guarantee period is not extended by any repairs carried out under the guarantee, under statutory guarantees, or as a gesture of goodwill. This also applies to replaced and repaired parts.

If you wish to make a claim please first contact the service hotline mentioned below or contact us by e-mail. If there is a guarantee case, then the product will be repaired or replaced free of charge to you or the purchase price will be refunded, depending on our choice.

Your legal rights, in particular guarantee claims against the respective seller, are not limited by this guarantee.

IAN: 437263_2304

GB Service Great Britain
Tel.: 0800 404 7657
E-Mail: deltasport@lidl.co.uk

IE Service Ireland
Tel.: 1800 101010
E-Mail: deltasport@lidl.ie

Félicitations !

Vous venez d'acquérir un article de grande qualité. Avant la première utilisation, familiarisez-vous avec l'article.



Pour cela, veuillez lire attentivement la notice de montage suivante et les consignes de sécurité.

Utilisez l'article uniquement comme indiqué et pour les domaines d'utilisation mentionnés. Conservez cette notice de montage. Si vous cédez l'article à un tiers, veuillez à lui remettre l'ensemble de la documentation.

Contenu de la livraison (fig. A)

- 1 banquette (A)
- 2 accoudoir (B)
- 1 dossier (C)
- 2 pied (D)
- 2 pied (E)
- 2 traverse (F)
- 2 traverse (G)
- 2 coussin (H)
- 1 matelas (I)
- 8 vis M7 x 60 mm (1)
- 8 vis M8 x 50 mm avec douille (2)
- 4 vis M6 x 35 mm (3)
- 8 vis M6 x 15 mm avec douille (4)
- 4 rondelle carrée (5)
- 4 rondelle ronde (6)
- 2 clé Allen (7)
- 1 notice de montage

Données techniques



Charge maximale : 220 kg



Date de fabrication (mois/année) :
10/2023

Dimensions :

env. 198 x 84,5 x 69 cm (l x H x P)

Utilisation conforme

L'article n'est pas destiné à un usage commercial. L'article est conçu pour une utilisation dans les espaces habitables, tels que le balcon, la terrasse ou le jardin.

Consignes de sécurité



Danger de mort !

- Ne laissez jamais des enfants manipuler le matériau d'emballage sans surveillance. Risque d'étouffement.



Risque de blessure !

- Avant d'utiliser l'article, assurez-vous qu'il est stable.
- Placez l'article sur une surface plane.
- L'article ne peut être utilisé que sous la surveillance d'un adulte et non comme un jouet.
- L'article n'est pas un appareil d'escalade ni de jeu ! Assurez-vous que des personnes, en particulier des enfants, ne se mettent pas debout sur le produit ni ne s'y hissent. L'article peut basculer.
- Avant la première utilisation, veuillez vérifier que l'article ne présente aucun dommage ni signe d'usure. L'article ne doit être utilisé que dans un parfait état !
- Contrôlez régulièrement la bonne fixation de tous les raccords vissés ! L'article ne doit être utilisé que dans un parfait état !
- Ne montez jamais sur l'article.
- Le dossier et les accoudoirs ne doivent pas être utilisés pour s'y asseoir.
- Veillez à ne pas vous coincer les doigts lorsque vous ajustez les accoudoirs. Risque de blessure par pincement.
- N'utilisez pas l'article à proximité de flamme nue.



Éviter les dégâts matériels !

- Protégez l'article contre les conditions météorologiques extrêmes, p.ex. en cas de vent violent. Stockez l'article dans un espace protégé.

Montage

1. Vissez les pieds (D)/(E) avec les vis (1) respectivement sur chacune des traverses (F)/(G) (fig. B).
2. Insérez les pieds dans la banquette (A) et fixez-les avec les vis et les douilles correspondantes (4). Vissez-les à l'aide des clés Allen fournies avec l'article (7) (fig. C).
3. Vissez les accoudoirs (B) à la banquette, tel qu'indiqué sur la fig. D.

Remarque : Dépliez complètement les accoudoirs en desserrant les goupilles de verrouillage, en dépliant le support puis en réinsérant la goupille de verrouillage (fig. D).

4. Vissez le dossier (C) à la banquette. Pour cela, vissez les vis (2) avec les douilles correspondantes à l'aide des clés Allen (7) fournies avec l'article (fig. E).

5. Placez l'article sur une surface plane.

Utilisation

1. Desserrez les goupilles de verrouillage et rabattez les supports vers le haut (fig. F).

2. Pour le réglage, tirez légèrement les accoudoirs vers vous et réglez l'angle souhaité (fig. F).

3. Bloquez les accoudoirs dans cette position à l'aide des goupilles de verrouillage (fig. G).

Remarque : Lors du réglage, veillez à ce que la goupille métallique montée sur la banquette s'engage dans l'accoudoir (fig. F).

4. Placez le matelas (H, I) sur l'article (fig. H).

Nettoyage et entretien

- Veuillez noter que la qualité du bois peut changer en raison des variations de température, d'humidité et d'autres influences.
- Le bois de l'article est un produit naturel et peut donc présenter de petites variations de couleur et de structure.

IMPORTANT ! Ne jamais laver avec des produits de nettoyage agressifs.

Conseils d'entretien

- Nettoyez l'article avec une brosse douce et de l'eau savonneuse douce.
- Laissez l'objet sécher complètement après le nettoyage.
- Traitez l'article avec de l'huile d'entretien pour bois disponible dans les magasins spécialisés. L'entretien doit être effectué plusieurs fois par saison, si nécessaire.
Le bois doit être complètement sec pour l'entretien !
- Suivez les instructions du fabricant pour l'huile d'entretien indiquée.

Stockage

Afin que l'article vous donne longtemps satisfaction, nous vous recommandons de toujours le ranger dans une pièce tempérée, sèche et propre lorsque vous ne l'utilisez pas. Pour un stockage en extérieur, l'article doit être recouvert d'une bâche. Assurez une circulation de l'air suffisante et maintenez la bâche au sec.

Mise au rebut



* Ce produit est recyclable. Il est soumis à la responsabilité élargie du fabricant et est collecté séparément.



Éliminez le produit et les matériaux d'emballage conformément aux réglementations locales actuelles en vigueur. Conservez les matériaux d'emballage (comme les sachets en plastique) hors de portée des enfants. Vous obtiendrez plus d'informations relatives à l'élimination du produit usagé auprès de votre commune ou de votre municipalité. Éliminez le produit et l'emballage dans le respect de l'environnement.



Le code de recyclage est utilisé pour identifier les différents matériaux à retourner dans le cycle de recyclage. Ce code se compose du symbole de recyclage, représentant le cycle de recyclage ainsi que d'un numéro identifiant le matériau.

Indications concernant la garantie et le service après-vente

L'article a été produit avec grand soin et sous un contrôle constant. DELTA-SPORT HANDELSKONTOR GmbH accorde au client final privé une garantie de trois ans sur cet article à compter de la date d'achat (période de garantie) conformément aux dispositions suivantes. La garantie ne vaut que pour les défauts de matériaux et de fabrication. La garantie ne couvre pas les pièces soumises à une usure normale, lesquelles doivent donc être considérées comme des pièces d'usure (comme par ex. les piles), de même qu'elle ne couvre pas les pièces fragiles, telles que les interrupteurs, les batteries ou les pièces fabriquées en verre.

Les réclamations au titre de cette garantie sont exclues si l'article a été utilisé de manière abusive ou inappropriée, hors du cadre de son usage ou du champ d'application prévu ou si les instructions de la notice d'utilisation n'ont pas été respectées, à moins que le client final ne prouve que l'article présentait un défaut de matériau ou de fabrication n'étant pas dû à l'une des conditions mentionnées ci-dessus.

Les réclamations au titre de la garantie ne peuvent être adressées pendant la période de garantie qu'en présentant le ticket de caisse original. Ceci s'applique également aux pièces remplacées et réparées.

Si vous avez des plaintes à formuler, veuillez d'abord contacter le service d'assistance téléphonique ci-dessous ou nous contacter par courrier électronique. Si le cas est couvert par la garantie, nous nous engageons - à notre appréciation - à réparer ou à remplacer l'article gratuitement pour vous ou à vous rembourser le prix d'achat. Aucun autre droit ne découle de la garantie.

Vos droits légaux, en particulier les droits de garantie contre le vendeur concerné, ne sont pas limités par cette garantie.

*** Article L217-16 du Code de la consommation**

Lorsque l'acheteur demande au vendeur, pendant le cours de la garantie commerciale qui lui a été consentie lors de l'acquisition ou de la réparation d'un bien meuble, une remise en état couverte par la garantie, toute période d'immobilisation d'au moins sept jours vient s'ajouter à la durée de la garantie qui restait à courir. Cette période court à compter de la demande d'intervention de l'acheteur ou de la mise à disposition pour réparation du bien en cause, si cette mise à disposition est postérieure à la demande d'intervention.

Indépendamment de la garantie commerciale souscrite, le vendeur reste tenu des défauts de conformité du bien et des vices rédhibitoires dans les conditions prévues aux articles L217-4 à L217-13 du Code de la consommation et aux articles 1641 à 1648 et 2232 du Code Civil.

Article L217-4 du Code de la consommation

Le vendeur livre un bien conforme au contrat et répond des défauts de conformité existant lors de la délivrance.

Il répond également des défauts de conformité résultant de l'emballage, des instructions de montage ou de l'installation lorsque celle-ci a été mise à sa charge par le contrat ou a été réalisée sous sa responsabilité.

Article L217-5 du Code de la consommation

Le bien est conforme au contrat :

1° S'il est propre à l'usage habituellement attendu d'un bien semblable et, le cas échéant :

- s'il correspond à la description donnée par le vendeur et posséder les qualités que celui-ci a présentées à l'acheteur sous forme d'échantillon ou de modèle ;
 - s'il présente les qualités qu'un acheteur peut légitimement attendre eu égard aux déclarations publiques faites par le vendeur, par le producteur ou par son représentant, notamment dans la publicité ou l'étiquetage ;
- 2° Ou s'il présente les caractéristiques définies d'un commun accord par les parties ou être propre à tout usage spécial recherché par l'acheteur, porté à la connaissance du vendeur et que ce dernier a accepté.

Article L217-12 du Code de la consommation

L'action résultant du défaut de conformité se prescrit par deux ans à compter de la délivrance du bien.

Article 1641 du Code civil

Le vendeur est tenu de la garantie à raison des défauts cachés de la chose vendue qui la rendent impropre à l'usage auquel on la destine, ou qui diminuent tellement cet usage que l'acheteur ne l'aurait pas acquise, ou n'en aurait donné qu'un moindre prix, s'il les avait connus.

Article 1648 1er alinéa du Code civil

L'action résultant des vices rédhibitoires doit être intentée par l'acquéreur dans un délai de deux ans à compter de la découverte du vice.

Les pièces détachées indispensables à l'utilisation du produit sont disponibles pendant la durée de la garantie du produit.

IAN : 437263_2304

FR Service France

Tel. : 0800 919 270

E-Mail : deltasport@lidl.fr

BE Service Belgique

Tel. : 0800 12089

E-Mail : deltasport@lidl.be

* n'est valable que pour la France

Gefeliciteerd!

Met uw aankoop hebt u voor een hoogwaardig artikel gekozen. Zorg ervoor dat u voor het eerste gebruik met het artikel vertrouwd raakt.



Lees hiervoor de volgende montagehandleiding en de veiligheidstips zorgvuldig door.

Gebruik het artikel alleen zoals omschreven en voor het aangegeven doel. Bewaar deze montagehandleiding goed. Geef alle documenten mee als u het artikel aan iemand anders geeft.

In het leveringspakket inbegrepen (afb. A)

- 1 x zitting (A)
- 2 x armleuning (B)
- 1 x rugleuning (C)
- 2 x poot (D)
- 2 x poot (E)
- 2 x dwarsbalk (F)
- 2 x dwarsbalk (G)
- 2 x kussen (H)
- 1 x zitschuim (I)
- 8 x schroef M7 x 60 mm (1)
- 8 x schroef M8 x 50 mm met huls (2)
- 4 x schroef M6 x 35 mm (3)
- 8 x schroef M6 x 15 mm met huls (4)
- 4 x onderlegplaatje hoekig (5)
- 4 x onderlegplaatje rond (6)
- 2 x inbussleutel (7)
- 1 x montagehandleiding

Technische gegevens



Maximale belasting: 220 kg



Productiedatum (maand/jaar):
10/2023

Afmetingen:

ca. 198 x 84,5 x 69 cm (b x h x d)

Voorgeschreven gebruik

Het artikel is niet bestemd voor commercieel gebruik. Het artikel werd ontwikkeld voor het gebruik in woongedeeltes, bv. op het balkon, op het terras of in de tuin.

Veiligheidsinstructies



Levensgevaar!

- Laat kinderen nooit zonder toezicht met het verpakkingsmateriaal. Er bestaat verstikkingsgevaar.



Gevaar voor blessures!

- Let vóór het gebruik van het artikel op de juiste stabiliteit.
- Zet het artikel op een vlakke ondergrond.
- Het artikel mag alleen onder toezicht van volwassenen en mag niet als speelgoed gebruikt worden.
- Het artikel is geen klim- of speeltoestel! Vergewis u ervan dat personen, in het bijzonder kinderen, niet op het artikel gaan staan of erop klimmen. Het artikel kan omvallen.
- Controleer het artikel vóór het gebruik op beschadigingen of slijtage. Het artikel mag alleen in een perfecte staat gebruikt worden!
- Controleer regelmatig of alle schroeven goed zijn aangedraaid! Het artikel mag alleen in een perfecte staat gebruikt worden!
- Ga nooit op het artikel staan.
- Rug- of armleuningen mogen niet als zittingen gebruikt worden.
- Let bij het verstellen van de armleuningen op uw vingers. Er bestaat gevaar voor blessures door kneuzingen.
- Gebruik het artikel niet in de buurt van open vuur.



Preventie van materiële schade!

- Bescherm het artikel bij extreme weersomstandigheden, bv. bij felle wind. Berg het artikel in beschutte ruimtes op.

Montage

1. Fixeer de poten (D)/(E) met de schroeven (1) aan telkens één dwarsbalk (F)/(G) (afb. B).
2. Steek de poten in de zitting (A) en fixeer ze met de schroeven en schroefhulzen (4). Counter ze allebei met de bijgeleverde inbussleutels (7) (afb. C).

3. Schroef de arMLEUNINGEN (B), zoals in afb. D getoond, aan de zitting.

Opmerking: Klap de arMLEUNINGEN volledig uit doordat u de borgpennen lost, de steunen uitklapt en vervolgens de borgpen weer insteekt (afb. D).

4. Schroef de rugLEUNING (C) aan de zitting. Counter daarvoor de schroeven (2) met de passende hulzen en de bijgeleverde inbussleutels (7) (afb. E).
5. Plaats het artikel op een vlak oppervlak.

Gebbruik

1. Los de borgpennen en klap de steunen omhoog (afb. F).
2. Trek voor een aanpassing de arMLEUNINGEN een beetje naar u toe en stel de gewenste hoek in (afb. F).
3. Bevestig de arMLEUNINGEN met de borgpennen in deze positie (afb. G).

Opmerking: Let er bij het verstellen op dat de aan de zitting gemonteerde, metalen pen in de arMLEUNING grijpt (afb. F).

4. Leg het kussen (H, I) op het artikel (afb. H).

Reiniging en onderhoud

- Houd er rekening mee dat hout door wisselende temperaturen, luchtvochtigheid en andere invloeden veranderingen kan ondergaan.
- Het hout van het artikel is een natuurproduct en daarom kunnen kleine kleur- en structuurafwijkingen voorkomen.

BELANGRIJK! Reinig nooit met agressieve reinigingsmiddelen.

Onderhoudstip

- Reinig het artikel met een zachte borstel en een milde zeepoplossing.
- Laat het artikel na het reinigen volledig drogen.
- Behandel het artikel met houtbehandelingsolie uit de vakhandel. U dient het onderhoud zo nodig meerdere keren per seizoen uit te voeren.

Vóór de onderhoudsbeurt moet het hout volledig droog zijn.

- Volg de instructie van de fabrikant van de gekozen behandelingsolie.

Opslag

Het wordt aanbevolen om het artikel, wanneer u dit niet gebruikt, altijd droog en schoon op te slaan in een verwarmde ruimte, zodat u er zo lang mogelijk plezier van hebt. Wanneer het artikel buitenshuis opgeborgen wordt, dient het met een dekzeil afgedekt te worden. Let op voldoende luchtcirculatie en houd het dekzeil droog.

Afvalverwerking



Voer het artikel en de verpakkingsmaterialen af in overeenstemming met de actuele lokale voorschriften. Berg verpakkingsmaterialen (zoals bv. foliezakjes) op buiten het bereik van kinderen. Bijkomende informatie over de afvoer van het onbruikbaar geworden artikel krijgt u bij uw gemeente- of stadsbestuur. Voer het artikel en de verpakking milieuvriendelijk af.



De recyclingcode dient om verschillende materialen voor recyclingdoeleinden te kenmerken. De code bestaat uit een recyclingsymbool voor de recyclingcyclus en een nummer dat het materiaal kenmerkt.

Opmerkingen over garantie en serviceafhandeling

Het artikel werd met de grootste zorgvuldigheid en onder permanent toezicht geproduceerd. De firma DELTA-SPORT HANDELSKONTOR GmbH verleent particuliere eindklanten op dit artikel drie jaar garantie, te rekenen vanaf de datum van aankoop (garantietermijn) en dit op grond van de volgende bepalingen. De garantie geldt alleen voor materiaal- en verwerkingsfouten. De garantie is niet van toepassing op onderdelen die aan een normale slijtage onderhevig zijn en daarom als niet-slijtvaste onderdelen te beschouwen zijn (bv. batterijen) en evenmin op breekbare onderdelen, bv. schakelaars, accu's of onderdelen die van glas gemaakt zijn.

Uit de garantie voortvloeiende claims zijn uitgesloten als het artikel onvakkundig, verkeerd of niet in het kader van de voorziene bepaling of in het kader van het voorziene gebruiksdoeleinde gebruikt werd of indien richtlijnen in de gebruiksaanwijzing niet in acht genomen werden, tenzij de eindklant aantoont dat er sprake is van een materiaal- of verwerkingsfout die niet op één van de hoger vermelde omstandigheden gebaseerd is.

Uit de garantie voortvloeiende claims kunnen alleen tijdens de garantieperiode op vertoon van de originele kassabon ingediend worden. Gelieve daarom de originele kassabon te bewaren. De garantieperiode wordt door eventuele reparaties op grond van de garantie, wettelijke waarborg of coulance niet verlengd. Dit geldt ook voor vervangen en gerepareerde onderdelen.

Gelieve u bij klachten in eerste instantie tot de hieronder vermelde servicehotline te richten of met ons per e-mail contact op te nemen. Is er sprake van een garantiegeval, dan wordt het artikel door ons – naar onze keuze – voor u gratis gerepareerd, wordt het vervangen of wordt de aankoopssom terugbetaald. Verdere rechten op grond van de garantie bestaan niet.

Uw wettelijke rechten, in het bijzonder rechten op garantie tegenover de betreffende verkoper, worden door deze garantie niet beperkt.

IAN: 437263_2304

BE Service België
Tel.: 0800 12089
E-Mail: deltasport@lidl.be

NL Service Nederland
Tel.: 0800 0249630
E-Mail: deltasport@lidl.nl

Gratulujemy!

Decydując się na ten produkt, otrzymują Państwo towar wysokiej jakości. Należy zapoznać się z produktem przed jego pierwszym użyciem.



Należy uważnie przeczytać następującą instrukcję montażu i wskazówki bezpieczeństwa.

Produkt ten należy użytkować wyłącznie w opisany sposób oraz zgodnie ze wskazanym przeznaczeniem. Niniejszą instrukcję montażu należy przechowywać w bezpiecznym miejscu. Przekazując produkt innej osobie, należy upewnić się, że otrzyma ona także całą dokumentację dotyczącą produktu.

Zakres dostawy (rys. A)

- 1 x siedzisko (A)
- 2 x podłokietnik (B)
- 1 x oparcie (C)
- 2 x noga (D)
- 2 x noga (E)
- 2 x belka poprzeczna (F)
- 2 x belka poprzeczna (G)
- 2 x poduszka (H)
- 1 x poduszka na siedzisko (I)
- 8 x śruba M7 x 60 mm (1)
- 8 x śruba M8 x 50 mm z tuleją (2)
- 4 x śruba M6 x 35 mm (3)
- 8 x śruba M6 x 15 mm z tuleją (4)
- 4 x podkładka prostokątna (5)
- 4 x podkładka okrągła (6)
- 2 x klucz imbusowy (7)
- 1 x instrukcja montażu

Dane techniczne



Maksymalne obciążenie: 220 kg



Data produkcji (miesiąc/rok):
10/2023

Wymiary:

ok. 198 x 84,5 x 69 cm (szer. x wys. x gł.)

Zastosowanie zgodne z przeznaczeniem

Artykuł nie jest przeznaczony do użytku komercyjnego. Artykuł przeznaczony jest do stosowania w części mieszkalnej, np. na balkonie, tarasie lub w ogrodzie.

Wskazówki bezpieczeństwa

⚠ Zagrożenie dla życia!

- Nigdy nie pozostawiać dzieci z materiałem opakowaniowym bez nadzoru. Istnieje ryzyko uduszenia.

⚠ Ryzyko obrażeń!

- Przed rozpoczęciem korzystania z artykułu należy zwrócić uwagę, czy jest on odpowiednio stabilny.
- Artykuł należy ustawić na równej powierzchni.
- Z artykułu można korzystać tylko pod nadzorem dorosłych i nie można go używać jako zabawki.
- Artykuł nie jest przyrządem do wspinania się ani do zabawy! Należy upewnić się, że żadne osoby, w szczególności dzieci, nie będą stać na artykule ani się na nim podciągać. Artykuł może się przewrócić.
- Należy sprawdzić artykuł przed każdym użyciem pod względem uszkodzeń i zużycia. Artykuł może być używany tylko w nienaganym stanie!
- Należy regularnie sprawdzać, czy połączenia śrubowe dobrze się trzymają! Artykuł może być używany tylko w nienaganym stanie!
- Nie należy nigdy stawać na artykule.
- Nie należy korzystać z oparcia i podłokietników jak z siedziska.
- Podczas regulowania podłokietników należy uważać na palce. Istnieje ryzyko obrażeń na skutek zmiążdżenia.
- Nie używać produktu w pobliżu otwartego ognia.

⚠ Unikanie szkód materialnych!

- Należy zabezpieczyć artykuł w przypadku ekstremalnych warunków atmosferycznych, takich jak np. silny wiatr. Artykuł należy przechowywać w chronionych pomieszczeniach.

Montaż

1. Przymocować nogi (D)/(E) za pomocą śrub (1) do każdej belki poprzecznej (F) (G) (rys. B).
2. Wetknąć nogi do siedziska (A) i przymocować je za pomocą śrub i tulei (4). Zabezpieczyć śruby tulejami korzystając z dostarczonych w zestawie kluczy imbusowych (7) (rys. C).
3. Przykręcić podłokietniki (B) do siedziska tak, jak pokazano na rys. D.

Wskazówka: Rozłożyć całkowicie podłokietniki wyciągając sworznie zabezpieczające, rozkładając podpórki i na końcu ponownie wkładając sworznie zabezpieczające (rys. D).

4. Przykręcić oparcie (C) do siedziska. Zabezpieczyć w tym celu śruby (2) odpowiednimi tulejami, korzystając z dostarczonych w zestawie kluczy imbusowych (7) (rys. E).
5. Artykuł należy ustawić na równej powierzchni.

Zastosowanie

1. Wyciągnąć sworznie zabezpieczające i podnieść podpórki (rys. F).
2. Aby przestawić podłokietniki należy pociągnąć je lekko do siebie i ustawić pożądaną kąt (rys. F).
3. Zamocować podłokietniki za pomocą sworzni zabezpieczających w tej pozycji (rys. G).

Wskazówka: Podczas regulowania należy zwrócić uwagę na to, żeby zamontowany do siedziska metalowy sworznie wchodził w podłokietnik (rys. F).

4. Umieścić poduszki (H, I) na artykule (rys. H).

Czyszczenie i pielęgnacja

- Należy pamiętać, że drewno może się zmieniać ze względu na zmieniające się warunki temperatury, wilgotność i inne czynniki.
- Zastosowane drewno jest produktem naturalnym i dlatego mogą wystąpić niewielkie odchylenia w jego kolorze i strukturze.

WAŻNE! Nie czyścić przy użyciu ostrych środków czyszczących.

Wskazówka dotycząca pielęgnacji

- Czyścić produkt miękką szcoteczką i wodą z łagodnym mydłem.
- Po wyczyszczeniu pozostawić produkt do całkowitego wyschnięcia.
- Pokryć produkt specjalistycznym olejem do pielęgnacji drewna. Ewentualnie pielęgnację należy wykonywać kilka razy na sezon. Proces pielęgnacji przeprowadzać tylko wtedy, gdy drewno jest całkowicie suche!
- Postępować zgodnie z instrukcjami producenta dla wybranego oleju pielęgnacyjnego.

Przechowywanie

Aby móc jak najdłużej cieszyć się tym produktem, zalecamy przechowywanie go, gdy nie jest używany, w suchym i czystym miejscu, w pomieszczeniu o kontrolowanej temperaturze. W przypadku przechowywania artykułu na zewnątrz należy go przykryć plandeką. Proszę zadbać o wystarczającą cyrkulację powietrza i o to, żeby plandeka była sucha.

Uwagi odnośnie recyklingu



Artykuł i materiały opakowaniowe należy usunąć zgodnie z aktualnie obowiązującymi miejscowymi przepisami. Materiały opakowaniowe (np. worki foliowe) należy przechowywać w miejscu niedostępnym dla dzieci. Szczegółowe informacje na temat sposobów usuwania zużytego artykułu można uzyskać u władz gminnych i miejskich. Artykuł oraz opakowanie należy usunąć w sposób przyjazny dla środowiska.



Kod recyklingu służy do oznaczenia różnych materiałów nadających się do ponownego przetworzenia (recyklingu). Kod taki składa się z symbolu recyklingu odzwierciedlającego obieg materiałów do ponownego przetworzenia, a także z numeru, który jest oznaczeniem materiału.

Wskazówki dotyczące gwarancji i obsługi serwisowej

IAN: 437263_2304

 Serwis Polska
Tel.: 22 397 4996
E-Mail: deltasport@lidl.pl

Artykuł został wyprodukowany z najwyższą starannością i pod stałą kontrolą. DELTA-SPORT HANDELSKONTOR GmbH przyznaje klientowi końcowemu na niniejszy artykuł trzy lata gwarancji od daty zakupu (okres gwarancyjny) z zastrzeżeniem poniższych postanowień. Gwarancja dotyczy wyłącznie wad materiałowych i wad wykonania. Gwarancja nie obejmuje części, które podlegają normalnemu zużyciu i z tego względu należy je traktować jako części zużywalne (np. baterie) i nie obejmuje części kruchych, np. przełączników, akumulatorów ani części wykonanych ze szkła.

Wyklucza się roszczenia z tytułu niniejszej gwarancji w przypadku użycia artykułu w sposób niewłaściwy lub sprzeczny z jego przeznaczeniem lub w sposób wykraczający poza przewidziane przeznaczenie lub poza przewidziany zakres użytkowania lub jeśli wytyczne zawarte w instrukcji obsługi nie były przestrzegane, chyba że klient końcowy udowodni istnienie wady materiałowej lub wady wykonania, która nie wynika z podanych wyżej przyczyn.

Roszczenia z tytułu gwarancji można zgłaszać wyłącznie w okresie gwarancyjnym za okazaniem oryginalnego dowodu zakupu. Prosimy zatem zachować oryginalny dowód zakupu!

W przypadku jakichkolwiek reklamacji prosimy skontaktować się z nami najpierw za pośrednictwem podanej poniżej infolinii serwisowej lub drogą e-mailową. W przypadku objętym gwarancją artykuł zostanie – według naszego uznania – bezpłatnie naprawiony, wymieniony lub nastąpi zwrot ceny zakupu. Z gwarancji nie wynikają żadne inne prawa.

Niniejsza gwarancja nie ogranicza Państwa ustawowych praw, w szczególności roszczeń gwarancyjnych wobec danego sprzedawcy.

W przypadku wymiany części lub całego artykułu okres gwarancji przedłuża się o trzy lata zgodnie z art. 581 § 1 kodeksu cywilnego. Po upływie czasu gwarancji powstałe naprawy są płatne.

Srdečně blahopřejeme!

Svým nákupem jste se rozhodli pro kvalitní výrobek. Před prvním použitím se prosím seznámte s tímto výrobkem.



Pozorně si přečtete následující návod k sestavení a bezpečnostní pokyny.

Použijte tento výrobek pouze tak, jak je popsáno, a pro uvedené účely. Dobře si tento návod k sestavení uschovejte. Pokud výrobek předáte třetí osobě, předejte jí i veškerou dokumentaci.

Rozsah dodávky (obr. A)

- 1 x sedací plocha (A)
- 2 x opěrka paže (B)
- 1 x opěrka zad (C)
- 2 x noha (D)
- 2 x noha (E)
- 2 x příčka (F)
- 2 x příčka (G)
- 2 x polštář (H)
- 1 x podložka na sezení (I)
- 8 x šroub M7 x 60 mm (1)
- 8 x šroub M8 x 50 mm s objímkou (2)
- 4 x šroub M6 x 35 mm (3)
- 8 x šroub M6 x 15 mm s objímkou (4)
- 4 x podložka hranatá (5)
- 4 x podložka kulatá (6)
- 2 x klíč s vnitřním šestihranem (7)
- 1 x návod k sestavení

Technická data



Maximální zatížení: 220 kg



Datum výroby (měsíc/rok):
10/2023

Rozměry:

cca 198 x 84,5 x 69 cm (š x v x hl.)

Použití ke stanovenému účelu

Výrobek není určen pro podnikatelské účely. Výrobek je koncipován pro bytové potřeby, např. na balkón, terasu nebo do zahrady.

Bezpečnostní pokyny



Ohrožení života!

- Nikdy nenechávejte děti bez dohledu s obalovým materiálem. Existuje nebezpečí udušení.



Nebezpečí úrazu!

- Před použitím výrobku dbejte na správnou stabilitu.
- Výrobek postavte na rovný podklad.
- Výrobek se smí používat pouze pod dohledem dospělých a nikoli jako hračka.
- Výrobek není šplhadlo ani hračka! Zajistěte, aby na výrobek nestoupaly nebo na něj nevyšlázaly osoby, zejména děti. Výrobek se může převrátit.
- Ověřte před každým použitím, zda výrobek není poškozen nebo opotřeben. Výrobek smí být používán pouze v bezvadném stavu!
- Zkontrolujte pravidelně pevné usazení a těsnění všech šroubových spojů! Výrobek smí být používán pouze v bezvadném stavu!
- Nikdy si na výrobek nestoupejte.
- Opěrky paží nebo zad nesmí být používány jako sedací plochy.
- Při sestavování opěrek paže dávejte pozor na své prsty. Existuje nebezpečí úrazu přiskřípnutím.
- Nepoužívejte tento výrobek v blízkosti otevřeného ohně.



Vyloučení věcných škod!

- Zajišťujte výrobek při extrémních povětrnostních podmínkách, jako např. při silném větru. Výrobek ukládejte v suchých prostorech.

Montáž

1. Upevněte nohy (D)/E pomocí šroubů (1) vždy k jedné příčce (F)/(G) (obr. B).
2. Nastrčte nohy do sedací plochy (A) a upevněte je pomocí šroubů a objímků šroubů (4). Obojí kontrujte dodanými klíči s vnitřním šestihranem (7) (obr. C).
3. Přišroubujte opěrky paží (B), jak je ukázáno na obr. D, k sedací ploše.

Upozornění: Úplně sklopte opěrky paží tím, že uvolníte zajišťovací kolíčky, vyklopíte opěrky a návazně znovu zastrčíte zajišťovací kolíček (obr. D).

- Našroubujte opěradlo zad (C) na sedací plochu. K tomu zajistěte šrouby (2) pomocí vhodných objímek a společně dodaného vnitřního šestihranného klíče (7) (obr. E).
- Výrobek postavte na rovný podklad.

Používání

- Uvolněte zajišťovací kolíčky a vyklepte opěry nahoru (obr. F).
- Přitáhněte lehce k sobě opěrky paží k přestavení a nastavte požadovaný úhel (obr. F).
- Zajistěte opěrky paže v této poloze zajišťovacími kolíčky (obr. G).

Upozornění: Při nastavování se ujistěte, že kovový kolík namontovaný na sedadle dosahuje do opěrky paže (obr. F).

- Na výrobek položte polštáře (H, I) (obr. H).

Čištění a údržba

- Dřevo se může vlivem střídání teplot, vlhkosti či působením dalších vlivů měnit.
 - Dřevo, ze kterého je lavička vyrobena, je přírodní produkt a mohou se u něho proto objevit drobné odchylky v barvě a struktuře.
- DŮLEŽITÉ!** K čištění nikdy nepoužívejte agresivní čisticí prostředky.

Pokyny k údržbě

- Očistěte výrobek měkkým kartáčem a jemným mýdlovým roztokem.
- Po čištění nechte výrobek zcela vyschnout.
- Ošetřete výrobek olejem na ošetření dřeva od specializovaných prodejců. Výrobek byste případně měli ošetřit několikrát za sezónu. Před naolejováním musí být dřevo zcela suché!
- Dodržujte pokyny výrobce vybraného oleje.

Uskladnění

Abyste mohli mít z výrobku radost co nejdéle, doporučujeme vám ho při dlouhém nepoužívání uložit do čistých a suchých prostor s pokojovou teplotou. Pokud je výrobek uložen venku, měl by být zakryt plachtou. Zajistěte dostatečnou cirkulaci vzduchu a plachtu udržujte v suchu.

Pokyny k likvidaci



Výrobek a obalové materiály likvidujte podle aktuálních místních předpisů. Uchovávejte obalové materiály (jako např. fóliové sáčky) nedostupné pro děti. O možnostech likvidace vysloužilého výrobku se informujte u Vaší obecní nebo městské správy. Výrobek a obaly likvidujte ekologicky.



Recyklační kód slouží ke značení různých materiálů pro proces opětovného zhodnocení (recyklace). Kód sestává ze symbolu recyklace, který má odrážet proces zhodnocení, a čísla, které označuje materiál.

Pokyny k záruce a průběhu služby

Výrobek byl vyroben s velkou péčí a za stálé kontroly. DELTA-SPORT HANDELSKONTOR GmbH poskytuje koncovým privátním zákazníkům na tento výrobek tři roky záruky od data nákupu (záruční lhůta) podle následující ustanovení. Záruka se týká pouze vad materiálu a závad ve zpracování. Záruka se nevztahuje na díly, které podléhají normálnímu opotřebením, a proto je nutné na ně pohlížet jako na rychle opotřebitelné díly (např. baterie), a na křehké díly, např. vypínače, akumulátory nebo díly vyrobené ze skla.

Nároky z této záruky jsou vyloučeny, pokud výrobek byl používán neodborně nebo nedovoleným způsobem nebo nikoli v rámci stanoveného účelu určení nebo předpokládaného rozsahu používání nebo nebyla dodržena zadání v návodu k obsluze, ledaže by koncový zákazník prokázal, že existuje vada materiálu nebo došlo k chybě ve zpracování, které nevyplývají z některé výše uvedených okolností.

Nároky ze záruky lze uplatnit pouze v rámci záruční lhůty po předložení originálního pokladního dokladu. Proto si prosím uschovejte originál pokladního dokladu. Doba záruky se neprodlužuje případnými opravami na základě záruky, zákonné záruky nebo kulance. Totéž platí také pro vyměněné a opravené díly.

Při reklamacích se prosím obračejte na níže uvedenou horkou linku servisu nebo se s námi spojte e-mailem. Pokud se vyskytne případ reklamace, výrobek Vám – dle naší volby – bezplatně opravíme, vyměníme nebo Vám vrátíme kupní cenu. Další práva ze záruky nevznikají.

Vaše zákonná práva, zejména nároky na zajištění záruky vůči konkrétnímu prodejci, nejsou touto zárukou omezena.

IAN: 437263_2304

 Servis Česko

Tel.: 800 143 873

E-Mail: deltasport@lidl.cz

Blahoželáme!

Svojím nákupom ste sa rozhodli pre kvalitný výrobok. Pred prvým použitím sa s výrobkom dôkladne oboznámte.



Pozorne si prečítajte tento montážny návod a bezpečnostné pokyny.

Výrobok používajte len uvedeným spôsobom a na uvedený účel. Tento montážny návod si dobre uschovajte. Pri odovzdávaní výrobku tretej osobe odovzdajte s výrobkom aj všetky podklady.

Obsah balenia (obr. A)

- 1 x plocha na sedenie (A)
- 2 x opierka na ruky (B)
- 1 x opierka chrbta (C)
- 2 x noha (D)
- 2 x noha (E)
- 2 x priečna výstuha (F)
- 2 x priečna výstuha (G)
- 2 x poduška (H)
- 1 x poduška na sedenie (I)
- 8 x skrutka M7 x 60 mm (1)
- 8 x skrutka M8 x 50 mm s dutinkou (2)
- 4 x skrutka M6 x 35 mm (3)
- 8 x skrutka M6 x 15 mm s dutinkou (4)
- 4 x podložka hranatá (5)
- 4 x podložka okrúhla (6)
- 2 x inbusový kľúč (7)
- 1 x montážny návod

Technické údaje



Maximálne zaťaženie: 220 kg



Dátum výroby (mesiac/rok):
10/2023

Rozmery:

cca 198 x 84,5 x 69 cm (š x v x h)

Používanie podľa určenia

Výrobok nie je určený pre komerčné použitie.

Výrobok je určený pre použitie v obytnej zóne, napr. balkón, terasa alebo záhrada.

Bezpečnostné pokyny



Nebezpečenstvo života!

- Nikdy nenechávajte deti bez dohľadu s obalovým materiálom. Hrozí nebezpečenstvo udusenía.



Nebezpečenstvo poranenia!

- Pred použitím výrobku dbajte na správnu stabilitu.
- Výrobok postavte na rovný podklad.
- Výrobok sa smie používať len pod dohľadom dospelých a nie ako hračka.
- Výrobok nie je zariadením na šplhanie alebo hranie! Zabezpečte, aby osoby, hlavne deti, nestúpali na výrobok alebo aby sa po ňom vyťahovali. Výrobok sa môže prevrátiť.
- Pred každým použitím výrobku skontrolujte, či nie je poškodený alebo opotrebovaný. Výrobok sa môže používať len v bezchybnom stave.
- Pravidelne kontrolujte pevné dotiahnutie všetkých skrutkových spojov! Výrobok sa môže používať len v bezchybnom stave.
- Nikdy nestúpajte na výrobok.
- Opierky na chrbát alebo opierky na ruky sa nesmú používať ako sedadlá.
- Pri prestavovaní opierok na ruky dávajte pozor na svoje prsty. Hrozí nebezpečenstvo poranenia následkom pomliaždenia.
- Výrobok nepoužívajte v blízkosti otvoreného ohňa.



Zabránenie vecným škodám!

- Výrobok zaistíte pri extrémnych poveternostných podmienkach, ako napr. pri silnom vetre. Výrobok skladujte v chránených priestoroch.

Montáž

1. Nohy (D)/(E) zafixujte skrutkami (1) na každej priečnej výstuhe (F)/(G) (obr. B).
2. Zasuňte nohy do plochy na sedenie (A) a zafixujte ich skrutkami a dutinkami (4). Obidvoje zakončíte dodanými inbusovými kľúčmi (7) (obr. C).

3. Opierky na ruky (B) priskrutkujte podľa obr. D k ploche na sedenie.

Upozornenie: Opierky na ruky úplne vyklopte tak, že uvoľníte poistné kolíky, vyklopite podpery a nakoniec poistný kolík znovu vsuniete (obr. D).

4. Naskrutkujte opierku chrbta (C) k ploche na sedenie. K tomu kontrujte skrutky (2) s vhodnými dutinkami a dodanými inbusovými kľúčmi (7) (obr. E).

5. Výrobok postavte na rovnú plochu.

Používanie

1. Uvoľníte poistné kolíky a vyklopte dohora podpery (obr. F).

2. Pre nastavenie ľahko pritiahnite opierku na ruky k sebe a nastavte želaný uhol (obr. F).

3. Opierky na ruky zafixujte v tejto polohe poistnými kolíkmi (obr. G).

Upozornenie: Pri prestavovaní dávajte pozor na to, aby kovový kolík namontovaný na ploche na sedenie siahal do opierky na ruky (obr. F).

4. Na výrobok položte podušky (H, I) (obr. H).

Čistenie a údržba

• Upozorňujeme, že drevo sa môže meniť v dôsledku meniacich sa teplôt, vlhkosti a iných vplyvov.

• Drevo výrobku je prírodným produktom, a preto sa môžu vyskytnúť malé odchýlky vo farbe a štruktúre.

DÔLEŽITÉ! Výrobok nikdy nečistite ostrými čistiacimi prostriedkami.

Pokyn k starostlivosti

• Výrobok očistíte mäkkou kefou a jemným mydlovým lúhom.

• Po čistení nechajte výrobok úplne vysušiť.

• Ošetríte výrobok olejom na ošetrovanie dreva od špecializovaných predajcov. Starostlivosť by sa mala počas sezóny vykonávať prípadne niekoľkokrát.

Ak chcete vykonávať starostlivosť, musí byť drevo úplne suché!

• Dodržujte pokyny výrobcu pre zvolený olej na ošetrovanie dreva.

Skladovanie

Aby ste z výrobku mali čo najdlhšie radosť, odporúčame vám, aby ste ho v prípade nepoužívania skladovali vždy v suchej, čistej a temperovanej miestnosti. Pri skladovaní v exteriéri by mal byť výrobok zakrytý plachtou.

Dávajte pozor na dostatočnú cirkuláciu vzduchu a udržiajte plachtu suchú.

Pokyny k likvidácii



Výrobok a obalový materiál zlikvidujte podľa aktuálnych miestnych predpisov. Obalový materiál (ako napr. fóliové vrecká) uschovajte mimo dosahu detí.

Ďalšie informácie o možnostiach likvidácie zastaraného výrobku dostanete na svojej obecnej alebo mestskej správe. Výrobok a obal zlikvidujte ekologicky.



Recyklačný kód slúži na označenie rôznych materiálov za účelom vrátenia do kolobehu opätovného použitia (recykliácia). Kód pozostáva z recyklačného symbolu pre zobrazenie kolobehu opätovného použitia a čísla, ktoré označuje materiál.

Pokyny k záruke a priebehu servisu

Výrobok bol vyrobený veľmi starostlivo a pod stálou kontrolou. Na tento výrobok poskytujeme DELTA-SPORT HANDELSKONTOR GmbH súkromným koncovým užívateľom trojročnú záruku odo dňa kúpy (záručná lehota) po splnení nasledovných podmienok. Záruka platí len na chyby materiálu a spracovania. Záruka sa netýka dielov, ktoré podliehajú bežnému opotrebeniu a preto ich možno považovať za opotrebitelné diely (napr. batérie), ako aj krehkých dielov, napr. vypínače, akumulátory alebo diely, ktoré sú vyrobené zo skla.

Nároky z tejto záruky zanikajú, keď sa výrobok používal neodborne alebo nesprávne, mimo určenia na používanie alebo určeného rozsahu používania alebo neboli dodržané pokyny návodu na obsluhu, s výnimkou, že koncový užívateľ preukáže, že ide o chybu materiálu alebo spracovania, ktorá nebola spôsobená niektorou z hore uvedených okolností.

Záruku je možné uplatniť len počas záručnej lehoty po predložení originálu pokladničného dokladu. Originál pokladničného dokladu preto prosím uschovajte. Záručná doba sa kvôli prípadným záručným opravám, zákonnej záruke alebo ako obchodné gesto nepredlžuje. Platí to aj pre vymenené a opravené diely.

Pri reklamáciách sa prosím najskôr obráťte na dole uvedenú Service-Hotline alebo sa s nami spojte prostredníctvom e-mailu. Ak sa jedná o záručný prípad, výrobok – podľa našej voľby – bezplatne opravíme, vymeníme alebo vrátime kúpnu cenu. Ďalšie práva zo záruky nevyplývajú. Vaše zákonné práva, hlavne nároky na záručné plnenie voči príslušnému predajcovi, nie sú touto zárukou obmedzené.

IAN: 437263_2304

 Servis Slovensko

Tel.: 0850 232001

E-Mail: deltasport@lidl.sk

¡Enhorabuena!

Con su compra se ha decidido por un artículo de gran calidad. Familiarícese con el artículo antes de usarlo por primera vez.



Para ello, lea detenidamente las siguientes instrucciones de montaje y las indicaciones de seguridad.

Use el artículo solo de la forma descrita y para los campos de aplicación indicados. Conserve estas instrucciones de montaje a buen recaudo. Entregue todos los documentos en caso de traspasar el artículo a terceros.

Contenido de suministro

(fig. A)

- 1 superficie de asiento (A)
- 2 reposabrazos (B)
- 1 respaldo (C)
- 2 pata (D)
- 2 pata (E)
- 2 travesaño (F)
- 2 travesaño (G)
- 2 cojín (H)
- 1 cojín de asiento (I)
- 8 tornillo M7 x 60 mm (1)
- 8 tornillo M8 x 50 mm con casquillo (2)
- 4 tornillo M6 x 35 mm (3)
- 8 tornillo M6 x 15 mm con casquillo (4)
- 4 arandela rectangular (5)
- 4 arandela redonda (6)
- 2 llave Allen (7)
- 1 instrucciones de montaje

Datos técnicos



Carga máxima: 220 kg



Fecha de fabricación (mes/año):
10/2023

Medidas:

aprox. 198 x 84,5 x 69 cm (An x Al x P)

Uso conforme al fin previsto

El artículo no ha sido diseñado para el uso comercial. El artículo ha sido diseñado para el uso residencial, p. ej., en balcones, terrazas o jardines.

Instrucciones de seguridad



¡Peligro de muerte!

- No deje a los niños en ningún momento sin vigilancia con el material de embalaje. Existe peligro de asfixia.



¡Peligro de lesiones!

- Antes de usar el artículo, asegúrese de que este disponga de la estabilidad adecuada.
- Coloque el artículo únicamente sobre una base plana.
- El artículo debe usarse únicamente bajo la supervisión de personas adultas y no debe emplearse como juguete.
- ¡El artículo no es un juguete ni un trepador! Asegúrese de que ninguna persona, especialmente niños, se suba al artículo o tire de él. El artículo podría caerse.
- Compruebe si el artículo presenta desperfectos o signos de desgaste antes de cada uso. ¡El artículo debe emplearse únicamente si se encuentra en perfecto estado!
- Compruebe con regularidad que todas las conexiones atornilladas estén firmemente apretadas. Solo se debe usar el artículo si está en un estado óptimo.
- No se ponga nunca de pie sobre el artículo.
- El respaldo y los reposabrazos no deben usarse para sentarse.
- Tenga cuidado con los dedos cuando ajuste los reposabrazos. Existe peligro de lesiones por aplastamiento.
- No se puede usar el artículo cerca de fuegos abiertos.



¡Prevención de daños materiales!

- Asegure el artículo en caso de condiciones climatológicas extremas, como, p. ej., viento fuerte. Almacene el artículo en estancias protegidas.

Montaje

1. Fije las patas (D)/(E) con los tornillos (1) a cada uno de los travesaños (F)/(G) (fig. B).

2. Introduzca las patas en la superficie de asiento (A) y fíjelas con los tornillos y los casquillos (4). Asegure ambos empleando la llave Allen (7) suministrada (fig. C).
3. Atornille los reposabrazos (B), como se muestra en la fig. D, a la superficie de asiento.

Nota: Despliegue los reposabrazos completamente soltando los pasadores de seguridad, desplegando los apoyos y volviendo a colocar, a continuación, el pasador de seguridad (fig. D).

4. Atornille el respaldo (C) a la superficie de asiento. Para ello asegure los tornillos (2) con los casquillos adecuados y las llaves Allen (7) suministradas (fig. E).
5. Coloque el artículo sobre una base plana.

Uso

1. Suelte los pasadores de seguridad y pliegue los apoyos hacia arriba (fig. F).
2. Tire ligeramente de los reposabrazos hacia usted para ajustarlos y colóquelos en el ángulo que desee (fig. F).
3. Fije los reposabrazos con los pasadores de seguridad en esta posición (fig. G).

Nota: Al ajustar el producto tenga cuidado de que el pasador de metal montado en la superficie de asiento se ensarte en el reposabrazos (fig. F).

4. Coloque el acolchado (H, I) en el artículo (fig. H).

Limpieza y cuidado

- Tenga en cuenta que la madera puede verse afectada por los cambios de temperatura, la humedad y otro tipo de efectos.
- La madera del artículo es un producto natural y, por ello, puede sufrir ligeras variaciones de color y estructura.

¡IMPORTANTE! No lo limpie con productos de limpieza agresivos.

Indicación de cuidado

- Limpie el artículo con un cepillo blando y agua jabonosa suave.
- Deje que el producto se seque por completo después de limpiarlo.

- Trate el artículo con un barniz comercial. En caso necesario, el cuidado se debe llevar a cabo varias veces a lo largo de la temporada. La ello, la madera debe estar totalmente seca.
- Respete las indicaciones del fabricante del barniz.

Almacenamiento

Para disfrutar del artículo por mucho tiempo, le recomendamos almacenarlo siempre en un lugar seco y limpio a temperatura ambiente cuando no lo utilice.

El artículo debería cubrirse con una lona si se almacena en el exterior. Tenga cuidado de que exista suficiente circulación de aire y mantenga la lona seca.

Indicaciones para la eliminación



Elimine el artículo y los materiales de embalaje conforme a la correspondiente normativa local vigente. Guarde el material de embalaje (como, p. ej., las bolsas de plástico) fuera del alcance de los niños. En su administración local o municipal podrá obtener más información sobre la eliminación del artículo usado. Elimine el artículo y el embalaje de forma respetuosa con el medio ambiente.



El código de reciclaje se emplea para señalar los diferentes materiales para su retorno al ciclo de reciclaje. El código se compone de un símbolo de reciclaje para el ciclo de aprovechamiento y un número que señala el material.

Indicaciones relativas a la garantía y la gestión de servicios

El artículo ha sido fabricado con gran esmero y sometido a controles constantes. Para el mismo, DELTA-SPORT HANDELSKONTOR GmbH ofrece a los clientes finales particulares una garantía de tres años a contar desde la fecha de compra (periodo de garantía) con arreglo a las condiciones que se exponen a continuación. La garantía tiene validez únicamente para fallos del material y fabricación. La garantía no cubre las piezas sometidas a un desgaste normal, las cuales se consideran piezas de desgaste (p. ej., pilas) así como tampoco piezas frágiles como, p. ej., interruptores, baterías o piezas fabricadas en vidrio o cristal.

Se excluyen derechos derivados de esta garantía, si se ha realizado un uso incorrecto o abusivo del artículo o que no se encuentre dentro del marco del uso o ámbito de uso previstos o si no se ha observado lo recogido en el manual de instrucciones, a no ser que el cliente final demuestre que existen fallos del material o fabricación no derivados de una de las circunstancias expuestas anteriormente.

Las demandas derivadas de la garantía sólo podrán presentarse dentro del periodo de garantía exhibiendo el comprobante de compra original. Le rogamos, por ello, que conserve el comprobante de compra original. El periodo de garantía no se verá prolongado por ningún tipo de reparación realizada con motivo de la garantía, la garantía legal o como gesto de buena voluntad. Esto se aplica también a las piezas sustituidas o reparadas.

Por favor, dirija sus quejas primero a la línea telefónica del servicio de atención al cliente que se indica a continuación o póngase en contacto con nosotros por correo electrónico. Si el caso está cubierto por la garantía, a nuestra elección, repararemos o cambiaremos gratuitamente el artículo o le restituiremos el precio de compra del mismo. De la garantía no se derivan otros derechos.

Esta garantía no limitará sus derechos legales, especialmente los derechos de garantía frente al vendedor correspondiente.

IAN: 437263_2304

ES Servicio España
Tel.: 900 984 989
E-Mail: deltasport@lidl.es

Hjertelig tillykke!

Du har valgt at købe et kvalitetsprodukt. Lær produktet at kende, inden du bruger det første gang.



Det gør du ved at læse nedenstående monteringsvejledning og sikkerhedsanvisningerne omhyggeligt.

Brug kun produktet som beskrevet og til de angivne anvendelsesområder. Opbevar denne monteringsvejledning et sikkert sted. Udlever også alle dokumenter, hvis produktet videregives til en tredjepart.

Leveringsomfang (figur A)

- 1 x sæde (A)
- 2 x armlæn (B)
- 1 x ryglæn (C)
- 2 x ben (D)
- 2 x ben (E)
- 2 x travers (F)
- 2 x travers (G)
- 2 x pude (H)
- 1 x sædehynde (I)
- 8 x skrue M7 x 60 mm (1)
- 8 x skrue M8 x 50 mm med hylse (2)
- 4 x skrue M6 x 35 mm (3)
- 8 x skrue M6 x 15 mm med hylse (4)
- 4 x spændeskive, firkantet (5)
- 4 x spændeskive, rund (6)
- 2 x unbrakonøgle (7)
- 1 x monteringsvejledning

Tekniske data



Maksimal belastning: 220 kg



Fremstillingsdato (måned/år):
10/2023

Mål:

ca. 198 x 84,5 x 69 cm (B x H x D)

Tilsigtet brug

Artiklen er ikke beregnet til kommerciel brug. Artiklen er beregnet til brug i boligen, f.eks. på altanen, terrassen eller i haven.

Sikkerhedsoplysninger



Livsfare!

- Lad aldrig børn være uden opsyn med emballagematerialet. Der er fare for kvælning.



Fare for skader!

- Sørg for den rigtige stabilitet, før artiklen bruges.
- Stil artiklen på en plan overflade.
- Artiklen må kun bruges under opsyn af voksne og ikke som legetøj.
- Artiklen er ikke klatre- eller legeudstyr! Sørg for, at personer, især børn, ikke står på eller trækker sig op i artiklen. Artiklen kan vælte.
- Kontrollér artiklen for skader eller slid før hver brug. Artiklen må kun bruges i fejlfri tilstand!
- Kontrollér regelmæssigt, at alle skrueforbindelser sidder fast! Artiklen må kun bruges i fejlfri tilstand!
- Stå aldrig på artiklen.
- Ryg- og armlæn må ikke bruges til at sidde på.
- Pas på fingrene ved justering af armlænene. Der er fare for skade fra klemning.
- Produktet må ikke bruges i nærheden af åben ild.



Undgå materielle skader!

- Få artiklen sikret under ekstreme vejrforhold, som f.eks. i stærk vind. Opbevar altid artiklen i beskyttede rum.

Montering

1. Fastgør benene (D)/(E) med skrue (1) på de to traverser (F)/(G) (figur B).
2. Sæt benene på sædet (A), og fastgør dem med skrue og hylser (4). Spænd begge dele efter med den medfølgende unbrakonøgle (7) (figur C).
3. Skru armlænene (B) på sædet som vist på figur D.

Bemærk: Klap armlænene helt ud ved at løsne sikkerhedsstifterne, fold støtterne ud og derefter sætte sikkerhedsstiften ind igen (figur D).

4. Skru ryglænet (C) på sædet. Spænd skruerne (2) sammen med de tilsvarende hylser og den medfølgende unbrakonøgle (7) (figur E).
5. Stil artiklen på en plan overflade.

Anvendelse

1. Løsn sikkerhedsstifterne, og klap støtterne op (figur F).
2. Indstil armlænene ved at trække dem let ind mod dig, og vælg den ønskede vinkel (figur F).
3. Fastgør armlænene med sikkerhedsstifterne i denne position (figur G).

Bemærk: Sørg ved justering for, at metalstiften, der er monteret på sædet, griber ind i armlænet (figur F).

4. Læg hynden (H, I) på artiklen (figur H).

Rengøring og pleje

- Vær opmærksom på, at træet kan ændre sig på grund af skiftende temperaturer, luftfugtighed og andre faktorer.
- Træet i produktet er et naturprodukt, og der kan derfor forekomme mindre afvigelser i farve og struktur.

VIGTIGT! Må aldrig rengøres med skrappe rengøringsmidler.

Plejeanvisning

- Rengør produktet med en blød børste og mildt sæbevand.
- Lad produktet tørre helt efter rengøringen.
- Behandl produktet med træplejeolie fra byggemarkedet. Plejen skal om nødvendigt udføres flere gange pr. sæson. Træet skal være helt tørt inden plejeproceduren!
- Følg anvisningerne fra producenten af den valgte plejeolie.

Opbevaring

For at få glæde af produktet længst muligt anbefaler vi, at det opbevares tørt og rent i et tempereret rum, når det ikke er i brug. Ved opbevaring udenfor ska artiklen være dækket af en presenning. Sørg for, at der er tilstrækkelig luftcirkulation, og hold presenningen tør.

Henvisninger vedr. bortskaffelse



Bortskaf artiklen og emballagematerialerne i henhold til aktuelle, lokale forskrifter. Opbevar emballagematerialer (som f.eks. folieposer) utilgængeligt for børn. Yderligere informationer om bortskaffelse af den udtjente artikel kan indhentes hos kommunen. Bortskaf artiklen og emballagen på en miljøvenlig måde.



Genbrugskoden tjener til identifikation af forskellige materialer med hensyn til tilbageførsel til genanvendelses kredsløbet (recycling). Koden består af et genbrugssymbol, som afspejler genanvendelses kredsløbet, og et tal, der identificerer materialet.

Oplysninger om garanti og servicehåndtering

Varen er fremstillet med største omhu og under løbende kontrol. DELTA-SPORT HANDELSKONTOR GmbH yder private slutkunder tre års garanti på varen fra købsdato (Garantifrist) i henhold til følgende bestemmelser. Garantien gælder kun for materiale- og fremstillingsfejl. Garantien omfatter ikke dele, der er udsat for normal slid og derfor skal betragtes som sliddele (f.eks. batterier) og ikke skrøbelige dele, f.eks. kontakter, genopladelige batterier eller dele, der er fremstillet af glas.

Garantien kan ikke gøres gældende, hvis varen er blevet anvendt ukorrekt eller uagtsomt eller til andre formål end det tilsigtede eller i det tilsigtede omfang. Garantien bortfalder ligeledes ved manglende overholdelse af anvisningerne i betjeningsvejledningen. Kunden skal kunne påvise, at der er tale om materiale- eller fremstillingsfejl og ikke fejl som følge af ovenstående omstændigheder.

Garantien kan kun gøres gældende i garanti-perioden mod fremvisning af original kvittering. Gem derfor den originale kvittering. Garantiperioden forlænges ikke i tilfælde af reparation i henhold til garantien, den lovpligtige garanti eller pr. kulance. Dette gælder også for udskiftede og reparerede dele.

I tilfælde af klager er det muligt at kontakte nedenstående servicelinje eller kontakte os pr. e-mail. Ved garantisager vil vi efter eget skøn reparere varen uden beregning, ombytte varen eller refundere købsprisen. Der er ingen yderligere rettigheder under garantien.

Dine lovmæssige rettigheder, herunder navnlig garantikrav over for sælger, indskrænkes ikke som følge af denne garanti.

IAN: 437263_2304

 Service Danmark

Tel.: 32 710005

E-Mail: deltasport@lidl.dk

Congratulazioni!

Avete acquistato un articolo di alta qualità. Consigliamo di familiarizzare con l'articolo prima di cominciare ad utilizzarlo.



Leggere attentamente le seguenti istruzioni di montaggio e le indicazioni di sicurezza.

Utilizzare l'articolo solo nel modo descritto e per gli ambiti di applicazione indicati. Conservare accuratamente queste istruzioni di montaggio. In caso di trasferimento dell'articolo a terzi, consegnare tutti i documenti insieme all'articolo.

Contenuto della confezione

(imm. A)

- 1 x piano di seduta (A)
- 2 x bracciolo (B)
- 1 x schienale (C)
- 2 x gamba (D)
- 2 x gamba (E)
- 2 x traversa (F)
- 2 x traversa (G)
- 2 x cuscino (H)
- 1 x imbottitura del sedile (I)
- 8 x vite M7 x 60 mm (1)
- 8 x vite M8 x 50 mm con boccola (2)
- 4 x vite M6 x 35 mm (3)
- 8 x vite M6 x 15 mm con boccola (4)
- 4 x rondella angolare (5)
- 4 x rondella rotonda (6)
- 2 x chiave a brugola (7)
- 1 x istruzioni di montaggio

Dati tecnici



Carico massimo: 220 kg



Data di produzione (mese/anno):
10/2023

Dimensioni:

circa 198 x 84,5 x 69 cm (largh. x alt. x prof.)

Utilizzo conforme

L'articolo non è destinato all'utilizzo commerciale. L'articolo è concepito per essere utilizzato in ambienti domestici, come ad es. balconi, terrazze o giardini.

Indicazioni di sicurezza



Pericolo di morte!

- Non lasciare mai i bambini incustoditi con il materiale di imballaggio. Rischio di soffocamento.



Pericolo di ferirsi!

- Prima di utilizzare l'articolo verificarne la corretta stabilità.
- Collocare l'articolo su una superficie piana.
- L'articolo può essere utilizzato solo sotto la sorveglianza di adulti e non come giocattolo.
- L'articolo non è un'attrezzatura per arrampicarsi o per giocare! Assicurarsi che nessuno, in particolare i bambini, salga sull'articolo o lo utilizzi per sollevarsi. L'articolo può ribaltarsi.
- Prima di ciascun utilizzo, verificare che l'articolo non presenti danni o segni di usura. Utilizzare l'articolo solo se in perfetto stato!
- Controllare regolarmente che tutte le avvitature siano salde. Utilizzare l'articolo solo se in perfette condizioni.
- Non mettersi mai in piedi sull'articolo.
- Gli schienali e i braccioli non devono essere utilizzati come superfici per sedersi.
- Quando si regolano i braccioli, fare attenzione alle dita. Pericolo di subire ferite da schiacciamento.
- Non utilizzare il tavolo nelle vicinanze di fiamme libere.



Evitare i danni materiali!

- In presenza di condizioni atmosferiche estreme, come ad es. il vento forte, fissare l'articolo. Conservare l'articolo in ambienti protetti.

Montaggio

1. Fissare ciascuna gamba (D)/(E) con le viti (1) ad una traversa (F)/(G) (imm. B).
2. Inserire le gambe nel piano di seduta (A) e fissarle con le viti e le relative boccole (4). Serrare le viti sull'altro lato con le chiavi a brugola fornite in dotazione (7) (imm. C).

3. Avvitare i braccioli (B) al piano di seduta, come mostrato nell'imm. D.

Indicazione: Aprire completamente i braccioli staccando i perni di fissaggio, ribaltando verso il basso l'elemento laterale e rimettendo quindi al suo posto il perno di fissaggio (imm. D).

4. Avvitare lo schienale (C) al piano di seduta. Serrare sull'altro lato le viti (2) con le boccole adeguate e con le chiavi a brugola fornite in dotazione (7) (imm. E).

5. Collocare l'articolo su una superficie piana.

Utilizzo

1. Staccare i perni di fissaggio e sollevare gli elementi laterali (imm. F).

2. Per regolare i braccioli, tirarli leggermente verso di sé posizionarli all'angolo desiderato (imm. F).

3. Fissare i braccioli con i perni di fissaggio in questa posizione (imm. G).

Indicazione: Durante la regolazione, assicurarsi che il perno metallico montato sul piano di seduta si incastri nel bracciolo (imm. F).

4. Mettere i cuscini (H, I) sull'articolo (imm. H).

Pulizia e cura del prodotto

- Si osservi che il legno può subire modifiche dovute al cambio di temperatura, all'umidità dell'aria e ad altri agenti.
- Il legno dell'articolo è un prodotto naturale, quindi ci possono essere delle piccole divergenze nel colore e nella struttura.

IMPORTANTE! Non utilizzare mai detergenti aggressivi.

Indicazione sulla cura del prodotto

- Pulire l'articolo con una spazzola morbida e una soluzione detergente non aggressiva.
- Dopo la pulizia fare asciugare completamente l'articolo.
- Trattare l'articolo con un olio per la cura del legno reperibile nei negozi specializzati. Il trattamento va ripetuto eventualmente più volte durante la stagione di impiego. Prima di iniziare il trattamento, il legno deve essere completamente asciutto!
- Seguire le indicazioni del fabbricante del prodotto selezionato per il trattamento.

Conservazione

Per potere utilizzare l'articolo per un periodo possibilmente lungo, consigliamo di conservarlo sempre asciutto e pulito in un ambiente temperato. In caso di conservazione all'esterno, l'articolo va coperto con un telo. Garantire una sufficiente circolazione dell'aria e mantenere asciutto il telo.

Smaltimento



Smaltire l'articolo e i materiali della confezione nel rispetto delle attuali normative locali. Conservare i materiali della confezione (come ad es. i sacchetti) in modo che non siano raggiungibili per i bambini. Presso la propria amministrazione comunale o cittadina è possibile ottenere ulteriori informazioni sullo smaltimento dell'articolo alla fine del suo periodo di impiego. Smaltire l'articolo e la confezione nel rispetto dell'ambiente.



Il codice di riciclaggio serve per indicare i diversi materiali per il loro ritorno al ciclo di riutilizzo (recycling). Il codice è composto da un simbolo di riciclaggio per il ciclo di riutilizzo e da un numero che contraddistingue il materiale.

Avvertenze sulla garanzia e sulla gestione dei servizi di assistenza

L'articolo è stato prodotto con la massima cura e sotto un continuo controllo. DELTA-SPORT HANDELSKONTOR GmbH concede ai clienti finali privati, su questo articolo, tre anni di garanzia dalla data di acquisto (termine di garanzia) sulla base delle seguenti disposizioni. La garanzia vale per difetti del materiale o di fabbricazione. Questa garanzia non si estende a componenti del prodotto esposti a normale logorio, che possono pertanto essere considerati come componenti soggetti a usura (esempio capacità della batteria, calcificazione, lampade, pneumatici, filtri, spazzole...).

La garanzia non si estende altresì a danni che si verificano su componenti delicati (esempio interruttori, batterie, parti realizzate in vetro, schermi, accessori vari) nonché a danni derivanti dal trasporto o altri incidenti.

Dalla presente garanzia sono escluse le richieste legate a casi di utilizzo non conforme oppure di abuso dell'articolo, oppure di utilizzo avvenuto non nell'ambito delle condizioni previste oppure del campo di impiego previsto, oppure in caso di non osservanza delle direttive riportate nelle istruzioni d'uso, a meno che il cliente non dimostri che sussista un vizio di materiale o di lavorazione che non sia riconducibile ad una delle circostanze riportate sopra.

Le richieste di garanzia possono essere avanzate solo entro il relativo termine, su presentazione dello scontrino originale di acquisto. Si prega quindi di conservare lo scontrino originale. Il termine di garanzia non sarà prolungato a seguito di eventuali riparazioni effettuate sulla base della garanzia, della garanzia obbligatoria prevista per legge oppure di accondiscendenza. Ciò vale anche per le parti sostituite oppure riparate.

In caso di contestazione rivolgersi dapprima alla hotline di assistenza sotto indicata oppure mettersi in contatto con noi via e-mail. Laddove sussista un caso coperto dalla garanzia, l'articolo sarà - a nostra discrezione - da noi riparato gratuitamente, sostituito oppure sarà rimborsato il prezzo di acquisto. Non sussistono ulteriori diritti derivanti dalla garanzia.

I vostri diritti giuridici, in particolare i diritti di garanzia obbligatoria prevista dalla legge nei confronti del relativo venditore, non sono limitati dalla presente garanzia.

IAN: 437263_2304

 Assistenza Italia

Tel.: 800781188

E-Mail: deltasport@lidl.it

Szívvel gratulálunk!

Vásárlásával kiváló minőségű terméket választott. Használatba vétele előtt ismerkedjen meg a termékkel.



Figyelmesen olvassa el az alábbi szerelési útmutatót, valamint a biztonsági utasításokat.

A terméket kizárólag az itt ismertetett módon, a rendeltetésének megfelelően használja. Gondosan őrizze meg a szerelési útmutatót. A termék továbbadásakor adja át az összes kapcsolódó dokumentumot is.

A csomag tartalma (A ábra)

- 1 x ülőfelület (A)
- 2 x kartámasz (B)
- 1 x háttámla (C)
- 2 x láb (D)
- 2 x láb (E)
- 2 x keresztmervítő (F)
- 2 x keresztmervítő (G)
- 2 x párna (H)
- 1 x ülőpárna (I)
- 8 x csavar M7 x 60 mm (1)
- 8 x csavar M8 x 50 mm, csavarhüvellyel (2)
- 4 x csavar M6 x 35 mm (3)
- 8 x csavar M6 x 15 mm, csavarhüvellyel (4)
- 4 x szögletes csavaralátét (5)
- 4 x kerek csavaralátét (6)
- 2 x imbuszkulcs (7)
- 1 x szerelési útmutató

Műszaki adatok



Maximális terhelhetőség: 220 kg



Gyártási idő (hónap/év):
10/2023

Méretek:

kb. 198 x 84,5 x 69 cm (szé x ma x mé)

Rendeltetészerű használat

A termék nem kereskedelmi célú felhasználásra készült. A terméket lakóterületen, például erkélyen, teraszon vagy kertben való használatra tervezték.

Biztonsági utasítások



Életveszély!

- A gyermekeket soha ne hagyja felügyelet nélkül a csomagolóanyaggal! Fulladásveszély áll fenn.



Sérülésveszély!

- Használat előtt ellenőrizze, hogy a termék stabil-e.
- A terméket sík felületre kell állítani.
- A termék nem gyermekjáték, csak felnőtt közvetlen felügyelete mellett használható.
- A termék nem alkalmas arra, hogy rámasszanak, és nem játékszer! Gondoskodjon róla, hogy senki – különösen gyermek – ne húzza fel magát a termékbe kapaszkodva, illetve ne álljon rá a termékre. A termék felborulhat.
- Minden használat előtt ellenőrizze, hogy a termék nem sérült vagy kopott-e! A terméket csak kifogástalan állapotban szabad használni!
- Rendszeresen ellenőrizze, hogy elég szorosak-e a csavarok! A terméket csak kifogástalan állapotban szabad használni.
- Soha ne álljon rá a termékre.
- A háttámlát és a kartámaszt nem szabad ülőfelületként használni.
- A kartámasz beállítása közben vigyázzon az ujjaira. Sérülésveszély: becsipődés veszélye áll fenn.
- A termék nem használható nyílt láng közelében.



Anyagi károk megelőzése!

- Szélsőséges időjárás, például erős szél esetén, rögzítse a terméket. A terméket védett helyiségben kell tárolni.

Összeszerelés

- Rögzítse a lábakat (D)/(E) a csavarokkal (1) egy-egy keresztmervítőhöz (F)/(G) (B ábra).
- Helyezze be a lábakat az ülőfelületbe (A), és rögzítse őket a csavarokkal és a csavarhüvellyel (4). Ezeket párosával, egymással ellentétes irányban húzza meg, a mellékelt imbuszkulcsokkal (7) (C ábra).

3. Csavarja rá a kartámaszokat (B) az ülőfelületre a D ábra szerint.

Megjegyzés: a rögzítőcsapok meglazításával hajtsa ki teljesen a kartámaszokat, hajtsa ki a támaszokat, majd helyezze vissza a rögzítőcsapokat (D ábra).

4. Csavarja rá a háttámlát (C) az ülőfelületre. Ehhez a mellékelt imbuszkulcsok (7) segítségével párosával, egymással ellentétes irányban húzza meg a csavarokat (2) és a hozzájuk tartozó hüvelyeket (E ábra).

5. A terméket vízszintes felületre kell állítani.

Használat

1. Lazítsa meg a rögzítőcsapokat, és hajtsa fel a támaszokat (F ábra).
2. A beállításhoz húzza kissé maga felé a kartámaszt, és állítsa be a kívánt szöveget (F ábra).
3. Rögzítse a kartámaszokat ebben a helyzetben a rögzítőcsapokkal (G ábra).

Megjegyzés: a beállításkor figyeljen arra, hogy az ülőfelületre szerelt fémcsap megfogja a kartámaszt (F ábra).

4. Helyezze a párnákat (H, I) a termékre (H ábra).

Tisztítás és ápolás

- Vegye figyelembe, hogy a fa a változó hőmérséklet vagy páratartalom, illetve egyéb hatások miatt megváltoztathatja az alakját.
- A termékben felhasznált fa természetes anyag, ezért előfordulhatnak kis színbeli és szerkezeti eltérések.

FONTOS! Ne használjon éles tisztítószerkeket a tisztításhoz.

Ápolási utasítások

- A terméket puha kefével és enyhe szappanos vízzel tisztítsa meg.
- A terméknek a tisztítást követően teljesen meg kell száradnia.
- A terméket szakkereskedőtől származó faápoló olajjal kezelje. A karbantartást adott esetben szezononként többször el kell végezni. Az ápolási folyamat megkezdésekor a fának teljesen száraznak kell lennie!
- Kövesse a vásárolt ápolóolaj gyártójának utasításait.

Tárolás

A hosszú élettartam biztosítása érdekében ajánlatos a terméket mindig szárazon, tisztán és szobahőmérsékleten tárolni, amikor nem használja. Kültéri tárolás esetén a terméket ponyvával le kell takarni. Figyeljen arra, hogy a légáramlás megfelelő legyen, és tartsa szárazon a ponyvát.

Tudnivalók a hulladékkezelésről



A terméket és a csomagolóanyagokat a hatályos helyi előírásoknak megfelelően semmisítse meg. A csomagolóanyagokat (például fóliatasakokat) tartsa távol a gyermekektől. Az elhasználandó termék ártalmatlanításával kapcsolatos további információkat a települési vagy városi önkormányzattól tudhatja meg. A terméket és a csomagolást környezetkímélő módon kell ártalmatlanítani.



Az újrahasznosítási kód az újrafelhasználási ciklusba való visszavezetésre (újrahasznosítás) szánt különböző anyagok azonosítására szolgál. A kód az újrahasznosítási ciklus újrahasznosítási szimbólumból és az anyagot azonosító számból áll.

A garanciával és a szerviz lebonyolításával kapcsolatos útmutató

A termék nagy gondossággal és állandó ellenőrzés mellett készült. A DELTA-SPORT HANDELSKONTOR GmbH privát végső felhasználóknak a vásárlás dátumától számított három év (garancia időtartama) garanciát ad erre a termékre a következő rendelkezések szerint. A garancia csak anyaghibára és feldolgozási hibára érvényes. A garancia nem terjed ki a szokásos elhasználódásnak kitett, ezért kopó alkatrészek tekintendő alkatrészekre (pl. elemek), valamint a törékeny alkatrészekre sem, például a kapcsolókra, az akkumulátorokra vagy az üvegből készült alkatrészekre.

Kizárásra kerül a garanciaigény, ha a terméket szakszerűtlenül vagy helytelenül, nem rendeltetésszerűen vagy nem az előírányzott felhasználási körben használták, vagy figyelmen kívül hagyták a kezelési útmutató előírásait, kivéve, ha a végső felhasználó bizonyítja, hogy olyan anyag- vagy feldolgozási hiba áll fenn, amely nem a fent említett körülmények valamelyikéből ered.

A garanciaigény csak a garancia időtartamán belül, az eredeti pénztári bizonylat bemutatásával érvényesíthető. Ezért kérjük, őrizze meg az eredeti pénztári bizonylatot. A garancia, a törvényes garancia vagy a méltányosság alapján végzett esetleges javítások a garancia időtartamát nem hosszabbítják meg. Ez vonatkozik a kicserélt és javított alkatrészekre is.

Kérjük, hogy reklamáció esetén először az alábbi szervizvonalat hívja, vagy e-mailen keressen minket. Garanciális esetekben a terméket saját döntésünk alapján ingyenesen megjavítjuk, kicseréljük vagy megtérítjük a vételárat. A garanciából további jogok nem következnek.

A jelen garancia nem korlátozza az Ön törvényes jogait, különösen a mindenkori értékesítővel szembeni garanciaigényét.

IAN: 437263_2304

 Szerviz Magyarország

Tel.: 06800 21225

E-Mail: deltasport@lidl.hu

FR
Pensez à donner
ou recycler.

Association ou Magasin ou Déchèterie

<https://quefairedemesdechets.fr>

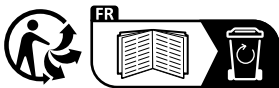

DELTA-SPORT HANDELSKONTOR GMBH

Wragekamp 6 • 22397 Hamburg

GERMANY



10/2023

Delta-Sport-Nr.: AR-11782

IAN 437263_2304