

TOASTER / TOASTER / GRILLE-PAIN STK 870 B1

DE AT CH

TOASTER

Bedienungs- und Sicherheitshinweise

GB IE

TOASTER

Operation and safety notes

FR BE

GRILLE-PAIN

Instructions d'utilisation et consignes de sécurité

NL BE

BROODROOSTER

Bedienings- en veiligheidsinstructies

PL

TOSTER

Wskazówki dotyczące obsługi i bezpieczeństwa

CZ

TOPINKOVAČ

Pokyny pro obsluhu a bezpečnostní pokyny

SK

HRIANKOVAČ

Pokyny pre obsluhu a bezpečnostné pokyny

ES

TOSTADOR

Instrucciones de utilización y de seguridad

DK

BRØDRISTER

Brugs- og sikkerhedsanvisninger

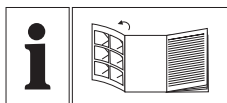

DE/AT/CH	Bedienungs- und Sicherheitshinweise	Seite	5
GB/IE	Operation and safety notes	Page	15
FR/BE	Instructions d'utilisation et consignes de sécurité	Page	25
NL/BE	Bedienings- en veiligheidsinstructies	Pagina	36
PL	Wskazówki dotyczące obsługi i bezpieczeństwa	Strona	46
CZ	Pokyny pro obsluhu a bezpečnostní pokyny	Strana	56
SK	Pokyny pre obsluhu a bezpečnostné pokyny	Strana	66
ES	Instrucciones de utilización y de seguridad	Página	76
DK	Brugs- og sikkerhedsanvisninger	Side	86

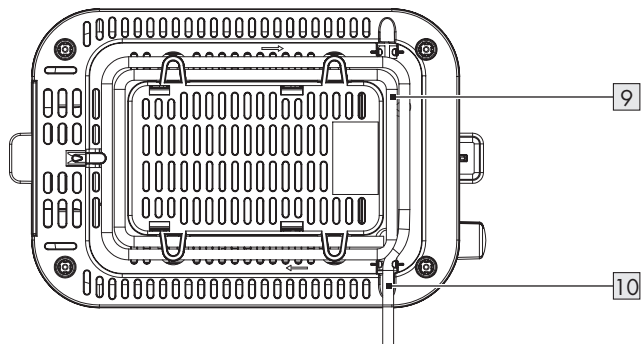
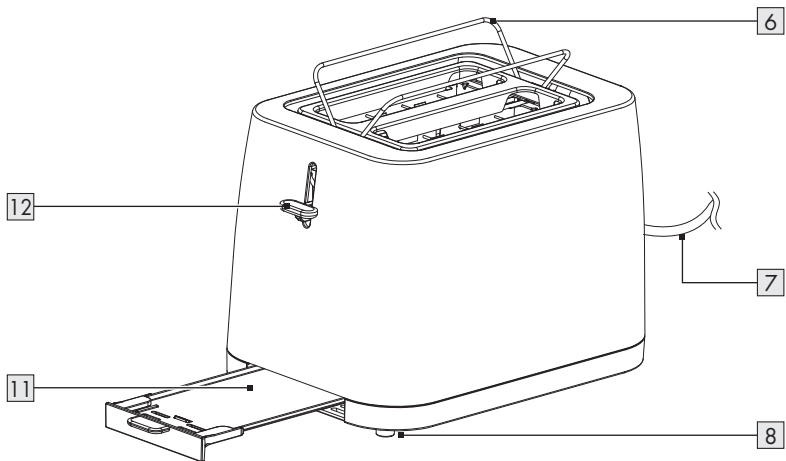
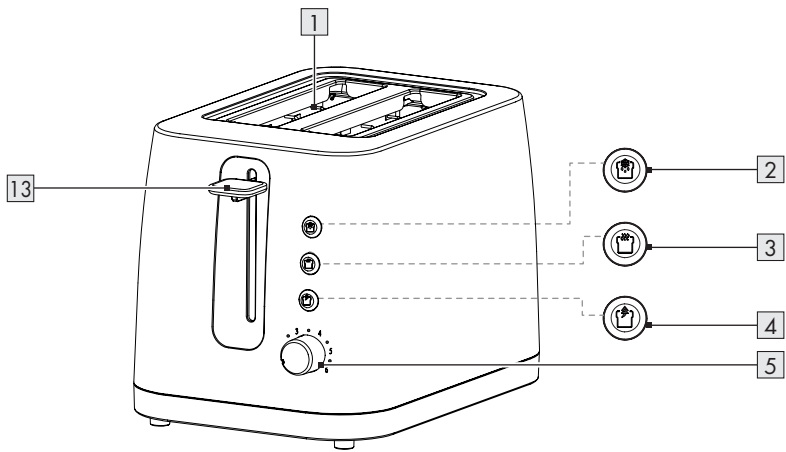

Verwendete Warnhinweise und Symbole	Seite	6
Einleitung	Seite	6
Bestimmungsgemäßer Gebrauch	Seite	6
Lieferumfang	Seite	7
Teilebeschreibung	Seite	7
Technische Daten	Seite	7
Sicherheitshinweise	Seite	7
Vor der ersten Verwendung	Seite	10
Bedienung	Seite	11
Brot toasten	Seite	11
Eingefrorenes Brot toasten	Seite	11
Brot aufwärmen	Seite	11
Brötchen aufbacken	Seite	11
Toasten vorzeitig abbrechen	Seite	12
Reinigung und Pflege	Seite	12
Lagerung	Seite	13
Fehlerbehebung	Seite	13
Entsorgung	Seite	13
Garantie	Seite	14

Verwendete Warnhinweise und Symbole

In dieser Bedienungsanleitung und auf der Verpackung werden die folgenden Warnhinweise verwendet:

	<p>GEFAHR! Dieses Symbol mit dem Signalwort „Gefahr“ bezeichnet eine Gefährdung mit einem hohen Risikograd, die, wenn sie nicht vermieden wird, eine schwere Verletzung oder den Tod zur Folge hat.</p>		<p>Wechselstrom/-spannung</p>
	<p>WARNUNG! Dieses Symbol mit dem Signalwort „Warnung“ bezeichnet eine Gefährdung mit einem mittleren Risikograd, die, wenn sie nicht vermieden wird, eine schwere Verletzung oder den Tod zur Folge haben kann.</p>		<p>HINWEIS: Dieses Symbol mit dem Signalwort „Hinweis“ bietet weitere nützliche Informationen.</p>
	<p>VORSICHT! Dieses Symbol mit dem Signalwort „Vorsicht“ bezeichnet eine Gefährdung mit einem niedrigen Risikograd, die, wenn sie nicht vermieden wird, eine geringe oder mäßige Verletzung zur Folge haben kann.</p>		<p>Verwenden Sie das Produkt nur in trockenen Innenräumen.</p>
	<p>VORSICHT! Dieses Symbol mit dem Signalwort „Vorsicht“ bezeichnet eine Gefährdung mit einem niedrigen Risikograd, die, wenn sie nicht vermieden wird, eine geringe oder mäßige Verletzung zur Folge haben kann.</p>		<p>Gefahr – Risiko eines Stromschlags!</p>
	<p>Dieses Gerät ist als Schutzklasse I eingestuft und muss geerdet werden.</p>		<p>Achtung, heiße Oberfläche!</p>
			<p>Lebensmittelecht. Dieses Produkt hat keine negativen Auswirkungen auf Geschmack oder Geruch.</p>

TOASTER

● Einleitung

Wir beglückwünschen Sie zum Kauf Ihres neuen Produkts. Sie haben sich damit für ein hochwertiges Produkt entschieden. Die Bedienungsanleitung ist Teil dieses Produkts. Sie enthält wichtige Hinweise für Sicherheit, Gebrauch und Entsorgung. Machen Sie sich vor der Benutzung des Produkts mit allen Bedien- und Sicherheitshinweisen vertraut. Benutzen Sie das Produkt nur wie beschrieben und für die angegebenen Einsatzbereiche. Händigen Sie alle Unterlagen bei Weitergabe des Produkts an Dritte mit aus.

● Bestimmungsgemäßer Gebrauch

Dieses Produkt ist zur Herstellung von geröstetem Brot vorgesehen. Verwenden Sie das Produkt für keine anderen Zwecke.

Das Produkt ist ausschließlich für die Nutzung in privaten Haushalten und nicht für gewerbliche Zwecke vorgesehen.



Der Hersteller übernimmt keine Haftung für Schäden aufgrund unsachgemäßer Verwendung.

● Lieferumfang

Überprüfen Sie nach dem Auspacken des Produkts, ob die Lieferung vollständig ist und alle Teile in ordnungsgemäßem Zustand sind. Entfernen Sie vor der Verwendung sämtliche Verpackungsmaterialien.

- 1x Toaster
- 1x Bedienungsanleitung

● Teilebeschreibung

- 1 Toastschächte
- 2  (Aufautaste mit Leuchtanzeige)
- 3  (Aufwärtaste mit Leuchtanzeige)
- 4  (Stopptaste mit Leuchtanzeige)
- 5 Drehregler (für Röstgradeinstellung)
- 6 Brötchenaufsatz
- 7 Anschlussleitung mit Netzstecker
- 8 Standfüße
- 9 Kabelaufwicklung
- 10 Kabelklemme
- 11 Krümelschublade
- 12 Ausklapphebel (für den Brötchenaufsatz)
- 13 Absenkhebel

● Technische Daten

- Eingangsspannung: 220–240 V~, 50–60 Hz
- Leistungsaufnahme: 730–870 W
- Schutzklasse: I
- Zertifizierung: GS (TÜV Rheinland)



Sicherheitshinweise

MACHEN SIE SICH VOR DER BENUTZUNG DES PRODUKTS MIT ALLEN SICHERHEITS- UND BEDIENHINWEISEN VERTRAUT! WENN SIE DIESES PRODUKT AN ANDERE WEITERGEBEN, GEBEN SIE AUCH ALLE DOKUMENTE WEITER!

Im Falle von Schäden aufgrund der Nichteinhaltung dieser Bedienungsanleitung erlischt Ihr Garantieanspruch! Für Folgeschäden wird keine Haftung übernommen! Im Falle von Sach- oder Personenschäden aufgrund einer unsachgemäßen Benutzung oder Nichteinhaltung der Sicherheitshinweise wird keine Haftung übernommen!

Kinder und Personen mit Einschränkungen

⚠️ WARNUNG! LEBENS-GEFAHR UND UNFALL-GEFAHR FÜR SÄUGLINGE UND KINDER!

Lassen Sie Kinder nicht mit dem Verpackungsmaterial unbeaufsichtigt. Das Verpackungsmaterial stellt eine Erstickungsgefahr dar. Kinder unterschätzen die damit verbundenen Gefahren häufig. Halten Sie Kinder stets von Verpackungsmaterialien fern.

- Dieses Produkt kann von Kindern ab 8 Jahren und darüber sowie von Personen mit verringerten physischen, sensorischen oder mentalen Fähigkeiten oder Mangel an Erfahrung und Wissen benutzt werden, wenn sie beaufsichtigt werden oder bezüglich des sicheren Gebrauchs des Produkts unterwiesen wurden und die daraus resultierenden Gefahren verstehen.
- Kinder dürfen nicht mit dem Produkt spielen.
- Reinigung und Benutzer-Wartung dürfen nicht durch Kinder durchgeführt werden, es sei denn, sie sind älter als 8 Jahre und beaufsichtigt.
- Kinder jünger als 8 Jahre sind vom Produkt und der Anschlussleitung fernzuhalten.

Bestimmungsgemäßer Gebrauch

- ⚠ **WARNUNG!** Eine unsachgemäße Verwendung kann zu Verletzungen führen. Verwenden Sie das Produkt ausschließlich dieser Anleitung entsprechend. Versuchen Sie nicht, das Produkt in irgendeiner Weise zu verändern.

Elektrische Sicherheit

- ⚠ **GEFAHR! Stromschlaggefahr!** Versuchen Sie niemals, das Produkt selbst zu reparieren. Im Fall einer Fehlfunktion dürfen Reparaturen ausschließlich von qualifiziertem Personal durchgeführt werden.
- ⚠ **GEFAHR! Verbrennungsgefahr!** Das Produkt wird während der Verwendung heiß. Berühren Sie das Produkt nicht während oder unmittelbar nach der Verwendung.
- ⚠ **GEFAHR! Verbrennungsgefahr, wenn nicht Standard-Toastbrot verwendet wird.** Aufgrund der kleineren Größe oder Form besteht die Gefahr, beim Herausnehmen des getoasteten Toastbrotes bzw. Brotes, heiße Teile zu berühren.
- ⚠ **WARNUNG! Stromschlaggefahr!** Tauchen Sie das Produkt nicht in Wasser oder andere Flüssigkeiten ein. Halten Sie das Produkt niemals unter fließendes Wasser.

- ⚠️ WARNUNG! Stromschlaggefahr!** Verwenden Sie kein beschädigtes Produkt. Trennen Sie das Produkt vom Stromnetz und wenden Sie sich an Ihren Händler, wenn es beschädigt ist.
- Das Produkt darf nicht verwendet werden, wenn es fallen gelassen wurde oder wenn es sichtbare Schäden aufweist.
 - Brot kann brennen. Deshalb Brotröster nie in der Nähe oder unterhalb von brennbaren Materialien wie Gardinen verwenden.
 - Dieses Produkt ist ständig eingeschaltet, wenn es an das Stromnetz angeschlossen ist.
 - Bevor Sie das Produkt mit dem Stromnetz verbinden, überprüfen Sie, ob die Spannung und der Nennstrom den am Typenschild des Produktes angegebenen Details zur Stromversorgung entsprechen.
 - Überprüfen Sie den Netzstecker und die Anschlussleitung regelmäßig auf Schäden. Wenn die Anschlussleitung beschädigt ist, muss sie vom Hersteller, seinem Kundendienst oder ähnlich qualifizierten Personen ersetzt werden, um Gefahren zu vermeiden.

- Schützen Sie die Anschlussleitung vor Schäden. Lassen Sie sie nicht über scharfe Kanten hängen und quetschen oder biegen Sie sie nicht. Halten Sie die Anschlussleitung von heißen Oberflächen und offenen Flammen fern.

Bedienung

- Lassen Sie das Produkt nicht unbeaufsichtigt, wenn es an das Stromnetz angeschlossen ist.
- Bewegen Sie das Produkt nicht, wenn es in Betrieb ist.
- Stellen Sie das Produkt nicht auf heißen Oberflächen (Gasherd, Elektroherd, Ofen usw.) ab. Betreiben Sie das Produkt auf einer flachen, stabilen, sauberen, hitzebeständigen und trockenen Oberfläche.
- Decken Sie das Produkt nicht ab, solange es in Gebrauch ist oder kurz nach dem Gebrauch, solange es noch warm ist.
- Die Verwendung von Verlängerungsleitungen wird nicht empfohlen. Falls der Einsatz einer Verlängerungsleitung erforderlich sein sollte, muss sie für einen Stromfluss von mindestens 10 A vorgesehen sein.

- Verlegen Sie Anschluss- und Verlängerungsleitungen so, dass niemand darüber stolpern und nichts beschädigt werden kann.
- Dieses Produkt ist nicht dazu bestimmt, mit einer externen Zeitschaltuhr oder einem separaten Fernwirkssystem betrieben zu werden.

Reinigung und Aufbewahrung

- ⚠ **WARNUNG! Verletzungsgefahr!** Trennen Sie das Produkt vom Stromnetz, bevor Sie es reinigen oder wenn es nicht in Verwendung ist.
- Bewahren Sie das heiße Produkt nicht in einem Schrank oder in der Verpackung auf.
- Ziehen Sie den Netzstecker nicht an der Anschlussleitung aus der Steckdose.

- Schützen Sie das Produkt, die Anschlussleitung und den Netzstecker vor Staub, direkter Sonneneinstrahlung, Tropf- und Spritzwasser.
- Bewahren Sie das Produkt an einem kühlen, trockenen Ort auf, geschützt vor Feuchtigkeit und außerhalb der Reichweite von Kindern.
- Schützen Sie das Produkt vor Hitze. Positionieren Sie das Produkt nicht in der Nähe von offenen Flammen oder Wärmequellen wie Öfen oder Heizgeräten.



● Vor der ersten Verwendung

- Entfernen Sie das Verpackungsmaterial.
- Reinigen Sie das Produkt (siehe Abschnitt „Reinigung und Pflege“).



① **HINWEISE:**

- Wenn das Produkt die ersten Male aufgeheizt wird, kann ein schwacher Geruch auftreten. Sorgen Sie für ausreichende Belüftung.
- Entsorgen Sie die Toasts des ersten Durchgangs.
- Stellen Sie den Bräunungsgrad für die erste Verwendung mindestens auf Stufe **4**.









● **Bedienung**

- Wickeln Sie die Anschlussleitung  vor der Verwendung von der Kabelaufwicklung  ab.
- Verbinden Sie den Netzstecker  mit einer geeigneten Steckdose.







● **Brot toasten**

- Führen Sie je eine Brotscheibe in die Toastschächte  ein.
Verwenden Sie keine zu dicken Brotscheiben.
Das Brot darf nicht im Toastschacht eingeklemmt sein.
- Bräunungsgrad einstellen: Stellen Sie den Drehregler  auf einen der Bräunungsgrade von **1** bis **6** ein.
1 = sehr leichtes Toasten/helle Bräunung
6 = sehr starkes Toasten/sehr starke Bräunung







① **HINWEISE:**

- Das Ergebnis ist unter anderem von der Brotsorte sowie der Feuchtigkeit und Frische des Brotes abhängig.
- Trockenes oder helles Brot bräunt schneller als frisches oder dunkles Brot.
- Der Bräunungsgrad **6** bewirkt eine sehr starke Bräunung. Bei dicken Scheiben kann es zu Rauchbildung kommen. Brechen Sie in diesem Fall den Toastvorgang ab: Drücken Sie .
- Falls Sie nur eine Brotscheibe toasten möchten, verwenden Sie einen geringeren Bräunungsgrad wie für das Toasten von 2 Brotscheiben.
- Drücken Sie den Absenkehebel  bis zum Einrasten nach unten. Das Brot wird abgesenkt. Das Produkt schaltet sich ein.  leuchtet.
- ① **HINWEIS:** Der Absenkehebel  rastet nur ein, wenn der Netzstecker  an eine Steckdose angeschlossen ist.
- Wenn der Toastvorgang abgeschlossen ist, wird das Brot angehoben. Der Absenkehebel  bewegt sich nach oben.  erlischt.
- Nehmen Sie das Brot aus dem Toastschacht .





● **Eingefrorenes Brot toasten**





- ① **HINWEIS:** Eingefrorenes Brot wird vom Produkt schonend getaut und dann getoastet. Es ist nicht notwendig, den Bräunungsgrad zu ändern.
- Drücken Sie den Absenkehebel  bis zum Einrasten nach unten. Drücken Sie  und  leuchten.
- Wenn der Toastvorgang abgeschlossen ist, wird das Brot angehoben. Der Absenkehebel  bewegt sich nach oben.  und  erlöschen.
- Nehmen Sie das Brot aus dem Toastschacht .

● **Brot aufwärmen**



- ① **HINWEIS:** Bereits getoastetes Brot kann vom Produkt aufgewärmt werden.
- Drücken Sie den Absenkehebel  bis zum Einrasten nach unten. Drücken Sie  und  leuchten.
- Wenn der Toastvorgang abgeschlossen ist, wird das Brot angehoben. Der Absenkehebel  bewegt sich nach oben.  und  erlöschen.
- Nehmen Sie das Brot aus dem Toastschacht .

● **Brötchen aufbacken**

- Drücken Sie den Ausklapphebel  nach unten. Der Brötchenaufsatz  klappt aus.
- Legen Sie die Brötchen auf den Brötchenaufsatz .
- Bräunungsgrad einstellen: Stellen Sie den Drehregler  auf den gewünschten Bräunungsgrad. Wir empfehlen den Bräunungsgrad **2**.
- ① **HINWEIS:**
 - Das Toastergebnis ist unter anderem von der Sorte und Frische der Brötchen abhängig.
 - Backen Sie das Brötchen von beiden Seiten auf, um eine gleichmäßige Bräunung zu erzielen.

- Drücken Sie den Absenkehebel **13** bis zum Einrasten nach unten. Das Produkt schaltet sich ein.  **4** leuchtet.
- Wenn das Aufbacken einer Seite des Brötchens abgeschlossen ist, bewegt sich der Absenkehebel **13** nach oben.  **4** erlischt.
- Drehen Sie die Brötchen um.
- Drücken Sie den Absenkehebel **13** bis zum Einrasten nach unten. Das Produkt schaltet sich ein.  **4** leuchtet.
- Wenn das Aufbacken der anderen Seite des Brötchens abgeschlossen ist, bewegt sich der Absenkehebel **13** nach oben.  **4** erlischt.
- Nach dem Aufbacken der Brötchen: Drücken Sie den Ausklapphebel **12** nach oben. Der Brötchenaufsatz **6** klappt ein.

● **Toasten vorzeitig abbrechen**

- Wenn das Produkt Brot auftauft oder aufwärmt, können Sie vorzeitig  **4** drücken, um den Betrieb abzubrechen.
- Drücken Sie  **4**. Der Absenkehebel **13** bewegt sich nach oben.  erlischt.

● **Reinigung und Pflege**

 **GEFAHR! Stromschlaggefahr!** Vor der Reinigung: Trennen Sie das Produkt immer von der Stromversorgung.

 **GEFAHR! Verbrennungsgefahr!** Reinigen Sie das Produkt nicht unmittelbar nach dem Betrieb. Lassen Sie das Produkt zunächst abkühlen.

 **WARNUNG!** Tauchen Sie die elektrischen Teile des Produktes nicht in Wasser oder andere Flüssigkeiten ein. Halten Sie das Produkt niemals unter fließendes Wasser.

Teil	Reinigungsmethode
■ Gehäuse	<ul style="list-style-type: none"> ■ Wischen Sie das Gehäuse mit einem leicht angefeuchteten Tuch ab. ■ Lassen Sie kein Wasser oder andere Flüssigkeiten in das Innere des Produkts gelangen.
■ Brötchenaufsatz 6	<ul style="list-style-type: none"> ■ Drücken Sie den Ausklapphebel 12 nach unten. Der Brötchenaufsatz 6 klappt aus. ■ Drehen Sie das Produkt um und entfernen Sie die Krümel aus der Vertiefung des Brötchenaufsatzes 6. ■ Wischen Sie die Vertiefung und den Brötchenaufsatz 6 mit einem leicht angefeuchteten Tuch ab.
■ Krümelschublade 11	<ul style="list-style-type: none"> ■ Ziehen Sie die Krümelschublade 11 heraus. ■ Entfernen Sie die Krümel. Wischen Sie die Krümelschublade 11 mit einem feuchten Tuch aus. ■ Setzen Sie die Krümelschublade 11 wieder ein.

● Lagerung

GEFAHR! Verbrennungsgefahr! Lagern Sie das Produkt nicht unmittelbar nach dem Betrieb. Lassen Sie das Produkt zunächst abkühlen.

- Reinigen Sie das Produkt vor der Lagerung.
- Führen Sie die Anschlussleitung **7** um die Kabelaufwicklung **9** und befestigen Sie sie an der Kabelklemme **10**.
- Lagern Sie das Produkt in der Originalverpackung, wenn es nicht verwendet wird.
- Bewahren Sie das Produkt an einem trockenen Ort außerhalb der Reichweite von Kindern auf.

● Fehlerbehebung

Problem	Mögliche Ursache/ Problembehebung
Brot zu stark gebräunt.	Stellen Sie mit dem Drehregler 5 einen niedrigeren Bräunungsgrad ein.
Brot bleibt im Produkt stecken.	Ziehen Sie den Netzstecker 7 . Lassen Sie das Produkt abkühlen. Entfernen Sie das Brot mit einem Holzspatel aus dem Toastschacht 1 . Berühren Sie dabei nicht die Heizelemente.
Starke Rauchentwicklung	Eventuell ist die Krümelschubblade 11 voll. Ziehen Sie den Netzstecker 7 . Lassen Sie das Produkt abkühlen. Reinigen Sie die Krümelschubblade.

● Entsorgung

Die Verpackung besteht aus umweltfreundlichen Materialien, die Sie über die örtlichen Recyclingstellen entsorgen können.



Beachten Sie die Kennzeichnung der Verpackungsmaterialien bei der Abfalltrennung, diese sind gekennzeichnet mit Abkürzungen (a) und Nummern (b) mit folgender Bedeutung: 1-7: Kunststoffe / 20-22: Papier und Pappe / 80-98: Verbundstoffe.



Das Produkt und die Verpackungsmaterialien sind recycelbar, entsorgen Sie diese getrennt für eine bessere Abfallbehandlung. Das Triman-Logo gilt nur für Frankreich.



Möglichkeiten zur Entsorgung des ausgedienten Produkts erfahren Sie bei Ihrer Gemeinde- oder Stadtverwaltung.



Werfen Sie Ihr Produkt, wenn es ausgedient hat, im Interesse des Umweltschutzes nicht in den Hausmüll, sondern führen Sie es einer fachgerechten Entsorgung zu. Über Sammelstellen und deren Öffnungszeiten können Sie sich bei Ihrer zuständigen Verwaltung informieren.

● **Garantie**

Das Produkt wurde nach strengen Qualitätsrichtlinien sorgfältig produziert und vor Anlieferung gewissenhaft geprüft. Im Falle von Mängeln dieses Produkts stehen Ihnen gegen den Verkäufer des Produkts gesetzliche Rechte zu. Diese gesetzlichen Rechte werden durch unsere im Folgenden dargestellte Garantie nicht eingeschränkt.

Sie erhalten auf dieses Produkt 3 Jahre Garantie ab Kaufdatum. Die Garantiefrist beginnt mit dem Kaufdatum. Bitte bewahren Sie den Original-Kassenbon gut auf. Diese Unterlage wird als Nachweis für den Kauf benötigt.

Tritt innerhalb von 3 Jahren ab dem Kaufdatum dieses Produkts ein Material- oder Fabrikationsfehler auf, wird das Produkt von uns – nach unserer Wahl – für Sie kostenlos repariert oder ersetzt. Diese Garantie verfällt, wenn das Produkt beschädigt, nicht sachgemäß benutzt oder gewartet wurde.

Die Garantieleistung gilt für Material- oder Fabrikationsfehler. Diese Garantie erstreckt sich nicht auf Produktteile, die normaler Abnutzung ausgesetzt sind (z. B. Batterien) und daher als Verschleißteile angesehen werden können oder Beschädigungen an zerbrechlichen Teilen, z. B. Schalter, Akkus oder die aus Glas gefertigt sind.

Abwicklung im Garantiefall

Um eine schnelle Bearbeitung Ihres Anliegens zu gewährleisten, folgen Sie bitte den folgenden Hinweisen:

Bitte halten Sie für alle Anfragen den Kassenbon und die Artikelnummer (z. B. IAN 123456_7890) als Nachweis für den Kauf bereit.

Die Artikelnummer entnehmen Sie bitte dem Typenschild, einer Gravur, auf dem Titelblatt Ihrer Bedienungsanleitung (unten links) oder als Aufkleber auf der Rück- oder Unterseite des Produkts.

Sollten Funktionsfehler oder sonstige Mängel auftreten, kontaktieren Sie zunächst die nachfolgend benannte Serviceabteilung telefonisch oder per E-Mail.

Ein als defekt erfasstes Produkt können Sie dann unter Beifügung des Kaufbelegs (Kassenbon) und der Angabe, worin der Mangel besteht und wann er aufgetreten ist, für Sie portofrei an die Ihnen mitgeteilte Service-Anschrift übersenden.

Service

DE **Service Deutschland**
Tel.: 0800 5435 111

E-Mail: owim@lidl.de

AT **Service Österreich**
Tel.: 0800 292726

E-Mail: owim@lidl.at

CH **Service Schweiz**
Tel.: 0800562153













E-Mail: owim@lidl.ch



Warnings and symbols used	Page 16
Introduction	Page 16
Intended use.	Page 16
Scope of delivery.	Page 17
Description of parts	Page 17
Technical data	Page 17
Safety instructions	Page 17
Before first use	Page 20
Operation	Page 21
Toasting bread	Page 21
Toast frozen bread	Page 21
Warming up bread	Page 21
Baking bread rolls	Page 21
Cancel toasting	Page 22
Cleaning and care	Page 22
Storage	Page 23
Troubleshooting	Page 23
Disposal	Page 23
Warranty	Page 24

Warnings and symbols used

The following warnings are used in this user manual and on the packaging:

	<p>DANGER! This symbol in combination with the signal word "Danger" marks a high-risk hazard that if not prevented could result in death or serious injury.</p>		<p>Alternating current / voltage</p>
	<p>WARNING! This symbol in combination with the signal word "Warning" marks a medium-risk hazard that if not prevented could result in death or serious injury.</p>		<p>NOTE: This symbol in combination with "Note" provides additional useful information.</p>
	<p>CAUTION! This symbol in combination with the signal word "Caution" marks a low-risk hazard that if not prevented could result in minor or moderate injury.</p>		<p>Use the product in dry indoor spaces only.</p>
	<p>This appliance is classified as protection class I and must be connected to a protective ground.</p>		<p>Danger – risk of electric shock!</p>
	<p>This appliance is classified as protection class I and must be connected to a protective ground.</p>		<p>Warning – hot surface!</p>
	<p>This appliance is classified as protection class I and must be connected to a protective ground.</p>		<p>Food safe. This product has no adverse effect on taste or smell.</p>

TOASTER

● Introduction

We congratulate you on the purchase of your new product. You have chosen a high quality product. The instructions for use are part of the product. They contain important information concerning safety, use and disposal. Before using the product, please familiarise yourself with all of the safety information and instructions for use. Only use the product as described and for the specified applications. If you pass the product on to anyone else, please ensure that you also pass on all the documentation with it.

● Intended use

This product is designed for making toast. Do not use the product for any other purpose.

This product is only intended for private household use, not for commercial purposes.



The manufacturer accepts no liability for damages caused by improper use.

● Scope of delivery

After unpacking the product, check if the delivery is complete and if all parts are in good condition. Remove all packaging materials before use.

- 1x Toaster
- 1x Instructions for use

● Description of parts

- 1 Toasting slots
- 2  (Defrost button with indicator light)
- 3  (Reheat button with indicator light)
- 4  (Stop button with indicator light)
- 5 Control dial (for browning level adjustment)
- 6 Bread roll warmer
- 7 Power cord with plug
- 8 Feet
- 9 Cord rewind
- 10 Cord clamp
- 11 Crumb tray
- 12 Fold-out lever (for the bread roll warmer)
- 13 Lever

● Technical data

Input voltage:	220–240 V~, 50–60 Hz
Power consumption:	730–870 W
Protection class:	I
Certification:	GS (TÜV Rheinland)



Safety instructions

BEFORE USING THE PRODUCT, PLEASE FAMILIARISE YOURSELF WITH ALL OF THE SAFETY INFORMATION AND INSTRUCTIONS FOR USE! WHEN PASSING THIS PRODUCT ON TO OTHERS, PLEASE ALSO INCLUDE ALL THE DOCUMENTS!

In the case of damage resulting from non-compliance with these operating instructions the warranty claim becomes invalid! No liability is accepted for consequential damage! In the case of material damage or personal injury caused by incorrect handling or non-compliance with the safety instructions, no liability is accepted!

Children and persons with disabilities

⚠ WARNING! RISK OF LOSS OF LIFE OR ACCIDENT TO INFANTS AND CHILDREN!

Never leave children unsupervised with the packaging material. The packaging material represents a danger of suffocation.

Children frequently underestimate the dangers. Always keep children away from the packaging material.

- This product can be used by children aged from 8 years and above and persons with reduced physical, sensory or mental capabilities, or lack of experience and knowledge if they have been given supervision or instruction concerning use of the product in a safe way and understand the hazards involved.
- Children shall not play with the product.
- Cleaning and user maintenance shall not be made by children unless they are older than 8 and supervised.
- Keep the product and its cord out of reach of children less than 8 years.

Intended use

- ⚠ **WARNING!** Misuse may lead to injury. Use this product solely in accordance with these instructions. Do not attempt to modify the product in any way.

Electrical safety

- ⚠ **DANGER! Risk of electric shock!** Never attempt to repair the product yourself. In case of malfunction, repairs are to be conducted by qualified personnel only.
- ⚠ **DANGER! Risk of burns!** During use the product gets hot. Do not touch the product while in use nor immediately after use.
- ⚠ **DANGER! Risk of burns if non-standard toast is used.** Due to the smaller size or shape, there is a risk of touching hot parts when removing the toasted toast or bread.
- ⚠ **WARNING! Risk of electric shock!** Do not immerse the product in water or other liquids. Never hold the product under running water.

⚠ WARNING! Risk of electric shock! Never use a damaged product. Disconnect the product from the power supply and contact your retailer if it is damaged.

- The product is not to be used if it has been dropped, if there are visible signs of damage.
- The bread may burn, therefore do not use the toaster near or below combustible material, such as curtains.
- The product is powered at all times while it is connected to the power supply.
- Before connecting the product to the power supply, check that the voltage and current rating corresponds with the power supply details shown on the product's rating label.
- Regularly check the power plug and the power cord for damages. If the power cord is damaged, it must be replaced by the manufacturer, its service agent or similarly qualified persons in order to avoid a hazard.

- Protect the power cord against damages. Do not let it hang over sharp edges, do not squeeze or bend it. Keep the power cord away from hot surfaces and open flames.

Operation

- The product must not be left unattended while it is connected to the supply mains.
- Do not move the product while it is in operation.
- Do not place the product on hot plates (gas, electric, coal cooking range etc.). Operate the product on a level, stable, clean, heat-resistant and dry surface.
- Do not cover the product while it is in use or shortly after use, when it is still hot.
- The use of extension cords is not recommended. If the use of an extension cord is necessary, it must be designed for a current flow of at least 10 A.

- Lay cords in such a way that they may not be tripped over or otherwise damaged.
- The product is not intended to be operated by means of an external timer or separate remote control system.

Cleaning and storage

⚠ WARNING! Risk of injury!

Disconnect the product from the power supply before cleaning work and when not in use.

- Do not store the hot product in a cupboard or in the packaging.
- Do not pull the power plug out of the electrical outlet by the power cord.

- Protect the product, its power cord and power plug against dust, direct sunlight, dripping and splashing water.
- Store the product in a cool, dry place, protected from moisture and out of the reach of children.
- Protect the product against heat. Do not place the product close to open flames or heat sources such as stoves or heating appliances.



● Before first use

- Remove the packaging material.
- Clean the product (see "Cleaning and care").



ⓘ NOTES:

- The first few times the product is heated up, a faint odour may be present. Ensure sufficient ventilation in the area.
- Discard the first set of toasted bread slices.
- Set the browning level to at least level **4** for the first use.



● Operation



- Unwind the power cord  from the cord rewind  before use.
- Connect the power plug  to a suitable socket-outlet.



● Toasting bread

- Insert a slice of bread into each toasting slot . Do not use bread slices that are too thick. The bread must not be jammed in the toast slot.
- Set the browning level: Set the control dial  to one of the browning levels, from **1** to **6**.
1 = very light toasting/light browning
6 = very strong toasting/very strong browning

① NOTES:









- The toasting result depends, among other things, on the type, moisture, and freshness of the bread.
- Dry or white bread browns quicker than fresh or dark bread.
- Browning level **6** causes a very strong browning. Thick bread slices may cause smoke to form. In this case, stop the toasting process: Press .
- If you only want to toast a single slice of bread, use a lower browning level than for toasting 2 slices of bread.
- Press down the lever  until it clicks into place. The bread is lowered. The product switches on.  lights up.

① **NOTE:** The lever  only engages when the power plug  is connected to a socket-outlet.

- When the toasting process is finished, the bread is lifted up. The lever  moves upwards.  goes off.
- Remove the bread from the toasting slot .









● Toast frozen bread

① **NOTE:** Frozen bread is gently defrosted by the product and then toasted. It is not necessary to change the browning level.





- Press down the lever  until it clicks into place. Press   and  light up.
- When the toasting process is finished, the bread is lifted up. The lever  moves upwards.   and  go off.
- Remove the bread from the toasting slot .

● Warming up bread

① **NOTE:** Bread that has already been toasted can be reheated by the product.





- Press down the lever  until it clicks into place. Press   and  lights up.
- When the toasting process is finished, the bread is lifted up. The lever  moves upwards.   and  go off.
- Remove the bread from the toasting slot .

● Baking bread rolls



- Press down the fold-out lever . The bread roll warmer  folds out.
- Place the rolls on the bread roll warmer .
- Set the browning level: Set the control dial  to the desired browning level. We recommend browning level **2**.

① NOTES:

- The toasting result depends, among other things, on the type and freshness of the bread rolls.
- Toast the bread roll from both sides to ensure an even browning.

- Press down the lever **13** until it clicks into place. The product switches on.  **4** lights up.
- When the toasting process of one side of the bread roll is finished, the lever **13** moves upwards.  **4** goes off.
- Turn the rolls over.
- Press down the lever **13** until it clicks into place. The product switches on.  **4** lights up.
- When the toasting process of the other side of the bread roll is finished, the lever **13** moves upwards.  **4** goes off.
- After the bread rolls are baked: Push the fold-out lever **12** upwards. The bread roll warmer **6** folds in.

● **Cancel toasting**

- When the product is defrosting or reheating bread, you can press  **4** early to stop operation.
- Press  **4**. The lever **13** moves upwards.  goes off.

● **Cleaning and care**

 **DANGER! Risk of electric shock!** Before cleaning: Always disconnect the product from the power supply.



 **DANGER! Risk of burns!** Do not clean the product right after operation. Let the product cool first.

 **WARNING!** Do not immerse the product's electrical components in water or other liquids. Never hold the product under running water.





Part	Cleaning method
■ Housing	<ul style="list-style-type: none"> ■ Wipe down the housing with a slightly damp cloth. ■ Do not let any water or other liquids enter the product interior.
■ Bread roll warmer 6	<ul style="list-style-type: none"> ■ Press down the fold-out lever 12. The bread roll warmer 6 folds out. ■ Hold the product upside down and remove the crumbs from the recess of the bread roll warmer 6. ■ Wipe the recess and the bread roll warmer 6 with a slightly moistened cloth.
■ Crumb tray 11	<ul style="list-style-type: none"> ■ Pull out the crumb tray 11. ■ Remove the crumbs. Wipe out the crumb tray 11 with a damp cloth. ■ Reinsert the crumb tray 11.

● **Storage**

 **DANGER! Risk of burns!** Do not store the product right after operation. Let the product cool first.

- Clean the product before storage.
- Run the power cord  around the cord rewind  and attach it to the cord clamp .
- Store the product in the original packaging when it is not in use.
- Store the product at a dry location out of the reach of children.

● **Troubleshooting**

Problem	Possible cause/Solution
Bread too strongly browned.	Use the control dial  to set a lower browning level.
Bread gets stuck in the product.	Disconnect the power plug  . Let the product cool. Use a wooden spatula to remove the bread from the toasting slot  . Do not touch the heating elements.
Heavy smoke	The crumb tray  may be full. Disconnect the power plug  . Let the product cool. Clean the crumb tray.

● **Disposal**

The packaging is made entirely of recyclable materials, which you may dispose of at local recycling facilities.



Observe the marking of the packaging materials for waste separation, which are marked with abbreviations (a) and numbers (b) with following meaning: 1-7: plastics / 20-22: paper and fibreboard / 80-98: composite materials.



The product and packaging materials are recyclable, dispose of it separately for better waste treatment.

The Triman logo is valid in France only.



Contact your local refuse disposal authority for more details of how to dispose of your worn-out product.



To help protect the environment, please dispose of the product properly when it has reached the end of its useful life and not in the household waste. Information on collection points and their opening hours can be obtained from your local authority.

● **Warranty**

The product has been manufactured to strict quality guidelines and meticulously examined before delivery. In the event of product defects you have legal rights against the retailer of this product. Your legal rights are not limited in any way by our warranty detailed below.

The warranty for this product is 3 years from the date of purchase. The warranty period begins on the date of purchase. Please keep the original sales receipt in a safe location. This document is required as your proof of purchase.

Should this product show any fault in materials or manufacture within 3 years from the date of purchase, we will repair or replace it – at our choice – free of charge to you. This warranty becomes void if the product has been damaged, or used or maintained improperly.

The warranty applies to defects in material or manufacture. This warranty does not cover product parts subject to normal wear, thus possibly considered consumables (e.g. batteries) or for damage to fragile parts, e.g. switches, rechargeable batteries or glass parts.

Warranty claim procedure

To ensure quick processing of your case, please observe the following instructions:

Please have the till receipt and the item number (e.g. IAN 123456_7890) available as proof of purchase.

You will find the item number on the rating plate, an engraving, on the front page of the instructions for use (bottom left), or as a sticker on the rear or bottom of the product.

If functional or other defects occur, please contact the service department listed either by telephone or by e-mail.

You can return a defective product to us free of charge to the service address that will be provided to you. Ensure that you enclose the proof of purchase (till receipt) and information about what the defect is and when it occurred.

Service

GB Service Great Britain

Tel.: 08000569216

E-Mail: owim@lidl.co.uk

IE Service Ireland

Tel.: 1800 200736













E-Mail: owim@lidl.ie



Avertissements et symboles utilisés	Page 26
Introduction	Page 26
Utilisation conforme aux instructions	Page 26
Contenu de l'emballage	Page 27
Description des pièces	Page 27
Données techniques	Page 27
Consignes de sécurité	Page 27
Avant la première utilisation	Page 30
Fonctionnement	Page 31
Faire griller du pain	Page 31
Faire griller du pain congelé	Page 31
Réchauffer du pain	Page 31
Griller des petits pains	Page 31
Interrompre le grillage prématurément	Page 32
Nettoyage et entretien	Page 32
Rangement	Page 33
Dépannage	Page 33
Mise au rebut	Page 33
Garantie	Page 34

Avertissements et symboles utilisés

Les avertissements suivants sont utilisés dans ce mode d'emploi et sur l'emballage :

	<p>DANGER ! Ce symbole avec ce signal important de « Danger » indique un danger avec un risque élevé de blessures graves ou de mort si la situation dangereuse n'est pas évitée.</p>		<p>Courant alternatif/tension alternative</p>
			<p>Hertz (fréquence du secteur)</p>
			<p>Watt</p>
	<p>AVERTISSEMENT ! Ce symbole avec ce signal important de « Avertissement » indique un danger avec un risque moyen de blessures graves ou de mort si la situation dangereuse n'est pas évitée.</p>		<p>REMARQUE : Ce symbole avec ce signal important de « Remarque » propose plus d'informations utiles.</p>
			<p>Utilisez le produit seulement à l'intérieur de locaux secs.</p>
	<p>PRUDENCE ! Ce symbole avec ce signal important de « Prudence » indique un danger avec un risque faible de blessures légères à importantes si la situation dangereuse n'est pas évitée.</p>		<p>Danger – risque d'électrocution !</p>
			<p>Attention, surface chaude !</p>
	<p>Cet appareil est de la classe de protection I et doit être mis à la terre.</p>		<p>Convient pour les aliments. Ce produit n'a aucune influence négative sur le goût ou l'odeur.</p>

GRILLE-PAIN

● Introduction

Nous vous félicitons pour l'achat de votre nouveau produit. Vous avez opté pour un produit de grande qualité. Le mode d'emploi fait partie intégrante de ce produit. Il contient des indications importantes pour la sécurité, l'utilisation et la mise au rebut. Veuillez lire consciencieusement toutes les indications d'utilisation et de sécurité du produit. Ce produit doit uniquement être utilisé conformément aux instructions et dans les domaines d'application spécifiés. Lors d'une cession à tiers, veuillez également remettre tous les documents.

● Utilisation conforme aux instructions

Ce produit est prévu pour préparer du pain grillé. N'utilisez pas le produit à d'autres fins.

Le produit est prévu exclusivement pour une utilisation dans le milieu domestique et n'est pas conçu pour un usage commercial.



Le fabricant décline toute responsabilité pour les dommages résultant d'une utilisation inadéquate.

● Contenu de l'emballage

Vérifiez l'exhaustivité du contenu de l'emballage et si toutes les pièces du produit sont en parfait état après l'ouverture. Retirez tous les matériaux d'emballage avant l'utilisation.

- 1x Grille-pain
- 1x Mode d'emploi

● Description des pièces

- 1 Fente
- 2  (touche décongélation avec voyant)
- 3  (touche grillage avec voyant)
- 4  (touche d'arrêt avec voyant)
- 5 Bouton de réglage (pour réglage du degré de grillage)
- 6 Grille chauffe-pain
- 7 Cordon d'alimentation avec fiche de secteur
- 8 Pieds
- 9 Enrouleur de cordon
- 10 Attache-câble
- 11 Tiroir ramasse-miettes
- 12 Levier escamotable (pour la grille chauffe-pain)
- 13 Manette

● Données techniques

Tension d'entrée :	220-240 V~, 50-60 Hz
Consommation d'énergie :	730-870 W
Classe de protection :	I
Certification :	GS (TÜV Rheinland)



Consignes de sécurité

AVANT L'UTILISATION DU PRODUIT, FAMILIARISEZ-VOUS AVEC TOUTES LES CONSIGNES DE SÉCURITÉ ET DE FONCTIONNEMENT ! TRANSMETTEZ TOUS LES DOCUMENTS CONCERNANT LE PRODUIT LORSQUE VOUS LE DONNEZ À UN TIERS !

Dans le cas de dommages résultant du non-respect des instructions du mode d'emploi, le recours à la garantie est annulé ! Toute responsabilité est déclinée pour des dommages consécutifs ! Aucune responsabilité n'est assumée dans le cas de dommages aux biens et aux personnes résultant d'une utilisation inappropriée ou du non-respect des consignes de sécurité !

Enfants et personnes atteintes d'un handicap

⚠ AVERTISSEMENT ! DANGER DE MORT ET RISQUE D'ACCIDENTS POUR LES BÉBÉS ET LES ENFANTS !

Ne laissez jamais des enfants sans surveillance avec des matériaux d'emballage. Les matériaux d'emballage représentent un risque d'asphyxie. Les enfants sous-estiment fréquemment les dangers en résultant. Maintenez toujours les enfants hors de la portée des matériaux d'emballage.

- Ce produit peut être utilisé par des enfants de plus de 8 ans et par des personnes ayant des capacités physiques, sensorielles ou mentales limitées ou ayant une expérience et des connaissances réduites, seulement s'ils sont surveillés ou s'ils ont reçu des instructions concernant l'utilisation en toute sécurité du produit et ont compris les risques encourus.
- Les enfants ne doivent pas jouer avec le produit.
- Le nettoyage et l'entretien réalisables par l'utilisateur ne doivent pas être effectués par des enfants à moins qu'ils soient âgés de plus de 8 ans et surveillés.
- Les enfants qui ont moins de 8 ans doivent être tenus hors de la portée du produit et du cordon d'alimentation.

Utilisation conforme aux instructions

- ⚠ **AVERTISSEMENT !** Une utilisation non conforme peut provoquer des blessures. Utilisez ce produit uniquement comme décrit dans ce mode d'emploi. N'essayez pas de modifier le produit d'une quelconque manière.

Sécurité électrique

- ⚠ **DANGER ! Risque d'électrocution !** N'essayez jamais de réparer le produit par vous-même. En cas de dysfonctionnement, les réparations doivent être effectuées par de la main d'œuvre qualifiée.
- ⚠ **DANGER ! Risque de brûlures !** Le produit devient chaud durant l'utilisation. Ne touchez pas le produit durant ou juste après l'utilisation.
- ⚠ **DANGER ! Risque de brûlures si du pain de mie standard n'est pas utilisé.** En raison de la taille ou de la forme plus petite, il y a un risque de toucher les pièces chaudes lors du retrait du pain de mie ou du pain grillé.
- ⚠ **AVERTISSEMENT ! Risque d'électrocution !** Ne plongez pas le produit dans de l'eau ou tout autre liquide. Ne maintenez jamais le produit sous l'eau courante.

⚠ AVERTISSEMENT ! Risque d'électrocution ! N'utilisez aucun produit endommagé. Débranchez le produit endommagé du réseau électrique et adressez-vous à votre commerçant.

- Le produit ne doit pas être utilisé, s'il est tombé ou s'il présente des signes visibles de dommages.
- Le pain peut brûler. Par conséquent, n'utilisez jamais de grille-pain à proximité ou au-dessous de matériaux inflammables tels que des rideaux.
- Ce produit est constamment allumé lorsqu'il est branché sur l'électricité.
- Avant de brancher le produit sur le courant électrique, vérifiez si la tension et le courant nominal correspondent bien aux données de l'alimentation en électricité indiquées sur l'étiquette signalétique.
- Vérifiez régulièrement l'état de la fiche de secteur et du cordon d'alimentation afin de détecter tout dommage éventuel. Si le cordon d'alimentation est endommagé, il doit être remplacé par le fabricant, son service après-vente, ou par du personnel qualifié afin d'éviter tout danger.

- Protégez le cordon d'alimentation de tout dommage. Ne le faites pas passer sur des bords tranchants et assurez-vous de ne pas le coincer ou le plier. Conservez le cordon d'alimentation hors de la portée de surfaces chaudes ainsi que des feux et flammes.

Fonctionnement

- Le produit ne doit pas rester sans surveillance lorsqu'il est branché sur le réseau électrique.
- Ne déplacez pas le produit lorsqu'il est en fonctionnement.
- Ne placez pas le produit sur des surfaces chaudes (cuisinière à gaz, plaques électriques, four, etc.). Faites fonctionner le produit sur une surface plane, stable, propre, résistante à la chaleur et sèche.
- Ne couvrez pas le produit pendant son fonctionnement, mais également après son utilisation tant qu'il est encore chaud.
- L'utilisation de rallonge électrique n'est pas recommandée. Si l'utilisation d'une rallonge électrique s'avérait nécessaire, elle doit être compatible à une puissance électrique d'au moins 10 A.

- Posez le cordon d'alimentation et la rallonge électrique en toute sécurité afin que personne ne puisse trébucher dessus et que rien ne puisse être endommagé.
- Ce produit n'est pas conçu pour fonctionner avec un programmeur externe ou un système de commande à distance séparé.

Nettoyage et rangement

⚠ AVERTISSEMENT ! Risque de blessures !

Débranchez le produit du réseau électrique, lorsqu'il n'est pas utilisé et avant d'effectuer tout nettoyage.

- Ne rangez pas le produit chaud dans un placard ou un emballage.
- Ne débranchez jamais la fiche de secteur en tirant sur le cordon d'alimentation branché sur la prise de courant.

- Protégez le produit, le cordon d'alimentation et la fiche de secteur contre la poussière, le rayonnement solaire direct, les projections et l'égouttement d'eau.
- Conservez le produit dans un endroit frais et sec, protégé contre l'humidité et hors de la portée des enfants.
- Protégez le produit de la chaleur. Ne posez pas le produit à proximité de flammes ou sources de chaleur comme des fours ou des chauffages.

● **Avant la première utilisation**

- Retirez les matériaux d'emballage.
- Nettoyez le produit (voir le chapitre « Nettoyage et entretien »).

ⓘ **REMARQUES :**

- Une légère odeur peut se dégager lorsque le produit est chauffé pour la première fois. Assurez-vous qu'une bonne ventilation existe autour de l'appareil.
- À la première utilisation, jetez les tranches grillées.
- Réglez le degré de brunissement au moins au niveau **4** lors de la première utilisation.



● **Fonctionnement**

- Avant utilisation, déroulez le cordon d'alimentation **7** de l'enrouleur de cordon **9**.
- Branchez la fiche de secteur **7** sur une prise de courant compatible.





● **Faire griller du pain**

- Glissez une tranche de pain dans chacune fente **1**.
N'utilisez pas de tranches de pain trop épaisses. Le pain ne doit pas se coincer dans la fente.
- Réglage du degré de brunissement : Positionnez le bouton de réglage **5** sur le degré de brunissement de **1** à **6**.
1 = grillage très léger/brunissement clair
6 = grillage très fort/brunissement foncé





① **REMARQUES :**

- Le résultat dépend, entre autres, du type de pain ainsi que de l'humidité et de la fraîcheur du pain.
 - Le pain sec ou de couleur claire brunit plus rapidement que le pain frais ou coloré.
 - Le degré **6** provoque un brunissement très fort. Si les tranches sont épaisses, de la fumée peut se former. Arrêtez le processus de grillage dans ce cas : Appuyez sur  **4**.
 - Si vous ne voulez griller qu'une seule tranche de pain, utilisez un degré de brunissement moins élevé que pour griller 2 tranches de pain.
 - Appuyez sur la manette **13** du grille-pain jusqu'à ce qu'elle s'enclenche. Le pain descend. Le produit s'allume.  **4** s'allume.
- ① **REMARQUE :** La manette **13** ne s'engage que lorsque la fiche de secteur **7** est branchée sur une prise de courant.
- Lorsque le processus de grillage est terminé, le pain sort. La manette **13** remonte.  **4** s'éteint.
 - Sortez le pain de la fente **1**.

● **Faire griller du pain congelé**





- ① **REMARQUE :** Le pain congelé est décongelé délicatement par le produit et ensuite grillé. Il n'est pas nécessaire de modifier le degré de brunissement.
- Appuyez sur la manette **13** jusqu'à ce qu'elle s'enclenche. Appuyez sur  **2**,  et  **4** s'allument.
 - Lorsque le processus de grillage est terminé, le pain sort. La manette **13** remonte.  **2** et  **4** s'éteignent.
 - Sortez le pain de la fente **1**.

● **Réchauffer du pain**



- ① **REMARQUE :** Le pain qui a déjà été grillé peut être réchauffé grâce au produit.
- Appuyez sur la manette **13** jusqu'à ce qu'elle s'enclenche. Appuyez sur  **3**,  et  **4** s'allument.
 - Lorsque le processus de grillage est terminé, le pain sort. La manette **13** remonte.  **3** et  **4** s'éteignent.
 - Sortez le pain de la fente **1**.

● **Griller des petits pains**

- Appuyez sur le levier escamotable **12** vers le bas. La grille chauffe-pain **6** sort.
 - Mettez les petits pains sur la grille chauffe-pain **6**.
 - Réglage du degré de brunissement : Réglez le bouton de réglage **5** sur le degré de brunissement souhaité. Nous recommandons le degré de brunissement **2**.
- ① **REMARQUES :**
- Le résultat du grillage dépend, entre autres, du type et de la fraîcheur des petits pains.
 - Afin d'obtenir un brunissement régulier des deux côtés, tournez le petit pain.

- Appuyez sur la manette **13** jusqu'à ce qu'elle s'enclenche. Le produit s'allume.  **4** s'allume.
- Lorsque la cuisson d'un côté du petit pain est terminée, la manette **13** remonte.  **4** s'éteint.
- Tournez les petits pains.
- Appuyez sur la manette **13** jusqu'à ce qu'elle s'enclenche. Le produit s'allume.  **4** s'allume.
- Lorsque la cuisson de l'autre côté du petit pain est terminée, la manette **13** remonte.  **4** s'éteint.
- Après le chauffage des petits pains : Appuyez sur le levier escamotable **12** vers le haut. La grille chauffe-pain **6** se replie.

● Interrompre le grillage prématurément

- Si le produit décongèle ou réchauffe du pain, vous pouvez appuyer sur  **4** plus tôt afin d'arrêter l'opération.
- Appuyez sur  **4**. La manette **13** remonte.  s'éteint.

● Nettoyage et entretien

⚠ DANGER ! Risque d'électrocution ! Avant le nettoyage : Débranchez toujours le produit de l'alimentation électrique.

⚠ DANGER ! Risque de brûlures ! Ne nettoyez pas le produit immédiatement après son utilisation. Laissez d'abord le produit complètement refroidir.

⚠ AVERTISSEMENT ! Ne plongez jamais les composants électriques du produit dans l'eau ou dans tout autre liquide. Ne maintenez jamais le produit sous l'eau courante.

Pièce	Méthode de nettoyage
■ Carcasse	<ul style="list-style-type: none"> ■ Nettoyez la carcasse avec un chiffon légèrement humidifié. ■ Ne laissez jamais d'eau ou d'autres liquides pénétrer à l'intérieur du produit.
■ Grille chauffe-pain 6	<ul style="list-style-type: none"> ■ Appuyez sur le levier escamotable 12 vers le bas. La grille chauffe-pain 6 sort. ■ Retournez le produit et retirez les miettes de la rainure de la grille chauffe-pain 6. ■ Essuyez la rainure et la grille chauffe-pain 6 avec un chiffon légèrement humide.
■ Tiroir ramasse-miettes 11	<ul style="list-style-type: none"> ■ Tirez le tiroir ramasse-miettes 11. ■ Enlevez les miettes. Essuyez le tiroir ramasse-miettes 11 avec un chiffon humide. ■ Replacer le tiroir ramasse-miettes 11.

● Rangement

 **DANGER ! Risque de brûlures !** Ne rangez pas le produit immédiatement après son utilisation. Laissez d'abord le produit complètement refroidir.

- Nettoyez le produit avant de le stocker.
- Guidez le cordon d'alimentation [7] autour de l'enrouleur de cordon [9] et fixez-le à l'attache-câble [10].
- Rangez le produit dans son emballage d'origine lorsqu'il n'est pas utilisé.
- Conservez le produit dans un endroit sec hors de la portée des enfants.

● Dépannage

Problème Cause possible/dépannage

Pain bruni trop fortement.	Régalez un degré de brunissement inférieur grâce au bouton de réglage [5].
----------------------------	--

Le pain reste bloqué dans le produit.	Débranchez la fiche de secteur [7]. Laissez le produit refroidir. Retirez le pain de la fente [1] avec une spatule en bois. Ne touchez pas les résistances.
---------------------------------------	---

Développement important de fumée	Le tiroir ramasse-miettes [11] est peut-être plein. Débranchez la fiche de secteur [7]. Laissez le produit refroidir. Nettoyez le tiroir ramasse-miettes.
----------------------------------	---

● Mise au rebut

L'emballage se compose de matières recyclables pouvant être mises au rebut dans les déchetteries locales.



Veillez respecter l'identification des matériaux d'emballage pour le tri sélectif, ils sont identifiés avec des abbréviations (a) et des chiffres (b) ayant la signification suivante : 1-7 : plastiques / 20-22 : papiers et cartons / 80-98 : matériaux composite.



Le produit et les matériaux d'emballage sont recyclables, mettez-les au rebut séparément pour un meilleur traitement des déchets.

Le logo Triman n'est valable qu'en France.



Votre mairie ou votre municipalité vous renseigneront sur les possibilités de mise au rebut des produits usagés.



Afin de contribuer à la protection de l'environnement, veuillez ne pas jeter votre produit usagé dans les ordures ménagères, mais éliminez-le de manière appropriée. Pour obtenir des renseignements concernant les points de collecte et leurs horaires d'ouverture, vous pouvez contacter votre municipalité.

● **Garantie**

Article L217-16 du Code de la consommation

Lorsque l'acheteur demande au vendeur, pendant le cours de la garantie commerciale qui lui a été consentie lors de l'acquisition ou de la réparation d'un bien meuble, une remise en état couverte par la garantie, toute période d'immobilisation d'au moins sept jours vient s'ajouter à la durée de la garantie qui restait à courir. Cette période court à compter de la demande d'intervention de l'acheteur ou de la mise à disposition pour réparation du bien en cause, si cette mise à disposition est postérieure à la demande d'intervention.

Indépendamment de la garantie commerciale souscrite, le vendeur reste tenu des défauts de conformité du bien et des vices rédhibitoires dans les conditions prévues aux articles L217-4 à L217-13 du Code de la consommation et aux articles 1641 à 1648 et 2232 du Code Civil.

Article L217-4 du Code de la consommation

Le vendeur livre un bien conforme au contrat et répond des défauts de conformité existant lors de la délivrance.

Il répond également des défauts de conformité résultant de l'emballage, des instructions de montage ou de l'installation lorsque celle-ci a été mise à sa charge par le contrat ou a été réalisée sous sa responsabilité.

Article L217-5 du Code de la consommation

Le bien est conforme au contrat :

1° S'il est propre à l'usage habituellement attendu d'un bien semblable et, le cas échéant :

- s'il correspond à la description donnée par le vendeur et posséder les qualités que celui-ci a présentées à l'acheteur sous forme d'échantillon ou de modèle ;
- s'il présente les qualités qu'un acheteur peut légitimement attendre eu égard aux déclarations publiques faites par le vendeur, par le producteur ou par son représentant, notamment dans la publicité ou l'étiquetage ;

2° Ou s'il présente les caractéristiques définies d'un commun accord par les parties ou être propre à tout usage spécial recherché par l'acheteur, porté à la connaissance du vendeur et que ce dernier a accepté.

Article L217-12 du Code de la consommation

L'action résultant du défaut de conformité se prescrit par deux ans à compter de la délivrance du bien.

Article 1641 du Code civil

Le vendeur est tenu de la garantie à raison des défauts cachés de la chose vendue qui la rendent impropre à l'usage auquel on la destine, ou qui diminuent tellement cet usage que l'acheteur ne l'aurait pas acquise, ou n'en aurait donné qu'un moindre prix, s'il les avait connus.

Article 1648 1er alinéa du Code civil

L'action résultant des vices rédhibitoires doit être intentée par l'acquéreur dans un délai de deux ans à compter de la découverte du vice.

Les pièces détachées indispensables à l'utilisation du produit sont disponibles pendant la durée de la garantie du produit.

Le produit a été fabriqué selon des critères de qualité stricts et contrôlé consciencieusement avant sa livraison. En cas de défaillance, vous êtes en droit de retourner ce produit au vendeur. La présente garantie ne constitue pas une restriction de vos droits légaux.

Ce produit bénéficie d'une garantie de 3 ans à compter de sa date d'achat. La durée de garantie débute à la date d'achat. Veuillez conserver le ticket de caisse original. Il fera office de preuve d'achat.

Si un problème matériel ou de fabrication devait survenir dans 3 ans suivant la date d'achat de ce produit, nous assurons à notre discrétion la réparation ou le remplacement du produit sans frais supplémentaires. La garantie prend fin si le produit est endommagé suite à une utilisation inappropriée ou à un entretien défaillant.

La garantie couvre les vices matériels et de fabrication. Cette garantie ne s'étend ni aux pièces du produit soumises à une usure normale (p. ex. des piles) et qui, par conséquent, peuvent être considérées comme des pièces d'usure, ni aux dommages sur des composants fragiles, comme des interrupteurs, des batteries ou des éléments fabriqués en verre.

Faire valoir sa garantie

Pour garantir la rapidité d'exécution de la procédure de garantie, veuillez respecter les indications suivantes :

Veuillez conserver le ticket de caisse et la référence du produit (par ex. IAN 123456_7890) à titre de preuve d'achat pour toute demande.

Le numéro de référence de l'article est indiqué sur la plaque d'identification, gravé sur la page de titre de votre manuel (en bas à gauche) ou sur un autocollant apposé sur la face arrière ou inférieure du produit.

En cas de dysfonctionnement du produit, ou de tout autre défaut, contactez en premier lieu le service après-vente par téléphone ou par e-mail aux coordonnées indiquées ci-dessous.

Vous pouvez alors envoyer franco de port tout produit considéré comme défectueux au service clientèle indiqué, accompagné de la preuve d'achat (ticket de caisse) et d'une description écrite du défaut avec mention de sa date d'apparition.

Service après-vente

(FR) Service après-vente France

Tél.: 0800904879

E-Mail: owim@lidl.fr

(BE) Service après-vente Belgique

Tél.: 080071011

Tél.: 80023970 (Luxembourg)

E-Mail: owim@lidl.be



Gebruikte waarschuwingen en symbolen	Pagina 37
Inleiding	Pagina 37
Beoogd gebruik	Pagina 37
Leveringsomvang	Pagina 38
Onderdelenbeschrijving	Pagina 38
Technische gegevens	Pagina 38
Veiligheidstips	Pagina 38
Voor het eerste gebruik	Pagina 41
Bediening	Pagina 42
Brood roosteren	Pagina 42
Bevroren brood roosteren	Pagina 42
Brood opwarmen	Pagina 42
Broodjes opbakken	Pagina 42
Roosteren voortijdig afbreken	Pagina 43
Schoonmaken en onderhoud	Pagina 43
Opbergen	Pagina 44
Probleemoplossing	Pagina 44
Afvoer	Pagina 44
Garantie	Pagina 45

Gebruikte waarschuwingen en symbolen

In deze gebruiksaanwijzing en op de verpakking worden de volgende waarschuwingen gebruikt:

	<p>GEVAAR! Dit symbool met de aanduiding "Gevaar" duidt op een groot risico op gevaar dat, indien niet vermeden, zware verwondingen of de dood tot gevolg heeft.</p>		Wisselstroom/-spanning
		Hz	Hertz (netfrequentie)
		W	Watt
	<p>WAARSCHUWING! Dit symbool met de aanduiding "Waarschuwing" betekent een middelmatig risico op gevaar dat, indien niet vermeden, zware verwondingen of de dood tot gevolg kan hebben.</p>		TIP: Dit symbool met de aanduiding "Tip" duidt op verdere nuttige informatie.
			Gebruik het product alleen in droge binnenruimtes.
	<p>VOORZICHTIG! Dit symbool met de aanduiding "Voorzichtig" duidt op een klein risico op gevaar dat, indien niet vermeden, kan leiden tot kleine of middelgrote verwondingen.</p>		Gevaar – Kans op elektrische schokken!
			Opgelet, heet oppervlak!
	<p>Dit product is ingedeeld in beschermingsklasse I en moet geaard worden.</p>		Geschikt voor levensmiddelen. Dit product heeft geen negatieve effecten op smaak of geur.

BROODROOSTER

● Inleiding

Hartelijk gefeliciteerd met de aankoop van uw nieuwe product. U heeft voor een hoogwaardig product gekozen. De gebruiksaanwijzing is een deel van het product. Deze bevat belangrijke aanwijzingen voor veiligheid, gebruik en verwijdering. Maakt U zich voor de ingebruikname van het product met alle bedienings- en veiligheidsvoorschriften vertrouwd. Gebruik het product alleen zoals beschreven en voor de aangegeven toepassingsgebieden. Overhandig alle documenten bij doorgifte van het product aan derden.

● Beoogd gebruik

Dit product is bedoeld om brood mee te roosteren. Gebruik het product niet voor andere doeleinden.

Het product is uitsluitend bestemd voor gebruik in privéhuishoudens en niet voor commerciële doeleinden.



De fabrikant aanvaardt geen aansprakelijkheid voor schade als gevolg van onjuist gebruik.

● Leveringsomvang

Controleer na het uitpakken van het product of de levering volledig is en alle onderdelen in goede staat verkeren. Verwijder vóór gebruik al het verpakkingsmateriaal.

- 1x Broodrooster
- 1x Gebruiksaanwijzing

● Onderdelenbeschrijving

- 1 Toastsleuven
- 2  (Ontdooitoets met indicatielampje)
- 3  (Opwarmtoets met indicatielampje)
- 4  (Stoptoets met indicatielampje)
- 5 Draairegelaar (voor instellen bruineringsgraad)
- 6 Broodjesopzetstuk
- 7 Aansluitsnoer met netstekker
- 8 Voeten
- 9 Kabelhaspel
- 10 Klem aansluitsnoer
- 11 Kruidmellade
- 12 Uitklaphendel (voor broodjesopzetstuk)
- 13 Start/broodlifthendel

● Technische gegevens

Voedingsspanning:	220–240 V~, 50–60 Hz
Energieverbruik:	730–870 W
Veiligheidsklasse:	I
Certificering:	GS (TÜV Rheinland)



Veiligheidstips

ZORG ERVOOR DAT U, VOORDAT U HET PRODUCT VOOR HET EERST GEBRUIKT, VERTROUWD BENT MET ALLE VEILIGHEIDS- EN BEDIENINGSAANWIJZINGEN! ALS U DIT PRODUCT AAN IEMAND ANDERS DOORGEEFT, GEEF DAN OOK ALLE DOCUMENTATIE MEE!

In geval van schade als gevolg van het niet naleven van deze gebruiksaanwijzing, vervalt uw aanspraak op garantie! Wij aanvaarden geen aansprakelijkheid voor gevolgschade! Voor materiële schade of persoonlijk letsel, ontstaan als gevolg van onjuist gebruik of het niet opvolgen van de veiligheidstips, wordt geen aansprakelijkheid aanvaard!

Kinderen en personen met beperkingen

**⚠ WAARSCHUWING!
LEVENSGEVAAR EN KANS
OP ONGEVALLLEN VOOR
PEUTERS EN KINDEREN!**

Laat kinderen nooit zonder toezicht achter met het verpakkingsmateriaal. Het verpakkingsmateriaal vormt een verstikkingsgevaar.

Kinderen onderschatten vaak de daaraan verbonden gevaren. Houd kinderen altijd uit de buurt van verpakkingsmateriaal.

- Dit product mag door kinderen vanaf 8 jaar alsmede door personen met verminderde fysieke, sensorische of geestelijke vermogens of gebrek aan ervaring en kennis alleen gebruikt worden als ze onder supervisie staan of geïnstrueerd zijn wat betreft veilig gebruik van het product en begrepen hebben welke gevaren uit dat gebruik voortvloeien.
- Kinderen mogen niet met het product spelen.
- Schoonmaken en gebruikersonderhoud mogen niet door kinderen worden uitgevoerd tenzij ze ouder zijn dan 8 jaar en onder toezicht staan.
- Kinderen jonger dan 8 jaar moeten uit de buurt van het product en het aansluitsnoer worden gehouden.

Beoogd gebruik

⚠ WAARSCHUWING!

Ondeskundig gebruik kan verwondingen veroorzaken. Gebruik het product uitsluitend zoals aangegeven in deze handleiding. Probeer niet op een of andere wijze iets aan het product te veranderen.

Elektrische veiligheid

⚠ GEVAAR! Gevaar voor elektrische schokken!

Probeer nooit het product zelf te repareren. In geval van een storing mogen reparaties alleen door gekwalificeerde vaklieden worden uitgevoerd.

⚠ GEVAAR!

Verbrandingsgevaar! Het product wordt tijdens het gebruik heet. Raak het product niet aan tijdens of direct na gebruik.

⚠ GEVAAR!

Verbrandingsgevaar in het geval dat er geen gewoon toastbrood wordt gebruikt.

Door de geringere grootte of vorm bestaat er gevaar dat u in aanraking komt met hete delen als u het geroosterde brood dan wel brood uit de toaster neemt.

⚠ WAARSCHUWING! Gevaar voor elektrische schokken!

Dompel het product nooit onder in water of andere vloeistoffen. Houd het product nooit onder stromend water.

⚠ WAARSCHUWING! Gevaar voor elektrische schokken!

Gebruik het product nooit als het is beschadigd. Koppel het product los van het elektriciteitsnet en neem contact op met uw verkoper als het beschadigd is.

- Het product mag niet gebruikt worden als het gevallen of zichtbaar beschadigd is.
- Brood kan in brand vliegen. Daarom het broodrooster nooit neerzetten in de buurt of onder brandbaar materiaal, zoals gordijnen.
- Het product is altijd ingeschakeld als het met het elektriciteitsnet is verbonden.
- Controleer, voordat u het product aansluit op het lichtnet, of de spanning en de nominale stroom in overeenstemming zijn met de op het typeplaatje van het product aangegeven informatie.
- Controleer de netstekker en het aansluitsnoer regelmatig op beschadigingen. Als het aansluitsnoer beschadigd is, moet dit door de fabrikant, zijn klantendienst of door vergelijkbaar gekwalificeerde personen vervangen worden om gevaar te vermijden.

- Bescherm het aansluitsnoer tegen beschadiging. Laat het niet over scherpe randen hangen en plet of buig het niet. Houd het aansluitsnoer uit de buurt van hete oppervlakken en open vuur.

Bediening

- Het product moet onder toezicht blijven zolang het op het elektriciteitsnet is aangesloten.
- Verplaats het product niet als het in gebruik is.
- Zet het product niet neer op hete oppervlakken (gashaard, elektrische kachel, oven, etc.). Gebruik het product op een vlakke, stabiele, schone, hittebestendige en droge ondergrond.
- Dek het product niet af zolang het wordt gebruikt of kort na gebruik als het nog warm is.
- Gebruik van verlengsnoeren wordt afgeraden. Mocht gebruik van een verlengsnoer nodig zijn, dan moet dit minimaal geschikt zijn voor een stroomsterkte van 10 A.

- Leg de aansluit- en de verlengsnoeren zo dat er niemand over kan struikelen en niets beschadigd kan worden.
- Dit product is niet bestemd om met een externe tijdschakelaar of een aparte afstandsbediening te worden gebruikt.

Schoonmaken en opbergen

⚠ **WAARSCHUWING!**

Verwondingsgevaar! Koppel het product van het elektriciteitsnet los voordat u het schoonmaakt of wanneer het niet meer gebruikt wordt.

- Bewaar het hete product niet op in een kast of in de verpakking.
- Trek de netstekker nooit aan het aansluit snoer uit het stopcontact.

- Bescherm het product, het aansluit snoer en de netstekker tegen stof, direct zonlicht, waterdruppels en opspattend water.
- Berg het product op een droge, koele plaats op, zodat het beschermd is tegen vocht en het zich buiten bereik van kinderen bevindt.
- Bescherm het product tegen hitte. Zet het product niet neer in de buurt van open vlammen of warmtebronnen zoals kachels of verwarmingsapparatuur.

● **Voor het eerste gebruik**

- Verwijder het verpakkingsmateriaal.
- Maak het product schoon (zie hfst. "Schoonmaken en onderhoud").

ⓘ **TIPS:**

- Als het product voor het eerst heet wordt, kan een lichte geur ontstaan. Zorg voor voldoende ventilatie.
- Gooi de toast, die u maakt als u het product voor het eerst gebruikt, weg.
- Zet voor het eerste gebruik de regelaar voor het instellen van de bruineringsgraad minstens op stand **4**.

● **Bediening**

- Wikkel het aansluitnoer **7** voor gebruik van de kabelhaspel **9** af.
- Steek de netstekker **7** in een daarvoor geschikt stopcontact.





● **Brood roosteren**

- Doe in beide toast sleuven **1** een sneetje brood. De sneetjes brood mogen niet te dik zijn. Het brood mag niet klemzitten in de toast sleuf.
- Bruineringsgraad instellen: Stel de bruineringsgraad met de draaierelkaar **5** op een stand tussen **1** en **6**.
1 = zeer licht geroosterd/goudgeel
6 = zeer sterk geroosterd/donkerbruin





❶ **TIPS:**

- Het resultaat is onder meer afhankelijk van het soort brood, de vochtigheid en de versheid van het brood.
- Droog of witbrood wordt sneller bruin dan vers of volkoren brood.
- Wordt de regelaar op **6** gezet, dan wordt het brood donkerbruin geroosterd. Gebruikt u dikke sneetjes, dan kan er rookontwikkeling optreden. Stop in een dergelijk geval met het roosteren: Druk op  **4**.
- Mocht u slechts één sneetje brood willen roosteren, stel het product dan in op een lagere bruineringsgraad dan u zou doen voor het roosteren van 2 sneetjes.
- Duw de start/broodlifthendel **13** naar beneden totdat deze vastklikt. Het brood gaat omlaag. Het product schakelt zichzelf in.  **4** licht op.
- ❶ **TIP:** De start/broodlifthendel **13** klikt alleen vast als de netstekker **7** in een stopcontact is gestoken.
- Als het roosteren voltooid is, komt het brood naar boven. De broodlifthendel **13** beweegt zich omhoog.  **4** dooft.
- Haal het brood uit de roostersleuf **1**.

● **Bevroren brood roosteren**



- ❶ **TIP:** Bevroren brood wordt door het product voorzichtig ontdooid en dan geroosterd. Het is niet nodig de bruineringsgraad te veranderen.
- Duw de broodlifthendel **13** omlaag totdat deze vastklikt. Druk op  **2**,  en  **4** gaan branden.
- Als het roosteren voltooid is, komt het brood naar boven. De broodlifthendel **13** beweegt zich omhoog.  **2** en  **4** doven.
- Haal het brood uit de roostersleuf **1**.

● **Brood opwarmen**



- ❶ **TIP:** Brood dat al eerder geroosterd is, kan door het product worden opgewarmd.
- Duw de broodlifthendel **13** omlaag totdat deze vastklikt. Druk op  **3**,  en  **4** gaan branden.
- Als het roosteren voltooid is, komt het brood naar boven. De broodlifthendel **13** beweegt zich omhoog.  **3** en  **4** doven.
- Haal het brood uit de roostersleuf **1**.

● **Broodjes opbakken**

- Duw de uitklaphendel **12** omlaag. Het broodjesopzetstuk **6** klapt naar buiten.
- Leg de broodjes op het broodjesopzetstuk **6**.
- Bruineringsgraad instellen: Stel de draaierelkaar **5** in op de gewenste bruineringsgraad. Wij bevelen bruineringsgraad **2** aan.
- ❶ **TIPS:**
 - Het resultaat van het roosteren is onder andere afhankelijk van het soort en de versheid van de broodjes.
 - Rooster het broodje aan beide zijden om een gelijkmatige bruining te verkrijgen.

- Duw de broodlifthendel **13** omlaag totdat deze vastklikt. Het product schakelt zichzelf in.  **4** gaat branden.
- Als een kant van het broodje voldoende gebakken is, beweegt de broodlifthendel **13** zich omhoog.  **4** dooft.
- Draai de broodjes om.
- Duw de broodlifthendel **13** omlaag totdat deze vastklikt. Het product schakelt zichzelf in.  **4** gaat branden.
- Als ook de andere kant van het broodje voldoende gebakken is, beweegt de broodlifthendel **13** zich omhoog.  **4** dooft.
- Na het roosteren van de broodjes: Duw de uitklaphendel **12** omhoog. Het broodjesopzetstuk **6** klapt naar binnen.

● Roosteren voortijdig afbreken

- Als het product brood ontdooit of opwarmt, kunt u voortijdig op  **4** drukken om het roosteren af te breken.
- Druk op  **4**. De start/broodlifthendel **13** beweegt zich omhoog.  dooft.

● Schoonmaken en onderhoud

⚠ GEVAAR! Gevaar voor elektrische schokken! Voor het schoonmaken: Koppel het product altijd los van het elektriciteitsnet.

⚠ GEVAAR! Verbrandingsgevaar! Reinig het product niet, direct nadat u het hebt gebruikt. Laat het product eerst volledig afkoelen.

⚠ WAARSCHUWING! Dompel de elektrische onderdelen van het product nooit onder in water of andere vloeistoffen. Houd het product nooit onder stromend water.

Onderdeel	Schoonmaakmethode
■ Behuizing	■ Wrijf de behuizing af met een enigszins vochtig doekje.
■ Broodjesopzetstuk 6	■ Laat geen water of andere vloeistoffen in het binnenste van het product terechtkomen.
■ Broodjesopzetstuk 6	■ Duw de uitklaphendel 12 naar beneden. Het broodjesopzetstuk 6 klapt naar buiten.
■ Kruiemellade 11	■ Zet het product op zijn kop en verwijder de kruimels uit het naar beneden uitstekende deel van het broodjesopzetstuk 6 .
	■ Veeg het naar beneden uitstekende deel en het broodjesopzetstuk 6 zelf met een enigszins vochtige doek.
	■ Trek de kruiemellade 11 uit het product.
	■ Verwijder de kruimels. Veeg de kruiemellade 11 schoon met een vochtige doek.
	■ Plaats de kruiemellade 11 weer terug.

● Opbergen

 **GEVAAR! Verbrandingsgevaar!** Berg het product nooit onmiddellijk na gebruik op. Laat het product eerst volledig afkoelen.

- Maak het product schoon voor het op te bergen.
- Wikkel het aansluitsnoer **7** om de kabelhaspel **9** en bevestig het met de klem van het aansluitsnoer **10**.
- Bewaar het product in de originele verpakking als het niet wordt gebruikt.
- Bewaar het product op een droge plaats buiten het bereik van kinderen.

● Probleemoplossing

Probleem	Mogelijke oorzaak/probleem verhelpen
Brood te sterk gebruind.	Stel met de draairegelaar 5 een lagere bruineringsgraad in.
Brood blijft in het product steken.	Trek de netstekker 7 uit het stopcontact. Laat het product afkoelen. Verwijder het brood met een houten spatel uit de toastsleuf 1 . Raak daarbij de verwarmingselementen niet aan.
Sterke rookontwikkeling	Ook kan de kruimellade 11 vol zijn. Trek de netstekker 7 uit het stopcontact. Laat het product afkoelen. Maak de kruimellade schoon.

● Afvoer

De verpakking bestaat uit milieuvriendelijke grondstoffen die u via de plaatselijke recyclingcontainers kunt afvoeren.



Neem de aanduiding van de verpakkingsmaterialen voor de afvalscheiding in acht. Deze zijn gemarkeerd met de afkortingen (a) en een cijfers (b) met de volgende betekenis: 1-7: kunststoffen / 20-22: papier en vezelplaten / 80-98: consopietmaterialen.



Het product en de verpakkingsmaterialen zijn recyclebaar; verwijder deze afzonderlijk voor een betere afvalbehandeling.

Het Triman-logo geldt alleen voor Frankrijk.



Informatie over de mogelijkheden om het uitgediende product na gebruik te verwijderen, verstrekt uw gemeentelijke overheid.



Gooi het afgedankte product omwille van het milieu niet weg via het huisvuil, maar geef het af bij het daarvoor bestemde depot of het gemeentelijke milieupark. Over afgifteplaatsen en hun openingstijden kunt u zich bij uw aangewezen instantie informeren.

● **Garantie**

Het product wordt volgens strenge kwaliteitsrichtlijnen zorgvuldig geproduceerd en voor levering grondig getest. In geval van schade aan het product kunt u rechtmatig beroep doen op de verkoper van het product. Deze wettelijke rechten worden door onze hierna vermelde garantie niet beperkt.

Op dit product verlenen wij 3 jaar garantie vanaf aankoopdatum. De garantieperiode start op de dag van aankoop. Bewaar de originele kassabon alstublieft. Dit document is nodig als bewijs voor aankoop.

Wanneer binnen 3 jaar na de aankoopdatum van dit product een materiaal- of productiefout optreedt, dan wordt het product door ons – naar onze keuze – gratis voor u gerepareerd of vervangen. Deze garantie komt te vervallen als het product beschadigd wordt, niet correct gebruikt of onderhouden wordt.

De garantie geldt voor materiaal- en productiefouten. Deze garantie is niet van toepassing op productonderdelen, die onderhevig zijn aan normale slijtage en hierdoor als aan slijtage onderhevige onderdelen gelden (bijv. batterijen) of voor beschadigingen aan breekbare onderdelen, zoals bijv. schakelaars, accu's of dergelijke onderdelen, die gemaakt zijn van glas.

Afwikkeling in geval van garantie

Om een snelle afhandeling van uw reclamatie te waarborgen dient u de volgende instructies in acht te nemen:

Houd bij alle vragen alstublieft de kassabon en het artikelnummer (bijv. IAN 123456_7890) als bewijs van aankoop bij de hand.

Het artikelnummer vindt u op de typeplaat, ingegraveerd, op het titelblad van uw handleiding (linksonder) of als sticker op de achter- of onderzijde.

Wanneer er storingen in de werking of andere gebreken optreden, dient u eerst telefonisch of per e-mail contact met de onderstaande service-afdeling op te nemen.

Een als defect geregistreerd product kunt u dan samen met uw aankoopbewijs (kassabon) en vermelding van de concrete schade alsmede het tijdstip van optreden voor u franco aan het u meegedeelde servicepunt verzenden.

Service

(NL) Service Nederland
Tel.: 08000225537
E-Mail: owim@lidl.nl

(BE) Service België
Tel.: 080071011
Tel.: 80023970 (Luxemburg)
E-Mail: owim@lidl.be



Używane ostrzeżenia i symbole	Strona	47
Wstęp	Strona	47
Używać zgodnie z przeznaczeniem	Strona	47
Zakres dostawy	Strona	48
Opis części	Strona	48
Dane techniczne	Strona	48
Instrukcje bezpieczeństwa	Strona	48
Przed pierwszym użyciem	Strona	51
Obsługa	Strona	52
Chleb tostowy	Strona	52
Opiekanie mrożonego chleba	Strona	52
Podgrzewanie chleba	Strona	52
Pieczenie bułek	Strona	52
Wcześniejsze przerywanie opiekania	Strona	53
Czyszczenie i konserwacja	Strona	53
Przechowywanie	Strona	54
Usuwanie usterek	Strona	54
Utylizacja	Strona	54
Gwarancja	Strona	55

Używane ostrzeżenia i symbole

W tej instrukcji i na opakowaniu używane są poniższe ostrzeżenia:

	<p>NIEBEZPIECZEŃSTWO! Ten symbol ze słowem „Niebezpieczeństwo” wskazuje na zagrożenie o wysokim stopniu ryzyka, które, jeśli się go nie uniknie, spowoduje śmierć lub poważne obrażenia.</p>		<p>Prąd przemienny / Napięcie przemienne</p>
	<p>OSTRZEŻENIE! Ten symbol ze słowem „Ostrzeżenie” wskazuje na zagrożenie o średnim stopniu ryzyka, które, jeśli się go nie uniknie, spowoduje śmierć lub poważne obrażenia.</p>		<p>RADA: Ten symbol ze słowem „Rada” zawiera dalsze użyteczne informacje.</p>
	<p>OSTROŻNIE! Ten symbol ze słowem „Ostrożnie” wskazuje na zagrożenie o niskim stopniu ryzyka, które, jeśli się go nie uniknie, spowoduje małe lub umiarkowane obrażenia.</p>		<p>Niebezpieczeństwo – ryzyko porażenia prądem!</p>
	<p>To urządzenie posiada klasę ochrony I i musi być uziemione.</p>		<p>Uwaga, gorąca powierzchnia!</p>
			<p>Bezpieczna żywność. Ten produkt nie ma negatywnego wpływu na smak lub zapach.</p>

TOSTER

● Wstęp

Gratulujemy Państwu zakupu nowego produktu. Tym samym zdecydowali się Państwo na zakup produktu wysokiej jakości. Instrukcja obsługi jest częścią tego produktu. Zawiera ona ważne wskazówki dotyczące bezpieczeństwa, użytkowania i utylizacji. Przed pierwszym użyciem produktu należy zapoznać się ze wszystkimi wskazówkami dotyczącymi obsługi i bezpieczeństwa. Używać produktu wyłącznie zgodnie z jego poniżej opisanym przeznaczeniem. W przypadku przekazania produktu innej osobie należy dołączyć do niego całą jego dokumentację.

● Używać zgodnie z przeznaczeniem

Ten produkt jest przeznaczony do produkcji chleba tostowego. Nie używać produktu do żadnych innych celów.

Produkt jest przeznaczony do użytku wyłącznie w prywatnych gospodarstwach domowych, a nie do celów komercyjnych.



Producent nie ponosi odpowiedzialności za szkody wynikłe z niewłaściwego użytkowania.

● Zakres dostawy

Po rozpakowaniu produktu należy sprawdzić, czy dostawa jest kompletna i czy wszystkie części są w dobrym stanie. Przed użyciem usunąć wszystkie materiały pakunkowe.

- 1x Toster
- 1x Instrukcja obsługi

● Opis części

- 1 Szczeliny tostowe
- 2 Przycisk  (przycisk rozmrażania ze wskaźnikiem świetlnym)
- 3 Przycisk  (przycisk ponownego grzania ze wskaźnikiem świetlnym)
- 4 Przycisk  (przycisk STOP ze wskaźnikiem świetlnym)
- 5 Regulator (regulacja poziom zbrązowienia)
- 6 Nasadka do butek
- 7 Kabel zasilania z wtyczką sieciową
- 8 Stopki
- 9 Uchwyt na kabel zasilania
- 10 Zacisk kabla
- 11 Tacka na okruchy
- 12 Rozkładana dźwignia (do mocowania butki)
- 13 Dźwignia opuszczania

● Dane techniczne

Napięcie wejściowe:	220–240 V~, 50–60 Hz
Pobór mocy:	730–870 W
Stopień ochrony:	I
Certyfikat:	GS (TÜV Rheinland)

Instrukcje bezpieczeństwa

PRZED PIERWSZYM UŻYCIEM URZĄDZENIA ZAPOZNAĆ SIĘ ZE WSZYSTKIMI INSTRUKCJAMI O BEZPIECZEŃSTWIE! PRZEKAZUJĄC PRODUKT INNYM OSOBOM, NALEŻY DOŁĄCZYĆ WSZYSTKIE DOKUMENTY!

Uszkodzenia powstałe w wyniku nieprzestrzegania niniejszej instrukcji obsługi nie są objęte gwarancją! Nie ponosimy żadnej odpowiedzialności w przypadku wystąpienia szkód wtórnych! Nie bierzemy odpowiedzialności za uszkodzenia mienia lub obrażenia ciała, powstałe w wyniku niewłaściwego użytkowania lub nieprzestrzegania instrukcji bezpieczeństwa!

Dzieci i osoby z ograniczeniami

**⚠ OSTRZEŻENIE!
ZAGROŻENIE WYPADKIEM I NIEBEZPIECZEŃSTWO UTRATY ŻYCIA DLA NIEMOWLĄT I MAŁYCH DZIECI!**

Nie zostawiać dzieci bez nadzoru w pobliżu materiałów pakunkowych. Materiały pakunkowe grożą zadławieniem. Dzieci często nie są w stanie ocenić związków z tym niebezpieczeństw. Zawsze trzymać dzieci z dala od materiałów pakunkowych.

- Produkt ten może być używany przez dzieci w wieku powyżej 8 lat i osób o ograniczonych zdolnościach fizycznych, zmysłowych lub umysłowych lub braku doświadczenia i wiedzy, gdy jest nadzorowany lub pouczony o bezpiecznym użyciu produktu i wynikających z niego zagrożeniach.
- Dzieci nie mogą bawić się produktem.
- Czyszczenia ani prac konserwacyjnych wykonywanych przez użytkownika nie mogą przeprowadzać dzieci, chyba że mają powyżej 8 lat i są nadzorowane.
- Dzieci w wieku poniżej lat 8 należy trzymać z dala od produktu i kabla zasilającego.

Używać zgodnie z przeznaczeniem

- ⚠ **OSTRZEŻENIE!** Niewłaściwe użytkowanie może doprowadzić do obrażeń ciała. Z produktu należy korzystać wyłącznie zgodnie z niniejszą instrukcją. Nigdy nie próbować modyfikować produktu w żaden sposób.

Bezpieczeństwo elektryczne

- ⚠ **NIEBEZPIECZEŃSTWO!**
Niebezpieczeństwo porażenia prądem! Nigdy nie próbować samodzielnego naprawiania. W razie awarii naprawy mogą być wykonywane wyłącznie przez wykwalifikowany personel.
- ⚠ **NIEBEZPIECZEŃSTWO!**
Ryzyko poparzenia! Produkt nagrzewa się podczas pracy. Nie dotykać produktu podczas pracy i bezpośrednio po użyciu.
- ⚠ **NIEBEZPIECZEŃSTWO!**
Ryzyko poparzenia, jeśli nie jest używany standardowy chleb tostowy. Ze względu na mniejszy rozmiar lub kształt istnieje ryzyko dotknięcia gorących części podczas wyjmowania tostu lub chleba.
- ⚠ **OSTRZEŻENIE!**
Niebezpieczeństwo porażenia prądem! Nie zanurzać produktu w wodzie ani w innych cieczach. Nigdy nie trzymać produktu pod bieżącą wodą.

⚠ OSTRZEŻENIE!

Niebezpieczeństwo

porażenia prądem! Nie używać uszkodzonego produktu. Odłączyć produkt od zasilania i skontaktować się ze sprzedawcą, jeśli jest uszkodzony.

- Produktu nie wolno używać, jeśli został upuszczony lub wykazuje widoczne oznaki uszkodzenia.
- Chleb może się palić. Dlatego opiekaczy nigdy nie należy używać w pobliżu lub poniżej materiałów łatwopalnych, takich jak zasłony.
- Po podłączeniu do sieci ten produkt jest zawsze włączony.
- Przed podłączeniem produktu do źródła zasilania należy sprawdzić, czy napięcie i prąd znamionowy odpowiadają parametrom zasilania podanym na tabliczce znamionowej.
- Regularnie sprawdzać, czy wtyczka sieciowa i kabel zasilania nie są uszkodzone. W przypadku uszkodzenia kabla zasilania tego produktu musi on zostać wymieniony przez producenta, jego serwis posprzedażny lub też osobę posiadającą podobne kwalifikacje, co pozwoli uniknąć niebezpieczeństwa.

- Kabel zasilania chronić przed uszkodzeniem. Nie dopuszczać, aby zwisał nad ostrymi krawędziami, był ściśnięty lub zgięty. Kabel zasilania trzymać z dala od gorących powierzchni i otwartego ognia.

Obsługa

- Nie pozostawiać produktu bez nadzoru po podłączeniu do sieci zasilającej.
- Nie przenosić produktu, jeśli jest włączony.
- Nie stawiać produktu na gorących powierzchniach (np. kuchenkach gazowych i elektrycznych lub piekarnikach). Produkt należy ustawić na równej, stabilnej, czystej, żaroodpornej i suchej powierzchni.
- Nie przykrywać produktu podczas używania i gdy jest jeszcze ciepły.
- Używanie przedłużaczy nie jest zalecane. W przypadku konieczności użycia przedłużacza należy stosować taki, który jest przystosowany do przepływu prądu o natężeniu co najmniej 10 A.

- Kable połączeniowe i przedłużacze układać w taki sposób, aby nikt nie mógł się o nie potknąć i aby nic nie zostało uszkodzone.
- Ten produkt nie jest przeznaczony do stosowania z zewnętrznym minutnikiem lub oddzielnym systemem zdalnego sterowania.

Czyszczenie i przechowywanie

⚠ **OSTRZEŻENIE!**

Niebezpieczeństwo odniesienia obrażeń!

Wyłączać produkt przed czyszczeniem lub gdy nie jest używany.

- Nie przechowywać gorącego produktu w szafce lub opakowaniu.
- Nie odłączać wtyczki sieciowej od gniazdka, ciągnąc za kabel zasilania.

- Chronić produkt, kabel zasilający i wtyczkę sieciową przed kurzem, bezpośrednim działaniem promieni słonecznych oraz kapiącą i rozpryskującą się wodą.
- Produkt przechowywać w chłodnym, suchym miejscu, z dala od wilgoci i poza zasięgiem dzieci.
- Chronić produkt przed wysoką temperaturą. Nie umieszczać produktu w pobliżu otwartego ognia ani źródeł ciepła, takich jak piece lub grzejniki.

● **Przed pierwszym użyciem**

- Usunąć opakowanie.
- Wyczyścić produkt (patrz rozdział „Czyszczenie i konserwacja”).

ⓘ **RADY:**

- Po pierwszym rozgrzaniu produktu może pojawić się delikatny zapach. Należy dbać o odpowiednią wentylację.
- Grzanki z pierwszego uruchomienia należy odrzucić.
- Przy pierwszym użyciu stopień zbrązowienia ustawić przynajmniej na poziom **4**.



● Obsługa

- Kabel zasilania z wtyczką sieciową [7] odwinąć z uchwytu na kabel zasilania [9].
- Wtyczkę sieciową [7] podłączyć do gniazdka sieciowego.

● Chleb tostowy





- Włożyć kromkę chleba do każdej szczeliny tostowej [1].
Nie używać zbyt grubych kromek chleba.
Chleb nie może być zakleszczony w szczelinie tostowej.
- Ustawianie stopnia zbrązowienia: Regulator [5] ustawić na jeden z poziomów opiekania od 1 do 6.
1 = bardzo lekkie opiekanie / lekkie zbrązowienie
6 = bardzo mocne opiekanie / bardzo mocne zbrązowienie

❶ RADY:





- Efekt zależy między innymi od rodzaju pieczywa oraz wilgotności i świeżości chleba.
 - Suchy lub jasny chleb rumieni się szybciej niż świeży lub ciemny chleb.
 - Poziom 6 powoduje bardzo mocne zbrązowienie. Jeśli kromki będą grube, to może tworzyć się dym. W takim przypadku proces opiekania należy przerwać: Nacisnąć przycisk  [4].
 - Jeśli trzeba upiec tylko jedną kromkę chleba, to należy użyć mniejszego poziomu opiekania niż w przypadku opiekania 2 kromek chleba.
 - Dźwignię opuszczania [13] przesunąć w dół, aż do usłyszenia kliknięcia. Chleb zostanie opuszczony. Produkt włączy się. Wskaźnik przycisku  [4] zaświeci się.
- ❶ **RADA:** Dźwignia opuszczania [13] blokuje się tylko wtedy, gdy wtyczka sieciowa [7] jest podłączona do gniazdka.

- Po zakończeniu opiekania chleb uniesie się. Dźwignia opuszczania [13] przesunie się do góry. Wskaźnik  [4] zgaśnie.
- Wyjąć chleb z komory tostowej [1].

● Opiekanie mrożonego chleba

- ❶ **RADA:** Mrożony chleb jest delikatnie rozmrażany przez produkt, a następnie opiekany. Nie ma potrzeby zmiany poziomu opiekania.
- Dźwignię opuszczania [13] nacisnąć w dół, aż zaskoczy na swoim miejscu. Nacisnąć przycisk  [2]. Wskaźniki  i  [4] zaświecą się.
 - Po zakończeniu opiekania chleb uniesie się. Dźwignia opuszczania [13] przesunie się do góry. Wskaźniki  [2] i  [4] zgasną.
 - Wyjąć chleb z komory tostowej [1].

● Podgrzewanie chleba

- ❶ **RADA:** Upieczony wcześniej chleb można podgrzać za pomocą produktu.
- Dźwignię opuszczania [13] nacisnąć w dół, aż zaskoczy na swoim miejscu. Nacisnąć przycisk  [3]. Wskaźniki  i  [4] zaświecą się.
 - Po zakończeniu opiekania chleb uniesie się. Dźwignia opuszczania [13] przesunie się do góry. Wskaźniki  [3] i  [4] zgasną.
 - Wyjąć chleb z komory tostowej [1].

● Pieczenie bułek

- Nacisnąć dźwignię rozkładania [12]. Nasadka do bułek [6] rozłoży się.
 - Bułki położyć na nasadce do bułek [6].
 - Ustawianie stopnia zbrązowienia: Pokrętkę regulacji [5] ustawić żądany poziom brązowienia. Zalecamy stosowanie poziomu brązowienia 2.
- ❶ **RADY:**
- Efekt opiekania zależy między innymi od rodzaju i świeżości bułek.
 - Opiekać z obu stron, aby równomiernie się zarumienić.

- Dźwignię opuszczania [13] nacisnąć w dół, aż zaskoczy na swoim miejscu. Produkt włączy się. Zaświeci się wskaźnik [4].
- Po zakończeniu opiekania jednej strony bułki dźwignia opuszczania [13] przesunie się do góry. Wskaźnik [4] zgaśnie.
- Odwrócić bułki.
- Dźwignię opuszczania [13] nacisnąć w dół, aż zaskoczy na swoim miejscu. Produkt włączy się. Zaświeci się wskaźnik [4].
- Po zakończeniu opiekania drugiej strony bułki dźwignia opuszczania [13] przesunie się do góry. Wskaźnik [4] zgaśnie.
- Po upieczeniu bułek: Dźwignię rozkładania [12] pociągnąć do góry. Nasadka do bułek [6] złoży się.

● Wcześniejsze przerywanie opiekania

- Jeśli produkt rozmraża lub podgrzewa chleb, to przycisk [4] można nacisnąć wcześniej, aby przerwać opiekanie.
- Nacisnąć przycisk [4]. Dźwignia opuszczania [13] podniesie się do góry. Wskaźnik [4] zgaśnie.

● Czyszczenie i konserwacja

⚠ NIEBEZPIECZEŃSTWO!

Niebezpieczeństwo porażenia prądem!

Przed czyszczeniem: Zawsze odłączyć produkt od źródła zasilania.

⚠ NIEBEZPIECZEŃSTWO! Ryzyko

poparzenia! Nie czyścić produktu bezpośrednio po użyciu. Najpierw należy odczekać, aż produkt całkowicie ostygnie.

- ⚠ **OSTRZEŻENIE!** Nie zanurzać części elektrycznych produktu w wodzie lub innych płynach. Nigdy nie trzymać produktu pod bieżącą wodą.

Część	Sposób czyszczenia
■ Obudowa	<ul style="list-style-type: none"> ■ Obudowę przecierać lekko wilgotną ściereczką. ■ Nie pozwalać, aby woda lub inne płyny dostały się do wnętrza produktu.
■ Nasadka do bułek [6]	<ul style="list-style-type: none"> ■ Nacisnąć rozkładaną dźwignię [12]. Nasadka do bułek [6] rozłoży się. ■ Odwrócić produkt i usunąć okruchy z wnętrza nasadki do bułek [6]. ■ Przetrzeć wgłębienie i nasadkę do bułek [6] lekko zwilżoną ściereczką.
■ Tacka na okruchy [11]	<ul style="list-style-type: none"> ■ Wyciągnąć tackę na okruchy [11]. ■ Usunąć okruchy. Przetrzeć tackę na okruchy [11] wilgotną ściereczką. ■ Tackę na okruchy [11] włożyć z powrotem.

● Przechowywanie

⚠ NIEBEZPIECZEŃSTWO! Ryzyko poparzenia! Nie chować produktu bezpośrednio po użyciu. Najpierw należy odczekać, aż produkt całkowicie ostygnie.

- Wyczyścić produkt przed schowaniem.
- Kabel zasilania z wtyczką sieciową [7] owinąć wokół uchwytu na kabel zasilania [9] i przymocować do zacisku kabla [10].
- Produkt przechowywać w oryginalnym opakowaniu, gdy nie jest używany.
- Produkt przechowywać w suchym, niedostępnym dla dzieci miejscu.

● Usuwanie usterek

Problem	Możliwa przyczyna/ Rozwiązanie problemu
Chleb zbyt rumiany.	Regulatorem [5] ustawić niższy poziom opiekania.
Chleb utknął w producje.	Odłączyć wtyczkę sieciową [7]. Pozostawić produkt do całkowitego ostygnięcia. Drewnianą łopatką wyjąć chleb ze szczeliny tostowej [1]. Nie dotykać elementów grzejnych.
Pojawia się silny dym.	Tacka na okruchy [11] może być pełna. Odłączyć wtyczkę sieciową [7]. Pozostawić produkt do całkowitego ostygnięcia. Wyczyścić tackę na okruchy.

● Utylizacja

Opakowanie wykonane jest z materiałów przyjaznych dla środowiska, które można przekazać do utylizacji w lokalnym punkcie przetwarzania surowców wtórnych.



Przy segregowaniu odpadów prosimy zwrócić uwagę na oznakowanie materiałów opakowaniowych, oznaczone są one skrótami (a) i numerami (b) o następującym znaczeniu: 1-7: Tworzywa sztuczne / 20-22: Papier i tektura / 80-98: Materiały kompozytowe.



Produkt i materiał opakowania nadają się do ponownego przetworzenia, należy je zutylizować osobno w celu lepszego przetworzenia odpadów. Logo Triman jest ważne tylko dla Francji.



Informacji na temat możliwości utylizacji wyeksploatowanego produktu udziela urząd gminy lub miasta.



Z uwagi na ochronę środowiska nie wyrzucać urządzenia po zakończeniu eksploatacji do odpadów domowych, lecz prawidłowo zutylizować. Informacji o punktach zbiorczych i ich godzinach otwarcia udziela odpowiedni urząd.

● **Gwarancja**

Produkt wyprodukowano według wysokich standardów jakości i poddano skrupulatnej kontroli przed wysyłką. W przypadku wad produktu nabywcy przysługują ustawowe prawa. Gwarancja nie ogranicza ustawowych praw nabywcy produktu.

Produkt objęte jest 3 gwarancją, licząc od daty zakupu. Gwarancja wygasa w razie zawinionego przez użytkownika uszkodzenia produktu, niewłaściwego użycia lub konserwacji.

W przypadku wystąpienia w ciągu 3 lat od daty zakupu wad materiałowych lub fabrycznych, dokonujemy – według własnej oceny – bezpłatnej naprawy lub wymiany produktu.

Świadczenie gwarancyjne obejmuje wady materiałowe i fabryczne. Gwarancja nie obejmuje części produktu ulegających normalnemu zużyciu, uznawanych za części zużywalne (np. baterie) oraz uszkodzeń części łamliwych, np. przełączników, akumulatorów lub wykonanych ze szkła.

Zgodnie z Kodeksem Cywilnym art. 581 §1 wraz z wymianą urządzenia lub ważnej części czas gwarancji rozpoczyna się na nowo.

Sposób postępowania w przypadku naprawy gwarancyjnej

Aby zapewnić szybkie rozpatrzenie Państwa wniosku, prosimy stosować się do następujących wskazówek:

Przed skontaktowaniem się z działem serwisowym należy przygotować paragon i numer artykułu (np. IAN 123456_7890) jako dowód zakupu.

Numery artykułów można znaleźć na tabliczce znamionowej, na grawerunku, na stronie tytułowej jego instrukcji (na dole po lewej stronie) lub jako naklejkę na stronie odwrotnej lub spodniej.

W razie wystąpienia błędów w działaniu lub innych wad, należy skontaktować się najpierw z wymienionym poniżej działem serwisowym telefonicznie lub pocztą elektroniczną.

Produkt uznany za uszkodzony można następnie z dołączeniem dowodu zakupu (paragonu) i podaniem, na czym polega wada i kiedy wystąpiła, przesać bezpłatnie na podany Państwu adres serwisu.

Serwis

 **Serwis Polska**

Tel.: 008004911946

E-Mail: owim@lidl.pl



Použitá výstražná upozornění a symboly	Strana	57
Úvod	Strana	57
Použití v souladu s určením	Strana	57
Rozsah dodávky	Strana	58
Popis dílů	Strana	58
Technické údaje	Strana	58
Bezpečnostní pokyny	Strana	58
Před prvním použitím	Strana	61
Obsluha	Strana	62
Chlebový toust	Strana	62
Toustování mraženého chleba	Strana	62
Ohřev chleba	Strana	62
Rozpékání rohlíků	Strana	62
Předčasné přerušení toustování	Strana	63
Čištění a péče	Strana	63
Skladování	Strana	64
Odstraňování poruch	Strana	64
Zlikvidování	Strana	64
Záruka	Strana	65

Použitá výstražná upozornění a symboly

V tomto návodu k obsluze a na obalu jsou používána následující upozornění:

	NEBEZPEČÍ! Tento symbol se signální slovem „Nebezpečí“ označuje ohrožení s vysokým stupněm rizika, které má, pokud se mu nezabrání, za následek těžké zranění nebo smrt.		Střídavý proud/napětí
	VAROVÁNÍ! Tento symbol se signální slovem „Varování“ označuje ohrožení se středním stupněm rizika, které může mít, pokud se mu nezabrání, za následek těžké zranění nebo smrt.	Hz	Hertz (síťová frekvence)
		W	Watt
	OPATRŇĚ! Tento symbol se signální slovem „Opatrně“ označuje ohrožení s nízkým stupněm rizika, které může mít, pokud se mu nezabrání, za následek malé nebo lehké zranění.		UPOZORNĚNÍ: Tento symbol se signálním slovem „Upozornění“ poskytuje další užitečné informace.
			Používejte výrobek jen v suchých vnitřních prostorech.
			
			Pozor, horký povrch!
	Tento přístroj je zařazen do ochranné třídy I a musí být uzemněn.		Bezpečné pro potraviny. Tento výrobek nemá žádný negativní vliv na chuť a vůni.

TOPINKOVAČ

● Úvod

Blahopřejeme Vám ke koupi nového výrobku. Rozhodli jste se pro kvalitní produkt. Návod k obsluze je součástí tohoto výrobku. Obsahuje důležité pokyny pro bezpečnost, použití a likvidaci. Před použitím výrobku se seznamte se všemi pokyny k obsluze a bezpečnostními pokyny. Používejte výrobek jen popsaným způsobem a na uvedených místech. Při předání výrobku třetí osobě předejte i všechny podklady.

● Použití v souladu s určením

Tento výrobek je určen k výrobě opékaného chleba. Výrobek nepoužívejte pro žádné jiné účely.

Výrobek je určen výhradně pro použití v domácnostech, nikoliv pro komerční účely.



Výrobce nepřebírá žádnou odpovědnost za škody způsobené neodborným použitím.

● Rozsah dodávky

Po vybalení výrobku zkontrolujte, zda je dodávka kompletní a všechny díly jsou v řádném stavu. Před použitím odstraňte všechny obalové materiály.

- 1x Topinkovač
- 1x Návod k obsluze

● Popis dílů

- 1 Otvory toustovače
- 2  (Rozmrazovací tlačítko se světelnou indikací)
- 3  (Ohřívací tlačítko se světelnou indikací)
- 4  (Tlačítko Stop se světelnou indikací)
- 5 Otočný regulátor (pro nastavení stupně opékání)
- 6 Nástavec pro rohlíky
- 7 Přípojné vedení se sífovou zástrčkou
- 8 Nožky stojánku
- 9 Návin kabelu
- 10 Kabelová svorka
- 11 Zásuvka na drobky
- 12 Vyklápěcí páka (pro nástavec pro rohlíky)
- 13 Spouštěcí páka

● Technické údaje

Vstupní napětí:	220–240 V~, 50–60 Hz
Příkon:	730–870 W
Ochranná třída:	I
Certifikace:	GS (TÜV Rheinland)



Bezpečnostní pokyny

SEZNAMTE SE PŘED POUŽITÍM VÝROBKU SE VŠEMI BEZPEČNOSTNÍMI POKYNY A POKYNY PRO OBSLUHU! KDYŽ PŘEDÁVÁTE TENTO VÝROBEK JINÝM LIDEM, DEJTE JIM I VŠECHNY DOKUMENTY!

V případě poškození v důsledku nedodržení tohoto návodu k obsluze se Vaše záruka ruší! Za následné škody se nepřebírá žádná odpovědnost! V případě škody na majetku nebo zranění způsobené nesprávným používáním nebo nedodržením bezpečnostních pokynů se nepřebírá žádná odpovědnost!

Děti a osoby se zdravotním omezením

⚠ VAROVÁNÍ! NEBEZPEČÍ ŽIVOTA A NEHOD PRO KOJENCE A DĚTI!

Nenechte děti hrát si bez dozoru s balicími materiály. Obalový materiál představuje nebezpečí udušení.

Děti často podceňují s tím spojená nebezpečí. Vždy udržujte balicí materiál mimo dosah dětí.

- Tento přístroj mohou používat děti starší 8 let i osoby se sníženými fyzickými, smyslovými či mentálními schopnostmi nebo s nedostatkem zkušeností a znalostí, pokud jsou pod dohledem nebo byly poučeny ohledně bezpečného používání přístroje a chápou z toho vyplývající rizika.
- Děti si nesmí s výrobkem hrát.
- Čištění a uživatelská údržba nesmí být prováděny dětmi, ledaže by byly starší než 8 let a pod dozorem.
- Děti mladší než 8 let je třeba držet v dostatečné vzdálenosti od výrobku a připojovacího vedení.

Použití v souladu s určením

- ⚠ **VAROVÁNÍ!** Neodborné použití může vést k zraněním. Používejte tento výrobek výhradně podle tohoto návodu. Nepokoušejte se výrobek jakýmkoliv způsobem měnit.

Elektrická bezpečnost

- ⚠ **NEBEZPEČÍ! Nebezpečí zranění elektrickým proudem!** Nepokoušejte se nikdy výrobek sami opravovat. V případě poruchy smí opravy provádět výhradně kvalifikovaný personál.
- ⚠ **NEBEZPEČÍ! Nebezpečí popálenin!** Výrobek se v průběhu používání zahřeje. Nedotýkejte se výrobku v průběhu nebo bezprostředně po použití.
- ⚠ **NEBEZPEČÍ! Nebezpečí popálenin, pokud není použito standardního toustovacího chleba.** Vzhledem k menší velikosti nebo tvaru, je nebezpečí dotyku horkých součástí při vyjímání opékaných toastů nebo chleba.
- ⚠ **VAROVÁNÍ! Nebezpečí zranění elektrickým proudem!** Neponořujte výrobek do vody nebo jiných kapalin. Nikdy výrobek nadržte pod tekoucí vodou.

⚠ VAROVÁNÍ! Nebezpečí zranění elektrickým proudem! Poškozený výrobek nepoužívejte. Když je výrobek poškozen odpojte výrobek z elektrické sítě a obraťte se na svého prodejce.

- Výrobek nesmí být používán, pokud spadl nebo má viditelné známky poškození.
- Chléb může hořet. Z tohoto důvodu, topinkovač nikdy nepoužívejte v blízkosti nebo pod hořlavými materiály, jako jsou záclony.
- Tento výrobek je trvale zapnut, když je připojen k elektrické síti.
- Před připojením výrobku k síti zkontrolujte, zda napětí a proud splňují údaje pro napájení uvedené na typovém štítku.
- Pravidelně kontrolujte síťovou zástrčku a přívodní vedení na poškození. Když je přívodní vedení poškozeno, musí být nahrazeno výrobcem, jeho zákaznickým servisem nebo podobně kvalifikovanou osobou, aby se zabránilo rizikům.

- Chraňte přívodní vedení před poškozením. Nenechte ho viset přes ostré hrany a nelámejte ani neohýbejte jej. Chraňte přívodní vedení před horkými povrchy a otevřenými plameny.

Obsluha

- Nenechávejte výrobek bez dozoru, Když je připojen k síti.
- Výrobek nepohybujte, pokud je v provozu.
- Nestavte výrobek na horké povrchy (plynový sporák, elektrický sporák, trouba atd.). Provozujte výrobek vždy na rovné, stabilní, čisté, tepelně odolné a suché ploše.
- Výrobek nezakrývejte, pokud je v používání nebo krátce po používání, dokud je ještě teplý.
- Používání prodlužovacích vedení se nedoporučuje. Pokud je však použití prodlužovacího vedení nezbytné, musí být určeno pro proud nejméně 10 A.

- Přívodní kabel a prodlužovací vedení položte tak, aby o něj nikdo nemohl zakopnout ani aby se nemohlo nic poškodit.
- Tento výrobek není určen k tomu, aby byl používán s externím časovačem nebo samostatným systémem dálkového ovládání.

Čištění a uložení

⚠ VAROVÁNÍ! Nebezpečí poranění! Odpojte výrobek od sítě před tím, než ho budete čistit nebo se nebude používat.

- Neukládejte horký výrobek do skříně nebo do balení.
- Nevytahujte síťovou zástrčku ze zásuvky za přívodní vedení.

- Chraňte výrobek, přívodní vedení a síťovou zástrčku před prachem, přímým slunečním zářením, kapající a stříkající vodě.
- Uchovávejte výrobek na suchém, studeném místě chráněném před vlhkostí a mimo dosah dětí.
- Chraňte výrobek proti horku. Nepokládejte výrobek do blízkosti otevřených plamenů nebo zdrojů tepla, jako jsou kamna nebo ohřívače.

● **Před prvním použitím**

- Odstraňte veškeré balicí materiály.
- Očistěte výrobek (viz oddíl „Čištění a péče“).

ⓘ **UPOZORNĚNÍ:**

- Když se výrobek zahřeje poprvé, může dojít k mírnému zápachu. Zajistěte dostatečné odvětrání.
- Zlikvidujte tousty prvního použití.
- Nastavte stupeň zhnědnutí pro první použití alespoň na stupeň **4**.

● **Obsluha**

- Odviňte přípojné vedení **7** z návinnu kabelu **9**.
- Spojte síťovou zástrčku **7** s vhodnou zásuvkou.

● **Chlebový toust**

- Vložte po jednom krajíci chleba do otvorů toustovače **1**.
Nepoužívejte příliš tlusté krajíce chleba.
Chléb nesmí být v otvoru toustovače sevřen.
- Nastavte stupeň zhnědnutí: Nastavte otočný regulátor **5** na jednu z úrovní zhnědnutí **1** až **6**.
1 = Velmi lehké opékání / světlé zhnědnutí
6 = Velmi silné opékání / silné zhnědnutí

① **UPOZORNĚNÍ:**

- Výsledek je závislý mimo jiné na druhu chleba a jeho vlhkosti a čerstvosti.
- Suchý nebo bílý chléb zhnědne rychleji než čerstvý nebo tmavý chléb.
- Stupeň zhnědnutí **6** způsobí velmi silné zhnědnutí. U silných krajíčů může dojít k tvorbě kouře. V tomto případě proces toustování přerušte: Stiskněte **4**.
- Pokud chcete opékat pouze jeden krajíc chleba, použijte nižší stupeň zhnědnutí, než pro opékání 2 krajíčů chleba.

- Stiskněte spouštěcí páku **13** dolů, dokud se nezaklapne. Chléb se spustí. Výrobek se zapne. **4** svítí.

- ① **UPOZORNĚNÍ:** Spouštěcí páka **13** se zaklapne pouze tehdy, když je napájecí zástrčka **7** připojena do elektrické zásuvky.

- Když je toustovací proces ukončen, chléb se zvedne. Spouštěcí páka **13** se pohybuje nahoru. **4** zhasne.
- Vyjměte chléb z otvoru toustovače **1**.

● **Toustování mraženého chleba**

- ① **UPOZORNĚNÍ:** Zmrazený chléb se výrobkem jemně rozmrazí a pak otoustuje. Není nutné měnit stupeň zhnědnutí.

- Stiskněte spouštěcí páku **13** dolů, dokud se nezaklapne. Stlačte **2**, **3** a **4** svítí.
- Když je toustovací proces ukončen, chléb se zvedne. Spouštěcí páka **13** se pohybuje nahoru. **2** a **4** zhasnou.
- Vyjměte chléb z otvoru toustovače **1**.

● **Ohřev chleba**

- ① **UPOZORNĚNÍ:** Již otoustovaný chléb může být produktem ohřát.







- Stiskněte spouštěcí páku **13** dolů, dokud se nezaklapne. Stlačte **3**, **3** a **4** svítí.
- Když je toustovací proces ukončen, chléb se zvedne. Spouštěcí páka **13** se pohybuje nahoru. **3** a **4** zhasnou.
- Vyjměte chléb z otvoru toustovače **1**.

● **Rozpékání rohlíků**

- Stlačte vyklápěcí páku **12** dolů. Nástavec na rohlíky **6** se vyklápí.
- Vložte rohlík na nástavec na rohlíky **6**.
- Nastavte stupeň zhnědnutí: Nastavte otočný regulátor **5** na požadovaný stupeň zhnědnutí. Doporučujeme stupeň zhnědnutí **2**.

① **UPOZORNĚNÍ:**

- Výsledek toastování závisí mimo jiné na druhu a čerstvosti rohlíku.
- Pečte rohlík z obou stran, abyste dosáhli rovnoměrného zhnědnutí.

- Stiskněte spouštěcí páku [13] dolů, dokud se nezaklapne. Výrobek se zapne.  [4] svítí.
 - Po dokončení pečení jedné strany rohlíku se spouštěcí páka [13] posune nahoru.  [4] zhasne.
 - Rohlíky otočte.
 - Stiskněte spouštěcí páku [13] dolů, dokud se nezaklapne. Výrobek se zapne.  [4] svítí.
 - Po dokončení pečení druhé strany rohlíku se spouštěcí páka [13] posune nahoru.  [4] zhasne.
 - Po rozpečení rohlíků: Stlačte vyklápěcí páku [12] nahoru. Nástavec na rohlíky [6] se zaklopí.
- **Předčasné přerušení toustování**
- V případě, že výrobek chléb rozmrazuje nebo zahřívá, můžete předčasně stlačit  [4] pro přerušení provozu.
 - Stiskněte  [4]. Spouštěcí páka [13] se pohybuje nahoru.  zhasne.

● Čištění a péče

 **NEBEZPEČÍ! Nebezpečí zranění elektrickým proudem!** Před čištěním: Výrobek vždy oddělte od napájení.

 **NEBEZPEČÍ! Nebezpečí popálenin!** Výrobek nečistěte bezprostředně po provozu. Nechte výrobek nejdříve vychladnout.

 **VAROVÁNÍ!** Neponořujte elektrické části výrobku do vody nebo jiných kapalin. Nikdy výrobek nedržte pod tekoucí vodou.

Díl	Způsob čištění
■ Kryt	<ul style="list-style-type: none"> ■ Otřete kryt lehce navlhčeným hadříkem. ■ Nedovolte, aby dovnitř výrobku pronikla voda nebo jiné kapaliny.
■ Nástavec na rohlíky [6]	<ul style="list-style-type: none"> ■ Stlačte vyklápěcí páku [12] dolů. Nástavec na rohlíky [6] se vykllopí. ■ Otočte výrobek a odstraňte drobký z prohlubně nástavce na rohlíky [6]. ■ Otřete prohlubeň a nástavec na rohlíky [6] lehce navlhčeným hadříkem.
■ Zásuvka na drobký [11]	<ul style="list-style-type: none"> ■ Vytáhněte zásuvku na drobký [11] ven. ■ Odstraňte drobký. Vytřete zásuvku na drobký [11] vlhkým hadříkem. ■ Vložte zásuvku na drobký [11] zase zpět.

● **Skladování**

NEBEZPEČÍ! Nebezpečí popálenin!

Neukládejte výrobek ihned po provozu. Nechte výrobek nejdříve vychladnout.

- Před uložením výrobek vyčistěte.
- Proveďte přípojné vedení **7** kolem náviny kabelu **9** a upevněte ho na kabelové svorce **10**.
- Pokud není výrobek používán, skladujte ho v originálním obalu.
- Uchovávejte výrobek a suchém místě mimo dosah dětí.

● **Odstraňování poruch**

Problém	Možné příčiny/odstranění
Chleba je příliš zhnědlý.	Nastavte pomocí otočného regulátoru 5 nižší stupeň zhnědnutí.
Chléb uvízne ve výrobku.	Vytáhněte sířovou zástrčku 7 . Nechte výrobek ochladit. Vyjměte chléb dřevěnou špachtlí z otvoru toustovače 1 . Nedotýkejte se topných prvků.
Silný vývin kouře	Zásuvka na drobky 11 může být plná. Vytáhněte sířovou zástrčku 7 . Nechte výrobek ochladit. Vyčistěte zásuvku na drobky.

● **Zlikvidování**

Obal se skládá z ekologických materiálů, které můžete zlikvidovat prostřednictvím místních sběren recyklovatelných materiálů.



Při třídění odpadu se řiďte podle označení obalových materiálů zkratkami (a) a čísly (b), s následujícím významem: 1–7: umělé hmoty / 20–22: papír a lepenka / 80–98: složené látky.



Výrobek a obalové materiály jsou recyklovatelné, zlikvidujte je odděleně pro lepší odstranění odpadu.

Logo Triman platí jen pro Francii.



O možnostech likvidace vysloužilých zařízení se informujte u správy vaší obce nebo města.



V zájmu ochrany životního prostředí vysloužilý výrobek nevyhazujte do domovního odpadu, ale předejte k odborné likvidaci. O sběrnách a jejich otevíracích hodinách se můžete informovat u příslušné správy města nebo obce.

● **Záruka**

Výrobek byl vyroben s nejvyšší pečlivostí podle přísných kvalitativních směrnic a před odesláním prošel výstupní kontrolou. V případě závad máte možnost uplatnění zákonných práv vůči prodejci. Vaše práva ze zákona nejsou omezena naší níže uvedenou zárukou.

Na tento artikl platí 3 záruka od data zakoupení. Záruční lhůta začíná od data zakoupení. Uschovejte si dobře originál pokladní stvrzenky. Tuto stvrzenku budete potřebovat jako doklad o zakoupení.

Pokud se do 3 let od data zakoupení tohoto výrobku vyskytne vada materiálu nebo výrobní vada, výrobek Vám – dle našeho rozhodnutí – bezplatně opravíme nebo vyměníme. Tato záruka zaniká, jestliže se výrobek poškodí, neodborně použil nebo neobdržel pravidelnou údržbu.

Záruka platí na vady materiálu a výrobní vady. Tato záruka se nevztahuje na díly výrobku podléhající opotřebením (např. na baterie), dále na poškození křehkých, choulostivých dílů, např. vypínačů, akumulátorů nebo dílů zhotovených ze skla.

Postup v případě uplatňování záruky

Pro zajištění rychlého zpracování Vašeho případu se řiďte následujícími pokyny:

Pro všechny požadavky si připravte pokladní stvrzenku a číslo artiklu (např. IAN 123456_7890) jako doklad o zakoupení.

Číslo artiklu najdete na typovém štítku, gravuře, titulní stránce návodu (vlevo dole) nebo na nálepce na zadní nebo spodní straně.

V případě poruch funkce nebo jiných závad nejdříve kontaktujte, telefonicky nebo e-mailem, v následujícím textu uvedené servisní oddělení.

Výrobek registrovaný jako vadný potom můžete s přiloženým dokladem o zakoupení (pokladní stvrzenkou) a údaji k závadě a kdy k ní došlo, bezplatně zaslat na adresu servisu, která Vám byla sdělena.

Servis

 **Servis Česká republika**

Tel.: 800600632

E-Mail: owim@lidl.cz



Použité výstražné upozornenia a symboly	Strana	67
Úvod	Strana	67
Používanie v súlade s určením	Strana	67
Rozsah dodávky	Strana	68
Popis súčiastok	Strana	68
Technické údaje	Strana	68
Bezpečnostné upozornenia	Strana	68
Pred prvým použitím	Strana	71
Obsluha	Strana	72
Opekanie chleba	Strana	72
Opekanie zamrznutého chleba	Strana	72
Zohrievanie chleba	Strana	72
Rozpekание pečiva	Strana	72
Predčasné prerušenie opekania	Strana	73
Čistenie a starostlivosť	Strana	73
Skladovanie	Strana	74
Odstránenie porúch	Strana	74
Likvidácia	Strana	74
Záruka	Strana	75

Použité výstražné upozornenia a symboly

V tejto príručke a na obale sa používajú nasledujúce upozornenia:

	<p>NEBEZPEČENSTVO! Tento symbol so signálnym slovom „Nebezpečenstvo“ označuje nebezpečenstvo s vysokým stupňom rizika, ktoré, ak sa mu nevyhnete, bude mať za následok smrť alebo vážne zranenie.</p>		<p>Striedavý prúd/striedavé napätie</p>
	<p>VÝSTRAHA! Tento symbol so signálnym slovom „Výstraha“ označuje nebezpečenstvo so stredným stupňom rizika, ktoré, ak sa mu nevyhnete, bude mať za následok vážne zranenie alebo smrť.</p>	<p>Hz</p>	<p>Hertz (sieťová frekvencia)</p>
	<p>POZOR! Tento symbol so signálnym slovom „Pozor“ označuje nebezpečenstvo s nízkym stupňom rizika, ktoré, ak sa mu nevyhnete, bude mať za následok ľahké alebo stredne ťažké zranenie.</p>	<p>W</p>	<p>Watt</p>
	<p>Tento prístroj je zaradený do triedy ochrany I a musí byť uzemnený.</p>		<p>UPOZORNENIE: Tento symbol so signálnym slovom „Upozornenie“ ponúka ďalšie užitočné informácie.</p>
	<p>Nebezpečenstvo úrazu elektrickým prúdom!</p>		<p>Produkt používajte len v suchých interiéroch.</p>
	<p>Pozor, horúci povrch!</p>		<p>Vhodné pre potraviny. Tento výrobok žiadnym spôsobom negatívne neovplyvňuje na chuť alebo vôňu.</p>

HRIANKOVAČ

● Úvod

Blahoželáme Vám ku kúpe Vášho nového výrobku. Rozhodli ste sa pre veľmi kvalitný výrobok. Návod na obsluhu je súčasťou tohto výrobku. Obsahuje dôležité upozornenia týkajúce sa bezpečnosti, používania a likvidácie. Skôr ako začnete výrobok používať, oboznámte sa so všetkými pokynmi k obsluhu a bezpečnosti. Výrobok používajte iba v súlade s popisom a v uvedených oblastiach používania. V prípade postúpenia výrobku ďalším osobám odovzdajte aj všetky dokumenty patriace k výrobku.

● Používanie v súlade s určením

Tento produkt je určený na výrobu opekaného chleba. Nepoužívajte produkt na žiadne iné účely.

Produkt je určený len na použitie v súkromných domácnostiach a nie na komerčné účely.



Výrobca nepreberá žiadnu zodpovednosť za škody spôsobené neodborným používaním.

● Rozsah dodávky

Po vybalení produktu skontrolujte, či je dodávka kompletná a či sú všetky časti v požadovanom stave. Pred používaním odstráňte všetky obalové materiály.

- 1x Hriankovač
- 1x Návod na používanie

● Popis súčiastok

- 1 Otvory na hrianky
- 2  (Tlačidlo na rozmrazovanie so svetelným indikátorom)
- 3  (Tlačidlo na zohrievanie so svetelným indikátorom)
- 4  (Tlačidlo na zastavenie so svetelným indikátorom)
- 5 Otočný regulátor (na nastavenie stupňa opekania)
- 6 Nadstavec na pečivo
- 7 Napájací kábel so sieťovou zástrčkou
- 8 Oporné nohy
- 9 Miesto na navinutie kábla
- 10 Svorka na kábel
- 11 Zásuvka na omrvinky
- 12 Páčka na vyklopenie (na nadstavec na pečivo)
- 13 Páčka na zasunutie dole

● Technické údaje

Vstupné napätie:	220–240 V~, 50–60 Hz
Príkon:	730–870 W
Trieda ochrany:	I
Certifikát:	GS (TÜV Rheinland)

Bezpečnostné upozornenia

PRED POUŽITÍM PRODUKTU SA OBOZNÁMTE SO VŠETKÝMI BEZPEČNOSTNÝMI UPOZORNENIAMÍ A UPOZORNENIAMÍ K OBSLUHE!

KEĎ BUDETE TENTO PRODUKT ODOVZDÁVAŤ ĎALEJ, ODOVZDAJTE AJ KOMPLETNÚ DOKUMENTÁCIU K PRODUKTU!

V prípade poškodenia z dôvodu nedodržania tohto návodu na používanie zaniká nárok na záruku! Za následne vzniknuté škody nepreberáme žiadnu záruku! V prípade majetkových alebo personálnych škôd z dôvodu neodborného používania alebo nedodržania bezpečnostných upozornení nepreberáme žiadnu zodpovednosť!

Deti a osoby s postihnutím

VÝSTRAHA!

NEBEZPEČENSTVO OHROZENIA ŽIVOTA A ÚRAZU PRE DOJČATÁ A DETI!

Deti nenechávajte bez dozoru v blízkosti obalových materiálov. Obalový materiál predstavuje nebezpečenstvo udusenía. Deti často podceňujú nebezpečenstvo spojené s obalovými materiálmi. Nedovoľte, aby sa deti dostali sa do blízkosti obalového materiálu.

- Tento produkt môžu používať deti od 8 rokov a staršie, ako aj osoby so zníženými fyzickými, zmyslovými alebo duševnými schopnosťami, alebo nedostatkom skúseností a vedomostí, len ak sú pod dozorom alebo boli poučené ohľadom bezpečného používania výrobku a z toho vyplývajúcich nebezpečenstiev.
- Deti sa nesmú s produktom hrať.
- Čistenie a údržbu nesmú vykonávať deti mladšie ako 8 rokov a staršie deti musia byť pri týchto činnostiach pod dozorom.
- Deťom mladším ako 8 rokov nedovoľte priblížiť sa k produktu a k napájaciemu káblu.

Používanie v súlade s určením

⚠ VÝSTRAHA! Neodborné použitie môže spôsobiť zranenia. Tento produkt používajte výlučne podľa tohto návodu. Nepokúšajte sa produkt žiadnym spôsobom meniť.

Elektrická bezpečnosť

⚠ NEBEZPEČENSTVO!
Nebezpečenstvo zásahu elektrickým prúdom!

Nepokúšajte sa opravovať produkt svojpomocne. V prípade poruchy môžu opravy vykonávať výlučne kvalifikovaní odborníci.

⚠ NEBEZPEČENSTVO!
Nebezpečenstvo popálenia!

Produkt je počas prevádzky horúci. Produktu sa nedotýkajte počas používania alebo bezprostredne po ňom.

⚠ NEBEZPEČENSTVO! Ak nepoužívate štandardný toastový chlieb, hrozí nebezpečenstvo popálenia.

Kvôli malej veľkosti alebo tvaru vzniká nebezpečenstvo, že sa pri vyberaní opečeného toastového chleba, príp. chleba dotknete horúcich častí.

⚠ VÝSTRAHA!
Nebezpečenstvo zásahu elektrickým prúdom! Produkt neponárajte do vody alebo iných kvapalín. Produkt nikdy nedržte pod tečúcou vodou.

⚠ VÝSTRAHA!

Nebezpečenstvo zásahu elektrickým prúdom!

Nepoužívajte poškodený produkt. Ak je produkt poškodený, odpojte ho od elektrickej siete a obráťte sa na predajcu.

- Produkt sa nesmie používať, ak spadne alebo má viditeľné poškodenia.
- Chlieb môže horieť. Preto hriankovač nikdy nepoužívajte v blízkosti horľavých materiálov, ako sú záclony, alebo pod nimi.
- Tento produkt je po pripojení k elektrickej sieti stále zapnutý.
- Pred pripojením produktu do elektrickej siete skontrolujte, či napätie a menovitý prúd zodpovedajú údajom o napájaní uvedeným na typovom štítku produktu.
- Sieťovú zástrčku a napájací kábel pravidelne kontrolujte, či nie sú poškodené. Keď je napájací kábel poškodený, musí ho vymeniť výrobca, jeho zákaznícka služba alebo podobne kvalifikovaná osoba, aby sa predišlo nebezpečenstvám.

- Chráňte napájací kábel pred poškodením. Nenechajte ho visieť nad ostrými hranami a nestláčajte ho, ani ho neohýbajte. Napájací kábel držte v dostatočnej vzdialenosti od horúcich plôch a otvoreného plameňa.

Obsluha

- Produkt nenechávajte bez dozoru, keď je pripojený k elektrickej sieti.
- Produkt počas prevádzky nepresúvajte.
- Produkt neukladajte na horúce povrchy (plynový sporák, elektrický sporák, rúra na pečenie atď.). Produkt prevádzkujte na rovnej, stabilnej, čistej, žiaruvzdornej a suchej ploche.
- Produkt nezakrývajte, keď sa používa alebo krátko po ukončení používania, kým je ešte teplý.
- Používanie predlžovacích káblov sa neodporúča. Ak by bolo nevyhnutné použiť predlžovací kábel, musí byť tento určený pre hodnotu prúdu minimálne 10 A.

- Prípojné a predlžovacie káble uložte tak, aby nikto nemohol zakopnúť a nič sa nemohlo poškodiť.
- Tento produkt nie je určený na to, aby bol prevádzkovaný s použitím externých spínacích hodín alebo samostatného diaľkového systému.
- Produkt, napájací kábel a sieťovú zástrčku chráňte pred prachom, priamym slnečným žiarením, kvapkajúcou a striekajúcou vodou.
- Produkt skladujte na chladnom, suchom mieste, chránený pred vlhkosťou a mimo dosahu detí.
- Produkt chráňte pred teplom. Produkt neumiestňujte do blízkosti otvoreného ohňa alebo zdrojov tepla, ako sú kachle alebo ohrievače.

Čistenie a skladovanie

⚠ VÝSTRAHA!

Nebezpečenstvo

poranenia! Keď sa chystáte produkt vyčistiť, alebo ho už nebudete používať, odpojte ho z elektrickej siete.

- Horúci produkt neskladujte v skrini alebo v balení.
- Sieťovú zástrčku neťahajte zo zásuvky za napájací kábel.

● Pred prvým použitím

- Odstráňte obalový materiál.
- Vyčistite produkt (pozri odsek „Čistenie a starostlivosť“).

ⓘ UPOZORNENIA:

- Pri niekoľkých prvých zahriatiach produktu sa môže objaviť mierny zápach. Zaisťte dostatočné vetranie.
- Prvé hrianky vyhodte.
- Pri prvom použití nastavte stupeň opekania minimálne na stupeň **4**.

● **Obsluha**

- Pred použitím odviňte napájací kábel [7] z miesta na navinutie kábla [9].
- Sieťovú zástrčku [7] zapojte do vhodnej zásuvky.

● **Opekanie chleba**

- Do každého otvoru na hrianky [1] vložte jeden krajec toastového chleba. Nevkladajte príliš hrubé krajce chleba. Chlieb sa v otvore na hrianky nesmie zaseknúť.
- Nastavenie stupňa opekania: Otočný regulátor [5] nastavte na jeden zo stupňov opekania od 1 do 6.
1 = veľmi jemné hrianky/svetlé opečenie
6 = veľmi silné hrianky/veľmi silné opečenie

❗ **UPOZORNENIA:**

- Výsledok závisí okrem typu chleba aj od vlhkosti a čerstvosti chleba.
- Suchý alebo svetlý chlieb zhnedne rýchlejšie ako čerstvý alebo tmavý chlieb.
- Stupeň opekania 6 spôsobí veľmi silné zhnedenutie. Hrubé krajce môžu spôsobiť vznik dymu. V takomto prípade opečenie prerušte: Stlačte [4].
- Ak chcete opiecť len jeden krajec chleba, použite nižší stupeň opekania ako pri opekaní 2 krajcov chleba.
- Páčku na zasunutie dole [13] posúvajte smerom dole, až kým nezacvakne. Chlieb sa zasunie dole. Produkt sa zapne. Svieti [4].
- ❗ **UPOZORNENIE:** Páčka na zasunutie dole [13] sa zacvakne, len ak je sieťová zástrčka [7] zapojená do zásuvky.
- Keď sa opečenie dokončí, chlieb sa vysunie. Páčka na zasunutie dole [13] vyskočí nahor. [4] zhasne.
- Vyberte chlieb z otvoru na hrianky [1].

● **Opekanie zamrznutého chleba**





- ❗ **UPOZORNENIE:** Produkt chlieb šetrne rozmrazi a následne opečie. Nie je potrebné zmeniť stupeň opekania.
- Páčku na zasunutie dole [13] posúvajte smerom dole, až kým nezacvakne. Stlačte [2] a [4] sviaťia.
- Keď sa opečenie dokončí, chlieb sa vysunie. Páčka na zasunutie dole [13] vyskočí nahor. [2] a [4] zhasnú.
- Vyberte chlieb z otvoru na hrianky [1].

● **Zohrievanie chleba**



- ❗ **UPOZORNENIE:** Už opečený chlieb môžete v produkte znova zohriať.
- Páčku na zasunutie dole [13] posúvajte smerom dole, až kým nezacvakne. Stlačte [3] a [4] sviaťia.
- Keď sa opečenie dokončí, chlieb sa vysunie. Páčka na zasunutie dole [13] vyskočí nahor. [3] a [4] zhasnú.
- Vyberte chlieb z otvoru na hrianky [1].

● **Rozpekanie pečiva**

- Posuňte páčku na vyklopenie [12] smerom dole. Nadstavec na pečivo [6] sa vyklolí.
- Pečivo položte na nadstavec na pečivo [6].
- Nastavenie stupňa opekania: Nastavte otočný regulátor [5] na požadovaný stupeň opekania. Odporúčame stupeň opekania 2.
- ❗ **UPOZORNENIA:**
 - Výsledok opekania závisí okrem iného aj od druhu a čerstvosti pečiva.
 - Aby ste dosiahli rovnomerné opečenie, pečivo opečte z oboch strán.

- Páčku na zasunutie dole [13] posúvajte smerom dole, až kým nezacvakne. Produkt sa zapne.  [4] svieti.
- Keď sa dokončí opekánie jednej strany pečiva, páčka na zasunutie dole [13] vyskočí nahor.  [4] zhasne.
- Pretočte pečivo.
- Páčku na zasunutie dole [13] posúvajte smerom dole, až kým nezacvakne. Produkt sa zapne.  [4] svieti.
- Keď sa dokončí opekánie druhej strany pečiva, páčka na zasunutie dole [13] vyskočí nahor.  [4] zhasne.
- Po rozpečení pečiva: Posuňte páčku na vyklopenie [12] smerom hore. Nadstavec na pečivo [6] zaklapne.

● Predčasné prerušenie opekania

- Keď sa produkt roztopí alebo rozpeká, môžete predčasne stlačiť  [4], aby ste opekánie prerušili.
- Stlačte  [4]. Páčka na zasunutie dole [13] vyskočí nahor.  zhasne.

● Čistenie a starostlivosť

 **NEBEZPEČENSTVO! Nebezpečenstvo zásahu elektrickým prúdom!** Pred čistením: Produkt vždy odpojte od napájania.

 **NEBEZPEČENSTVO! Nebezpečenstvo popálenia!** Produkt nečistite bezprostredne po použití. Produkt nechajte najskôr vychladnúť.

 **VÝSTRAHA!** Elektrické časti produktu neponárajte do vody alebo iných kvapalín. Produkt nikdy nedržte pod tečúcou vodou.

Diel	Metóda čistenia
■ Teleso	<ul style="list-style-type: none"> ■ Teleso utrite mierne navlhčenou handrou. ■ Zabráňte vode alebo iným kvapalinám vniknúť do vnútra produktu.
■ Nadstavec na pečivo [6]	<ul style="list-style-type: none"> ■ Posuňte páčku na vyklopenie [12] smerom dole. Nadstavec na pečivo [6] sa vyklopí. ■ Otočte produkt a odstráňte omrvinky z priehlbiny na nadstavci na pečivo [6]. ■ Priehlbinu a nadstavec na pečivo [6] utrite jemne navlhčenou handričkou.
■ Zásuvka na omrvinky [11]	<ul style="list-style-type: none"> ■ Vytiahnite zásuvku na omrvinky [11]. ■ Odstráňte omrvinky. Zásuvku na omrvinky [11] vytrite vlhkou handričkou. ■ Zásuvku na omrvinky [11] vložte naspäť.

● Skladovanie

NEBEZPEČENSTVO! Nebezpečenstvo popálenia! Produkt neskladujte bezprostredne po použití. Produkt nechajte najskôr vychladnúť.

- Produkt pred uskladnením vyčistite.
- Napájací kábel [7] navíňte na miesto na navinutie kábla [9] a upevnite ho na svorku na kábel [10].
- Keď produkt nepoužívate, uchovávajte ho v originálnom balení.
- Produkt uchovávajte na suchom mieste mimo dosahu detí.

● Odstránenie porúch

Problém	Možná príčina/náprava problému
Chlieb je príliš hnedý.	Pomocou otočného regulátora [5] nastavte nižší stupeň opekania.
Chlieb sa v produkte zasekol.	Vytiahnite sieťovú zástrčku [7]. Produkt nechajte vychladnúť. Chlieb vytiahnite z otvoru na hrianky [1] pomocou drevenej špachtle. Nedotknite sa pri tom vykurovacích telies.
Vznik silného dymu	Zásuvka na omrvinky [11] je možno plná. Vytiahnite sieťovú zástrčku [7]. Produkt nechajte vychladnúť. Vyčistite zásuvku na omrvinky.

● Likvidácia

Obal pozostáva z ekologických materiálov, ktoré môžete odovzdať na miestnych recyklačných zberných miestach.



Všímajte si prosím označenie obalových materiálov pre triedenie odpadu, sú označené skratkami (a) a číslami (b) s nasledujúcim významom: 1-7: Plasty / 20-22: Papier a kartón / 80-98: Spojené látky.



Výrobok a obalové materiály sú recyklovateľné, zlikvidujte ich oddelene pre lepšie spracovanie odpadu. Trimán-Logo platí iba pre Francúzsko.



O možnostiach likvidácie opotrebovaného výrobku sa môžete informovať na Vašej obecnej alebo mestskej správe.



Ak výrobok doslúžil, v záujme ochrany životného prostredia ho neodhoďte do domového odpadu, ale odovzdajte na odbornú likvidáciu. Informácie o zberných miestach a ich otváracích hodinách získate na Vašej príslušnej správe.

● **Záruka**

Tento výrobok bol dôkladne vyrobený podľa prísnych akostných smerníc a pred dodaním svedomito testovaný. V prípade nedostatkov tohto výrobku Vám prináležia zákonné práva voči predajcovi produktu. Tieto zákonné práva nie sú našou nižšie uvedenou zárukou obmedzené.

Na tento produkt poskytujeme 3-ročnú záruku od dátumu nákupu. Záručná doba začína plynúť dátumom kúpy. Starostlivo si prosím uschovajte originálny pokladničný lístok. Tento doklad je potrebný ako dôkaz o kúpe.

Ak sa v rámci 3 rokov od dátumu nákupu tohto výrobku vyskytne chyba materiálu alebo výrobná chyba, výrobok Vám bezplatne opravíme alebo vymeníme – podľa nášho výberu. Táto záruka zaniká, ak bol produkt poškodený, neodborne používaný alebo neodborne udržiavaný.

Poskytnutie záruky sa vzťahuje na chyby materiálu a výrobné chyby. Táto záruka sa nevzťahuje na časti produktu, ktoré sú vystavené normálnemu opotrebovaniu, a preto ich je možné považovať za opotrebovateľné diely (napr. batérie) alebo na poškodenia na rozbitných dieloch, napr. na spínači, akumulátorových batériách alebo častiach, ktoré sú zhotovené zo skla.

Postup v prípade poškodenia v záruke

Pre záručenie rýchleho spracovania Vašej požiadavky dodržte prosím nasledujúce pokyny:

Pre všetky otázky majte pripravený pokladničný doklad a číslo výrobku (napr. IAN 123456_7890) ako dôkaz o kúpe.

Číslo výrobku nájdete na typovom štítku, gravúre, na prednej strane Vášho návodu (dole vľavo) alebo ako nálepku na zadnej alebo spodnej strane.

Ak sa vyskytnú funkčné poruchy alebo iné nedostatky, najskôr telefonicky alebo e-mailom kontaktujte následne uvedené servisné oddelenie.

Produkt označený ako defektný potom môžete s priloženým dokladom o kúpe (pokladničný lístok) a uvedením, v čom spočíva nedostatok a kedy sa vyskytol, bezplatne odoslať na Vám oznámenú adresu servisného pracoviska.

Servis

 **Servis Slovensko**
Tel.: 0800 008158
E-pošta: owim@lidl.sk



Indicaciones de advertencia y símbolos empleados	Página 77
Introducción	Página 77
Uso conforme a lo previsto	Página 77
Volumen de suministro	Página 78
Descripción de las piezas	Página 78
Datos técnicos	Página 78
Indicaciones de seguridad	Página 78
Antes del primer uso	Página 81
Funcionamiento	Página 82
Tostar pan	Página 82
Tostar pan congelado	Página 82
Calentar pan	Página 82
Hornear panecillos	Página 82
Interrumpir el tostado antes de tiempo	Página 83
Limpieza y cuidado	Página 83
Almacenamiento	Página 84
Subsanación de problemas	Página 84
Eliminación	Página 84
Garantía	Página 85

Indicaciones de advertencia y símbolos empleados

En este manual de instrucciones y en el embalaje se emplean las indicaciones de advertencia siguientes:

	<p>¡PELIGRO! Este símbolo con la palabra de señalización "Peligro" identifica un riesgo de nivel alto que, si no se evita, puede tener como consecuencia una lesión grave o incluso la muerte.</p>		<p>Tensión / corriente alterna</p>
	<p>¡ADVERTENCIA! Este símbolo con la palabra de señalización "Advertencia" identifica un riesgo de nivel medio que, si no se evita, puede tener como consecuencia una lesión grave o incluso la muerte.</p>		<p>Hertzio (frecuencia de red)</p>
	<p>¡CUIDADO! Este símbolo con la palabra de señalización "Cuidado" identifica un riesgo de nivel bajo que, si no se evita, puede tener como consecuencia una lesión menor o de tipo leve.</p>		<p>Watt</p>
	<p>Este aparato está clasificado como clase de protección I y debe conectarse a tierra.</p>		<p>NOTA: Este símbolo con la palabra de señalización "Nota" ofrece más información útil.</p>
			<p>Utilice el producto solo en espacios interiores secos.</p>
			<p>¡Peligro - riesgo de descarga eléctrica!</p>
			<p>¡Atención, superficie caliente!</p>
			<p>Seguridad alimentaria. Este producto no tiene ningún efecto negativo en el sabor u olor.</p>

TOSTADORA

● Introducción

Enhorabuena por la adquisición de su nuevo producto. Ha optado por un producto de alta calidad. El manual de instrucciones forma parte de este producto. Contiene importantes indicaciones sobre seguridad, uso y eliminación. Antes de usar el producto, familiarícese con todas las indicaciones de manejo y de seguridad. Utilice el producto únicamente como se describe a continuación y para las aplicaciones indicadas. Adjunte igualmente toda la documentación en caso de entregar el producto a terceros.

● Uso conforme a lo previsto

Este producto está previsto para tostar pan. No utilice el producto para otro fin distinto al previsto.

El producto ha sido diseñado para el uso en el ámbito doméstico, y no es apropiado para fines comerciales.



El fabricante no acepta ninguna responsabilidad por los daños debido a un uso incorrecto.

● Volumen de suministro

Después de desembalar el producto, compruebe si la entrega está completa y todas las piezas están en perfecto estado. Antes del uso, elimine la totalidad de los materiales de embalaje.

- 1x Tostadora
- 1x Manual de instrucciones

● Descripción de las piezas

- 1 Ranuras para tostar
- 2  (Botón para descongelar con indicador luminoso)
- 3  (Botón para calentar con indicador luminoso)
- 4  (Botón de parada con indicador luminoso)
- 5 Selector (para ajustar el nivel de tostado)
- 6 Accesorio para panecillos
- 7 Cable de conexión con enchufe
- 8 Patas de apoyo
- 9 Recogecable
- 10 Sujetacable
- 11 Bandeja para migas
- 12 Palanca abatible (para el accesorio para panecillos)
- 13 Palanca para tostar

● Datos técnicos

Tensión de entrada:	220-240 V~, 50-60 Hz
Consumo de potencia:	730-870 W
Clase de protección:	I
Certificación:	GS (TÜV Rheinland)



Indicaciones de seguridad

¡ANTES DE USAR EL PRODUCTO, FAMILIARÍCESE CON TODAS LAS INDICACIONES DE SEGURIDAD Y FUNCIONAMIENTO! ¡SI TRANSFIERE ESTE PRODUCTO, HÁGALO CON TODA LA DOCUMENTACIÓN!

¡Queda anulada su garantía en el caso de daños por la no contemplación de este manual de instrucciones! ¡No se asumirá ninguna responsabilidad por daños indirectos! ¡No se asumirá ninguna responsabilidad en el caso de daños materiales o a personas por un uso inadecuado o por la no contemplación de las indicaciones de seguridad!

Niños y personas con limitaciones

⚠ ¡ADVERTENCIA! ¡PELIGRO DE MUERTE Y DE ACCIDENTE PARA NIÑOS Y BEBÉS!

No deje que los niños jueguen solos con el material de embalaje. El material de embalaje presenta riesgo de asfixia.

Los niños subestiman a menudo los peligros. Mantenga el material de embalaje fuera del alcance de los niños.

- Este producto puede ser utilizado por niños mayores de 8 años, así como por personas con capacidades físicas, sensoriales o mentales reducidas o que cuenten con poca experiencia y falta de conocimientos, siempre y cuando se les haya enseñado cómo utilizar el producto de forma segura y hayan comprendido los peligros que pueden resultar de un mal uso del mismo.
- No permita que los niños jueguen con el producto.
- La limpieza y mantenimiento por parte del usuario no deben ser llevados a cabo por niños, a menos que estos sean mayores de 8 años y estén bajo supervisión.
- Mantener alejados del producto y cable de conexión a niños menores de 8 años.

Uso conforme a lo previsto

⚠ ¡ADVERTENCIA! Un uso no conforme a lo previsto puede provocar lesiones. Utilice solo el producto conforme a este manual de instrucciones. Nunca intente modificar el producto en modo alguno.

Seguridad eléctrica

⚠ ¡PELIGRO! ¡Peligro de descarga eléctrica! Nunca intente reparar el producto usted mismo. En caso de fallo de funcionamiento, deje que sólo el personal cualificado lleve a cabo las reparaciones.

⚠ ¡PELIGRO! ¡Peligro de quemaduras! El producto se calienta durante el uso. No toque el producto durante o inmediatamente después del uso.

⚠ ¡PELIGRO! Peligro de quemaduras, si no se utiliza un pan tostado normal. Debido a su forma o tamaño pequeño, existe el riesgo de tocar las partes calientes al retirar el pan tostado.

⚠ ¡ADVERTENCIA! ¡Peligro de descarga eléctrica! Nunca sumerja el producto en agua u otros líquidos. Nunca ponga el producto debajo del agua corriente.

⚠ ¡ADVERTENCIA! ¡Peligro de descarga eléctrica! No utilice ningún producto dañado. Desconecte el producto de la red eléctrica y póngase en contacto con su distribuidor si estuviera dañado.

- No utilizar el producto si se ha caído o presenta signos visibles de daños.
- El pan puede prender. Por ello, no colocar el pan tostado cerca o debajo de materiales inflamables como cortinas.
- Este producto está continuamente encendido si se encuentra conectado a la red eléctrica.
- Antes de conectar el producto a la red eléctrica, compruebe que la tensión y la corriente nominal coinciden con la indicada en la placa de características.
- Compruebe regularmente la presencia de daños en el enchufe y el cable de conexión. Si el cable de conexión está dañado, deje que el fabricante, su representante de servicio al cliente o una persona con una cualificación similar lo reemplace para evitar riesgos.

- Proteja el cable de conexión de posibles daños. No deje que cuelgue sobre bordes afilados ni tampoco lo aplaste o doble. Mantenga alejado el cable de conexión de superficies calientes y llamas abiertas.

Funcionamiento

- No deje el producto sin supervisión si está conectado a la red eléctrica.
- No mueva el producto si está en funcionamiento.
- No coloque el producto sobre superficies calientes (p. ej. placas de cocción, cocina a gas, horno etc.). Utilice el producto sobre una superficie lisa, estable, limpia, resistente al calor y seca.
- No cubra el producto mientras esté en uso o poco después mientras esté caliente.
- No se recomienda el uso de cables de extensión. Si se debe utilizar un cable de extensión, este deberá estar diseñado para un flujo de corriente mínimo de 10 A.

- Tienda los cables de conexión y extensión, de modo que nadie pueda tropezarse con él ni tampoco se dañe nada.
- Este producto no ha sido determinado para ser utilizado con un temporizador externo o un sistema de telecontrol separado.

Limpieza y conservación

⚠ ¡ADVERTENCIA! ¡Peligro de lesiones! Desconecte el producto de la red eléctrica antes de limpiarlo o si no está en uso.

- No guarde el producto en el armario o en el embalaje si está caliente.
- No desconecte el enchufe de la toma de corriente tirando del cable de conexión.

- Proteja el producto, cable de conexión y enchufe contra el polvo, la radiación solar directa, el goteo y las salpicaduras.
- Guarde el producto en un lugar seco, refrigerado, protegido contra la humedad y fuera del alcance de los niños.
- Proteja el producto contra el calor. No coloque el producto cerca de llamas abiertas o fuentes de calor como hornos o aparatos de calefacción.

● **Antes del primer uso**

- Retire por completo el material de embalaje.
- Limpie el producto (véase el apartado "Limpieza y cuidado").

ⓘ **NOTA:**

- Al utilizar el producto por primera vez puede darse un ligero olor característico. Procure una ventilación suficiente.
- Elimine las tostadas de la primera tirada.
- Ajuste el nivel de tostado del primer uso como mínimo al nivel **4**.

● **Funcionamiento**

- Desenrolle el cable de conexión **7** del recogecable **9** antes del uso.
- Conecte el enchufe **7** a una toma de corriente apropiada.

● **Tostar pan**

- Inserte las rebanadas de pan en las ranuras para tostar **1**.
No utilice rebanadas de pan demasiado gruesas. El pan no debe quedarse atascado en la ranura para tostar.
- Ajuste del nivel de tostado: Ajuste el selector **5** a un nivel de tostado de entre **1** y **6**.
1 = tostado muy ligero/dorado claro
6 = tostado muy intenso/dorado muy intenso

❗ NOTA:

- El resultado depende, entre otros, del tipo, así como de la humedad y frescura del pan.
- Un pan seco o blanco se tuesta más rápido que un pan fresco u oscuro.
- El nivel de tostado **6** consigue un dorado muy intenso. En las rebanadas gruesas puede generarse humo. En este caso, interrumpa el proceso de tostado: Pulse **4**.
- Si solo desea tostar una rebanada de pan, utilice un nivel de tostado más bajo que para tostar 2 rebanadas de pan.
- Presione la palanca para tostar **13** hacia abajo hasta que encaje. El pan se baja. El producto se enciende. **4** se enciende.
- **❗ NOTA:** La palanca para tostar **13** se encaja únicamente si el enchufe **7** está conectado a una toma de corriente.
- El pan se levanta cuando haya finalizado el proceso de tostado. La palanca para tostar **13** se mueve hacia arriba. **4** se apaga.
- Retire el pan de la ranura para tostar **1**.

● **Tostar pan congelado**

- **❗ NOTA:** El pan congelado se descongela suavemente y luego se tuesta. No es necesario cambiar el nivel de tostado.
- Presione la palanca para tostar **13** hacia abajo hasta que encaje. Presione **2**, **2** y **4** se encienden.
- El pan se levanta cuando haya finalizado el proceso de tostado. La palanca para tostar **13** se mueve hacia arriba. **2** y **4** se apagan.
- Retire el pan de la ranura para tostar **1**.

● **Calentar pan**

- **❗ NOTA:** El pan ya tostado puede ser calentado por el producto.
- Presione la palanca para tostar **13** hacia abajo hasta que encaje. Presione **3**, **3** y **4** se encienden.
- El pan se levanta cuando haya finalizado el proceso de tostado. La palanca para tostar **13** se mueve hacia arriba. **3** y **4** se apagan.
- Retire el pan de la ranura para tostar **1**.

● **Hornear panecillos**

- Presione la palanca abatible **12** hacia abajo. El accesorio para panecillos **6** se despliega.
- Coloque los panecillos en el accesorio para panecillos **6**.
- Ajuste del nivel de tostado: Ajuste el selector **5** al nivel de tostado deseado. Recomendamos el nivel de tostado **2**.
- **❗ NOTA:**
 - El resultado del tostado depende, entre otros, del tipo y frescor de los panecillos.
 - Hornee el panecillo por ambas partes para lograr un tostado uniforme.

- Presione la palanca para tostar **13** hacia abajo hasta que encaje. El producto se enciende. **4** se enciende.
- La palanca para tostar se mueve **13** hacia arriba **4** cuando haya finalizado el horneado de una parte del panecillo. **4** se apaga.
- De la vuelta a los panecillos.
- Presione la palanca para tostar **13** hacia abajo hasta que encaje. El producto se enciende. **4** se enciende.
- La palanca para tostar se mueve **13** hacia arriba **4** cuando haya finalizado el horneado de la otra parte del panecillo. **4** se apaga.
- Después de hornear los panecillos: Presione la palanca abatible **12** hacia arriba. El accesorio para panecillos **6** se repliega.

● Interrumpir el tostado antes de tiempo

- Si el producto está descongelando o calentando el pan, puede pulsar **4** previamente para interrumpir el funcionamiento.
- Pulse **4**. La palanca para tostar **13** se mueve hacia arriba. **4** se apaga.

● Limpieza y cuidado

⚠ ¡PELIGRO! ¡Peligro de descarga eléctrica! Antes de la limpieza: Desconecte siempre el producto de la toma de corriente.

⚠ ¡PELIGRO! ¡Peligro de quemaduras! No limpie el producto inmediatamente después del funcionamiento. Deje que el producto se enfríe.

⚠ ¡ADVERTENCIA! No sumerja las piezas eléctricas del producto en agua u otros líquidos. Nunca ponga el producto debajo del agua corriente.

Pieza	Método de limpieza
■ Carcasa	<ul style="list-style-type: none"> ■ Limpie la carcasa con un paño ligeramente humedecido. ■ No deje que el agua u otros líquidos penetren en el interior del producto.
■ Accesorio para panecillos 6	<ul style="list-style-type: none"> ■ Presione la palanca abatible 12 hacia abajo. El accesorio para panecillos 6 se despliega. ■ De la vuelta al producto y elimine las migas del hueco del accesorio para panecillos 6. ■ Limpie el hueco y el accesorio para panecillos 6 con un paño ligeramente humedecido.
■ Bandeja para migas 11	<ul style="list-style-type: none"> ■ Extraiga la bandeja para migas 11. ■ Elimine las migas. Limpie la bandeja para migas 11 con un paño húmedo. ■ Vuelva a insertar la bandeja para migas 11.

● **Almacenamiento**

 **¡PELIGRO! ¡Peligro de quemaduras!** No guarde el producto inmediatamente después de haberlo utilizado. Deje que el producto se enfríe.

- Limpie el producto antes de guardarlo.
- Enrolle el cable de conexión **7** en el recogecable **9** y fíjelo en el sujetacable **10**.
- Guarde el producto en su embalaje original siempre que no esté en uso.
- Conserve el producto en un lugar seco fuera del alcance de los niños.

● **Subsanación de problemas**

Problema	Causa posible/solución del problema
Pan muy tostado.	Utilice el selector 5 para ajustar un nivel de tostado más bajo.
El pan se queda atascado en el producto.	Desconecte el enchufe 7 . Deje que el producto se enfríe. Quite el pan de la ranura para tostar 1 con una espátula de madera. Para ello, no toque los elementos calefactores.
Emisión de humo intensa	Es posible que la bandeja para migas 11 esté llena. Desconecte el enchufe 7 . Deje que el producto se enfríe. Limpie la bandeja para migas.

● **Eliminación**

El embalaje está compuesto por materiales no contaminantes que pueden ser desechados en el centro de reciclaje local.



Tenga en cuenta el distintivo del embalaje para la separación de residuos. Está compuesto por abreviaturas (a) y números (b) que significan lo siguiente: 1-7: plásticos / 20-22: papel y cartón / 80-98: materiales compuestos.



El producto y el material de embalaje son reciclables. Separe los materiales para un mejor tratamiento de los residuos.

El logotipo Triman se aplica solo para Francia.



Para obtener información sobre las posibilidades de desecho del producto al final de su vida útil, acuda a la administración de su comunidad o ciudad.



Para proteger el medio ambiente no tire el producto junto con la basura doméstica cuando ya no le sea útil. Deséchelo en un contenedor de reciclaje. Diríjase a la administración competente para obtener información sobre los puntos de recogida de residuos y sus horarios.

● **Garantía**

El producto ha sido fabricado cuidadosamente siguiendo exigentes normas de calidad y ha sido probado antes de su entrega. En caso de defecto del producto, usted tiene derechos legales frente al vendedor del mismo. Nuestra garantía (abajo indicada) no supone una restricción de dichos derechos legales.

Este producto dispone de una garantía de 3 años desde la fecha de compra. El plazo de garantía comienza a partir de la fecha de compra. Por favor, conserve adecuadamente el justificante de compra original. Este documento se requerirá como prueba de que se realizó la compra.

Si en el plazo de 3 años a partir de la fecha de compra se produce un fallo de material o fabricación en este producto, repararemos el producto o lo sustituiremos gratuitamente por un producto nuevo (según nuestra elección). La garantía quedará anulada si el producto resulta dañado o es utilizado o mantenido de forma inadecuada.

La garantía cubre defectos de materiales o de fabricación. Esta garantía no cubre aquellos componentes del producto sometidos a un desgaste normal y que, por ello, puedan considerarse piezas de desgaste (por ej. las pilas). Tampoco cubre daños de componentes frágiles como, por ejemplo, los interruptores, baterías y piezas de cristal.

Tramitación de la garantía

Para garantizar una rápida tramitación de su consulta, tenga en cuenta las siguientes indicaciones:

Para realizar cualquier consulta, tenga a mano el recibo y el número de artículo (por ej. IAN 123456_7890) como justificante de compra.

Encontrará el número de artículo en una inscripción de la placa identificativa, en la portada de las instrucciones (abajo a la izquierda) o en una pegatina en la parte posterior o inferior.

Si el producto fallase o presentase algún defecto, póngase primero en contacto con el departamento de asistencia indicado, ya sea por teléfono o correo electrónico.

Puede enviarnos el producto defectuoso libre de franqueo adjuntando el recibo de compra (ticket de compra) e indicando dónde está y cuándo ha ocurrido el fallo a la dirección de asistencia que le indicamos.

Asistencia

 **Asistencia en España**

Tel.: 900984948













E-Mail: owim@lidl.es



Anvendte advarselssætninger og symboler	Side	87
Indledning	Side	87
Forskriftsmæssig anvendelse	Side	87
Leveringsomfang	Side	88
Beskrivelse af delene	Side	88
Tekniske data	Side	88
Sikkerhedsanvisninger	Side	88
Før første ibrugtagning	Side	91
Betjening	Side	92
Ristning af brød	Side	92
Ristning af frosset brød	Side	92
Opvarmning af brød	Side	92
Bagning af boller	Side	92
Afbrydelse af ristning før tid	Side	93
Rengøring og vedligeholdelse	Side	93
Opbevaring	Side	94
Fejlafhjælpning	Side	94
Bortskaffelse	Side	94
Garanti	Side	95

Anvendte advarselssætninger og symboler

I denne betjeningsvejledning og på emballagen anvendes følgende advarselssymboler:

	<p>FARE! Dette symbol, sammen med signalordet "Fare", betegner en faresituation med høj risikofaktor, som, hvis den ikke afværges, kan medføre alvorlige kvæstelser eller dødsfald.</p>		<p>Vekselstrøm/-spænding</p>
	<p>ADVARSEL! Dette symbol, sammen med signalordet "Advarsel", betegner en faresituation med mellemstor risikofaktor, som, hvis den ikke afværges, kan medføre alvorlige kvæstelser eller dødsfald.</p>		<p>Hertz (netfrekvens)</p>
	<p>FORSIGTIG! Dette symbol, sammen med signalordet "Forsigtig", betegner en faresituation med lav risikofaktor, som, hvis den ikke afværges, kan medføre mindre eller moderate kvæstelser.</p>		<p>Watt</p>
	<p>Dette produkt er klassificeret som beskyttelsesklasse I og skal jordes.</p>		<p>BEMÆRK: Dette symbol, sammen med signalordet "Bemærk", angiver flere nyttige informationer.</p> <p>Anvend kun produktet indendørs i tørre lokaler.</p>
			<p>Fare – risiko for elektrisk stød!</p>
			<p>Forsigtig, varm overflade!</p>
			<p>Levnedsmiddelsikker. Dette produkt har ingen negative indvirkninger på smag og duft.</p>

BRØDRISTER

● Indledning

Hjerteligt tillykke med købet af deres nye produkt. Du har besluttet dig for et produkt af høj kvalitet. Brugervejledningen er en del af dette produkt. Den indeholder vigtige informationer om sikkerhed, brug og bortskaffelse. Gør dig inden ibrugtagning af produktet fortrolig med alle betjenings- og sikkerhedsanvisninger. Benyt kun produktet som beskrevet og til de oplyste formål. Videregiv alle papirer, hvis du giver produktet videre til tredjemand.

● Forskriftsmæssig anvendelse

Dette produkt er beregnet til at riste brød. Anvend ikke produktet til andre formål.

Produktet er kun beregnet til anvendelse i private husholdninger og ikke til kommercielle formål.



Fabrikanten fraskriver sig ethvert ansvar for skader som følge af forkert brug.

● Leveringsomfang

Ved udpakning af produktet skal det kontrolleres, at leverancen er komplet, og at alle dele er funktionsdygtige. Før anvendelse skal al emballage fjernes.

- 1x Brødrister
- 1x Betjeningsvejledning

● Beskrivelse af delene

- 1 Toaståbning
- 2  (optøningstast med lysindikator)
- 3  (opvarmningstast med lysindikator)
- 4  (stoptast med lysindikator)
- 5 Drejeregulator (til indstilling af ristningsgrad)
- 6 Bolleholder
- 7 Tilslutningsledning med netstik
- 8 Fødder
- 9 Ledningsoprulning
- 10 Kabelklemme
- 11 Krummebakke
- 12 Foldearm (til bolleholder)
- 13 Sænehåndtag

● Tekniske data

Indgangsspænding:	220–240 V~, 50–60 Hz
Effektforbrug:	730–870 W
Beskyttelsesklasse:	I
Certificering:	GS (TÜV Rheinland)



Sikkerhedsanvisninger

FØR PRODUKTET BRUGES FØRSTE GANG SKAL DU VÆRE FORTROLIG MED ALLE SIKKERHEDS- OG BETJENINGSANVISNINGER! HVIS PRODUKTET OVERLADES TIL TREDJEMAND, SKAL ALLE DOKUMENTER MEDFØLGE!

Hvis der opstår skader som følge af, at betjeningsvejledningen ikke følges, bortfalder garantiforpligtelserne! Leverandøren påtager sig intet ansvar for følgeskader! Leverandøren påtager sig intet ansvar for ting- eller personskader, der opstår som følge af forkert anvendelse, eller hvis sikkerhedsanvisningerne ikke følges!

Børn og personer med handicap

ADVARSEL! LIVSFARE OG RISIKO FOR ULYKKER FOR SMÅBØRN OG BØRN!

Børn må ikke efterlades med emballagen uden opsyn. Emballagen udgør en kvælningrisiko. Børn undervurderer ofte de dermed forbundne farer. Hold emballagen uden for børns rækkevidde.

- Produktet kan anvendes af børn over 8 år og personer med reducerede fysiske, sensoriske eller mentale evner, eller mangel på erfaring og viden, hvis de er under opsyn eller modtager instruktioner i forhold til sikker brug af produktet, og hvis de har forstået hvilke farer der er.
- Børn må ikke lege med produktet.
- Rengøring og brugervedligeholdelse må ikke udføres af børn, medmindre de er ældre end 8 år og under opsyn.
- Børn under 8 år skal holdes på afstand af produkt og tilslutningsledning.

Forskriftsmæssig anvendelse

- ⚠ **ADVARSEL!** Enhver uautoriseret brug kan medføre kvæstelser. Anvend kun produktet i henhold til denne vejledning. Forsøg ikke at ændre produktet på nogen måde.

Elektrisk sikkerhed

- ⚠ **FARE! Fare for elektriske stød!** Forsøg ikke at reparere produktet selv. Ved funktionsfejl skal reparationer udføres af kvalificerede medarbejdere.
- ⚠ **FARE! Forbrændingsfare!** Produktet bliver varmt under brug. Rør ikke ved produktet under og umiddelbart efter anvendelse.
- ⚠ **FARE! Forbrændingsfare, hvis der ikke anvendes standard toastbrød.** På grund af den mindre størrelse eller form er der fare for at berøre varme dele, når det ristede toastbrød eller brød tages ud.
- ⚠ **ADVARSEL! Fare for elektriske stød!** Produktet må aldrig nedsænkes i vand eller andre væsker. Hold aldrig produktet under rindende vand.

⚠ ADVARSEL! Fare for elektriske stød! Anvend aldrig et beskadiget produkt. Afbryd produktet fra netspændingen og ret henvendelse til forhandleren, hvis det er beskadiget.

- Produktet må ikke anvendes, hvis det har været tabt eller udviser synlige skader.
- Brød kan brænde. Derfor må brødristeren ikke anvendes i nærheden af eller under brændbare materialer, som fx gardiner.
- Dette produkt er konstant tilkøbt, når det er tilsluttet netspændingen.
- Før produktet tilsluttes netspændingen, skal det kontrolleres at spænding og netfrekvens er i overensstemmelse med de data om strømforsyning, der er anført på produktets typeskilt.
- Kontrollér jævnligt netstik og tilslutningsledning for skader. Hvis produktets tilslutningsledning er beskadiget, skal den udskiftes af producenten eller dennes kundeservice eller en tilsvarende kvalificeret person for at undgå farer.

- Beskyt tilslutningsledningen mod skader. Lad den ikke hænge over skarpe kanter, og knæk eller bøj den ikke. Tilslutningsledningen skal holdes væk fra varme overflader og åben ild.

Betjening

- Produktet må ikke være uden opsyn, så længe det er tilsluttet netspændingen.
- Produktet må ikke flyttes, når det er i brug.
- Anbring ikke produktet på varme overflader (gaskomfur, elkomfur, ovn etc.). Anvend produktet på en flad, stabil, ren, varmebestandig og tør overflade.
- Tildæk ikke produktet, så længe det er i brug eller kort efter brugen, når det stadig er varmt.
- Anvendelse af forlængerledninger anbefales ikke. Hvis det er nødvendigt at anvende en forlængerledning, skal den have en strømkapacitet på mindst 10 A.

- Anbring tilslutnings- og forlængerledninger således, at ingen kan falde over dem, og således at de ikke kan tage skade.
- Dette produkt er ikke beregnet til at blive styret med et kontaktur eller et separat fjernstyringsystem.

Rengøring og opbevaring

⚠ ADVARSEL! Fare for kvæstelser! Afbryd produktet fra netforsyningen, før det rengøres eller når det ikke er i brug.

- Opbevar ikke det varme produkt i et skab eller i emballagen.
- Træk i netstikket og ikke i tilslutningsledningen for at tage netstikket ud af stikkontakten.

- Beskyt produktet, tilslutningsledningen og netstikket mod støv, direkte sol, vanddråber og -stænk.
- Opbevar produktet på et køligt, tørt sted, beskyttet mod fugt og uden for børns rækkevidde.
- Beskyt produktet mod varme. Anbring ikke produktet i nærheden af åben ild eller varmekilder som ovne eller varmeovne.

● **Før første ibrugtagning**

- Fjern emballagen.
- Rengøring af produktet (se afsnittet "Rengøring og vedligeholdelse").

ⓘ **BEMÆRK:**

- Når produktet opvarmes de første gange, kan der forekomme en svag lugt. Sørg for passende udluftning.
- Kassér de ristede brød fra første tilberedning.
- Ved første anvendelse skal ristningsgraden mindst indstilles på trin **4**.



● **Betjening**

- Tilslutningsledningen **7** vikles af ledningsoprulningen **9** før anvendelse.
- Tilslut netstikket **7** til en stikkontakt.

● **Ristning af brød**

- Sæt et stykke brød i hver af toaståbningerne **1**. Anvend ikke for tykke brødsiver. Brødet må ikke sidde i klemme i toaståbningen.
- Indstilling af ristningsgrad: Indstil drejeregulatoren **5** på en ristningsgrad fra **1** til **6**.
1 = meget let ristning/let brunhed
6 = meget kraftig ristning/meget stærk brunhed





❗ **BEMÆRK:**

- Resultatet er blandt andet afhængig af brødtypen samt brødets fugtighed og hvor frisk det er.
- Tørt eller lyst brød bliver hurtigere brunt end frisk eller mørkt brød.
- Ristningsgraden **6** giver en meget stærk brunhed. Ved tykke skiver kan der forekomme røgudvikling. I så fald skal ristningen afbrydes: Tryk på  **4**.
- Hvis du kun vil riste én skive brød, skal du anvende en lavere ristningsgrad end ved ristning af 2 skiver brød.
- Tryk sænkehåndtaget **13** nedad til det klikker fast. Brødet sænkes. Produktet tænder.  **4** lyser.





❗ **BEMÆRK:** Sænkehåndtaget **13** klikker kun fast, hvis netstikket **7** er tilsluttet en tændt stikkontakt.

- Når brødet er ristet, løftes brødet op. Sænkehåndtaget **13** flytter sig opad.  **4** slukker.
- Tag brødet op af toaståbningen **1**.

● **Ristning af frosset brød**

- ❗ **BEMÆRK:** Frosset brød tøs skånsomt op af produktet og ristes derefter. Det er ikke nødvendigt at ændre ristningsgraden.
- Tryk sænkehåndtaget **13** nedad til det klikker fast. Tryk på  **2**,  og  **4** lyser.
- Når brødet er ristet, løftes brødet op. Sænkehåndtaget **13** flytter sig opad.  **2** og  **4** slukker.
- Tag brødet op af toaståbningen **1**.

● **Opvarmning af brød**





- ❗ **BEMÆRK:** Brød, der allerede er ristet, kan opvarmes af produktet.
- Tryk sænkehåndtaget **13** nedad til det klikker fast. Tryk på  **3**,  og  **4** lyser.
- Når brødet er ristet, løftes brødet op. Sænkehåndtaget **13** flytter sig opad.  **3** og  **4** slukker.
- Tag brødet op af toaståbningen **1**.

● **Bagning af boller**



- Tryk foldearmen **12** nedad. Bolleholderen **6** foldes op.
- Læg bollerne på bolleholderen **6**.
- Indstilling af ristningsgrad: Stil drejeregulatoren **5** på den ønskede ristningsgrad. Vi anbefaler ristningsgrad **2**.

❗ **BEMÆRK:**

- Ristningsresultatet er blandt andet afhængig af bollernes type og hvor friske de er.
- Bag bollerne på begge sider for at få en jævn ristningsgrad.

- Tryk sænkehåndtaget **13** nedad til det klikker fast. Produktet tænder.  **4** lyser.
- Når bagningen af bollernes ene side er færdig, flytter sænkehåndtaget **13** sig opad.  **4** slukker.
- Vend bollerne.
- Tryk sænkehåndtaget **13** nedad til det klikker fast. Produktet tænder.  **4** lyser.
- Når bagningen af bollernes anden side er færdig, flytter sænkehåndtaget **13** sig opad.  **4** slukker.
- Efter bagning af boller: Tryk foldearmen **12** opad. Bolleholderen **6** foldes ind.

● **Afbrydelse af ristning før tid**

- Når produktet tør eller opvarmer brød, kan du trykke på  **4** før tid og afbryde driften.
- Tryk på  **4**. Sænkehåndtaget **13** flytter sig opad.  slukker.

● **Rengøring og vedligeholdelse**

- ⚠ **FARE! Fare for elektriske stød!** Før rengøring: Afbryd produktet fra stikkontakten.
- ⚠ **FARE! Forbrændingsfare!** Produktet må ikke rengøres umiddelbart efter brug. Lad produktet afkøle først.
- ⚠ **ADVARSEL!** Produktets elektriske dele må aldrig nedsænkes i vand eller andre væsker. Hold aldrig produktet under rindende vand.

Del	Rengøringsmetode
■ Hus	<ul style="list-style-type: none"> ■ Rengør huset med en let fugtig klud. ■ Vand eller andre væsker må aldrig trænge ind i produktets indvendige dele.
■ Bolleholder 6	<ul style="list-style-type: none"> ■ Tryk foldearmen 12 nedad. Bolleholderen 6 foldes op. ■ Vend produktet på hovedet og fjern krummerne i bolleholderens 6 fordybning. ■ Tør fordybningen og bolleholderen 6 med en let fugtig klud.
■ Krummebakke 11	<ul style="list-style-type: none"> ■ Træk krummebakken 11 ud. ■ Fjern krummerne. Rengør krummebakken 11 med en fugtig klud. ■ Sæt krummebakken 11 på plads igen.

● **Opbevaring**

FARE! Forbrændingsfare! Opbevar ikke produktet umiddelbart efter brug. Lad produktet afkøle først.

- Produktet skal rengøres før opbevaring.
- Tilslutningsledningen **7** vikles om ledningsoprulningen **9** og fastgøres i kabelklemmen **10**.
- Opbevar produktet i originalemballagen, når det ikke anvendes.
- Opbevar produktet på et tørt sted uden for børns rækkevidde.

● **Fejlafhjælpning**

Problem	Mulig årsag/fejlafhjælpning
Brødet for kraftigt brunet.	Indstil en lavere ristningsgrad med drejeregulatoren 5 .
Brødet sidder fast i produktet.	Træk netstikket 7 ud. Lad produktet afkøle. Fjern brødet med en træspatle fra toaståbningen 1 . Rør ikke ved varmeelementerne.
Kraftig røgdudvikling	Krummebakken 11 kan eventuelt være fuld. Træk netstikket 7 ud. Lad produktet afkøle. Rens krummebakken.

● **Bortskaffelse**

Indpakningen består af miljøvenlige materialer, som De kan bortskaffe over de lokale genbrugssteder.



Bemærk forpakkingsmaterialernes mærkning til affaldssorteringen, disse er mærket med forkortelser (a) og numre (b) med følgende betydning: 1-7: kunststoffer / 20-22: papir og pap / 80-98: kompositmaterialer.



Produktet og indpakkingsmaterialerne kan genbruges; bortskaf disse særskilt til en bedre affaldsbehandling.

Triman-logoet gælder kun for Frankrig.



De får oplyst muligheder til bortskaffelse af det udtjente produkt hos deres lokale myndigheder eller bystyre.



For miljøets skyld, så må produktet aldrig smides ud sammen med husholdningsaffaldet, når det er udtjent, men skal afleveres til en fagmæssig korrekt bortskaffelse. De kan informere Dem vedrørende opsamlingssteder og deres åbningstider hos deres ansvarlige forvaltning.

● **Garanti**

Produktet blev produceret omhyggeligt efter de strengeste kvalitetskrav og kontrolleret grundigt inden levering. Hvis der forekommer mangler ved dette produkt, så har de juridiske rettigheder over for sælgeren af dette produkt. Disse juridiske rettigheder indskrænkes ikke af vores garanti, der beskrives i det følgende.

De får 3 års garanti fra købsdatoen på dette produkt. Garantifristen begynder med købsdatoen. Opbevar den originale kassebon på et sikkert sted. Denne kassebon behøves som dokumentation for købet.

Hvis der inden for 3 år fra købsdatoen af for dette produkt opstår en materiale- eller fabrikationsfejl, bliver produktet repareret eller erstattet – efter vores valg – af os uden omkostninger for dem. Garantien bortfalder, hvis produktet bliver beskadiget eller ikke anvendes eller vedligeholdes korrekt.

Garantien gælder for materiale- eller fabrikationsfejl. Denne garanti dækker ikke produktdele, som er udsat for normalt slid og derfor kan betragtes som normale sliddele (f.eks. batterier) eller ved skader på skrøbelige dele; f.eks. kontakter, akkumulatorer som er fremstillet af glas.

Afvikling af garantisager

For at kunne garantere en hurtig sagsbehandling af deres forespørgsel, bedes De følge følgende anvisninger:

Opbevar kassebon og artikelnummer (f.eks. IAN 123456_7890) som købsdokumentation, så disse kan fremlægges på forespørgsel. Artikelnumrene er angivet på typeskiltet, ved en indgravering, på forsiden af vejledningen (nederst til venstre) eller på et mærkat på bag- eller undersiden. Hvis der forekommer funktionsfejl eller andre mangler, skal De først kontakte nedenstående serviceafdeling telefonisk eller via e-mail.

Et produkt, der er registreret som defekt, kan De derefter sende portofrit til den meddelte serviceadresse ved vedlæggelse af købsbeviset (kassebon) og angivelsen af, hvori manglen består, og hvornår den er opstået.

Service

 **Service Danmark**

Tel.: 80253972

E-Mail: owim@lidl.dk



OWIM GmbH & Co. KG

Stiftsbergstraße 1
74167 Neckarsulm
GERMANY

Model-Nr.: HG07569A / HG07569B

Version: 04/2021

IAN 352661_2010

