



Tiller PGK 1400 A1

FR BE

Bineuse électrique

Traduction des instructions d'origine

DE AT CH

Gartenkultivator

Originalbetriebsanleitung

NL BE

Tuincultivator

Vertaling van de originele gebruiksaanwijzing

IAN 356305_2004

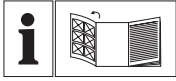

FR BE

Avant de lire le mode d'emploi, ouvrez la page contenant les illustrations et familiarisez-vous ensuite avec toutes les fonctions de l'appareil.

NL BE

Vouw vóór het lezen de pagina met de afbeeldingen open en maak u vertrouwd met alle functies van het apparaat.

DE AT CH

Klappen Sie vor dem Lesen die Seite mit den Abbildungen aus und machen Sie sich anschließend mit allen Funktionen des Gerätes vertraut.

FR / BE	Traduction des instructions d'origine	Page	4
NL / BE	Vertaling van de originele gebruiksaanwijzing	Pagina	20
DE / AT / CH	Originalbetriebsanleitung	Seite	34

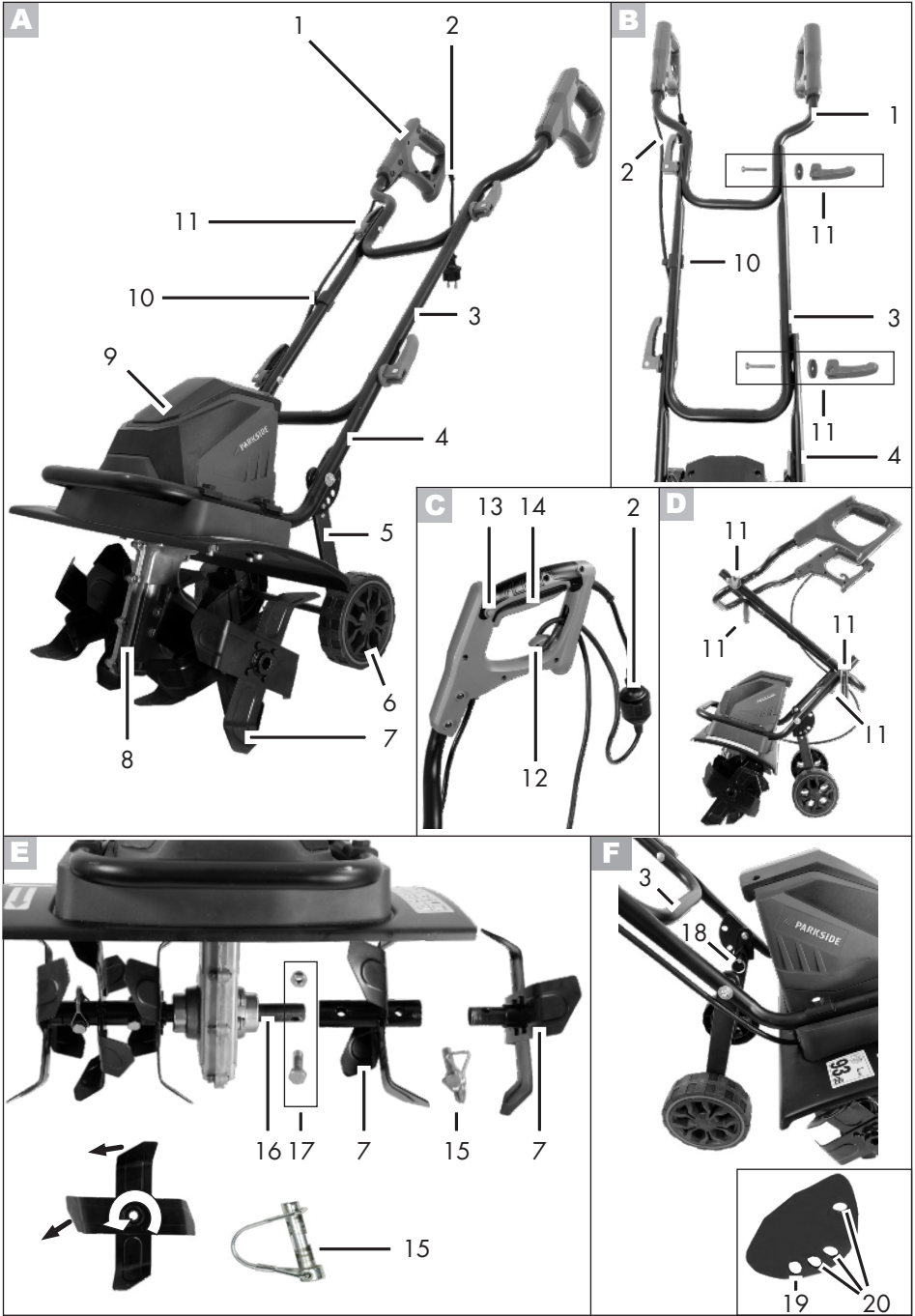

Table des matières

Introduction	4
Fins d'utilisation.....	4
Description générale	5
Volume de la livraison	5
Description du fonctionnement	5
Aperçu	5
Données techniques	5
Consignes de sécurité.....	6
Symboles utilisés dans le mode d'emploi	6
Inscriptions sur l'appareil.....	6
Consignes générales de sécurité	7
Autres risques	11
Instructions de montage.....	11
Montage des poignées	11
Utilisation	12
Avant la mise en service	12
Mise en marche et arrêt	12
Consignes de travail.....	12
Nettoyage/entretien	13
Travaux d'entretien et de nettoyage généraux	13
Remplacer les lames de broyage.....	14
Transport	14
Stockage.....	15
Élimination/ Protection de l'environnement....	15
Pièces de rechange/Accessoires..	15
Garantie - France	16
Garantie - Belgique.....	18
Service Réparations	19
Service-Center.....	19
Importateur	19
Traduction de la déclaration de conformité CE originale	48
Vue éclatée	52/53

Introduction

Toutes nos félicitations pour l'achat de votre nouvel appareil. Vous avez ainsi choisi un produit de qualité supérieure.

La qualité de l'appareil a été vérifiée pendant la production et il a été soumis à un contrôle final. Le fonctionnement de votre appareil est donc ainsi garanti.



La notice d'utilisation fait partie de ce produit. Elle contient des instructions importantes pour la sécurité, l'utilisation et l'élimination des déchets. Avant d'utiliser ce produit, lisez attentivement les consignes d'emploi et de sécurité. N'utilisez le produit que tel que décrit et uniquement pour les domaines d'emploi indiqués. Conservez cette notice et remettez-la avec tous les documents si vous cédez le produit à un tiers.

Fins d'utilisation

L'appareil est destiné à bêcher le sol, à broyer les mottes de terre et à mélanger l'engrais, la tourbe et le compost dans le domaine domestique.

Toute autre utilisation qui n'est pas autorisée explicitement dans ce mode d'emploi peut entraîner l'endommagement de l'appareil et comporter un danger sérieux envers l'utilisateur.

L'opérateur ou l'utilisateur est responsable des accidents ou des dommages causés à d'autres personnes ou aux biens de ces dernières.

L'appareil est destiné à être utilisé par des adultes. L'utilisation de l'appareil est interdite aux enfants ainsi qu'aux personnes n'ayant pas pris connaissance de ce mode d'emploi. Il est interdit d'utiliser l'appareil en cas de pluie ou dans un environnement humide.

Le fabricant décline toute responsabilité pour les dommages qui ont été causés par une utilisation non conforme aux prescriptions ou par une utilisation incorrecte.

Description générale

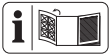

Vous trouverez au dos le schéma des pièces les plus importantes de l'appareil.

Volume de la livraison

Retirez précautionneusement l'appareil de son emballage et vérifiez l'intégralité des pièces mentionnées ci-dessous :

- Appareil
- Serre-câbles (déjà monté)
- Mode d'emploi

Description du fonctionnement

Le cultivateur de jardin dirigé à la main est équipé d'un moteur électrique ne nécessitant aucun entretien et d'un engrenage lubrifié par bain d'huile.

Le dispositif de coupe de l'appareil est composé de quatre lames de broyage en rotation pénétrant automatiquement dans le sol.

La tringlerie en aluminium se rabat pour permettre un rangement plus facile.

Les descriptions suivantes expliquent la fonction des différentes pièces.

Aperçu

- | | |
|----------|------------------------|
| A | 1 Poignée |
| | 2 Câble d'alimentation |
| | 3 Longeron central |
| | 4 Longeron inférieur |
| | 5 Châssis |
| | 6 Roue |

- | | |
|--|----------------------------------|
| | 7 Lame de broyage |
| | 8 Transmission |
| | 9 Carter moteur |
| | 10 Serre-câbles |
| | 11 Vis, tendeur rapide, rondelle |

- | | |
|----------|-----------------------------|
| C | 12 Décharge de traction |
| | 13 Bouton de déverrouillage |
| | 14 Levier de démarrage |

- | | |
|----------|---|
| E | 15 Boulon avec étrier de sécurité |
| | 16 Arbre d'entraînement |
| | 17 Écrou (autobloquant), vis à six pans |

- | | |
|----------|---------------------------------|
| F | 18 Verrouillage bâti de châssis |
| | 19 Position de transport |
| | 20 Position de travail |

Données techniques

Bineuse électrique PGK 1400 A1

Puissance absorbée du moteur (P) 1400 W

Tension d'entrée nominale

(U) 230 V~, 50 Hz

Vitesse de rotation à vide

(n₀)..... 400 min⁻¹ (tours/min)

Classe de protection..... II

Mode de protection..... IPX4

Largeur de travail max 40 cm

Profondeur de travail max. 20 cm

Nombre de lames de broyage..... 4

Poids (m)..... 12,3 kg

Niveau de pression acoustique

(L_{pA}) 83,4 dB(A); K_{pA} = 2,5 dB

Niveau sonore (L_{WA})

mesuré..... 89,01 dB(A); K_{WA} = 1,64 dB

garanti 93 dB(A)

Vibration (a_h) 2,525 m/s²; K_h = 1,5 m/s²

Les valeurs acoustiques et celles relatives aux vibrations ont été calculées sur la base des normes et des dispositions mentionnées dans la déclaration de conformité.

La valeur d'émission d'oscillation donnée a été mesurée d'après une procédure d'essai aux normes et peut être utilisée pour comparer un outil électrique avec un autre outil. La valeur totale de vibrations déclarée peut également être utilisée pour une évaluation préliminaire de l'exposition.



Avertissement : La valeur d'émission d'oscillation peut, pendant l'utilisation réelle de l'outil électrique, différer de la valeur d'indication, selon la manière dont l'outil électrique est utilisé.

Il est nécessaire de fixer des mesures de sécurité pour la protection de l'opérateur qui sont fondées sur une estimation du déchargement pendant les conditions réelles d'utilisation (de ce fait, toutes les parties du cycle de fonctionnement sont à prendre en considération, par exemple, les durées pendant lesquelles l'outil électrique est mis hors circuit et les durées pendant lesquelles il est, certes allumé, mais ne subit aucune charge).

Consignes de sécurité

Ce chapitre traite des consignes de sécurité élémentaires à respecter impérativement lors de l'utilisation de la bineuse électrique.

Symboles utilisés dans le mode d'emploi



Symbole de danger et indications relatives à la prévention de dommages corporels ou matériels.



Risque de brûlure !



Symbole d'interdiction et indications relatives à la prévention de dommages.



Débranchez la fiche de la prise du secteur



Portez des gants de protection lors des travaux d'entretien et de nettoyage afin d'éviter de vous blesser en vous coupant.



Symboles de remarque et informations permettant une meilleure utilisation de l'appareil.

Inscriptions sur l'appareil



Attention !
Lire le mode d'emploi.



Attention ! Protéger de la pluie et de l'humidité.



Portez des gants de protection.



Portez des chaussures de sécurité.



Portez des lunettes de protection



Risque de blessures provoquées par les éléments projetés ! Veiller à ce que les autres personnes se tiennent éloignées de la zone de risques.



Attention ! Éteindre et débrancher l'appareil avant de procéder au nettoyage ou à l'entretien.



Danger dû à un câble électrique détérioré. Veiller à ce que les câbles de branchement ne se trouvent pas à proximité des lames de broyage !



Risque de blessures provoquées par les éléments rotatifs ! Une fois l'appareil éteint, les lames de broyage continuent de fonctionner pendant quelques secondes. Attendre l'arrêt total de l'appareil.



Direction



Affichage du niveau de puissance sonore L_{WA} en dB.



Classe de protection II (Double isolation)



Les appareils électriques ne font pas partie des déchets ménagers.

Consignes générales de sécurité



Avvertissement ! Cet appareil peut occasionner des blessures sérieuses en cas d'utilisation incorrecte. Lisez minutieusement ce mode d'emploi et familiarisez-vous avec toutes les pièces avant de vous servir de cet appareil.



Si le câble d'alimentation de cet appareil est endommagé, il doit être remplacé par un câble d'alimentation spécial qui est disponible chez le fabricant ou auprès de son service après-vente.



Veillez lire les consignes de sécurité suivantes pour éviter des dommages personnels et matériels.

Préparation :

- Cet appareil n'est pas prévu pour être utilisé par des personnes dont les capacités physiques, sensorielles ou mentales sont réduites, ou des personnes dénuées d'expérience ou de connaissance, sauf si elles ont pu bénéficier, par l'intermédiaire d'une personne responsable de leur sécurité, d'une surveillance ou d'instructions préalables concernant l'utilisation de l'appareil.
- Il convient de surveiller les enfants pour s'assurer qu'ils ne jouent pas avec l'appareil.
- L'appareil ne peut être utilisé que par des personnes suffisamment formées.
- Ne permettez jamais à des enfants ou à d'autres personnes ne connaissant pas le mode d'emploi d'utiliser l'appareil. Il se peut que des dispositions locales fixent l'âge minimum de l'utilisateur.
- Ne mettez jamais l'appareil lorsque des personnes, notamment des enfants et des animaux domestiques, se trouvent à proximité.

- N'oubliez pas que l'utilisateur est responsable des accidents affectant d'autres personnes ou leurs biens.
- Familiarisez-vous avec votre environnement et veillez aux risques que vous pourriez éventuellement ne pas entendre lors du fonctionnement de l'appareil.
- Contrôlez le terrain sur lequel vous souhaitez utiliser l'appareil et retirez les pierres, les bâtons, les fils métalliques et autres corps étrangers qui pourraient être happés et projetés par l'appareil.
- Portez des vêtements de travail appropriés comme des chaussures sécurité avec semelle antidérapante et un pantalon long et robuste. N'utilisez pas l'appareil si vous êtes pieds nus ou que vous portez des sandales ouvertes.
- Portez des vêtements appropriés convenables. Ne portez aucun habit large ou parure. Maintenez vos cheveux, habits et gants loin des parties mobiles. Les habits légers, les parures ou les longs cheveux peuvent être saisis par les parties mobiles.
- Ne mettez pas l'appareil en marche lorsqu'il ne se trouve pas en position de fonctionnement afin d'éviter toute blessure par coupure.
- Effectuez un contrôle à vue avant chaque utilisation de l'appareil. N'utilisez pas l'appareil si les dispositifs de sécurité (par ex. le blocage anti-démarrage ou la protection de sécurité), les pièces du dispositif de coupe ou des boulons font défaut, sont usés ou endommagés. Assurez-vous plus particulièrement que le câble du branchement électrique et le levier de démarrage ne sont pas endommagés.
- Afin d'éviter tout déséquilibre, les outils et les boulons endommagés ne peuvent être remplacés que par jeu complet.
- Utilisez uniquement les pièces de rechange et les accessoires qui sont fournis et recommandés par le fabricant. L'utilisation de pièces non originales entraîne la perte immédiate du droit de garantie.

Travailler avec l'appareil :



Veillez à maintenir vos pieds et vos mains à distance des lames de broyage lorsque vous utilisez l'appareil, notamment lors de la mise en marche. Risque de blessure.

- Respectez les mesures de protection contre le bruit et les réglementations locales.
- Il est interdit d'utiliser l'appareil pour concasser des pierres ou bêcher la pelouse. Vous risqueriez d'endommager l'appareil.
- N'utilisez pas l'appareil en cas de pluie, d'intempéries, ni dans un environnement humide (comme par ex. près d'un étang de jardin ou d'une piscine). Travaillez uniquement à la lumière du jour ou avec un bon éclairage.
- N'utilisez l'appareil que si vous vous sentez en état de le faire.

N'utilisez pas l'appareil si vous êtes fatigué, déconcentré ou si vous avez consommé de l'alcool ou pris des médicaments. Faites toujours une pause au moment approprié.

- Veillez à conserver une bonne stabilité, notamment lorsque vous utilisez l'appareil sur un endroit pentu. Travaillez toujours perpendiculairement à la pente, jamais vers le haut ni vers le bas. Soyez particulièrement prudent lorsque vous effectuez un changement de direction sur la pente. N'utilisez pas l'appareil sur des pentes excessivement raides.
- En cas de risque de glissement sur le terrain pentu, l'appareil doit être maintenu par une seconde personne à l'aide d'une perche ou d'un câble. La seconde personne doit se trouver au-dessus de l'appareil à une distance suffisante des outils de travail.
- Tenez toujours l'appareil à deux mains pendant l'utilisation.
- Assurez-vous que les poignées sont sèches et propres. Attention lorsque vous allez en marche arrière. Vous pouvez risquer de trébucher !
- Soyez particulièrement prudent si vous faites demi-tour avec la machine ou si quelqu'un s'approche de vous.
- Si le soc du sarcleur est bloqué par un corps hétérogène, éteignez l'appareil et retirez la prise de courant. Retirez le corps hétérogène (par exemple, une racine) avant de remettre l'appareil en service.

- Ne travaillez pas avec un appareil endommagé, incomplet ou modifié sans l'accord du fabricant. N'utilisez surtout pas l'appareil lorsque les dispositifs de protection sont endommagés ou font défaut.
- Ne surchauffez pas l'appareil. Travaillez uniquement conformément à la gamme de puissance indiquée. N'utilisez pas de machines à faible puissance pour des travaux difficiles. N'utilisez pas votre appareil à des fins auxquelles il n'est pas destiné.
- Évitez d'effectuer tout endommagement sur l'appareil. N'ajoutez pas de poids supplémentaires et ne tirez pas l'appareil sur un support solide comme du carrelage ou des marches d'escalier.
- Méfiez-vous des dangers, en particuliers lorsque vous travaillez des sols difficile (pierreux, dur ou similaire).

Interruptions du travail :



Attention ! Une fois l'appareil éteint, les lames de broyage continuent de fonctionner pendant quelques secondes. Attendez qu'elles s'arrêtent complètement. Risque de blessure.

- Il est interdit de soulever ou de transporter l'appareil pendant que le moteur fonctionne. Éteignez l'appareil lorsque vous changez de zone de travail et attendez que les lames de broyage s'arrêtent complètement. Débranchez ensuite la fiche électrique.

- Ne laissez jamais l'appareil sur votre lieu de travail sans surveillance.
- Éteignez l'appareil, attendez que les lames de broyage s'arrêtent complètement et débranchez la fiche électrique :
 - toujours lorsque vous quittez la machine,
 - lorsque vous retirez de la terre et des restes de végétaux,
 - lorsque vous n'utilisez pas l'appareil,
 - lors de tous les travaux de nettoyage et d'entretien,
 - lorsque le câble de branchement est endommagé ou emmêlé,
 - lorsque l'appareil rencontre un obstacle lors de l'utilisation ou que des vibrations inhabituelles surviennent. Dans ce cas, vérifiez si l'appareil a été endommagé et faites-le éventuellement réparer.
- N'utilisez pas l'appareil à proximité de liquides ou de gaz inflammables. Risque d'incendie ou d'explosion en cas de non respect de cette règle.

Entretien et stockage :

- Veillez à ce que tous les écrous, boulons et vis soient bien serrés et que l'appareil soit en bon état.
- N'essayez pas de réparer l'appareil vous-même, à moins que vous ne disposiez des qualifications requises. Confiez tous les travaux qui ne sont pas détaillés dans notre mode d'emploi à notre centre de services.
- Conservez l'endroit à un endroit sec et hors de portée des enfants.
- Servez-vous de votre appareil avec soin. Veillez à ce que les outils soient tranchants et propres afin de pouvoir effectuer un travail de qualité en toute sécurité.
- Respectez les consignes d'entretien.

Sécurité électrique :



Attention ! Il est interdit d'utiliser l'appareil si le câble de branchement électrique et la rallonge sont endommagés. Risque de décharge électrique.

- Maintenez le câble de branchement électrique à distance des outils de coupe. Le câble électrique doit toujours se trouver derrière la personne utilisant l'appareil. Débranchez immédiatement l'appareil si le câble est endommagé au cours de l'utilisation.
- Ne touchez en aucun cas le câble électrique tant que la fiche électrique n'a pas été retirée.**
- Veillez à ce que la tension électrique concorde avec les indications de la plaque signalétique.
 - Évitez tout contact corporel avec les éléments reliés à la terre (par ex. clôtures métalliques, poteaux métalliques).
 - L'accouplement de la rallonge doit être protégé contre les éclaboussures, être composé en caoutchouc ou recouvert de caoutchouc. N'utilisez que des rallonges qui sont destinées à une utilisation en extérieur et

présentent le marquage correspondant. Le profil du toron de la rallonge doit présenter 2,5 mm² minimum. Déroulez toujours entièrement un tambour de câble avant utilisation. Contrôlez si le câble est endommagé.

- Pour fixer la rallonge, utilisez la suspension de câble prévue à cet effet.
- Ne portez pas l'appareil par le câble. Ne vous servez-vous pas du câble pour retirer la fiche de la prise. Protégez le câble de la chaleur, de l'huile et des bords tranchants.
- Raccordez l'appareil à une prise protégée par un disjoncteur différentiel (Residual Current Device) réagissant dès que l'intensité dépasse 30 mA.

Autres risques

Même si vous utilisez cet outil électrique de manière conforme, il existe malgré tout d'autres risques. Les dangers suivants peuvent se produire en fonction de la méthode de construction et du modèle de cet outil électrique :

- Coupures
- Dommages affectant l'ouïe si aucune protection d'ouïe appropriée n'est portée.
- Ennuis de santé engendrés par les vibrations affectant les bras et les mains si l'appareil est utilisé pendant une longue période ou s'il n'est pas employé de manière conforme ou correctement entretenu.



Avertissement ! Pendant son fonctionnement cet outil électrique produit un champ électromagnétique qui, dans certaines circonstances, peut perturber des implants médicaux actifs ou passifs. Pour diminuer le risque de blessures graves ou mortelles, nous recommandons aux personnes portant des implants médicaux de consulter leur médecin et le fabricant de l'implant médical avant d'utiliser cette machine.

Instructions de montage



Débranchez la fiche électrique avant d'effectuer tout travail sur l'appareil.



Veillez au cours du montage à ne pas coincer le câble électrique (2) et à ce qu'il ait suffisamment de jeu.

Montage des poignées (déjà montées)



- Fixez le longeron central (3) sur le longeron inférieur (4). Pour la fixation, utilisez une vis, un tendeur rapide et une rondelle (11).
- Fixez la poignée (1) sur le longeron central (3). Pour la fixation, utilisez une vis, un tendeur rapide et une rondelle (11).



Lorsque le montage est correct, les extrémités de la poignée sont orientées à l'opposé de la face avant de l'appareil (voir figure **A**).

- Fixez le câble d'alimentation (2) à l'aide du serre-câbles (10).

Utilisation



Respectez les mesures de protection contre le bruit et les réglementations locales.

D Avant la mise en service

Dépliez les guidons. Fixez les guidons avec les tendeurs rapides (11).

Mise en marche et arrêt

Avant la mise en service, dépliez les longerons (A 1+3) et fixez-les à l'aide des tendeurs rapides (A 11).



Avant le démarrage, le châssis (A 5) doit se trouver en position de travail. Voir chapitre „Transport“.



Avant de mettre l'appareil en marche, veillez à ce qu'il ne soit pas en contact avec d'autres objets et tenez-le fermement à deux mains.



- Branchez la rallonge à la fiche électrique de l'appareil.
- Pour le système anti-traction, formez une boucle avec l'extrémité de la rallonge et accrochez-la dans le système anti-traction (12).
- Branchez l'appareil à la tension électrique.
- Pour mettre l'appareil en marche, appuyez sur le bouton de déverrouillage (13) situé sur la poignée et ensuite sur le levier

de démarrage (14). Relâchez le bouton de déverrouillage.

Les lames de broyage (A 7) commencent à tourner et s'enfoncent dans le sol.

- Relâchez le levier de démarrage (14) pour arrêter l'appareil.



Attention ! Une fois l'appareil éteint, les lames de broyage (7) continuent de fonctionner pendant quelques secondes. Ne touchez pas les lames de broyage en rotation. Risque de blessure.

Consignes de travail



Tenez toujours l'appareil à deux mains pendant l'utilisation et maintenez vos pieds à distance de l'appareil. Risque d'accident pouvant être provoqué par les lames de broyage. Attention lorsque vous allez en marche arrière. Vous pouvez risquer de trébucher !



Ne pas toucher l'engrenage - Il peut être brûlant après une utilisation prolongée. Risque de brûlure !



Éteignez l'appareil après utilisation et pour le transport, débranchez la fiche électrique et attendez que

les lames de broyage (7) s'arrêtent complètement.



Vous évitez des risques de blessures et des dommages de l'appareil :

- Ne soulevez ou ne tirez jamais l'appareil lorsque le moteur fonctionne.
- Soulevez l'appareil lorsque vous souhaitez le transporter sur des surfaces dures comme le carrelage ou les marches d'escaliers.
- Introduisez l'appareil dans le sol à vitesse réduite dans des couloirs les plus droits possibles.
- Travaillez toujours en vous éloignant de la prise. Assurez-vous que le câble reste à distance de la zone de travail.



Protection anti-surcharge: le moteur s'arrête automatiquement en cas de surcharge. L'appareil n'est de nouveau prêt à l'emploi qu'une fois qu'il a entièrement refroidi.

Nettoyage/entretien



Confiez les travaux qui ne sont pas détaillés dans notre mode d'emploi à notre centre de services. Utilisez uniquement des pièces originales.



Éteignez l'appareil avant tous les travaux d'entretien et de nettoyage, débranchez la fiche électrique et attendez que les lames de broyage (7) s'arrêtent complètement.

Effectuez régulièrement les travaux de nettoyage et d'entretien suivants. Ceci garantit une utilisation longue et fiable :

Travaux d'entretien et de nettoyage généraux



N'éclaboussez jamais l'appareil avec de l'eau (notamment sous pression) et ne le nettoyez pas sous l'eau courante.



Portez des gants de protection lors des travaux d'entretien et de nettoyage afin d'éviter de vous blesser en vous coupant.

Nettoyez la totalité de l'appareil après chaque utilisation. Veillez à ce que l'appareil soit toujours propre. N'utilisez pas de produits nettoyants, ni de produits solvants.

- Enlevez à l'aide d'une brosse ou d'un chiffon sec les restes de terre et de saletés adhérant à la lame de broyage (7), l'arbre d'entraînement (E 16), la surface de l'appareil et aux orifices d'aération.
- Pulvérisez ou frottez les lames de broyage à l'aide d'une huile biodégradable.
- Nettoyez les poignées sales à l'aide d'un chiffon humide.
- Contrôlez avant chaque utilisation si l'appareil présente des vices évidents tels que des pièces détachées, usées ou en-

dommagées. Vérifiez si tous les écrous, les boulons et les vis sont bien serrés.

- Contrôlez si les protections et les dispositifs de protection sont endommagés et s'ils sont correctement mis en place. Remplacez-les le cas échéant.

E Remplacer les lames de broyage

L'appareil comprend quatre lames de broyage qui se remplacent par paire sans problème.



Remplacez toujours les deux paires de lames en même temps afin d'éviter l'endommagement de l'appareil dû à un déséquilibre.



Éteignez l'appareil, débranchez la fiche électrique et attendez que les lames de broyage (7) s'arrêtent complètement.

1. Tirez la goupille sur le boulon (15) et retirez le boulon (15).
2. Retirez la partie extérieure de la lame de broyage (7) de l'arbre d'entraînement (16).
3. Dévissez l'écrou autobloquant de la vis à six pans (17) (clé de 13) et retirez la partie intérieure de la lame de broyage (7) de l'arbre d'entraînement (16).
4. Nettoyez l'arbre d'entraînement avec de l'huile biodégradable.

5. Glissez les nouvelles lames de broyage (7) sur l'arbre d'entraînement (16) de sorte que les perforations du porte-lames correspondent aux trous sur l'arbre d'entraînement (16).



Vérifiez si le sens de rotation des lames de broyage est correct. Le bord en biais des lames de broyage (7) doit être orienté dans le sens de rotation des lames de broyage (7) vers le sol. Le sens de rotation est indiqué par une flèche sur le carter de l'appareil.

6. Insérez la vis à six pans (17) dans la perforation la plus près de la transmission (8) et vissez un nouvel écrou autobloquant.
7. Poussez le boulon (15) dans la perforation extérieure et sécurisez-le avec la goupille.



Installez la goupille du boulon (E 15) de sorte qu'elle se ferme dans le sens contraire du sens de rotation des lames de broyage

F Transport

L'appareil dispose d'une position de transport et de trois positions de travail

1. D'une main, tenez fermement l'appareil par le longeron central (3)
2. Pour modifier la position, détachez le verrouillage du châssis en tirant sur l'anneau (18).
3. Sélectionnez la position de transport (19).
4. Pour travailler, basculez sur l'une des positions de travail (20).

Stockage

- Attendez que le moteur refroidisse avant de le ranger dans des pièces fermées.
- Conservez l'appareil dans un état propre, à un endroit sec et hors de portée des enfants.
- N'emballez pas l'appareil dans des sacs en plastique car de l'humidité pourrait se former.

Replier l'appareil

L'appareil peut être replié afin de prendre moins de place.

- D** Desserrez les tendeurs rapides (11) et repliez les poignées, comme illustré. **Les câbles ne doivent donc pas être serrés.**



Ne pas utiliser l'appareil lorsque le manche est rabattu. Vous risquez de vous blesser.

Élimination/Protection de l'environnement

Respectez la réglementation relative à la protection de l'environnement (recyclage) pour l'élimination de l'appareil, des accessoires et de l'emballage.



Les appareils ne peuvent pas être jetés dans la poubelle à déchets ménagers.



Le produit est recyclable, est soumis à une responsabilité élargie du fabricant et est collecté dans le cadre du tri sélectif.



Portez le carton à un point de recyclage.

Déposez l'appareil à un centre de recyclage. Les pièces de plastique et de métal utilisées peuvent faire l'objet d'une collecte sélective et être ainsi recyclées. Vous pouvez demander conseil sur ce point à notre centre de services. Nous récupérons gratuitement vos appareils.

Pièces de rechange/Accessoires

Vous obtiendrez des pièces de rechange et des accessoires à l'adresse www.grizzly-service.eu

Si vous avez des problèmes lors du passage de la commande, merci d'utiliser le formulaire de contact. Pour toute autre question, adressez-vous au "Service-Center" (voir page 19).

Jeu de lames de broyage droit/gauche	Réf. de commande 91105174
Boulon avec étrier de sécurité	91105175
Roue (x2)	91105172
Tendeur rapide	91105171

Garantie - France

Chère cliente, cher client,
Ce produit bénéficie d'une garantie de 3 ans, valable à compter de la date d'achat.

En cas de manques constatés sur ce produit, vous disposez des droits légaux contre le vendeur du produit. Ces droits légaux ne sont pas limités par notre garantie présentée par la suite.

Article L217-4 du Code de la consommation

Le vendeur livre un bien conforme au contrat et répond des défauts de conformité existant lors de la délivrance.

Il répond également des défauts de conformité résultant de l'emballage, des instructions de montage ou de l'installation lorsque celle-ci a été mise à sa charge par le contrat ou a été réalisée sous sa responsabilité.

Article L217-5 du Code de la consommation

Le bien est conforme au contrat :

1° S'il est propre à l'usage habituellement attendu d'un bien semblable et, le cas échéant :

- s'il correspond à la description donnée par le vendeur et posséder les qualités que celui-ci a présentées à l'acheteur sous forme d'échantillon ou de modèle ;
- s'il présente les qualités qu'un acheteur peut légitimement attendre eu égard aux déclarations publiques faites par le vendeur, par le producteur ou par son représentant, notamment dans la publicité ou l'étiquetage ;

2° Ou s'il présente les caractéristiques définies d'un commun accord par les parties ou être propre à tout usage spécial recherché par l'acheteur, porté à la connaissance du vendeur et que ce dernier a accepté.

Article L217-16 du Code de la consommation

Lorsque l'acheteur demande au vendeur, pendant le cours de la garantie commerciale qui lui a été consentie lors de l'acquisition ou de la réparation d'un bien meuble, une remise en état couverte par la garantie, toute période d'immobilisation d'au moins sept jours vient s'ajouter à la durée de la garantie qui restait à courir. Cette période court à compter de la demande d'intervention de l'acheteur ou de la mise à disposition pour réparation du bien en cause, si cette mise à disposition est postérieure à la demande d'intervention.

Indépendamment de la garantie commerciale souscrite, le vendeur reste tenu des défauts de conformité du bien et des vices rédhibitoires dans les conditions prévues aux articles L217-4 à L217-13 du Code de la consommation et aux articles 1641 à 1648 et 2232 du Code Civil.

Article L217-12 du Code de la consommation

L'action résultant du défaut de conformité se prescrit par deux ans à compter de la délivrance du bien.

Conditions de garantie

Le délai de garantie débute avec la date d'achat. Veuillez conserver soigneusement le ticket de caisse original. En effet, ce document vous sera réclamé comme preuve d'achat.

Si un défaut de matériel ou un défaut de fabrication se présente au cours des trois ans suivant la date d'achat de ce produit, nous réparons gratuitement ou remplaçons ce produit - selon notre choix. Cette garantie suppose que l'appareil défectueux et le justificatif d'achat (ticket de caisse) nous soient présentés durant cette période de trois ans

et que la nature du manque et la manière dont celui-ci est apparu soient explicités par écrit dans un bref courrier.

Si le défaut est couvert par notre garantie, le produit vous sera retourné, réparé ou remplacé par un neuf. Aucune nouvelle période de garantie ne débute à la date de la réparation ou de l'échange du produit.

Durée de garantie et demande légale en dommages-intérêts

La durée de garantie n'est pas prolongée par la garantie. Ce point s'applique aussi aux pièces remplacées et réparées. Les dommages et les manques éventuellement constatés dès l'achat doivent immédiatement être signalés après le déballage. A l'expiration du délai de garantie les réparations occasionnelles sont à la charge de l'acheteur.

Volume de la garantie

L'appareil a été fabriqué avec soin, selon de sévères directives de qualité et il a été entièrement contrôlé avant la livraison.

La garantie s'applique aux défauts de matériel ou aux défauts de fabrication.

Cette garantie ne s'applique pas aux consommables. Les pièces d'usure sont remplacées pendant les deux premières années à compter de la date d'achat.

Cette garantie prend fin si le produit endommagé n'a pas été utilisé ou entretenu d'une façon conforme. Pour une utilisation appropriée du produit, il faut impérativement respecter toutes les instructions citées dans le manuel de l'opérateur. Les actions et les domaines d'utilisation déconseillés dans la notice d'utilisation ou vis-à-vis desquels une mise en garde est émise, doivent absolument être évités.

Le produit est conçu uniquement pour un usage privé et non pour un usage industriel. En cas d'emploi impropre et incorrect, de

recours à la force et d'interventions entreprises et non autorisées par notre succursale, la garantie prend fin.

Les pièces détachées indispensables à l'utilisation du produit sont disponibles pendant la durée de la garantie du produit.

Article 1641 du Code civil

Le vendeur est tenu de la garantie à raison des défauts cachés de la chose vendue qui la rendent impropre à l'usage auquel on la destine, ou qui diminuent tellement cet usage que l'acheteur ne l'aurait pas acquise, ou n'en aurait donné qu'un moindre prix, s'il les avait connus.

Article 1648 1er alinéa du Code civil

L'action résultant des vices rédhibitoires doit être intentée par l'acquéreur dans un délai de deux ans à compter de la découverte du vice.

Marche à suivre dans le cas de garantie

Pour garantir un traitement rapide de votre demande, veuillez suivre les instructions suivantes :

- Tenez vous prêt à présenter, sur demande, le ticket de caisse et le numéro d'identification (IAN 356305_2004) comme preuve d'achat.
- Vous trouverez le numéro d'article sur la plaque signalétique.
- Si des pannes de fonctionnement ou d'autres manques apparaissent, prenez d'abord contact, par **téléphone** ou par **e-Mail**, avec le service après-vente dont les coordonnées sont indiquées ci-dessous. Vous recevrez alors des renseignements supplémentaires sur le déroulement de votre réclamation.
- En cas de produit défectueux vous pouvez, après contact avec notre service clients, envoyer le produit, franco de

port à l'adresse de service après-vente indiquée, accompagné du justificatif d'achat (ticket de caisse) et en indiquant quelle est la nature du défaut et quand celui-ci s'est produit. Pour éviter des problèmes d'acceptation et des frais supplémentaires, utilisez absolument seulement l'adresse qui vous est donnée. Assurez-vous que l'expédition ne se fait pas en port dû, comme marchandises encombrantes, envoi express ou autre taxe spéciale. Veuillez renvoyer l'appareil, y compris tous les accessoires livrés lors de l'achat et prenez toute mesure pour avoir un emballage de transport suffisamment sûr.

Garantie - Belgique

Chère cliente, cher client,
Ce produit bénéficie d'une garantie de 3 ans, valable à compter de la date d'achat. En cas de manques constatés sur ce produit, vous disposez des droits légaux contre le vendeur du produit. Ces droits légaux ne sont pas limités par notre garantie présentée par la suite.

Conditions de garantie

Le délai de garantie débute avec la date d'achat. Veuillez conserver soigneusement le ticket de caisse original. En effet, ce document vous sera réclamé comme preuve d'achat.

Si un défaut de matériel ou un défaut de fabrication se présente au cours des trois ans suivant la date d'achat de ce produit, nous réparons gratuitement ou remplaçons ce produit - selon notre choix. Cette garantie suppose que l'appareil défectueux et le justificatif d'achat (ticket de caisse) nous soient présentés durant cette période de trois ans et que la nature du manque et la manière dont celui-ci est apparu soient

explicités par écrit dans un bref courrier. Si le défaut est couvert par notre garantie, le produit vous sera retourné, réparé ou remplacé par un neuf. Aucune nouvelle période de garantie ne débute à la date de la réparation ou de l'échange du produit.

Durée de garantie et demande légale en dommages-intérêts

La durée de garantie n'est pas prolongée par la garantie. Ce point s'applique aussi aux pièces remplacées et réparées. Les dommages et les manques éventuellement constatés dès l'achat doivent immédiatement être signalés après le déballage. A l'expiration du délai de garantie les réparations occasionnelles sont à la charge de l'acheteur.

Volume de la garantie

L'appareil a été fabriqué avec soin, selon de sévères directives de qualité et il a été entièrement contrôlé avant la livraison.

La garantie s'applique aux défauts de matériel ou aux défauts de fabrication. Cette garantie ne s'étend pas aux parties du produit qui sont exposées à une usure normale et peuvent être donc considérées comme des pièces d'usure (par exemple la lame) ou pour des dommages affectant les parties fragiles (par exemple les commutateurs).

Cette garantie prend fin si le produit endommagé n'a pas été utilisé ou entretenu d'une façon conforme. Pour une utilisation appropriée du produit, il faut impérativement respecter toutes les instructions citées dans le manuel de l'opérateur. Les actions et les domaines d'utilisation déconseillés dans la notice d'utilisation ou vis-à-vis desquels une mise en garde est émise, doivent absolument être évités.

Marche à suivre dans le cas de garantie

Pour garantir un traitement rapide de votre demande, veuillez suivre les instructions suivantes :

- Tenez vous prêt à présenter, sur demande, le ticket de caisse et le numéro d'identification (IAN 356305_2004) comme preuve d'achat.
- Vous trouverez le numéro d'article sur la plaque signalétique.
- Si des pannes de fonctionnement ou d'autres manques apparaissent, prenez d'abord contact, par **téléphone** ou par **e-Mail**, avec le service après-vente dont les coordonnées sont indiquées ci-dessous. Vous recevrez alors des renseignements supplémentaires sur le déroulement de votre réclamation.
- En cas de produit défectueux vous pouvez, après contact avec notre service clients, envoyer le produit, franco de port à l'adresse de service après-vente indiquée, accompagné du justificatif d'achat (ticket de caisse) et en indiquant quelle est la nature du défaut et quand celui-ci s'est produit. Pour éviter des problèmes d'acceptation et des frais supplémentaires, utilisez absolument seulement l'adresse qui vous est donnée. Assurez-vous que l'expédition ne se fait pas en port dû, comme marchandises encombrantes, envoi express ou autre taxe spéciale. Veuillez renvoyer l'appareil, y compris tous les accessoires livrés lors de l'achat et prenez toute mesure pour avoir un emballage de transport suffisamment sûr.

Service Réparations

Vous pouvez, contre paiement, faire exécuter par notre service, des réparations **qui ne font pas partie de la garantie**. Nous vous enverrons volontiers un devis estimatif. Nous ne pouvons traiter que des appareils qui ont été correctement emballés et qui ont envoyés suffisamment affranchis.

Attention: veuillez renvoyer à notre agence de service votre appareil nettoyé et avec une note indiquant le défaut constaté. Les appareils envoyés en port dû - comme marchandises encombrantes, en envoi express ou avec toute autre taxe spéciale ne seront pas acceptés. Nous exécutons gratuitement la mise aux déchets de vos appareils défectueux renvoyés.

Service-Center



Service France

Tel.: 0800 919270
E-Mail: grizzly@lidl.fr
IAN 356305_2004



Service Belgique

Tel.: 070 270 171
(0,15 EUR/Min.)
E-Mail: grizzly@lidl.be
IAN 356305_2004

Importateur

Veuillez noter que l'adresse suivante n'est pas une adresse de service après-vente. Contactez d'abord le service après-vente cité plus haut.

Grizzly Tools GmbH & Co. KG

Stockstädter Straße 20
63762 Großostheim
Allemagne
www.grizzly-service.eu

Inhoud

Inleiding	20
Gebruik	20
Algemene beschrijving	21
Omvang van de levering	21
Functiebeschrijving	21
Overzicht	21
Technische gegevens	21
Veiligheidsvoorschriften	22
Symbolen in de gebruiksaanwijzing	22
Symbolen op het apparaat	22
Algemene veiligheidsvoorschriften ..	23
Restrisico's	27
Montagehandleiding	27
Grijpstangen monteren	27
Bediening	28
Vóór de inbedrijfstelling	28
Aan- en uitschakelen	28
Gebruiktips	28
Reiniging/onderhoud	29
Algemene reinigings- en onderhoudswerkzaamheden	29
Hakmessen vervangen	30
Transport	30
Opbergen	30
Afvalverwijdering/ milieubescherming	31
Reserveonderdelen/Accessoires ..	31
Garantie	32
Reparatieservice	33
Service-Center	33
Importeur	33
Vertaling van de originele CE- conformiteitsverklaring	49
Explosietekening	52/53

Inleiding

Hartelijk gefeliciteerd met de aankoop van uw nieuw apparaat. Daarmee hebt u voor een hoogwaardig product gekozen. Dit apparaat werd tijdens de productie op kwaliteit gecontroleerd en aan een eindcontrole onderworpen. De functionaliteit van uw apparaat is bijgevolg verzekerd.



De gebruiksaanwijzing vormt een bestanddeel van dit product. Ze omvat belangrijke aanwijzingen voor veiligheid, gebruik en afvalverwijdering. Maak u vóór het gebruik van het product met alle bedienings- en veiligheidsinstructies vertrouwd. Gebruik het product uitsluitend zoals beschreven en voor de aangegeven toepassingsgebieden. Bewaar de handleiding goed en overhandig alle documenten bij het doorgeven van het product mee aan derden.

Gebruik

Het apparaat is bestemd voor het frezen en doorwoelen van dichtgeslagen bodems en voor het inwerken van mest, turf en compost.

Ieder ander gebruik dat in deze gebruiksaanwijzing niet uitdrukkelijk toegestaan is, kan tot schade aan het apparaat leiden en een ernstig risico voor de gebruiker vormen. De gebruiker is verantwoordelijk voor ongevallen of schade die aan andere personen of aan hun eigendom toegebracht wordt. Het apparaat is bestemd voor gebruik door volwassenen. Kinderen en personen die niet vertrouwd zijn met deze gebruiksaanwijzing, mogen het apparaat niet gebruiken. Het gebruik van het apparaat bij regen of in een vochtige omgeving is verboden.

De fabrikant is niet aansprakelijk voor schade die door oneigenlijk of verkeerd gebruik veroorzaakt werd.

Algemene beschrijving



De afbeelding van de belangrijkste functieonderdelen vindt u op de uitklapbare pagina.

Omvang van de levering

Neem het apparaat voorzichtig uit de verpakking en controleer of de volgende onderdelen volledig zijn:

- Apparaat
- Kabelklem (reeds gemonteerd)
- Gebruiksaanwijzing

Functiebeschrijving

De handbediende tuincultivator is uitgerust met een onderhoudsvrije elektromotor en een aandrijving met oliebadsmering.

Als snij-inrichting heeft het apparaat vier roterende geharde hakmessen, die automatisch in de bodem indringen.

De aluminiumstang kan opgeklapt worden om de cultivator makkelijk te kunnen opbergen.

De werking van de bedieningsonderdelen vindt u in onderstaande beschrijving.

Overzicht

- | | |
|----------|------------------|
| A | 1 Grijpstang |
| | 2 Netsnoer |
| | 3 Centrale stang |
| | 4 Onderste stang |
| | 5 Onderstel |
| | 6 Wiel |
| | 7 Hakmes |
| | 8 Aandrijving |

- | | |
|--|--|
| | 9 Motorbehuizing |
| | 10 Kabelklem |
| | 11 Schroef, snelspanner, dichtingsring |

- | | |
|----------|-----------------------|
| C | 12 Trekontlasting |
| | 13 Ontgrendelingsknop |
| | 14 Starthendel |

- | | |
|----------|---------------------------------------|
| E | 15 Bout met veiligheidsbeugel |
| | 16 Aandrijf-as |
| | 17 Moer (zelfborgend), zeskantschroef |

- | | |
|----------|----------------------------|
| F | 18 Vergrendeling Onderstel |
| | 19 Transportpositie |
| | 20 Werkpositie |

Technische gegevens

Tuincultivator..... PGK 1400 A1

Opnamevermogen van de motor	
(P)	1400 W
Netspanning (U)	230 V~, 50 Hz
Toeren bij niet-belasting	
(n ₀).....	400 min ⁻¹ (t/min)
Beschermingsniveau	□ II
Beschermingsklasse	IPX4
Werkbreedte	max. 40 cm
Werkdiepte	max. 20 cm
Aantal hakmessen	4
Gewicht (m)	12,3 kg
Geluidsdruk-niveau	
(L _{PA})	83,4 dB(A); K _{PA} = 2,5 dB
Geluidsvermogensniveau (L _{WA})	
gemeten	89,01 dB(A); K _{WA} = 1,64 dB
gewaarborgd	93 dB(A)
Vibratie aan het handvat	
(a _h).....	2,525 m/s ² ; K _h = 1,5 m/s ²

Geluids- en trillingsniveaus werden overeenkomstig de normen en bepalingen in de conformiteitverklaring bepaald.

De aangegeven trillingemissiewaarde werd volgens een genormaliseerd testmethode gemeten en kan ter vergelijking van een stuk elektrisch gereedschap met een ander gebruikt worden.

De aangegeven trillingemissiewaarde kan ook voor een inleidende inschatting van de blootstelling benut worden.



Waarschuwing: Afhankelijk van de manier, waarop het elektrische gereedschap gebruikt wordt, kan de trillingemissiewaarde tijdens het effectieve gebruik van het elektrische gereedschap van de aangegeven waarde verschillen. De noodzaak bestaat, veiligheidsmaatregelen ter bescherming van de operator vast te leggen, die op een inschatting van de blootstelling in de effectieve gebruiksomstandigheden gebaseerd zijn (hierbij moet er met alle aandelen van de bedrijfscyclus rekening gehouden worden, zo bijvoorbeeld met tijden, tijdens welke het elektrische gereedschap uitgeschakeld is, en tijden, tijdens welke het weliswaar ingeschakeld is, maar zonder belasting functioneert).

Veiligheidsvoorschriften

In dit hoofdstuk worden de essentiële veiligheidsvoorschriften voor het werken met de elektrische tuinfrees behandeld.

Symbolen in de gebruiksaanwijzing



Gevaarsymbool met informatie over de preventie van personen- of zaakschade.



Er bestaat verbrandingsgevaar!



Gebodsteken met informatie over de preventie van schade.



Stekker uit het stopcontact trekken.



Drag bij reinigings- en onderhoudswerkzaamheden veiligheidshandschoenen om snijwonden te voorkomen.



Aanduidingsteken met informatie over hoe u het apparaat beter kunt gebruiken.

Symbolen op het apparaat



Opgelet!
Gebruiksaanwijzing lezen.



Opgelet! Beschermen tegen regen en vocht.



Drag beschermende handschoenen



Drag veiligheidsschoenen..



Drag een veiligheidsbril



Verwondingsgevaar door wegslingerende delen!
Omstaande personen mogen niet in de gevarezone komen.



Opgelet! Voor reinigings- en onderhoudswerkzaamheden het apparaat uitschakelen en de stekker uit het stopcontact trekken.



Gevaar door beschadigd netsnoer. Aansluitkabels verwijderd houden van de hakmessen!



Verwondingsgevaar door roterende componenten! Na het uitschakelen blijven de hakmessen nog even draaien. Wacht tot het apparaat volledig tot stilstand is gekomen.



Richting



Informatie over het geluidsniveau L_{WA} in dB.



Beschermingsklasse II (Dubbele isolatie)



Elektrische apparaten mogen niet samen met het huishoudelijk afval verwijderd worden.

Algemene veiligheidsvoorschriften



Waarschuwing! Dit apparaat kan bij ondeskundig gebruik ernstige letsels veroorzaken. Lees aandachtig de gebruiksaanwijzing en maak u goed vertrouwd met alle bedieningsonderdelen voor u met het apparaat aan de slag gaat.



Als het netsnoer van dit apparaat beschadigd wordt, moet het vervangen worden door een speciaal netsnoer, dat via de fabrikant of via zijn klantenserviceafdeling verkrijgbaar is.



Lees volgende veiligheidsinstructies om risico's op brand, elektrische schokken, verwondingen van personen en materiële schade uit te sluiten:

Vorbereiding:

- Dit apparaat dient niet om door personen (kinderen inbegrepen) met beperkte fysieke, motorieke of psychische capaciteiten of met een tekort aan ervaring en/of kennis gebruikt te worden; tenzij zij van een voor de veiligheid instaannde persoon onder toezicht staan of tenzij zij van deze laatste instructies krijgen, hoe het apparaat te gebruiken is.
- Kinderen dienen onder toezicht te staan om te vrijwaren dat ze niet met het apparaat spelen.
- Het apparaat mag uitsluitend door voldoende geschoolde personen bediend worden.
- Personen, die niet met gebruiksaanwijzing vertrouwd zijn, mogen het apparaat niet gebruiken. In wetten en plaatselijke verordeningen kan een minimumleeftijd voor het gebruik ervan opgenomen zijn.
- Gebruik het apparaat nooit als er personen, vooral kinderen, en huisdieren in de buurt zijn.
- Denk eraan dat de gebruiker voor ongevallen met andere

- personen of met hun eigendom verantwoordelijk is.
- Maak u vertrouwd met uw omgeving en let op mogelijke gevaren die men tijdens het werken misschien niet kan horen.
 - Controleer het terrein waar het apparaat gebruikt wordt en verwijder stenen, stokken, draden en andere vreemde voorwerpen die gegrepen en weggeslingerd kunnen worden.
 - Draag geschikte werkkledij zoals stevige schoenen met een antislipzool en een stevige lange broek. Gebruik het apparaat niet als u blootsvoets loopt of open sandalen draagt.
 - Draag persoonlijke beschermingsuitrusting en altijd een veiligheidsbril. Afhankelijk van de aard en toepassing van het elektrische gereedschap zal het dragen van persoonlijke beschermingsuitrusting zoals een stofmasker, slipvaste veiligheidsschoenen, een veiligheidshelm of gehoorbescherming het risico op lichamelijk letsel verlagen.
 - Om snijwondingen te voorkomen, schakelt u het apparaat niet in als het zich niet in werkpositie bevindt.
 - Voer voor ieder gebruik een zichtcontrole van het apparaat uit. Gebruik het apparaat niet als veiligheidsinrichtingen (bijv. inschakelblokkering of veiligheidsafdekking), delen van de snij-inrichting of bouten ontbreken, versleten of beschadigd zijn. Controleer in het bijzonder de netaansluitkabel en de starthendel op beschadigingen.

- Om een onbalans te voorkomen, moet in geval van beschadigde werktuigen en bouten de volledige set vervangen worden.
- Gebruik enkel vervangonderdelen en toebehoren die door de fabrikant geleverd en aanbevolen worden. Het gebruik van vreemde componenten leidt tot onmiddellijk verlies van de garantie.

Werken met het apparaat:



Houd handen en voeten tijdens het werken, in het bijzonder bij het opstarten, ver van de hakmessen. Er bestaat verwondingsgevaar!

- Houd rekening met de bepalingen met betrekking tot de geluidsoverlast en de plaatselijke voorschriften. Het gebruik van het apparaat kan op bepaalde dagen (bijv. zon- en feestdagen), op bepaalde tijdstippen van de dag (tijdens de middag, 's nachts) of in bepaalde gebieden (bijv. bij kuuroorden, ziekenhuizen enz.) beperkt of verboden zijn.
- Het apparaat mag niet gebruikt worden voor het kleiner maken van stenen of voor het omspitten van grasperken. De kans bestaat dat het apparaat hierdoor beschadigd wordt.
- Gebruik het apparaat niet bij regen, slecht weer of in een vochtige omgeving (zoals bij tuinvijvers of zwembaden). Werk enkel bij daglicht of bij goede verlichting.

- Ga verstandig te werk. Werk niet met het apparaat als u moe bent of onvoldoende geconcentreerd of na het innemen van alcohol of medicatie. Neem altijd tijdig een pauze.
- Zorg bij het werken voor een stevige positie, vooral op hellingen. Werk altijd dwars op de helling, nooit op- of afwaarts. Wees bijzonder voorzichtig als u de werkrichting op de helling verandert. Werk niet op te steile hellingen.
- Als op een hellend terrein het risico van wegglijden bestaat, moet het apparaat door een tweede persoon vastgehouden worden met een stang of kabel. Deze persoon moet hoger op de helling staan op voldoende afstand van de werktuigen.
- Houd het apparaat tijdens het werken altijd vast met beide handen.
- Zorg ervoor dat de handvaten droog en proper zijn. Let op bij het achteruitgaan. U kunt struikelen!
- Wees uiterst voorzichtig wanneer u de machine keert of wanneer u ze nadert.
- Indien het tot een blokkering van de hakmessen door een vreemd voorwerp komt, schakelt u het apparaat uit en trekt u de netstekker uit. Verwijder het vreemde voorwerp (bijvoorbeeld wortel) voordat u het apparaat terug in gebruik neemt.
- Werk niet met een beschadigd, onvolledig of zonder de toestemming van de fabrikant omgebouwd apparaat. Werk

vooral niet met beschadigde of ontbrekende beveiligingsmechanismen.

- Overbelast het apparaat niet. Werk enkel in het aangegeven vermogensbereik. Gebruik geen lichte machines voor zware arbeid. Gebruik het apparaat enkel voor de taken waarvoor het bestemd is.
- Voorkom beschadigingen aan het apparaat. Breng geen extra gewichten aan en trek het apparaat niet over een vaste ondergrond zoals tegels of trappen.
- Kijk uit voor bijzondere risico's bij het werken op moeilijk (Rocky, hard of vergelijkbaar) Verdiepingen.

Arbeidsonderbrekingen:



Opgelet! Na het uitschakelen van het apparaat blijven de hakmessen nog een aantal seconden draaien. Wacht tot de hakmessen volledig tot stilstand gekomen zijn. Er bestaat verwondingsgevaar.

- Het apparaat mag niet opgetild of getransporteerd worden, zolang de motor draait. Als u van terrein verandert, schakel dan het apparaat uit en wacht tot de hakmessen stil staan. Trek dan de stekker uit het stopcontact.
- Laat het apparaat nooit onbeheerd achter.
- Schakel het apparaat uit, wacht tot de hakmessen stil staan en trek dan de stekker uit het stopcontact:

- altijd, als u de machine verlaat,
- als u bodem- of plantendelen verwijdert,
- als het apparaat niet gebruikt wordt,
- bij alle onderhouds- en reinigingswerkzaamheden,
- als de aansluitkabel beschadigd of verward is,
- als het apparaat tijdens het werken op een hindernis komt of als er ongewone vibraties optreden. Controleer het apparaat in dit geval op beschadigingen en laat het indien nodig herstellen.
- Gebruik het apparaat niet in de nabijheid van ontvlambare vloeistoffen of gassen. Bij niet naleving bestaat brand- of ontploffingsgevaar.

Onderhoud en opbergen:

- Zorg ervoor dat alle moeren, bouten en schroeven goed vastzitten en het apparaat in een veilige werktoestand is.
- Probeer het apparaat niet zelf te herstellen, tenzij u hiervoor opgeleid bent. Laat alle werkzaamheden die niet in deze gebruiksaanwijzing vermeld worden, door ons servicecenter uitvoeren.
- Bewaar het apparaat op een droge plaats en buiten het bereik van kinderen.
- Onderhoud het apparaat zorgvuldig. Houd de messen scherp en proper zodat u beter en veiliger kunt werken.

- Leef de onderhoudsvorschriften na.

Elektrische veiligheid:



Opgelet! Het apparaat mag enkel met een onbeschadigde aansluit- en verlengkabel gebruikt worden. Zoniet bestaat er kans op een elektrische schok.

- Houd de netaansluitkabel ver van de messen. Leid het netsnoer zoveel mogelijk achter de bedieningspersoon. Als de kabel tijdens het gebruik beschadigd wordt, trekt u onmiddellijk de stekker uit.
Raak in geen geval het netsnoer aan zolang de stekker niet uitgetrokken is.
- Zorg ervoor dat de netspanning overeenkomt met de informatie op het typeplaatje.
- Vermijd lichaamscontact met geaarde delen (bijv. metalen hekken, palen).
- De koppeling van de verlengkabel moet tegen water beschermd zijn, uit rubber bestaan of met rubber bekleed zijn. Gebruik enkel verlengkabels die bestemd zijn voor gebruik buiten en overeenkomstig aangeduid zijn. De diameter van de verlengkabel moet ten minste 2,5 mm² bedragen. Rol een kabeltrommel voor gebruik altijd volledig af. Controleer de kabel op beschadigingen.

- Gebruik voor het aanbrengen van de verlengkabel de daarvoor voorziene kabelophanging.
- Draag het apparaat niet aan de kabel. Gebruik de kabel niet om de stekker uit het stopcontact te trekken. Houd de kabel verwijderd van warmtebronnen, olie en scherpe hoeken.
- Sluit het apparaat aan op een stopcontact met een aardlekschakelaar (Residual Current Device) met een gemeten lekstroom van niet meer dan 30 mA.

Restrisico's

Ook als u dit elektrische gereedschap zoals voorgeschreven bedient, blijven er altijd restrisico's bestaan. Volgende gevaren kunnen zich in verband met de constructiewijze en uitvoering van dit elektrische gereedschap voordoen:

- a) Snijdwonden
- b) Gehoorschade indien er geen geschikte gehoorbescherming gedragen wordt.
- c) Schade aan de gezondheid, die van hand-/armtrillingen het gevolg zijn indien het apparaat gedurende een langere periode gebruikt wordt of niet zoals regelmatig voorgeschreven beheerd en onderhouden wordt.



Waarschuwing! Dit elektrische gereedschap produceert tijdens de werking een elektromagnetisch veld. Dit veld kan in bepaalde omstandigheden

actieve of passieve medische implantaten in negatieve zin beïnvloeden. Om het gevaar voor ernstige of dodelijke verwondingen te verminderen, adviseren wij personen met medische implantaten, hun arts en de fabrikant van het medische implantaat te raadplegen voordat de machine bediend wordt.

Montagehandleiding



Trek voor alle werkzaamheden aan het apparaat de stekker uit het stopcontact.



Zorg er bij de montage voor, dat het netsnoer niet vastgeklemd raakt en voldoende speling heeft.

Grijpstangen monteren (reeds gemonteerd)



1. Bevestig de centrale stang (3) op de onderste stang (4). Gebruik daartoe een schroef, een snelspanner en een dichtingsring (11).
2. Bevestig de grijpstang (1) op de centrale stang (3). Gebruik daartoe een schroef, een snelspanner en een dichtingsring (11).



Bij correcte montage zijn de uiteinden van de handgreep weg van de voorkant van het apparaat gericht (zie afb **A**).

3. Zet het netsnoer (2) vast met behulp van de kabelklem (10).

Bediening

i Houd rekening met de bepalingen met betrekking tot de geluidsoverlast en de plaatselijke voorschriften.

D **Vóór de inbedrijfstelling**

Klap de handgreep open. Bevestig de handgreep met de snelspanner (11).

Aan- en uitschakelen

Klap voordat u het apparaat in gebruik neemt, de stangen (A 1+3) open en bevestig ze met behulp van de snelspanner (A 11)

! Voordat u aan de slag gaat, dient u het onderstel (A 5) in werkpositie te zetten. Zie hoofdstuk "Transport".

! Zorg er bij het aanschakelen voor, dat het apparaat geen voorwerpen aanraakt en houd het stevig vast met beide handen.

- C**
1. Sluit de verlengkabel aan op het netsnoer van het apparaat.
 2. Voor de snoerontlasting vormt u met het uiteinde van de verlengkabel een lus en hangt deze in de snoerontlasting (12).
 3. Sluit het apparaat aan op de netspanning.
 4. Om het apparaat aan te zetten, drukt u op de ontgrendelingsknop (13) op de handgreep en bedient u vervolgens de starthendel (14). Laat de ontgrendelingsknop los (13).

De hakmessen (A 7) beginnen te draaien en graven zich in de bodem in.

5. Om het apparaat uit te schakelen, laat u de starthendel (14) los.



Opgelet! Na het uitschakelen van het apparaat blijven de hakmessen nog een aantal seconden draaien. Raak de roterende hakmessen niet aan. Er bestaat verwondingsgevaar.

Gebruiktips



Houd het apparaat tijdens het werken altijd stevig vast met beide handen en let op uw voeten. Er bestaat gevaar voor ongelukken door de hakmessen (7). Let op bij het achteruitgaan. U kunt struikelen!



Raak de aandrijving niet aan – deze kan na een lange werkingsduur erg warm worden. Er bestaat verbrandingsgevaar!



Schakel het apparaat na het gebruik en voor het transport uit, trek de stekker uit het stopcontact en wacht tot de hakmessen tot stilstand gekomen zijn.



Om schade aan het apparaat te voorkomen:

- Til het apparaat nooit op en trek niet aan het apparaat terwijl de motor draait.
- Til het apparaat op om het te transporteren over een vaste ondergrond zoals tegels of trappen.
- Duw het apparaat in staptempo en in zo recht mogelijke banen door de bodem.
- Werk altijd van het stopcontact weg. Zorg ervoor, dat de kabel niet in het bereik komt.



Overbelastingsbeveiliging:

bij overbelasting schakelt de motor automatisch uit. Het apparaat is pas na volledige afkoeling weer bedrijfsklaar.

Reiniging/onderhoud



Opgelet! Laat werkzaamheden die niet in deze gebruiksaanwijzing beschreven worden door ons servicecenter uitvoeren. Gebruik enkel originele vervangonderdelen.



Schakel voor alle onderhouds- en reinigingswerkzaamheden het apparaat uit, trek de stekker uit het stopcontact en wacht tot de hakmessen tot stilstand gekomen zijn.

Voer de volgende onderhouds- en reinigingswerkzaamheden regelmatig uit. Daardoor blijft het apparaat lang en betrouwbaar functioneren.

Algemene reinigings- en onderhoudswerkzaamheden



Spuit het apparaat niet met water af (zeker niet met een hogedrukreiniger) en reinig het niet onder stromend water.



Draag bij reinigings- en onderhoudswerkzaamheden veiligheidshandschoenen om snijwonden te voorkomen.

Reinig het apparaat na ieder gebruik grondig. Houd het apparaat altijd proper. Gebruik geen reinigings- of oplosmiddelen.

- Verwijder vastzittende bodem- en vuilresten aan hakmessen (7), aandrijf-as (E 16), apparaatoppervlakken en ventilatiesleuven met een borstel of droge doek.
- Bespuit of smeer de hakmessen (7) in met een biologisch afbreekbare olie.
- Reinig vuile handgrepen met een vochtige doek.
- Controleer het apparaat voor ieder gebruik op zichtbare gebreken zoals losse, versleten of beschadigde onderdelen. Controleer of alle moeren, bouten en schroeven goed vastzitten.
- Controleer de afdekkingen en beveiligingsinrichtingen op beschadigingen en juiste zitting. Vervang indien nodig.

E Hakmessen vervangen

Het apparaat is uitgerust met vier hakmessen die probleemloos per twee vervangen kunnen worden.



Vervang altijd beide messensets tegelijk, om schade aan het apparaat door een onbalans te voorkomen.



Schakel het apparaat uit, trek de stekker uit het stopcontact en wacht tot de hakmessen tot stilstand gekomen zijn.

1. Trek de veiligheidsklem over de bout (15) en trek de bout (15) eraf.
2. Trek het buitenste deel van het hakmes (7) van de aandrijfjas (16).
3. Draag de zelfborgende moer van de zeskantschroef (17) (SW 13) en trek het binnenste deel van het hakmes (7) af de aandrijfjas (16).
4. Reinig de aandrijfjas met bio-olie.
5. Schuif het nieuwe hakmes (7) zo op de aandrijfjas (16), dat de gaten van de as van het mes overeenkomen met de gaten op de aandrijfjas (16).



Let op de correcte draairichting van de hakmessen. De schuine kant van het hakmes (7) moet in looprichting van het hakmes (7) naar de grond gericht zijn.
De looprichting van het hakmes is met een pijl op de behuizing van het apparaat gemarkeerd

6. Steek de zeskantschroef (17) door het gat dat zich het dichtste bij de aandrijving (8) bevindt en schroef een nieuwe zelfborgende moer erop.

7. Steek de bout (15) door het buitenste gat en zet hem vast met de veiligheidsklem



Monteer de veiligheidsklem van de bout (E 15) zo, dat ze dichtgaat tegen de looprichting van het hakmes in



F Transport

Het apparaat biedt één transportpositie en drie werkposities.

1. Houd het apparaat met de ene hand goed vast aan de centrale stang (3)
2. Om de positie te veranderen, maakt u de vergrendeling van het onderstel los door aan de ring (18) te trekken.
3. Selecteer de transportpositie (19).
4. Om te werken, schakelt u in een van de werkposities (20).

Opbergen

- Bewaar het apparaat in gereinigde en droge toestand en buiten het bereik van kinderen.
- Pak het apparaat niet in met kunststofzakken: er zou zich vocht kunnen opstapelen.
- Wikkel het apparaat niet in kunststofzakken, aangezien zich zo vocht en schimmel kunnen ontwikkelen.



Draai de snelspanner los (11) en klap de handgreep samen, zoals afgebeeld.

De kabels mogen daarbij niet vastgeklemd worden.



Het apparaat mag niet met ingeklapte greep gebruikt worden. Gevaar voor verwondingen!

Afvalverwijdering/ milieubescherming

Breng het apparaat, de toebehoren en de verpakking naar een geschikt recyclagepunt.



Elektrische apparaten mogen niet samen met het huishoudelijk afval verwijderd worden.

Breng het afgedankte apparaat naar een recyclagecentrum. De gebruikte kunststoffen metaalonderdelen kunnen afzonderlijk ingezameld en gerecycleerd worden. Raadpleeg ons servicecenter.

Reserveonderdelen/Accessoires

**Reserveonderdelen en accessoires verkrijgt u op
www.grizzly-service.eu**

Ondervindt u problemen bij het orderproces, gebruik dan het contactformulier. Bij andere vragen neemt u contact op met het "Service-Center" (zie pag. 33).

Hakmessenset rechts/links.....	Bestelnr. 91105174
Bout met veiligheidsbeugel.....	91105175
Wiel (x2).....	91105172
Snelspanner.....	91105171

Garantie

Geachte cliënte, geachte klant,
U krijgt op dit apparaat 3 jaar garantie, te rekenen vanaf de datum van aankoop. Ingeval van gebreken aan dit product heeft u tegenover de verkoper van het product wettelijke rechten. Deze wettelijke rechten worden door onze hierna beschreven garantie niet beperkt.

Garantievoorwaarden

De garantietermijn begint met de datum van aankoop. Gelieve de originele kassabon goed te bewaren. Dit document wordt als bewijs van de aankoop benodigd. Indien er zich binnen drie jaar, te rekenen vanaf de datum van aankoop van dit product, een materiaal- of fabricagefout voordoet, wordt het product door ons – naar onze keuze – voor u gratis gerepareerd of vervangen. Deze garantievergoeding stelt voorop dat binnen de termijn van drie jaar het defecte apparaat en het bewijs van aankoop (kassabon) voorgelegd en dat schriftelijk kort beschreven wordt, waarin het gebrek bestaat en wanneer het zich voorgedaan heeft.

Als het defect door onze garantie gedekt is, krijgt u het gerepareerde of een nieuw product terug. Met herstelling of uitwisseling van het product begint er geen nieuwe garantieperiode.

Garantieperiode en wettelijke kwaliteitsgarantie

De garantieperiode wordt door de garantievergoeding niet verlengd. Dit geldt ook voor vervangen en gerepareerde onderdelen. Eventueel al bij de aankoop bestaande beschadigingen en gebreken moeten onmiddellijk na het uitpakken gemeld worden. Na het verstrijken van de garantieperiode tot stand komende reparaties worden tegen

verplichte betaling van de kosten uitgevoerd.

Omvang van de garantie

Het apparaat werd volgens strikte kwaliteitsrichtlijnen zorgvuldig geproduceerd en vóór aflevering nauwgezet getest.

De garantievergoeding geldt voor materiaal- of fabricagefouten. Deze garantie is niet van toepassing op productonderdelen, die aan een normale slijtage blootgesteld zijn en daarom als aan slijtage onderhevige onderdelen beschouwd kunnen worden (b.v. hackmessen) of op beschadigingen aan breekbare onderdelen (b.v. schakelaars).

Deze garantie valt weg wanneer het product beschadigd, niet oordeelkundig gebruikt of niet onderhouden werd. Voor een vakkundig gebruik van het product dienen alle in de gebruiksaanwijzing vermelde aanwijzingen nauwgezet in acht genomen te worden. Gebruiksdoeleinden en handelingen, die in de gebruiksaanwijzing afgeraden worden of waarvoor gewaarschuwd wordt, dienen onvoorwaardelijk vermeden te worden.

Het product is uitsluitend voor het privé- en niet voor het commerciële gebruik bestemd. Bij een verkeerde of onoordeelkundige behandeling, toepassing van geweld en bij ingrepen, die niet door het door ons geautoriseerde servicefiliaal doorgevoerd werden, valt de garantie weg.

Afhandeling ingeval van garantie

Gelieve aan de volgende aanwijzingen gevolg te geven om een snelle behandeling van uw verzoek te garanderen:

- Gelieve voor alle aanvragen de kassabon en het identificatienummer (IAN 356305_2004) als bewijs van de aankoop klaar te houden.

- Gelieve het artikelnummer uit het typeplaatje.
- Indien er zich functiefouten of andere gebreken voordien, contacteert u in eerste instantie de hierna vernoemde serviceafdeling **telefonisch** of per **e-mail**. U krijgt dan bijkomende informatie over de afhandeling van uw klacht.
- Een als defect geregistreerd product kunt u, na overleg met onze klantenservice, mits toevoeging van het bewijs van aankoop (kassabon) en de vermelding, waarin het gebrek bestaat en wanneer het zich voorgedaan heeft, voor u franco naar het u medegedeelde serviceadres zenden. Om problemen bij de acceptatie en extra kosten te vermijden, maakt u onvoorwaardelijk uitsluitend gebruik van het adres, dat u medegedeeld wordt. Zorg ervoor dat de verzending niet ongefrankeerd, als volumegoed, per expresse of via een andere speciale verzendingswijze plaatsvindt. Gelieve het apparaat met inbegrip van alle bij de aankoop bijgeleverde accessoires in te zenden en voor een voldoende veilige transportverpakking te zorgen.

Reparatieservice

U kunt reparaties, **die niet onder de garantie vallen**, tegen berekening door ons servicefiliaal laten doorvoeren. Zij maakt graag voor u een kostenraming op.

Wij kunnen uitsluitend apparaten behandelen, die voldoende verpakt en gefrankeerd ingezonden werden.

Opgelet: Gelieve uw apparaat gereinigd en met een aanwijzing op het defect naar ons servicefiliaal te zenden.

Ongefrankeerd – als volumegoed, per expresse of via een andere speciale verzendingswijze – ingezonden apparaten

worden niet geaccepteerd.

De afvalverwerking van uw defecte ingezonden apparaten voeren wij gratis door.

Service-Center

NL **Service Nederland**
Tel.: 0900 0400223
(0,10 EUR/Min.)
E-Mail: grizzly@lidl.nl
IAN 356305_2004

BE **Service België**
Tel.: 070 270 171
(0,15 EUR/Min.)
E-Mail: grizzly@lidl.be
IAN 356305_2004

Importeur

Gelieve in acht te nemen dat het volgende adres geen serviceadres is. Contacteer in eerste instantie het hoger vermelde servicecenter.

Grizzly Tools GmbH & Co. KG

Stockstädter Straße 20
63762 Großostheim
Duitsland
www.grizzly-service.eu

Inhalt

Einleitung	34
Bestimmungsgemäße Verwendung	34
Allgemeine Beschreibung	35
Lieferumfang.....	35
Übersicht	35
Funktionsbeschreibung	35
Technische Daten	35
Sicherheitshinweise	36
Symbole in der Betriebsanleitung	36
Bildzeichen auf dem Gerät.....	36
Allgemeine Sicherheitshinweise	37
Restrisiken	41
Montageanleitung	41
Griffholme montieren	41
Bedienung	41
Vor der Inbetriebnahme	41
Ein- und Ausschalten.....	42
Arbeitshinweise	42
Reinigung/Wartung	43
Allgemeine Reinigungs- und Wartungsarbeiten	43
Hackmesser austauschen.....	43
Transport	44
Lagerung	44
Entsorgung/Umweltschutz	45
Ersatzteile/Zubehör	45
Garantie	46
Reparatur-Service	47
Service-Center	47
Importeur	47
Original-EG-Konformitäts- erklärung	50
Explosionszeichnung	52/53

Einleitung

Herzlichen Glückwunsch zum Kauf Ihres neuen Gerätes. Sie haben sich damit für ein hochwertiges Gerät entschieden. Dieses Gerät wurde während der Produktion auf Qualität geprüft und einer Endkontrolle unterzogen. Die Funktionsfähigkeit Ihres Gerätes ist somit sichergestellt.



Die Betriebsanleitung ist Bestandteil dieses Gerätes. Sie enthält wichtige Hinweise für Sicherheit, Gebrauch und Entsorgung. Machen Sie sich vor der Benutzung des Gerätes mit allen Bedien- und Sicherheitshinweisen vertraut. Benutzen Sie das Gerät nur wie beschrieben und für die angegebenen Einsatzbereiche. Bewahren Sie die Betriebsanleitung gut auf und händigen Sie alle Unterlagen bei Weitergabe des Gerätes an Dritte mit aus.

Bestimmungsgemäße Verwendung

Das Gerät ist für das Hacken und Zerkleinern grobscholligen Bodens und für die Einarbeitung von Dünger, Torf und Kompost im häuslichen Bereich bestimmt. Jede andere Verwendung, die in dieser Betriebsanleitung nicht ausdrücklich zugelassen wird, kann zu Schäden am Gerät führen und eine ernsthafte Gefahr für den Benutzer darstellen. Der Benutzer ist für Unfälle oder Schäden an anderen Menschen oder deren Eigentum verantwortlich. Das Gerät ist zum Gebrauch durch Erwachsene bestimmt. Kinder sowie Personen, die mit dieser Betriebsanleitung nicht vertraut sind, dürfen das Gerät nicht benutzen. Die Benutzung des Gerätes bei Regen oder feuchter Umgebung ist verboten. Dieses Gerät ist nicht zur gewerblichen Nutzung geeignet. Bei gewerblichem Einsatz erlischt die Garantie.

Der Hersteller haftet nicht für Schäden, die durch bestimmungswidrigen Gebrauch oder falsche Bedienung verursacht wurden.

- F** 18 Verriegelung Fahrgestell
- 19 Transportposition
- 20 Arbeitsposition

Allgemeine Beschreibung



Die Abbildung der wichtigsten Funktionsteile finden Sie auf der Ausklappseite.

Lieferumfang

Nehmen Sie das Gerät vorsichtig aus der Packung und prüfen Sie, ob die nachfolgenden Teile vollständig sind:

- Gerät
- Kabelklemme (bereits montiert)
- Betriebsanleitung

Übersicht

- A** 1 Griffholm
- 2 Netzanschlussleitung
- 3 Mittelholm
- 4 Unterer Holm
- 5 Fahrgestell
- 6 Rad
- 7 Hackmesser
- 8 Getriebe
- 9 Motorgehäuse
- 10 Kabelklemme
- 11 Schraube, Schnellspanner, Unterlegscheibe
- C** 12 Zugentlastung
- 13 Entriegelungsknopf
- 14 Starthebel
- E** 15 Bolzen mit Sicherungsbügel
- 16 Antriebswelle
- 17 Mutter (selbstsichernd), Sechskantschraube

Funktionsbeschreibung

Der handgeführte Gartenkultivator ist mit einem wartungsfreien Elektromotor und einem Getriebe mit Ölbadschmierung ausgestattet.

Als Schneideinrichtung besitzt das Gerät 2 Paar rotierende, gehärtete Hackmesser, die selbsttätig in den Boden eindringen.

Die Griffholme sind zur besseren Lagerung klappbar.

Die Funktion der Bedienteile entnehmen Sie bitte den nachfolgenden Beschreibungen.

Technische Daten

Gartenkultivator..... PGK 1400 AI

Aufnahmeleistung des Motors (P)	1400 W
Nenneingangsspannung (U)	230 V~, 50 Hz
Leerlaufdrehzahl (n ₀)	400 min ⁻¹
Schutzklasse	□ II
Schutzart	IPX4
Arbeitsbreite	max. 40 cm
Arbeitstiefe	max. 20 cm
Anzahl der Hackmesser	4
Gewicht (m)	12,3 kg
Schalldruckpegel (L _{pA})	83,4 dB(A)
	K _{pA} = 2,5 dB

Schalleistungspegel (L _{WA})	
gemessen	89,01 dB(A), K _{WA} = 1,64 dB
garantiert	93 dB(A)
Vibration am Handgriff (a _h)	2,525 m/s ²
	K = 1,5 m/s ²

Lärm- und Vibrationswerte wurden entsprechend den in der Konformitätserklärung genannten Normen und Bestimmungen ermittelt.

Der angegebene Schwingungsemissionswert ist nach einem genormten Prüfverfahren gemessen worden und kann zum Vergleich eines Elektrowerkzeugs mit einem anderen verwendet werden.

Der angegebene Schwingungsemissionswert kann auch zu einer einleitenden Einschätzung der Aussetzung verwendet werden.



Warnung: Der Schwingungsemissionswert kann sich während der tatsächlichen Benutzung des Elektrowerkzeugs von dem Angabewert unterscheiden, abhängig von der Art und Weise, in der das Elektrowerkzeug verwendet wird.

Es besteht die Notwendigkeit, Sicherheitsmaßnahmen zum Schutz des Bedieners festzulegen, die auf einer Abschätzung der Aussetzung während der tatsächlichen Benutzungsbedingungen beruhen (hierbei sind alle Anteile des Betriebszyklus zu berücksichtigen, beispielsweise Zeiten, in denen das Elektrowerkzeug abgeschaltet ist und solche, in denen es zwar eingeschaltet ist, aber ohne Belastung läuft).

Sicherheitshinweise

Dieser Abschnitt behandelt die grundlegenden Sicherheitsvorschriften bei der Arbeit mit dem Gartenkultivator.

Symbole in der Betriebsanleitung



Gefahrenzeichen mit Angaben zur Verhütung von Personen- oder Sachschäden



Es besteht Verbrennungsgefahr!



Gebotszeichen mit Angaben zur Verhütung von Schäden



Netzstecker ziehen



Tragen Sie bei Reinigungs- und Wartungsarbeiten Schutzhandschuhe, um Schnittverletzungen zu vermeiden



Hinweiszeichen mit Informationen zum besseren Umgang mit dem Gerät

Bildzeichen auf dem Gerät



Achtung! Betriebsanleitung lesen.



Achtung! Vor Regen und Nässe schützen.



Tragen Sie Schutzhandschuhe.



Tragen Sie Sicherheitsschuhe.



Tragen Sie eine Schutzbrille.



Verletzungsgefahr durch weggeschleuderte Teile! Umstehende Personen aus dem Gefahrenbereich fernhalten.



Achtung! Vor Reinigungs- und Wartungsarbeiten Gerät ausschalten und Netzstecker ziehen.



Gefahr durch beschädigte Netzanschlussleitung! Netzanschlussleitung von den Hackmessern fernhalten.



Verletzungsgefahr durch rotierende Teile! Nach dem Ausschalten laufen Hackmesser nach. Stillstand abwarten.



Laufrichtung



Angabe des Schallleistungspegels L_{WA} in dB



Schutzklasse II (Doppelisolierung)



Elektrogeräte gehören nicht in den Hausmüll.

Allgemeine Sicherheitshinweise



Warnung! Dieses Gerät kann bei unsachgemäßem Gebrauch ernsthafte Verletzungen verursachen. Bevor Sie mit dem Gerät arbeiten, lesen Sie sorgfältig die Betriebsanleitung und machen Sie sich mit allen Bedienteilen gut vertraut.



Wenn die Anschlussleitung dieses Gerätes beschädigt wird, muss sie durch eine besondere Anschlussleitung ersetzt werden, die vom Hersteller oder seinem Kundendienst erhältlich ist.



Lesen Sie zudem folgende Sicherheitshinweise, um Personen- und Sachschäden zu vermeiden:

Vorbereitung:

- Dieses Gerät ist nicht dafür bestimmt, durch Personen mit eingeschränkten physischen, sensorischen oder geistigen Fähigkeiten oder Mangel an Erfahrung und/oder Mangel an Wissen benutzt zu werden; es sei denn, sie werden durch eine für ihre Sicherheit zuständige Person beaufsichtigt oder erhalten von ihr Anweisungen, wie das Gerät zu benutzen ist.
- Kinder müssen beaufsichtigt werden, um sicherzustellen, dass sie nicht mit dem Gerät spielen.
- Das Gerät darf nur von ausreichend geschulten Personen betrieben werden.
- Erlauben Sie niemals Kindern und anderen Personen, die die Betriebsanleitung nicht kennen, das Gerät zu benutzen. Ortliche Bestimmungen können das Mindestalter der Bedienungsperson festlegen.
- Setzen Sie das Gerät niemals ein, während Personen, insbesondere Kinder und Haustiere, in der Nähe sind.
- Denken Sie daran, dass der Benutzer für Unfälle mit anderen Personen oder deren Eigentum verantwortlich ist.
- Machen Sie sich mit Ihrer Umgebung vertraut und achten Sie auf mögliche Gefahren, die beim Arbeiten unter Umständen überhört werden können.
- Überprüfen Sie das Gelände, auf dem das Gerät eingesetzt wird, und entfernen Sie Steine, Stöcke, Drähte oder andere Fremd-

körper, die erfasst und weggeschleudert werden können.

- Tragen Sie geeignete Arbeitskleidung wie festes Schuhwerk mit rutschfester Sohle und eine robuste, lange Hose. Benutzen Sie das Gerät nicht, wenn Sie barfuß gehen oder offene Sandalen tragen.
- Tragen Sie persönliche Schutzausrüstung und immer eine Schutzbrille. Das Tragen persönlicher Schutzausrüstung, wie rutschfeste Sicherheitsschuhe, Schutzhelm oder Gehörschutz, verringert das Risiko von Verletzungen.
- Schalten Sie zur Vermeidung von Schnittverletzungen das Gerät nicht ein, wenn es sich nicht in Arbeitsposition befindet.
- Führen Sie vor jeder Benutzung eine Sichtprüfung des Gerätes durch. Benutzen Sie das Gerät nicht, wenn Sicherheitseinrichtungen (z. B. Einschaltperre oder Sicherheitsabdeckung), Teile der Schneideinrichtung oder Bolzen fehlen, abgenutzt oder beschädigt sind. Prüfen Sie insbesondere die Netzanschlussleitung und den Starthebel auf Beschädigung.
- Zur Vermeidung einer Unwucht dürfen beschädigte Werkzeuge und Bolzen nur satzweise ausgetauscht werden.
- Benutzen Sie nur Ersatz- und Zubehörteile, die vom Hersteller geliefert und empfohlen werden. Der Einsatz von Fremdteilen führt zum sofortigen Verlust des Garantieanspruches.

Arbeiten mit dem Gerät:



Halten Sie Füße und Hände beim Arbeiten, insbesondere bei der Inbetriebnahme, von den Hackmessern fern. Es besteht Verletzungsgefahr!

- Beachten Sie den Lärmschutz und örtliche Vorschriften.
- Das Gerät darf nicht zum Zerkleinern von Steinen oder zum Umgraben von Rasenflächen verwendet werden. Es besteht die Gefahr, das Gerät zu beschädigen.
- Benutzen Sie das Gerät nicht bei Regen, bei schlechter Witterung, in feuchter Umgebung (wie z. B. an Gartenteichen oder Schwimmbecken). Arbeiten Sie nur bei Tageslicht oder guter Beleuchtung.
- Gehen Sie mit Vernunft an die Arbeit. Arbeiten Sie mit dem Gerät nicht, wenn Sie müde oder unkonzentriert sind oder nach der Einnahme von Alkohol oder Tabletten. Legen Sie immer rechtzeitig eine Arbeitspause ein.
- Achten Sie beim Arbeiten auf einen sicheren Stand, insbesondere an Hängen. Arbeiten Sie immer quer zum Hang, niemals auf- oder abwärts. Seien Sie besonders vorsichtig, wenn Sie die Fahrrichtung am Hang ändern. Arbeiten Sie nicht an übermäßig steilen Hängen.
- Besteht im abschüssigen Gelände die Gefahr des Abrutschens, so ist das Gerät von einer Begleitperson mit einer Stange oder einem Seil zu halten.

Die Begleitperson muss sich oberhalb des Gerätes in ausreichendem Abstand von den Arbeitswerkzeugen befinden.

- Halten Sie das Gerät während der Arbeit immer mit beiden Händen gut fest.
- Führen Sie das Gerät nur im Schritttempo.
- Achten Sie darauf, dass die Griffe trocken und sauber sind. Achtung beim Rückwärtsgehen, es besteht Stolpergefahr!
- Seien Sie besonders vorsichtig, wenn Sie das Gerät wenden oder zu sich heranziehen.
- Falls es zu einer Blockierung der Hackmesser durch einen Fremdkörper kommt, schalten Sie das Gerät aus und ziehen Sie den Netzstecker. Entfernen Sie den Fremdkörper (z. B. Wurzel), bevor Sie das Gerät wieder in Betrieb nehmen.
- Arbeiten Sie nicht mit einem beschädigten, unvollständigen oder ohne die Zustimmung des Herstellers umgebauten Gerät. Arbeiten Sie insbesondere nicht mit beschädigten oder fehlenden Sicherheitseinrichtungen.
- Überlasten Sie Ihr Gerät nicht. Arbeiten Sie nur im angegebenen Leistungsbereich. Verwenden Sie keine leistungsschwachen Geräte für schwere Arbeiten. Benutzen Sie Ihr Gerät nicht für Zwecke, für die es nicht bestimmt ist.
- Vermeiden Sie Beschädigungen am Gerät. Bringen Sie keine Zusatzgewichte an und ziehen Sie das Gerät nicht über festen Untergrund wie Fliesen oder Treppen.

- Entfernen Sie regelmäßig Pflanzen und Wurzelreste im Bereich der Antriebswelle. Sie vermeiden damit eine Überlastung und Beschädigung des Gerätes.
- Achten Sie auf besondere Gefahren beim Arbeiten auf schwierigen (steinigen, harten oder ähnlichen) Böden.

Arbeitsunterbrechungen:



Achtung! Nach dem Ausschalten des Gerätes drehen sich die Hackmesser noch für einige Sekunden nach. Warten Sie, bis die Hackmesser stillstehen. Es besteht Verletzungsgefahr.

- Das Gerät darf nicht angehoben oder transportiert werden, solange der Motor läuft. Schalten Sie beim Wechseln des Arbeitsbereiches das Gerät ab und warten Sie, bis die Hackmesser stillstehen. Ziehen Sie dann den Netzstecker.
- Hinterlassen Sie das Gerät nie unbeaufsichtigt am Arbeitsplatz.
- Schalten Sie das Gerät aus, warten Sie auf den Stillstand der Hackmesser und ziehen Sie den Netzstecker immer,
 - wenn Sie das Gerät verlassen,
 - wenn Sie Boden- und Pflanzenteile entfernen,
 - wenn das Gerät nicht verwendet wird,
 - bei allen Wartungs- und Reinigungsarbeiten,
 - wenn die Anschlussleitung beschädigt oder verheddert ist,
 - wenn das Gerät beim Arbeiten auf ein Hindernis trifft oder

wenn ungewohnte Vibrationen auftreten. Untersuchen Sie in diesem Fall das Gerät auf Beschädigungen und lassen Sie es ggf. reparieren.

- Benutzen Sie das Gerät nicht in der Nähe von entzündbaren Flüssigkeiten oder Gasen. Bei Nichtbeachtung besteht Brand- oder Explosionsgefahr.

Wartung und Lagerung:

- Sorgen Sie dafür, dass alle Muttern, Bolzen und Schrauben fest angezogen sind und das Gerät in einem sicheren Arbeitszustand ist.
- Versuchen Sie nicht, das Gerät selbst zu reparieren, es sei denn, Sie besitzen hierfür eine Ausbildung. Lassen Sie sämtliche Arbeiten, die nicht in dieser Betriebsanleitung angegeben werden, von unserem Service-Center ausführen.
- Bewahren Sie das Gerät an einem trockenen Ort und außerhalb der Reichweite von Kindern auf.
- Behandeln Sie Ihr Gerät mit Sorgfalt. Halten Sie die Werkzeuge scharf und sauber, um besser und sicherer arbeiten zu können.
- Befolgen Sie die Wartungsvorschriften.

Elektrische Sicherheit:



Achtung! Das Gerät darf nur bei unbeschädigtem Anschluss- und Verlängerungskabel benutzt werden. Es besteht Gefahr durch elektrischen Schlag.

- Halten Sie die Netzanschlussleitung von den Schneidwerkzeugen fern. Führen Sie die Netzanschlussleitung grundsätzlich hinter der Bedienungsperson. Wird die Netzanschlussleitung während des Gebrauchs beschädigt, trennen Sie sie sofort vom Netz.
Berühren Sie auf keinen Fall die Netzanschlussleitung, solange der Netzstecker nicht gezogen ist.
- Achten Sie darauf, dass die Nenneingangsspannung mit den Angaben des Typenschildes übereinstimmt.
- Vermeiden Sie Körperberührungen mit geerdeten Teilen (z. B. Metallzäune, Metallpfosten).
- Die Kupplung des Verlängerungskabels muss vor Spritzwasser geschützt sein, aus Gummi bestehen oder mit Gummi überzogen sein. Verwenden Sie nur Verlängerungskabel, die für den Gebrauch im Freien bestimmt sind und entsprechend gekennzeichnet sind. Der Litzenschnitt des Verlängerungskabels muss mindestens 2,5 mm² betragen. Rollen Sie eine Kabeltrommel vor Gebrauch immer ganz ab. Überprüfen Sie das Verlängerungskabel auf Schäden.
- Verwenden Sie für die Anbringung des Verlängerungskabels die dafür vorgesehene Zugentlastung.
- Tragen Sie das Gerät nicht an der Netzanschlussleitung. Benutzen Sie die Netzanschlussleitung nicht, um den Netzstecker aus der Steckdose zu ziehen. Schützen Sie die Netzanschlussleitung vor Hitze, Öl und scharfen Kanten.

- Schließen Sie das Gerät nur an eine Steckdose mit Fehlerstrom-Schutzeinrichtung (RCD) mit einem Auslösestrom von nicht mehr als 30 mA an.

Restrisiken

Auch wenn Sie dieses Elektrowerkzeug vorschriftsmäßig bedienen, bleiben immer Restrisiken bestehen. Folgende Gefahren können im Zusammenhang mit der Bauweise und Ausführung dieses Elektrowerkzeugs auftreten:

- a) Schnittverletzungen
- b) Gehörschäden, falls kein geeigneter Gehörschutz getragen wird.
- c) Gesundheitsschäden, die aus Hand-Arm-Schwingungen resultieren, falls das Gerät über einen längeren Zeitraum verwendet wird oder nicht ordnungsgemäß geführt und gewartet wird.



Warnung! Dieses Elektrowerkzeug erzeugt während des Betriebs ein elektromagnetisches Feld. Dieses Feld kann unter bestimmten Umständen aktive oder passive medizinische Implantate beeinträchtigen. Um die Gefahr von ernsthaften oder tödlichen Verletzungen zu verringern, empfehlen wir Personen mit medizinischen Implantaten ihren Arzt und den Hersteller vom medizinischen Implantat zu konsultieren, bevor die Maschine bedient wird.

Montageanleitung



Ziehen Sie vor allen Arbeiten an dem Gerät den Netzstecker.



Achten Sie bei der Montage darauf, dass die Netzanschlussleitung (2) nicht eingeklemmt wird und genügend Spiel hat.



B Griffholme montieren (bereits montiert)

1. Befestigen Sie den Mittelholm (3) am unteren Holm (4). Verwenden Sie zur Befestigung eine Schraube, einen Schnellspanner und eine Unterlegscheibe (11).
2. Befestigen Sie den Griffholm (1) am Mittelholm (3). Verwenden Sie zur Befestigung eine Schraube, einen Schnellspanner und eine Unterlegscheibe (11).



Bei richtiger Montage zeigen die Griff-Enden weg von der Gerätevorderseite (siehe Bild **A**).

3. Fixieren Sie die Netzanschlussleitung (2) mit der Kabelklemme (10).

Bedienung



Beachten Sie den Lärmschutz und örtliche Vorschriften.



D Vor der Inbetriebnahme

Klappen Sie die Griffholme auf. Fixieren Sie die Griffholme mit den Schnellspannern (11).

C Ein- und Ausschalten

Klappen Sie vor der Inbetriebnahme die Holme (A 1+3) auf und befestigen Sie sie mit Hilfe der Schnellspanner (A 11).

 Vor dem Starten müssen Sie das Fahrgestell (A 5) in Arbeitsposition bringen. Siehe Kapitel „Transport“.

 Achten Sie vor dem Einschalten darauf, dass das Gerät keine Gegenstände berührt und halten Sie es mit beiden Händen gut fest.

1. Schließen Sie das Verlängerungskabel an den Netzstecker (2) des Gerätes an.
2. Zur Zugentlastung formen Sie aus dem Ende des Verlängerungskabels eine Schlaufe und hängen diese in die Zugentlastung (12) ein.
3. Schließen Sie das Gerät an die Netzspannung an.
4. Zum Einschalten drücken Sie den Entriegelungsknopf (13) am Gabelgriff und danach den Starthebel (14). Lassen Sie den Entriegelungsknopf (13) los. Die Hackmesser (A 7) beginnen zu rotieren und graben sich in den Boden ein.
5. Zum Ausschalten lassen Sie den Starthebel (14) los.

 **Achtung! Nach dem Ausschalten des Gerätes drehen sich die Hackmesser (7) noch für einige Sekunden nach. Berühren Sie die rotierenden Hackmesser (7) nicht. Es besteht Verletzungsgefahr.**

Arbeitshinweise



Halten Sie das Gerät während der Arbeit immer mit beiden Händen gut fest und achten Sie auf Ihre Füße. Es besteht Unfallgefahr durch die Hackmesser (7). Achtung beim Rückwärtsgehen. Es besteht Stolpergefahr!



Getriebe nicht berühren - kann nach längerem Arbeiten heiß werden. Es besteht Verbrennungsgefahr!



Schalten Sie nach der Arbeit und zum Transport das Gerät aus, ziehen Sie den Netzstecker und warten Sie den Stillstand der Hackmesser (7) ab.



Um Verletzungen und Schäden zu vermeiden:

- Heben oder ziehen Sie das Gerät niemals mit laufendem Motor.
- Heben Sie das Gerät zum Transport über feste Oberflächen wie Fliesen oder Treppen an.
- Führen Sie das Gerät im Schrittempo in möglichst geraden Bahnen durch den Boden.
- Arbeiten Sie stets von der Steckdose weggehend. Achten Sie darauf, dass das Kabel vom Arbeitsbereich fern bleibt.



Überlastschutz: Bei Überlastung schaltet der Motor automatisch ab. Das Gerät ist erst nach vollständiger Abkühlung wieder betriebsbereit.

Reinigung/Wartung



Lassen Sie Arbeiten, die nicht in dieser Betriebsanleitung beschrieben sind, von unserem Service-Center durchführen. Verwenden Sie nur Originalteile.



Schalten Sie vor allen Wartungs- und Reinigungsarbeiten das Gerät aus, ziehen Sie den Netzstecker und warten Sie den Stillstand der Hackmesser (7) ab. Es besteht Verletzungsgefahr und die Gefahr eines Stromschlags.

Führen Sie folgende Wartungs- und Reinigungsarbeiten regelmäßig durch. Dadurch ist eine lange und zuverlässige Nutzung gewährleistet.

Allgemeine Reinigungs- und Wartungsarbeiten



Spritzen Sie das Gerät nicht mit Wasser ab und reinigen Sie es nicht unter fließendem Wasser. Es besteht Gefahr von Stromschlag und das Gerät könnte beschädigt werden.



Tragen Sie bei Reinigungs- und Wartungsarbeiten Schutzhandschuhe, um Schnittverletzungen zu vermeiden.

Reinigen Sie das Gerät nach jedem Gebrauch gründlich. Halten Sie das Gerät stets sauber. Verwenden Sie keine Reinigungs- bzw. Lösungsmittel.

- Entfernen Sie anhaftende Boden- und Schmutzreste an Hackmessern (7), Antriebswelle (E 16), Geräteoberfläche und Lüftungsschlitzen mit einer Bürste oder mit einem trockenen Lappen.
- Sprühen oder reiben Sie die Hackmesser (7) mit einem biologisch abbaubaren Öl ein.
- Reinigen Sie verschmutzte Griffe mit einem feuchten Tuch.
- Kontrollieren Sie das Gerät vor jedem Gebrauch auf offensichtliche Mängel wie lose, abgenutzte oder beschädigte Teile. Prüfen Sie den festen Sitz aller Muttern, Bolzen und Schrauben.
- Überprüfen Sie Abdeckungen und Schutzeinrichtungen auf Beschädigungen und korrekten Sitz. Tauschen Sie diese gegebenenfalls aus.

E Hackmesser austauschen

Das Gerät ist mit vier Hackmessern (7) ausgestattet, die problemlos paarweise zu wechseln sind.



Tauschen Sie immer beide Messerpaare gleichzeitig aus, um Schäden durch Unwucht am Gerät zu vermeiden.



Schalten Sie das Gerät aus, ziehen Sie den Netzstecker und warten Sie den Stillstand der Hackmesser (7) ab.

1. Ziehen Sie die Sicherungsklammer über den Bolzen (15) und ziehen Sie den Bolzen (15) ab.
2. Ziehen Sie den äußeren Teil des Hackmessers (7) von der Antriebswelle (16) ab.

3. Lösen Sie die selbstsichernde Mutter von der Sechskantschraube (17) (SW 13) und ziehen Sie den inneren Teil des Hackmessers (7) von der Antriebswelle (16) ab.
4. Reinigen Sie die Antriebswelle (16) mit biologisch abbaubarem Öl.
5. Schieben Sie die neuen Hackmesser (7) so auf die Antriebswelle (16) auf, dass die Bohrungen der Messerachse mit den Bohrungen auf der Antriebswelle (16) übereinstimmen.

i **Achten Sie auf die korrekte Drehrichtung der Hackmesser (7). Die abgeschrägte Kante der Hackmesser (7) muss in Laufrichtung der Hackmesser (7) Richtung Boden zeigen. Die Laufrichtung ist mit einem Pfeil auf dem Gerätegehäuse angegeben.**

6. Schieben Sie die Sechskantschraube (17) durch die Bohrung, die sich näher am Getriebe (8) befindet, und schrauben Sie eine neue selbstsichernde Mutter auf.
7. Schieben Sie den Bolzen (15) durch die äußere Bohrung und sichern Sie ihn mit der Sicherungsklammer.

i **Montieren Sie die die Sicherungsklammer des Bolzens (E 15) so, dass sie gegen die Laufrichtung der Hackmesser schließt.**

F Transport

Das Gerät besitzt eine Transport-Position und drei Arbeitspositionen.

1. Halten Sie das Gerät mit einer Hand gut am Mittelholm (3) fest.
2. Zum Wechsel der Position lösen Sie die Verriegelung des Fahrgestells, indem Sie am Ring (18) ziehen.
3. Wählen Sie die Transportposition (19).
4. Zur Arbeiten wechseln Sie in eine der Arbeitspositionen (20).

Lagerung

- Lassen Sie den Motor abkühlen, bevor Sie das Gerät in geschlossenen Räumen abstellen.
- Bewahren Sie das Gerät gereinigt, trocken und außerhalb der Reichweite von Kindern auf.
- Umhüllen Sie das Gerät nicht mit Kunststoffsäcken, da sich Feuchtigkeit bilden könnte.

Gerät zusammenklappen

Um Platz zu sparen, kann das Gerät zusammengeklappt werden.

D Lockern Sie die Schnellspanner (11) und klappen Sie die Griffholme, wie abgebildet, zusammen. **Die Kabel dürfen dabei nicht eingeklemmt werden.**



Das Gerät darf nicht mit umgeklapptem Griffholm benutzt werden. Es besteht Verletzungsgefahr.

Entsorgung/ Umweltschutz

Führen Sie Gerät, Zubehör und Verpackung einer umweltgerechten Wiederverwertung zu.



Elektrogeräte gehören nicht in den Hausmüll.

- Geben Sie das Gerät an einer Verwertungsstelle ab. Die verwendeten Kunststoff- und Metallteile können sortenrein getrennt werden und so einer Wiederverwertung zugeführt werden. Fragen Sie hierzu unser Service-Center.
- Zur Entsorgung der Verpackung geben Sie den Karton zum Papiermüll. Kunststoffteile führen Sie dem Dualen System zu.

Ersatzteile/Zubehör

**Ersatzteile und Zubehör erhalten Sie unter
www.grizzly-service.eu**

Sollten Sie Probleme mit dem Bestellvorgang haben, verwenden Sie bitte das Kontaktformular. Bei weiteren Fragen wenden Sie sich an das „Service-Center“ (siehe Seite 47).

Hackmesser-Satz rechts/links	Bestellnr. 91105174
Bolzen mit Sicherungsbügel.....	91105175
Rad (x2).....	91105172
Schnellspanner	91105171

Garantie

Sehr geehrte Kundin, sehr geehrter Kunde, Sie erhalten auf dieses Gerät 3 Jahre Garantie ab Kaufdatum.

Im Falle von Mängeln dieses Geräts stehen Ihnen gegen den Verkäufer des Geräts gesetzliche Rechte zu. Diese gesetzlichen Rechte werden durch unsere im Folgenden dargestellte Garantie nicht eingeschränkt.

Garantiebedingungen

Die Garantiefrist beginnt mit dem Kaufdatum. Bitte bewahren Sie den Original-Kassenbon gut auf. Diese Unterlage wird als Nachweis für den Kauf benötigt. Tritt innerhalb von drei Jahren ab dem Kaufdatum dieses Geräts ein Material- oder Fabrikationsfehler auf, wird das Gerät von uns – nach unserer Wahl – für Sie kostenlos repariert oder ersetzt. Diese Garantieleistung setzt voraus, dass innerhalb der Drei-Jahres-Frist das defekte Gerät und der Kaufbeleg (Kassenbon) vorgelegt und schriftlich kurz beschrieben wird, worin der Mangel besteht und wann er aufgetreten ist. Wenn der Defekt von unserer Garantie gedeckt ist, erhalten Sie das reparierte oder ein neues Gerät zurück. Mit Reparatur oder Austausch des Geräts beginnt kein neuer Garantiezeitraum.

Garantiezeit und gesetzliche Mängelansprüche

Die Garantiezeit wird durch die Gewährleistung nicht verlängert. Dies gilt auch für ersetzte und reparierte Teile. Eventuell schon beim Kauf vorhandene Schäden und Mängel müssen sofort nach dem Auspacken gemeldet werden. Nach Ablauf der Garantiezeit anfallende Reparaturen sind kostenpflichtig.

Garantieumfang

Das Gerät wurde nach strengen Qualitätsrichtlinien sorgfältig produziert und vor Anlieferung gewissenhaft geprüft.

Die Garantieleistung gilt für Material- oder Fabrikationsfehler. Diese Garantie erstreckt sich nicht auf Geräteteile, die normaler Abnutzung ausgesetzt sind und daher als Verschleißteile angesehen werden können (z. B. Hackmesser) oder für Beschädigungen an zerbrechlichen Teilen (z. B. Schalter).

Diese Garantie verfällt, wenn das Gerät beschädigt, nicht sachgemäß benutzt oder nicht gewartet wurde. Für eine sachgemäße Benutzung des Geräts sind alle in der Betriebsanleitung aufgeführten Anweisungen genau einzuhalten. Verwendungszwecke und Handlungen, von denen in der Betriebsanleitung abgeraten oder vor denen gewarnt wird, sind unbedingt zu vermeiden.

Das Gerät ist lediglich für den privaten und nicht für den gewerblichen Gebrauch bestimmt. Bei missbräuchlicher und unsachgemäßer Behandlung, Gewaltanwendung und bei Eingriffen, die nicht von unserer autorisierten Service-Niederlassung vorgenommen wurden, erlischt die Garantie.

Abwicklung im Garantiefall

Um eine schnelle Bearbeitung Ihres Anliegens zu gewährleisten, folgen Sie bitte den folgenden Hinweisen:

- Bitte halten Sie für alle Anfragen den Kassenbon und die Identifikationsnummer (IAN 356305_2004) als Nachweis für den Kauf bereit.
- Die Artikelnummer entnehmen Sie bitte dem Typenschild.
- Sollten Funktionsfehler oder sonstige Mängel auftreten, kontaktieren Sie

zunächst die nachfolgend benannte Serviceabteilung **telefonisch** oder per **E-Mail**. Sie erhalten dann weitere Informationen über die Abwicklung Ihrer Reklamation.

- Ein als defekt erfasstes Gerät können Sie, nach Rücksprache mit unserem Kundenservice, unter Beifügung des Kaufbelegs (Kassenbons) und der Angabe, worin der Mangel besteht und wann er aufgetreten ist, für Sie portofrei an die Ihnen mitgeteilte Service-Anschrift übersenden. Um Annahmeprobleme und Zusatzkosten zu vermeiden, benutzen Sie unbedingt nur die Adresse, die Ihnen mitgeteilt wird. Stellen Sie sicher, dass der Versand nicht unfrei, per Sperrgut, Express oder sonstiger Sonderfracht erfolgt. Senden Sie das Gerät bitte inkl. aller beim Kauf mitgelieferten Zubehörteile ein und sorgen Sie für eine ausreichend sichere Transportverpackung.

Reparatur-Service

Sie können Reparaturen, **die nicht der Garantie unterliegen**, gegen Berechnung von unserer Service-Niederlassung durchführen lassen. Sie erstellt Ihnen gerne einen Kostenvoranschlag.

Wir können nur Geräte bearbeiten, die ausreichend verpackt und frankiert eingeschickt wurden.

Achtung: Bitte senden Sie Ihr Gerät gereinigt und mit Hinweis auf den Defekt an unsere Service-Niederlassung.

Nicht angenommen werden unfrei, per Sperrgut, Express oder mit sonstiger Sonderfracht, eingeschickte Geräte.

Die Entsorgung Ihrer defekten eingesendeten Geräte führen wir kostenlos durch.

Service-Center

DE **Service Deutschland**
Tel.: 0800 54 35 111
E-Mail: grizzly@lidl.de
IAN 356305_2004

AT **Service Österreich**
Tel.: 0820 201 222
(0,15 EUR/Min.)
E-Mail: grizzly@lidl.at
IAN 356305_2004

CH **Service Schweiz**
Tel.: 0842 665566
(0,08 CHF/Min.,
Mobilfunk max. 0,40 CHF/Min.)
E-Mail: grizzly@lidl.ch
IAN 356305_2004

Importeur

Bitte beachten Sie, dass die folgende Anschrift keine Serviceanschrift ist. Kontaktieren Sie zunächst das oben genannte Service-Center.

Grizzly Tools GmbH & Co. KG

Stockstädter Straße 20
63762 Großostheim
GERMANY
www.grizzly-service.eu



Traduction de la déclaration de conformité CE originale

Nous certifions par la présente que la

Bineuse électrique
Série PGK 1400 A1

Numéro de série
000001-066260

est conforme aux directives UE actuellement en vigueur :

2006/42/EC • 2000/14/EC • 2005/88/EC • 2014/30/EU • 2011/65/EU*

En vue de garantir la conformité les normes harmonisées ainsi que les normes et décisions nationales suivantes ont été appliquées :

EN 709:1997/A4:2009 • EN 60335-1:2012/A14:2019 • EN 62233:2008
EN 55014-1:2017 • EN 55014-2:2015 • EN ISO 12100:2010
EN 61000-3-3:2013+A1:2019 • EN IEC 61000-3-2:2019 • IEC 62321-3-1:2013

Nous certifions également conformément à la directive sur les émissions de bruit 2000/14/ EC que : Niveau de puissance sonore

garanti : 93 dB(A)

mesuré : 89,01dB(A)

Procédé d'évaluation de la conformité appliqué selon l'annexe VI / 2000/14/EC

Bureau déclaré: NB 0499, Société Nationale de Certification et d'Homologation S.À.R.L.,
2a Kalchesbruch, 1852 Luxembourg

Le fabricant assume seul la responsabilité d'établir la présente déclaration de conformité :



Grizzly Tools GmbH & Co. KG
Stockstädter Straße 20
63762 Großostheim
Germany
05.09.2020

Christian Frank
Chargé de documentation

* L'objet de la déclaration décrit ci-dessus est conforme aux dispositions de la directive 2011/65/UE du Parlement Européen et du Conseil du 8 juin 2011 sur la limitation de l'utilisation de certaines substances dangereuses dans les équipements électriques et électroniques.



Vertaling van de originele CE-conformiteitsverklaring

Hiermede bevestigen wij dat de
tuincultivator
bouwserie PGK 1400 A1
Serienummer
000001-066260

is overeenkomstig met de hierna volgende, van toepassing zijnde EU-richtlijnen:

2006/42/EC • 2000/14/EC • 2005/88/EC • 2014/30/EU • 2011/65/EU*

Om de overeenstemming te waarborgen, werden de hierna volgende, in overeenstemming gebrachte normen en nationale normen en bepalingen toegepast:

EN 709:1997/A4:2009 • EN 60335-1:2012/A14:2019 • EN 62233:2008
EN 55014-1:2017 • EN 55014-2:2015 • EN ISO 12100:2010
EN 61000-3-3:2013+A1:2019 • EN IEC 61000-3-2:2019 • IEC 62321-3-1:2013

ovendien wordt in overeenstemming met de geluidsemissierichtlijn 2000/14/EC bevestigd: Akoestisch niveau
gegarandeerd: 93 dB(A)
gemeten: 89,01 dB(A)
Toegepaste conformiteitbeoordelingsprocedure in overeenstemming met Annex VI / 2000/14/EC
Aangemeld bij: NB 0499, Société Nationale de Certification et d'Homologation S.À.R.L.,
2a Kalchesbruch, 1852 Luxembourg

De exclusieve verantwoordelijkheid voor de uitgifte van deze conformiteitsverklaring wordt gedragen door de fabrikant:



Grizzly Tools GmbH & Co. KG
Stockstädter Straße 20
63762 Großostheim
Germany
05.09.2020

Christian Frank
Documentatiegelastigde

* Het hierboven beschreven voorwerp van de verklaring voldoet aan de voorschriften van de richtlijn 2011/65/EU van het Europese Parlement en van de Raad van 8 juni 2011 inzake beperking van het gebruik van bepaalde gevaarlijke stoffen in elektrische en elektronische apparaten.



Original-EG-Konformitätserklärung

Hiermit bestätigen wir, dass der

**Gartenkultivator
Modell PGK 1400 A1**

Seriennummer 000001-066260

folgenden einschlägigen EU-Richtlinien in ihrer jeweils gültigen Fassung entspricht:

2006/42/EG • 2014/30/EU • 2000/14/EG • 2005/88/EG • 2011/65/EU*

Um die Übereinstimmung zu gewährleisten, wurden folgende harmonisierte Normen sowie nationale Normen und Bestimmungen angewendet:

**EN 709:1997/A4:2009 • EN 60335-1:2012/A14:2019 • EN 62233:2008
EN 55014-1:2017 • EN 55014-2:2015 • EN ISO 12100:2010
EN 61000-3-3:2013+A1:2019 • EN IEC 61000-3-2:2019 • IEC 62321-3-1:2013**

Zusätzlich wird entsprechend der Geräuschemissionsrichtlinie 2000/14/EG bestätigt:

Schalleistungspegel

Garantiert: 93 dB(A)

Gemessen: 89,01 dB(A)

Angewendetes Konformitätsbewertungsverfahren entsprechend Anh. VI / 2000/14/EG

Benannte Stelle: NB 0499, Société Nationale de Certification et d'Homologation S.À.R.L.,
2a Kalchesbruch, 1852 Luxembourg

Die alleinige Verantwortung für die Ausstellung dieser Konformitätserklärung trägt der Hersteller:



Grizzly Tools GmbH & Co. KG
Stockstädter Straße 20
63762 Grobostheim,
Germany
05.09.2020

Christian Frank
Dokumentationsbevollmächtigter

* Der oben beschriebene Gegenstand der Erklärung erfüllt die Vorschriften der Richtlinie 2011/65/EU des Europäischen Parlaments und des Rates vom 8. Juni 2011 zur Beschränkung der Verwendung bestimmter gefährlicher Stoffe in Elektro- und Elektronikgeräten.

Vue éclatée · Explosietekening Explosionszeichnung

PGK 1400 A1

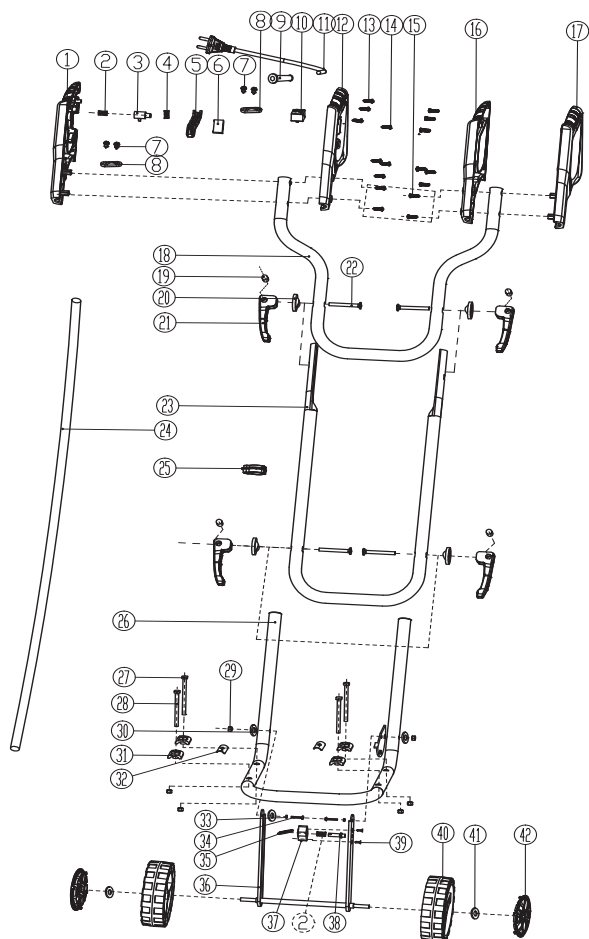

informativ · informatif · informatief

Vue éclatée · Explosietekening Explosionszeichnung

PGK 1400 A1

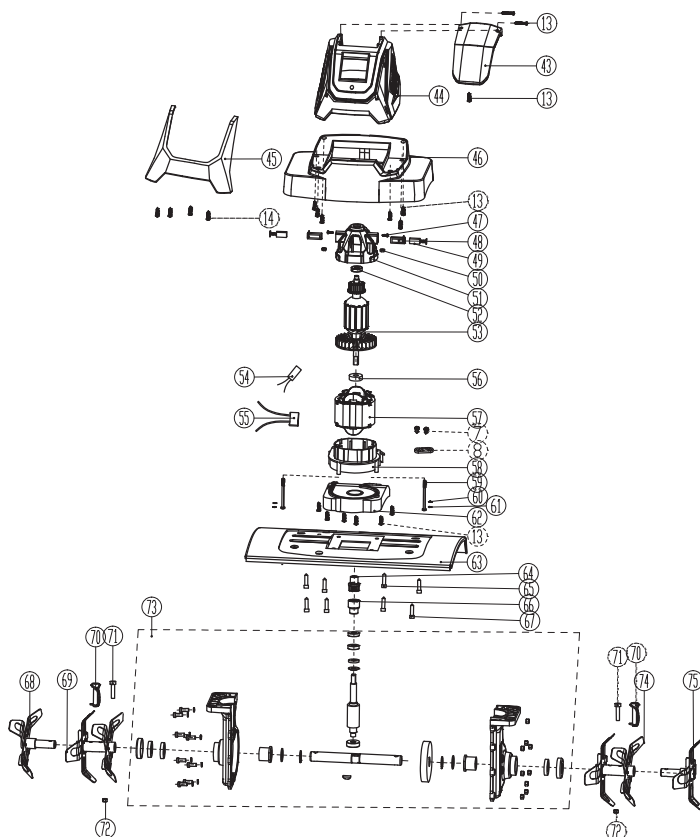

informativ · informatif · informatief

2020-08-17_rev02_js

GRIZZLY TOOLS GMBH & CO. KG

Stockstädter Straße 20
DE-63762 Großostheim
GERMANY

Tilstand af information · Version des informations
Stand der Informationen: 082020
Ident.-No.: 76005657082020-BE



IAN 356305_2004