



## MULTI-GROOMER/MULTIGROOMER/TONDEUSE BARBE ET CHEVEUX TOUT EN UN CMG 3.7 A1

GB IE NI MT

### MULTI-GROOMER

Operation and safety notes  
Translation of the original instructions

DE AT BE CH

### MULTIGROOMER

Bedienungs- und Sicherheitshinweise  
Originalbetriebsanleitung

FR BE CH

### TONDEUSE BARBE ET CHEVEUX TOUT EN UN

Instructions d'utilisation et consignes de sécurité  
Traduction de la notice originale

NL BE

### MULTI-GROOMER

Bedienings- en veiligheidsinstructies  
Vertaling van de oorspronkelijke gebruiksaanwijzing

IT CH MT

### TAGLIACAPELLI-REGOLABARBA

Indicazioni per l'uso e per la sicurezza  
Traduzione delle istruzioni originali

ES

### AFEITADORA MULTIFUNCIÓN

Instrucciones de utilización y de seguridad  
Traducción del manual original

PT

### APARADOR MULTIGROOMER

Instruções de utilização e de segurança  
Tradução do manual original

IAN 494420\_2504

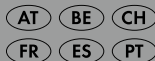

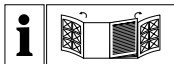



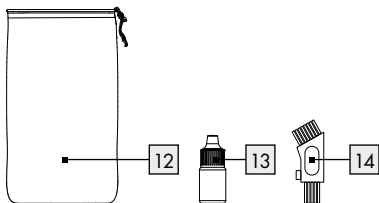
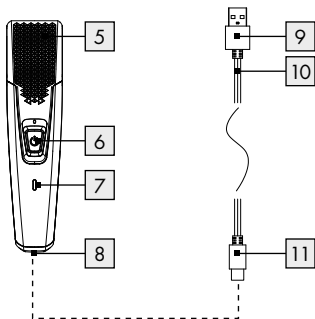
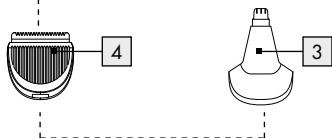
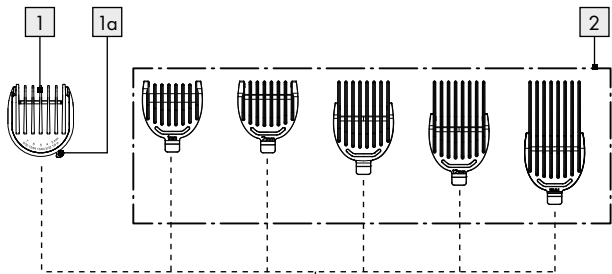

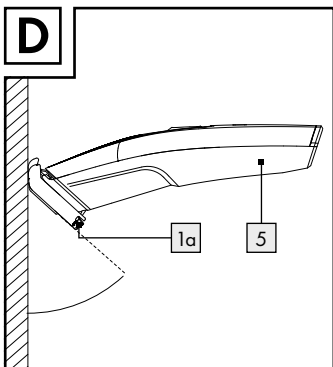
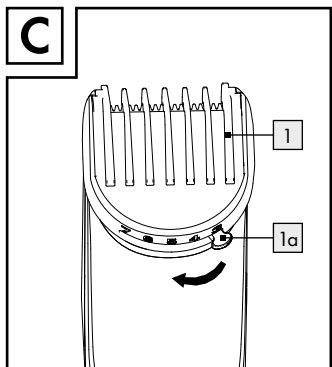
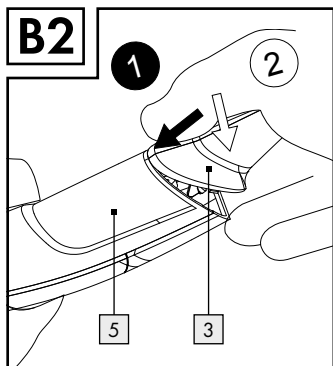
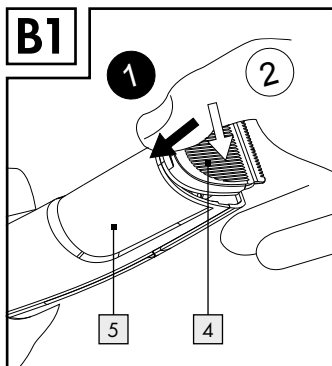
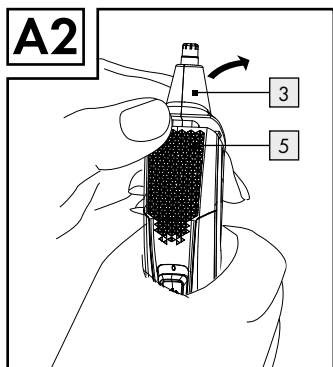
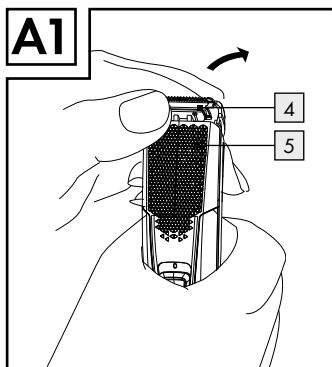





GB/IE/NL/MT	Operation and safety notes	Page	5
DE/AT/BE/CH	Bedienungs- und Sicherheitshinweise	Seite	25
FR/BE/CH	Instructions d'utilisation et consignes de sécurité	Page	47
NL/BE	Bedienings- en veiligheidsinstructies	Pagina	69
IT/CH/MT	Indicazioni per l'uso e per la sicurezza	Pagina	89
ES	Instrucciones de utilización y de seguridad	Página	109
PT	Instruções de utilização e de segurança	Página	129





<b>List of pictograms used</b> .....	Page 6
<b>Introduction</b> .....	Page 6
Intended use .....	Page 7
Parts description.....	Page 7
Technical data .....	Page 8
Scope of delivery.....	Page 8
<b>Safety notes</b> .....	Page 9
Safety instructions for batteries/rechargeable batteries.....	Page 14
<b>Charging the product</b> .....	Page 16
<b>Before first use</b> .....	Page 17
Oiling the blades.....	Page 17
<b>Operation</b> .....	Page 17
Changing the cutting attachments .....	Page 17
Changing the comb attachments.....	Page 18
Cutting hair (Hair trimmer attachment).....	Page 18
Trimming nose and ear hair (Nose/ear hair trimmer attachment) .....	Page 18
Cleaning with the cleaning brush .....	Page 19
<b>Ordering replacement parts</b> .....	Page 19
<b>Cleaning and care</b> .....	Page 19
<b>Storage</b> .....	Page 19
<b>Troubleshooting</b> .....	Page 20
<b>Disposal</b> .....	Page 20
<b>Warranty</b> .....	Page 21
Warranty claim procedure .....	Page 22
Service.....	Page 22
<b>EU declaration of conformity</b> .....	Page 23
<b>UK declaration of conformity</b> .....	Page 24

List of pictograms used			
	Read the instruction manual		Safety information Instructions for use
	Observe the warnings and safety information!		Protection class III
	Volt		ON/OFF slide switch
	USB type C connector		For indoor use only
	Direct current/voltage		CE mark indicates conformity with relevant EU directives applicable for this product.
	UKCA mark indicates conformity with relevant Great Britain regulations applicable for this product. (The UKCA mark logo is valid in Great Britain only.)		

## **Multi-Groomer**

### **● Introduction**

We congratulate you on the purchase of your new product. You have chosen a high quality product. The instructions for use are part of the product. They contain important information concerning safety, use and disposal. Before using the product, please familiarise yourself with all of the safety information and instructions for use. Only use the product as described and for the specified applications. If you pass the product on to anyone else, please ensure that you also pass on all the documentation with it.



You can download and view this and numerous other manuals at [www.lidl-service.com](http://www.lidl-service.com). By scanning this QR code, you will be taken straight to the Lidl service website ([www.lidl-service.com](http://www.lidl-service.com)) where you can open your instruction manual by entering the article number (IAN) 494420\_2504.

## ● Intended use

This product is only intended for cutting human hair. Only use the product on dry hair. This product is only intended for private household use and must not be used for commercial purposes. The product may only be used indoors. All other uses are considered improper and can lead to property damages or personal injuries. The manufacturer accepts no liability for damages caused by improper use.

### **⚠ WARNING! DANGER OF DAMAGE TO PROPERTY!**

- Do not use the product on artificial hair or animal hair.
- Verify the product is complete and undamaged immediately after unpacking.
- Only use OEM parts.
- Do not place the product on hot surfaces, near hot surfaces or near an open fire.
- To prevent impermissible heating during use and charging, do not cover the USB Type A to C cable **10**, the power supply (not included in delivery) and the product.
- Do not use any corrosive or abrasive cleaning agents.

**⚠ WARNING!** To charge the rechargeable battery, use only a Class II power supply (not included in delivery) approved for use with household appliances. SELV output: DC 5V, max. 1 A.

## ● Parts description

- 1** Adjustable comb attachment (3/4/5/6/7 mm) for the hair trimmer attachment
- 1a** Cutting length regulator
- 2** Comb attachment (1/2/9/12/16 mm) for the hair trimmer attachment
- 3** Nose/ear hair trimmer attachment
- 4** Hair trimmer attachment
- 5** Hair and beard trimmer unit

- 6 ON/OFF slide switch 
- 7 LED indicator
- 8 USB Type C socket
- 9 USB Type A connector
- 10 USB Type A to C cable
- 11 USB Type C connector
- 12 Storage bag
- 13 Blade oil
- 14 Cleaning brush

## ● Technical data

### Multi-Groomer:

### HG12393

Input:	5V $\overline{=}$ , 1 A
Battery:	1 x 3.7V Li-Ion, 600mAh (non-replaceable by user; replaceable only by qualified person)
Emissions sound pressure level:	<70 dB(A), K=3 dB(A)
Protection class:	III/ $\diamond$
Vibration level:	$\leq 2.5 \text{ m/s}^2$
Low power consumption condition:	0.05 W (hair & beard trimmer unit with power adapter (Input: 100–240V~, 50–60Hz, 0.2 A; Output: 5.0V $\overline{=}$ , 1.0A, 5.0W))

## ● Scope of delivery

- 1 Multi-Groomer
- 1 Nose/ear hair trimmer attachment
- 1 Hair trimmer attachment
- 1 Adjustable comb attachment (3/4/5/6/7 mm) for hair trimming attachment
- 5 Comb attachments (1/2/9/12/16 mm) for hair trimming attachment
- 1 USB Type A to C cable
- 1 Blade oil
- 1 Cleaning brush
- 1 Storage bag
- 1 Set of instructions



## Safety notes

-  **⚠ WARNING! DANGER TO LIFE AND RISK OF ACCIDENTS FOR INFANTS AND CHILDREN!** Never leave children unattended with the packaging material or the product. There is a danger of suffocation.
- This product may be used by children aged 8 years and up, as well as by persons with reduced physical, sensory or mental capacities, or those lacking experience and/or knowledge, as long as they are supervised or instructed in the safe use of the product and they understand the associated risks. Do not allow children to play with the product. Never allow children to clean or maintain this product unsupervised.
- **⚠ WARNING!** Detach the hand-held part from the USB Type A to C cable 10 before cleaning it.
- Clean the product (see “Cleaning and Care”).



## Avoid the risk of fatal injury from electric shock

**⚠ WARNING!** Keep the product dry.

**⚠ WARNING!** Do not use this product near bathtubs, showers, basins or other vessels containing water.

**⚠ WARNING!** If the product falls into the water, immediately remove the USB Type A to C cable 10 from the power supply (not included in delivery) before you reach into the water.

**⚠ WARNING!** Never touch the USB Type A to C cable 10 with moist or wet hands, especially when you plug it into the socket or pull it out of the socket.

**⚠ WARNING!** Never submerge the product or the USB Type A to C cable 10 in water or any other liquid and never rinse this/these under running water.

**⚠ WARNING!** Do not use the product while bathing.

- For additional protection, the installation of a residual current device (RCD) having a rated residual operating current not

exceeding 30 mA is advisable in the electrical circuit supplying the bathroom. Ask your installer for advice.



- Remove the USB Type A to C cable **10** from the power supply (not included in delivery)
  - if a malfunction occurs,
  - before you clean the product,
  - if you have not used the product for a long time,
  - during a thunderstorm and
  - after each use.

When doing so, remove the USB Type A connector **9** directly from the socket and do not pull it out using the USB Type A to C cable **10**.



## **Avoid risk of injury**

- Do not change the accessories while the product is switched on.
- Do not use the product if you detect any kind of visible, external damage. Never use a damaged product.

- If liquid gets into the product, check before using the product once more.
- If you notice that the USB Type A to C cable , housing or another part has become damaged, the product can no longer be used.
- Repairs should only be carried out by a specialist. Improper repairs may result in considerable danger to the user. This will also make any warranty claims void.
- Do not use defective attachments with the product as these could have sharp corners.
- Defective components must always be replaced with original spare parts. Only by using original spare parts can you ensure that safety requirements are met.
- For loading connect the USB Type A to C cable  to a power source which is well within reach.
- Never use the product unsupervised and only use it in accordance with the information stated on the type plate.
- Connect the USB Type A to C cable  to the product before inserting it into the power source.

- The tips of the attachments are sharp.
- Switch off the product before attaching or switching the attachments, as well as before cleaning.
- Lay the USB Type A to C cable [10] so nobody will step on or trip over it.
- Do not use the product if you have an open wound, cut, sunburn or blister.



### **Avoid the danger of damage to property**

- Electrical products may pose a hazard to animals. Animals can also damage the product. Always keep animals away from electrical products.
- Protect the product from moisture, drops of water and splashing water.
- Ensure that the USB Type A to C cable [10] does not get stuck in cupboard doors and that it is not pulled over hot surfaces. This could damage the USB Type A to C cable [10] insulation.
- Keep the blade oil [13] out of reach of children. Do not ingest the blade oil [13], do not

get it into your eyes. Keep it in a safe place if it is not being used.

- **ATTENTION!** Risk of product damage! Do not expose the product to direct sunshine or heat. The ideal ambient temperature is between +5 °C and +40 °C. Extreme low or high temperature may damage the battery or the product.



### Safety instructions for batteries/rechargeable batteries

- **⚠ WARNING!** For the purpose of recharging the batteries, only use protection class II power supply (not provided) approved for use with household product.  
SELV output: DC 5 V, max. 1 A.
- **DANGER TO LIFE!** Keep batteries/rechargeable batteries out of reach of children. If accidentally swallowed seek immediate medical attention.
-  **DANGER OF EXPLOSION!**  
Never recharge non-rechargeable

batteries. Do not short-circuit batteries/rechargeable batteries and/or open them. Overheating, fire or bursting can be the result.

- Never throw batteries/rechargeable batteries into fire or water.
- Do not exert mechanical loads to batteries/rechargeable batteries.

## **Risk of leakage of batteries/ rechargeable batteries**

- Avoid extreme environmental conditions and temperatures, which could affect batteries/rechargeable batteries, e.g. radiators/direct sunlight.
- If batteries/rechargeable batteries have leaked, avoid contact with skin, eyes and mucous membranes with the chemicals! Flush immediately the affected areas with fresh water and seek medical attention!
-  **WEAR PROTECTIVE GLOVES!** Leaked or damaged batteries/rechargeable batteries can cause burns on contact with the skin. Wear suitable protective gloves at all times if such an event occurs.

- This product has a built-in rechargeable battery which cannot be replaced by the user. The removal or replacement of the rechargeable battery may only be carried out by the manufacturer or his customer service or by a similarly qualified person in order to avoid hazards. When disposing of the product, it should be noted that this product contains a rechargeable battery.

## ● Charging the product

**Note:** Charge the product for 90 minutes before using it for the first time and subsequent charging.

**Note:** Connect the USB Type C connector [11] to the USB type C socket [8] on the product. Connect the USB Type A connector [9] of the USB type A to C cable [10] to a suitable USB Type A socket of a protection class II power supply (not provided), that is approved for use with household products and has a SELV output of DC 5V, max. 1 A. Connect the power supply (not provided) to the mains socket.

**Note:** The LED indicator [7] will turn red when the battery is nearly drained.

**Note:** In order to lengthen the service life of the rechargeable battery, it is recommended that the product is used regularly and without long storage periods.

**Note:** After a quick charge for 5 minutes the product can be used for approx. 5 minutes.

**Note:** When the battery is fully charged, the LED indicator [7] flashes white. When the battery is fully charged, the product can be used for approx. 60 minutes.

### **Low power consumption condition**

After fully recharged, the battery status indicator is steady on when the appliance is connected to the supply mains via EPS.

## ● Before first use

**⚠ WARNING! DANGER OF ELECTRIC SHOCK!** The hair and beard trimmer unit **5** is not waterproof and therefore must not be used in the bathtub/shower.

- Please do not use the product if you have an open wound, cut, sunburn or blister.
- The product is only intended for use on dry hair in dry, indoor spaces.
- The product can be used cordless only.

## ● Oiling the blades

It is recommended that you oil the blades before first use and after cleaning to guarantee complete functionality (see Fig. F).

- Always switch off the product before oiling the blade.
- Apply one or two drops of blade oil **13** between the blades and distribute them evenly.
- Wipe off any excess oil with a cloth.
- You can also use any acid-free oil (such as sewing machine oil).

## ● Operation

**Note:** For all applications hold the hair and beard trimmer unit **5** with an angle of 45° to your skin (see Fig. E).

## ● Changing the cutting attachments **3**, **4**

**⚠ WARNING! RISK OF INJURY!** Switch off the hair and beard trimmer unit **5**, before you attach or remove the attachments.

- To attach the attachments **3**, **4** (see Fig. B1, B2), put the lower flap of the attachment **3**, **4** into the slot in the hair and beard trimmer unit **5** and press the upper part of the attachment against the hair trimmer until it audibly locks into place and sits firmly in position.
- To remove the attachments **3**, **4** (see Fig. A1, A2) use your thumbs to push the attachment outward from the hair and beard trimmer unit **5**.

## ● Changing the comb attachments [1], [2]

- To attach the comb attachments [1], [2] carefully slide the appropriate comb attachment over the hair trimmer attachment [4]. Press the lower part of the comb attachments [1], [2] firmly until they lock into place (see Fig. G).
- To remove the comb attachments [1], [2] loosen the comb attachment at its lower end and pull it off the hair and beard trimmer unit [5] (see Fig. H).

## ● Cutting hair (Hair trimmer attachment [4])

**Note:** The hair to be dressed must be dry. The cutting length may deviate depending on the cutting angle.

- Place a sheet or cape around throat and neck to prevent cut-off hair from dropping into the collar.
- First, start with a comb attachment [2] with a longer cutting length and then, in the course of the cutting process, use shorter cutting lengths step by step.
- With the adjustable comb attachment [1] you also start with a longer cutting length. To adjust the cutting length of the adjustable comb attachment [1], set the cutting length regulator [1a] to the desired length marking (3/4/5/6/7 mm) (see Fig. C).
- Start by cutting the hair in the neck or on the sides and cut towards the center of the head. Then, cut the front section of the hair towards the center of the head.
- Hold the hair and beard trimmer unit [5] in such a way that the comb attachment [2] lies as flat as possible on the head. Move the hair and beard trimmer unit [5] evenly through the hair.
- Hold the hair and beard trimmer unit [5] with adjustable comb attachment [1] in such a way that the flat area above the cutting length regulator [1a] lies on the head (see Fig. D).
- Cut against direction of hair growth.
- In order to catch all the hair, move the hair and beard trimmer unit [5] several times through each section of the hair.
- Comb the hair repeatedly and well.
- In order to achieve a straight cutting line for cutting lengths, the hair and beard trimmer unit [5] should be passed through the hair several times from different directions.

## ● Trimming nose and ear hair (Nose/ear hair trimmer attachment [3])

- Insert only the metal tip slowly into a nostril or an ear.
- Slowly move the hair and beard trimmer unit [5] with a circular motion to trim the hair.

## ● Cleaning with the cleaning brush 14

- Switch the product off using the ON/OFF slide switch 6. If any cutting attachment 3, 4 or comb attachments 1, 2 is attached on the product, remove it before cleaning as described in the chapter "Operation". Remove the attachment by pressing the attachment with your thumbs from the front (see Fig. A1, A2).
- Remove the hair remnants from the attachment using the cleaning brush 14.

## ● Ordering replacement parts

Replacements for the following parts can be ordered online:

Adjustable comb attachment (3/4/5/6/7 mm) 1

5 comb attachments (1/2/9/12/16 mm) 2

Nose/ear hair trimmer attachment 3

Hair trimmer attachment 4

Item number: 494420\_2504

Website: [www.optimex-shop.com](http://www.optimex-shop.com)

## ● Cleaning and care

- Never immerse the product, the USB Type A to C cable 10 and the power supply (not included in delivery) in water or other liquids or rinse under running water.
- Always switch off the product before cleaning it.
- The comb attachments 1, 2, the nose/ear hair trimmer attachment 3 and the hair trimmer attachment 4 can be cleaned with water. Do not use any other liquids.  
**Note:** Let them dry before using again.
- Do not use aggressive or abrasive cleaning agents.
- Wipe down the product with a slightly damp cloth.
- If you are not using the product for extended periods, store it in the storage bag 12.

## ● Storage

 **CAUTION! DANGER OF DAMAGE TO PROPERTY!** Never store the product in the storage bag 12 whilst the product is charging. Risk of overheating!

- Store the clean and dry product and its accessories in the storage bag 12 provided.  
**Note:** Do not put the product to direct sunshine or heat. The ideal ambient temperature is between -10 °C and +60 °C. Extreme low or high temperature may damage the battery or the product.

- Store everything in a clean, dust-free and dry place.  
**Note:** We recommend to charge the product every 6 months.

## ● Troubleshooting

Error	Cause	Solution
The product does not work.	The battery may not be charged.	Recharge the product.
Trimming is difficult.	Hair may be stuck inside the blades.	Clean the cutting unit <span style="border: 1px solid black; padding: 0 2px;">3</span> , <span style="border: 1px solid black; padding: 0 2px;">4</span> and the product and oil it if necessary.
The rechargeable battery cannot be charged or the battery performance is very poor.	The rechargeable battery has reached the end of its service life.	The product with the built-in rechargeable battery must be properly disposed of.
The product cannot be recharged.	The ambient temperature in the charging location is too high.	Move the product away from direct sunshine or heat.

## ● Disposal

The packaging is made entirely of recyclable materials, which you may dispose of at local recycling facilities.



Observe the marking of the packaging materials for waste separation, which are marked with abbreviations (a) and numbers (b) with following meaning: 1-7: plastics/20-22: paper and fibreboard/80-98: composite materials.



Contact your local refuse disposal authority for more details of how to dispose of your worn-out product.



To help protect the environment, please dispose of the product properly when it has reached the end of its useful life and not in the household waste. Information on collection points and their opening hours can be obtained from your local authority.



The product incl. accessories, manual and packaging materials are recyclable and are subject to extended producer responsibility. Dispose them separately, following the illustrated Info-tri (sorting information), for better waste treatment. The Triman logo is valid in France only.

This product has a built-in rechargeable battery that cannot be replaced or removed by the user. When disposing of the product, it must be noted that this product contains a rechargeable battery.

Faulty or used batteries/rechargeable batteries must be recycled. Return the batteries/rechargeable batteries and the product to the available collection points.



### **Environmental damage through incorrect disposal of the batteries/rechargeable batteries!**

Batteries/rechargeable batteries may not be disposed of with the usual domestic waste. They may contain toxic heavy metals and are subject to hazardous waste treatment rules and regulations. The chemical symbols for heavy metals are as follows: Cd = cadmium, Hg = mercury, Pb = lead. That is why you should dispose of used batteries/rechargeable batteries at a local collection point.

## **● Warranty**

The product has been manufactured to strict quality guidelines and meticulously examined before delivery. In the event of material or manufacturing defects you have legal rights against the retailer of this product. Your legal rights are not limited in any way by our warranty detailed below.

The warranty for this product is 3 years from the date of purchase. The warranty period begins on the date of purchase. Keep the original sales receipt in a safe location as this document is required as proof of purchase.

Any damage or defects already present at the time of purchase must be reported without delay after unpacking the product.

Should the product show any fault in materials or manufacture within 3 years from the date of purchase, we will repair or replace it – at our choice – free of charge to you.

The warranty period is not extended as a result of a claim being granted. This also applies to replaced and repaired parts.

This warranty becomes void if the product has been damaged, or used or maintained improperly.

The warranty covers material or manufacturing defects. This warranty does not cover product parts subject to normal wear and tear, thus considered consumables (e.g. batteries, tubes, cartridges), nor damage to fragile parts, e.g. switches or glass parts.

For this product, the rechargeable battery is also covered by its warranty period.

## ● Warranty claim procedure

To ensure quick processing of your case, please observe the following instructions:

Please have the till receipt and the item number (IAN 494420\_2504) available as proof of purchase.

You will find the item number on the rating plate, an engraving on the front page of the instructions for use (bottom left), or as a sticker on the rear or bottom of the product. If functional or other defects occur, please contact the service department listed either by telephone or by e-mail.

You can return a defective product to us free of charge to the service address that will be provided to you. Ensure that you enclose the proof of purchase (till receipt) and information about what the defect is and when it occurred.

## ● Service

### GB Service Great Britain

Tel.: 0800 404 7657

E-Mail: [owim@lidl.gb](mailto:owim@lidl.gb)

### IE Service Ireland

Tel.: 1800 101010

E-Mail: [owim@lidl.ie](mailto:owim@lidl.ie)

### NI Service Northern Ireland

E-Mail: [owim@lidl.ni](mailto:owim@lidl.ni)

### MT Service Malta

Tel.: 80062230

E-Mail: [owim@lidl.mt](mailto:owim@lidl.mt)



# ● EU declaration of conformity

## EU DECLARATION OF CONFORMITY (No 494420\_2504)

IAN: 494420\_2504  
Product identification: "Cien BEAUTY" Multi-Groomer  
Model Number: HG12393

The object of the declaration described above is in conformity with the relevant Union harmonisation legislation:

Directive 2006/42/EC
Directive 2014/30/EU
Directive 2011/65/EU and all related amendments

References to the relevant harmonised standards used or references to the other technical specifications in relation to which conformity is declared:

N° / Parts
Directive 2006/42/EC
EN 60335-2- 8:2015+A1:2016+A2:2022+A11:2022+A12:2022
EN 60335- 1:2012+A11:2014+A13:2017+A1:2019+A14:2019+A2:2019+A15:2021+A16:2023
EN 62233:2008
EN ISO 12100:2010
Directive 2014/30/EU
EN IEC 55014-1:2021
EN IEC 55014-2:2021
EN IEC 61000-3-2:2019+A1:2021+A2:2024
EN 61000-3-3:2013+A1:2019+A2:2021

The object of the declaration described above is in conformity with Directive 2011/65/EU of the European Parliament and of the Council of 8 June 2011 on the restriction of the use of certain hazardous substances in electrical and electronic equipment:

N° / Parts
EN IEC 63000:2018

Keeper of the technical documentation: OWIM GmbH & Co.KG

Signed for and on behalf of:  
OWIM GmbH & Co. KG, Stiftsbergstraße 1, 74167 Neckarsulm, Germany

This declaration of conformity is issued under the sole responsibility of the manufacturer.

Translation of the original declaration of conformity

Neckarsulm

Place

30.09.2025

Date

  
Jens Buchheim  
Authorised Signatory

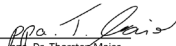
  
Dr. Thorsten Maier  
Authorised Signatory

## ● UK declaration of conformity

### UK DECLARATION OF CONFORMITY (No.494420\_2504)

IAN: 494420\_2504  
Product identification: "Clen BEAUTY" Multi-groomer  
Model Number: HG12393

The object of the declaration described above is in conformity with the relevant statutory requirements:

Supply of Machinery (Safety) Regulations 2008
Electromagnetic Compatibility Regulations 2016
The Restriction of the Use of Certain Hazardous Substances in Electrical and Electronic Equipment Regulations 2012

References to the relevant designated standards used or references to the other technical specifications in relation to which conformity is declared:

N° / Parts
Supply of Machinery (Safety) Regulations 2008
EN 60335-2-8:2015+A1:2016+A2:2022 +A11:2022+A12:2022
EN 60335-1:2012+A11:2014+A13:2017 +A1:2019+A14:2019+A2:2019+A15:2021 +A16:2023
EN 62233:2008
EN ISO 12100:2010
Electromagnetic Compatibility Regulations 2016
EN IEC 55014-1:2021
EN IEC 55014-2:2021
EN IEC 61000-3-2:2019+A1:2021+A2:2024
EN 61000-3-3:2013+A1:2019+A2:2021

The object of the declaration described above is in conformity with "The Restriction of the Use of Certain Hazardous Substances in Electrical and Electronic Equipment Regulations 2012":

N° / Parts
EN IEC 63000:2018

Signed for and on behalf of:

**OWIM GmbH & Co.KG, Stiftsbergstr. 1, 74167 Neckarsulm, GERMANY**

This declaration of conformity is issued under the sole responsibility of the manufacturer.

Original declaration of conformity

Neckarsulm  
Place

29.07.2025  
Date

*ppa. Stefan Haensel*  
ppa. Stefan Haensel  
Authorised Signatory

*ppa. Jens Buchheim*  
ppa. Jens Buchheim  
Authorised Signatory

<b>Legende der verwendeten Piktogramme</b> .....	Seite 26
<b>Einleitung</b> .....	Seite 26
Bestimmungsgemäße Verwendung .....	Seite 27
Teilebeschreibung .....	Seite 28
Technische Daten .....	Seite 28
Lieferumfang .....	Seite 28
<b>Sicherheitshinweise</b> .....	Seite 29
Sicherheitshinweise für Batterien/Akkus .....	Seite 35
<b>Produkt aufladen</b> .....	Seite 37
<b>Vor der Inbetriebnahme</b> .....	Seite 38
Klingen ölen .....	Seite 38
<b>Bedienung</b> .....	Seite 38
Schneidaufsätze wechseln .....	Seite 38
Kammaufsätze wechseln .....	Seite 39
Haare schneiden (Haarschneideaufsatz) .....	Seite 39
Nasen- und Ohrhaare schneiden (Nasen-/Ohrhaartrimmer-Aufsatz) .....	Seite 39
Reinigung mit Reinigungspinsel .....	Seite 40
<b>Bestellung von Ersatzteilen</b> .....	Seite 40
<b>Reinigung und Pflege</b> .....	Seite 40
<b>Lagerung</b> .....	Seite 41
<b>Fehlerbehebung</b> .....	Seite 41
<b>Entsorgung</b> .....	Seite 41
<b>Garantie</b> .....	Seite 43
Abwicklung im Garantiefall .....	Seite 44
Service .....	Seite 44
<b>EU-Konformitätserklärung</b> .....	Seite 46

Legende der verwendeten Piktogramme			
	Bedienungsanleitung lesen!		Sicherheitshinweise Handlungsanweisungen
	Warn- und Sicherheitshinweise beachten!		Schutzklasse III
	Volt		EIN-/AUS-Schiebeschalter
	USB-Typ-C-Stecker		Nur für den Innenbereich
	Gleichstrom/-spannung		Das CE-Zeichen bestätigt die Konformität mit den für das Produkt zutreffenden EU-Richtlinien.
	Das UKCA-Zeichen bestätigt die Konformität mit den für das Produkt zutreffenden Richtlinien in Großbritannien. (Das UKCA-Zeichen gilt nur für Großbritannien.)		

## Multigroomer

### ● Einleitung

Wir beglückwünschen Sie zum Kauf Ihres neuen Produkts. Sie haben sich damit für ein hochwertiges Produkt entschieden. Die Bedienungsanleitung ist Teil dieses Produkts. Sie enthält wichtige Hinweise für Sicherheit, Gebrauch und Entsorgung. Machen Sie sich vor der Benutzung des Produkts mit allen Bedien- und Sicherheitshinweisen vertraut. Benutzen Sie das Produkt nur wie beschrieben und für die angegebenen Einsatzbereiche. Händigen Sie alle Unterlagen bei Weitergabe des Produkts an Dritte mit aus.



Sie können dieses und zahlreiche andere Handbücher unter [www.lidl-service.com](http://www.lidl-service.com) herunterladen und ansehen. Durch Scannen dieses QR-Codes werden Sie direkt auf die Lidl-Service-Website ([www.lidl-service.com](http://www.lidl-service.com)) weitergeleitet, wo Sie durch Eingabe der Artikelnummer (IAN) 494420\_2504 Ihre Bedienungsanleitung öffnen können.

## ● Bestimmungsgemäße Verwendung

Das Produkt ist ausschließlich zum Schneiden von menschlichen Haaren vorgesehen. Verwenden Sie das Produkt nur für trockene Haare. Das Produkt ist nur für den privaten Haushalt vorgesehen und darf nicht für gewerbliche Zwecke genutzt werden. Das Produkt darf nur in Innenräumen benutzt werden. Alle anderen Verwendungen gelten als unsachgemäß und können zu Sachschäden oder zu Personenschäden führen. Für Schäden, deren Ursachen in bestimmungswidrigen Anwendungen liegen, übernimmt der Hersteller keine Haftung.

### **⚠️ WARNUNG! GEFAHR DER SACHBESCHÄDIGUNG!**

- Wenden Sie das Produkt nicht bei Kunst- oder Tierhaar an.
- Überprüfen Sie unmittelbar nach dem Auspacken die Vollständigkeit und den einwandfreien Zustand des Produkts.
- Verwenden Sie nur das Originalzubehör.
- Stellen Sie das Produkt nicht auf heiße Oberflächen, in die Nähe von heißen Oberflächen oder von offenem Feuer.
- Decken Sie das USB-Typ-A-zu-Typ-C-Kabel **10**, das Netzteil (nicht im Lieferumfang enthalten) und das Produkt nicht ab, um eine unzulässige Erwärmung während des Gebrauchs und Aufladens zu vermeiden.
- Verwenden Sie keine ätzenden oder scheuernden Reinigungsmittel.

**⚠️ WARNUNG!** Verwenden Sie zum Aufladen des Akkus nur ein Netzteil der Klasse II (nicht im Lieferumfang enthalten), das für den Gebrauch mit Haushaltsgeräten zugelassen ist. SELV-Ausgang: DC 5V, max. 1 A.



## ● Teilebeschreibung

- 1 Einstellbarer Kammaufsatz (3/4/5/6/7 mm) für den Haarschneideaufsatz
- 1a Schnittlängenregler
- 2 Kammaufsatz (1/2/9/12/16 mm) für den Haarschneideaufsatz
- 3 Nasen-/Ohrhaartrimmer-Aufsatz
- 4 Haarschneideaufsatz
- 5 Haar- und Bartschneider
- 6 EIN-/AUS-Schiebeschalter 
- 7 LED-Anzeige
- 8 USB-Typ-C-Buchse
- 9 USB-Typ-A-Stecker
- 10 USB-Typ-A-zu-Typ-C-Kabel
- 11 USB-Typ-C-Stecker
- 12 Aufbewahrungstasche
- 13 Scheröl
- 14 Reinigungspinsel

## ● Technische Daten

### **Multigroomer:**

### **HG12393**

Eingang:	5V  , 1 A
Akku:	1 x 3,7V Li-Ion, 600mAh (nicht durch den Benutzer austauschbar; Austausch nur durch eine qualifizierte Person)
Emissions-Schalldruckpegel:	<70 dB(A), K=3 dB(A)
Schutzklasse:	III/ 
Vibrationspegel:	≤ 2,5 m/s <sup>2</sup>
Niedrige Leistungsaufnahme:	0,05 W (Haar- und Bartschneidergerät mit Netzadapter (Eingang: 100–240V~, 50–60Hz, 0,2A; Ausgang: 5,0V  , 1,0A, 5,0W))

## ● Lieferumfang

- 1 Multigroomer
- 1 Nasen-/Ohrhaartrimmer-Aufsatz
- 1 Haarschneideaufsatz
- 1 Einstellbarer Kammaufsatz (3/4/5/6/7 mm) für den Haarschneideaufsatz
- 5 Kammaufsätze (1/2/9/12/16 mm) für den Haarschneideaufsatz
- 1 USB-Typ-A-zu-Typ-C-Kabel

- 1 Scheröl
- 1 Reinigungspinsel
- 1 Aufbewahrungstasche
- 1 Bedienungsanleitung



## Sicherheitshinweise

-  **⚠️ WARNUNG! LEBENS- UND UNFALLGEFAHR FÜR KLEINKINDER UND KINDER!** Lassen Sie Kinder niemals unbeaufsichtigt mit dem Verpackungsmaterial oder dem Produkt. Es besteht Erstickungsgefahr.
- Dieses Produkt kann von Kindern ab 8 Jahren und von Personen mit reduzierten physischen, sensorischen oder mentalen Fähigkeiten oder Mangel an Erfahrung und/oder Wissen benutzt werden, wenn sie beaufsichtigt oder bezüglich des sicheren Gebrauches des Produkts unterwiesen wurden und die daraus resultierenden Gefahren verstanden haben. Kinder dürfen nicht mit dem Produkt spielen. Reinigung und Benutzerwartung dürfen nicht durch Kinder ohne Beaufsichtigung durchgeführt werden.

- **⚠️ WARNUNG!** Trennen Sie das Produkt vom USB-Typ-A-zu-Typ-C-Kabel 10, bevor Sie es reinigen.
- Reinigen Sie das Produkt (siehe „Reinigung und Pflege“).



## **Vermeiden Sie Lebensgefahr durch elektrischen Schlag**

**⚠️ WARNUNG!** Halten Sie das Produkt trocken.

**⚠️ WARNUNG!** Dieses Produkt nicht in der Nähe von Badewannen, Duschwannen oder anderen Gefäßen benutzen, die Wasser enthalten.

**⚠️ WARNUNG!** Falls das Produkt ins Wasser gefallen ist, trennen Sie unverzüglich das USB-Typ-A-zu-Typ-C-Kabel 10 vom Netzteil (nicht im Lieferumfang enthalten), bevor Sie ins Wasser greifen.

**⚠️ WARNUNG!** Fassen Sie das USB-Typ-A-zu-Typ-C-Kabel 10 niemals mit nassen Händen an, besonders wenn Sie es in die

Steckdose stecken bzw. aus dieser herausziehen.

**⚠️ WARNUNG!** Tauchen Sie das Produkt sowie das USB-Typ-A-zu-Typ-C-Kabel 10 niemals in Wasser oder eine andere Flüssigkeit und spülen Sie diese niemals unter fließendem Wasser.

**⚠️ WARNUNG!** Benutzen Sie das Produkt nicht während des Badens.



- Als zusätzlicher Schutz wird die Installation einer Fehlerstrom-Schutzeinrichtung (FI/RCD) mit einem Bemessungsauslösestrom von nicht mehr als 30 mA im Badezimmer-Stromkreis empfohlen. Fragen Sie Ihren Installateur um Rat.
- Trennen Sie das USB-Typ-A-zu-Typ-C-Kabel 10 vom Netzteil (nicht im Lieferumfang enthalten),
  - wenn eine Störung auftritt,
  - bevor Sie das Produkt reinigen,
  - wenn Sie das Produkt längere Zeit nicht benutzen,
  - während eines Gewitters und
  - nach jedem Gebrauch.

Ziehen Sie dabei den USB-Typ-A-Stecker 9 direkt aus der Anschlussbuchse und nicht am USB-Typ-A-zu-Typ-C-Kabel 10.



## **Vermeiden Sie Verletzungsgefahr**

- Tauschen Sie nicht das Zubehör, wenn das Produkt eingeschaltet ist.
- Verwenden Sie das Produkt nicht, wenn Sie irgendwelche sichtbaren, äußeren Beschädigungen feststellen. Nehmen Sie ein beschädigtes Produkt nicht in Betrieb.
- Sollte Flüssigkeit in das Produkt gelangen, überprüfen Sie dieses vor erneutem Gebrauch.
- Sollte ein Schaden am USB-Typ-A-zu-Typ-C-Kabel 10, am Gehäuse oder an anderen Teilen festgestellt werden, darf das Produkt nicht weiter benutzt werden.
- Lassen Sie Reparaturen nur von einem Fachhändler ausführen. Unsachgemäße Reparaturen können erhebliche Risiken für den Benutzer darstellen. Außerdem erlischt jeglicher Gewährleistungsanspruch.

- Benutzen Sie das Produkt nicht mit defekten Aufsätzen, da diese scharfe Kanten haben können.
- Defekte Komponenten müssen immer durch Originalersatzteile ersetzt werden. Die Einhaltung der Sicherheitsanforderungen kann nur gewährleistet werden, wenn Originalersatzteile verwendet werden.
- Zum Aufladen schließen Sie das USB-Typ-A-zu-Typ-C-Kabel  an eine gut erreichbare Stromquelle an.
- Betreiben Sie das Produkt nie unbeaufsichtigt und nur gemäß den Angaben auf dem Typenschild.
- Schließen Sie das USB-Typ-A-zu-C-Kabel  an das Produkt an, bevor Sie es an die Stromquelle anschließen.
- Die Spitzen der Aufsätze sind scharf.
- Schalten Sie das Produkt vor jedem Aufsetzen oder Austauschen der Aufsätze sowie vor der Reinigung aus.
- Verlegen Sie das USB-Typ-A-zu-Typ-C-Kabel  so, dass niemand darauf treten oder darüber stolpern kann.

- Verwenden Sie das Produkt nicht bei offenen Wunden, Schnitten, Sonnenbrand und Blasen.





## **Vermeiden Sie Gefahr der Sachbeschädigung**

- Elektrische Produkte können eine Gefahr für Tiere darstellen. Darüber hinaus können auch Tiere Schäden am Produkt verursachen. Halten Sie Tiere stets von elektrischen Produkten fern.
- Schützen Sie das Produkt vor Feuchtigkeit, Wassertropfen und Spritzwasser.
- Achten Sie darauf, dass das USB-Typ-A-zu-Typ-C-Kabel **10** nicht in Schranktüren eingeklemmt oder über heiße Flächen gezogen wird. Es könnte sonst die Isolierung des USB-Typ-A-zu-Typ-C-Kabel **10** beschädigt werden.
- Halten Sie das Scheröl **13** von Kindern fern. Verschlucken Sie das Scheröl **13** nicht, tragen Sie es nicht auf die Augen auf. Bei Nichtgebrauch bewahren Sie es an einem sicheren Ort auf.

- **ACHTUNG!** Gefahr der Gerätebeschädigung! Setzen Sie das Produkt nicht direkter Sonneneinstrahlung oder Hitze aus. Die ideale Umgebungstemperatur liegt zwischen +5 °C und +40 °C. Extrem niedrige oder hohe Temperaturen können die Batterie oder das Produkt beschädigen.



## Sicherheitshinweise für Batterien/Akkus

-  **WARNUNG!** Verwenden Sie zum Aufladen der Batterien nur einen Netzadapter der Schutzklasse II (nicht im Lieferumfang enthalten), das für die Verwendung mit Haushaltsgeräten zugelassen ist.  
SELV-Ausgang: DC 5 V, max. 1 A.
- **LEBENSGEFAHR!** Halten Sie Batterien/Akkus außer Reichweite von Kindern. Suchen Sie im Falle eines Verschluckens sofort einen Arzt auf!
-  **EXPLOSIONSGEFAHR!** Laden Sie nicht aufladbare Batterien niemals

wieder auf. Schließen Sie Batterien/Akkus nicht kurz und/oder öffnen Sie diese nicht. Überhitzung, Brandgefahr oder Platzen können die Folge sein.

- Werfen Sie Batterien/Akkus niemals in Feuer oder Wasser.
- Setzen Sie Batterien/Akkus keiner mechanischen Belastung aus.

## **Risiko des Auslaufens von Batterien/Akkus**

- Vermeiden Sie extreme Bedingungen und Temperaturen, die auf Batterien/Akkus einwirken können, z. B. auf Heizkörpern/direkte Sonneneinstrahlung.
- Wenn Batterien/Akkus ausgelaufen sind, vermeiden Sie den Kontakt mit Haut, Augen und Schleimhäuten mit den Chemikalien! Spülen Sie die betroffenen Stellen sofort mit klarem Wasser und suchen Sie einen Arzt auf!



### **SCHUTZHANDSCHUHE**

**TRAGEN!** Ausgelaufene oder

beschädigte Batterien/Akkus können bei Berührung mit der Haut Verätzungen

verursachen. Tragen Sie deshalb in diesem Fall geeignete Schutzhandschuhe.

- Dieses Produkt hat einen eingebauten Akku, welcher nicht durch den Benutzer ersetzt werden kann. Der Ausbau oder das Auswechseln des Akkus darf nur durch den Hersteller oder seinen Kundendienst oder durch eine ähnlich qualifizierte Person erfolgen, um Gefahren zu vermeiden. Bei der Entsorgung ist darauf hinzuweisen, dass dieses Produkt einen Akku enthält.

## ● Produkt aufladen

**Hinweis:** Laden Sie vor der Erstanwendung sowie für die folgenden Ladevorgänge das Produkt jeweils 90 Minuten auf.

**Hinweis:** Schließen Sie den USB-Typ-C-Stecker [11] an die USB-Typ-C-Buchse [8] am Produkt an. Verbinden Sie den USB-Typ-A-Stecker [9] des USB-Typ-A-zu-Typ-C-Kabels [10] mit einer geeigneten USB-Typ-A-Buchse eines Netzteils der Schutzklasse II (nicht mitgeliefert). Dieses muss für die Verwendung mit Haushaltsgeräten zugelassen sein und einen SELV-Ausgang von DC 5V, max. 1 A liefern. Schließen Sie das Netzteil (nicht mitgeliefert) an die Steckdose an.

**Hinweis:** Wenn der Akku nahezu leer ist, leuchtet die LED-Anzeige [7] rot.

**Hinweis:** Um die Lebensdauer des Akkus zu verlängern, empfiehlt es sich, das Produkt regelmäßig und ohne lange Lagerzeiten zu verwenden.

**Hinweis:** Nach einer Schnellladung von 5 Minuten kann das Produkt ca. 5 Minuten lang verwendet werden.

**Hinweis:** Wenn der Akku vollständig geladen ist, blinkt die LED-Anzeige [7] weiß. Die Betriebsdauer mit vollständig geladenem Akku beträgt ca. 60 Minuten.

## **Niedrige Leistungsaufnahme**

Nach dem vollständigen Aufladen leuchtet die Batteriestatusanzeige konstant, wenn das Produkt mit dem Stromnetz verbunden ist.

## ● Vor der Inbetriebnahme

**⚠️ WARNUNG! STROMSCHLAGGEFAHR!** Der Haar- und Bartschneider [5] ist nicht wasserdicht und darf daher nicht in der Badewanne/Dusche verwendet werden.

- Verwenden Sie das Produkt nicht bei offenen Wunden, Schnitten, Sonnenbrand und Blasen.
- Das Produkt ist nur für trockenes Haar und zur Verwendung im trockenen Innenbereich vorgesehen.
- Das Produkt kann nur kabellos verwendet werden.

## ● Klingen ölen

Es wird empfohlen, die Klingen vor dem ersten Gebrauch und nach der Reinigung zu ölen, um eine vollständige Beweglichkeit zu gewährleisten (siehe Abb. F).

- Schalten Sie das Produkt immer aus, bevor Sie die Klingen ölen.
- Geben Sie ein bis zwei Tropfen Scheröl [13] zwischen die Klingen und verteilen Sie es gleichmäßig.
- Wischen Sie überschüssiges Öl mit einem Tuch ab.
- Sie können auch jedes säurefreie Öl (wie z. B. Nähmaschinenöl) verwenden.

## ● Bedienung

**Hinweis:** Halten Sie den Haar- und Bartschneider [5] bei allen Anwendungen in einem Winkel von 45° zur Haut (siehe Abb. E).

## ● Schneidaufsätze [3], [4] wechseln

**⚠️ WARNUNG! VERLETZUNGSGEFAHR!** Schalten Sie den Haar- und Bartschneider [5] aus, bevor Sie die Aufsätze aufstecken oder abnehmen.

- Um die Aufsätze [3], [4] aufzustecken (siehe Abb. B1, B2), führen Sie die untere Lasche im Aufsatz [3], [4] in die Schiene im Haar- und Bartschneider [5] ein und drücken den oberen Teil des Aufsatzes auf den Haar- und Bartschneider, bis er hörbar einrastet und festsitzt.
- Um die Aufsätze [3], [4] abzunehmen (siehe Abb. A1, A2), drücken Sie den Aufsatz mit dem Daumen nach außen vom Haar- und Bartschneider [5] ab.

## ● Kammaufsätze [1], [2] wechseln

- Um die Kammaufsätze [1], [2] aufzustecken, schieben Sie den entsprechenden Kammaufsatz vorsichtig über den Haarschneideaufsatz [4]. Drücken Sie das untere Ende der Kammaufsätze [1], [2] fest, bis dieses einrastet (siehe Abb. G).
- Um die Kammaufsätze [1], [2] abzunehmen, lösen Sie den Kammaufsatz an seinem unteren Ende und ziehen ihn vom Haar- und Bartschneider [5] ab (siehe Abb. H).

## ● Haare schneiden (Haarschneideaufsatz [4])

**Hinweis:** Das zu frisierende Haar muss trocken sein. Die Schnittlänge kann abhängig vom Schnittwinkel abweichen.

- Legen Sie ein Tuch oder einen Umhang um Hals und Nacken, um zu vermeiden, dass Haarreste in den Kragen fallen.
- Beginnen Sie zuerst mit einem Kammaufsatz [2] mit einer längeren Schnittlänge und verwenden Sie im Verlauf des Schneidens stufenweise kürzere Schnittlängen.
- Beim einstellbaren Kammaufsatz [1] beginnen Sie ebenfalls mit einer längeren Schnittlänge. Um die Schnittlänge des einstellbaren Kammaufsatzes [1] anzupassen, stellen Sie den Schnittlängenregler [1a] auf die gewünschte Längenmarkierung (3/4/5/6/7 mm) (siehe Abb. C).
- Beginnen Sie den Haarschnitt im Nacken oder an den Seiten und schneiden Sie Richtung Kopfmittle. Schneiden Sie danach die vordere Haarpartie in Richtung Kopfmittle.
- Halten Sie den Haar- und Bartschneider [5] so, dass der Kammaufsatz [2] möglichst flach am Kopf aufliegt. Führen Sie den Haar- und Bartschneider [5] gleichmäßig durch das Haar.
- Halten Sie den Haar- und Bartschneider [5] mit dem einstellbaren Kammaufsatz [1] so, dass die Fläche über dem Schnittlängenregler [1a] am Kopf aufliegt (siehe Abb. D).
- Schneiden Sie, wenn möglich, gegen die Wuchsrichtung des Haares.
- Um alle Haare zu erfassen, fahren Sie mehrmals mit dem Haar- und Bartschneider [5] durch eine Haarpartie.
- Kämmen Sie die Haare immer wieder gut durch.
- Um beim Schneiden von Längen eine gerade Schnittlinie zu erhalten, sollte der Haar- und Bartschneider [5] mehrmals aus verschiedenen Richtungen durch das Haar geführt werden.

## ● Nasen- und Ohrhaare schneiden (Nasen-/Ohrhaartrimmer-Aufsatz [3])

- Führen Sie nur die Metallspitze langsam in ein Nasenloch oder ein Ohr ein.

- Bewegen Sie den Haar- und Bartschneider **5** langsam kreisförmig, um die Haare zu schneiden.

## ● **Reinigung mit Reinigungspinsel **14****

- Schalten Sie das Produkt mittels EIN-/AUS-Schiebeschalter **6** aus. Wenn die Schneidaufsätze **3**, **4** oder die Kammaufsätze **1**, **2** auf dem Produkt angebracht sind, entfernen Sie diese vor der Reinigung wie im Kapitel „Bedienung“ beschrieben. Entfernen Sie den Aufsatz, indem Sie mit dem Daumen von vorne gegen den Aufsatz drücken (siehe Abb. A1, A2).
- Entfernen Sie die Haarreste aus dem Aufsatz mit dem Reinigungspinsel **14**.

## ● **Bestellung von Ersatzteilen**

Für folgende Teile können Sie online Ersatzteile bestellen:

Einstellbarer Kammaufsatz (3/4/5/6/7 mm) **1**

5 Kammaufsätze (1/2/9/12/16 mm) **2**

Nasen-/Ohrhaartrimmer-Aufsatz **3**

Haarschneideaufsatz **4**

Artikelnummer: 494420\_2504

Website: [www.optimex-shop.com](http://www.optimex-shop.com)

## ● **Reinigung und Pflege**

- Das Produkt, das USB-Typ-A-zu-Typ-C-Kabel **10** und das Netzteil (nicht im Lieferumfang enthalten) dürfen nicht in Wasser oder andere Flüssigkeiten getaucht werden und nicht unter fließendem Wasser abgespült werden.
- Schalten Sie vor jeder Reinigung das Produkt aus.
- Die Kammaufsätze **1**, **2**, der Nasen-/Ohrhaartrimmeraufsatz **3** und der Haarschneideaufsatz **4** dürfen mit Wasser gereinigt werden. Verwenden Sie keine anderen Flüssigkeiten.  
**Hinweis:** Lassen Sie diese trocknen, bevor Sie diese wieder verwenden.
- Verwenden Sie keine scharfen oder scheuernden Reinigungsmittel.
- Wischen Sie das Produkt mit einem leicht feuchten Tuch ab.
- Wenn Sie das Produkt längere Zeit nicht benutzen, verstauen Sie es in der Aufbewahrungstasche **12**.

## ● Lagerung

**⚠ VORSICHT! GEFAHR DER SACHBESCHÄDIGUNG!** Bewahren Sie das Produkt niemals in der Aufbewahrungstasche **12** auf, während das Produkt aufgeladen wird. Überhitzungsgefahr!

- Bewahren Sie das gereinigte und getrocknete Produkt und sein Zubehör in der mitgelieferten Aufbewahrungstasche **12**.

**Hinweis:** Setzen Sie das Produkt nicht direkter Sonneneinstrahlung oder Hitze aus. Die ideale Umgebungstemperatur liegt zwischen -10 °C und +60 °C. Extrem niedrige oder hohe Temperaturen können die Batterie oder das Produkt beschädigen.

- Lagern Sie alles an einem sauberen, staubfreien und trockenen Ort.

**Hinweis:** Es wird empfohlen, das Produkt alle 6 Monate aufzuladen.

## ● Fehlerbehebung

Fehler	Ursache	Lösung
Das Produkt funktioniert nicht.	Der Akku ist möglicherweise entladen.	Laden Sie das Produkt erneut.
Das Schneiden gestaltet sich schwierig.	Haar könnte sich im Inneren der Klingen befinden.	Reinigen Sie den Schneidaufsatz <b>3</b> , <b>4</b> und das Produkt und ölen Sie, falls notwendig, die Klingen.
Der Akku kann nicht aufgeladen werden oder die Akkuleistung ist sehr gering.	Der Akku hat das Ende seiner Lebensdauer erreicht.	Das Produkt mit dem eingebauten Akku muss ordnungsgemäß entsorgt werden.
Das Produkt kann nicht aufgeladen werden.	Die Umgebungstemperatur des Ladestandorts ist zu hoch.	Halten Sie das Produkt von direkter Sonneneinstrahlung oder Hitze fern.

## ● Entsorgung

Die Verpackung besteht aus umweltfreundlichen Materialien, die Sie über die örtlichen Recyclingstellen entsorgen können.



Beachten Sie die Kennzeichnung der Verpackungsmaterialien bei der Abfalltrennung, diese sind gekennzeichnet mit Abkürzungen (a) und Nummern (b) mit folgender Bedeutung: 1-7: Kunststoffe/20-22: Papier und Pappe/80-98: Verbundstoffe.



Möglichkeiten zur Entsorgung des ausgedienten Produkts erfahren Sie bei Ihrer Gemeinde- oder Stadtverwaltung.



Das Symbol der durchgestrichenen Mülltonne bedeutet, dass dieses Gerät am Ende der Nutzungszeit nicht über den Hausmüll entsorgt werden darf. Das Gerät ist bei eingerichteten Sammelstellen, Wertstoffhöfen oder Entsorgungsbetrieben abzugeben. Zudem sind Vertreiber von Elektro- und Elektronikgeräten sowie Vertreiber von Lebensmitteln zur Rücknahme verpflichtet. LIDL bietet Ihnen Rückgabemöglichkeiten direkt in den Filialen und Märkten an. Rückgabe und Entsorgung sind für Sie kostenfrei. Beim Kauf eines Neugerätes haben Sie das Recht, ein entsprechendes Altgerät unentgeltlich zurückzugeben. Zusätzlich haben Sie die Möglichkeit, unabhängig vom Kauf eines Neugerätes, unentgeltlich (bis zu drei) Altgeräte abzugeben, die in keiner Abmessung größer als 25 cm sind. Bitte löschen Sie vor der Rückgabe alle personenbezogenen Daten. Bitte entnehmen Sie vor der Rückgabe Batterien oder Akkumulatoren, die nicht vom Altgerät umschlossen sind, sowie Lampen, die zerstörungsfrei entnommen werden können und führen diese einer separaten Sammlung zu.



Das Produkt inkl. Zubehör, die Anleitung und die Verpackungsmaterialien sind recyclebar und unterliegen einer erweiterten Herstellerverantwortung. Entsorgen Sie diese getrennt, den abgebildeten Info-tri (Sortierinformation) folgend, für eine bessere Abfallbehandlung. Das Triman-Logo gilt nur für Frankreich.

Dieses Produkt verfügt über einen eingebauten Akku, der vom Benutzer nicht ausgetauscht oder entfernt werden kann. Bei der Entsorgung des Produkts ist zu beachten, dass dieses Produkt einen wiederaufladbaren Akku enthält.

Defekte oder verbrauchte Batterien/Akkus müssen recycelt werden. Geben Sie Batterien/Akkus und/oder das Produkt über die angebotenen Sammeleinrichtungen zurück.



### **Umweltschäden durch falsche Entsorgung der Batterien/Akkus!**

Das Symbol der durchgestrichenen Mülltonne auf Batterien oder Akkus bedeutet, dass Sie Batterien und Akkus nicht im Hausmüll entsorgen dürfen.

Entnehmen Sie die Batterien/den Akku-Pack aus dem Produkt vor der Entsorgung.

Diese können giftige Schwermetalle enthalten und unterliegen der Sondermüllbehandlung. Die chemischen Symbole der Schwermetalle sind wie folgt: Cd = Cadmium, Hg = Quecksilber, Pb = Blei.

Sie sind gesetzlich verpflichtet, alte Batterien und Akkus nach Gebrauch zurückzugeben. Geben Sie deshalb verbrauchte Batterien und Akkus kostenfrei im Handelsgeschäft z. B. in Ihrer LIDL Filiale oder bei einer kommunalen Sammelstelle ab.

Batterien und Akkus können Stoffe enthalten, die schädlich für die menschliche Gesundheit und Umwelt sind. Nur bei einer getrennten Sammlung und Verwertung von alten Batterien und Akkus können die negativen Auswirkungen vermieden werden.

Seien Sie besonders vorsichtig beim Umgang mit lithiumhaltigen Batterien und Akkus, da bei unsachgemäßer Verwendung eine erhöhte Brandgefahr besteht. Kleben Sie dazu die Pole ab, um einen äußeren Kurzschluss zu vermeiden.

Nutzen Sie Batterien mit langer Lebensdauer oder Akkus, um die Entstehung von Abfällen aus Alt-Batterien zu verringern. Beachten Sie die Anweisungen zum Lagern, und vermeiden Sie das vollständige Ent- und Aufladen des Akkus, um die Lebensdauer zu verlängern.

Darüber hinaus sollten Sie Batterien oder Elektro- und Elektronikgeräte mit Batterien oder Akkus nicht im öffentlichen Raum zurücklassen, um eine Vermüllung zu vermeiden. Prüfen Sie Möglichkeiten, Batterien einer Wiederverwendung zuzuführen, anstatt diese zu entsorgen, beispielsweise durch Instandsetzung der Batterie.

## ● **Garantie**

Das Produkt wurde nach strengen Qualitätsrichtlinien hergestellt und vor der Auslieferung sorgfältig geprüft. Im Falle von Material- oder Herstellungsfehlern haben Sie gegenüber dem Verkäufer des Produkts gesetzliche Rechte. Ihre gesetzlichen Rechte werden in keiner Weise durch unsere unten aufgeführte Garantie eingeschränkt.

Die Garantie für dieses Produkt beträgt 3 Jahre ab Kaufdatum. Die Garantiezeit beginnt mit dem Kaufdatum. Bewahren Sie den Originalkaufbeleg an einem sicheren Ort auf, da dieses Dokument als Nachweis des Kaufs erforderlich ist.

Alle Schäden oder Mängel, die bereits zum Zeitpunkt des Kaufs vorhanden sind, müssen unverzüglich nach dem Auspacken des Produkts gemeldet werden.

Sollte das Produkt innerhalb von 3 Jahren ab Kaufdatum einen Material- oder Herstellungsfehler aufweisen, werden wir es – nach unserer Wahl – kostenlos für Sie reparieren oder ersetzen. Die Garantiezeit verlängert sich durch einen stattgegebenen Gewährleistungsanspruch nicht. Dies gilt auch für ersetzte und reparierte Teile.

Diese Garantie erlischt, wenn das Produkt beschädigt oder unsachgemäß verwendet oder gewartet wurde.

Die Garantie deckt Material- und Herstellungsfehler ab. Diese Garantie erstreckt sich weder auf Produktteile, die normalem Verschleiß unterliegen, und somit als Verschleißteile gelten (z. B. Batterien, Schläuche, Farbpatronen), noch auf Schäden an zerbrechlichen Teilen, z. B. Schalter oder Teile aus Glas.

Bei diesem Produkt gilt die Garantiezeit auch für den Akku.

## ● Abwicklung im Garantiefall

Um eine schnelle Bearbeitung Ihres Anliegens zu gewährleisten, folgen Sie bitte den folgenden Hinweisen:

Bitte halten Sie für alle Anfragen den Kassenbon und die Artikelnummer (IAN 494420\_2504) als Nachweis für den Kauf bereit.

Die Artikelnummer entnehmen Sie bitte dem Typenschild, einer Gravur, auf dem Titelblatt Ihrer Bedienungsanleitung (unten links) oder als Aufkleber auf der Rück- oder Unterseite des Produkts.

Sollten Funktionsfehler oder sonstige Mängel auftreten, kontaktieren Sie zunächst die nachfolgend benannte Serviceabteilung telefonisch oder per E-Mail.

Ein als defekt erfasstes Produkt können Sie dann unter Beifügung des Kaufbelegs (Kassenbon) und der Angabe, worin der Mangel besteht und wann er aufgetreten ist, für Sie portofrei an die Ihnen mitgeteilte Service-Anschrift übersenden.

## ● Service

### DE **Service Deutschland**

Tel.: 0800 5435 111

E-Mail: [owim@lidl.de](mailto:owim@lidl.de)

### AT **Service Österreich**

Tel.: 0800 447744

E-Mail: [owim@lidl.at](mailto:owim@lidl.at)

**BE Service Belgien**

Tel.: 0800 12089

E-Mail: [owim@lidl.be](mailto:owim@lidl.be)

**CH Service Schweiz**

Tel.: 0800 56 44 33

E-Mail: [owim@lidl.ch](mailto:owim@lidl.ch)



# ● EU-Konformitätserklärung

## EU-KONFORMITÄTSEKTLÄRUNG (Nr. 494420\_2504)

IAN: 494420\_2504  
Produkt-Identifikation: "Cien BEAUTY" Multigroomer  
Modellnummer: HG12393

Der oben beschriebene Gegenstand der Erklärung erfüllt die einschlägigen Harmonisierungsvorschriften der Union:

Richtlinie 2006/42/EG
Richtlinie 2014/30/EU
Richtlinie 2011/65/EU mit allen dazugehörigen Änderungen

Angabe der einschlägigen harmonisierten Normen oder der anderen technischen Spezifikationen, für die die Konformität erklärt wird:

Nr. / Teile
Richtlinie 2006/42/EG
EN 60335-2-8:2015+A1:2016+A2:2022+A11:2022+A12:2022
EN 60335-1:2012+A11:2014+A13:2017+A1:2019+A14:2019+A2:2019+A15:2021+A16:2023
EN 62233:2008
EN ISO 12100:2010
Richtlinie 2014/30/EU
EN IEC 55014-1:2021
EN IEC 55014-2:2021
EN IEC 61000-3-2:2019+A1:2021+A2:2024
EN 61000-3-3:2013+A1:2019+A2:2021

Der Gegenstand der oben beschriebenen Erklärung steht im Einklang mit der Richtlinie 2011/65/EU des Europäischen Parlaments und des Rates vom 8. Juni 2011 zur Beschränkung der Verwendung bestimmter gefährlicher Stoffe in Elektro- und Elektronikgeräten:

Nr. / Teile
EN IEC 63000:2018

Person, die die technische Dokumentation aufbewahrt: OWIM GmbH & Co.KG

Unterzeichnet für und im Namen von:

**OWIM GmbH & Co. KG, Stiftsbergstraße 1, 74167 Neckarsulm, Deutschland**

Diese Konformitätserklärung wird unter der alleinigen Verantwortung des Herstellers ausgestellt.

Original-Konformitätserklärung

Neckarsulm

Ort

30.09.2025

Datum













*ppa. Jens Buchheim* *ppa. Dr. Thorsten Maier*

ppa. Jens Buchheim  
Prokurist

ppa. Dr. Thorsten Maier  
Prokurist

<b>Légende des pictogrammes utilisés</b> .....	Page 48
<b>Introduction</b> .....	Page 48
Utilisation conforme.....	Page 49
Descriptif des pièces.....	Page 50
Caractéristiques techniques .....	Page 50
Contenu de la livraison .....	Page 50
<b>Consignes de sécurité</b> .....	Page 51
Consignes de sécurité relatives aux piles/batteries.....	Page 57
<b>Charger le produit</b> .....	Page 59
<b>Avant la mise en service</b> .....	Page 59
Huiler les lames.....	Page 60
<b>Utilisation</b> .....	Page 60
Remplacer les embouts de coupe .....	Page 60
Remplacer les embouts de peigne .....	Page 60
Couper les cheveux (tête de coupe) .....	Page 61
Couper les poils de nez et des oreilles (embout de tondeuse pour poils de nez et oreilles).....	Page 61
Nettoyage avec le pinceau .....	Page 62
<b>Commande de pièces de rechange</b> .....	Page 62
<b>Nettoyage et entretien</b> .....	Page 62
<b>Stockage</b> .....	Page 63
<b>Dépannage</b> .....	Page 63
<b>Mise au rebut</b> .....	Page 63
<b>Garantie</b> .....	Page 65
Faire valoir sa garantie .....	Page 67
Service après-vente.....	Page 67
<b>Déclaration de conformité UE</b> .....	Page 68

## Légende des pictogrammes utilisés

	Veuillez lire le mode d'emploi !	 	Instructions de sécurité Instructions de manipulation
	Respecter les avertissements et consignes de sécurité !		Classe de protection III
	Volt		Interrupteur à glissière MARCHE/ARRÊT
	Connecteur USB Type C		Réservé à un usage en intérieur
	Courant continu/Tension continue		La marque CE indique la conformité aux directives européennes applicables à ce produit.
	Le marquage UKCA indique la conformité aux réglementations de la Grande-Bretagne applicables à ce produit. (Le logo de marquage UKCA est valable uniquement en Grande-Bretagne.)		

## Tondeuse barbe et cheveux tout en un

### ● Introduction

Nous vous félicitons pour l'achat de votre nouveau produit. Vous avez opté pour un produit de grande qualité. Avant la première mise en service, vous devez vous familiariser avec toutes les fonctions du produit. Veuillez lire attentivement le mode d'emploi ci-dessous et les consignes de sécurité. N'utilisez le produit que pour l'usage décrit et les domaines d'application cités. Conserver ces instructions dans un lieu sûr. Si vous donnez le produit à des tiers, remettez-leur également la totalité des documents.



Vous pouvez télécharger et consulter ce manuel ainsi que de nombreux autres sur le site [www.lidl-service.com](http://www.lidl-service.com). En scannant ce code QR, vous serez directement redirigé vers le site du service Lidl ([www.lidl-service.com](http://www.lidl-service.com)), où vous pourrez ouvrir votre manuel d'instructions en saisissant le numéro d'article (IAN) 494420\_2504.

## ● Utilisation conforme

Le produit est exclusivement destiné à la coupe de cheveux et poils humains. N'utilisez ce produit que sur des cheveux et poils secs. Le produit est destiné à un usage privé et n'est pas adapté à une utilisation commerciale. Le produit doit uniquement être utilisé en intérieur. Toute autre utilisation est considérée comme inappropriée et peut entraîner des dommages matériels ou corporels. Le fabricant décline toute responsabilité en cas de dégâts issus d'une utilisation non conforme.

### **⚠ AVERTISSEMENT ! RISQUE DE DOMMAGES MATÉRIELS !**

- N'utilisez pas le produit sur des poils artificiels ou d'animaux.
- Vérifiez que le produit est complet et en parfait état dès que vous le sortez de son emballage.
- Utilisez uniquement les accessoires d'origine.
- Ne posez pas le produit sur des surfaces chaudes, à proximité de surfaces chaudes ou d'un feu ouvert.
- Ne couvrez pas le câble USB Type A sur Type C **10**, le bloc d'alimentation (non fourni) et le produit afin d'éviter qu'ils ne chauffent de manière inadmissible durant l'utilisation et la charge.
- N'utilisez pas de détergent corrosif ou abrasif.



**⚠ AVERTISSEMENT !** Pour recharger de la batterie, utilisez uniquement un bloc d'alimentation de classe II (non fourni) homologué pour l'utilisation avec des appareils domestiques. Sortie SELV : DC 5 V, max. 1 A.

## ● Descriptif des pièces

- 1 Embout de peigne réglable (3/4/5/6/7 mm) pour la tête de coupe
- 1a Régulateur de la longueur de coupe
- 2 Embout de peigne (1/2/9/12/16 mm) pour la tête de coupe
- 3 Embout de tondeuse pour poils de nez et oreilles
- 4 Tête de coupe
- 5 Tondeuse pour barbe et cheveux
- 6 Interrupteur à glissière MARCHE/ARRÊT 
- 7 Voyant LED
- 8 Port USB Type C
- 9 Connecteur USB Type A
- 10 Câble USB Type A sur Type C
- 11 Connecteur USB Type C
- 12 Étui de rangement
- 13 Huile de coupe
- 14 Pinceau de nettoyage

## ● Caractéristiques techniques

### Tondeuse tout-en-un : **HG12393**

Entrée :	5 V  , 1 A
Batterie :	1 batterie 3,7V Li-Ion, 600mAh (non remplaçable par l'utilisateur ; remplacement autorisé uniquement par une personne qualifiée)
Niveau de pression acoustique des émissions :	<70 dB(A), K=3 dB(A)
Classe de protection :	III/ 
Niveau de vibration :	≤ 2,5 m/s <sup>2</sup>
Faible consommation d'énergie :	0,05 W (tondeuse barbe et cheveux avec adaptateur secteur (entrée : 100-240V~, 50-60Hz, 0,2 A ; sortie : 5,0V  , 1,0A, 5,0W))

## ● Contenu de la livraison

- 1 tondeuse tout-en-un
- 1 embout de tondeuse pour poils de nez et oreilles
- 1 tête de coupe
- 1 embout de peigne réglable (3/4/5/6/7 mm) pour la tête de coupe
- 5 embouts de peigne (1/2/9/12/16 mm) pour la tête de coupe

- 1 câble USB Type A sur Type C
- 1 huile de coupe
- 1 pinceau de nettoyage
- 1 étui de rangement
- 1 mode d'emploi



## Consignes de sécurité

-  **⚠ Avertissement ! DANGER DE MORT ET D'ACCIDENT POUR LES NOURRISSONS ET LES ENFANTS !** Ne laissez jamais les enfants jouer sans surveillance avec l'emballage ou le produit. Risque d'étouffement.
- Ce produit peut être utilisé par des enfants à partir de 8 ans et par des personnes aux capacités physiques, sensorielles ou mentales réduites ou encore par toute personne manquant d'expérience et/ou de connaissances, à condition que celles-ci soient surveillées ou qu'elles aient été instruites concernant l'utilisation en toute sécurité de ce produit et des dangers en résultant. Les enfants ne doivent pas jouer avec le produit. Le nettoyage et l'entretien ne doivent pas être effectués par des enfants sans surveillance.

- **⚠ Avertissement !** Débranchez le produit du câble USB Type A sur Type C 10 avant de le nettoyer.
- Nettoyez le produit (voir « Nettoyage et entretien »).



## **Prévention des dangers de mort par électrocution**

**⚠ Avertissement !** Veillez à ce que le produit reste sec.

**⚠ Avertissement !** N'utilisez pas ce produit à proximité de baignoires, de douches, de lavabos ou d'autres récipients contenant de l'eau.

**⚠ Avertissement !** Si le produit est tombé dans l'eau, débranchez d'abord impérativement le câble USB Type A sur Type C 10 du bloc d'alimentation (non fourni) avant de saisir le produit dans l'eau.

**⚠ Avertissement !** Ne saisissez jamais le câble USB Type A sur Type C 10 avec les mains mouillées, en particulier lorsque vous l'insérez dans la prise de courant ou le retirez de celle-ci.

**⚠ AVERTISSEMENT !** Ne plongez jamais le produit ainsi que le câble USB Type A sur Type C **10** dans l'eau ou dans tout autre liquide et ne les nettoyez jamais à l'eau courante.

**⚠ AVERTISSEMENT !** N'utilisez pas le produit dans votre bain.

- À titre de protection supplémentaire, il est recommandé d'installer un dispositif différentiel à courant résiduel DDR (FI/RCD) équipé d'un courant de déclenchement assigné de 30 mA max dans le circuit électrique de la salle de bains. Demandez conseil à votre installateur.
- Débranchez le câble USB Type A sur Type C **10** du bloc d'alimentation (non fourni) :
  - si un dysfonctionnement survient,
  - avant de nettoyer le produit,
  - lorsque vous n'utilisez pas le produit pendant une période prolongée,
  - lors d'un orage et
  - après chaque utilisation.



Débranchez à cet effet le connecteur USB Type A **9** directement du port de

branchement et non en tirant sur le câble USB Type A sur Type C 10.



## **Prévention des risques de blessures**

- Ne changez pas les accessoires lorsque le produit est allumé.
- N'utilisez pas le produit si vous constatez des dommages externes visibles. Ne mettez pas un produit endommagé en service.
- Si du liquide s'infiltré dans le produit, vérifiez-le avant de l'utiliser de nouveau.
- Si vous constatez des dommages sur le câble USB Type A sur Type C 10, le boîtier ou d'autres pièces, le produit ne doit plus être utilisé.
- Ne confiez les réparations qu'à un spécialiste. Toute réparation inappropriée peut exposer l'utilisateur à des risques considérables. De plus, tout droit de garantie est alors annulé.
- N'utilisez pas le produit avec des embouts défectueux car ceux-ci peuvent présenter des bords tranchants.

- Les composants défectueux doivent toujours être remplacés par des pièces de rechange d'origine. Le respect des consignes de sécurité peut seulement être garanti lorsque des pièces de rechange d'origine sont utilisées.
- Raccordez le câble USB Type A sur Type C  sur une source d'alimentation bien accessible pour charger le produit.
- Ne laissez jamais le produit fonctionner sans surveillance et utilisez-le uniquement dans le respect des données indiquées sur la plaque signalétique.
- Raccordez le câble USB Type A sur Type C  au produit avant de le brancher sur une source d'alimentation.
- Les pointes des embouts sont tranchantes.
- Éteignez le produit avant de placer ou de remplacer un embout, ou avant de nettoyer le produit.
- Disposez le câble USB Type A sur Type C  de sorte que personne ne puisse marcher ou trébucher dessus.
- N'utilisez pas le produit sur des blessures ouvertes, coupures, coups de soleil et ampoules.



## Prévention des risques de dégâts matériels

- Les produits électriques peuvent représenter un risque pour les animaux. En outre, les animaux peuvent également endommager le produit. Tenez toujours les animaux à l'écart des produits électriques.
- Protégez le produit de l'humidité, des gouttes d'eau et des projections d'eau.
- Veillez à ce que le câble USB Type A sur Type C **10** ne soit pas coincé dans des portes d'armoire et à ce qu'il ne repose pas sur des surfaces chaudes. Vous risqueriez d'endommager l'isolation du câble USB Type A sur Type C **10**.
- Tenez l'huile de coupe **13** hors de portée des enfants. N'ingérez pas d'huile de coupe **13**, ne l'appliquez pas sur les yeux. Conservez-la dans un lieu sûr si vous ne l'utilisez pas.
- **ATTENTION !** Risque d'endommagement de l'appareil ! N'exposez pas le produit à un ensoleillement direct ou à la chaleur. La température ambiante idéale doit se situer entre +5 °C et +40 °C. Des températures

extrêmement basses ou hautes peuvent endommager la batterie ou le produit.



## Consignes de sécurité relatives aux piles/batteries

- **⚠ Avertissement !** Pour la recharge des piles, utilisez uniquement un adaptateur secteur de classe de protection II (non fourni) homologué pour l'utilisation avec des appareils domestiques.  
Sortie SELV : DC 5 V, max. 1 A.
- **DANGER DE MORT !** Rangez les piles/piles rechargeables hors de la portée des enfants. En cas d'ingestion, consultez immédiatement un médecin !
- **⚠ Risque d'explosion !** Ne rechargez jamais des piles non rechargeables. Ne court-circuitez pas les piles/piles rechargeables et/ou ne les ouvrez pas ! Autrement, vous risquez de provoquer une surchauffe, un incendie ou une explosion.
- Ne jetez jamais des piles/piles rechargeables au feu ou dans l'eau.

- Ne pas soumettre les piles/piles rechargeables à une charge mécanique.

## **Risque de fuite des piles/ piles rechargeables**

- Évitez d'exposer les piles/piles rechargeables à des conditions et températures extrêmes susceptibles de les endommager, par ex. sur des radiateurs/exposition directe aux rayons du soleil.
- Lorsque les piles/piles rechargeables fuient, évitez tout contact du produit chimique avec la peau, les yeux ou les muqueuses ! Rincez les zones touchées à l'eau claire et consultez immédiatement un médecin !
-  **PORTER DES GANTS DE PROTECTION !** Les piles/piles rechargeables endommagées ou sujettes à des fuites peuvent provoquer des brûlures au contact de la peau. Vous devez donc porter des gants adéquats pour les manipuler.
- Ce produit contient une batterie intégrée ne pouvant pas être remplacée par l'utilisateur. Le démontage ou le remplacement de la batterie doit uniquement être effectué par

le fabricant, son service après-vente ou toute personne possédant une qualification similaire afin de prévenir toute mise en danger. Lors de la mise au rebut, veuillez prendre en considération le fait que ce produit contient une batterie.

## ● Charger le produit

**Remarque :** avant la première utilisation ainsi que pour tous les autres processus de recharge, chargez le produit pendant 90 minutes.

**Remarque :** raccordez le connecteur USB Type C [11] sur le port USB Type C [8] du produit. Reliez le connecteur USB Type A [9] du câble USB Type A sur Type C [10] à un port USB Type A approprié d'un bloc d'alimentation de classe de protection II (non fourni). Ce dernier doit être homologué pour l'utilisation avec des appareils domestiques et possédant une sortie SELV DC 5 V, max. 1 A. Raccordez le bloc d'alimentation (non fourni) à la prise électrique.

**Remarque :** lorsque la batterie est presque vide, le voyant LED [7] devient rouge.

**Remarque :** pour prolonger la durée de vie de la batterie, il est recommandé d'utiliser le produit régulièrement en évitant de le stocker pendant de longues périodes.

**Remarque :** après une recharge rapide de 5 minutes, le produit peut être utilisé durant env. 5 minutes.

**Remarque :** lorsque la batterie est entièrement chargée, le voyant LED [7] clignote en blanc. Le produit entièrement chargé peut être utilisé pendant 60 minutes.

## **Faible consommation d'énergie**

Après une charge complète, l'indicateur de niveau de batterie reste allumé en continu lorsque le produit est connecté au réseau électrique.

## ● Avant la mise en service

**⚠ AVERTISSEMENT ! RISQUE D'ÉLECTROCUTION !** La tondeuse pour barbe et cheveux [5] n'est pas étanche et ne doit donc pas être utilisée dans la baignoire/douche.

- N'utilisez pas le produit sur des blessures ouvertes, coupures, coups de soleil et ampoules.

- Le produit est uniquement destiné aux cheveux et poils secs, et à une utilisation dans des locaux intérieurs secs.
- Le produit peut à présent être utilisé sans fil.

## ● Huiler les lames

Il est recommandé de huiler les lames avant la première utilisation et après le nettoyage afin de garantir une mobilité complète (voir Fig. F).

- Éteignez toujours le produit avant de huiler les lames.
- Versez une à deux gouttes d'huile de coupe [13] entre les lames et répartissez-la de manière uniforme.
- Essuyez l'huile excédentaire avec un chiffon.
- Vous pouvez également utiliser tout type d'huile exempte d'acide (comme par ex. de l'huile pour machine à coudre).

## ● Utilisation

**Remarque :** à chaque utilisation, maintenez la tondeuse pour barbe et cheveux [5] sur la peau en respectant un angle de 45° (voir Fig. E).

## ● Remplacer les embouts de coupe [3], [4]

**⚠ AVERTISSEMENT ! RISQUE DE BLESSURES !** Éteignez la tondeuse pour barbe et cheveux [5] avant d'emboîter ou de détacher les embouts.

- Pour insérer les embouts [3], [4], (voir Fig. B1, B2), passez la languette inférieure située sur l'embout [3], [4] dans le rail de la tondeuse pour barbe et cheveux [5] et pressez la partie supérieure de l'embout sur la tondeuse pour barbe et cheveux jusqu'à ce qu'elle s'enclenche de manière audible et soit bien fixée.
- Pour détacher les embouts [3], [4] (voir Fig. A1, A2), pressez l'embout avec le pouce vers l'extérieur de la tondeuse pour barbe et cheveux [5].

## ● Remplacer les embouts de peigne [1], [2]

- Pour insérer les embouts de peigne [1], [2], faites glisser avec précaution le sabot peigne correspondant par dessus la tête de coupe [4]. Pressez fermement l'extrémité inférieure des embouts de peigne [1], [2] jusqu'à ce qu'elle s'enclenche (voir Fig. G).

- Pour retirer les embouts de peigne [1], [2], détachez l'embout de peigne au niveau de son extrémité inférieure et retirez-le de la tondeuse pour barbe et cheveux [5] (voir Fig. H).

## ● Couper les cheveux (tête de coupe [4])

**Remarque :** les cheveux à coiffer doivent être secs. La longueur de coupe peut dépendre de l'angle de coupe.

- Placez un tissu ou un cape autour du cou et de la nuque afin d'éviter que des restes de cheveux ne pénètrent dans le col.
- Commencez avec un embout de peigne [2] de grande longueur de coupe et utilisez au fur et à mesure des longueurs de coupe de plus en plus courtes.
- Avec l'embout de peigne réglable [1], Commencez également par une grande longueur de coupe. Pour régler la longueur de coupe de l'embout de peigne réglable [1], positionnez le régulateur de la longueur de coupe [1a] sur la longueur souhaitée (3/4/5/6/7 mm) (voir Fig. C).
- Commencez la coupe de cheveux au niveau de la nuque ou sur les côtés et coupez vers le centre de la tête. Coupez ensuite en partant de la partie avant de chevelure vers le centre de la tête.
- Maintenez la tondeuse pour barbe et cheveux [5] de sorte que l'embout de peigne [2] repose si possible à plat sur la tête. Passez la tondeuse pour barbe et cheveux [5] uniformément dans la chevelure.
- Maintenez la tondeuse pour barbe et cheveux [5] avec l'embout de peigne réglable [1] de sorte que la surface au dessus du régulateur de la longueur de coupe [1a] repose à plat sur la tête (voir Fig. D).
- Si possible, coupez dans le sens inverse de la pousse des cheveux.
- Pour bien saisir tous les cheveux, passez plusieurs fois la tondeuse pour barbe et cheveux [5] sur une même partie de la chevelure.
- Veillez à toujours peigner soigneusement les cheveux.
- Afin d'obtenir une ligne de coupe droite lors d'une coupe en longueur, passez la tondeuse pour barbe et cheveux [5] plusieurs fois dans la chevelure en partant dans des directions différentes.

## ● Couper les poils de nez et des oreilles (embout de tondeuse pour poils de nez et oreilles [3])

- Introduisez uniquement et lentement la pointe en métal dans une narine ou une oreille.
- Effectuez des mouvements circulaires lents avec la tondeuse pour barbe et cheveux [5] afin de couper les poils.

## ● Nettoyage avec le pinceau 14

- Éteignez le produit avec l'interrupteur à glissière MARCHE/ARRÊT  6. Si les embouts de coupe 3, 4 ou les embouts de peigne 1, 2 sont fixés sur le produit, retirez-les avant le nettoyage comme décrit dans la section « Utilisation ». Détachez l'embout en pressant avec le pouce par l'avant contre celui-ci (voir Fig. A1, A2).
- Éliminez les restes de poils du sabot en vous servant du pinceau de nettoyage 14.

## ● Commande de pièces de rechange

Vous pouvez commander en ligne des pièces de rechange pour les éléments suivants :

Embout de peigne réglable (3/4/5/6/7 mm) 1

5 embouts de peigne (1/2/9/12/16 mm) 2

Embout de tondeuse pour poils de nez et oreilles 3

Tête de coupe 4

Référence de l'article : 494420\_2504

Site internet : [www.optimex-shop.com](http://www.optimex-shop.com)

## ● Nettoyage et entretien

- En cas de fonctionnement sur secteur, le produit, le câble USB Type A sur Type C 10 et le bloc d'alimentation (non fourni) ne doivent être ni plongés dans de l'eau ou d'autres liquides, ni nettoyés à l'eau courante.
- Éteignez le produit avant chaque nettoyage.
- Les embouts peigne 1, 2, l'embout de tondeuse pour poils de nez et oreilles 3 ainsi que la tête de coupe 4 peuvent être nettoyés à l'eau. N'utilisez pas d'autres liquides.  
**Remarque :** laissez ces éléments sécher avant de les réutiliser.
- N'utilisez pas de produit nettoyant agressif ou abrasif.
- Essayez le produit avec un chiffon légèrement humide.
- Si vous n'utilisez pas le produit pendant une longue période, conservez-le dans l'étui de rangement 12.

## ● Stockage

**⚠ ATTENTION ! RISQUE DE DOMMAGES MATÉRIELS !** Ne stockez jamais le produit dans l'étui de rangement [12] lorsque que le produit est chargé. Risque de surchauffe !

- Stockez le produit nettoyé et séché et ses accessoires dans l'étui de rangement fourni [12].

**Remarque :** n'exposez pas le produit à la lumière directe du soleil ou à la chaleur. La température ambiante idéale doit se situer entre -10 °C et +60 °C. Des températures extrêmement basses ou hautes peuvent endommager la batterie ou le produit.

- Stockez tous les éléments dans un endroit propre, sans poussière et sec.

**Remarque :** il est recommandé de charger le produit tous les 6 mois.

## ● Dépannage

Dysfonctionnement	Cause	Solution
Le produit ne fonctionne pas.	Il se peut que la batterie soit déchargée.	Chargez de nouveau le produit.
Le processus de coupe est difficile.	Des poils peuvent se trouver à l'intérieur des lames.	Nettoyez l'embout de coupe [3], [4] et le produit, et huilez les lames si nécessaire.
La batterie ne peut pas être chargée ou la puissance de la batterie est très faible.	La batterie est en fin de vie.	Le produit et la batterie intégrée doivent être mis au rebut de manière appropriée.
Le produit ne peut pas être chargé.	La température ambiante de l'endroit de charge est trop élevée.	Tenez le produit à l'écart de la lumière directe du soleil et de la chaleur.

## ● Mise au rebut

L'emballage se compose de matières recyclables pouvant être mises au rebut dans les déchetteries locales.



Veuillez respecter l'identification des matériaux d'emballage pour le tri sélectif, ils sont identifiés avec des abbréviations (a) et des chiffres (b) ayant la signification suivante : 1-7 : plastiques/20-22 : papiers et cartons/80-98 : matériaux composite.



Votre mairie ou votre municipalité vous renseigneront sur les possibilités de mise au rebut des produits usagés.



Afin de contribuer à la protection de l'environnement, veuillez ne pas jeter votre produit usagé dans les ordures ménagères, mais éliminez-le de manière appropriée. Pour obtenir des renseignements concernant les points de collecte et leurs horaires d'ouverture, vous pouvez contacter votre municipalité.



Points de collecte sur [www.quefairede mesdechets.fr](http://www.quefairede mesdechets.fr)  
Privilégiez la réparation ou le don de votre appareil !

Le produit ainsi que les accessoires et les matériaux d'emballage sont recyclables et relèvent de la responsabilité élargie du producteur. Éliminez-les séparément, en suivant l'Info-tri illustrée, dans l'intérêt d'un meilleur traitement des déchets. Le logo Triman n'est valable qu'en France.

Ce produit contient une batterie ne pouvant pas être remplacée ou retirée par l'utilisateur. Lors de la mise au rebut du produit, il y a lieu de rappeler que ce produit contient une batterie rechargeable.

Les piles/piles rechargeables défectueuses ou usagées doivent être recyclées. Les piles et/ou piles rechargeables et/ou le produit doivent être retournés dans les centres de collecte proposés.



### **Pollution de l'environnement par la mise au rebut incorrecte des piles/piles rechargeables !**

Les piles/piles rechargeables ne doivent pas être mises au rebut avec les ordures ménagères. Elles peuvent contenir des métaux lourds toxiques et doivent être considérées comme des déchets spéciaux. Les symboles chimiques des métaux lourds sont les suivants : Cd = cadmium, Hg = mercure, Pb = plomb. Pour cette raison, veuillez toujours déposer les piles/piles rechargeables usagées dans les conteneurs de recyclage communaux.

## ● Garantie

### **Article L217-16 du Code de la consommation**

Lorsque l'acheteur demande au vendeur, pendant le cours de la garantie commerciale qui lui a été consentie lors de l'acquisition ou de la réparation d'un bien meuble, une remise en état couverte par la garantie, toute période d'immobilisation d'au moins sept jours vient s'ajouter à la durée de la garantie qui restait à courir. Cette période court à compter de la demande d'intervention de l'acheteur ou de la mise à disposition pour réparation du bien en cause, si cette mise à disposition est postérieure à la demande d'intervention.

Indépendamment de la garantie commerciale souscrite, le vendeur reste tenu des défauts de conformité du bien et des vices rédhibitoires dans les conditions prévues aux articles L217-4 à L217-13 du Code de la consommation et aux articles 1641 à 1648 et 2232 du Code Civil.

### **Article L217-4 du Code de la consommation**

Le vendeur livre un bien conforme au contrat et répond des défauts de conformité existant lors de la délivrance.

Il répond également des défauts de conformité résultant de l'emballage, des instructions de montage ou de l'installation lorsque celle-ci a été mise à sa charge par le contrat ou a été réalisée sous sa responsabilité.

### **Article L217-5 du Code de la consommation**

Le bien est conforme au contrat :

- 1° S'il est propre à l'usage habituellement attendu d'un bien semblable et, le cas échéant :
  - s'il correspond à la description donnée par le vendeur et posséder les qualités que celui-ci a présentées à l'acheteur sous forme d'échantillon ou de modèle ;
  - s'il présente les qualités qu'un acheteur peut légitimement attendre eu égard aux déclarations publiques faites par le vendeur, par le producteur ou par son représentant, notamment dans la publicité ou l'étiquetage ;
- 2° Ou s'il présente les caractéristiques définies d'un commun accord par les parties ou être propre à tout usage spécial recherché par l'acheteur, porté à la connaissance du vendeur et que ce dernier a accepté.

### **Article L217-12 du Code de la consommation**

L'action résultant du défaut de conformité se prescrit par deux ans à compter de la délivrance du bien.

### **Article 1641 du Code civil**

Le vendeur est tenu de la garantie à raison des défauts cachés de la chose vendue qui la rendent impropre à l'usage auquel on la destine, ou qui diminuent tellement cet usage que l'acheteur ne l'aurait pas acquise, ou n'en aurait donné qu'un moindre prix, s'il les avait connus.

### **Article 1648 1er alinéa du Code civil**

L'action résultant des vices rédhibitoires doit être intentée par l'acquéreur dans un délai de deux ans à compter de la découverte du vice.

Les pièces détachées indispensables à l'utilisation du produit sont disponibles pendant la durée de la garantie du produit.

Le produit a été fabriqué selon des critères de qualité stricts, et contrôlé consciencieusement avant sa livraison. En cas de défaut de matériau ou de fabrication, vous avez des droits légaux vis-à-vis du vendeur du produit. Vos droits légaux ne sont en aucun cas limités par notre garantie mentionnée ci-dessous.

La garantie de ce produit est de 3 ans à partir de la date d'achat. La période de garantie commence à la date d'achat. Conservez l'original de la preuve d'achat dans un endroit sûr car ce document est nécessaire pour prouver l'achat.

Tout dommage ou défaut déjà présent au moment de l'achat doit être signalé immédiatement après le déballage du produit.

Si le produit présente un défaut de matériau ou de fabrication dans les 3 ans qui suivent la date d'achat, nous le réparerons ou le remplacerons - à notre choix - gratuitement pour vous. La période de garantie n'est pas prolongée par une demande de garantie acceptée. Cette mesure s'applique également pour les pièces remplacées et réparées.

Cette garantie est annulée si le produit a été endommagé ou utilisé ou entretenu de manière incorrecte.

La garantie couvre les défauts de matériels et de fabrication. Cette garantie ne couvre pas les pièces du produit soumises à une usure normale, et qui sont donc considérées comme des pièces d'usure (par exemple les piles, tuyaux, les cartouches d'encre), ni les dommages aux pièces fragiles, par exemple les interrupteurs ou les pièces en verre.

La période de garantie s'applique également à la batterie sur ce produit.

## ● Faire valoir sa garantie

Pour garantir la rapidité d'exécution de la procédure de garantie, veuillez respecter les indications suivantes :

Veuillez conserver le ticket de caisse et la référence du produit (IAN 494420\_2504) à titre de preuve d'achat pour toute demande.

Le numéro de référence de l'article est indiqué sur la plaque d'identification, gravé sur la page de titre de votre manuel (en bas à gauche) ou sur un autocollant apposé sur la face arrière ou inférieure du produit.

En cas de dysfonctionnement du produit, ou de tout autre défaut, contactez en premier lieu le service après-vente par téléphone ou par e-mail aux coordonnées indiquées ci-dessous.

Vous pouvez alors envoyer franco de port tout produit considéré comme défectueux au service clientèle indiqué, accompagné de la preuve d'achat (ticket de caisse) et d'une description écrite du défaut avec mention de sa date d'apparition

## ● Service après-vente

### FR **Service après-vente France**

Tél. : 0800 919270

E-Mail : [owim@lidl.fr](mailto:owim@lidl.fr)

### BE **Service après-vente Belgique**

Tél. : 0800 12089

E-Mail : [owim@lidl.be](mailto:owim@lidl.be)

### CH **Service après-vente Suisse**

Tél. : 0800 56 44 33

E-Mail : [owim@lidl.ch](mailto:owim@lidl.ch)



# ● Déclaration de conformité UE

## DÉCLARATION UE DE CONFORMITÉ (n° 494420\_2504)

IAN : 494420\_2504  
Identification du produit : "Cien BEAUTY" Tondeuse barbe et cheveux tout en un  
Numéro de modèle : HG12393

L'objet de la déclaration décrit ci-dessus est conforme à la législation d'harmonisation de l'Union applicable:

Directive 2006/42/CE
Directive 2014/30/EU
Directive 2011/65/UE avec toutes les modifications connexes

Références des normes harmonisées ou références aux autres spécifications techniques par rapport auxquels la conformité est déclarée :

<b>N° / Pièces</b>
Directive 2006/42/CE
EN 60335-2- 8:2015+A1:2016+A2:2022+A11:2022+A12:202 2
EN 60335- 1:2012+A11:2014+A13:2017+A1:2019+A14:20 19+A2:2019+A15:2021+A16:2023
EN 62233:2008
EN ISO 12100:2010
Directive 2014/30/EU
EN IEC 55014-1:2021
EN IEC 55014-2:2021
EN IEC 61000-3-2:2019+A1:2021+A2:2024
EN 61000-3-3:2013+A1:2019+A2:2021

L'objet de la déclaration décrite ci-dessus est conforme à la directive 2011/65/UE du Parlement européen et du Conseil du 8 juin 2011 relative à la limitation de l'utilisation de certaines substances dangereuses dans les équipements électriques et électroniques :

<b>N° / Pièces</b>
EN IEC 63000:2018

Détenteur de la documentation technique : OWIM GmbH & Co.KG

Signé par et au nom de:

**OWIM GmbH & Co. KG, Stiftsbergstraße 1, 74167 Neckarsulm, Allemagne**

Cette déclaration de conformité est délivrée sous la seule responsabilité du fabricant.

Traduction de la déclaration de conformité d'origine

Neckarsulm

Lieu

30.09.2025

Date

*ppa. Jens Buchheim* *ppa. Dr. Thorsten Maier*  
ppa. Jens Buchheim ppa. Dr. Thorsten Maier  
Fondé de pouvoir Fondé de pouvoir

<b>Legenda van de gebruikte pictogrammen</b> .....	Pagina 70
<b>Inleiding</b> .....	Pagina 70
Correct en doelmatig gebruik .....	Pagina 71
Beschrijving van de onderdelen .....	Pagina 72
Technische gegevens .....	Pagina 72
Omvang van de levering .....	Pagina 72
<b>Veiligheidsinstructies</b> .....	Pagina 73
Veiligheidsinstructies voor batterijen/accu's .....	Pagina 79
<b>Product opladen</b> .....	Pagina 81
<b>Voor de ingebruikname</b> .....	Pagina 81
Messen oliën .....	Pagina 81
<b>Bediening</b> .....	Pagina 82
Trimmer-opzetstukken verwisselen .....	Pagina 82
Opzetkammen verwisselen .....	Pagina 82
Haren trimmen (haartrimmer) .....	Pagina 82
Neus- en oorharen trimmen (neus- en oorhaartrimmer) .....	Pagina 83
Reiniging met reinigingskwastje .....	Pagina 83
<b>Bestelling van reserve-onderdelen</b> .....	Pagina 83
<b>Reiniging en onderhoud</b> .....	Pagina 84
<b>Opslag</b> .....	Pagina 84
<b>Storingen oplossen</b> .....	Pagina 84
<b>Afvoer</b> .....	Pagina 85
<b>Garantie</b> .....	Pagina 86
Afwikkeling in geval van garantie .....	Pagina 87
Service .....	Pagina 87
<b>EU-conformiteitsverklaring</b> .....	Pagina 88

## Legenda van de gebruikte pictogrammen

	Lees de gebruiksaanwijzing!		Veiligheidsinstructies Instructies
	Neem de waarschuwingen en veiligheidsinstructies in acht!		Beschermingsklasse III
	Volt		AAN/UIT-schuifknop
	USB-type-C-stekker		Alleen voor binnenshuis
	Gelijkstroom/-spanning		De CE-markering duidt op conformiteit met relevante EU-richtlijnen die van toepassing zijn op dit product.
	De UKCA-markering duidt op conformiteit met relevante GB-richtlijnen die van toepassing zijn op dit product. (Het logo van de UKCA-markering is uitsluitend geldig in Groot-Brittannië.)		

## Multi-groomer

### ● Inleiding

Hartelijk gefeliciteerd met de aankoop van uw nieuwe product. U hebt voor een hoogwaardig product gekozen. Maak u voor de eerste ingebruikname vertrouwd met het product. Lees hiervoor aandachtig de volgende gebruiksaanwijzing en de veiligheidsvoorschriften. Gebruik het product alleen zoals beschreven en voor de aangegeven toepassingsgebieden. Bewaar deze gebruiksaanwijzing op een veilige plek. Geef, wanneer u het product doorgeeft aan derden, ook alle documenten mee.



Je kunt deze en vele andere handleidingen downloaden en bekijken op [www.lidl-service.com](http://www.lidl-service.com). Door deze QR-code te scannen, kom je meteen op de Lidl service website ([www.lidl-service.com](http://www.lidl-service.com)) waar je jouw gebruiksaanwijzing kunt openen door het artikelnummer (IAN) 494420\_2504 in te voeren.

## ● Correct en doelmatig gebruik

Het product is uitsluitend bestemd voor het trimmen/scheren van menselijk haar. Gebruik het product alleen voor droog haar. Het product is alleen bedoeld voor privé-doeleinden en mag niet voor commerciële doeleinden worden gebruikt. Het product mag alleen binnenshuis worden gebruikt. Alle andere toepassingen gelden als ondoelmatig en kunnen materiële schade of persoonlijk letsel tot gevolg hebben. De fabrikant is niet aansprakelijk voor schade die terug te voeren is op ondoelmatig gebruik.

### **⚠ WAARSCHUWING! KANS OP MATERIËLE SCHADE!**

- Gebruik het product niet voor kunsthaar of dierharen.
- Controleer het product direct na het uitpakken op volledigheid en of het in feilloze toestand verkeert.
- Gebruik alleen de originele accessoires.
- Plaats het product niet op hete oppervlakken, in de buurt van hete oppervlakken of van open vuur.
- Dek de USB-type-A-naar-type-C-kabel **10**, de netadapter (niet meegeleverd) en het product niet af om ongeoorloofde opwarming tijdens het gebruik en het opladen te voorkomen.
- Gebruik geen agressieve of schurende reinigingsmiddelen.

**⚠ WAARSCHUWING!** Gebruik voor het opladen van de accu alleen een netadapter van klasse II (niet meegeleverd) die is goedgekeurd voor het gebruik met huishoudelijke apparaten. SELV-uitgang: DC 5V, max. 1 A.



## ● Beschrijving van de onderdelen

- 1 Instelbare opzetkam (3/4/5/6/7 mm) voor de haartrimmer
- 1a Trimlengte-regelaar
- 2 Opzetkam (1/2/9/12/16 mm) voor de haartrimmer
- 3 Neus-/oorhaartrimmer
- 4 Haartrimmer
- 5 Haar- en baardtrimmer
- 6 AAN/UIT-schuiфknop 
- 7 Led-lampje
- 8 USB-type-C-poort
- 9 USB-type-A-stekker
- 10 USB-type-A-naar-type-C-kabel
- 11 USB-type-C-stekker
- 12 Opbergtas
- 13 Tondeuse-olie
- 14 Reinigingskwastje

## ● Technische gegevens

### Multigroomer:

### HG12393

Ingang:	5V  , 1 A
Accu:	1 x 3,7V li-ion, 600 mAh (kan niet door de gebruiker worden vervangen; vervanging alleen door een gekwalificeerd persoon)
Emissie-geluidsdrυkniveau:	<70 dB(A), K=3 dB(A)
Beschermingsklasse:	III/ 
Vibratieniveau:	≤ 2,5 m/s <sup>2</sup>
Laag energieverbruik:	0,05 W (haar- en baardtrimmer met netadapter (ingang: 100-240V~, 50-60Hz, 0,2A; uitgang: 5,0V  , 1,0 A, 5,0W))

## ● Omvang van de levering

- 1 multigroomer
- 1 neus-/oorhaartrimmer
- 1 haartrimmer
- 1 instelbare opzetkam (3/4/5/6/7 mm) voor de haartrimmer
- 5 opzetkammen (1/2/9/12/16 mm) voor de haartrimmer
- 1 USB-type-A-naar-type-C-kabel
- 1 flesje tondeuse-olie

- 1 reinigingskwastje
- 1 opbergtas
- 1 gebruiksaanwijzing



## Veiligheidsinstructies

-  **WAARSCHUWING!**  
**LEVENSGEVAAR EN KANS OP ONGEVALLLEN VOOR KLEUTERS EN KINDEREN!** Laat kinderen nooit zonder toezicht achter bij het verpakkingsmateriaal of het product. Er bestaat verstikkingsgevaar.
- Dit product kan door kinderen vanaf 8 jaar en door personen met beperkte fysieke, sensorische of mentale vaardigheden of een gebrek aan ervaring en/of kennis worden gebruikt als ze in de gaten worden gehouden of instructies hebben gekregen over het veilige gebruik van het product en de eruit voortvloeiende gevaren hebben begrepen. Kinderen mogen niet met het product spelen. Reiniging en onderhoud mogen niet door kinderen zonder toezicht worden uitgevoerd.

- **⚠ WAARSCHUWING!** Haal de USB-type-A-naar-type-C-kabel **10** uit het product voordat u het schoonmaakt.
- Reinig het product (zie onderdeel 'Reiniging en onderhoud').



## **Vermijd levensgevaar door een elektrische schok**

**⚠ WAARSCHUWING!** Houd het product droog.

**⚠ WAARSCHUWING!** Dit product niet in de buurt van badkuipen, douches of andere voorwerpen die met water zijn gevuld gebruiken.

**⚠ WAARSCHUWING!** Als het product in het water is gevallen, haal dan meteen de USB-type-A-naar-type-C-kabel **10** uit de netadapter (niet meegeleverd) voordat u het uit het water haalt.

**⚠ WAARSCHUWING!** Raak de USB-type-A-naar-type-C-kabel **10** nooit met natte handen aan, vooral niet als u deze in het stopcontact steekt of er uittrekt.

**⚠ WAARSCHUWING!** Dompel het product evenals de USB-type-A-naar-type-C-kabel **10** nooit onder in water of andere vloeistoffen en spoel het nooit onder stromend water af.

**⚠ WAARSCHUWING!** Gebruik het product niet tijdens het baden.

- Als extra bescherming wordt de installatie van een aardlekschakelaar (FI/RCD) met een uitschakelstroom van niet meer dan 30 mA in de stroomkring van de badkamer aanbevolen. Vraag uw installateur om advies.
- Haal de USB-type-A-naar-type-C-kabel **10** uit de netadapter (niet meegeleverd),
  - als er een storing optreedt,
  - voordat u het product schoonmaakt,
  - als u het product een langere tijd niet gebruikt,
  - tijdens onweer en
  - na elk gebruik.



Trek daarbij de USB-type-A-stekker **9** direct uit de USB-poort en niet aan de USB-type-A-naar-type-C-kabel **10**.



## Vermijd letselgevaar

- Wissel de accessoires niet als het product is ingeschakeld.
- Gebruik het product niet als u zichtbare uitwendige beschadigingen van welke aard dan ook constateert. Neem een beschadigd product niet in gebruik.
- Als er vloeistof in het product is gekomen, controleer het dan voordat u het weer in gebruik neemt.
- Als er een beschadiging aan de USB-type-A-naar-type-C-kabel 10, de behuizing of aan andere onderdelen is vastgesteld, mag het product niet meer worden gebruikt.
- Laat reparaties alleen door een vakman uitvoeren. Ondeskundige reparaties kunnen ernstige risico's voor de gebruiker opleveren. Bovendien vervalt elke vorm van garantie.
- Gebruik het product niet met defecte opzetstukken omdat deze scherpe randen kunnen hebben.
- Defecte onderdelen moeten altijd door originele onderdelen worden vervangen.

Alleen als er originele onderdelen worden gebruikt, kan worden gegarandeerd dat aan de veiligheidseisen is voldaan.

- Voor het opladen sluit u de USB-type-A-naar-type-C-kabel  aan op een goed bereikbare stroombron.
- Gebruik het product nooit zonder toezicht en alleen overeenkomstig de gegevens op het typeplaatje.
- Sluit de USB-type-A-naar-type-C-kabel  aan op het product voordat u het op de stroombron aansluit.
- De punten van de opzetstukken zijn scherp.
- Schakel het product altijd uit als u de opzetstukken plaatst of vervangt of als u het product wilt reinigen.
- Leg de USB-type-A-naar-type-C-kabel  zodanig neer dat niemand erop kan gaan staan of erover kan struikelen.
- Gebruik het product niet bij open wonden, snijwonden, verbranding door de zon en blaren.



## Vermijd materiële schade

- Elektrische producten kunnen gevaarlijk zijn voor dieren. Bovendien kunnen dieren ook schade aan het product veroorzaken. Houd dieren altijd uit de buurt van elektrische producten.
- Bescherm het product tegen vocht, waterdruppels en spatwater.
- Let erop dat de USB-type-A-naar-type-C-kabel **10** niet tussen kastdeuren wordt geklemd of over hete oppervlakken wordt getrokken. Anders kan de isolatie van de USB-type-A-naar-type-C-kabel **10** beschadigd raken.
- Houd de tondeuse-olie **13** buiten het bereik van kinderen. Slik de tondeuse-olie **13** niet in en breng het niet aan op uw ogen. Bewaar het op een veilige plaats als u het niet gebruikt.
- **LET OP!** Kans op beschadiging van het apparaat! Stel het product niet bloot aan direct zonlicht of hitte. De ideale omgevingstemperatuur ligt tussen +5 °C en +40 °C.

Extreem lage of hoge temperaturen kunnen de batterij/accu of het product beschadigen.



## Veiligheidsinstructies voor batterijen/accu's

- **⚠ WAARSCHUWING!** Gebruik voor het opladen van de batterijen/accu's alleen een netadapter met beschermingsklasse II (niet meegeleverd) die is goedgekeurd voor gebruik met huishoudelijke apparaten. SELV-uitgang: DC 5V, max. 1 A.
- **LEVENSGEVAAR!** Houd batterijen/accu's buiten het bereik van kinderen. Raadpleeg bij inslikken onmiddellijk een arts!
-  **EXPLOSIEGEVAAR!** Laad niet oplaadbare batterijen nooit op. Sluit de batterijen/accu's niet kort en/of open deze niet. Daardoor kan de batterij oververhit raken, in brand vliegen of exploderen.
- Gooi batterijen/accu's nooit in het vuur of water.
- Stel batterijen/accu's nooit bloot aan mechanische belastingen.

## Risico dat de batterijen/accu's lekken

- Vermijd extreme omstandigheden en temperaturen die invloed op de batterijen/accu's zouden kunnen hebben bijv. radiatoren/direct zonlicht.
- Bij lekkende batterijen/accu's het contact van de chemicaliën met de huid, ogen en slijmvliezen vermijden! Spoel de desbetreffende plekken direct af met schoon water en raadpleeg onmiddellijk een arts!
-  **DRAAG VEILIGHEIDSHANDSCHOENEN!** Lekkende of beschadigde batterijen/accu's kunnen in geval van huidcontact chemische brandwonden veroorzaken. Draag daarom in dit geval geschikte veiligheidshandschoenen.
- Dit product heeft een ingebouwde accu die niet door de gebruiker kan worden vervangen. Het verwijderen of vervangen van de accu mag alleen door de fabrikant of diens klantenservice of een vergelijkbaar gekwalificeerd persoon worden uitgevoerd, om gevaren te vermijden. Let er bij de afvoer op dat dit product een accu bevat.

## ● Product opladen

**Opmerking:** laad het product voor de eerste ingebruikname en alle volgende keren dat het wordt opgeladen steeds 90 minuten op.

**Opmerking:** sluit de USB-type-C-stekker [11] aan op de USB-type-C-poort [8] van het product. Sluit de USB-type-A-stekker [9] van de USB-type-A-naar-type-C-kabel [10] aan op een geschikte USB-type-A-poort van een netadapter met beschermingsklasse II (niet meegeleverd). Deze moet zijn goedgekeurd voor het gebruik met huishoudelijke apparaten en een SELV-uitgang van DC 5V, max. 1 A hebben. Steek de netadapter (niet meegeleverd) in het stopcontact.

**Opmerking:** wanneer de accu bijna leeg is, brandt het led-lampje [7] rood.

**Opmerking:** om de levensduur van de accu te verlengen wordt aanbevolen om het product regelmatig en zonder lange opslagperiodes te gebruiken.

**Opmerking:** na een snellading van 5 minuten kan het product ca. 5 minuten lang worden gebruikt.

**Opmerking:** wanneer de accu volledig is opgeladen, knippert het led-lampje [7] wit. De gebruiksduur met een volledig opgeladen accu bedraagt ca. 60 minuten.

### Laag energieverbruik

Na het volledig opladen brandt het lampje voor de accustatus constant als het product op het lichtnet is aangesloten.

## ● Voor de ingebruikname

### **⚠ WAARSCHUWING! KANS OP EEN ELEKTRISCHE SCHOK!**

De haar- en baardtrimmer [5] is niet waterdicht en mag daarom niet in de badkuip/onder de douche worden gebruikt.

- Gebruik het product niet bij open wonden, snijwonden, verbranding door de zon en blaren.
- Het product is alleen bestemd voor droog haar en voor gebruik in droge ruimtes binnenshuis.
- Het product kan alleen snoerloos worden gebruikt.

## ● Messen oliën

Het wordt aangeraden om de messen voor het eerste gebruik en na het schoonmaken in te oliën zodat ze optimaal kunnen blijven bewegen (zie afb. F).

- Schakel het product altijd uit voordat u de messen oliet.
- Breng één tot twee druppels tondeuse-olie [13] tussen de messen aan en verdeel het gelijkmatig.

- Veeg de overtollige olie af met een doek.
- U kunt ook zuurvrije olie (zoals bijv. naaimachine-olie) gebruiken.

## ● Bediening

**Opmerking:** houd de haar- en baardtrimmer **5** bij alle toepassingen in een hoek van 45° ten opzichte van de huid (zie afb. E).

## ● Trimmer-opzetstukken **3**, **4** verwisselen

**⚠ WAARSCHUWING! LETSELGEVAAR!** Schakel de haar- en baardtrimmer **5** uit voordat u de opzetstukken plaatst of verwijdert.

- Om de opzetstukken **3**, **4** erop te zetten (zie afb. B1, B2), steekt u de onderste lip v/h opzetstuk **3**, **4** in de gleuf van de haar- en baardtrimmer **5** en drukt u het bovenste deel van het opzetstuk op de haar- en baardtrimmer tot het hoorbaar vastklikt en vastzit.
- Om de opzetstukken **3**, **4** eraf te halen (zie afb. A1, A2), drukt u het opzetstuk met de duim naar buiten van de haar- en baardtrimmer **5** af.

## ● Opzetkammen **1**, **2** verwisselen

- Om de opzetkammen **1**, **2** erop te zetten, schuift u de gewenste opzetkam voorzichtig over de haartrimmer **4**. Druk het onderste uiteinde van de opzetkam **1**, **2** vast tot deze vastklikt (zie afb. G).
- Om de opzetkammen **1**, **2** eraf te halen, maakt u hem aan de onderkant los en trekt u de opzetkam van de haar- en baardtrimmer **5** af (zie afb. H).

## ● Haren trimmen (haartrimmer **4**)

**Opmerking:** het te trimmen haar moet droog zijn. De trimlengte kan afhankelijk van de trimhoek afwijken.

- Doe een handdoek of een cape om de hals en nek om te voorkomen dat er haren in de kraag vallen.
- Begin eerst met een opzetkam **2** met een langere trimlengte en gebruik in de loop van het trimmen steeds een kortere trimlengte.
- Bij de instelbare opzetkam **1** begint u eveneens met een langere trimlengte. Om de trimlengte van de instelbare opzetkam **1** aan te passen, stelt u de trimlengte-regelaar **1a** in op de gewenste lengtemarkering (3/4/5/6/7 mm) (zie afb. C).

- Begin met trimmen in de nek of aan de zijkanen en werk richting het midden van het hoofd. Trim daarna de voorkant van het haar en werk richting het midden van het hoofd.
- Houd de haar- en baardtrimmer [5] zo dat de opzetkam [2] zo vlak mogelijk tegen het hoofd ligt. Beweeg de haar- en baardtrimmer [5] gelijkmatig door het haar.
- Houd de haar- en baardtrimmer [5] met de instelbare opzetkam [1] zo dat het gedeelte boven de trimlengte-regelaar [1a] tegen het hoofd aan ligt (zie afb. D).
- Trim indien mogelijk tegen de groeirichting van het haar in.
- Om alle haren te bereiken, gaat u meermaals met de haar- en baardtrimmer [5] door hetzelfde stuk haar.
- Kam het haar telkens weer goed door.
- Om bij het trimmen van lengtes een rechte lijn te krijgen, moet de haar- en baardtrimmer [5] meerdere keren vanuit verschillende richtingen door het haar worden bewogen.

## ● Neus- en oorharen trimmen (neus- en oorhaartrimmer [3])

- Steek de metalen punt langzaam in een neusgat of een oor.
- Beweeg de haar- en baardtrimmer [5] langzaam in een cirkel om de haren te trimmen.

## ● Reiniging met reinigingskwastje [14]

- Schakel het product met de AAN/UIT-schuifknop  [6] uit. Als de trimmer-opzetstukken [3], [4] of de opzetkammen [1], [2] op het product zijn aangebracht, dient u deze voor het schoonmaken te verwijderen zoals beschreven bij het onderdeel 'Bediening'. Verwijder het opzetstuk door met de duim aan de voorkant tegen het opzetstuk te drukken (zie afb. A1, A2).
- Verwijder de haren uit het opzetstuk met het reinigingskwastje [14].

## ● Bestelling van reserve-onderdelen

Voor de volgende onderdelen kunt u online reserve-onderdelen bestellen:

Instelbare opzetkam (3/4/5/6/7 mm) [1]

5 opzetkammen (1/2/9/12/16 mm) [2]

Neus-/oorhaartrimmer [3]

Haartrimmer [4]

## ● Reiniging en onderhoud

- Het product, de USB-type-A-naar-type-C-kabel [10] en de netadapter (niet inbegrepen) mogen niet in water of andere vloeistoffen worden gedompeld en niet onder stromend water worden afgespoeld.
- Schakel het product altijd voor het schoonmaken uit.
- De opzetkammen [1], [2], de neus-/oorhaartrimmer [3] en het opzetstuk voor de haartrimmer [4] mogen met water worden schoongemaakt. Gebruik geen andere vloeistoffen.  
**Opmerking:** laat ze drogen voordat u ze weer gebruikt.
- Gebruik geen agressieve of schurende reinigingsmiddelen.
- Veeg het product met een iets vochtige doek af.
- Als u het product een langere tijd niet gebruikt, kunt u het in de opbergtas [12] opbergen.

## ● Opslag

-  **PAS OP! KANS OP MATERIËLE SCHADE!** Bewaar het product nooit in de opbergtas [12] terwijl het product wordt opgeladen. Kans op oververhitting!
- Bewaar het gereinigde en gedroogde product en zijn accessoires in de meegeleverde opbergtas [12].  
**Opmerking:** stel het product niet bloot aan direct zonlicht of hitte. De ideale omgevingstemperatuur ligt tussen -10 °C en +60 °C. Extreem lage of hoge temperaturen kunnen de batterij/accu of het product beschadigen.
  - Bewaar alles op een schone, stofvrije en droge plek.  
**Opmerking:** het wordt aangeraden om het product elke 6 maanden op te laden.

## ● Storingen oplossen

Storing	Oorzaak	Oplossing
Het product werkt niet.	De accu/batterij is misschien leeg.	Laad het product opnieuw op.
Het trimmen gaat lastig.	Er kunnen zich nog haren aan de binnenkant van de messen bevinden.	Reinig de trimmer-opzetstukken [3], [4] en het product en olie indien nodig de messen in.

Storing	Oorzaak	Oplossing
De accu kan niet worden opgeladen of het vermogen is zeer gering.	De accu heeft het einde van zijn levensduur bereikt.	Het product met de ingebouwde accu moet volgens de voorschriften worden afgevoerd.
Het product kan niet worden opgeladen.	De omgevingstemperatuur van de laadplek is te hoog.	Houd het product uit de buurt van direct zonlicht of hitte.

## ● Afvoer

De verpakking bestaat uit milieuvriendelijke grondstoffen die u via de plaatselijke recyclingcontainers kunt afvoeren.



Neem de aanduiding van de verpakkingsmaterialen voor de afvalscheiding in acht. Deze zijn gemarkeerd met de afkortingen (a) en een cijfers (b) met de volgende betekenis: 1-7: kunststoffen/20-22: papier en vezelplaten/80-98: composietmaterialen.



Informatie over de mogelijkheden om het uitgediende product na gebruik te verwijderen, verstrekt uw gemeentelijke overheid.



Gooi het afgedankte product omwille van het milieu niet weg via het huisvuil, maar geef het af bij het daarvoor bestemde depot of het gemeentelijke milieupark. Over afgifteplaatsen en hun openingstijden kunt u zich bij uw aangewezen instantie informeren.



Points de collecte sur [www.quefairemedesdechets.fr](http://www.quefairemedesdechets.fr)  
Privilégiez la réparation ou le don de votre appareil !

Het product, waaronder het toebehoren, en de verpakkingsmaterialen kunnen worden gerecycled en zijn onderhevig aan een uitgebreide verantwoordelijkheid van de fabrikant. Gooi ze apart weg, overeenkomstig de aangegeven Info-tri (informatie over afvalscheiding), voor een beter afvalbeheer. Het Triman-logo geldt alleen voor Frankrijk.

Dit product heeft een ingebouwde accu die niet door de gebruiker kan worden vervangen of verwijderd. Bij de afvoer van het product moet er rekening mee worden gehouden dat dit product een oplaadbare accu/batterij bevat.

Defecte of verbruikte batterijen/accu's moeten worden gerecycled. Geef batterijen/accu's en/of het product af bij de daarvoor bestemde verzamelstations.



### **Milieuschade door foutieve verwijdering van de batterijen/accu's!**

Batterijen/accu's mogen niet via het huisvuil worden weggegooid. Ze kunnen giftige zware metalen bevatten en vallen onder het chemisch afval. De chemische symbolen van de zware metalen zijn: Cd = cadmium, Hg = kwik, Pb = lood. Geef verbruikte batterijen/accu's daarom af bij een gemeentelijk inzamelpunt.

## **● Garantie**

Het product werd volgens strenge kwaliteitsrichtlijnen gemaakt en voor de uitlevering zorgvuldig gecontroleerd. In geval van materiaal- of fabricagefouten hebt u tegenover de verkoper van het product wettelijke rechten. Uw wettelijke rechten worden op geen enkele manier door onze hieronder vermelde garantie beperkt.

De garantie voor dit product bedraagt 3 jaar vanaf aankoopdatum. De garantieperiode gaat in op de datum van aankoop. Bewaar het originele bewijs van aankoop op een veilige plek aangezien dit document nodig is als bewijs.

Alle beschadigingen of gebreken die reeds op het moment van aankoop aanwezig zijn, moeten meteen na het uitpakken van het product worden gemeld.

Mocht het product binnen 3 jaar na aankoopdatum een materiaal- of fabricagefout vertonen, zullen wij het – naar onze keuze – gratis voor u repareren of vervangen. De garantieperiode wordt door een plaatsgevonden garantiEVERLENING niet verlengd. Dit geldt ook voor vervangen en gerepareerde onderdelen.

Deze garantie vervalt als het product werd beschadigd of onjuist is gebruikt of onderhouden.

De garantie dekt materiaal- en fabricagefouten af. Deze garantie dekt geen productonderdelen die aan normale slijtage onderhevig zijn en daarom als verbruiksartikelen worden beschouwd (bv. batterijen, slangen, inktpatronen), noch dekt zij schade aan breekbare onderdelen, bv. schakelaars of onderdelen die van glas zijn gemaakt.

Bij dit product geldt de garantieperiode ook voor de oplaadbare batterij.

## ● Afwikkeling in geval van garantie

Om een snelle afhandeling van uw reclamatie te waarborgen dient u de volgende instructies in acht te nemen:

Houd bij alle vragen alstublieft de kassabon en het artikelnummer (IAN 494420\_2504) als bewijs van aankoop bij de hand.

Het artikelnummer vindt u op de typeplaat, ingegraveerd, op het titelblad van uw handleiding (linksonder) of als sticker op de achter- of onderzijde.

Wanneer er storingen in de werking of andere gebreken optreden, dient u eerst telefonisch of per e-mail contact met de onderstaande service-afdeling op te nemen.

Een als defect geregistreerd product kunt u dan samen met uw aankoopbewijs (kassabon) en vermelding van de concrete schade alsmede het tijdstip van optreden voor u franco aan het u meegedeelde servicepunt verzenden.

## ● Service

### **NL** Service Nederland

Tel.: 0800 0249630

E-Mail: [owim@lidl.nl](mailto:owim@lidl.nl)

### **BE** Service België

Tel.: 0800 12089

E-Mail: [owim@lidl.be](mailto:owim@lidl.be)



# ● EU-conformiteitsverklaring

## EU-CONFORMITEITSVERKLARING (nr. 494420\_2504)

IAN: 494420\_2504  
Productidentificatie: "Cien BEAUTY" Multi-groomer  
Modelnummer: HG12393

Het hierboven beschreven voorwerp is in overeenstemming de desbetreffende harmonisatiewetgeving van de Unie:

Richtlijn 2006/42/EG
Richtlijn 2014/30/EU
Richtlijn 2011/65/EU met alle bijbehorende wijzigingen

Vermelding van de toegepaste relevante geharmoniseerde normen of van de overige technische specificaties waarop de conformiteitsverklaring betrekking heeft:

Nr. / Onderdelen
Richtlijn 2006/42/EG
EN 60335-2-8:2015+A1:2016+A2:2022+A11:2022+A12:2022
EN 60335-1:2012+A11:2014+A13:2017+A1:2019+A14:2019+A2:2019+A15:2021+A16:2023
EN 62233:2008
EN ISO 12100:2010
Richtlijn 2014/30/EU
EN IEC 55014-1:2021
EN IEC 55014-2:2021
EN IEC 61000-3-2:2019+A1:2021+A2:2024
EN 61000-3-3:2013+A1:2019+A2:2021

Het hierboven beschreven voorwerp van de verklaring is in overeenstemming met Richtlijn 2011/65/EU van het Europees Parlement en de Raad van 8 juni 2011 betreffende beperking van het gebruik van bepaalde gevaarlijke stoffen in elektrische en elektronische apparatuur:

Nr. / Onderdelen
EN IEC 63000:2018

Houder van de technische documentatie: OWIM GmbH & Co.KG

Ondertekend voor en namens:

OWIM GmbH & Co. KG, Stiftsbergstraße 1, 74167 Neckarsulm, Duitsland

Deze verklaring van overeenstemming wordt onder de uitsluitende verantwoordelijkheid van de fabrikant verstrekt.

Vertaling van de originele verklaring van overeenkomst

Neckarsulm

Plaats

30.09.2025













Datum

*ppa. Jens Buchheim*  
ppa. Jens Buchheim  
Procuratiehouder

*ppa. Dr. Thorsten Maier*  
ppa. Dr. Thorsten Maier  
Procuratiehouder

<b>Legenda dei pittogrammi utilizzati</b> .....	Pagina	90
<b>Introduzione</b> .....	Pagina	90
Utilizzo conforme alla destinazione d'uso.....	Pagina	91
Descrizione dei componenti .....	Pagina	92
Specifiche tecniche.....	Pagina	92
Contenuto della confezione.....	Pagina	92
<b>Avvertenze per la sicurezza</b> .....	Pagina	93
Avvertenze di sicurezza per batterie/accumulatori.....	Pagina	99
<b>Ricarica del prodotto</b> .....	Pagina	101
<b>Prima della messa in funzione</b> .....	Pagina	101
Lubrificazione delle lame .....	Pagina	102
<b>Utilizzo</b> .....	Pagina	102
Sostituzione degli inserti di taglio.....	Pagina	102
Sostituzione degli inserti a pettine .....	Pagina	102
Taglio dei capelli (inserto tagliacapelli).....	Pagina	103
Taglio dei peli del naso e delle orecchie (inserto tagliapeli per naso e orecchie) .....	Pagina	103
Pulizia con il pennello per la pulizia .....	Pagina	103
<b>Ordine di pezzi di ricambio</b> .....	Pagina	104
<b>Pulizia e cura</b> .....	Pagina	104
<b>Conservazione</b> .....	Pagina	104
<b>Risoluzione dei problemi</b> .....	Pagina	105
<b>Smaltimento</b> .....	Pagina	105
<b>Garanzia</b> .....	Pagina	106
Gestione dei casi in garanzia.....	Pagina	107
Assistenza .....	Pagina	107
<b>Dichiarazione di conformità UE</b> .....	Pagina	108

## Legenda dei pittogrammi utilizzati

	Leggere il manuale di istruzioni per l'uso!	 	Avvertenze per la sicurezza Istruzioni per l'uso
	Rispettare le avvertenze e le indicazioni di sicurezza!		Classe di isolamento III
	Volt		Interruttore a scorrimento ON/OFF
	Connettore USB di tipo C		Solo per ambienti interni
	Tensione/corrente continua		Il marchio CE garantisce la conformità alle Direttive UE specifiche per il prodotto.
	Il marchio UKCA garantisce la conformità con le direttive specifiche per il prodotto in Gran Bretagna. (Il marchio UKCA è valido soltanto per la Gran Bretagna.)		

## Tagliacapelli-regolabarba

### ● Introduzione

Congratulazioni per l'acquisto del vostro nuovo prodotto. Con esso avete optato per un prodotto di qualità. Familiarizzare con il prodotto prima di metterlo in funzione per la prima volta. A tale scopo, leggere attentamente le seguenti istruzioni d'uso e le avvertenze di sicurezza. Utilizzare il prodotto solo come descritto e per i campi di applicazione indicati. Conservare queste istruzioni in un luogo sicuro. Consegnare tutta la documentazione in caso di cessione del prodotto a terzi.



Puoi scaricare e visualizzare questo e numerosi altri manuali sul sito [www.lidl-service.com](http://www.lidl-service.com). Scansionando questo codice QR, verrai reindirizzato subito al sito web dell'assistenza di Lidl ([www.lidl-service.com](http://www.lidl-service.com)) dove potrai aprire il tuo manuale di istruzioni per l'uso inserendo il codice prodotto (IAN) 494420\_2504.

## ● Utilizzo conforme alla destinazione d'uso

Il prodotto è destinato esclusivamente al taglio di capelli e peli umani. Utilizzare il prodotto solo su capelli e peli asciutti. Il prodotto è destinato all'uso privato e non deve essere impiegato per uso commerciale. Il prodotto è destinato all'utilizzo solo in ambienti interni. Tutti gli altri utilizzi sono considerati non conformi e possono provocare lesioni personali o danni materiali. Il produttore non si assume alcuna responsabilità per eventuali danni determinati da un utilizzo improprio.

### **⚠ ATTENZIONE! PERICOLO DI DANNI MATERIALI!**

- Non utilizzare il prodotto per il pelo degli animali o per il pelo sintetico.
- Verificare sempre la completezza e l'eventuale presenza di difetti del prodotto subito dopo aver aperto l'imballaggio.
- Utilizzare soltanto accessori originali.
- Non collocare il prodotto su superfici calde, nelle vicinanze di queste o vicino a fiamme libere.
- Non coprire il cavo USB di tipo A su tipo C **10**, l'alimentatore (non incluso nella fornitura) e il prodotto per evitare un inammissibile surriscaldamento durante l'utilizzo e la ricarica.
- Non usare detergenti irritanti o abrasivi.

**⚠ ATTENZIONE!** Per la ricarica della batteria utilizzare esclusivamente un alimentatore con classe II (non incluso nella fornitura), ammesso per l'uso con elettrodomestici. Uscita SELV: DC 5V, max. 1 A.

## ● Descrizione dei componenti

- 1 Inserto a pettine regolabile (3/4/5/6/7 mm) per l'inserto tagliacapelli
- 1a Regolatore della lunghezza di taglio
- 2 Inserto a pettine (1/2/9/12/16 mm) per l'inserto tagliacapelli
- 3 Inserto tagliapeli per naso e orecchie
- 4 Inserto tagliacapelli
- 5 Regolabarba e tagliacapelli
- 6 Interruttore a scorrimento ON/OFF 
- 7 Spia LED
- 8 Porta USB di tipo C
- 9 Connettore USB di tipo A
- 10 Cavo USB di tipo A su tipo C
- 11 Connettore USB di tipo C
- 12 Custodia
- 13 Olio per le lame
- 14 Pennello per la pulizia

## ● Specifiche tecniche

### **Multigroomer:**

### **HG12393**

Ingresso:

5V , 1 A

Batteria:

1 x 3,7V ioni di litio, 600mAh (non sostituibile dall'utente; la sostituzione deve essere fatta esclusivamente da personale qualificato)

Livello di pressione

acustica emissioni:

<70 dB(A), K=3 dB(A)

Classe di isolamento:

III/ 

Livello di vibrazioni:

≤ 2,5 m/s<sup>2</sup>

Modalità di assorbimento

ridotto della potenza:

0,05 W (taglia-barba e capelli con caricatore (ingresso: 100-240 V~, 50-60 Hz, 0,2 A; uscita: 5,0V , 1,0 A, 5,0 W))

## ● Contenuto della confezione

1 tagliacapelli-regolabarba

1 inserto tagliapeli per naso e orecchie

1 inserto tagliacapelli

1 inserto a pettine regolabile (3/4/5/6/7 mm) per l'inserto tagliacapelli

5 inserti a pettine (1/2/9/12/16 mm) per l'inserto tagliacapelli

- 1 cavo USB di tipo A su tipo C
- 1 olio per le lame
- 1 pennello per la pulizia
- 1 custodia
- 1 manuale di istruzioni per l'uso



## Avvertenze per la sicurezza

-  **⚠️ ATTENZIONE! PERICOLO DI MORTE E DI INCIDENTE PER NEONATI E BAMBINI!** Non lasciare mai i bambini privi di sorveglianza in presenza del materiale di imballaggio o del prodotto. Sussiste il rischio di soffocamento.
- Questo prodotto può essere utilizzato da bambini dagli 8 anni in su, da persone con capacità fisiche, sensoriali o mentali ridotte o da persone inesperte solo se supervisionate o preventivamente istruite sull'utilizzo in sicurezza del prodotto e solo se informate dei pericoli legati al prodotto stesso. I bambini non possono giocare con il prodotto. La pulizia e la manutenzione eseguibili dall'utente non possono essere effettuate da bambini senza la supervisione di un adulto.

- **⚠ ATTENZIONE!** Staccare il prodotto dal cavo USB di tipo A su tipo C **10** prima di pulirlo con acqua.
- Pulire il prodotto (vedi “Pulizia e manutenzione”).



## **Evitare situazioni che espongono al pericolo di morte per folgorazione**

**⚠ ATTENZIONE!** Mantenere il prodotto asciutto.

**⚠ ATTENZIONE!** Non utilizzare questo prodotto nelle vicinanze di una vasca da bagno, di una doccia o di altri recipienti contenenti acqua.

**⚠ ATTENZIONE!** Se il prodotto è caduto in acqua, prima di prenderlo dall'acqua staccare immediatamente il cavo USB di tipo A su tipo C **10** dall'alimentatore (non incluso nella fornitura).

**⚠ ATTENZIONE!** Non toccare mai il cavo USB di tipo A su tipo C **10** con le mani bagnate, in particolare quando lo si collega

alla presa di corrente o lo si scollega da quest'ultima.

**⚠ ATTENZIONE!** Non immergere mai il prodotto né il cavo USB di tipo A su tipo C **10** in acqua o in un altro liquido e non lavarli mai sotto acqua corrente.

**⚠ ATTENZIONE!** Non utilizzare il prodotto durante il bagno.

- Come ulteriore protezione si suggerisce l'installazione di un dispositivo di sicurezza per correnti di guasto (FI/RCD) con una corrente di apertura di misurazione non superiore a 30 mA nel circuito elettrico del bagno. In caso di dubbi, rivolgersi al proprio installatore.
- Staccare il cavo USB di tipo A su tipo C **10** dall'alimentatore (non incluso nella fornitura),
  - se si presentano anomalie,
  - prima di pulire il prodotto,
  - se il prodotto non viene utilizzato per un periodo di tempo più lungo,
  - durante un temporale e
  - dopo ogni utilizzo.

Per staccarlo dalla presa di corrente, tirare direttamente il connettore USB di tipo A 9 e non il cavo USB di tipo A su tipo C 10.



## **Evitare qualsiasi rischio di lesioni**

- Non sostituire gli accessori quando il prodotto è acceso.
- Non utilizzare il prodotto se si rilevano danneggiamenti visibili dall'esterno. Non mettere in funzione il prodotto se danneggiato.
- Se penetra del liquido all'interno del prodotto, controllare quest'ultimo prima di riutilizzarlo.
- Se si rilevano danneggiamenti del cavo USB di tipo A su tipo C 10 dell'alloggiamento o di altre parti, il prodotto non deve essere utilizzato.
- Far eseguire le riparazioni soltanto da un rivenditore qualificato. Riparazioni improprie potrebbero rappresentare dei rischi considerevoli per l'utente. Inoltre, si annullerebbe ogni diritto di garanzia.

- Non utilizzare il prodotto con inserti difettosi, poiché questi potrebbero presentare bordi taglienti.
- I componenti difettosi devono essere sostituiti sempre con componenti di ricambio originali. I requisiti di sicurezza possono essere garantiti soltanto se vengono utilizzati componenti di ricambio originali.
- Per la ricarica collegare il cavo USB di tipo A su tipo C 10 esclusivamente a una sorgente di alimentazione facilmente raggiungibile.
- Non attivare mai il prodotto lasciandolo incustodito e utilizzarlo soltanto secondo i dati riportati sulla targhetta.
- Collegare il cavo USB di tipo A su tipo C 10 al prodotto prima di collegarlo a una sorgente di alimentazione.
- Le punte degli inserti sono affilate.
- Prima di inserire o sostituire gli inserti e prima della pulizia spegnere sempre il prodotto.
- Sistemare il cavo USB tipo A su tipo C 10 in modo tale che nessuno possa camminarci sopra o inciamparvi.
- Non utilizzare il prodotto su ferite aperte, tagli, scottature solari o vesciche.



## Evitare il pericolo di danni materiali

- I prodotti elettrici possono rappresentare un pericolo per gli animali. Inoltre, anche gli animali potrebbero danneggiare il prodotto. Tenere gli animali sempre lontani dai prodotti elettrici.
- Proteggere il prodotto da umidità, gocce e spruzzi d'acqua.
- Assicurarsi che il cavo USB di tipo A su tipo C 10 non si pieghi tra le porte di un armadio e che non venga posizionato su superfici calde. Altrimenti si danneggerebbe l'isolamento del cavo USB di tipo A su tipo C 10.
- Tenere l'olio per le lame 13 fuori dalla portata dei bambini. Non ingerire l'olio per le lame 13 e non applicarlo sugli occhi. Se non utilizzato, conservarlo in un posto sicuro.
- **ATTENZIONE!** Pericolo di danni all'apparecchio! Non esporre mai il prodotto a irraggiamento solare diretto o calore. La temperatura ambiente ideale è compresa tra +5 °C e +40 °C. Temperature

estremamente basse o alte possono danneggiare la batteria o il prodotto.



## Avvertenze di sicurezza per batterie/accumulatori

- **⚠ ATTENZIONE!** Per la ricarica delle batterie utilizzare esclusivamente un alimentatore con classe di isolamento II (non incluso nella fornitura), ammesso per l'uso con elettrodomestici.  
Uscita SELV: DC 5V, max. 1 A.
- **PERICOLO DI MORTE!** Tenere le batterie/gli accumulatori fuori dalla portata dei bambini. In caso di ingerimento consultare subito un medico!
- **⚠ PERICOLO DI ESPLOSIONE!** Non ricaricare mai batterie non ricaricabili. Non cortocircuitare e/o aprire le batterie o gli accumulatori. Ne conseguirebbe un rischio di incendio, surriscaldamento o scoppio.
- Non gettare mai le batterie/gli accumulatori nel fuoco o in acqua.

- Non esercitare alcuna pressione meccanica sulle batterie/sugli accumulatori.

## **Rischio di perdita di liquido dalle batterie/dagli accumulatori**

- Evitare condizioni e temperature estreme che possano ripercuotersi sulle batterie/sugli accumulatori, quali ad esempio la vicinanza a termosifoni o l'irraggiamento solare diretto.
- Evitare il contatto delle sostanze chimiche con la pelle, gli occhi e le mucose in caso di fuoriuscita del liquido dalle batterie/dagli accumulatori! Sciacquare subito le aree colpite con acqua pulita e consultare immediatamente un medico!
-  **INDOSSARE GUANTI PROTETTIVI!** Batterie e accumulatori danneggiati o che presentano perdite possono corrodere la pelle in caso di contatto. Pertanto, in questo caso indossare sempre guanti di protezione adatti.
- Questo prodotto possiede un accumulatore integrato, il quale non può essere sostituito dall'utente. La batteria può essere smontata o sostituita solo dal produttore, dal suo

servizio clienti o da personale qualificato, al fine di evitare situazioni di pericolo. Al momento dello smaltimento è necessario avvertire che questo prodotto contiene un accumulatore.

## ● Ricarica del prodotto

**Nota:** prima del primo utilizzo e per le successive procedure di ricarica ricaricare il prodotto ogni volta per 90 minuti.

**Nota:** inserire il connettore USB di tipo C [11] nella porta USB di tipo C [8] del prodotto. Collegare il connettore USB di tipo A [9] del cavo USB di tipo A su tipo C [10] con una porta USB tipo A idonea di un alimentatore con classe di isolamento II (non incluso nella fornitura). Questo deve essere ammesso per l'uso con elettrodomestici e avere un'uscita SELV DC da 5V, max. 1A. Collegare l'alimentatore (non incluso nella fornitura) alla presa di corrente.

**Nota:** se la batteria è quasi scarica, la spia LED [7] si illumina in rosso.

**Nota:** per prolungare la vita di servizio della batteria si consiglia di utilizzare regolarmente il prodotto senza lunghi periodi di inutilizzo.

**Nota:** dopo una ricarica rapida di 5 minuti, il prodotto può essere utilizzato per ca. 5 minuti.

**Nota:** se la batteria è completamente carica, la spia LED [7] lampeggia in bianco. La durata operativa con batteria completamente carica è di ca. 60 minuti.

### **Modalità di assorbimento ridotto della potenza**

A ricarica completa la spia dello stato batteria si illumina in modo fisso se il prodotto viene collegato alla rete elettrica.

## ● Prima della messa in funzione

**⚠ ATTENZIONE! PERICOLO DI FOLGORAZIONE!** Il regolabarba e taglia-capelli [5] e l'alimentatore non sono ermetici e non devono quindi essere utilizzati nella doccia/vasca.

- Non utilizzare il prodotto su ferite aperte, tagli, scottature solari o vesciche.
- Il prodotto è destinato esclusivamente all'uso su capelli/peli asciutti e in ambienti interni e asciutti.
- Il prodotto può essere utilizzato solo senza cavo.

## ● Lubrificazione delle lame

Si consiglia di lubrificare le lame prima del primo utilizzo e dopo la pulizia per garantire un movimento scorrevole (vedi Fig. F).

- Spegnere sempre il prodotto prima di lubrificare le lame.
- Versare fino a due gocce di olio per le lame **13** tra le lame e distribuirlo uniformemente.
- Rimuovere con un panno l'olio in eccesso.
- È possibile utilizzare qualsiasi olio privo di acidi (ad es. olio per macchine da cucire).

## ● Utilizzo

**Nota:** tenere il regolabarba e tagliacapelli **5** con un'angolazione di 45° dalla pelle in qualsiasi tipo di impiego (vedi Fig. E).

## ● Sostituzione degli inserti di taglio **3**, **4**

**⚠ ATTENZIONE! PERICOLO DI LESIONI!** Spegnere il regolabarba e tagliacapelli **5** prima di montare o smontare gli inserti.

- Per montare gli inserti **3**, **4** (vedi Fig. B1, B2), far passare l'ultima linguetta nell'inserto **3**, **4** attraverso la guida presente nel regolabarba e tagliacapelli **5** e premere la parte superiore dell'inserto sul regolabarba e tagliacapelli finché non si sente l'innesto ed è in sede.
- Per smontare gli inserti **3**, **4** (vedi Fig. A1, A2), premere verso l'esterno l'inserto con il pollice sul regolabarba e tagliacapelli **5**.

## ● Sostituzione degli inserti a pettine **1**, **2**

- Per montare gli inserti a pettine **1**, **2**, spingere con cautela il relativo inserto a pettine sull'inserto tagliacapelli **4**. Premere l'estremità inferiore degli inserti a pettine **1**, **2** finché non si innesta (vedi Fig. G).
- Per smontare gli inserti a pettine **1**, **2**, allentare l'inserto a pettine dalla sua estremità inferiore ed estrarlo dal tagliacapelli e regolabarba **5** (vedi Fig. H).

## ● Taglio dei capelli (inserto tagliacapelli 4)

**Nota:** i capelli da acconciare devono essere asciutti. La lunghezza di taglio può variare a seconda dell'angolatura del taglio.

- Porre un panno o una mantellina intorno alla nuca e alla gola, per evitare che i capelli tagliati cadano nel colletto.
- Iniziare per prima cosa con un inserto a pettine 2 con una lunghezza di taglio maggiore e utilizzare lunghezze di taglio gradatamente minori durante la procedura di taglio.
- Nell'inserto a pettine regolabile 1 iniziare con una lunghezza di taglio maggiore. Per regolare la lunghezza di taglio dell'inserto a pettine regolabile 1, posizionare il regolatore della lunghezza di taglio 1a sulla tacca prescelta (3/4/5/6/7 mm) (vedi Fig. C).
- Iniziare il taglio dei capelli sulla nuca o sui lati e tagliare verso il centro della testa. Tagliare poi la parte anteriore dei capelli verso il centro della testa.
- Tenere il tagliacapelli e il regolabarba 5 in modo tale che l'inserto a pettine 2 appoggi il più possibile aderente alla testa. Far passare uniformemente il tagliacapelli e il regolabarba 5 tra i capelli.
- Tenere il tagliacapelli e regolabarba 5 con l'inserto a pettine regolabile 1 in modo tale che la superficie sopra il regolatore della lunghezza di taglio 1a poggi il più aderentemente possibile alla testa (vedi Fig. D).
- Se possibile, tagliare i capelli in direzione contraria a quella di crescita.
- Per togliere tutti i capelli, passare più volte su una parte dei capelli con il tagliacapelli e regolabarba 5.
- Continuare a pettinare bene i capelli.
- Per ottenere una linea di taglio dritta durante il taglio delle lunghezze, il tagliacapelli e regolabarba 5 dovrebbe essere fatto passare più volte in diverse direzioni tra i capelli.

## ● Taglio dei peli del naso e delle orecchie (inserto tagliapeli per naso e orecchie 3)

- Inserire ora lentamente la punta di metallo in una narice o in un orecchio.
- Muovere lentamente il tagliacapelli e regolabarba 5 con movimenti circolari per tagliare i capelli.

## ● Pulizia con il pennello per la pulizia 14

- Spegnerne il prodotto con il l'interruttore a scorrimento ON/OFF 6. Se gli inserti di taglio 3, 4 o gli inserti a pettine 1, 2 sono applicati al prodotto,

rimuoverli prima della pulizia come descritto nel capitolo "Utilizzo". Rimuovere l'inserto premendo con il pollice sul lato anteriore dell'inserto (vedi Fig. A1, A2).

- Rimuovere i residui di capelli dall'inserto con il pennello per la pulizia [14].

## ● Ordine di pezzi di ricambio

Per i seguenti pezzi è possibile ordinare i pezzi di ricambio online:

Inserto a pettine regolabile (3/4/5/6/7 mm) [1]

5 inserti a pettine (1/2/9/12/16 mm) [2]

Inserto tagliapeli per naso e orecchie [3]

Inserto tagliacapelli [4]

Codice articolo: 494420\_2504

Sito web: [www.optimex-shop.com](http://www.optimex-shop.com)

## ● Pulizia e cura

- Il prodotto, il cavo USB di tipo A su tipo C [10] e l'alimentatore (non incluso nella fornitura) non devono mai essere immersi in acqua o in altri liquidi, né lavati sotto acqua corrente.
- Prima di ogni pulizia spegnere il prodotto.
- Gli inserti a pettine [1], [2], l'inserto tagliapeli per naso e orecchie [3] e l'inserto di taglio per i capelli [4] possono essere puliti con acqua. Non utilizzare altri liquidi.  
**Nota:** farli asciugare prima di riutilizzarli.
- Non usare detergenti aggressivi o abrasivi.
- Pulire il prodotto con un panno leggermente umido.
- Se non si utilizza il prodotto per lungo tempo, riporlo con cura nella custodia [12].

## ● Conservazione



**CAUTELA! PERICOLO DI DANNI MATERIALI!** Non conservare mai il prodotto nella custodia [12] se questo sta ricaricando. Pericolo di surriscaldamento!



- Conservare il prodotto e i suoi accessori puliti e asciutti nella custodia [12] in dotazione.

**Nota:** non esporre mai il prodotto a irraggiamento solare diretto o a fonti di calore. La temperatura ambiente ideale è compresa tra -10 °C e +60 °C. Temperature estremamente basse o alte possono danneggiare la batteria o il prodotto.

- Conservare il tutto in un luogo asciutto, pulito e privo di polvere.

**Nota:** si consiglia di ricaricare il prodotto ogni 6 mesi.

## ● Risoluzione dei problemi

Problema	Causa	Soluzione
Il prodotto non funziona.	Probabilmente la batteria è scarica.	Ricaricare il prodotto.
Il taglio risulta difficile.	Potrebbero esserci dei peli tra le lame.	Pulire l'insero di taglio  ,  e il prodotto e, se necessario, lubrificare le lame.
La batteria non può essere ricaricata oppure la potenza della batteria è molto bassa.	La batteria ha raggiunto la fine della sua vita di servizio.	Il prodotto con la batteria integrata deve essere smaltito in maniera conforme.
Non è possibile ricaricare il prodotto.	La temperatura ambientale del sito di ricarica è troppo alta.	Non esporre mai il prodotto a irraggiamento solare diretto o a fonti di calore.

## ● Smaltimento

L'imballaggio è composto da materiali ecologici che possono essere smaltiti presso i siti di raccolta locali per il riciclo.



Osservare l'identificazione dei materiali di imballaggio per lo smaltimento differenziato, i quali sono contrassegnati da abbreviazioni (a) e da numeri (b) con il seguente significato: 1-7: plastiche/20-22: carta e cartone/80-98: materiali compositi.



E' possibile informarsi circa le possibilità di smaltimento del prodotto usato presso l'amministrazione comunale o cittadina.



Per questioni di tutela ambientale non gettare il prodotto usato tra i rifiuti domestici, ma provvedere invece al suo corretto smaltimento. Presso l'amministrazione competente è possibile ricevere informazioni circa i siti di raccolta e i relativi orari di apertura.



Points de collecte sur [www.quefaire-demarcheurs.fr](http://www.quefaire-demarcheurs.fr)  
Privilégiez la réparation ou le don de votre appareil !

Il prodotto, i suoi accessori e i materiali di imballaggio sono riciclabili e soggetti alla responsabilità estesa del produttore. Per un migliore trattamento dei rifiuti, smaltirli

separatamente seguendo i diversi simboli della raccolta differenziata. Il logo Triman è valido solamente per la Francia.

Questo prodotto ha una batteria integrata, che non può essere né rimossa né sostituita dall'utente. Al momento dello smaltimento è necessario avvertire che questo prodotto contiene una batteria.

Le batterie/gli accumulatori difettosi o usati devono essere riciclati. Smaltire le batterie/gli accumulatori e/o il prodotto presso i punti di raccolta indicati.



### **Uno smaltimento scorretto delle batterie/ gli accumulatori procura danni all'ambiente!**

È vietato smaltire le batterie/gli accumulatori con i rifiuti domestici. Possono contenere metalli pesanti nocivi e sono soggetti a smaltimento come rifiuti speciali. I simboli chimici dei metalli pesanti sono i seguenti: Cd = cadmio, Hg = mercurio, Pb = piombo. Consegnare, pertanto, le batterie/gli accumulatori esausti presso un punto di raccolta comunale.

## **● Garanzia**

Il prodotto è stato fabbricato accuratamente secondo severe direttive di qualità ed è stato controllato meticolosamente prima della consegna. In caso di difetti di materiale o fabbricazione l'acquirente può far valere diritti legali nei confronti del venditore. La nostra garanzia sotto riportata non costituisce alcun limite ai diritti legali dell'acquirente.

Questo prodotto è garantito per 3 anni con decorrenza dalla data di acquisto. La garanzia decorre dalla data d'acquisto. Conservare lo scontrino originale in un posto sicuro perché questo documento viene richiesto come prova dell'avvenuto acquisto.

Tutti i danni o difetti presenti già al momento dell'acquisto devono essere comunicati subito dopo l'apertura della confezione.

Se entro 3 anni dalla data di acquisto di questo prodotto si rileva un difetto di materiale o di fabbricazione, noi procederemo, a nostra discrezione, alla riparazione o sostituzione gratuite del prodotto o al rimborso del prezzo di acquisto. Un eventuale intervento in garanzia non prolunga né rinnova il periodo di garanzia stesso. Ciò vale anche per le parti sostituite e riparate.

Questa garanzia decade in caso di danneggiamento oppure uso o manutenzione impropri del prodotto.

La prestazione in garanzia vale per difetti del materiale o di fabbricazione. Questa garanzia non si estende a componenti del prodotto esposti a normale logorio, che possono pertanto essere considerati come componenti soggetti a usura (esempio capacità della batteria, calcificazione, lampade, pneumatici, filtri, spazzole...). La garanzia non si estende altresì a danni che si verificano su componenti delicati (esempio interruttori, parti realizzate in vetro, schermi, accessori vari) nonché danni derivanti dal trasporto o altri incidenti.

Il periodo di garanzia di questo prodotto vale anche per la batteria.

## ● Gestione dei casi in garanzia

Per garantire un rapido disbrigo delle proprie pratiche, seguire le istruzioni seguenti:

Per ogni richiesta si prega di conservare lo scontrino e il codice dell'articolo (IAN 494420\_2504) come prova d'acquisto.

Il numero d'articolo può essere dedotto dalla targhetta, da un'incisione, dal frontespizio delle istruzioni (in basso a sinistra) oppure dall'adesivo applicato sul retro o sul lato inferiore.

In caso di disfunzioni o avarie, contattare innanzitutto i partner di assistenza elencati di seguito telefonicamente oppure via e-mail.

Si può inviare il prodotto ritenuto difettoso all'indirizzo del centro di assistenza indicato con spedizione esente da affrancatura, completo del documento di acquisto (scontrino) e della descrizione del difetto, specificando anche quando tale difetto si è verificato.

## ● Assistenza

IT

### **Assistenza Italia**

Tel.: 800 781188

E-Mail: [owim@lidl.it](mailto:owim@lidl.it)

CH

### **Assistenza Svizzera**

Tel.: 0800 56 44 33

E-Mail: [owim@lidl.ch](mailto:owim@lidl.ch)

MT

### **Assistenza Malta**

Tel.: 800 62230

E-Mail: [owim@lidl.mt](mailto:owim@lidl.mt)



# Dichiarazione di conformità UE

## DICHIARAZIONE DI CONFORMITÀ UE (N. 494420\_2504)

IAN: 494420\_2504  
Identificazione del prodotto: "Cien BEAUTY" TAGLIACAPELLIREGOLABARBA  
Numero di modello: HG12393

L'oggetto della dichiarazione di cui sopra è conforme alla pertinente normativa di armonizzazione dell'Unione:

Direttiva 2006/42/CE
Direttiva 2014/30/EU
Direttiva 2011/65/UE con tutte le relative modifiche

Riferimento alle pertinenti norme armonizzate o riferimenti alle altre specifiche tecniche in relazione alle quali è dichiarata la conformità:

N° / Parti
Direttiva 2006/42/CE
EN 60335-2-
8:2015+A1:2016+A2:2022+A11:2022+A12:2022
EN 60335-
1:2012+A11:2014+A13:2017+A1:2019+A14:2019+A2:2019+A15:2021+A16:2023
EN 62233:2008
EN ISO 12100:2010
Direttiva 2014/30/EU
EN IEC 55014-1:2021
EN IEC 55014-2:2021
EN IEC 61000-3-2:2019+A1:2021+A2:2024
EN 61000-3-3:2013+A1:2019+A2:2021

L'oggetto della dichiarazione di cui sopra è conforme alla direttiva 2011/65/UE del Parlamento europeo e del Consiglio, dell'8 giugno 2011, sulla restrizione dell'uso di determinate sostanze pericolose nelle apparecchiature elettriche ed elettroniche:

N° / Parti
EN IEC 63000:2018



Depositario della documentazione tecnica: OWIM GmbH & Co.KG

Firmato a nome e per conto di:

**OWIM GmbH & Co. KG, Stiftsbergstraße 1, 74167 Neckarsulm, Germania**











La presente dichiarazione di conformità è rilasciata sotto la sola responsabilità del produttore.

Traduzione della dichiarazione di conformità originale

Neckarsulm	30.09.2025		
Luogo	Data	ppa. Mens Buchheim	ppa. Dr. Thorsten Maier
		Firmatario autorizzato	Firmatario autorizzato

<b>Leyenda de pictogramas utilizados</b> .....	Página 110
<b>Introducción</b> .....	Página 110
Uso adecuado .....	Página 111
Descripción de los componentes .....	Página 112
Características técnicas .....	Página 112
Volumen de suministro .....	Página 112
<b>Indicaciones de seguridad</b> .....	Página 113
Indicaciones de seguridad para pilas/baterías .....	Página 119
<b>Cargar el producto</b> .....	Página 121
<b>Antes de la puesta en funcionamiento</b> .....	Página 121
Engrasar las cuchillas .....	Página 122
<b>Manejo</b> .....	Página 122
Cambiar los cabezales de corte .....	Página 122
Cambiar los cabezales de peine .....	Página 122
Cortar el pelo (cabezal recortador) .....	Página 123
Cortar el pelo de la nariz y las orejas (cabezal de corte para nariz y orejas) .....	Página 123
Limpieza con el cepillo de limpieza .....	Página 123
<b>Pedido de piezas de repuesto</b> .....	Página 124
<b>Limpieza y cuidado</b> .....	Página 124
<b>Almacenamiento</b> .....	Página 124
<b>Solución de problemas</b> .....	Página 125
<b>Eliminación</b> .....	Página 125
<b>Garantía</b> .....	Página 126
Tramitación de la garantía .....	Página 127
Asistencia .....	Página 127
<b>Declaración de conformidad UE</b> .....	Página 128

## Leyenda de pictogramas utilizados

	¡Lea el manual de instrucciones!	 	Advertencias de seguridad Instrucciones de uso
	¡Tenga en cuenta las advertencias e indicaciones de seguridad!		Clase de protección III
<b>V</b>	Voltio		Interruptor deslizante de ENCENDIDO/APAGADO
	Conector USB tipo C		Solo para espacios interiores
	Corriente/tensión continua		El marcado CE atestigua la conformidad con las normativas de la UE aplicables al producto.
<b>UK CA</b>	El marcado UKCA atestigua la conformidad con las normativas aplicables al producto en Gran Bretaña. (El marcado UKCA solo es válido en Gran Bretaña.)		

## Afeitadora multifunción

### ● Introducción

Enhorabuena por la adquisición de su nuevo producto. Ha elegido un producto de alta calidad. Familiarícese con el producto antes de la primera puesta en funcionamiento. Lea detenidamente el siguiente manual de instrucciones y las indicaciones de seguridad. Utilice el producto únicamente como se describe a continuación y para las aplicaciones indicadas. Guarde estas instrucciones en un lugar seguro. En caso de transferir el producto a terceros, entregue también todos los documentos correspondientes.



Puede descargar y ver este y muchos otros manuales en [www.lidl-service.com](http://www.lidl-service.com). Escaneando este código QR accederá directamente a la página web de servicio de Lidl ([www.lidl-service.com](http://www.lidl-service.com)), donde puede abrir su manual de instrucciones introduciendo el número de artículo (IAN) 494420\_2504.

## ● Uso adecuado

Este producto está diseñado únicamente para cortar cabello humano. Utilice el producto solo en pelo seco. Este producto ha sido concebido exclusivamente para uso doméstico y no puede emplearse con fines comerciales. Este producto únicamente debe utilizarse en espacios interiores. Cualquier otra utilización se considerará inadecuada y puede provocar daños materiales o personales. El fabricante no se hace responsable de los daños provocados por el uso indebido del producto.

### **⚠ ¡ADVERTENCIA! ¡PELIGRO DE DAÑOS MATERIALES!**

- No utilice el producto en pelo sintético o animal.
- Compruebe la integridad del contenido y el perfecto estado del producto inmediatamente después de desembalarlo.
- Utilice solo accesorios originales.
- No coloque el producto sobre superficies calientes, cerca de superficies calientes o de llamas abiertas.
- No cubra el cable USB tipo A a USB tipo C **10**, la fuente de alimentación (no incluida en el volumen de suministro) ni el producto mientras lo usa o lo carga para evitar un calentamiento excesivo.
- No utilice productos de limpieza corrosivos o abrasivos.

**⚠ ¡ADVERTENCIA!** Para cargar la batería, utilice únicamente una fuente de alimentación de la clase II (no incluida en volumen de suministro) aprobada para su uso con productos domésticos. Salida SELV: 5V CC, máx. 1 A.

## ● Descripción de los componentes

- 1 Cabezal de peine ajustable (3/4/5/6/7 mm) para el cabezal recortador
- 1a Regulador de la longitud de corte
- 2 Cabezal de peine (1/2/9/12/16 mm) para el cabezal recortador
- 3 Cabezal de corte para nariz y orejas
- 4 Cabezal recortador
- 5 Afeitadora para pelo y barba
- 6 Interruptor deslizante de ENCENDIDO/APAGADO 
- 7 Indicador LED
- 8 Clavija USB tipo C
- 9 Conector USB tipo A
- 10 Cable USB tipo A a tipo C
- 11 Conector USB tipo C
- 12 Bolsa de almacenaje
- 13 Aceite para cuchillas
- 14 Cepillo de limpieza

## ● Características técnicas

### **Multigroomer:**

### **HG12393**

Entrada:

5V , 1 A

Batería:

1 batería de iones de litio de 3,7V, 600 mAh (no reemplazable por el usuario; reemplazo permitido solo por una persona cualificada)

Nivel de presión acústica de emisión:

<70 dB(A), K=3 dB(A)

Clase de protección:

III/ 

Nivel de vibración:

≤ 2,5 m/s<sup>2</sup>

Consumo de energía reducido:

0,05 W (maquinilla para cabello y barba con adaptador de red (entrada: 100-240V~, 50-60Hz, 0,2A; salida: 5,0V , 1,0A, 5,0W))

## ● Volumen de suministro

1 afeitadora multifunción

1 cabezal de corte para nariz y orejas

1 cabezal recortador

1 cabezal de peine ajustable (3/4/5/6/7 mm) para el cabezal recortador

5 cabezales de peine (1/2/9/12/16 mm) para el cabezal recortador

- 1 cable USB tipo A a tipo C
- 1 aceite para cuchillas
- 1 cepillo de limpieza
- 1 bolsa de almacenaje
- 1 manual de instrucciones



## Indicaciones de seguridad

-  **¡ADVERTENCIA! ¡PELIGRO DE MUERTE Y ACCIDENTE PARA BEBÉS Y NIÑOS!** Nunca deje a los niños sin vigilancia cuando estén con el material de embalaje o el producto. Existe peligro de asfixia.
- Este producto puede ser utilizado por niños mayores de 8 años, así como por personas con capacidades físicas, sensoriales o mentales reducidas o que cuenten con poca experiencia y/o falta de conocimientos, siempre y cuando se les haya enseñado cómo utilizar el producto de forma segura y hayan comprendido los peligros que pueden resultar de un mal uso de este. Los niños no deben jugar con el producto. Las labores de limpieza y mantenimiento propias del usuario no pueden ser efectuadas por niños sin la supervisión de un adulto.

- **⚠ ¡ADVERTENCIA!** Desconecte el producto del cable USB tipo A a tipo C 10 antes de limpiarlo.
- Limpie el producto (ver «Limpieza y cuidados»).



## **Evite peligros mortales por descarga eléctrica**

**⚠ ¡ADVERTENCIA!** Mantenga el producto seco.

**⚠ ¡ADVERTENCIA!** No utilice el producto cerca de bañeras, duchas ni otros recipientes que contengan agua.

**⚠ ¡ADVERTENCIA!** Si el producto cae al agua, desconecte inmediatamente el cable USB tipo A a tipo C 10 de la fuente de alimentación (no incluida en volumen de suministro) antes de tocar el agua.

**⚠ ¡ADVERTENCIA!** Nunca toque el cable USB tipo A a tipo C 10 con las manos mojadas, especialmente al enchufarlo y/o desenchufarlo de la toma de corriente.

**⚠ ¡ADVERTENCIA!** Nunca sumerja el producto ni el cable USB tipo A a tipo C 10

en agua ni en otros líquidos, ni tampoco los enjuague con agua corriente.

**⚠ ¡ADVERTENCIA!** No utilice el producto mientras se baña.

- Se recomienda, como protección adicional, la instalación de un dispositivo diferencial residual (DDR) con una corriente de disparo no superior a 30 mA en el circuito eléctrico del baño. Pida consejo a su electricista.
- Desconecte el cable USB tipo A a tipo C 10 de la fuente de alimentación (no incluida en volumen de suministro):
  - si se produce algún fallo,
  - antes de limpiar el producto,
  - si no va a utilizar el producto durante un periodo largo de tiempo,
  - durante una tormenta y
  - después de cada uso.

Para ello, saque el conector USB tipo A 9 tirando directamente de la toma de conexión y no del cable USB tipo A a tipo C 10.



## Evite riesgos de lesiones

- No cambie accesorios mientras el producto esté encendido.
- No utilice el producto si detecta cualquier tipo de daño externo visible. Si el producto está dañado, no lo utilice en ningún caso.
- Si entra algún líquido en el producto, revíselo antes de volver a utilizarlo.
- Si detecta algún daño en el cable USB tipo A a tipo C 10, la carcasa o cualquier otra pieza, no debe seguir utilizando el producto.
- Las reparaciones solo pueden ser realizadas por personal especializado. Las reparaciones inadecuadas pueden suponer un peligro importante para el usuario. Además, se anula cualquier derecho de reclamación por garantía.
- Nunca utilice el producto con cabezales defectuosos ya que pueden tener bordes afilados.
- Los componentes defectuosos deberán reemplazarse siempre por piezas de repuesto

originales. Solo utilizando piezas de repuesto originales se puede garantizar el cumplimiento de las exigencias de seguridad.

- Para la carga, conecte el cable USB tipo A a tipo C **10** a una toma de corriente de fácil acceso.
- Ponga siempre el producto en funcionamiento con vigilancia y solo según los datos de la placa de características.
- Conecte el cable USB tipo A a tipo C **10** al producto antes de conectarlo a la toma de corriente.
- Las puntas de los cabezales están afiladas.
- Apague el producto antes de colocar o cambiar los cabezales y antes de limpiarlo.
- Coloque el cable USB tipo A a tipo C **10** de modo que nadie pueda tropezar con él o pisarlo.
- No utilice el producto en heridas abiertas, cortes, quemaduras del sol o ampollas.



## Cómo evitar los daños materiales

- Los productos eléctricos pueden suponer un peligro para los animales. Además, los animales también pueden ocasionar daños en el producto. Mantenga a los animales alejados de los productos eléctricos.
- Proteja el producto de la humedad, así como de gotas y salpicaduras de agua.
- Compruebe que el cable USB tipo A a tipo C **10** no quede aplastado por puertas de armarios o entre en contacto con superficies calientes. De lo contrario, podría dañarse el aislamiento del cable USB A a tipo C **10**.
- Mantenga el aceite para cuchillas **13** fuera del alcance de los niños. No ingiera el aceite para cuchillas **13** ni se lo aplique en los ojos. Si no lo va a utilizar, guárdelo en un lugar seguro.
- **¡ATENCIÓN!** ¡Peligro de daños en el aparato! Nunca exponga el producto a la luz directa del sol o al calor. La temperatura ambiente ideal se halla entre +5 °C y +40 °C.

Las temperaturas extremadamente bajas o altas pueden dañar la pila o el propio producto.



## Indicaciones de seguridad para pilas/baterías

- **⚠ ¡ADVERTENCIA!** Para cargar la pila, utilice únicamente un adaptador de red de la clase de protección II (no incluido en volumen de suministro) aprobado para su uso con productos domésticos. Salida SELV: 5 V CC, máx. 1 A.
- **¡PELIGRO DE MUERTE!** Mantenga las pilas/baterías fuera del alcance de los niños. ¡En caso de ingestión, acuda inmediatamente a un médico!
- **⚠ ¡PELIGRO DE EXPLOSIÓN!** No recargue nunca pilas no recargables. No ponga las pilas/baterías en cortocircuito ni tampoco las abra. Estas podrían recalentarse, explotar o provocar un incendio.
- Nunca arroje pilas/baterías al fuego o al agua.

- No aplique cargas mecánicas sobre las pilas/baterías.

## **Riesgo de sulfatación de las pilas/baterías**

- Evite condiciones y temperaturas extremas que puedan influir en el funcionamiento de las pilas/baterías, por ejemplo, acercarlas a un radiador o exponerlas directamente a la luz solar.
- ¡Si las pilas/baterías se sulfatan, evite el contacto de la piel, los ojos y las mucosas con los productos químicos! ¡En caso de entrar en contacto con el ácido, lave inmediatamente la zona afectada con abundante agua y busque atención médica!
-  **¡UTILICE GUANTES DE SEGURIDAD!** Las pilas/baterías sulfatadas o dañadas pueden provocar abrasiones al entrar en contacto con la piel. Por tanto, es imprescindible el uso de guantes de protección en estos casos.
- Este producto dispone de una batería integrada que no puede ser reemplazada por el usuario. El desmontaje o sustitución de

la batería deberá ser realizado solo por el fabricante, su servicio técnico u otra persona cualificada, evitando así cualquier riesgo. A la hora de desechar el producto hay que tener en cuenta que este contiene una batería.

## ● Cargar el producto

**Nota:** Cargue el producto durante 90 minutos antes del primer uso y durante todos los procesos de carga siguientes.

**Nota:** Conecte el conector USB tipo C [11] a la clavija USB tipo C [8] del producto. Enchufe el conector USB tipo A [9] del cable USB tipo A a tipo C [10] a una clavija USB tipo A adecuada de una fuente de alimentación de clase de protección II (no incluida en volumen de suministro). Esta debe estar aprobada para su uso con electrodomésticos y tener una salida SELV CC de 5V, máx. 1 A. Conecte la fuente de alimentación (no incluida) a la toma de corriente.

**Nota:** Si la batería está casi descargada, el indicador LED [7] se ilumina en rojo.

**Nota:** Para alargar la vida útil de la batería, se recomienda utilizar el producto regularmente y sin tiempos de almacenamientos largos.

**Nota:** Tras una carga rápida de 5 minutos, el producto se podrá utilizar durante aprox. 5 minutos.

**Nota:** Si la batería está completamente cargada, el indicador LED [7] parpadea en blanco. A plena carga, la batería tiene una duración de aprox. 60 minutos.

### **Consumo de energía reducido**

Tras cargar completamente, el indicador del estado de la batería permanece iluminado si el producto está conectado a la red eléctrica.

## ● Antes de la puesta en funcionamiento

**⚠ ¡ADVERTENCIA! ¡PELIGRO DE DESCARGA ELÉCTRICA!** La afeitadora para pelo y barba [5] no es resistente al agua y, por ello, no debe utilizarse en la bañera/ducha.

- No utilice el producto en heridas abiertas, cortes, quemaduras del sol o ampollas.
- El producto está diseñado solo para pelo seco y para el uso en espacios interiores secos.
- El producto solo puede utilizarse sin cable.

## ● Engrasar las cuchillas

Se recomienda engrasar las cuchillas antes del primer uso y tras la limpieza para garantizar una movilidad total (ver fig. F).

- Apague siempre el producto antes de engrasar las cuchillas.
- Aplique una o dos gotas de aceite para cuchillas [13] entre las cuchillas y repáralo uniformemente.
- Limpie el aceite sobrante con un paño.
- También puede utilizar cualquier aceite libre de ácido (como por ej. aceite para máquinas de coser).

## ● Manejo

**Nota:** Mantenga la afeitadora para pelo y barba [5] en todas las aplicaciones en un ángulo de 45° respecto de la piel (ver fig. E).

## ● Cambiar los cabezales de corte [3], [4]

**⚠ ¡ADVERTENCIA! ¡PELIGRO DE LESIONES!** Apague la afeitadora para pelo y barba [5] antes de insertar o retirar cualquier cabezal.

- Para insertar los cabezales [3], [4], (ver fig. B1, B2), introduzca la pestaña inferior en el cabezal [3], [4] en la guía en la afeitadora para pelo y barba [5] y presione la parte superior del cabezal en la afeitadora para pelo y barba hasta que encaje audiblemente y quede asentado firmemente.
- Para retirar los cabezales [3], [4], (ver fig. A1, A2), presione el cabezal con los pulgares hacia fuera y sáquelo de la afeitadora para pelo y barba [5].

## ● Cambiar los cabezales de peine [1], [2]

- Para encajar los cabezales de peine [1], [2], deslice el cabezal de peine correspondiente con cuidado sobre el cabezal recortador [4]. Presione el extremo inferior del cabezal de peine [1], [2] firmemente hasta que encaje (ver fig. G).
- Para retirar los cabezales de peine [1], [2], afloje el cabezal de peine en su extremo inferior y sáquelo de la afeitadora para pelo y barba [5] (ver fig. H).

## ● Cortar el pelo (cabezal recortador [4])

**Nota:** El pelo que vaya a cortar debe estar seco. La longitud del corte puede variar según el ángulo de corte.

- Coloque un trapo o una capa alrededor del cuello y la nuca para evitar que el pelo cortado entre por la ropa.
- Empiece primero con un cabezal de peine [2] con una longitud de corte más larga y utilice gradualmente longitudes de corte más cortas en el transcurso del corte.
- Empiece también con una longitud de corte larga con el cabezal de peine ajustable [1]. Para ajustar la longitud de corte del cabezal de peine ajustable [1], ajuste el regulador de la longitud de corte [1a] a la marca de longitud deseada (3/4/5/6/7 mm) (ver fig. C).
- Empiece el corte de pelo en la nuca o en los laterales y corte en dirección al centro de la cabeza. Luego, corte la parte frontal del pelo en dirección al centro de la cabeza.
- Sujete la afeitadora para pelo y barba [5] de tal modo que el cabezal de peine [2] quede lo más plano posible en la cabeza. Pase la afeitadora para cuello y barba [5] por el cabello de manera uniforme.
- Sujete la afeitadora para pelo y barba [5] con el cabezal de peine ajustable [1] de modo que la superficie sobre el regulador de la longitud de corte [1a] quede plana en la cabeza (ver fig. D).
- Siempre que sea posible, corte en el sentido contrario del crecimiento del pelo.
- Para repasar todo el pelo, pase varias veces la afeitadora para pelo y barba [5] por una parte del pelo.
- Peine siempre el pelo bien y en profundidad.
- Para conseguir una línea de corte recta al cortar a lo largo, la afeitadora para pelo y barba [5] debe pasarse por el pelo múltiples veces desde varias direcciones.

## ● Cortar el pelo de la nariz y las orejas (cabezal de corte para nariz y orejas [3])

- Introduzca solo la punta metálica lentamente en una fosa nasal o una oreja.
- Mueva la afeitadora de pelo y barba [5] lentamente en círculos para cortar el pelo.

## ● Limpieza con el cepillo de limpieza [14]

- Apague el producto mediante el interruptor deslizante de ENCENDIDO/APAGADO [6]. Si los cabezales de corte [3], [4] o los cabezales de peine [1], [2] están colocados en el producto, retírelos antes de la limpieza como se

describe en el capítulo «Manejo». Retire el cabezal presionándolo con el pulgar desde delante contra el cabezal (ver fig. A1, A2).

- Retire los restos de cabello del cabezal con el cepillo de limpieza **14**.

## ● Pedido de piezas de repuesto

Puede pedir las siguientes piezas de repuesto en línea:

Cabezal de peine ajustable (3/4/5/6/7 mm) **1**

5 cabezales de peine (1/2/9/12/16 mm) **2**

Cabezal de corte para nariz y orejas **3**

Cabezal recortador **4**

Número de artículo: 494420\_2504

Página web: [www.optimex-shop.com](http://www.optimex-shop.com)

## ● Limpieza y cuidado

- El producto, el cable USB tipo A a tipo C **10** y la fuente de alimentación (no incluida en el volumen de suministro) no deben sumergirse en agua u otros líquidos ni limpiarse con agua corriente.
- Apague el producto antes de cada limpieza.
- Los cabezales de peine **1**, **2**, el cabezal de corte para nariz y orejas **3** y el cabezal recortador **4** pueden lavarse con agua. No utilice ningún otro líquido.  
**Nota:** Deje que se sequen antes de volver a utilizarlos.
- No utilice productos de limpieza afilados o abrasivos.
- Frote el producto con un paño ligeramente húmedo.
- Si no va a utilizar el producto durante un periodo largo de tiempo, guárdelo en la bolsa de almacenaje **12**.

## ● Almacenamiento

- ⚠ **¡CUIDADO! ¡PELIGRO DE DAÑOS MATERIALES!** No guarde nunca el producto en la bolsa de almacenaje **12** mientras el producto esté cargando.  
¡Peligro de sobrecalentamiento!
- Guarde el producto y sus accesorios limpios y secos en la bolsa de almacenaje **12** suministrada.  
**Nota:** Nunca exponga el producto a la luz directa del sol o al calor. La temperatura ambiente ideal se halla entre -10 y +60 °C. Las temperaturas extremadamente bajas o altas pueden dañar la pila o el propio producto.

- Guárdelo todo en un lugar limpio, libre de polvo y seco.

**Nota:** Se recomienda cargar el producto cada 6 meses.

## ● Solución de problemas

Problema	Causa	Solución
El producto no funciona.	Es posible que la batería esté agotada.	Recargue el producto.
Resulta difícil cortar el pelo.	Es posible que haya pelos dentro de la cuchilla.	Limpie el cabezal de corte [3], [4] y el producto y, si fuese necesario, engrase las cuchillas.
No se puede cargar la batería o el rendimiento de la batería es muy bajo.	La batería ha llegado al final de su vida útil.	El producto junto con la batería integrada debe desecharse correctamente.
El producto no se puede cargar.	La temperatura ambiente de la ubicación de carga es demasiado alta.	No exponga el producto a la luz directa del sol o al calor.

## ● Eliminación

El embalaje está compuesto por materiales no contaminantes que pueden ser desechados en el centro de reciclaje local.



Tenga en cuenta el distintivo del embalaje para la separación de residuos. Está compuesto por abreviaturas (a) y números (b) que significan lo siguiente: 1-7: plásticos/20-22: papel y cartón/80-98: materiales compuestos.



Para obtener información sobre las posibilidades de desecho del producto al final de su vida útil, acuda a la administración de su comunidad o ciudad.



Para proteger el medio ambiente no tire el producto junto con la basura doméstica cuando ya no le sea útil. Deséchelo en un contenedor de reciclaje. Diríjase a la administración competente para obtener información sobre los puntos de recogida de residuos y sus horarios.



El producto, incluidos los accesorios, y el material de embalaje son reciclables y están sujetos a la responsabilidad extendida del fabricante. Deséchelos por separado siguiendo la información ilustrada de recogida selectiva para un mejor tratamiento de los residuos. El logotipo Triman se aplica solo para Francia.

Este producto cuenta con una batería incorporada que no puede ser reemplazada ni retirada por el usuario. A la hora de desechar el producto hay que tener en cuenta que este contiene una batería recargable.

Las pilas/baterías defectuosas o usadas deben ser recicladas. Recicle las pilas/baterías y/o el producto en los puntos de recogida adecuados.



### ¡Daños en el medio ambiente por un reciclaje indebido de las pilas/baterías!

Las pilas/baterías no deben eliminarse junto con los residuos domésticos. Estas pueden contener metales pesados tóxicos que deben tratarse conforme a la normativa aplicable a los residuos especiales. Los símbolos químicos de los metales pesados son: Cd = cadmio, Hg = mercurio, Pb = plomo. Las pilas/baterías deben reciclarse en un punto de recolección específico para ello.

## ● Garantía

El producto ha sido fabricado según normas de calidad exigentes y ha sido probado minuciosamente antes de la entrega. En caso de fallos de material o de fabricación, dispone de derechos legales frente al vendedor del producto. Nuestra garantía mencionada a continuación no restringe sus derechos legales de ningún modo.

La garantía para este producto es de 3 años a partir de la fecha de compra. La garantía empieza el día de la fecha de compra. Conserve el justificante de compra original en un lugar seguro, ya que este documento es necesario para demostrar la compra.

Todos los daños o defectos ya presente en el momento de la compra deben informarse inmediatamente tras desembalar el producto.

Si el producto presenta defectos de material o fabricación en los 3 años a partir de la fecha de compra, lo repararemos o sustuiremos, según nuestra elección, gratuitamente

para usted. El período de garantía no se extiende por una reclamación de garantía aprobada. Esto también es aplicable a las piezas sustituidas y reparadas.

La garantía pierde su validez si el producto se daña o se utiliza o mantiene de forma inadecuada.

La garantía cubre defectos de material y fabricación. Esta garantía no cubre las piezas del producto sujetas a un uso y desgaste normal y, por lo tanto, consideradas piezas de desgaste (por ej. pilas, mangueras, cartuchos de tinta) ni los daños a las piezas frágiles, por ej. interruptores o piezas de cristal.

En este producto, el periodo de garantía también se aplica a la batería.

## ● Tramitación de la garantía

Para garantizar una rápida tramitación de su consulta, tenga en cuenta las siguientes indicaciones:

Para realizar cualquier consulta, tenga a mano el recibo y el número de artículo (IAN 494420\_2504) como justificante de compra.

Encontrará el número de artículo en una inscripción de la placa indentificativa, en la portada de las instrucciones (abajo a la izquierda) o en una pegatina en la parte posterior o inferior.

Si el producto fallase o presentase algún defecto, póngase primero en contacto con el departamento de asistencia indicado, ya sea por teléfono o correo electrónico.

Puede enviarnos el producto defectuoso libre de franqueo adjuntando el recibo de compra (tícket de compra) e indicando dónde está y cuándo ha ocurrido el fallo a la dirección de asistencia que le indicamos.

## ● Asistencia

### ES **Asistencia en España**

Tel.: 900984989

E-Mail: [owim@lidl.es](mailto:owim@lidl.es)



# ● Declaración de conformidad UE

## DECLARACIÓN UE DE CONFORMIDAD (n° 494420\_2504)

IAN: 494420\_2504  
Identificación del producto: "Cien BEAUTY" Afeitadora multifunción  
Número de modelo: HG12393

El objeto de la declaración descrita anteriormente es conforme con la legislación de armonización pertinente de la Unión:

Directiva 2006/42/CE
Directiva 2014/30/EU
Directiva 2011/65/UE con todas las modificaciones relacionadas

Referencias a las normas armonizadas o referencias a las otras especificaciones técnicas respecto a las cuales se declara la conformidad:

N° / Partes
Directiva 2006/42/CE
EN 60335-2-8:2015+A1:2016+A2:2022+A11:2022+A12:2022
EN 60335-1:2012+A11:2014+A13:2017+A1:2019+A14:2019+A2:2019+A15:2021+A16:2023
EN 62233:2008
EN ISO 12100:2010
Directiva 2014/30/EU
EN IEC 55014-1:2021
EN IEC 55014-2:2021
EN IEC 61000-3-2:2019+A1:2021+A2:2024
EN 61000-3-3:2013+A1:2019+A2:2021

El objeto de la declaración descrita anteriormente se ajusta a la Directiva 2011/65/UE del Parlamento Europeo y del Consejo, de 8 de junio de 2011, sobre restricciones a la utilización de determinadas sustancias peligrosas en aparatos eléctricos y electrónicos:

N° / Partes
EN IEC 63000:2018

Responsable de la documentación técnica: OWIM GmbH & Co.KG

Firmado en nombre de:

**OWIM GmbH & Co. KG, Stiftsbergstraße 1, 74167 Neckarsulm, Alemania**

Esta declaración de conformidad se emite bajo la responsabilidad exclusiva del fabricante.

Traducción de la declaración de conformidad original

Neckarsulm

Lugar













30.09.2025

Fecha

*ppa. Budnari* *ppa. T. Maier*  
ppa. Jens Buchheim ppa. Dr. Thorsten Maier  
Procurador Procurador

<b>Legenda dos pictogramas utilizados</b> .....	Página 130
<b>Introdução</b> .....	Página 130
Utilização correta .....	Página 131
Descrição das peças .....	Página 132
Dados técnicos .....	Página 132
Material fornecido .....	Página 132
<b>Indicações de segurança</b> .....	Página 133
Indicações de segurança relativas às pilhas/baterias .....	Página 139
<b>Carregar produto</b> .....	Página 141
<b>Antes da colocação em funcionamento</b> ...	Página 141
Aplicar óleo nas lâminas .....	Página 141
<b>Utilização</b> .....	Página 142
Trocar acessórios de corte .....	Página 142
Trocar os acessórios de pente .....	Página 142
Cortar o cabelo (acessório da máquina de cortar cabelo) ...	Página 142
Aparar os cabelos do nariz e das orelhas (acessório para aparar os cabelos do nariz e das orelhas) .....	Página 143
Limpeza com um pincel de limpeza .....	Página 143
<b>Encomendar peças sobresselentes</b> .....	Página 144
<b>Limpeza e conservação</b> .....	Página 144
<b>Armazenamento</b> .....	Página 144
<b>Resolução de avarias</b> .....	Página 145
<b>Eliminação</b> .....	Página 145
<b>Garantia</b> .....	Página 146
Procedimento no caso de ativação da garantia .....	Página 147
Assistência técnica .....	Página 147
<b>Declaração de Conformidade UE</b> .....	Página 148

## Legenda dos pictogramas utilizados

	Ler o manual de operação!	 	Indicações de segurança Instruções de manuseio
	Esteja atento aos avisos de segurança e alertas!		Classe de proteção III
	Volt		Interruptor LIGAR/ DESLIGAR
	Ficha USB tipo C		Apenas para o uso em interiores
	Corrente/tensão contínua		A marcação CE indica a conformidade com diretivas relevantes da UE aplicáveis a este produto.
	A marca UKCA atesta a conformidade do produto com as regulamentações aplicáveis em vigor na Grã-Bretanha. (A marca UKCA aplica-se exclusivamente ao mercado da Grã-Bretanha.)		

## Aparador Multigroomer

### ● Introdução

Damos-lhe os parabéns pela aquisição do seu novo produto. Acabou de adquirir um produto de grande qualidade. Familiarize-se com o aparelho antes da primeira colocação em funcionamento. Para tal, leia atentamente este manual de instruções e as indicações de segurança. Utilize o produto apenas como descrito e para as áreas de aplicação indicadas. Armazene este manual em um lugar seguro. Se entregar este produto a terceiros, entregue também todos os documentos.



Pode descarregar e visualizar este e muitos outros manuais em [www.lidl-service.com](http://www.lidl-service.com). Ao digitalizar este código QR, será direcionado diretamente para o site de assistência da Lidl ([www.lidl-service.com](http://www.lidl-service.com)), onde poderá abrir o manual de instruções introduzindo o número do artigo (IAN) 494420\_2504.

## ● Utilização correta

O produto destina-se exclusivamente ao corte de cabelo humano. Utilize o produto apenas em cabelos secos. O produto destina-se apenas à utilização doméstica e não pode ser utilizado para fins comerciais. O produto só pode ser utilizado em espaços interiores. Todas as outras utilizações são consideradas impróprias e podem resultar em danos materiais ou danos pessoais. O fabricante não se responsabiliza por danos resultantes de uma utilização incorreta.

### **⚠️ AVISO! RISCO DE DANOS MATERIAIS!**

- Não utilize o produto em cabelos artificiais ou pelos de animais.
- Imediatamente após desembalar, verifique se o produto está completo e em perfeitas condições.
- Utilize apenas os acessórios originais.
- Não coloque o produto sobre superfícies quentes, perto de superfícies quentes ou chamas abertas.
- Não cobrir o cabo USB tipo A para tipo C **10**, o adaptador de corrente (não incluído) e o produto para evitar um aquecimento excessivo durante a utilização e o carregamento.
- Não utilize produtos de limpeza corrosivos ou abrasivos.

**⚠️ AVISO!** Para carregar a bateria, utilize apenas uma fonte de alimentação de Classe II (não incluída) aprovada para utilização com eletrodomésticos. Saída SELV: DC 5 V, máx. 1 A.

## ● Descrição das peças

- 1 Acessório de pente ajustável (3/4/5/6/7 mm) para acessório da máquina de cortar cabelo
- 1a Regulador do comprimento de corte
- 2 Acessório de pente (1/2/9/12/16 mm) para acessório da máquina de cortar cabelo
- 3 Acessório para aparar cabelos do nariz e das orelhas
- 4 Acessório da máquina de cortar cabelo
- 5 Aparador de cabelo e barba
- 6 Interruptor deslizante LIGAR/DESLIGAR 
- 7 Indicador LED
- 8 Tomada USB tipo C
- 9 Ficha USB tipo A
- 10 Cabo USB tipo A para tipo C
- 11 Ficha USB tipo C
- 12 Saco de arrumação
- 13 Óleo para lâminas
- 14 Pincel de limpeza

## ● Dados técnicos

### **Multigroomer:**

### **HG12393**

Entrada:

5V , 1 A

Bateria:

1 x 3,7 V de íões de lítio, 600 mAh (não substituível pelo utilizador; substituição apenas por uma pessoa qualificada)

Nível de pressão sonora

de emissão:

<70 dB(A), K=3 dB(A)

Classe de proteção:

III/ 

Nível de vibração:

≤ 2,5 m/s<sup>2</sup>

Baixo consumo de energia:

0,05 W (aparador de cabelo e barba com adaptador de rede (entrada: 100–240 V~, 50–60 Hz, 0,2 A; saída: 5,0V , 1,0 A, 5,0 W))

## ● Material fornecido

- 1 Aparador Multigroomer
- 1 Acessório para aparar pelos do nariz e das orelhas
- 1 Acessório da máquina de cortar cabelo
- 1 Acessório de pente ajustável (3/4/5/6/7 mm) para acessório da máquina de cortar cabelo

- 5 Acessórios para pente (1/2/9/12/16 mm) para acessório da máquina de cortar cabelo
- 1 Cabo USB tipo A para tipo C
- 1 Óleo para lâminas
- 1 Pincel de limpeza
- 1 Saco de arrumação
- 1 Manual de instruções



## Indicações de segurança

-  **AVISO! PERIGO DE MORTE E DE ACIDENTES PARA BEBÊS E CRIANÇAS!** Nunca deixe as crianças sem vigilância com o material da embalagem ou com o produto. Existe perigo de asfixia.
- Este produto pode ser utilizado por crianças a partir dos 8 anos de idade e por pessoas com capacidades físicas, sensoriais ou mentais reduzidas ou com falta de experiência e/ou conhecimentos, desde que tenham recebido supervisão ou instruções sobre a utilização do produto de forma segura e compreendam os perigos envolvidos. As crianças não devem brincar com o produto. A limpeza e a manutenção pelo utilizador não devem ser realizadas por crianças sem vigilância.

- **⚠ AVISO!** Desligue o produto do cabo USB tipo A para tipo C **10**, antes de o limpar.
- Limpe o produto (ver “Limpeza e conservação”).



## **Evite o perigo de morte por choque elétrico**

**⚠ AVISO!** Mantenha o produto seco.

**⚠ AVISO!** Este produto não deve ser utilizado perto de banheiras, bases de chuveiro ou outros recipientes que contenham água.

**⚠ AVISO!** Se o produto tiver caído na água, desligue imediatamente o cabo USB Tipo A para Tipo C **10** do adaptador de alimentação (não incluído) antes de entrar na água.

**⚠ AVISO!** Nunca toque no cabo USB tipo A para tipo C **10** com as mãos molhadas, especialmente quando o ligar ou desligar da tomada.

**⚠ AVISO!** Nunca mergulhe o produto ou o cabo USB Tipo A para Tipo C **10** em água

ou qualquer outro líquido e nunca os lave em água corrente.

**⚠ AVISO!** Não utilize o produto durante o banho.

- Como proteção adicional, recomenda-se a instalação no circuito de corrente da casa de banho de um dispositivo de proteção contra corrente de fuga (FI/RCD) com um dimensionamento não superior a 30 mA. Se necessário, consulte um electricista.
- Desligue o cabo USB tipo A para tipo C 10 da fonte de alimentação (não incluído),
  - se ocorrer uma avaria,
  - antes de limpar o produto,
  - se não utilizar o produto durante algum tempo,
  - durante uma tempestade e
  - após cada utilização.

Puxe a ficha USB tipo A 9 diretamente para fora da tomada de ligação e não do cabo USB tipo A para tipo C 10.



## Evite riscos de acidente

- Não troque os acessórios enquanto o produto estiver ligado.
- Não utilize o produto se notar qualquer dano externo visível. Nunca coloque um produto danificado em funcionamento.
- Caso líquidos entrem no produto, verifique ele novamente antes da utilização.
- Se forem detectados danos no cabo USB Tipo A para Tipo C, [10](#), na caixa ou noutras peças, o produto não deve continuar a ser utilizado.
- Deixe as reparações serem feitas por um comerciante especializado. Reparações incorretas podem causar riscos para o utilizador. Adicionalmente, as garantias perdem a validade.
- Não utilize o produto com suportes defeituosos, pois eles podem ter cantos afiados.
- Componentes defeituosos precisam sempre ser trocados por originais. A conformidade com os requisitos de segurança só pode ser

garantida se forem utilizadas peças sobreselentes originais.

- Para carregar, ligue o cabo USB Tipo A para Tipo C **10** a uma fonte de alimentação facilmente acessível.
- Não opere o produto sem vigilância e apenas de acordo com as especificações na placa de identificação.
- Ligue o cabo USB tipo A a C **10** ao produto antes de o ligar à fonte de alimentação.
- As pontas dos suportes são afiadas.
- Desligue o produto antes de colocar ou retirar os suportes como também a limpeza.
- Coloque o cabo USB tipo A para tipo C **10** de forma a que ninguém o possa pisar ou tropeçar nele.
- Não utilize o produto em caso de feridas abertas, cortes, queimaduras de sol e bolhas.



## **Evite o perigo de danos materiais**



- Produtos elétricos podem representar um perigo para animais. Adicionalmente,

animais também podem causar danos ao produto. Sempre mantenha animais longe de produtos elétricos.

- Proteja o produto de humidade, salpicos de água e gotas de água.
- Certifique-se de que o cabo USB tipo A para tipo C [10] não fica preso em portas de armários ou encostado a superfícies quentes. Caso contrário, o isolamento do cabo USB tipo A [10] para tipo C pode ficar danificado.
- Mantenha o óleo para lâmina [13] longe de crianças. Não engula o óleo para lâmina [13] nem coloque nos olhos. Em caso de não utilização, guarde-o num local seguro.
- **ATENÇÃO!** Perigo de danificação do aparelho! Não exponha o produto à luz solar direta ou ao calor. A temperatura ambiente ideal situa-se entre +5 °C e +40 °C. Temperaturas extremamente baixas ou altas podem danificar a bateria ou o produto.



## Indicações de segurança relativas às pilhas/baterias

-  **AVISO!** Para carregar as pilhas, utilize apenas um adaptador de rede da classe de proteção II (não incluído no âmbito do fornecimento), aprovado para utilização com aparelhos domésticos.  
Saída SELV: DC 5 V, máx. 1 A.
- **PERIGO DE MORTE!** Mantenha as pilhas e baterias fora do alcance das crianças. Se a pilha/bateria for ingerida, contacte imediatamente um médico!
-  **PERIGO DE EXPLOÇÃO!** Nunca carregue pilhas não recarregáveis. Não faça ligação direta de pilhas ou baterias e/ou abra elas. As consequências poderão ser o sobreaquecimento, perigo de incêndio ou a explosão.
- Nunca atire as pilhas ou baterias para chamas ou água.
- Não exponha as pilhas ou baterias a uma carga mecânica demasiada elevada.

## Risco de derrame das pilhas/baterias

- Evite condições e temperaturas extremas que possam ter efeito sobre as pilhas ou baterias, por ex. elementos de aquecimento/radiação solar direta.
- Se uma pilhas/baterias vazar, evite o contato com a pele, os olhos e tecidos e o material químico! Lave imediatamente a zona afetada com bastante água limpa abundante e consulte um médico logo que possível!
-  **UTILIZAR LUVAS DE PROTEÇÃO!** As pilhas ou baterias gastas ou danificadas podem provocar queimaduras ao entrarem em contacto com a pele. Por isso, nestes casos use sempre luvas adequadas.
- Este produto possui uma bateria recarregável integrada que não pode ser trocada pelo utilizador. A remoção ou substituição da bateria só deve ser realizada pelo fabricante ou pelo seu serviço de assistência ao cliente ou por uma pessoa com qualificações semelhantes, a fim de evitar riscos. Durante a eliminação deve ser indicado que o produto contém uma bateria recarregável.

## ● Carregar produto

**Nota:** Carregue o produto durante 90 minutos antes da primeira utilização e em cada carregamento subsequente.

**Nota:** Ligue a ficha USB tipo C [11] à tomada USB tipo C [8] do produto. Ligue a ficha USB tipo A [9] do cabo USB tipo A para tipo C [10] a uma tomada USB tipo A adequada de uma fonte de alimentação da classe de proteção II (não fornecida). Este deve ser aprovado para utilização com eletrodomésticos e fornecer uma saída SELV de 5 V CC, máx. 1 A. Ligar o adaptador de corrente (não fornecido) à tomada.

**Nota:** Quando a bateria está quase vazia, o indicador LED [7] acende-se a vermelho.

**Nota:** Para prolongar a vida útil da bateria, recomenda-se que o produto seja utilizado regularmente e sem longos períodos de armazenamento.

**Nota:** Após um carregamento rápido de 5 minutos, o produto pode ser utilizado durante aprox. 5 minutos.

**Nota:** Quando a bateria está totalmente carregada, o indicador LED [7] pisca a branco. O tempo de funcionamento com uma bateria totalmente carregada é de aprox. 60 minutos.

## **Baixo consumo de energia**

Após a carga completa, o indicador de estado da bateria acende de forma constante quando o produto está ligado à rede elétrica.

## ● Antes da colocação em funcionamento

**⚠ AVISO! PERIGO DE CHOQUE ELÉTRICO!** O aparador de cabelo e barba [5] não é à prova de água, pelo que não deve ser utilizado na banheira/chuveiro.

- Não utilize o produto em caso de feridas abertas, cortes, queimaduras de sol e bolhas.
- O produto destina-se apenas a cabelos secos e a ser utilizado em áreas interiores secas.
- O produto só pode ser utilizado sem fios.

## ● **Aplicar óleo nas lâminas**

Recomenda-se lubrificar as lâminas antes da primeira utilização e após a limpeza para garantir uma manobrabilidade completa (ver Fig. F).

- Desligue sempre o produto antes de aplicar óleo nas lâminas.
- Aplique uma ou duas gotas de óleo para lâmina [13] entre as lâminas e distribua uniformemente.
- Limpe o óleo excedente com um pano.

- Também se pode utilizar qualquer óleo sem ácido (como óleo para máquinas de costura).

## ● **Utilização**

**Nota:** Segurar o aparador de cabelo e barba [5] num ângulo de 45° em relação à pele para todas as aplicações (ver Fig. E).

### ● **Trocar acessórios de corte** [3], [4]

**⚠ AVISO! PERIGO DE FERIMENTO!** Desligue o aparador de cabelo e barba [5] antes de colocar ou retirar os acessórios.

- Para fixar os acessórios [3], [4] (ver Fig. B1, B2), introduza a patilha inferior do acessório [3], [4] na calha do aparador de cabelo e barba [5] e pressione a parte superior do acessório no aparador de cabelo e barba até ouvir um estalido e este ficar bem assente.
- Para retirar os acessórios [3], [4] (ver Fig. A1, A2) pressione o acessório para fora do aparador de cabelo e barba [5] com o polegar.

### ● **Trocar os acessórios de pente** [1], [2]

- Para fixar os acessórios de pente [1], [2], faça deslizar cuidadosamente o acessório de pente correspondente sobre o acessório da máquina de cortar cabelo [4]. Pressione firmemente a extremidade inferior dos acessórios de pente [1], [2] até encaixar no lugar (ver Fig. G).
- Para retirar os acessórios de pente [1], [2] desaperte o acessório de pente na sua extremidade inferior e puxe-o para fora do aparador de cabelo e barba [5] ab (ver Fig. H).

### ● **Cortar o cabelo (acessório da máquina de cortar cabelo** [4])

**Nota:** O cabelo a pentear deve estar seco. O comprimento de corte pode variar consoante o ângulo de corte.

- Coloque um lenço ou uma capa à volta do pescoço e da nuca para evitar que os resíduos de cabelo caiam no colarinho.
- Em primeiro lugar, comece com um acessório para pente [2] com um comprimento de corte mais longo e utilize gradualmente comprimentos de corte mais curtos à medida que vai cortando.

- Com o acessório de pente ajustável [1], também começa com um comprimento de corte mais longo. Para regular o comprimento de corte do acessório de pente ajustável [1], colocar o regulador do comprimento de corte [1a] na marca de comprimento desejada (3/4/5/6/7 mm) (ver Fig. C).
- Comece o corte de cabelo pela nuca ou pelos lados e corte em direção ao centro da cabeça. Em seguida, corte a secção frontal do cabelo em direção ao centro da cabeça.
- Segure o aparador de cabelo e barba [5] de modo a que o acessório para pente [2] fique o mais plano possível contra a sua cabeça. Conduza o aparador de cabelo e barba [5] uniformemente através do cabelo.
- Segure a aparadora de cabelo e barba [5] com o acessório de pente ajustável [1] de modo a que a superfície acima do regulador do comprimento de corte [1a] assente na cabeça (ver Fig. D).
- Se possível, corte contra a direção do crescimento do cabelo.
- Para apinhar todos os cabelos, passe várias vezes o aparador de cabelo e barba [5] por uma secção de cabelo.
- Penteie bem o cabelo uma e outra vez.
- Para obter uma linha de corte reta ao cortar comprimentos, o aparador de cabelo e barba [5] deve ser passado pelo cabelo várias vezes em diferentes direções.

## ● Aparar os cabelos do nariz e das orelhas (acessório para aparar os cabelos do nariz e das orelhas [3])

- Introduza lentamente apenas a ponta metálica numa narina ou num ouvido.
- Mova o aparador de cabelo e barba [5] lentamente num movimento circular para cortar os pelos.

## ● Limpeza com um pincel de limpeza [14]

- Desligue o produto utilizando o interruptor deslizante LIGAR/DESLIGAR  [6]. Se os acessórios de corte [3], [4] ou os acessórios de pente [1], [2] estiverem montados no produto, retire-os antes de os limpar, tal como descrito no capítulo "Funcionamento". Retirar o acessório pressionando contra a parte da frente do acessório com o polegar (ver Fig. A1, A2).
- Retire os resíduos de cabelo do acessório com o pincel de limpeza [14].

## ● Encomendar peças sobresselentes

Pode encomendar peças sobresselentes online para as seguintes peças:

Acessório de pente ajustável (3/4/5/6/7 mm) 1

5 Acessórios de pente (1/2/9/12/16 mm) 2

Acessório para aparar cabelos do nariz e das orelhas 3

Acessório da máquina de cortar cabelo 4

Número do artigo: 494420\_2504

Website: [www.optimex-shop.com](http://www.optimex-shop.com)

## ● Limpeza e conservação

- O produto, o cabo USB tipo A para tipo C 10 e o adaptador de alimentação (não incluído) não devem ser mergulhados em água ou noutros líquidos e não devem ser lavados com água corrente.
  - Desligue sempre o produto antes da limpeza.
  - Os acessórios do pente 1, 2 para aparar os pelos do nariz e das orelhas 3 e os acessórios para cortar o cabelo 4 podem ser lavados com água. Não utilize outros líquidos.
- Nota:** Deixe-os secar antes de os voltar a utilizar.
- Não utilize produtos de limpeza agressivos ou abrasivos.
  - Limpe o produto com um pano ligeiramente humedecido.
  - Se não utilizar o produto durante um período de tempo mais longo, guarde-o no saco de arrumação 12.

## ● Armazenamento

-  **CUIDADO! RISCO DE DANOS MATERIAIS!** Nunca guarde o produto no saco de arrumação 12 enquanto o produto estiver a carregar. Perigo de sobreaquecimento!
- Guarde o produto limpo e seco e os seus acessórios no saco de arrumação 12 fornecido.
- Nota:** Não expor o produto à luz solar direta ou ao calor. não expor o produto à luz solar direta ou ao calor. A temperatura ambiente ideal situa-se entre -10 °C e +60 °C. Temperaturas extremamente baixas ou altas podem danificar a bateria ou o produto.
- Arrume tudo num local limpo, sem pó e seco.
- Nota:** Recomenda-se que o produto seja recarregado a cada 6 meses.

## ● Resolução de avarias

Erro	Causa	Solução
O produto não funciona.	Talvez a pilha esteja gasta.	Carregue o produto novamente.
Cortar é difícil.	Os cabelos podem estar dentro das lâminas.	Limpar o acessório de corte [3], [4] e o produto e, se necessário, lubrificar as lâminas.
A bateria não pode ser carregada ou o desempenho da bateria é muito baixo.	A bateria atingiu o fim da sua vida útil.	O produto com a bateria incorporada deve ser eliminado de forma adequada.
O produto não pode ser carregado.	A temperatura ambiente do local de carregamento é demasiado elevada.	Manter o produto afastado da luz solar direta ou do calor.

## ● Eliminação

A embalagem é feita de materiais não poluentes que podem ser eliminados nos contentores de reciclagem locais.



Esteja atento à especificação dos materiais da embalagem para a separação de lixo. Estas são identificadas com abreviações (a) e números (b) com o seguinte significado: 1–7: Plásticos/20–22: Papel e papelão/80–98: Materiais compostos.



As possibilidades de reciclagem dos artigos utilizados poderão ser averiguadas no seu Município ou Câmara Municipal.



Não deposite o produto utilizado no lixo doméstico, a favor da proteção do ambiente. Elimine-o de forma responsável. Pode informar-se no seu município sobre os locais de recolha adequados e o seu período de funcionamento.



Points de collecte sur [www.quefairedemondedechets.fr](http://www.quefairedemondedechets.fr)  
Privilégiez la réparation ou le don de votre appareil !

O produto, incluindo os acessórios e materiais de embalagem, são recicláveis e estão sujeitos a uma responsabilidade alargada do fabricante. Elimine-os separadamente,

seguindo as informações-tri (informações de triagem) ilustradas, para um melhor tratamento dos resíduos. O logotipo Triman somente vale para a França.

Este produto tem uma bateria incorporada que não pode ser substituída ou removida pelo utilizador. Quando eliminar o produto, tenha em atenção que este produto contém uma bateria recarregável.

As pilhas/baterias avariadas ou gastas têm de ser recicladas. Devolva as pilhas ou baterias e/ou o produto nos locais específicos destinados à sua recolha.



### **Danos ambientais devido à eliminação incorreta das pilhas/baterias!**

As pilhas/baterias não podem ser eliminadas no lixo doméstico. Podem conter metais pesados nocivos e estão sujeitas à regulação de lixos tóxicos. Os símbolos químicos dos metais pesados são os seguintes: Cd = cádmio, Hg = mercúrio, Pb = chumbo. Como tal, deposite as pilhas/baterias utilizadas num ponto de recolha adequado do seu município.

## **● Garantia**

O produto foi fabricado de acordo com diretrizes de qualidade rigorosas e cuidadosamente testado antes da entrega. Em caso de defeitos materiais ou de fabrico, tem direitos legais contra o vendedor do produto. Os seus direitos legais não são limitados de forma alguma pela nossa garantia abaixo apresentada.

A garantia para este produto é de 3 anos a partir da data de compra. O período de garantia começa na data da compra. Guarde o recibo de compra original num local seguro, pois este documento é exigido como prova de compra.

Quaisquer danos ou defeitos já presentes no momento da compra devem ser comunicados imediatamente após a desembalagem do produto.

No caso de o produto apresentar um defeito de material ou de fabrico dentro de 3 anos a partir da data de compra, repará-lo-emos ou substituí-lo-emos gratuitamente, à nossa critério. O período de garantia não pode ser prolongado por uma reclamação de garantia concedida. Isto também se aplica às peças substituídas e reparadas.

Esta garantia é nula se o produto tiver sido danificado ou utilizado ou mantido de forma inadequada.

A garantia cobre defeitos de material e de fabrico. Esta garantia não cobre peças do produto sujeitas a desgaste normal e, portanto, consideradas peças consumíveis (por ex., baterias, mangueiras, cartuchos de tinta), nem cobre danos em peças frágeis, por ex., interruptores ou peças feitas em vidro.

Com a troca do aparelho, de acordo com DL 67/2003, o tempo de garantia se inicia novamente.

Com este produto, o período de garantia também se aplica à bateria.

## ● Procedimento no caso de ativação da garantia

De forma a garantir um rápido processamento do seu pedido, solicitamos as seguintes indicações:

Para qualquer questão, guarde o talão de compra e o número de artigo (IAN 494420\_2504) como comprovativo da mesma.

Podes ver o número do artigo na placa de identificação, gravura, na folha título do manual (em baixo esquerda) ou no adesivo na lado de baixo ou de trás.

Caso erros de função ou outras falhas ocorram, entre em contato primeiramente com o seguinte departamento de serviço por telefone ou e-mail.

Um produto identificado como falho, pode ser enviado gratuitamente para o endereço de serviço anexando o comprovativo de compra (nota) e a indicação da falha e quando ela ocorreu.

## ● Assistência técnica

### **PT Serviço Portugal**

Tel. 800 849000

E-Mail: [owim@lidl.pt](mailto:owim@lidl.pt)



# ● Declaração de Conformidade UE

## DECLARAÇÃO UE DE CONFORMIDADE (N°. 494420\_2504)

IAN: 494420\_2504  
Identificação do produto: "Cien BEAUTY" Aparador Multigroomer  
Número do Modelo: HG12393

O objeto da declaração acima descrito está em conformidade com a legislação de harmonização da União aplicável:

Diretiva 2006/42/CE
Diretiva 2014/30/EU
Diretiva 2011/65/EU cu toate modificările aferente

Referências às normas harmonizadas aplicáveis ou às outras especificações técnicas em relação às quais é declarada a conformidade:

N° / Peças
Diretiva 2006/42/CE
EN 60335-2-
8:2015+A1:2016+A2:2022+A11:2022+A12:2022
2
EN 60335-
1:2012+A11:2014+A13:2017+A1:2019+A14:2019+A2:2019+A15:2021+A16:2023
EN 62233:2008
EN ISO 12100:2010
Diretiva 2014/30/EU
EN IEC 55014-1:2021
EN IEC 55014-2:2021
EN IEC 61000-3-2:2019+A1:2021+A2:2024
EN 61000-3-3:2013+A1:2019+A2:2021

O objeto da declaração acima mencionada está em conformidade com a Diretiva 2011/65 / UE do Parlamento Europeu e do Conselho de 8 de Junho de 2011, relativa à restrição do uso de determinadas substâncias perigosas em equipamentos elétricos e eletrônicos:

N° / Peças
EN IEC 63000:2018

Detentor da documentação técnica: OWIM GmbH & Co.KG

Assinado por e em nome de:

**OWIM GmbH & Co. KG, Stiftsbergstraße 1, 74167 Neckarsulm, Alemanha**

Esta declaração de conformidade é emitida sob a exclusiva responsabilidade do fabricante.

Tradução da original declaração de conformidade

Neckarsulm	30.09.2025	
Lugar	Data	ppa. Jens Buchheim
		ppa. Dr. Thorsten Maier
		Signatário autorizado
		Signatário autorizado

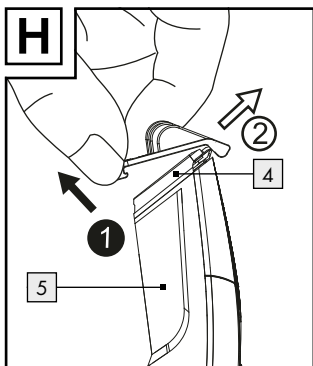
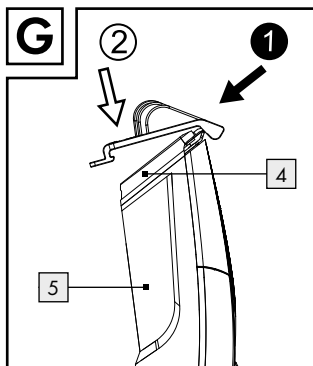
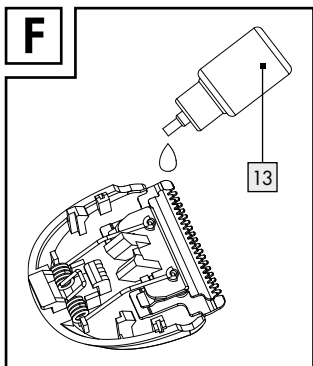
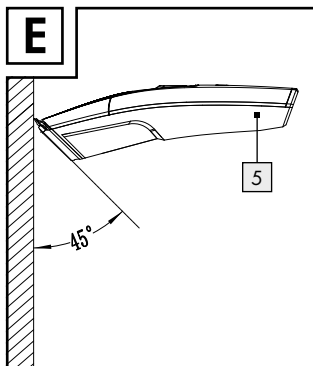

**OWIM GmbH & Co. KG**

Stiftsbergstraße 1  
74167 Neckarsulm  
GERMANY

Model-No.: HG12393  
Version: 11/2025

Last Information Update · Stand der Informationen  
Version des informations · Stand van de informatie  
Versione delle informazioni · Estado de las informaciones  
Estado das informações: 08/2025  
Ident.-No.: HG12393082025-1

---

IAN 494420\_2504

